



## FAMILIENZELT – FÜR 4 PERSONEN / 4 PERSON FAMILY TENT / TENTE FAMILIALE – POUR 4 PERSONNES

DE AT BE CH

### FAMILIENZELT – FÜR 4 PERSONEN

Montage- und Sicherheitshinweise

GB IE

### 4 PERSON FAMILY TENT

Assembly and safety advice

FR BE

### TENTE FAMILIALE – POUR 4 PERSONNES

Instructions de montage et consignes de sécurité

NL BE

### TENT – VOOR 4 PERSONEN

Montage- en veiligheidsinstructies

PL

### NAMIOT RODZINNY – DLA 4 OSÓB

Wskazówki dotyczące montażu oraz bezpieczeństwa

CZ

### RODINNÝ STAN – PRO 4 OSOBY

Pokyny k montáži a bezpečnostní pokyny

SK

### RODINNÝ STAN – PRE 4 OSOBY

Pokyny pre montáž a bezpečnosť

ES

### TIENDA DE CAMPAÑA FAMILIAR, PARA 4 PERSONAS

Instrucciones de montaje y de advertencias de seguridad

DK

### FAMILIETELT – TIL 4 PERSONER

Montage- og sikkerhedsanvisninger

IT

### TENDA DA CAMPEGGIO 4 POSTI

Istruzioni di sicurezza e montaggio

HU

### CSALÁDI SÁTOR – 4 SZEMÉLYES

Használati- és biztonsági utasítások

IAN 507860\_2507



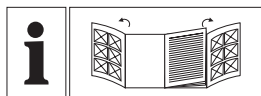

|             |   |        |    |
|-------------|---|--------|----|
| DE/AT/BE/CH | Montage- und Sicherheitshinweise                        | Seite  | 5  |
| GB/IE       | Assembly and safety advice                              | Page   | 9  |
| FR/BE       | Instructions de montage et consignes de sécurité        | Page   | 13 |
| NL/BE       | Montage- en veiligheidsinstructies                      | Pagina | 18 |
| PL          | Wskazówki dotyczące montażu oraz bezpieczeństwa         | Strona | 22 |
| CZ          | Pokyny k montáži a bezpečnostní pokyny                  | Strana | 26 |
| SK          | Pokyny pre montáž a bezpečnosť                          | Strana | 30 |
| ES          | Instrucciones de montaje y de advertencias de seguridad | Página | 34 |
| DK          | Montage- og sikkerhedsanvisninger                       | Side   | 38 |
| IT          | Istruzioni di sicurezza e montaggio                     | Pagina | 42 |
| HU          | Használati- és biztonsági utasítások                    | Oldal  | 46 |

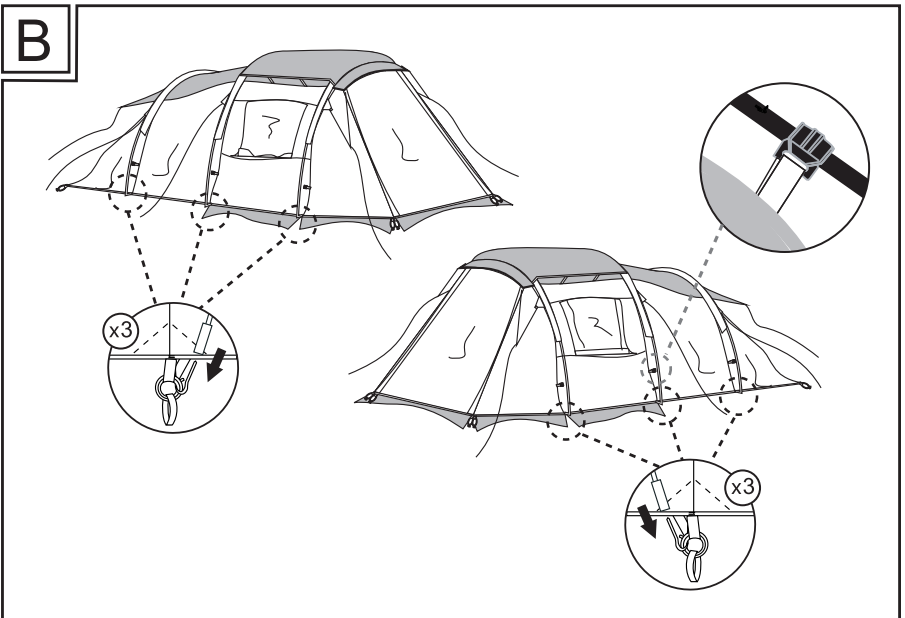
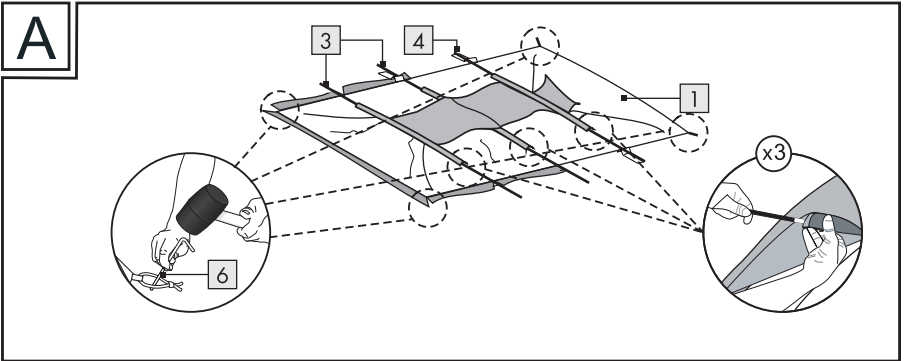
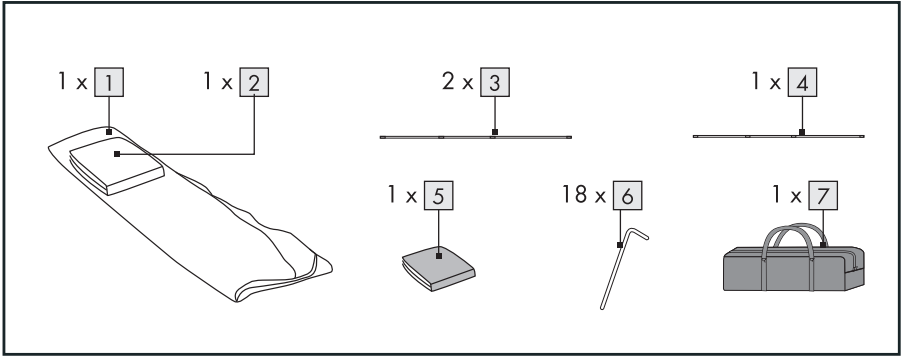

C

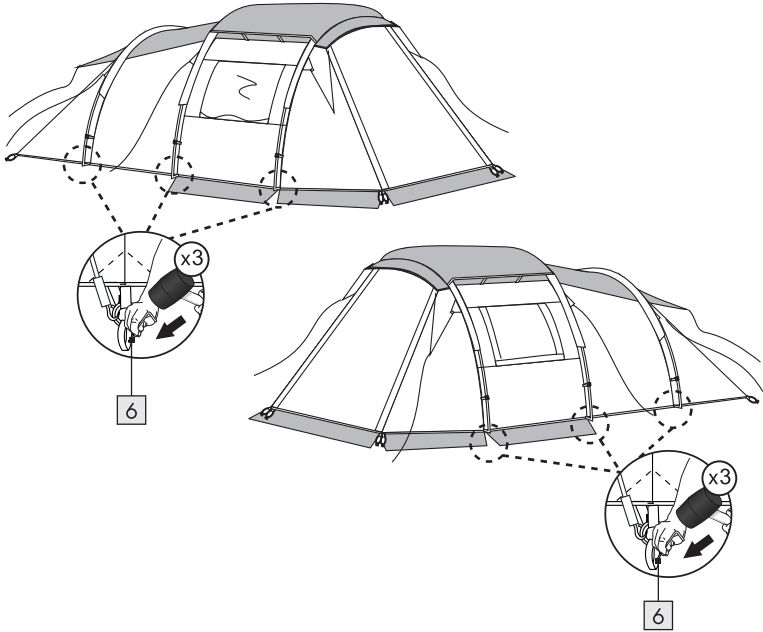

D

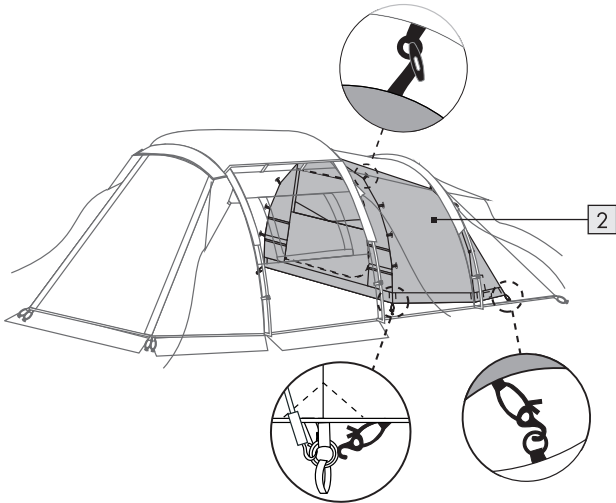

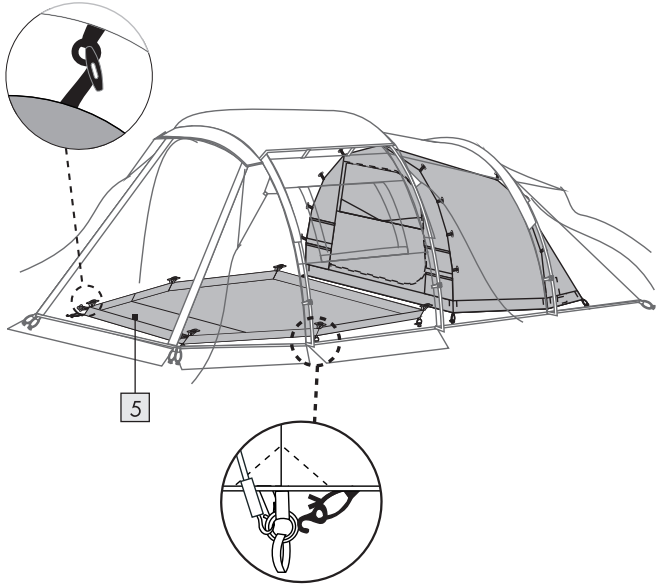
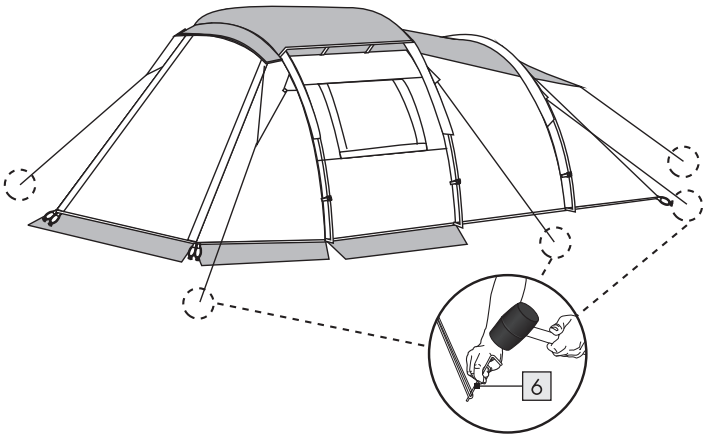
**E****F**

# FAMILIENZELT – FÜR 4 PERSONEN

## ● Einleitung

Wir beglückwünschen Sie zum Kauf Ihres neuen Produkts. Sie haben sich damit für ein hochwertiges Produkt entschieden. Machen Sie sich vor der ersten Inbetriebnahme mit dem Produkt vertraut. Lesen Sie hierzu aufmerksam die nachfolgende Bedienungsanleitung und die Sicherheitshinweise. Benutzen Sie das Produkt nur wie beschrieben und für die angegebenen Einsatzbereiche. Bewahren Sie diese Anleitung an einem sicheren Ort auf. Händigen Sie alle Unterlagen bei Weitergabe des Produktes an Dritte mit aus.

Sie können dieses und zahlreiche andere Handbücher unter [www.lidl-service.com](http://www.lidl-service.com) herunterladen und ansehen. Durch Scannen des QR-Codes werden Sie direkt auf die Lidl-Service-Website ([www.lidl-service.com](http://www.lidl-service.com)) weitergeleitet, wo Sie durch Eingabe der Artikelnummer (IAN) 507860\_2507 Ihre Bedienungsanleitung öffnen können.

## ● Bestimmungsgemäße Verwendung

Dieses Produkt ist als Unterkunft auf Reisen und zum Campen geeignet. Das Produkt ist nicht für den gewerblichen Einsatz bestimmt.

Geeignet für gelegentliches Wochenend-Camping im Sommer, bei hauptsächlich schönem Wetter. Nicht geeignet für extreme oder bergige Bedingungen.

UV STANDARD 801-UPF 30

## ● Teilebeschreibung

- 1 Außenzelt
- 2 Innenzelt
- 3 Vordere & mittlere Stangen
- 4 Hintere Stangen
- 5 PE-Boden
- 6 Heringe
- 7 Tragetasche

## ● Technische Daten

### Maße:

Außenzelt:  
455 x 260 x 190 cm (L x B x H)

Innenzelt:  
210 x 240 x 172 cm (L x B x H)

|   |  |
|---|--|
|  | Hydrostatischer Druck:<br>Äußeres Zelt: 3.000mm ;<br>Boden: 5.000 mm |
|  | Wasserdicht  |
|  |  |

## ● Sicherheitshinweise

**BEWAHREN SIE DIESE ANLEITUNG GUT AUF. HÄNDIGEN SIE ALLE UNTERLAGEN BEI WEITERGABE DES PRODUKTS AN DRITTE EBENFALLS MIT AUS.**

### **⚠ VORSICHT! VERLETZUNGSGEFAHR!**

Stellen Sie sicher, dass alle Teile unbeschädigt und sachgerecht montiert sind. Bei unsachgemäßer Montage besteht Verletzungsgefahr. Beschädigte Teile können die Sicherheit und Funktion beeinflussen.

- Wählen Sie einen möglichst festen, ebenerdigen Untergrund als Standplatz.
- Kontrollieren Sie regelmäßig die Unversehrtheit aller Verbindungsstellen und überprüfen Sie Abspannungen und den festen Sitz der Heringe.
- Verwenden Sie kein Insekten-Spray in oder auf dem Zelt.
- Kleine undichte Stellen an den Nähten können mit einem Nahtspray behoben werden. Für die Zelthaut kann ein Imprägnierspray verwendet werden.

### **⚠ VORSICHT! VERGIFTUNGSGEFAHR UND GEFAHR DER SACHBESCHÄDIGUNG!**

Entzünden Sie kein Feuer innerhalb des Produkts und halten Sie es von Wärmequellen fern.

- Machen Sie sich zudem mit den Brandschutzbestimmungen vor Ort (z. B. Campingplatz, Zelplatz) vertraut.

### **⚠️ WARNUNG! ERSTICKUNGSGEFAHR!**

Falls der Innenraum des Zeltes nicht adäquat belüftet wird, besteht unter Umständen Erstickungsgefahr.

- Bei Verwendung von Gas oder anderen Verbrennungsgeräten ist zusätzliche Lüftung notwendig.
- Stellen Sie sicher, dass die Lüftungsöffnungen an den Seiten des Innenzelts zu keiner Zeit verdeckt werden.
- Lassen Sie Kinder niemals unbeaufsichtigt im Zelt.



**WARNUNG!** Verwenden Sie keine Hochspannungsgeräte oder heiße Geräte im Zelt, da dies zu einem Brand oder Stromschlag führen kann.

## **● Vorsichtsmaßnahmen gegen Feuer**

**Zum sicheren Campen sind folgende Regeln des gesunden Menschenverstandes zu befolgen:**

- Keine heißen Geräte in der Nähe der Wände, des Daches oder der Vorhänge aufstellen.
- Immer die Sicherheitsinstruktionen für diese Geräte beachten.
- Niemals Kindern erlauben, in der Nähe von heißen Geräten zu spielen.
- Lassen Sie die Durchgänge frei. Stellen Sie die Ausgänge nicht mit Gegenständen zu.
- Erkundigen Sie sich nach den Einrichtungen und Vorkehrungen gegen Feuer auf dem Gelände.

## **● Zelt aufbauen**

- Achten Sie darauf, dass das Produkt nur von fachkundigen Personen montiert wird.
- **Hinweis:** Das Polyestermaterial des Außenzeltes besteht aus wasserabweisendem Material.
- Während der ersten Verwendung bei Regen ist es möglich, dass das Zelt nicht vollständig wasserdicht ist. Durch die Nässe ziehen sich aber die Fäden des Zeltes zusammen und so wird das Zelt nach einer kurzen Zeit wasserdicht.
- Stellen Sie das Zelt nicht auf einem abschüssigen Gelände auf.
- Montieren Sie das Produkt gemäß den Abbildungen A bis F.

### **Abbildung A:**

1. Entnehmen Sie das Zelt und alle Zubehörteile aus der Verpackung.
2. Legen Sie das Außenzelt **1** flach und komplett ausgerollt auf den Boden, auf dem es aufgestellt werden soll. Die Öffnung für die Stangen muss sich an der Außenseite des Zeltes befinden.
3. Klappen Sie die Stangen aus und bauen Sie die einzelnen Teile zusammen, eins nach dem anderen.
4. Führen Sie die Stangen **3** **4** vorsichtig durch die dafür vorgesehenen Öffnungen.
5. Fixieren Sie jede Endschleufe mit einem Hering **6** im Boden.

### **Abbildung B:**

6. Heben Sie das Zelt an und führen Sie die Stangen **3** **4** in die Stifte am Boden. Der Rahmen ist nun aufgestellt und gespannt. Vermeiden Sie eine zu starke Spannung. Wenn die Spannung zu hoch ist, kann das Zelt reißen.
7. Bringen Sie die Stangenklammer an den Stangen an.

### Abbildung C:

8. Fixieren Sie die Verankerungspunkte der kompletten Konstruktion mit den Heringen .

### Abbildung D:

9. Bringen Sie die Schlafkabine mit den Haken am unteren Teil des Zelts an.
10. Hängen Sie die Schlafkabine an den Kunststoffklammern in den dafür vorgesehenen Bereichen des Zelts auf.

### Abbildung E:

11. Legen Sie die Bodenplane in den Eingang des Zelts. Richten Sie sie entsprechend aus. Bringen Sie die Bodenplane mit den Haken am unteren Teil des Zelts an.
12. Hängen Sie die Bodenplane an den Kunststoffklammern in den dafür vorgesehenen Bereichen des Zelts auf.



### Abbildung F:

13. Fixieren Sie alle Spannleinen mit den Heringen  am Boden.
14. Sie können das Zelt nun verwenden.

## ● Zelt abbauen



- Reinigen Sie das Zelt von innen und außen, bevor Sie das Zelt abbauen. Der Abbau des Zeltes muss in umgekehrter Reihenfolge zum Aufbau erfolgen.

## ● Zelt zusammenpacken

-  **VORSICHT!** Stellen Sie sicher, dass das Zelt komplett trocken ist, bevor Sie es zusammenpacken. Andernfalls können Flecken und Gewebeschäden die Folge sein.
-  **VORSICHT!** Die Heringe  und andere einzelne Teile müssen separat in die dafür vorgesehenen Taschen gepackt werden. Ansonsten können die Heringe das Zelt beschädigen.

- Falten Sie das Zelt immer so zusammen, dass der Zeltboden nach außen zeigt.
- Sammeln Sie alle Teile vor dem Verpacken sorgfältig zusammen. Zählen Sie diese durch um sicherzustellen, dass keine Teile verlegt oder verloren gegangen sind.
- Verstauen Sie anschließend das zusammengerollte Zelt sorgfältig in der Tragetasche.

## ● Reinigung und Pflege

-  **VORSICHT!** Waschen Sie das Zelt niemals in einer Waschmaschine. Andernfalls kann die Wasserdichtigkeit negativ beeinflusst werden.
-  **VORSICHT!** Benutzen Sie niemals Benzin, Lösungsmittel oder andere Reinigungsmittel. Andernfalls drohen Beschädigungen des Produkts.

In allen synthetischen Zelten kann es zu Kondensbildung kommen; lüften Sie also so häufig wie möglich, um den Effekt abzuschwächen.

- Entfernen Sie Schmutz vom Zelt mit einem weichen Schwamm und klarem Wasser.
- Lassen Sie alle Teile gründlich trocknen, bevor Sie das Zelt wieder verpacken. Dies beugt Schimmel, Geruch und Verfärbungen vor.
- Sprühen Sie die Reißverschlüsse mit Silikonspray ein, wenn diese beim Öffnen oder Schließen haken.
- Bei häufiger Verwendung kann die Wasserdichtigkeit des Produkts negativ beeinflusst werden. Sprühen Sie das Zelt daher regelmäßig mit einem Imprägnierspray (im Baumarkt, Fachhandel erhältlich) ein.
- Lagern Sie das Produkt an einem kühlen, trockenen Ort.

## ● Entsorgung

Die Verpackung besteht aus umweltfreundlichen Materialien, die Sie über die örtlichen Recyclingstellen entsorgen können.

Möglichkeiten zur Entsorgung des ausgedienten Produkts erfahren Sie bei Ihrer Gemeinde- oder Stadtverwaltung.



Das Produkt inkl. Zubehör, die Anleitung und die Verpackungsmaterialien sind recyclebar und unterliegen einer erweiterten Herstellerverantwortung.

Entsorgen Sie diese getrennt, den abgebildeten Info-tri (Sortierinformation) folgend, für eine bessere Abfallbehandlung.

Das Triman-Logo gilt nur für Frankreich.

## ● Garantie

Das Produkt wurde nach strengen Qualitätsrichtlinien hergestellt und vor der Auslieferung sorgfältig geprüft. Im Falle von Material- oder Herstellungsfehlern haben Sie gegenüber dem Verkäufer des Produkts gesetzliche Rechte. Ihre gesetzlichen Rechte werden in keiner Weise durch unsere unten aufgeführte Garantie eingeschränkt.

Die Garantie für dieses Produkt beträgt 3 Jahre ab Kaufdatum. Die Garantiezeit beginnt mit dem Kaufdatum. Bewahren Sie den Originalkaufbeleg an einem sicheren Ort auf, da dieses Dokument als Nachweis des Kaufs erforderlich ist.

Alle Schäden oder Mängel, die bereits zum Zeitpunkt des Kaufs vorhanden sind, müssen unverzüglich nach dem Auspacken des Produkts gemeldet werden.

Sollte das Produkt innerhalb von 3 Jahren ab Kaufdatum einen Material- oder Herstellungsfehler aufweisen, werden wir es – nach unserer Wahl – kostenlos für Sie reparieren oder ersetzen. Die Garantiezeit verlängert sich durch einen stattgegebenen Gewährleistungsanspruch nicht. Dies gilt auch für ersetzte und reparierte Teile.

Diese Garantie erlischt, wenn das Produkt beschädigt oder unsachgemäß verwendet oder gewartet wurde.

Die Garantie deckt Material- und Herstellungsfehler ab. Diese Garantie erstreckt sich weder auf Produktteile, die normalem Verschleiß unterliegen, und somit als Verschleißteile gelten (z. B. Batterien, Akkus, Schläuche, Farbpatronen), noch auf Schäden an zerbrechlichen Teilen, z. B. Schalter oder Teile aus Glas.

## Abwicklung im Garantiefall

Um eine schnelle Bearbeitung Ihres Anliegens zu gewährleisten, folgen Sie bitte den folgenden Hinweisen:

Bitte halten Sie für alle Anfragen den Kassenbon und die Artikelnummer (IAN 507860\_2507) als Nachweis für den Kauf bereit.

Die Artikelnummer entnehmen Sie bitte dem Typenschild, einer Gravur, auf dem Titelblatt Ihrer Bedienungsanleitung (unten links) oder als Aufkleber auf der Rück- oder Unterseite des Produkts.

Sollten Funktionsfehler oder sonstige Mängel auftreten, kontaktieren Sie zunächst die nachfolgend benannte Serviceabteilung telefonisch oder per E-Mail.

Ein als defekt erfasstes Produkt können Sie dann unter Beifügung des Kaufbelegs (Kassenbon) und der Angabe, worin der Mangel besteht und wann er aufgetreten ist, für Sie portofrei an die Ihnen mitgeteilte Service-Anschrift übersenden.

## Service

### DE Service Deutschland

Tel.: 0800 5435 111

E-Mail: [owim@lidl.de](mailto:owim@lidl.de)

### AT Service Österreich

Tel.: 0800 447744

E-Mail: [owim@lidl.at](mailto:owim@lidl.at)

### BE Service Belgien

Tél.: 0800 12089

E-Mail: [owim@lidl.be](mailto:owim@lidl.be)

### CH Service Schweiz

Tel.: 0800 56 44 33

E-Mail: [owim@lidl.ch](mailto:owim@lidl.ch)

## 4 PERSON FAMILY TENT

### ● Introduction

We congratulate you on the purchase of your new product. You have chosen a high quality product. Familiarise yourself with the product before using it for the first time. In addition, please carefully refer to the operating instructions and the safety advice below. Only use the product as instructed and only for the indicated field of application. Keep these instructions in a safe place. If you pass the product on to anyone else, please ensure that you also pass on all the documentation with it.

You can download and view this and numerous other manuals at [www.lidl-service.com](http://www.lidl-service.com). By scanning the QR code, you will be taken straight to the Lidl service website ([www.lidl-service.com](http://www.lidl-service.com)) where you can open your instruction manual by entering the article number (IAN) 507860\_2507.

### ● Proper use

This product is suitable for use as accommodation when travelling and camping. The product is not intended for commercial use.

Designed for occasional weekend camping trips in summer, mostly in fair weather. Not suitable for extreme or mountainous conditions.

UV STANDARD 801-UPF 30

### ● Description of parts



- 1 Outer tent
- 2 Inner tent
- 3 Front & middle poles
- 4 Rear poles
- 5 PE floor
- 6 Pegs
- 7 Carry bag

### ● Technical data

#### Dimensions:

Outer tent dimension:  
455 x 260 x 190 cm (L x W x H)

Inner tent dimension:  
210 x 240 x 172 cm (L x W x H)

|   |  |
|---|--|
|  | Hydrostatic head:<br>Outer tent: 3,000mm ;<br>Floor: 5,000mm |
|  | Water proof  |
|  |  |

### ● Safety advice

**KEEP INSTRUCTION IN A SAFE PLACE. SUBMIT ALL DOCUMENTS TO A THIRD PARTY IF DISTRIBUTING THE PRODUCT.**

- ⚠ CAUTION! RISK OF INJURY!** Ensure that all parts are undamaged and have been assembled appropriately. Risk of injury exists if assembled incorrectly. Damaged parts can affect safety and function.
- Select a piece of land that is as flat and firm as possible to assemble your tent.
  - The intactness of all connection points and the guy ropes should be checked regularly, as should the firmness of the tent pegs in the ground.
  - Do not use any insect spray in or on the tent.
  - Small leaks on the seams can be repaired with a seam spray and impregnation spray can be used for the tent skin.

**⚠ CAUTION! DANGER OF POISONING AND DAMAGE TO PROPERTY!** Do not

light any fires within the product and keep it away from sources of heat.

- You should also familiarize yourself with the local fire protection regulations (e.g. camping site, tent pitch).

**⚠ WARNING! DANGER OF**

**SUFFOCATION!** If the inside of the tent is not adequately ventilated, there is a risk of suffocation.

- If using gas or other combustion appliances additional ventilation will be required.
- Make sure that the vents on the side of the inner tent are not covered at any time.
- Do not leave children unattended in the tent.



**WARNING!** Do not use high voltage appliances or hot appliances in the tent, as this may cause fire or electric shock.

## ● Fire precautions

**Camp safely. Follow these common sense rules:**

- Do not place hot appliances near the walls, roof or curtains.
- Always observe the safety instructions for these appliances.
- Never allow children to play near hot appliances.
- Keep exits clear. Do not block the exit with objects.
- Make sure you know the fire precaution arrangements on the site.

## ● Tent assembly

- Please ensure that the product is only assembled by people with the appropriate skills.
- **Note:** The polyester material of the tent consists of water-repellent material.
- It is possible that during the first rainfall the tent will not be completely watertight. However, the threads of the tent will contract when exposed to water so that after a short time the tent will become watertight.
- Do not pitch the tent on a sloping ground.
- Erect the product in accordance with the illustrations A to F.

### Illustration A:

1. Remove the tent and all accessories from the retail pack.
2. Lay the outer tent **1** flat and completely unfolded on the ground where it is to be pitched. The opening for the poles must be on the outside of the tent.
3. Unfold the poles and assemble the individual parts together one at a time.
4. Carefully guide the poles **3** **4** through the openings provided for them.
5. Fix each end loop with a peg **6** in the ground.

### Illustration B:

6. Lift the tent and guide the poles **3** **4** into the pins provided on the ground. The frame is now set up and under tension. Avoid over-tensioning. If the tension is too high, the tent may tear.
7. Attach the pole clip to the poles.

### Illustration C:

8. Fix the anchoring points of the whole construction by using the tent pegs .

### Illustration D:

9. Attach the sleeping cabin to the lower part of the tent by using the hooks.
10. Hang the sleeping cabin onto the plastic clips in the designated areas of the tent.

### Illustration E:

11. Place the ground sheet in the entrance of the tent. Align it accordingly. Attach the ground sheet to the lower part of the tent by using the hooks.
12. Hang the ground sheet onto the plastic clips in the designated areas of the tent.

### Illustration F:



13. Fix all guy ropes to the ground with pegs .
14. You can now use the tent.

## ● Taking down the tent

- Clean the tent both inside and outside before you take the tent down. The tent must be dismantled in the reverse order to the manner in which it has been erected.

## ● Packing the tent together

 **CAUTION!** Please ensure that the tent is completely dry before you pack it together. Otherwise this may result in stains and damage to the fabric.

 **CAUTION!** The tent pegs  and other individual parts must be packed separately in the bags provided. Otherwise the tent pegs might damage the tent.

- Always fold the tent together in such a way that the floor of the tent is facing outwards.
- Collect all of the parts together carefully before you pack the tent. You should count the parts in order to ensure that none of them have been mislaid or lost.
- After the tent has been rolled up, pack it carefully into the carrying bag.

## ● Cleaning and care

 **CAUTION!** Never wash the tent in a washing machine. Otherwise the product may lose some of its ability to keep out water.

 **CAUTION!** Never use petrol, solvent or other cleaning agents. Otherwise there is a risk of damage to the product.

Condensation can form in all synthetic tents; you should therefore air the tent as frequently as possible in order to counteract this.

- Remove any dirt from the tent with a soft sponge and clean water.
- Please allow all parts to dry thoroughly before you repack the tent. This will prevent the formation of mould, bad odours and discolouration.
- If the zipper sticks when being opened or closed, spray it with silicone spray.
- The product may lose some of its ability to keep out water with frequent use. Therefore you should spray the tent regularly with a waterproofing agent (available in DIY shops, camping shops etc.).
- Store the product in a cool dry area.

## ● **Disposal**

The packaging is made entirely of recyclable materials, which you may dispose of at local recycling facilities.

Contact your local refuse disposal authority for more details of how to dispose of your worn-out product.



The product incl. accessories, manual and packaging materials are recyclable and are subject to extended producer responsibility. Dispose them separately, following the illustrated Info-tri (sorting information), for better waste treatment.

The Triman logo is valid in France only.

## ● **Warranty**

The product has been manufactured to strict quality guidelines and meticulously examined before delivery. In the event of material or manufacturing defects you have legal rights against the retailer of this product. Your legal rights are not limited in any way by our warranty detailed below.

The warranty for this product is 3 years from the date of purchase. The warranty period begins on the date of purchase. Keep the original sales receipt in a safe location as this document is required as proof of purchase.

Any damage or defects already present at the time of purchase must be reported without delay after unpacking the product.

Should the product show any fault in materials or manufacture within 3 years from the date of purchase, we will repair or replace it – at our choice – free of charge to you. The warranty period is not extended as a result of a claim being granted. This also applies to replaced and repaired parts.

This warranty becomes void if the product has been damaged, or used or maintained improperly.

The warranty covers material or manufacturing defects. This warranty does not cover product parts subject to normal wear and tear, thus considered consumables (e.g. batteries, rechargeable batteries, tubes, cartridges), nor damage to fragile parts, e.g. switches or glass parts.

## **Warranty claim procedure**

To ensure quick processing of your case, please observe the following instructions:

Please have the till receipt and the item number (IAN 507860\_2507) available as proof of purchase.

You will find the item number on the rating plate, an engraving, on the front page of the instructions for use (bottom left), or as a sticker on the rear or bottom of the product.

If functional or other defects occur, please contact the service department listed either by telephone or by e-mail.

You can return a defective product to us free of charge to the service address that will be provided to you. Ensure that you enclose the proof of purchase (till receipt) and information about what the defect is and when it occurred.

## **Service**

### **(GB) Service Great Britain**

Tel.: 0800 404 7657

E-Mail: [owim@lidl.gb](mailto:owim@lidl.gb)

### **(IE) Service Ireland**

Tel.: 1800 101010

E-Mail: [owim@lidl.ie](mailto:owim@lidl.ie)

## TENTE FAMILIALE – POUR 4 PERSONNES

### ● Introduction

Nous vous félicitons pour l'achat de votre nouveau produit. Vous avez opté pour un produit de grande qualité. Avant la première mise en service, vous devez vous familiariser avec toutes les fonctions du produit. Veuillez lire attentivement le mode d'emploi ci-dessous et les consignes de sécurité. N'utilisez le produit que pour l'usage décrit et les domaines d'application cités. Conserver ces instructions dans un lieu sûr. Si vous donnez le produit à des tiers, remettez-leur également la totalité des documents.

Vous pouvez télécharger et consulter ce manuel ainsi que de nombreux autres sur le site [www.lidl-service.com](http://www.lidl-service.com). En scannant le code QR, vous serez directement redirigé vers le site du service Lidl ([www.lidl-service.com](http://www.lidl-service.com)), où vous pourrez ouvrir votre manuel d'instructions en saisissant le numéro d'article (IAN) 507860\_2507.

### ● Utilisation adéquate

Ce produit est conçu pour être utilisé en tant que logement lorsque vous effectuez des voyages et faites du camping. Ce produit n'est pas conçu pour être utilisé à des fins commerciales.

Convient pour le camping occasionnel le week-end en été, par beau temps principalement. Ne convient pas aux conditions extrêmes ou montagneuses.

NORME UV 801-UPF 30

### ● Description des pièces



- 1 Tente extérieure
- 2 Tente intérieure
- 3 Arceaux avant et central
- 4 Arceau arrière
- 5 Sol PE
- 6 Sardines
- 7 Sac de transport

### ● Données techniques

#### Dimensions :

Dimensions de la tente extérieure :  
455 x 260 x 190 cm (l x L x H)

Dimensions de la tente intérieure :  
210 x 240 x 172 cm (l x L x H)

|   |  |
|---|--|
|  | Tête hydrostatique :<br>Tente extérieure : 3.000 mm ;<br>plancher : 5.000 mm |
|  | Résistante à l'eau   |
|  |  |

### ● Consignes de sécurité

**CONSERVEZ CES INSTRUCTIONS D'UTILISATION EN LIEU SÛR. EN CAS DE CESSATION DE CE PRODUIT À UN TIERS, VEILLEZ À LUI TRANSMETTRE ÉGALEMENT TOUS LES DOCUMENTS Y AFFÉRENTS.**

#### **⚠ PRUDENCE ! RISQUE DE BLESSURES !**

Vérifiez que toutes les pièces ne présentent pas de dommages et ont été correctement montées. Des risques de blessures existent en cas de montage incorrect. Des pièces endommagées risquent d'affecter la sécurité et le fonctionnement.

- Choisissez un terrain aussi plat et aussi ferme que possible pour y monter votre tente.
- Il convient de vérifier régulièrement tous les points de raccordement et les câbles de haubannage afin de vous assurer qu'ils sont intacts. Il en va de même pour la solidité des piquets de la tente dans le sol.
- N'utilisez pas de vaporisateur d'insecticide dans la tente ou sur celle-ci.
- Les petites fuites sur les coutures peuvent être réparées à l'aide d'un spray d'étanchéité pour coutures et un spray d'imprégnation peut être utilisé pour la toile de tente.

## **PRUDENCE ! RISQUE D' INTOXICATION ET DE DOMMAGES**

**MATÉRIELS !** N'allumez aucun feu à l'intérieur de la tente et maintenez-la à l'écart de toutes sources de chaleur.

- Vous devez vous familiariser avec les règlements locaux en matière de protection contre l'incendie (par ex. site de camping, emplacement de tentes).

## **AVERTISSEMENT ! DANGER DE SUFFOCATION !**

En cas d'aération inappropriée de l'intérieur de la tente, il existe des risques de suffocation.

- Une ventilation supplémentaire est nécessaire lors de l'utilisation de gaz ou d'autres appareils à combustion.
- Veillez à ne couvrir à aucun moment les ouvertures d'aération situées sur le côté de la tente intérieure.
- Ne laissez pas vos enfants sans surveillance dans la tente.



**AVERTISSEMENT !** N'utilisez pas d'appareils électriques haute tension ou d'appareils chauds dans la tente, car ils peuvent provoquer un incendie ou une décharge électrique.

## **Précautions contre les incendies**





### **Campez en toute sécurité. Respectez les règles de bon sens ci-après :**

- Ne placez pas des appareils chauds à proximité de parois, du toit ou de rideaux.
- Respectez toujours les consignes de sécurité relatives à ces appareils.
- Ne laissez jamais les enfants jouer à proximité d'appareils chauds.
- Gardez les issues exemptes de toute obstruction. N'obstruez pas les issues avec des objets.
- Assurez-vous de connaître les dispositions en matière de précautions contre les incendies sur le site.



## **Montage de la tente**

- Veuillez vous assurer que le montage du produit est exclusivement effectué par des personnes qui en ont les compétences appropriées.
- **Remarque :** Le matériau en polyester de la tente est constitué d'une matière hydrophobe.
- Il est possible que lors de la première chute de pluie la tente ne soit pas entièrement étanche. Les fils de la tente se contractent toutefois lorsqu'ils sont exposés à l'eau de sorte que au bout d'un court laps de temps la tente devient étanche.
- N'installez pas la tente sur un terrain en pente.
- Montez le produit conformément aux illustrations A à F.

### **Figure A :**

1. Sortez la tente et tous les accessoires de l'emballage.
2. Poser la tente extérieure  à plat, entièrement déroulée au sol sur lequel elle doit être installée. L'ouverture pour les arceaux doit se trouver sur la face extérieure de la tente.
3. Dépliez les arceaux et assemblez les pièces individuelles l'une après l'autre.
4. Introduisez les arceaux   avec précaution dans les ouvertures prévues à cet effet.
5. Fixez chaque boucle d'extrémité au sol avec une sardine .

### **Figure B :**

6. Soulevez la tente et introduisez les arceaux   dans les boucles au sol. La structure est maintenant installée et tendue. Évitez une tension trop importante. Si la tension est trop élevée la tente risque de se déchirer.
7. Fixez les attaches pour arceaux sur les arceaux.

### Figure C :

8. Fixez les points d'ancrage de la construction complète à l'aide des sardines .

### Figure D :

9. Installez la cabine de couchage au niveau de la partie inférieure de la tente à l'aide des crochets.
10. Accrochez la cabine de couchage aux attaches en plastique aux endroits de la tente prévus à cet effet.

### Figure E :

11. Placez la toile de sol à l'entrée de la tente. Alignez-la correctement. Fixez la toile de sol au niveau de la partie inférieure de la tente à l'aide des crochets.
12. Accrochez la toile de sol aux attaches en plastique aux endroits de la tente prévus à cet effet.

### Figure F :



13. Fixez tous les haubans au sol à l'aide des sardines .
14. Vous pouvez maintenant utiliser la tente.

## ● Démontage e la tente

- Nettoyez la tente tant la face interne que la face externe avant de démonter la tente. La tente doit être démontée dans l'ordre inverse des étapes de son montage.

## ● Emballage de la tente

 **PRUDENCE !** Veuillez vous assurer que la tente est entièrement sèche avant de l'emballer. Dans le cas contraire, cela risque d'entraîner l'apparition de taches et d'endommager la toile.

 **PRUDENCE !** Les piquets de tente  et chacune des autres pièces doivent être emballés séparément dans les housses fournies. Dans le cas contraire, les piquets de tente risquent d'endommager la tente.

- Toujours plier la tente de manière à ce que le plancher de la tente soit orienté vers l'extérieur.
- Rassemblez toutes les pièces avec soin avant d'emballer la tente. Vous devez compter les pièces afin de vous assurer que aucune n'est égarée ou perdue.
- Après enroulement de la tente, emballez-la soigneusement dans la housse de transport.

## ● Nettoyage et soin

 **PRUDENCE !** Ne lavez jamais la tente dans une machine à laver. Dans le cas contraire, le produit risque de perdre un peu de sa capacité à empêcher toute infiltration d'eau.

 **PRUDENCE !** N'utilisez jamais de l'essence, du solvant ou d'autres agents de nettoyage. Dans le cas contraire, cela risque d'endommager le produit.

De la condensation peut se former dans toutes les tentes synthétiques ; vous devez par conséquent aérer la tente aussi fréquemment que possible afin de neutraliser ce phénomène.

- Éliminez toute saleté de la tente à l'aide d'une éponge douce et de l'eau propre.
- Veuillez laisser toutes les pièces sécher entièrement avant réemballer la tente. Cette mesure empêchera la formation de moisissures, de mauvaises odeurs et la décoloration.
- Si la glissière coince à l'ouverture ou à la fermeture, pulvérisez-la à l'aide d'un spray au silicone.
- Le produit peut perdre un peu de sa capacité à empêcher toute infiltration d'eau suite à une utilisation fréquente. En conséquence, vous devez pulvériser la tente régulièrement à l'aide d'un agent d'imperméabilisation (en vente dans les magasins de bricolage, les magasins d'articles de camping, etc.).
- Rangez le produit dans un endroit frais et sec.

## ● Mise au rebut

L'emballage se compose de matières recyclables pouvant être mises au rebut dans les déchetteries locales.

Votre mairie ou votre municipalité vous renseigneront sur les possibilités de mise au rebut des produits usagés.



Le produit ainsi que les accessoires et les matériaux d'emballage sont recyclables et relèvent de la responsabilité élargie du producteur. Éliminez-les séparément, en suivant l'Info-tri illustrée, dans l'intérêt d'un meilleur traitement des déchets.

Le logo Triman n'est valable qu'en France.

## ● Garantie

### **Article L217-16 du Code de la consommation**

Lorsque l'acheteur demande au vendeur, pendant le cours de la garantie commerciale qui lui a été consentie lors de l'acquisition ou de la réparation d'un bien meuble, une remise en état couverte par la garantie, toute période d'immobilisation d'au moins sept jours vient s'ajouter à la durée de la garantie qui restait à courir. Cette période court à compter de la demande d'intervention de l'acheteur ou de la mise à disposition pour réparation du bien en cause, si cette mise à disposition est postérieure à la demande d'intervention.

Indépendamment de la garantie commerciale souscrite, le vendeur reste tenu des défauts de conformité du bien et des vices rédhibitoires dans les conditions prévues aux articles L217-4 à L217-13 du Code de la consommation et aux articles 1641 à 1648 et 2232 du Code Civil.

### **Article L217-4 du Code de la consommation**

Le vendeur livre un bien conforme au contrat et répond des défauts de conformité existant lors de la délivrance.

Il répond également des défauts de conformité résultant de l'emballage, des instructions de montage ou de l'installation lorsque celle-ci a été mise à sa charge par le contrat ou a été réalisée sous sa responsabilité.

### **Article L217-5 du Code de la consommation**

Le bien est conforme au contrat :

- 1° S'il est propre à l'usage habituellement attendu d'un bien semblable et, le cas échéant :
  - s'il correspond à la description donnée par le vendeur et possède les qualités que celui-ci a présentées à l'acheteur sous forme d'échantillon ou de modèle ;
  - s'il présente les qualités qu'un acheteur peut légitimement attendre eu égard aux déclarations publiques faites par le vendeur, par le producteur ou par son représentant, notamment dans la publicité ou l'étiquetage ;
- 2° Ou s'il présente les caractéristiques définies d'un commun accord par les parties ou être propre à tout usage spécial recherché par l'acheteur, porté à la connaissance du vendeur et que ce dernier a accepté.

### **Article L217-12 du Code de la consommation**

L'action résultant du défaut de conformité se prescrit par deux ans à compter de la délivrance du bien.

### **Article 1641 du Code civil**

Le vendeur est tenu de la garantie à raison des défauts cachés de la chose vendue qui la rendent impropre à l'usage auquel on la destine, ou qui diminuent tellement cet usage que l'acheteur ne l'aurait pas acquise, ou n'en aurait donné qu'un moindre prix, s'il les avait connus.

### **Article 1648 1er alinéa du Code civil**

L'action résultant des vices rédhibitoires doit être intentée par l'acquéreur dans un délai de deux ans à compter de la découverte du vice.

Les pièces détachées indispensables à l'utilisation du produit sont disponibles pendant la durée de la garantie du produit.

Le produit a été fabriqué selon des critères de qualité stricts, et contrôlé consciencieusement avant sa livraison. En cas de défaut de matériau ou de fabrication, vous avez des droits légaux vis-à-vis du vendeur du produit. Vos droits légaux ne sont en aucun cas limités par notre garantie mentionnée ci-dessous.

La garantie de ce produit est de 3 ans à partir de la date d'achat. La période de garantie commence à la date d'achat. Conservez l'original de la preuve d'achat dans un endroit sûr car ce document est nécessaire pour prouver l'achat.

Tout dommage ou défaut déjà présent au moment de l'achat doit être signalé immédiatement après le déballage du produit.

Si le produit présente un défaut de matériau ou de fabrication dans les 3 ans qui suivent la date d'achat, nous le réparerons ou le remplacerons - à notre choix - gratuitement pour vous. La période de garantie n'est pas prolongée par une demande de garantie acceptée. Cette mesure s'applique également pour les pièces remplacées et réparées.

Cette garantie est annulée si le produit a été endommagé ou utilisé ou entretenu de manière incorrecte.

La garantie couvre les défauts de matériels et de fabrication. Cette garantie ne couvre pas les pièces du produit soumises à une usure normale, et qui sont donc considérées comme des pièces d'usure (par exemple les piles, les piles rechargeables, tuyaux, les cartouches d'encre), ni les dommages aux pièces fragiles, par exemple les interrupteurs ou les pièces en verre.

## Faire valoir sa garantie

Pour garantir la rapidité d'exécution de la procédure de garantie, veuillez respecter les indications suivantes :

Veillez conserver le ticket de caisse et la référence du produit (IAN 507860\_2507) à titre de preuve d'achat pour toute demande.

Le numéro de référence de l'article est indiqué sur la plaque d'identification, gravé sur la page de titre de votre manuel (en bas à gauche) ou sur un autocollant apposé sur la face arrière ou inférieure du produit.

En cas de dysfonctionnement du produit, ou de tout autre défaut, contactez en premier lieu le service après-vente par téléphone ou par e-mail aux coordonnées indiquées ci-dessous.

Vous pouvez alors envoyer franco de port tout produit considéré comme défectueux au service clientèle indiqué, accompagné de la preuve d'achat (ticket de caisse) et d'une description écrite du défaut avec mention de sa date d'apparition.

## Service après-vente

### **Service après-vente France**

Tél.: 0800 919 270

E-Mail: [owim@lidl.fr](mailto:owim@lidl.fr)

### **Service après-vente Belgique**

Tél.: 0800 12089

E-Mail: [owim@lidl.be](mailto:owim@lidl.be)

## TENT – VOOR 4 PERSONEN

### ● Inleiding

Hartelijk gefeliciteerd met de aankoop van uw nieuwe product. U hebt voor een hoogwaardig product gekozen. Maak u voor de eerste ingebruikname vertrouwd met het product. Lees hiervoor aandachtig de volgende gebruiksaanwijzing en de veiligheidsvoorschriften. Gebruik het product alleen zoals beschreven en voor de aangegeven toepassingsgebieden. Bewaar deze gebruiksaanwijzing op een veilige plek. Geef, wanneer u het product doorgeeft aan derden, ook alle documenten mee.

Je kunt deze en vele andere handleidingen downloaden en bekijken op [www.lidl-service.com](http://www.lidl-service.com). Door de QR-code te scannen, kom je meteen op de Lidl service website ([www.lidl-service.com](http://www.lidl-service.com)) waar je jouw gebruiksaanwijzing kunt openen door het artikelnummer (IAN) 507860\_2507 in te voeren.

### ● Beoogd gebruik

Dit product is bestemd als verblijfplaats tijdens het reizen en kamperen. Dit product is niet bestemd voor commercieel gebruik.

Geschikt voor af en toe kamperen in het weekend in de zomer, bij meestal mooi weer. Niet geschikt voor extreme of bergachtige omstandigheden.

UV STANDAARD 801-UPF 30

### ● Onderdelenbeschrijving



- 1 Buitentent
- 2 Binnentent
- 3 Voorste en middenstangen
- 4 Achterste stangen
- 5 PE-vloer
- 6 Haringen
- 7 Draagtas

### ● Technische gegevens

#### Afmetingen:

Afmetingen buitentent:  
455 x 260 x 190 cm (L x B x H)

Afmetingen binnentent:  
210 x 240 x 172 cm (L x B x H)

|   |   |
|---|---|
|  | Hydrostatische kop:<br>buitentent: 3.000 mm;<br>vloer: 5.000 mm |
|  | Waterdicht  |
|  |   |

### ● Veiligheidsinstructies

**Bewaar deze handleiding op een veilige plaats als u het product aan een derde geeft, doe dan tevens alle documenten erbij.**

- ⚠ VOORZICHTIG! RISICO OP LETSEL!** Zorg dat alle onderdelen onbeschadigd zijn en juist in elkaar zijn gezet. Risico op letsel wanneer verkeerd in elkaar gezet. Beschadigde onderdelen hebben een nadelige impact op de veiligheid en werking van het artikel.
- Kies een stuk grond dat zo vlak en stevig mogelijk is om uw tent in elkaar te zetten.
  - Controleer regelmatig de staat van de verbindingen en de stormlijnen, en de stevigheid van de haringen in de grond.
  - Gebruik geen insectenspray in of op de tent.
  - Kleine openingen in de naden kunnen worden gedicht met een spray specifiek voor naden. Voor het repareren van het tentdoek kunt u impregneerspray gebruiken.

**⚠ VOORZICHTIG! GEVAAR OP VERGIFTIGING EN SCHADE AAN EIGENDOMMEN!** Steek binnenin het product geen vuur aan en houd het uit de buurt van warmtebronnen.

- Maak uzelf vertrouwd met de lokale brandveiligheidsvoorschriften (bijv. campingterrein, tentplaats).

**⚠ WAARSCHUWING! VERSTIKKINGSGEVAAR!**

Als de binnenkant van de tent niet voldoende wordt geventileerd, bestaat er verstikkingsgevaar.

- Als gas of andere verbrandingstoestellen worden gebruikt, is extra ventilatie nodig.
- Zorg ervoor dat de ventilatieopeningen aan de zijkant van de binnentent nooit afgedekt zijn.
- Laat de kinderen nooit zonder toezicht alleen in de tent.



**WAARSCHUWING!** Gebruik in de tent geen hoogspanningsapparaten of apparatuur die heet kan worden, omdat dit brand of elektrische schokken kan veroorzaken.

**● Voorzorgsmaatregelen tegen brand**

**Kampeer op een veilige manier. Volg deze voor de hand liggende regels:**

- Plaats geen warme apparaten in de buurt van de wanden, het dak of de gordijnen
- Neem altijd de veiligheidsinstructies voor dit soort apparaten in acht.
- Laat geen kinderen in de buurt van een warm apparaat spelen.
- Laat alle doorgangen vrij. Belemmer de uitgang niet met obstakels.
- Zorg dat u op de hoogte bent van de voorzorgsmaatregelen tegen brand op het terrein.

**● De tent in elkaar zetten**

- Zorg dat het apparaat alleen in elkaar wordt gezet door personen met de gepaste vaardigheden.
- **Tip:** Het polyester van het tentdoek bestaat uit waterafstotend materiaal.
- Het is mogelijk dat de tent tijdens de eerste regenval niet volledig waterdicht is. De draden van de tent zullen echter samentrekken wanneer ze worden blootgesteld aan water, zodat de tent snel volledig waterdicht is.
- Plaats de tent niet op een hellende ondergrond.
- Stel het product op overeenkomstig de afbeeldingen A tot F.

**Afbeelding A:**

1. Neem de tent en alle accessoires uit de verpakking.
2. Leg de buitentent **1** plat en geheel uitgerold op de grond waarop deze moet worden opgezet. De opening voor de stangen moet zich aan de buitenkant van de tent bevinden.
3. Klap de stangen uit en bevestig de afzonderlijke onderdelen een voor een aan elkaar.
4. Leid de stangen **3** **4** voorzichtig door de daarvoor bestemde openingen.
5. Zet elke eindlus met een haring **6** in de grond vast.

**Afbeelding B:**

6. Til de tent op en steek de stangen **3** **4** in de pennen op de grond. Het frame is nu opgezet en gespannen. Vermijd een te hoge spanning. Als de spanning te hoog is, kan de tent scheuren.
7. Bevestig de stangklemmen op de stangen.

### **Afbeelding C:**

8. Zet de verankeringspunten van de volledige constructie met de haringen  vast.

### **Afbeelding D:**

9. Bevestig de slaapcabine met de haken aan het onderste deel van de tent.
10. Hang de slaapcabine aan de plastic klemmen in de daarvoor bestemde gedeelten van de tent.

### **Afbeelding E:**

11. Plaats het vloervlak in de ingang van de tent. Lijn deze dienovereenkomstig uit. Bevestig het vloervlak met de haken aan het onderste deel van de tent.
12. Hang het vloervlak aan de plastic klemmen in de daarvoor bestemde gedeelten van de tent.

### **Afbeelding F:**



13. Zet elke spanlijn met de haringen  in de grond vast.
14. U kunt de tent nu gebruiken.

## ● **De tent neerhalen**

- Reinig zowel de binnen- als buitentent voordat u de tent uit elkaar haalt. Voer de montageprocedure omgekeerd uit om de tent uit elkaar te halen.

## ● **De tent opbergen**

 **VOORZICHTIG!** Zorg dat de tent helemaal droog is voordat u hem opbergt. Zo niet, dan kan dat leiden vlekken en schade aan de stof.

 **VOORZICHTIG!** Tentharingen  en andere losse onderdelen moeten apart worden verpakt in de meegeleverde zakjes. Anders zouden de haringen de tent kunnen beschadigen.

- Vouw de tent altijd zo op dat het grondzeil aan de buitenkant zit.
- Verzamel alle onderdelen zorgvuldig voordat u de tent in de draagtas opbergt. Tel alle onderdelen om er zeker van te zijn dat er geen onderdelen ontbreken.
- Als de tent eenmaal is opgerold, schuif deze dan voorzichtig in de draagtas.

## ● **Schoonmaken en onderhoud**

 **VOORZICHTIG!** Was de tent nooit in een wasmachine, de waterdichtheid van de tent kan worden aangetast.

 **VOORZICHTIG!** Maak de tent nooit schoon met benzine, oplosmiddelen of andere schoonmaakmiddelen. De tent kan worden beschadigd.

Er kan zich condens op alle synthetische stoffen afzetten; lucht uw tent zo vaak mogelijk om dit effect tegen te gaan.

- Verwijder eventueel vuil van de tent met een zachte spons en schoon water.
- Laat alle onderdelen grondig drogen voordat u de tent weer inpakt. Dit voorkomt schimmelvorming, slechte geur en verkleuring.
- Breng siliconenspray op de ritssluiting aan als deze tijdens het openen of sluiten vast komt te zitten.
- De waterdichtheid van het product kan bij regelmatig gebruik worden aangetast. Daarom moet u de tent regelmatig inspuiten met een waterwerend middel (verkrijgbaar in DIY- en kampeerwinkels, etc.).
- Bewaar dit product op een droge, koele plaats.

## ● Afvoer

De verpakking bestaat uit milieuvriendelijke grondstoffen die u via de plaatselijke recyclingcontainers kunt afvoeren.

Informatie over de mogelijkheden om het uitgediende product na gebruik te verwijderen, verstrekt uw gemeentelijke overheid.



Het product, waaronder het toebehoren, en de verpakkingsmaterialen kunnen worden gerecycled en zijn onderhevig aan een uitgebreide verantwoordelijkheid van de fabrikant.

Gooi ze apart weg, overeenkomstig de aangegeven Info-tri (informatie over afvalscheiding), voor een beter afvalbeheer.

Het Triman-logo geldt alleen voor Frankrijk.

## ● Garantie

Het product werd volgens strenge kwaliteitsrichtlijnen gemaakt en voor de uitlevering zorgvuldig gecontroleerd. In geval van materiaal- of fabricagefouten hebt u tegenover de verkoper van het product wettelijke rechten. Uw wettelijke rechten worden op geen enkele manier door onze hieronder vermelde garantie beperkt.

De garantie voor dit product bedraagt 3 jaar vanaf aankoopdatum. De garantieperiode gaat in op de datum van aankoop. Bewaar het originele bewijs van aankoop op een veilige plek aangezien dit document nodig is als bewijs.

Alle beschadigingen of gebreken die reeds op het moment van aankoop aanwezig zijn, moeten meteen na het uitpakken van het product worden gemeld.

Mocht het product binnen 3 jaar na aankoopdatum een materiaal- of fabricagefout vertonen, zullen wij het - naar onze keuze - gratis voor u repareren of vervangen. De garantieperiode wordt door een plaatsgevonden garantieverlening niet verlengd. Dit geldt ook voor vervangen en gerepareerde onderdelen.

Deze garantie vervalt als het product werd beschadigd of onjuist is gebruikt of onderhouden.

De garantie dekt materiaal- en fabricagefouten af. Deze garantie dekt geen productonderdelen die aan normale slijtage onderhevig zijn en daarom als verbruiksartikelen worden beschouwd (bv. batterijen, oplaadbare batterijen, slangen, inktpatronen), noch dekt zij schade aan breekbare onderdelen, bv. schakelaars of onderdelen die van glas zijn gemaakt.

## Afwikkeling in geval van garantie

Om een snelle afhandeling van uw reclamatie te waarborgen dient u de volgende instructies in acht te nemen:

Houd bij alle vragen alstublieft de kassabon en het artikelnummer (IAN 507860\_2507) als bewijs van aankoop bij de hand.

Het artikelnummer vindt u op de typeplaat, ingegraveerd, op het titelblad van uw handleiding (linksonder) of als sticker op de achter- of onderzijde.

Wanneer er storingen in de werking of andere gebreken optreden, dient u eerst telefonisch of per e-mail contact met de onderstaande serviceafdeling op te nemen.

Een als defect geregistreerd product kunt u dan samen met uw aankoopbewijs (kassabon) en vermelding van de concrete schade alsmede het tijdstip van optreden voor u franco aan het u meegeedeelde servicepunt verzenden.

## Service

**(NL) Service Nederland**  
Tel.: 0800 0249630  
E-Mail: owim@lidl.nl

**(BE) Service België**  
Tel.: 0800 12089  
E-Mail: owim@lidl.be

## **NAMIOT RODZINNY – DLA 4 OSÓB**

### **● Wstęp**

Gratulujemy Państwu zakupu nowego produktu. Zdecydowali się Państwo na zakup produktu najwyższej jakości. Przed uruchomieniem urządzenia po raz pierwszy zapoznaj się z nim. W tym celu przeczytaj uważnie poniższą instrukcję obsługi oraz wskazówki dotyczące bezpieczeństwa. Produkt należy użytkować w sposób tu opisany i zgodnie z określonym zakresem zastosowania. Należy przechowywać tę instrukcję w bezpiecznym miejscu. Przekazując produkt innej osobie, należy również przekazać wszystkie dokumenty.

Tą i wiele innych instrukcji można pobrać i wyświetlić na stronie [www.lidl-service.com](http://www.lidl-service.com). Zeskanowanie kodu QR spowoduje przejście bezpośrednio do strony internetowej serwisu Lidl ([www.lidl-service.com](http://www.lidl-service.com)), gdzie można otworzyć instrukcję obsługi, wprowadzając numer artykułu (IAN) 507860\_2507.

### **● Prawidłowe używanie**

Produkt ten służy jako zakwaterowanie podczas podróży i biwakowania. Produkt ten nie jest przeznaczony do użytku komercyjnego.

Nadaje się na okazjonalne weekendowe biwakowanie latem, głównie przy dobrej pogodzie. Nie nadaje się do ekstremalnych lub górzystych warunków.

NORMA UV 801-UPF 30

### **● Opis części**



- 1 Tropik
- 2 Namiot wewnętrzny
- 3 Drążki przednie i środkowe
- 4 Drążki tylne
- 5 Podłoga z polietylenu
- 6 Śledź
- 7 Torba transportowa

### **● Dane techniczne**

#### **Wymiary:**

Zewnętrzne wymiary namiotu:  
455 x 260 x 190 cm (dł. x szer. x wys.)

Wewnętrzne wymiary namiotu:  
210 x 240 x 172 cm (szer. x dł. x wys.)

|   |   |
|---|---|
|  | Hydrostatische kop:<br>buitentent: 3.000 mm;<br>vloer: 5.000 mm |
|  | Wodoodporny   |
|  |   |

### **● Zalecenia dotyczące bezpieczeństwa**

**INSTRUKCJE NALEŻY PRZECHOWYWAĆ W BEZPIECZNYM MIEJSCU. JEŚLI PRODUKT JEST SPRZEDAWANY OSOBIE TRZECIEJ, NALEŻY DOŁĄCZYĆ DO NIEGO CAŁĄ DOKUMENTACJĘ.**

#### **⚠ OSTROŻNIE! RYZYKO POŻARU!**

Upewnić się, że żadna z części nie jest uszkodzona oraz że wszystkie elementy zostały prawidłowo złożone. Jeśli namiot złożony jest nieprawidłowo, istnieje ryzyko odniesienia obrażeń. Uszkodzone części mogą naruszyć funkcjonalność wyrobu oraz bezpieczeństwo użytkowania.

- W celu rozstawienia namiotu wybrać miejsce, w którym ziemia jest tak płaska i twarda, jak to tylko możliwe.
- Należy regularnie sprawdzać, czy wszystkie punkty połączeniowe oraz linki namiotowe znajdują się w nienaruszonym stanie. Regularnie należy też sprawdzać, czy śledzie są twardo wbite w ziemię.
- Sprayów na owady nie wolno stosować w ani rozpylać ich na namiot.
- Małe przecieki na szwach można naprawić za pomocą sprayu do szwów oraz sprayu impregnującego. Należy spryskać nimi płachtę namiotu.

## **⚠ OSTROŻNIE! NIEBEZPIECZEŃSTWO ZATRUCIA I USZKODZENIA MIENIA!**

Nie rozpalać ognia w wyrobie i trzymać wyrób z dala od źródeł ciepła.

- Użytkownik powinien zapoznać się z miejscowymi przepisami przeciwpożarowymi (np. obowiązującymi w miejscu biwakowym, w miejscu rozstawiania namiotu).

## **⚠ OSTRZEŻENIE! NIEBEZPIECZEŃSTWO UDUSZENIA!**

Jeśli wewnątrz namiotu nie będzie odpowiednio wentylowane, istnieje ryzyko uduszenia.

- W przypadku korzystania z gazu lub innych urządzeń do spalania jest wymagana dodatkowa wentylacja.
- Upewnić się, że otwory wentylacyjne na boku namiotu wewnętrznego nie są zakryte.
- Nie zostawiać w namiocie dzie bez nadzoru.



**OSTRZEŻENIE!** Nie używać w namiocie urządzeń o wysokim napięciu lub gorących, gdyż mogą spowodować pożar lub porażenie prądem elektrycznym.

## **● Środki ostrożności dotyczące bezpieczeństwa pożarowego**

### **Biwakuj bezpiecznie. Należy przestrzegać poniższych zasad zdrowego rozsądku:**

- Nie kłaść gorących urządzeń w pobliżu ścian, dachu i zasłon.
- Należy zawsze przestrzegać instrukcji bezpieczeństwa tych urządzeń.
- Nigdy nie pozwalać dzieciom bawić się w pobliżu gorących urządzeń.
- Nie zastawiać wyjścia. Nie blokować wyjścia przedmiotami.
- Upewnić się, że znane są środki bezpieczeństwa dotyczące bezpieczeństwa przeciwpożarowego obowiązujące w danym miejscu.

## **● Rozstawianie namiotu**

- Prosimy upewnić się, że wyrób rozstawiają wyłącznie osoby z odpowiednimi umiejętnościami.
- **Rada:** Tworzywo poliestrowe, z którego wyprodukowano namiot zawiera materiał wodoodporny.
- Możliwe, że podczas ulewnych deszczów namiot nie będzie w pełni wodoodporny. Jednakże nici namiotu skurczą się pod wpływem wody, więc po krótkim czasie namiot będzie wodoodporny.
- Nie rozbijać namiotu na pochyłym terenie.
- Postaw namiot, jak pokazano na rysunkach A do F.

### **Rysunek A:**

1. Z opakowania wyjąć namiot i wszystkie akcesoria.
2. Całkowicie rozwinięty tropik **1** położyć płasko na ziemi, na której będzie rozstawiony namiot. Otwory na drążki muszą znajdować się na zewnątrz namiotu.
3. Rozłożyć drążki i jeden po drugim zmontować poszczególne elementy.
4. Drążki **3** **4** ostrożnie przelożyć przez odpowiednie otwory.
5. Każdą pętlę krańcową zamocować w ziemi za pomocą śledzia **6**.

### **Rysunek B:**

6. Podnieść namiot i drążki **3** **4** włożyć w kołki leżące na ziemi. Szkielet jest teraz ustawiony i naciągnięty. Unikać zbytniego naprężania. Jeśli naprężenie będzie zbyt duże, namiot może się podrzeć.
7. Do drążków przymocować klamry.

### Rysunek C:

- Miejsca kotwienia całej konstrukcji zamocować za pomocą śledzi .

### Rysunek D:

- Kabinę sypialną przymocować do dolnej części namiotu za pomocą haków.
- W wyznaczonych punktach namiotu kabinę sypialną zawiesić na klamrach z tworzywa sztucznego.

### Rysunek E:

- W wejściu do namiotu ułożyć podłogę. Dopasować odpowiednio. Podłogę przymocować do spodu namiotu za pomocą haków.
- W wyznaczonych miejscach namiotu podłogę zawiesić na klamrach z tworzywa sztucznego.

### Rysunek F:



- Wszystkie odcigi przymocować do podłoża za pomocą śledzi .
- Namiot jest gotowy do użytku.

## ● Składanie namiotu

- Przed złożeniem namiotu należy wyczyścić jego zewnętrzną oraz wewnętrzną część. Namiot należy złożyć, wykonując kroki w sposób odwrotny niż przy montażu.

## ● Pakowanie namiotu

 **OSTROŻNIE!** Przed spakowaniem należy upewnić się, że namiot jest całkowicie suchy. W przeciwnym razie może dojść do tworzenia się plam oraz do uszkodzenia materiału.

 **OSTROŻNIE!** Śledzie  i inne pojedyncze elementy należy pakować oddzielnie do dostarczonych woreczków. W przeciwnym razie śledzie mogą uszkodzić namiot.

- Namiot zawsze składać w taki sposób, aby podłoga była skierowana na zewnątrz.
- Przed spakowaniem namiotu ostrożnie zebrać wszystkie części razem. Należy policzyć części, aby upewnić się, że żadna z nich nie została umieszczona w nieodpowiednim miejscu lub zgubiona.
- Po zwinięciu namiotu należy ostrożnie spakować go do torby transportowej.

## ● Czyszczenie i konserwacja

 **OSTROŻNIE!** Nigdy nie prać namiotu w palce. W przeciwnym razie namiot może w pewnym stopniu utracić swoje wodoodporne właściwości.

 **OSTROŻNIE!** Nigdy nie stosować benzyny, rozpuszczalników ani innych środków czyszczących. W przeciwnym razie istnieje ryzyko uszkodzenia produktu.

We wszystkich syntetycznych namiotach może dojść do kondensacji. Dlatego też w ramach działań zapobiegawczych należy wietrzyć namiot tak często, jak to możliwe.

- Usunąć wszelkie zabrudzenia z namiotu za pomocą miękkiej gąbki i czystej wody.
- Należy pozostawić wszystkie części do całkowitego wyschnięcia przed ponownym spakowaniem namiotu. Pomoże to zapobiec formowaniu się pleśni, brzydkim zapachom i przebarwieniom.
- Jeśli zamek zatnie się przy zamykaniu lub otwieraniu, należy popryśkać go sylikonem w sprayu.
- Namiot może w pewnym stopniu utracić swoje wodoodporne właściwości, jeśli jest często stosowany. Dlatego namiot należy regularnie spryskiwać środkiem wodoodpornym (dostępnym w sklepach dla majsterkowiczów, z wyposażeniem kempingowym, itp.).
- Produkt przechowywać w suchym i chłodnym miejscu.

## ● Utylizacja

Opakowanie wykonane jest z materiałów przyjaznych dla środowiska, które można przekazać do utylizacji w lokalnym punkcie przetwarzania surowców wtórnych.

Informacji na temat możliwości utylizacji wyeksploatowanego produktu udziela urząd gminy lub miasta.



Produkt, w tym akcesoria i materiały opakowaniowe, nadają się do recyklingu i podlegają rozszerzonej odpowiedzialności producenta.

Wyrzucić je osobno, zgodnie z ilustracją przedstawiającą informacje o sortowaniu, aby zapewnić lepszą utylizację odpadów.

Logo Triman jest ważne tylko dla Francji.

## ● Gwarancja

Produkt został wyprodukowany zgodnie z surowymi wytycznymi dotyczącymi jakości i dokładnie przetestowane przed dostawą. W przypadku wad materiałowych lub produkcyjnych przysługują Państwu prawa ustawowe wobec sprzedawcy produktu. Państwa prawa ustawowe nie są w żaden sposób ograniczone przez naszą gwarancję przedstawioną poniżej.

Gwarancja na ten produkt wynosi 3 lata od daty zakupu. Okres gwarancji rozpoczyna się od daty zakupu. Proszę przechowywać oryginalny rachunek w bezpiecznym miejscu, ponieważ ten dokument jest wymagany jako dowód zakupu.

Wszelkie uszkodzenia lub wady obecne już w momencie zakupu należy zgłosić niezwłocznie po rozpakowaniu produktu.

Jeżeli w ciągu 3 lat od daty zakupu produkt wykáže wady materiałowe lub produkcyjne, to – według naszego uznania – bezpłatnie go naprawimy lub wymienimy. Okres gwarancji nie ulega przedłużeniu o przyznane roszczenie

gwarancyjne. Dotyczy to również wymienionych i naprawionych części.

Niniejsza gwarancja traci ważność, jeśli produkt został uszkodzony, był niewłaściwie użytkowany lub konserwowany.

Gwarancja obejmuje wady materiałowe i produkcyjne. Niniejsza gwarancja nie obejmuje części produktu, które podlegają normalnemu zużyciu i dlatego są uważane za części zużywalne (np. baterie, akumulatory, węże, wkłady atramentowe), ani nie obejmuje uszkodzeń części delikatnych, np. przełączników lub części wykonanych ze szkła.

Zgodnie z Kodeksem Cywilnym art. 581 §1 wraz z wymianą urządzenia lub ważnej części czas gwarancji rozpoczyna się na nowo.

## Sposób postępowania w przypadku naprawy gwarancyjnej

Aby zapewnić szybkie rozpatrzenie Państwa wniosku, prosimy stosować się do następujących wskazówek:

Przed skontaktowaniem się z działem serwisowym należy przygotować paragon i numer artykułu (IAN 507860\_2507) jako dowód zakupu. Numery artykułów można znaleźć na tabliczce znamionowej, na grawerunku, na stronie tytułowej jego instrukcji (na dole po lewej stronie) lub jako naklejkę na stronie odwrotnej lub spodniej.

W razie wystąpienia błędów w działaniu lub innych wad, należy skontaktować się najpierw z wymienionym poniżej działem serwisowym telefonicznie lub pocztą elektroniczną.

Produkt uznany za uszkodzony można następnie z dołączeniem dowodu zakupu (paragonu) i podaniem, na czym polega wada i kiedy wystąpiła, przesłać bezpłatnie na podany Państwu adres serwisu.

## Serwis

 **Serwis Polska**

Tel.: 223974996

E-Mail: owim@lidl.pl

## RODINNÝ STAN – PRO 4 OSOBY

### ● Úvod

Blahopřejeme Vám ke koupi nového výrobku. Rozhodli jste se pro kvalitní výrobek. Před prvním uvedením do provozu se seznamte s výrobkem. K tomu si pozorně přečtěte následující návod k obsluze a bezpečnostní pokyny. Používejte výrobek jen popsáním způsobem a pouze pro uvedené oblasti použití. Uschovejte si tento návod na bezpečném místě. Všechny podklady vydejte při předání výrobku i třetí osobě.

Tento a další návody si můžete stáhnout a prohlédnout na stránkách [www.lidl-service.com](http://www.lidl-service.com). Po naskenování QR kódu budete přesměrováni přímo na stránky Lidl service ([www.lidl-service.com](http://www.lidl-service.com)) na kterých si můžete po zadání čísla výrobku (IAN) 507860\_2507 otevřít příslušný návod k obsluze.

### ● Použití podle určení

Tento výrobek je vhodný jako ubytování na cestách a ke kempování. Výrobek není určen pro komerční použití.

Vhodné pro příležitostné kempování o víkendech v létě, při většinou pěkném počasí. Nevhodné pro extrémní nebo horské podmínky.

UV STANDARD 801-UPF 30

### ● Popis dílů



- 1 Venkovní stan
- 2 Vnitřní stan
- 3 Přední a střední tyče
- 4 Zadní tyče
- 5 PE podlaha
- 6 Kolíky
- 7 Přepravní taška

### ● Technická data

#### Rozměry:

Vnější stan:  
455 x 260 x 190 cm (Š x D x V)

Vnitřní stan:  
210 x 240 x 172 cm (Š x D x V)

|   |  |
|---|--|
|  | Hydrostatická hlava:<br>venkovní stan: 3.000 mm;<br>podlážka: 5.000 mm |
|  | Vodotěsný  |
|  |  |

### ● Bezpečnostní pokyny

**TENTO NÁVOD DOBRĚ USCHOVEJTE. PŘI PŘEDÁNÍ VÝROBKU TŘETÍM OSOBÁM PŘEDEJTE ROVNĚŽ VEŠKERÉ PODKLADY.**

#### ⚠ OPATRNĚ! NEBEZPEČÍ PORANĚNÍ!

- Zajistěte, aby byly všechny části nepoškozené a namontovány odborně. Při neodborné montáži existuje nebezpečí zranění. Poškozené části mohou ovlivnit bezpečnost a funkci.
- Zvolte pokud možno pevné, rovné podloží jako stanoviště.
  - Kontrolujte pravidelně integritu všech spojovacích míst a přezkoušejte napnutí a pevné uložení stanových kolíků.
  - Nepoužívejte žádný sprej na hmyz uvnitř nebo na stanu.
  - Malá netěsná místa na švech mohou být odstraněna s pomocí spreje na švy. Na svrchní vrstvu stanu může být použit impregnační sprej.

**⚠ OPATRNĚ! NEBEZPEČÍ OTRAVY A NEBEZPEČÍ POŠKOZENÍ VĚCI!** Uvnitř výrobku nezapalujte oheň a udržujte ho daleko od zdrojů tepla.

- Navíc se seznamte s nařízenímí o požární ochraně na místě (např. kempink, tábořiště).

**⚠ VAROVÁNÍ! NEBEZPEČÍ ZADUŠENÍ!**

Pokud není vnitřek stanu dostatečně větrán, existuje riziko udušení.

- Pokud se používá plyn nebo jiná spalovací zařízení, je nutná další ventilace.
- Zajistěte se, aby otvory na straně vnitřního stanu nebyly nikdy zakryty.
- Nenechávejte děti ve stanu bez dozoru.



**VAROVÁNÍ!** Ve stanu nepoužívejte žádná vysokonapěťová zařízení nebo horká zařízení, protože by to mohlo vést k požáru nebo úrazu elektrickým proudem.

**● Preventivní opatření proti požáru**

**Pro bezpečné táboření je třeba následovat následující pravidla zdravého lidského rozumu:**

- Neinstalovat žádné zapnuté elektronické přístroje v blízkosti stěn, střechy nebo závěsů.
- Vždy dbejte bezpečnostních pokynů pro tato zařízení.
- Nikdy nedovolte dětem, aby si hrály v blízkosti zapojených přístrojů.
- Nechte prostupy volné. Nezatarasujte výstupy s pomocí předmětů.
- Informujte se o zařízeních a opatřeních proti požáru na stanovišti.

**● Výstavba stanu**

- Dbejte na to, aby byl výrobek montován pouze odborníky.
- **Upozornění:** Polyesterový materiál vnějšího stanu je z vodou odpuzujícího materiálu.
- V průběhu prvního použití při dešti je možné, že stan nebude zcela nepromokavý. Vlhkostí se ale stáhnou vlákna stanu a tak se stan stane po krátké době nepromokavým.
- Neumísťujte stan na svažité terén.
- Smontujte výrobek podle Obrázků A až F.

**Obrázek A:**

1. Vyjměte stan a veškeré příslušenství z balení.
2. Položte vnější stan **1** a naplocho a zcela rozvinutý na zem, na které má být postaven. Otvor pro tyče musí být na vnější straně stanu.
3. Rozložte tyče a sestavte jednotlivé díly jeden po druhém.
4. Opatrně protáhněte tyče **3** **4** otvory, které jsou k tomu k dispozici.
5. Upevněte každou koncovou smyčku kolíkem **6** do země.

**Obrázek B:**

6. Zvedněte stan a vložte tyče **3** **4** do kolíků na zemi. Rám je nyní nastaven a napnut. Zabraňte příliš silnému napnutí. Pokud je napnutí příliš vysoké, může se stan roztrhnout.
7. Namontujte tyčovou svorku na tyče.

### **Obrázek C:**

8. Zajištěte kotevní body celé konstrukce kolíky .

### **Obrázek D:**

9. Připevněte kabinu na spaní háky ke spodní části stanu.
10. Zavěste kabinu na spaní na plastové spony v prostorách stanu k tomu určených.

### **Obrázek E:**

11. Zemní plachtu umístěte do vchodu do stanu. Podle toho ji také vyrovnejte. Připevněte zemní plachtu háčky na spodní díl stanu.
12. Zavěste zemní plachtu na plastové spony v určených oblastech stanu k tomu určených.

### **Obrázek F:**

13. Připevněte všechna napínací lanka k zemi pomocí kolíků .
14. Nyní můžete stan používat.

## **● Demontáž stanu**

- Než stan zdemontujete, očistěte ho zevnitř a zvenku. Demontáž stanu se musí provádět v obráceném pořadí k montáži.

## **● Sbalení stanu**

- ⚠ OPATRNĚ!** Zajištěte, aby byl stan kompletně suchý dříve než ho sbalíte. Jinak mohou vzniknout skvrny a poškození tkaniny.
- ⚠ OPATRNĚ!** Dbejte na to, abyste stanové kolíky  zabalil zvlášť do kapes k tomu určených. Jinak mohou stanové kolíky stan poškodit. Zabalte ostatní jednotlivé části rovněž do kapes k tomu určených.

- Vždy skládejte stan takovým způsobem, aby byla podlaha stanu směřována ven.
- Před balením pečlivě shromážděte všechny části. Spočítejte je, abyste zajistili, že jsou nějaké části založené nebo se ztratily.
- Potom srovnajte svinutý stan pečlivě do odnosné tašky.

## **● Čištění a péče**

- ⚠ OPATRNĚ!** Nikdy stan neperte v pračce. Jinak může být negativně ovlivněna jeho nepromokavost.
- ⚠ OPATRNĚ!** Nikdy nepoužívejte benzin, rozpouštědla nebo jiné čisticí prostředky. Jinak hrozí poškození výrobku.

Ve všech syntetických stanech může docházet k tvorbě kondenzátu, proto ho pokud možno co nejčastěji větrejte, abyste tento následek zeslabili.

- Odstraňte nečistotu ze stanu měkkou houbou a čistou vodou.
- Nechte všechny části důkladně uschnout, než stan zase zabalíte. To předchází plísním, zápachu a zabarvením.
- Nastříkejte zipy silikonovým sprejem, když se při otvírání nebo zavírání zasekává.
- Při častém používání může být nepromokavost výrobku negativně ovlivněna. Proto stan pravidelně stříkejte impregnačním sprejem (ke dostání v stavebním nebo v odborném obchodě).
- Skladujte výrobek na chladném, suchém místě.

## ● **Zlikvidování**

Obal se skládá z ekologických materiálů, které můžete zlikvidovat prostřednictvím místních sběrů recyklovatelných materiálů.

O možnostech likvidace vysloužilých zařízení se informujte u správy vaší obce nebo města.



Výrobek vč. příslušenství a obalové materiály jsou recyklovatelné a podléhají rozšířené odpovědnosti výrobce.

Likvidujte je odděleně podle ilustrovaných Info-tri (informace o třídění), abyste mohli lépe nakládat s odpady.

Logo Triman platí jen pro Francii.

## ● **Záruka**

Výrobek byl vyroben podle přísných směrnic kvality a před dodáním pečlivě otestován. V případě materiálních nebo výrobních vad máte zákonná práva vůči prodejci výrobku. Vaše zákonná práva nejsou níže uvedenou zárukou nijak omezená.

Záruka na tento výrobek je 3 roky od data zakoupení. Záruční doba začíná dnem zakoupení. Originál dokladu o zakoupení si uschovejte na bezpečném místě, protože tento doklad je vyžadován jako doklad o koupi.

Jakékoli poškození nebo závady, které se vyskytly již v okamžiku nákupu, musí být nahlášeny ihned po vybalení výrobku.

Pokud se u výrobku během 3 let od data zakoupení projeví vada materiálu nebo výrobní vada, pak vám ho podle naší volby bezplatně opravíme nebo vyměníme. Záruční doba se po uznané reklamaci neprodlužuje. To platí také pro vyměněné a opravené díly.

Tato záruka je neplatná, pokud byl výrobek poškozený nebo nesprávně používán anebo udržovaný.

Záruka se kryje na materiálové a výrobní vady. Tato záruka se nevztahuje na díly výrobku, které jsou vystaveny běžnému opotřebení, a proto je lze považovat za spotřební díly (např. baterie, akumulátory, hadice, inkoustové patrony) nebo na poškození křehkých součástí, jako jsou např. spínače nebo díly, které jsou vyrobeny ze skla.

## **Postup v případě uplatňování záruky**

Pro zajištění rychlého zpracování Vašeho případu se řiďte následujícími pokyny:

Pro všechny požadavky si připravte pokladní stvrzenku a číslo artiklu (IAN 507860\_2507) jako doklad o zakoupení.

Číslo artiklu najdete na typovém štítku, gravuře, titulní stránce návodu (vlevo dole) nebo na nálepce na zadní nebo spodní straně.

V případě poruch funkce nebo jiných závad nejdříve kontaktujte, telefonicky nebo e-mailem, v následujícím textu uvedené servisní oddělení.

Výrobek registrovaný jako vadný potom můžete s příloženým dokladem o zakoupení (pokladní stvrzenkou) a údaji k závadě a kdy k ní došlo, bezplatně zaslat na adresu servisu, která Vám byla sdělena.

## **Servis**

**(CZ) Servis Česká republika**

Tel.: 800 143 873

E-Mail: [owim@idl.cz](mailto:owim@idl.cz)

## **RODINNÝ STAN – PRE 4 OSOBY**

### ● **Úvod**

Blahoželáme Vám ku kúpe Vášho nového výrobku. Kúpou ste sa rozhodli pre vysoko kvalitný produkt. Pred prvým uvedením do prevádzky sa oboznámte s výrobkom. Za týmto účelom si pozorne prečítajte nasledujúci návod na obsluhu a bezpečnostné pokyny. Výrobok používajte iba v súlade s popisom a v uvedených oblastiach používania. Tento návod uschovajte na bezpečnom mieste. Ak výrobok odovzdáte ďalšej osobe, priložte k nemu aj všetky podklady.

Tento a mnohé ďalšie návody si môžete stiahnuť a prezrieť na stránke [www.lidl-service.com](http://www.lidl-service.com). Po naskenovaní QR kódu sa dostanete priamo na stránku [www.lidl-service.com](http://www.lidl-service.com), kde si po zadaní čísla (IAN) 507860\_2507 môžete otvoriť svoj návod na obsluhu.

### ● **Použitie na správny účel**

Tento výrobok je vhodný na ubytovanie pri cestovaní a na kempovanie. Výrobok nie je určený na komerčné účely.

Vhodný na príležitostné víkendové kempovanie v lete, najmä za dobrého počasia. Nie je vhodný do extrémnych alebo horských podmienok.

UV STANDARD 801-UPF 30

### ● **Popis súčiastok**



- 1 Vonkajší stan
- 2 Vnútroň stan
- 3 Predné a stredné tyče
- 4 Zadné tyče
- 5 Polyetylénová podlaha
- 6 Kolíky
- 7 Taška na nosenie

### ● **Technické údaje**

#### **Rozmery:**

Vonkajší stan:  
455 x 260 x 190 cm (D x Š x V)

Vnútroň stan:  
210 x 240 x 172 cm (D x Š x V)

|   |  |
|---|--|
|  | Hydrostatická hlava:<br>Vonkajšia plocha stanu: 3.000 mm;<br>Podlaha: 5.000 mm |
|  | Vodeodolný   |
|  |  |

### ● **Bezpečnostné upozornenia**

**NÁVOD DOBRE USCHOVAJTE. PRI ODOVZDANÍ PRODUKTU TRETIĀM OSOBĀM PRILOŽTE KOMPLETNŪ DOKUMENTĀCIU.**

#### **⚠️ POZOR! NEBEZPEČENSTVO PORANENIA!** Ubezpečte sa, že sú všetky diely nepoškodené a správne namontované.

V prípade neodbornej montáže hrozí nebezpečenstvo poranenia. Poškodené časti môžu ovplyvniť bezpečnosť a funkčnosť.

- Vyberte čo najpevnejší a rovný podklad.
- Pravidelne kontrolujte neporušenosť všetkých spojov a skontrolujte napnutie a pevné uchytenie stanových kolíkov.
- Nepoužívajte sprej na ničenie hmyzu v stane alebo na stan.
- Netesnosti na spojoch je možné odstrániť sprejom na netesnosti. Na povrch stanu môžete použiť aj impregnačný sprej.

**⚠ POZOR! NEBEZPEČENSTVO OTRAVY A RIZIKO VZNIKU MAJETKOVÝCH ŠKÔD!** Vo vnútri nezapaľujte žiadny oheň a stan udržiavajte v bezpečnej vzdialenosti od zdrojov tepla.

- Okrem toho sa informujte o predpisoch protipožiarnej ochrany priamo na mieste (napr. kempingy, táboriská).

**⚠ VÝSTRAHA! NEBEZPEČENSTVO**

**ZADUSENIA!** V prípade, že vnútro stanu nie je dostatočne vetrané, vzniká za určitých okolností nebezpečenstvo zadusenía.

- Pri použití plynových alebo iných spaľovacích zariadení je potrebné prídavné vetranie.
- Uistite sa, že vetracie otvory na bokoch vnútorného stanu nie sú zakryté.
- Deti nikdy nenechávajte v stane bez dozoru.



**VÝSTRAHA!** V stane nepoužívajte vysokonapäťové zariadenia alebo horúce spotrebiče, pretože by to mohlo spôsobiť požiar alebo poranenie elektrickým prúdom.

## ● Bezpečnostné opatrenia proti ohňu

**Pre bezpečné kempovanie dbajte na nasledovné pravidlá a používajte zdravý rozum:**

- V blízkosti stien, vrchnej časti alebo závesov stanu neinštalujte žiadne horúce zariadenia.
- Vždy rešpektujte bezpečnostné upozornenia pre tieto zariadenia.
- Nikdy nedovoľte deťom hrať sa v blízkosti horúcich zariadení.
- Priechody udržiavajte voľné. Výstupné otvory nesmú byť blokované predmetmi.
- Informujte sa o protipožiarnych zariadeniach a opatreniach priamo na mieste.

## ● Zloženie stanu

- Dbajte na to, že výrobok smie montovať iba kompetentná osoba.
- **POZOR:** Polyesterový materiál vonkajšieho stanu pozostáva z nepremokavého materiálu.
- Počas prvého použitia počas dažďa je možné, že stan nie je kompletne tesný. Vlhkosťou sa ale stiahnu vlákna stanu a stan sa po krátkom čase utesní a stane sa vodotesným.
- Stan neumiestňujte na strmú plochu.
- Výrobok zmontujte podľa obrázkov A až F.

### **Obrázok A:**

1. Z obalu vyberte stan a všetky časti príslušenstva.
2. Vonkajší stan **1** úplne rozložte, vyrovnajte a položte tam, kde ho budete chcieť postaviť. Otvor na tyče sa musí nachádzať na vonkajšej strane stanu.
3. Rozložte tyče a jednotlivé časti pospájajte dokopy, jednu po druhej.
4. Tyče **3** **4** opatrne zasunite do otvorov, ktoré sú na to určené.
5. Slučku na každom konci zafixujte na zemi jedným kolíkom **6**.

### **Obrázok B:**

6. Zdvihnite stan a tyče **3** **4** zasunite do kolíkov na zemi. Rám je teraz postavený a napnutý. Nenapínajte ho príliš. Keď je napnutý príliš, stan sa môže roztrhnúť.
7. Svorky tyčí pripevnite k tyčiam.

### **Obrázok C:**

8. Upevňovacie body kompletnej konštrukcie zafixujte kolíkmi .

### **Obrázok D:**

9. Časť na spanie pripevnite pomocou hákov na spodnú časť stanu.
10. Časť na spanie zaveste na plastové svorky na miestach v stane, ktoré sú na to určené.

### **Obrázok E:**

11. Plachtu položte na zem tam, kde sa vchádza do stanu. Vyrovnajte ju. Plachtu pripevnite pomocou hákov na spodnú časť stanu.
12. Plachtu zaveste na plastové svorky na miestach v stane, ktoré sú na to určené.

### **Obrázok F:**



13. Všetky napínacie lanká zafixujte na zemi kolíkmi .
14. Teraz môžete stan používať.

## ● **Demontáž stanu**

- Pred demontážou stan zvnútra a zvonka očistite. Stan demontujte v opačnom poradí montáže.

## ● **Zloženie stanu do obalu**

 **POZOR!** Uistite sa, že stan je kompletne suchý, až potom ho zložte. V opačnom prípade môžu vzniknúť flaky a môže sa poškodiť textil.

 **POZOR!** Dávajte pozor na to, aby ste kolíky  zabalili do samostatnej, na to určenej tašky. V opačnom prípade sa môžu kolíky časom poškodiť. Zabalte zvyšné samostatné časti do určených tašiek.

- Stan vždy skladajte tak, aby dno stanu smerovalo von.
- Pred zabalením všetky časti dôkladne pozbierajte. Prepočítajte ich a uistite sa, že žiadne diely nechýbajú a nestratili sa.
- Zložený stan potom vložte opatrne do prenosnej tašky.

## ● **Čistenie a údržba**

 **POZOR!** Stan nikdy neperte v práčke. V opačnom prípade to môže negatívne ovplyvniť jeho vodotesnosť.

 **POZOR!** Nikdy nepoužívajte benzín, rozpúšťadlá alebo iné čistiace prostriedky. V opačnom prípade môže prísť k poškodeniu výrobku.

Vo všetkých syntetických stanoch sa môže tvoriť kondenzát; teda vetrajte tak často, ako je možné, aby ste tomuto efektu zabránili.

- Nečistoty zo stanu odstraňujte mäkkou hubkou a čistou vodou.
- Všetky diely nechajte dôkladne uschnúť a až potom stan znova zabaľte. To predchádza vzniku plesní, zápachu a sfarbenia.
- Keď sa zipsy pri otváraní alebo zatváraní zaseknú, nastriekajte ich silikónovým sprejom.
- Pri častom používaní môže byť negatívne ovplyvnená vodotesnosť výrobku. Stan preto pravidelne nastriekajte impregnačným sprejom (kúpite v príslušnom obchode).
- Tento produkt skladujte na chladnom a suchom mieste.

## ● **Likvidácia**

Obal pozostáva z ekologických materiálov, ktoré môžete odovzdať na miestnych recyklačných zberných miestach.

O možnostiach likvidácie opotrebovaného výrobku sa môžete informovať na Vašej obecnej alebo mestskej správe.



Výrobok vr. príslušenstva a obalové materiály sú recyklovateľné a podliehajú rozšírenej zodpovednosti výrobcu.

Pre lepšie spracovanie odpadu ich zlikvidujte oddelene podľa obrázkov Info-tri (informácie o triedení).

Triman-Logo platí iba pre Francúzsko.

## ● **Záruka**

Výrobok bol starostlivo vyrobený v súlade s prísnyimi smernicami kvality a pred dodaním dôkladne otestovaný. V prípade materiálových alebo výrobných chýb máte zákonné práva voči predajcovi výrobku. Vaše zákonné práva nie sú žiadnym spôsobom obmedzené našou zárukou uvedenou nižšie.

Záruka na tento výrobok je 3 roky od dátumu nákupu. Záručná doba začína plynúť dátumom kúpy. Originál dokladu o kúpe si uschovajte na bezpečnom mieste, pretože tento doklad je potrebný ako dôkaz o kúpe.

Akékoľvek poškodenie alebo nedostatky prítomné už v čase nákupu je potrebné nahlásiť ihneď po vybalení výrobku.

Ak sa v priebehu 3 rokov od dátumu zakúpenia preukáže, že výrobok vykazuje chyby materiálu alebo spracovania, podľa vlastného uváženia Vám ho bezplatne opravíme alebo vymeníme. Záručná doba sa na základe poskytnutej záručnej reklamácie nepredlžuje. To platí aj pre vymenené alebo opravené diely.

Táto záruka je neplatná, ak bol výrobok poškodený alebo nesprávne používaný alebo udržiavaný.

Záruka sa vzťahuje na chyby materiálu a výrobné chyby. Táto záruka sa nevzťahuje na časti výrobku, ktoré podliehajú bežnému opotrebovaniu, a preto sa považujú za opotrebovateľné diely (napr. batérie, nabíjateľné batérie, hadice, atramentové kazety), ani na poškodenie krehkých častí, napr. spínačov alebo častí zo skla.

## **Postup v prípade poškodenia v záruke**

Pre zaručenie rýchleho spracovania Vašej požiadavky dodržte prosím nasledujúce pokyny:

Pre všetky otázky majte pripravený pokladničný doklad a číslo výrobku (IAN 507860\_2507) ako dôkaz o kúpe.

Číslo výrobku nájdete na typovom štítku, gravúre, na prednej strane Vášho návodu (dole vľavo) alebo ako nálepku na zadnej alebo spodnej strane.

Ak sa vyskytnú funkčné poruchy alebo iné nedostatky, najskôr telefonicky alebo e-mailom kontaktujte následne uvedené servisné oddelenie. Produkt označený ako defektný potom môžete s priloženým dokladom o kúpe (pokladničný lístok) a uvedením, v čom spočíva nedostatok a kedy sa vyskytol, bezplatne odoslať na Vám oznámenú adresu servisného pracoviska.

## **Servis**

**(SK) Servis Slovensko**

Tel.: 0850 232001

E-pošta: owim@lidl.sk

## **TIENDA DE CAMPAÑA FAMILIAR, PARA 4 PERSONAS**

### ● **Introducción**

Enhorabuena por la adquisición de su nuevo producto. Ha elegido un producto de alta calidad. Familiarícese con el producto antes de la primera puesta en funcionamiento. Lea detenidamente el siguiente manual de instrucciones y las indicaciones de seguridad. Utilice el producto únicamente como se describe a continuación y para las aplicaciones indicadas. Guarde estas instrucciones en un lugar seguro. En caso de transferir el producto a terceros, entregue también todos los documentos correspondientes.

Puede descargar y ver este y muchos otros manuales en [www.lidl-service.com](http://www.lidl-service.com). Escaneando el código QR accederá directamente a la página web de servicio de Lidl ([www.lidl-service.com](http://www.lidl-service.com)), donde puede abrir su manual de instrucciones introduciendo el número de artículo (IAN) 507860\_2507.

### ● **Uso adecuado**

Este producto es apto para usarse como alojamiento durante un viaje o campamento. Este producto no es apto para el uso comercial.

Adecuada para acampadas ocasionales de fin de semana en verano, principalmente con buen tiempo. No es apta para condiciones extremas o de montaña.

UV STANDARD 801-UPF 30

### ● **Descripción de las piezas**



- 1 Tienda exterior
- 2 Tienda interior
- 3 Varillas delanteras y centrales
- 4 Varillas traseras
- 5 Alfombra de polietileno
- 6 Piquetas
- 7 Bolsa de transporte

### ● **Datos técnicos**

#### **Dimensiones:**

Dimensiones del exterior de la tienda:  
455 x 260 x 190 cm (Ancho x Largo x Alto)

Dimensiones del interior de la tienda:  
210 x 240 x 172 cm  
(Ancho x Largo x Alto)

|   |  |
|---|--|
|  | Carga hidrostática:<br>Tienda exterior: 3.000 mm;<br>suelo: 5.000 mm |
|  | Impermeable  |
|  |  |

### ● **Consejo de seguridad**

**MANTENGA LAS INSTRUCCIONES EN UN LUGAR SEGURO. ENTREGUE TODOS LOS DOCUMENTOS A UN TERCERO EN CASO DE QUE DISTRIBUYA EL PRODUCTO.**

#### **⚠ CUIDADO! ¡RIESGO DE LESIONES!**

Asegúrese de que todas las piezas no estén dañadas y se hayan ensamblado adecuadamente. De no ensamblarse correctamente, puede sufrir lesiones. Las piezas dañadas pueden afectar la seguridad y el funcionamiento.

- Seleccione una parcela lo más llana y firme posible para montar la tienda.
- Compruebe periódicamente la integridad de todos los puntos de conexión y de los vientos, al igual que la firmeza de las piquetas en el suelo.
- No utilice rociadores contra insectos dentro o sobre la tienda.
- Las fugas pequeñas en las uniones se pueden reparar con un rociador para uniones; además, se puede usar un rociador de impregnación para la cobertura de la tienda.

**⚠ CUIDADO! ¡PELIGRO DE ENVENENAMIENTO Y DAÑOS A LA PROPIEDAD!** No encienda fogatas dentro del producto y manténgalo alejado de focos de calor.

- También debe familiarizarse con las regulaciones locales de protección contra incendios (lugar de acampada, parcelas para tiendas).

**⚠ ¡ADVERTENCIA! ¡PELIGRO DE ASFIXIA!** Si el interior de la tienda no está correctamente ventilado, existe el riesgo de asfixia.

- Es necesaria una ventilación adicional si se utilizan aparatos de gas u otros aparatos de combustión.
- Asegúrese de que los respiraderos laterales del interior de la tienda no están obstruidos en ningún momento.
- No deje a los niños desatendidos en la tienda.



**¡ADVERTENCIA!** No utilice dispositivos de alta tensión o aparatos calientes dentro de la tienda ya que podrían provocar un incendio o una descarga eléctrica.

## ● **Precauciones contra incendios**

**Acampe con seguridad. Siga estas normas de sentido común:**

- No coloque dispositivos calientes cerca de las paredes, techo o cortinas.
- Tenga siempre en cuenta las instrucciones de seguridad para estos productos.
- Jamás deje que niños jueguen cerca de dispositivos calientes.
- Mantenga las salidas despejadas. No bloquee las salidas con objetos.
- Asegúrese de conocer las disposiciones contra incendios del lugar.

## ● **Montaje de la tienda**

- Asegúrese de que solo las personas con los conocimientos adecuados montan el producto.
- **Nota:** El material de poliéster de la tienda consta de material repelente de agua.
- Es posible que durante la primera lluvia, la tienda no sea completamente a prueba de agua. No obstante, los hilos de la tienda se contraerán al exponerse al agua, de manera tal que, en un corto periodo de tiempo, la tienda se impermeabilizará.
- No monte la tienda sobre un terreno inclinado.
- Monte el producto según los dibujos A a F.

### **Figura A:**

1. Saque la tienda y todos los accesorios del embalaje.
2. Coloque la tienda exterior **1** de forma que quede plana y completamente extendida sobre el suelo donde se va a montar. La abertura de las varillas debe estar en la parte exterior de la tienda.
3. Despliegue las varillas y móntelas individualmente, una tras otra.
4. Haga pasar las varillas **3** **4** con cuidado por las aberturas previstas para ello.
5. Fije cada extremo tipo lazo en el suelo con una piqueta **6**.

### **Figura B:**

6. Levante la tienda e introduzca las varillas **3** **4** en las clavijas del suelo. El marco ya está montado y tensado. Evite una tensión excesiva. Si la tensión es muy elevada, la tienda se puede romper.
7. Coloque la abrazadera en las varillas.

### Figura C:

8. Fije los puntos de anclaje de toda la estructura con las piquetas .

### Figura D:

9. Coloque la cabina para dormir en la parte inferior de la tienda utilizando los ganchos.
10. Enganche la cabina para dormir en las abrazaderas de plástico en las áreas previstas de la tienda.

### Figura E:

11. Tienda la cubierta para el suelo en la entrada de la tienda. Oriéntela correspondientemente. Coloque la cubierta para el suelo con los ganchos en la parte inferior de la tienda.
12. Enganche la cubierta para el suelo en las abrazaderas de plástico en las áreas previstas de la tienda.

### Figura F:



13. Fije todos los vientos en el suelo con las piquetas .
14. Ya puede utilizar la tienda.

## ● Desmontar la tienda

- Limpie el interior y el exterior de la tienda antes de desmontarla. La tienda debe desmontarse en el orden inverso al que se montó.

## ● Empaquetar la tienda

 **¡CUIDADO!** Asegúrese de que la tienda está completamente seca antes de empaquetarla. De lo contrario, podría manchar y dañar el tejido.

 **¡CUIDADO!** Las piquetas  y otras piezas individuales deben guardarse por separado en las bolsas previstas para tal fin. De lo contrario, las piquetas podrían dañar la tienda.

- Siempre doble la tienda de manera que el suelo mire hacia fuera.
- Recoja todas las piezas cuidadosamente antes de empaquetar la tienda. Cunte las piezas con el fin de asegurarse de que no ha perdido o extraviado ninguna de ellas.
- Una vez enrollada la tienda, guárdela en la bolsa de transporte.

## ● Limpieza y cuidado

 **¡CUIDADO!** Jamás lave la tienda en una lavadora. De lo contrario, el producto podría perder parte de su habilidad impermeable.

 **¡CUIDADO!** Jamás utilice petróleo, solventes u otros agentes de limpieza. De lo contrario, podría dañar al producto.

En las telas sintéticas puede formarse condensación; por lo tanto, airee la tienda lo más frecuentemente posible a fin de contrarrestarla.

- Elimine toda la suciedad de la tienda con una esponja y agua limpia.
- Deje secar todas las piezas completamente antes de volver a guardar la tienda. Esto evitará la presencia de moho, malos olores y decoloración.
- Si el cierre se atasca al abrirse o cerrarse, rocíelo con silicona.
- El producto puede perder parte de su impermeabilidad con el uso frecuente. Es recomendable que rocíe la tienda periódicamente con un agente impermeable (disponible en tiendas de bricolaje, tiendas de camping, etc.).
- Guarde el producto en un lugar frío y seco.

## ● **Eliminación**

El embalaje está compuesto por materiales no contaminantes que pueden ser desechados en el centro de reciclaje local.

Para obtener información sobre las posibilidades de desecho del producto al final de su vida útil, acuda a la administración de su comunidad o ciudad.



El producto, incluidos los accesorios, y el material de embalaje son reciclables y están sujetos a la responsabilidad extendida del fabricante. Deséchelos por separado siguiendo la información ilustrada de recogida selectiva para un mejor tratamiento de los residuos.

El logotipo Triman se aplica solo para Francia.

## ● **Garantía**

El producto ha sido fabricado según normas de calidad exigentes y ha sido probado minuciosamente antes de la entrega. En caso de fallos de material o de fabricación, dispone de derechos legales frente al vendedor del producto. Nuestra garantía mencionada a continuación no restringe sus derechos legales de ningún modo.

La garantía para este producto es de 3 años a partir de la fecha de compra. La garantía empieza el día de la fecha de compra. Conserve el justificante de compra original en un lugar seguro, ya que este documento es necesario para demostrar la compra.

Todos los daños o defectos ya presente en el momento de la compra deben informarse inmediatamente tras desembalar el producto.

Si el producto presenta defectos de material o fabricación en los 3 años a partir de la fecha de compra, lo repararemos o sustituiremos, según nuestra elección, gratuitamente para usted. El período de garantía no se extiende por una reclamación de garantía aprobada. Esto también es aplicable a las piezas sustituidas y reparadas.

La garantía pierde su validez si el producto se daña o se utiliza o mantiene de forma inadecuada.

La garantía cubre defectos de material y fabricación. Esta garantía no cubre las piezas del producto sujetas a un uso y desgaste normal y, por lo tanto, consideradas piezas de desgaste (por ej. pilas, baterías, mangueras, cartuchos de tinta) ni los daños a las piezas frágiles, por ej. interruptores o piezas de cristal.

## **Tramitación de la garantía**

Para garantizar una rápida tramitación de su consulta, tenga en cuenta las siguientes indicaciones:

Para realizar cualquier consulta, tenga a mano el recibo y el número de artículo (IAN 507860\_2507) como justificante de compra.

Encontrará el número de artículo en una inscripción de la placa indentificativa, en la portada de las instrucciones (abajo a la izquierda) o en una pegatina en la parte posterior o inferior.

Si el producto fallase o presentase algún defecto, póngase primero en contacto con el departamento de asistencia indicado, ya sea por teléfono o correo electrónico.

Puede enviarnos el producto defectuoso libre de franqueo adjuntando el recibo de compra (tícket de compra) e indicando dónde está y cuándo ha ocurrido el fallo a la dirección de asistencia que le indicamos.

## **Asistencia**

### **(ES) Asistencia en España**

Tel.: 900984989

E-Mail: owim@lidl.es

## FAMILIETELT – TIL 4 PERSONER

### ● Indledning

Hjerteligt tillykke med købet af deres nye produkt. Du har besluttet dig for et produkt af høj kvalitet. Gør Dem fortrolig med apparatet inden første ibrugtagning. Læs derfor den efterfølgende brugsvejledning og sikkerhedsanvisningerne omhyggeligt. Brug kun produktet som beskrevet og kun til de angivne anvendelsesområder. Opbevar denne vejledning på et sikkert sted. Hvis De giver produktet videre til andre, skal alle dokumenter følge med.

Du kan downloade og se denne og mange andre brugsanvisninger på [www.lidl-service.com](http://www.lidl-service.com). Når du scanner QR-koden, kommer du direkte ind på Lidl-service-hjemmesiden ([www.lidl-service.com](http://www.lidl-service.com)), hvor du kan åbne din brugsanvisning ved at indtaste varenummeret (IAN) 507860\_2507.

### ● Korrekt anvendelse

Dette produkt er beregnet til overnatning under rejser og camping. Dette produkt er ikke beregnet til professionelt brug.

Velegnet til lejlighedsvis camping i weekenden om sommeren, hovedsageligt i godt vejr. Ikke egnet til ekstreme forhold eller brug på bjerge.

UV STANDARD 801-UPF 30

### ● Beskrivelse af delene



- 1 Ydertelt
- 2 Indertelt
- 3 Forreste og midterste stænger
- 4 Bagerste stænger
- 5 PE-gulv
- 6 Pløkker
- 7 Bæretaske

### ● Tekniske data

#### **Dimensioner:**

Teltdimensioner, ydertelt:  
455 x 260 x 190 cm (L x B x H)

Teltdimensioner, indertelt:  
210 x 240 x 172 cm (L x B x H)

|   |  |
|---|--|
|  | Hydrostatisk tryk:<br>Ydertelt: 3.000 mm ;<br>Gulv: 5.000 mm |
|  | Vandtæt  |
|  |  |

### ● Sikkerhedsanvisninger

**OPBEVAR VEJLEDNINGEN ET SIKKERT STED. ALLE DOKUMENTER LEVERES TIL TREDJEMAND HVIS PRODUKTET VIDEREGIVES.**

#### **⚠ FORSIGTIG! FARE FOR KVÆSTELSER!**

Kontrollér at alle dele er ubeskadigede og er samlet korrekt. Der er fare for kvæstelser ved forkert samling. Beskadigede dele kan påvirke sikkerhed og funktion.

- Vælg et stykke jord, der er så fladt og fast som muligt for at rejse teltet.
- Alle fastgørelsessteder og barduner skal kontrolleres jævnlige for defekter, og det skal kontrolleres at teltpløkkene sidder fast i jorden.
- Insektsspray må ikke anvendes på eller inde i teltet.
- Små utætheder ved sømmene kan repareres med en sømspray, og der kan anvendes imprægneringsspray på teltoverfladen.

**⚠ FORSIGTIG! FARE FOR FORGIFTNING OG SKADER PÅ INVENTAR!** Der må ikke tændes ild inde i produktet og det skal holdes væk fra varmekilder.

- Vær opmærksom på de lokale brandsikkerhedsbestemmelser (fx campingplads, teltplads).

**⚠ ADVARSEL! KVÆLNINGSFARE!**

Hvis teltet ikke er tilstrækkeligt ventileret indvendigt, er der fare for kvælning.

- Yderligere ventilation er påkrævet ved brug af gas eller andre forbrændingsapparater.
- Det skal sikres at ventilationsåbningerne i teltets inderside ikke er tildækket.
- Børn må ikke efterlades i teltet uden opsyn.



**ADVARSEL!** Anvend ikke højspændingsapparater eller varme apparater i teltet, da der er risiko for brand eller elektriske stød.

## ● Brandsikkerhed

### Campér sikkert. Følg disse almenlydige råd:

- Anbring ikke varme genstande nær teltvægge, tag eller gardiner.
- Vær altid opmærksom på sikkerhedsanvisningerne for disse produkter.
- Sørg for at børn ikke leger i nærheden af varme produkter.
- Hold udgangene fri. Udgangen må ikke blokeres af genstande.
- Sørg for at have kendskab til stedets brandregulativer.

## ● Opstilling af telt

- Det skal sikres, at produktet kun opstilles af kompetente personer.
- **Bemærk:** Teltets polyestermaterialer er vandafvisende.
- Ved første regnbyge er det ikke sikkert, at teltet vil være fuldstændigt vandtæt. Men teltets fibre vil trække sig sammen, når de udsættes for vand, således at teltet efter kort tid vil blive vandtæt.
- Slå ikke teltet op på en skrånende plads.
- Teltet rejses i henhold til illustrationerne A til F.

### Figur A:

1. Tag teltet og alle tilbehørsdele ud af emballagen.
2. Læg yderteltet **1** fladt og helt udrullet på jorden, der hvor det skal slås op. Åbningen til stængerne skal placeres på teltets yderside.
3. Klap stængerne ud, og sæt de enkelte dele sammen, en efter en.
4. Før stængerne **3** **4** forsigtigt gennem de dertil beregnede åbninger.
5. Fikser hver endeløkke med en pløk **6** i jorden.

### Figur B:

6. Løft teltet, og før stængerne **3** **4** ind i stifterne på jorden. Nu er stellet stillet op og spændt. Undgå en for stærk spænding. Hvis spændingen er for høj, kan teltet revne.
7. Placer stangklemmerne på stængerne.

### Figur C:

8. Fikser den komplette konstruktions forankringspunkter med pløkkerne .

### Figur D:

9. Placer sovekabinen på den nederste del af teltet med krogene.
10. Hæng sovekabinen i kunststofklemmerne i den del af teltet, som er beregnet hertil.

### Figur E:

11. Læg gulvpresenningen i teltets indgang. Læg den til rette, så den passer. Placer gulvpresenningen på den nederste del af teltet med krogene.
12. Hæng gulvpresenningen i kunststofklemmerne i den del af teltet, som er beregnet hertil.

### Figur F:

13. Fikser alle snorerne i jorden med pløkkerne .
14. Du kan nu tage teltet i brug.

## ● Nedtagning af telt

- Teltet skal rengøres både ind- og udvendigt før det nedtages. Teltet nedtages i den omvendte rækkefølge i forhold til opsættelsen.

## ● Sammenpakning af telt

- ⚠ **FORSIGTIG!** Sørg for at teltet er helt tørt før det pakkes sammen. I modsat fald kan der opstå pletter og skader på dugen.
- ⚠ **FORSIGTIG!** Teltpløkkene  og andre enkeltdele skal pakkes separat i de medleverede poser. I modsat fald kan teltpløkkene beskadige teltet.

- Teltet skal altid foldes sammen, således at teltbunden er udvendig.
- Alle dele samles omhyggeligt sammen før teltet pakkes. Kontroller ved optælling at der ikke mangler nogen dele.
- Når teltet er rullet sammen, pakkes det omhyggeligt i bæretasken.

## ● Rengøring og vedligeholdelse

- ⚠ **FORSIGTIG!** Teltet må aldrig vaskes i en vaskemaskine. I modsat fald vil produktet miste noget af sin evne til at afvise vand.
- ⚠ **FORSIGTIG!** Anvend aldrig benzin, opløsningsmidler eller andre rengøringsmidler. I modsat fald er der fare for at beskadige produktet.

Kondensering kan forekomme i alle syntetiske telte; du bør derfor udlufte teltet så ofte som muligt for at forebygge dette.

- Snavs fjernes fra teltet med en blød svamp og rent vand.
- Sørg for at alle dele er helt tørre før teltet pakkes sammen. Dette vil forebygge mug, dårlig lugt og misfarvning.
- Hvis lynlåsen binder, når den åbnes eller lukkes, kan den sprayes med silikone.
- Produktet kan miste noget af sin evne til at afvise vand ved hyppig anvendelse. Derfor skal teltes sprayes jævnlige med et vandimprægneringsmiddel (får i detailhandelen, campingbutikker etc.).
- Opbevar produktet på et tørt, køligt sted.

## ● **Bortskaffelse**

Indpakningen består af miljøvenlige materialer, som De kan bortskaffe over de lokale genbrugssteder.

De får oplyst muligheder til bortskaffelse af det udtjente produkt hos deres lokale myndigheder eller bystyre.



Produktet og tilbehøret og emballagematerialer kan genbruges og er underlagt udvidet producentansvar.

De skal bortskaffes separat. Følg de viste mærkater med sorteringsoplysninger, så de bortskaffes på en bedre måde.

Triman-logoet gælder kun for Frankrig.

## ● **Garanti**

Produktet er blevet fremstillet efter strenge kvalitetsstandarder og kontrolleret nøje før udlevering. I tilfælde af materiale- eller produktionsfejl kan du i medfør af loven gøre krav gældende over for sælgeren af produktet. Dine lovmæssige rettigheder begrænses på ingen måde af den af os nedennævnte garanti.

Garantien på dette produkt gælder i 3 år regnet fra købsdatoen. Garantien gælder fra købsdatoen. Opbevar den originale kvittering et sikkert sted, da dette dokument forlanges forlagt som dokumentation for købet.

Alle skader eller mangler, der allerede forefindes på tidspunktet for købet, skal straks meddeles efter udpakningen af produktet.

Hvis der inden for 3 år regnet fra købsdatoen viser sig en materiale- eller produktionsfejl på produktet, reparerer eller udskifter vi det – efter vores valg – gratis for dig. Garantiperioden forlænges ikke som følge af et imødekommet krav om garanti. Dette gælder også for udskiftede og reparerede dele.

Denne garanti bortfalder, hvis produktet er blevet beskadiget eller anvendt og vedligeholdt forkert.

Garantien dækker materiale- og produktionsfejl. Denne garanti dækker hverken produktdele, der er udsat for normal slitage og derfor er at betragte som sliddele (f.eks. batterier, akkumulatorer, slanger, farvepatroner), eller skader på skrøbelige dele, f.eks. kontakter eller dele af glas.

## **Afvikling af garantisager**

For at kunne garantere en hurtig sagsbehandling af deres forespørgsel, bedes De følge følgende anvisninger:

Opbevar kassebon og artikelnummer (IAN 507860\_2507) som købsdokumentation, så disse kan fremlægges på forespørgsel.

Artikelnumrene er angivet på typeskiltet, ved en indgravering, på forsiden af vejledningen (nederst til venstre) eller på et mærkat på bag- eller undersiden.

Hvis der forekommer funktionsfejl eller andre mangler, skal De først kontakte nedenstående serviceafdeling telefonisk eller via e-mail.

Et produkt, der er registreret som defekt, kan De derefter sende portofrit til den meddelte serviceadresse ved vedlæggelse af købsbeviset (kassebon) og angivelsen af, hvori manglen består, og hvornår den er opstået.

## **Service**

**(DK) Service Danmark**

Tel.: 32 710005

E-Mail: [owim@lidl.dk](mailto:owim@lidl.dk)

## TENDA DA CAMPEGGIO 4 POSTI

### ● Introduzione

Congratulazioni per l'acquisto del vostro nuovo prodotto. Con esso avete optato per un prodotto di qualità. Familiarizzare con il prodotto prima di metterlo in funzione per la prima volta. A tale scopo, leggere attentamente le seguenti istruzioni d'uso e le avvertenze di sicurezza. Utilizzare il prodotto solo come descritto e per i campi di applicazione indicati. Conservare queste istruzioni in un luogo sicuro. Consegnare tutta la documentazione in caso di cessione del prodotto a terzi.

Puoi scaricare e visualizzare questo e numerosi altri manuali sul sito [www.lidl-service.com](http://www.lidl-service.com). Scansionando del codice QR, verrai reindirizzato subito al sito web dell'assistenza di Lidl ([www.lidl-service.com](http://www.lidl-service.com)) dove potrai aprire il tuo manuale di istruzioni per l'uso inserendo il codice prodotto (IAN) 507860\_2507.

### ● Modalità d'uso

Questo prodotto è adatto per essere utilizzato come alloggio durante un viaggio o un campeggio. Questo prodotto non è destinato a fini commerciali.

Adatto per campeggi occasionali nei fine settimana estivi, con tempo prevalentemente bello. Non adatto a condizioni estreme o di montagna.

STANDARD UV 801-UPF 30

### ● Descrizione dei componenti

- 1 Tenda esterna
- 2 Tenda interna
- 3 Pali anteriori e centrali
- 4 Pali posteriori
- 5 Pavimento in PE
- 6 Picchetti
- 7 Borsa

### ● Dati tecnici

#### Dimensioni:

Dimensioni sopratelo:  
455 x 260 x 190 cm (H x L x P)

Dimensioni tenda:  
210 x 240 x 172 cm (H x L x P)

|   |   |
|---|---|
|  | Testa idrostatica:<br>Tenda esterna: 3.000 mm;<br>Pavimento: 5.000 mm |
|  | Impermeabile  |
|  |   |

### ● Avvertenze di sicurezza

**CONSERVARE LE ISTRUZIONI IN UN LUOGO SICURO. CONSEGNARE TUTTA LA DOCUMENTAZIONE A TERZI IN CASO DI DISTRIBUZIONE DEL PRODOTTO.**

#### **⚠ CAUTELA! RISCHIO DI LESIONI!**

- Assicurarsi che tutti i componenti siano stati montati correttamente. Rischio di lesioni in caso di montaggio incorretto. Le componenti danneggiate potrebbero compromettere la sicurezza e le funzionalità del prodotto.
- Individuare una porzione di terreno il più piana e stabile possibile per il montaggio della tenda.
  - L'integrità di tutti i punti di raccordo e dei tiranti dovrebbe essere controllata regolarmente, lo stesso vale per la stabilità dei picchetti nel terreno.
  - Non utilizzare alcun tipo di prodotto anti insetto all'interno o all'esterno della tenda.
  - Piccole infiltrazioni dalle cuciture possono essere riparate con uno spray per cuciture e uno spray impregnante può essere utilizzato sul tessuto della tenda.

**⚠ CAUTELA! PERICOLO  
DI AVVELENAMENTO E  
DIDANNEGGIAMENTO DELLA  
PROPRIETA'!**

Non accendere nessun tipo di fuoco all'interno del prodotto e tenerlo lontano da fonti di calore.

- Si consiglia inoltre di informarsi riguardo le normative anti incendio locali (es. campeggio, piazzola tende).

**⚠ AVVERTENZA! PERICOLO DI**

**SOFFOCAMENTO!** Se l'interno della tenda non è adeguatamente ventilato, sussiste il rischio di soffocamento.

- In caso di utilizzo di gas o di altri dispositivi di combustione è necessaria una ventilazione supplementare.
- Assicurarsi che le prese d'aria a lato della tenda interna non siano mai ostruite.
- Non lasciare i bambini nella tenda senza supervisione.



**AVVERTENZA!** Non utilizzare apparecchi ad alta tensione o apparecchi caldi nella tenda, poiché ciò potrebbe causare incendi o scosse elettriche.

**● Precauzioni anti incendio**

**Accamparsi in sicurezza. Seguire le seguenti norme di buon senso:**

- Non posizionare apparecchiature calde vicino alle pareti, al tetto o alle tende.
- Seguire sempre le norme di sicurezza di tali apparecchiature.
- Non permettere mai ai bambini di giocare nelle vicinanze di apparecchiature calde.
- Mantenere libere le vie di fuga. Non ostacolare l'uscita con oggetti.
- Assicurarsi di essere a conoscenza delle precauzioni anti incendio del luogo.

**● Montaggio della tenda**

- Assicurarsi che il prodotto venga montato solamente da persone competenti.
- **Nota:** Il materiale poliestere della tenda è resistente all'acqua.
- È possibile che durante la prima pioggia la tenda non sia completamente impermeabile. Tuttavia, le maglie del tessuto si contrarranno al contatto con l'acqua, rendendo la tenda impermeabile in poco tempo.
- Non montare la tenda su un terreno in pendenza.
- Piantare il prodotto seguendo le illustrazioni dalla A alla F.

**Figura A:**

1. Togliere la tenda e tutti gli accessori dall'imballaggio.
2. Stendere la tenda esterna **1** in piano e completamente srotolata sul terreno dove deve essere montata. L'apertura per i pali deve trovarsi all'esterno della tenda.
3. Aprire i pali e assemblare le singole parti, una per una.
4. Guidare con attenzione i pali **3** **4** attraverso le apposite aperture.
5. Fissare ogni anello finale con un picchetto **6** nel terreno.

**Figura B:**

6. Sollevare la tenda e inserire i pali **3** **4** nei perni a terra. Il telaio è ora montato e messo in tensione. Evitare una tensione eccessiva. Se la tensione è troppo alta, la tenda potrebbe strapparsi.
7. Fissare il morsetto ai pali.

### Figura C:

8. Fissare i punti di ancoraggio della struttura completa con i picchetti .

### Figura D:

9. Fissare la cabina letto alla parte inferiore della tenda con i ganci.
10. Appendere la cabina letto alle clip di plastica nelle apposite aree della tenda.

### Figura E:

11. Posizionare il telo di fondo all'ingresso della tenda. Allinearli di conseguenza. Fissare il telo di fondo alla parte inferiore della tenda con i ganci.
12. Appendere il telo di fondo alle clip di plastica nelle apposite aree della tenda.

### Figura F:



13. Fissare tutte le corde di tensione con i picchetti  nel terreno.
14. Ora è possibile utilizzare la tenda.

## ● Smontaggio della tenda

- Pulire la tenda sia all'interno che all'esterno prima di smontarla. La tenda deve essere smontata seguendo l'ordine inverso rispetto a quello in cui è stata montata.

## ● Imballaggio della tenda:

 **CAUTELA!** Si prega di assicurarsi che la tenda sia completamente asciutta prima di imballarla al fine di evitare macchie e danni al tessuto.

 **CAUTELA!** I picchetti  della tenda e le altre piccole componenti devono essere imballate separatamente nelle apposite custodie. In caso contrario, i picchetti potrebbero danneggiare la tenda.

- Ripiegare sempre la tenda montata in modo che la sua base sia rivolta verso l'esterno.
- Raccogliere tutte le componenti con cura prima di imballare la tenda. Si consiglia di contare tutte le parti affinché nessuna venga dimenticata o perduta.
- Dopo aver riavvolto la tenda, riporla con cura nella sacca.

## ● Pulizia e cura

 **CAUTELA!** Non lavare mai la tenda in lavatrice per evitare che il tessuto perda la propria l'impermeabilità.

 **CAUTELA!** Non utilizzare benzina, solventi o detersivi vari per evitare di danneggiare il prodotto.

Tutte le tende di tessuto sintetico potrebbero creare umidità al loro interno; si consiglia pertanto di arieggiare la tenda il più possibile per evitare che ciò avvenga.

- Rimuovere ogni tipo di sporco dalla tenda con un panno morbido e acqua pulita.
- Lasciare asciugare bene tutte le componenti prima di imballare il prodotto. Ciò impedirà la formazione di muffa, cattivi odori e scolorimento.
- Nel caso in cui la cerniera si blocchi durante l'apertura o la chiusura, spruzzare del lubrificante.
- Se usato frequentemente, il prodotto potrebbe perdere impermeabilità. Di conseguenza, si consiglia di spruzzare regolarmente un prodotto impermeabilizzante sul tessuto (disponibile nei negozi DIY, negozi con attrezzatura da campeggio, etc.).
- Conservare il prodotto in un luogo fresco e asciutto.

## ● Smaltimento

L'imballaggio è composto da materiali ecologici che possono essere smaltiti presso i siti di raccolta locali per il riciclo.

E' possibile informarsi circa le possibilità di smaltimento del prodotto usato presso l'amministrazione comunale o cittadina.



Il prodotto, i suoi accessori e i materiali di imballaggio sono riciclabili e soggetti alla responsabilità estesa del produttore. Per un migliore trattamento dei rifiuti, smaltirli separatamente seguendo i diversi simboli della raccolta differenziata.

Il logo Triman è valido solamente per la Francia.

## ● **Garanzia**

Il prodotto è stato fabbricato accuratamente secondo severe direttive di qualità ed è stato controllato meticolosamente prima della consegna. In caso di difetti di materiale o fabbricazione l'acquirente può far valere diritti legali nei confronti del venditore. La nostra garanzia sotto riportata non costituisce alcun limite ai diritti legali dell'acquirente.

Questo prodotto è garantito per 3 anni con decorrenza dalla data di acquisto. La garanzia decorre dalla data d'acquisto. Conservare lo scontrino originale in un posto sicuro perché questo documento viene richiesto come prova dell'avvenuto acquisto.

Tutti i danni o difetti presenti già al momento dell'acquisto devono essere comunicati subito dopo l'apertura della confezione.

Se entro 3 anni dalla data di acquisto di questo prodotto si rileva un difetto di materiale o di fabbricazione, noi procederemo, a nostra discrezione, alla riparazione o sostituzione gratuita del prodotto o al rimborso del prezzo di acquisto. Un eventuale intervento in garanzia non prolunga né rinnova il periodo di garanzia stesso. Ciò vale anche per le parti sostituite e riparate.

Questa garanzia decade in caso di danneggiamento oppure uso o manutenzione impropri del prodotto.

La prestazione in garanzia vale per difetti del materiale o di fabbricazione. Questa garanzia non si estende a componenti del prodotto esposti a normale logorio, che possono pertanto essere considerati come componenti soggetti a usura (esempio capacità della batteria, calcificazione, lampade, pneumatici, filtri, spazzole...). La garanzia non si estende altresì a danni che si verificano su componenti delicati (esempio interruttori, batterie, parti realizzate in vetro, schermi, accessori vari) nonché danni derivanti dal trasporto o altri incidenti.

## **Gestione dei casi in garanzia**

Per garantire un rapido disbrigo delle proprie pratiche, seguire le istruzioni seguenti:

Per ogni richiesta si prega di conservare lo scontrino e il codice dell'articolo (IAN 507860\_2507) come prova d'acquisto. Il numero d'articolo può essere dedotto dalla targhetta, da un'incisione, dal frontespizio delle istruzioni (in basso a sinistra) oppure dall'adesivo applicato sul retro o sul lato inferiore.

In caso di disfunzioni o avarie, contattare innanzitutto i partner di assistenza elencati di seguito telefonicamente oppure via e-mail. Si può inviare il prodotto ritenuto difettoso all'indirizzo del centro di assistenza indicato con spedizione esente da affrancatura, completo del documento di acquisto (scontrino) e della descrizione del difetto, specificando anche quando tale difetto si è verificato.

## **Assistenza**

### **IT Assistenza Italia**

Tel.: 800781188

E-Mail: [owim@lidl.it](mailto:owim@lidl.it)

## **CSALÁDI SÁTOR – 4 SZEMÉLYES**

### **● Bevezető**

Gratulálunk új termékének vásárlása alkalmából. Ezzel egy magas minőségű termék mellett döntött. Az első üzembevetel előtt ismerkedjen meg a készülékkel. Ehhez figyelmesen olvassa el a következő Használati útmutatót és a biztonsági tudnivalókat. A terméket csak a leírtak szerint és a megadott felhasználási területeken alkalmazza. Őrizze meg ezt az útmutatót egy biztos helyen. A termék harmadik félnek történő továbbadása esetén mellékelje a termék a teljes dokumentációját is.

Ez és számos más használati útmutató letölthető és megtekinthető a [www.lidl-service.com](http://www.lidl-service.com) weboldalon. A QR-kódot beolvasva egyenesen a Lidl szolgáltatási weboldalára ([www.lidl-service.com](http://www.lidl-service.com)) juthat, ahol a cikkszám (IAN) 507860\_2507 megadásával megnyithatja használati útmutatóját.

### **● Rendeltetészerű használat**

A termék utazáskor, kempingezéskor használható szállásként. A termék üzleti célokra nem használható.

Alkalmas alkalmi kempingezésre a nyári hétvégéken, amikor az időjárás többnyire kedvező. Nem alkalmas szélsőséges vagy hegyvidéki körülményekre.

UV SZABVÁNY 801-UPF 30

### **● A részegységek leírása**



- 1 Külső sátor
- 2 Belső sátor
- 3 Első és középső rudak
- 4 Hátsó rudak
- 5 PE alátét
- 6 Cövekek
- 7 Hordtáska

### **● Műszaki adatok**

#### **Méretek:**

A külső sátor méretei:  
455 x 260 x 190 cm (H x Sz x M)

A belső sátor méretei:  
210 x 240 x 172 cm (H x Sz x M)

|   |   |
|---|---|
|  | Hidrosztatikus fej:<br>külső sátor: 3.000 mm ;<br>Padló: 5.000 mm |
|  | Vízálló   |
|  |   |

### **● Biztonsági útmutató**

**AZ ÚTMUTATÓT ŐRIZZE MEG BIZTONSÁGOS HELYEN. HA A TERMÉKET EGY HARMADIK SZEMÉLYNEK TOVÁBBADJA, ADJA MELLÉ A TELJES DOKUMENTÁCIÓT IS.**

#### **⚠ VIGYÁZAT! SÉRÜLÉSVESZÉLY!**

Ügyeljen arra, hogy a termék alkotórészei épek legyenek és megfelelően össze legyenek szerelve. A helytelen összeszerelés esetén sérülésveszély áll fenn. A sérült elemek kihatnak a biztonságra és a használatra is.

- Válasszon ki a sátor felállítására alkalmas egyenletes, szilárd területet.
- Rendszeresen ellenőrizze a csatlakozási pontok és a kötelek épségét, valamint hogy a cölöpök erősen állnak-e a talajban.
- Ne alkalmazzon rovarirtó spray-t a sátor külsejére vagy azon belül.
- A forrasztásoknál előforduló szivárgásokat speciális spray segítségével kezelheti, illetve felületi impregnáló spray is felvihető.

**⚠ VIGYÁZAT! MÉRGEZÉS ÉS ANYAGI KÁROK VESZÉLYE!** Ne gyújtson tüzet a sátor belsejében és tartsa távol mindennemű hőforrásoktól.

- Tájékozódjon a helyi tűzvédelmi előírásokkal kapcsolatban (kemping, sátorállító hely).

**⚠ FIGYELMEZTETÉS! FULLADÁSVESZÉLY!** Ha a sátor belsejének a megfelelő szellőzése nem biztosított, fulladásveszély áll fenn.

- Gáz-, vagy más tüzelőanyagot felhasználó készülék használata során kiegészítő szellőztetés szükséges.
- Ügyeljen arra, hogy a belső sátor oldalsó szellőzőnyílásai ne legyenek letakarva.
- Ne hagyja a gyermekeket a sátorban felügyelet nélkül.



**FIGYELMEZTETÉS!** A sátorban ne használjon nagyfeszültségű vagy forró készülékeket, mert az tüzeset vagy áramütés veszélyével jár.

## ● Tűzvédelmi figyelmeztetések

**Sátorozzon biztonságosan. Kövesse az alábbi alapvető szabályokat:**

- Ne helyezzen forró készülékeket a falak, a tető vagy a függönyök közelébe.
- Mindig kövesse ezen készülékek biztonsági utasításait.
- Ne hagyja, hogy gyermekek a forró készülékek közelében játszanak.
- A kijáratokat hagyja szabadon. Ne tegyen semmilyen tárgyat a kijáratok elé.
- Legyen tisztában a sátorozóhely tűzvédelmi szabályaival.

## ● A sátor összeszerelése

- Fontos, hogy a terméket olyanok szereljék össze, akik ehhez elegendő tudással rendelkeznek.
- **Megjegyzés:** A sátor poliészter anyaga víztaszító anyagot tartalmaz.
- Előfordulhat, hogy az első megázás során a sátor nem lesz teljes mértékben vízálló. Amint azonban a sátrat víz éri, annak a szálai ennek hatására összehúzódnak, és a sátor rövid időn belül vízbiztos lesz.
- Ne állítsa fel a sátrat lejtős terepen.
- Állítsa fel a sátrat az A - F ábra lépéseit követve.

### A ábra:

1. Vegye ki a sátrat és az alkatrészeit a csomagolásból.
2. Fektesse a külső sátrat **1** egyenesen, teljesen kiterítve a talajra, ahol fel szeretné állítani. Az rudak nyílásainak a sátor külső oldalán kell lennie.
3. Hajtogassa ki az oszlopokat, és egyesével szerelje össze az egyes részeket.
4. Vezesse át a rudakat **3** **4** óvatosan az arra kijelölt nyílásokon.
5. Rögzítse a végeken lévő hurkokat egy-egy cövek **6** segítségével a talajba.

### B ábra:

6. Emelje meg a sátrat és vezesse bele a rudakat **3** **4** a talajon lévő szegekbe. A keret ekkor fel van állítva és feszes. Kerülje a túlzott megfeszítést. Ha túlzottan ki van feszítve, a sátor elszakadhat.
7. Tegye rá a rúdkapcsokat a rudakra.

### C ábra:

- Rögzítse a szerkezetet a rögzítési pontoknál a cövek  segítségével.

### D ábra:

- Helyezze rá a hálókabint a kampókkal a sátor alsó részére.
- Akassza rá a hálókabint a műanyag kapcsokra a sátor erre kijelölt részeinél.

### E ábra:

- Fektesse le az alátétet a sátor bejáratához. Igazítsa a megfelelő irányba. Helyezze rá az alátétet a kampókkal a sátor alsó részére.
- Akassza rá az alátétet a műanyag kapcsokra a sátor erre kijelölt részeinél.

### F ábra:



- Rögzítse a feszítőzsinórokat egy-egy cövek  segítségével a talajba.
- Ekkor a sátor használatra kész.

## ● A sátor lebontása

- A sátort lebontás előtt tisztítsa meg kívülről. A sátort szedje szét az összeszereléssel megegyezően, csak fordított sorrendben.

## ● A sátor összecsomagolása

 **VIGYÁZAT!** A sátor összecsomagolása előtt ellenőrizze, hogy az teljes mértékben megszáradt-e. Ellenkező esetben azon foltok alakulhatnak ki, és az anyaga is károsodhat.

 **VIGYÁZAT!** A cövekeket  és az egyéb külön elemeket pakolja el a különálló zsákokba. Ugyanis a cövek kárt tehetnek a sátorban.

- A sátort mindig úgy hajtsa össze, hogy annak a talpazata kifelé nézzen.
- A sátor összecsomagolása előtt gyűjtsön egybe minden elemet. Az elemeket számolja össze, hogy azok ne maradjanak szétszóródva és ne vesszenek el.
- Miután a sátort felcsavarta, csomagolja be a zsákjába óvatosan.

## ● Tisztítás és ápolás

 **VIGYÁZAT!** A sátort soha ne mossa ki mosógépben. Annak következtében romolhat a víztaszító képessége.

 **VIGYÁZAT!** Soha ne használjon benzint, oldószereket és mosószereket. Ezekről a termék károsodhat.

Páralecsapódás minden szintetikus anyagból készült sátoron képződhet, ezért szellőztesse a sátort minél gyakrabban.

- Tisztítson le minden szennyeződést a sátorról egy puha szivacs és tiszta víz segítségével.
- A sátor visszacsomagolása előtt várja meg, míg az teljesen megszárad. Ezzel megelőzheti a penész, a kellemetlen szagok és az elszíneződések kialakulását.
- Ha nyitáskor a zipp-zár akadozik, fújja le azt szilikon spray-jel.
- A gyakori használat következtében a terméknek romolhat a víztaszító képessége. Fújja le ezért a sátort rendszeresen víztaszító spray-jel (ezek megtalálhatóak a barkácsboltokban és kempingüzletekben stb.).
- A terméket tárolja hűvös, száraz helyen.

## ● **Mentesítés**

A csomagolás környezetbarát anyagokból készült, amelyeket a helyi újrahasznosító helyeken adhat le ártalmatlanítás céljából.

A kiszolgált termék megsemmisítési lehetőségeiről lakóhelye illetékes önkormányzatánál tájékozódhat.



A termék, beleértve a tartozékokat és a csomagolóanyagokat is, újrahasznosítható, és a gyártó kiterjesztett felelőssége alá tartozik. A jobb hulladékkezelés érdekében az ábrán látható információk (szortírozási információk) alapján külön ártalmatlanítsa őket.

A Triman-logó csak Franciaországra vonatkozik.

## ● **Garancia**

A terméket gondosan, szigorú minőségi előírások betartásával gyártottuk, és a szállítás előtt gondosan ellenőriztük. Anyag- vagy gyártási hibák esetén a termék eladójával szemben törvényes jogok illetik meg. Az Ön törvényes jogait az általunk alább meghatározott garancia semmilyen módon nem korlátozza.

Erre a termékre 3 év garanciát adunk a vásárlás dátumától számítva. A garancia idő a vásárlás dátumával kezdődik. Biztonságos helyen őrizze meg az eredeti vásárlói bizonylatot, mert ez a dokumentum szükséges a vásárlás bizonyításához.

A vásárláskor fennálló károkat és hiányosságokat a termék kicsomagolása után haladéktalanul jelezze.

Ha ezen a terméken a vásárlástól számított 3 éven belül anyag- vagy gyártási hibát észlel, választásunk szerint ingyenesen megjavítjuk vagy kicseréljük a terméket. A garancia idő nem hosszabbodik meg a helyette nyújtott szavatossági igény által. Ez a kicserélt vagy javított alkatrészekre is érvényes.

A garancia megszűnik, ha a terméket megrongálták, ill. nem szakszerűen kezelték vagy végezték a karbantartást.

A garancia az anyag- és gyártási hibákra vonatkozik. Ez a garancia nem terjed ki azokra a termékalkatrészekre, amelyek normál kopásnak vannak kitéve, és ezért gyorsan kopó alkatrésznek minősülnek (pl. elemekre, akkumulátorokra, tömlőkre, tintapatronokra), illetve a törékeny alkatrészek sérülésére, pl. kapcsolókra vagy üveg alkatrészekre.

## **Garanciális ügyek lebonyolítása**

Ügyének gyors elintézettsége céljából, kérjük kövesse az alábbi útmutatást:

Kérjük, kérdések esetére készítse elő a pénztárblokkot és a cikkszámot (IAN 507860\_2507) a vásárlás tényének az igazolására.

Kérjük, hogy a cikkszámot olvassa le a típustábláról, a gravírozásból, az Útmutató címlapjáról (balra lent), illetve a hátoldalon, vagy a termék alján található matricáról.

Amennyiben működési hibák, vagy egyéb hiányosság lépne fel, előszöris vegye fel a kapcsolatot a következőkben megnevezett szervizek egyikével telefonon, vagy e-mailen.

A hibásnak ítélt terméket ezután a vásárlást igazoló blokk, valamint a hiba leírásának és keletkezési idejének mellékelésével díjmentesen postázhatja az Önnel közölt szervicímre.

## **Szerviz**

**(HU) Szerviz Magyarország**

Tel.: 0680021225

E-mail: owim@lidl.hu

**OWIM GmbH & Co. KG**

Stiftsbergstraße 1  
74167 Neckarsulm  
GERMANY

Model No.: HG11014

Version: 12/2025

IAN 507860\_2507

