



## HAND-DAMPFREINIGER / HAND-HELD STEAM CLEANER / NETTOYEUR VAPEUR À MAIN SDR 1100 C3

DE AT CH

### HAND-DAMPFREINIGER

Bedienungs- und Sicherheitshinweise

GB IE

### HAND-HELD STEAM CLEANER

Operation and safety notes

FR BE

### NETTOYEUR VAPEUR À MAIN

Instructions d'utilisation et consignes de sécurité

NL BE

### HANDSTOOMREINIGER

Bedienings- en veiligheidsinstructies

PL

### RECZNY ODKURZACZ PAROWY

Wskazówki dotyczące obsługi i bezpieczeństwa

CZ

### RUCNÍ PARNÍ CISTIC

Pokyny pro obsluhu a bezpečnostní pokyny

SK

### RUCNÝ PARNÝ CISTIACI PRÍSTROJ

Pokyny pre obsluhu a bezpečnostné pokyny

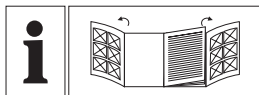

DE/AT/CH	Bedienungs- und Sicherheitshinweise	Seite	5
GB/IE	Operation and safety notes	Page	17
FR/BE	Instructions d'utilisation et consignes de sécurité	Page	29
NL/BE	Bedienings- en veiligheidsinstructies	Pagina	41
PL	Wskazówki dotyczące obsługi i bezpieczeństwa	Strona	53
CZ	Pokyny pro obsluhu a bezpečnostní pokyny	Strana	65
SK	Pokyny pre obsluhu a bezpečnostné pokyny	Strana	77

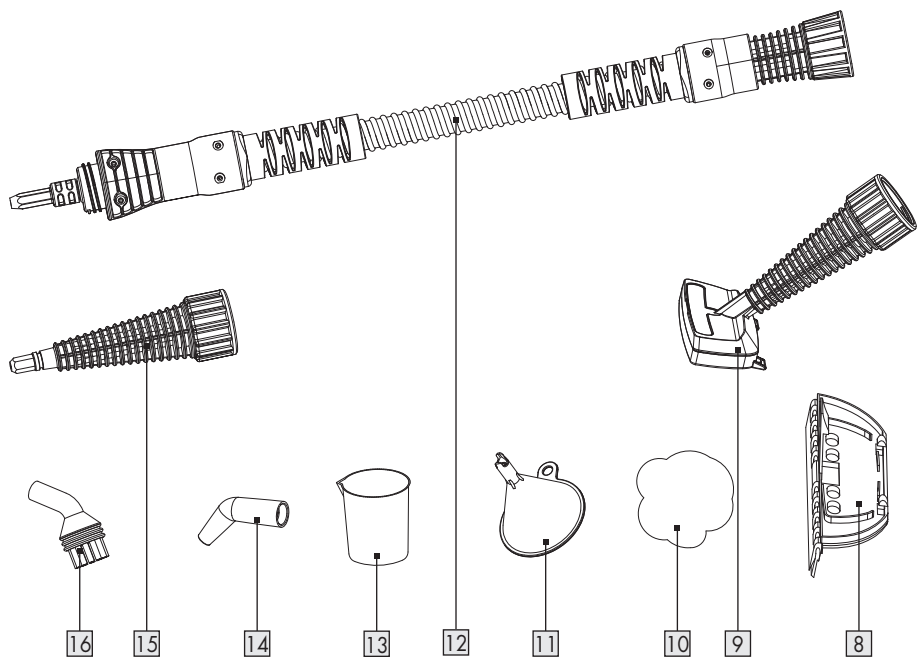
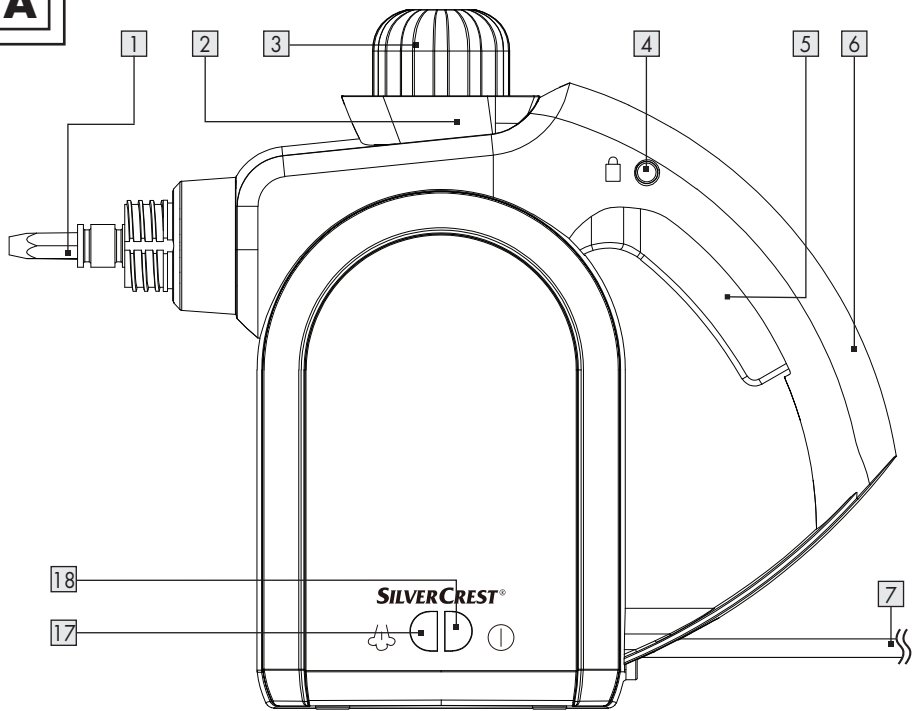
**A**

C

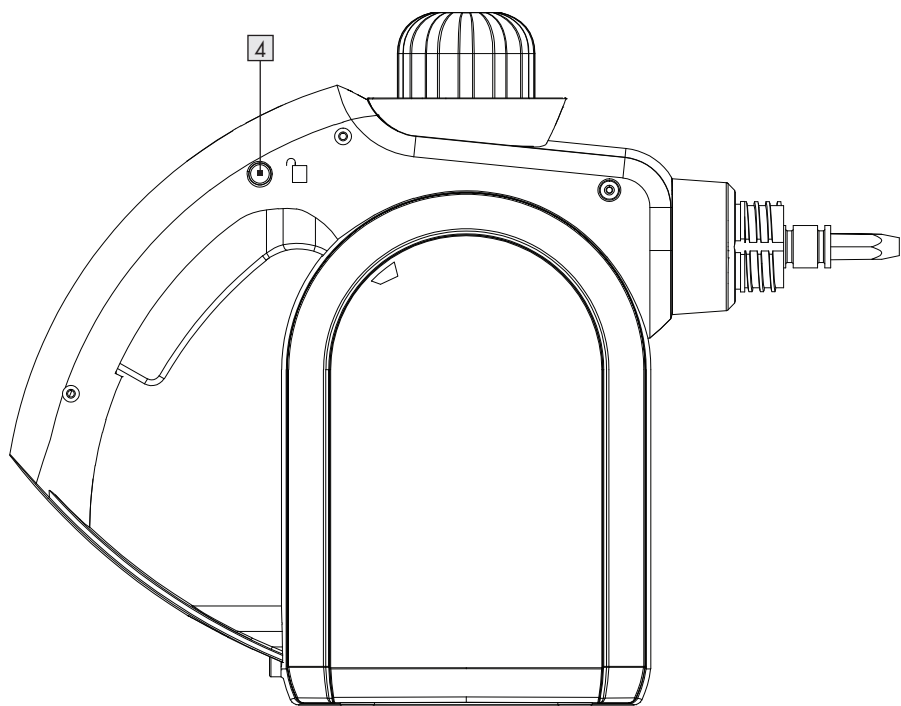

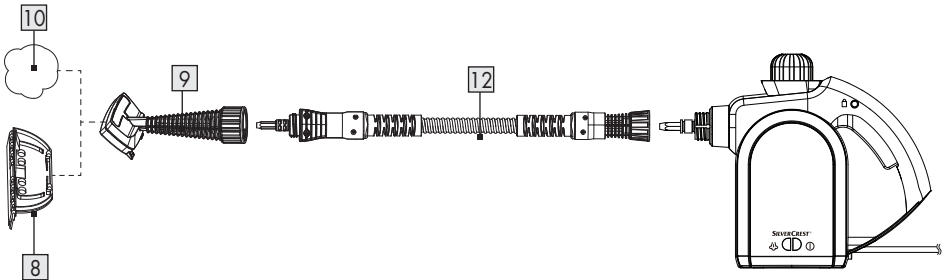
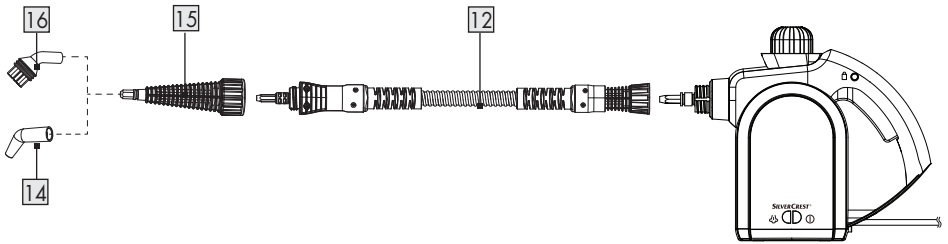
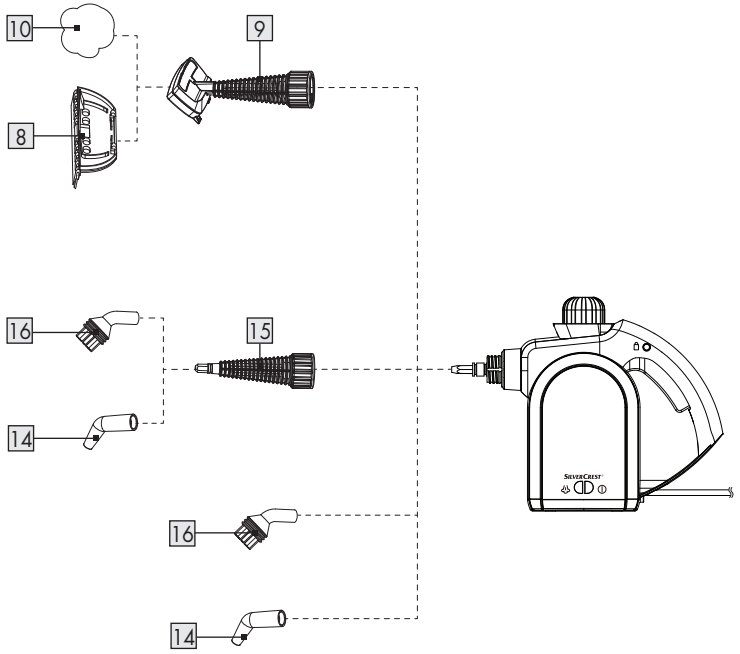

















**B**

<b>Verwendete Warnhinweise und Symbole</b> .....	Seite 6
<b>Einleitung</b> .....	Seite 7
Bestimmungsgemäße Verwendung .....	Seite 7
Lieferumfang .....	Seite 7
Teilebeschreibung .....	Seite 8
Technische Daten .....	Seite 8
<b>Sicherheitshinweise</b> .....	Seite 8
<b>Vor der ersten Verwendung</b> .....	Seite 12
<b>Zubehör und Anwendungsbereiche</b> .....	Seite 12
<b>Montage</b> .....	Seite 12
<b>Bedienung</b> .....	Seite 13
Wassertank befüllen .....	Seite 13
Ein-/Ausschalten .....	Seite 13
Kindersicherung .....	Seite 13
Dampfreinigung .....	Seite 13
<b>Reinigung und Pflege</b> .....	Seite 14
Haupteinheit reinigen .....	Seite 14
Zubehör reinigen .....	Seite 14
Kalkablagerungen entfernen .....	Seite 14
<b>Lagerung</b> .....	Seite 14
<b>Entsorgung</b> .....	Seite 15
<b>Garantie</b> .....	Seite 15

## Verwendete Warnhinweise und Symbole

In dieser Bedienungsanleitung und auf der Verpackung werden die folgenden Warnhinweise verwendet:

 <p><b>GEFAHR!</b> Dieses Symbol mit dem Signalwort „Gefahr“ bezeichnet eine Gefährdung mit einem hohen Risikograd, die, wenn sie nicht vermieden wird, eine schwere Verletzung oder den Tod zur Folge hat.</p>	 Spannung (Wechselstrom)
	 Hertz (Netzfrequenz)
	 Watt
	 Geschützt gegen Spritzwasser aus allen Richtungen.
 <p><b>WARNING!</b> Dieses Symbol mit dem Signalwort „Warnung“ bezeichnet eine Gefährdung mit einem mittleren Risikograd, die, wenn sie nicht vermieden wird, eine schwere Verletzung oder den Tod zur Folge haben kann.</p>	 <b>HINWEIS:</b> Dieses Symbol mit dem Signalwort „Hinweis“ bietet weitere nützliche Informationen.
	 Verwenden Sie das Produkt nur in trockenen Innenräumen.
 <p><b>VORSICHT!</b> Dieses Symbol mit dem Signalwort „Vorsicht“ bezeichnet eine Gefährdung mit einem niedrigen Risikograd, die, wenn sie nicht vermieden wird, eine geringe oder mäßige Verletzung zur Folge haben kann.</p>	 Gefahr – Risiko eines Stromschlags!
	 <b>VORSICHT:</b> Heiße Oberfläche.
 <p><b>WARNUNG:</b> Verbrühungsgefahr. Austretender Dampf.</p>	 Dieses Produkt ist als Schutzklasse I eingestuft und muss geerdet werden.
 Waschen 60 °C	 Bleichen nicht erlaubt.
 Nicht im Trommeltrockner trocknen.	 Nicht bügeln.
 Nicht chemisch reinigen.	

## HAND-DAMPFREINIGER

### ● **Einleitung**

Wir beglückwünschen Sie zum Kauf Ihres neuen Produkts. Sie haben sich damit für ein hochwertiges Produkt entschieden. Die Bedienungsanleitung ist Teil dieses Produkts. Sie enthält wichtige Hinweise für Sicherheit, Gebrauch und Entsorgung. Machen Sie sich vor der Benutzung des Produkts mit allen Bedien- und Sicherheitshinweisen vertraut. Benutzen Sie das Produkt nur wie beschrieben und für die angegebenen Einsatzbereiche. Händigen Sie alle Unterlagen bei Weitergabe des Produkts an Dritte mit aus.

### ● **Bestimmungsgemäße Verwendung**

Dieses Produkt ist ausschließlich zur Reinigung von Oberflächen in Innenbereichen vorgesehen, die einer langen Behandlung durch heißen Dampf standhalten.

- **Geeignet für:** Fliesen, Arbeitsflächen, Kacheln, Spiegel, Fenster, Jalousien, WCs, Armaturen, Vorhänge, Polstermöbel, Kleidungsstücke, Autositze.
- **Nicht geeignet für:** Leder, polierte Möbel, gewachste Fußböden, synthetische Materialien, Samt und andere empfindliche, nicht dampfbeständige Materialien. Die Verwendung an gewachsen oder einigen ungewachsenen Fußböden kann zu einer Reduzierung des Glanzes führen.
- **Vor der Verwendung:** Wir empfehlen, einen Materialtest an einer unauffälligen Stelle der zu behandelnden Oberfläche vorzunehmen.
- **Für beste Reinigungsergebnisse:** Beachten Sie die Pflegehinweise des jeweiligen Herstellers (sofern vorhanden).
- Verwenden Sie das Produkt nicht für andere Zwecke.

Das Produkt ist ausschließlich für die Nutzung in privaten Haushalten und nicht für gewerbliche Zwecke vorgesehen.

Der Hersteller übernimmt keine Haftung für Schäden aufgrund unsachgemäßer Verwendung.

### **Vor der Verwendung: Führen Sie einen Test an einer unauffälligen Stelle durch. Dadurch können Sie prüfen, ob das Material für die Dampfreinigung geeignet ist. Beispiele:**

- Gestrichenes/lackiertes Holz oder Leder können durch Dampf ausbleichen.
- Unbehandeltes Holz kann aufgrund des Dampfes aufquellen.
- Schutzwachs-Beschichtungen können vom Dampf aufgelöst werden.
- Kunststoffe können durch Dampf matt werden.
- Weiche Kunststoffe können sich verformen, wenn sie Dampf ausgesetzt sind.
- Kalte Glas- oder Spiegelflächen können zerbrechen, wenn sie mit heißem Dampf besprüht werden.
- Acryl, Samt und Seide reagieren empfindlich auf heißen Dampf.
- Wenn Sie Fenster reinigen möchten, sollten Sie diese zunächst vorwärmen: Wenden Sie den Dampf aus größerer Entfernung über große Flächen an. Reduzieren Sie dann schrittweise die Entfernung.

### ● **Lieferumfang**

Überprüfen Sie nach dem Auspacken des Produkts, ob die Lieferung vollständig ist und alle Teile in ordnungsgemäßem Zustand sind. Entfernen Sie vor der Verwendung sämtliche Verpackungsmaterialien.

- 1x Hand-Dampfreiniger
- 1x Verlängerungsschlauch
- 1x Verlängerungsdüse
- 1x Polsterdüse
- 1x Winkeldüse
- 1x Rundbürste
- 1x Fensterabzieher
- 1x Trichter
- 1x Baumwollüberzug
- 1x Messbecher



## ● Teilebeschreibung

- 1 Dampfauslass
- 2 Wassereinlass und Wassertank
- 3 Sicherheitsventil
- 4 Kindersicherung
- 5 Dampfauslöser
- 6 Griff
- 7 Anschlussleitung mit Netzstecker
- 8 Fensterabzieher
- 9 Polsterdüse
- 10 Baumwollüberzug
- 11 Trichter
- 12 Verlängerungsschlauch
- 13 Messbecher
- 14 Winkeldüse
- 15 Verlängerungsdüse
- 16 Rundbürste
- 17 Dampf-Kontrollleuchte (grün)
- 18 Kontrollleuchte „Power“ (rot)

## ● Technische Daten

Nennspannung,	
Nennfrequenz:	220-240 V~, 50/60 Hz
Leistungsaufnahme:	950-1100 W
Wassertank-Kapazität:	350 ml (250 ml Füll-Kapazität)
Messbecher-Kapazität:	250 ml Füll-Kapazität
Schutzklasse:	I
IP-Schutzart:	IPX4 (spritzwasserfest)



## Sicherheitshinweise

**MACHEN SIE SICH VOR DER BENUTZUNG DES PRODUKTS MIT ALLEN SICHERHEITS- UND BEDIENHINWEISEN VERTRAUT! WENN SIE DIESES PRODUKT AN ANDERE WEITERGEBEN, GEBEN SIE AUCH ALLE DOKUMENTE WEITER!**

Im Falle von Schäden aufgrund der Nichteinhaltung dieser Bedienungsanleitung erlischt Ihr Garantieanspruch! Für Folgeschäden wird keine Haftung übernommen!

Im Falle von Sach- oder Personenschäden aufgrund einer unsachgemäßen Benutzung oder Nichteinhaltung der Sicherheitshinweise wird keine Haftung übernommen!

## Kinder und Personen mit Einschränkungen

**⚠️ WARNUNG! LEBENS-GEFAHR UND UNFALL-GEFAHR FÜR SÄUGLINGE UND KINDER!**

Lassen Sie Kinder nicht mit dem Verpackungsmaterial unbeaufsichtigt. Das Verpackungsmaterial stellt eine Erstickungsgefahr dar. Kinder unterschätzen die damit verbundenen Gefahren häufig. Halten Sie Kinder stets von Verpackungsmaterialien fern.

- Dieses Produkt kann von Personen mit eingeschränkten körperlichen, sensorischen oder geistigen Fähigkeiten oder fehlender Erfahrung und fehlendem Wissen verwendet werden, sofern diese beaufsichtigt werden oder zur sicheren Verwendung des Produkts angewiesen wurden und die damit verbundenen Risiken verstehen.
- Kinder dürfen nicht mit dem Produkt spielen.
- Reinigung und Benutzerwartung dürfen nicht von Kindern ohne Beaufsichtigung durchgeführt werden.
- Halten Sie das Produkt und die Anschlussleitung außerhalb der Reichweite von Kindern, wenn es eingeschaltet ist oder abkühlt.

## Bestimmungsgemäßer Gebrauch

- ⚠ **WARNUNG!** Eine unsachgemäße Verwendung kann zu Verletzungen führen. Verwenden Sie das Produkt ausschließlich dieser Anleitung entsprechend.

- ⚠ Versuchen Sie nicht, das Produkt in irgendeiner Weise zu verändern.

## Elektrische Sicherheit

- ⚠ **GEFAHR! Stromschlaggefahr** Versuchen Sie niemals, das Produkt selbst zu reparieren. Im Fall einer Fehlfunktion dürfen Reparaturen ausschließlich von qualifiziertem Personal durchgeführt werden.
- ⚠ **WARNUNG! Stromschlaggefahr!** Tauchen Sie die elektrischen Teile des Produkts nicht in Wasser oder andere Flüssigkeiten ein. Halten Sie das Produkt niemals unter fließendes Wasser.
- ⚠ **WARNUNG! Stromschlaggefahr!** Verwenden Sie kein beschädigtes Produkt. Trennen Sie das Produkt vom Stromnetz und wenden Sie sich an Ihren Händler, wenn es beschädigt ist.
- ⚠ **WARNUNG! Verletzungsgefahr!** Schalten Sie das Produkt aus und trennen Sie es vom Stromnetz, bevor Sie es reinigen oder wenn es nicht mehr verwendet wird.

- Das Produkt darf nicht verwendet werden, wenn es fallen gelassen wurde, wenn es sichtbare Schäden aufweist oder wenn es undicht ist.
- Bevor Sie das Produkt mit dem Stromnetz verbinden, überprüfen Sie, ob Spannung und Netzfrequenz den am Typenschild des Produkts angegebenen Details zur Stromversorgung entsprechen.
- Überprüfen Sie den Netzstecker und die Anschlussleitung regelmäßig auf Schäden. Wenn die Anschlussleitung beschädigt ist, muss sie durch den Hersteller, seinen Kundendienst oder eine ähnlich qualifizierte Person ersetzt werden, um Gefährdungen zu vermeiden.
- Schützen Sie die Anschlussleitung vor Beschädigungen. Lassen Sie sie nicht über scharfe Kanten hängen und quetschen oder biegen Sie sie nicht. Halten Sie die Anschlussleitung von heißen Oberflächen und offenen Flammen fern.

Achten Sie darauf, dass niemand versehentlich daran ziehen oder darüber stolpern kann.

- Lassen Sie das Produkt nicht unbeaufsichtigt, wenn es an das Stromnetz angeschlossen ist.
- Flüssigkeit oder Dampf dürfen nicht auf Geräte gerichtet werden, die elektrische Teile enthalten, wie etwa in den Innenbereich von Öfen.
- Die Füllöffnung darf während der Verwendung nicht geöffnet werden.

## **Verbrennungsgefahr**

- ⚠ **GEFAHR! Verbrennungsgefahr!** Berühren Sie keine heißen Oberflächen und achten Sie auf austretenden Dampf. Halten Sie das Produkt ausschließlich am Griff fest.
- Der Dampf ist sehr heiß. Halten Sie Ihre Hände niemals vor die Dampfdüse.

## **Bedienung**

- Verwenden Sie das Produkt nur in trockenen Innenräumen.

- Der Netzstecker muss vom Stromnetz getrennt werden, bevor der Wassertank mit Wasser befüllt wird.
- Die Verwendung von Verlängerungsleitungen wird nicht empfohlen. Falls der Einsatz einer Verlängerungsleitung erforderlich sein sollte, muss sie für einen Stromfluss von mindestens 10 A vorgesehen sein. Verlegen Sie Leitungen so, dass niemand darüber stolpern und nichts beschädigt werden kann.
- Nehmen Sie das Produkt nicht mit feuchten Händen, oder auf nassem Boden stehend in Betrieb. Fassen Sie den Netzstecker nie mit nassen oder feuchten Händen an.
- Verwenden Sie ausschließlich Zubehör, das vom Hersteller empfohlen wurde.
- Nehmen Sie das Produkt nicht mit leerem Wassertank in Betrieb.
- Richten Sie den Dampf niemals auf Personen oder Tiere. Heißer Dampf kann schwere Verletzungen verursachen!

- Füllen Sie keine Reinigungs-lösungen, parfümierte Duftstoffe, Öle oder andere Chemikalien in den Wassertank, da diese das Produkt beschädigen können.

## **Reinigung und Aufbewahrung**

- Schalten Sie das Produkt immer aus, bevor Sie es von der Stromversorgung trennen.
- Ziehen Sie den Netzstecker nicht an der Anschlussleitung aus der Steckdose. Wickeln Sie die Anschlussleitung nicht um das Produkt.
- Schützen Sie das Produkt, ihre Anschlussleitung und seinen Netzstecker vor Staub, direkter Sonneneinstrahlung, Tropf- und Spritzwasser.
- Bewahren Sie das Produkt an einem kühlen, trockenen Ort auf, geschützt vor Feuchtigkeit und außerhalb der Reichweite von Kindern.
- Schützen Sie das Produkt vor Hitze. Positionieren Sie das Produkt nicht in der Nähe von offenen Flammen oder Wärmequellen wie Öfen oder Heizgeräten.

## ● Vor der ersten Verwendung

- Entfernen Sie das gesamte Verpackungsmaterial. Überprüfen Sie, ob alle Teile vollständig sind.

## ● Zubehör und Anwendungsbereiche

Zubehörteil	Funktion
Fensterabzieher <span style="border: 1px solid black; padding: 0 2px;">8</span>	Fenster, Spiegel und andere glatte Oberflächen reinigen. Bewegen Sie den Fensterabzieher von oben nach unten.
Polsterdüse <span style="border: 1px solid black; padding: 0 2px;">9</span>	Dampf über eine breitere Fläche verteilen (für eine sanftere Reinigung).
Baumwollüberzug <span style="border: 1px solid black; padding: 0 2px;">10</span>	Überschüssige Feuchtigkeit absorbieren. Der Baumwollüberzug hilft auch, Wasserspritzer zu vermeiden. Dies ermöglicht eine effektive Dampfreinigung von Stoffen und Polstermöbeln.
Verlängerungsschlauch <span style="border: 1px solid black; padding: 0 2px;">12</span>	Nützlich für schwer erreichbare Stellen.
Winkeldüse <span style="border: 1px solid black; padding: 0 2px;">14</span>	Zur präzisen Reinigung von Gegenständen mit schwer erreichbaren Stellen (Armaturen, Waschbecken usw.)
Verlängerungsdüse <span style="border: 1px solid black; padding: 0 2px;">15</span>	Nützlich für schwer erreichbare Stellen.
Rundbürste <span style="border: 1px solid black; padding: 0 2px;">16</span>	Zum Abbürsten besonders hartnäckiger Flecken. Geeignet für Keramikfliesen, Zementflächen und ähnliche Oberflächen.

## ● Montage

(Abb. B)

Zubehörteil	Montage
Fensterabzieher <span style="border: 1px solid black; padding: 0 2px;">8</span>	<ul style="list-style-type: none"> <li>■ Führen Sie die Haken (Rückseite des Fensterabziehers <span style="border: 1px solid black; padding: 0 2px;">8</span>) in die Schlitzlöcher der Polsterdüse <span style="border: 1px solid black; padding: 0 2px;">9</span> ein.</li> <li>■ Drücken Sie den Fensterabzieher <span style="border: 1px solid black; padding: 0 2px;">8</span> bis zum Einrasten gegen die Polsterdüse <span style="border: 1px solid black; padding: 0 2px;">9</span>.</li> </ul>
Baumwollüberzug <span style="border: 1px solid black; padding: 0 2px;">10</span>	<ul style="list-style-type: none"> <li>■ An der Polsterdüse <span style="border: 1px solid black; padding: 0 2px;">9</span> befestigen.</li> </ul>
Polsterdüse <span style="border: 1px solid black; padding: 0 2px;">9</span>	<ul style="list-style-type: none"> <li>■ Befestigen Sie den Einlass am Dampfauslass <span style="border: 1px solid black; padding: 0 2px;">1</span> des Produkts/des Verlängerungsschlauchs <span style="border: 1px solid black; padding: 0 2px;">12</span>.</li> </ul>
Verlängerungsschlauch <span style="border: 1px solid black; padding: 0 2px;">12</span>	<ul style="list-style-type: none"> <li>■ Drehen Sie die Düse im Uhrzeigersinn, bis sie fest sitzt.</li> </ul>
Verlängerungsdüse <span style="border: 1px solid black; padding: 0 2px;">15</span>	<ul style="list-style-type: none"> <li>■ Befestigen Sie den Einlass am Dampfauslass <span style="border: 1px solid black; padding: 0 2px;">1</span> des Produkts, des Verlängerungsschlauchs <span style="border: 1px solid black; padding: 0 2px;">12</span> oder der Verlängerungsdüse <span style="border: 1px solid black; padding: 0 2px;">15</span>.</li> </ul>
Winkeldüse <span style="border: 1px solid black; padding: 0 2px;">14</span>	<ul style="list-style-type: none"> <li>■ Befestigen Sie den Einlass am Dampfauslass <span style="border: 1px solid black; padding: 0 2px;">1</span> des Produkts, des Verlängerungsschlauchs <span style="border: 1px solid black; padding: 0 2px;">12</span> oder der Verlängerungsdüse <span style="border: 1px solid black; padding: 0 2px;">15</span>.</li> </ul>
Rundbürste <span style="border: 1px solid black; padding: 0 2px;">16</span>	<ul style="list-style-type: none"> <li>■ Nehmen Sie die Zubehörteile in umgekehrter Reihenfolge wieder ab.</li> </ul>

- ⓘ **HINWEIS** – Fensterabzieher 8 abnehmen: Lösen Sie zunächst die Klemme.

## ● **Bedienung**

### ● **Wassertank befüllen**

**⚠ GEFÄHR! Stromschlaggefahr!** Bevor Sie den Wassertank [2] befüllen: Ziehen Sie den Netzstecker [7] aus der Steckdose.

**⚠ VORSICHT!** Befüllen Sie den Wassertank [2] mit Leitungswasser oder destilliertem Wasser ohne Zusätze.

Falls Ihr Leitungswasser hart sein sollte: Verwenden Sie destilliertes Wasser.

Falls Ihr Leitungswasser mäßig hart sein sollte: Mischen Sie destilliertes Wasser mit Leitungswasser (im Verhältnis 1:1).

### ① **HINWEISE:**

- Solange sich Dampf und Druck im Wassertank befindet, können Sie das Sicherheitsventil [3] nicht öffnen. Wassertank [2] öffnen:
  - Lassen Sie den Dampf ab oder
  - warten Sie, bis das Produkt abgekühlt ist.
- Überschreiten Sie nicht die maximale Füllkapazität des Wassertanks [2] von 250 ml.
- Öffnen Sie langsam das Sicherheitsventil [3]. Warten Sie vor dem vollständigen Öffnen einige Sekunden, bis kein Dampf mehr zischt.
- Verwenden Sie den Messbecher [13] und den Trichter [11], um den Wassertank [2] über den Wassereinlass [2] zu befüllen.
- Schließen Sie das Sicherheitsventil [3].

### ● **Ein-/Ausschalten**

- Schließen Sie den Netzstecker [7] an einer geeigneten Steckdose an.
- Die Kontrollleuchte „Power“ [18] leuchtet. Das Produkt beginnt sofort, Dampf zu erzeugen.
- Das Produkt ist einsatzbereit, wenn die Dampf-Kontrollleuchte [17] leuchtet.
- Produkt ausschalten: Trennen Sie das Produkt von der Steckdose.

### ① **HINWEISE:**





- Das Produkt benötigt etwa 3 Minuten zum Aufwärmen.
- Das Produkt muss vom Stromnetz getrennt werden:
  - nach der Verwendung,
  - vor der Reinigung und
  - vor der Wartung.

### ● **Kindersicherung**

(Abb. A, C)

Das Produkt ist mit einer Kindersicherung [4] ausgestattet:

#### **Kindersicherung**

- |  |   |
|--|---|
| Aktivieren<br>(Position:  )   | ■ Drücken Sie das Symbol  der Kindersicherung [4] ganz ein. |
|  | ■ Der Dampfauslöser [5] kann nun nicht mehr eingedrückt werden.   |
| <hr/>  |   |
| Deaktivieren<br>(Position:  ) | ■ Drücken Sie das Symbol  der Kindersicherung [4] ganz ein. |
|  | ■ Der Dampfauslöser [5] kann nun wieder verwendet werden.   |

### ● **Dampfreinigung**

**⚠ WARNUNG!** Das Produkt muss sich in einer aufrechten Position befinden, wenn es

- in Verwendung ist,
- unter Druck steht oder
- mit Wasser befüllt wird.

- Halten Sie die Produkt am Griff [6].

### ① **HINWEISE:**

- Dampfausgabe kontrollieren: Drücken Sie gleichmäßig auf den Dampfauslöser [5].
- Unterbrechen Sie die Dampfreinigung, wenn die Dampf-Kontrollleuchte [17] erlischt. Warten Sie, bis die Dampf-Kontrollleuchte [17] wieder leuchtet. Fahren Sie erst dann fort.
- Wenn kein Dampf abgegeben wird - obwohl die Dampf-Kontrollleuchte [17] leuchtet: Ziehen Sie den Netzstecker [7] aus der Steckdose. Befüllen Sie den Wassertank [2] erneut.

## ● **Reinigung und Pflege**

### ● **Haupteinheit reinigen**

**⚠️ GEFAHR! Stromschlaggefahr!** Vor der Reinigung/Wartung: Ziehen Sie den Netzstecker **7** aus der Steckdose.

**⚠️ WARNING!** Tauchen Sie die elektrischen Teile des Produkts nicht in Wasser oder andere Flüssigkeiten. Halten Sie das Produkt niemals unter fließendes Wasser.

- Wischen Sie das Produkt mit einem leicht angefeuchteten Tuch ab.
- Lassen Sie kein Wasser oder andere Flüssigkeiten in das Innere des Produkts gelangen.
- Verwenden Sie keine scheuernden, aggressiven Reinigungsmittel oder harte Bürsten, um das Produkt zu reinigen.
- Nach der Reinigung: Lassen Sie alle Teile vollständig trocknen.

### ● **Zubehör reinigen**

- Reinigen Sie die Zubehöreile in warmem Seifenwasser.
- Nach der Reinigung: Lassen Sie alle Zubehöreile vollständig trocknen.

### **Baumwollüberzug **10** reinigen**



- Der Baumwollüberzug **10** kann bei einer Wassertemperatur von bis zu 60 °C gewaschen werden.
- Nach der Reinigung: Lassen Sie den Baumwollüberzug **10** vollständig trocknen. Sie können auch einen Wäschetrockner bei niedriger Temperatur (55 °C) verwenden.

## ● **Kalkablagerungen entfernen**

Wenn sich die Dampfstärke drastisch reduziert, ist es eventuell notwendig, Kalkablagerungen aus dem Wassertank **2**/von Zubehöreile zu entfernen:

### **Wassertank **2**:**

- Ziehen Sie den Netzstecker **7** aus der Steckdose.
- Befüllen Sie den Wassertank **2** mit einer Mischung aus Leitungswasser und Essig (im Verhältnis 2:1).
- Warten Sie 24 Stunden lang.
- Leeren Sie die Mischung in ein Waschbecken.
- Spülen Sie den Wassertank **2** mit frischem Wasser (siehe „Wassertank befüllen“).

### **Zubehör:**

- Ziehen Sie den Netzstecker **7** aus der Steckdose.
- Befüllen Sie den Wassertank **2** mit einer Mischung aus Leitungswasser und Essig (im Verhältnis 2:1).
- Setzen Sie das Zubehöreile auf, von dem Sie Kalkablagerungen entfernen wollen.
- Sichern Sie die Position des Produkts, um sicherzustellen, dass der Dampf nicht auf umliegende Gegenstände und Oberflächen gerichtet ist.
- Schalten Sie das Produkt ein. Lassen Sie das Produkt in Betrieb, bis die Mischung vollständig verbraucht ist.

## ● **Lagerung**

- Lagern Sie das Produkt in der Originalverpackung, wenn es nicht verwendet wird.
- Bewahren Sie das Produkt an einem trockenen Ort außerhalb der Reichweite von Kindern auf.
- Lagern Sie das Produkt ausschließlich mit einem entleerten Wassertank **2**.

## ● Entsorgung

Die Verpackung besteht aus umweltfreundlichen Materialien, die Sie über die örtlichen Recyclingstellen entsorgen können.



Beachten Sie die Kennzeichnung der Verpackungsmaterialien bei der Abfalltrennung, diese sind gekennzeichnet mit Abkürzungen (a) und Nummern (b) mit folgender Bedeutung: 1 - 7: Kunststoffe / 20 - 22: Papier und Pappe / 80 - 98: Verbundstoffe.



Das Produkt und die Verpackungsmaterialien sind recycelbar, entsorgen Sie diese getrennt für eine bessere Abfallbehandlung.

Das Triman-Logo gilt nur für Frankreich.

Möglichkeiten zur Entsorgung des ausgedienten Produkts erfahren Sie bei Ihrer Gemeinde- oder Stadtverwaltung.



Werfen Sie Ihr Produkt, wenn es ausgedient hat, im Interesse des Umweltschutzes nicht in den Hausmüll, sondern führen Sie es einer fachgerechten Entsorgung zu. Über Sammelstellen und deren Öffnungszeiten können Sie sich bei Ihrer zuständigen Verwaltung informieren.



## ● Garantie

Das Produkt wurde nach strengen Qualitätsrichtlinien sorgfältig produziert und vor Anlieferung gewissenhaft geprüft. Im Falle von Mängeln dieses Produkts stehen Ihnen gegen den Verkäufer des Produkts gesetzliche Rechte zu. Diese gesetzlichen Rechte werden durch unsere im Folgenden dargestellte Garantie nicht eingeschränkt.

Sie erhalten auf dieses Produkt 3 Jahre Garantie ab Kaufdatum. Die Garantiefrist beginnt mit dem Kaufdatum. Bitte bewahren Sie den Original-Kassenbon gut auf. Diese Unterlage wird als Nachweis für den Kauf benötigt.

Tritt innerhalb von 3 Jahren ab dem Kaufdatum dieses Produkts ein Material- oder Fabrikationsfehler auf, wird das Produkt von uns - nach unserer Wahl - für Sie kostenlos repariert oder ersetzt. Diese Garantie verfällt, wenn das Produkt beschädigt, nicht sachgemäß benutzt oder gewartet wurde.

Die Garantieleistung gilt für Material- oder Fabrikationsfehler. Diese Garantie erstreckt sich nicht auf Produktteile, die normaler Abnutzung ausgesetzt sind (z. B. Batterien) und daher als Verschleißteile angesehen werden können oder Beschädigungen an zerbrechlichen Teilen, z. B. Schalter, Akkus oder die aus Glas gefertigt sind.



## Abwicklung im Garantiefall

Um eine schnelle Bearbeitung Ihres Anliegens zu gewährleisten, folgen Sie bitte den folgenden Hinweisen:

Bitte halten Sie für alle Anfragen den Kassenbon und die Artikelnummer (z. B. IAN 123456\_7890) als Nachweis für den Kauf bereit.

Die Artikelnummer entnehmen Sie bitte dem Typenschild, einer Gravur, auf dem Titelblatt Ihrer Anleitung (unten links) oder als Aufkleber auf der Rück- oder Unterseite.

Sollten Funktionsfehler oder sonstige Mängel auftreten, kontaktieren Sie zunächst die nachfolgend benannte Serviceabteilung telefonisch oder per E-Mail.

Ein als defekt erfasstes Produkt können Sie dann unter Beifügung des Kaufbelegs (Kassenbon) und der Angabe, worin der Mangel besteht und wann er aufgetreten ist, für Sie portofrei an die Ihnen mitgeteilte Service-Anschrift übersenden.

### Service

#### **DE Service Deutschland**

Tel.: 0800 5435 111  
(kostenfrei aus dem  
dt. Festnetz / Mobilfunknetz)

E-Mail: [owim@lidl.de](mailto:owim@lidl.de)

#### **AT Service Österreich**

Tel.: 0820 201 222  
(0,15 EUR/Min.)

E-Mail: [owim@lidl.at](mailto:owim@lidl.at)

#### **CH Service Schweiz**

Tel.: 0842 665566  
(0,08 CHF/Min.,  
Mobilfunk max. 0,40 CHF/Min.)



















E-Mail: [owim@lidl.ch](mailto:owim@lidl.ch)

# CE IPX4

<b>Warnings and symbols used</b> .....	Page 18
<b>Introduction</b> .....	Page 19
Intended use .....	Page 19
Scope of delivery .....	Page 19
Description of parts .....	Page 20
Technical data .....	Page 20
<b>Safety instructions</b> .....	Page 20
<b>Before first use</b> .....	Page 24
<b>Accessories and areas of application</b> .....	Page 24
<b>Assembly</b> .....	Page 24
<b>Operation</b> .....	Page 25
Filling the water tank .....	Page 25
Turning on/off .....	Page 25
Child safety lock .....	Page 25
Steaming .....	Page 25
<b>Cleaning and care</b> .....	Page 26
Cleaning the main unit .....	Page 26
Cleaning the accessories .....	Page 26
Removing limescale .....	Page 26
<b>Storage</b> .....	Page 26
<b>Disposal</b> .....	Page 27
<b>Warranty</b> .....	Page 27

## Warnings and symbols used

The following warnings are used in this user manual and on the packaging:

 <p><b>DANGER!</b> This symbol in combination with the signal word “Danger” marks a high-risk hazard that if not prevented could result in death or serious injury.</p>	 Voltage (alternating current)
	 Hertz (supply frequency)
	 Watts
	 Protected against splashing water from all directions
 <p><b>WARNING!</b> This symbol in combination with the signal word “Warning” marks a medium-risk hazard that if not prevented could result in death or serious injury.</p>	 <b>NOTE:</b> This symbol in combination with “Note” provides additional useful information.
	 Use the product in dry indoor spaces only.
 <p><b>CAUTION!</b> This symbol in combination with the signal word “Caution” marks a low-risk hazard that if not prevented could result in minor or moderate injury.</p>	 Danger – risk of electric shock!
	 <b>CAUTION:</b> Hot surface.
 <p><b>WARNING:</b> Danger of scalding. Escaping steam.</p>	 This product is classified as protection class I and must be connected to a protective ground.
 Washable at 60 °C.	 Do not use bleach.
 Do not tumble dry.	 Do not iron.
 Do not dry clean symbol.	

# HAND-HELD STEAM CLEANER

## ● Introduction

We congratulate you on the purchase of your new product. You have chosen a high quality product. The instructions for use are part of the product. They contain important information concerning safety, use and disposal. Before using the product, please familiarise yourself with all of the safety information and instructions for use. Only use the product as described and for the specified applications. If you pass the product on to anyone else, please ensure that you also pass on all the documentation with it.

## ● Intended use

This product is designed only to clean indoor surfaces that withstand prolonged exposure to hot steam.

- **Suitable for:** Tiles, work surfaces, glazed tiles, mirrors and windows, blinds, WC's, bathroom fittings, curtains, cushions, clothing, car seats.
- **Not suitable for:** Leather, polished furniture, waxed floors, synthetic fabrics, velvet or other delicate, steam sensitive materials. Use on waxed or some unwaxed floors may result in diminished glossiness.
- **Before use:** We recommended to perform a material test on an isolated area of the working surface.
- **For best cleaning results:** Check the care instructions from the corresponding manufacturer (if any).
- Do not use the product for any other purpose.

This product is only intended for private household use, not for commercial purposes.

The manufacturer accepts no liability for damages caused by improper use.

**Before use: Carry out a test on an isolated area. Thus you may ascertain that the material is suitable for steam cleaning.**

### Examples:

- Painted/varnished wood or leather can be bleached by steam.
- Unprotected wood can swell up because of steam.
- Protective wax coatings can be dissolved by steam.
- Plastics can become tarnished from the effects of steam.
- Soft plastics can deform when exposed to steam.
- Cold glass or mirror surfaces can crack when sprayed with hot steam.
- Acrylics, velvet and silk react sensitively to hot steam.
- If you wish to clean windows, preheat them first: Apply the steam over large areas from a greater distance. Then, move in progressively closer.

## ● Scope of delivery

After unpacking the product, check if the delivery is complete and if all parts are in good condition. Remove all packing materials before use.

- 1x Hand-held steam cleaner
- 1x Extension hose
- 1x Extension nozzle
- 1x Upholstery nozzle
- 1x Angle nozzle
- 1x Round brush
- 1x Puller
- 1x Funnel
- 1x Cotton cover
- 1x Measuring cup

## ● Description of parts

- 1 Steam outlet
- 2 Water inlet and water tank
- 3 Safety valve
- 4 Child safety lock
- 5 Steam trigger
- 6 Handle
- 7 Power cord with power plug
- 8 Puller
- 9 Upholstery nozzle
- 10 Cotton cover
- 11 Funnel
- 12 Extension hose
- 13 Measuring cup
- 14 Angle nozzle
- 15 Extension nozzle
- 16 Round brush
- 17 Steam indicator (green)
- 18 Power indicator (red)

## ● Technical data

Rated voltage/frequency: 220-240 V~, 50/60 Hz

Power consumption: 950-1100 W

Water tank capacity: 350 ml (250 ml fill capacity)

Measuring cup capacity: 250 ml fill capacity

Protection class: I

Ingress protection class: IPX4 (splash proof)



## Safety instructions

**BEFORE USING THE PRODUCT, PLEASE FAMILIARISE YOURSELF WITH ALL OF THE SAFETY INFORMATION AND INSTRUCTIONS FOR USE! WHEN PASSING THIS PRODUCT ON TO OTHERS, PLEASE ALSO INCLUDE ALL THE DOCUMENTS!**

In the case of damage resulting from non-compliance with these operating instructions the warranty claim becomes invalid!

No liability is accepted for consequential damage! In the case of material damage or personal injury caused by incorrect handling or non-compliance with the safety instructions, no liability is accepted!

## Children and persons with disabilities

### **⚠ WARNING! RISK OF LOSS OF LIFE OR ACCIDENT TO INFANTS AND CHILDREN!**

Never leave children unsupervised with the packaging material.

The packaging material represents a danger of suffocation. Children frequently underestimate the dangers.

Always keep children away from the packaging material.

- This product can be used by persons with reduced physical, sensory or mental capabilities or lack of experience and knowledge if they have been given supervision or instruction concerning use of the product in a safe way and understand the hazards involved.
- Children shall not play with the product.
- Cleaning and user maintenance shall not be made by children without supervision.
- Keep the product and its cord out of reach of children when it is energized or cooling down.

### **Intended use**

- ⚠ **WARNING!** Misuse may lead to injury. Use this product solely in accordance with these instructions.

- ⚠ Do not attempt to modify the product in any way.

### **Electrical safety**

- ⚠ **DANGER! Risk of electric shock!** Never attempt to repair the product yourself. In case of malfunction, repairs are to be conducted by qualified personnel only.
- ⚠ **WARNING! Risk of electric shock!** Do not immerse the product's electrical components in water or other liquids. Never hold the product under running water.
- ⚠ **WARNING! Risk of electric shock!** Never use a damaged product. Disconnect the product from the power supply and contact your retailer if it is damaged.
- ⚠ **WARNING! Risk of injury!** The product has to be unplugged after use and before carrying out user maintenance on the product.

- The product is not to be used if it has been dropped, if there are visible signs of damage or if it is leaking.
- Before connecting the product to the power supply, check that the voltage and current rating corresponds with the power supply details shown on the product's rating label.
- Regularly check the power plug and the power cord for damages. If the power cord is damaged, it must be replaced by the manufacturer, its service agent or similarly qualified persons in order to avoid a hazard.
- Protect the power cord against damages. Do not let it hang over sharp edges, do not squeeze or bend it.

Keep the power cord away from hot surfaces and open flames and ensure that nobody can pull on or trip over it unintentionally.

- The product must not be left unattended while it is connected to the power supply.
- The liquid or steam must not be directed towards equipment containing electrical components, such as the interior of ovens.
- The filling aperture must not be opened during use.

### **Burn hazards**

#### **⚠ DANGER! Risk of burns!**

Do not touch hot surfaces and beware of escaping steam. Hold the product by its handle only.

- Steam is very hot. Never put your hands in front of the steam jet.

### **Operation**

- Only use the product in dry indoor rooms.

- The power plug must be removed from the power supply before the water tank is filled with water.
- The use of extension cords is not recommended. If the use of an extension cord is necessary, it must be designed for a current flow of at least 10 A. Lay cords in such a way that they may not be tripped over or otherwise damaged.
- Do not operate the product with wet hands or while standing on a wet floor. Do not touch the power plug with wet hands.
- Use only accessories recommended by the manufacturer.
- Do not operate the product with an empty water tank.
- Never direct the steam toward people or animals. Hot steam can cause serious injuries!
- Do not add cleaning solutions, scented perfumes, oils or any other chemicals to the water tank as this may damage the product.

## **Cleaning and storage**







- Always turn off the product before disconnecting it from the power supply.
- Do not pull the power plug out of the electrical outlet by the power cord. Do not wrap the power cord around the product.
- Protect the product, its power cord and power plug against dust, direct sunlight, dripping and splashing water.
- Store the product in a cool, dry place, protected from moisture and out of the reach of children.
- Protect the product against heat. Do not place the product close to open flames or heat sources such as stoves or heating appliances.



## ● **Before first use**

















- Remove all packaging materials. Check if all parts are complete.

## ● **Accessories and areas of application**

Accessory	Function
Puller 	For cleaning windows, mirrors, and other smooth surfaces. Move the puller from top to bottom.
Upholstery nozzle 	To disperse the flow of steam over a wider area for more gentle cleaning.
Cotton cover 	Designed to absorb excess moisture. The cotton cover also helps to prevent water spotting. This allows an effective steaming of fabrics and upholstery.
Extension hose 	Useful for hard-to-reach areas.
Angle nozzle 	For precision cleaning of items with hard-to-reach areas (faucets, sinks, etc.).
Extension nozzle 	Useful for hard-to-reach areas.
Round brush 	For scrubbing especially tough stains. Ideal to use on ceramic tile, grouting, and other similar surfaces.

## ● **Assembly**

(Fig. B)

Accessory	Assembly
Puller 	<ul style="list-style-type: none"><li>■ Fit the hooks (at the back of the puller ) into the slots of the upholstery nozzle .</li><li>■ Press the puller  against the upholstery nozzle  until locked.</li></ul>
Cotton cover 	<ul style="list-style-type: none"><li>■ Fix on the upholstery nozzle .</li></ul>
Upholstery nozzle 	<ul style="list-style-type: none"><li>■ Attach the intake to the steam outlet  of the product/extension hose .</li></ul>
Extension hose 	<ul style="list-style-type: none"><li>■ Screw in a clockwise direction until tight.</li></ul>
Extension nozzle 	
Angle nozzle 	<ul style="list-style-type: none"><li>■ Attach the intake to the steam outlet  of the product, extension hose  or extension nozzle .</li></ul>
Round brush 	

■ Dismount all the accessories in a reverse order.

**i NOTE** – Dismounting the puller : Unlock the clip first.

## ● Operation

### ● Filling the water tank

**⚠ DANGER! Risk of electric shock!** Before filling the water tank [2]: Disconnect the power plug [7] from the mains socket.

**⚠ CAUTION!** Fill the water tank [2] with tap water or distilled water without any additives.  
If your tap water is hard: Use distilled water.  
If your tap water is moderately hard: Mix distilled water and tap water (ratio of 1:1).

### ① NOTES:

- As long as there are steam and pressure in the water tank [2] you cannot open the safety valve [3]. To open the water tank:
  - Release steam or
  - wait until the product has cooled down.
- Do not exceed the water tank's [2] maximum fill capacity of 250 ml.
- Slowly open the safety valve [3]. Before fully opening, wait a few seconds until the steam stops hissing.
- Use the measuring cup [13] and the funnel [11] to fill the water tank [2] through the water inlet [2].
- Close the safety valve [3].

### ● Turning on/off

- Connect the power plug [7] to a suitable mains socket.
- The power indicator [18] lights up. The product starts to produce steam immediately.
- The product is ready to use when the steam indicator [17] lights up.
- Turning off the product: Disconnect the product from the mains socket.

### ① NOTES:

- The product takes around 3 minutes to preheat.
- The product has to be unplugged
  - after use,
  - before cleaning, and
  - before maintenance.

### ● Child safety lock

(Fig. A, C)

This product is equipped with a child safety lock [4]:

#### Child safety lock

Activate  
(position: )

- Fully push in the  symbol of the child safety lock [4].
- The steam trigger [5] can now no longer be pressed down.

Deactivate  
(position: )

- Fully push in the  symbol of the child safety lock [4].
- The steam trigger [5] can now be used again.

### ● Steaming

**⚠ WARNING!** The product has to be maintained in an upright position

- while being used,
- under pressure or
- filled with water.

- Hold the product by its handle [6].

### ① NOTES:

- Controlling the steam output: Gradually press the steam trigger [5].
- Stop steaming when the steam indicator [17] goes off. Wait until the steam indicator [17] lights up again. You may now resume with the work.
- If there is no steam output - although the steam indicator [17] is on: Disconnect the power plug [7] from the mains socket. Refill the water tank [2].

## ● Cleaning and care

### ● Cleaning the main unit

**⚠ DANGER! Risk of electric shock!** Before cleaning and maintenance: Disconnect the power plug **7** from the mains socket.

**⚠ WARNING!** Do not immerse the product's electrical components in water or other liquids. Never hold the product under running water.

- Wipe down the product with a slightly damp cloth.
- Do not let any water or other liquids enter the product interior.
- Do not use any abrasive, aggressive cleaners or hard brushes to clean the product.
- After cleaning: Let all parts dry completely.

### ● Cleaning the accessories

- Clean the accessories in warm, soapy water.
- After cleaning: Let all accessories dry completely.

### Cleaning the cotton cover **10**



- The cotton cover **10** can be hand-washed in water with temperature up to 60 °C.
- After cleaning: Let the cotton cover **10** dry completely. You may also use a tumble dryer at a low level (55 °C).

## ● Removing limescale

If the steam power reduces drastically, it may be needed to remove the limescale from the water tank **2**/accessories:

### Water tank **2**:

- Disconnect the power plug **7** from the mains socket.
- Fill the water tank **2** with a mixture of tap water and vinegar (ratio of 2:1).
- Wait 24 hours.
- Drain the mixture into a sink.
- Flush the water tank **2** with fresh water (see "Filling the water tank").

### Accessories:

- Disconnect the power plug **7** from the mains socket.
- Fill the water tank **2** with a mixture of tap water and vinegar (ratio of 2:1).
- Install the accessory you wish to remove the limescale from.
- Secure the position of the product to ensure that the steam is aimed away from the surrounding objects and surfaces.
- Turn on the product. Operate the product until all the mixture is used up.

## ● Storage

- Store the product in the original packaging when it is not in use.
- Store the product at a dry location out of the reach of children.
- Store the product with an emptied water tank **2** only.

## ● **Disposal**

The packaging is made entirely of recyclable materials, which you may dispose of at local recycling facilities.



Observe the marking of the packaging materials for waste separation, which are marked with abbreviations (a) and numbers (b) with following meaning: 1 – 7: plastics / 20 – 22: paper and fibreboard / 80 – 98: composite materials.



The product and packaging materials are recyclable, dispose of it separately for better waste treatment.

The Triman logo is valid in France only.



Contact your local refuse disposal authority for more details of how to dispose of your worn-out product.



To help protect the environment, please dispose of the product properly when it has reached the end of its useful life and not in the household waste. Information on collection points and their opening hours can be obtained from your local authority.

## ● **Warranty**

The product has been manufactured to strict quality guidelines and meticulously examined before delivery. In the event of product defects you have legal rights against the retailer of this product. Your legal rights are not limited in any way by our warranty detailed below.

The warranty for this product is 3 years from the date of purchase. Should this product show any fault in materials or manufacture within 3 years from the date of purchase, we will repair or replace it – at our choice – free of charge to you.

The warranty period begins on the date of purchase. Please keep the original sales receipt in a safe location. This document is required as your proof of purchase. This warranty becomes void if the product has been damaged, or used or maintained improperly.

The warranty applies to defects in material or manufacture. This warranty does not cover product parts subject to normal wear, thus possibly considered consumables (e. g. batteries) or for damage to fragile parts, e. g. switches, rechargeable batteries or glass parts.

## Warranty claim procedure

To ensure quick processing of your case, please observe the following instructions:

Please have the till receipt and the item number (e.g. IAN 123456\_7890) available as proof of purchase.

You will find the item number on the type plate, an engraving on the front page of the instructions (bottom left), or as a sticker on the rear or bottom of the appliance.

If functional or other defects occur, please contact the service department listed either by telephone or by e-mail.

You can return a defective product to us free of charge to the service address that will be provided to you. Ensure that you enclose the proof of purchase (till receipt) and information about what the defect is and when it occurred.

### Service

GB

#### Service Great Britain

Tel.: 0800 404 7657

E-Mail: [owim@lidl.co.uk](mailto:owim@lidl.co.uk)

IE

#### Service Ireland

Tel.: 1890 930 034

(0,08 EUR/Min., (peak))

(0,06 EUR/Min., (off peak))



















E-Mail: [owim@lidl.ie](mailto:owim@lidl.ie)

**CE IPX4**

<b>Avertissements et symboles utilisés</b> .....	Page 30
<b>Introduction</b> .....	Page 31
Utilisation conforme .....	Page 31
Contenu de l'emballage .....	Page 31
Description des pièces .....	Page 32
Caractéristiques techniques .....	Page 32
<b>Consignes de sécurité</b> .....	Page 32
<b>Avant la première utilisation</b> .....	Page 36
<b>Accessoires et champs d'application</b> .....	Page 36
<b>Montage</b> .....	Page 36
<b>Utilisation</b> .....	Page 37
Remplissage du réservoir .....	Page 37
Marche/arrêt .....	Page 37
Sécurité pour les enfants .....	Page 37
Nettoyage à la vapeur .....	Page 37
<b>Nettoyage et entretien</b> .....	Page 38
Nettoyage du bloc principal .....	Page 38
Nettoyage des accessoires .....	Page 38
Élimination des dépôts de calcaire .....	Page 38
<b>Rangement</b> .....	Page 39
<b>Mise au rebut</b> .....	Page 39
<b>Garantie</b> .....	Page 40

## Avertissements et symboles utilisés

Les avertissements suivants sont utilisés dans ce mode d'emploi et sur l'emballage :

 <p><b>DANGER !</b> Ce symbole avec ce signal important de « Danger » indique un danger avec un risque élevé de blessures graves ou de mort si la situation dangereuse n'est pas évitée.</p>	 Tension (courant alternatif)
	 Hertz (fréquence du secteur)
	 Watt
	 Protégé contre les projections d'eau de tous les côtés.
 <p><b>AVERTISSEMENT !</b> Ce symbole avec ce signal important de « Avertissement » indique un danger avec un risque moyen de blessures graves ou de mort si la situation dangereuse n'est pas évitée.</p>	 <b>REMARQUE :</b> Ce symbole avec ce signal important de « Remarque » propose plus d'informations utiles.
	 Utilisez le produit seulement à l'intérieur de locaux secs.
 <p><b>PRUDENCE !</b> Ce symbole avec ce signal important de « Prudence » indique un danger avec un risque faible de blessures légères à importantes si la situation dangereuse n'est pas évitée.</p>	 Danger - risque d'électrocution !
	 <b>PRUDENCE :</b> Surface chaude !
 <p><b>AVERTISSEMENT :</b> Risque de brûlures ! Sortie de vapeur.</p>	 Ce produit est de la classe de protection I et doit être mis à la terre.
 Lavage à 60 °C	 Ne pas utiliser de javel.
 Ne pas mettre au sèche-linge.	 Ne pas repasser.
 Symbole ne pas nettoyer à sec.	

# NETTOYEUR VAPEUR À MAIN

## ● Introduction

Nous vous félicitons pour l'achat de votre nouveau produit. Vous avez opté pour un produit de grande qualité. Le mode d'emploi fait partie intégrante de ce produit. Il contient des indications importantes pour la sécurité, l'utilisation et la mise au rebut. Veuillez lire consciencieusement toutes les indications d'utilisation et de sécurité du produit. Ce produit doit uniquement être utilisé conformément aux instructions et dans les domaines d'application spécifiés. Lors d'une cession à tiers, veuillez également remettre tous les documents.

## ● Utilisation conforme

Ce produit est uniquement destiné au nettoyage de surfaces à l'intérieur de locaux dont les matières peuvent résister à une exposition prolongée à la vapeur chaude.

- **Convient pour :** carrelages, surfaces de travail, carreaux, miroirs, fenêtres, stores, toilettes, robinets, rideaux, meubles rembourrés, vêtements, sièges de voiture.
- **Ne convient pas pour :** cuir, meubles polis, sols cirés, matières synthétiques, velours et autres matières délicates non résistantes à la vapeur. L'utilisation sur des sols cirés ou non cirés peut réduire le brillant.
- **Avant l'utilisation :** nous vous recommandons d'effectuer un test sur la matière de la surface à traiter sur une zone non visible.
- **Pour de meilleurs résultats de nettoyage :** respectez les consignes d'entretien de chaque fabricant (le cas échéant).
- N'utilisez pas le produit à d'autres fins !

Le produit est prévu exclusivement pour une utilisation dans le milieu domestique et n'est pas conçu pour un usage commercial.

Le fabricant décline toute responsabilité en cas de dommages résultant d'une utilisation inadéquate.

**Avant l'utilisation : effectuez un test dans un endroit non visible. Cela vous permettra de vérifier si la matière convient au nettoyage à la vapeur. Exemples :**

- le bois peint/laqué ou le cuir peut se décolorer à la vapeur ;
- le bois non traité peut gonfler à cause de la vapeur ;
- les couches de cire protectrice peuvent être dissoutes par la vapeur ;
- les matières synthétiques peuvent devenir ternes à cause de la vapeur ;
- les matières synthétiques molles peuvent se déformer lorsqu'elles sont exposées à la vapeur ;
- les surfaces froides en verre ou des miroirs peuvent se briser lorsqu'elles sont vaporisées à la vapeur chaude ;
- l'acrylique, le velours et la soie sont sensibles à la vapeur chaude.
- Si vous souhaitez nettoyer des fenêtres, vous devriez d'abord les préchauffer : appliquez la vapeur à grande distance sur les grandes surfaces. Ensuite, réduisez progressivement la distance.

## ● Contenu de l'emballage

Après l'ouverture du produit, vérifiez l'exhaustivité de la livraison et si toutes les pièces sont en parfait état. Retirez tous les matériaux d'emballage avant utilisation.

- 1x Nettoyeur à vapeur
- 1x Tuyau de rallonge
- 1x Rallonge pour buse
- 1x Buse pour coussin
- 1x Buse d'angle
- 1x Brosse ronde
- 1x Raclette à vitre
- 1x Entonnoir
- 1x Revêtement en coton
- 1x Verre doseur



## ● Description des pièces

- 1 Sortie vapeur
- 2 Entrée d'eau et réservoir d'eau
- 3 Soupape de sécurité
- 4 Sécurité pour enfant
- 5 Bouton de vapeur
- 6 Poignée
- 7 Cordon d'alimentation avec fiche de secteur
- 8 Raclette à vitre
- 9 Buse pour coussin
- 10 Revêtement du coton
- 11 Entonnoir
- 12 Tuyau de rallonge
- 13 Verre doseur
- 14 Buse d'angle
- 15 Rallonge pour buse
- 16 Brosse ronde
- 17 Voyant de contrôle de la vapeur (vert)
- 18 Voyant de contrôle « Power » (rouge)

## ● Caractéristiques techniques

Tension nominale,	
fréquence nominale :	220-240 V~, 50/60 Hz
Consommation d'énergie :	950-1100 W
Capacité du réservoir d'eau :	350 ml (capacité de remplissage 250 ml)
Capacité du verre doseur :	capacité de remplissage maxi de 250 ml
Classe de protection :	I
Indice de protection IP :	IPX4 (étanche aux projections d'eau)



## Consignes de sécurité

AVANT L'UTILISATION DU PRODUIT,  
FAMILIARISEZ-VOUS AVEC  
TOUTES LES CONSIGNES DE  
SÉCURITÉ ET DE MANIPULATION.  
TRANSMETTEZ TOUS LES  
DOCUMENTS CONCERNANT  
LE PRODUIT LORSQUE VOUS LE  
DONNEZ À UN TIERS !

Dans le cas de dommages résultant du non-respect des instructions du mode d'emploi, le recours à la garantie est annulé ! Toute responsabilité est déclinée pour les dommages consécutifs !

Aucune responsabilité n'est assumée dans le cas de dommages aux biens et aux personnes résultant d'une utilisation inappropriée ou du non-respect des consignes de sécurité !

## Enfants et personnes atteintes d'un handicap

**⚠ Avertissement ! DANGER DE MORT ET RISQUE D'ACCIDENTS POUR LES BÉBÉS ET LES ENFANTS !**

Ne laissez jamais des enfants sans surveillance avec des matériaux d'emballage. Les matériaux d'emballage représentent un risque d'asphyxie. Les enfants sous-estiment fréquemment les dangers en résultant.

Maintenez toujours les enfants hors de la portée des matériaux d'emballage.

- Ce produit peut être utilisé par des personnes ayant des capacités physiques, sensorielles ou mentales réduites ou manquant d'expérience et de connaissances, si elles sont surveillées ou si elles ont été informées de l'utilisation en toute sécurité du produit et ont compris les risques liés à son utilisation.
- Les enfants ne doivent pas jouer avec le produit.
- Le nettoyage et l'entretien domestique de l'appareil ne doivent pas être effectués par un enfant sans surveillance.
- Garder l'appareil hors de portée des enfants lorsqu'il est alimenté ou en refroidissement.

### **Utilisation conforme aux prescriptions**

- ⚠ **AVERTISSEMENT !** Une utilisation non conforme peut provoquer des blessures. Utilisez ce produit uniquement comme décrit dans ce mode d'emploi.

- ⚠ N'essayez pas de modifier le produit d'une quelconque manière.

### **Sécurité électrique**

- ⚠ **DANGER ! Risque d'électrocution** N'essayez jamais de réparer le produit par vous-même.  
En cas de dysfonctionnement, les réparations doivent être effectuées par de la main d'œuvre qualifiée.
- ⚠ **AVERTISSEMENT ! Risque d'électrocution !** Ne plongez jamais les pièces électriques du produit dans de l'eau ou d'autres liquides. Ne maintenez jamais le produit sous l'eau courante.
- ⚠ **AVERTISSEMENT ! Risque d'électrocution !** N'utilisez aucun produit endommagé. Débranchez le produit endommagé du réseau électrique et adressez-vous à votre commerçant.
- ⚠ **AVERTISSEMENT ! Risque de blessures !** Éteignez le produit et débranchez-le du réseau électrique, lorsqu'il n'est pas utilisé et avant d'effectuer tout nettoyage.

- Le produit ne doit pas être utilisé, s'il est tombé, s'il présente des signes visibles de dommages ou s'il fuit.
- Avant de brancher le produit sur le réseau électrique, vérifiez si la tension et la fréquence du secteur correspondent bien aux données de l'alimentation en électricité indiquées sur l'étiquette signalétique du produit.
- Vérifiez régulièrement la fiche de secteur et le câble de branchement afin de détecter des dommages. Si le cordon d'alimentation est endommagé, celui-ci doit être remplacé soit par le fabricant ou son service après-vente ou soit par un personnel qualifié afin d'éviter tout danger.
- Protégez le cordon d'alimentation contre tout dommage. Ne le faites pas passer sur des bords tranchants et assurez-vous de ne pas le coincer ou le plier. Conservez le câble électrique hors de la portée de surfaces chaudes ainsi que des feux et flammes.

Veillez à ce que personne ne puisse trébucher dessus ou le tirer par erreur.

- Le produit ne doit pas rester sans surveillance lorsqu'il est branché sur le réseau électrique.
- Le liquide ou la vapeur ne doit pas être dirigé(e) vers des appareils qui contiennent des composants électriques (p. ex. à l'intérieur de fours).
- L'ouverture destinée au remplissage ne peut pas être ouverte pendant l'utilisation.

### Risque de brûlures

- ⚠ DANGER ! Risque de brûlures !** Ne touchez pas de surfaces chaudes et faites attention à la vapeur qui s'échappe. Tenez le produit exclusivement par sa poignée.
- La vapeur est très chaude. Ne maintenez jamais vos mains devant la buse de sortie de la vapeur.

### Utilisation

- Utilisez le produit seulement à l'intérieur de locaux secs.

- La fiche de secteur doit être débranchée du réseau électrique avant de remplir le réservoir d'eau avec de l'eau.
- L'utilisation de rallonge électrique n'est pas recommandée. Si l'utilisation d'une rallonge électrique s'avérait nécessaire, elle doit être compatible à une puissance électrique d'au moins 10 A. Posez les câbles électriques en toute sécurité afin que personne ne puisse trébucher dessus et que rien ne puisse être endommagé.
- Ne mettez pas le produit en marche si vous avez les mains humides ou si vous vous tenez sur un sol humide. Ne touchez jamais la fiche de secteur avec les mains mouillées ou humides !
- Utilisez uniquement des accessoires qui sont recommandés par le fabricant.
- Ne mettez pas le produit en marche si le réservoir d'eau est vide.
- Ne dirigez jamais la vapeur vers des personnes ou des animaux ! La vapeur chaude peut causer de graves blessures.

- Ne mettez pas de produits de nettoyage, de substances parfumées, d'huiles ou d'autres produits chimiques dans le réservoir d'eau, car ils pourraient endommager le produit.

## **Nettoyage et rangement**

- Éteignez toujours le produit avant de le débrancher de l'alimentation en électricité.
- Ne débranchez jamais la fiche de secteur en tirant sur le cordon d'alimentation branché sur la prise de courant. N'enroulez pas le cordon d'alimentation autour du produit.
- Protégez le produit, le cordon d'alimentation et la fiche de secteur contre la poussière, le rayonnement solaire direct, les projections et l'égouttement d'eau.
- Conservez le produit dans un endroit frais et sec, protégé contre l'humidité et hors de la portée des enfants.
- Protégez le produit de la chaleur. Ne posez pas le produit à proximité de flammes ou sources de chaleur comme des fours ou des chauffages.

## ● Avant la première utilisation

- Enlevez tous les matériaux d'emballage. Vérifiez que toutes les pièces sont présentes.

## ● Accessoires et champs d'application

Accessoires	Fonctionnement
Raclette à vitre [8]	Nettoyage des vitres, miroirs et autres surfaces lisses. Déplacez la raclette de haut en bas.
Buse pour coussin [9]	Distribuer la vapeur sur une plus large surface (pour un nettoyage plus doux).
Revêtement en coton [10]	Absorption de l'humidité excédentaire. Le revêtement en coton aide aussi à éviter les projections d'eau. Cela permet un nettoyage à la vapeur effectif de matières et de meubles avec coussins.
Tuyau de rallonge [12]	Utile pour des emplacements difficilement accessibles.
Buse d'angle [14]	Pour le nettoyage précis d'objets avec des endroits difficilement accessibles (robinets, lavabos, etc.)
Rallonge pour buse [15]	Utile pour des emplacements difficilement accessibles.
Brosse ronde [16]	Pour brosser des taches particulièrement résistantes. Convient pour les carreaux en céramique, les surfaces en ciment et autres surfaces semblables.

## ● Montage

(Ill. B)

Accessoires	Montage
Raclette à vitre [8]	<ul style="list-style-type: none"><li>■ Faites passer le crochet (au dos de la raclette à vitre [8]) dans la fente de la buse pour coussin [9].</li><li>■ Appuyez sur la raclette à vitre [8] jusqu'à ce qu'elle s'engage contre la buse pour coussin [9].</li></ul>
Revêtement en coton [10]	<ul style="list-style-type: none"><li>■ À fixer sur la buse pour coussin [9].</li></ul>
Buse pour coussin [9]	<ul style="list-style-type: none"><li>■ Fixez l'entrée sur la sortie vapeur [1] du produit/ tuyau de rallonge [12].</li></ul>
Tuyau de rallonge [12]	<ul style="list-style-type: none"><li>■ Tournez la buse dans le sens des aiguilles d'une montre, jusqu'à ce qu'elle soit correctement fixée.</li></ul>
Rallonge pour buse [15]	
Buse d'angle [14]	<ul style="list-style-type: none"><li>■ Fixez l'entrée sur la sortie vapeur [1] du produit. du tuyau de rallonge [12] ou la rallonge pour buse [15].</li></ul>
Brosse ronde [16]	

- Retirez les accessoires dans l'ordre inverse.

❗ **REMARQUES** – Enlever la raclette à vitre [8] : libérez d'abord le clip.

## ● Utilisation

### ● Remplissage du réservoir

**⚠ DANGER ! Risque d'électrocution !** Avant de remplir le réservoir d'eau [2] : débranchez la fiche de secteur [7] de la prise de courant.

**⚠ PRUDENCE !** Remplissez le réservoir d'eau [2] avec de l'eau du robinet ou de l'eau distillée sans aucun additif.

Si votre eau du robinet est dure : utilisez de l'eau distillée.

Si votre eau du robinet est modérément dure : mélangez de l'eau distillée à de l'eau du robinet (ratio 1:1).

### ① REMARQUES :

- Tant qu'il y a de la vapeur et de la pression dans le réservoir d'eau, vous ne pouvez pas ouvrir la soupape de sécurité [3]. Ouvrir le réservoir d'eau [2] :
  - laissez la vapeur s'échapper ou
  - attendez, jusqu'à ce que le produit soit refroidi.
- Ne dépassez pas la contenance maximale du réservoir d'eau [2] à savoir 250 ml.
- Ouvrez lentement la soupape de sécurité [3]. Attendez quelques secondes jusqu'à ce que la vapeur cesse de siffler et procédez ensuite à l'ouverture complète.
- Utilisez le verre doseur [13] et l'entonnoir [11] pour remplir d'eau le réservoir d'eau [2] en faisant couler par l'entrée d'eau [2] prévue.
- Refermez la soupape de sécurité [3].

### ● Marche/arrêt

- Branchez la fiche d'alimentation [7] sur une prise de courant appropriée.
- Le voyant de contrôle « Power » [18] s'allume. Le produit commence aussitôt à produire de la vapeur.
- Le produit est prêt à l'emploi, dès que le voyant de contrôle de la vapeur [17] s'allume.
- Éteindre le produit : débranchez le produit de la prise de courant !

### ① REMARQUES :





- Le produit a besoin d'env. 3 minutes de préchauffage.
- Le produit doit être débranché du réseau électrique :
  - après l'utilisation,
  - avant le nettoyage et
  - avant l'entretien.

### ● Sécurité pour les enfants

(III. A, C)

Le produit est équipé d'une sécurité pour les enfants [4] :

#### Sécurité pour les enfants

- |   |  |
|---|--|
| Activer<br>(Position :  )    | ■ Appuyez à fond sur le symbole  de la sécurité pour les enfants [4]. |
|   | ■ Maintenant, le bouton de vapeur [5] ne peut plus être enfoncé.   |
| Désactiver<br>(Position :  ) | ■ Appuyez à fond sur le symbole  de la sécurité pour les enfants [4]. |
|   | ■ Le bouton de vapeur [5] peut être à nouveau utilisé.   |

### ● Nettoyage à la vapeur

**⚠ AVERTISSEMENT !** Le produit doit être tenu droit lorsqu'il est

- utilisé,
- est sous pression ou
- doit être rempli avec de l'eau.

- Maintenez le produit par la poignée [6].

### ① REMARQUES :

- Vérifier le débit de vapeur : appuyez uniformément sur le bouton de vapeur [5].
- Interrompez le nettoyage à vapeur, si le voyant de contrôle de la vapeur [17] s'éteint. Attendez, jusqu'à ce que le voyant de contrôle de la vapeur [17] s'allume à nouveau. Continuez seulement après cette indication.

- Si aucune vapeur ne sort, bien que le voyant de contrôle de la vapeur [17] soit allumé : débranchez la fiche de secteur [7] de la prise de courant. Remplissez de nouveau le réservoir d'eau [2].

## ● Nettoyage et entretien

### ● Nettoyage du bloc principal

**⚠ DANGER ! Risque d'électrocution !** Avant le nettoyage/l'entretien : débranchez la fiche de secteur [7] de la prise de courant.

**⚠ AVERTISSEMENT !** Ne plongez jamais les pièces électriques du produit dans de l'eau ou d'autres liquides. Ne maintenez jamais le produit sous l'eau courante.

- Essayez le produit avec un chiffon légèrement humidifié.
- Ne laissez jamais d'eau ou d'autres liquides pénétrer à l'intérieur du produit.
- N'utilisez jamais de produits de nettoyage soit agressifs soit récurants ou de brosses dures pour nettoyer le produit.
- Après le nettoyage : laissez les pièces complètement sécher.

### ● Nettoyage des accessoires

- Nettoyez les accessoires dans de l'eau chaude savonneuse.
- Après le nettoyage : laissez les accessoires complètement sécher.

### Nettoyage du revêtement en coton [10]



- Le revêtement en coton [10] peut être lavé à une température d'eau allant jusqu'à 60 °C.
- Après le nettoyage : laissez le revêtement en coton [10] sécher complètement. Vous pouvez aussi utiliser un sèche-linge à température basse (55 °C).

## ● Élimination des dépôts de calcaire

Si la force de la vapeur se réduit radicalement, il est peut-être nécessaire d'enlever les dépôts de calcaire du réservoir d'eau [2]/des accessoires :

### Réservoir d'eau [2] :

- Débranchez la fiche de secteur [7] de la prise de courant.
- Remplissez le réservoir d'eau [2] avec un mélange d'eau du robinet et de vinaigre (ratio 2:1).
- Attendez 24 heures.
- Videz le mélange dans un lavabo.
- Rincez le réservoir d'eau [2] avec de l'eau claire (voir « Remplissage du réservoir »).

### Accessoire :

- Débranchez la fiche de secteur [7] de la prise de courant.
- Remplissez le réservoir d'eau [2] avec un mélange d'eau du robinet et de vinaigre (ratio 2:1).
- Placez l'accessoire duquel vous souhaitez éliminer les dépôts de calcaire.
- Assurez-vous que la position du produit permette de garantir que la vapeur ne sera pas dirigée vers des objets et surfaces qui se trouvent dans son environnement proche.
- Allumez le produit. Laissez le produit en fonctionnement jusqu'à ce que le mélange soit complètement fini.

## ● Rangement

- Rangez le produit dans son emballage d'origine lorsqu'il n'est pas utilisé.
- Conservez le produit dans un endroit sec hors de la portée des enfants.
- Rangez le produit uniquement si le réservoir d'eau [2] est vide.

## ● Mise au rebut

L'emballage se compose de matières recyclables pouvant être mises au rebut dans les déchetteries locales.



Veillez respecter l'identification des matériaux d'emballage pour le tri sélectif, ils sont identifiés avec des abbréviations (a) et des chiffres (b) ayant la signification suivante : 1 - 7 : plastiques / 20 - 22 : papiers et cartons / 80 - 98 : matériaux composites.



Le produit et les matériaux d'emballage sont recyclables, mettez-les au rebut séparément pour un meilleur traitement des déchets.



Le logo Triman n'est valable qu'en France. Votre mairie ou votre municipalité vous renseigneront sur les possibilités de mise au rebut des produits usagés.



Afin de contribuer à la protection de l'environnement, veuillez ne pas jeter votre produit usagé dans les ordures ménagères, mais éliminez-le de manière appropriée. Pour obtenir des renseignements concernant les points de collecte et leurs horaires d'ouverture, vous pouvez contacter votre municipalité.

## ● Garantie

### **Article L217-16 du Code de la consommation**

Lorsque l'acheteur demande au vendeur, pendant le cours de la garantie commerciale qui lui a été consentie lors de l'acquisition ou de la réparation d'un bien meuble, une remise en état couverte par la garantie, toute période d'immobilisation d'au moins sept jours vient s'ajouter à la durée de la garantie qui restait à courir. Cette période court à compter de la demande d'intervention de l'acheteur ou de la mise à disposition pour réparation du bien en cause, si cette mise à disposition est postérieure à la demande d'intervention.

Indépendamment de la garantie commerciale souscrite, le vendeur reste tenu des défauts de conformité du bien et des vices rédhibitoires dans les conditions prévues aux articles L217-4 à L217-13 du Code de la consommation et aux articles 1641 à 1648 et 2232 du Code Civil.

### **Article L217-4 du Code de la consommation**

Le vendeur livre un bien conforme au contrat et répond des défauts de conformité existant lors de la délivrance.

Il répond également des défauts de conformité résultant de l'emballage, des instructions de montage ou de l'installation lorsque celle-ci a été mise à sa charge par le contrat ou a été réalisée sous sa responsabilité.

### **Article L217-5 du Code de la consommation**

Le bien est conforme au contrat :

- 1° S'il est propre à l'usage habituellement attendu d'un bien semblable et, le cas échéant :
- s'il correspond à la description donnée par le vendeur et possède les qualités que celui-ci a présentées à l'acheteur sous forme d'échantillon ou de modèle ;
  - s'il présente les qualités qu'un acheteur peut légitimement attendre eu égard aux déclarations publiques faites par le vendeur, par le producteur ou par son représentant, notamment dans la publicité ou l'étiquetage ;



2° Ou s'il présente les caractéristiques définies d'un commun accord par les parties ou être propre à tout usage spécial recherché par l'acheteur, porté à la connaissance du vendeur et que ce dernier a accepté.

### **Article L217-12 du Code de la consommation**

L'action résultant du défaut de conformité se prescrit par deux ans à compter de la délivrance du bien.

### **Article 1641 du Code civil**

Le vendeur est tenu de la garantie à raison des défauts cachés de la chose vendue qui la rendent impropre à l'usage auquel on la destine, ou qui diminuent tellement cet usage que l'acheteur ne l'aurait pas acquise, ou n'en aurait donné qu'un moindre prix, s'il les avait connus.

### **Article 1648 1er alinéa du Code civil**

L'action résultant des vices rédhibitoires doit être intentée par l'acquéreur dans un délai de deux ans à compter de la découverte du vice.

Les pièces détachées indispensables à l'utilisation du produit sont disponibles pendant la durée de la garantie du produit.

Le produit a été fabriqué selon des critères de qualité stricts et contrôlé consciencieusement avant sa livraison. En cas de défaillance, vous êtes en droit de retourner ce produit au vendeur. La présente garantie ne constitue pas une restriction de vos droits légaux.

Ce produit bénéficie d'une garantie de 3 ans à compter de sa date d'achat. La durée de garantie débute à la date d'achat. Veuillez conserver le ticket de caisse original. Il fera office de preuve d'achat.

Si un problème matériel ou de fabrication devait survenir dans 3 ans suivant la date d'achat de ce produit, nous assurons à notre discrétion la réparation ou le remplacement du produit sans frais supplémentaires. La garantie prend fin si le produit est endommagé suite à une utilisation inappropriée ou à un entretien défaillant.

La garantie couvre les vices matériels et de fabrication. Cette garantie ne s'étend ni aux pièces du produit soumises à une usure normale (p. ex. des piles) et qui, par conséquent, peuvent être considérées comme des pièces d'usure, ni aux dommages sur des composants fragiles, comme des interrupteurs, des batteries ou des éléments fabriqués en verre.

### **Faire valoir sa garantie**

Pour garantir la rapidité d'exécution de la procédure de garantie, veuillez respecter les indications suivantes :

Veuillez conserver le ticket de caisse et la référence du produit (par ex. IAN 123456\_7890) à titre de preuve d'achat pour toute demande.

Le numéro de référence de l'article est indiqué sur la plaque d'identification, gravé sur la page de titre de votre manuel (en bas à gauche) ou sur un autocollant apposé sur la face arrière ou inférieure du produit.

En cas de dysfonctionnement du produit, ou de tout autre défaut, contactez en premier lieu le service après-vente par téléphone ou par e-mail aux coordonnées indiquées ci-dessous.

Vous pouvez alors envoyer franco de port tout produit considéré comme défectueux au service clientèle indiqué, accompagné de la preuve d'achat (ticket de caisse) et d'une description écrite du défaut avec mention de sa date d'apparition.

### **Service après-vente**

#### **(FR) Service après-vente France**

Tél.: 0800 919270

E-Mail: [owim@lidl.fr](mailto:owim@lidl.fr)

#### **(BE) Service après-vente Belgique**

Tél.: 070 270 171

(0,15 EUR/Min.)















E-Mail: [owim@lidl.be](mailto:owim@lidl.be)

# CE IPX4

<b>Gebruikte waarschuwingen en symbolen</b> .....	Pagina	42
<b>Inleiding</b> .....	Pagina	43
Beoogd gebruik .....	Pagina	43
Leveringsomvang .....	Pagina	43
Onderdelenbeschrijving .....	Pagina	44
Technische gegevens .....	Pagina	44
<b>Veiligheidsinstructies</b> .....	Pagina	44
<b>Voor het eerste gebruik</b> .....	Pagina	48
<b>Accessoires en toepassingsgebied</b> .....	Pagina	48
<b>Installatie</b> .....	Pagina	48
<b>Bediening</b> .....	Pagina	49
Watertank vullen .....	Pagina	49
In- en uitschakelen .....	Pagina	49
Kinderbeveiliging .....	Pagina	49
Stoomreiniging .....	Pagina	49
<b>Schoonmaken en onderhoud</b> .....	Pagina	50
Hoofdeenheid schoonmaken .....	Pagina	50
Hulpstukken schoonmaken .....	Pagina	50
Kalkafzettingen verwijderen .....	Pagina	50
<b>Opbergen</b> .....	Pagina	50
<b>Afvoer</b> .....	Pagina	51
<b>Garantie</b> .....	Pagina	51

## Gebruikte waarschuwingen en symbolen

In deze gebruiksaanwijzing en op de verpakking worden de volgende waarschuwingen gebruikt:

 <p><b>GEVAAR!</b> Dit symbool met de aanduiding „Gevaar” duidt op een groot risico op gevaar dat, indien niet vermeden, zware verwondingen of de dood tot gevolg kan hebben.</p>	<p><b>V~</b> Spanning (wisselstroom)</p>
	<p><b>Hz</b> Hertz (netfrequentie)</p>
	<p><b>W</b> Watt</p>
	<p><b>IPX4</b> Beschermd tegen uit alle richtingen opspattend water.</p>
 <p><b>WAARSCHUWING!</b> Dit symbool met de aanduiding „Waarschuwing” betekent een middelmatig risico op gevaar dat, indien niet vermeden, zware verwondingen of de dood tot gevolg kan hebben.</p>	<p> <b>TIP:</b> Dit symbool met de aanduiding „Tip” duidt op verdere nuttige informatie.</p>
	<p> Gebruik het product alleen in droge binnenruimtes.</p>
 <p><b>VOORZICHTIG!</b> Dit symbool met de aanduiding „Voorzichtig” geeft aan dat er een klein risico bestaat op kleine of middelgrote verwondingen.</p>	<p> Gevaar - Kans op elektrische schokken!</p>
	<p> <b>VOORZICHTIG:</b> Hete oppervlakken.</p>
 <p><b>WAARSCHUWING:</b> Verbrandingsgevaar. Uittredende stoom.</p>	<p> Dit product is ingedeeld in beschermingsklasse I en moet geaard worden.</p>
 <p>Wassen 60 °C</p>	<p> Bleken niet toegestaan</p>
 <p>Niet in de droogmachine drogen</p>	<p> Niet strijken.</p>
 <p>Niet chemisch reinigen.</p>	

# HANDSTOOMREINIGER

## ● Inleiding

Hartelijk gefeliciteerd met de aankoop van uw nieuwe product. U heeft voor een hoogwaardig product gekozen. De gebruiksaanwijzing is een deel van het product. Deze bevat belangrijke aanwijzingen voor veiligheid, gebruik en verwijdering. Maakt U zich voor de ingebruikname van het product met alle bedienings- en veiligheidsvoorschriften vertrouwd. Gebruik het product alleen zoals beschreven en voor de aangegeven toepassingsgebieden. Overhandig alle documenten bij doorgifte van het product aan derden.

## ● Beoogd gebruik

Dit product is uitsluitend bestemd voor het binnenshuis reinigen van oppervlakken, die bestand zijn tegen een langdurige behandeling met hete stoom.

- **Geschikt voor:** Tegels, werkoppervlakken, kachels, spiegels, ramen, jaloezieën, WC's, armaturen, gordijnen, gestoffeerd meubilair, kleding, autostoelen.
- **Niet geschikt voor:** Leer, gepoetste meubels, van was voorziene vloeren, synthetische materialen, fluwelen en andere niet stoombestendige, gevoelige materialen. Gebruik voor geheel of gedeeltelijk in de was gezette vloeren kan leiden tot een vermindering van de glans.
- **Vóór ingebruikname:** Wij bevelen u aan een materiaaltest te doen op een onopvallende plaats van het te behandelen oppervlak.
- **Voor de beste schoonmaakresultaten:** Houd de hand aan de onderhoudsaanwijzingen van de betreffende fabrikant (in zoverre als die voorhanden zijn).
- Gebruik het product niet voor andere doeleinden.

Het product is uitsluitend bestemd voor privé- en niet voor commercieel gebruik.

De fabrikant aanvaardt geen aansprakelijkheid voor schade door onjuist gebruik.

**Vóór ingebruikname: Test het materiaal op een onopvallende plek. Zo kunt u nagaan of het materiaal geschikt is om met stoom te worden schoongemaakt. Voorbeelden:**

- Gecoat/gelakt hout of leer kan door de stoom lichter worden.
- Onbehandeld hout kan door de stoom opbollen.
- Lagen impregneermiddel kunnen door de stoom worden opgelost.
- Kunststof kan door stoom zijn glans verliezen.
- Zachte kunststoffen kunnen vervormen als ze aan stoom worden blootgesteld.
- Koude glas- of spiegelvlakken kunnen breken als ze met hete stoom besproeid worden.
- Acryl, fluweel en zijde zijn gevoelig voor stoom.
- Als u ramen schoon wilt maken, moet u deze eerst voorverwarmen: spuit eerst stoom van een grotere afstand op grote oppervlakken. Reduceer de afstand dan stapsgewijs.

## ● Leveringsomvang

Controleer na het uitpakken van het product of de levering volledig is en alle onderdelen in goede staat verkeren.

Verwijder vóór gebruik al het verpakkingsmateriaal.

- 1x Stoomreiniger
- 1x Verlengslang
- 1x Verlengmondstuk
- 1x Stofferingsmondstuk
- 1x Hoekmondstuk
- 1x Ronde borstel
- 1x Raamtrekker
- 1x Trechter
- 1x Katoenen overtrek
- 1x Maatbeker

## ● Onderdelenbeschrijving

- 1 Stoomuitlaat
- 2 Waterinlaat en -tank
- 3 Veiligheidsventiel
- 4 Kinderbeveiliging
- 5 Stoomhendel
- 6 Greep
- 7 Aansluitsnoer met netstekker
- 8 Raamwisser
- 9 Stofferingsmondstuk
- 10 Katoenen overtrek
- 11 Trechter
- 12 Verlengslang
- 13 Maatbeker
- 14 Hoekmondstuk
- 15 Verlengmondstuk
- 16 Ronde borstel
- 17 Stoomcontrolelampje (groen)
- 18 Controlelampje „Power“ (rood)

## ● Technische gegevens

Nominale spanning,	
frequentie:	220-240 V~, 50/60 Hz
Energieverbruik:	950-1100 W
Capaciteit watertank:	350 ml (250 ml vulvolume)
Volume maatbeker:	250 ml vulvolume
Beschermingsklasse:	I
IP-beschermingswijze:	IPX4 (bestand tegen spatwater)



## Veiligheidsinstructies

ZORG ERVOOR DAT U, VOORDAT U HET APPARAAT VOOR HET EERST GEBRUIKT, VERTROUWD BENT MET ALLE VEILIGHEIDS- EN BEDIENINGSAANWIJZINGEN! ALS U DIT PRODUCT AAN IEMAND ANDERS DOORGEeft, GEEF DAN OOK ALLE DOCUMENTEN MEE!

In geval van schade door het niet de hand houden aan deze gebruiksaanwijzing vervallen uw garantie-aanspraak! Wij zijn niet aansprakelijk voor gevolgschade!

Wij zijn niet aansprakelijk in geval van materiële schade of lichamelijk letsel als gevolg van onreglementair gebruik of niet-naleving van de veiligheidsinstructies!

## Kinderen en personen met beperkingen

**⚠ WAARSCHUWING!  
LEVENSGEVAAR EN KANS  
OP ONGEVALLLEN VOOR  
PEUTERS EN KINDEREN!**

Laat kinderen nooit zonder toezicht achter met het verpakkingsmateriaal. Het verpakkingsmateriaal vormt een verstikkingsgevaar. Kinderen onderschatten vaak de daarmee verbonden gevaren. Houd kinderen altijd uit de buurt van verpakkingsmateriaal.

- Dit product kan door personen met een lichamelijke, sensorische of geestelijke handicap of een gebrek aan ervaring en/of kennis gebruikt worden, zolang ze onder toezicht staan of over veilig gebruik van het product zijn geïnstrueerd en de daaraan verbonden risico's begrijpen.
- Kinderen mogen niet met het product spelen.
- Schoonmaken en onderhoud mogen niet door kinderen worden uitgevoerd, tenzij dat onder toezicht gebeurt.
- Houd het product en het aansluitsnoer buiten bereik van kinderen als het aanstaat of afkoelt.

### Beoogd gebruik

#### **⚠ WAARSCHUWING!**

Onjuist gebruik kan leiden tot verwondingen. Gebruik het product uitsluitend zoals aangegeven in de gebruiksaanwijzing.

- ⚠ Probeer niet het product op een of andere wijze te veranderen.

### Elektrische veiligheid

#### **⚠ GEVAAR! Gevaar voor elektrische schokken**

Probeer nooit het product zelf te repareren.

In geval van een storing mogen reparaties alleen door gekwalificeerde vaklieden worden uitgevoerd.

#### **⚠ WAARSCHUWING! Gevaar voor elektrische schokken!**

Dompel de elektrische onderdelen van het product nooit onder in water of andere vloeistoffen. Houd het product nooit onder stromend water.

#### **⚠ WAARSCHUWING! Gevaar voor elektrische schokken!**

Gebruik het product nooit als het beschadigd is. Ontkoppel het product van het elektrische net en neem contact op met uw verkoper als het beschadigd is.

#### **⚠ WAARSCHUWING! Verwondingsgevaar!**

Schakel het product uit en ontkoppel het van het elektriciteitsnet voor het schoon te maken of wanneer het niet meer gebruikt wordt.

- Het product mag niet gebruikt worden als het is gevallen, zichtbaar is beschadigd of als het lekt.
- Controleer, voordat u het product aansluit op het elektriciteitsnet, of de spanning en de netfrequentie in overeenstemming zijn met de op het typeplaatje aangegeven informatie.
- Controleer de netstekker en het elektrische aansluitsnoer regelmatig op beschadigingen. Als het elektrische aansluitsnoer beschadigd is, moet dit door de fabrikant, zijn klantendienst of een vergelijkbaar gekwalificeerd persoon vervangen worden om gevaar te vermijden.
- Zorg ervoor dat het aansluitsnoer niet beschadigd wordt. Laat het niet over scherpe randen hangen en plet of buig het niet. Houd het aansluitsnoer uit de buurt van hete oppervlakken en open vuur.

Let erop dat niemand er per ongeluk aan kan trekken of erover kan struikelen.

- Het product moet onder toezicht blijven zolang het op het elektriciteitsnet is aangesloten.
- Vloeistof of stoom mogen niet op apparaten met elektrische onderdelen worden gericht zoals bijv. de binnenkant van ovens.
- De vulopening mag tijdens gebruik niet worden geopend.

## **Gevaar voor brandwonden**

### **⚠ GEVAAR!**

**Verbrandingsgevaar!** Raak geen hete oppervlakken aan en let op de naar buiten komende stroom. Houd het product uitsluitend aan de handgreep vast.

- Stoom is zeer heet. Houd uw handen nooit voor het stoommondstuk.

## **Bediening**

- Gebruik het product alleen in droge binnenruimtes.

- De netstekker moet uit het stopcontact worden getrokken voordat de watertank met water wordt gevuld.
- Gebruik van verleng snoeren wordt afgeraden. Mocht gebruik van een verleng snoer nodig zijn, dan moet dit minimaal geschikt zijn voor een stroomsterkte van 10 A. Leg de leidingen zo dat niemand erover kan struikelen en niets beschadigd kan worden.
- Zet het apparaat nooit aan met natte handen of als u op een nat oppervlak staat. Pak de netstekker nooit met vochtige of natte handen vast.
- Gebruik alleen accessoires die door de fabrikant aanbevolen worden.
- Gebruik het product niet als de watertank leeg is.
- Richt de stoomstraal nooit op mensen of dieren. Hete stoom kan ernstige brandwonden veroorzaken!

- Doe geen oplossingen met schoonmaakmiddelen, geparfumeerde reukstoffen, oliën of andere chemicaliën in de watertank omdat het product hierdoor beschadigd kan worden.

## **Schoonmaken en bewaren**

- Zet het apparaat altijd uit voordat u de stekker uit het stopcontact trekt.
- Trek de netstekker nooit aan het elektrisch snoer uit het stopcontact. Wikkel het elektrische snoer niet om het product.
- Bescherm het product, het elektrische snoer en de stekker tegen stof, direct zonlicht, waterdruppels en opspattend water.
- Berg het product op een droge, koele plaats op, zodat het beschermd is tegen vocht en het zich buiten bereik van kinderen bevindt.
- Bescherm het product tegen hitte. Zet het product niet neer in de buurt van open vlammen of warmtebronnen zoals kachels of verwarmingsapparatuur.



## ● Voor het eerste gebruik

- Pak het product helemaal uit. Controleer of alle onderdelen aanwezig zijn.

## ● Accessoires en toepassingsgebied

Accessoires	Functie
Raamtrekker <span>8</span>	Ramen, spiegels en andere gladde oppervlakken. Beweeg de raamtrekker van boven naar beneden.
Mondstuk voor gestoffeerde oppervlakken <span>9</span>	Stoom over een breder oppervlak verdelen (voor een minder intense reiniging).
Katoenen overtrek <span>10</span>	Overtollig vocht absorberen. De katoenen overtrek helpt ook spatwater te voorkomen. Dit maakt het mogelijk stoffen en gestoffeerd meubilair effectief met stoom schoon te maken.
Verlengslang <span>12</span>	Handig voor moeilijk bereikbare plaatsen.
Hoekmondstuk <span>14</span>	Voor het precies schoonmaken van voorwerpen met moeilijk bereikbare plaatsen (armaturen, wastafels, etc.)
Verlengmondstuk <span>15</span>	Handig voor moeilijk bereikbare plaatsen.
Ronde borstel <span>16</span>	Geschikt voor het wegborstelen van bijzonder hardnekkige vlekken. Geschikt voor keramische tegels, cement- en vergelijkbare oppervlakken.

## ● Installatie

(Afb. B)

Accessoires	Installatie
Raamtrekker <span>8</span>	<ul style="list-style-type: none"><li>■ Steek de haak (achterkant van de raamtrekker <span>8</span>) in de sleuf van het mondstuk voor gestoffeerde oppervlakken <span>9</span>.</li><li>■ Duw de raamtrekker <span>8</span> tot deze vastklikt tegen het mondstuk voor gestoffeerde oppervlakken <span>9</span>.</li></ul>
Katoenen overtrek <span>10</span>	<ul style="list-style-type: none"><li>■ Aan het mondstuk voor gestoffeerde oppervlakken <span>9</span> bevestigen.</li></ul>
Mondstuk voor gestoffeerde oppervlakken <span>9</span>	<ul style="list-style-type: none"><li>■ Bevestig de inlaat aan de stoomuitlaat <span>1</span> van het product/de verlengslang <span>12</span>.</li></ul>
Verlengslang <span>12</span>	<ul style="list-style-type: none"><li>■ Draai het mondstuk met de wijzers van de klok mee tot het vastzit.</li></ul>
Verlengmondstuk <span>15</span>	
Hoekmondstuk <span>14</span>	<ul style="list-style-type: none"><li>■ Bevestig de inlaat aan de stoomuitlaat <span>1</span> van het product/de verlengslang <span>12</span> of het verlengmondstuk <span>15</span>.</li></ul>
Ronde borstel <span>16</span>	

- Verwijder de accessoires weer in omgekeerde volgorde.

**i** **TIP** – Raamtrekker 8 verwijderen: Maak eerst de klem los.

## ● **Bediening**

### ● **Watertank vullen**

**⚠ GEVAAR! Gevaar voor elektrische schokken!** Voordat u de watertank [2] vult: Trek de netstekker [7] uit het stopcontact.

**⚠ VOORZICHTIG!** Vul de watertank [2] met leidingwater of gedistilleerd water zonder andere stoffen toe te voegen.

Mocht het leidingwater te hard zijn: gebruik dan gedistilleerd water.

Mocht uw leidingwater matig hard zijn: meng dan gedistilleerd water met leidingwater (in een verhouding 1:1).

### ❗ **TIPS:**

- Zolang er zich stoom in de watertank bevindt en er de tank onder druk staat, kunt u het veiligheidsventiel [3] niet openen. Watertank [2] openen:
  - Laat de stoom ontsnappen of
  - wacht totdat het product afgekoeld is.
- Doe niet meer water in de tank dan de maximale capaciteit van die watertank [2] van 250 ml.
- Open het veiligheidsventiel [3] langzaam. Wacht met het volledig openzetten van het ventiel tot er geen stoom meer ontsnapt.
- Gebruik de maatbeker [13] en de trechter [11] om de watertank [2] via de waterinlaat [2] te vullen.
- Sluit het veiligheidsventiel [3] weer.

### ● **In- en uitschakelen**

- Steek de netstekker [7] in een daarvoor geschikt stopcontact.
- Het controlelampje „Power“ [18] licht op. Het product begint direct stoom op te wekken.
- Het product is klaar voor gebruik als het stoomcontrolelampje [17] oplicht.
- Het product uitschakelen: Trek de stekker van het elektrische snoer van het product uit het stopcontact.

### ❗ **TIPS:**

- Het product heeft ongeveer 3 minuten nodig om op te warmen.
- Het product moet van het elektriciteitsnet worden losgekoppeld:
  - na gebruik
  - voorafgaand aan het schoonmaken en
  - voorafgaand aan onderhoud.

## ● **Kinderbeveiliging**

(Afb. A, C)

Het product beschikt over een kinderbeveiliging [4]:

### **Kinderbeveiliging**

Aanzetten  
(Stand: )

- Druk het symbool  van de kinderbeveiliging [4] helemaal in.
- De stoomhendel [5] kan nu niet meer ingedrukt worden.

Uitzetten  
(Stand: )

- Druk het symbool  van de kinderbeveiliging [4] helemaal in.
- De stoomhendel [5] kan nu weer worden gebruikt.

## ● **Stoomreiniging**

**⚠ WAARSCHUWING!** Het product moet rechtop staan als het

- gebruikt wordt,
- onder druk staat of
- met water gevuld wordt.

- Houd het product aan de greep [6] vast.

### ❗ **TIPS:**

- Stoomproductie regelen: Trek gelijkmatig aan de stoomhendel [5].
- Onderbreek de stoomreiniging als het stoomcontrolelampje [17] dooft. Wacht tot het stoomcontrolelampje [17] weer gaat branden. Ga dan pas verder met het schoonmaken.
- Als er geen stoom door het apparaat wordt geproduceerd - of het stoomcontrolelampje [17] oplicht: Trek de netstekker [7] uit het stopcontact. Vul de watertank [2] opnieuw.

## ● **Schoonmaken en onderhoud**

### ● **Hoofdeenheid schoonmaken**

**⚠ GEVAAR! Gevaar voor elektrische schokken!** Voor het schoonmaken/onderhoud:

Trek de netstekker **7** uit het stopcontact.

**⚠ WAARSCHUWING!** Dompel de elektrische onderdelen van het product nooit onder in water of andere vloeistoffen. Houd het product nooit onder stromend water.

- Wis het apparaat af met een enigszins vochtig doekje.
- Laat geen water of andere vloeistoffen in het binnenste van het product terechtkomen.
- Gebruik voor het schoonmaken van het product geen schurende, agressieve schoonmaakmiddelen of chemicaliën.
- Na het schoonmaken: Laat daarna de delen volledig opdrogen.

### ● **Hulpstukken schoonmaken**

- Maak alle hulpstukken schoon met een warm sopje.
- Na het schoonmaken: Laat alle hulpstukken volledig opdrogen.

### **Katoenen overtrek **10** reinigen**



- De katoenen overtrek **10** kan bij een watertemperatuur tot 60 °C gewassen worden.
- Na het schoonmaken: Laat de katoenen overtrek **10** helemaal drogen. U kunt hiervoor ook een wasdroger gebruiken mits u deze op een lage temperatuur (55 °C) zet.

## ● **Kalkafzettingen verwijderen**

Als de stoomdruk veel lager wordt, is het misschien nodig kalkafzettingen uit de watertank **2**/van de accessoires te verwijderen:

### **Watertank **2**:**

- Trek de netstekker **7** uit het stopcontact.
- Vul de watertank **2** met een mengsel van leidingwater en azijnzuur (verhouding 2:1).
- Wacht 24 uur.
- Gooi het mengsel weg in een gootsteen.
- Spoel de watertank **2** uit met schoon water (zie „Watertank vullen“).

### **Accessoires:**

- Trek de netstekker **7** uit het stopcontact.
- Vul de watertank **2** met een mengsel van leidingwater en azijnzuur (verhouding 2:1).
- Zet er dat hulpstuk op waaruit u de kalkafzettingen wilt verwijderen.
- Zet het product stevig neer om ervoor te zorgen dat de stoom niet op voorwerpen en oppervlakken in de buurt gericht is.
- Zet het product aan. Laat het product aan staan tot het mengsel volledig opgebruikt is.

## ● **Opbergen**

- Berg het product op in de originele verpakking als het niet wordt gebruikt.
- Bewaar het product op een droge plaats en buiten bereik van kinderen.
- Berg het product alleen op met een lege watertank **2**.

## ● Afvoer

De verpakking bestaat uit milieuvriendelijke grondstoffen die u via de plaatselijke recyclingcontainers kunt afvoeren.



Neem de aanduiding van de verpakkingsmaterialen voor de afvalscheiding in acht. Deze zijn gemarkeerd met de afkortingen (a) en een cijfers (b) met de volgende betekenis: 1 - 7: kunststoffen / 20 - 22: papier en vezelplaten / 80 - 98: composietmaterialen.



Het product en de verpakkingsmaterialen zijn recyclebaar; verwijder deze afzonderlijk voor een betere afvalbehandeling.

Het Triman-logo geldt alleen voor Frankrijk. Informatie over de mogelijkheden om het uitgediende product na gebruik te verwijderen, verstrekt uw gemeentelijke overheid.



Gooi het afgedankte product omwille van het milieu niet weg via het huisvuil, maar geef het af bij het daarvoor bestemde depot of het gemeentelijke milieupark. Over afgifteplaatsen en hun openingstijden kunt u zich bij uw aangewezen instantie informeren.



## ● Garantie

Het product wordt volgens strenge kwaliteitsrichtlijnen zorgvuldig geproduceerd en voor levering grondig getest. In geval van schade aan het product kunt u rechtmatig beroep doen op de verkoper van het product. Deze wettelijke rechten worden door onze hierna vermelde garantie niet beperkt.

Op dit product verlenen wij 3 jaar garantie vanaf aankoopdatum. De garantieperiode start op de dag van aankoop. Bewaar de originele kassabon alstublieft. Dit document is nodig als bewijs voor aankoop.

Wanneer binnen 3 jaar na de aankoopdatum van dit product een materiaal- of productiefout optreedt, dan wordt het product door ons - naar onze keuze - gratis voor u gerepareerd of vervangen. Deze garantie komt te vervallen als het product beschadigd wordt, niet correct gebruikt of onderhouden wordt.

De garantie geldt voor materiaal- en productiefouten. Deze garantie is niet van toepassing op productonderdelen, die onderhevig zijn aan normale slijtage en hierdoor als aan slijtage onderhevige onderdelen gelden (bijv. batterijen) of voor beschadigingen aan breekbare onderdelen, zoals bijv. schakelaars, accu's of dergelijke onderdelen, die gemaakt zijn van glas.

## Afwikkeling in geval van garantie

Om een snelle afhandeling van uw reclamatie te waarborgen dient u de volgende instructies in acht te nemen:

Houd bij alle vragen alstublieft de kassabon en het artikelnummer (bijv. IAN 123456\_7890) als bewijs van aankoop bij de hand.

Het artikelnummer vindt u op de typeplaat, ingegraveerd, op het titelblad van uw handleiding (linksonder) of als sticker op de achter- of onderzijde.

Wanneer er storingen in de werking of andere gebreken optreden, dient u eerst telefonisch of per e-mail contact met de onderstaande service-afdeling op te nemen.

Een als defect geregistreerd product kunt u dan samen met uw aankoopbewijs (kassabon) en vermelding van de concrete schade alsmede het tijdstip van optreden voor u franco aan het u meegedeelde servicepunt verzenden.

### Service

#### **Service Nederland**

Tel.: 0900 0400 223  
(0,10 EUR/Min.)

E-Mail: [owim@lidl.nl](mailto:owim@lidl.nl)

#### **Service België**

Tel.: 070 270 171  
(0,15 EUR/Min.)















E-Mail: [owim@lidl.be](mailto:owim@lidl.be)

 **IPX4**

<b>Używane ostrzeżenia i symbole</b> .....	Strona	54
<b>Wstęp</b> .....	Strona	55
Użytkowanie zgodne z przeznaczeniem .....	Strona	55
Elementy wyposażenia .....	Strona	55
Opis części .....	Strona	56
Dane techniczne .....	Strona	56
<b>Wskazówki dotyczące bezpieczeństwa</b> .....	Strona	56
<b>Przed pierwszym użyciem</b> .....	Strona	60
<b>Akcesoria i zastosowanie</b> .....	Strona	60
<b>Montaż</b> .....	Strona	60
<b>Obsługa</b> .....	Strona	61
Napełnianie zbiornika wodą .....	Strona	61
Włączanie lub wyłączanie .....	Strona	61
Kontrola rodzicielska .....	Strona	61
Czyszczenie parą .....	Strona	61
<b>Czyszczenie i konserwacja</b> .....	Strona	62
Czyszczenie urządzenia głównego .....	Strona	62
Czyszczenie akcesoriów .....	Strona	62
Usuwanie osadu wapiennego .....	Strona	62
<b>Przechowywanie</b> .....	Strona	62
<b>Utylizacja</b> .....	Strona	63
<b>Gwarancja</b> .....	Strona	63

## Używane ostrzeżenia i symbole

W tej instrukcji i na opakowaniu używane są poniższe ostrzeżenia:

	<p><b>NIEBEZPIECZEŃSTWO!</b> Ten symbol ze słowem „Niebezpieczeństwo” wskazuje na zagrożenie o wysokim stopniu ryzyka, które, jeśli się go nie uniknie, spowoduje śmierć lub poważne obrażenia.</p>	<p><b>V~</b> Napięcie (prąd przemienny)</p>
		<p><b>Hz</b> Herc (częstotliwość sieciowa)</p>
		<p><b>W</b> Wat</p>
		<p><b>IPX4</b> Zabezpieczenie przed bryzgami wody ze wszystkich kierunków.</p>
	<p><b>OSTRZEŻENIE!</b> Ten symbol ze słowem „Ostrzeżenie” wskazuje na zagrożenie o średnim stopniu ryzyka, które, jeśli się go nie uniknie, spowoduje śmierć lub poważne obrażenia.</p>	<p> <b>RADA:</b> Ten symbol ze słowem „Rada” wskazuje dalsze użyteczne informacje.</p>
		<p> Produkt stosować tylko w pomieszczeniach suchych.</p>
	<p><b>OSTROŻNIE!</b> Ten symbol ze słowem „Ostrożnie” wskazuje na zagrożenie o niskim stopniu ryzyka, które, jeśli się go nie uniknie, spowoduje małe lub umiarkowane obrażenia.</p>	<p> Niebezpieczeństwo – ryzyko porażenia prądem!</p>
		<p> <b>OSTROŻNIE:</b> Gorąca powierzchnia.</p>
	<p><b>OSTRZEŻENIE:</b> Niebezpieczeństwo oparzenia. Wydobywająca się para.</p>	<p> Ten produkt posiada klasę ochrony I musi być uziemiony.</p>
	<p>Prać w temperaturze 60 °C</p>	<p> Nie wybielać.</p>
	<p>Nie suszyć w suszarce bębnowej.</p>	<p> Nie prasować.</p>
	<p>Nie prać chemicznie.</p>	

# RECZNY ODKURZACZ PAROWY

## ● Wstęp

Gratulujemy Państwu zakupu nowego produktu. Tym samym zdecydowali się Państwo na zakup produktu wysokiej jakości. Instrukcja obsługi jest częścią tego produktu. Zawiera ona ważne wskazówki dotyczące bezpieczeństwa, użytkowania i utylizacji. Przed pierwszym użyciem produktu należy zapoznać się ze wszystkimi wskazówkami dotyczącymi obsługi i bezpieczeństwa. Używać produktu wyłącznie zgodnie z jego poniżej opisanym przeznaczeniem. W przypadku przekazania produktu innej osobie należy dołączyć do niego całą jego dokumentację.

## ● Użytkowanie zgodne z przeznaczeniem

Ten produkt jest przeznaczony wyłącznie do czyszczenia powierzchni wewnętrznych, które mogą wytrzymać długotrwałe działanie gorącej pary.

- **Nadaje się do:** Płytek, powierzchni roboczych, glazury, lustek, okien, rolet, toalet, opraw, zasłon, mebli tapicerowanych, odzieży, foteli samochodowych.
- **Nie nadaje się do:** Skóry, polerowanych mebli, woskowanych podłóg, materiałów syntetycznych, aksamitu i innych delikatnych, wrażliwych na parę materiałów. Stosowanie do woskowanych lub niektórych niewoskowanych podłóg może zmniejszać połysk.
- **Przygotowanie produktu do użycia:** Zalecamy wykonanie testu materiałowego na niewidocznym obszarze obrabianej powierzchni.
- **Aby uzyskać najlepsze wyniki czyszczenia:** Przestrzegać wskazówek danego producenta dotyczących konserwacji (jeśli są dostępne).
- Nie używać tego produktu do innych celów.

Produkt jest przeznaczony do użytku wyłącznie w prywatnych gospodarstwach domowych, a nie do celów komercyjnych.

Producent nie ponosi odpowiedzialności za szkody wynikłe z niewłaściwego użytkowania.

## Przygotowanie produktu do użycia: Wykonać test w niewidocznym miejscu. Pozwoli to sprawdzić, czy materiał nadaje się do czyszczenia parą. Przykłady:

- Malowane lub lakierowane drewno albo skóra mogą być wybielane przez parę.
- Niezabezpieczone drewno może puchnąć w wyniku działania pary.
- Ochronne powłoki woskowe mogą być rozpuszczone w wyniku działania pary.
- Tworzywa sztuczne mogą matowieć pod działaniem pary.
- Miękkie tworzywa sztuczne mogą ulec odkształceniu pod działaniem pary.
- Zimne powierzchnie szklane lub lustrzane mogą pękać po spryskaniu gorącą parą.
- Akryl, aksamit i jedwab są wrażliwe na gorącą parę.
- W przypadku czyszczenia okien należy je najpierw ogrzać: Spryskać parą duże obszary z większej odległości. Następnie stopniowo zmniejszać odległość.

## ● Elementy wyposażenia

Po rozpakowaniu produktu należy sprawdzić, czy dostawa jest kompletna i czy wszystkie części są w dobrym stanie.

Przed użyciem produktu usunąć wszystkie materiały pakunkowe.

- 1x Myjka parowa
- 1x Przedłużka
- 1x Przedłużka dyszy
- 1x Dysza do tapicerki
- 1x Dysza kątowa
- 1x Szczotka okrągła
- 1x Ściągacz
- 1x Lejek
- 1x Nakładka bawełniana
- 1x Miarka



## ● Opis części

- 1 Wylot pary
- 2 Wlew wody i zbiornik na wodę
- 3 Zawór bezpieczeństwa
- 4 Zabezpieczenie przed dziećmi
- 5 Spust pary
- 6 Uchwyt
- 7 Kabel zasilający z wtyczką
- 8 Ściągacz
- 9 Dysza do tapicerki
- 10 Nakładka bawełniana
- 11 Lejek
- 12 Przedłużka
- 13 Miarka
- 14 Dysza kątowa
- 15 Przedłużka dyszy
- 16 Szczotka okrągła
- 17 Wskaźnik pary (zielony)
- 18 Wskaźnik zasilania (czerwony)

## ● Dane techniczne

Znamionowe napięcie i częstotliwość:	220-240 V~, 50/60 Hz
Pobór mocy:	950-1100 W
Pojemność zbiornika na wodę:	350 ml (250 ml pojemność napełniania)
Pojemność miarki:	250 ml pojemność napełniania
Klasa ochrony:	I
Stopień ochrony przed wnikaniem:	IPX4 (ochrona przed bryzgami wody)



## **Wskazówki dotyczące bezpieczeństwa**

**PRZED PIERWSZYM UŻYCIEM URZĄDZENIA ZAPOZNAĆ SIĘ ZE WSZYSTKIMI INSTRUKCJAMI O BEZPIECZEŃSTWIE! PRZEKAZUJĄC PRODUKT INNYM OSOBOM NALEŻY DOŁĄCZYĆ WSZYSTKIE DOKUMENTY!**

Uszkodzenia powstałe w wyniku nieprzestrzegania niniejszej instrukcji obsługi nie są objęte gwarancją! Nie ponosimy żadnej odpowiedzialności w przypadku wystąpienia szkód wtórnych!

Nie bierzemy odpowiedzialności za uszkodzenia mienia lub obrażenia ciała, powstałe w wyniku niewłaściwego użytkowania lub nieprzestrzegania instrukcji bezpieczeństwa!

## **Dzieci i osoby z ograniczeniami**

**⚠ OSTRZEŻENIE!  
ZAGROŻENIE WYPADKIEM I NIEBEZPIECZEŃSTWEM UTRATY ŻYCIA DLA NIEMOWLĄT I MAŁYCH DZIECI!**

Nie zostawiać dzieci bez nadzoru w pobliżu materiałów pakunkowych.

Materiały pakunkowe grożą zadławieniem. Dzieci często nie są w stanie ocenić związanych z tym niebezpieczeństw. Zawsze trzymać dzieci z dala od materiałów pakunkowych.

- Produkt ten może być używany przez osoby o ograniczonych zdolnościach fizycznych, sensorycznych lub umysłowych albo z brakiem doświadczenia i wiedzy pod warunkiem, że są nadzorowane lub zostały pouczone o bezpiecznym użyciu produktu i rozumieją wynikające z tego zagrożenia.
- Dzieci nie mogą bawić się urządzeniem.
- Czyszczenie i konserwacja przez użytkownika nie mogą być przeprowadzane przez dzieci pozostawione bez nadzoru.
- Produkt i przewód zasilający trzymać w miejscu niedostępnym dla dzieci, gdy jest włączony lub stygnie.

### **Przeznaczenie**

- ⚠ **OSTRZEŻENIE!** Niewłaściwe użytkowanie może doprowadzić do obrażeń ciała. Z produktu należy korzystać wyłącznie zgodnie z niniejszą instrukcją.

- ⚠ Nigdy nie próbować modyfikowania produktu w żaden sposób.

### **Bezpieczeństwo elektryczne**

- ⚠ **NIEBEZPIECZEŃSTWO!**  
**Niebezpieczeństwo porażenia prądem** Nigdy nie próbować samodzielnego naprawiania urządzenia. W razie awarii, naprawy mogą być wykonywane wyłącznie przez wykwalifikowany personel.
- ⚠ **OSTRZEŻENIE!**  
**Niebezpieczeństwo porażenia prądem!** Nie zanurzać części elektrycznych produktu w wodzie lub innych płynach. Nigdy nie trzymać produktu pod bieżącą wodą.
- ⚠ **OSTRZEŻENIE!**  
**Niebezpieczeństwo porażenia prądem!** Nie używać uszkodzonego urządzenia. Odłączyć produkt od zasilania i skontaktować się ze sprzedawcą, jeśli jest uszkodzony.
- ⚠ **OSTRZEŻENIE!**  
**Niebezpieczeństwo odniesienia obrażeń!** Przed czyszczeniem i gdy produkt nie jest używany, to należy go wyłączyć i odłączyć od gniazdka elektrycznego.

- Produktu nie wolno używać, jeśli został upuszczony, gdy wykazuje widoczne oznaki uszkodzenia lub jest nieszczelny.
- Przed podłączeniem produktu do sieci należy sprawdzić, czy napięcie i częstotliwość sieci odpowiadają parametrom zasilania podanym na tabliczce znamionowej produktu.
- Regularnie sprawdzać, czy wtyczka sieciowa i kabel zasilający nie są uszkodzone. W celu uniknięcia zagrożeń uszkodzony kabel zasilający musi być wymieniony przez producenta lub jego serwis klientowski lub też osobę posiadającą podobne kwalifikacje.
- Kabel zasilania chronić przed uszkodzeniem. Nie dopuszczać, aby zwisał nad ostrymi krawędziami, był ściśnięty lub zgięty. Kabel zasilania trzymać z dala od gorących powierzchni i otwartego ognia.

Uważać, aby przypadkowo nie potknąć się o niego lub go nie pociągnąć.

- Nie pozostawiać produktu bez nadzoru po podłączeniu do sieci zasilającej.
- Ciecz lub para nie mogą być kierowane do urządzeń zawierających elementy elektryczne, takich jak wnętrze piekarnika.
- Wlewu do napełniania nie wolno otwierać podczas użytkowania.

## Ryzyko poparzenia

### **NIEBEZPIECZEŃSTWO!**

#### **Niebezpieczeństwo**

**poparzeń!** Nie dotykać gorących powierzchni i uważać na wydobywającą się parę. Trzymać produkt tylko za uchwyt.

- Para jest bardzo gorąca. Nigdy nie kłaść rąk przed dyszę pary.

## Obsługa

- Produkt stosować tylko w pomieszczeniach suchych.

- Przed napełnieniem zbiornika wodą wtyczkę sieciową należy odłączyć od zasilania.
- Używanie przedłużacza nie jest zalecane. W przypadku konieczności użycia przedłużacza należy stosować taki, który jest przystosowany do przepływu prądu o natężeniu co najmniej 10 A. Kable układać w taki sposób, aby nikt nie mógł się potknąć i aby nie można było uszkodzić ich w inny sposób.
- Nie dotykać urządzenia mając mokre ręce lub stojąc na mokrym podłożu. Nie chwycić za rękojeść mokrymi rękami.
- Używać tylko akcesoriów zalecanych przez producenta.
- Nie używać produktu z pustym zbiornikiem na wodę.
- Nigdy nie kierować pary na ludzi lub zwierzęta. Gorąca para może spowodować poważne obrażenia!

- Nie wkładać do zbiornika na wodę środków czyszczących, zapachowych perfum, olejów ani innych chemikaliów, ponieważ mogą one uszkodzić produkt.

## **Czyszczenie i przechowywanie**

- Przed odłączeniem produktu od źródła zasilania zawsze najpierw wyłączyć zasilanie.
- Nie odłączać wtyczki sieciowej od gniazdka, ciągnąc za przewód zasilania. Nie owijać kabla zasilania wokół produktu.
- Chronić produkt, kabel zasilający i wtyczkę kabla przed kurzem, bezpośrednim działaniem promieni słonecznych oraz kapiącą i rozpryskującą się wodą.
- Produkt przechowywać w chłodnym i suchym miejscu, niedostępnym dla dzieci.
- Chronić produkt przed wysoką temperaturą. Nie umieszczać produktu w pobliżu otwartego ognia ani źródeł ciepła, takich jak piec lub grzejniki.

## ● Przed pierwszym użyciem

- Usunąć opakowanie. Upewnić się, że wszystkie elementy są dostępne.

## ● Akcesoria i zastosowanie

Akcesorium	Funkcja
Ściągacz	<b>8</b> Czyszczenie okien, luster i innych gładkich powierzchni. Ściągacz przesuwając od góry do dołu.
Dysza do tapicerki	<b>9</b> Rozprowadzanie pary po większym obszarze (łatwiejsze czyszczenie).
Nakładka bawełniana	<b>10</b> Pochłanianie nadmiaru wilgoci. Bawełniana nakładka chroni również przez rozpryskami wody. Umożliwia to skuteczne czyszczenie parą tkanin i mebli tapicerowanych.
Przedłużka	<b>12</b> Przydatna w trudno dostępnych miejscach.
Dysza kątowa	<b>14</b> Do precyzyjnego czyszczenia miejsc trudno dostępnych (okucia, zlewy itp.)
Przedłużka dyszy	<b>15</b> Przydatna w trudno dostępnych miejscach.
Szczotka okrągła	<b>16</b> Do mycia szczególnie uporczywych plam. Nadaje się do płytek ceramicznych, powierzchni cementowych i temu podobnych.

## ● Montaż

(Rys. B)

Akcesorium	Montaż
Ściągacz	<b>8</b> ■ Zaczepy (z tyłu ściągacza <b>8</b> ) wsunąć w szczeliny dyszy do tapicerki <b>9</b> . ■ Ściągacz <b>8</b> wcisnąć w dyszę do tapicerki <b>9</b> , aż zaskoczy.
Nakładka bawełniana	<b>10</b> ■ Zamocować na dyszy do tapicerki <b>9</b> .
Dysza do tapicerki	<b>9</b> ■ Zamocować na wylocie pary <b>1</b> produktu lub na przedłużce <b>12</b> .
Przedłużka	<b>12</b> ■ Przekręcić w kierunku zgodnym z ruchem wskazówek zegara, aż do zaciśnięcia.
Przedłużka dyszy	<b>15</b>
Dysza kątowa	<b>14</b> ■ Zamocować na wylocie pary <b>1</b> produktu, na przedłużce <b>12</b> lub przedłużce dyszy <b>15</b> .
Szczotka okrągła	<b>16</b>

- Akcesoria odłączać w odwrotnej kolejności.

**i RADA** – Demontaż ściągacza **8**: Najpierw poluzować zacisk.

## ● Obsługa

### ● Napełnianie zbiornika wodą

#### ⚠ NIEBEZPIECZEŃSTWO!

##### Niebezpieczeństwo porażenia prądem!

Przed napełnieniem wodą zbiornika [2]: Wtyczkę [7] wyjąć z gniazdka sieciowego.

⚠ **OSTROŻNIE!** Zbiornik [2] napełniać wodą wodociągową lub destylowaną bez żadnych dodatków.

Jeśli woda z kranu jest twarda: Używać wody destylowanej.

Jeśli woda z kranu jest umiarkowanie twarda:

Mieszać z wodą destylowaną (w proporcji 1:1).

#### ❗ RADY:

- Dopóki w zbiorniku na wodę jest para pod ciśnieniem, zaworu bezpieczeństwa [3] nie można otworzyć. Aby otworzyć zbiornik na wodę [2]:
  - Uwolnić parę lub
  - poczekać, aż produkt wystygnie.
- Nie przekraczać maksymalnej pojemności napełniania zbiornika na wodę [2] tzn. 250 ml.
- Powoli otworzyć zawór bezpieczeństwa [3]. Przed całkowitym otwarciem zaczekać, aż ustanie szyczenie.
- Używając miarki [13] i lejka [11] napełnić zbiornik na wodę [2], wlewając ją przez wlew wody [2].
- Zamknąć zawór bezpieczeństwa [3].

### ● Włączanie lub wyłączenie

- Wtyczkę [7] kabla zasilającego włożyć do gniazdka sieciowego.
- Zaświeci się wskaźnik zasilania [18]. Produkt natychmiast zacznie wytwarzać parę.
- Produkt będzie gotowy do użycia, gdy zaświeci się wskaźnik [17].
- Wyłączenie urządzenia: Odłączyć produkt od gniazdka sieciowego.

#### ❗ RADY:



- Produkt potrzebuje około 3 minut, aby się rozgrzać.
- Produkt musi być odłączony od sieci:
  - po zakończeniu używania,
  - przed czyszczeniem oraz
  - przed konserwacją.



### ● Kontrola rodzicielska

(Rys. A, C)

Produkt jest wyposażony w system kontroli rodzicielskiej [4]:

#### Kontrola rodzicielska

Aktywacja (Pozycja:   
■ Nacisnąć symbol  systemu kontroli rodzicielskiej [4].  
■ Przycisku wyzwalacza pary [5] już nie będzie można nacisnąć.

Dezaktywacja (Pozycja:   
■ Nacisnąć symbol  systemu kontroli rodzicielskiej [4].  
■ Przycisk wyzwalacza pary [5] będzie można nacisnąć.

### ● Czyszczenie parą

⚠ **OSTRZEŻENIE!** Produkt musi znajdować się w pozycji pionowej, gdy jest

- używany,
- pod ciśnieniem,
- wypełniony wodą.

- Produkt trzymać za uchwyt [6].

#### ❗ RADY:

- Sprawdzanie wydajności pary: Nacisnąć stopniowo spust pary [5].
- Przerwać czyszczenie parą, gdy wskaźnik pary [17] zgaśnie. Poczekać, aż wskaźnik pary [17] zaświeci się ponownie. Teraz będzie można kontynuować pracę.
- Jeśli para nie wydobywa się – mimo tego, że wskaźnik pary [17] świeci się: Wtyczkę [7] wyjąć z gniazdka sieciowego. Napełnić wodą zbiornik [2].

## ● **Czyszczenie i konserwacja**

### ● **Czyszczenie urządzenia głównego**

#### ⚠ **NIEBEZPIECZEŃSTWO!**

##### **Niebezpieczeństwo porażenia prądem!**

Przed czyszczeniem lub konserwacją: Wtyczkę [7] wyjąć z gniazdka sieciowego.

⚠ **OSTRZEŻENIE!** Nie zanurzać części elektrycznych produktu w wodzie lub innych płynach. Nigdy nie trzymać produktu pod bieżącą wodą.

- Produkt przecierać lekko wilgotną ściereczką.
- Nie pozwalać, aby woda lub inne płyny dostały się do wnętrza produktu.
- Do czyszczenia produktu nie używać szorstkich, agresywnych środków czyszczących ani twardych szczotek.
- Po oczyszczeniu: Pozostawić części do całkowitego wyschnięcia.

### ● **Czyszczenie akcesoriów**

- Akcesoria myć w ciepłej wodzie z mydłem.
- Po oczyszczeniu: Pozwolić wszystkim akcesoriom całkowicie wyschnąć.

### **Czyszczenie nakładki bawełnianej [10]**



- Nakładkę bawełnianą [10] można prać ręcznie w temperaturze do 60 °C.
- Po oczyszczeniu: Pozwolić, aby nakładka bawełniana [10] całkowicie wyschła. Można również używać suszarki bębnowej w niskiej temperaturze (55 °C).

## ● **Usuwanie osadu wapiennego**

Jeśli poziom pary gwałtownie spadnie, może być konieczne usunięcie kamienia ze zbiornika [2] lub akcesoriów:

### **Zbiornik na wodę [2]:**

- Wtyczkę [7] wyjąć z gniazdka sieciowego.
- Zbiornik na wodę [2] należy napełnić mieszaniną wody z kranu i octu (proporcja 2:1).
- Odstawić na 24 godziny.
- Wylać mieszaninę do zlewu.
- Zbiornik na wodę [2] wypłukać świeżą wodą (patrz akapit „Napełnianie zbiornika na wodę”).

### **Akcesoria:**

- Wtyczkę [7] wyjąć z gniazdka sieciowego.
- Zbiornik na wodę [2] należy napełnić mieszaniną wody z kranu i octu (proporcja 2:1).
- Podłączyć akcesorium, z którego chcesz usunąć osady kamienia.
- Uważać na położenie produktu, aby upewnić się, że para nie jest skierowana na otaczające przedmioty i powierzchnie.
- Włączyć produkt. Uruchomić produkt, aż mieszanina zostanie całkowicie zużyta.

## ● **Przechowywanie**

- Produkt przechowywać w oryginalnym opakowaniu, gdy nie jest używany.
- Produkt przechowywać w suchym, niedostępnym dla dzieci miejscu.
- Produkt należy przechowywać wyłącznie z pustym zbiornikiem na wodę [2].

## ● Utylizacja

Opakowanie wykonane jest z materiałów przyjaznych dla środowiska, które można przekazać do utylizacji w lokalnym punkcie przetwarzania surowców wtórnych.



Przy segregowaniu odpadów prosimy zwrócić uwagę na oznakowanie materiałów opakowaniowych, oznaczone są one skrótami (a) i numerami (b) o następującym znaczeniu: 1 – 7: Tworzywa sztuczne / 20 – 22: Papier i tektura / 80 – 98: Materiały kompozytowe.



Produkt i materiał opakowania nadają się do ponownego przetworzenia, należy je zutylizować osobno w celu lepszego przetworzenia odpadów.



Logo Triman jest ważne tylko dla Francji. Informacji na temat możliwości utylizacji wyeksploatowanego produktu udziela urząd gminy lub miasta.



Z uwagi na ochronę środowiska nie wyrzucać urządzenia po zakończeniu eksploatacji do odpadów domowych, lecz prawidłowo zutylizować. Informacji o punktach zbiorczych i ich godzinach otwarcia udziela odpowiedni urząd.

## ● Gwarancja

Produkt wyprodukowano według wysokich standardów jakości i poddano skrupulatnej kontroli przed wysyłką. W przypadku wad produktu nabywcy przysługują ustawowe prawa. Gwarancja nie ogranicza ustawowych praw nabywcy produktu.

Produkt objęte jest 3 gwarancją, licząc od daty zakupu. Gwarancja wygasa w razie zawinionego przez użytkownika uszkodzenia produktu, niewłaściwego użycia lub konserwacji.

W przypadku wystąpienia w ciągu 3 lat od daty zakupu wad materiałowych lub fabrycznych, dokonujemy – według własnej oceny – bezpłatnej naprawy lub wymiany produktu.

Świadczenie gwarancyjne obejmuje wady materiałowe i fabryczne. Gwarancja nie obejmuje części produktu ulegających normalnemu zużyciu, uznawanych za części zużywalne (np. baterie) oraz uszkodzeń części łamliwych, np. przełączników, akumulatorów lub wykonanych ze szkła.

Zgodnie z Kodeksem Cywilnym art. 581 §1 wraz z wymianą urządzenia lub ważnej części czas gwarancji rozpoczyna się na nowo.



## Sposób postępowania w przypadku naprawy gwarancyjnej

Aby zapewnić szybkie rozpatrzenie Państwa wniosku, prosimy stosować się do następujących wskazówek:

Przed skontaktowaniem się z działem serwisowym należy przygotować paragon i numer artykułu (np. IAN 123456\_7890) jako dowód zakupu.

Numery artykułów można znaleźć na tabliczce znamionowej, na grawerunku, na stronie tytułowej jego instrukcji (na dole po lewej stronie) lub jako naklejkę na stronie odwrotnej lub spodniej.

W razie wystąpienia błędów w działaniu lub innych wad, należy skontaktować się najpierw z wymienionym poniżej działem serwisowym telefonicznie lub pocztą elektroniczną.

Produkt uznany za uszkodzony można następnie z dołączeniem dowodu zakupu (paragonu) i podaniem, na czym polega wada i kiedy wystąpiła, przesłać bezpłatnie na podany Państwu adres serwisu.

### Serwis

 **Serwis Polska**

Tel.: 22 397 4996















E-Mail: [owim@lidl.pl](mailto:owim@lidl.pl)

 **IPX4**

<b>Použitá výstražná upozornění a symboly</b> .....	Strana 66
<b>Úvod</b> .....	Strana 67
Použití ke stanovenému účelu .....	Strana 67
Rozsah dodávky .....	Strana 67
Popis dílů .....	Strana 68
Technická data .....	Strana 68
<b>Bezpečnostní pokyny</b> .....	Strana 68
<b>Před prvním použitím</b> .....	Strana 72
<b>Příslušenství a oblasti použití</b> .....	Strana 72
<b>Montáž</b> .....	Strana 72
<b>Obsluha</b> .....	Strana 73
Naplnění nádržky na vodu .....	Strana 73
Zapnutí/Vypnutí .....	Strana 73
Dětská pojistka .....	Strana 73
Parní čištění .....	Strana 73
<b>Čištění a péče</b> .....	Strana 74
Čištění hlavní jednotky .....	Strana 74
Čištění příslušenství .....	Strana 74
Odstranění usazenin vodního kamene .....	Strana 74
<b>Skladování</b> .....	Strana 74
<b>Zlikvidování</b> .....	Strana 75
<b>Záruka</b> .....	Strana 75

## Použitá výstražná upozornění a symboly

V tomto návodu k obsluze a na obalu jsou používána následující upozornění:

	<p><b>NEBEZPEČÍ!</b> Tento symbol se signální slovem „Nebezpečí“ označuje ohrožení s vysokým stupněm rizika, které má, pokud se mu nezabrání, za následek těžké zranění nebo smrt.</p>	<b>V~</b> Napětí (střídavý proud)
		<b>Hz</b> Hertz (síťová frekvence)
		<b>W</b> Watt
		<b>IPX4</b> Chráněné proti odstříkující vodě ze všech směrů.
	<p><b>VAROVÁNÍ!</b> Tento symbol se signální slovem „Varování“ označuje ohrožení se středním stupněm rizika, které může mít, pokud se mu nezabrání, za následek těžké zranění nebo smrt.</p>	 <p><b>UPOZORNĚNÍ:</b> Tento symbol se signálním slovem „Upozornění“ poskytuje další užitečné informace.</p>
		 <p>Používejte výrobek jen v suchých vnitřních prostorách.</p>
	<p><b>OPATRNĚ!</b> Tento symbol se signální slovem „Opatrně“ označuje ohrožení s nízkým stupněm rizika, které může mít, pokud se mu nezabrání, za následek malé nebo lehké zranění.</p>	 <p>Nebezpečí – riziko úrazu elektrickým proudem!</p>
		 <p><b>OPATRNĚ:</b> Horký povrch.</p>
	<p><b>VAROVÁNÍ:</b> Nebezpečí opaření. Unikající pára.</p>	 <p>Tento výrobek je klasifikován ve třídě ochrany I a musí být uzemněn.</p>
	<p>Praní 60 °C</p>	 <p>Bělení není dovoleno.</p>
	<p>Nesušit v bubnové sušičce.</p>	 <p>Nežehlit.</p>
	<p>Nečistit chemicky.</p>	

# RUCNÍ PARNÍ CISTIC

## ● Úvod

Blahopřejeme Vám ke koupi nového výrobku. Rozhodli jste se pro kvalitní produkt. Návod k obsluze je součástí tohoto výrobku. Obsahuje důležité pokyny pro bezpečnost, použití a likvidaci. Před použitím výrobku se seznamte se všemi pokyny k obsluze a bezpečnostními pokyny. Používejte výrobek jen popsaným způsobem a na uvedených místech. Při předání výrobku třetí osobě předejte i všechny podklady.

## ● Použití ke stanovenému účelu

Tento výrobek je určen výhradně pro čištění povrchů v interiérech, které vydrží dlouhé ošetřování horkou párou.

- **Vhodné pro:** Kachlíky, pracovní desky, dlaždice, zrcátka, okna, rolety, WC, kování, závěsy, čalouněný nábytek, oblečení, autosedačky.
- **Nevhodné pro:** Kůži, leštěný nábytek, voskované podlahy, syntetické materiály, samet a další jemné, páře neodolné materiály. Použití na voskovaných nebo některých nevoskovaných podlahách může mít za následek snížení lesku.
- **Před použitím:** Doporučujeme, abyste provedli test materiálu na nenápadné ploše povrchu, který má být ošetřen.
- **Pro dosažení nejlepších výsledků čištění:** Dbejte pokynů pro péči poskytnuté výrobcem (pokud jsou k dispozici).
- Výrobek nepoužívejte pro jiné účely.

Výrobek je určen výhradně pro použití v domácnostech a nikoliv pro komerční účely.

Výrobce nepřebírá žádnou odpovědnost za škody způsobené neodborným použitím.

## Před použitím: Proveďte test na nenápadném místě. Tím můžete zkontrolovat, zda je materiál vhodný pro čištění párou. Příklady:

- Natřené/lakované dřevo nebo kůže může působením páry vyblednout.
- Neošetřené dřevo může působením páry nabobtnat.
- Ochranné voskové povlaky mohou být parou rozloženy.
- Plasty mohou působením páry zmatnět.
- Měkké plasty se mohou deformovat, když jsou vystaveny páře.
- Studené skleněné nebo zrcadlové povrchy mohou popraskat, když se postříkají horkou párou.
- Akryl, hedvábí a samet reagují citlivě na horkou párou.
- Chcete-li čistit okna, měli byste je nejdříve předehtát: Aplikujte páru z větší vzdálenosti na velkou plochu. Potom postupně snižujte odstup.

## ● Rozsah dodávky

Po vybalení výrobku zkontrolujte, zda je dodávka kompletní a všechny díly jsou v řádném stavu. Před použitím odstraňte všechny obalové materiály.

- 1x Parní čistič
- 1x Prodlužovací hadice
- 1x Prodlužovací tryska
- 1x Tryska na čalounění
- 1x Směrová tryska
- 1x Kulatý kartáč
- 1x Okenní stěrka
- 1x Nálevka
- 1x Bavlněný potah
- 1x Odměrka

## ● Popis dílů

- 1 Výstup páry
- 2 Přívod vody a vodní nádrž
- 3 Pojistný ventil
- 4 Dětská pojistka
- 5 Parní spoušť
- 6 Rukojeť
- 7 Přívodní vedení se síťovou zástrčkou
- 8 Okenní stěrka
- 9 Tryska na čalounění
- 10 Bavlněný povlak
- 11 Nálevka
- 12 Prodlužovací hadice
- 13 Odměrka
- 14 Směrová tryska
- 15 Prodlužovací tryska
- 16 Kulatý kartáč
- 17 Kontrolka páry (zelená)
- 18 Kontrolka „Napájení“ (červená)

## ● Technická data

Jmenovité napětí,	
Jmenovité frekvence:	220-240 V~, 50/60 Hz
Příkon:	950-1100 W
Kapacita nádržky na vodu:	350 ml (250 ml objem náplně)
Objem odměrky:	250 ml objem náplně
Ochranná třída:	I
Druh ochrany IP:	IPX4 (odolné vůči stříkající vodě)



## Bezpečnostní pokyny

SEZNAMTE SE PŘED POUŽITÍM VÝROBKU SE VŠEMI BEZPEČNOSTNÍMI POKYNY A POKYNY PRO OBSLUHU! KDYŽ PŘEDÁVÁTE TENTO VÝROBEK JINÝM LIDEM, DEJTE JIM I VŠECHNY DOKUMENTY!

V případě poškození v důsledku nedodržení tohoto návodu k obsluze se Vaše záruka ruší! Za následné škody se nepřebírá žádná odpovědnost!

V případě škody na majetku nebo zranění způsobené nesprávným používáním nebo nedodržením bezpečnostních pokynů se nepřebírá žádná odpovědnost!

## Děti a osoby se zdravotním omezením

### ⚠ VAROVÁNÍ! NEBEZPEČÍ ŽIVOTA A NEHOD PRO BATOLATA A DĚTI!

Nenechte děti hrát si bez dozoru s balicími materiály.

Obalový materiál představuje nebezpečí udušení. Děti často podceňují s tím spojená nebezpečí.

Vždy udržujte balicí materiál mimo dosah dětí.

- Tento výrobek mohou používat osoby s omezenými fyzickými, smyslovými či mentálními schopnostmi nebo s nedostatkem zkušeností a znalostí, pokud jsou pod dohledem nebo byly poučeny ohledně bezpečného používání výrobku a chápou z toho vyplývající rizika.
- Děti si nesmí s výrobkem hrát.
- Děti nesmí provádět čištění a údržbu bez dohledu.
- Udržujte výrobek a napájecí kabel mimo dosah dětí, když je zapnut nebo se chladí.

### **Použití v souladu s určením**

- ⚠ **VAROVÁNÍ!** Neodborné použití může vést k zraněním. Používejte tento výrobek výhradně podle tohoto návodu.

- ⚠ Nepokoušejte se výrobek jakýmkoliv způsobem měnit.

### **Elektrická bezpečnost**

- ⚠ **NEBEZPEČÍ! Nebezpečí zranění elektrickým proudem** Nepokoušejte se nikdy výrobek sami opravovat. V případě poruchy smí opravy provádět výhradně kvalifikovaný personál.
- ⚠ **VAROVÁNÍ! Nebezpečí zranění elektrickým proudem!** Neponořujte elektrické části výrobku do vody nebo jiných kapalin. Nikdy výrobek nedržte pod tekoucí vodou.
- ⚠ **VAROVÁNÍ! Nebezpečí zranění elektrickým proudem!** Poškozený výrobek nepoužívejte. Když je výrobek poškozen odpojte výrobek z elektrické sítě a obraťte se na svého prodejce.
- ⚠ **VAROVÁNÍ! Nebezpečí poranění!** Výrobek vypněte a odpojte jej od elektrické sítě předtím, než ho začnete čistit nebo když nebude dále používán.

- Výrobek nesmí být používán, pokud spadl, má viditelné známky poškození nebo pokud je netěsný.
- Před připojením výrobku k elektrické síti, zkontrolujte zda napětí a síťová frekvence odpovídají údajům k napájení na typovém štítku výrobku.
- Pravidelně kontrolujte síťovou zástrčku a síťový kabel na poškození. Když je přívodní kabel poškozen, musí být nahrazen výrobcem nebo jeho zákaznickou službou nebo podobně kvalifikovanou osobou, aby se zabránilo ohrožení.
- Chraňte přívodní vedení před poškozením. Nenechte ho viset přes ostré hrany a nelámejte ani neohýbejte jej. Chraňte přípojné vedení před horkými povrchy a otevřenými plameny.

Ujistěte se, že za něj nikdo nemůže neúmyslně tahat nebo přes něj zakopnout.

- Nenechávejte výrobek bez dozoru, když je připojen k síti.
- Kapalina nebo pára nesmí směřovat na přístroje, které obsahují elektrické díly, jako třeba vnitřek trouby.
- Plnicí otvor nesmí být během používání otevřen.

## Nebezpečí popálenin

- ⚠ **NEBEZPEČÍ! Nebezpečí popálení!** Nedotýkejte se horkých povrchů a dávejte pozor na unikající páru. Výrobek držte výhradně za rukojeť.
- Pára je velmi horká. Nikdy nedržte ruce před parní tryskou.

## Obsluha

- Používejte výrobek jen v suchých vnitřních prostorách.

- Zástrčka musí být odpojena od sítě předtím, než nádrž naplníte vodou.
- Používání prodlužovacích vedení se nedoporučuje. Pokud je však prodlužovací vedení nezbytné, musí být dimenzováno pro proud nejméně 10 A. Prodlužovací vedení položte tak, aby o něj nikdo nemohl zakopnout ani aby se nemohlo nic poškodit.
- Nikdy výrobek neuvádějte do provozu s mokřýma rukama, nebo když stojíte na mokré podlaze. Nikdy se nedotýkejte síťové zástrčky mokřýma nebo vlhkýma rukama.
- Používejte pouze díly příslušenství, které doporučuje výrobce.
- Neuvádějte výrobek do provozu s prázdnou nádrží na vodu.
- Nikdy párou nemiřte na osoby nebo zvířata. Horká pára může způsobit těžká zranění!

- Nedávejte do vodní nádržky žádné čisticí roztoky, vonné parfémů, oleje nebo jiné chemické látky, protože ty by mohly výrobek poškodit.

## **Čištění a uložení**

- Předtím, než výrobek odpojíte od sítě, vždy ho vypněte.
- Nevytahujte síťovou zástrčku přístroje ze zásuvky za spojovací vedení. Síťový kabel nenavíjejte kolem přístroje.
- Chraňte výrobek, přípojné vedení a síťovou zástrčku před prachem, přímým slunečním zářením, kapající a stříkající vodou.
- Uchovávejte výrobek na suchém, studeném místě chráněném před vlhkostí a mimo dosah dětí.
- Chraňte výrobek proti horku. Nepokládejte výrobek do blízkosti otevřených plamenů nebo zdrojů tepla, jako jsou kamna nebo ohřívače.



## ● Před prvním použitím

- Odstraňte veškeré balicí materiály. Zkontrolujte, zda jsou všechny díly úplné.

## ● Příslušenství a oblasti použití

Příslušenství	Funkce
Okenní stěrka <span style="border: 1px solid black; padding: 0 2px;">8</span>	Čištění oken, zrcadel a jiných hladkých povrchů. Pohybujte okenní stěrkou shora dolů.
Polštářová hubice <span style="border: 1px solid black; padding: 0 2px;">9</span>	Rozložení páry na širší plochu (pro jemnější čištění).
Bavlněný povlak <span style="border: 1px solid black; padding: 0 2px;">10</span>	Absorbuje přebytečnou vlhkost. Bavlněný povlak také pomáhá vyhnout se stříkancům vody. To umožňuje efektivní parní čištění textilií a čalounění.
Prodlužovací hadice <span style="border: 1px solid black; padding: 0 2px;">12</span>	Vhodná pro těžko dostupná místa.
Směrová tryska <span style="border: 1px solid black; padding: 0 2px;">14</span>	Pro přesné čištění objektů s těžko dostupnými místy (armatury, umyvadla apod.)
Prodlužovací tryska <span style="border: 1px solid black; padding: 0 2px;">15</span>	Vhodná pro těžko dostupná místa.
Kulatý kartáč <span style="border: 1px solid black; padding: 0 2px;">16</span>	Pro okartáčování obzvlášť odolných skvrn. Vhodné pro keramické obkladačky, cementové plochy a podobné povrchy.

## ● Montáž

(Obr. B)

### Příslušenství Montáž

Okenní stěrka <span style="border: 1px solid black; padding: 0 2px;">8</span>	<ul style="list-style-type: none"><li>■ Zaveďte háčky (zadní strana okenní stěrky <span style="border: 1px solid black; padding: 0 2px;">8</span>) do otvorů hubice na čalounění <span style="border: 1px solid black; padding: 0 2px;">9</span>.</li><li>■ Zatlačte okenní stěrku <span style="border: 1px solid black; padding: 0 2px;">8</span> dokud nezacvakne do hubice na čalounění <span style="border: 1px solid black; padding: 0 2px;">9</span>.</li></ul>
Bavlněný povlak <span style="border: 1px solid black; padding: 0 2px;">10</span>	<ul style="list-style-type: none"><li>■ Upevnit na hubici na čalounění <span style="border: 1px solid black; padding: 0 2px;">9</span>.</li></ul>
Polštářová hubice <span style="border: 1px solid black; padding: 0 2px;">9</span>	<ul style="list-style-type: none"><li>■ Připojte vstup k výstupu páry <span style="border: 1px solid black; padding: 0 2px;">1</span> výrobku/ prodlužovací hadice <span style="border: 1px solid black; padding: 0 2px;">12</span>.</li></ul>
Prodlužovací hadice <span style="border: 1px solid black; padding: 0 2px;">12</span>	<ul style="list-style-type: none"><li>■ Trysku našroubujte tak, až pevně sedí.</li></ul>
Prodlužovací tryska <span style="border: 1px solid black; padding: 0 2px;">15</span>	
Směrová tryska <span style="border: 1px solid black; padding: 0 2px;">14</span>	<ul style="list-style-type: none"><li>■ Připojte vstup k výstupu páry <span style="border: 1px solid black; padding: 0 2px;">1</span> výrobku, prodlužovací hadice <span style="border: 1px solid black; padding: 0 2px;">12</span> nebo prodlužovací trysky <span style="border: 1px solid black; padding: 0 2px;">15</span>.</li></ul>
Kulatý kartáč <span style="border: 1px solid black; padding: 0 2px;">16</span>	

- Odeberte díly příslušenství zase v obráceném pořadí.

**ⓘ UPOZORNĚNÍ** – Okenní stěrku 8 sejměte: Nejdříve uvolněte svorku.

## ● **Obsluha**

### ● **Naplnění nádržky na vodu**

**⚠ NEBEZPEČÍ! Nebezpečí zranění elektrickým proudem!** Předtím, než naplníte nádrž na vodu [2], Vytáhněte sířovou zástrčku [7] ze zásuvky.

**⚠ OPATRNĚ!** Naplňte nádržku na vodu [2] vodou z vodovodu nebo destilovanou vodou bez přísad. Pokud je vaše voda z kohoutku tvrdá: Používejte destilovanou vodu.

Pokud je vaše voda z kohoutku mírně tvrdá: Smíchejte destilovanou vodu s vodou z vodovodu (v poměru 1:1).

### ❗ **POKYNY:**

- Dokud je pára a tlak uvnitř nádržky na vodu, nemůžete bezpečnostní ventil [3] otevřít. Nádržku na vodu [2] otevřete:
  - Vypusťte páru nebo
  - počkejte, dokud výrobek zcela nevychladne.
- Nepřekračujte maximální kapacitu zásobníku na vodu [2], což je 250 ml.
- Pomalu otevřete pojistný ventil [3]. Před plným otevřením počkejte několik sekund, až pára přestane syčet.
- Použijte odměrku [13] a nálevku [11], abyste naplnili nádržku na vodu [2] přes vstup vody [2].
- Zavřete pojistný ventil [3].

### ● **Zapnutí/Vypnutí**

- Zapojte sířovou zástrčku [7] do vhodné zásuvky.
- Kontrolka „Napájení“ [18] svítí. Výrobek začne okamžitě vyrábět páru.
- Výrobek je připraven k použití, když svítí kontrolka páry [17].
- Vypněte výrobek: Odpojte výrobek ze zásuvky.

### ❗ **POKYNY:**





- Výrobek potřebuje asi 3 minuty k zahřátí.
- Výrobek musí být odpojen od sítě:
  - po použití,
  - před čištěním a
  - před údržbou.

### ● **Dětská pojistka**

(Obr. A, C)

Výrobek je vybaven dětskou pojistkou [4]:

#### **Dětská pojistka**

- |   |   |
|---|---|
| Aktivovat<br>(Poloha:  )   | ■ Zatlačte ikonu  dětské pojistky [4] úplně dovnitř. |
|   | ■ Nyní již nelze parní spoušť [5] zatlačit.   |
| Deaktivovat<br>(Poloha:  ) | ■ Zatlačte ikonu  dětské pojistky [4] úplně dovnitř. |
|   | ■ Nyní může být parní spoušť [5] znovu použita.   |

### ● **Parní čištění**

**⚠ VAROVÁNÍ!** Výrobek musí být ve vzpřímené poloze, když

- je v provozu,
  - je pod tlakem nebo
  - se plní vodou.
- Držte výrobek za rukojeť [6].
- ### ❗ **POKYNY:**
- Kontrolujte výstup páry: Tlačte rovnoměrně na parní spoušť [5].
  - Přerušte parní čištění, když kontrolka páry [17] zhasne. Počkejte, až se parní kontrolka [17] znovu rozsvítí. Teprve potom pokračujte.
  - Když se nevypouští žádná pára, ačkoli parní kontrolka [17] svítí: Vytáhněte sířovou zástrčku [7] ze zásuvky. Znovu naplňte nádržku na vodu [2].

## ● Čistění a péče

### ● Čištění hlavní jednotky

**⚠ NEBEZPEČÍ! Nebezpečí zranění elektrickým proudem!** Před čištěním/údržbou: Vytáhněte síťovou zástrčku [7] ze zásuvky.

**⚠ VAROVÁNÍ!** Neponořujte elektrické části výrobku do vody nebo jiných kapalin. Nikdy výrobek nedržte pod tekoucí vodou.

- Ořete výrobek lehce navlhčeným hadříkem.
- Nedovolte, aby dovnitř výrobku pronikla voda nebo jiné kapaliny.
- K čištění výrobku a jeho příslušenství nepoužívejte žádné drsné, agresivní čisticí prostředky nebo tvrdé kartáče.
- Po čištění: Nechte všechny díly úplně uschnout.

### ● Čištění příslušenství

- Vyčistěte všechny díly v teplé mýdlové vodě.
- Po čištění: Nechte všechny díly příslušenství úplně uschnout.

### Bavlněný povlak [10] vyčistěte



- Bavlněný povlak [10] může být prán při teplotě vody až 60 °C.
- Po čištění: Nechte bavlněný povlak [10] úplně uschnout. Můžete také použít sušičku při nízké teplotě (55 °C).

## ● Odstranění usazenin vodního kamene

Když se intenzita páry drasticky sníží, může být případně nezbytné odstranit usazeniny vodního kamene z nádržky na vodu [2]/příslušenství:

### Nádržka na vodu [2]:

- Vytáhněte síťovou zástrčku [7] ze zásuvky.
- Naplňte nádržku na vodu [2] směsí vody z vodovodu a octa (v poměru 2:1).
- Počkejte 24 hodin.
- Vyprázdněte směs do umyvadla.
- Vypláchněte nádržku na vodu [2] čerstvou vodou (viz „Plnění vodní nádržky“).

### Příslušenství:

- Vytáhněte síťovou zástrčku [7] ze zásuvky.
- Naplňte nádržku na vodu [2] směsí vody z vodovodu a octa (v poměru 2:1).
- Nasaďte příslušenství, ze kterého chcete odstranit usazeniny vodního kamene.
- Zajistěte polohu výrobku, abyste se ujistili, že pára není namířena na okolní předměty a povrchy.
- Výrobek zapněte. Nechte výrobek do provozu, až se směs zcela spotřebuje.

## ● Skladování

- Pokud není výrobek používán, skladujte ho v originálním obalu.
- Uchovávejte výrobek a suchém místě mimo dosah dětí.
- Skladujte výrobek pouze s vyprázdněnou nádržkou na vodu [2].

## ● Zlikvidování

Obal se skládá z ekologických materiálů, které můžete zlikvidovat prostřednictvím místních sběrů recyklovatelných materiálů.



Při řízení odpadu se řiďte podle označení obalových materiálů zkratkami (a) a čísly (b), s následujícím významem: 1 - 7: umělé hmoty / 20 - 22: papír a lepenka / 80 - 98: složené látky.



Výrobek a obalové materiály jsou recyklovatelné, zlikvidujte je odděleně pro lepší odstranění odpadu.

Logo Triman platí jen pro Francii.



O možnostech likvidace vysloužilých zařízení se informujte u správy vaší obce nebo města.



V zájmu ochrany životního prostředí vysloužilý výrobek nevyhazujte do domovního odpadu, ale předejte k odborné likvidaci. O sběrnách a jejich otevíracích hodinách se můžete informovat u příslušné správy města nebo obce.

## ● Záruka

Výrobek byl vyroben s nejvyšší pečlivostí podle přísných kvalitativních směrnic a před odesláním prošel výstupní kontrolou. V případě závad máte možnost uplatnění zákonných práv vůči prodejci. Vaše práva ze zákona nejsou omezena naší níže uvedenou zárukou.

Na tento artikl platí 3 záruka od data zakoupení. Záruční lhůta začíná od data zakoupení. Uschovejte si dobře originál pokladní stvrzenky. Tuto stvrzenku budete potřebovat jako doklad o zakoupení.

Pokud se do 3 let od data zakoupení tohoto výrobku vyskytne vada materiálu nebo výrobní vada, výrobek Vám - dle našeho rozhodnutí - bezplatně opravíme nebo vyměníme. Tato záruka zaniká, jestliže se výrobek poškodí, neodborně použil nebo neobdržel pravidelnou údržbu.

Záruka platí na vady materiálu a výrobní vady. Tato záruka se nevztahuje na díly výrobku podléhající opotřebení (např. na baterie), dále na poškození křehkých, choulostivých dílů, např. vypínačů, akumulátorů nebo dílů zhotovených ze skla.

## Postup v případě uplatňování záruky

Pro zajištění rychlého zpracování Vašeho případu se řiďte následujícími pokyny:

Pro všechny požadavky si připravte pokladní stvrzenku a číslo artiklu (např. IAN 123456\_7890) jako doklad o zakoupení.

Číslo artiklu najdete na typovém štítku, gravuře, titulní stránce návodu (vlevo dole) nebo na nálepce na zadní nebo spodní straně.

V případě poruch funkce nebo jiných závad nejdříve kontaktujte, telefonicky nebo e-mailem, v následujícím textu uvedené servisní oddělení.

Výrobek registrovaný jako vadný potom můžete s příloženým dokladem o zakoupení (pokladní stvrzenkou) a údaji k závadě a kdy k ní došlo, bezplatně zaslat na adresu servisu, která Vám byla sdělena.

### Servis

**CZ** **Servis Česká republika**

Tel.: 800 143 873



















E-Mail: [owim@lidl.cz](mailto:owim@lidl.cz)

**CE IPX4**

<b>Použitie výstražné upozornenia a symboly</b> .....	Strana 78
<b>Úvod</b> .....	Strana 79
Použitie v súlade s určením .....	Strana 79
Rozsah dodávky .....	Strana 79
Popis častí .....	Strana 80
Technické údaje .....	Strana 80
<b>Bezpečnostné pokyny</b> .....	Strana 80
<b>Pred prvým použitím</b> .....	Strana 84
<b>Príslušenstvo a možnosti použitia</b> .....	Strana 84
<b>Montáž</b> .....	Strana 84
<b>Obsluha</b> .....	Strana 85
Naplnenie nádrže na vodu .....	Strana 85
Zapnutie/vypnutie .....	Strana 85
Detská poistka .....	Strana 85
Parné čistenie .....	Strana 85
<b>Čistenie a údržba</b> .....	Strana 86
Čistenie hlavnej jednotky .....	Strana 86
Čistenie príslušenstva .....	Strana 86
Odstránenie vápenatých usadenín .....	Strana 86
<b>Skladovanie</b> .....	Strana 86
<b>Likvidácia</b> .....	Strana 87
<b>Záruka</b> .....	Strana 87

## Použité výstražné upozornenia a symboly

V tejto príručke a na obale sa používajú nasledujúce upozornenia:

	<p><b>NEBEZPEČENSTVO!</b> Tento symbol so signálnym slovom „Nebezpečenstvo“ označuje nebezpečenstvo s vysokým stupňom rizika, ktoré, ak sa mu nevyhnete, bude mať za následok smrť alebo vážne zranenie.</p>	 Napätie (striedavý prúd)
		 Hertz (sieťová frekvencia)
		 Watt
		 Chránené pred striekajúcou vodou zo všetkých smerov.
	<p><b>VÝSTRAHA!</b> Tento symbol so signálnym slovom „Výstraha“ označuje nebezpečenstvo so stredným stupňom rizika, ktoré, ak sa mu nevyhnete, bude mať za následok vážne zranenie alebo smrť.</p>	 <b>UPOZORNENIE:</b> Tento symbol so signálnym slovom „Upozornenie“ ponúka ďalšie užitočné informácie.
		 Produkt používajte len v suchých interiéroch.
	<p><b>POZOR!</b> Tento symbol so signálnym slovom „Pozor“ označuje nebezpečenstvo s nízkym stupňom rizika, ktoré, ak sa mu nevyhnete, bude mať za následok ľahké alebo stredne ťažké zranenie.</p>	 Nebezpečenstvo – úrazu elektrickým prúdom!
		 <b>POZOR:</b> Horúci povrch.
	<p><b>VÝSTRAHA:</b> Nebezpečenstvo obarenia. Unikajúca para.</p>	 Tento produkt je klasifikovaný ako trieda ochrany I a musí byť uzemnený.
	<p>Pranie 60 °C</p>	 Nepoužívajte bielidlo.
	<p>Nesušte v sušičke.</p>	 Nežehlite.
	<p>Nečistite chemicky.</p>	

# RUCNÝ PARNÝ ČISTIACI PRÍSTROJ

## ● Úvod

Blahoželáme Vám ku kúpe Vášho nového výrobku. Rozhodli ste sa pre veľmi kvalitný výrobok. Návod na obsluhu je súčasťou tohto výrobku. Obsahuje dôležité upozornenia týkajúce sa bezpečnosti, používania a likvidácie. Skôr ako začnete výrobok používať, oboznámte sa so všetkými pokynmi k obsluhu a bezpečnosti. Výrobok používajte iba v súlade s popisom a v uvedených oblastiach používania. V prípade postúpenia výrobku ďalším osobám odovzdajte aj všetky dokumenty patriace k výrobku.

## ● Použitie v súlade s určením

Tento výrobok je určený výlučne na čistenie povrchov v interiéroch, ktoré sú vhodné na dlhé čistenie horúcou parou.

- **Vhodné pre:** Dlaždice, pracovné plochy, obkladačky, zrkadlá, okná, žalúzie, WC, armatúry, závesy, čalúnený nábytok, odevy, sedadlá v automobiloch.
- **Nevhodné pre:** Kožu, leštený nábytok, voskované podlahy, syntetické materiály, zamat a všetky iné citlivé materiály nevhodné na čistenie parou. Používanie na voskovaných alebo na niektorých nevoskovaných podlahách môže spôsobiť zníženie ich lesku.
- **Pred použitím:** Odporúčame vykonať test materiálu na nenápadnom mieste čisteného povrchu.
- **Pre lepšie výsledky po vyčistení:** Dbajte na pokyny o starostlivosti od príslušného výrobcu (ak sú uvedené).
- Produkt nepoužívajte na iné účely.

Produkt je určený len na použitie v súkromných domácnostiach a nie na komerčné účely.

Výrobca nepreberá žiadnu zodpovednosť za škody, ktoré boli spôsobené neodborným používaním.

## **Pred použitím: Vykonajte test na nenápadnom mieste. Takto si môžete overiť, či je materiál vhodný na čistenie parou. Príklady:**

- Natierané/lakované drevo alebo koža môžu po čistení parou vyblednúť.
- Neošetrené drevo môže pôsobením pary napučať.
- Ochranné voskové nátery sa môžu pôsobením pary zničiť.
- Plasty sa môžu pôsobením pary stať matnými.
- Mäkké plasty sa môžu po vystavení účinkom pary zdeformovať.
- Studené sklenené alebo zrkadlové povrchy sa môžu pri postriekaní horúcou parou prasknúť.
- Akryl, zamat a hodváb reagujú na horúcu paru citlivo.
- Ak chcete očistiť okno, mali by ste ho najprv ohriať: Použite paru z väčšej vzdialenosti a na veľkú plochu. Vzdialenosť postupne znižujte.

## ● Rozsah dodávky

Po vybalení výrobku skontrolujte, či je balenie kompletne a či sú všetky časti v požadovanom stave. Pred používaním odstráňte všetky obalové materiály.

- 1x Parný čistič
- 1x Predlžovacia hadica
- 1x Predlžovacia dýza
- 1x Čalúnená dýza
- 1x Ohnutá dýza
- 1x Guľatá kefa
- 1x Stierka na okná
- 1x Lievik
- 1x Bavlnený návlak
- 1x Odmerka



## ● Popis častí

- 1 Výstup pary
- 2 Vstup a nádrž pre vodu
- 3 Bezpečnostný ventil
- 4 Detská poisťka
- 5 Spúšťač pary
- 6 Rukoväť
- 7 Napájací kábel a konektor
- 8 Stierka na okná
- 9 Čalúnená dýza
- 10 Bavlnený návlak
- 11 Lievik
- 12 Predlžovacia hadica
- 13 Odmerka
- 14 Ohnutá dýza
- 15 Predlžovacia dýza
- 16 Guľatá kefa
- 17 Kontrolka pary (zelená)
- 18 Kontrolka „Power“ (červená)

## ● Technické údaje

Menovité napätie,	
menovitá frekvencia:	220-240 V~, 50/60 Hz
Príkon:	950-1100 W
Kapacita nádrže na vodu:	350 ml (250 ml plná)
Kapacita odmerky:	250 ml plná
Trieda ochrany:	I
IP druh ochrany:	IPX4 (odolný proti striekajúcej vode)



## Bezpečnostné pokyny

PRED POUŽITÍM PRODUKTU SA  
OBOZNÁMTE SO VŠETKÝMI  
BEZPEČNOSTNÝMI POKYNNMI  
A POKYNNMI NA OBSLUHU!  
KEĎ BUDETE TENTO VÝROBOK  
ODOVZDÁVAŤ ĎALEJ,  
ODOVZDAJTE AJ KOMPLETNÚ  
DOKUMENTÁCIU K VÝROBKU!

V prípade poškodenia z dôvodu nedodržania tohto návodu na obsluhu zaniká nárok na záruku! Za následne vzniknuté škody nepreberáme žiadnu záruku!

V prípade majetkových alebo personálnych škôd z dôvodu neodborného používania alebo nedodržania bezpečnostných upozornení nepreberáme žiadnu zodpovednosť!

## Deti a osoby s postihnutím

### ⚠ VÝSTRAHA!

## NEBEZPEČENSTVO OHROZENIA ŽIVOTA A ÚRAZU PRE KOJENCOV A DETI!

Deti nenechávajújte bez dozoru v blízkosti obalových materiálov. Obalový materiál predstavuje nebezpečenstvo udusenía. Deti často podceňujú riziká spojené s obalovými materiálmi. Nedovoľte deťom dostať sa do blízkosti obalového materiálu.

- Tento produkt môžu používať osoby so zníženými fyzickými, zmyslovými alebo duševnými schopnosťami, alebo s nedostatkom skúseností a vedomostí, ak sú pod dozorom inej osoby alebo boli poučené ohľadom bezpečného používania výrobku a z toho vyplývajúcich nebezpečenstiev.
- Deti sa nesmú hrať so zariadením.
- Čistenie a údržbu zariadenia nesmú vykonávať deti bez dozoru.
- Po zapnutí alebo pri chladení držte výrobok a napájací kábel mimo dosahu detí.

### **Použitie v súlade so zadaným účelom**

- ⚠ **VÝSTRAHA!** Neodborné použitie môže spôsobiť zranenia. Tento produkt používajte výlučne podľa tohto návodu.

- ⚠ Nepokúšajte sa produkt žiadnym spôsobom meniť.

### **Elektrická bezpečnosť**

- ⚠ **NEBEZPEČENSTVO!**  
**Nebezpečenstvo zásahu elektrickým prúdom** Nikdy neskúšajte výrobok opravovať sami.

V prípade poruchy môžu opravy vykonávať výlučne len kvalifikovaní odborníci.

- ⚠ **VÝSTRAHA!**  
**Nebezpečenstvo zásahu elektrickým prúdom!**

Elektrické časti produktu neponárajte do vody alebo iných kvapalín. Produkt nikdy nedržte pod tečúcou vodou.

- ⚠ **VÝSTRAHA!**  
**Nebezpečenstvo zásahu elektrickým prúdom!**

Nepoužívajte poškodený produkt. Odpojte produkt od elektrickej siete a obráťte sa na predajcu, ak je produkt poškodený.

- ⚠ **VÝSTRAHA!**  
**Nebezpečenstvo poranenia!** Výrobok vypnite a odpojte od napájania ešte predtým, ako ho budete čistiť alebo ho nepoužívate.

- Produkt sa nesmie používať, ak spadne, ak má viditeľné poškodenia alebo je netesný.
- Pred zapojením výrobku do napájania skontrolujte, či napätie a frekvencia zodpovedajú údajom o prúdovom napájaní, ktoré sú uvedené na typovom štítku výrobku.
- Sieťovú zástrčku a prípojné vedenie pravidelne kontrolujte na poškodenia. Ak je napájací kábel poškodený, musí ho vymeniť výrobca, jeho oddelenie služieb zákazníkom alebo osoba s podobnou kvalifikáciou, aby sa predišlo vzniku ohrozenia.
- Napájací kábel chráňte pred poškodením. Nenechajte ho visieť nad ostrými hranami a nestláčajte ho, ani ho neohýbajte. Prípojné vedenie držte v dostatočnej vzdialenosti od horúcich plôch a otvoreného plameňa.

Dávajte pozor na to, aby nikto omylom nemohol za vedenie potiahnuť alebo oň zakopnúť.

- Výrobok nenechávajte bez dozoru potom, ako ste ho zapojili do rozvodnej siete.
- Kvapalina alebo para nesmú smerovať na zariadenia, ktoré obsahujú elektrické súčiastky ako napr. vo vnútri rúr na pečenie.
- Pri používaní nesmie byť plniaci otvor otvorený.

## Nebezpečenstvo popálenia

### **⚠ NEBEZPEČENSTVO!**

**Nebezpečenstvo popálenia!** Nedotýkajte sa horúcich povrchov a dávajte pozor na unikajúcu paru. Výrobok držte výhradne iba za rukoväť.

- Para je veľmi horúca. Ruky nikdy nedávajte pred parnú dýzu.

## Obsluha

- Produkt používajte len v suchých interiéroch.

- Napájací konektor musíte odpojiť od napájania ešte predtým, ako začnete s plnením nádrže na vodu.
- Neodporúčame používať predlžovacie káble. Ak by bolo nevyhnutné použiť predlžovací kábel, musí byť tento určený pre hodnotu prúdu minimálne 10 A. Káble pokladajte tak, aby netvorili nebezpečenstvo potknutia a nemohli sa poškodiť.
- Výrobok nezapínajte mokrými rukami alebo ak stojíte na mokrej podlahe. Napájací konektor nechytajte mokrými alebo vlhkými rukami.
- Používajte výhradne príslušenstvo, ktoré odporučil výrobca.
- Neprevádzkujte výrobok s prázdnu nádržou na vodu.
- Paru nikdy nemierte na osoby alebo zvieratá. Horúca para môže spôsobiť závažné poranenia!
- Do nádrže na vodu nepridávajte žiadne čistiace roztoky, parfumované látky, oleje alebo iné chemikálie, pretože by mohli poškodiť výrobok.

## **Čistenie a skladovanie**

- Produkt pred odpojením od napájania vždy najprv vypnite.
- Napájací konektor neťahajte zo zásuvky za kábel. Neovíňajte kábel okolo produktu.
- Výrobok, jeho napájací kábel a konektor chráňte pred prachom, priamym slnečným žiarením, kvapkajúcou a striekajúcou vodou.
- Produkt skladujte na chladnom, suchom mieste, chránený pred vlhkosťou a mimo dosahu detí.
- Produkt chráňte pred teplom. Produkt neumiestňujte do blízkosti otvoreného ohňa alebo zdrojov tepla, ako sú kachle alebo ohrievače.

## ● Pred prvým použitím

- Odstráňte celý obalový materiál. Skontrolujte, či sú všetky časti kompletne.

## ● Príslušenstvo a možnosti použitia

Diel z príslušenstva	Funkcia
Stierka na okná <span style="float: right;">8</span>	Čistenie okien, zrkadiel a iných hladkých povrchov. Stierkou na okná pohybujte smerom zhora dole.
Čalúnená dýza <span style="float: right;">9</span>	Rozdelenie pary po veľkom povrchu (pre jemnejšie čistenie).
Bavlnený návlek <span style="float: right;">10</span>	Absorbovanie prebytočnej vlhkosti. Bavlnený návlek pomôže zabrániť striekaniu vody. To umožní efektívne parné čistenie textílií a čalúneného nábytku.
Predĺžovacia hadica <span style="float: right;">12</span>	Užitočná pre ťažko dostupné miesta.
Ohnutá dýza <span style="float: right;">14</span>	Na presné čistenie predmetov s ťažko dostupnými miestami (armatúry, umývadlá atď.)
Predĺžovacia dýza <span style="float: right;">15</span>	Užitočná pre ťažko dostupné miesta.
Gulatá kefa <span style="float: right;">16</span>	Na čistenie mimoriadne odolných flakov. Vhodná na keramické dlaždice, betónové povrchy a podobne.

## ● Montáž

(Obr. B)

Diel z príslušenstva	Montáž
Stierka na okná <span style="float: right;">8</span>	■ Hák (zadná strana stierky na okná <span style="float: right;">8</span> ) zaveďte do drážky čalúnenej dýzy <span style="float: right;">9</span> . ■ Tlačte stierku na okná <span style="float: right;">8</span> proti čalúnenej dýze <span style="float: right;">9</span> , až je aretovaná.
Bavlnený návlek <span style="float: right;">10</span>	■ Upevnite na čalúnenú dýzu <span style="float: right;">9</span> .
Čalúnená dýza <span style="float: right;">9</span>	■ Vstup upevnite na výstup pary <span style="float: right;">1</span> výrobku/predĺžovacej hadice <span style="float: right;">12</span> .
Predĺžovacia hadica <span style="float: right;">12</span>	■ Dýzu točte v smere pohybu hodinových ručičiek, až je dobre upevnená.
Predĺžovacia dýza <span style="float: right;">15</span>	
Ohnutá dýza <span style="float: right;">14</span>	■ Vstup upevnite na výstup pary <span style="float: right;">1</span> výrobku, predĺžovacej hadice <span style="float: right;">12</span> alebo predĺžovacej dýzy <span style="float: right;">15</span> .
Gulatá kefa <span style="float: right;">16</span>	

- Diely príslušenstva odmontujte v opačnom poradí.

❗ **UPOZORNENIE** – Odmontovanie stierky na okná 8: Najprv uvoľnite svorku.

## ● **Obsluha**

### ● **Naplnenie nádrže na vodu**

**⚠ NEBEZPEČENSTVO! Nebezpečenstvo zásahu elektrickým prúdom!** Pred plnením nádrže na vodu [2]: Vytiahnite napájací konektor [7] zo zásuvky.

**⚠ POZOR!** Nádrž na vodu naplňte [2] vodou z vodovodu alebo destilovanou vodou bez prísad. Ak je vaša voda z vodovodu tvrdá: Použite destilovanú vodu.

Ak je vaša voda z vodovodu stredne tvrdá: Zmiešajte destilovanú vodu s vodou z vodovodu (v pomere 1:1).

### ⓘ **UPOZORNENIA:**

- Ak je v nádrži na vodu para a tlak, nemôžete otvoriť bezpečnostný ventil [3]. Otvoriť nádrž na vodu [2]:
  - Vypustíte paru alebo
  - Počkajte, kým sa výrobok ochladí.
- Neprekračujte maximálnu kapacitu plnenia nádrže na vodu [2] 250 ml.
- Pomaly otvorte bezpečnostný ventil [3]. Pred úplným otvorením počkajte niekoľko sekúnd, kým neuniká žiadna para.
- Použite odmerku [13] a lievik [11], aby ste nádrž na vodu [2] cez vstup na vodu [2] naplnili.
- Zatvorte bezpečnostný ventil [3].

### ● **Zapnutie/vypnutie**

- Zapojte napájací konektor [7] do vhodnej zásuvky.
- Rozsvieti sa kontrola „Power“ [18]. Výrobok začne okamžite vytvárať paru.
- Výrobok je pripravený do prevádzky, keď svieti kontrolka pary [17].
- Vypnutie výrobku: Výrobok odpojte zo zásuvky.

### ⓘ **UPOZORNENIA:**

- Výrobok potrebuje asi 3 minúty na nahriatie.
- Výrobok musíte odpojiť od napájania:
  - Po použití,
  - Pred čistením a
  - Pred údržbou.

### ● **Detská poistka**

(Obr. A, C)

Produkt obsahuje detskú poistku [4]:

#### **Detská poistka**

Aktivovať (Poloha: )

- Zatlačte na symbol  detskej poistky [4].
- Spúšťač pary [5] nie je teraz možné stlačiť.

Deaktivovať (Poloha: )

- Zatlačte na symbol  detskej poistky [4].
- Spúšťač pary [5] je teraz možné znova používať.

### ● **Parné čistenie**

**⚠ VÝSTRAHA!** Výrobok musí byť v vzpriamenej polohe, ak

- sa používa,
- je pod tlakom alebo
- plní sa vodou.

- Výrobok držte za rúkoväť [6].

### ⓘ **UPOZORNENIA:**

- Kontrola výstupu pary: Rovnomerne stláčajte spúšťač pary [5].
- Parné čistenie prerušte, ak kontrolka pary [17] zhasne. Počkajte, až sa kontrolka pary [17] znova rozsvieti. Až potom môžete pokračovať.
- Ak sa netvorí žiadna para - hoci kontrolka pary [17] svieti: Vytiahnite napájací konektor [7] zo zásuvky. Nádrž na vodu [2] znova naplňte.

## ● Čistenie a údržba

### ● Čistenie hlavnej jednotky

**⚠ NEBEZPEČENSTVO! Nebezpečenstvo zásahu elektrickým prúdom!** Pred čistením/údržbou: Vytiahnite napájací konektor **7** zo zásuvky.

**⚠ VÝSTRAHA!** Elektrické časti výrobku neponárajte do vody alebo iných kvapalín. Produkt nikdy nedržte pod tečúcou vodou.

- Produkt čistite mierne navlhčenou handrou.
- Nedovoľte vode alebo iným kvapalinám vniknúť do vnútra produktu.
- Na čistenie výrobku nepoužívajte abrazívne, agresívne čistiace prostriedky alebo tvrdé kefy.
- Po vyčistení: Nechajte všetky časti úplne vyschnúť.

### ● Čistenie príslušenstva

- Časti príslušenstva očistite v teplej mydlovej vode.
- Po vyčistení: Časti príslušenstva nechajte kompletne vyschnúť.

### Čistenie bavlneného návleku **10**



- Bavlnený návlak **10** je možné prať pri teplote až do 60 °C.
- Po vyčistení: Nechajte bavlnený návlak **10** kompletne uschnúť. Použití môžete aj sušičku na bielizeň na nižšej teplote (55 °C).

## ● Odstránenie vápenatých usadenín

Ak sa drasticky zníži intenzita pary, je eventuálne potrebné odstrániť vápenaté usadeniny z nádrže na vodu **2**/časti príslušenstva:

### Nádrž na vodu **2**:

- Vytiahnite napájací konektor **7** zo zásuvky.
- Nádrž na vodu **2** naplňte roztokom vody z vodovodu a octu (v pomere 2:1).
- Počkajte 24 hodín.
- Roztok vylejte do umývadla.
- Nádrž na vodu **2** opláchnite čerstvou vodou (pozri „Plnenie nádrže na vodu“).

### Príslušenstvo:

- Vytiahnite napájací konektor **7** zo zásuvky.
- Nádrž na vodu **2** naplňte roztokom vody z vodovodu a octu (v pomere 2:1).
- Nainštalujte príslušenstvo, z ktorého chcete vyčistiť vápenaté usadeniny.
- Zaisťte polohu výrobku tak, aby bolo zabezpečené, že para nebude smerovať na okolité predmety a povrchy.
- Zapnite produkt. Produkt nechajte v prevádzke až do úplného spotrebovania roztoku.

## ● Skladovanie

- Produkt uchovávajte v originálnom balení, ak ho nepoužívate.
- Produkt odložte na suché miesto mimo dosahu detí.
- Produkt skladujte výhradne s prázdnu nádržou na vodu **2**.

## ● **Likvidácia**

Obal pozostáva z ekologických materiálov, ktoré môžete odovzdať na miestnych recyklačných zberných miestach.



Všimajte si prosím označenie obalových materiálov pre triedenie odpadu, sú označené skratkami (a) a číslami (b) s nasledujúcim významom: 1 – 7: Plasty / 20 – 22: Papier a kartón / 80 – 98: Spojené látky.



Výrobok a obalové materiály sú recyklovateľné, zlikvidujte ich oddelene pre lepšie spracovanie odpadu.

Triman-Logo platí iba pre Francúzsko.



O možnostiach likvidácie opotrebovaného výrobku sa môžete informovať na Vašej obecnej alebo mestskej správe.



Ak výrobok doslúžil, v záujme ochrany životného prostredia ho neodhodte do domového odpadu, ale odovzdajte na odbornú likvidáciu. Informácie o zberných miestach a ich otváracích hodinách získate na Vašej príslušnej správe.

## ● **Záruka**

Tento výrobok bol dôkladne vyrobený podľa prísnych akostných smerníc a pred dodaním svedomito testovaný. V prípade nedostatkov tohto výrobku Vám prináležia zákonné práva voči predajcovi produktu. Tieto zákonné práva nie sú našou nižšie uvedenou zárukou obmedzené.

Na tento produkt poskytujeme 3-ročnú záruku od dátumu nákupu. Záručná doba začína plynúť dátumom kúpy. Starostlivo si prosím uschovajte originálny pokladničný listok. Tento doklad je potrebný ako dôkaz o kúpe.

Ak sa v rámci 3 rokov od dátumu nákupu tohto výrobku vyskytne chyba materiálu alebo výrobná chyba, výrobok Vám bezplatne opravíme alebo vymeníme – podľa nášho výberu. Táto záruka zaniká, ak bol produkt poškodený, neodborne používaný alebo neodborne udržiavaný.

Poskytnutie záruky sa vzťahuje na chyby materiálu a výrobné chyby. Táto záruka sa nevzťahuje na časti produktu, ktoré sú vystavené normálnemu opotrebovaniu, a preto ich je možné považovať za opotrebovateľné diely (napr. batérie) alebo na poškodenia na rozbitných dieloch, napr. na spínači, akumulátorových batériách alebo častiach, ktoré sú zhotovené zo skla.



## Postup v prípade poškodenia v záruke

Pre zaručenie rýchleho spracovania Vašej požiadavky dodržte prosím nasledujúce pokyny:

Pre všetky otázky majte pripravený pokladničný doklad a číslo výrobku (napr. IAN 123456\_7890) ako dôkaz o kúpe.

Číslo výrobku nájdete na typovom štítku, gravúre, na prednej strane Vášho návodu (dole vľavo) alebo ako nálepku na zadnej alebo spodnej strane.

Ak sa vyskytnú funkčné poruchy alebo iné nedostatky, najskôr telefonicky alebo e-mailom kontaktujte následne uvedené servisné oddelenie.

Produkt označený ako defektný potom môžete s priloženým dokladom o kúpe (pokladničný lístok) a uvedením, v čom spočíva nedostatok a kedy sa vyskytol, bezplatne odoslať na Vám oznámenú adresu servisného pracoviska.

### Servis

 **Servis Slovensko**

Tel.: 0850 232001

E-pošta: [owim@lidl.sk](mailto:owim@lidl.sk)

 **IPX4**

**OWIM GmbH & Co. KG**

Stiftsbergstraße 1  
74167 Neckarsulm  
GERMANY

Model-Nr.: HG05849

Version: 12/2019

IAN 330186\_1907

