

/// PARKSIDE®

(GB)

MULTI-TOOL

Operation and safety notes

(HU)

MULTIFUNKCIÓS SZERSZÁM

Kezelési és biztonsági utalások

(CZ)

MULTIFUNKČNÍ NÁSTROJ

Pokyny pro obsluhu a bezpečnostní pokyny

(SK)

MULTIFUNKČNÉ NÁRADIE

Pokyny pre obsluhu a bezpečnostné pokyny

(DE)

(AT)

(CH)

MULTIFUNKTIONS-WERKZEUG

Bedienungs- und Sicherheitshinweise

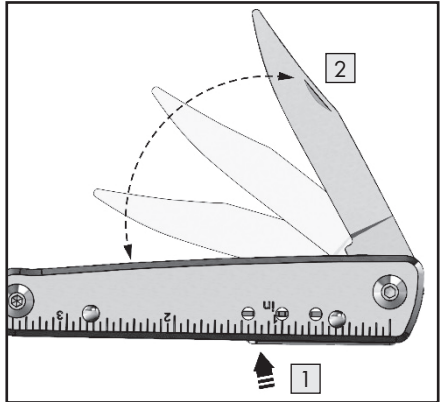

(GB)

● Introduction

We congratulate you on the purchase of your new product. You have chosen a high quality product. Familiarise yourself with the product before using it for the first time. In addition, please carefully refer to the operating instructions and the safety advice below. Only use the product as instructed and only for the indicated field of application. Keep these instructions in a safe place. If you pass the product on to anyone else, please ensure that you also pass on all the documentation with it.

● Use

- ⚠ WARNING!** Be careful with your fingers when folding the product in or out.
 - Hold the product in **one** hand and press the locking mechanism **1** down.
 - Fold out the blade **2** using your other hand.
 - Note:** The blade **2** must audibly click into place.
 - Press the locking mechanism **1** to fold it in and fold the blade **2** into the shaft.

● Care and storage

- Store the product in a temperate, dry place that is inaccessible for children.

● Intended use

This product is intended for private use, indoors and Outdoors. It is only suitable for simple use and does not replace a professional tool. The manufacturer is not liable for cases of material damage or personal injury caused by incorrect handling or non-compliance with the safety instructions.

● Scope of delivery

1x Multi-tool

1x pouch

1x Instruction for use

● Parts description

1 Locking mechanism

2 Blade

- Only clean the product with water. Then, dry it well with a cloth.

● Meaning of symbols



Heed all safety instructions



Wear safety gloves

● Disposal

The packaging is made entirely of recyclable materials, which you may dispose of at local recycling facilities.

(HU)

● Bevezető

Gratulálunk új termékének vásárlása alkalmából. Ezzel egy magas minőségű termék mellett döntött. Az első üzembevétel előtt ismerkedjen meg a készülékkel. Ehhez figyelmesen olvassa el a következő Használati utasítást és a biztonsági tudnivalókat. A terméket csak a leírtak szerint és a megadott felhasználási területeken alkalmazza. Órizza meg ezt az útmutatót egy biztos helyen. A termék harmadik félnek történő továbbadása esetén mellékelje a termék a teljes dokumentációját is.

● Rendeltetészerű használat

A termék kizárólag magáncélra, beltéren és kültéren

Any damage or defects already present at the time of purchase must be reported without delay after unpacking the product.

Should the product show any fault in materials or manufacture within 3 years from the date of purchase, we will repair or replace it – at our choice – free of charge to you. The warranty period is not extended as a result of a claim being granted. This also applies to replaced and repaired parts.

This warranty becomes void if the product has been damaged, or used or maintained improperly.

The warranty covers material or manufacturing defects. This warranty does not cover product parts subject to normal wear and tear, thus considered

consumables (e.g. batteries, rechargeable batteries, tubes, cartridges), nor damage to fragile parts, e.g. switches or glass parts.

Warranty claim procedure

To ensure quick processing of your case, please observe the following instructions:

Please have the till receipt and the item number (IAN 445256_2307) available as proof of purchase.

You will find the item number on the rating plate, an engraving, on the front page of the instructions for use (bottom left), or as a sticker on the rear or bottom of the product.

If functional or other defects occur, please contact the service department listed either by telephone or by e-mail.

You can return a defective product to us free of charge to the service address that will be provided to you. Ensure that you enclose the proof of purchase (till receipt) and information about what the defect is and when it occurred.

Service

(GB) **Service Great Britain**

Tel.: 08000569216

E-Mail: owim@lidl.co.uk

⚠ Biztonsági utasítások

- ⚠ FIGYELMEZTETÉS!** **ÉLET- ÉS BALESETVESZÉLY GYERMEKEK, KISGYERMEKEK SZÁMÁRA!**

Soha ne hagyjon gyermekeket felügyelet nélküli a csomagolóanyagokkal. Fulladásveszély áll fenn. A gyermekek gyakran alábecsülik a veszélyeket. A csomagolóanyagokat mindig tartsa gyermekektől távol.

- Soha ne hagyjon gyermekeket felügyelet nélküli a termékkel. Tartsa gyermekektől távol. A termék nem játékszer. A termék pengéje éles.

Ügyeljen arra, hogy ne sérüljön meg. A termék nem játékszer.

- A multifunkciós fogót távol kell tartani a gyermekektől és minden olyan személytől, aki nincs tisztában a termék kezelésének veszélyeivel!
- Ügyeljen az ujjaira, amikor be- vagy kihajítja a pengét. Fennáll a vágásos sérülések veszélye.
- Használat előtt győződjön meg arról, hogy a terméket teljesen kihajította és a biztonsági mechanizmus a helyére kattant.
- Minden használat előtt ellenőrizze a terméket sérülések és elhasználódás szempontjából.
- Ne nyisson ki vagy használjon egyszerre több szerszámot!

- Nem vállalunk felelősséget a szakszerűtlen kezelésből és a jelen biztonsági utasítások figyelmen kívül hagyásából eredő balesetekért.
- A termék biztonságos használata csak akkor garantált, ha az adott szerszámot előírászerűen nyitják ki.

⚠ FIGYELEM! Sérülésveszély: A sérülések elkerülése érdekében a szerszámok kinyitásakor és becukásakor óvatosan járjon el.

⚠ VIGYÁZAT! A penge és a fűrész nagyon éles. Sérülésveszély áll fenn. A tisztításhoz egy száraz és szöszmentes ruhát használjon.

- Ne tisztítsa vízzel a terméket. Ezután törölje alaposan szárazra egy ruhával.

● Szimbólumok jelentése



Vegye figyelembe a biztonsági utasításokat

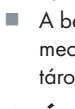

Használjon kesztyűt

● Ápolás és tárolás

- A terméket gyermekek számára nem hozzáférhető, temperált hőmérsékletű, száraz helyen tárolja.



Safety instructions

- ⚠ WARNING!** **DANGER OF LOSS OF LIFE OR ACCIDENT TO INFANTS AND CHILDREN!**



Never leave children unsupervised with the packaging materials. The packaging material poses a suffocation hazard. Children frequently underestimate the dangers. Always keep children away from the packaging material.

Contact your local refuse disposal authority for more details of how to dispose of your worn-out product.

● Warranty

The product has been manufactured to strict quality guidelines and meticulously examined before delivery. In the event of material or manufacturing defects you have legal rights against the retailer of this product. Your legal rights are not limited in any way by our warranty detailed below.

The warranty for this product is 3 years from the date of purchase. The warranty period begins on the date of purchase. Keep the original sales receipt in a safe location as this document is required as proof of purchase.

használható. Csak egyszerű használatra alkalmas, és nem helyettesíti a profi szerszámokat. A gyártó nem vállal felelősséget a helytelen kezelés vagy a biztonsági utasítások figyelmen kívül hagyása miatt bekövetkező anyagi károkért vagy személyi sérülésekért.

● A csomagolás tartalma

1x Multifunkciós fogó

1x Táska

1x Használati útmutató

● A részegységek leírása

1 Reteszelő mechanizmus

2 Penge

A kiszolgált termék megsemmisítési lehetőségeiről lakóhelye illetékes önkormányzatánál tájékozódhat.

● Garancia

A terméket gondosan, szigorú minőségi előírások betartásával gyártottuk, és a szállítás előtt gondosan ellenőriztük. Anyag- vagy gyártási hibák esetén a termék eladójával szemben törvényes jogok illetik meg. Az Ön törvényes jogait az általunk alább meghatározott garancia semmilyen módon nem korlátozza.

Erre a termékre 3 év garanciát adunk a vásárlás dátumától számítva. A garancia idő a vásárlás dátumával kezdődik. Biztonságos helyen őrizze meg az eredeti vásárlói bizonylatot, mert ez a dokumentum szükséges a vásárlás bizonyításához.

A vásárláskor fennálló károkat és hiányosságokat a termék kicsomagolása után haladéktalanul jelezze.

Ha ezen a terméken a vásárlástól számított 3 éven belül anyag- vagy gyártási hibát észlel, választásunk szerint ingyenesen megjavítjuk vagy kicseréljük a terméket. A garancia idő nem hosszabbodik meg a helyette nyújtott szavatossági igény által. Ez a kicserélt vagy javított alkatrészekre is érvényes.

A garancia megszűnik, ha a terméket megrongálták, ill. nem szakszerűen kezelték vagy végezték a karbantartást.

A garancia az anyag- és gyártási hibákra vonatkozik. Ez a garancia nem terjed ki azokra a termékalkatrészekre, amelyek normál kopásnak

vannak kitéve, és ezért gyorsan kopó alkatrésznek minősülnek (pl. elemekre, akkumulátorokra, tömlőkre, tintapatronokra), illetve a törékeny alkatrészek sérülésére, pl. kapcsolókra vagy üveg alkatrészekre.

Garanciális ügyek lebonyolítása

Ügének gyors elintézetősége céljából, kérjük kövesse az alábbi útmutatást:

Kérjük, kérdések esetére készítse elő a pénztárblokkot és a cikkszámot (IAN 445256_2307) a vásárlás tényének az igazolására. Kérjük, hogy a cikkszámot olvassa le a típusátlábról, a gravírozásból, az Útmutató címloldaláról (balra

lent), illetve a hátoldalon, vagy a termék alján található matricáról. Amennyiben működési hibák, vagy egyéb hiányosság lépne fel, előszöris vegye fel a kapcsolatot a következőkben megnevezett szervizek egyikével telefonon, vagy e-mailen. A hibásnak ítélt terméket ezután a vásárlást igazoló blokk, valamint a hiba leírásának és keletkezési idejének mellékelésével díjmentesen postázhatja az Önnel közölt szervizcímre.

Szerviz

(HU) **Szerviz Magyarország**

Tel.: 0680021536

E-mail: owim@lidl.hu

⚠ Bezpečnostní pokyny

- ⚠ VAROVÁNÍ! NEBEZPEČÍ SMRTI A NEHOD PRO BATOLATA A DĚTI!**

Nikdy nenechejte děti bez dozoru s obalovým materiálem. Existuje nebezpečí udušení. Děti často podcení nebezpečí. Vždy udržujte obalový materiál mimo dosah dětí.

- Nikdy nenechejte děti bez dozoru s výrobkem. Udržujte ho mimo dosah dětí. Tento výrobek není hračka. Tento výrobek má ostrou čepel. Dávejte pozor, abyste se nezranili. Tento výrobek není hračka.

jednoduché použití a nenahrazuje profesionální nástroj. Výrobce neodpovídá za škody na majetku nebo poškození osob způsobené nesprávnou manipulací nebo nedodržením bezpečnostních pokynů.

● Rozsah dodávky

1x Multifunkční kleště

1x Taška

1x Návod k použití

● Popis dílů

1 Zamykací mechanismus

2 Čepel

- Multifunkční kleště musí být uchovávány mimo dosah dětí a osob, které si nejsou vědomy nebezpečí při manipulaci s tímto předmětem!
- Při skládání a rozkládání čepele dávejte pozor na své prsty. Existuje nebezpečí zranění řeznými poraněními.
- Před použitím se ujistěte, že jste výrobek zcela rozložili a že je bezpečnostní mechanismus zapnutý.
- Před každým použitím výrobek zkontrolujte na poškození a opotřebení.
- Neotvírejte ani nepoužívejte několik nástrojů současně!
- Nepřebíráme žádnou odpovědnost za nehody způsobené nesprávnou manipulací a nedodržením těchto bezpečnostních pokynů.

- Bezpečně používání výrobku je zaručeno pouze v případě správného otevření příslušného nástroje.

⚠ VÝSTRAHA! Nebezpečí poranění: Při otvírání a zavírání nástrojů buďte opatrní, aby nedošlo ke zranění.

⚠ OPATRNĚ! Nůž a pila jsou velmi ostré. Existuje nebezpečí úrazu. Pro čištění používejte jen suchou utěrku nepouštějící vlákna.

● Použití

⚠ VAROVÁNÍ! Při skládání a rozkládání výrobku dávejte pozor na své prsty.

- Držte výrobek v jedné ruce a stiskněte zamykací mechanismus **1** směrem dolů.

- Čepel **2** odklopte druhou rukou. **UPOZORNĚNÍ:** Čepel **2** musí slyšitelně zaklapnout.
- Stisknutím zamykacího mechanismu **1** sklopte čepel **2** a zasuňte ji do šachty.

● Péče a skladování

- Výrobek skladujte na temperovaném a suchém místě, které není přístupné dětem.
- Výrobek čistěte pouze vodou. Poté jej dobře osušte hadříkem.

