

OWIM GmbH & Co. KG

Stiftsbergstraße 1
74167 Neckarsulm
GERMANY

Model No.: HG11823
Version: 09/2024

IAN 474226_2401





DOPPELGEHRUNGSSÄGE / DOUBLE MITRE SAW / SCIE À ONGLET DOUBLE

DE AT CH

DOPPELGEHRUNGSSÄGE

Bedienungs- und Sicherheitshinweise

GB IE

DOUBLE MITRE SAW

Operation and safety notes

FR BE

SCIE À ONGLET DOUBLE

Instructions d'utilisation et consignes de sécurité

NL BE

DUBBELE VERSTEKZAAG

Bedienings- en veiligheidsinstructies

PL

PODWÓJNA PIŁA UKOŚNA

Wskazówki dotyczące obsługi i bezpieczeństwa

CZ

DVOJITÁ POKOSOVÁ PÍLA

Pokyny pro obsluhu a bezpečnostní pokyny

SK

DVOJITÁ POKOSOVÁ PÍLA

Pokyny pre obsluhu a bezpečnostné pokyny

ES

SIERRA INGLETADORA DOBLE

Instrucciones de utilización y de seguridad

DK

DOBBELT GERINGSÅV

Brugs- og sikkerhedsanvisninger

IT

TRONCATRICE DOPPIA

Indicazioni per l'uso e per la sicurezza

HU

DUPLA GÉRVÁGÓ FÚRÉSZ

Kezelési és biztonsági utalások

IAN 474226_2401

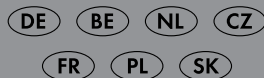

DE/AT/CH	Bedienungs- und Sicherheitshinweise	Seite	9
GB/IE	Operation and safety notes	Page	15
FR/BE	Instructions d'utilisation et consignes de sécurité	Page	20
NL/BE	Bedienings- en veiligheidsinstructies	Pagina	27
PL	Wskazówki dotyczące obsługi i bezpieczeństwa	Strona	32
CZ	Pokyny pro obsluhu a bezpečnostní pokyny	Strana	37
SK	Pokyny pre obsluhu a bezpečnostné pokyny	Strana	42
ES	Instrucciones de utilización y de seguridad	Página	47
DK	Brugs- og sikkerhedsanvisninger	Side	52
IT	Indicazioni per l'uso e per la sicurezza	Pagina	57
HU	Kezelési és biztonsági utalások	Oldal	62

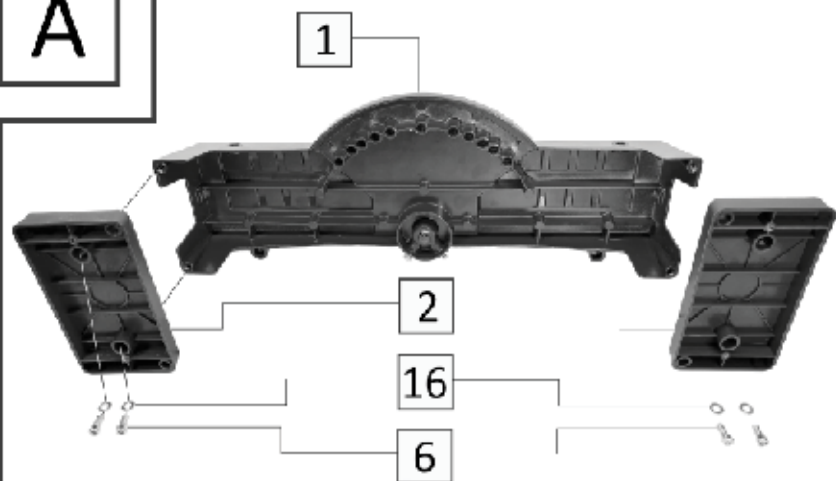
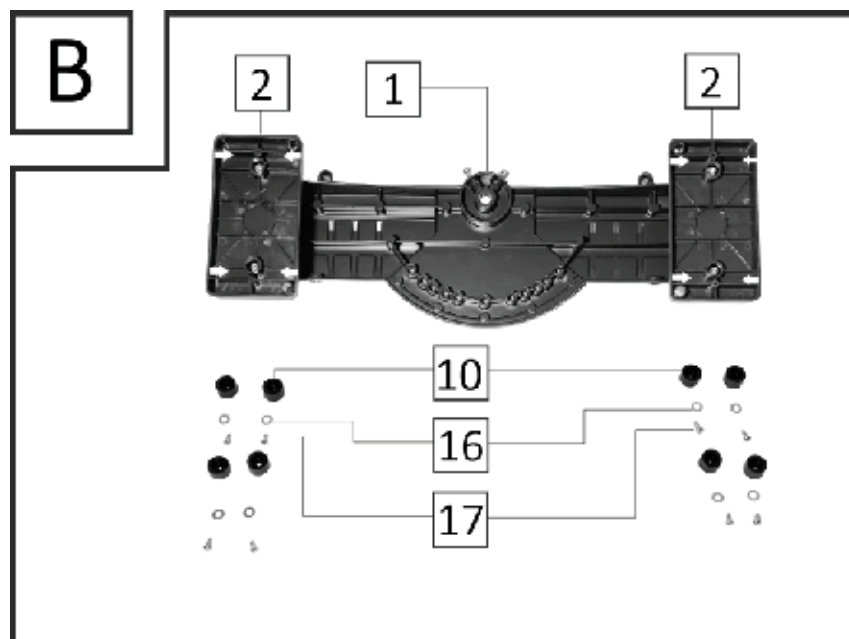
A**B**

C



D

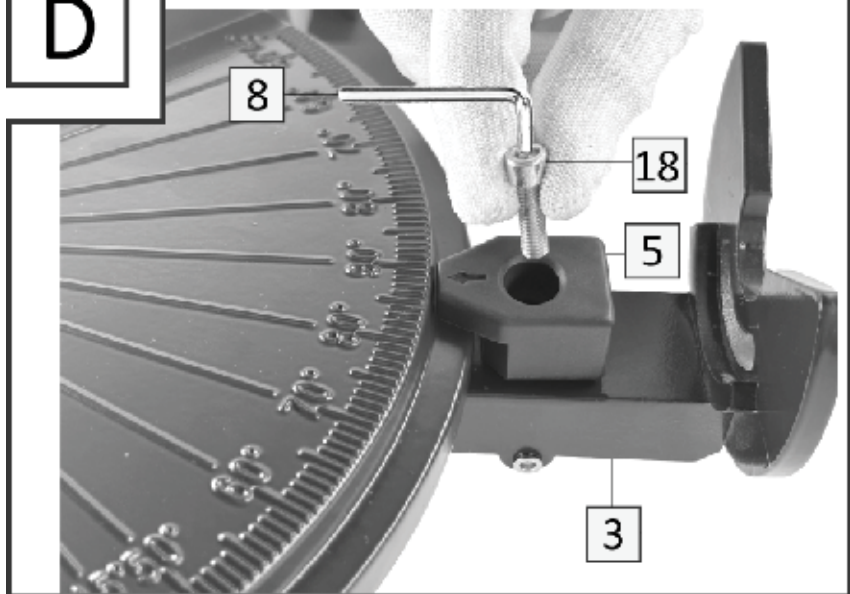

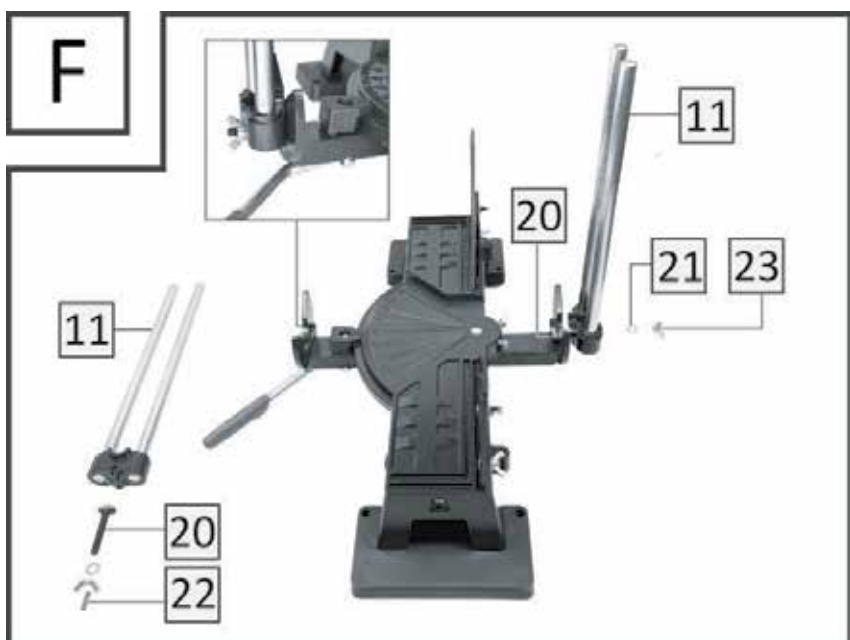
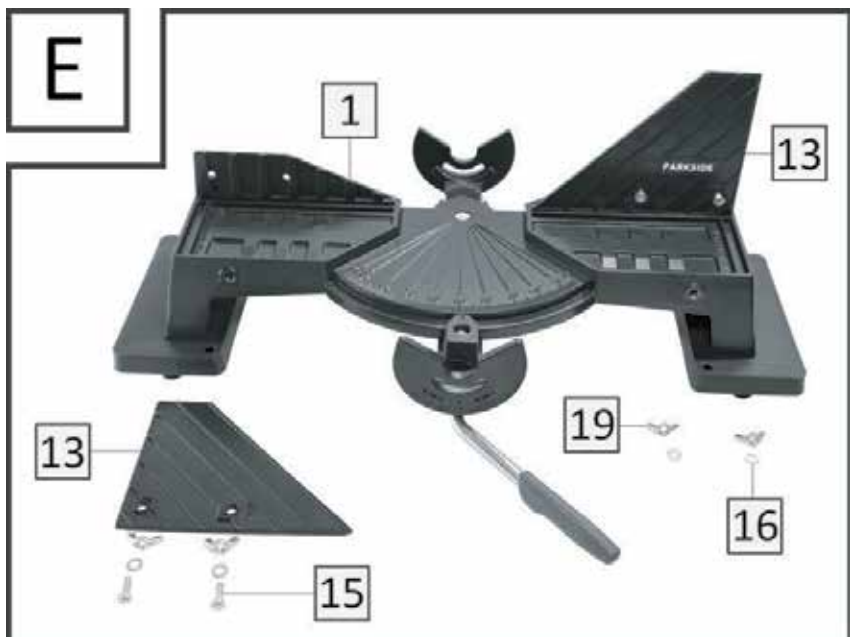

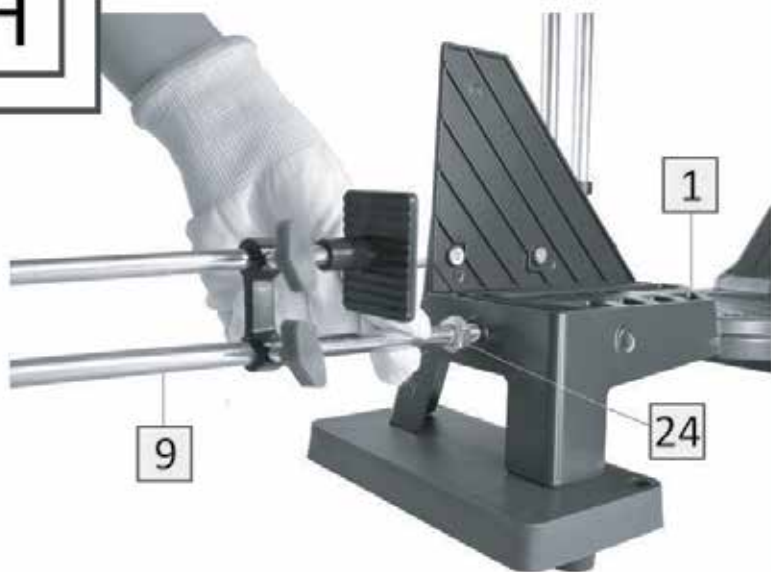
G**H**

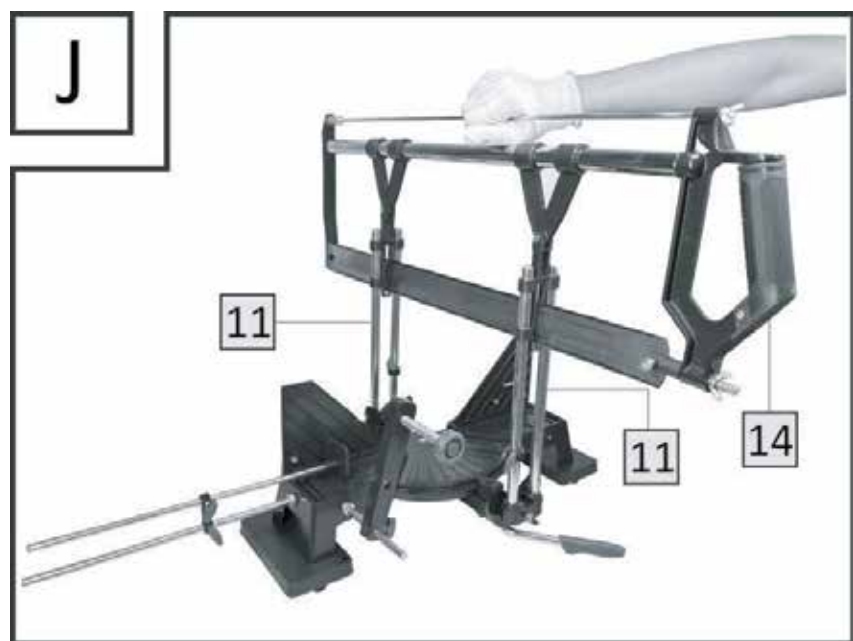
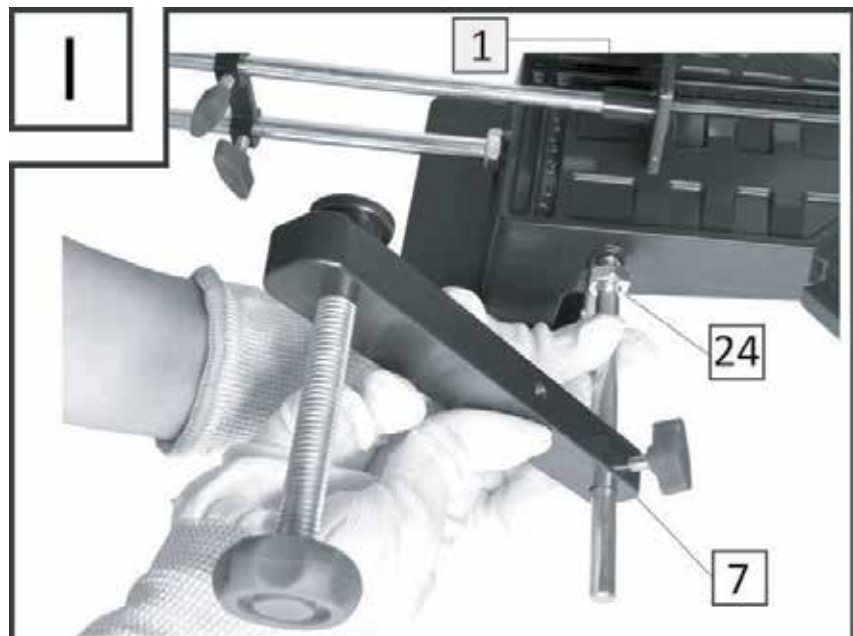

Einleitung	Seite	10
Bestimmungsgemäße Verwendung	Seite	10
Verpackungsinhalt	Seite	10
Technische Daten	Seite	10
Sicherheitshinweise	Seite	10
Allgemeine Sicherheitshinweise für Gehrungssägen	Seite	11
Montage	Seite	11
Verwendung der Gehrungssäge	Seite	12
Wartung	Seite	12
Lagerung und Reinigung	Seite	12
Entsorgung	Seite	12
Garantie	Seite	13
Abwicklung im Garantiefall	Seite	13
Service	Seite	14

DOPPELGEHRUNGSSÄGE

Liste der verwendeten Piktogramme

	Gehörschutz verwenden
	Schutzhandschuhe tragen
	Staubmaske verwenden
	Beachten Sie alle Sicherheitshinweise
	Schutzbrille tragen
	Sicherheitshinweise Gebrauchsanweisung

● Einleitung



Wir beglückwünschen Sie zum Kauf Ihres neuen Produkts. Sie haben sich damit für ein

hochwertiges Produkt entschieden. Die Bedienungsanleitung ist Teil dieses Produkts. Sie enthält wichtige Hinweise für Sicherheit, Gebrauch und Entsorgung. Machen Sie sich vor der Benutzung des Produkts mit allen Bedien- und Sicherheitshinweisen vertraut. Benutzen Sie das Produkt nur wie beschrieben und für die angegebenen Einsatzbereiche. Händigen Sie alle Unterlagen bei Weitergabe des Produkts an Dritte mit aus.

● Bestimmungsgemäße Verwendung

Für Gehrungsschnitte in Holz, Kunststoff und Metall

Zum präzisen Gehrungsschneiden von Leisten, Paneelen, Bilderrahmen, Kabelkanälen, etc.

Das Produkt ist nicht für den gewerblichen Einsatz bestimmt.

● Verpackungsinhalt

- 1 1 x Sägeblattführung
- 2 2 x Sockel
- 3 1 x Einstellhebel
- 4 1 x Metallstift
- 5 1 x Zeiger
- 6 4 x Sechskantschraube (H4, Länge: 17 mm)
- 7 1 x Materialklemme
- 8 1 x Sechskantschlüssel
- 9 1 x Materialklemme mit verstellbarem Längenanschlag
- 10 8 x Kunststofffüße
- 11 2 x Führungsstangen
- 12 2 x Höhenversteller
- 13 2 x Aufspannplatten
- 14 1 x Säge
- 15 4 x PH2 Senkkopfschrauben
- 16 16 x Unterlegscheiben M5
- 17 8 x PH2-Schrauben
- 18 1 x Sechskantschraube (H4, Länge: 21 mm)
- 19 4 x Flügelmuttern M5
- 20 2 x Vierkantbolzen
- 21 2 x Unterlegscheiben M6
- 22 2 x Federn
- 23 2 x Flügelmuttern M6
- 24 2 x Schraubenmuttern
1 x Gebrauchsanweisung

● Technische Daten

Schnittbreite: – im 90°-Winkel: 160 mm
– im 45°-Winkel: 90 mm

Schnitthöhe: 120 mm

Winkeleinstellung: 90°/45°/36°/30°/22,5°



Sicherheitshinweise

MACHEN SIE SICH VOR DEM ERSTEN GEBRAUCH MIT DER GEBRAUCHSANWEISUNG UND DEN SICHERHEITSHINWEISEN DES PRODUKTS VERTRAUT! WENN SIE DAS PRODUKT AN EINEN DRITTEN WEITERGEBEN, MÜSSEN SIE ALLE UNTERLAGEN BEIFÜGEN. BEWAHREN SIE ALLE SICHERHEIT UND GEBRAUCHSHINWEISE FÜR SPÄTERES NACHSCHLAGEN AUF!

● Allgemeine Sicherheitshinweise für Gehrungssägen

- Das Sägeblatt ist bruchanfällig. Gehen Sie beim Umgang mit der Doppelgehrungssäge äußerst vorsichtig vor.
- Überprüfen Sie das Sägeblatt vor dem Gebrauch auf Beschädigungen.

⚠ VERLETZUNGSGEFAHR!

- Verwenden Sie das Produkt nur auf harten und ebenen Oberflächen.
- Verwenden Sie das Produkt nicht auf einer rutschigen Oberfläche.
- Überprüfen Sie das Produkt vor jedem Gebrauch auf Anzeichen von Beschädigungen oder Abnutzung. Das Produkt darf nur verwendet werden, wenn es keine Anzeichen von Schäden aufweist.

● Montage

1. Entfernen Sie das gesamte Verpackungsmaterial vom Produkt und legen Sie die Einzelteile auf eine saubere und ebene Fläche.
2. Befestigen Sie die beiden Sockel **[2]** mithilfe des Sechskantschlüssels **[8]** mit der Sechskantschraube **[6]** und der Unterlegscheibe **[16]** unter der Sägeblattführung **[1]**, wie in Abb. **[A]** gezeigt.
3. Befestigen Sie die vier Kunststofffüße **[10]** mithilfe eines PH2-Schraubendrehers mit einer Unterlegscheibe **[16]** und einer PH2-Schraube **[17]** an den vier Ecken an der Unterseite des Sockels **[2]**, wie in Abb. **[B]** gezeigt. Verfahren Sie auf die gleiche Weise mit dem anderen Sockel.
4. Befestigen Sie den Einstellhebel **[3]** mit dem Metallstift **[4]** unter der Sägeblattführung **[1]** und ziehen Sie die beiden Sechskantschrauben an der Sägeblattführung **[1]** fest, um sicherzustellen, dass der Metallstift **[4]** fest fixiert ist, wie in Abb. **[C]** gezeigt.
5. Befestigen Sie den Zeiger **[5]** am Einstellhebel **[3]** mithilfe des Sechskantschlüssels **[8]** mit der Sechskantschraube **[18]**, wie in Abb. **[D]** gezeigt.
6. Befestigen Sie die beiden Aufspannplatten **[13]** an der Rückseite der Sägeblattführung **[1]** auf jeder Seite mit einer Unterlegscheibe **[16]**, einer PH2-Senkschraube **[15]** und einer Flügelmutter **[19]**, wie in Abb. **[E]** gezeigt.
7. Montieren Sie die Führungsstange **[11]** mit der Feder und dem Vierkantbolzen **[20]** auf der Innenseite und mit der Unterlegscheibe **[21]** und der Flügelmutter **[23]** auf der anderen Seite, wie in Abb. **[F]** gezeigt. Wiederholen Sie diesen Schritt, um beide Führungsstangen anzubringen.
8. Montieren Sie den Höhenversteller **[12]** an der Führungsstange **[11]**, wie in Abb. **[G]** gezeigt. Wiederholen Sie diesen Schritt an der anderen Führungsstange.
9. Befestigen Sie die Materialklemme mit verstellbarem Längensanschlag **[9]** horizontal oder vertikal an der Sägeblattführung **[1]**, indem Sie die Schraubenmutter **[24]** anbringen, wie in Abb. **[H]** gezeigt.

10. Befestigen Sie die Materialklemme 7 mit der Schraubenmutter 24 an der Sägeblattführung 1, wie in Abb. I gezeigt.
11. Entfernen Sie den Klingenschutz und befestigen Sie das Sägeblatt 14 durch die Führungsstange 11, wie in Abb. J gezeigt. Achten Sie darauf, dass die Löcher der Kunststoffführung an der Säge mit der Führungsstange 11 ausgerichtet sind.

● Verwendung der Gehrungssäge

1. Heben Sie den Griff des Sägeblatts 14 an und legen Sie das Werkstück unter die Säge.
2. Spannen Sie das Material ein, um zu verhindern, dass sich das Werkstück durch die Materialklemme 7 bewegt.
3. Stellen Sie die Schnittlänge des Werkstücks mit dem einstellbaren Längenanschlag 9 der Materialklemme ein.
4. Heben Sie den Griff des Einstellhebels 3 an und schieben Sie ihn nach links oder rechts, um den Schnittwinkel einzustellen.
5. Ziehen Sie den Griff des Sägeblatts 14 zum Sägen nach vorne und hinten.

● Wartung

- Prüfen Sie regelmäßig, ob alle Schraubverbindungen fest sitzen und ziehen Sie sie gegebenenfalls nach.

● Lagerung und Reinigung

- Lagern Sie das Produkt immer an einem sauberen und trockenen Ort bei Raumtemperatur, wenn Sie es nicht benutzen.

- Reinigen Sie das Produkt mit Wasser und einem milden Reinigungsmittel und trocknen Sie es dann mit einem Reinigungstuch ab. **WICHTIG!** Verwenden Sie zur Reinigung des Produkts niemals scharfe Reinigungsmittel.

● Entsorgung

Die Verpackung besteht aus umweltfreundlichen Materialien, die Sie über die örtlichen Recyclingstellen entsorgen können.



Beachten Sie die Kennzeichnung der Verpackungsmaterialien bei der Abfalltrennung, diese sind gekennzeichnet mit Abkürzungen (a) und Nummern (b) mit folgender Bedeutung: 1–7: Kunststoffe/20–22: Papier und Pappe/80–98: Verbundstoffe.

Produkt:



Das Produkt inkl. Zubehör, die Anleitung und die Verpackungsmaterialien sind recyclebar und unterliegen einer erweiterten Herstellerverantwortung. Entsorgen Sie diese getrennt, den abgebildeten Info-tri (Sortierinformation) folgend, für eine bessere Abfallbehandlung.

Das Triman-Logo gilt nur für Frankreich.



Möglichkeiten zur Entsorgung des ausgedienten Produkts erfahren Sie bei Ihrer Gemeinde oder Stadtverwaltung.

● **Garantie**

Das Produkt wurde nach strengen Qualitätsrichtlinien hergestellt und vor der Auslieferung sorgfältig geprüft. Im Falle von Material- oder Herstellungsfehlern haben Sie gegenüber dem Verkäufer des Produkts gesetzliche Rechte. Ihre gesetzlichen Rechte werden in keiner Weise durch unsere unten aufgeführte Garantie eingeschränkt.

Die Garantie für dieses Produkt beträgt 3 Jahre ab Kaufdatum. Die Garantiezeit beginnt mit dem Kaufdatum. Bewahren Sie den Originalkaufbeleg an einem sicheren Ort auf, da dieses Dokument als Nachweis des Kaufs erforderlich ist.

Alle Schäden oder Mängel, die bereits zum Zeitpunkt des Kaufs vorhanden sind, müssen unverzüglich nach dem Auspacken des Produkts gemeldet werden.

Sollte das Produkt innerhalb von 3 Jahren ab Kaufdatum einen Material- oder Herstellungsfehler aufweisen, werden wir es – nach unserer Wahl – kostenlos für Sie reparieren oder ersetzen. Die Garantiezeit verlängert sich durch einen stattgegebenen Gewährleistungsanspruch nicht. Dies gilt auch für ersetzte und reparierte Teile.

Diese Garantie erlischt, wenn das Produkt beschädigt oder unsachgemäß verwendet oder gewartet wurde.

Die Garantie deckt Material- und Herstellungsfehler ab. Diese Garantie erstreckt sich weder auf Produktteile, die normalem Verschleiß unterliegen, und somit als Verschleißteile gelten (z. B. Batterien, Akkus, Schläuche, Farbpatronen), noch auf Schäden an zerbrechlichen Teilen, z. B. Schalter oder Teile aus Glas.

● **Abwicklung im Garantiefall**

Um eine schnelle Bearbeitung Ihres Anliegens zu gewährleisten, folgen Sie bitte den folgenden Hinweisen:

Bitte halten Sie für alle Anfragen den Kassenbon und die Artikelnummer (z. B. IAN 474226_2401) als Nachweis für den Kauf bereit.

Die Artikelnummer entnehmen Sie bitte dem Typenschild am Produkt, einer Gravur am Produkt, dem Titelblatt Ihrer Anleitung (unten links) oder dem Aufkleber auf der Rück- oder Unterseite des Produktes.

Sollten Funktionsfehler oder sonstige Mängel auftreten kontaktieren Sie zunächst die nachfolgend benannte Serviceabteilung telefonisch oder per EMAIL.

Ein als defekt erfasstes Produkt können Sie dann unter Beifügung des Kaufbelegs (Kassenbon) und der Angabe, worin der Mangel besteht und wann er aufgetreten ist, für Sie portofrei an die Ihnen mitgeteilte Service Anschrift übersenden.

Auf parkside-diy.com können Sie diese und viele weitere Handbücher einsehen und herunterladen. Mit diesem QR-Code gelangen Sie direkt auf parkside-diy.com. Wählen Sie Ihr Land aus, und suchen Sie über die Suchmaske nach den Bedienungsanleitungen. Mittels Eingabe der Artikelnummer (IAN) 474226_2401 gelangen Sie zur Bedienungsanleitung für Ihren Artikel.



● Service

DE Service Deutschland

Tel.: 0800 5435 111

E-Mail:owim@lidl.de

AT Service Österreich

Tel.: 0800 292726

E-Mail:owim@lidl.at

CH Service Schweiz

Tel.: 0800562153

E-Mail:owim@lidl.ch

Introduction	Page	16
Intended use	Page	16
Package contents	Page	16
Technical data	Page	16
Safety Instructions	Page	16
General safety instructions for mitre saw	Page	17
Assembly	Page	17
Use the mitre saw	Page	17
Maintenance	Page	18
Storage and cleaning	Page	18
Disposal	Page	18
Warranty	Page	18
Warranty claim procedure	Page	18
Service	Page	19

DOUBLE MITRE SAW

List of pictogram used	
	Use ear protection
	Wear safety gloves
	Use a dust mask
	Heed all safety instructions
	Use protective eyewear
	Safety Information Instruction for use

● Introduction



We congratulate you on the purchase of your new product. You have chosen a high quality product. The instructions for use are part of the product. They contain important information concerning safety, use and disposal. Before using the product, please familiarise yourself with all of the safety information and instructions for use. Only use the product as described and for the specified applications. If you pass the product on to anyone else, please ensure that you also pass on all the documentation with it.

● Intended use

For mitre cuts in wood, plastic and metal
For precise mitre cutting of strips, panels, picture frames, cable ducts, etc.
The product is not intended for commercial use.

● Package contents

- 1 1 x Saw blade guide
 - 2 2 x Base
 - 3 1 x Adjustment lever
 - 4 1 x metal pin
 - 5 1 x pointer
 - 6 4 x hex bolt screw (H4, length: 17mm)
 - 7 1 x Material clamp
 - 8 1 x Hex wrench
 - 9 1 x Material clamp with adjustable length stop
 - 10 8 x Plastic foot
 - 11 2 x Guide rod
 - 12 2 x height adjuster
 - 13 2 x Backing plate
 - 14 1 x Saw
 - 15 4 x PH2 countersunk screw
 - 16 16 x washer M5
 - 17 8 x PH2 screw
 - 18 1 x hex bolt screw (H4, length: 21mm)
 - 19 4 x wing nut M5
 - 20 2 x rectangular bolt
 - 21 2 x washer M6
 - 22 2 x spring
 - 23 2 x wing nut M6
 - 24 2 x screw nut
- 1 x Operating instructions

● Technical data

- Cutting width: – at 90°: 160 mm
– at 45°: 90 mm
- Cutting height: 120 mm
- Angle adjustment: 90°/45°/36°/30°/22.5°



Safety Instructions

BEFORE FIRST USE, FAMILIARIZE YOURSELF WITH THE PRODUCT'S INSTRUCTIONS FOR USE AND SAFETY INSTRUCTIONS! IF YOU GIVE THE PRODUCT TO A THIRD PARTY, YOU MUST INCLUDE ALL DOCUMENTS. SAVE ALL SAFETY INSTRUCTIONS AND INSTRUCTIONS FOR USE FOR FUTURE REFERENCE!

● General safety instructions for mitre saw

- Saw blade is prone to breakage. Exercise extreme care when handling double mitre blade.
- Check blade for damages before use.

⚠ RISK OF INJURY!

- Only use the product on hard level surfaces.
- Do not use the product on a slippery surface.
- Check the product for signs of damage or wear before each use. The product must only be used if there are no signs of damage.

● Assembly

1. Remove all packaging material from the product and place the individual parts on a clean and level surface.
2. Fix the two bases [2] under the saw blade guide [1] with hex bolt screw [6] and washer [16] by using hex wrench [8] as shown in Fig. [A].
3. Fix four plastic foot [10] on the four corners under the base [2] with washer [16] and PH2 screw [17] by using PH2 screwdriver as shown in Fig. [B]. Make the same on the other base.
4. Fix the adjustment lever [3] under the saw blade guide [1] with metal pin [4] and tighten the two hex screws on saw blade guide [1] to make sure metal pin [4] are installed firmly as shown in Fig. [C].

5. Install the pointer [5] to the adjustment lever [3] with hex bolt screw [18] by using hex wrench [8] as shown in Fig. [D].
6. Fix the two backing plates [13] at the back of saw blade guide [1] on each side with washer [16] and PH2 countersunk screw [15] and wing nut [19] as shown in Fig. [E].
7. Install the guide rod [11] with spring and rectangular bolt [20] on inner side and with washer [21] and wing nut [23] on the other side as shown in Fig. [F]. Repeat the same procedure to complete two guide rods.
8. Install the height adjuster [12] to the guide rod [11] as shown in Fig. [G]. Repeat the same procedure to another guide rod.
9. Fix Material clamp with adjustable length stop [9] horizontally or vertically to the saw blade guide [1] by fixing the screw nut [24] as shown in Fig. [H].
10. Fix material clamp [7] to the saw blade guide [1] by fixing the screw nut [24] as shown in Fig. [I].
11. Remove the blade protection and attach the saw [14] through the guide rod [11] as shown in Fig. [J]. Make sure the holes on the plastic guide on the saw go through the guide rod [11].

● Use the mitre saw

1. Lift the handle of saw blade [14], put the workpiece under the saw.
2. Clamp the material to prevent any movement of workpiece by material clamp [7].
3. Adjust the cutting length of workpiece by material clamp adjustable length stop [9].
4. Lift the handle of adjustment lever [3] and shift left or right to adjust cutting angle.
5. Pull the handle of saw blade [14] backward and forward for sawing.

● Maintenance

- Regularly check that all screw connections are tight and retighten them if necessary.

● Storage and cleaning

- Always store the product in a clean and dry place at room temperature when not in use.
- Clean the product with water and a mild detergent, and then wipe it dry with a cleaning cloth. **IMPORTANT!** Never use strong detergents to clean the product.

● Disposal

The packaging is made of environmentally friendly materials, which may be disposed of through your local recycling facilities.



Observe the marking of the packaging materials for waste separation, which are marked with abbreviations (a) and numbers (b) with following meaning: 1–7: plastics/20–22: paper and fibreboard/80–98: composite materials.

Product:



The product incl. accessories, manual and packaging materials are recyclable and are subject to extended producer responsibility.

Dispose them separately, following the illustrated Info-tri (sorting information), for better waste treatment.

The Triman logo is valid in France only.



Contact your local refuse disposal authority for more details of how to dispose of your wornout product.

● Warranty

The product has been manufactured to strict quality guidelines and meticulously examined before delivery. In the event of material or manufacturing defects you have legal rights against the retailer of this product. Your legal rights are not limited in any way by our warranty detailed below.

The warranty for this product is 3 years from the date of purchase. The warranty period begins on the date of purchase. Keep the original sales receipt in a safe location as this document is required as proof of purchase.

Any damage or defects already present at the time of purchase must be reported without delay after unpacking the product.

Should the product show any fault in materials or manufacture within 3 years from the date of purchase, we will repair or replace it – at our choice – free of charge to you. The warranty period is not extended as a result of a claim being granted. This also applies to replaced and repaired parts.

This warranty becomes void if the product has been damaged, or used or maintained improperly.

The warranty covers material or manufacturing defects. This warranty does not cover product parts subject to normal wear and tear, thus considered consumables (e.g. batteries, rechargeable batteries, tubes, cartridges), nor damage to fragile parts, e.g. switches or glass parts.

● Warranty claim procedure

So that your request can be processed quickly, please observe the following instructions:

For all inquiries, please have the receipt and item number (e.g., IAN 474226_2401) ready as proof of purchase.

The article number can be taken from the identification label on the product, engraving on the product, the front cover of your manual (at the bottom left), or the sticker on the back or bottom of the product.

If malfunctions or other defects arise, first contact the service department indicated below by phone or email.

You can then send a product recorded as defective to the communicated service address postage-free, making sure to enclose proof of purchase (receipt) and information on the details of the defect and when it occurred.

You can download and view this and numerous other manuals at parkside-diy.com. This QR code takes you directly to parkside-diy.com. Choose your country and use the search screen to search for the operating instructions. Entering the item number (IAN) 474226_2401 takes you to the operating instructions for your item.



● **Service**

GB **Service Great Britain**

Tel.: 08000569216

E-Mail: owim@lidl.co.uk

IE **Service Ireland**

Tel.: 1800 200736

E-Mail: owim@lidl.ie

Introduction	Page	21
Utilisation prévue	Page	21
Contenu de l'emballage	Page	21
Données techniques	Page	21
Instructions de sécurité	Page	21
Instructions de sécurité générales pour la scie à onglet	Page	22
Assemblage	Page	22
Utilisation de la scie à onglet	Page	23
Entretien	Page	23
Stockage et nettoyage	Page	23
Mise au rebut	Page	23
Garantie	Page	24
Faire valoir sa garantie	Page	25
Service après-vente	Page	26

SCIE À ONGLET DOUBLE

Liste des pictogrammes utilisés	
	Portez une protection auditive
	Porter des gants de protection
	Porter un masque antipoussière
	Respecter toutes les consignes de sécurité
	Utiliser une protection oculaire
	Informations de sécurité Consignes d'utilisation

● Introduction

 Nous vous félicitons pour l'achat de votre nouveau produit. Vous avez opté pour un produit de grande qualité. Le mode d'emploi fait partie intégrante de ce produit. Il contient des indications importantes pour la sécurité, l'utilisation et la mise au rebut. Veuillez lire consciencieusement toutes les indications d'utilisation et de sécurité du produit. Ce produit doit uniquement être utilisé conformément aux instructions et dans les domaines d'application spécifiés. Lors d'une cession à tiers, veuillez également remettre tous les documents.

● Utilisation prévue

Pour les coupes d'onglet dans le bois, le plastique et le métal

Pour des coupes d'onglet précises dans les bandes, les panneaux, les cadres, les gaines de câbles, etc.

Ce produit n'est pas destiné à un usage commercial.

● Contenu de l'emballage

- 1 1 x Guide de lame de scie
 - 2 2 x Base
 - 3 1 x Levier de réglage
 - 4 1 x Tige métallique
 - 5 1 x Pointeur
 - 6 4 x Vis six pans (H4, longueur : 17 mm)
 - 7 1 x Pince à matériaux
 - 8 1 x Clé hexagonale
 - 9 1 x Pince à matériaux avec butée de longueur réglable
 - 10 8 x Pied en plastique
 - 11 2 x Tige de guidage
 - 12 2 x Vis de réglage de la hauteur
 - 13 2 x Plaque d'appui
 - 14 1 x Scie
 - 15 4 x Vis plate PH2
 - 16 16 x Rondelle M5
 - 17 8 x Vis PH2
 - 18 1 x Vis six pans (H4, longueur : 21 mm)
 - 19 4 x Ecrou papillon M5
 - 20 2 x Boulon rectangulaire
 - 21 2 x Rondelle M6
 - 22 2 x Ressort
 - 23 2 x Ecrou papillon M6
 - 24 2 x Ecrou
- 1 x Mode d'emploi

● Données techniques

Largeur de coupe : – à 90° : 160 mm
– à 45° : 90 mm

Hauteur de coupe : 120 mm

Réglage de l'angle : 90°/45°/36°/30°/22,5°



Instructions de sécurité

AVANT LA PREMIÈRE UTILISATION, PRENEZ LE TEMPS DE VOUS FAMILIARISER AVEC LE MODE D'EMPLOI ET LES CONSIGNES DE SÉCURITÉ DU PRODUIT ! SI VOUS DONNEZ LE PRODUIT À QUELQU'UN D'AUTRE, IL EST IMPÉRATIF DE LUI DONNER ÉGALEMENT TOUTE LA DOCUMENTATION. CONSERVEZ LE MODE D'EMPLOI ET LES CONSIGNES DE SÉCURITÉ DANS LEUR INTÉGRALITÉ, AFIN DE POUVOIR VOUS Y RÉFÉRER ULTÉRIEUREMENT !

● **Instructions de sécurité générales pour la scie à onglet**

- La lame de scie est susceptible de se casser. Faites preuve d'une extrême prudence lorsque vous manipulez la double lame à onglets.
- Vérifiez que la lame n'est pas endommagée avant de l'utiliser.

⚠ RISQUE DE BLESSURE !

- N'utilisez le produit que sur des surfaces solides et horizontales.
- N'utilisez pas le produit sur une surface glissante.
- Vérifiez que le produit n'est pas endommagé ou usé avant chaque utilisation. Le produit ne doit être utilisé que s'il ne présente aucun signe de détérioration.

● **Assemblage**

1. Retirez tous les matériaux d'emballage du produit et posez les différentes pièces sur une surface propre et plane.
2. Fixez les deux bases **2** sous le guide de la lame de scie **1** avec la vis six pans **6** et la rondelle **16** à l'aide de la clé six pans **8** comme indiqué sur la figure **A**.
3. Fixez les quatre pieds en plastique **10** aux quatre coins sous le base **2** avec une rondelle **16** et une vis PH2 **17** à l'aide d'un tournevis PH2 comme indiqué sur la figure **B**. Faites de même avec l'autre socle.
4. Fixez le levier de réglage **3** sous le guide de la lame de scie **1** avec les tiges en métal **4** et serrez les deux vis six pans du guide de la lame **1** pour que les tiges en métal **4** soient installées correctement comme indiqué sur la figure **C**.
5. Installez le pointeur **5** au levier de réglage **3** avec la vis six pans **18** à l'aide de la clé six pans **8** comme indiqué sur la figure **D**.
6. Fixez les deux plaques d'appui **13** à l'arrière du guide de la lame de scie **1** de chaque côté avec une rondelle **16**, une vis plate PH2 **15** et un écrou papillon **19** comme indiqué à la figure **E**.
7. Installez la tige de guidage **11** avec le ressort et le bouton rectangulaire **20** sur le côté intérieur et avec la rondelle **21** et l'écrou papillon **23** sur l'autre côté comme indiqué à la figure **F**. Effectuez la même procédure pour réaliser deux tiges de guidage.
8. Installez la vis de réglage de la hauteur **12** à la tige de guidage **11** comme indiqué à la figure **G**. Effectuez la même procédure pour l'autre tige de guidage.
9. Fixez la pince à matériaux avec butée de longueur réglable **9** horizontalement ou verticalement au guide de la lame de scie **1** en fixant l'écrou **24** comme indiqué sur la figure **H**.
10. Fixez la pince à matériaux **7** au guide de la lame de scie **1** en fixant l'écrou **24** comme indiqué sur la figure **I**.

11. Retirez la protection de la lame et fixez la scie [14] à travers la tige de guidage [11] comme indiqué à la figure [J]. Veillez à ce que les trous du guide en plastique de la scie passent à travers la tige de guidage [11].

● Utilisation de la scie à onglet

1. Soulevez la poignée de la lame de scie [14] et placez la pièce sous la scie.
2. Bloquez le matériau pour empêcher tout mouvement de la pièce à l'aide de la pince à matériaux [7].
3. Réglez la longueur de coupe de la pièce à l'aide de la butée de longueur réglable de la pince à matériaux [9].
4. Soulevez la poignée du levier de réglage [3] et déplacez-la vers la gauche ou la droite pour régler l'angle de coupe.
5. Tirez la poignée de la lame de scie [14] vers l'arrière et vers l'avant pour scier.

● Entretien

- Vérifiez régulièrement que toutes les vis sont bien serrées et resserrez-les si nécessaire.

● Stockage et nettoyage

- Stockez toujours le produit dans un endroit propre et sec à température ambiante lorsqu'il n'est pas utilisé.
- Nettoyez le produit avec de l'eau et un détergent doux, puis essuyez-le avec un chiffon. **IMPORTANT !** N'utilisez jamais de détergents puissants pour nettoyer le produit.

● Mise au rebut

L'emballage se compose de matières recyclables pouvant être mises au rebut dans les déchetteries locales.



Veillez respecter l'identification des matériaux d'emballage pour le tri sélectif, ils sont identifiés avec des abréviations (a) et des chiffres (b) ayant la signification suivante : 1-7 : plastiques / 20-22 : papiers et cartons / 80-98 : matériaux composite.

Produit :



Le produit ainsi que les accessoires et les matériaux d'emballage sont recyclables et relèvent de la responsabilité élargie du producteur.

Éliminez-les séparément, en suivant l'Infotri illustrée, dans l'intérêt d'un meilleur traitement des déchets.

Le logo Triman n'est valable qu'en France.



Votre mairie ou votre municipalité vous renseigneront sur les possibilités de mise au rebut des produits usagés.

● **Garantie**

Article L217-16 du Code de la consommation

Lorsque l'acheteur demande au vendeur, pendant le cours de la garantie commerciale qui lui a été consentie lors de l'acquisition ou de la réparation d'un bien meuble, une remise en état couverte par la garantie, toute période d'immobilisation d'au moins sept jours vient s'ajouter à la durée de la garantie qui restait à courir. Cette période court à compter de la demande d'intervention de l'acheteur ou de la mise à disposition pour réparation du bien en cause, si cette mise à disposition est postérieure à la demande d'intervention.

Indépendamment de la garantie commerciale souscrite, le vendeur reste tenu des défauts de conformité du bien et des vices rédhibitoires dans les conditions prévues aux articles L217-4 à L217-13 du Code de la consommation et aux articles 1641 à 1648 et 2232 du Code Civil.

Article L217-4 du Code de la consommation

Le vendeur livre un bien conforme au contrat et répond des défauts de conformité existant lors de la délivrance.

Il répond également des défauts de conformité résultant de l'emballage, des instructions de montage ou de l'installation lorsque celle-ci a été mise à sa charge par le contrat ou a été réalisée sous sa responsabilité.

Article L217-5 du Code de la consommation

Le bien est conforme au contrat :

1° S'il est propre à l'usage habituellement attendu d'un bien semblable et, le cas échéant :

- s'il correspond à la description donnée par le vendeur et posséder les qualités que celui-ci a présentées à l'acheteur sous forme d'échantillon ou de modèle ;
- s'il présente les qualités qu'un acheteur peut légitimement attendre eu égard aux déclarations publiques faites par le vendeur, par le producteur ou par son représentant, notamment dans la publicité ou l'étiquetage ;

2° Ou s'il présente les caractéristiques définies d'un commun accord par les parties ou être propre à tout usage spécial recherché par l'acheteur, porté à la connaissance du vendeur et que ce dernier a accepté.

Article L217-12 du Code de la consommation

L'action résultant du défaut de conformité se prescrit par deux ans à compter de la délivrance du bien.

Article 1641 du Code civil

Le vendeur est tenu de la garantie à raison des défauts cachés de la chose vendue qui la rendent impropre à l'usage auquel on la destine, ou qui diminuent tellement cet usage que l'acheteur ne l'aurait pas acquise, ou n'en aurait donné qu'un moindre prix, s'il les avait connus.

Article 1648 1er alinéa du Code civil

L'action résultant des vices rédhibitoires doit être intentée par l'acquéreur dans un délai de deux ans à compter de la découverte du vice.

Les pièces détachées indispensables à l'utilisation du produit sont disponibles pendant la durée de la garantie du produit.

Le produit a été fabriqué selon des critères de qualité stricts, et contrôlé consciencieusement avant sa livraison. En cas de défaut de matériau ou de fabrication, vous avez des droits légaux vis-à-vis du vendeur du produit. Vos droits légaux ne sont en aucun cas limités par notre garantie mentionnée ci-dessous.

La garantie de ce produit est de 3 ans à partir de la date d'achat. La période de garantie commence à la date d'achat. Conservez l'original de la preuve d'achat dans un endroit sûr car ce document est nécessaire pour prouver l'achat.

Tout dommage ou défaut déjà présent au moment de l'achat doit être signalé immédiatement après le déballage du produit.

Si le produit présente un défaut de matériau ou de fabrication dans les 3 ans qui suivent la date d'achat, nous le réparerons ou le remplacerons - à notre choix - gratuitement pour vous. La période de garantie n'est pas prolongée par une demande de garantie acceptée. Cette mesure s'applique également pour les pièces remplacées et réparées.

Cette garantie est annulée si le produit a été endommagé ou utilisé ou entretenu de manière incorrecte.

La garantie couvre les défauts de matériels et de fabrication. Cette garantie ne couvre pas les pièces du produit soumises à une usure normale, et qui sont donc considérées comme des pièces d'usure (par exemple les piles, les piles rechargeables, tuyaux, les cartouches d'encre), ni les dommages aux pièces fragiles, par exemple les interrupteurs ou les pièces en verre.

● Faire valoir sa garantie

Afin de garantir la rapidité de traitement de votre demande, veuillez tenir compte des indications suivantes :

Pour toute demande, veuillez conserver le ticket de caisse et le numéro de référence de l'article (par ex. IAN 474226_2401) au titre de preuves d'achat.

Le numéro de référence de l'article est indiqué sur la plaque signalétique du produit, sur une gravure présente sur celui-ci, sur la page de couverture de votre manuel (en bas à gauche) ou sur l'autocollant placé sur la face arrière ou inférieure du produit.

En cas de dysfonctionnement de l'appareil ou de tout autre défaut, contactez en premier lieu le service après-vente par téléphone ou par e-mail aux coordonnées indiquées ci-dessous.

Tout produit considéré comme défectueux peut alors être envoyé sans frais de port supplémentaires au service clientèle indiqué, accompagné de la preuve d'achat (ticket de caisse) et d'une description écrite du défaut mentionnant également sa date d'apparition.

Le site parksidediy.com vous permet de visualiser et de télécharger ce mode d'emploi ainsi que de nombreux autres manuels. Ce code QR vous permet d'accéder directement au site parksidediy.com. Sélectionnez votre pays et cherchez les modes d'emploi dans le champ de recherche. La numéro de référence de l'article (IAN) 474226_2401 vous permet d'accéder au mode d'emploi se rapportant à votre article.



● Service après-vente

FR Service après-vente France

Tél.: 0800904879

E-Mail: owim@lidl.fr

BE Service après-vente Belgique

Tél.: 080071011

Tél.: 80023970 (Luxembourg)

E-Mail: owim@lidl.be

Inleiding	Pagina	28
Beoogd gebruik	Pagina	28
Inhoud van de verpakking	Pagina	28
Technische gegevens	Pagina	28
Veiligheidsinstructies	Pagina	28
Algemene veiligheidsinstructies voor verstekzagen	Pagina	29
Montage	Pagina	29
De verstekzaag gebruiken	Pagina	30
Onderhoud	Pagina	30
Gebruik en reiniging	Pagina	30
Afvoer	Pagina	30
Garantie	Pagina	30
Afwikkeling in geval van garantie	Pagina	31
Service	Pagina	31

DUBBELE VERSTEKZAAG

Lijst met gebruikte pictogrammen	
	Gebruik gehoorbescherming
	Draag veiligheidshandschoenen
	Gebruik een stofmasker
	Neem alle veiligheidsinstructies in acht
	Gebruik een veiligheidsbril
	Veiligheidsinformatie Gebruiksaanwijzing

● Inleiding

 Hartelijk gefeliciteerd met de aankoop van uw nieuwe product. U heeft voor een hoogwaardig product gekozen. De gebruiksaanwijzing is een deel van het product. Deze bevat belangrijke aanwijzingen voor veiligheid, gebruik en verwijdering. Maakt U zich voor de ingebruikname van het product met alle bedienings- en veiligheidsvoorschriften vertrouwd. Gebruik het product alleen zoals beschreven en voor de aangegeven toepassingsgebieden. Overhandig alle documenten bij doorgifte van het product aan derden.

● Beoogd gebruik

Voor verstekzaagsneden in hout, kunststof en metaal

Voor nauwkeurig verstekzagen van latten, panelen, fotolijsten, kabelgoten, etc.

Dit product is niet bedoeld voor commercieel gebruik.

● Inhoud van de verpakking

- 1 1 x Zaagbladgeleider
 - 2 2 x Voetstuk
 - 3 1 x Verstelhefboom
 - 4 1 x metalen pin
 - 5 1 x aanwijzer
 - 6 4 x zeskantbout (H4, lengte: 17mm)
 - 7 1 x Materiaalklem
 - 8 1 x Inbussleutel
 - 9 1 x Materiaalklem met verstelbare lengteaanslag
 - 10 8 x Kunststof voetjes
 - 11 2 x Geleidestang
 - 12 2 x hoogteregelaar
 - 13 2 x Steunplaat
 - 14 1 x Zaag
 - 15 4 x PH2 verzonken schroef
 - 16 16 x sluitring M5
 - 17 8 x PH2 schroef
 - 18 1 x zeskantbout (H4, lengte: 21mm)
 - 19 4 x vleugelmoer M5
 - 20 2 x rechthoekige bout
 - 21 2 x sluitring M6
 - 22 2 x veer
 - 23 2 x vleugelmoer M6
 - 24 2 x schroefmoer
- 1 x Gebruiksaanwijzing

● Technische gegevens

Zaagbreedte: – bij 90°: 160 mm
– bij 45°: 90 mm

Zaaghoogte: 120 mm

Hoekinstelling 90°/45°/36°/30°/22,5°



Veiligheidsinstructies

MAAK U VOOR HET EERSTE GEBRUIK VERTROUWD MET DE GEBRUIKSAANWIJZING EN DE VEILIGHEIDSVORSCHRIFTEN VAN HET PRODUCT! ALS U HET PRODUCT AAN IEMAND ANDERS DOORGEEFT, MOET U ALLE DOCUMENTEN OOK MEEGEVEN. BEWAAR ALLE VEILIGHEIDSVORSCHRIFTEN EN GEBRUIKSAANWIJZINGEN VOOR TOEKOMSTIG GEBRUIK!

● **Algemene veiligheidsinstructies voor verstekzagen**

- Het zaagblad kan breken. Wees uiterst voorzichtig bij het hanteren van de dubbele verstekzaag.
- Controleer het zaagblad op beschadigingen voor gebruik.

⚠ RISICO OP LETSEL!

- Gebruik het product alleen op een harde en effen ondergrond.
- Gebruik het product niet op een gladde ondergrond.
- Controleer het product voor elk gebruik op beschadiging of slijtage. Gebruik het product alleen wanneer geen beschadiging te zien is.

● **Montage**

1. Verwijder alle verpakkingsmateriaal van het product en leg de afzonderlijke onderdelen op een schoon en vlak oppervlak.
2. Maak de twee voetstukken **2** onder de zaagbladgeleider **1** vast met een zeskantbout **6** en sluitring **16** met behulp van de inbussleutel **8**, zoals weergegeven in Afb. **A**.
3. Maak de vier kunststof voetjes **10** op de vier hoeken onder het voetstuk **2** vast met een sluitring **16** en PH2 schroef **17** met behulp van een PH2 schroevendraaier, zoals weergegeven in Afb. **B**.“ Doe hetzelfde voor het ander voetstuk.
4. Bevestig de verstelhendel **3** onder de zaagbladgeleider **1** met de metalen pin **4** en draai de twee zeskantschroeven vast op de zaagbladgeleider **1** om ervoor te zorgen dat de metalen pin **4** stevig is vastgemaakt, zoals weergegeven in Afb. **C**.
5. Maak de aanwijzer **5** op de verstelhendel **3** vast met een zeskantbout **18** met behulp van de inbussleutel **8**, zoals weergegeven in Afb. **D**.
6. Bevestig de twee steunplaten **13** aan weerskanten aan de achterkant van de zaagbladgeleider **1** met een sluitring **16**, PH2 verzonken schroef **15** en een vleugelmoer **19**, zoals weergegeven in Afb. **E**.
7. Maak de geleidestang **11** vast met een veer en rechthoekige bout **20** aan de binnenkant en een sluitring **21** en vleugelmoer **23** aan de andere kant, zoals weergegeven in Afb. **F**. Herhaal dezelfde procedure om de twee geleidestangen te voltooien.
8. Installeer de hoogteregelaar **12** op de geleidestang **11**, zoals weergegeven in Afb. **G**. Herhaal dezelfde procedure voor de andere geleidestang.
9. Bevestig de materiaalklem met verstelbare lengteaanslag **9** horizontaal of verticaal aan de zaagbladgeleider **1** door de schroefmoer **24** vast te draaien, zoals weergegeven in Afb. **H**.
10. Bevestig de materiaalklem **7** aan de zaagbladgeleider **1** door de schroefmoer **24** vast te draaien, zoals weergegeven in Afb. **I**.
11. Verwijder de zaagbladbeschermer en bevestig de zaag **14** door de geleidestang **11**, zoals weergegeven in Afb. **J**. Zorg ervoor dat de gaten in de kunststof geleider van de zaag door de geleidestang **11** gaan.

● **De verstekzaag gebruiken**

1. Breng de hendel van het zaagblad **14** omhoog en plaats het werkstuk onder de zaag.
2. Klem het materiaal vast om beweging van het werkstuk te voorkomen met behulp van de materiaalklem **7**.
3. Stel de zaaglengte van het werkstuk in met behulp van de materiaalklem met verstelbare lengteaanslag **9**.
4. Breng de hendel van de verstellhefboom **3** omhoog en schuif die naar links of rechts om de zaaghoek aan te passen.
5. Trek de hendel van het zaagblad **14** naar voren en achteren om te zagen.

● **Onderhoud**

- Controleer regelmatig of alle schroefverbindingen stevig zijn vastgemaakt en draai ze indien nodig opnieuw vast.

● **Gebruik en reiniging**

- Berg het product altijd op in een schone en droge ruimte bij kamertemperatuur wanneer niet in gebruik.
- Reinig het product met water en een mild schoonmaakmiddel, en veeg het vervolgens droog met een schoonmaakdoek. **BELANGRIJK!** Maak het product nooit schoon met een agressief schoonmaakmiddel.

● **Afvoer**

De verpakking bestaat uit milieuvriendelijke grondstoffen die u via de plaatselijke recyclingcontainers kunt afvoeren.



Neem de aanduiding van de verpakkingsmaterialen voor de afvalscheiding in acht. Deze zijn gemarkeerd met de afkortingen (a) en een cijfers (b) met de volgende betekenis: 1–7: kunststoffen / 20–22: papier en vezelplaten / 80–98: composietmaterialen.

Product:



Het product, waaronder het toebehoren, en de verpakkingsmaterialen kunnen worden gerecycled en zijn onderhevig aan een uitgebreide verantwoordelijkheid van de fabrikant.

Gooi ze apart weg, overeenkomstig de aangegeven Info-tri (informatie over afvalscheiding), voor een beter afvalbeheer.

Het Triman-logo geldt alleen voor Frankrijk.



Informatie over de mogelijkheden om het uitgediende product na gebruik te verwijderen, verstrekt uw gemeentelijke overheid.

● **Garantie**

Het product werd volgens strenge kwaliteitsrichtlijnen gemaakt en voor de uitlevering zorgvuldig gecontroleerd. In geval van materiaal- of fabricagefouten hebt u tegenover de verkoper van het product wettelijke rechten. Uw wettelijke rechten worden op geen enkele manier door onze hieronder vermelde garantie beperkt.

De garantie voor dit product bedraagt 3 jaar vanaf aankoopdatum. De garantieperiode gaat in op de datum van aankoop. Bewaar het originele bewijs van aankoop op een veilige plek aangezien dit document nodig is als bewijs.

Alle beschadigingen of gebreken die reeds op het moment van aankoop aanwezig zijn, moeten meteen na het uitpakken van het product worden gemeld.

Mocht het product binnen 3 jaar na aankoopdatum een materiaal- of fabricagefout vertonen, zullen wij het – naar onze keuze – gratis voor u repareren of vervangen. De garantieperiode wordt door een plaatsgevonden garantieverlening niet verlengd. Dit geldt ook voor vervangen en gerepareerde onderdelen.

Deze garantie vervalt als het product werd beschadigd of onjuist is gebruikt of onderhouden.

De garantie dekt materiaal- en fabricagefouten af. Deze garantie dekt geen productonderdelen die aan normale slijtage onderhevig zijn en daarom als verbruiksartikelen worden beschouwd (bv. batterijen, oplaadbare batterijen, slangen, inktpatronen), noch dekt zij schade aan breekbare onderdelen, bv. schakelaars of onderdelen die van glas zijn gemaakt.

● Afwikkeling in geval van garantie

Volg de volgende aanwijzingen op voor een snelle behandeling van uw probleem:

Houd bij alle vragen alstublieft de kassabon en het artikelnummer (bijv. IAN 474226_2401) als bewijs van aankoop bij de hand.

Het artikelnummer kunt u vinden op het typeplaatje van het product, een gravure op het product, het titelblad van uw gebruiksaanwijzing (linksonder) of de sticker op de achter- of onderkant van het product.

Neem bij problemen of overige gebreken met het product eerst contact op met de hieronder vermelde service-afdeling, telefonisch of per e-mail.

Een als defect aangemerkt product kunt u dan samen met het aankoopbewijs (kassabon) en een uitleg over het probleem of gebrek en wanneer het zich heeft voorgedaan gratis naar het aan u meegegeelde service-adres opsturen.

Op parkside-diy.com kunt u deze en vele andere handleidingen inzien en downloaden. Met deze QR-code komt u direct op parkside-diy.com. Selecteer daar uw land en zoek via de zoekfunctie naar de gebruiksaanwijzingen. Door het invoeren van het artikelnummer (IAN) 474226_2401 komt u bij de gebruiksaanwijzingen voor uw artikel.







● Service

(NL) Service Nederland
Tel.: 08000225537
E-Mail: owim@lidl.nl

(BE) Service België
Tel.: 080071011
Tel.: 80023970 (Luxemburg)
E-Mail: owim@lidl.be

Wstęp	Strona	33
Przeznaczenie	Strona	33
Zawartość opakowania	Strona	33
Dane techniczne	Strona	33
Instrukcje dotyczące bezpieczeństwa	Strona	33
Ogólne instrukcje dotyczące bezpieczeństwa używania piły ukośnicy	Strona	34
Montaż	Strona	34
Używanie piły ukośnicy	Strona	35
Konserwacja	Strona	35
Przechowywanie i czyszczenie	Strona	35
Utylizacja	Strona	35
Gwarancja	Strona	35
Sposób postępowania w przypadku naprawy gwarancyjnej	Strona	36
Serwis	Strona	36

PODWÓJNA PIŁA UKOŚNA

Lista używanych piktogramów	
	Używaj środków ochrony słuchu
	Noś rękawice ochronne
	Używaj maski przeciwpyłowej
	Przestrzegać wszystkich zasad bezpieczeństwa
	Używaj środków ochrony oczu
	Informacje dotyczące bezpieczeństwa Instrukcja użytkowania

● Wstęp

 Gratulujemy Państwu zakupu nowego produktu. Tym samym zdecydowali się Państwo na zakup produktu wysokiej jakości. Instrukcja obsługi jest częścią tego produktu. Zawiera ona ważne wskazówki dotyczące bezpieczeństwa, użytkowania i utylizacji. Przed pierwszym użyciem produktu należy zapoznać się ze wszystkimi wskazówkami dotyczącymi obsługi i bezpieczeństwa. Używać produktu wyłącznie zgodnie z jego poniżej opisanym przeznaczeniem. W przypadku przekazania produktu innej osobie należy dołączyć do niego całą jego dokumentację.

● Przeznaczenie

Do cięć ukośnych drewna, tworzyw sztucznych i metalu
Do precyzyjnego piłowania z ukosem listew, paneli, ram obrazów, korytek kablowych itp.
Produkt nie jest przeznaczony do użytku komercyjnego

● Zawartość opakowania

- 1 1 x prowadnica ostrza piły
 - 2 2 x podstawa
 - 3 1 x dźwignia regulacyjna
 - 4 1 x czop metalowy
 - 5 1 x wskaźnik
 - 6 4 x śruba imbusowa (H4, długość: 17 mm)
 - 7 1 x zacisk do mocowania materiału
 - 8 1 x klucz imbusowy
 - 9 1 x zacisk do mocowania materiału z regulowanym ogranicznikiem długości
 - 10 8 x stopka plastikowa
 - 11 2 x pręt prowadnicy
 - 12 2 x regulator wysokości
 - 13 2 x płytki
 - 14 1 x piła
 - 15 4 x śruba z łbem stożkowym PH2
 - 16 16 x podkładka M5
 - 17 8 x śruba PH2
 - 18 1 x śruba imbusowa (H4, długość: 21 mm)
 - 19 4 x nakrętka motylkowa M5
 - 20 2 x śruba prostokątna
 - 21 2 x podkładka M6
 - 22 2 x sprężyna
 - 23 2 x nakrętka motylkowa M6
 - 24 2 x nakrętka do śruby
- 1 x instrukcja obsługi

● Dane techniczne

Szerokość – pod kątem 90°: 160 mm
cięcia: – pod kątem 45°: 90 mm

Wysokość
cięcia: 120 mm

Regulacja kąta: 90°/45°/36°/30°/22.5°



Instrukcje dotyczące bezpieczeństwa

PRZED PIERWSZYM UŻYCIEM NALEŻY ZAPOZNAĆ SIĘ Z INSTRUKCJĄ UŻYTKOWANIA PRODUKTU I ZASADAMI BEZPIECZEŃSTWA! W PRZYPADKU PRZEKAZANIA PRODUKTU OSOBIE TRZECIEJ, KONIECZNE JEST DOŁĄCZENIE WSZYSTKICH DOKUMENTÓW. WSZYSTKIE INSTRUKCJE DOTYCZĄCE BEZPIECZEŃSTWA I INSTRUKCJE UŻYTKOWANIA NALEŻY ZACHOWAĆ DO UŻYTKU W PRZYSZŁOŚCI!

● **Ogólne instrukcje dotyczące bezpieczeństwa używania piły ukośnicy**

- Ostrze piły jest podatne na złamania. Podczas używania ostrza podwójnej piły ukośnicy należy zachować szczególną ostrożność.
- Przed użyciem należy zawsze sprawdzić ostrze pod kątem uszkodzeń.

⚠ RYZYKO URAZÓW!

- Produktu należy używać wyłącznie na twardej i płaskiej powierzchni.
- Produkt nie wolno używać na śliskiej powierzchni.
- Przed każdym użyciem należy sprawdzić produkt pod kątem oznak uszkodzenia i zużycia. Produktu można używać wyłącznie wtedy, gdy nie nosi on żadnych śladów uszkodzenia.

● **Montaż**

1. Usunąć wszystkie materiały opakowaniowe z produktu i rozłożyć poszczególne części na czystej i równej powierzchni.
2. W sposób pokazany na Rys. **A**, zamocować dwie podstawy **2** pod prowadnicą ostrza piły **1** za pomocą śruby z łbem imbusowym **6** i podkładki **16**; użyć klucza imbusowego **8**.
3. Używając śrubokręta PH2, zamocować cztery nóżki plastikowe **10** na czterech narożnikach pod podstawą **2**. Użyć podkładki **16** i śruby PH2 **17**. Patrz Rys. **B**. Wykonać te same czynności na drugiej podstawie.
4. Zamocować dźwignię regulacyjną **3** pod prowadnicą ostrza piły **1** za pomocą metalowego czopu **4**. Dokręcić dwie śruby imbusowe na prowadnicy ostrza piły **1**, aby upewnić się, że metalowy czop **4** jest dobrze zamontowany, tak jak pokazano na Rys. **C**.
5. Zainstalować wskaźnik **5** w dźwigni regulacyjnej **3** za pomocą śruby z łbem imbusowym **18**. Użyć klucza imbusowego **8**, patrz Rys **D**.
6. Zamocować dwie płytki **13** z tyłu prowadnicy ostrza piły **1** po obu stronach za pomocą podkładki **16** i śruby z łbem stożkowym PH2 **15** oraz nakrętki motylkowej **19**, patrz Rys. **E**.
7. Zainstalować pręt prowadzący **11** ze sprężyną i śrubą prostokątną **20** po stronie wewnętrznej oraz z podkładką **21** i nakrętką motylkową **23** po drugiej stronie, w sposób pokazany na Rys. **F**. Powtórzyć całą tę procedurę tak, aby mieć dwa pręty prowadnicy.
8. Założyć regulator wysokości **12** do pręta prowadnicy **11** w sposób pokazany na Rys. **G**. Powtórzyć całą tę procedurę na drugim przęciu prowadnicy.
9. Zamocować zacisk do mocowania materiału z regulowanym ogranicznikiem długości **9** poziomo lub pionowo do prowadnicy ostrza piły **1**. Dokręcić nakrętkę śruby **24** w sposób pokazany na Rys. **H**.
10. Zamocować zacisk do mocowania materiału **7** do prowadnicy ostrza piły **1**; w tym celu zamocować nakrętkę śruby **24** w sposób pokazany na Rys. **I**.

11. Zdjąć osłonę ostrza i zamocować piłę **14** przez pręt prowadnicy **11** w sposób pokazany na rys. **J**. Upewnić się, że otwory w prowadnicy plastikowej piły przechodzą przez pręt prowadnicy **11**.

● **Używanie piły ukośnicy**

1. Podnieść uchwyt ostrza piły **14** i włożyć element przeznaczony do cięcia pod piłę.
2. Zamocować materiał zaciskiem do mocowania materiału **7**, tak aby uniemożliwić jakiegokolwiek przesuwanie się przecinanego elementu.
3. Wyregulować długość cięcia przecinanego elementu za pomocą zacisku do mocowania materiału z regulowanym ogranicznikiem długości **9**.
4. Podnieść uchwyt dźwigni regulacyjnej **3** i przesunąć w lewo lub w prawo, aby wyregulować kąt piłowania.
5. Aby piłować, ciągnąć za uchwyt ostrza piły **14** do tyłu i do przodu.

● **Konserwacja**

- Należy regularnie sprawdzać, czy wszystkie połączenia śrubowe są dobrze dokręcone. W razie potrzeby należy je dokręcić ponownie.

● **Przechowywanie i czyszczenie**

- Nieużywany produkt należy zawsze przechowywać w czystym i suchym miejscu w temperaturze pokojowej.
- Produkt należy umyć wodą z dodatkiem delikatnego detergentu, a następnie wytrzeć do sucha ściereczką do czyszczenia. WAŻNE! Do czyszczenia produktu nigdy nie wolno używać silnych detergentów.

● **Utylizacja**

Opakowanie wykonane jest z materiałów przyjaznych dla środowiska, które można przekazać do utylizacji w lokalnym punkcie przetwarzania surowców wtórnych.



Przy segregowaniu odpadów prosimy zwrócić uwagę na oznakowanie materiałów opakowaniowych, oznaczone są one skrótami (a) i numerami (b) o następującym znaczeniu: 1–7: Tworzywa sztuczne / 20–22: Papier i tektura / 80–98: Materiały kompozytowe.

Produkt:



Produkt, w tym akcesoria i materiały opakowaniowe, nadają się do recyklingu i podlegają rozszerzonej odpowiedzialności producenta. Wyrzuc je osobno, zgodnie z ilustracją przedstawiającą informacje o sortowaniu, aby zapewnić lepszą utylizację odpadów. Logo Triman jest ważne tylko dla Francji.



Informacji na temat możliwości utylizacji wyeksploatowanego produktu udziela urząd gminy lub miasta.

● **Gwarancja**

Produkt został wyprodukowany zgodnie z surowymi wytycznymi dotyczącymi jakości i dokładnie przetestowane przed dostawą. W przypadku wad materiałowych lub produkcyjnych przysługują Państwu prawa ustawowe wobec sprzedawcy produktu. Państwa prawa ustawowe nie są w żaden sposób ograniczone przez naszą gwarancję przedstawioną poniżej.

Gwarancja na ten produkt wynosi 3 lata od daty zakupu. Okres gwarancji rozpoczyna się od daty zakupu. Proszę przechowywać oryginalny rachunek w bezpiecznym miejscu, ponieważ ten dokument jest wymagany jako dowód zakupu.

Wszelkie uszkodzenia lub wady obecne już w momencie zakupu należy zgłosić niezwłocznie po rozpakowaniu produktu.

Jeżeli w ciągu 3 lat od daty zakupu produkt wykáže wady materiałowe lub produkcyjne, to – według naszego uznania – bezpłatnie go naprawimy lub wymienimy. Okres gwarancji nie ulega przedłużeniu o przyznane roszczenie gwarancyjne. Dotyczy to również wymienionych i naprawionych części.

Niniejsza gwarancja traci ważność, jeśli produkt został uszkodzony, był niewłaściwie użytkowany lub konserwowany.

Gwarancja obejmuje wady materiałowe i produkcyjne. Niniejsza gwarancja nie obejmuje części produktu, które podlegają normalnemu zużyciu i dlatego są uważane za części zużywalne (np. baterie, akumulatory, węże, wkłady atramentowe), ani nie obejmuje uszkodzeń części delikatnych, np. przetłączników lub części wykonanych ze szkła.

Zgodnie z Kodeksem Cywilnym art. 581 §1 wraz z wymianą urządzenia lub ważnej części czas gwarancji rozpoczyna się na nowo.

● Sposób postępowania w przypadku naprawy gwarancyjnej

Aby zapewnić szybkie rozpatrzenie wniosku, należy postępować zgodnie z poniższymi instrukcjami:

Do wszystkich zapytań proszę mieć przygotowany paragon i numer artykułu (np. IAN 474226_2401) jako dowód zakupu.

Numer artykułu można znaleźć na tabliczce znamionowej produktu, na grawerze na produkcie, na stronie tytułowej instrukcji (w lewym dolnym rogu) lub na naklejce z tyłu lub na spodzie produktu.

W przypadku wystąpienia usterek funkcjonalnych lub innych wad należy najpierw skontaktować się telefonicznie lub pocztą elektroniczną z wymienionym poniżej działem serwisowym.

Następnie można wysłać produkt zarejestrowany jako wadliwy na podany adres serwisowy bezpłatnie, załączając dowód zakupu (paragon) i określając, na czym polega wada i kiedy wystąpiła.

Te i wiele innych instrukcji można przeglądać i pobrać na stronie parksidediy.com. Ten kod QR przeniesie Cię bezpośrednio na stronę parksidediy.com. Wybierz swój kraj i użyj maski wyszukiwania, aby wyszukać instrukcje obsługi. Wprowadź numer artykułu (IAN) 474226_2401, aby uzyskać dostęp do instrukcji obsługi artykułu.



● Serwis

PL Serwis Polska
Tel.: 008004911946
E-Mail: owim@lidl.pl

Úvod	Strana	38
Zamýšlené použití	Strana	38
Obsah balení	Strana	38
Technické údaje	Strana	38
Bezpečnostní pokyny	Strana	38
Obecné bezpečnostní pokyny pro pokosovou pilu	Strana	39
Montáž	Strana	39
Použití pokosové pily	Strana	40
Údržba	Strana	40
Použití a čištění	Strana	40
Zlikvidování	Strana	40
Záruka	Strana	40
Postup v případě uplatňování záruky	Strana	41
Servis	Strana	41

DVOJITÁ POKOSOVÁ PILA

Seznam použitých piktogramů	
	Používejte ochranu sluchu
	Používejte ochranné rukavice
	Používejte protiprachovou masku
	Dodržujte všechny bezpečnostní pokyny
	Používejte ochranné brýle
	Bezpečnostní informace Návod k použití

● Úvod

 Blahopřejeme Vám ke koupi nového výrobku. Rozhodli jste se pro kvalitní produkt. Návod k obsluze je součástí tohoto výrobku. Obsahuje důležité pokyny pro bezpečnost, použití a likvidaci. Před použitím výrobku se seznamte se všemi pokyny k obsluze a bezpečnostními pokyny. Používejte výrobek jen popsáním způsobem a na uvedených místech. Při předání výrobku třetí osobě předejte i všechny podklady.

● Zamýšlené použití

Pro pokosové řezy do dřeva, plastu a kovu
Pro přesné pokosové řezání lišt, panelů,
rámů obrazů, kabelových kanálů atd.
Tento výrobek není určen pro komerční
použití.

● Obsah balení

- 1 1 x vodítko pilového kotouče
- 2 2 x základna
- 3 1 x seřizovací páčka
- 4 1 x kovový kolík
- 5 1 x ukazatel
- 6 4 x šestihranný šroub (H4, délka: 17 mm)
- 7 1 x svorka na materiál
- 8 1 x imbusový klíč
- 9 1 x svorka na materiál s nastavitelným délkovým dorazem
- 10 8 x plastová patka
- 11 2 x vodící tyč
- 12 2 x nastavovač výšky
- 13 2 x opěrná deska
- 14 1 x pila
- 15 4 x PH2 šroub se zápusťnou hlavou
- 16 16 x podložka M5
- 17 8 x PH2 šroub
- 18 1 x šestihranný šroub (H4, délka: 21 mm)
- 19 4 x křídlová matice M5
- 20 2 x obdélníkový šroub
- 21 2 x podložka M6
- 22 2 x pružina
- 23 2 x křídlová matice M6
- 24 2 x šroubová matice
1 x návod k obsluze

● Technické údaje

Šířka řezu: – při 90°: 160 mm
– při 45°: 90 mm

Výška řezu: 120 mm

Nastavení úhlu: 90°/45°/36°/30°/22,5°



Bezpečnostní pokyny

PŘED PRVNÍM POUŽITÍM SE SEZNAMTE S NÁVODEM K POUŽITÍ A BEZPEČNOSTNÍMI POKYNY! POKUD VÝROBKEM PŘEDÁTE TŘETÍ STRANĚ, MUSÍTE PŘILOŽIT VŠECHNY DOKUMENTY. ULOŽTE SI VŠECHNY BEZPEČNOSTNÍ POKYNY A NÁVOD K POUŽITÍ PRO BUDOUCÍ POUŽITÍ!

● **Obecné bezpečnostní pokyny pro pokosovou pilu**

- Pilový kotouč je náchylný ke zlomení. Při manipulaci s dvojitým pokosovým kotoučem dbejte zvýšené opatrnosti.
- Před použitím zkontrolujte, zda není kotouč poškozený.

⚠ NEBEZPEČÍ ÚRAZU!

- Výrobek používejte pouze na tvrdém rovném povrchu.
- Nepoužívejte výrobek na klzkém povrchu.
- Před každým použitím zkontrolujte, zda výrobek nevykazuje známky poškození nebo opotřebení. Výrobek se smí používat pouze bez známek poškození.

● **Montáž**

1. Odstraňte z výrobku veškerý obalový materiál a jednotlivé díly položte na čistý a rovný povrch.
2. Připevněte obě základny **[2]** pod vodítko pilového kotouče **[1]** pomocí šestihřanného šroubu **[6]** a podložky **[16]** pomocí imbusového klíče **[8]**, jak je znázorněno na obrázku **[A]**.
3. Připevněte čtyři plastové patky **[10]** na čtyři rohy pod základnou **[2]** pomocí podložky **[16]** a PH2 šroubu **[17]** prostřednictvím šroubováku PH2, jak je znázorněno na obrázku **[B]**. Totéž proveďte na druhé základně.
4. Připevněte seřizovací páku **[3]** pod vodítko pilového kotouče **[1]** kovovým kolíkem **[4]** a utáhněte dva šestihřanné šrouby na vodítku pilového kotouče **[1]**, abyste se ujistili, že je kovový kolík **[4]** pevně nasazen, jak je znázorněno na obrázku **[C]**.
5. Pomocí imbusového klíče **[8]** a šestihřanného šroubu **[18]** namontujte ukazatel **[5]** na seřizovací páku **[3]**, jak je znázorněno na obr. **[D]**.
6. Připevněte dvě opěrné desky **[13]** na zadní straně vedení pilového kotouče **[1]** na každé straně pomocí podložky **[16]** a PH2 šroubu se záпустnou hlavou **[15]** a křídlové matice **[19]**, jak je znázorněno na obrázku **[E]**.
7. Namontujte vodicí tyč **[11]** s pružinou a obdélníkovým šroubem **[20]** na vnitřní straně a s podložkou **[21]** a křídlovou maticí **[23]** na druhé straně, jak je znázorněno na obr. **[F]**. Stejný postup opakujte pro dokončení dvou vodicích tyčí.
8. Namontujte nastavovač výšky **[12]** na vodicí tyč **[11]** podle obrázku **[G]**. Stejný postup zopakujte u další vodicí tyče.
9. Připevněte svorku na materiál s nastavitelným délkovým dorazem **[9]** vodorovně nebo svisle k vodítku pilového kotouče **[1]** pomocí šroubové matice **[24]**, jak je znázorněno na obrázku **[H]**.
10. Připevněte svorku na materiál **[7]** k vodítku pilového kotouče **[1]** pomocí šroubové matice **[24]**, jak je znázorněno na obr. **[I]**.
11. Odstraňte ochranný kryt pilového kotouče a připevněte pilu **[14]** přes vodicí tyč **[11]**, jak je znázorněno na obr. **[J]**. Ujistěte se, že otvory na plastovém vodítku pily procházejí vodicí tyčí **[11]**.

● **Použití pokosové pily**

1. Zvedněte rukojeť pilového kotouče [14], vložte obrobek pod pilu.
2. Upněte materiál, abyste zabránili jakémukoli pohybu obrobku pomocí nástroje na úpravu materiálu [7].
3. Nastavte délku řezu obrobku pomocí nastavitelného délkového dorazu nástroje na úpravu materiálu [9].
4. Zvedněte rukojeť seřizovací páčky [3] a posunutím doleva nebo doprava nastavte úhel řezání.
5. Při řezání táhněte rukojeť pilového kotouče [14] dopředu a dozadu.

● **Údržba**

- Pravidelně kontrolujte těsnost všech šroubových spojů a v případě potřeby je dotáhněte.

● **Použití a čištění**

- Pokud výrobek nepoužíváte, skladujte jej vždy na čistém a suchém místě při pokojové teplotě.
- Výrobek vyčistěte vodou s jemným čisticím prostředkem a poté jej otřete do sucha čisticím hadříkem. **DŮLEŽITÉ!** K čištění výrobku nikdy nepoužívejte silné čisticí prostředky.

● **Zlikvidování**

Obal se skládá z ekologických materiálů, které můžete zlikvidovat prostřednictvím místních sběrů recyklovatelných materiálů.



Při třídění odpadu se řiďte podle označení obalových materiálů zkratkami (a) a čísly (b), s následujícím významem: 1–7: umělé hmoty / 20–22: papír a lepenka / 80–98: složené látky.

Výrobek:



Výrobek vč. příslušenství a obalové materiály jsou recyklovatelné a podléhají rozšířené odpovědnosti výrobce. Likvidujte je odděleně podle ilustrovaných Info-tri (informace o třídění), abyste mohli lépe nakládat s odpady. Logo Triman platí jen pro Francii.



O možnostech likvidace vysloužilých zařízení se informujte u správy vaší obce nebo města.

● **Záruka**

Výrobek byl vyroben podle přísných směrnic kvality a před dodáním pečlivě otestován. V případě materiálních nebo výrobních vad máte zákonná práva vůči prodejci výrobku. Vaše zákonná práva nejsou níže uvedenou zárukou nijak omezená.

Záruka na tento výrobek je 3 roky od data zakoupení. Záruční doba začíná dnem zakoupení. Originál dokladu o zakoupení si uschovejte na bezpečném místě, protože tento doklad je vyžadován jako doklad o koupi.

Jakékoli poškození nebo závady, které se vyskytly již v okamžiku nákupu, musí být nahlášeny ihned po vybalení výrobku.

Pokud se u výrobku během 3 let od data zakoupení projeví vada materiálu nebo výrobní vada, pak vám ho podle naší volby bezplatně opravíme nebo vyměníme. Záruční doba se po uznané reklamaci neprodlužuje. To platí také pro vyměněné a opravené díly.

Tato záruka je neplatná, pokud byl výrobek poškozený nebo nesprávně používáný a nebo udržovaný.

Záruka se kryje na materiálové a výrobní vady. Tato záruka se nevztahuje na díly výrobku, které podléhají běžnému opotřebení, a tím platí jako opotřebitelné díly (např. baterie, hadice, inkoustové barevné patrony), ani se nevztahuje na poškození rozbitných dílů, např. spínačů nebo dílů ze skla.

● Postup v případě uplatňování záruky

V zájmu rychlého zpracování Vašeho požadavku se řiďte následujícími pokyny:

Pro všechny požadavky si uschovejte pokladní stvrzenku jako doklad o nákupu a číslo položky (např. IAN 474226_2401).

Číslo položky najdete na typovém štítku, je vyryto na výrobku, je uvedeno na titulní stránce Vašeho návodu (vlevo dole) nebo je na nálepce na zadní nebo spodní straně výrobku.

Při poruchách funkce nebo jiných závadách nejdříve kontaktujte telefonicky nebo e-mailem níže uvedené servisní oddělení.

Na adresu servisu, kterou Vám sdělíme, můžete zdarma odeslat pouze výrobek, který byl zaznamenaný jako vadný, a to spolu s pokladním dokladem (stvrzenkou), popisem závady a uvedením doby, kdy k závadě došlo.

Na stránkách parkside-diy.com najdete tuto a celou řadu dalších příruček k nahlédnutí a ke stažení. Pomocí tohoto QR kódu se dostanete přímo na stránky parkside-diy.com. Vyberte svou zemi a vyhledejte návod k obsluze pomocí formuláře k vyhledávání. Zadáním čísla položky (IAN) 474226_2401 se dostanete k návodu k obsluze Vašeho výrobku.



● Servis

 **Servis Česká republika**
Tel.: 800600632
E-Mail: owim@lidl.cz

Úvod	Strana	43
Určené použitie	Strana	43
Obsah balenia	Strana	43
Technické údaje	Strana	43
Bezpečnostné pokyny	Strana	43
Všeobecné bezpečnostné pokyny pre pokosovú pílu	Strana	44
Montáž	Strana	44
Používanie pokosovej píly	Strana	45
Údržba	Strana	45
Skladovanie a čistenie	Strana	45
Likvidácia	Strana	45
Záruka	Strana	45
Postup v prípade poškodenia v záruke	Strana	46
Servis	Strana	46

DVOJITÁ POKOSOVÁ PÍLA

Zoznam použitých piktogramov	
	Používajte ochranu sluchu
	Používajte ochranné rukavice
	Používajte protiprachovú masku
	Dodržiavajte všetky bezpečnostné pokyny
	Používajte ochranné okuliare
	Bezpečnostné informácie Návod na použitie

● Úvod

 Blahoželáme Vám ku kúpe Vášho nového výrobku. Rozhodli ste sa pre veľmi kvalitný výrobok. Návod na obsluhu je súčasťou tohto výrobku. Obsahuje dôležité upozornenia týkajúce sa bezpečnosti, používania a likvidácie. Skôr ako začnete výrobok používať, oboznámte sa so všetkými pokynmi k obsluhu a bezpečnosti. Výrobok používajte iba v súlade s popisom a v uvedených oblastiach používania. V prípade postúpenia výrobku ďalším osobám odovzdajte aj všetky dokumenty patriace k výrobku.

● Určené použitie

Na šikmé rezy do dreva, plastu a kovu
Na presné šikmé rezanie líšt, panelov, rámov obrazov, káblových kanálov atď.
Tento výrobok nie je určený na komerčné použitie.

● Obsah balenia

- 1 1 x vodidlo pílového kotúča
 - 2 2 x základňa
 - 3 1 x nastavovacia páčka
 - 4 1 x kovový kolík
 - 5 1 x ukazovateľ
 - 6 4 x šesťhranná skrutka (H4, dĺžka: 17 mm)
 - 7 1 x svorka na materiál
 - 8 1 x imbusový kľúč
 - 9 1 x svorka na materiál s nastaviteľným dĺžkovým dorazom
 - 10 8 x plastová noha
 - 11 2 x vodiaca tyč
 - 12 2 x nastavovač výšky
 - 13 2 x nosná doska
 - 14 1 x píla
 - 15 Skrutka so zápustnou hlavou 4 x PH2
 - 16 16 x podložka M5
 - 17 Skrutka 8 x PH2
 - 18 1 x šesťhranná skrutka (H4, dĺžka: 21 mm)
 - 19 4 x krídlová matica M5
 - 20 2 x obdĺžniková skrutka
 - 21 2 x podložka M6
 - 22 2 x pružina
 - 23 2 x krídlová matica M6
 - 24 2 x skrutková matica
- 1 x návod na obsluhu

● Technické údaje

Šírka rezu: – pri 90°: 160 mm
– pri 45°: 90 mm

Výška rezu: 120 mm

Nastavenie uhla: 90°/45°/36°/30°/22.5°



Bezpečnostné pokyny

PRED PRVÝM POUŽITÍM SA OBOZNÁMTE S NÁVODOM NA POUŽITIE VÝROBKU A BEZPEČNOSTNÝMI POKYNY! AK VÝROBOK ODOVZDÁTE TRETEJ STRANE, MUSÍTE K NEMU PRILOŽIŤ VŠETKY DOKUMENTY. ULOŽTE SI VŠETKY BEZPEČNOSTNÉ POKYNY A NÁVOD NA POUŽITIE PRE BUDÚCE POUŽITIE!

● **Všeobecné bezpečnostné pokyny pre pokosovú pílu**

- Pílový kotúč je náchylný na zlomenie. Pri manipulácii s dvojitým pokosovým kotúčom buďte mimoriadne opatrní.
- Pred použitím skontrolujte, či kotúč nie je poškodený.

⚠ NEBEZPEČENSTVO PORANENIA!

- Výrobok používajte len na tvrdých rovných povrchoch.
- Nepoužívajte výrobok na klzkom povrchu.
- Pred každým použitím skontrolujte, či výrobok nevykazuje známky poškodenia alebo opotrebovania. Výrobok sa smie používať len vtedy, ak nemá známky poškodenia.

● **Montáž**

1. Odstráňte z výrobku všetok obalový materiál a jednotlivé časti položte na čistý a rovný povrch.
2. Pomocou šesťhranného kľúča [8] upevnite dve základne [2] pod vedenie pílového kotúča [1] pomocou šesťhrannej skrutky [6] a podložky [16], ako je znázornené na obr. [A].
3. Pripevnite štyri plastové pätky [10] na štyri rohy pod základňou [2] pomocou podložky [16] a skrutky PH2 [17] pomocou skrutkovača PH2, ako je znázornené na obrázku [B]. To isté urobte aj na druhej základni.
4. Upevnite nastavovaciu páku [3] pod vedenie pílového kotúča [1] kovovým kolíkom [4] a utiahnite dve šesťhranne skrutky na vedení pílového kotúča [1], aby ste sa uistili, že kovový kolík [4] je pevne nainštalovaný, ako je znázornené na obr. [C].
5. Namontujte ukazovateľ [5] na nastavovaciu páku [3] pomocou šesťhrannej skrutky [18] pomocou šesťhranného kľúča [8], ako je znázornené na obr. [D].
6. Pripevnite dve podkladové dosky [13] na zadnej strane vedenia pílového kotúča [1] na každej strane pomocou podložky [16] a skrutky so zapustenou hlavou PH2 [15] a krídlovej matice [19], ako je znázornené na obrázku [E].
7. Nainštalujte vodiacu tyč [11] s pružinou a obdĺžnikovou skrutkou [20] na vnútornej strane a s podložkou [21] a krídlovou maticou [23] na druhej strane, ako je znázornené na obr. [F]. Rovnaký postup zopakujte, aby ste dokončili dve vodiace tyče.
8. Namontujte nastavovač výšky [12] na vodiacu tyč [11], ako je znázornené na obr. [G]. Rovnaký postup zopakujte aj pri ďalšej vodiacej tyči.
9. Upevnite materiálovú svorku s nastaviteľným dĺžkovým dorazom [9] vodorovne alebo zvisle na vodidlo pílového kotúča [1] pomocou skrutkovej matice [24], ako je znázornené na obr. [H].
10. Pripevnite svorku na materiál [7] k vedeniu pílového kotúča [1] upevnením skrutkovej matice [24], ako je znázornené na obr. [I].
11. Odstráňte ochranu pílového kotúča a pripevnite pílu [14] cez vodiacu tyč [11], ako je znázornené na obr. [J]. Uistite sa, že otvory na plastovom vodidle píly prechádzajú cez vodiacu tyč [11].

● Používanie pokosovej píly

1. Zdvihnite rukoväť pílového kotúča **14**, položte obrobok pod pílu.
2. Upnite materiál, aby ste pomocou nástroja na úpravu materiálu **7** zabránili akémukoľvek pohybu obrobku.
3. Nastavte dĺžku rezu obrobku pomocou nastaviteľného dĺžkového dorazu **9** nástroja na úpravu materiálu.
4. Zdvihnite rukoväť nastavovacej páčky **3** a posunutím doľava alebo doprava nastavte uhol rezania.
5. Pri pílení ťahajte rukoväť pílového kotúča **14** dozadu a dopredu.

● Údržba

- Pravidelne kontrolujte tesnosť všetkých skrutkových spojov a v prípade potreby ich dotiahnite.

● Skladovanie a čistenie

- Ak výrobok nepoužívate, vždy ho skladujte na čistom a suchom mieste pri izbovej teplote.
- Výrobok vyčistite vodou a jemným čistiacim prostriedkom a potom ho utrite do sucha čistiacou handričkou. **DÔLEŽITÉ!** Na čistenie výrobku nikdy nepoužívajte silné čistiace prostriedky.

● Likvidácia

Obal pozostáva z ekologických materiálov, ktoré môžete odovzdať na miestnych recyklačných zberných miestach.



Všimajte si prosím označenie obalových materiálov pre triedenie odpadu, sú označené skratkami (a) a číslami (b) s nasledujúcim významom: 1–7: Plasty / 20–22: Papier a kartón / 80–98: Spojené látky.

Výrobok:



Výrobok vr. príslušenstva a obalové materiály sú recyklovateľné a podliehajú rozšírenej zodpovednosti výrobcu.

Pre lepšie spracovanie odpadu ich zlikvidujte oddelene podľa obrázkov Info-tri (informácie o triedení).

Triman-Logo platí iba pre Francúzsko.



O možnostiach likvidácie opotrebovaného výrobku sa môžete informovať na Vašej obecnej alebo mestskej správe.

● Záruka

Výrobok bol starostlivo vyrobený v súlade s prísnyimi smernicami kvality a pred dodaním dôkladne otestovaný. V prípade materiálových alebo výrobných chýb máte zákonné práva voči predajcovi výrobku. Vaše zákonné práva nie sú žiadnym spôsobom obmedzené našou zárukou uvedenou nižšie.

Záruka na tento výrobok je 3 roky od dátumu nákupu. Záručná doba začína plynúť dátumom kúpy. Originál dokladu o kúpe si uschovajte na bezpečnom mieste, pretože tento doklad je potrebný ako dôkaz o kúpe.

Akoľkoľvek poškodenie alebo nedostatky prítomné už v čase nákupu je potrebné nahlásiť ihneď po vybalení výrobku.

Ak sa v priebehu 3 rokov od dátumu zakúpenia preukáže, že výrobok vykazuje chyby materiálu alebo spracovania, podľa vlastného uváženia Vám ho bezplatne opravíme alebo vymeníme. Záručná doba sa na základe poskytnutej záručnej reklamácie nepredlžuje. To platí aj pre vymenené alebo opravené diely.

Táto záruka je neplatná, ak bol výrobok poškodený alebo nesprávne používaný alebo udržiavaný.

Záruka sa vzťahuje na chyby materiálu a výrobné chyby. Táto záruka sa nevzťahuje na časti výrobku, ktoré podliehajú bežnému opotrebovaniu, a preto sa považujú za opotrebovateľné diely (napr. batérie, nabíjateľné batérie, hadice, atramentové kazety), ani na poškodenie krehkých častí, napr. spínačov alebo častí zo skla.

● Postup v prípade poškodenia v záruke

Na zabezpečenie rýchleho spracovania svojej žiadosti postupujte podľa ďalej uvedených pokynov:

Pre všetky otázky majte pripravený pokladničný lístok a číslo výrobku (napr. IAN 474226_2401) ako doklad o kúpe.

Číslo výrobku nájdete na typovom štítku výrobku, gravúre výrobku, titulnej strane návodu (vľavo dole) alebo na nálepke na zadnej alebo spodnej strane výrobku.

Pri výskyte funkčných porúch alebo iných nedostatkov sa najprv telefonicky alebo e-mailom obráťte na ďalej uvedené servisné oddelenie.

Výrobok označený ako chybný potom môžete bezplatne zaslať na poskytnutú servisnú adresu, pričom priložte doklad o kúpe (pokladničný lístok) a uveďte, v čom spočíva nedostatok a kedy sa vyskytol.

Na stránke parkside-diy.com si môžete stiahnuť túto a mnohé ďalšie príručky. Týmto QR kódom sa dostanete priamo na parkside-diy.com. Vyberte svoju krajinu a pomocou vyhľadávacej masky vyhľadajte návody na obsluhu. Zadaním čísla výrobku (IAN) 474226_2401 sa dostanete na návod na obsluhu pre svoj výrobok.



● Servis

 **Servis Slovensko**

Tel.: 0800 008158

E-pošta: owim@lidl.sk

Introducción	Página	48
Uso previsto	Página	48
Contenido del paquete	Página	48
Datos técnicos	Página	48
Instrucciones de seguridad	Página	48
Instrucciones generales de seguridad para la sierra ingletadora	Página	49
Montaje	Página	49
Uso de la ingletadora	Página	50
Mantenimiento	Página	50
Almacenamiento y limpieza	Página	50
Eliminación	Página	50
Garantía	Página	50
Tramitación de la garantía	Página	51
Asistencia	Página	51

SIERRA INGLETADORA DOBLE

Lista de pictogramas usados	
	Use protección para los oídos
	Use guantes de seguridad
	Use mascarilla antipolvo
	Siga todas las instrucciones de seguridad
	Utilizar gafas de protección
	Información sobre seguridad Instrucciones de uso

● Introducción



Enhorabuena por la adquisición de su nuevo producto. Ha optado por un producto de alta calidad.

El manual de instrucciones forma parte de este producto. Contiene importantes indicaciones sobre seguridad, uso y eliminación. Antes de usar el producto, familiarícese con todas las indicaciones de manejo y de seguridad. Utilice el producto únicamente como se describe a continuación y para las aplicaciones indicadas. Adjunte igualmente toda la documentación en caso de entregar el producto a terceros.

● Uso previsto

Para cortes a inglete en madera, plástico y metal

Para cortar a inglete con precisión listones, paneles, marcos de cuadros, conductos de cables, etc.

Este producto no está destinado a un uso comercial.

● Contenido del paquete

- 1 1 guía de la hoja de sierra
 - 2 2 bases
 - 3 1 palanca de ajuste
 - 4 1 pasador de metal.
 - 5 1 puntero
 - 6 4 tornillos hexagonales (H4, longitud: 17 mm)
 - 7 1 abrazadera de material
 - 8 1 llave hexagonal
 - 9 1 abrazadera de material con tope de longitud ajustable
 - 10 8 pies de plástico
 - 11 2 varillas guía
 - 12 2 ajustadores de altura
 - 13 2 placas de apoyo
 - 14 1 sierra
 - 15 4 tornillos avellanados PH2
 - 16 16 arandelas M5
 - 17 8 tornillo PH2
 - 18 1 tornillo de perno hexagonal (H4, longitud: 21 mm)
 - 19 4 tuercas de mariposa M5
 - 20 2 pernos rectangulares
 - 21 2 arandelas M6
 - 22 2 resortes
 - 23 2 tuercas de mariposa M6
 - 24 2 tuerca de tornillo
- 1 instrucciones de uso

● Datos técnicos

Anchura de corte: – a 90°: 160 mm
– a 45°: 90 mm

Altura de corte: 120 mm

Ajuste del ángulo: 90°/45°/36°/30°/22,5°



Instrucciones de seguridad

¡ANTES DEL PRIMER USO, FAMILIARÍCESE CON LAS INSTRUCCIONES DE USO Y DE SEGURIDAD DEL PRODUCTO! SI ENTREGA EL PRODUCTO A UN TERCERO, DEBE INCLUIR TODOS LOS DOCUMENTOS. ¡GUARDE TODAS LAS INSTRUCCIONES DE SEGURIDAD Y DE USO PARA FUTURAS CONSULTAS!

● Instrucciones generales de seguridad para la sierra ingletadora

- La hoja de sierra es propensa a romperse. Extreme las precauciones al manipular la hoja de inglete doble.
- Compruebe que la cuchilla no esté dañada antes de usarla.

⚠ ¡RIESGO DE LESIONES!

- Utilice el producto únicamente en superficies duras y planas.
- No utilice el producto sobre una superficie resbaladiza.
- Compruebe si el producto presenta signos de deterioro o desgaste antes de cada uso. El producto sólo debe utilizarse si no presenta signos de deterioro.

● Montaje

1. Retire todo el material de embalaje del producto y coloque las piezas individuales sobre una superficie limpia y nivelada.
2. Fije las dos bases **2** debajo de la guía de la hoja de sierra **1** con un tornillo hexagonal **6** y una arandela **16** usando una llave hexagonal **8** como se muestra en la Fig. **A**.
3. Fije las cuatro patas de plástico **10** en las cuatro esquinas debajo de la base **2** con la arandela **16** y el tornillo PH2 **17** usando un destornillador PH2 como se muestra en la Fig. **B**. Haga lo mismo en la otra base.
4. Fije la palanca de ajuste **3** debajo de la guía de la hoja de sierra **1** con el pasador de metal **4** y apriete los dos tornillos hexagonales en la guía de la hoja de sierra **1** para asegurarse de que el pasador de metal **4** esté instalado firmemente como se muestra en la Fig. **C**.
5. Instale el puntero **5** en la palanca de ajuste **3** con el tornillo hexagonal **18** usando una llave hexagonal **8** como se muestra en la Fig. **D**.
6. Fije las dos placas de respaldo **13** en la parte posterior de la guía de la hoja de sierra **1** en cada lado con una arandela **16**, un tornillo avellanado PH2 **15** y una tuerca de mariposa **19** como se muestra en la Fig. **E**.
7. Instale la varilla guía **11** con el resorte y el perno rectangular **20** en el lado interior y con la arandela **21** y la tuerca de mariposa **23** en el otro lado como se muestra en la Fig. **F**. Repita el mismo procedimiento para completar dos varillas guía.
8. Instale el ajustador de altura **12** en la varilla guía **11** como se muestra en la Fig. **G**. Repita el mismo procedimiento con otra varilla guía.
9. Fije la abrazadera del material con tope de longitud ajustable **9** horizontal o verticalmente a la guía de la hoja de sierra **1** fijando la tuerca **24** como se muestra en la Fig. **H**.
10. Fije la abrazadera del material **7** a la guía de la hoja de sierra **1** fijando la tuerca **24** como se muestra en la Fig. **I**.
11. Retire la protección de la hoja y fije la sierra **14** a través de la varilla guía **11** como se muestra en la Fig. **J**. Asegúrese de que los orificios de la guía de plástico de la sierra pasen por la varilla guía **11**.

● **Uso de la ingletadora**

1. Levante el mango de la hoja de sierra [14], coloque la pieza de trabajo debajo de la sierra.
2. Sujete el material para evitar cualquier movimiento de la pieza de trabajo mediante la abrazadera de material [7].
3. Ajuste la longitud de corte de la pieza de trabajo mediante la abrazadera de longitud ajustable [9].
4. Levante la empuñadura de la palanca de ajuste [3] y desplácela a izquierda o derecha para ajustar el ángulo de corte.
5. Tire de la empuñadura de la hoja de sierra [14] hacia adelante y hacia atrás para serrar.

● **Mantenimiento**

- Compruebe periódicamente que todas las uniones atornilladas están bien apretadas y vuelva a apretarlas si es necesario.

● **Almacenamiento y limpieza**

- Guarde siempre el producto en un lugar limpio y seco a temperatura ambiente cuando no lo utilice.
- Limpie el producto con agua y un detergente suave y, a continuación, séquelo con un paño de limpieza. ¡IMPORTANTE! No utilice nunca detergentes fuertes para limpiar el producto.

● **Eliminación**

El embalaje está compuesto por materiales no contaminantes que pueden ser desechados en el centro de reciclaje local.



Tenga en cuenta el distintivo del embalaje para la separación de residuos. Está compuesto por abreviaturas (a) y números (b) que significan lo siguiente: 1–7: plásticos / 20–22: papel y cartón / 80–98: materiales compuestos.

Producto:



El producto, incluidos los accesorios, y el material de embalaje son reciclables y están sujetos a la responsabilidad extendida del fabricante. Deséchelos por separado siguiendo la información ilustrada de recogida selectiva para un mejor tratamiento de los residuos. El logotipo Triman se aplica solo para Francia.



Para obtener información sobre las posibilidades de desecho del producto al final de su vida útil, acuda a la administración de su comunidad o ciudad.

● **Garantía**

El producto ha sido fabricado según normas de calidad exigentes y ha sido probado minuciosamente antes de la entrega. En caso de fallos de material o de fabricación, dispone de derechos legales frente al vendedor del producto. Nuestra garantía mencionada a continuación no restringe sus derechos legales de ningún modo.

La garantía para este producto es de 3 años a partir de la fecha de compra. La garantía empieza el día de la fecha de compra. Conserve el justificante de compra original en un lugar seguro, ya que este documento es necesario para demostrar la compra.

Todos los daños o defectos ya presente en el momento de la compra deben informarse inmediatamente tras desembalar el producto.

Si el producto presenta defectos de material o fabricación en los 3 años a partir de la fecha de compra, lo repararemos o sustituiremos, según nuestra elección, gratuitamente para usted. El período de garantía no se extiende por una reclamación de garantía aprobada. Esto también es aplicable a las piezas sustituidas y reparadas.

La garantía pierde su validez si el producto se daña o se utiliza o mantiene de forma inadecuada.

La garantía cubre defectos de material y fabricación. Esta garantía no cubre las piezas del producto sujetas a un uso y desgaste normal y, por lo tanto, consideradas piezas de desgaste (por ej. pilas, baterías, mangueras, cartuchos de tinta) ni los daños a las piezas frágiles, por ej. interruptores o piezas de cristal.

● **Tramitación de la garantía**

Para garantizar un procesamiento rápido de su consulta, por favor, siga las indicaciones siguientes:

Para cualquier consulta, tenga a mano el recibo y el número de artículo (p. ej. IAN 474226_2401) como justificante de compra.

Encontrará el número de artículo en la placa de características del producto, un gravado en el producto, la portada de las instrucciones (abajo a la izquierda) o el adhesivo en la parte posterior o inferior del producto.

Si se producen fallos de funcionamiento o cualquier otro defecto, contacte primero por teléfono o correo electrónico con el departamento de servicio mencionado a continuación.

Entonces podrá enviar gratuitamente para usted un producto registrado como defectuoso a la dirección de servicio que se le proporcione adjuntando la factura de compra (recibo) e indicando cuál es el defecto y cuándo tuvo lugar.

En parkside-diy.com puede visualizar y descargar este y muchos otros manuales. Con este código QR accede directamente a parkside-diy.com. Seleccione su país y busque los manuales de instrucciones a través de la máscara de búsqueda. Introduciendo el número de artículo (IAN) 474226_2401 accede al manual de instrucciones de su artículo.



● **Asistencia**

ES **Asistencia en España**
Tel.: 900984948
E-Mail: owim@lidl.es

Indledning	Side	53
Anvendelsesformål	Side	53
Pakkens indhold	Side	53
Tekniske data	Side	53
Sikkerhedsinstruktioner	Side	53
Generelle sikkerhedsinstruktioner til geringssaven	Side	54
Samling	Side	54
Sådan bruges geringssaven	Side	54
Vedligeholdelse	Side	55
Opbevaring og rengøring	Side	55
Bortskaffelse	Side	55
Garanti	Side	55
Afvikling af garantisager	Side	55
Service	Side	56

DOBBELT GERINGSSAV

Liste over brugte piktogrammer	
	Brug høreværn
	Brug sikkerhedshandsker
	Brug støvmaske
	Overhold alle sikkerhedsinstruktioner
	Brug beskyttelsesbriller
	Sikkerhedsoplysninger Brugsvejledninger

● Indledning

 Hjerteligt tillykke med købet af deres nye produkt. Du har besluttet dig for et produkt af høj kvalitet. Brugervejledningen er en del af dette produkt. Den indeholder vigtige informationer om sikkerhed, brug og bortskaffelse. Gør dig inden ibrugtagning af produktet fortrolig med alle betjenings- og sikkerhedsanvisninger. Benyt kun produktet som beskrevet og til de oplyste formål. Videregiv alle papirer, hvis du giver produktet videre til tredjemand.

● Anvendelsesformål

Til geringssnit i træ, plast og metal
Til præcis geringsskæring af lister, paneler, billedrammer, kabelkanaler og lignende.
Dette produkt er ikke beregnet til erhvervsmæssig brug.

● Pakkens indhold

- 1 1 x Savklingestyr
 - 2 2 x Fod
 - 3 1 x Justeringsgreb
 - 4 1 x metalstift
 - 5 1 x viser
 - 6 4 x skrue (H4, længde: 17 mm)
 - 7 1 x materialeklemme
 - 8 1 x unbrakonøgle
 - 9 1 x materialeklemme med justerbart længdestop
 - 10 8 x plastikfodder
 - 11 2 x styrestang
 - 12 2 x højdejusteringsenhed
 - 13 2 x bagplade
 - 14 1 x sav
 - 15 4 x forsænket PH2-skrue
 - 16 16 x spændeskive M5
 - 17 8 x PH2-skrue
 - 18 1 x skrue (H4, længde: 21 mm)
 - 19 4 x vingemøtrik M5
 - 20 2 x rektangulær bolt
 - 21 2 x M6-spændeskive
 - 22 2 x fjeder
 - 23 2 x M6-vingemøtrik
 - 24 2 x skruemøtrik
- 1 x brugsvejledning

● Tekniske data

Skæredybde: – ved 90°: 160 mm
– ved 45°: 90 mm

Skærehøjde: 120 mm

Vinkeljustering: 90°/45°/36°/30°/22,5°



Sikkerhedsinstruktioner

FØR PRODUTET TAGES I BRUGS, SKAL DU GØRE DIG BEKENDT MED PRODUKTETS BRUGSVEJLEDNINGER OG SIKKERHEDSVEJLEDNINGER! HVIS PRODUKTET VIDERE GIVES TIL EN TREDJEPART, SKAL ALLE DOKUMENTERNE FØLGE MED. BEHOLD ALLE SIKKERHEDSINSTRUKTIONER OG BRUGSVEJLEDNINGERNE TIL FREMTIDIG REFERENCE!

● **Generelle sikkerhedsinstruktioner til geringsaven**

- Savklingen kan knække. Du skal være meget forsigtig under håndtering af en dobbelt geringsklinge.
- Klingen skal ses efter for skader før brug.

⚠ RISIKO FOR PERSONSKADER!

- Produktet må kun bruges på en hård og plan overflade.
- Produktet må ikke bruges på en glat overflade.
- Produktet skal ses efter for skader og slid før hvert brug. Produktet må kun bruges, hvis der ikke har nogen tegn på skader.

● **Samling**

1. Fjern al emballage fra produktet og læg alle delene på en ren og plan overflade.
2. Spænd de to bunde **[2]** fast under klingestyret **[1]** med skruen **[6]** og skiven **[16]** og unbrakonøglen **[8]** som vist i fig. **[A]**.
3. Spænd de fire plastikfødder **[10]** på de fire hjørner under bunden **[2]** med skiverne **[16]** og PH2-skruerne **[17]** og PH2-skruetrækkeren, som vist i fig. **[B]**. Gør det samme på den anden bund.
4. Spænd justeringsgrebet **[3]** fast under klingestyret **[1]** med metalstiften **[4]**, og spænd de to skruer fast på klingestyret **[1]**, så du er sikker på at metalstiften **[4]** er monteret ordentligt, som vist i fig. **[C]**.
5. Monter viseren **[5]** på justeringsgrebet **[3]** med skruen **[18]** og unbrakonøglen **[8]** som vist i fig. **[D]**.
6. Spænd de to bagplader **[13]** fast bag på klingestyret **[1]** på hver side med skiven **[16]**, PH2-skruen **[15]** og vingemøtrikken **[19]**, som vist i fig. **[E]**.
7. Spænd skærmstyret **[11]** fast med fjederen og bolten **[20]** på indersiden og med skiven **[21]** og vingemøtrikken **[23]** på den anden side, som vist i fig. **[F]**. Gør det samme for at sætte de to styrestænger på.
8. Sæt højdejusteringsenheden **[12]** på styrestangen **[11]**, som vist i fig. **[G]**. Gør det samme med den anden styrestang.
9. Spænd materialeklemmen med det justerbare længdestop **[9]** vandret eller lodret på klingestyret **[1]** ved at spænde møtrikken **[24]** fast, som vist i fig. **[H]**.
10. Spænd materialeklemmen **[7]** fast på klingestyret **[1]**, ved at spænde møtrikken **[24]**, som vist i fig. **[I]**.
11. Fjern klingebeskyttelsen og sæt savklingen **[14]** på styrestangen **[11]** som vist i fig. **[J]**. Sørg for, at hullerne på plastikstyret på saven går gennem styrestangen **[11]**.

● **Sådan bruges geringsaven**

1. Løft håndtaget til savklingen **[14]**, og sæt emnet under saven.
2. Klem materialet fast med materialeklemmen **[7]**, så det ikke flytter sig.
3. Juster, hvor emnet skal skæres over ved brug af materialeklemmens justerbare længdestop **[9]**.
4. Løft håndtaget på justeringsgrebet **[3]** op og tryk det til venstre eller højre for at justere skærevinklen.
5. Træk håndtaget til savklingen **[14]** tilbage og frem for at save.

● Vedligeholdelse

- Kontroller regelmæssigt at alle skruerne er spændt, og spænd dem efter, hvis nødvendigt.

● Opbevaring og rengøring

- Produktet skal altid opbevares på et rent og tørt sted i stuetemperatur, når det ikke er i brug.
- Rengør produktet med vand og et mildt rengøringsmiddel, og tør det derefter af med en rengøringsklud. VIGTIGT! Produktet må aldrig rengøres med skræppe rengøringsmidler.

● Bortskaffelse

Indpakningen består af miljøvenlige materialer, som De kan bortskaffe over de lokale genbrugssteder.



Bemærk forpakkingsmaterialernes mærkning til affaldssorteringen, disse er mærket med forkortelser (a) og numre (b) med følgende betydning: 1–7: kunststoffer / 20–22: papir og pap / 80–98: kompositmaterialer.

Produkt:



Produktet og tilbehøret og emballagematerialer kan genbruges og er underlagt udvidet producentansvar. De skal bortskaffes separat. Følg de viste mærkater med sorteringsoplysninger, så de bortskaffes på en bedre måde. Triman-logoet gælder kun for Frankrig.



De får oplyst muligheder til bortskaffelse af det udtjente produkt hos deres lokale myndigheder eller bystyre.

● Garanti

Produktet er blevet fremstillet efter strenge kvalitetsstandarder og kontrolleret nøje før udlevering. I tilfælde af materiale- eller produktionsfejl kan du i medfør af loven gøre krav gældende over for sælgeren af produktet. Dine lovmæssige rettigheder begrænses på ingen måde af den af os nedennævnte garanti.

Garantien på dette produkt gælder i 3 år regnet fra købsdatoen. Garantien gælder fra købsdatoen. Opbevar den originale kvittering et sikkert sted, da dette dokument forlanges forlagt som dokumentation for købet.

Alle skader eller mangler, der allerede forefindes på tidspunktet for købet, skal straks meddeles efter udpakningen af produktet.

Hvis der inden for 3 år regnet fra købsdatoen viser sig en materiale- eller produktionsfejl på produktet, reparerer eller udskifter vi det – efter vores valg – gratis for dig. Garantiperioden forlænges ikke som følge af et imødekømt krav om garanti. Dette gælder også for udskiftede og reparerede dele.

Denne garanti bortfalder, hvis produktet er blevet beskadiget eller anvendt og vedligeholdt forkert.

Garantien dækker materiale- og produktionsfejl. Denne garanti dækker hverken produktdele, der er udsat for normal slitage og derfor er at betragte som sliddele (f.eks. batterier, akkumulatorer, slanger, farvepatroner), eller skader på skrøbelige dele, f.eks. kontakter eller dele af glas.

● Afvikling af garantisager

For at sikre en hurtig behandling af din forespørgsel, bedes du overholde følgende instruktioner:

Ved alle forespørgsler, skal kvitteringen og varenummeret (f.eks. IAN 474226_2401) kunne forevises som dokumentation på købet.

Varenummeret kan du aflæse på produktets typeskilt, en gravering på produktet, forsiden af din betjeningsvejledning (nederst til venstre) eller på en mærkat på bagsiden eller undersiden af produktet.

Hvis der opstår funktionsfejl eller andre mangler, skal du i første omgang kontakte serviceafdelingen via telefon eller e-mail.

Et defekt produkt kan gratis sendes til den serviceadresse, der er blevet oplyst, vedlagt kvitteringen (kassebonen) og en beskrivelse af, hvilken defekt der er opstået og hvornår den er opstået.

På parkside-diy.com kan du se og downloade denne og mange andre manualer. Ved at scanne QR-koden får du adgang til parkside-diy.com. Vælg dit land og søg efter betjeningsvejledningen i søgefeltet. Ved at indtaste varenummeret (IAN) 474226_2401 finder du frem til betjeningsvejledningen af dit produkt.



● **Service**



Service Danmark

Tel.: 80253972

E-Mail: owim@lidl.dk

Introduzione	Pagina	58
Destinazione d'uso	Pagina	58
Contenuto dell'imballaggio	Pagina	58
Specifiche tecniche	Pagina	58
Avvertenze di sicurezza	Pagina	58
Avvertenze di sicurezza generali per troncatrici	Pagina	59
Assemblaggio	Pagina	59
Utilizzo della troncatrice	Pagina	59
Manutenzione	Pagina	60
Conservazione e pulizia	Pagina	60
Smaltimento	Pagina	60
Garanzia	Pagina	60
Gestione dei casi in garanzia	Pagina	61
Assistenza	Pagina	61

TRONCATRICE DOPPIA

Elenco dei simboli utilizzati	
	Indossare protezioni per le orecchie.
	Indossare guanti di protezione.
	Indossare una maschera antipolvere.
	Rispettare le avvertenze di sicurezza.
	Indossare occhiali di protezione.
	Avvertenza di sicurezza Istruzione per l'uso

● Introduzione



Congratulazioni per l'acquisto del vostro nuovo prodotto. Avete optato per un prodotto di alta qualità. Le istruzioni d'uso sono parte integrante di questo prodotto. Esse contengono importanti avvertenze sulla sicurezza, l'impiego e lo smaltimento. Prima dell'utilizzo del prodotto, prendere conoscenza di tutte le istruzioni d'uso e delle avvertenze di sicurezza. Utilizzare il prodotto solo come descritto e per i campi di applicazione indicati. Consegnare tutte le documentazioni su questo prodotto quando viene ceduto a terzi.

● Destinazione d'uso

Per tagli obliqui nel legno, nella plastica e nel metallo.

Per tagli obliqui di precisione di strisce, pannelli, cornici, scanalatura per cavo, ecc. Questo prodotto non è destinato all'uso commerciale.

● Contenuto dell'imballaggio

- 1 1 x Guida della lama
 - 2 2 x Base
 - 3 1 x Leva di regolazione
 - 4 1 x Perno metallico
 - 5 1 x Indicatore
 - 6 4 x Bullone esagonale (H4, lunghezza: 17 mm)
 - 7 1 x Morsa di bloccaggio del materiale
 - 8 1 x Chiave esagonale
 - 9 1 x Morsa di bloccaggio del materiale con limitatore di profondità regolabile
 - 10 8 x Piedino in plastica
 - 11 2 x Asta guida
 - 12 2 x Dispositivi di regolazione dell'altezza
 - 13 2 x Piastra posteriore
 - 14 1 x Lama
 - 15 4 x Vite a testa svasata PH2
 - 16 16 x Rondella M5
 - 17 8 x Vite PH2
 - 18 1 x Bullone esagonale (H4, lunghezza: 21 mm)
 - 19 4 x Dado a farfalla M5
 - 20 2 x Bullone rettangolare
 - 21 2 x Rondella M6
 - 22 2 x Molla
 - 23 2 x Dado a farfalla M6
 - 24 2 x Dado
- 1 x Manuale di istruzioni

● Specifiche tecniche

Ampiezza di taglio: – a 90°: 160 mm
– a 45°: 90 mm

Altezza di taglio: 120 mm

Angolazioni: 90° / 45° / 36° / 30° / 22,5°



Avvertenze di sicurezza

PRIMA DEL PRIMO UTILIZZO, LEGGERE ATTENTAMENTE LE ISTRUZIONI PER L'USO E LE AVVERTENZE DI SICUREZZA DEL PRODOTTO. IN CASO DI CESSIONE DEL PRODOTTO A TERZI, ALLEGARE TUTTA LA DOCUMENTAZIONE. CONSERVARE TUTTE LE ISTRUZIONI E LE AVVERTENZE PER RIFERIMENTO FUTURO.

● **Avvertenze di sicurezza generali per troncatrici**

- La lama può rompersi. Prestare particolare attenzione durante l'uso della lama.
- Prima dell'uso, verificare che la lama non sia danneggiata.

⚠ RISCHIO DI LESIONI!

- Usare il prodotto esclusivamente su una superficie solida e a livello.
- Non usare il prodotto su superfici scivolose.
- Prima di ogni utilizzo, ispezionare il prodotto per assicurarsi che non sia usurato o danneggiato. Il prodotto può essere utilizzato esclusivamente se non presenta segni di danneggiamento.

● **Assemblaggio**

1. Rimuovere tutti i materiali di imballaggio dal prodotto e posizionare i singoli componenti su una superficie pulita e a livello.
2. Fissare le due basi **2** sotto la guida della lama **1** con i bulloni esagonali **6** e le rondelle **16** usando la chiave esagonale **8**, come illustrato in Fig. **A**.
3. Fissare quattro piedini in plastica **10** agli angoli della parte inferiore di una base **2** con le rondelle **16** e le viti PH2 **17** usando un cacciavite PH2, come illustrato in Fig. **B**. Ripetere l'operazione con l'altra base.
4. Fissare la leva di regolazione **3** sotto la guida della lama **1** con il perno metallico **4**. Serrare le due viti esagonali sulla guida della lama **1** per assicurarsi che il perno metallico **4** sia installato saldamente, come illustrato in Fig. **C**.
5. Installare l'indicatore **5** sulla leva di regolazione **3** con il bullone esagonale **18** usando la chiave esagonale **8**, come illustrato in Fig. **D**.
6. Fissare le due piastre posteriori **13** sul retro della guida della lama **1**, da ciascun lato, con le rondelle **16**, le viti a testa svasata PH2 **15** e i dadi a farfalla **19**, come illustrato in Fig. **E**.
7. Installare un'asta guida **11** con la molla e il bullone rettangolare **20** sul lato interno e la rondella **21** e il dado a farfalla **23** sull'altro lato, come illustrato in Fig. **F**. Ripetere l'operazione con la seconda asta guida.
8. Installare il dispositivo di regolazione dell'altezza **12** su un'asta guida **11** come illustrato in Fig. **G**. Ripetere l'operazione con la seconda asta guida.
9. Fissare la morsa di bloccaggio del materiale con limitatore di profondità regolabile **9** in orizzontale o verticale sulla guida della lama **1** con il dado **24**, come illustrato in Fig. **H**.
10. Fissare la morsa di bloccaggio del materiale **7** sulla guida della lama **1** con il dado **24**, come illustrato in Fig. **I**.
11. Rimuovere il coprilama e inserire la lama **14** attraverso l'asta guida **11** come illustrato in Fig. **J**. Assicurarsi che le aste guida **11** passino attraverso gli anelli sulla guida in plastica della lama.

● **Utilizzo della troncatrice**

1. Sollevare l'impugnatura della lama **14** e posizionare il materiale sotto di essa.
2. Bloccare il materiale con la morsa **7** per evitare che possa muoversi.

3. Regolare la lunghezza di taglio con il limitatore di profondità della morsa di bloccaggio **9**.
4. Sollevare l'impugnatura della leva di regolazione **3** e muoverla verso destra o sinistra per impostare l'angolo di taglio.
5. Muovere l'impugnatura della lama **14** in avanti e all'indietro per tagliare il materiale.

● **Manutenzione**

- Verificare regolarmente che tutti i dispositivi di collegamento siano saldi e serrarli se necessario.

● **Conservazione e pulizia**

- Quando il prodotto non è in uso, conservarlo a temperatura ambiente in un luogo pulito e asciutto.
- Pulire il prodotto con acqua e del detergente delicato, quindi asciugarlo con un panno asciutto. **IMPORTANTE!** Non usare detergenti aggressivi per pulire il prodotto.

● **Smaltimento**

L'imballaggio è composto da materiali ecologici che possono essere smaltiti presso i siti di raccolta locali per il riciclo.



Osservare l'identificazione dei materiali di imballaggio per lo smaltimento differenziato, i quali sono contrassegnati da abbreviazioni (a) e da numeri (b) con il seguente significato:
 1-7: plastiche / 20-22: carta e cartone / 80-98: materiali compositi.

Prodotto:



Il prodotto, i suoi accessori e i materiali di imballaggio sono riciclabili e soggetti alla responsabilità estesa del produttore.

Per un migliore trattamento dei rifiuti, smaltirli separatamente seguendo i diversi simboli della raccolta differenziata.

Il logo Triman è valido solamente per la Francia.



È possibile informarsi circa le possibilità di smaltimento del prodotto usato presso l'amministrazione comunale o cittadina.

● **Garanzia**

Il prodotto è stato fabbricato accuratamente secondo severe direttive di qualità ed è stato controllato meticolosamente prima della consegna. In caso di difetti di materiale o fabbricazione l'acquirente può far valere diritti legali nei confronti del venditore. La nostra garanzia sotto riportata non costituisce alcun limite ai diritti legali dell'acquirente.

Questo prodotto è garantito per 3 anni con decorrenza dalla data di acquisto. La garanzia decorre dalla data d'acquisto. Conservare lo scontrino originale in un posto sicuro perché questo documento viene richiesto come prova dell'avvenuto acquisto.

Tutti i danni o difetti presenti già al momento dell'acquisto devono essere comunicati subito dopo l'apertura della confezione.

Se entro 3 anni dalla data di acquisto di questo prodotto si rileva un difetto di materiale o di fabbricazione, noi procederemo, a nostra discrezione, alla riparazione o sostituzione gratuite del prodotto o al rimborso del prezzo di acquisto. Un eventuale intervento in garanzia non prolunga né rinnova il periodo di garanzia stesso. Ciò vale anche per le parti sostituite e riparate.

Questa garanzia decade in caso di danneggiamento oppure uso o manutenzione impropri del prodotto.

La prestazione in garanzia vale per difetti del materiale o di fabbricazione. Questa garanzia non si estende a componenti del prodotto esposti a normale logorio, che possono pertanto essere considerati come componenti soggetti a usura (esempio capacità della batteria, calcificazione, lampade, pneumatici, filtri, spazzole...). La garanzia non si estende altresì a danni che si verificano su componenti delicati (esempio interruttori, batterie, parti realizzate in vetro, schermi, accessori vari) nonché danni derivanti dal trasporto o altri incidenti.

● **Gestione dei casi in garanzia**

Per permetterci di risolvere rapidamente il vostro problema, procedete nel seguente modo:

per tutte le richieste conservare lo scontrino e il codice articolo (ad es. IAN 474226_2401) a prova dell'avvenuto acquisto.

Il codice articolo si trova nell'etichetta del prodotto, come incisione sul prodotto, nella pagina del titolo di queste istruzioni (in basso a sinistra) oppure nell'adesivo apposto sul retro o sul lato inferiore del prodotto.

In caso di errori di funzionamento o altri difetti contattare innanzitutto il seguente servizio di assistenza telefonicamente o per e-mail.

Potete inviare gratuitamente all'indirizzo dell'assistenza che vi è stato fornito un eventuale prodotto difettoso, allegando la ricevuta d'acquisto (scontrino), la descrizione del tipo di difetto e l'indicazione di quando si è verificato.

Su parkside-diy.com potete visionare e scaricare questo e molti altri manuali. Con questo codice QR accedete direttamente a parkside-diy.com. Scegliete il vostro paese e cercate le istruzioni per l'uso attraverso la maschera di ricerca. Inserendo il codice articolo (IAN) 474226_2401 accedete alle istruzioni per l'uso relative al vostro articolo.



● **Assistenza**

IT **Assistenza Italia**
Tel.: 800790789
E-Mail: owim@lidl.it

Bevezető	Oldal	63
Rendeltetésszerű használat	Oldal	63
Csomag tartalma	Oldal	63
Műszaki adatok	Oldal	63
Biztonsági utasítások	Oldal	63
A gérvágó fűrészre vonatkozó általános biztonsági utasítások	Oldal	64
Összeszerelés	Oldal	64
A gérvágó fűrész használata	Oldal	65
Karbantartás	Oldal	65
Tárolás és tisztítás	Oldal	65
Mentesítés	Oldal	65
Garancia	Oldal	65
Garanciális ügyek lebonyolítása	Oldal	66
Szerviz	Oldal	66

DUPLA GÉRVÁGÓ FŰRÉS

A használt piktogramok listája	
	Viseljen fülvédőt
	Viseljen védőkesztyűt
	Használjon porvédő maszkot
	Tartsa be az összes biztonsági utasítást
	Használjon védőszemüveget
	Biztonsági információk Használati útmutató

● Bevezető



Gratulálunk új termékének vásárlása alkalmából. Ezzel a döntésével vállalatunk értékes

terméke mellett döntött. A használati utasítás ezen termék része. A biztonságra, a használatára és a megsemmisítésre vonatkozó fontos tudnivalókat tartalmazza. A termék használata előtt ismerje meg az összes használati és biztonsági tudnivalót. A terméket csak a leírtak szerint és a megadott felhasználási területeken alkalmazza. A termék harmadik személy számára való továbbadása esetén kézbesítse vele annak a teljes dokumentációját is.

● Rendeltetészerű használat

Fa, műanyag és fém ferde vágásához Szalagok, panelek, képeretek, kábelcsatornák stb. precíz ferde vágásához Ez a termék nem kereskedelmi használatra készült.

● Csomag tartalma

- 1 1 x fűrészpenge vezető
 - 2 2 x talp
 - 3 1 x beállítókar
 - 4 1 x fém csap
 - 5 1 x mutató
 - 6 4 x hatlapfejű csavar (H4, hossz: 17 mm)
 - 7 1 x anyag rögzítőelem
 - 8 1 x imbuszkulcs
 - 9 1 x anyag rögzítőelem állítható hosszanti ütközővel
 - 10 8 x műanyag láb
 - 11 2 x vezetőrúd
 - 12 2 x magasságállító
 - 13 2 x alátétlemez
 - 14 1 x fűrész
 - 15 4 x PH2 süllyesztettfejű csavar
 - 16 16 x alátét M5
 - 17 8 x PH2 csavar
 - 18 1 x hatlapfejű csavar (H4, hossz: 21 mm)
 - 19 4 x szárnyas anya M5
 - 20 2 x négyszögletes csavar
 - 21 2 x alátét M6
 - 22 2 x rugó
 - 23 2 x szárnyas anya M6
 - 24 2 x csavaranya
- 1 x használati útmutató

● Műszaki adatok

Vágás – 90°-nál: 160 mm
szélessége: – 45°-nál: 90 mm

Vágás
magassága: 120 mm

Szögbeállítás: 90°/45°/36°/30°/22,5°



Biztonsági utasítások

AZ ELSŐ HASZNÁLAT ELŐTT ISMERJE MEG A TERMÉKRE VONATKOZÓ UTASÍTÁSOKAT ÉS BIZTONSÁGI FIGYELMEZTETÉSEKET! HA HARMADIK FÉLNEK ADJA ÁT A TERMÉKET, MELLÉKELJEN HOZZÁ MINDEN SZÜKSÉGES DOKUMENTUMOT. ŐRIZZE MEG AZ ÖSSZES BIZTONSÁGI ÉS HASZNÁLATI UTASÍTÁST KÉSŐBBI HASZNÁLATRA!

● A gérvágó fűrészre vonatkozó általános biztonsági utasítások

- A fűrészlap hajlamos eltörni. Különös óvatossággal járjon el, amikor dupla gérvágó pengét használ.
- Használat előtt ellenőrizze pengét, hogy nem sérült-e.

⚠ SÉRÜLÉSVESZÉLY!

- A terméket csak erős, egyenletes felületre helyezze.
- Ne használja be terméket csúszós felületen.
- Minden használat előtt ellenőrizze a terméket sérülések vagy kopás jeleinek szempontjából. A terméket csak akkor szabad használni, ha nincs rajta sérülés jele.

● Összeszerelés

1. Távolítsa el minden csomagolóanyagot a termékről, és helyezze az egyes alkatrészeket tiszta, vízszintes felületre.
2. Rögzítse a két alapot **2** a fűrészpenge vezető **1** alá hatlapfejú csavarral **6** és alátéttel **16** imbuszkulcs **8** segítségével az **A** ábrán látható módon.
3. Rögzítsen négy műanyag lábat **10** az alap **2** négy sarkához alátéttel **16** és PH2 csavarral **17** a PH2 csavarhúzó segítségével a **B** ábrán látható módon. Ismétlje meg ugyanezt a másik alappal.
4. Rögzítse a beállítókart **3** a fűrészpenge vezető **1** alá fém csappal **4**, és húzza meg a fűrészpenge vezetőn **1** lévő két hatlapfejú csavart, és ellenőrizze, hogy a fémcsap **4** szilárdan van-e felszerelve a **C** ábrán látható módon.
5. Szerelje fel a mutatót **5** a beállítókarrá **3** hatlapfejú csavarral **18** imbuszkulcs segítségével **8** a **D** ábrán látható módon.
6. Rögzítse a két alátétlemezt **13** a fűrészpenge vezető hátulján **1** mindkét oldalon alátéttel **16** és a PH2 sülyesztettfejú csavarral **15** és a szárnyas anyával **19** az **E** ábrán látható módon.
7. Szerelje fel a vezetőrudat **11** rugóval és négyszögletes csavarral **20** a belső oldalon, valamint alátéttel **21** és szárnyas anyával **23** a másik oldalon az **F** ábrán látható módon. Ismétlje meg ugyanezt a folyamatot a két vezetőrúd befejezéséhez.
8. Szerelje fel a magasságállítót **12** a vezetőrúdra **11** a **G** ábrán látható módon. Ismétlje meg ugyanezt a folyamatot egy másik vezetőrúddal.
9. Rögzítse az állítható hosszanti ütközővel **9** ellátott anyagbilincset vízszintesen vagy függőlegesen a fűrészpenge vezetőre **1** a csavaranya **24** rögzítésével a **H** ábrán látható módon.
10. Rögzítse az anyag rögzítőelemet **7** a fűrészpenge vezetőre **1**, ehhez rögzítse a csavaranyát **24** az **I** ábrán látható módon.
11. Távolítsa el a pengevédőt, és rögzítse a fűrész **14** a vezetőrúdon **11** keresztül a **J** ábrán látható módon. Ügyeljen arra, hogy a fűrészben lévő műanyag vezetőn lévő lyukak áthaladjanak a vezetőrúdon **11**.

● **A gérvágó fűrész használata**

1. Emelje meg a fűrészpenge fogantyúját **14**, és helyezze a munkadarabot a fűrész alá.
2. Rögzítse az anyagot az anyag rögzítőelemmel **7**, hogy megakadályozza a munkadarab bármilyen elmozdulását.
3. Állítsa be a munkadarab vágási hosszát az anyag rögzítőelem állítható hosszanti üközőjével **9**.
4. A vágási szög beállításához emelje fel a beállítókarral **3** ellátott fogantyút, és váltson balra vagy jobbra.
5. A fűrészeléshez húzza a fűrészlap fogantyúját **14** hátra és előre.

● **Karbantartás**

- Rendszeresen ellenőrizze, hogy minden csavarcsatlakozás szoros-e, és szükség esetén húzza meg őket.

● **Tárolás és tisztítás**

- A terméket mindig tiszta, száraz helyen tárolja szobahőmérsékleten, amikor nem használja.
- Tisztítsa meg a terméket vízzel és enyhe tisztítószerszel, majd törölje szárazra egy tisztítókendővel. FONTOS! A termék tisztításához soha ne használjon erős tisztítószereket.

● **Mentesítés**

A csomagolás környezetbarát anyagokból készült, amelyeket a helyi újrahasznosító helyeken adhat le ártalmatlanítás céljából.



A hulladék elkülönítéséhez vegye figyelembe a csomagolóanyagban található jelzéseket. Ezek rövidítéseket (a) és számokat (b) tartalmaznak a következő jelentéssel: 1–7: műanyagok / 20–22: papír és karton / 80–98: kötőanyagok.

Termék:



A termék, beleértve a tartozékokat és a csomagolóanyagokat is, újrahasznosítható, és a gyártó kiterjesztett felelőssége alá tartozik.

A jobb hulladékkezelés érdekében az ábrán látható információk (szortírozási információk) alapján külön ártalmatlanítsa őket.

A Triman-logó csak Franciaországra vonatkozik.



A kiszolgált termék megsemmisítési lehetőségeiről lakóhelye illetékes önkormányzatánál tájékozódhat.

● **Garancia**

A terméket gondosan, szigorú minőségi előírások betartásával gyártottuk, és a szállítás előtt gondosan ellenőriztük. Anyag- vagy gyártási hibák esetén a termék eladójával szemben törvényes jogok illetik meg. Az Ön törvényes jogait az általunk alább meghatározott garancia semmilyen módon nem korlátozza.

Erre a termékre 3 év garanciát adunk a vásárlás dátumától számítva. A garancia idő a vásárlás dátumával kezdődik. Biztonságos helyen őrizze meg az eredeti vásárlói bizonylatot, mert ez a dokumentum szükséges a vásárlás bizonyításához.

A vásárláskor fennálló károkat és hiányosságokat a termék kicsomagolása után haladéktalanul jelezze.

Ha ezen a terméken a vásárlástól számított 3 éven belül anyag- vagy gyártási hibát észlel, választásunk szerint ingyenesen megjavítjuk vagy kicseréljük a terméket. A garancia idő nem hosszabbodik meg a helyette nyújtott szavatossági igény által. Ez a kicserélt vagy javított alkatrészekre is érvényes.

A garancia megszűnik, ha a terméket megrongálták, ill. nem szakszerűen kezelték vagy végezték a karbantartást.

A garancia az anyag- és gyártási hibákra vonatkozik. Ez a garancia nem terjed ki azokra a termékalkatrészekre, amelyek normál kopásnak vannak kitéve, és ezért gyorsan kopó alkatrésznek minősülnek (pl. elemekre, akkumulátorokra, tömlőkre, tintapatronokra), illetve a törékeny alkatrészek sérülésére, pl. kapcsolókra vagy üveg alkatrészekre.

● Garanciális ügyek lebonyolítása

Megkeresése gyors feldolgozásához kérjük, kövesse az alábbi utasításokat:

Megkeresés esetén kérjük, mindig készítse elő a pénztárblokkot és a termékszámot (pl. IAN 474226_2401) a vásárlás igazolására.

A termékszámot kérjük, olvassa le a típustábláról, a terméken elhelyezett gravírozásból, az útmutató címlapjáról (alul a bal oldalon), vagy a termék hátsó vagy alsó oldalán található matricáról.

Működési hiba vagy egyéb hiányosság fellépése esetén először vegye fel a kapcsolatot a következőkben felsorolt szervizek valamelyikével telefonon, vagy e-mailen.

A hibásnak ítélt terméket a pénztárblokk és a hiba leírásának és keletkezési idejének megjelölésével, díjmentesen küldheti el az Ön számára kijelölt szerviz címére.

A parkside-diy.com oldalon ezt és számos további kézikönyvet tud megtekinteni és letölteni. Ezzel a QR-kóddal közvetlenül a parkside-diy.com oldalra jut. Válassza ki az országot, és a keresőfelületen keresse meg a használati útmutatókat. A termékszám (IAN) 474226_2401 beírásával juthat el az Ön termékének használati útmutatójához.



● Szerviz

 **Szerviz Magyarország**

Tel.: 0680021536

E-mail: owim@lidl.hu