



MINI-TISCHVENTILATOR/MINI DESK FAN/ MINI VENTILATEUR DE TABLE TMTV 3.7 A1

DE AT BE CH

MINI-TISCHVENTILATOR

Bedienungsanleitung
Originalbetriebsanleitung

GB IE NI CY MT

MINI DESK FAN

User manual
Translation of the original instructions

FR BE CH

MINI VENTILATEUR DE TABLE

Mode d'emploi
Traduction de la notice originale

NL BE

MINI-TAFELVENTILATOR

Gebruiksaanwijzing
Vertaling van de oorspronkelijke gebruiksaanwijzing

PL

MINI WENTYLATOR STOŁOWY

Instrukcja obsługi
Tłumaczenie instrukcji oryginalnej

CZ

STOLNÍ MINI VENTILÁTOR

Návod na obsluhu
Překlad původního návodu k používání

SK

STOLNÝ MINIVENTILÁTOR

Návod na obsluhu
Preklad pôvodného návodu na použitie

ES

MINI VENTILADOR DE MESA

Manual de instrucciones
Traducción del manual original

DK

MINI BORDVENTILATOR

Bedjeningsvejledning
Oversættelse af den originale brugsanvisning

IT

MINI-VENTILATORE DA TAVOLO

Istruzioni per l'uso
Traduzione delle istruzioni originali

HU

MINI ASZTALI VENTILÁTOR

Használati útmutató
Eredeti használati utasítás fordítása

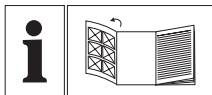

DE/AT/BE/CH	Bedienungsanleitung	Seite	5
GB/IE/NI/CY/MT	User manual	Page	18
FR/BE/CH	Mode d'emploi	Page	29
NL/BE	Gebruiksaanwijzing	Pagina	42
PL	Instrukcja obsługi	Strona	54
CZ	Návod na obsluhu	Strana	66
SK	Návod na obsluhu	Strana	77
ES	Manual de instrucciones	Página	88
DK	Betjeningsvejledning	Side	99
IT	Istruzioni per l'uso	Pagina	110
HU	Használati útmutató	Oldal	121

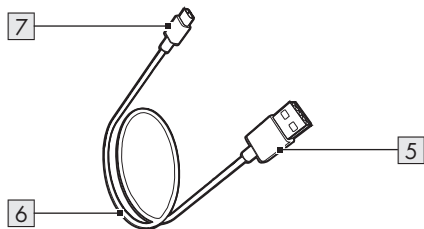
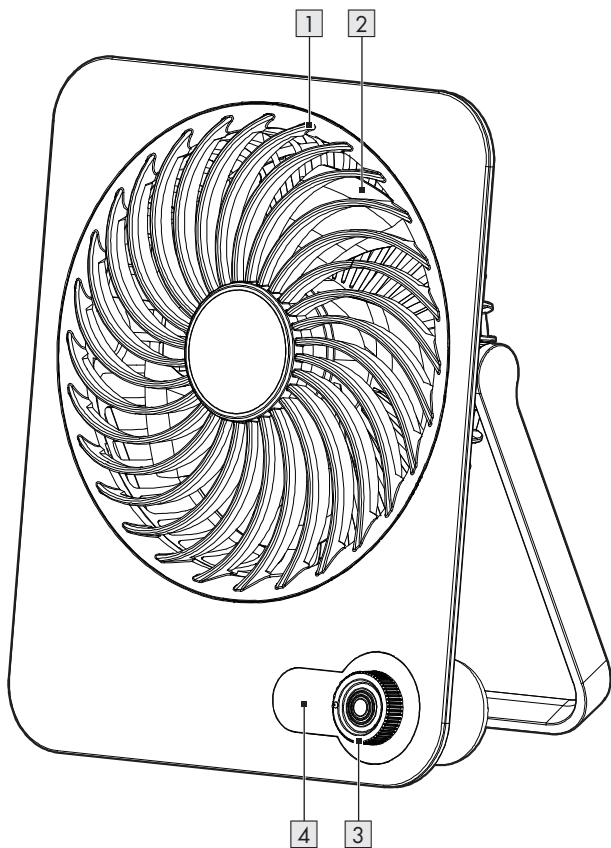



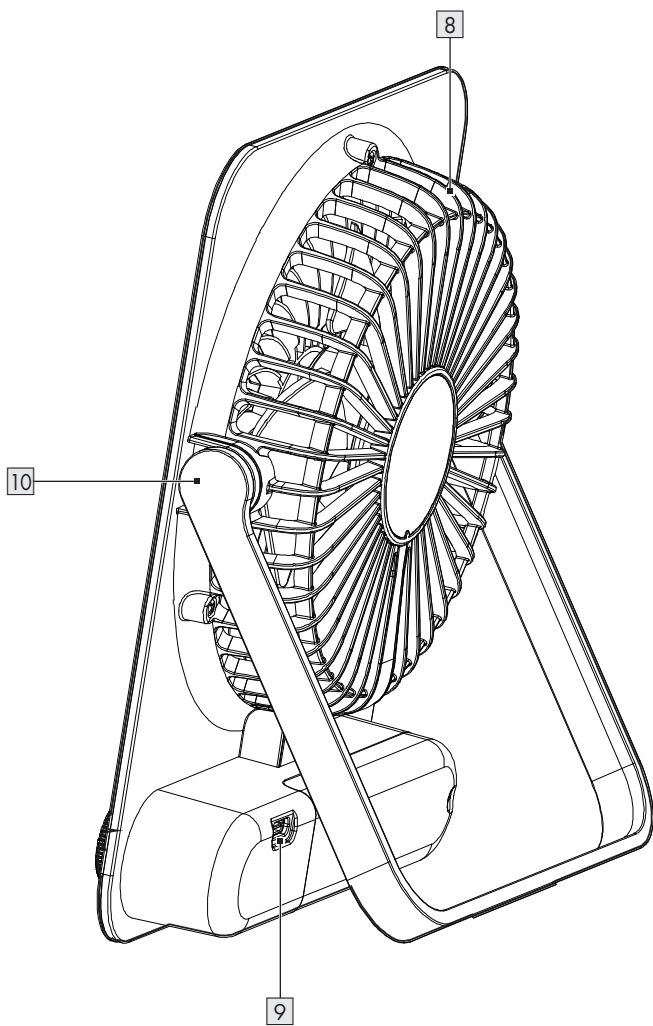









A

B



Liste der verwendeten Piktogramme/Symbole	Seite	6
Einleitung	Seite	7
Bestimmungsgemäße Verwendung	Seite	7
Lieferumfang	Seite	7
Teilebeschreibung	Seite	7
Technische Daten	Seite	8
Sicherheitshinweise	Seite	8
Sicherheitshinweise für Batterien/Akkus	Seite	11
Vor der Verwendung	Seite	11
Produkt auspacken	Seite	11
Produkt aufladen	Seite	11
Produkt aufstellen/aufhängen	Seite	12
Bedienung	Seite	12
Ein-/ausschalten und Geschwindigkeit einstellen	Seite	12
Reinigung und Pflege	Seite	12
Lagerung	Seite	13
Entsorgung	Seite	13
Garantie	Seite	15
Abwicklung im Garantiefall	Seite	15
Service	Seite	16
EU-Konformitätserklärung	Seite	17

Liste der verwendeten Piktogramme/Symbole

	GEFAHR! – Bezeichnet eine Gefahr mit hohem Risikograd, die, wenn sie nicht vermieden wird, den Tod oder eine schwere Verletzung zur Folge hat (z. B. Erstickungsgefahr)		Stecken Sie Ihre Finger nicht durch das Gitter.
			Gleichstrom/-spannung
	WARNUNG! – Bezeichnet eine Gefahr mit mittlerem Risikograd, die, wenn sie nicht vermieden wird, den Tod oder eine schwere Verletzung zur Folge haben kann (z. B. Stromschlagrisiko)		USB-C-Stecker
			USB-A-Stecker
	VORSICHT! – Bezeichnet eine Gefahr mit niedrigem Risikograd, die, wenn sie nicht vermieden wird, eine leichte bis mäßige Verletzung zur Folge haben kann (z. B. Verbrühungsgefahr)		Schutzklasse III
			Verwenden Sie das Produkt nur in trockenen Innenbereichen.
	ACHTUNG! – Warnt vor möglichen Sachschäden (z. B. Kurzschlussgefahr)		Lesen Sie die Bedienungsanleitung.
	EXPLOSIONSGEFAHR! Eine Warnung, welche mit diesem Zeichen und dem Wort „EXPLOSIONSGEFAHR!“ versehen ist, weist auf eine mögliche Explosionsgefahr hin. Wird ein solcher Warnhinweis nicht befolgt, kann das ernsthafte Verletzungen nach sich ziehen oder tödlich enden und möglichen Sachschaden verursachen. Folgen Sie den Anweisungen in dieser Warnung, um schwere Verletzungen, Lebensgefahr oder das Risiko von Sachschäden zu verhindern!		HINWEIS: Dieses Symbol mit dem Signalwort „Hinweis“ bietet weitere nützliche Informationen.
			Das CE-Zeichen bestätigt Konformität mit den für das Produkt zutreffenden EU-Richtlinien.
		 	Sicherheitshinweise Handlungsanweisungen

MINI-TISCHVENTILATOR

● Einleitung

Wir beglückwünschen Sie zum Kauf Ihres neuen Produkts. Sie haben sich damit für ein hochwertiges Produkt entschieden. Die Bedienungsanleitung ist Teil dieses Produkts. Sie enthält wichtige Hinweise für Sicherheit, Gebrauch und Entsorgung. Machen Sie sich vor der Benutzung des Produkts mit allen Bedien- und Sicherheitshinweisen vertraut. Benutzen Sie das Produkt nur wie beschrieben und für die angegebenen Einsatzbereiche. Händigen Sie alle Unterlagen bei Weitergabe des Produkts an Dritte mit aus.



Sie können dieses und zahlreiche andere Handbücher unter www.lidl-service.com herunterladen und ansehen. Durch Scannen dieses QR-Codes werden Sie direkt auf die Lidl-Service-Website (www.lidl-service.com) weitergeleitet, wo Sie durch Eingabe der Artikelnummer (IAN) 539376_2507 Ihre Bedienungsanleitung öffnen können.

● Bestimmungsgemäße Verwendung

- Dieses Produkt ist zur Erzeugung einer kühlenden Luftzirkulation vorgesehen.
- Verwendungen, die in dieser Bedienungsanleitung nicht beschrieben werden, können zu Schäden am Produkt oder zu schweren Verletzungen führen.
- Dieses Produkt ist nur zur Verwendung in Haushalten vorgesehen; es ist nicht für die gewerbliche Verwendung geeignet.
- Der Hersteller übernimmt keine Haftung für Schäden aufgrund unsachgemäßer Verwendung.

● Lieferumfang

Überprüfen Sie nach dem Auspacken des Produktes, ob das Produkt in ordnungsgemäßem Zustand ist. Entfernen Sie vor der Verwendung sämtliche Verpackungsmaterialien.

- 1 Mini-Tischventilator
- 1 USB-Ladekabel (USB-A auf USB-C)
- 1 Bedienungsanleitung

● Teilebeschreibung



Abb. A

- 1 Vorderes Gitter
- 2 Ventilatorblatt
- 3 Drehregler (ein/aus, Geschwindigkeitsregler)
- 4 Display
- 5 USB-A-Stecker
- 6 USB-Ladekabel
- 7 USB-C-Stecker

Abb. B

- 8 Hinteres Gitter
- 9 USB-C-Buchse
- 10 Standbügel (klappbar)

● Technische Daten

Batterie-Typ:	18650
Eingebauter Akku:	3,7 V  , 2 000 mAh, 7,4 Wh (Lithium-Ionen) (nicht durch den Benutzer austauschbar; Austausch nur durch qualifizierte Person zulässig)
USB-C-Eingang:	5 V  , 1 A
Leistungsaufnahme:	2,2 W
Leistungsaufnahme im Aus-Zustand*:	0,3 W
Emissionsschalldruckpegel:	< 70 dB(A), K = 3 dB



Sicherheitshinweise

MACHEN SIE SICH VOR DER VERWENDUNG DES PRODUKTS MIT ALLEN SICHERHEITSHINWEISEN UND GEBRAUCHSANWEISUNGEN VERTRAUT! WENN SIE DIESES PRODUKT AN ANDERE WEITERGEBEN, GEBEN SIE AUCH ALLE DOKUMENTE WEITER!

* Das Produkt wechselt nach dem Laden automatisch in den Aus-Zustand, wenn das USB-Kabel getrennt wird.



Im Falle von Schäden aufgrund der Nichteinhaltung dieser Bedienungsanleitung erlischt Ihr Garantieanspruch! Für Folgeschäden wird keine Haftung übernommen! Im Falle von Sach- oder Personenschäden aufgrund einer unsachgemäßen Benutzung oder Nichteinhaltung der Sicherheitshinweise wird keine Haftung übernommen!



⚠ GEFAHR! Erstickungsrisiko! Lassen Sie Kinder nicht mit dem Verpackungsmaterial unbeaufsichtigt. Das Verpackungsmaterial stellt eine Erstickungsgefahr dar. Kinder unterschätzen die damit verbundenen Gefahren häufig. Halten Sie Kinder stets von Verpackungsmaterialien fern.

- Dieses Produkt kann von Kindern ab 8 Jahren und darüber sowie von Personen mit verringerten physischen, sensorischen oder mentalen Fähigkeiten oder Mangel an

Erfahrung und Wissen benutzt werden, wenn sie beaufsichtigt oder bezüglich des sicheren Gebrauchs des Produktes unterwiesen wurden und die daraus resultierenden Gefahren verstehen.

Reinigung und Benutzer-Wartung dürfen nicht von Kindern ohne Beaufsichtigung durchgeführt werden.

- Dieses Produkt ist kein Spielzeug und muss außerhalb der Reichweite von Kindern gehalten werden. Kinder sind sich der Gefahren im Zusammenhang mit dem Umgang mit Elektrogeräten nicht bewusst.
- Kinder dürfen nicht mit dem Produkt spielen.
- Verwenden Sie das Produkt nicht, wenn es sichtbare Schäden aufweist.
- Tauchen Sie das Produkt niemals in Wasser oder andere Flüssigkeiten ein!
- Schließen Sie das Produkt nur an eine ordnungsgemäß installierte USB-Buchse an. Die Spannung muss den Angaben im Abschnitt „Technische Daten“ entsprechen.
- Führen Sie keine Veränderungen oder Reparaturen am Produkt durch.
- Stellen Sie keine brennenden Kerzen oder andere offenen Flammen auf oder in die Nähe des Produktes.
- Verwenden Sie das Produkt nicht in der Nähe von Wärmequellen, z. B. Heizkörpern oder anderen Geräten, die Wärme abgeben.
- Entsorgen Sie das Produkt, falls das Produkt oder das USB-Ladekabel  beschädigt sein sollten.
- Stellen Sie sicher, dass das USB-Ladekabel  nicht durch scharfe Kanten oder heiße Gegenstände beschädigt werden kann.

- Wickeln Sie das USB-Ladekabel  vor der Verwendung vollständig ab.
- Schalten Sie das Produkt sofort aus und trennen Sie das USB-Ladekabel  vom Produkt, wenn Sie Brandgeruch oder Rauch wahrnehmen. Lassen Sie das Produkt von einem qualifizierten Fachmann überprüfen, bevor Sie es erneut benutzen.
- Wenn Sie eine USB-Stromversorgung verwenden, muss die Steckdose immer leicht zugänglich sein, damit die USB-Stromversorgung im Notfall schnell von der Steckdose getrennt werden kann. Beachten Sie auch die Bedienungsanleitung des Herstellers.
- Beachten Sie die Benutzungsbeschränkungen und -verbote für akkubetriebene Produkte in potenziellen Gefahrensituationen, wie etwa an Tankstellen, auf Flughäfen, in Krankenhäusern etc.

⚠️ WARNUNG! Decken Sie das Produkt während des Ladevorgangs nicht ab. Es besteht die Gefahr einer Erwärmung und Überhitzung.

⚠️ WARNUNG! Verletzungsrisiko! Schalten Sie das Produkt aus und trennen Sie es von der USB-Stromversorgung, bevor Sie Reinigungsarbeiten durchführen und wenn das Produkt nicht in Verwendung ist.

- Schützen Sie das Produkt vor Staub, direkter Sonneneinstrahlung, Tropf- und Spritzwasser.

⚠️ VORSICHT! Verletzungsrisiko! Verwenden Sie das Produkt niemals ohne Schutzgitter oder mit einem beschädigten Schutzgitter.

⚠️ VORSICHT! Verletzungsrisiko! Halten Sie während des Gebrauchs Hände, Haare, Kleidung und andere Gegenstände vom Sicherheitsgitter fern, um Verletzungen und

Beschädigungen am Produkt zu vermeiden.



Sicherheitshinweise für Batterien/Akkus

LEBENSGEFAHR! Halten Sie Batterien/Akkus außer Reichweite von Kindern. Suchen Sie im Falle eines Verschluckens sofort einen Arzt auf!



EXPLOSIONSGEFAHR! Laden Sie nicht aufladbare Batterien niemals wieder auf. Schließen Sie Batterien/Akkus nicht kurz und/oder öffnen Sie diese nicht. Überhitzung, Brandgefahr oder Platzen können die Folge sein.

- Werfen Sie Batterien/Akkus niemals in Feuer oder Wasser.
- Setzen Sie Batterien/Akkus keiner mechanischen Belastung aus.

Risiko des Auslaufens von Batterien/Akkus

- Vermeiden Sie extreme Bedingungen und Temperaturen, die auf Batterien/Akkus einwirken können, z. B. auf Heizkörpern/direkte Sonneneinstrahlung.
- Wenn Batterien/Akkus ausgelaufen sind, vermeiden Sie den Kontakt mit Haut, Augen und Schleimhäuten mit den Chemikalien! Spülen Sie die betroffenen Stellen sofort mit klarem Wasser und suchen Sie einen Arzt auf!



SCHUTZHANDSCHUHE

TRAGEN! Ausgelaufene oder beschädigte Batterien/Akkus können bei Berührung mit der Haut Verätzungen verursachen. Tragen Sie deshalb in diesem Fall geeignete Schutzhandschuhe.

- Dieses Produkt hat einen eingebauten Akku, welcher nicht durch den Benutzer ersetzt werden kann. Der Ausbau oder Austausch des Akkus darf nur durch den Hersteller oder seinen Kundendienst oder eine ähnlich qualifizierte Person erfolgen, um Gefährdungen zu vermeiden. Bei der Entsorgung ist darauf hinzuweisen, dass dieses Produkt einen Akku enthält.

● Vor der Verwendung

● Produkt auspacken

1. Entnehmen Sie das Produkt aus der Verpackung. Entfernen Sie sämtliche Verpackungsmaterialien und Schutzfolien.
2. Prüfen Sie, ob alle Teile vorhanden sind und ob der beschriebene Lieferumfang vollständig ist (siehe „Lieferumfang“).
3. Prüfen Sie, ob sich das Produkt und sämtliche Teile in gutem Zustand befinden. Sollten Sie eine Beschädigung oder einen Defekt feststellen, verwenden Sie das Produkt nicht, sondern verfahren Sie wie im Kapitel „Garantie“ beschrieben.

● Produkt aufladen

ACHTUNG! Risiko der Sachbeschädigung! Verbinden Sie das Produkt nicht mit einem PC oder Notebook, um das Produkt aufzuladen.

① HINWEISE:

- Vor der ersten Verwendung: Laden Sie das Produkt vollständig auf.
- Verwenden Sie zum Aufladen nur ein Netzteil (nicht im Lieferumfang enthalten) mit Schutzklasse II und einem SELV-Ausgang von 5 V $\overline{\text{---}}$, 1 A, welches für die Verwendung mit Haushaltsgeräten zugelassen ist.

- Sie können das Produkt während des Ladevorgangs nicht verwenden.

1. Verbinden Sie den USB-C-Stecker **7** des USB-Ladekabels **6** mit der USB-C-Buchse **9**.
2. Verbinden Sie den USB-A-Stecker **5** des USB-Ladekabels **6** mit der USB-A-Buchse Ihres USB-Netzteils.

Während des Ladevorgangs blinkt der aktuelle Akkustand in Prozent auf dem Display **4**.

Wenn das Produkt vollständig aufgeladen ist, zeigt das Display **4** **100 %** an und hört auf zu blinken.

3. Trennen Sie das USB-Ladekabel **6** vom Produkt und vom USB-Netzteil.
Das Display **4** erlischt, sobald das USB-Ladekabel **6** vom Produkt getrennt ist.

● Produkt aufstellen/ aufhängen

Aufstellen

1. Klappen Sie den Standbügel **10** aus.
2. Stellen Sie das Produkt auf eine waagerechte, ebene Oberfläche.
3. Stellen Sie den Neigungswinkel ein, indem Sie den Standbügel **10** in die gewünschte Position drehen.

Aufhängen

i HINWEIS: Mit dem Standbügel **10** können Sie das Produkt z. B. unter dem Dach eines Camping-Zelts aufhängen.

1. Stellen Sie das Produkt auf den Kopf.
2. Drehen Sie den Standbügel **10** in die gewünschte Position.

3. Hängen Sie das Produkt an einem geeigneten Befestigungspunkt auf. Achten Sie darauf, dass das Produkt nicht herunterfallen kann.

● Bedienung

● Ein-/ausschalten und Geschwindigkeit einstellen

i HINWEIS: Sobald das Produkt eingeschaltet ist, dreht sich das Ventilatorblatt **2** bei Geschwindigkeitsstufe **01**. Der aktuelle Akkustand in Prozent wird auf dem Display **4** angezeigt. Nach 3 Sekunden wechselt das Display wieder zur Anzeige der Geschwindigkeitsstufe.

1. **Einschalten:** Drehen Sie den Drehregler **3** im Uhrzeigersinn.
2. Drehen Sie den Drehregler **3** im oder entgegen dem Uhrzeigersinn, um die Geschwindigkeit auf eine Stufe zwischen **01** und **100** einzustellen.
3. **Ausschalten:** Drehen Sie den Drehregler **3** entgegen dem Uhrzeigersinn, bis die Linie auf dem Drehregler mit „0“ ausgerichtet ist.

● Reinigung und Pflege

- Tauchen Sie die elektrischen Teile des Produkts nicht in Wasser oder andere Flüssigkeiten ein. Halten Sie das Produkt niemals unter fließendes Wasser.
- Vor der Reinigung: Schalten Sie das Produkt aus. Trennen Sie das USB-Ladekabel **6** vom Produkt.

Teil	Reinigung
Produkt	<input type="checkbox"/> Reinigen Sie das Gehäuse mit einem leicht angefeuchteten Tuch. <input type="checkbox"/> Lassen Sie kein Wasser oder andere Flüssigkeiten in das Innere des Produkts gelangen.
Gitter 1 8	<input type="checkbox"/> Entfernen Sie grobe Staubablagerungen vorsichtig mit einem Staubsauger. <input type="checkbox"/> Reinigen Sie die Gitter mit einem leicht angefeuchteten Tuch. <input type="checkbox"/> Geben Sie bei hartnäckiger Verschmutzung ein mildes Reinigungsmittel auf das Tuch.

- Verwenden Sie zur Reinigung keine scheuernden, aggressiven Reinigungsmittel oder harten Bürsten.

i HINWEISE:

- Die Gitter 1 | 8 dienen als Schutzabdeckungen, um den Benutzer vor dem Berühren des Ventilatorblatts 2 zu schützen.
- Entfernen Sie unter keinen Umständen weder das vordere Gitter 1 noch das hintere Gitter 8.

- Nach der Reinigung: Lassen Sie alle Teile trocknen.

● Lagerung

- i HINWEIS:** Der Akku kann sich selbst entladen, auch wenn Sie das Produkt nicht verwenden. Falls Sie das Produkt für einen längeren Zeitraum nicht verwenden werden,

laden Sie den Akku vor der Lagerung komplett auf, um die Lebensdauer des Akkus zu verlängern. Laden Sie den Akku während des Nichtgebrauchs regelmäßig auf (wir empfehlen ein Intervall von 3 Monaten), um dessen Eigenschaften beizubehalten.

- Bewahren Sie das Produkt an einem trockenen Ort außerhalb der Reichweite von Kindern auf.

● Entsorgung

Die Verpackung besteht aus umweltfreundlichen Materialien, die Sie über die örtlichen Recyclingstellen entsorgen können.



Beachten Sie die Kennzeichnung der Verpackungsmaterialien bei der Abfalltrennung, diese sind gekennzeichnet mit Abkürzungen (a) und Nummern (b) mit folgender Bedeutung: 1-7: Kunststoffe/20-22: Papier und Pappe/80-98: Verbundstoffe.

Produkt:

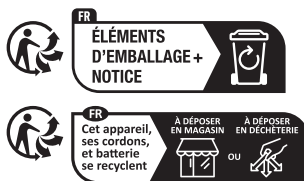

Points de collecte sur www.quefairemesdechets.fr
 Privilégiez la réparation ou le don de votre appareil !

Das Produkt, die Anleitung und die Verpackungsmaterialien sind recyclebar und unterliegen einer erweiterten Herstellerverantwortung.

Entsorgen Sie diese getrennt, den abgebildeten Info-tri (Sortierinformation) folgend, für eine bessere Abfallbehandlung.

Das Triman-Logo gilt nur für Frankreich.



Möglichkeiten zur Entsorgung des ausgedienten Produkts erfahren Sie bei Ihrer Gemeinde- oder Stadtverwaltung.



Gerät entsorgen

Das Symbol der durchgestrichenen Mülltonne bedeutet, dass dieses Gerät am Ende der Nutzungszeit nicht über den Hausmüll entsorgt werden darf. Das Gerät ist bei eingerichteten Sammelstellen, Wertstoffhöfen oder Entsorgungsbetrieben abzugeben. Zudem sind Vertreiber von Elektro- und Elektronikgeräten sowie Vertreiber von Lebensmitteln zur Rücknahme verpflichtet. LIDL bietet Ihnen Rückgabemöglichkeiten direkt in den Filialen und Märkten an. Rückgabe und Entsorgung sind für Sie kostenfrei. Beim Kauf eines Neugeräts haben Sie das Recht, ein entsprechendes Altgerät unentgeltlich zurückzugeben.

Zusätzlich haben Sie die Möglichkeit, unabhängig vom Kauf eines Neugeräts, unentgeltlich (bis zu drei) Altgeräte abzugeben, die in keiner Abmessung größer als 25 cm sind.

Bitte löschen Sie vor der Rückgabe alle personenbezogenen Daten.

Bitte entnehmen Sie vor der Rückgabe Batterien oder Akkumulatoren, die nicht vom Altgerät umschlossen sind, sowie Lampen, die zerstörungsfrei entnommen werden können und führen diese einer separaten Sammlung zu.

Defekte oder verbrauchte Batterien/Akkus müssen recycelt werden. Geben Sie Batterien/ Akkus und/oder das Produkt über die angebotenen Sammeleinrichtungen zurück.



Umweltschäden durch falsche Entsorgung der Batterien/ Akkus!

Das Symbol der durchgestrichenen Mülltonne auf Batterien oder Akkus bedeutet, dass Sie Batterien und Akkus nicht im Hausmüll entsorgen dürfen.

Entnehmen Sie die Batterien/den Akku-Pack aus dem Produkt vor der Entsorgung.

Diese können giftige Schwermetalle enthalten und unterliegen der Sondermüllbehandlung.

Die chemischen Symbole der Schwermetalle sind wie folgt: Cd = Cadmium, Hg = Quecksilber, Pb = Blei.

Sie sind gesetzlich verpflichtet, alte Batterien und Akkus nach Gebrauch zurückzugeben. Geben Sie deshalb verbrauchte Batterien und Akkus kostenfrei im Handelsgeschäft z. B. in Ihrer LIDL Filiale oder bei einer kommunalen Sammelstelle ab.

Batterien und Akkus können Stoffe enthalten, die schädlich für die menschliche Gesundheit und Umwelt sind. Nur bei einer getrennten Sammlung und Verwertung von alten Batterien und Akkus können die negativen Auswirkungen vermieden werden.

Seien Sie besonders vorsichtig beim Umgang mit lithiumhaltigen Batterien und Akkus, da bei unsachgemäßer Verwendung eine erhöhte Brandgefahr besteht. Kleben Sie dazu die Pole ab, um einen äußeren Kurzschluss zu vermeiden.

Nutzen Sie Batterien mit langer Lebensdauer oder Akkus, um die Entstehung von Abfällen aus Alt-Batterien zu verringern. Beachten Sie die Anweisungen zum Lagern, und vermeiden Sie das vollständige Ent- und Aufladen des Akkus, um die Lebensdauer zu verlängern.

Darüber hinaus sollten Sie Batterien oder Elektro- und Elektronikgeräte mit Batterien oder Akkus nicht im öffentlichen Raum zurücklassen, um eine Vermüllung zu vermeiden. Prüfen Sie Möglichkeiten, Batterien einer Wiederverwendung zuzuführen, anstatt diese zu entsorgen, beispielsweise durch Instandsetzung der Batterie.

● **Garantie**

Das Produkt wurde nach strengen Qualitätsrichtlinien hergestellt und vor der Auslieferung sorgfältig geprüft. Im Falle von Material- oder Herstellungsfehlern haben Sie gegenüber dem Verkäufer des Produkts gesetzliche Rechte. Ihre gesetzlichen Rechte werden in keiner Weise durch unsere unten aufgeführte Garantie eingeschränkt.

Die Garantie für dieses Produkt beträgt 3 Jahre ab Kaufdatum. Die Garantiezeit beginnt mit dem Kaufdatum. Bewahren Sie den Originalkaufbeleg an einem sicheren Ort auf, da dieses Dokument als Nachweis des Kaufs erforderlich ist.

Alle Schäden oder Mängel, die bereits zum Zeitpunkt des Kaufs vorhanden sind, müssen unverzüglich nach dem Auspacken des Produkts gemeldet werden.

Sollte das Produkt innerhalb von 3 Jahren ab Kaufdatum einen Material- oder Herstellungsfehler aufweisen, werden wir es – nach unserer Wahl – kostenlos für Sie

reparieren oder ersetzen. Die Garantiezeit verlängert sich durch einen stattgegebenen Gewährleistungsanspruch nicht. Dies gilt auch für ersetzte und reparierte Teile.

Diese Garantie erlischt, wenn das Produkt beschädigt oder unsachgemäß verwendet oder gewartet wurde.

Die Garantie deckt Material- und Herstellungsfehler ab. Diese Garantie erstreckt sich weder auf Produktteile, die normalem Verschleiß unterliegen, und somit als Verschleißteile gelten (z. B. Batterien, Schläuche, Farbpatronen), noch auf Schäden an zerbrechlichen Teilen, z. B. Schalter oder Teile aus Glas.

Bei diesem Produkt gilt die Garantiezeit auch für den Akku.

● **Abwicklung im Garantiefall**

Um eine schnelle Bearbeitung Ihres Anspruchs zu gewährleisten, beachten Sie die folgenden Hinweise:

Halten Sie den Originalkaufbeleg und die Artikelnummer (IAN 539376_2507) als Nachweis für den Kauf bereit.

Sie finden die Artikelnummer auf dem Typenschild, einer Gravur auf dem Produkt, der Startseite der Bedienungsanleitung (unten links) oder als Aufkleber auf der Rück- oder Unterseite des Produkts.

Sollten Funktionsfehler oder sonstige Mängel auftreten, wenden Sie sich zunächst telefonisch oder per E-Mail an die unten aufgeführte Serviceabteilung.

Sobald das Produkt als defekt erfasst wurde, können Sie es kostenlos an die Ihnen mitgeteilte Service-Anschrift zurücksenden. Stellen Sie sicher, dass Sie den Originalkaufbeleg (Kassenbon) sowie eine kurze, schriftliche Beschreibung beilegen, in der die Einzelheiten des Defekts und der Zeitpunkt des Auftretens dargelegt sind.

● **Service**

DE Service Deutschland

Tel.: 0800 5435 111

E-Mail: owim@lidl.de

AT Service Österreich

Tel.: 0800 447744

E-Mail: owim@lidl.at

BE Service Belgien

Tel.: 0800 12089

E-Mail: owim@lidl.be

CH Service Schweiz

Tel.: 0800 56 44 33

E-Mail: owim@lidl.ch

● EU-Konformitätserklärung

EU-KONFORMITÄTSERKLÄRUNG (Nr. 539376_2507)

IAN: 539376_2507
Produkt-Identifikation: "TRONIC" MINI-TISCHVENTILATOR
Modellnummer: HG14222

Der oben beschriebene Gegenstand der Erklärung erfüllt die einschlägigen Harmonisierungsrechtsvorschriften der Union:

Richtlinie 2006/42/EG
Richtlinie 2014/30/EU
Richtlinie 2011/65/EU mit allen dazugehörigen Änderungen

Verweise auf die verwendeten einschlägigen harmonisierten Normen oder Verweise auf die anderen technischen Spezifikationen, in Bezug auf welche Konformität erklärt wird:

Nr. / Teile
Richtlinie 2006/42/EG
EN 60335-1:2012/A16:2023
EN IEC 60335-2-80:2024/A11:2024
EN 62233:2008
EN ISO 12100:2010
Richtlinie 2014/30/EU
EN 55014-1:2017/A11:2020
EN IEC 55014-1:2021
EN 55014-2:1997/A2:2008
EN IEC 55014-2:2021

Der Gegenstand der oben beschriebenen Erklärung steht im Einklang mit der Richtlinie 2011/65/EU des Europäischen Parlaments und des Rates vom 8. Juni 2011 zur Beschränkung der Verwendung bestimmter gefährlicher Stoffe in Elektro- und Elektronikgeräten:

Nr. / Teile
Richtlinie 2011/65/EU
EN IEC 63000:2018

Person, die die technische Dokumentation aufbewahrt: OWIM GmbH & Co.KG

Unterzeichnet für und im Namen von:

OWIM GmbH & Co. KG, Stiftsbergstraße 1, 74167 Neckarsulm, Deutschland

Diese Konformitätserklärung wird unter der alleinigen Verantwortung des Herstellers ausgestellt.

Original-Konformitätserklärung

Neckarsulm

7/11/2025

Ort

Datum

ppa. Jens Buchheim
Prokurist















ppa. Dr. Thorsten Maier
Prokurist

DE



List of pictograms used	Page	19
Introduction	Page	20
Intended use	Page	20
Scope of delivery	Page	20
Description of parts	Page	20
Technical data	Page	20
Safety instructions	Page	21
Safety instructions for batteries/rechargeable batteries	Page	23
Before use	Page	24
Unpacking the product	Page	24
Charging the product	Page	24
Setting up/hanging up the product	Page	24
Operation	Page	24
Switching on/off and adjusting the speed	Page	24
Cleaning and care	Page	25
Storage	Page	25
Disposal	Page	25
Warranty	Page	26
Warranty claim procedure	Page	27
Service	Page	27
EU Declaration of conformity	Page	28

List of pictograms used

	<p>DANGER! – Designating a hazard with high risk, which will result in death or severe injury if not avoided (e.g. risk of suffocation)</p>		<p>Do not put fingers through grille.</p>
			<p>Direct current/voltage</p>
	<p>WARNING! – Designating a hazard with moderate risk, which can result in death or severe injury if not avoided (e.g. risk of electric shock)</p>		<p>USB-C plug</p>
			<p>USB-A plug</p>
	<p>CAUTION! – Designating a hazard with low risk, which could result in minor or moderate injury if not avoided (e.g. risk of scalding)</p>		<p>Protection class III</p>
			<p>Only use the product in dry indoor areas.</p>
	<p>NOTICE! – Warns of possible damage to property/the product if not avoided (e.g. risk of short circuit)</p>		<p>Read the user manual.</p>
	<p>DANGER OF EXPLOSION! A warning with this symbol and words “DANGER OF EXPLOSION” indicates the potential threat of explosion. Failure to observe this warning may result in serious or fatal injuries and potential property damage. Follow the instructions in this warning to prevent serious injuries, a danger to life or the risk of property damage!</p>		<p>NOTE: This symbol in combination with “Note” provides additional useful information.</p>
			<p>CE mark indicates conformity with relevant EU directives applicable for this product.</p>
			<p>Safety information Instructions for use</p>

MINI DESK FAN

● Introduction

We congratulate you on the purchase of your new product. You have chosen a high quality product. The instructions for use are part of the product. They contain important information concerning safety, use and disposal. Before using the product, please familiarise yourself with all of the safety information and instructions for use. Only use the product as described and for the specified applications. If you pass the product on to anyone else, please ensure that you also pass on all the documentation with it.



You can download and view this and numerous other manuals at www.lidl-service.com. By scanning this QR code, you will be taken straight to the Lidl service website (www.lidl-service.com) where you can open your instruction manual by entering the article number (IAN) 539376_2507.

● Intended use

- This product is intended to produce a cooling airflow.
- Any other use not mentioned in these instructions may cause a damage to the product or create a serious risk of injury.

- This product is only intended for private household use, not for commercial purposes.
- The manufacturer accepts no liability for damages caused by improper use.

● Scope of delivery

After unpacking the product, check if all parts are in good condition. Remove all packing materials before use.

- 1 Mini desk fan
- 1 USB charging cable (USB-A to USB-C)
- 1 User manual

● Description of parts

Fig. A

- 1 Front grille
- 2 Fan blade
- 3 Control dial (on/off, speed control)
- 4 Display
- 5 USB-A plug
- 6 USB charging cable
- 7 USB-C plug

Fig. B

- 8 Rear grille
- 9 USB-C socket
- 10 Stand bracket (foldable)

● Technical data

Battery type::	18650
Built-in rechargeable battery:	3.7 V --- , 2,000 mAh, 7.4 Wh (Lithium-ion) (non-replaceable by user; replaceable only by qualified person)
USB-C input:	5 V --- , 1 A

Power consumption:	2.2 W
Power consumption in off mode*:	0.3 W
Emissions sound pressure level:	<70 dB(A), K = 3 dB(A)



Safety instructions

BEFORE USING THE PRODUCT, FAMILIARISE YOURSELF WITH ALL OF THE SAFETY INFORMATION AND INSTRUCTIONS FOR USE! WHEN PASSING THIS PRODUCT ON TO OTHERS, ALSO INCLUDE ALL THE DOCUMENTS!





In the case of damage resulting from non-compliance with these operating instructions the warranty claim becomes invalid! No liability is accepted for consequential damage! In the case of material damage or personal injury caused by incorrect handling or non-compliance with the safety instructions, no liability is accepted!

⚠️ DANGER! Risk of suffocation!

Never leave children unsupervised with the packaging material. The packaging material represents a danger of suffocation. Children frequently underestimate the dangers. Always keep children away from the packaging material.

- This product can be used by children aged from 8 years and above and persons with reduced physical, sensory or mental capabilities, or lack of experience and knowledge if they have been given supervision or instruction concerning use of the product in a safe way and understand the hazards involved. Cleaning and user maintenance shall not be made by children without supervision.

* The product enters off mode automatically after charging when the USB cable is unplugged.

- This product is not a toy and should be kept out of the reach of children. Children are not aware of the dangers associated with handling electrical products.
- Children shall not play with the product.
- Do not use the product if you detect any type of damage.
- Never immerse the product in water or other liquids!
- Only connect the product to a properly installed USB socket. The voltage must comply with the information given in the section “Technical data”.
- Do not carry out any modifications or repairs to the product yourself.
- Do not place burning candles or open fire on or near the product.
- Do not use the product near heat sources such as radiators or devices emitting heat.
- Dispose of the product if the product or USB charging cable  are damaged.
- Ensure the USB charging cable  cannot become damaged by sharp edges or hot objects.
- Unwind the USB charging cable  completely before use.
- Immediately switch the product off and remove the USB charging cable  from the product if you smell burning or see smoke. Have the product examined by a qualified technician before using it again.
- If you use a USB power supply, the socket used must always be easily accessible so that the USB power supply can be quickly removed from the socket in the case of emergency. Also refer to the manufacturer’s instruction manual.
- Observe the usage restrictions and prohibitions of use for battery-operated products in situations which may be hazardous such as at petrol stations, airports, hospitals, etc.

⚠ WARNING! Do not cover the product while charging. There is a risk of warming and overheating.

⚠ WARNING! Risk of injury! Switch the product off and disconnect it from the USB power supply before cleaning work and when not in use.

- Protect the product against dust, direct sunlight, dripping and splashing water.

⚠ CAUTION! Risk of injury! Never use the product without the safety grille or with a damaged safety grille.

⚠ CAUTION! Risk of injury! During use, keep hands, hair, clothing and utensils away from the safety grille to avoid injuries and damage of the product.



Safety instructions for batteries/rechargeable batteries

⚠ DANGER TO LIFE! Keep batteries/rechargeable batteries out of reach of children. If accidentally swallowed seek immediate medical attention.



DANGER OF EXPLOSION!

Never recharge non-rechargeable batteries. Do not short-circuit batteries/rechargeable batteries and/or open them. Overheating, fire or bursting can be the result.

- Never throw batteries/rechargeable batteries into fire or water.
- Do not exert mechanical loads to batteries/rechargeable batteries.

Risk of leakage of batteries/rechargeable batteries

- Avoid extreme environmental conditions and temperatures, which could affect batteries/rechargeable batteries, e.g. radiators/direct sunlight.
- If batteries/rechargeable batteries have leaked, avoid contact with skin, eyes and mucous membranes with the chemicals! Flush immediately the affected areas with fresh water and seek medical attention!



WEAR PROTECTIVE GLOVES!

Leaked or damaged batteries/rechargeable batteries can cause burns on contact with the skin. Wear suitable protective gloves at all times if such an event occurs.

- This product has a built-in rechargeable battery which cannot be replaced by the user. The removal or replacement of the rechargeable battery may only be carried out by the manufacturer or his customer service or by a similarly qualified person in order to avoid hazards. When disposing of the product, it should be noted that this product contains a rechargeable battery.

● **Before use**

● **Unpacking the product**

1. Take the product out of the packaging and remove all packaging materials and plastic wrappings.
2. Check to make sure that all listed parts are included (see "Scope of delivery").
3. Check whether the product and all parts are in good condition, if any damage or defect is detected, do not use the product, but follow the procedure described in chapter "Warranty".

● **Charging the product**

⚠ NOTICE! Risk of property damage!

Do not connect the product to a PC or notebook to charge the product.

ⓘ NOTES:

- Before first use: Fully charge the product.
- For charging, only use a power supply (not provided) with protection class II and a SELV output of 5 V $\overline{=}$, 1 A, which is approved for use with household appliances.
- You cannot operate the product during the charging process.

1. Connect the USB-C plug [7] of the USB charging cable [6] to the USB-C socket [9].
2. Connect the USB-A plug [5] of the USB charging cable [6] to the USB-A socket of your USB power adaptor.

The current battery level percentage flashes on the display [4] during the charging process.

When the product is fully charged, the display [4] shows **100 %** and stops flashing.

3. Disconnect the USB charging cable [6] from the product and the USB power adaptor.

The display [4] goes off once the USB charging cable [6] is disconnected from the product.

● **Setting up/hanging up the product**

Setting up

1. Fold out the stand bracket [10].
2. Place the product on a horizontal, even surface.
3. Adjust the tilt angle by rotating the stand bracket [10] to the desired position.

Hanging up

ⓘ NOTE: The stand bracket [10] allows you to hang up the product e.g. under the roof of a camping tent.

1. Turn the product upside down.
2. Rotate the stand bracket [10] to the desired position.
3. Hang the product from a suitable fixing point. Make sure the product cannot fall down.

● **Operation**

● **Switching on/off and adjusting the speed**



ⓘ NOTE: Once the product is switched on, the fan blade [2] starts rotating at speed level **01**. The current battery level percentage is shown on the display [4]. After 3 seconds the display changes back to displaying the speed level.

1. **Switching on:** Rotate the control dial [3] in clockwise direction.
2. Rotate the control dial [3] in clockwise or counter-clockwise direction to adjust the speed between level **01** and **100**.

3. **Switching off:** Rotate the control dial  in counter-clockwise direction, until the line on the control dial is aligned with "0".





● Cleaning and care

- Do not immerse the electrical parts of the product in water or other liquids. Never hold the product under running water.
- Before cleaning: Turn the product off. Disconnect the USB charging cable  from the product.

Part	Cleaning
Product	<ul style="list-style-type: none"> □ Clean the housing with a slightly moistened cloth. □ Do not allow any water or other liquids enter the product's interior.
Grilles  	<ul style="list-style-type: none"> □ Carefully remove coarse dust deposits with a vacuum cleaner. □ Wipe the grilles with a slightly moistened cloth. □ For stubborn soiling use a mild detergent on the cloth.

- Do not use abrasives, harsh cleaning solutions or hard brushes for cleaning.

❗ **NOTES:**

- The grilles   act as safety guards to protect the user from touching the fan blade .
- Do not remove the front grille  or the rear grille  under any circumstances.
- After cleaning: Let all parts dry.

● Storage

- ❗ **NOTE:** The rechargeable battery can discharge itself even if the product is not in use. If you do not plan to use the product for a long time, fully charge the rechargeable battery before storage to prolong the battery's operating life. Regularly charge the rechargeable battery during non-use (we recommend an interval of 3 months) to preserve its characteristics.
- Store the product in a dry, secure location away from children.

● Disposal

The packaging is made entirely of recyclable materials, which you may dispose of at local recycling facilities.



Observe the marking of the packaging materials for waste separation, which are marked with abbreviations (a) and numbers (b) with following meaning: 1-7: plastics/20-22: paper and fibreboard/80-98: composite materials.

Product:



Points de collecte sur www.quefairede mesdechets.fr
Privilégiez la réparation ou le don de votre appareil !

The product, manual and packaging materials are recyclable and are subject to extended producer responsibility.

Dispose them separately, following the illustrated Info-tri (sorting information), for better waste treatment.

The Triman logo is valid in France only.



Contact your local refuse disposal authority for more details of how to dispose of your worn-out product.



To help protect the environment, please dispose of the product properly when it has reached the end of its useful life and not in the household waste. Information on collection points and their opening hours can be obtained from your local authority.

Faulty or used batteries/rechargeable batteries must be recycled. Return the batteries/rechargeable batteries and/or the product to the available collection points.



Environmental damage through incorrect disposal of the batteries/rechargeable batteries!

Batteries/rechargeable batteries may not be disposed of with the usual domestic waste. They may contain toxic heavy metals and are subject to hazardous waste treatment rules and regulations. The chemical symbols for heavy metals are as follows: Cd = cadmium, Hg = mercury, Pb = lead. That is why you should dispose of used batteries/rechargeable batteries at a local collection point.

● **Warranty**

The product has been manufactured to strict quality guidelines and meticulously examined before delivery. In the event of material or manufacturing defects you have legal rights against the retailer of this product. Your legal rights are not limited in any way by our warranty detailed below.

The warranty for this product is 3 years from the date of purchase. The warranty period begins on the date of purchase. Keep the original sales receipt in a safe location as this document is required as proof of purchase.

Any damage or defects already present at the time of purchase must be reported without delay after unpacking the product.

Should the product show any fault in materials or manufacture within 3 years from the date of purchase, we will repair or replace it – at our choice – free of charge to you. The warranty period is not extended as a result of a claim being granted. This also applies to replaced and repaired parts.

This warranty becomes void if the product has been damaged, or used or maintained improperly.

The warranty covers material or manufacturing defects. This warranty does not cover product parts subject to normal wear and tear, thus considered consumables (e.g. batteries, tubes, cartridges), nor damage to fragile parts, e.g. switches or glass parts.

For this product, rechargeable battery is also covered by its warranty period.

● Warranty claim procedure

To ensure quick processing of your claim, observe the following instructions:

Make sure to have the original sales receipt and the item number (IAN 539376_2507) available as proof of purchase.

You can find the item number on the rating plate, an engraving on the product, on the front page of the instruction manual (bottom left), or as a sticker on the rear or bottom of the product.

If functional or other defects occur, contact the service department listed below either by telephone or by e-mail.

Once the product has been recorded as defective you can return it free of charge to the service address that will be provided to you. Ensure to enclose the proof of purchase (sales receipt) and a short, written description outlining the details of the defect and when it occurred.

● Service

GB Service Great Britain

Tel.: 0800 404 7657

E-Mail: owim@lidl.co.uk

IE Service Ireland

Tel.: 1800 101010

E-Mail: owim@lidl.ie

NI Service Northern Ireland

E-Mail: owim@lidl.ie

CY Service Cyprus

Tel.: 8009 4241

E-Mail: owim@lidl.com.cy

MT Service Malta

Tel.: 80062230

E-Mail: owim@lidl.com.mt

● EU Declaration of conformity

EU DECLARATION OF CONFORMITY (No. 539376_2507)

IAN: 539376_2507
 Product identification: "TRONIC" Mini Desk Fan
 Model Number: HG14222

The object of the declaration described above is in conformity with the relevant Union harmonisation legislation:

Directive 2006/42/EC
Directive 2014/30/EU
Directive 2011/65/EU and all related amendments

References to the relevant harmonised standards used or references to the other technical specifications in relation to which conformity is declared:

N° / Parts
Directive 2006/42/EC
EN 60335-1:2012/A16:2023
EN IEC 60335-2-80:2024/A11:2024
EN 62233:2008
EN ISO 12100:2010
Directive 2014/30/EU
EN 55014-1:2017/A11:2020
EN IEC 55014-1:2021
EN 55014-2:1997/A2:2008
EN IEC 55014-2:2021

The object of the declaration described above is in conformity with Directive 2011/65/EU of the European Parliament and of the Council of 8 June 2011 on the restriction of the use of certain hazardous substances in electrical and electronic equipment:

N° / Parts
Directive 2011/65/EU
EN IEC 63000:2018

Keeper of the technical documentation: OWIM GmbH & Co.KG

Signed for and on behalf of:

OWIM GmbH & Co. KG, Stiftsbergstraße 1, 74167 Neckarsulm, Germany

This declaration of conformity is issued under the sole responsibility of the manufacturer.

Translation of the original declaration of conformity















Neckarsulm	7/11/2025	
Place	Date	ppa. Jens Buchheim Authorised Signatory
		ppa. Dr. Thorsten Maier Authorised Signatory

EN



Liste des pictogrammes/symboles utilisés	Page	30
Introduction	Page	31
Utilisation conforme aux prescriptions	Page	31
Contenu de l'emballage	Page	31
Description des pièces	Page	31
Données techniques	Page	32
Consignes de sécurité	Page	32
Consignes de sécurité pour piles/batteries	Page	35
Avant l'utilisation	Page	35
Déballage du produit	Page	35
Recharge du produit	Page	36
Positionner/suspendre le produit	Page	36
Fonctionnement	Page	36
Allumer/éteindre et régler la vitesse	Page	36
Nettoyage et entretien	Page	37
Rangement	Page	37
Mise au rebut	Page	37
Garantie	Page	38
Faire valoir sa garantie	Page	40
Service après-vente	Page	40
Déclaration UE de conformité	Page	41

Liste des pictogrammes/symboles utilisés

	DANGER ! - Indique un danger avec un risque élevé, qui, s'il n'est pas évité, peut entraîner la mort ou une blessure grave (par ex. risque d'étouffement ou d'asphyxie)		Ne mettez pas vos doigts dans la grille.
			Courant continu/tension continue
	AVERTISSEMENT ! - Indique un danger avec un risque modéré, qui, s'il n'est pas évité, peut entraîner la mort ou une blessure grave (par ex. risque de décharge électrique)		Fiche USB C
			Fiche USB A
	PRUDENCE ! - Indique un danger avec un faible risque, qui, s'il n'est pas évité, peut entraîner une blessure légère à modérée (par ex. risque de brûlures)		Classe de protection III
			Utilisez le produit seulement à l'intérieur de locaux secs.
	ATTENTION ! - Avertit du risque d'éventuels dommages matériels (par ex. risque de court-circuit)		Lisez le mode d'emploi.
	RISQUE D'EXPLOSION ! Un avertissement qui présente ce signe et la mention « PRUDENCE ! RISQUE D'EXPLOSION ! » signale un risque possible d'explosion. Si un tel avertissement n'est pas suivi, cela peut entraîner des blessures graves ou causer un danger mortel et provoquer d'éventuels dégâts matériels. Suivez les instructions de cet avertissement afin soit d'éviter des blessures graves ou mortelles soit de prévenir le risque de dégâts matériels !		REMARQUE : Ce symbole avec ce signal important de « Remarque » propose plus d'informations utiles.
			Le sigle CE confirme la conformité aux directives de l'UE applicables au produit.
			Consignes de sécurité Instructions de manipulation

MINI VENTILATEUR DE TABLE

● Introduction

Nous vous félicitons pour l'achat de votre nouveau produit. Vous avez opté pour un produit de grande qualité. Le mode d'emploi fait partie intégrante de ce produit. Il contient des indications importantes pour la sécurité, l'utilisation et la mise au rebut. Veuillez lire consciencieusement toutes les indications d'utilisation et de sécurité du produit. Ce produit doit uniquement être utilisé conformément aux instructions et dans les domaines d'application spécifiés. Lors d'une cession à tiers, veuillez également remettre tous les documents.



Vous pouvez télécharger et consulter ce manuel ainsi que de nombreux autres sur le site www.lidl-service.com. En scannant ce code QR, vous serez directement redirigé vers le site du service Lidl (www.lidl-service.com), où vous pourrez ouvrir votre manuel d'instructions en saisissant le numéro d'article (IAN) 539376_2507.

● Utilisation conforme aux prescriptions

- Ce produit est prévu pour produire une circulation d'air refroidissant.
- Les utilisations non décrites dans ce mode d'emploi peuvent endommager le produit ou provoquer des blessures graves.
- Ce produit n'est prévu que pour une utilisation domestique ; il n'est pas approprié à des fins commerciales.
- Le fabricant décline toute responsabilité pour les dommages résultant d'une utilisation inadéquate.

● Contenu de l'emballage

Après avoir déballé le produit, vérifiez s'il est en bon état. Retirez tous les matériaux d'emballage avant l'utilisation.

- 1 Mini ventilateur de table
- 1 Câble de chargement USB (USB A vers USB C)
- 1 Mode d'emploi

● Description des pièces

Fig. A

- 1 Grille avant
- 2 Pale du ventilateur
- 3 Bouton de réglage (marche/arrêt, bouton de réglage de la vitesse)
- 4 Afficheur
- 5 Fiche USB A
- 6 Câble de chargement USB
- 7 Fiche USB C

Fig. B

- 8 Grille arrière
- 9 Port USB C
- 10 Étrier de support (pliable)

● Données techniques

Type de batterie :	18650
Batterie intégrée :	3,7 V --- , 2000 mAh, 7,4 Wh (lithium-ion) (non remplaçable par l'utilisateur ; remplacement uniquement par une personne qualifiée)
Entrée USB C :	5 V --- , 1 A
Consommation d'énergie :	2,2 W
Consommation d'énergie à l'arrêt* :	0,3 W
Niveau de pression acoustique :	< 70 dB(A), K = 3 dB



Consignes de sécurité



**AVANT D'UTILISER LE
PRODUIT, FAMILIARISEZ-VOUS
AVEC TOUTES LES
CONSIGNES DE SÉCURITÉ
ET LES INSTRUCTIONS
CONCERNANT SON
UTILISATION ! TRANSMETTEZ
TOUS LES DOCUMENTS
CONCERNANT LE PRODUIT
LORSQUE VOUS LE DONNEZ
À UN TIERS !**

* Une fois chargé, le produit passe automatiquement en mode arrêt lorsque le câble USB est débranché.



Dans le cas de dommages résultant du non-respect des instructions du mode d'emploi, le recours à la garantie est annulé ! Toute responsabilité est déclinée en cas de dommages consécutifs ! Aucune responsabilité n'est assumée dans le cas de dommages aux biens et aux personnes résultant d'une utilisation inappropriée ou du non-respect des consignes de sécurité !

⚠ DANGER ! Risque d'étouffement !

Ne laissez jamais des enfants sans surveillance avec des matériaux d'emballage. Les matériaux d'emballage représentent un risque d'étouffement. Les enfants sous-estiment fréquemment les dangers en résultant. Maintenez toujours les enfants hors de la portée des matériaux d'emballage.

- Ce produit peut être utilisé par des enfants de plus de 8 ans et par des personnes ayant des capacités physiques, sensorielles ou mentales limitées ou ayant une expérience et des connaissances réduites, seulement s'ils sont surveillés ou s'ils ont reçu des instructions concernant l'utilisation en toute sécurité du produit et ont compris les risques encourus. Le nettoyage et l'entretien réalisables par l'utilisateur ne doivent pas être effectués par des enfants sans surveillance.
- Ce produit n'est pas un jouet et doit être tenu hors de la portée des enfants. Les enfants ne sont pas conscients des dangers en relation avec l'utilisation des appareils électriques.
- Les enfants ne doivent pas jouer avec le produit.
- N'utilisez pas le produit s'il présente des dommages visibles.
- Ne plongez jamais le produit dans de l'eau ou tout autre liquide !
- Raccordez le produit uniquement à un port USB correctement installé. La tension doit correspondre aux indications du chapitre des « Données techniques ».
- Ne réalisez pas de modifications ou de réparations sur le produit.
- Ne placez pas de bougies allumées ou d'autres flammes sur ou à proximité du produit.
- N'utilisez pas le produit à proximité de sources de chaleur, par ex. près de radiateurs ou d'autres appareils qui produisent de la chaleur.
- Si le produit ou son câble de chargement USB  est endommagé, mettez-le au rebut et recyclez-le.
- Assurez-vous que le câble de chargement USB  ne puisse pas être endommagé par des

bords tranchants ou des objets chauds.

- Déroulez complètement le câble de chargement USB  avant l'utilisation.
- Éteignez immédiatement le produit et débranchez le câble de chargement USB  du produit, si vous percevez une odeur de feu ou de fumée. Faites vérifier le produit par un technicien spécialisé, avant de l'utiliser de nouveau.
- Si vous utilisez une alimentation par USB, la prise doit toujours être facilement accessible, afin que l'alimentation par USB puisse être débranchée le plus rapidement possible en cas d'urgence. Respectez aussi les modes d'emploi des autres fabricants.
- Veuillez prendre en considération les restrictions et les interdictions pour l'utilisation de produits alimentés par batterie lors d'un fonctionnement dans des endroits potentiellement

dangereux tels que des stations d'essence, des aéroports, des hôpitaux, etc.

⚠ AVERTISSEMENT ! Ne couvrez pas le produit durant le processus de recharge. Il existe un risque de chauffe et de surchauffe.

⚠ AVERTISSEMENT ! Risque de blessures ! Éteignez le produit et débranchez-le de l'alimentation électrique USB, avant d'effectuer des travaux de nettoyage et lorsqu'il ne fonctionne pas.

- Protégez le produit de la poussière, du rayonnement solaire directe, des projections d'eau et de l'égouttement.

⚠ PRUDENCE ! Risque de blessures ! N'utilisez jamais le produit sans sa grille de protection ou si elle est endommagée.

⚠ PRUDENCE ! Risque de blessures ! Durant le fonctionnement, maintenez les mains, cheveux, vêtements

et d'autres objets hors de la portée de la grille de sécurité afin d'éviter des blessures et des dégâts sur le produit.



Consignes de sécurité pour piles/batteries

⚠ DANGER DE MORT ! Conservez les piles/batteries hors de la portée des enfants. Consultez immédiatement un médecin en cas d'ingestion !



RISQUE D'EXPLOSION ! Ne rechargez jamais de piles non rechargeables. Ne court-circuitez pas de piles/batteries et ne tentez pas de les ouvrir. Cela est susceptible de provoquer une surchauffe, un incendie ou une explosion.

- Ne jetez jamais de piles/batteries dans un feu ou dans de l'eau.
- Ne soumettez pas de piles/batteries à une sollicitation mécanique.

Risque de fuite des piles/batteries

- Évitez les conditions et températures extrêmes qui peuvent exercer une influence sur les piles/batteries par ex. un positionnement sur des radiateurs/une exposition directe au rayonnement solaire.
- Évitez tout contact avec la peau, les yeux et les muqueuses lorsqu'une solution chimique s'écoule des piles/batteries ! Rincez immédiatement à l'eau claire les parties touchées et consultez un médecin !



PORTER DES GANTS

PROTECTEURS ! Des piles/batteries qui fuient ou qui sont endommagées sont susceptibles de causer des brûlures lorsqu'elles entrent en contact avec la peau. C'est pourquoi il est demandé de porter des gants protecteurs adaptés.

- Ce produit a une batterie intégrée qui ne peut pas être remplacée par l'utilisateur. La dépose ou le remplacement de la batterie doivent être exclusivement réalisés soit par le fabricant soit son service après-vente ou une personne semblablement qualifiée. Lors de la mise au rebut de ce produit, il est important de transmettre l'information que ce produit contient une batterie à recycler.

● Avant l'utilisation

● Déballage du produit

1. Sortez le produit de l'emballage. Retirez tous les matériaux d'emballage et films de protection du produit.
2. Vérifiez que toutes les pièces sont présentes et que le contenu de l'emballage listé est complet (voir « Contenu de l'emballage »).
3. Vérifiez si le produit et toutes les pièces sont en bon état. Si vous constatez une détérioration ou un défaut, n'utilisez pas le produit mais procédez comme décrit au chapitre « Garantie ».

● Recharge du produit

⚠ ATTENTION ! Risque de dommages matériels ! Il est interdit de brancher le produit sur un PC ou un ordinateur portable pour recharger le produit.

❗ REMARQUES :

- Avant la première utilisation : Chargez complètement le produit.
 - Pour recharger, utilisez uniquement un adaptateur secteur (non compris dans le contenu de l'emballage) de classe de protection II avec une sortie SELV de 5 V $\overline{\text{---}}$, 1 A, autorisé pour une utilisation avec des appareils ménagers.
 - Vous ne pouvez pas utiliser le produit durant le processus de recharge.
1. Raccordez la fiche USB C **7** du câble de chargement USB **6** au port USB C **9**.
 2. Raccordez la fiche USB A **5** du câble de chargement USB **6** au port USB A de votre adaptateur secteur USB.
Pendant le chargement, le niveau actuel de la batterie clignote en pourcentage sur l'affichage **4**.
Lorsque le produit est complètement chargé, l'affichage **4** indique **100 %** et cesse de clignoter.
 3. Débranchez le câble de chargement USB **6** du produit et du bloc d'alimentation USB. L'afficheur **4** s'éteint dès que le câble de chargement USB **6** est débranché du produit.

● Positionner/suspendre le produit

Positionner

1. Dépliez l'étrier de support **10**.
2. Positionnez le produit sur une surface horizontale et plane.
3. Réglez l'angle d'inclinaison en tournant l'étrier de support **10** dans la position souhaitée.

Suspendre

- ❗ **REMARQUE** : L'étrier de support **10** permet de suspendre le produit par ex. sous le toit d'une tente de camping.
1. Retournez le produit.
 2. Tournez l'étrier de support **10** sur la position souhaitée.
 3. Accrochez le produit à un point de fixation approprié. Veillez à ce que le produit ne puisse pas tomber.

● Fonctionnement

● Allumer/éteindre et régler la vitesse

- ❗ **REMARQUE** : Dès que le produit est allumé, la pale du ventilateur **2** tourne au palier de vitesse **01**. Le niveau actuel de la batterie en pourcentage est indiqué sur l'affichage **4**. Au bout de 3 secondes, l'afficheur revient à l'affichage du niveau de vitesse.
1. **Allumer** : Tournez le bouton de réglage **3** dans le sens des aiguilles d'une montre.
 2. Afin de régler la vitesse sur un niveau compris entre **01** et **100**, tournez le bouton de réglage **3** dans le sens des aiguilles d'une montre ou dans le sens inverse.

3. **Éteindre** : Tournez le bouton de réglage **3** dans le sens inverse des aiguilles d'une montre jusqu'à ce que la ligne sur le bouton de réglage soit sur « **0** ».

● **Nettoyage et entretien**

- Ne plongez jamais les pièces électriques du produit dans de l'eau ou d'autres liquides. Ne maintenez jamais le produit sous l'eau courante.
- Avant le nettoyage : Éteignez le produit. Débranchez le câble de chargement USB **6** du produit.

Pièce	Nettoyage
Produit	<ul style="list-style-type: none"> □ Nettoyez le boîtier avec un chiffon légèrement humidifié. □ Ne laissez jamais d'eau ou d'autres liquides pénétrer à l'intérieur du produit.
Grille 1 8	<ul style="list-style-type: none"> □ Enlevez avec précaution le plus gros des dépôts de poussière avec un aspirateur. □ Nettoyez les grilles avec un chiffon légèrement humidifié. □ Appliquez un produit de nettoyage doux sur le chiffon en cas de saleté tenace.

- N'utilisez jamais de produits de nettoyage agressifs ou récurants ou de brosses dures pour le nettoyage.

❗ **REMARQUES :**

- Les grilles **1** **8** servent de couvercle protecteur afin d'empêcher l'utilisateur d'entrer en contact avec la pale du ventilateur **2**.
- Vous ne devez en aucun cas retirer la grille avant **1** ou la grille arrière **8**.
- Après le nettoyage : Laissez sécher toutes les pièces.

● **Rangement**

- ❗ **REMARQUE :** Même si vous n'utilisez pas le produit, la batterie peut se décharger d'elle-même. Si le produit ne doit pas être utilisé sur une longue période, rechargez complètement la batterie avant de la ranger afin de prolonger sa durée de vie. Afin de conserver les propriétés de la batterie, rechargez-la régulièrement (nous recommandons un intervalle de 3 mois) lorsque vous ne l'utilisez pas.
- Conservez le produit dans un endroit sec hors de la portée des enfants.

● **Mise au rebut**

L'emballage se compose de matières recyclables pouvant être mises au rebut dans les déchetteries locales.



Veillez respecter l'identification des matériaux d'emballage pour le tri sélectif, ils sont identifiés avec des abréviations (a) et des chiffres (b) ayant la signification suivante : 1-7 : plastiques/20-22 : papiers et cartons/80-98 : matériaux composite.

Produit :



Le produit et les matériaux d'emballage sont recyclables et relèvent de la responsabilité élargie du producteur. Éliminez-les séparément, en suivant l'Info-tri illustrée, dans l'intérêt d'un meilleur traitement des déchets.

Le logo Triman n'est valable qu'en France.



Votre mairie ou votre municipalité vous renseigneront sur les possibilités de mise au rebut des produits usagés.



Afin de contribuer à la protection de l'environnement, veuillez ne pas jeter votre produit usagé dans les ordures ménagères, mais éliminez-le de manière appropriée. Pour obtenir des renseignements concernant les points de collecte et leurs horaires d'ouverture, vous pouvez contacter votre municipalité.

Les piles/piles rechargeables défectueuses ou usagées doivent être recyclées. Les piles et/ou piles rechargeables et/ou le produit doivent être retournés dans les centres de collecte proposés.



Pollution de l'environnement par la mise au rebut incorrecte des piles/piles rechargeables !

Les piles/piles rechargeables ne doivent pas être mises au rebut avec les ordures ménagères. Elles peuvent contenir des métaux lourds toxiques et doivent être considérées comme des déchets spéciaux. Les symboles chimiques des métaux lourds sont les suivants : Cd = cadmium, Hg = mercure, Pb = plomb. Pour cette raison, veuillez toujours déposer les piles/piles rechargeables usagées dans les conteneurs de recyclage communaux.

● Garantie

Article L217-16 du Code de la consommation

Lorsque l'acheteur demande au vendeur, pendant le cours de la garantie commerciale qui lui a été consentie lors de l'acquisition ou de la réparation d'un bien meuble, une remise en état couverte par la garantie, toute période d'immobilisation d'au moins sept jours vient s'ajouter à la durée de la garantie qui restait à courir. Cette période court à compter de la demande d'intervention de l'acheteur ou de la mise à disposition pour réparation du bien en cause, si cette mise à disposition est postérieure à la demande d'intervention.

Indépendamment de la garantie commerciale souscrite, le vendeur reste tenu des défauts de conformité du bien et des vices rédhibitoires dans les conditions prévues aux articles L217-4 à L217-13 du Code de la consommation et aux articles 1641 à 1648 et 2232 du Code Civil.

Article L217-4 du Code de la consommation

Le vendeur livre un bien conforme au contrat et répond des défauts de conformité existant lors de la délivrance.

Il répond également des défauts de conformité résultant de l'emballage, des instructions de montage ou de l'installation lorsque celle-ci a été mise à sa charge par le contrat ou a été réalisée sous sa responsabilité.

Article L217-5 du Code de la consommation

Le bien est conforme au contrat :

- 1° S'il est propre à l'usage habituellement attendu d'un bien semblable et, le cas échéant :
 - s'il correspond à la description donnée par le vendeur et posséder les qualités que celui-ci a présentées à l'acheteur sous forme d'échantillon ou de modèle ;
 - s'il présente les qualités qu'un acheteur peut légitimement attendre eu égard aux déclarations publiques faites par le vendeur, par le producteur ou par son représentant, notamment dans la publicité ou l'étiquetage ;
- 2° Ou s'il présente les caractéristiques définies d'un commun accord par les parties ou être propre à tout usage spécial recherché par l'acheteur, porté à la connaissance du vendeur et que ce dernier a accepté.

Article L217-12 du Code de la consommation

L'action résultant du défaut de conformité se prescrit par deux ans à compter de la délivrance du bien.

Article 1641 du Code civil

Le vendeur est tenu de la garantie à raison des défauts cachés de la chose vendue qui la rendent impropre à l'usage auquel on la destine, ou qui diminuent tellement cet usage que l'acheteur ne l'aurait pas acquise, ou n'en aurait donné qu'un moindre prix, s'il les avait connus.

Article 1648 1er alinéa du Code civil

L'action résultant des vices rédhibitoires doit être intentée par l'acquéreur dans un délai de deux ans à compter de la découverte du vice.

Les pièces détachées indispensables à l'utilisation du produit sont disponibles pendant la durée de la garantie du produit.

Le produit a été fabriqué selon des critères de qualité stricts, et contrôlé consciencieusement avant sa livraison. En cas de défaut de matériau ou de fabrication, vous avez des droits légaux vis-à-vis du vendeur du produit. Vos droits légaux ne sont en aucun cas limités par notre garantie mentionnée ci-dessous.

La garantie de ce produit est de 3 ans à partir de la date d'achat. La période de garantie commence à la date d'achat. Conservez l'original de la preuve d'achat dans un endroit sûr car ce document est nécessaire pour prouver l'achat.

Tout dommage ou défaut déjà présent au moment de l'achat doit être signalé immédiatement après le déballage du produit.

Si le produit présente un défaut de matériau ou de fabrication dans les 3 ans qui suivent la date d'achat, nous le réparerons ou le remplacerons – à notre choix – gratuitement pour vous. La

période de garantie n'est pas prolongée par une demande de garantie acceptée. Cette mesure s'applique également pour les pièces remplacées et réparées.

Cette garantie est annulée si le produit a été endommagé ou utilisé ou entretenu de manière incorrecte.

La garantie couvre les défauts de matériels et de fabrication. Cette garantie ne couvre pas les pièces du produit soumises à une usure normale, et qui sont donc considérées comme des pièces d'usure (par exemple les piles, tuyaux, les cartouches d'encre), ni les dommages aux pièces fragiles, par exemple les interrupteurs ou les pièces en verre.

La période de garantie s'applique également à la batterie sur ce produit.

● Faire valoir sa garantie

Pour garantir la rapidité d'exécution de la procédure de garantie, veuillez respecter les indications suivantes :

Veuillez conserver le ticket de caisse et la référence du produit (IAN 539376_2507) à titre de preuve d'achat pour toute demande.

Le numéro de référence de l'article est indiqué sur la plaque d'identification, gravé sur la page de titre de votre manuel (en bas à gauche) ou sur un autocollant apposé sur la face arrière ou inférieure du produit.

En cas de dysfonctionnement du produit, ou de tout autre défaut, contactez en premier lieu le service après-vente par téléphone ou par e-mail aux coordonnées indiquées ci-dessous.

Vous pouvez alors envoyer franco de port tout produit considéré comme défectueux au service clientèle indiqué, accompagné de la preuve d'achat (ticket de caisse) et d'une description écrite du défaut avec mention de sa date d'apparition.

● Service après-vente

FR Service après-vente France

Tél.: 0800 919 270

E-Mail: owim@lidl.fr

BE Service après-vente Belgique

Tél.: 0800 12089

E-Mail: owim@lidl.be

CH Service après-vente Suisse

Tél.: 0800 56 44 33

E-Mail: owim@lidl.ch

● Déclaration UE de conformité

DÉCLARATION UE DE CONFORMITÉ (n° 539376_2507)

IAN : 539376_2507
Identification du produit : "TRONIC" Mini ventilateur de table
Numéro de modèle : HG14222

L'objet de la déclaration décrit ci-dessus est conforme à la législation d'harmonisation de l'Union applicable:

Directive 2006/42/EC
Directive 2014/30/EU
Directive 2011/65/EU avec toutes les modifications connexes

Références des normes harmonisées pertinentes appliquées ou des autres spécifications techniques par rapport auxquelles la conformité est déclarée :

N° / Pièces
Directive 2006/42/EC
EN 60335-1:2012/A16:2023
EN IEC 60335-2-80:2024/A11:2024
EN 62233:2008
EN ISO 12100:2010
Directive 2014/30/EU
EN 55014-1:2017/A11:2020
EN IEC 55014-1:2021
EN 55014-2:1997/A2:2008
EN IEC 55014-2:2021

L'objet de la déclaration décrite ci-dessus est conforme à la directive 2011/65/UE du Parlement européen et du Conseil du 8 juin 2011 relative à la limitation de l'utilisation de certaines substances dangereuses dans les équipements électriques et électroniques :

N° / Pièces
Directive 2011/65/UE
EN IEC 63000:2018

Détenteur de la documentation technique : OWIM GmbH & Co.KG

Signé par et au nom de :

OWIM GmbH & Co. KG, Stiftsbergstraße 1, 74167 Neckarsulm, Allemagne

Cette déclaration de conformité est délivrée sous la seule responsabilité du fabricant.

Traduction de la déclaration de conformité d'origine

Neckarsulm

Lieu

7/11/2025

Date

ppa. Jens Buchheim

Fondé de pouvoir

ppa. Dr. Thorsten Maier















Fondé de pouvoir

FR



Lijst van gebruikte pictogrammen/symbolen	Pagina	43
Inleiding	Pagina	44
Beoogd gebruik	Pagina	44
Leveringsomvang	Pagina	44
Onderdelenbeschrijving	Pagina	44
Technische gegevens	Pagina	45
Veiligheidsaanwijzingen	Pagina	45
Veiligheidstips voor batterijen/accu's	Pagina	47
Vóór het gebruik	Pagina	48
Product uitpakken	Pagina	48
Product opladen	Pagina	48
Product opstellen/ophangen	Pagina	49
Bediening	Pagina	49
In-/uitschakelen en snelheid instellen	Pagina	49
Schoonmaken en onderhoud	Pagina	49
Opbergen	Pagina	50
Afvoer	Pagina	50
Garantie	Pagina	51
Afwikkeling in geval van garantie	Pagina	51
Service	Pagina	52
EU-conformiteitsverklaring	Pagina	53

Lijst van gebruikte pictogrammen/symbolen

	GEVAAR! – Duidt op een gevaar met een hoog risico dat ernstig letsel of de dood tot gevolg kan hebben, als dit niet wordt voorkomen (bijv. verstikkingsgevaar)		Steek uw vingers niet door het rooster.
			Gelijkstroom/-spanning
	WAARSCHUWING! – Duidt op een gevaar met een middelmatig risico dat ernstig letsel of de dood tot gevolg kan hebben, als dit niet wordt voorkomen (bijvoorbeeld gevaar voor elektrische schokken)		USB-C-stekker
			USB-A-stekker
	VOORZICHTIG! – Duidt op een gevaar met een laag risico dat licht tot matig letsel tot gevolg kan hebben, als dit niet wordt voorkomen (bijvoorbeeld verbrandingsgevaar)		Beschermingsklasse III
			Gebruik het product alleen in droge binnenruimtes.
	OPGELET! – Waarschuwt voor mogelijke schade aan eigendommen (bijv. risico op kortsluiting)		Lees de gebruiksaanwijzing.
	EXPLOSIEGEVAAR! Een waarschuwing voorzien van dit teken en het woord “EXPLOSIEGEVAAR!” wijst op een kans op explosies. Het niet opvolgen van een dergelijke waarschuwing kan leiden tot zware verwondingen of een dodelijk ongeval en mogelijk tot materiële schade. Volg de aanwijzingen in deze waarschuwing op om ernstig letsel, levensgevaar of het risico van materiële schade te vermijden!		TIP: Dit symbool met de aanduiding “Tip” duidt op verdere nuttige informatie.
			Het CE-teken bevestigt dat het product voldoet aan de betreffende EU-richtlijnen.
			Veiligheidsaanwijzingen Handelingsaanwijzingen

MINI-TAFELVENTILATOR

● **Inleiding**

Hartelijk gefeliciteerd met de aankoop van uw nieuwe product. U heeft voor een hoogwaardig product gekozen. De gebruiksaanwijzing is een deel van het product. Deze bevat belangrijke aanwijzingen voor veiligheid, gebruik en verwijdering. Maakt U zich voor de ingebruikname van het product met alle bedienings- en veiligheidsvoorschriften vertrouwd. Gebruik het product alleen zoals beschreven en voor de aangegeven toepassingsgebieden. Overhandig alle documenten bij doorgifte van het product aan derden.



Je kunt deze en vele andere handleidingen downloaden en bekijken op www.lidl-service.com. Door deze QR-code te scannen, kom je meteen op de Lidl service website (www.lidl-service.com) waar je jouw gebruiksaanwijzing kunt openen door het artikelnummer (IAN) 539376_2507 in te voeren.

● **Beoogd gebruik**

- Dit product is bestemd voor het opwekken van een verkoelende luchtcirculatie.
- Toepassingen die in deze gebruiksaanwijzing niet worden beschreven, kunnen leiden tot schade aan het product of tot zware verwondingen.
- Dit product is alleen geschikt voor huishoudelijk en niet voor commercieel gebruik.
- De fabrikant aanvaardt geen aansprakelijkheid voor schade als gevolg van ondeskundig gebruik.

● **Leveringsomvang**

Controleer het product na het uitpakken om te zien of er iets ontbreekt of beschadigd is. Verwijder vóór gebruik al het verpakkingsmateriaal.

- 1 Mini-tafelventilator
- 1 USB-oplaadkabel (USB-A naar USB-C)
- 1 Gebruiksaanwijzing

● **Onderdelenbeschrijving**



Afb. A

- 1 Voorste rooster
- 2 Ventilatorblad
- 3 Draaiknop (aan/uit, snelheidsregeling)
- 4 Display
- 5 USB-A-stekker
- 6 USB-oplaadkabel
- 7 USB-C-stekker

Afb. B

- 8 Achterste rooster
- 9 USB-C-bus
- 10 Staander (opklapbaar)

● Technische gegevens

Type batterij:	18650
Ingebouwde accu:	3,7 V  , 2000 mAh, 7,4 Wh (lithium-ion) (kan niet door de gebruiker worden vervangen, alleen door een gekwalificeerd persoon)
USB-C-ingang:	5 V  , 1 A
Energieverbruik:	2,2 W
Energieverbruik wanneer uitgeschakeld*:	0,3 W
Geluidsrukniveau emissie:	< 70 dB(A), K = 3 dB

Veiligheids-aanwijzingen

MAAK U VÓÓR HET GEBRUIK VAN HET PRODUCT VERTROUWD MET ALLE VEILIGHEIDSTIPS EN GEBRUIKSAANWIJZINGEN! ALS U DIT PRODUCT AAN IEMAND ANDERS DOORGEEFT, GEEF DAN OOK ALLE DOCUMENTATIE MEE!

In geval van schade als gevolg van het niet naleven van deze gebruiksaanwijzing

vervalt uw aanspraak op garantie! Wij aanvaarden geen aansprakelijkheid voor gevolgschade! Er wordt geen aansprakelijkheid aanvaard voor materiële schade of persoonlijk letsel ontstaan door ondeskundig gebruik of het niet opvolgen van de veiligheidsaanwijzingen!

GEVAAR!

Verstikkingsgevaar!

Laat kinderen nooit zonder toezicht achter met het verpakkingsmateriaal. Het verpakkingsmateriaal vormt een verstikkingsgevaar. Kinderen onderschatten vaak de daaraan verbonden gevaren. Houd kinderen altijd uit de buurt van verpakkingsmateriaal.

- Dit product mag door kinderen vanaf 8 jaar alsmede door personen met verminderde fysieke, sensorische of geestelijke vermogens of gebrek aan ervaring en kennis alleen gebruikt worden als





* Het product schakelt automatisch uit na het laden wanneer de USB-kabel wordt losgekoppeld.

ze onder supervisie staan of geïnstrueerd zijn wat betreft veilig gebruik van het product en begrepen hebben welke gevaren uit dat gebruik voortvloeien.

Reiniging en onderhoud door de gebruiker mogen niet door kinderen worden uitgevoerd tenzij ze onder toezicht staan.

- Dit product is geen speelgoed en het moet buiten bereik van kinderen worden gehouden. Kinderen zijn zich niet bewust van de gevaren waarmee gebruik van elektrische apparaten gepaard gaat.
- Kinderen mogen niet met het product spelen.
- Gebruik het product niet als het er zichtbaar beschadigd uitziet.
- Dompel het product nooit onder in water of in andere vloeistoffen!
- Sluit het product alleen aan op een correct geïnstalleerde USB-bus. De spanning moet overeenstemmen met wat

aangegeven is in het hoofdstuk “Technische gegevens”.

- Verander niets aan het product en repareer het evenmin.
- Plaats geen brandende kaarsen of andere open vlammen op of in de buurt van het product.
- Gebruik het product niet in de buurt van warmtebronnen zoals bijv. radiatoren of andere apparaten, die warmte afgeven.
- Gooi het product weg indien het product of de USB-oplaadkabel  beschadigd mocht zijn.
- Zorg ervoor dat de USB-oplaadkabel  niet door scherpe kanten of hete voorwerpen beschadigd kan worden.
- Wikkel de USB-oplaadkabel  voor gebruik helemaal af.
- Schakel het product direct uit en koppel de USB-oplaadkabel  los van het product als u een

brandlucht of rook waarneemt. Laat het product door een vakman controleren alvorens het weer te gaan gebruiken.

- Als u een USB-stroomvoorziening gebruikt, moet het stopcontact altijd gemakkelijk bereikbaar zijn zodat de USB-stroomvoorziening in noodgevallen snel van het stopcontact los kan worden gekoppeld. Raadpleeg ook de gebruiksaanwijzing van de fabrikant.
- Houd de hand aan de gebruiksbepalingen en -verboden voor op accu's werkende producten in mogelijke gevaarlijke situaties zoals bijv. tankstations, op vliegvelden, in ziekenhuizen, etc.

⚠ WAARSCHUWING! Dek het product niet af als het opgeladen wordt. Er bestaat dan gevaar voor opwarming en oververhitting.

⚠ WAARSCHUWING!

Risico op letsel! Schakel het product uit en koppel het los van de USB-stroomvoorziening voordat u het product reinigt en zorg ervoor dat het op dat moment niet gebruikt wordt.

- Bescherm het product tegen stof, direct zonlicht, waterdruppels en spatwater.

⚠ VOORZICHTIG! Risico

op letsel! Gebruik het product nooit zonder veiligheidsroosters of als één van die veiligheidsroosters beschadigd is.

⚠ VOORZICHTIG! Risico

op letsel! Houd tijdens het gebruik handen, haren, kleding en andere voorwerpen uit de buurt van het veiligheidsrooster om verwondingen en beschadiging van het product te voorkomen.



Veiligheidstips voor batterijen/accu's

- ⚠ **LEVENSGEVAAR!** Houd batterijen/accu's buiten het bereik van kinderen. Neem in geval van inslikken direct contact op met een arts!



EXPLOSIEGEVAAR! Laad niet-oplaadbare batterijen nooit opnieuw op. Sluit batterijen/accu's nooit kort en/of open ze niet. Oververhitting, brandgevaar of openbarsten kan het gevolg zijn.

- Gooi batterijen/accu's nooit in vuur of water.
- Stel batterijen/accu's nooit bloot aan welke mechanische druk dan ook.

De kans bestaat dat de batterijen/accu's dan gaan lekken

- Vermijd extreme omstandigheden en temperaturen, die op batterijen/accu's kunnen inwerken, zoals bijv. verwarmingselementen/direct zonlicht.
- Als batterijen/accu's lekken, vermijd contact van de huid, ogen of slijmvlies met de chemicaliën! Als dat toch gebeurt, spoel dan die plaatsen direct af met schoon water en neem contact op met een arts!



DRAAG VEILIGHEIDSHANDSCHOENEN!

Lekkende of beschadigde batterijen/accu's kunnen bij contact met de huid bijtende wonden veroorzaken. Draag daarom in een dergelijk geval geschikte veiligheidshandschoenen.

- In dit product is een accu ingebouwd die niet door de gebruiker vervangen kan worden. Om gevaren te vermijden mag verwijdering of vervanging van de accu alleen worden uitgevoerd door de fabrikant of zijn klantendienst of een vergelijkbaar gekwalificeerd persoon. Bij verwijdering van dit product moet erop gewezen worden dat er in het product een accu zit.

● Vóór het gebruik

● Product uitpakken

1. Haal het product uit de verpakking. Verwijder al het verpakkingsmateriaal en beschermfolie.
2. Controleer of alle onderdelen aanwezig zijn en of de beschrijving van het meegeleverde volledig is (zie "Leveringsomvang").
3. Controleer of het product en alle onderdelen in goede staat zijn. Mocht u een beschadiging of een defect vaststellen, gebruik het product dan niet, maar ga te werk zoals beschreven in het hoofdstuk "Garantie".

● Product opladen

⚠️ OPGELET! Kans op materiële schade!

Sluit het product niet aan op een PC of notebook om het product op te laden.

❗ TIPS:

- Voor het eerste gebruik: Laad het product volledig op.
 - Gebruik om op te laden alleen een netvoedingsadapter (niet meegeleverd) met beschermingsklasse II en een SELV-uitgang van 5 V $\overline{\text{---}}$, 1 A, die is goedgekeurd voor gebruik met huishoudelijke apparaten.
 - Tijdens het opladen kunt u het product niet gebruiken.
1. Sluit de USB-C-stekker **7** van de USB-oplaadkabel **6** aan op de USB-C-bus **9**.
 2. Sluit de USB-A-stekker **5** van de USB-oplaadkabel **6** aan op de USB-A-bus van de USB-netvoedingsadapter. Tijdens het opladen knippert het huidige accuniveau in procenten op het display **4**.

Wanneer het product volledig is opgeladen, wordt op het display **4** **100 %** weergegeven en stopt het knipperen.

3. Koppel de USB-oplaadkabel **6** los van het product en van de USB-netvoedingsadapter. Het display **4** gaat uit wanneer de USB-oplaadkabel **6** wordt losgekoppeld van het product.

● Product opstellen/ophangen

Opstellen

1. Klap de staander **10** uit.
2. Plaats het product op een horizontale, vlakke ondergrond.
3. Stel de hellingshoek in, door de staander **10** in de gewenste stand te draaien.

Opvangen

i **TIP:** Met de staander **10** kunt u het product bijvoorbeeld onder het dak van een kampeertent hangen.

1. Zet het product op zijn kop.
2. Draai de staander **10** in de gewenste positie.
3. Hang het product aan een geschikt bevestigingspunt op. Let er op dat het product niet kan vallen.

● Bediening

● In-/uitschakelen en snelheid instellen

i **TIP:** Zodra het product is ingeschakeld, draait het ventilatorblad **2** op snelheidsniveau **01**. Het actuele accuniveau in procenten wordt op het display **4** weergegeven. Na 3 seconden keert het display terug naar de weergave van het snelheidsniveau.

1. **Inschakelen:** Draai de draaiknop **3** met de wijzers van de klok mee.
2. Draai de draaiknop **3** rechtsom of linksom om de snelheid in te stellen op een niveau tussen **01** en **100**.
3. **Uitschakelen:** Draai de draaiknop **3** linksom, totdat de lijn op de draaiknop is uitgelijnd met **“0”**.

● Schoonmaken en onderhoud

- Dompel de elektrische onderdelen van het product nooit onder in water of andere vloeistoffen. Houd het product nooit onder stromend water.
- Voor het schoonmaken: Schakel het product uit. Koppel de USB-oplaadkabel **6** los van het product.

Onderdeel	Schoonmaken
Product	<ul style="list-style-type: none">□ Maak de behuizing schoon met een enigszins vochtig doekje.□ Laat geen water of andere vloeistoffen in het binnenste van het product terechtkomen.
Rooster 1 8	<ul style="list-style-type: none">□ Verwijder stofafzettingen voorzichtig met een stofzuiger.□ Maak de roosters schoon met een enigszins vochtig doekje.□ Doe bij een hardnekkige verontreiniging een beetje zacht schoonmaakmiddel op de doek.

- Gebruik voor het schoonmaken geen schurende, agressieve schoonmaakmiddelen of harde borstels.

i TIPS:

- De roosters **1** **8** dienen als veiligheidsafdekkingen om de gebruiker te beschermen tegen het aanraken van het ventilatorblad **2**.
- Verwijder in geen geval noch het voorste rooster **1** noch het achterste rooster **8**.
- Na de reiniging: Laat alle onderdelen drogen.

● **Opbergen**

- i TIP:** De accu kan zichzelf ontladen, ook wanneer u het product niet gebruikt. Mocht het product voor langere tijd niet gebruikt worden, laad dan de accu voor het opbergen volledig op om de levensduur ervan te verlengen. Laad de accu regelmatig op wanneer u deze niet gebruikt (we raden een interval van 3 maanden aan) om de eigenschappen ervan te behouden.

- Bewaar het product op een droge plaats buiten het bereik van kinderen.

● **Afvoer**

De verpakking bestaat uit milieuvriendelijke grondstoffen die u via de plaatselijke recyclingcontainers kunt afvoeren.



Neem de aanduiding van de verpakingsmaterialen voor de afvalscheiding in acht. Deze zijn gemarkeerd met de afkortingen (a) en

een cijfers (b) met de volgende betekenis: 1-7: kunststoffen/20-22: papier en vezelplaten/80-98: composietmaterialen.

Product:

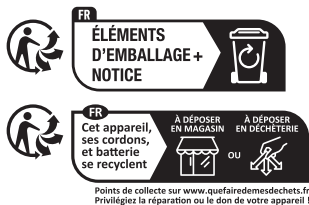

Het product, en de verpakingsmaterialen kunnen worden gerecycled en zijn onderhevig aan een uitgebreide verantwoordelijkheid van de fabrikant.

Gooi ze apart weg, overeenkomstig de aangegeven Info-tri (informatie over afvalscheiding), voor een beter afvalbeheer.

Het Triman-logo geldt alleen voor Frankrijk.



Informatie over de mogelijkheden om het uitgediende product na gebruik te verwijderen, verstrekt uw gemeentelijke overheid.



Gooi het afgedankte product omwille van het milieu niet weg via het huisvuil, maar geef het af bij het daarvoor bestemde depot of het gemeentelijke milieupark. Over afgifteplaatsen en hun openingstijden kunt u zich bij uw aangewezen instantie informeren.

Defecte of verbruikte batterijen/accu's moeten worden gerecycled. Geef batterijen/accu's en/of het product af bij de daarvoor bestemde verzamelstations.



Milieuschade door foutieve verwijdering van de batterijen/accu's!

Batterijen/accu's mogen niet via het huisvuil worden weggegooid. Ze kunnen giftige zware metalen bevatten en vallen onder het chemisch afval. De chemische symbolen van de zware metalen zijn: Cd = cadmium, Hg = kwik, Pb = lood. Geef verbruikte batterijen/accu's daarom af bij een gemeentelijk inzamelpunt.

● **Garantie**

Het product werd volgens strenge kwaliteitsrichtlijnen gemaakt en voor de uitlevering zorgvuldig gecontroleerd. In geval van materiaal- of fabricagefouten hebt u tegenover de verkoper van het product wettelijke rechten. Uw wettelijke rechten worden op geen enkele manier door onze hieronder vermelde garantie beperkt.

De garantie voor dit product bedraagt 3 jaar vanaf aankoopdatum. De garantieperiode gaat in op de datum van aankoop. Bewaar het originele bewijs van aankoop op een veilige plek aangezien dit document nodig is als bewijs.

Alle beschadigingen of gebreken die reeds op het moment van aankoop aanwezig zijn, moeten meteen na het uitpakken van het product worden gemeld.

Mocht het product binnen 3 jaar na aankoopdatum een materiaal- of fabricagefout vertonen, zullen wij het – naar onze keuze – gratis voor u repareren of vervangen. De garantieperiode wordt door een plaatsgevonden garantieverlening niet verlengd. Dit geldt ook voor vervangen en gerepareerde onderdelen.

Deze garantie vervalt als het product werd beschadigd of onjuist is gebruikt of onderhouden.

De garantie dekt materiaal- en fabricagefouten af. Deze garantie dekt geen productonderdelen die aan normale slijtage onderhevig zijn en daarom als verbruiksartikelen worden beschouwd (bv. batterijen, slangen, inktpatronen), noch dekt zij schade aan breekbare onderdelen, bv. schakelaars of onderdelen die van glas zijn gemaakt.

Bij dit product geldt de garantieperiode ook voor de oplaadbare batterij.

● **Afwikkeling in geval van garantie**

Om een snelle afhandeling van uw reclamatie te waarborgen dient u de volgende instructies in acht te nemen:

Houd bij alle vragen alstublieft de kassabon en het artikelnummer (IAN 539376_2507) als bewijs van aankoop bij de hand.

Het artikelnummer vindt u op de typeplaat, ingegraveerd, op het titelblad van uw handleiding (linksonder) of als sticker op de achter- of onderzijde.

Wanneer er storingen in de werking of andere gebreken optreden, dient u eerst telefonisch of per e-mail contact met de onderstaande service-afdeling op te nemen.

Een als defect geregistreerd product kunt u dan samen met uw aankoopbewijs (kassabon) en vermelding van de concrete schade alsmede het tijdstip van optreden voor u franco aan het u meegedeelde servicepunt verzenden.

● Service

(NL)

Service Nederland

Tel.: 0800 0249630

E-Mail: owim@lidl.nl

(BE)

Service België

Tel.: 0800 12089

E-Mail: owim@lidl.be

● EU-conformiteitsverklaring

EU-CONFORMITEITSVERKLARING (nr. 539376_2507)

IAN: 539376_2507
Productidentificatie: "TRONIC" Mini-tafelventilator
Modelnummer: HG14222

Het hierboven beschreven voorwerp is in overeenstemming met de desbetreffende harmonisatiewetgeving van de Unie:

Richtlijn 2006/42/EG
Richtlijn 2014/30/EU
Richtlijn 2011/65/EU met alle bijbehorende wijzigingen

Vermelding van de toegepaste relevante geharmoniseerde normen of van de andere technische specificaties waarop de conformiteitsverklaring betrekking heeft:

Nr. / Onderdelen
Richtlijn 2006/42/EG
EN 60335-1:2012/A16:2023
EN IEC 60335-2-80:2024/A11:2024
EN 62233:2008
EN ISO 12100:2010
Richtlijn 2014/30/EU
EN 55014-1:2017/A11:2020
EN IEC 55014-1:2021
EN 55014-2:1997/A2:2008
EN IEC 55014-2:2021

Het hierboven beschreven voorwerp van de verklaring is in overeenstemming met Richtlijn 2011/65/EU van het Europees Parlement en de Raad van 8 juni 2011 betreffende beperking van het gebruik van bepaalde gevaarlijke stoffen in elektrische en elektronische apparatuur:

Nr. / Onderdelen
Richtlijn 2011/65/EU
EN IEC 63000:2018

Houder van de technische documentatie: OWIM GmbH & Co.KG

Ondertekend voor en namens:

OWIM GmbH & Co. KG, Stiftsbergstraße 1, 74167 Neckarsulm, Duitsland

Deze verklaring van overeenstemming wordt onder de uitsluitende verantwoordelijkheid van de fabrikant verstrekt.

Vertaling van de originele verklaring van overeenkomst

Neckarsulm

Plaats

7/11/2025

Datum

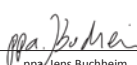
ppa./Jens Buchheim
Procuratiehouder











ppa. Dr. Thorsten Maier
Procuratiehouder

NL



Wykaz użytych piktogramów i symboli	Strona	55
Wstęp	Strona	56
Użytkowanie zgodne z przeznaczeniem	Strona	56
Zakres dostawy	Strona	56
Opis części	Strona	56
Dane techniczne	Strona	57
Instrukcje bezpieczeństwa	Strona	57
Instrukcje bezpieczeństwa dotyczące baterii i akumulatorów	Strona	59
Przed użyciem	Strona	60
Rozpakowanie produktu	Strona	60
Ładowanie produktu	Strona	60
Konfiguracja i wieszanie produktu	Strona	61
Obsługa	Strona	61
Włączanie, wyłączenie i regulacja prędkości	Strona	61
Czyszczenie i konserwacja	Strona	61
Przechowywanie	Strona	62
Utylizacja	Strona	62
Gwarancja	Strona	63
Sposób postępowania w przypadku naprawy gwarancyjnej	Strona	64
Serwis	Strona	64
Deklaracja zgodności UE	Strona	65

Wykaz użytych piktogramów i symboli

	NIEBEZPIECZEŃSTWO! – Wskazuje niebezpieczeństwo o wysokim stopniu ryzyka, które, jeśli się go nie uniknie, spowoduje śmierć lub poważne obrażenia (np. uduszenie)		Nie wkładać palców przez siatkę.
			Stały prąd/napięcie
	OSTRZEŻENIE! – Wskazuje niebezpieczeństwo o średnim stopniu ryzyka, które, jeśli się go nie uniknie, może spowodować śmierć lub poważne obrażenia (np. ryzyko porażenia prądem)		Wtyczka USB-C
			Wtyczka USB-A
	OSTROŻNIE! – Wskazuje niebezpieczeństwo o niskim stopniu ryzyka, które, jeśli się go nie uniknie, może spowodować niewielkie lub umiarkowane obrażenia (np. ryzyko porażenia)		Klasa ochrony III
			Produkt stosować tylko w zamkniętych pomieszczeniach suchych.
	UWAGA! – Ostrzega przed możliwymi szkodami materialnymi (np. ryzyko zwarcia)		Przeczytać instrukcję obsługi.
	ZAGROŻENIE WYBUCEM! Ostrzeżenie z tym symbolem i napisem „NIEBEZPIECZEŃSTWO WYBUCHU!” wskazuje na potencjalne zagrożenie eksplozją. Nieprzestrzeżenie tego ostrzeżenia może spowodować poważne obrażenia lub śmierć, a także uszkodzenie mienia. Postępować zgodnie z instrukcjami zawartymi w tym ostrzeżeniu, aby uniknąć poważnych obrażeń, śmierci lub uszkodzenia mienia!		RADA: Ten symbol ze słowem „Rada” zawiera dalsze użyteczne informacje.
			Znak CE potwierdza zgodność z dyrektywami UE mającymi zastosowanie do produktu.
			Instrukcje bezpieczeństwa Instrukcje użytkowania

MINI WENTYLATOR STOŁOWY

● Wstęp

Gratulujemy Państwu zakupu nowego produktu. Tym samym zdecydowali się Państwo na zakup produktu wysokiej jakości. Instrukcja obsługi jest częścią tego produktu. Zawiera ona ważne wskazówki dotyczące bezpieczeństwa, użytkowania i utylizacji. Przed pierwszym użyciem produktu należy zapoznać się ze wszystkimi wskazówkami dotyczącymi obsługi i bezpieczeństwa. Używać produktu wyłącznie zgodnie z jego poniżej opisanym przeznaczeniem. W przypadku przekazania produktu innej osobie należy dołączyć do niego całą jego dokumentację.



Tą i wiele innych instrukcji można pobrać i wyświetlić na stronie www.lidl-service.com. Zeskanowanie tego kodu QR spowoduje przejście bezpośrednio do strony internetowej serwisu Lidl (www.lidl-service.com), gdzie można otworzyć instrukcję obsługi, wprowadzając numer artykułu (IAN) 539376_2507.

● Użytkowanie zgodnie z przeznaczeniem

- Ten produkt jest przeznaczony do cyrkulacji powietrza chłodzącego.
- Zastosowania nie opisane w tej instrukcji mogą spowodować uszkodzenie produktu lub poważne obrażenia.
- Ten produkt jest przeznaczony wyłącznie do użytku domowego; nie nadaje się do użytku komercyjnego.
- Producent nie ponosi odpowiedzialności za szkody wynikłe z niewłaściwego użytkowania.

● Zakres dostawy

Po rozpakowaniu produktu należy sprawdzić, czy produkt jest w dobrym stanie. Przed użyciem usunąć wszystkie materiały pakunkowe.

- 1 Mini wentylator stołowy
- 1 Kabel ładowający USB (USB-A na USB-C)
- 1 Instrukcja obsługi

● Opis części



Rys. A

- 1 Siatka przednia
- 2 Wirnik wentylatora
- 3 Pokrętko obrotowe (włączanie i wyłączenie, regulacja prędkości)
- 4 Wyświetlacz
- 5 Wtyczka USB-A
- 6 Kabel ładowający USB
- 7 Wtyczka USB-C

Rys. B

- 8 Siatka tylna
- 9 Gniazdo USB-C
- 10 Stojak (składany)

● Dane techniczne

Typ baterii:	18650
Wbudowany akumulator:	3,7 V  , 2000 mAh, 7,4 Wh (litowo-jonowy) (nie podlega wymianie przez użytkownika; wymiana jest dozwolona wyłącznie przez osobę wykwalifikowaną)
Wejście USB-C:	5 V  , 1 A
Pobór mocy:	2,2 W
Pobór mocy w stanie wyłączonym*:	0,3 W
Poziom ciśnienia akustycznego emisji:	< 70 dB(A); K = 3 dB



Instrukcje bezpieczeństwa

PRZED ROZPOCZĘCIEM UŻYWANIA PRODUKTU ZAPOZNAĆ SIĘ ZE WSZYSTKIMI INSTRUKCJAMI BEZPIECZEŃSTWA I INSTRUKCJĄ OBSŁUGI! PRZEKAZUJĄC PRODUKT INNYM OSOBOM, NALEŻY DOŁĄCZYĆ WSZYSTKIE DOKUMENTY!

Uszkodzenia powstałe w wyniku nieprzestrzegania niniejszej

instrukcji obsługi nie są objęte gwarancją! Nie ponosimy żadnej odpowiedzialności w przypadku wystąpienia szkód wtórnych! Nie bierzemy odpowiedzialności za uszkodzenia mienia lub obrażenia ciała, powstałe w wyniku niewłaściwego użytkowania lub nieprzestrzegania instrukcji bezpieczeństwa!





⚠ NIEBEZPIECZEŃSTWO!

Ryzyko uduszenia!

Nie zostawiać dzieci bez nadzoru w pobliżu materiałów pakunkowych. Materiały pakunkowe grożą zadławieniem. Dzieci często nie są w stanie ocenić związanych z tym niebezpieczeństw. Zawsze trzymać dzieci z dala od materiałów pakunkowych.

- Produkt ten może być używany przez dzieci w wieku powyżej 8 lat i osoby o ograniczonych zdolnościach fizycznych, zmysłowych lub umysłowych lub o braku doświadczenia i

* Produkt automatycznie wyłącza się po naładowaniu i odłączeniu kabla USB.

- wiedzy, jeśli znajdują się one pod nadzorem lub zostały poinstruowane o bezpiecznym użyciu produktu i wynikających z niego niebezpieczeństwach. Czyszczenia i prac konserwacyjnych nie mogą przeprowadzać dzieci pozostawione bez nadzoru.
- Ten produkt nie jest zabawką i musi być przechowywany w miejscu niedostępnym dla dzieci. Dzieci nie są świadome zagrożeń związanych z używaniem urządzeń elektrycznych.
 - Dzieci nie mogą bawić się produktem.
 - Nie należy używać produktu, jeśli ma widoczne uszkodzenia.
 - Nigdy nie zanurzać produktu w wodzie ani w innych cieczach!
 - Produkt należy podłączać tylko do prawidłowo zainstalowanego gniazda USB. Napięcie musi odpowiadać danym zawartym w rozdziale „Dane techniczne”.
 - Nie modyfikować ani nie naprawiać produktu.
 - W pobliżu produktu ani na nim nie umieszczać płonących świec lub innych źródeł otwartego ognia.
 - Nie należy używać produktu w pobliżu źródeł ciepła, np. grzejników lub innych urządzeń wydzielających ciepło.
 - Produkt należy wyrzucić, jeśli produkt lub kabel ładujący USB  jest uszkodzony.
 - Upewnić się, że kabel ładujący USB  nie zostanie uszkodzony przez ostre krawędzie lub gorące przedmioty.
 - Przed użyciem kabel USB ładujący  należy całkowicie rozwinąć.
 - W razie poczucia zapachu spalenizny lub zauważenia dymu, natychmiast wyłączyć produkt i odłączyć kabel ładujący USB  od produktu. Przed ponownym użyciem produkt musi być sprawdzony

przez wykwalifikowanego technika.

- W przypadku korzystania ze źródła zasilania USB gniazdo zasilania musi być zawsze łatwo dostępne, aby w razie nagłej potrzeby zasilacz USB mógł zostać szybko odłączony od gniazda ściennego. Należy również zapoznać się z instrukcją obsługi producenta.
- Zwracać uwagę na ograniczenia i zakazy dotyczące produktów zasilanych bateryjnie w potencjalnie niebezpiecznych miejscach, takich jak stacje benzynowe, lotniska, szpitale itp.

⚠ OSTRZEŻENIE! Nie przykrywać produktu podczas ładowania. Istnieje ryzyko nagrzania i przegrzania.

⚠ OSTRZEŻENIE! Ryzyko zranienia! Wylączać produkt i odłączać od źródła zasilania USB przed czyszczeniem i gdy produkt nie jest używany.

- Chronić produkt przed kurzem, bezpośrednim działaniem promieni słonecznych oraz kapiącą i pryskającą wodą.

⚠ OSTROŻNIE! Ryzyko zranienia! Nigdy nie używać produktu z uszkodzoną siatką ochronną lub bez niej.

⚠ OSTROŻNIE! Ryzyko zranienia! Podczas użytkowania trzymać ręce, włosy, ubranie i inne przedmioty z dala od siatki zabezpieczającej, aby uniknąć obrażeń lub uszkodzenia produktu.



Instrukcje bezpieczeństwa dotyczące baterii i akumulatorów

⚠ ZAGROŻENIE ŻYCIA! Baterie i akumulatory należy trzymać poza zasięgiem dzieci. W razie połknięcia należy niezwłocznie poszukać pomocy lekarza!



ZAGROŻENIE WYBUCHEM!

Nigdy nie ładować zwykłych baterii nieprzeznaczonych do ładowania. Baterii lub akumulatorów nie zwierać ani ich nie otwierać. Może to spowodować przegrzanie, pożar lub pęknięcie.

- Baterii lub akumulatorów nie wolno wrzucać do ognia lub wody.
- Nie wywierać obciążeń mechanicznych na baterie/akumulatorki.

Ryzyko wycieku z baterii lub akumulatorów

- Unikać ekstremalnych warunków otoczenia oraz temperatur, które mogłyby mieć wpływ na baterie lub akumulatorki, np. grzejników lub bezpośredniego światła słonecznego.
- Jeśli baterie lub akumulatorki wyczerpały się, unikać kontaktu ze skórą, oczami i błonami śluzowymi! Miejsca kontaktu natychmiast przepłukać czystą wodą i skonsultować się z lekarzem!



NOŚCI RĘKAWICE OCHRONNE!

Ciekące albo uszkodzone baterie lub akumulatorki mogą powodować poparzenia w kontakcie ze skórą. Przez cały czas nosić odpowiednie rękawice ochronne.

- Ten produkt zawiera wbudowany akumulator, który nie jest niewymienialny przez użytkownika. Usunięcie lub wymiana akumulatora musi być wykonana przez producenta, autoryzowany serwis lub osobę o odpowiednich kwalifikacjach w celu uniknięcia zagrożenia. Podczas użycia tego produktu należy pamiętać, że ten produkt zawiera akumulator.

● **Przed użyciem**

● Rozpakowanie produktu

1. Wyjąć produkt z opakowania. Usunąć wszystkie materiały opakowaniowe i folie ochronne.

2. Sprawdzić, czy wszystkie są części i czy opisany zakres dostawy jest kompletny (patrz akapit „Zakres dostawy”).
3. Sprawdzić, czy produkt i wszystkie części są w dobrym stanie. W razie zauważenia jakichkolwiek uszkodzeń lub defektów nie używać produktu, ale postępować zgodnie z opisem w rozdziale „Gwarancja”.

● Ładowanie produktu

⚠ UWAGA! Ryzyko uszkodzenia mienia! Nie podłączać produktu do komputera PC lub notebooka w celu naładowania produktu.

ℹ RADY:

- Przed pierwszym użyciem: Całkowicie naładować produkt.
 - Do ładowania należy używać wyłącznie zasilacza (brak w zestawie) o klasie ochronności II i bezpiecznym wyjściu napięciowym 5 V $\overline{\text{---}}$ 1 A, który jest dopuszczony do użytku z urządzeniami gospodarstwa domowego.
 - Nie można używać produktu podczas ładowania.
1. Wtyczkę USB-C **7** kabla ładującego USB **6** podłączyć do gniazda USB-C **9**.
 2. Wtyczkę USB-A **5** kabla ładującego USB **6** podłączyć do gniazda USB-A w zasilaczu USB.
Podczas ładowania na wyświetlaczu **4** miga podawany w procentach aktualny poziom naładowania baterii.
Gdy produkt będzie w pełni naładowany, wyświetlacz **4** pokaże wartość **100 %** i przestanie migać.
 3. Kabel ładujący USB **6** odłączyć od produktu i zasilacza USB.

Wyświetlacz **4** wyłącza się natychmiast po odłączeniu kabla ładującego USB **6** od produktu.

● Konfiguracja i wieszanie produktu

Montaż

1. Rozłożyć stojak **10**.
2. Produkt ustawiać na poziomej i równej powierzchni.
3. W celu dostosowania kąta nachylenia stojak **10** przekręcić do żdanego położenia.

Wieszanie

i RADA: Za pomocą stojaka **10** produkt można np. zawiesić pod dachem namiotu.

1. Produkt odwrócić do góry dnem.
2. Stojak **10** przekręcić w żdane położenie.
3. Produkt zawiesić na odpowiednim punkcie mocowania. Upewnić się, że produkt nie może spaść.

● Obsługa

● Włączanie, wyłączenie i regulacja prędkości

i RADA: Po włączeniu produktu wirnik wentylatora **2** obraca się na poziomie prędkości **01**. Na wyświetlaczu **4** pokazywany jest aktualny poziom naładowania baterii w procentach. Po trzech sekundach wyświetlacz ponownie przelącza się na wyświetlanie poziomu prędkości.

1. **Włączanie:** Pokrętko obrotowe **3** przekręcić w kierunku zgodnym z ruchem wskazówek zegara.
2. Pokrętko obrotowe **3** przekręcić w prawo lub w lewo, aby ustawić prędkość w zakresie od **01** do **100**.
3. **Wyłączenie:** Pokrętko obrotowe **3** przekręcić przeciwnie do ruchu wskazówek zegara, aż pionowa linia na pokrętle zrówna się z cyfrą „**0**”.

● Czyszczenie i konserwacja

- Nie zanurzać części elektrycznych produktu w wodzie ani w innych płynach. Nigdy nie trzymać produktu pod bieżącą wodą.
- Przed czyszczeniem: Wyłączyć produkt. Kabel ładujący USB **6** odłączyć od produktu.

Część	Czyszczenie
Produkt	<ul style="list-style-type: none">□ Czyścić obudowę lekko zwilżoną ściereczką.□ Nie pozwalać, aby woda lub inne płyny dostały się do wnętrza produktu.
Siatka 1 8	<ul style="list-style-type: none">□ Za pomocą odkurzacza ostrożnie usunąć gruby osad.□ Siatkę czyścić lekko zwilżoną ściereczką.□ W przypadku uporczywych zabrudzeń na szmatkę nałożyć można łagodny detergent.

- Do czyszczenia nie wolno używać żrących, agresywnych środków czyszczących ani twardych szczotek.

i RADY:

- Siatki [1] i [8] pełnią funkcję osłon ochronnych, chroniących użytkownika przed dotknięciem wirnika wentylatora [2].
 - W żadnym przypadku nie należy zdejmować siatki przedniej [1] lub siatki tylnej [8].
- Po oczyszczeniu: Pozostawić do całkowitego wyschnięcia.

● Przechowywanie

- i** RADA: Wbudowany akumulator może się rozładować samoistnie, nawet jeśli produkt nie będzie używany. Jeśli produkt nie będzie używany przez dłuższy czas, przed przechowywaniem naładować całkowicie wbudowany akumulator, aby przedłużyć żywotność akumulatora. Regularnie ładować akumulator, gdy nie jest używany (zalecamy doładowywanie co 3 miesiące) w celu utrzymania jego właściwości.
- Produkt przechowywać w suchym, niedostępnym dla dzieci miejscu.

● Utylizacja

Opakowanie wykonane jest z materiałów przyjaznych dla środowiska, które można przekazać do utylizacji w lokalnym punkcie przetwarzania surowców wtórnych.



Przy segregowaniu odpadów prosimy zwrócić uwagę na oznakowanie materiałów opakowaniowych, oznaczone są one skrótami (a) i numerami (b) o następującym znaczeniu: 1–7: Tworzywa sztuczne/20–22: Papier i tektura/80–98: Materiały kompozytowe.

Produkt:

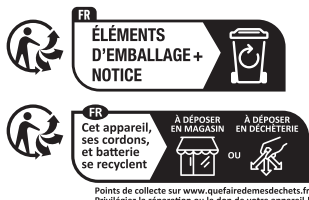

Produkt, materiały opakowaniowe, nadają się do recyklingu i podlegają rozszerzonej odpowiedzialności producenta.

Wyrzucić je osobno, zgodnie z ilustracją przedstawiającą informacje o sortowaniu, aby zapewnić lepszą utylizację odpadów.

Logo Triman jest ważne tylko dla Francji.



Informacji na temat możliwości utylizacji wyeksploatowanego produktu udziela urząd gminy lub miasta.



Z uwagi na ochronę środowiska nie wyrzucać urządzenia po zakończeniu eksploatacji do odpadów domowych, lecz prawidłowo zutylizować. Informacji o punktach zbiorczych i ich godzinach otwarcia udziela odpowiedni urząd.

Elektroodpady nie mogą być wyrzucane do pojemników do selektywnej zbiórki odpadów komunalnych. Można je oddać w specjalnie wyznaczonych miejscach np. Punkt Selektywnej Zbiórki Odpadów Komunalnych lub/bądź w punktach handlowych oferujących w sprzedaży sprzęt elektroniczny.

Należy postępować zgodnie z obowiązującymi w Polsce przepisami dotyczącymi selektywnej zbiórki urządzeń elektrycznych i elektronicznych. Zużyty sprzęt może mieć szkodliwy wpływ na środowisko i zdrowie ludzi z uwagi na

potencjalną zawartość niebezpiecznych substancji, mieszanin oraz części składowych. Gospodarstwo domowe spełnia ważną rolę w przyczynianiu się do ponownego użycia i odzysku surowców wtórnych, w tym recyklingu zużytego sprzętu. Na tym etapie kształtuje się postawy, które wpływają na zachowanie wspólnego dobra jakim jest czyste środowisko naturalne.

Uszkodzone lub zużyte baterie/akumulatory muszą być poddane recyklingowi. Oddać baterie/akumulatory i/lub produkt w dostępnych punktach zbiórki.



Niewłaściwa utylizacja baterii/akumulatorów stwarza zagrożenie dla środowiska naturalnego!

Baterii/akumulatorów nie należy wyrzucać razem z odpadami domowymi. Mogą one zawierać szkodliwe metale ciężkie i należy je traktować jak odpady specjalne. Symbole chemiczne metali ciężkich są następujące: Cd = kadm, Hg = rtęć, Pb = ołów. Dlatego też zużyte baterie/akumulatory należy przekazywać do komunalnych punktów gromadzenia odpadów niebezpiecznych.

● Gwarancja

Produkt został wyprodukowany zgodnie z surowymi wytycznymi dotyczącymi jakości i dokładnie przetestowane przed dostawą. W przypadku wad materiałowych lub produkcyjnych przysługują Państwu prawa ustawowe wobec sprzedawcy produktu. Państwa prawa ustawowe nie są w żaden sposób ograniczone przez naszą gwarancję przedstawioną poniżej.

Gwarancja na ten produkt wynosi 3 lata od daty zakupu. Okres gwarancji rozpoczyna się od daty zakupu. Proszę przechowywać oryginalny rachunek w bezpiecznym miejscu, ponieważ ten dokument jest wymagany jako dowód zakupu.

Wszelkie uszkodzenia lub wady obecne już w momencie zakupu należy zgłosić niezwłocznie po rozpakowaniu produktu.

Jeżeli w ciągu 3 lat od daty zakupu produkt wykáže wady materiałowe lub produkcyjne, to – według naszego uznania – bezpłatnie go naprawimy lub wymienimy. Okres gwarancji nie ulega przedłużeniu o przyznane roszczenie gwarancyjne. Dotyczy to również wymienionych i naprawionych części.

Niniejsza gwarancja traci ważność, jeśli produkt został uszkodzony, był niewłaściwie użytkowany lub konserwowany.

Gwarancja obejmuje wady materiałowe i produkcyjne. Niniejsza gwarancja nie obejmuje części produktu, które podlegają normalnemu zużyciu i dlatego są uważane za części zużywalne (np. baterie, węże, wkłady atramentowe), ani nie obejmuje uszkodzeń części delikatnych, np. przełączników lub części wykonanych ze szkła.

Zgodnie z Kodeksem Cywilnym art. 581 §1 wraz z wymianą urządzenia lub ważnej części czas gwarancji rozpoczyna się na nowo.

W przypadku tego produktu czas gwarancji obowiązuje również dla akumulatora.

● Sposób postępowania w przypadku naprawy gwarancyjnej

Aby zapewnić szybkie rozpatrzenie Państwa wniosku, prosimy stosować się do następujących wskazówek:

Przed skontaktowaniem się z działem serwisowym należy przygotować paragon i numer artykułu (IAN 539376_2507) jako dowód zakupu.

Numery artykułów można znaleźć na tabliczce znamionowej, na grawerunku, na stronie tytułowej jego instrukcji (na dole po lewej stronie) lub jako naklejkę na stronie odwrotnej lub spodniej.

W razie wystąpienia błędów w działaniu lub innych wad, należy skontaktować się najpierw z wymienionym poniżej działem serwisowym telefonicznie lub pocztą elektroniczną.

Produkt uznany za uszkodzony można następnie z dołączeniem dowodu zakupu (paragonu) i podaniem, na czym polega wada i kiedy wystąpiła, przestać bezpłatnie na podany Państwu adres serwisu.

● Serwis

 **Serwis Polska**

Tel.: 223974996

E-Mail: owim@lidl.pl

● Deklaracja zgodności UE

DEKLARACJA ZGODNOŚCI UE (nr. 539376_2507)

IAN: 539376_2507
Nazwa produktu: "TRONIC" Mini wentylator stołowy
Oznaczenie modelu: HG14222

Opisany powyżej przedmiot niniejszej deklaracji jest zgodny z odpowiednimi wymaganiami unijnego prawodawstwa harmonizacyjnego:

Dyrektywa 2006/42/WE
Dyrektywa 2014/30/EU
Dyrektywa 2011/65/UE wraz ze wszystkimi poprawkami

Odwołania do odnośnych norm zharmonizowanych, które zastosowano, lub do innych specyfikacji technicznych, w stosunku do których deklarowana jest zgodność:

Nr / Części
Dyrektywa 2006/42/WE
EN 60335-1:2012/A16:2023
EN IEC 60335-2-80:2024/A11:2024
EN 62233:2008
EN ISO 12100:2010
Dyrektywa 2014/30/EU
EN 55014-1:2017/A11:2020
EN IEC 55014-1:2021
EN 55014-2:1997/A2:2008
EN IEC 55014-2:2021

Opisany powyżej przedmiot deklaracji jest zgodny z dyrektywą Parlamentu Europejskiego i Rady 2011/65/UE z dnia 8 czerwca 2011 r. w sprawie ograniczenia stosowania niektórych niebezpiecznych substancji w sprzęcie elektrycznym i elektronicznym:

Nr / Części
Dyrektywa 2011/65/UE
EN IEC 63000:2018

Osoba odpowiedzialna za dokumentację techniczną: OWIM GmbH & Co.KG

Podpisano przez lub w imieniu:

OWIM GmbH & Co. KG, Stiftsbergstraße 1, 74167 Neckarsulm, Niemcy

Niniejsza deklaracja zgodności wydana zostaje na wyłączną odpowiedzialność producenta.

Tłumaczenie oryginalnej deklaracji zgodności

Neckarsulm
Miejsce

7/11/2025
Data

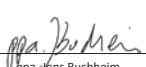
ppa. Wens Buchheim
Prokurent

















ppa. Dr. Thorsten Maier
Prokurent

PL



Seznam použitých piktogramů a symbolů	Strana	67
Úvod	Strana	68
Použití ke stanovenému účelu	Strana	68
Rozsah dodávky	Strana	68
Popis dílů	Strana	68
Technické údaje	Strana	69
Bezpečnostní pokyny	Strana	69
Bezpečnostní pokyny pro baterie/akumulátory	Strana	71
Před použitím	Strana	72
Vybalte výrobek	Strana	72
Nabíjení výrobku	Strana	72
Výrobek postavte/zavěste	Strana	72
Obsluha	Strana	72
Zapnutí/vypnutí a nastavení otáček	Strana	72
Čištění a péče	Strana	73
Skladování	Strana	73
Zlikvidování	Strana	73
Záruka	Strana	74
Postup v případě uplatňování záruky	Strana	74
Servis	Strana	75
EU prohlášení o shodě	Strana	76

Seznam použitých piktogramů a symbolů

	NEBEZPEČÍ! – Označuje ohrožení s vysokým stupněm rizika, které má, pokud se mu nezabrání, za následek smrt nebo těžké zranění (např. nebezpečí udušení)		Neprostrkujte prsty mřížkou.
			Stejnoseměrný proud/napětí
	VAROVÁNÍ! – Označuje nebezpečí se středním stupněm rizika, které může mít, pokud se mu nezabrání, za následek těžké zranění nebo smrt (např. riziko úrazu elektrickým proudem)		Konektor USB-C
			Konektor USB-A
	OPATRNĚ! – Označuje ohrožení s nízkým stupněm rizika, které může mít, pokud se mu nezabrání, za následek lehké až střední zranění (např. nebezpečí opaření)		Třída ochrany III
			Používejte výrobek jen v suchých vnitřních prostorech.
	VÝSTRAHA! – Varuje před možným poškozením majetku (např. nebezpečí zkratu)		Přečtěte si návod na obsluhu.
	NEBEZPEČÍ VÝBUCHU! Varování, které je opatřeno tímto označením a slovy „NEBEZPEČÍ VÝBUCHU!“, poukazuje na možné nebezpečí exploze. Pokud se takové varování nedodrží, může to s sebou přinášet vážná zranění nebo smrt a případné věcné škody. Postupujte podle pokynů v tomto varování, abyste zabránili těžkým zraněním, ohrožení života či riziku vzniku škod na majetku!		UPOZORNĚNÍ: Tento symbol se signálním slovem „Upozornění“ poskytuje další užitečné informace.
			Značka CE potvrzuje shodu se směrnicemi EU, které se na výrobek vztahují.
			Bezpečnostní pokyny Pokyny pro činnost

STOLNÍ MINI VENTILÁTOR

● Úvod

Blahopřejeme Vám ke koupi nového výrobku. Rozhodli jste se pro kvalitní produkt. Návod k obsluze je součástí tohoto výrobku. Obsahuje důležité pokyny pro bezpečnost, použití a likvidaci. Před použitím výrobku se seznámte se všemi pokyny k obsluze a bezpečnostními pokyny. Používejte výrobek jen popsáním způsobem a na uvedených místech. Při předání výrobku třetí osobě předejte i všechny podklady.



Tento a další návody si můžete stáhnout a prohlédnout na stránkách www.lidl-service.com. Po naskenování tohoto QR kódu budete přesměrováni přímo na stránky Lidl service (www.lidl-service.com) na kterých si můžete po zadání čísla výrobku (IAN) 539376_2507 otevřít příslušný návod k obsluze.

● Použití ke stanovenému účelu

- Tento výrobek určen ke generování cirkulace chladicího vzduchu.
- Použití, která nejsou v tomto návodu k obsluze popsána, mohou způsobit poškození výrobku nebo vážné poranění.

- Tento výrobek je určen pro použití v domácnosti; není vhodný pro profesionální použití.
- Výrobce nepřebírá žádnou odpovědnost za škody způsobené neodborným použitím.

● Rozsah dodávky

Zkontrolujte po vybalení výrobku, zda je výrobek v řádném stavu. Před použitím odstraňte všechny obalové materiály.

- 1 Stolní mini ventilátor
- 1 Nabíjecí kabel USB (USB-A na USB-C)
- 1 Návod na obsluhu

● Popis dílů

Obr. A

- 1 Přední mřížka
- 2 Lopatka ventilátoru
- 3 Otočný regulátor (zap/vyp, regulátor otáček)
- 4 Displej
- 5 Konektor USB-A
- 6 Nabíjecí kabel USB
- 7 Konektor USB-C

Obr. B

- 8 Zadní mřížka
- 9 Zásuvka USB-C
- 10 Stojanový držák (skládací)

● Technické údaje

Typ baterie:	18650
Vestavěný akumulátor:	3,7 V --- , 2000 mAh, 7,4 Wh (lithiové ionty) (nelze vyměnit uživatelem; výměnu smí provádět pouze kvalifikovaná osoba)
Vstup USB-C:	5 V --- , 1 A
Příkon:	2,2 W
Příkon ve vypnutém stavu*:	0,3 W
Hladina akustického tlaku:	< 70 dB(A); K = 3 dB



Bezpečnostní pokyny

SEZNAMTE SE PŘED POUŽITÍM VÝROBKU SE VŠEMI BEZPEČNOSTNÍMI POKYNY A POKYNY PRO OBSLUHU! KDYŽ PŘEDÁVÁTE TENTO VÝROBEK JINÝM LIDEM, DEJTE JIM I VŠECHNY DOKUMENTY!

V případě poškození v důsledku nedodržení tohoto návodu na obsluhu se vaše záruka ruší! Za následné škody se nepřebírá žádná odpovědnost! V případě





škody na majetku nebo zranění způsobené nesprávným používáním nebo nedodržáním bezpečnostních pokynů se nepřebírá žádná odpovědnost!

⚠ NEBEZPEČÍ! Riziko

udušení! Nenechte děti hrát si bez dozoru s balicími materiály. Balicí materiál představuje nebezpečí udušení. Děti často podceňují s tím spojená nebezpečí. Vždy udržujte balicí materiál mimo dosah dětí.

- Tento výrobek mohou používat děti starší 8 let i osoby se sníženými fyzickými, smyslovými či mentálními schopnostmi nebo s nedostatkem zkušeností a znalostí, pokud jsou pod dohledem nebo byly poučeny ohledně bezpečného používání výrobku a chápou z toho vyplývající rizika. Čištění a uživatelskou údržbu nesměji provádět děti bez dohledu.

* Po nabíjení se výrobek automaticky přepne do vypnutého stavu, když je kabel USB odpojen.

- Tento výrobek není hračka a musí být udržován mimo dosah dětí. Děti si nejsou vědomy nebezpečí v souvislosti se zacházením s elektrickými přístroji.
- Děti si nesmí s výrobkem hrát.
- Výrobek nepoužívejte, pokud vykazuje viditelná poškození.
- Nikdy neponořujte výrobek do vody nebo jiných kapalin!
- Výrobek připojujte jen na řádně instalovanou zásuvku USB. Napětí se musí odpovídat údajům v části „Technické údaje“.
- Neprovádějte na výrobku žádné změny nebo opravy.
- Nestavte hořící svíčky nebo jiné otevřené plameny na výrobek nebo v jeho blízkosti.
- Výrobek nepoužívejte v blízkosti zdrojů tepla, např. radiátorů nebo jiných zařízení, která vydávají teplo.
- Výrobek zlikvidujte pokud by měl být výrobek nebo nabíjecí kabel USB  poškozen.
- Zajistěte, aby nabíjecí kabel USB  nemohl být poškozen ostrými hranami nebo horkými předměty.
- Před použitím nabíjecí kabel USB  zcela odviňte.
- Výrobek ihned vypněte a odpojte nabíjecí kabel USB  od výrobku, pokud zaznamenáte zápach hoření nebo kouř. Nechte výrobek adaptér před dalším použitím zkontrolovat kvalifikovaným odborníkem.
- Když používáte napájení USB, musí být zásuvka vždy snadno přístupná, aby mohl být napájecí zdroj USB v případě nouze rychle odpojen od zásuvky. Dodržujte i návod na obsluhu od výrobce.
- Dodržujte omezení a zákazy používání pro výrobky napájené akumulátory v potenciálně nebezpečných situacích, jako jsou například na čerpacích stanicích, letištích, nemocnicích atd.

⚠ VAROVÁNÍ! Při procesu nabíjení výrobek nezakrývejte. Existuje nebezpečí ohřevu a přehřátí.

⚠ VAROVÁNÍ! Riziko zranění! Výrobek vypněte a odpojte jej od elektrického napájení USB předtím, než začnete provádět čisticí práce, a v případě, že výrobek není používán.

- Chraňte výrobek proti prachu, přímému slunečnímu záření, kapající a stříkající vodě.

⚠ OPATRNĚ! Riziko zranění! Nikdy nepoužívejte výrobek bez ochranné mřížky nebo s poškozenou mřížkou.

⚠ OPATRNĚ! Riziko zranění! Udržujte v průběhu použití ruce, vlasy, oblečení a předměty daleko od ochranného koše, abyste zabránili zraněním a poškozením výrobku.



Bezpečnostní pokyny pro baterie/akumulátory

⚠ NEBEZPEČÍ ŽIVOTA! Baterie/akumulátory udržujte mimo dosah dětí. V případě spolknutí vyhledejte ihned lékaře!



NEBEZPEČÍ VÝBUCHU! Nikdy nedobíjejte nedobíjitelné baterie. Nezkratujte baterie/akumulátory a/nebo je neotevírejte. Přehřátí, nebezpečí požáru nebo roztržení může být následkem.

- Nikdy neházejte baterie/akumulátory do ohně nebo do vody.
- Nevystavujte baterie/akumulátory mechanické zátěži.

Riziko vytečení baterií/akumulátorů

- Vyhnete se extrémním podmínkám a teplotám, které by mohly mít vliv na baterie/akumulátory, např. na radiátorech/přímém slunečním světle.
- Pokud jsou baterie/akumulátory vytekly, zabraňte kontaktu kůže, očí a sliznic s chemikáliemi! Postižené místo pečlivě opláchněte čistou vodou a ihned vyhledejte lékařskou pomoc!



NOSTE OCHRANNÉ RUKAVICE!

Vytékající nebo poškozené baterie/akumulátory mohou způsobit při styku s pokožkou popáleniny. V tomto případě použijte vhodné ochranné rukavice.

- Tento výrobek má vestavěný akumulátor, který nemůže být vyměněn uživatelem. Aby se zabránilo rizikům, může odstranění nebo náhradu akumulátoru provést pouze výrobce nebo jeho služba zákazníkům nebo podobně kvalifikovaná osoba. Při likvidaci je třeba

upozorni na to, že tento výrobek obsahuje akumulátor.

Displej [4] zhasne, jakmile je nabíjecí kabel USB [6] odpojen od výrobku.

● Před použitím

● Vybalte výrobek

1. Vymějte výrobek z obalu. Odstraňte veškerý obalový materiál a ochranné fólie.
2. Zkontrolujte, zda jsou k dispozici všechny díly a zda je rozsah dodávky kompletní (viz „Rozsah dodávky“).
3. Zkontrolujte, zda jsou výrobek a všechny díly v dobrém stavu. Pokud zjistíte jakékoli poškození nebo závadu, výrobek nepoužívejte, ale postupujte podle popisu v kapitole „Záruka“.

● Nabíjení výrobku

⚠ VÝSTRAHA! Riziko poškození věcí!

Nepřipojujte výrobek k PC nebo notebooku, abyste mohli výrobek nabíjet.

ⓘ UPOZORNĚNÍ:

- Před prvním použitím: Nabíjte výrobek úplně.
- K nabíjení používejte pouze napájecí zdroj (není součástí dodávky) s třídou ochrany II a výstupem SELV 5 V $\overline{\text{---}}$, 1 A, který je schválen pro použití s domácími spotřebiči.
- Během nabíjení výrobek nemůžete používat.

1. Spojte konektor USB-C [7] nabíjecího kabelu USB [6] se zásuvkou USB-C [9].
2. Spojte konektor USB-A [5] nabíjecího kabelu USB [6] se zásuvkou USB-A svého napájecího adaptéru USB.
Během nabíjení na displeji [4] bliká aktuální úroveň nabití baterie v procentech.
Po úplném nabití výrobku se na displeji [4] zobrazí **100 %** a přestane blikat.
3. Oddělte nabíjecí kabel USB [6] od výrobku a od napájecího adaptéru USB.

● Výrobek postavte/zavěste

Instalace

1. Vyklopte stojanový držák [10].
2. Postavte výrobek na vodorovný a rovný povrch.
3. Nastavte úhel sklonu otočením stojanového držáku [10] do požadované polohy.

Zavěšení

ⓘ **UPOZORNĚNÍ:** Pomocí stojanového držáku [10] můžete výrobek zavěsit například pod střešou kempinkového stanu.

1. Otočte výrobek vzhůru nohama.
2. Natočte stojanový držák [10] do požadované polohy.
3. Zavěste výrobek na vhodný upevňovací bod. Dbejte na to, aby výrobek nemohl spadnout.

● Obsluha

● Zapnutí/vypnutí a nastavení otáček

ⓘ **UPOZORNĚNÍ:** Jakmile je výrobek zapnutý, lopatka ventilátoru [2] se otáčí otáčkami na úrovni **01**. Na dotykovém displeji [4] se zobrazí aktuální stav akumulátoru. Po 3 sekundách se displej opět přepne na zobrazení stupně otáček.

1. **Zapnutí:** Otočte otočný regulátor [3] ve směru hodinových ručiček.
2. Otočením otočného regulátoru [3] ve směru nebo proti směru hodinových ručiček nastavte otáčky na úroveň mezi **01** a **100**.
3. **Vypnutí:** Otáčejte otočným regulátorem [3] proti směru hodinových ručiček, dokud

se čára na okraji otočného regulátoru nezarovná na „0“.

● Čištění a péče

- Neponořujte elektrické části výrobku do vody nebo jiných kapalin. Výrobek nedržte v žádném případě pod tekoucí vodou.
- Před čištěním: Výrobek vypněte. Odpojte nabíjecí kabel USB [6] od výrobku.

Díl	Čištění
Výrobek	<ul style="list-style-type: none">□ Čistěte kryt lehce navlhčeným šátkem.□ Nedovolte, aby dovnitř výrobku pronikla voda nebo jiné kapaliny.
Mřížka [1] [8]	<ul style="list-style-type: none">□ Opatrně vysavačem odstraňte hrubé prachové usazeniny.□ Mřížku čistěte lehce navlhčeným hadříkem.□ Při tvrdošijných znečištěních přidejte na hadřík mírný čistící prostředek.

- K čištění nepoužívejte abrazivní, agresivních čistících prostředků, kovové přístroje nebo tvrdé kartáče.

❗ UPOZORNĚNÍ:

- Mřížky [1] [8] slouží jako ochranné kryty pro ochranu uživatele před dotykem lopatky ventilátoru [2].
- Za žádných okolností neodstraňujte přední mřížku [1] ani zadní mřížku [8].
- Po čištění: Nechte všechny části uschnout.

● Skladování

❗ **UPOZORNĚNÍ:** Akumulátor se může samovolně vybit, i když výrobek nepoužíváte. Pokud nebudete výrobek delší dobu používat, před uložením akumulátor plně nabijte, abyste prodloužili jeho životnost. Během nepoužívání akumulátor pravidelně nabíjejte (doporučujeme interval 3 měsíce), abyste zachovali jeho vlastnosti.

- Uchovávejte výrobek a suchém místě mimo dosah dětí.

● Zlikvidování

Obal se skládá z ekologických materiálů, které můžete zlikvidovat prostřednictvím místních sběrů recyklovatelných materiálů.



Při třídění odpadu se řiďte podle označení obalových materiálů zkratkami (a) a čísly (b), s následujícím významem: 1-7: umělé hmoty/20-22: papír a lepenka/80-98: složené látky.

Výrobek:



Výrobek a obalové materiály jsou recyklovatelné a podléhají rozšířené odpovědnosti výrobce. Likvidujte je odděleně podle ilustrovaných Info-tri (informace o třídění), abyste mohli lépe nakládat s odpady.

Logo Triman platí jen pro Francii.



O možnostech likvidace vysloužilých zařízení se informujte u správy vaší obce nebo města.



V zájmu ochrany životního prostředí vysloužilý výrobek nevyhazujte do domovního odpadu, ale předejte k odborné likvidaci. O sběrnách a jejich otevíracích hodinách se můžete informovat u příslušné správy města nebo obce.

Vadné nebo vybité baterie resp. akumulátory se musí recyklovat. Baterie, akumulátory i výrobek odevzdejte zpět do nabízených sběrů.



Ekologické škody v důsledku chybné likvidace baterií/akumulátorů!

Baterie/akumulátory se nesmí zlikvidovat v domácím odpadu. Mohou obsahovat jedovaté těžké kovy a musí se zpracovávat jako zvláštní odpad. Chemické symboly těžkých kovů: Cd = kadmium, Hg = rtuť, Pb = olovo. Proto odevzdejte opotřebované baterie/akumulátory u komunální sběrně.

● Záruka

Výrobek byl vyroben podle přísných směrnic kvality a před dodáním pečlivě otestován. V případě materiálních nebo výrobních vad máte zákonná práva vůči prodejci výrobku. Vaše zákonná práva nejsou níže uvedenou zárukou nijak omezená.

Záruka na tento výrobek je 3 roky od data zakoupení. Záruční doba začíná dnem zakoupení. Originál dokladu o zakoupení si uschovejte na bezpečném místě, protože tento doklad je vyžadován jako doklad o koupi.

Jakékoli poškození nebo závady, které se vyskytly již v okamžiku nákupu, musí být nahlášeny ihned po vybalení výrobku.

Pokud se u výrobku během 3 let od data zakoupení projeví vada materiálu nebo výrobní vada, pak vám ho podle naší volby bezplatně opravíme nebo vyměníme. Záruční doba se po uznané reklamaci neprodlužuje. To platí také pro vyměněné a opravené díly.

Tato záruka je neplatná, pokud byl výrobek poškozený nebo nesprávně používán anebo udržovaný.

Záruka se kryje na materiálové a výrobní vady. Tato záruka se nevztahuje na díly výrobku, které jsou vystaveny běžnému opotřebení, a proto je lze považovat za spotřební díly (např. baterie, hadice, inkoustové patrony) nebo na poškození křehkých součástí, jako jsou např. spínače nebo díly, které jsou vyrobeny ze skla.

U tohoto výrobku se záruční doba vztahuje také na akumulátor.

● Postup v případě uplatňování záruky

Pro zajištění rychlého zpracování Vašeho případu se řiďte následujícími pokyny:

Pro všechny požadavky si připravte pokladní stvrzenku a číslo artiklu (IAN 539376_2507) jako doklad o zakoupení.

Číslo artiklu najdete na typovém štítku, gravuře, titulní stránce návodu (vlevo dole) nebo na nálepece na zadní nebo spodní straně.

V případě poruch funkce nebo jiných závad nejdříve kontaktujte, telefonicky nebo e-mailem, v následujícím textu uvedené servisní oddělení.

Výrobek registrovaný jako vadný potom můžete s příloženým dokladem o zakoupení (pokladní stvrzenkou) a údaji k závadě a kdy k ní došlo, bezplatně zaslat na adresu servisu, která Vám byla sdělena.

● **Servis**

CZ **Servis Česká republika**

Tel.: 800 143 873

E-Mail: owim@lidl.cz

● EU prohlášení o shodě

EU PROHLÁŠENÍ O SHODĚ (č. 539376_2507)

Mezinárodní číslo obchodní položky (IAN): 539376_2507

Identifikace produktu: "TRONIC" Stolní mini ventilátor

Číslo modelu: HG14222

Výše popsaný předmět prohlášení je ve shodě s příslušnými harmonizačními právními předpisy Unie:

Směrnice 2006/42/ES
Směrnice 2014/30/EU
Směrnice 2011/65/EU se všemi souvisejícími změnami

Odkazy na příslušné harmonizované normy, které byly použity, nebo na jiné technické specifikace, na jejichž základě se shoda prohlašuje:

Č. / Části
Směrnice 2006/42/ES
EN 60335-1:2012/A16:2023
EN IEC 60335-2-80:2024/A11:2024
EN 62233:2008
EN ISO 12100:2010
Směrnice 2014/30/EU
EN 55014-1:2017/A11:2020
EN IEC 55014-1:2021
EN 55014-2:1997/A2:2008
EN IEC 55014-2:2021

Předmět výše uvedeného prohlášení je v souladu se směrnicí Evropského parlamentu a Rady 2011/65/EU ze dne 8. června 2011 o omezení používání některých nebezpečných látek v elektrických a elektronických zařízeních:

Č. / Části
Směrnice 2011/65/EU
EN IEC 63000:2018

Držitel technické dokumentace: OWIM GmbH & Co.KG

Podepsáno za a jménem:

OWIM GmbH & Co. KG, Stiftsbergstraße 1, 74167 Neckarsulm, Německo

Toto prohlášení o shodě se vydává na výhradní odpovědnost výrobce.

Příklad původního prohlášení o shodě

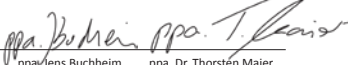





Neckarsulm	7/11/2025	
Místo	Datum	ppav./ens Buchheim Prokurista
		ppa. Dr. Thorsten Maier Prokurista

CZ



Zoznam použitých piktogramov/symbolov	Strana	78
Úvod	Strana	79
Použitie v súlade s určením.	Strana	79
Rozsah dodávky.	Strana	79
Popis súčiastok.	Strana	79
Technické údaje.	Strana	79
Bezpečnostné upozornenia	Strana	80
Bezpečnostné upozornenia týkajúce sa batérií/akumulátorov	Strana	82
Pred použitím	Strana	83
Vybalenie produktu	Strana	83
Nabíjanie produktu	Strana	83
Nastavenie/Zavesenie produktu	Strana	83
Obsluha	Strana	84
Zapnutie/vypnutie a nastavenie rýchlosti	Strana	84
Čistenie a starostlivosť	Strana	84
Skladovanie	Strana	84
Likvidácia	Strana	84
Záruka	Strana	85
Postup v prípade poškodenia v záruke	Strana	86
Servis	Strana	86
EÚ vyhlásenie o zhode	Strana	87

Zoznam použitých piktogramov/symbolov

	NEBEZPEČENSTVO! – Označuje nebezpečenstvo s vysokým stupňom rizika, ktoré bude mať za následok smrť alebo vážne zranenie, ak sa mu nevyhnete (napr. nebezpečenstvo zadusenía)		Prsty nestrkajte cez mriežku.
			Jednosmerný prúd/jednosmerné napätie
	VÝSTRAHA! – Označuje nebezpečenstvo so stredným stupňom rizika, ktoré bude mať za následok smrť alebo vážne zranenie, ak sa mu nevyhnete (napr. nebezpečenstvo zásahu elektrickým prúdom)		Konektor USB C
			Konektor USB A
	POZOR! – Označuje nebezpečenstvo s nižším stupňom rizika, ktoré bude mať za následok ľahké až stredne ťažké zranenie, ak sa mu nevyhnete (napr. nebezpečenstvo obarenia)		Trieda ochrany III
			Produkt používajte len v suchých interiéroch.
	OPATRNE! – Varuje pred potenciálnymi materiálnymi škodami (napr. nebezpečenstvo skratu)		Prečítajte si návod na obsluhu.
	NEBEZPEČENSTVO VÝBUCHU! Výstraha, ktorá je označená týmto symbolom a slovami „POZOR! NEBEZPEČENSTVO VÝBUCHU!“, upozorňuje na nebezpečenstvo výbuchu. Ak sa takéto výstražné upozornenie neuposlúchne, môže to mať za následok ťažké zranenia alebo smrť a môže spôsobiť vecné škody. Dodržiavajte pokyny v tejto výstraha, aby ste zabránili ťažkým zraneniam, ohrozeniu života alebo nebezpečenstvu vzniku vecných škôd!		UPOZORNENIE: Tento symbol so signálnym slovom „Upozornenie“ ponúka ďalšie užitočné informácie.
			Značka CE potvrdzuje zhodu so smericami EÚ, ktoré sú relevantné pre produkt.
		 	Bezpečnostné upozornenia Manipulačné pokyny

STOLNÝ MINIVENTILÁTOR

● Úvod

Blahoželáme Vám ku kúpe Vášho nového výrobku. Rozhodli ste sa pre veľmi kvalitný výrobok. Návod na obsluhu je súčasťou tohto výrobku. Obsahuje dôležité upozornenia týkajúce sa bezpečnosti, používania a likvidácie. Skôr ako začnete výrobok používať, oboznámte sa so všetkými pokynmi k obsluhu a bezpečnosti. Výrobok používajte iba v súlade s popisom a v uvedených oblastiach používania. V prípade postúpenia výrobku ďalším osobám odovzdajte aj všetky dokumenty patriace k výrobku.



Tento a mnohé ďalšie návody si môžete stiahnuť a prezrieť na stránke www.lidl-service.com. Po naskenovaní tohto QR kódu sa dostanete priamo na stránku www.lidl-service.com, kde si po zadaní čísla IAN 539376_2507 môžete otvoriť svoj návod na obsluhu.

● Použitie v súlade s určením

- Tento produkt je určený na zabezpečenie cirkulácie chladného vzduchu.
- Spôsoby používania, ktoré nie sú uvedené v tomto návode na obsluhu, môžu spôsobiť poškodenie produktu alebo závažné poranenia.

- Tento produkt je určený len na použitie v domácnosti; nie je vhodný na komerčné účely.
- Výrobca nepreberá žiadnu zodpovednosť za škody spôsobené neodborným používaním.

● Rozsah dodávky

Po vybalení skontrolujte riadny stav produktu. Pred používaním odstráňte všetky obalové materiály.

- 1 Stolný miniventilátor
- 1 USB nabíjací kábel (USB A na USB C)
- 1 Návod na obsluhu

● Popis súčiastok

Obr. A

- 1 Predná mriežka
- 2 Lopatka ventilátora
- 3 Otočný regulátor (zapnutie/vypnutie, regulácia rýchlosti)
- 4 Displej
- 5 Konektor USB A
- 6 USB nabíjací kábel
- 7 Konektor USB C

Obr. B

- 8 Zadná mriežka
- 9 Zdiarka USB C
- 10 Stožiar (skladací)

● Technické údaje

Typ batérie:	18650
Zabudovaný akumulátor:	3,7 V \equiv , 2000 mAh, 7,4 Wh (lítium-iónový) (nesmie vymieňať používateľ, vymieňať smie len kvalifikovaná osoba)

Vstup USB C:	5 V $\overline{=}$, 1 A
Spotreba energie:	2,2 W
Príkon vo vypnutom stave*:	0,3 W
Hladina emisného akustického tlaku:	< 70 dB(A); K = 3 dB

Bezpečnostné upozornenia

PRED POUŽITÍM PRODUKTU SA OBOZNÁMTE SO VŠETKÝMI BEZPEČNOSTNÝMI UPOZORNENIAMÍ A POKYNNAMI NA POUŽITIE! KEŽ BUDETE TENTO PRODUKT ODOVZDÁVAŤ ĎALEJ, ODOVZDAJTE AJ KOMPLETNÚ DOKUMENTÁCIU K PRODUKTU!

V prípade poškodenia z dôvodu nedodržania tohto návodu na používanie zaniká nárok na záruku! Za následne vzniknuté škody nepreberáme žiadnu záruku! V prípade majetkových alebo personálnych škôd z dôvodu neodborného používania alebo

nedodržania bezpečnostných upozornení nepreberáme žiadnu zodpovednosť!

NEBEZPEČENSTVO!

Nebezpečenstvo

udusenía! Deti nenechávajúte bez dozoru v blízkosti obalových materiálov. Obalový materiál predstavuje nebezpečenstvo udusenía. Deti často podceňujú nebezpečenstvo spojené s obalovými materiálmi. Nedovoľte, aby sa deti dostali sa do blízkosti obalového materiálu.





- Tento produkt môžu používať deti od 8 rokov a staršie, ako aj osoby so zníženými fyzickými, zmyslovými alebo duševnými schopnosťami, alebo nedostatkom skúseností a vedomostí, ak sú pod dozorom alebo boli poučené ohľadom bezpečného používania produktu a z toho vyplývajúcich nebezpečenstiev.

* Produkt sa po nabití automaticky vypne, keď sa odpojí USB kábel.

Čistenie a údržbu nesmú vykonávať deti bez dozoru.

- Tento produkt nie je hračka a musíte ho skladovať mimo dosahu detí. Deti nedokážu správne zhodnotiť nebezpečenstvá spojené s manipuláciou s elektrickými spotrebičmi.
- Deti sa nesmú s produktom hrať.
- Nepoužívajte produkt, ak sú viditeľné poškodenia.
- Produkt neponárajte do vody alebo iných kvapalín!
- Produkt pripájajte len k riadne nainštalovanej zdierke USB. Napätie musí zodpovedať údajom v odseku „Technické údaje“.
- Na produkte nevykonávajte žiadne zmeny alebo opravy.
- Na produkt alebo do blízkosti produktu neumiestňujte žiadne horiace sviečky alebo iný otvorený oheň.
- Produkt nepoužívajte v blízkosti zdrojov tepla, napr.

vykurovacích telies alebo iných prístrojov, ktoré vyžarujú teplo.

- Ak je produkt alebo USB nabíjací kábel  poškodený, produkt zlikvidujte.
- Uistite sa, či sa USB nabíjací kábel  nemôže poškodiť na ostrých hranách alebo horúcich predmetoch.
- USB nabíjací kábel  pred použitím úplne vytiahnite.
- Ak spozorujete zápach alebo dym, produkt ihneď vypnite a odpojte nabíjací USB kábel . Pred opätovným použitím nechajte produkt skontrolovať kvalifikovaným odborníkom.
- Keď používate USB zdroj napájania, musí byť sieťová zásuvka vždy ľahko prístupná, aby sa v prípade núdze dal rýchlo odpojiť USB zdroj napájania od elektrickej zásuvky. Dodržiavajte návod na obsluhu od výrobcu.
- Rešpektujte obmedzenia používania a zákazy používania batériových

výrobkov v potenciálnych nebezpečných situáciách, ako sú čerpacie stanice, letiská, nemocnice atď.

⚠ VÝSTRAHA! Produkt počas nabíjania nezakrývajte. Hrozí nebezpečenstvo zahriatia a prehriatia.

⚠ VÝSTRAHA!
Nebezpečenstvo poranenia! Pred čistením a keď produkt nepoužívate, ho vypnite a odpojte od USB napájania.

- Produkt chráňte pred prachom, priamym slnečným žiarením, kvapkajúcou a striekajúcou vodou.

⚠ POZOR! Nebezpečenstvo poranenia! Produkt nikdy nepoužívajte bez ochrannej mriežky ani s poškodenou ochrannou mriežkou.

⚠ POZOR! Nebezpečenstvo poranenia! Počas používania udržiavajte ruky, vlasy, oblečenie a iné predmety mimo bezpečnostnej mriežky, aby ste predišli poraneniám alebo poškodeniam produktu.



Bezpečnostné upozornenia týkajúce sa batérií/akumulátorov

⚠ OHROZENIE ŽIVOTA! Batérie/akumulátory udržiavajte mimo dosahu detí. V prípade prehltnutia okamžite vyhľadajte lekársku pomoc!



NEBEZPEČENSTVO VÝBUCHU!

Nikdy nenabíjajte nenabíjateľné batérie. Batérie/akumulátorové batérie neskratujte a/ani neotvárajte. Následkom môže byť prehriatie, požiar alebo prasknutie.

- Batérie/akumulátory nikdy nehádzajte do ohňa alebo do vody.
- Batérie/akumulátory nikdy nevystavujte mechanickému zaťaženiu.

Riziko vytečenia batérií/akumulátorov

- Vyhnite sa extrémnym podmienkam a teplotám okolia, ktoré by mohli ovplyvniť batérie/akumulátory, napr. radiátory/priame slnečné žiarenie.
- V prípade vytečených batérií/akumulátorov zabráňte kontaktu chemických látok s pokožkou, očami a sliznicou! Postihnuté miesta ihneď opláchnite čistou vodou a vyhľadajte lekársku pomoc!



NOTE OCHRANNÉ RUKAVICE!

Vytečené alebo poškodené batérie/akumulátory môžu pri kontakte s pokožkou spôsobiť podráždenie.

Vždy, keď sa takéto niečo vyskytne, použite vhodné ochranné rukavice.

- Tento produkt má zabudovanú nabíjateľnú batériu, ktorú používateľ nedokáže vymeniť. Odstránenie alebo výmenu nabíjateľnej batérie môže vykonávať iba výrobca alebo jeho zákaznicky servis, alebo podobne kvalifikovaná osoba, aby sa zabránilo nebezpečenstvám. Pri likvidácii nezabudnite, že tento produkt obsahuje nabíjateľnú batériu.

● Pred použitím

● Vybalenie produktu

1. Produkt vyberte z obalu. Odstráňte všetok obalový materiál a ochranné fólie.
2. Skontrolujte, či boli dodané všetky časti a či je popísaný rozsah dodávky kompletný (pozri „Rozsah dodávky”).
3. Skontrolujte, či je produkt aj všetky časti v dobrom stave. Ak zistíte, že je niečo poškodené alebo chybné, produkt nepoužívajte a postupujte podľa popisu v kapitole „Záruka“.

● Nabíjanie produktu

⚠️ OPATRNĚ! Riziko vecných škôd!

Produkt za účelom nabíjania nezapájajte do počítača ani notebooku.

ⓘ UPOZORNENIA:

- Pred prvým použitím: Produkt úplne nabite.
- Na nabíjanie používajte len napájací adaptér (nie je súčasťou balenia) ochrannej triedy II a s výstupom SELV 5 V $\overline{\text{---}}$, 1 A,

ktorý je povolený na používanie s domácimi spotrebičmi.

- Produkt sa počas nabíjania nesmie používať.
1. Konektor USB C [7] na USB nabíjacom kábli [6] zapojte do zdiery USB C [9].
 2. Konektor USB A [5] na USB nabíjacom kábli [6] zapojte do zdiery USB A na USB napájacom adaptéri.
Počas nabíjania na displeji [4] bliká aktuálny stav akumulátora v percentách.
Keď je produkt úplne nabitý, na displeji sa zobrazí [4] **100 %** a displej prestane blikáť.
 3. Odpojte USB nabíjací kábel [6] od produktu a od USB napájacieho adaptéra.
Displej [4] zhasne, keď od produktu odpojíte USB nabíjací kábel [6].

● Nastavenie/Zavesenie produktu

Rozostavenie

1. Vyklopte stojan [10].
2. Produkt umiestnite na vodorovný, plochý povrch.
3. Nastavte uhol náklonu otočením stojana [10] do požadovanej polohy.

Zavesenie

ⓘ UPOZORNENIE: Pomocou stojanu [10] môžete produkt zavesiť napr. pod strechu stanu.

1. Produkt položte dole hlavou.
2. Stojan [10] otočte do požadovanej polohy.
3. Produkt zavesite na vhodný upevňovací bod. Zaisťte, aby produkt nespadol.

● **Obsluha**

● **Zapnutie/vypnutie a nastavenie rýchlosti**

❗ **UPOZORNENIE:** Keď sa produkt zapne, lopatka ventilátora [2] sa točí na stupni rýchlosti **01**. Aktuálny stav akumulátora v percentách sa zobrazuje na displeji [4]. Po 3 sekundách sa displej prepne späť na zobrazenie stupňa rýchlosti.

1. **Zapnutie:** Otočný regulátor [3] otočte v smere hodinových ručičiek.
2. Otáčaním otočného regulátora [3] v smere alebo proti smeru hodinových ručičiek nastavte rýchlosť na stupeň od **01** do **100**.
3. **Vypnutie:** Otáčajte otočný regulátor [3] proti smeru hodinových ručičiek, až kým nebude čiara na otočnom regulátore zarovnaná s „0“.

● **Čistenie a starostlivosť**

- Elektrické časti produktu neponárajte do vody alebo iných kvapalín. Produkt nikdy nedržte pod tečúcou vodou.
- Pred čistením: Vypnite produkt. USB nabíjací kábel [6] odpojte od produktu.

Diel	Čistenie
Produkt	<ul style="list-style-type: none">□ Teleso vyčistíte mierne navlhčenou handrou.□ Do vnútra produktu sa nesmie dostať voda ani žiadne iné tekutiny.
Mriežka [1] [8]	<ul style="list-style-type: none">□ Hrubý usadený prach opatrne odstráňte vysávačom.□ Mriežku vyčistíte mierne navlhčenou handičkou.□ V prípade odolných nečistôt pridajte jemný čistiaci prostriedok.

- Na čistenie nepoužívajte žiadne abrazívne, agresívne čistiace prostriedky alebo tvrdé kefy.

❗ **UPOZORNENIA:**

- Mriežky [1] [8] slúžia ako ochranné kryty, aby používateľ chránil pred kontaktom s lopatkou ventilátora [2].
- Prednú mriežku [1] ani zadnú mriežku [8] za žiadnych okolností neodstraňujte.
- Po vyčistení: Nechajte všetky diely vyschnúť.

● **Skladovanie**

❗ **UPOZORNENIE:** Akumulátor sa môže sám vybiť, aj keď produkt nepoužívate. Ak produkt nebudete dlhšiu dobu používať, akumulátor pred uskladnením úplne nabíte, aby sa predĺžila jeho životnosť. Keď produkt dlhšie nepoužívate, akumulátor pravidelne nabíjajte (odporúčame interval 3 mesiace), aby sa zachovali jeho vlastnosti.

- Produkt uchovávajte na suchom mieste mimo dosahu detí.

● **Likvidácia**

Obal pozostáva z ekologických materiálov, ktoré môžete odovzdať na miestnych recyklačných zberných miestach.



Všimajte si prosím označenie obalových materiálov pre triedenie odpadu, sú označené skratkami (a) a číslami (b) s nasledujúcim významom: 1-7: Plasty/20-22: Papier a kartón/80-98: Spojené látky.

Výrobok:



Výrobok a obalové materiály sú recyklovateľné a podliehajú rozšírenej zodpovednosti výrobcu. Pre lepšie spracovanie odpadu ich zlikvidujte oddelene podľa obrázkov Info-tri (informácie o triedení).

Triman-Logo platí iba pre Francúzsko.



O možnostiach likvidácie opotrebovaného výrobku sa môžete informovať na Vašej obecnej alebo mestskej správe.



Ak výrobok doslúžil, v záujme ochrany životného prostredia ho neodhoďte do domového odpadu, ale odovzdajte na odbornú likvidáciu. Informácie o zberných miestach a ich otváracích hodinách získate na Vašej príslušnej správe.

Defektné alebo použité batérie/akumulátorové batérie sa musia recyklovať. Batérie/akumulátorové batérie a/alebo výrobok odovzdajte prostredníctvom dostupných zberných stredísk.



Nesprávna likvidácia batérií/akumulátorových batérií ničí životné prostredie!

Batérie/akumulátorové batérie sa nesmú likvidovať spolu s domovým odpadom. Môžu obsahovať jedovaté ťažké kovy a je potrebné zaobchádzať s nimi ako s nebezpečným odpadom. Chemické značky ťažkých kovov sú nasledovné: Cd = kadmium, Hg = ortuť, Pb = olovo. Opatrované batérie/akumulátorové batérie preto odovzdajte v komunálnej zberni.

● Záruka

Výrobok bol starostlivo vyrobený v súlade s prísnymi smernicami kvality a pred dodaním dôkladne otestovaný. V prípade materiálových alebo výrobných chýb máte zákonné práva voči predajcovi výrobku. Vaše zákonné práva nie sú žiadnym spôsobom obmedzené našou zárukou uvedenou nižšie.

Záruka na tento výrobok je 3 roky od dátumu nákupu. Záručná doba začína plynúť dátumom kúpy. Originál dokladu o kúpe si uschovajte na bezpečnom mieste, pretože tento doklad je potrebný ako dôkaz o kúpe.

Akékoľvek poškodenie alebo nedostatky prítomné už v čase nákupu je potrebné nahlásiť ihneď po vybalení výrobku.

Ak sa v priebehu 3 rokov od dátumu zakúpenia preukáže, že výrobok vykazuje chyby materiálu alebo spracovania, podľa vlastného uváženia Vám ho bezplatne opravíme alebo vymeníme. Záručná doba sa na základe poskytnutej záručnej reklamácie nepredlžuje. To platí aj pre vymenené alebo opravené diely.

Táto záruka je neplatná, ak bol výrobok poškodený alebo nesprávne používaný alebo udržiavaný.

Záruka sa vzťahuje na chyby materiálu a výrobné chyby. Táto záruka sa nevzťahuje na časti výrobku, ktoré podliehajú bežnému opotrebovaniu, a preto sa považujú za opotrebovateľné diely (napr. batérie, hadice, atramentové kazety), ani na poškodenie krehkých častí, napr. spínačov alebo častí zo skla.

Pri tomto výrobku sa záručná doba vzťahuje aj na akumulátorovú batériu.

● Postup v prípade poškodenia v záruke

Pre zaručenie rýchleho spracovania Vašej požiadavky dodržte prosím nasledujúce pokyny:

Pre všetky otázky majte pripravený pokladničný doklad a číslo výrobku (IAN 539376_2507) ako dôkaz o kúpe.

Číslo výrobku nájdete na typovom štítku, gravúre, na prednej strane Vášho návodu (dole vľavo) alebo ako nálepku na zadnej alebo spodnej strane.

Ak sa vyskytnú funkčné poruchy alebo iné nedostatky, najskôr telefonicky alebo e-mailom kontaktujte následne uvedené servisné oddelenie.

Produkt označený ako defektný potom môžete s priloženým dokladom o kúpe (pokladničný lístok) a uvedením, v čom spočíva nedostatok a kedy sa vyskytol, bezplatne odoslať na Vám oznámenú adresu servisného pracoviska.

● Servis

(SK)

Servis Slovensko

Tel.: 0850 232001

E-pošta: owim@lidl.sk

● EÚ vyhlásenie o zhode

EÚ VYHLÁSENIE O ZHODE (č. 539376_2507)

IAN: 539376_2507
Identifikácia produktu: "TRONIC" Stolný miniventilátor
Číslo modelu: HG14222

Uvedený predmet vyhlásenia je v zhode s príslušnými harmonizačnými právnymi predpismi Únie:

Smernica 2006/42/ES
Smernica 2014/30/EU
Smernica 2011/65/EU so všetkými súvisiacimi zmenami a doplneniami

Odkazy na príslušné použité harmonizované normy alebo odkazy na iné technické špecifikácie, v súvislosti s ktorými sa zhoda vyhlasuje:

Č. / Časti
Smernica 2006/42/ES
EN 60335-1:2012/A16:2023
EN IEC 60335-2-80:2024/A11:2024
EN 62233:2008
EN ISO 12100:2010
Smernica 2014/30/EU
EN 55014-1:2017/A11:2020
EN IEC 55014-1:2021
EN 55014-2:1997/A2:2008
EN IEC 55014-2:2021

Predmet vyššie uvedeného vyhlásenia je v súlade so smernicou Európskeho parlamentu a Rady 2011/65/EÚ z 8. júna 2011 o obmedzení používania určitých nebezpečných látok v elektrických a elektronických zariadeniach:

Č. / Časti
Smernica 2011/65/EU
EN IEC 63000:2018

Držiteľ technickej informácie: OWIM GmbH & Co.KG

Podpísané za a v mene:

OWIM GmbH & Co. KG, Stiftsbergstraße 1, 74167 Neckarsulm, Nemecko

Toto vyhlásenie o zhode sa vydáva na výhradnú zodpovednosť výrobcu.

Preklad pôvodného vyhlásenia o zhode

Neckarsulm

7/11/2025

Miesto

Dátum

ppa. Jens Buchheim
Prokurista

ppa. Dr. Thorsten Maier
Prokurista

SK



Lista de símbolos y pictogramas utilizados	Página	89
Introducción	Página	90
Uso previsto	Página	90
Volumen de suministro	Página	90
Descripción de las piezas	Página	90
Datos técnicos	Página	91
Indicaciones de seguridad	Página	91
Indicaciones de seguridad para pilas/baterías	Página	93
Antes del uso	Página	94
Desembalar el producto	Página	94
Cargar el producto	Página	94
Colocación/colgamiento del producto	Página	94
Funcionamiento	Página	95
Encendido/apagado y ajuste de velocidad	Página	95
Limpieza y cuidado	Página	95
Almacenamiento	Página	95
Eliminación	Página	96
Garantía	Página	96
Tramitación de la garantía	Página	97
Asistencia	Página	97
Declaración UE de conformidad	Página	98

Lista de símbolos y pictogramas utilizados

	¡PELIGRO! – Identifica un peligro de nivel alto que, si no se evita, tiene como consecuencia una lesión grave o incluso la muerte (p. ej., peligro de asfixia)		No introduzca los dedos por la rejilla.
			Tensión/corriente continua
	¡ADVERTENCIA! – Identifica un peligro de nivel medio que, si no se evita, puede tener como consecuencia una lesión grave o incluso la muerte (p. ej., riesgo de descarga eléctrica)		Conector USB tipo C
			Conector USB tipo A
	¡CUIDADO! – Identifica un peligro de nivel bajo que, si no se evita, puede tener como consecuencia una lesión leve o moderada (p. ej., peligro de escaldadura)		Clase de protección III
			Utilice el producto solo en interiores secos.
	¡ATENCIÓN! – Advierte de posibles daños materiales (p. ej., peligro de cortocircuito)		Lea el manual de instrucciones.
	¡PELIGRO DE EXPLOSIÓN! Una advertencia, que contiene este símbolo y la palabra “¡PELIGRO DE EXPLOSIÓN!”, advierte de un posible riesgo de explosión. Si no se respeta tal indicación de advertencia, puede ocasionar lesiones serias e incluso la muerte, así como daños materiales. ¡Siga las instrucciones de esta advertencia para evitar lesiones graves, peligro de muerte o riesgo de daños materiales!		NOTA: Este símbolo con la palabra de señalización “Nota” ofrece más información útil.
			El marcado CE ratifica la conformidad con las directivas de la UE aplicables al producto.
			Indicaciones de seguridad Instrucciones de manipulación

MINI VENTILADOR DE MESA

● Introducción

Enhorabuena por la adquisición de su nuevo producto. Ha optado por un producto de alta calidad. El manual de instrucciones forma parte de este producto. Contiene importantes indicaciones sobre seguridad, uso y eliminación. Antes de usar el producto, familiarícese con todas las indicaciones de manejo y de seguridad. Utilice el producto únicamente como se describe a continuación y para las aplicaciones indicadas. Adjunte igualmente toda la documentación en caso de entregar el producto a terceros.



Puede descargar y ver este y muchos otros manuales en www.lidl-service.com. Escaneando este código QR accederá directamente a la página web de servicio de Lidl (www.lidl-service.com), donde puede abrir su manual de instrucciones introduciendo el número de artículo (IAN) 539376_2507.

● Uso previsto

- Este producto está previsto para generar una circulación de aire refrigerante.
- Los usos que no estén descritos en este manual de instrucciones pueden dañar el producto o provocar lesiones graves.

- Este producto solo está previsto para un uso doméstico; no es apropiado para un uso comercial.
- El fabricante no acepta ninguna responsabilidad por los daños debido a un uso incorrecto.

● Volumen de suministro

Después de desembalar el producto, compruebe si se encuentra en perfecto estado. Antes del uso, elimine la totalidad de los materiales de embalaje.

- 1 Mini ventilador de mesa
- 1 Cable de carga USB (USB-A a USB-C)
- 1 Manual de instrucciones

● Descripción de las piezas

Fig. A

- 1 Rejilla delantera
- 2 Aspa del ventilador
- 3 Selector (encendido/apagado, control de velocidad)
- 4 Pantalla
- 5 Conector USB tipo A
- 6 Cable de carga USB
- 7 Conector USB tipo C

Fig. B

- 8 Rejilla trasera
- 9 Toma USB tipo C
- 10 Soporte (plegable)

● Datos técnicos

Tipo de pila:	18650
Batería integrada:	3,7 V --- , 2000 mAh, 7,4 Wh (iones de litio) (no reemplazable por el usuario; reemplazo permitido solo por una persona cualificada)
Entrada USB C:	5 V --- , 1 A
Consumo de potencia:	2,2 W
Consumo de potencia apagado*:	0,3 W
Hladina emisí akustického tlaku:	< 70 dB(A), K = 3 dB



Indicaciones de seguridad

¡ANTES DE USAR EL PRODUCTO, FAMILIARÍCESE CON TODAS LAS INDICACIONES DE SEGURIDAD E INSTRUCCIONES DE USO! ¡SI TRANSIERE ESTE PRODUCTO, HÁGALO CON TODA LA DOCUMENTACIÓN!

¡Quedará anulada su garantía en el caso de daños resultantes de la no observación de este





manual de instrucciones! ¡No se asumirá ninguna responsabilidad por daños indirectos! ¡No se asumirá ninguna responsabilidad en el caso de daños materiales o a personas si esos daños son el resultado de un uso inadecuado o de la no observación de las indicaciones de seguridad!

⚠ ¡PELIGRO! ¡Riesgo de

asfixia! No deje que los niños jueguen solos con el material de embalaje. El material de embalaje entraña riesgo de asfixia. Los niños subestiman a menudo los peligros. Mantenga el material de embalaje fuera del alcance de los niños.

- Este producto puede ser utilizado por niños a partir de los 8 años y personas con capacidades físicas, mentales o sensoriales reducidas, siempre y cuando haya una persona responsable de su seguridad que los supervise o se los haya instruido en el uso

* El producto se apaga automáticamente tras cargarse cuando se desconecta el cable USB.

- seguro del producto y estos conozcan los posibles peligros. Las tareas de limpieza y mantenimiento no deben ser llevadas a cabo por niños sin supervisión.
- Este producto no es ningún juguete y debe mantenerse fuera del alcance de los niños. Los niños no son conscientes de los peligros relacionados con el manejo de aparatos eléctricos.
 - No permita que los niños jueguen con el producto.
 - No utilice el producto si presenta daños visibles.
 - ¡Nunca sumerja el producto en agua u otros líquidos!
 - Conecte el producto a una toma USB instalada correctamente. La tensión debe corresponder con los datos del apartado "Datos técnicos".
 - No realice ninguna modificación o reparación en el producto.
 - No coloque ninguna vela encendida u otras llamas abiertas cerca del producto.
 - No utilice el producto cerca de fuentes de calor, p. ej., radiadores u otros dispositivos que desprendan calor.
 - Elimine el producto si el producto o cable de carga USB  están dañados.
 - Asegúrese de que el cable de carga USB  no resulte dañado por cantos afilados u objetos calientes.
 - Desenrolle por completo el cable de carga USB  antes del uso.
 - Apague de inmediato el producto y desconecte el cable de carga USB  del producto si percibe humo u olor a quemado. Deje que el producto sea comprobado por un especialista cualificado antes de volverlo a usar.
 - Si utiliza un suministro de corriente USB, la toma de servicio deberá ser fácilmente accesible para que en caso de

incendio pueda desconectarse rápidamente de la toma de servicio. Observe también el manual de instrucciones del fabricante.

- Observe las prohibiciones y limitaciones de uso en situaciones de peligro potenciales para los productos que funcionen con batería, como p. ej. en gasolineras, aeropuertos, hospitales etc.

⚠ ¡ADVERTENCIA! No cubra el producto durante el proceso de carga. Existe peligro de recalentamiento y sobrecalentamiento.

⚠ ¡ADVERTENCIA! ¡Riesgo de lesión! Apague el producto y desconéctelo del suministro de corriente USB antes de comenzar a limpiarlo y si no va a utilizarlo.

- Proteja el producto contra el polvo, luz directa del sol, goteo y salpicaduras de agua.

⚠ ¡CUIDADO! ¡Riesgo de lesión! Nunca utilice el producto sin una rejilla de

protección o con una rejilla de protección dañada.

⚠ ¡CUIDADO! ¡Riesgo de lesión! Durante el uso, mantenga las manos, cabello, vestimenta y otros objetos lejos de la rejilla de seguridad para evitar lesiones y daños en el producto.



Indicaciones de seguridad para pilas/baterías

⚠ ¡PELIGRO DE MUERTE! Mantenga las pilas/baterías fuera del alcance de los niños. ¡En caso de ingestión accidental, busque atención médica de inmediato!



¡PELIGRO DE EXPLOSIÓN!

Nunca recargue pilas no recargables. No provoque un cortocircuito en las pilas/baterías ni las abra. Ya que podría darse un sobrecalentamiento, fuego o rotura.

- Nunca arroje las pilas/baterías al fuego o al agua.
- No someta las pilas/baterías a cargas mecánicas.

Riesgo de fuga de las pilas/baterías

- Evite temperaturas y condiciones ambientales extremas que puedan afectar a las pilas/baterías, p. ej., radiadores/luz solar directa.
- ¡Si las pilas/baterías presentan fugas, evite el contacto de la piel, ojos y membranas mucosas con los productos químicos! ¡Enjuague minuciosamente el área afectada

con agua limpia y busque atención médica de inmediato!



¡UTILICE GUANTES DE

PROTECCIÓN! Las pilas/baterías dañadas o con fugas pueden provocar quemaduras en contacto con la piel. Por ello, use en todo momento guantes de protección apropiados.

- Este producto tiene una batería integrada, que no puede ser reemplazada por el usuario. A fin de evitar riesgos, el desmontaje o sustitución de la batería solo debe realizarlo el fabricante, su representante de servicio al cliente o una persona con una cualificación similar. En la eliminación ha de tenerse en cuenta que este producto contiene una batería.

● Antes del uso

● **Desembalar el producto**

1. Retire el producto del embalaje. Retire todo el material de embalaje y las láminas protectoras.
2. Compruebe que ha recibido todas las piezas y si el volumen de suministro descrito está completo (véase "Volumen de suministro").
3. Compruebe si el producto y todas las piezas se encuentran en buen estado. Si detecta algún daño o defecto, no utilice el producto, sino que proceda como se describe en el capítulo "Garantía".

● **Cargar el producto**

⚠ ¡ATENCIÓN! ¡Riesgo de daños materiales! No conecte el producto a un PC o portátil para cargarlo.

ⓘ NOTA:

- Antes del primer uso: Cargue el producto por completo.
- Para cargar, utilice solo un adaptador de red (no incluido en el volumen de suministro) con clase de protección II y una salida SELV de 5 V $\overline{\text{---}}$, 1 A, homologado para el uso con electrodomésticos.
- No puede utilizar el producto durante el proceso de carga.

1. Conecte el conector USB tipo C **7** del cable de carga USB **6** a la toma USB tipo C **9**.
2. Conecte el conector USB tipo A **5** del cable de carga USB **6** a la toma USB tipo A de su adaptador de red USB.

Durante el proceso de carga, el porcentaje del estado actual de la batería parpadea en la pantalla **4**.

Si el producto está cargado por completo, la pantalla **4** muestra **100 %** y para de parpadear.

3. Desconecte el cable de carga USB **6** del producto y del adaptador de red USB. La pantalla **4** se apaga una vez desconectado el cable de carga USB **6** del producto.

● **Colocación/colgamiento del producto**

Colocación

1. Despliegue el estribo de soporte **10**.
2. Coloque el producto sobre una superficie horizontal y nivelada.
3. Ajuste el ángulo de inclinación girando el soporte **10** hasta la posición deseada.

Colgar

❗ NOTA: Con el soporte **10**, puede colgar el producto, por ejemplo, del techo de una tienda de camping.

1. Coloque el producto boca abajo.
2. Gire el soporte **10** en la posición deseada.
3. Cuelgue el producto en un punto de fijación apropiado. Asegúrese de que el producto no se caiga.

● **Funcionamiento**

● **Encendido/apagado y ajuste de velocidad**

❗ NOTA: Una vez encendido el producto, el aspa del ventilador **2** gira al nivel de velocidad **01**. El estado actual de la batería se muestra en la pantalla **4**. Tras 3 segundos, la pantalla volverá a mostrar el nivel de velocidad.

1. **Encendido:** Gire el selector **3** en sentido horario.
2. Gire el selector **3** en sentido horario o antihorario para ajustar la velocidad a un nivel entre **01** y **100**.
3. **Apagado:** Gire el selector **3** en el sentido contrario al de las agujas del reloj hasta que la línea del regulador giratorio quede alineada con el “**0**”.

● **Limpieza y cuidado**

- No sumerja las piezas eléctricas del producto en agua u otros líquidos. Nunca ponga el producto debajo del agua corriente.
- Antes de la limpieza: Apague el producto. Desconecte el cable de carga USB **6** del producto.

Pieza	Limpieza
Producto	<ul style="list-style-type: none">□ Limpie la carcasa con un paño ligeramente humedecido.□ No deje que el agua u otros líquidos penetren en el interior del producto.
Rejilla 1 8	<ul style="list-style-type: none">□ Elimine con la aspiradora las grandes deposiciones de polvo.□ Limpie las rejillas con un paño ligeramente humedecido.□ Añada un producto de limpieza suave al paño para la suciedad más resistente.

- No utilice ningún producto de limpieza agresivo o abrasivo, o cepillos duros.

❗ NOTA:

- Las rejillas **1** **8** sirven como cubiertas de protección para evitar que el usuario toque el aspa del ventilador **2**.
- Bajo ninguna circunstancia retire la rejilla delantera **1** o la rejilla trasera **8**.
- Después de la limpieza: Deje secar todas las piezas.

● **Almacenamiento**

- ❗ NOTA:** La batería puede descargarse por sí sola, incluso si no utiliza el producto. Para prolongar la vida útil de la batería, cárguela completamente antes de guardar el producto si no va a utilizarlo durante un largo período de tiempo. Para conservar sus propiedades, cargue la batería regularmente

(recomendamos un intervalo de 3 meses), cuando no esté utilizando el producto.

- Conserve el producto en un lugar seco fuera del alcance de los niños.

● Eliminación

El embalaje está compuesto por materiales no contaminantes que pueden ser desechados en el centro de reciclaje local.



Tenga en cuenta el distintivo del embalaje para la separación de residuos. Está compuesto por abreviaturas (a) y números (b) que significan lo siguiente: 1-7: plásticos/20-22: papel y cartón/80-98: materiales compuestos.

Producto:



Points de collecte sur www.quefairemedesdechets.fr
Privilégiez la réparation ou le don de votre appareil !

El producto, y el material de embalaje son reciclables y están sujetos a la responsabilidad extendida del fabricante.

Deséchelos por separado siguiendo la información ilustrada de recogida selectiva para un mejor tratamiento de los residuos.

El logotipo Triman se aplica solo para Francia.



Para obtener información sobre las posibilidades de desecho del producto al final de su vida útil, acuda a la administración de su comunidad o ciudad.



Para proteger el medio ambiente no tire el producto junto con la basura doméstica cuando ya no le sea útil. Deséchelo en un contenedor de reciclaje. Diríjase a la administración competente para obtener información sobre los puntos de recogida de residuos y sus horarios.

Las pilas/baterías defectuosas o usadas deben ser recicladas. Recicle las pilas/baterías y/o el producto en los puntos de recogida adecuados.



¡Daños en el medio ambiente por un reciclaje indebido de las pilas/baterías!

Las pilas/baterías no deben eliminarse junto con los residuos domésticos. Estas pueden contener metales pesados tóxicos que deben tratarse conforme a la normativa aplicable a los residuos especiales. Los símbolos químicos de los metales pesados son: Cd = cadmio, Hg = mercurio, Pb = plomo. Las pilas/baterías deben reciclarse en un punto de recolección específico para ello.

● Garantía

El producto ha sido fabricado según normas de calidad exigentes y ha sido probado minuciosamente antes de la entrega. En caso de fallos de material o de fabricación, dispone de derechos legales frente al vendedor del producto. Nuestra garantía mencionada a continuación no restringe sus derechos legales de ningún modo.

La garantía para este producto es de 3 años a partir de la fecha de compra. La garantía empieza el día de la fecha de compra. Conserve el justificante de compra original en un lugar seguro, ya que este documento es necesario para demostrar la compra.

Todos los daños o defectos ya presente en el momento de la compra deben informarse inmediatamente tras desembalar el producto.

Si el producto presenta defectos de material o fabricación en los 3 años a partir de la fecha de compra, lo repararemos o sustuiremos, según nuestra elección, gratuitamente para usted. El período de garantía no se extiende por una reclamación de garantía aprobada. Esto también es aplicable a las piezas sustituidas y reparadas.

La garantía pierde su validez si el producto se daña o se utiliza o mantiene de forma inadecuada.

La garantía cubre defectos de material y fabricación. Esta garantía no cubre las piezas del producto sujetas a un uso y desgaste normal y, por lo tanto, consideradas piezas de desgaste (por ej. pilas, mangueras, cartuchos de tinta) ni los daños a las piezas frágiles, por ej. interruptores o piezas de cristal.

En este producto, el periodo de garantía también se aplica a la batería.

● **Tramitación de la garantía**

Para garantizar una rápida tramitación de su consulta, tenga en cuenta las siguientes indicaciones:

Para realizar cualquier consulta, tenga a mano el recibo y el número de artículo (IAN 539376_2507) como justificante de compra.

Encontrará el número de artículo en una inscripción de la placa indentificativa, en la portada de las instrucciones (abajo a la izquierda) o en una pegatina en la parte posterior o inferior.

Si el producto fallase o presentase algún defecto, póngase primero en contacto con el departamento de asistencia indicado, ya sea por teléfono o correo electrónico.

Puede enviarnos el producto defectuoso libre de franqueo adjuntando el recibo de compra (tícket de compra) e indicando dónde está y cuándo ha ocurrido el fallo a la dirección de asistencia que le indicamos.

● **Asistencia**

ES **Asistencia en España**

Tel.: 900984989

E-Mail: owim@lidl.es

● Declaración UE de conformidad

DECLARACIÓN UE DE CONFORMIDAD (n° 539376_2507)

IAN: 539376_2507
Identificación del producto: "TRONIC" Mini ventilador de mesa
Número de modelo: HG14222

El objeto de la declaración descrita anteriormente es conforme con la legislación de armonización pertinente de la Unión:

Directiva 2006/42/CE
Directiva 2014/30/EU
Directiva 2011/65/UE con todas las modificaciones relacionadas

Referencias a las normas armonizadas pertinentes utilizadas, o referencias a las otras especificaciones técnicas respecto las cuales se declara la conformidad:

N° / Partes
Directiva 2006/42/EC
EN 60335-1:2012/A16:2023
EN IEC 60335-2-80:2024/A11:2024
EN 62233:2008
EN ISO 12100:2010
Directiva 2014/30/EU
EN 55014-1:2017/A11:2020
EN IEC 55014-1:2021
EN 55014-2:1997/A2:2008
EN IEC 55014-2:2021

El objeto de la declaración descrita anteriormente se ajusta a la Directiva 2011/65/UE del Parlamento Europeo y del Consejo, de 8 de junio de 2011, sobre restricciones a la utilización de determinadas sustancias peligrosas en aparatos eléctricos y electrónicos:

N° / Partes
Directiva 2011/65/UE
EN IEC 63000:2018



Responsable de la documentación técnica: OWIM GmbH & Co.KG

Firmado por y en nombre de:

OWIM GmbH & Co. KG, Stiftsbergstraße 1, 74167 Neckarsulm, Alemania

Esta declaración de conformidad se emite bajo la responsabilidad exclusiva del fabricante.

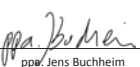
Traducción de la declaración de conformidad original

Neckarsulm	7/11/2025		
Lugar	Fecha	ppa. Jens Buchheim	ppa. Dr. Thorsten Maier
		Procurador	Procurador

ES



Liste over anvendte piktogrammer/symboler	Side 100
Indledning	Side 101
Forskriftsmæssig anvendelse	Side 101
Leveringsomfang	Side 101
Beskrivelse af delene	Side 101
Tekniske data	Side 101
Sikkerhedsanvisninger	Side 102
Sikkerhedsanvisninger for batterier/genopladelige batterier	Side 104
Før produktet tages i brug	Side 105
Udpakning af produktet	Side 105
Opladning af produktet	Side 105
Opstilling/ophængning af produktet	Side 105
Betjening	Side 105
Tænd/sluk og indstilling af hastighed	Side 105
Rengøring og vedligeholdelse	Side 106
Opbevaring	Side 106
Bortskaffelse	Side 106
Garanti	Side 107
Afvikling af garantisager	Side 107
Service	Side 108
EU-overensstemmelseserklæring	Side 109

Liste over anvendte piktogrammer/symboler

	<p>FARE! – Betegner en faresituation med høj risikofaktor, som, hvis den ikke afværges, medfører dødsfald eller alvorlige kvæstelser (f.eks. fare for kvælning)</p>		Stik ikke fingrene igennem gitteret.
			Jævnstrøm/-spænding
	<p>ADVARSEL! – Betegner en fare med middel risikograd, som kan medføre dødsfald eller alvorlige kvæstelser, hvis den ikke undgås (fx risiko for elektrisk stød)</p>		USB-C-stik
			USB-A-stik
	<p>FORSIGTIG! – Betegner en fare med lav risikograd, som kan medføre lette til moderate kvæstelser, hvis den ikke undgås (fx forbrændingsfare)</p>		Beskyttelsesklasse III
			Anvend kun produktet indendørs i tørre omgivelser.
	<p>OBS! – Advarer om mulige tingskader (fx kortslutningsfare)</p>		Læs betjeningsvejledningen.
	<p>EKSPLOSIONSFARE! En advarsel, som vises med dette symbol og ordet "EKSPLOSIONSFARE!", betyder, at der er fare for eksplosion. Hvis en sådan advarsel overhøres, kan det medføre alvorlige kvæstelser eller dødsfald og tingskader. Følg anvisningerne i denne advarsel for at forhindre alvorlige kvæstelser, livsfare eller risiko for tingskader!</p>		BEMÆRK: Dette symbol, sammen med signalordet "Bemærk", angiver flere nyttige informationer.
			CE-mærket bekræfter overensstemmelse med de for produktet gældende EU-direktiver.
			Sikkerhedsanvisninger Handlingsanvisninger

MINI BORDVENTILATOR

● Indledning

Hjerteligt tillykke med købet af deres nye produkt. Du har besluttet dig for et produkt af høj kvalitet. Brugervejledningen er en del af dette produkt. Den indeholder vigtige informationer om sikkerhed, brug og bortskaffelse. Gør dig inden ibrugtagning af produktet fortrolig med alle betjenings- og sikkerhedsanvisninger. Benyt kun produktet som beskrevet og til de oplyste formål. Videregiv alle papirer, hvis du giver produktet videre til tredjemand.



Du kan downloade og se denne og mange andre brugsanvisninger på www.lidl-service.com. Når du scanner QR-koden, kommer du direkte ind på Lidl-service-hjemmesiden (www.lidl-service.com), hvor du kan åbne din brugsanvisning ved at indtaste varenummeret (IAN) 539376_2507.

● Forskriftsmæssig anvendelse

- Dette produkt er beregnet til at frembringe en afkølede luftcirkulation.
- Anvendelser, som ikke er beskrevet i denne betjeningsvejledning, kan medføre skader på produktet eller alvorlige kvæstelser.

- Dette produkt er kun beregnet til anvendelse i private husholdninger, og må ikke anvendes til kommercielle formål.
- Fabrikanten fraskriver sig ethvert ansvar for skader som følge af forkert brug.

● Leveringsomfang

Efter udpakning af produktet, skal det kontrolleres at produktet er i funktionsdygtig stand. Før anvendelse skal al emballage fjernes.

- 1 Mini bordventilator
- 1 USB-ladekabel (USB-A til USB-C)
- 1 Betjeningsvejledning

● Beskrivelse af delene

Fig. A

- 1 Forreste gitter
- 2 Ventilatorblad
- 3 Drejeknap (til/fra, hastighedsvælger)
- 4 Display
- 5 USB-A-stik
- 6 USB-ladekabel
- 7 USB-C-stik

Fig. B

- 8 Bagerste gitter
- 9 USB-C-indgang
- 10 Bøjle (sammenfoldelig)

● Tekniske data

Batteritype:	18650
Indbygget genopladeligt batteri:	3,7 V --- , 2000 mAh, 7,4 Wh (lithium-Ion) (kan ikke udskiftes af brugeren; udskiftning må kun foretages af en fagmand)

USB-C-indgang:	5 V $\overline{\text{---}}$, 1 A
Effektforbrug:	2,2 W
Effektforbrug i slukket tilstand*:	0,3 W
Emissionslydtryksniveau:	< 70 dB(A); K = 3 dB



Sikkerhedsanvisninger

FØR PRODUKTET TAGES I BRUG, SKAL DU VÆRE FORTROLIG MED ALLE SIKKERHEDS- OG BETJENINGSANVISNINGER! HVIS PRODUKTET OVERLADES TIL TREDJEMAND, SKAL ALLE DOKUMENTER MEDFØLGE!

Hvis der opstår skader som følge af, at betjeningsvejledningen ikke følges, bortfalder erstatningsansvaret! Leverandøren påtager sig intet ansvar for følgeskader! Leverandøren påtager sig intet ansvar for ting- eller personskader, der opstår som følge af forkert anvendelse, eller hvis sikkerhedsanvisningerne ikke følges!

⚠ FARE! Risiko for

kvælning! Børn må ikke efterlades med emballagen uden opsyn. Emballagen udgør en kvælningsrisiko.

Børn undervurderer ofte de dermed forbundne farer. Hold emballagen uden for børns rækkevidde.

- Dette produkt kan anvendes af børn fra 8 år og opefter, samt af personer med nedsatte, fysiske, sensoriske eller mentale færdigheder eller mangel på erfaring og kundskaber, hvis de er under opsyn, eller hvis de er instrueret i sikker brug af produktet og indforstået med de risici, der er forbundet hermed.
- Rengøring og brugervedligeholdelse må ikke udføres af børn uden opsyn.
- Produktet er ikke et stykke legetøj og skal holdes uden for børns rækkevidde. Børn er ikke bevidste om de farer, der

* Produktet skifter automatisk til slukket tilstand efter opladning, når USB-kablet frakobles.

- kan være ved omgang med elektriske produkter.
- Børn må ikke lege med produktet.
 - Produktet må ikke anvendes, hvis der er synlige skader.
 - Produktet må aldrig nedsænkes i vand eller andre væsker!
 - Produktet må kun tilsluttes en korrekt monteret USB-indgang. Spændingen skal være i overensstemmelse med angivelserne i "Tekniske data".
 - Produktet må ikke ændres eller repareres af brugeren.
 - Anbring ikke tændte stearinlys eller anden åben ild på eller i nærheden af produktet.
 - Anvend ikke produktet i nærheden af varmekilder, fx radiatorer eller andre apparater, der afgiver varme.
 - Produktet skal kasseres hvis produktet eller USB-ladekablet  er beskadiget.
 - Sørg for, at USB-ladekablet  ikke kan beskadiges af skarpe kanter eller varme genstande.
- USB-ladekablet  skal rulles helt ud før anvendelse.
 - Sluk omgående for produktet, og tag USB-ladekablet  ud af produktet, hvis der lugter brændt eller ses røg. Lad en fagmand kigge på produktet, før det tages i brug igen.
 - Hvis der anvendes en USB-strømforsyning skal stikkontakten altid være nemt tilgængelig, således at USB-strømforsyningen i nødstilfælde hurtigt kan tages ud af stikkontakten. Overhold fabrikantens betjeningsvejledning.
 - Vær opmærksom på anvendelsesbegrænsninger og -forbud mod produkter, der er forsynet af genopladelige batterier i potentielle faresituationer, som fx på tankstationer, i lufthavne, på sygehuse etc.
- ⚠ ADVARSEL!** Produktet må ikke tildækkes under opladning. Der er fare for opvarmning og overophedning.

⚠ ADVARSEL! Fare for kvæstelser! Sluk for produktet, og afbryd det fra USB-strømforsyningen, før produktet rengøres, og når produktet ikke anvendes.

- Beskyt produktet mod støv, direkte sol, vanddryp og vandstråler.

⚠ FORSIGTIG! Fare for kvæstelser! Anvend aldrig produktet uden sikkerhedsgitter eller med et beskadiget sikkerhedsgitter.

⚠ FORSIGTIG! Fare for kvæstelser! Under brug skal du holde hænder, hår, beklædning og andre genstande væk fra sikkerhedsgitteret for at undgå kvæstelser og skader på produktet.



Sikkerhedsanvisninger for batterier/ genopladelige batterier

- ⚠ LIVSFARE!** Opbevar batterier/ genopladelige batterier uden for børns rækkevidde. Ved slugning skal der straks opsøges læge!



EKSPLOSIONSFARE!

Ikke-genopladelige batterier må aldrig oplades. Batterier/genopladelige batterier må ikke kortsluttes og/ eller åbnes. Det kan medføre overophedning, ild eller eksplosion.

- Batterier/genopladelige batterier må ikke kastes i ild eller vand.
- Udsæt ikke batterier/genopladelige batterier for mekanisk belastning.

Lækagerisiko for batterier/ genopladelige batterier

- Undgå ekstreme miljøer og temperaturer, som kan påvirke batterier/genopladelige batterier fx radiatorer/direkte sollys.
- Når batterier/genopladelige batterier er udtjent, skal det undgås, at hud, øjne og slimhinder kommer i kontakt med kemikalierne! Det berørte område skylles straks med rent vand, og der skal opsøges lægehjælp!



ANVEND BESKYTTELSESHANDSKER!

Udtjente eller beskadigede batterier/ genopladelige batterier kan forårsage ætsninger ved kontakt med huden. Anvend passende beskyttelseshandsker, hvis en sådan situation opstår.

- Dette produkt har et indbygget genopladeligt batteri, som ikke kan udskiftes af brugeren. Udtagning eller udskiftning af det genopladelige batteri må kun udføres af producenten eller dennes kundeservice eller en tilsvarende kvalificeret person for at udelukke farlige situationer. Ved bortskaffelse skal der gøres opmærksom på, at produktet indeholder et genopladeligt batteri.

● Før produktet tages i brug

● Udpakning af produktet

1. Tag produktet ud af emballagen. Fjern alle emballagematerialer og beskyttelsesfolier.
2. Kontroller, at alle dele er til stede og at leveringsomfanget er komplet (se "Leveringsomfang").
3. Kontroller, at produktet og alle dele er i god stand. Hvis du konstaterer en beskadigelse eller en defekt, så anvend ikke produktet, men gå frem som beskrevet i kapitlet "Garanti".

● Opladning af produktet

⚠️ OBS! Fare for tingskader! Forbind ikke produktet med en PC eller en Notebook for at oplade produktet.

❗ **BEMÆRK:**

- Før første brug: Oplad produktet fuldstændigt.
- Til opladning må der kun anvendes en netdel (medfølger ikke) i beskyttelsesklasse II med en SELV-udgang på 5 V $\overline{=}$, 1 A, som er tilladt til brug med husholdningsapparater.
- Produktet kan ikke anvendes under opladningen.

1. Tilslut USB-C-stikket **7** på USB-ladekablet **6** til USB-C-indgangen **9**.
2. Tilslut USB-A-stikket **5** på USB-ladekablet **6** til USB-A-indgangen på din USB-netdel.

Under opladningen blinker den aktuelle tilstand for det genopladelige batteri i procent på displayet **4**.

Når produktet er fuldstændigt opladet, viser displayet **4** **100 %** og stopper med at blinke.

3. Træk USB-ladekablet **6** ud af produktet og fra USB-netdelen.

Displayet **4** slukker, så snart USB-ladekablet **6** fjernes fra produktet.

● Opstilling/ophængning af produktet

Opstilling

1. Fold bøjlen ud **10**.
2. Anbring produktet på en vandret og plan overflade.
3. Indstil vinklen ved at dreje bøjlen **10** til den ønskede position.

Ophängning

❗ **BEMÆRK:** Med bøjlen **10** kan produktet fx hænges op i loftet af et campingtelt.

1. Vend produktet på hovedet.
2. Drej bøjlen **10** til den ønskede position.
3. Hæng produktet op på et sted, der egner sig til fastgørelse. Vær opmærksom på, at produktet ikke kan falde ned.

● Betjening

● Tænd/sluk og indstilling af hastighed

❗ **BEMÆRK:** Så snart produktet er tændt, drejer ventilatorbladet **2** med hastighedstrin **01**. Opladningsstatussen vises i procent på displayet **4**. Efter 3 sekunder viser displayet igen hastighedstrinnet.

1. **Tilkobling:** Drej drejeknappen **3** med uret.
2. Drej drejeknappen **3** med eller mod uret for at indstille hastigheden til et trin mellem **01** og **100**.
3. **Frakobling:** Drej drejeknappen **3** mod uret, til linjen på kanten af drejeknappen er ud for mærket **"0"**.

● Rengøring og vedligeholdelse

- Produktets elektriske dele må aldrig nedsænkes i vand eller andre væsker. Hold aldrig produktet under rindende vand.
- Før rengøring: Sluk for produktet. Fjern USB-ladekablet [6] fra produktet.

Del	Rengøring
Produkt	<ul style="list-style-type: none">□ Rengør huset med en let fugtig klud.□ Vand eller andre væsker må aldrig trænge ind i produktets indvendige dele.
Gitter [1] [8]	<ul style="list-style-type: none">□ Fjern forsigtigt de grove støvaflejringer med en støvsuger.□ Rengør gitteret med en let fugtig klud.□ Ved meget hårdnakket snavs kan der anvendes et mildt rengøringsmiddel på kluden.

- Ved rengøring må der ikke anvendes skuremidler, aggressive rengøringsmidler eller stive børster.

❗ BEMÆRK:

- Gitterne [1] [8] er sikkerhedsafdækninger, som skal beskytte brugeren mod at berøre ventilatorbladet [2].
- Fjern under ingen omstændigheder det forreste gitter [1] eller det bagerste gitter [8].
- Efter rengøring: Lad alle dele tørre fuldstændigt.

● Opbevaring

- ❗ **BEMÆRK:** Det genopladelige batteri kan selv aflade, også når du ikke anvender produktet. Hvis produktet ikke skal anvendes

i en længere periode, skal du lade det genopladelige batteri helt op for at forlænge det genopladelige batteris levetid. Oplad det genopladelige batteri regelmæssigt (vi anbefaler et interval på 3 måneder), mens det ikke er i brug, for at bevare dets egenskaber.

- Opbevar produktet på et tørt sted uden for børns rækkevidde.

● Bortskaffelse

Indpakningen består af miljøvenlige materialer, som De kan bortskaffe over de lokale genbrugssteder.



Bemærk forpackningsmaterialernes mærkning til affaldssorteringen, disse er mærket med forkortelser (a) og numre (b) med følgende betydning: 1-7: kunststoffer/20-22: papir og pap/80-98: kompositmaterialer.

Produkt:



Points de collecte sur www.quefairedemesdechets.fr
Privilégiez la réparation ou le don de votre appareil !

Produktet og emballagematerialer kan genbruges og er underlagt udvidet producentansvar. De skal bortskaffes separat. Følg de viste mærkater med sorteringsoplysninger, så de bortskaffes på en bedre måde.

Triman-logoet gælder kun for Frankrig.



De får oplyst muligheder til bortskaffelse af det udtjente produkt hos deres lokale myndigheder eller bystyre.



For miljøets skyld, så må produktet aldrig smides ud sammen med husholdningsaffaldet, når det er udtjent, men skal afleveres til en fagmæssig korrekt bortskaffelse. De kan informere Dem vedrørende opsamlingssteder og deres åbningstider hos deres ansvarlige forvaltning.

Defekte eller brugte batterier/genopladelige batterier skal genanvendes. Aflever batterier/akkuer og/eller produktet via et af de tilbudte indsamlingssteder.



Miljøskader gennem forkert bortskaffelse af batterierne/akkuerne!

Batterier/akkuer må ikke bortskaffes via husholdningsaffaldet. De kan indeholde giftige tungmetaller og er underlagt behandlingen for særaffald. De kemiske symboler for tungmetaller er følgende: Cd = kadmium, Hg = kviksølv, Pb = bly. Aflever derfor brugte batterier/akkuer hos en kommunal genbrugsstation.

● **Garanti**

Produktet er blevet fremstillet efter strenge kvalitetsstandarder og kontrolleret nøje før udlevering. I tilfælde af materiale- eller produktionsfejl kan du i medfør af loven gøre krav gældende over for sælgeren af produktet. Dine lovmæssige rettigheder begrænses på ingen måde af den af os nedennævnte garanti.

Garantien på dette produkt gælder i 3 år regnet fra købsdatoen. Garantien gælder fra købsdatoen. Opbevar den originale kvittering et sikkert sted, da dette dokument forlanges forlagt som dokumentation for købet.

Alle skader eller mangler, der allerede forefindes på tidspunktet for købet, skal straks meddeles efter udpakningen af produktet.

Hvis der inden for 3 år regnet fra købsdatoen viser sig en materiale- eller produktionsfejl på produktet, reparerer eller udskifter vi det – efter vores valg – gratis for dig. Garantiperioden forlænges ikke som følge af et imødekommet krav om garanti. Dette gælder også for udskiftede og reparerede dele.

Denne garanti bortfalder, hvis produktet er blevet beskadiget eller anvendt og vedligeholdt forkert.

Garantien dækker materiale- og produktionsfejl. Denne garanti dækker hverken produktdele, der er udsat for normal slitage og derfor er at betragte som sliddele (f.eks. batterier, slanger, farvepatroner), eller skader på skrøbelige dele, f.eks. kontakter eller dele af glas.

Ved dette produkt gælder garantiperioden også for batteriet.

● **Afvikling af garantisager**

For at kunne garantere en hurtig sagsbehandling af deres forespørgsel, bedes De følge følgende anvisninger:

Opbevar kassebon og artikelnummer (IAN 539376_2507) som købsdokumentation, så disse kan fremlægges på forespørgsel.

Artikelnumrene er angivet på typeskiltet, ved en indgravering, på forsiden af vejledningen (nederst til venstre) eller på et mærkat på bag- eller undersiden.

Hvis der forekommer funktionsfejl eller andre mangler, skal De først kontakte nedenstående serviceafdeling telefonisk eller via e-mail.

Et produkt, der er registreret som defekt, kan De derefter sende portofrit til den meddelte serviceadresse ved vedlæggelse af købsbeviset (kassebon) og angivelsen af, hvori manglen består, og hvornår den er opstået.

● **Service**

DK **Service Danmark**

Tel.: 32 710005

E-Mail: owim@lidl.dk

● EU-overensstemmelseserklæring

EU-OVERENSSTEMMELSESERKLÆRING (Nr. 539376_2507)

IAN: 539376_2507
Produktidentifikation: "TRONIC" Mini bordventilator
Modelnummer: HG14222

Genstanden for erklæringen, som beskrevet ovenfor, er i overensstemmelse med den relevante EU-harmoniseringslovgivning:

Direktiv 2006/42/EF
Direktiv 2014/30/EU
Direktiv 2011/65/EU med alle relaterede ændringer

Referencer til de relevante anvendte harmoniserede standarder, eller til de andre tekniske specifikationer, som der erklæres overensstemmelse med:

Nr. / dele
Direktiv 2006/42/EF
EN 60335-1:2012/A16:2023
EN IEC 60335-2-80:2024/A11:2024
EN 62233:2008
EN ISO 12100:2010
Direktiv 2014/30/EU
EN 55014-1:2017/A11:2020
EN IEC 55014-1:2021
EN 55014-2:1997/A2:2008
EN IEC 55014-2:2021

Genstanden for ovennævnte erklæring er i overensstemmelse med Europa-Parlamentets og Rådets direktiv 2011/65/EU af den 8. juni 2011 om begrænsning af brugen af visse farlige stoffer i elektrisk og elektronisk udstyr:

Nr. / dele
Direktiv 2011/65/EU
EN IEC 63000:2018



hændeheber af den tekniske dokumentation: OWIM GmbH & Co.KG

Underskrevet for og på vegne af:

OWIM GmbH & Co. KG, Stiftsbergstraße 1, 74167 Neckarsulm, Tyskland

Denne overensstemmelseserklæring udstedes udelukkende under fabrikantens ansvar.

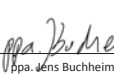
Oversættelse af original overensstemmelseserklæring

Neckarsulm	7/11/2025		
Sted	Dato	ppa. Jens Buchheim	ppa. Dr. Thorsten Maier
		Prokurist	Prokurist

DK



Elenco dei pittogrammi/simboli utilizzati	Pagina 111
Introduzione	Pagina 112
Uso previsto	Pagina 112
Contenuto della confezione	Pagina 112
Descrizione dei componenti	Pagina 112
Dati tecnici	Pagina 113
Istruzioni di sicurezza	Pagina 113
Istruzioni di sicurezza per le batterie standard/ricaricabili	Pagina 115
Prima dell'uso	Pagina 116
Disimballo del prodotto	Pagina 116
Ricarica del prodotto	Pagina 116
Installazione/sospensione del prodotto	Pagina 116
Funzionamento	Pagina 117
Accensione/spengimento e regolazione della velocità	Pagina 117
Pulizia e manutenzione	Pagina 117
Conservazione	Pagina 117
Smaltimento	Pagina 118
Garanzia	Pagina 118
Gestione dei casi in garanzia	Pagina 119
Assistenza	Pagina 119
Dichiarazione di conformità UE	Pagina 120

Elenco dei pittogrammi/simboli utilizzati

	PERICOLO! - Indica un pericolo ad alto rischio che, se non evitato, causa la morte o gravi lesioni (ad es. rischio di soffocamento)		Non inserire le dita nella griglia.
			Corrente/tensione continua
	AVVERTENZA! - Indica un pericolo a medio rischio che, se non evitato, può causare la morte o gravi lesioni (ad es. rischio di scosse elettriche)		Spina USB-C
			Spina USB-A
	CAUTELA! - Indica una minaccia a basso rischio che, se non evitata, può causare lesioni lievi o di media gravità (ad es. pericolo di scottature)		Classe di protezione III
			Utilizzare il prodotto solo in ambiente asciutto.
	ATTENZIONE! - Avverte di possibili danni materiali (ad es. pericolo di cortocircuito)		Leggere le istruzioni per l'uso.
	PERICOLO DI ESPLOSIONE! Un'avvertenza accompagnata da questo simbolo e la dicitura "AVVERTENZA! PERICOLO DI ESPLOSIONE!" indica un possibile rischio di esplosione. La mancata osservanza di tale avvertenza può causare lesioni gravi o morte e possibili danni materiali. Seguire le istruzioni contenute in questa avvertenza per evitare lesioni gravi, morte o rischio di danni materiali!		INDICAZIONE: Questo simbolo con il termine "Indicazione" contiene ulteriori utili informazioni.
			Il marchio CE conferma la conformità alle direttive UE applicabili al prodotto.
			Istruzioni di sicurezza Istruzioni

MINI-VENTILATORE DA TAVOLO

● Introduzione

Congratulazioni per l'acquisto del vostro nuovo prodotto. Avete optato per un prodotto di alta qualità. Le istruzioni d'uso sono parte integrante di questo prodotto. Esse contengono importanti avvertenze sulla sicurezza, l'impiego e lo smaltimento. Prima dell'utilizzo del prodotto, prendere conoscenza di tutte le istruzioni d'uso e delle avvertenze di sicurezza. Utilizzare il prodotto solo come descritto e per i campi di applicazione indicati. Consegnare tutte le documentazioni su questo prodotto quando viene ceduto a terzi.



Puoi scaricare e visualizzare questo e numerosi altri manuali sul sito www.lidl-service.com. Scansionando questo codice QR, verrai reindirizzato subito al sito web dell'assistenza di Lidl (www.lidl-service.com) dove potrai aprire il tuo manuale di istruzioni per l'uso inserendo il codice prodotto (IAN) 539376_2507.

● Uso previsto

- Il presente prodotto è previsto per produrre una circolazione di aria raffrescante.
- Utilizzi diversi da quelli descritti in questo manuale possono provocare danni al prodotto o lesioni gravi.
- Questo prodotto è destinato unicamente per un uso domestico; non è adatto all'uso commerciale.
- Il produttore non si assume alcuna responsabilità per danni derivanti da utilizzi non conformi.

● Contenuto della confezione

Dopo aver disimballato il prodotto, verificare che sia in buone condizioni. Rimuovere tutti i materiali di imballaggio prima dell'uso.

- 1 Mini-ventilatore da tavolo
- 1 Cavo di ricarica USB (da USB-A a USB-C)
- 1 Manuale di istruzioni

● Descrizione dei componenti

Fig. A

- 1 Griglia anteriore
- 2 Pala del ventilatore
- 3 Manopola (ON/OFF, regolatore della velocità)
- 4 Display
- 5 Spina USB-A
- 6 Cavo di ricarica USB
- 7 Spina USB-C

Fig. B

- 8 Griglia posteriore
- 9 Presa USB-C
- 10 Staffa di supporto (pieghevole)

● Dati tecnici

Tipo di batteria:	18650
Batteria incorporata:	3,7 V --- , 2000 mAh, 7,4 Wh (ioni di litio) (non sostituibile dall'utente; la sostituzione è consentita solo da parte di personale qualificato)
Ingresso USB-C:	5 V --- , 1 A
Potenza assorbita:	2,2 W
Potenza assorbita in condizione di apparecchio spento*:	0,3 W
Livello di pressione sonora emessa:	< 70 dB(A), K = 3 dB



Istruzioni di sicurezza

PRIMA DI USARE IL PRODOTTO PER LA PRIMA VOLTA, FAMILIARIZZARE CON TUTTE LE ISTRUZIONI PER L'USO E LA SICUREZZA! IN CASO DI CESSIONE DEL PRODOTTO A TERZI, AVERE CURA DI CONSEGNARE TUTTA LA DOCUMENTAZIONE!

In caso di danni dovuti al mancato rispetto di questo

manuale di istruzioni, la garanzia è invalidata! La Società declina qualsiasi responsabilità per danni consequenziali! Il Produttore declina qualsiasi responsabilità in caso di danni a cose o persone dovuti a un utilizzo non conforme o al mancato rispetto delle istruzioni di sicurezza!

⚠ PERICOLO! Rischio di soffocamento!





Non lasciare mai i bambini da soli in presenza di materiale di imballaggio. Il materiale di imballaggio comporta un pericolo di soffocamento. I bambini sottovalutano spesso i pericoli esistenti. Tenere sempre i materiali di imballaggio fuori dalla portata dei bambini.

- Questo prodotto può essere utilizzato da bambini a partire dagli 8 anni e da persone con ridotte capacità fisiche, sensoriali o mentali o con mancanza di esperienza e di conoscenza, purché siano sorvegliati o istruiti all'uso

* Dopo la carica, il prodotto si spegne automaticamente quando il cavo USB viene scollegato.

del prodotto in sicurezza e ne comprendano i pericoli connessi.

La pulizia e la manutenzione utente non possono essere eseguite da bambini senza supervisione.

- Questo prodotto non è un giocattolo e deve essere tenuto fuori dalla portata dei bambini. I bambini non sono consapevoli dei pericoli associati alla manipolazione di dispositivi elettrici.
- I bambini non devono giocare con il prodotto.
- Non utilizzare il prodotto se presenta danni visibili.
- Non immergere mai il prodotto in acqua o altri liquidi!
- Collegare il prodotto solo ad una presa USB installata correttamente. La tensione deve essere conforme alle specifiche nella sezione "Dati tecnici".
- Non eseguire modifiche o riparazioni al prodotto.
- Non posizionare candele accese o altre fiamme libere sopra o vicino al prodotto.
- Non utilizzare il prodotto vicino a fonti di calore, ad es. radiatori o altri dispositivi che emettono calore.
- Smaltire il prodotto se esso o il cavo di ricarica USB  dovessero essere danneggiati.
- Assicurarsi che il cavo di ricarica USB  non possa essere danneggiato da bordi taglienti o oggetti caldi.
- Srotolare completamente il cavo di ricarica USB  prima dell'uso.
- Spegnerne immediatamente il prodotto e scollegare il cavo di ricarica USB  dal prodotto se si nota odore di bruciato o fumo. Far controllare il prodotto da un professionista qualificato prima di riutilizzarlo.
- Quando si utilizza una fonte di alimentazione USB, la presa di corrente deve essere sempre facilmente accessibile in modo che l'alimentazione

USB possa essere rapidamente scollegata dalla presa in caso di emergenza. Si prega di fare riferimento anche al manuale di istruzioni del produttore.

- Osservare le restrizioni e i divieti di utilizzo per i prodotti alimentati a batteria in situazioni potenzialmente pericolose, come stazioni di servizio, aeroporti, ospedali, ecc.

⚠ AVVERTENZA! Non coprire il prodotto durante la ricarica. Esiste il pericolo di riscaldamento e surriscaldamento.

⚠ AVVERTENZA! Rischio di lesioni! Spegner il prodotto e scollegarlo dall'alimentazione USB prima di pulirlo e quando non viene utilizzato.

- Proteggere il prodotto da polvere, luce del sole diretta, gocce e spruzzi d'acqua.

⚠ CAUTELA! Rischio di lesioni! Non utilizzare mai il prodotto senza griglia di

protezione o con griglia di protezione danneggiata.

⚠ CAUTELA! Rischio di lesioni! Durante il funzionamento tenere le mani, i capelli, i capi di abbigliamento e altri oggetti lontano dalla griglia di sicurezza per evitare lesioni e danni al prodotto.



Istruzioni di sicurezza per le batterie standard/ricaricabili

⚠ PERICOLO DI MORTE! Tenere le batterie standard/ricaricabili fuori dalla portata dei bambini. In caso di ingestione consultare immediatamente un medico!



PERICOLO DI ESPLOSIONE! Non ricaricare mai batterie non ricaricabili. Non cortocircuitare le batterie standard/ricaricabili e/o non aprirle. Le conseguenze possono essere surriscaldamento, rischio di incendio o esplosione.

- Non gettare mai le batterie standard/ricaricabili nel fuoco o in acqua.
- Non esercitare alcuna pressione meccanica sulle batterie standard/ricaricabili.

Rischio di perdita di liquido dalle batterie standard/ricaricabili

- Evitare condizioni e temperature estreme che possono danneggiare le batterie/batterie ricaricabili, come ad esempio, l'esposizione a termosifoni o ai raggi diretti del sole.

- Se le batterie/batterie ricaricabili sono scariche, evitare che le sostanze chimiche contenute vengano in contatto con pelle, occhi o mucose! Risciacquare immediatamente le zone colpite con acqua pulita e consultare un medico!



INDOSSARE GUANTI

PROTETTIVI! Le batterie standard/ricaricabili che presentano fuoriuscite o danni possono causare ustioni a contatto con la pelle. In casi del genere, indossare guanti protettivi adatti.

- Questo prodotto ha una batteria integrata che non può essere sostituita dall'utente. Lo smontaggio o la sostituzione della batteria devono essere eseguite esclusivamente dal produttore, dal suo servizio clienti oppure da una persona parimenti qualificata al fine di evitare pericoli. Per lo smaltimento di questo prodotto, si prega di notare che contiene una batteria.

● **Prima dell'uso**

● **Disimballo del prodotto**

1. Estrarre il prodotto dalla confezione. Rimuovere tutto il materiale di imballaggio e le pellicole protettive.
2. Verificare la presenza di tutti i componenti e la completezza della fornitura descritta (vedere "Contenuto della confezione").
3. Controllare che il prodotto e tutte le parti siano in buone condizioni. Se si riscontrano danni o difetti, non utilizzare il prodotto, ma procedere come descritto nel capitolo "Garanzia".

● **Ricarica del prodotto**

⚠ ATTENZIONE! Rischio di danni alle cose! Non collegare il prodotto a un PC o a un notebook per caricare il prodotto.

❗ INDICAZIONI:

- Prima del primo utilizzo: Caricare completamente il prodotto.
- Per la ricarica utilizzare esclusivamente un alimentatore (non in dotazione) con classe di protezione II e uscita SELV di 5 V $\overline{\text{---}}$, 1 A, omologato per l'uso con elettrodomestici.
- Non è possibile utilizzare il prodotto mentre è in carica.

1. Collegare la spina USB-C **7** del cavo di ricarica USB **6** alla presa USB-C **9**.
2. Collegare la spina USB-A **5** del cavo di ricarica USB **6** alla presa USB-A dell'alimentatore USB.

Durante il processo di carica, il livello attuale della batteria lampeggia in percentuale sul display **4**.

Quando il prodotto è completamente carico, il display **4** visualizza **100 %** e smette di lampeggiare.

3. Scollegare il cavo di ricarica USB **6** dal prodotto e dall'alimentatore USB. Il display **4** si spegne non appena il cavo di ricarica USB **6** viene scollegato dal prodotto.

● **Installazione/sospensione del prodotto**

Installazione

1. Aprire la staffa di supporto **10**.
2. Posizionare il prodotto su una superficie orizzontale e piana.

3. Impostare l'angolo di inclinazione ruotando la staffa di supporto **10** nella posizione desiderata.

Sospensione

i **INDICAZIONE:** È possibile utilizzare la staffa di supporto **10** per appendere il prodotto, ad esempio, sotto il tetto di una tenda da campeggio.

1. Capovolgere il prodotto.
2. Ruotare la staffa di supporto **10** nella posizione desiderata.
3. Appendere il prodotto ad un punto di fissaggio adatto. Assicurarsi che il prodotto non possa cadere.

● Funzionamento

● Accensione/spengimento e regolazione della velocità

i **INDICAZIONE:** Non appena il prodotto viene acceso, la pala del ventilatore **2** ruota al livello di velocità **01**. Sul display **4** compare il livello attuale della batteria in percentuale. Dopo 3 secondi, il display torna a visualizzare il livello di velocità.

1. **Accensione:** Ruotare la manopola **3** in senso orario.
2. Ruotare la manopola **3** in senso orario o antiorario per impostare la velocità su un livello compreso tra **01** e **100**.
3. **Spengimento:** Ruotare la manopola **3** in senso antiorario, finché la linea sulla manopola non risulta allineata con **"0"**.

● Pulizia e manutenzione

- Non immergere le parti elettriche del prodotto in acqua o altri liquidi. Non tenere mai il prodotto sotto l'acqua corrente.

- Prima della pulizia: Spegnerne il prodotto. Scollegare il cavo di ricarica USB **6** dal prodotto.

Parte	Pulizia
Prodotto	<ul style="list-style-type: none">□ Pulire l'alloggiamento con un panno leggermente umido.□ Non permettere all'acqua o ad altri liquidi di penetrare all'interno del prodotto.
Griglie 1 8	<ul style="list-style-type: none">□ Rimuovere con cura i depositi di polvere grossolana con un aspirapolvere.□ Pulire le griglie con un panno leggermente inumidito.□ In caso di sporco ostinato, inumidire il panno con del detergente delicato.

- Per la pulizia non utilizzare detersivi abrasivi o aggressivi né spazzole dure.

i **INDICAZIONI:**

- Le griglie **1** **8** servono come misure di sicurezza per proteggere l'utente dal contatto con la pala del ventilatore **2**.
- Non rimuovere in nessun caso né la griglia anteriore **1** né la griglia posteriore **8**.
- Dopo la pulizia: Lasciare asciugare tutte le parti.

● Conservazione

i **INDICAZIONE:** La batteria può autoscaricarsi anche se non si utilizza il prodotto. Se il prodotto non verrà utilizzato per un lungo periodo di tempo, caricare completamente la batteria prima di conservarlo per prolungare la durata della batteria. Caricare regolarmente la batteria in

caso di inutilizzo (si consiglia un intervallo di 3 mesi) per mantenerne le caratteristiche.

- Tenere il prodotto in un luogo asciutto, fuori dalla portata dei bambini.

● Smaltimento

L'imballaggio è composto da materiali ecologici che possono essere smaltiti presso i siti di raccolta locali per il riciclo.



Osservare l'identificazione dei materiali di imballaggio per lo smaltimento differenziato, i quali sono contrassegnati da abbreviazioni (a) e da numeri (b) con il seguente significato: 1-7: plastiche/20-22: carta e cartone/80-98: materiali compositi.

Prodotto:



Points de collecte sur www.quefairedemesdechets.fr
Privilégier la réparation ou le don de votre appareil !

Il prodotto e i materiali di imballaggio sono riciclabili e soggetti alla responsabilità estesa del produttore.

Per un migliore trattamento dei rifiuti, smaltirli separatamente seguendo i diversi simboli della raccolta differenziata.

Il logo Triman è valido solamente per la Francia.



E' possibile informarsi circa le possibilità di smaltimento del prodotto usato presso l'amministrazione comunale o cittadina.



Per questioni di tutela ambientale non gettare il prodotto usato tra i rifiuti domestici, ma provvedere invece al suo corretto smaltimento. Presso l'amministrazione competente è possibile ricevere informazioni circa i siti di raccolta e i relativi orari di apertura.

Le batterie/Gli accumulatori difettosi o usati devono essere riciclati. Smaltire le batterie/gli accumulatori e/o il prodotto presso i punti di raccolta indicati.



Uno smaltimento scorretto delle batterie/gli accumulatori procura danni all'ambiente!

È vietato smaltire le batterie/gli accumulatori con i rifiuti domestici. Possono contenere metalli pesanti nocivi e sono soggetti a smaltimento come rifiuti speciali. I simboli chimici dei metalli pesanti sono i seguenti: Cd = cadmio, Hg = mercurio, Pb = piombo. Consegnare, pertanto, le batterie/gli accumulatori esausti presso un punto di raccolta comunale.

● Garanzia

Il prodotto è stato fabbricato accuratamente secondo severe direttive di qualità ed è stato controllato meticolosamente prima della consegna. In caso di difetti di materiale o fabbricazione l'acquirente può far valere diritti legali nei confronti del venditore. La nostra garanzia sotto riportata non costituisce alcun limite ai diritti legali dell'acquirente.

Questo prodotto è garantito per 3 anni con decorrenza dalla data di acquisto. La garanzia decorre dalla data d'acquisto. Conservare lo scontrino originale in un posto sicuro perché questo documento viene richiesto come prova dell'avvenuto acquisto.

Tutti i danni o difetti presenti già al momento dell'acquisto devono essere comunicati subito dopo l'apertura della confezione.

Se entro 3 anni dalla data di acquisto di questo prodotto si rileva un difetto di materiale o di fabbricazione, noi procederemo, a nostra discrezione, alla riparazione o sostituzione gratuite del prodotto o al rimborso del prezzo di acquisto. Un eventuale intervento in garanzia non prolunga né rinnova il periodo di garanzia stesso. Ciò vale anche per le parti sostituite e riparate.

Questa garanzia decade in caso di danneggiamento oppure uso o manutenzione impropri del prodotto.

La prestazione in garanzia vale per difetti del materiale o di fabbricazione. Questa garanzia non si estende a componenti del prodotto esposti a normale logorio, che possono pertanto essere considerati come componenti soggetti a usura (esempio capacità della batteria, calcificazione, lampade, pneumatici, filtri, spazzole...). La garanzia non si estende altresì a danni che si verificano su componenti delicati (esempio interruttori, batterie, parti realizzate in vetro, schermi, accessori vari) nonché danni derivanti dal trasporto o altri incidenti.

Il periodo di garanzia di questo prodotto vale anche per la batteria.

● Gestione dei casi in garanzia

Per garantire un rapido disbrigo delle proprie pratiche, seguire le istruzioni seguenti:

Per ogni richiesta si prega di conservare lo scontrino e il codice dell'articolo (IAN 539376_2507) come prova d'acquisto.

Il numero d'articolo può essere dedotto dalla targhetta, da un'incisione, dal frontespizio delle istruzioni (in basso a sinistra) oppure dall'adesivo applicato sul retro o sul lato inferiore.

In caso di disfunzioni o avarie, contattare innanzitutto i partner di assistenza elencati di seguito telefonicamente oppure via e-mail.

Si può inviare il prodotto ritenuto difettoso all'indirizzo del centro di assistenza indicato con spedizione esente da affrancatura, completo del documento di acquisto (scontrino) e della descrizione del difetto, specificando anche quando tale difetto si è verificato.

● Assistenza

IT Assistenza Italia
Tel.: 800781188
E-Mail: owim@lidl.it

● Dichiarazione di conformità UE

DICHIARAZIONE DI CONFORMITÀ UE (N. 539376_2507)

IAN: 539376_2507
Identificazione del prodotto: "TRONIC" Mini-ventilatore da tavolo
Numero di modello: HG14222

L'oggetto della dichiarazione di cui sopra è conforme alla pertinente normativa di armonizzazione dell'Unione:

Direttiva 2006/42/CE
Direttiva 2014/30/EU
Direttiva 2011/65/UE con tutte le relative modifiche

Riferimento alle pertinenti norme armonizzate utilizzate o riferimenti alle altre specifiche tecniche in relazione alle quali è dichiarata la conformità:

N° / Parti
Direttiva 2006/42/CE
EN 60335-1:2012/A16:2023
EN IEC 60335-2-80:2024/A11:2024
EN 62233:2008
EN ISO 12100:2010
Direttiva 2014/30/EU
EN 55014-1:2017/A11:2020
EN IEC 55014-1:2021
EN 55014-2:1997/A2:2008
EN IEC 55014-2:2021

L'oggetto della dichiarazione di cui sopra è conforme alla direttiva 2011/65/UE del Parlamento europeo e del Consiglio, dell'8 giugno 2011, sulla restrizione dell'uso di determinate sostanze pericolose nelle apparecchiature elettriche ed elettroniche:

N° / Parti
Direttiva 2011/65/UE
EN IEC 63000:2018



Depositario della documentazione tecnica: OWIM GmbH & Co.KG

Firmato a nome e per conto di:

OWIM GmbH & Co. KG, Stiftsbergstraße 1, 74167 Neckarsulm, Germania

La presente dichiarazione di conformità è rilasciata sotto la sola responsabilità del produttore.

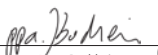
Traduzione della dichiarazione di conformità originale















Neckarsulm	7/11/2025		
Luogo	Data	ppa. Mens Buchheim	ppa. Dr. Thorsten Maier
		Firmatario autorizzato	Firmatario autorizzato

IT



A felhasznált piktogramok/szimbólumok listája	Oldal 122
Bevezető	Oldal 123
Rendeltetészerű használat	Oldal 123
A csomagolás tartalma	Oldal 123
A részegységek leírása	Oldal 123
Műszaki adatok	Oldal 124
Biztonsági utasítások	Oldal 124
Biztonsági utasítások elemekhez/akkumulátorokhoz	Oldal 126
Használat előtt	Oldal 127
A termék kicsomagolása	Oldal 127
A termék feltöltése	Oldal 127
A termék felállítása/felakasztása	Oldal 127
Kezelés	Oldal 128
Be- és kikapcsolás és a sebesség beállítása	Oldal 128
Tisztítás és ápolás	Oldal 128
Tárolás	Oldal 129
Mentesítés	Oldal 129
Garancia	Oldal 129
Garanciális ügyek lebonyolítása	Oldal 130
Szerviz	Oldal 130
EU-megfelelőségi nyilatkozat	Oldal 131

A felhasznált piktogramok/szimbólumok listája

	<p>VESZÉLY! – Magas kockázati szintű veszélyre utal, melyet ha nem kerülnek el, az halálesethez vagy súlyos sérüléshez vezet (pl. fulladásveszély)</p>		<p>Ne dugja át az ujjait a rácson.</p>
			<p>Egyenáram/-feszültség</p>
	<p>FIGYELMEZTETÉS! – Közepes kockázati szintű veszélyre utal, melyet ha nem kerülnek el, az halálesethez vagy súlyos sérüléshez vezethet (pl. áramütés kockázata)</p>		<p>USB-C csatlakozó</p>
			<p>USB-A csatlakozó</p>
	<p>VIGYÁZAT! – Alacsony kockázati szintű veszélyre utal, melyet ha nem kerülnek el, az könnyebb vagy mérsékelt sérüléshez vezethet (pl. forrázásveszély)</p>		<p>III. védelmi osztály</p>
			<p>A terméket csak száraz beltéri helyiségekben használja.</p>
	<p>FIGYELEM! – Lehetséges anyagi károokra hívja fel a figyelmet (pl. rövidzárlat veszélye)</p>		<p>Olvassa el a használati útmutatót.</p>
	<p>ROBBANÁSVESZÉLY! Az ezzel a szimbólummal és a „ROBBANÁSVESZÉLY” szóval ellátott figyelmeztetés robbanás veszélyére hívja fel a figyelmet. Egy ilyen figyelmeztetés figyelmen kívül hagyása súlyos sérülésekkel járhat vagy halállal is végződhet, valamint lehetséges anyagi károkat is okozhat. A súlyos sérülések, az életveszély és az anyagi károk kockázatának elkerülése érdekében kövesse az ebben a figyelmeztetésben szereplő utasításokat!</p>		<p>MEGJEGYZÉS: Ez a szimbólum a „Megjegyzés” szó mellett hasznos információkra hívja fel a figyelmet.</p>
			<p>A CE-jelzés azt jelzi, hogy a termék megfelel a rá vonatkozó EU előírásoknak.</p>
			<p>Biztonsági utasítások Kezelési utasítások</p>

MINI ASZTALI VENTILÁTOR

● Bevezető

Gratulálunk új termékének vásárlása alkalmából. Ezzel a döntésével vállalatunk értékes terméke mellett döntött. A használati utasítás ezen termék része. A biztonságra, a használatára és a megsemmisítésre vonatkozó fontos tudnivalókat tartalmazza. A termék használata előtt ismerje meg az összes használati és biztonsági tudnivalót. A terméket csak a leírtak szerint és a megadott felhasználási területeken alkalmazza. A termék harmadik személy számára való továbbadása esetén kézbesítse vele annak a teljes dokumentációját is.



Ez és számos más használati útmutató letölthető és megtekinthető a www.lidl-service.com weboldalon. A QR-kódot beolvasva egyenesen a Lidl szolgáltatási weboldalára (www.lidl-service.com) juthat, ahol a cikkszám (IAN) 539376_2507 megadásával megnyithatja használati útmutatóját.

● Rendeltetészerű használat

- A termék a levegő hűsítő keringetésére alkalmas.
- Az ebben a használati útmutatóban leírtakon kívüli használati módok a termék

károsodásához vagy súlyos sérülésekhez vezethetnek.

- A termék kizárólag háztartási használatra alkalmas, üzleti célra nem.
- A gyártó nem vállal felelősséget a szakszerűtlen használatból adódó károkért.

● A csomagolás tartalma

A termék kicsomagolása után ellenőrizze, hogy a termék kifogástalan állapotban van-e. Használat előtt távolítson el minden csomagolóanyagot.

- 1 Mini asztali ventilátor
- 1 USB töltőkábel (USB-A-USB-C)
- 1 Használati útmutató

● A részegységek leírása



A ábra

- 1 Első rács
- 2 Ventilátorlapát
- 3 Forgatógomb (be-/kikapcsolás, sebesség szabályozása)
- 4 Kijelző
- 5 USB-A csatlakozó
- 6 USB töltőkábel
- 7 USB-C csatlakozó

B ábra

- 8 Hátsó rács
- 9 USB-C aljzat
- 10 Tartóláb (kihajtható)

● Műszaki adatok

Az akkumulátor típusa:	18650
Beépített akkumulátor:	3,7 V  , 2000 mAh, 7,4 Wh (lítium-ion) (a felhasználó nem cserélheti; a cserét csak képzett személy végezheti)
USB-C bemenet:	5 V  , 1 A
Bemenő teljesítmény:	2,2 W
Bemenő teljesítmény kikapcsolt állapotban*:	0,3 W
Emissziós hangnyomásszint:	< 70 dB(A); K = 3 dB



Biztonsági utasítások

A TERMÉK HASZNÁLATA ELŐTT ISMERKEDJEN MEG MINDEN BIZTONSÁGI ÉS HASZNÁLATI UTASÍTÁSSAL! HA A TERMÉKET TOVÁBBADJA, ADJA MELLÉ EZEKET A DOKUMENTUMOKAT IS!

A jelen használati útmutatóban leírtak figyelmen kívül hagyásából adódó károk esetén a garancia érvényét veszti! A következményes károkért nem vállalunk

felelősséget! A szakszerűtlen használat vagy a biztonsági utasítások figyelmen kívül hagyása miatti anyagi károkért és személyi sérülésekért nem vállalunk felelősséget!

⚠ VESZÉLY! Fulladásveszély!

Ne hagyja a gyermekeket a csomagolóanyagokkal felügyelet nélkül. A csomagolóanyagok fulladást okozhatnak. A gyermekek gyakran alábecsülik az ezzel kapcsolatos veszélyeket. Tartsa a csomagolóanyagokat gyermekektől távol.

- A terméket akkor használhatják 8 éves és afeletti gyermekek, csökkent testi, érzékszervi vagy szellemi képességű, valamint megfelelő tapasztalattal és tudással nem rendelkező személyek, ha számukra felügyeletet biztosítanak vagy ha utasításokat kapnak a termék biztonságos használatával kapcsolatban

* A termék töltés után automatikusan kikapcsolt állapotra vált, ha az USB-kábelt leválasztják.

és megértik az azzal járó veszélyeket.

A tisztítást és a felhasználói karbantartást nem végezhetik gyermekek felügyelet nélkül.

- A termék nem játékszer, tartsa gyermekek számára nem elérhető helyen. A gyermekek nincsenek tisztában az elektromos készülékek használatával járó veszélyekkel.
- Gyermekek nem játszhatnak a termékkel.
- Ne használja a terméket, ha azon látható sérüléseket talál.
- A terméket soha ne merítse vízbe vagy egyéb folyadékba!
- A terméket csak egy megfelelően beszerelt USB-aljzatba csatlakoztassa. A feszültségnek kell felelnie a „Műszaki adatok” című résznél feltüntetettnek.
- A terméken ne végezzen módosításokat vagy javításokat.

- Ne helyezzen égő gyertyákat vagy más nyílt lángot a termék közelébe.
- Ne használja a terméket hőforrások, pl. fűtőtestek vagy más, hőt sugárzó berendezések közelében.
- Amennyiben a termék vagy az USB töltőkábel **6** sérült, akkor ártalmatlanítsa a terméket.
- Ügyeljen arra, hogy az USB töltőkábelben **6** éles sarkok vagy forró tárgyak ne tudjanak kárt okozni.
- Használat előtt tekerje ki az USB töltőkábelt **6** teljes mértékben.
- Amint égésre utaló szagokat vagy füstöt észlel, azonnal kapcsolja ki a készüléket és húzza ki az USB töltőkábelt **6** a termékből. Mielőtt a terméket újra használatba venné, vizsgálta át egy képzett szakemberrel.
- Ha USB-n keresztül biztosítja a készülék áramellátását, a konnektornak mindig könnyen hozzáférhetőnek kell lennie,

hogy vészhelyzetben az USB töltőegységet gyorsan ki tudja húzni a konnektorból. Vegye figyelembe a gyártó használati útmutatójában leírtakat.

- Tartsa szem előtt az akkumulátoros készülékek használati korlátozásait és tiltásait potenciális veszélyes szituációkban, például benzinkutaknál, repülőtereken, kórházakban, stb.

⚠ FIGYELMEZTETÉS! Töltés során ne takarja le a terméket. Felmelegedés és túlhevülés veszélye.

⚠ FIGYELMEZTETÉS! **Sérülésveszély!** Tisztítás előtt, vagy ha a terméket nem használja, kapcsolja ki a terméket és válassza le az USB tápellátásról.

- A terméket óvja a portól, a közvetlen napfénytől, a rácspeppető és a ráfröccsenő víztől.

⚠ VIGYÁZAT! Sérülésveszély! Soha ne használja a terméket

védőrács nélkül, vagy ha a védőrács sérült.

⚠ VIGYÁZAT! **Sérülésveszély!** A sérülések és a termék károsodásának megelőzése érdekében a használat során tartsa a kezeit, a haját, a ruházatát és egyéb tárgyakat a biztonsági védőrácstól távol.



Biztonsági utasítások elemekhez/ akkumulátorokhoz

⚠ ÉLETVESZÉLY! Az elemeket/akkumulátorokat tartsa gyermekek számára nem elérhető helyen. Lenyelés esetén azonnal keressen fel egy orvost!



ROBBANÁSVESZÉLY! Soha ne próbálja feltölteni a nem újratölthető elemeket. Az elemeket/akkumulátorokat ne zárja rövidre és ne nyissa fel. Ez túlhevüléssel, tűzesettel vagy robbanással járhat.

- Soha ne dobjon elemeket/akkumulátorokat tűzbe.
- Az elemeket/akkumulátorokat ne tegye ki mechanikai terhelésnek.

Az elemek/akkumulátorok kifolyásának kockázata

- Kerülje az olyan szélsőséges hőmérsékleti viszonyokat, melyek hatással lehetnek az elemekre/akkumulátorokra, például fűtőtestek vagy közvetlen napsütés.

- Ha az elemek/akkumulátorok kifolynak, kerülje a bőrt, a szemek és a nyálkahártyák érintkezését a vegyszerekkel! Azonnal mossa le az érintett területet bőséges tiszta vízzel, és forduljon orvoshoz!



VISELJEN VÉDŐKESZTYŰT!

A sérült vagy kifolyt elemek/akkumulátorok a bőrrel érintkezve égési sérüléseket okozhatnak. Ezért ilyenkor viseljen megfelelő védőkésztyűt.

- A termék egy beépített akkumulátorral rendelkezik, amelyet a felhasználó nem tud kicserélni. A kockázatok elkerülése érdekében az akkumulátort csak a gyártó, annak ügyfélszolgálatosa vagy egy annak megfelelő képzettségű szakember veheti vagy cserélheti ki. A termék kiselejtezése során figyelembe kell venni, hogy abban egy akkumulátor van.

● **Használat előtt**

● **A termék kicsomagolása**

1. Vegye ki a terméket a csomagolásból. Távolítsa el az összes csomagolóanyagot és védőfóliát.
2. Ellenőrizze, hogy minden alkatrész megvan-e, és hogy a csomagolás minden alkatrészt tartalmaz-e (lásd „A csomagolás tartalma”).
3. Ellenőrizze, hogy a termék és minden alkatrész jó állapotban van-e. Ha sérülést vagy hibát talál, ne használja a terméket, hanem járjon el a „Garancia” c. fejezetben leírtak szerint.

● **A termék feltöltése**

⚠ FIGYELEM! Anyagi károk kockázata!

A termék feltöltéséhez a terméket ne csatlakoztassa számítógéphez vagy laptophoz.

ⓘ MEGJEGYZÉSEK:

- Első használat előtt: A terméket töltsse fel teljesen.
 - A töltéshez kizárólag II. védelmi osztályú, 5 V $\overline{=}$, 1 A SELV kimeneti feszültségű, háztartási készülékekhez engedélyezett adapter használható (nincs mellékelve).
 - Töltés közben nem használhatja a terméket.
1. Csatlakoztassa az USB töltőkábel **6** USB-C csatlakozóját **7** az USB-C aljzatba **9**.
 2. Csatlakoztassa a USB töltőkábel **6** az USB-A csatlakozóját **5** az USB adaptere USB-A aljzatába.
A feltöltés során az akkumulátor aktuális töltöttségi szintje százalékban villog a kijelzőn **4**.
Amikor a termék teljesen feltöltődött, a kijelzőn **4** megjelenik a **100 %** és megszűnik villogni.
 3. Válassza le az USB töltőkábel **6** a termékről és az USB adatterről.
A kijelző **4** kialszik, amint az USB töltőkábel **6** leválasztja a termékről.

● **A termék felállítása/ felakasztása**

Felállítás

1. Hajtsa ki a tartólábat **10**.
2. Helyezze a terméket egy vízszintes, egyenes felületre.
3. Állítsa be a kívánt dőlésszöveget a tartóláb **10** kívánt helyzetbe fordításával.

Felakasztás

❗ MEGJEGYZÉS: A tartólábbal **10** a terméket például egy kemping sátor teteje alá is akaszthatja.

1. Fordítsa a terméket fejjel lefelé.
2. Fordítsa a tartólábat **10** a kívánt pozícióba.
3. Akassza rá a terméket egy megfelelő rögzítési pontra. Ügyeljen arra, hogy a termék ne tudjon leesni.

● Kezelés

● Be- és kikapcsolás és a sebesség beállítása

❗ MEGJEGYZÉS: Amint a termék be van kapcsolva, a ventilátorlapát **2** a **01** sebességi szinten forog. A kijelzőn megjelenik a pillanatnyi akkumulátor töltöttségi szint százalékban **4**. 3 másodperc múlva a kijelző ismét a sebességfokozatot jelzi.

1. **Bekapcsolás:** Fordítsa el a forgatógombot **3** az óramutató járásával megegyező irányban.
2. Fordítsa a forgatógombot **3** az óramutató járásával megegyező vagy ellentétes irányba, a sebesség beállításához a **01** és **100** közötti fokozatra.
3. **Kikapcsolás:** Fordítsa el a forgatógombot **3** az óramutató járásával ellenkező irányban, amíg a forgatógomb vonala a „**0**”-ra nem néz.

● Tisztítás és ápolás

- A termék elektromos részeit ne merítse vízbe vagy más folyadékokba. Soha ne tartsa a terméket folyó víz alá.

- Tisztítás előtt: Kapcsolja ki a terméket. Válassza le az USB töltőkábelt **6** a termékről.

Alkatrész	Tisztítás
Termék	<ul style="list-style-type: none">□ A terméket egy enyhén nedves ruhával tisztítsa.□ Ügyeljen arra, hogy ne jusson víz vagy más folyadék a termék belsejébe.
Rács 1 8	<ul style="list-style-type: none">□ A makacsabb porlerakódásokat távolítsa el óvatosan porszívó segítségével.□ A rácsot egy enyhén nedves ruhával tisztítsa.□ A makacsabb szennyeződések eltávolításához tegyen a ruhára némi lágy tisztítószeret.

- A tisztításhoz ne használjon súrolószereket, durva tisztítószereket vagy kemény keféket.

❗ MEGJEGYZÉSEK:

- A rácsok **1** **8** védőburkolatént szolgálnak, hogy megvédjék a termék használóját a ventilátorlapát **2** megérintésétől.
- Semmilyen körülmények között ne vegye le az első rácsot **1** vagy a hátsó rácsot **8**.
- Tisztítás után: Hagyja az alkatrészeket megszáradni.

● Tárolás

❗ **MEGJEGYZÉS:** Az akkumulátor magától is lemerülhet még akkor is, ha nem használja a terméket. Ha a terméket hosszabb ideig nem használja, a tárolás előtt tölts fel teljesen az akkumulátort, megnövelve ezzel az akkumulátor élettartamát. Ha a terméket nem használja, rendszeresen tölts fel az akkumulátort (3 havonta javasolt), hogy az megőrizze a tulajdonságait.

- A terméket száraz, gyermekek számára nem elérhető helyen tárolja.

● Mentesítés

A csomagolás környezetbarát anyagokból készült, amelyeket a helyi újrahasznosító helyeken adhat le ártalmatlanítás céljából.



A hulladék elkülönítéséhez vegye figyelembe a csomagolóanyagban található jelzéseket. Ezek rövidítéseket (a) és számokat (b) tartalmaznak a következő jelentéssel: 1–7: műanyagok/20–22: papír és karton/80–98: kötőanyagok.

Termék:



A termék, és a csomagolóanyagokat is, újrahasznosítható, és a gyártó kiterjesztett felelőssége alá tartozik.

A jobb hulladékkezelés érdekében az ábrán látható információk (szortírozási információk) alapján külön ártalmatlanítsa őket.

A Triman-logó csak Franciaországra vonatkozik.



A kiszolgált termék megsemmisítési lehetőségeiről lakóhelye illetékes önkormányzatánál tájékozódhat.



A környezete érdekében, ne dobja a kiszolgált terméket a háztartási szemétkébe, hanem adja le szakszerű ártalmatlanításra. A gyűjtőhelyekről és azok nyitvatartási idejéről az illetékes önkormányzatnál tájékozódhat.

A hibás vagy elhasznált elemeket/akkukat újra kell hasznosítani. Szolgáltassa vissza az elemeket/akkukat és/vagy a terméket az ajánlott gyűjtőállomásokon keresztül.



Környezeti károk az elemek/akkuk hibás megsemmisítése következtében!

Az elemeket/akkukat nem szabad a háztartási szemétkébe dobni. Mérgező hatású nehézfémeket tartalmazhatnak és ezért különleges kezelést igénylő hulladéknak számítanak. A nehézfémek vegyjelei a következők: Cd = kadmium, Hg = higany, Pb = ólom. Ezért az elhasznált elemeket/akkukat egy közösségi gyűjtőhelyen adja le.

● Garancia

A terméket gondosan, szigorú minőségi előírások betartásával gyártottuk, és a szállítás előtt gondosan ellenőriztük. Anyag- vagy gyártási hibák esetén a termék eladójával szemben törvényes jogok illetik meg. Az Ön törvényes jogait az általunk alább meghatározott garancia semmilyen módon nem korlátozza.

Erre a termékre 3 év garanciát adunk a vásárlás dátumától számítva. A garancia idő a vásárlás dátumával kezdődik. Biztonságos helyen őrizze meg az eredeti vásárlói bizonylatot, mert ez a dokumentum szükséges a vásárlás bizonyításához.

A vásárláskor fennálló károkat és hiányosságokat a termék kicsomagolása után haladéktalanul jelezze.

Ha ezen a terméken a vásárlástól számított 3 éven belül anyag- vagy gyártási hibát észlel, választásunk szerint ingyenesen megjavítjuk vagy kicseréljük a terméket. A garancia idő nem hosszabbodik meg a helyette nyújtott szavatossági igény által. Ez a kicserélt vagy javított alkatrészekre is érvényes.

A garancia megszűnik, ha a terméket megrongálták, ill. nem szakszerűen kezelték vagy végezték a karbantartást.

A garancia az anyag- és gyártási hibákra vonatkozik. Ez a garancia nem terjed ki azokra a termékalkatrészekre, amelyek normál kopásnak vannak kitéve, és ezért gyorsan kopó alkatrésznek minősülnek (pl. elemekre, tömlőkre, tintapatronokra), illetve a törékeny alkatrészek sérülésére, pl. kapcsolókra vagy üveg alkatrészekre.

Ennél a terméknél a garanciális időszak az akkumulátorra is vonatkozik.

● Garanciális ügyek lebonyolítása

Ügyének gyors elintézettsége céljából, kérjük kövesse az alábbi útmutatást:

Kérjük, kérdések esetére készítse elő a pénztárblokkot és a cikkszámot (IAN 539376_2507) a vásárlás tényének az igazolására.

Kérjük, hogy a cikkszámot olvassa le a típustábláról, a gravírozásból, az Útmutató címloldaláról (balra lent), illetve a hátoldalon, vagy a termék alján található matricáról.

Amennyiben működési hibák, vagy egyéb hiányosság lépne fel, előszöris vegye fel a kapcsolatot a következőkben megnevezett szervizek egyikével telefonon, vagy e-mailen.

A hibásnak ítélt terméket ezután a vásárlást igazoló blokk, valamint a hiba leírásának és keletkezési idejének mellékelésével díjmentesen postázhatja az Önnel közölt szervizcímre.

● Szerviz

 **Szerviz Magyarország**

Tel.: 0680021225

E-mail: owim@lidl.hu

● EU-megfelelőségi nyilatkozat

EU-MEGFELELŐSÉGI NYILATKOZAT (IAN. 539376_2507)

IAN: 539376_2507
Termékazonosító: "TRONIC" Mini asztali ventilátor
Típuszám: HG14222

A fent ismertetett nyilatkozat tárgya megfelel a vonatkozó uniós harmonizációs jogszabálynak:

2006/42/EK irányelve
2014/30/EU irányelve
2011/65/EU irányelve az összes kapcsolódó módosítással

Az alkalmazott harmonizált szabványokra való hivatkozás vagy az azokra az egyéb műszaki leírásokra való hivatkozás, amelyekkel kapcsolatban megfeleléségi nyilatkozatot tettek:

Szám / vonatkozó részek
2006/42/EK irányelve
EN 60335-1:2012/A16:2023
EN IEC 60335-2-80:2024/A11:2024
EN 62233:2008
EN ISO 12100:2010
2014/30/EU irányelve
EN 55014-1:2017/A11:2020
EN IEC 55014-1:2021
EN 55014-2:1997/A2:2008
EN IEC 55014-2:2021

A fent ismertetett nyilatkozat tárgya megfelel az egyes veszélyes anyagok elektromos és elektronikus berendezésekben való alkalmazásának korlátozásáról szóló, 2011. június 8-i 2011/65 / EU európai parlamenti és tanácsi irányelvnek:

Szám / vonatkozó részek
2011/65/EU IRÁNYELV
EN IEC 63000:2018

A műszaki dokumentáció tulajdonosa: OWIM GmbH & Co.KG

nevében aláírva:

OWIM GmbH & Co. KG, Stiftsbergstraße 1, 74167 Neckarsulm, Németország

A jelen megfeleléségi nyilatkozatot a gyártó kizárólagos felelősségére bocsátják ki.

Az eredeti megfeleléségi nyilatkozat fordítása

Neckarsulm

Hely

7/11/2025

Dátum

ppa. Jens Buchheim
meghatalmazott aláíró

ppa. Dr. Thorsten Maier
meghatalmazott aláíró

HU



HU 131

OWIM GmbH & Co. KG

Stiftsbergstraße 1
74167 Neckarsulm
GERMANY

Model No.: HG14222

Version: 01/2026

IAN 539376_2507

