

**LED-STRAHLER MIT POWERBANK/LED WORK LIGHT
WITH POWER BANK/PROJECTEUR LED AVEC BATTERIE
EXTERNE POWERBANK PFLA 4400 B2****DE AT CH****LED-STRAHLER MIT POWERBANK**

Kurzanleitung

GB IE**LED WORK LIGHT WITH POWER
BANK**

Short manual

FR BE**PROJECTEUR LED AVEC BATTERIE
EXTERNE POWERBANK**

Guide de démarrage rapide

NL BE**LED-SCHIJNWERPER MET
POWERBANK**

Beknopte handleiding

PL**REFLEKTOR LED Z POWERBANK**

Krótka instrukcja

CZ**LED REFLEKTOR S
POWERBANKOU**

Krátký návod

SK**LED REFLEKTOR S
POWERBANKOU**

Krátky návod

ES**FOCO LED CON BATERÍA EXTERNA**

Guía rápida

DK**LED-PROJEKTØR MED
POWERBANK**

Kort vejledning

IT**FARO LED CON POWER BANK**

Guida rapida

HU**LED REFLEKTOR POWERBANKKAL**

Rövid útmutató

SI**LED-REFLEKTOR S POLNILNO
BATERIJO POWERBANK**

Kratka navodila

HR**LED REFLEKTOR S PRIJENOSNIM
PUNJAČEM**

Kratke upute

RO**REFLECTOR LED CU BATERIE
EXTERNĂ**

Instrucțiuni scurte

BG**LED ПРОЖЕКТОР С ВЪНШНА
БАТЕРИЯ**

Кратко ръководство

GR CY**ΠΡΟΒΟΛΕΑΣ LED ΜΕ
POWERBANK**

Σύντομες οδηγίες

DE/AT/CH	Kurzanleitung	Seite	6
GB/IE	Short manual	Page	18
FR/BE	Guide de démarrage rapide	Page	29
NL/BE	Beknopte handleiding	Pagina	40
PL	Krótka instrukcja	Strona	51
CZ	Krátký návod	Strana	62
SK	Krátky návod	Strana	73
ES	Guía rápida	Página	84
DK	Kort vejledning	Side	95
IT	Guida rapida	Pagina	106
HU	Rövid útmutató	Oldal	117
SI	Kratka navodila	Stran	128
HR	Kratke upute	Stranica	138
RO	Instrucțiuni scurte	Pagina	149
BG	Кратко ръководство	Страница	160
GR/CY	Σύντομες οδηγίες	Σελίδα	172

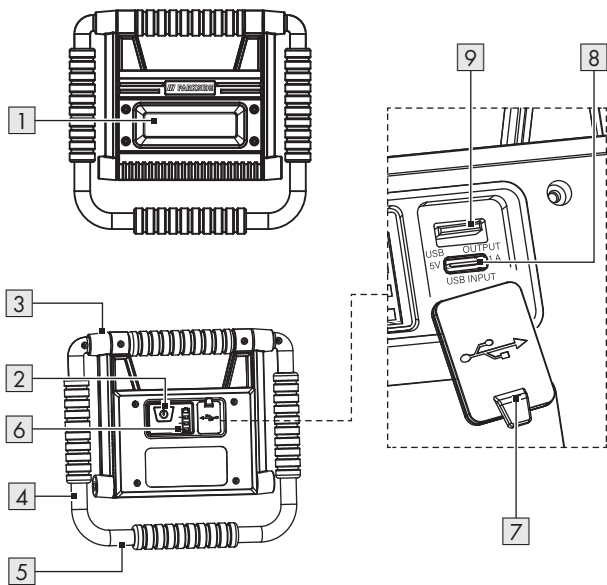
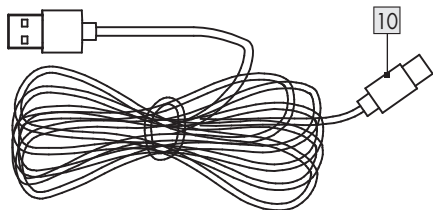
A**B**

C

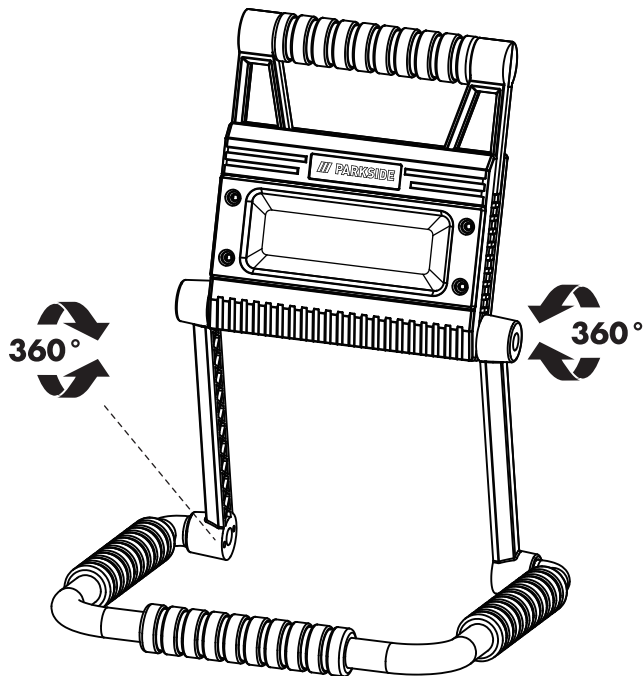



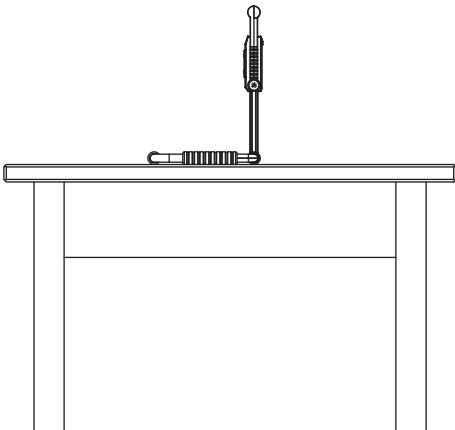
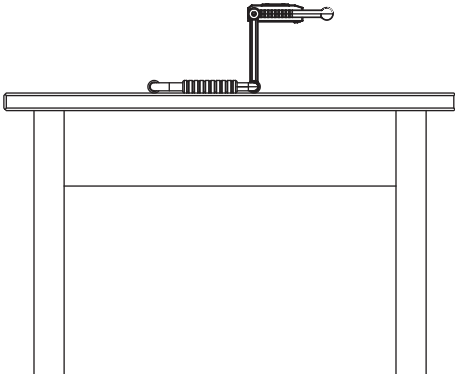







D



Verwendete Warnhinweise und Symbole ..	Seite	7
Kurzanleitung	Seite	7
Bestimmungsgemäße Verwendung	Seite	8
Teilebeschreibung	Seite	8
Technische Daten	Seite	8
Lieferumfang	Seite	9
Sicherheitshinweise	Seite	9
Sicherheitshinweise für Batterien/Akkus	Seite	11
Vor der Verwendung	Seite	12
Aufladen des Produkts	Seite	12
Überprüfen der Akkukapazität	Seite	13
Betrieb	Seite	13
Verwendung als LED-Leuchte	Seite	14
Verwendung als Ladegerät	Seite	14
Wartung und Reinigung	Seite	15
Entsorgung	Seite	15
Service	Seite	17

Verwendete Warnhinweise und Symbole

In der Bedienungsanleitung, der Kurzanleitung und auf der Verpackung werden die folgenden Warnhinweise verwendet:

	Gleichstrom/-spannung		Wechselstrom/-spannung
	Schutzklasse III		USB-Verbindungssymbol
	Lesen Sie vor dem Gebrauch die Bedienungsanleitung.		Minimaler Abstand zu beleuchtetem Material
	IP54 (Staub- und spritzwassergeschützt)		Maximale Nenn-Umgebungstemperatur
	Produkt ist konzipiert, um starken mechanischen Belastungen zu widerstehen		Das CE-Zeichen bestätigt Konformität mit den für das Produkt zutreffenden EU-Richtlinien.

LED-STRAHLER MIT POWERBANK

● **Kurzanleitung**

Bei diesem Dokument handelt es sich um eine verkürzte Druckausgabe der vollständigen Bedienungsanleitung. Durch das Scannen des QR-Codes gelangen Sie direkt auf die LIDL-Service-Seite (www.lidl-service.com) und können durch die Eingabe der Artikelnummer (IAN) 418099_2210 die vollständige Bedienungsanleitung einsehen und herunterladen.

⚠️ WARNUNG! Beachten Sie die vollständige Bedienungsanleitung und die Sicherheitshinweise, um Personen- und Sachschäden zu vermeiden. Die Kurzanleitung ist Bestandteil dieses Produkts. Machen Sie sich vor der Benutzung des Produkts mit allen Bedien- und Sicherheitshinweisen vertraut. Bewahren Sie die Kurzanleitung gut auf und händigen Sie alle Unterlagen bei Weitergabe des Produkts an Dritte mit aus.

● Bestimmungsgemäße Verwendung

Dieses Produkt ist für den normalen Gebrauch bestimmt.

Dieses Produkt eignet sich ausschließlich zur privaten Verwendung in trockenen Innenräumen oder Außenbereichen ohne elektrischen Anschluss (z. B. Lagerräume oder Campingplätze).

Dieses Produkt ist nicht für den gewerblichen Gebrauch oder andere Anwendungen bestimmt.

Dieses Produkt ist nicht zur Raumbeleuchtung im Haushalt geeignet.

● Teilebeschreibung

(Abb. A, B)

1	LED-Licht	6	Ladeanzeige
2	EIN-/AUS-Schalter	7	Schutzkappe
3	Gelenkschraube	8	USB-Eingangsbuchse (Typ C)
4	Verstellbarer Fuß/Handgriff	9	USB-Ausgangsbuchse
5	Gepolsterte Füße	10	USB-Kabel

● Technische Daten

COB-LED:	1 x 20 W
Ladebuchse:	USB (Typ C)
Akku:	Lithium-Ionen-Akku, 3,7 V, 4400 mAh 16,28 Wh (nicht austauschbar)
Kapazität als Ladegerät:	1400 mAh, bei 5 V, 1 A
Ladezeit für leeren Akku:	ca. 6,5 Stunden
Leuchtdauer (weißes Licht, bei vollständig geladenem Akku):	ca. 2,5 Stunden
Schutzklasse:	III/◊III
Schutzart:	IP54 (Während des Ladens oder bei Verwendung als Powerbank: Nur in Innenräumen verwenden. Dieses Produkt ist nur mit der aufgesetzten Schutzkappe 7 spritzwassergeschützt (IP54)).
USB-Eingangsspannung/-strom:	5 V $\overline{=}$, 1 A
USB-Ausgangsspannung/-strom:	5 V $\overline{=}$, 1 A
Abmessungen:	ca. 24,5 x 22,5 x 3,5 cm (eingeklappt)
Gewicht:	ca. 695 g

Projektionsfläche:	ca. 14,8 x 11,0 cm
Betriebsposition:	Das Produkt kann ausschließlich wie in Abbildungen C und D dargestellt verwendet werden.

- ① **HINWEIS:** Ein Wechselstrom-Netzteil ist nicht im Lieferumfang enthalten. Verwenden Sie ein SELV-Netzteil mit einer maximalen Arbeitsausgangsspannung von 5 V $\overline{\overline{=}}$ (U_{out}), 1 A.

● Lieferumfang

Überprüfen Sie nach dem Auspacken des Produktes, ob die Lieferung vollständig ist und alle Teile in ordnungsgemäßem Zustand sind. Entfernen Sie vor der Verwendung sämtliche Verpackungsmaterialien.

- 1 LED-Strahler mit Powerbank
- 1 USB-Kabel
- 1 Kurzanleitung



Sicherheitshinweise

MACHEN SIE SICH VOR DER VERWENDUNG DES PRODUKTES MIT ALLEN SICHERHEITSHINWEISEN UND GEBRAUCHSANWEISUNGEN VERTRAUT! WENN SIE DIESES PRODUKT AN ANDERE WEITERGEBEN, GEBEN SIE AUCH ALLE DOKUMENTE WEITER!



⚠️ WARNUNG! LEBENSGEFAHR UND UNFALLGEFAHR FÜR SÄUGLINGS- UND KINDER!

Lassen Sie Kinder nicht mit dem Verpackungsmaterial unbeaufsichtigt. Halten Sie Kinder immer vom Verpackungsmaterial fern.

- Dieses Produkt kann von Kindern ab 8 Jahren sowie von Personen mit eingeschränkten körperlichen, sensorischen oder geistigen Fähigkeiten oder fehlender Erfahrung und/oder fehlendem Wissen verwendet werden, solange diese beaufsichtigt werden oder zur sicheren Verwendung des Produktes angewiesen wurden und die damit verbundenen Risiken verstehen. Lassen Sie Kinder nicht mit dem Produkt spielen. Reinigung und Wartung sollten nicht von Kindern ohne Aufsicht durchgeführt werden.

- Dieses Produkt ist kein Spielzeug und muss außerhalb der Reichweite von Kindern gehalten werden. Kinder sind sich der Gefahren in Zusammenhang mit dem Umgang mit Elektrogeräten nicht bewusst.
- Verwenden Sie das Produkt nicht, wenn es sichtbare Schäden aufweist.
- Tauchen Sie das Produkt niemals in Wasser oder andere Flüssigkeiten ein!
- Schließen Sie das Produkt nur an eine ordnungsgemäß installierte USB-Buchse an. Die Spannung muss den Angaben im Abschnitt „Technische Daten“ entsprechen.
- Führen Sie keine Veränderungen oder Reparaturen am Produkt durch. Die LEDs können und dürfen nicht ausgetauscht werden.
- Die LEDs sind nicht austauschbar.
- Wenn die LEDs am Ende ihrer Nutzungsdauer nicht mehr funktionieren, muss das gesamte Produkt ausgetauscht werden.

⚠ ACHTUNG! RISIKO VON VERBRENNUNGEN! Um Verbrennungen zu vermeiden, überzeugen Sie sich, dass das Produkt ausgeschaltet und für mindestens 15 Minuten abgekühlt ist, bevor Sie es berühren. Das Produkt kann sehr heiß werden.

- Die zugänglichen Oberflächen, insbesondere der Warmschrumpfschlauch, werden sehr heiß, wenn die Lampe in Betrieb ist.

BRANDGEFAHR! Stellen Sie das Produkt so auf, dass es mindestens 0,1 Meter von dem zu beleuchtenden Material entfernt ist. Übermäßige Wärmeentwicklung kann zu einem Brand führen.

- **⚠ WARNUNG!** Schalten Sie das Licht nicht ein, wenn das Produkt auf eine brennbare Oberfläche gerichtet ist. Die angestrahlte Oberfläche könnte sich überhitzen oder entzünden.
- Stellen Sie keine brennenden Kerzen oder andere offenen Flammen auf oder in die Nähe des Produktes.
- Verwenden Sie das Produkt nicht in der Nähe von Wärmequellen, z. B. Heizkörpern oder anderen Geräten, die Wärme abgeben.

- Entsorgen Sie das Produkt, falls das Produkt oder das USB-Kabel **10** beschädigt sein sollten.
- Stellen Sie sicher, dass das USB-Kabel **10** nicht durch scharfe Kanten oder heiße Gegenstände beschädigt werden kann. Wickeln Sie das USB-Kabel vor der Verwendung vollständig ab.
- Schalten Sie das Produkt sofort aus und trennen Sie das Ladekabel vom Produkt, wenn Sie Brandgeruch oder Rauch wahrnehmen. Lassen Sie das Produkt von einem qualifizierten Fachmann überprüfen, bevor Sie es erneut benutzen.
- Wenn Sie eine USB-Stromversorgung verwenden, muss die Steckdose immer leicht zugänglich sein, damit die USB-Stromversorgung im Notfall schnell von der Steckdose getrennt werden kann. Beachten Sie auch die Bedienungsanleitung des Herstellers.
- Wenn Sie das Produkt aufhängen, überschreiten Sie nicht die maximale Höhe von 2 m.
- Beachten Sie die Benutzungsbeschränkungen und -verbote für akkubetriebene Produkte in potentiellen Gefahrensituationen, wie etwa an Tankstellen, auf Flughäfen, in Krankenhäusern etc.
- **⚠️ WARNUNG!** Decken Sie das Produkt während des Ladevorgangs nicht ab. Es besteht die Gefahr einer Erwärmung und Überhitzung.



Sicherheitshinweise für Batterien/Akkus

⚠️ LEBENSGEFAHR! Bewahren Sie Batterien/Akkus außerhalb der Reichweite von Kindern auf. Suchen Sie bei versehentlichem Verschlucken sofort einen Arzt auf.



EXPLOSIONSGEFAHR! Laden Sie nicht wiederaufladbare Batterien nicht auf. Schalten Sie keine Batterien/Akkus kurz und/oder öffnen Sie diese nicht. Dies kann zu Überhitzung, Feuer oder Explosionen führen.

- Werfen Sie Batterien/Akkus niemals in Feuer oder Wasser.
- Setzen Sie Batterien/Akkus keinen mechanischen Belastungen aus.

Risiko des Auslaufens der Batterien/Akkus

- Vermeiden Sie extreme Umgebungsbedingungen und Temperaturen, die einen Einfluss auf Batterien/Akkus haben könnten, z. B. Heizkörper/ direktes Sonnenlicht.
- Wenn Batterien/Akkus ausgelaufen sind, vermeiden Sie den Kontakt von Haut, Augen und Schleimhäuten mit den Chemikalien! Spülen Sie die betroffenen Stellen unverzüglich mit frischem Wasser ab und suchen Sie ärztliche Hilfe auf!



TRAGEN SIE SCHUTZHANDSCHUHE! Ausgelaufene oder beschädigte Batterien/Akkus können bei Kontakt mit der Haut Verbrennungen verursachen. Tragen Sie in solchen Fällen immer geeignete Schutzhandschuhe.

- Dieses Produkt hat einen integrierten Akku, der vom Benutzer nicht ersetzt werden kann. Die Entfernung oder ein Ersatz des Akkus darf nur durch den Hersteller oder seinen Kundendienst oder eine ähnlich qualifizierte Person vorgenommen werden, um Gefahren zu vermeiden. Beachten Sie bei der Entsorgung des Produktes, dass es einen Akku enthält.

● Vor der Verwendung

● Aufladen des Produkts

HINWEISE:

- Entfernen Sie das gesamte Verpackungsmaterial vom Produkt.
- Um das Produkt ohne USB-Kabel **10** verwenden zu können, müssen Sie den Akku vor der Verwendung aufladen. Der Ladevorgang dauert etwa 6,5 Stunden. Der Akku ist fix am Boden des Produktes eingebaut.
- Laden Sie den Akku vor dem ersten Gebrauch vollständig auf.
- Laden Sie den Akku, wenn dieser leer wird (nur 1 LED der Ladeanzeige **6** blinkt).
- Öffnen Sie die Schutzkappe **7**.
- Verbinden Sie den USB-Stecker des USB-Kabels **10** mit der USB-Eingangsbuchse **8** des Produkts.

HINWEISE:

- Der Ladestatus des Akkus wird in der Ladeanzeige **6** dargestellt:

Status der Ladeanzeige 6	Ladestatus des Akkus
1 LED blinkt	0–24 %
1 LED leuchtet, 1 LED blinkt	25–49 %
2 LEDs leuchten, 1 LED blinkt	50–74 %
3 LEDs leuchten, 1 LED blinkt	75–99 %
4 LEDs leuchten	100 %

- Die Ladezeit beträgt ca. 6,5 Stunden, wenn der Akku leer war.

HINWEIS: Das Produkt hat einen Überladungsschutz. Dennoch sollten Sie das Produkt von der Stromversorgung trennen, sobald der Ladevorgang abgeschlossen ist.

- Trennen Sie das USB-Kabel **10** vom Produkt, um eine Entladung des Akkus zu vermeiden.
- Schließen Sie die Schutzkappe **7**, bevor Sie das Produkt wieder verwenden. Anderenfalls könnte bei einer Verwendung im Freien Wasser ins Innere des Produktes gelangen.
- Das Produkt arbeitet aufgrund seines Batterieschutzes nicht bei Temperaturen unter 0 °C und über +45 °C.

● Überprüfen der Akkukapazität

Wenn das Produkt nicht geladen wird: Drücken Sie den EIN-/AUS-Schalter **2**, um die Akkukapazität zu überprüfen. Die blaue Ladeanzeige **6** zeigt die Kapazität* des Akkus im Inneren des Produktes an.

1 LED leuchtet	=	24 %*
2 LEDs leuchten	=	49 %*
3 LEDs leuchten	=	74 %*
4 LEDs leuchten	=	100 %*

- * Dies ist der geschätzte Prozentsatz der Akkukapazität, aber keine tatsächliche Messung.

● Betrieb

⚠ UNFALLGEFAHR! Verwenden Sie das Produkt nicht während der Fahrt. Wenn Sie das Produkt in einem Fahrzeug verwenden, achten Sie darauf, den Fahrer oder die Fahrzeuginsassen nicht zu gefährden. Verstauen und sichern Sie das Produkt so, dass es selbst bei einer Vollbremsung keine Gefahr von Verletzungen oder Produktschäden darstellt.

- Drehen Sie den verstellbaren Fuß/Handgriff **4** und fixieren Sie das Produkt in der gewünschten Position. Der verstellbare Fuß/Handgriff kann auch nach oben gedreht und so als Handgriff verwendet werden (Abb. C).
- Verwenden und betreiben Sie das Produkt auf einer stabilen Oberfläche ohne Winkel.

⚠ ACHTUNG! Beachten Sie die Positionierung Ihrer Hände, wenn Sie den verstellbaren Fuß/Handgriff **4** drehen, um ein Einklemmen Ihrer Finger zu vermeiden.

- Das Produkt kann als Leuchte und als Ladegerät verwendet werden. Es können auch beide Funktionen gleichzeitig genutzt werden.

HINWEIS: Die im Akku gespeicherte Energie versorgt sowohl die LED-Leuchte als auch die Ladestation mit Strom. Wenn Sie das Produkt als Ladegerät verwenden, reduziert sich demnach die Betriebszeit und Helligkeit im Leuchten-Modus.

● Verwendung als LED-Leuchte

- Laden Sie das Produkt vollständig auf, wie im Abschnitt „Aufladen des Produkts“ beschrieben.
- Das Produkt kann in 4 unterschiedlichen Modi verwendet werden. Wählen Sie diese aus, indem Sie wiederholt auf den EIN-/AUS-Schalter **2** drücken.

EIN-/AUS-Schalter	Modus
1x drücken:	100 % Helligkeit
2x drücken:	50 % Helligkeit
3x drücken:	SOS-Signal
4x drücken:	Blinken
5x drücken:	Licht ausschalten

● Verwendung als Ladegerät

In Verbindung mit dem USB-Kabel **10** kann das Produkt zum Aufladen kleiner elektronischer Geräte mit USB-Buchse (Typ C) verwendet werden (z. B. Mobiltelefone oder Digitalkameras).

- Beachten Sie, dass der Ladestrom der Geräte 2 A nicht überschreiten darf. Lesen Sie sorgfältig die Gebrauchsanweisung des Gerätes, das Sie aufladen möchten.

ACHTUNG! Das Aufladen eines Gerätes, das einen höheren Ladestrom benötigt, kann einen Defekt in beiden Geräten verursachen.

- Der Akku des Gerätes, das Sie aufladen möchten, muss eine signifikant geringere Kapazität aufweisen als die Gesamtkapazität des Akkus im Produkt (4400 mAh). Andernfalls wird der Ladevorgang möglicherweise nicht abgeschlossen.
- Öffnen Sie die Schutzkappe **7**.
- Schließen Sie den USB-Stecker des USB-Kabels **10** an der USB-Ausgangsbuchse **9** an.
- Stecken Sie den USB-Stecker des USB-Kabels **10** in die kleinen elektronischen Geräte, die Sie aufladen möchten. Die blaue Ladeanzeige **6** leuchtet auf und zeigt die Kapazität des Akkus an.

- Entfernen Sie das USB-Kabel **10**, sobald der Ladevorgang abgeschlossen ist.
- Schließen Sie die Schutzkappe **7**.

● Wartung und Reinigung

Das Produkt ist wartungsfrei. Die LEDs können nicht ausgetauscht werden.

- Vor der Reinigung:
 - Schalten Sie das Produkt aus.
 - Ziehen Sie das USB-Kabel **10** aus der USB-Buchse.
 - Schließen Sie die Schutzkappe **7** an der USB-Eingangsbuchse **8** und der USB-Ausgangsbuchse **9**.
- Tauchen Sie das Produkt niemals in Wasser oder andere Flüssigkeiten ein.
- Verwenden Sie keine ätzenden Reinigungsmittel.
- Reinigen Sie das Produkt regelmäßig mit einem trockenen, fusselfreien Tuch. Verwenden Sie ein leicht angefeuchtetes Tuch, um hartnäckigen Schmutz zu entfernen.

● Entsorgung

Die Verpackung besteht aus umweltfreundlichen Materialien, die Sie über die örtlichen Recyclingstellen entsorgen können.



Beachten Sie die Kennzeichnung der Verpackungsmaterialien bei der Abfalltrennung, diese sind gekennzeichnet mit Abkürzungen (a) und Nummern (b) mit folgender Bedeutung: 1–7: Kunststoffe/20–22: Papier und Pappe/80–98: Verbundstoffe.

Produkt:



Points de collecte sur www.quefairedemesdechets.fr
Privilégiez la réparation ou le don de votre appareil !

Das Produkt inkl. Zubehör und die Verpackungsmaterialien sind recyclebar und unterliegen einer erweiterten Herstellerverantwortung.

Entsorgen Sie diese getrennt, den abgebildeten Info-tri (Sortierinformation) folgend, für eine bessere Abfallbehandlung.

Das Triman-Logo gilt nur für Frankreich.



Möglichkeiten zur Entsorgung des ausgedienten Produkts erfahren Sie bei Ihrer Gemeinde- oder Stadtverwaltung.



Gerät entsorgen

Das Symbol der durchgestrichenen Mülltonne bedeutet, dass dieses Gerät am Ende der Nutzungszeit nicht über den Hausmüll entsorgt werden darf. Das Gerät ist bei eingerichteten Sammelstellen, Wertstoffhöfen oder Entsorgungsbetrieben abzugeben. Zudem sind Vertrieber von Elektro- und Elektronikgeräten sowie Vertrieber von Lebensmitteln zur Rücknahme verpflichtet. LIDL bietet Ihnen Rückgabemöglichkeiten direkt in den Filialen und Märkten an. Rückgabe und Entsorgung sind für Sie kostenfrei.

Beim Kauf eines Neugerätes haben Sie das Recht, ein entsprechendes Altgerät unentgeltlich zurückzugeben.

Zusätzlich haben Sie die Möglichkeit, unabhängig vom Kauf eines Neugerätes, unentgeltlich (bis zu drei) Altgeräte abzugeben, die in keiner Abmessung größer als 25 cm sind.

Bitte löschen Sie vor der Rückgabe alle personenbezogenen Daten.

Bitte entnehmen Sie vor der Rückgabe Batterien oder Akkumulatoren, die nicht vom Altgerät umschlossen sind, sowie Lampen, die zerstörungsfrei entnommen werden können und führen diese einer separaten Sammlung zu.



Umweltschäden durch falsche Entsorgung der Batterien/Akkus!

Das Symbol der durchgestrichenen Mülltonne auf Batterien oder Akkus bedeutet, dass Sie Batterien und Akkus nicht im Hausmüll entsorgen dürfen.

Entnehmen Sie die Batterien/den Akku-Pack aus dem Produkt vor der Entsorgung.

Diese können giftige Schwermetalle enthalten und unterliegen der Sondermüllbehandlung.

Die chemischen Symbole der Schwermetalle sind wie folgt: Cd = Cadmium, Hg = Quecksilber, Pb = Blei.

Sie sind gesetzlich verpflichtet, alte Batterien und Akkus nach Gebrauch zurückzugeben. Geben Sie deshalb verbrauchte Batterien und Akkus kostenfrei im Handelsgeschäft z. B. in Ihrer LIDL Filiale oder bei einer kommunalen Sammelstelle ab.

Batterien und Akkus können Stoffe enthalten, die schädlich für die menschliche Gesundheit und Umwelt sind. Nur bei einer getrennten Sammlung und Verwertung von alten Batterien und Akkus können die negativen Auswirkungen vermieden werden.

Seien Sie besonders vorsichtig beim Umgang mit lithiumhaltigen Batterien und Akkus, da bei unsachgemäßer Verwendung eine erhöhte Brandgefahr besteht. Kleben Sie dazu die Pole ab, um einen äußeren Kurzschluss zu vermeiden.

Nutzen Sie Batterien mit langer Lebensdauer oder Akkus, um die Entstehung von Abfällen aus Alt-Batterien zu verringern. Beachten Sie die Anweisungen zum Lagern, und vermeiden Sie das vollständige Ent- und Aufladen des Akkus, um die Lebensdauer zu verlängern.

Darüber hinaus sollten Sie Batterien oder Elektro- und Elektronikgeräte mit Batterien oder Akkus nicht im öffentlichen Raum zurücklassen, um eine Vermüllung zu vermeiden. Prüfen Sie Möglichkeiten, Batterien einer Wiederverwendung zuzuführen, anstatt diese zu entsorgen, beispielsweise durch Instandsetzung der Batterie.

● **Service**

DE Service Deutschland

Tel.: 0800 5435 111

E-Mail: owim@lidl.de

AT Service Österreich

Tel.: 0800 292726

E-Mail: owim@lidl.at

CH Service Schweiz

Tel.: 0800 562153











E-Mail: owim@lidl.ch



Warnings and symbols used	Page	19
Short manual	Page	19
Intended use	Page	20
Description of parts	Page	20
Technical data	Page	20
Scope of delivery	Page	21
Safety instructions	Page	21
Safety instructions for batteries/rechargeable batteries	Page	23
Before use	Page	24
Charging the product	Page	24
Checking the battery capacity	Page	25
Operation	Page	25
Using as a LED light	Page	25
Using as a charger	Page	26
Maintenance and cleaning	Page	26
Disposal	Page	26
Service	Page	28

Warnings and symbols used

The following warnings are used in the user manual, the short manual and on the packaging:

	Direct current/voltage		Alternating current/voltage
	Protection class III		USB connection symbol
	Read user manual before use.		Minimum distance to illuminated material
	IP54 (dust protected and splash-proof)		Maximum rated ambient temperature
	Product designed to withstand severe mechanical handling		CE mark indicates conformity with relevant EU directives applicable for this product.

LED WORK LIGHT WITH POWER BANK

● Short manual

This document is a shorter printed version of the complete instruction manual. By scanning the QR code, you will be taken straight to the LIDL service website (www.lidl-service.com) where you can view and download the complete instruction manual by entering the article number (IAN) 418099_2210.

⚠ WARNING! Observe the complete instruction manual and safety notes to prevent personal injury and property damage. The short guide forms an integral part of this product. Prior to using the product, familiarize yourself with all operation and safety notes. Keep the short manual well preserved and if you hand the product on to third parties, all documentation should be passed on as well.

● Intended use

This product is intended for normal use.











This product is only suitable for private use in dry indoor locations or outdoor areas without electrical connection (e.g. storerooms or camping sites).

This product is not intended for commercial use or for use in other applications.





This product is not suitable for household room illumination.

● Description of parts

(Fig. A, B)

 1	LED light	 6	Charging indicator
 2	ON/OFF switch	 7	Protective cap
 3	Hinge joint	 8	USB input socket (Type C)
 4	Adjustable foot/hand grip	 9	USB output socket
 5	Cushioned feet	 10	USB cable

● Technical data

COB LED:	1 x 20 W
Charging socket:	USB (Type C)
Rechargeable battery:	Lithium-ion rechargeable battery, 3.7 V, 4400 mAh, 16.28 Wh (not interchangeable)
Power bank rated capacity:	1400 mAh, at 5 V, 1 A
Charging time for drained battery:	approx. 6.5 hours
Light duration (white light, with fully loaded rechargeable battery):	approx. 2.5 hours
Protection class:	III/ 
Protection type:	IP54 (While charging or when using as a power bank: Use only in indoor areas. This product is only splash-proof (IP54) with the protective cap  attached to it)
USB input voltage/current:	5 V  , 1 A
USB output voltage/current:	5 V  , 1 A
Dimensions:	approx. 24.5 x 22.5 x 3.5 cm (folded)
Weight:	approx. 695 g

Projected area:	approx. 14.8 x 11.0 cm
Operating position:	The product can only be used as shown in figures C, D.

- ① **NOTE:** An AC power adapter is not included. Use a SELV power supply of maximum working output voltage 5 V $\overline{\overline{=}}$ (U_{out}), 1 A.

● Scope of delivery

After unpacking the product, check if the delivery is complete and if all parts are in good condition. Remove all packaging materials before use.

- 1 LED work light with power bank
- 1 USB cable
- 1 Short manual



Safety instructions

BEFORE USING THE PRODUCT, FAMILIARISE YOURSELF WITH ALL OF THE SAFETY INFORMATION AND INSTRUCTIONS FOR USE! WHEN PASSING THIS PRODUCT ON TO OTHERS, ALSO INCLUDE ALL THE DOCUMENTS!



⚠ WARNING! DANGER TO LIFE AND RISK OF ACCIDENTS FOR INFANTS AND CHILDREN!

Never leave children unsupervised with the packaging material. Always keep children away from the packaging material.

- This product may be used by children aged 8 years and up, as well as by persons with reduced physical, sensory or mental capacities, or those lacking experience and/or knowledge provided they are supervised or instructed in the safe use of the product and they understand the associated risks. Do not allow children to play with the product. Cleaning and user maintenance must not be performed by children without supervision.

- This product is not a toy and should be kept out of the reach of children. Children are not aware of the dangers associated with handling electrical products.
- Do not use the product if you detect any type of damage.
- Never immerse the product in water or other liquids!
- Only connect the product to a properly installed USB socket. The voltage must comply with information given in the section “Technical data”.
- Do not carry out any modifications or repairs to the product yourself. The LEDs cannot and must not be replaced.
- The LEDs are not replaceable.
- If the LEDs fail at the end of their lives, the entire product must be replaced.

- ⚠ CAUTION! DANGER OF BURN INJURIES!** To prevent burns, verify the product is switched off and has cooled down for at least 15 minutes before touching it. The product can become very hot.
- The accessible surface, especially heat shrink, is very hot when the lamp is operating.

FIRE HAZARD! Fit the product so that it is at least 0.1 metre away from the material to be illuminated. Excessive heat can result in a fire.



- **⚠ WARNING!** Do not turn on the light when the product is facing down to a combustible surface. The exposed surface may be overheated or ignited.
- Do not place burning candles or open fire on or near the product.
- Do not use the product near heat sources such as radiators or devices emitting heat.
- Dispose of the product if product or USB cable **10** are damaged.
- Ensure the USB cable **10** cannot become damaged by sharp edges or hot objects. Unwind the USB cable completely before use.
- Immediately switch the product off and remove the charging cable from the product if you smell burning or see smoke. Have the product examined by a qualified technician before using it again.

- If you use a USB power supply, the socket used must always be easily accessible so that the USB power supply can be quickly removed from the socket in the case of emergency. Please also refer to the manufacturer's instruction manual.
- When hanging the product, do not exceed the maximum height of 2 m.
- Observe the usage restrictions and prohibitions of use for battery-operated products in situations which may be hazardous such as at petrol stations, airports, hospitals, etc.
- **⚠ WARNING!** Do not cover the product while charging. There is a risk of warming and overheating.



Safety instructions for batteries/ rechargeable batteries

⚠ DANGER TO LIFE! Keep batteries/rechargeable batteries out of reach of children. If accidentally swallowed seek immediate medical attention.



DANGER OF EXPLOSION! Never recharge non-rechargeable batteries. Do not short-circuit batteries/rechargeable batteries and/or open them. Overheating, fire or bursting can be the result.

- Never throw batteries/rechargeable batteries into fire or water.
- Do not exert mechanical loads to batteries/rechargeable batteries.

Risk of leakage of batteries/rechargeable batteries

- Avoid extreme environmental conditions and temperatures, which could affect batteries/rechargeable batteries, e.g. radiators/direct sunlight.
- If batteries/rechargeable batteries have leaked, avoid contact with skin, eyes and mucous membranes with the chemicals! Flush immediately the affected areas with fresh water and seek medical attention!



WEAR PROTECTIVE GLOVES! Leaked or damaged batteries/rechargeable batteries can cause burns on contact with the skin. Wear suitable protective gloves at all times if such an event occurs.

- This product has a built-in rechargeable battery which cannot be replaced by the user. The removal or replacement of the rechargeable battery may only be carried out by the manufacturer or his customer service or by a similarly qualified person in order to avoid hazards. When disposing of the product, it should be noted that this product contains a rechargeable battery.

● **Before use**

● **Charging the product**

NOTES:

- Remove all packaging materials from the product.
- In order to use the product without a USB cable **10**, you need to recharge the rechargeable battery before use. The charging process takes about 6.5 hours. The rechargeable battery is firmly integrated into the base of the product.
- Fully charge the rechargeable battery prior to first use.
- Charge the battery if it becomes empty (only 1 LED of the charging indicator **6** is flashing).
- Open the protective cap **7**.
- Connect the USB plug of the USB cable **10** to the USB input socket **8** on the product.

NOTES:

- The battery charging status is shown by the charging indicator **6**:

Charging indicator 6 status	Battery charging status
1 LED flashes	0–24 %
1 LED lights up, 1 LED flashes	25–49 %
2 LEDs light up, 1 LED flashes	50–74 %
3 LEDs light up, 1 LED flashes	75–99 %
4 LEDs light up	100 %

- The charging time is approximately 6.5 hours when the battery was drained.

NOTE: The product has an overcharging protection system. Nevertheless, you should disconnect the product from the mains once the charging process is complete.

- Disconnect the USB cable **10** from the product to prevent the batteries discharging themselves.
- Close the protective cap **7** before you start to use the product again. Otherwise water could enter to the product when it is used outdoors.
- The product is not working at temperatures below 0 °C and above +45 °C due to its battery protection.

● Checking the battery capacity

When product is not charged: Press the ON/OFF switch [2] to check the battery capacity. The blue charging indicator [6] shows the capacity* of the battery inside the product.

1 LED lights up	=	24 %*
2 LEDs light up	=	49 %*
3 LEDs light up	=	74 %*
4 LEDs light up	=	100 %*

* This is the approximate percentage of battery capacity but not actual measurement.

● Operation

⚠ RISK OF ACCIDENT! Do not use the product whilst driving the vehicle. When using the product in a vehicle, be sure this does not endanger the driver or the passengers. Always store and secure the product so that even full braking does not pose a risk of injury from the product or product damage.

- Turn the adjustable foot/hand grip [4] and fix the product at desired position. The adjustable foot/hand grip can also be turned up and used as a hand grip (Fig. C).
- Use and operate the product on a stable surface without any angle.

⚠ CAUTION! Please note the position of your hands whilst turning the adjustable foot/hand grip [4] to prevent pinching your fingers.

- The product may be used as a light and a charger. Both functions can also be used simultaneously.

NOTE: The energy stored in the rechargeable batteries power both the LED light and the charging station. Using the product as a charger therefore reduces the operating time and brightness in lighting mode.

● Using as a LED light

- Fully charge the product as described in the section "Charging the product".
- The product can be operated in 4 different modes. Select these by repeatedly pressing the ON/OFF switch [2].

ON/OFF switch	Mode
Press 1x:	100 % brightness
Press 2x:	50 % brightness
Press 3x:	SOS signal
Press 4x:	Flashing
Press 5x:	Switch off the light

● Using as a charger

When used with the USB cable **10**, the product may be used to charge small electronics devices with USB socket (Type C) for charging (e.g. mobiles or digital cameras).

- The charging current the device requires may not exceed 2 A. Carefully read the instructions for use of the device you wish to charge.

ATTENTION! Charging a device which requires a higher charging current may cause a defect in both devices.

- The battery of the device you wish to charge must have a significantly smaller capacity than the total capacities of the rechargeable batteries inside the product (4400 mAh). Otherwise charging may not complete.
- Open the protective cap **7**.
- Insert the USB plug of the USB cable **10** into the USB output socket **9**.
- Insert the USB plug of the USB cable **10** into the small electronic devices you wish to charge. The blue charging indicator **6** lights up, indicating the battery capacity.
- Remove the USB cable **10** as soon as charging is complete.
- Close the protective cap **7**.

● Maintenance and cleaning

The product requires no maintenance. The LEDs cannot be replaced.

- Before cleaning:
 - Switch off the product.
 - Disconnect the USB cable **10** from the USB socket.
 - Close the protective cap **7** on the USB input socket **8** and USB output socket **9**.
- Never immerse the product in water or other liquids.
- Never use caustic cleaners.
- Regularly clean the product with a dry, lint-free cloth. Use a slightly moist cloth to remove any stubborn dirt.

● Disposal

The packaging is made entirely of recyclable materials, which you may dispose of at local recycling facilities.



Observe the marking of the packaging materials for waste separation, which are marked with abbreviations (a) and numbers (b) with following meaning: 1-7: plastics/20-22: paper and fibreboard/80-98: composite materials.

Product:



Points de collecte sur www.quefairedemesdechets.fr
Privilégiez la réparation ou le don de votre appareil !

The product incl. accessories and packaging materials are recyclable and are subject to extended producer responsibility.

Dispose them separately, following the illustrated Info-tri (sorting information), for better waste treatment.

The Triman logo is valid in France only.



Contact your local refuse disposal authority for more details of how to dispose of your worn-out product.



To help protect the environment, please dispose of the product properly when it has reached the end of its useful life and not in the household waste. Information on collection points and their opening hours can be obtained from your local authority.



**Environmental damage through incorrect disposal of the batteries/
rechargeable batteries!**

Batteries/rechargeable batteries may not be disposed of with the usual domestic waste. They may contain toxic heavy metals and are subject to hazardous waste treatment rules and regulations. The chemical symbols for heavy metals are as follows: Cd = cadmium, Hg = mercury, Pb = lead. That is why you should dispose of used batteries/rechargeable batteries at a local collection point.

● Service

GB

Service Great Britain

Tel.: 0800 0569216

E-Mail: owim@lidl.co.uk

IE

Service Ireland

Tel.: 1800 200736









E-Mail: owim@lidl.ie



Avertissements et symboles utilisés	Page	30
Guide de démarrage rapide	Page	30
Utilisation conforme aux prescriptions	Page	31
Description des pièces	Page	31
Données techniques	Page	31
Contenu de l'emballage	Page	32
Consignes de sécurité	Page	32
Consignes de sécurité pour piles/piles rechargeables (accus)	Page	34
Avant l'utilisation	Page	35
Rechargement du produit	Page	35
Vérification de la capacité de la batterie	Page	36
Fonctionnement	Page	36
Utilisation comme lampe à LED	Page	37
Utilisation comme chargeur	Page	37
Maintenance et nettoyage	Page	38
Mise au rebut	Page	38
Service après-vente	Page	39

Avertissements et symboles utilisés

Les avertissements suivants sont utilisés dans le mode d'emploi, le guide de démarrage rapide et sur l'emballage :

	Courant continu/tension continue		Courant alternatif/tension alternative
	Classe de protection III		Symbole de raccordement USB
	Lisez les instructions du mode d'emploi avant l'utilisation.		Distance minimale du matériel éclairé
	IP54 (protection contre la poussière et les projections d'eau)	t_a	Température ambiante nominale maximale
	Le produit est conçu pour résister à des sollicitations mécaniques fortes		Le sigle CE confirme la conformité aux directives de l'UE applicables au produit.

PROJECTEUR LED AVEC BATTERIE EXTERNE POWERBANK

● Guide de démarrage rapide

Ce document est une version imprimée abrégée du mode d'emploi complet. En scannant le code QR, vous accédez directement à la page de service de LIDL (www.lidl-service.com), et en saisissant le numéro d'article (IAN) 418099_2210, vous pouvez consulter et télécharger le mode d'emploi complet.

⚠ AVERTISSEMENT ! Respectez le mode d'emploi complet et les consignes de sécurité afin d'éviter tout dommage corporel et matériel. Le guide de démarrage rapide fait partie intégrante de ce produit. Avant d'utiliser le produit, familiarisez-vous avec toutes les instructions d'utilisation et de sécurité. Conservez le guide de démarrage rapide dans un endroit sûr et remettez tous les documents lorsque vous transmettez le produit à un tiers.

● Utilisation conforme aux prescriptions

Ce produit est conçu pour une utilisation normale.

Ce produit convient exclusivement à une utilisation privée dans des locaux secs ou dans des espaces extérieurs sans raccordement électrique (par ex. débarras ou emplacements de camping).

Ce produit n'est pas prévu pour une utilisation industrielle, commerciale ou d'autres applications.





Ce produit n'est pas destiné à servir d'éclairage de pièce.

● Description des pièces

(Fig. A, B)

1	Éclairage à LED	6	Indicateur de charge
2	Interrupteur MARCHÉ/ARRÊT	7	Capuchon de protection
3	Vis articulée	8	Port d'entrée USB (type C)
4	Pied/poignée réglable	9	Port de sortie USB
5	Pied rembourré	10	Câble USB

● Données techniques

LED COB :	1 x 20 W
Prise de chargement :	USB (type C)
Batterie :	Batterie lithium-ion, 3,7 V, 4400 mAh 16,28 Wh (non remplaçable)
Capacité comme chargeur :	1400 mAh, à 5 V, 1 A
Durée de charge de la batterie vide :	env. 6,5 heures
Durée de l'éclairage (lumière blanche, avec une batterie complètement rechargée) :	env. 2,5 heures
Classe de protection :	III / 
Indice de protection :	IP54 (pendant le chargement ou l'utilisation de la batterie externe powerbank : Utiliser uniquement dans des locaux intérieurs. Ce produit est uniquement protégé contre les projections d'eau (IP54) avec le capuchon de protection  mis en place).
Tension/courant d'entrée USB :	5 V  , 1 A
Tension/courant de sortie USB :	5 V  , 1 A
Dimensions :	env. 24,5 x 22,5 x 3,5 cm (replié)

Poids :	env. 695 g
Surface de projection :	env. 14,8 x 11,0 cm
Position de fonctionnement :	Le produit peut être uniquement utilisé comme illustré sur les figures C et D.

- ❗ **REMARQUE :** Un bloc d'alimentation de courant alternatif n'est pas fourni. Utilisez un bloc d'alimentation SELV d'une tension de sortie de travail maximale de 5 V $\overline{\text{---}}$ (U_{out}), 1 A.

● Contenu de l'emballage

Après l'ouverture du produit, vérifiez l'exhaustivité de la livraison et si toutes les pièces sont en parfait état. Retirez tous les matériaux d'emballage avant l'utilisation.

- 1 Projecteur LED avec batterie externe Powerbank
- 1 Câble USB
- 1 Guide de démarrage rapide



Consignes de sécurité

AVANT D'UTILISER LE PRODUIT, FAMILIARISEZ-VOUS AVEC TOUTES LES CONSIGNES DE SÉCURITÉ ET LES INSTRUCTIONS DU MODE D'EMPLOI ! TRANSMETTEZ TOUS LES DOCUMENTS CONCERNANT LE PRODUIT LORSQUE VOUS LE DONNEZ À UN TIERS !



⚠️ AVERTISSEMENT ! DANGER DE MORT ET RISQUE D'ACCIDENTS POUR LES BÉBÉS ET LES ENFANTS !

Ne laissez jamais des enfants sans surveillance avec des matériaux d'emballage. Maintenez toujours les enfants hors de portée des matériaux d'emballage.

- Le produit peut être utilisé par des enfants âgés de 8 ans et plus ainsi que par des personnes ayant des capacités physiques, sensorielles ou mentales réduites ou manquant d'expérience et/ou de connaissances, s'ils sont surveillés ou s'ils ont été informés de l'utilisation en toute sécurité du produit et ont compris les risques liés à son utilisation. Ne laissez pas les enfants jouer avec le produit. Le nettoyage et l'entretien ne doivent pas être effectués par des enfants sans surveillance.

- Ce produit n'est pas un jouet et doit être tenu hors de la portée des enfants. Les enfants ne sont pas conscients des dangers en relation avec l'utilisation des appareils électriques.
- N'utilisez pas le produit s'il présente des dommages visibles.
- Ne plongez jamais le produit dans de l'eau ou tout autre liquide !
- Raccordez le produit uniquement à un port USB correctement installé. La tension doit correspondre aux indications du chapitre des « Données techniques ».
- Ne réalisez pas de modifications ou de réparations sur le produit. Les diodes LED ne peuvent et ne doivent pas être remplacées.
- Les diodes LED ne sont pas remplaçables.
- Si les diodes LED ne fonctionnent plus à la fin de leur durée d'utilisation, le produit doit être remplacé dans son ensemble.

⚠ ATTENTION ! RISQUE DE BRULURES ! Pour éviter les brûlures, assurez-vous que le produit a été éteint et laissé refroidir pendant au moins 15 minutes avant de le toucher. Le produit peut devenir très chaud.

- Les surfaces accessibles en particulier le tuyau thermorétractable deviennent très chauds, lors du fonctionnement de l'éclairage.

RISQUE D'INCENDIE ! Positionnez le produit de telle sorte qu'il soit éloigné d'au moins 0,1 mètre du matériel à éclairer. Un développement de chaleur au-dessus de la normale peut conduire à un incendie.

- **⚠ AVERTISSEMENT !** N'allumez pas la lumière lorsque le produit est dirigé vers une surface inflammable. La surface éclairée pourrait chauffer ou s'enflammer.
- Ne placez pas de bougies allumées ou d'autres flammes sur ou à proximité du produit.
- N'utilisez pas le produit à proximité de sources de chaleur, par ex. près de radiateurs ou d'autres appareils qui produisent de la chaleur.
- Si le produit ou son câble USB **10** est endommagé, mettez-le au rebut et recyclez-le.

- Assurez-vous que le câble USB **10** ne puisse pas être endommagé par des bords tranchants ou des objets chauds. Déroulez complètement le câble USB avant l'utilisation.
- Éteignez immédiatement le produit et débranchez le câble de charge du produit, si vous percevez une odeur de feu ou de fumée. Faites vérifier le produit par un technicien spécialisé, avant de l'utiliser de nouveau.
- Si vous utilisez une alimentation par USB, la prise doit toujours être facilement accessible, afin que l'alimentation par USB puisse être débranchée le plus rapidement possible en cas d'urgence. Respectez aussi les modes d'emploi des autres fabricants.
- Si vous suspendez le produit, ne dépassez pas la hauteur maximale de 2 m.
- Veuillez prendre en considération les restrictions et les interdictions pour l'utilisation de produits alimentés par batterie lors d'un fonctionnement dans des endroits potentiellement dangereux tels que des stations d'essence, des aéroports, des hôpitaux etc.
- **AVERTISSEMENT !** Ne couvrez pas le produit durant le processus de recharge. Il existe un risque de chauffe et de surchauffe.



Consignes de sécurité pour piles/piles rechargeables (accus)

- ⚠ DANGER DE MORT !** Conservez les piles/accus hors de la portée des enfants. Consultez immédiatement un médecin lors d'une ingestion accidentelle.



RISQUE D'EXPLOSION ! Ne rechargez pas des piles non rechargeables. Ne court-circuitez jamais de piles/d'accus et/ou ne les ouvrez pas. Cela peut provoquer une surchauffe, un incendie ou à des explosions.

- Ne jetez jamais de piles/piles rechargeables (accus) dans un feu ou dans de l'eau.
- Ne soumettez pas des piles/accus à une sollicitation mécanique.

Risques dus à la fuite de piles/batteries

- Évitez les conditions environnementales et températures extrêmes qui pourraient avoir une influence sur les piles/batteries comme par ex. les radiateurs, l'exposition au soleil, etc.
- Si des piles/piles rechargeables (accus) ont fui, évitez tout contact de la peau, des yeux et des muqueuses avec les produits chimiques s'écoulant ! Rincez immédiatement les endroits concernés à l'eau fraîche et rapprochez-vous d'une assistance médicale !



PRIÈRE DE PORTER DES GANTS PROTECTEURS ! Des

piles/accus endommagés ou ayant des fuites peuvent causer des brûlures lorsqu'ils entrent en contact avec la peau. Portez toujours des gants de protection appropriés dans de tels cas.

- Ce produit a une batterie intégrés qui ne peut pas être remplacés par l'utilisateur. Afin d'éviter tout danger, la dépose ou le remplacement de la batterie doit être réalisé seulement soit par le fabricant soit son service après-vente ou une personne semblablement qualifiée. Prenez en considération lors du recyclage du produit qu'il contient une batterie.

● Avant l'utilisation

● Rechargement du produit

REMARQUES :

- Retirez tous les matériaux d'emballage du produit.
- Afin de pouvoir utiliser le produit sans câble USB **10**, vous devez charger la batterie avant de l'utiliser. Le processus de recharge dure environ 6,5 heures. La batterie est fixée au fond du produit.
- Rechargez complètement la batterie avant la première utilisation.
- Rechargez la batterie lorsqu'elle est vide (seule 1 LED de l'indicateur de charge **6** clignote).
- Ouvrez le capuchon de protection **7**.
- Reliez la fiche USB du câble USB **10** au port d'entrée USB **8** du produit.

REMARQUES :

- Le niveau de charge de la batterie est indiqué grâce à l'indicateur de charge **6** :

État de l'indicateur de charge 6	Niveau de charge de la batterie
1 LED clignote	0-24 %
1 LED s'allume, 1 LED clignote	25-49 %
2 LED s'allument, 1 LED clignote	50-74 %
3 LED s'allument, 1 LED clignote	75-99 %
4 LED s'allument	100 %

- Le temps de charge est d'environ 6,5 heures si la batterie était vide.

REMARQUE : Le produit a une protection de surcharge. Dès que vous débranchez le produit de l'alimentation électrique, le processus de recharge s'arrête.

- Débranchez le câble USB **10** du produit, afin d'éviter un déchargement de la batterie.
- Fermez le capuchon de protection **7** avant d'utiliser à nouveau le produit. Autrement, il se pourrait que de l'eau pénètre à l'intérieur du produit lors d'une utilisation en plein air.
- De par sa protection de batterie, ce produit ne travaille pas à des températures inférieures à 0 °C et supérieures à +45 °C.

● Vérification de la capacité de la batterie

Lorsque le produit n'est pas rechargé : Pour vérifier la capacité de la batterie, appuyez sur l'interrupteur MARCHÉ/ARRÊT **2**. L'indicateur de charge **6** bleu indique la capacité* de la batterie à l'intérieur du produit.

1 LED allumée	=	24 %*
2 LED allumées	=	49 %*
3 LED allumées	=	74 %*
4 LED allumées	=	100 %*

- * Ceci est toutefois qu'une évaluation en pourcentage de la capacité de la batterie et ne représente aucune mesure effective.

● Fonctionnement

⚠ RISQUE D'ACCIDENT ! N'utilisez pas le produit durant la conduite. Si vous utilisez le produit dans un véhicule, veillez à ne pas gêner le conducteur ou les occupants. Rangez et sécurisez le produit de telle sorte que lors d'un freinage il ne puisse pas représenter un danger et provoquer des blessures ou des dégâts.

- Tournez le pied/la poignée réglable **4** et fixez le produit dans la position souhaitée. Le pied/la poignée réglable peut également être tourné(e) vers le haut permettant que cette partie soit ainsi utilisée comme poignée (fig. C).

- Utilisez le produit sur une surface stable sans angle.

⚠ ATTENTION ! Faites toujours attention à la position de vos mains, lorsque vous tournez le pied/la poignée réglable **4** afin de ne pas coincer vos doigts.

- Le produit peut être utilisé comme éclairage et comme chargeur. Les deux fonctions peuvent également être utilisées en même temps.

REMARQUE : L'énergie stockée dans la batterie alimente à la fois la lampe à LED et la station de recharge. Si vous utilisez le produit comme chargeur, vous réduisez en même temps la période de fonctionnement de l'éclairage et sa luminosité.

● Utilisation comme lampe à LED

- Rechargez complètement le produit, comme indiqué au chapitre « Rechargement du produit ».
- Le produit peut être utilisé dans 4 modes différents. Sélectionnez-les en appuyant plusieurs fois sur l'interrupteur MARCHE/ARRÊT **2**.

Interrupteur MARCHE/ARRÊT	Mode
Appuyer 1 fois :	Luminosité 100 %
Appuyer 2 fois :	Luminosité 50 %
Appuyer 3 fois :	Signal SOS
Appuyer 4 fois :	Clignoter
Appuyer 5 fois :	Éteindre la lumière

● Utilisation comme chargeur

Grâce au câble USB **10**, le produit peut être utilisé pour recharger de petits appareils électroniques (par ex. téléphones portables ou appareils photo numériques) disposant d'un port USB (type C).

- Faites attention que le courant de charge de l'appareil ne dépasse pas 2 A. Lisez soigneusement le mode d'emploi de l'appareil que vous souhaitez recharger.

ATTENTION ! Recharger un appareil qui nécessite un courant de charge plus élevé, peut causer des dégâts aux deux appareils.

- La batterie de l'appareil que vous souhaitez recharger doit avoir une capacité nettement inférieure à la capacité totale de la batterie du produit (4400 mAh). Autrement, le processus de recharge ne sera peut-être pas terminé.
- Ouvrez le capuchon de protection **7**.
- Branchez la fiche USB du câble USB **10** sur le port de sortie USB **9**.

- Insérez la fiche USB du câble USB 10 dans les petits appareils électroniques que vous souhaitez recharger. L'indicateur de charge 6 bleu s'allume et indique la capacité de la batterie.
- Débranchez le câble USB 10 aussitôt que le processus de recharge est terminé.
- Fermez le capuchon de protection 7.

● Maintenance et nettoyage

Le produit ne nécessite aucune maintenance. Les diodes LED ne peuvent pas être remplacées.

- Avant le nettoyage :
 - Éteignez le produit.
 - Débranchez le câble USB 10 du port USB.
 - Fermez le capuchon de protection 7 du port d'entrée USB 8 et port de sortie USB 9.
- Ne plongez jamais le produit dans de l'eau ou tout autre liquide.
- N'utilisez aucun produit nettoyant corrosif.
- Nettoyez le produit régulièrement avec un chiffon sec et non pelucheux. Utilisez un chiffon légèrement humide pour enlever les taches plus tenaces.

● Mise au rebut

L'emballage se compose de matières recyclables pouvant être mises au rebut dans les déchetteries locales.



Veuillez respecter l'identification des matériaux d'emballage pour le tri sélectif, ils sont identifiés avec des abréviations (a) et des chiffres (b) ayant la signification suivante : 1-7 : plastiques/20-22 : papiers et cartons/80-98 : matériaux composite.

Produit :



Points de collecte sur www.quefairedemesdechets.fr
Privilégiez la réparation ou le don de votre appareil !

Le produit ainsi que les accessoires et les matériaux d'emballage sont recyclables et relèvent de la responsabilité élargie du producteur.

Éliminez-les séparément, en suivant l'Info-tri illustrée, dans l'intérêt d'un meilleur traitement des déchets.

Le logo Triman n'est valable qu'en France.



Votre mairie ou votre municipalité vous renseigneront sur les possibilités de mise au rebut des produits usagés.



Afin de contribuer à la protection de l'environnement, veuillez ne pas jeter votre produit usagé dans les ordures ménagères, mais éliminez-le de manière appropriée. Pour obtenir des renseignements concernant les points de collecte et leurs horaires d'ouverture, vous pouvez contacter votre municipalité.



Pollution de l'environnement par la mise au rebut incorrecte des piles/piles rechargeables !

Les piles/piles rechargeables ne doivent pas être mises au rebut avec les ordures ménagères. Elles peuvent contenir des métaux lourds toxiques et doivent être considérées comme des déchets spéciaux. Les symboles chimiques des métaux lourds sont les suivants : Cd = cadmium, Hg = mercure, Pb = plomb. Pour cette raison, veuillez toujours déposer les piles/piles rechargeables usagées dans les conteneurs de recyclage communaux.

● Service après-vente

FR

Service après-vente France

Tél.: 0800904879

E-Mail: owim@lidl.fr

BE

Service après-vente Belgique

Tél.: 080071011

Tél.: 80023970 (Luxembourg)











E-Mail: owim@lidl.be



Gebruikte waarschuwingen en symbolen	Pagina	41
Beknopte handleiding	Pagina	41
Beoogd gebruik	Pagina	42
Onderdelenbeschrijving	Pagina	42
Technische gegevens	Pagina	42
Levering	Pagina	43
Veiligheidstips	Pagina	43
Veiligheidstips voor batterijen/accu's	Pagina	45
Vóór gebruik	Pagina	46
Opladen van het product.	Pagina	46
Testen van de accucapaciteit.	Pagina	47
Gebruik	Pagina	47
Gebruik als LED-lamp.	Pagina	48
Gebruik als oplader.	Pagina	48
Onderhoud en schoonmaken	Pagina	49
Afvoer	Pagina	49
Service	Pagina	50

Gebruikte waarschuwingen en symbolen

In de gebruiksaanwijzing, de beknopte handleiding en op de verpakking worden de volgende waarschuwingen gebruikt:

	Gelijkstroom/-spanning		Wisselstroom/-spanning
	Veiligheidsklasse III		USB-verbindingssymbool
	Lees voor het gebruik de gebruiksaanwijzing.		Minimumafstand tot het te verlichten materiaal
	IP54 (beschermd tegen stof en opspattend water)		Maximale nominale omgevingstemperatuur
	Het product is ontworpen om sterke mechanische belasting te weerstaan		Het CE-teken bevestigt dat het product voldoet aan de betreffende EU-richtlijnen.

LED-SCHIJNWERPER MET POWERBANK

● Beknopte handleiding

Bij dit document gaat het om een verkorte versie van de volledige gebruiksaanwijzing. Door het scannen van de QR-code komt u direct op de LIDL-Service-pagina (www.lidl-service.com) en kunt u door het invoeren van het artikelnummer (IAN) 418099_2210 de volledige gebruiksaanwijzing bekijken en downloaden.

⚠ WAARSCHUWING! Neem de volledige gebruiksaanwijzing en de veiligheidsinstructies in acht om verwondingen en materiële schade te vermijden. De beknopte handleiding is een onderdeel van dit product. Maak u voor het gebruik van het product vertrouwd met alle bedienings- en veiligheidsinstructies. Bewaar de beknopte handleiding goed en overhandig ook alle documenten als u het product aan derden geeft.

● Beoogd gebruik

Dit product is bestemd voor normaal gebruik.

Dit product is uitsluitend geschikt voor privégebruik in droge binnen- of buitenruimtes zonder elektrische aansluiting (bijv. in opslagruimtes of op kampeerplaatsen).

Dit product is niet bestemd voor commercieel of ander gebruik.



Dit product is niet geschikt voor de verlichting van kamers in privéhuishoudens.

● Onderdelenbeschrijving

(Afb. A, B)

1	LED-lamp	6	Ladingsindicator
2	AAN/UIT-schakelaar	7	Beschermingsafdekking
3	Scharnierschroef	8	USB-ingangsbuis (type C)
4	Verstelbare voet/handgreep	9	USB-uitgangsbuis
5	Beklede voeten	10	USB-kabel

● Technische gegevens

COB-LED:	1 x 20 W
Oplaadbuis:	USB (type C)
Accu:	Litium-ion-accu 3,7 V, 4400 mAh, 16,28 kWh (niet- vervangbaar)
Capaciteit als oplader:	1400 mAh, bij 5 V, 1 A
Oplaadtijd lege accu:	ca. 6,5 uur
Brandduur (wit licht, bij volledig opgeladen accu):	ca. 2,5 uur
Veiligheidsklasse:	III/III
Beschermingswijze:	IP54 (tijdens het opladen of bij gebruik als powerbank: Alleen binnenshuis gebruiken. Dit product is alleen tegen opspattend water beschermd (IP54) als de beschermingsafdekking 7 aangebracht is).
USB-voedingsspanning/-stroom:	5 V  , 1 A
USB-uitgangsspanning/-stroom:	5 V  , 1 A
Afmetingen:	ca. 24,5 x 22,5 x 3,5 cm (ingeklapt)
Gewicht:	ca. 695 g

Projectieoppervlak:

ca. 14,8 x 11,0 cm

Werkstand:

Het product kan uitsluitend worden gebruikt zoals getoond in afbeelding C en D.

❗ **TIP:** Een netvoedingadapter werkend op wisselstroom is niet meegeleverd. Gebruik een SELV-netvoedingadapter met een maximale uitgangsspanning van 5 V $\overline{\overline{=}}$ (U_{out}), 1 A.

● Levering

Controleer na het uitpakken van het product of de levering volledig is en of alle onderdelen in goede staat verkeren. Verwijder vóór gebruik al het verpakkingsmateriaal.

- 1 LED-schijnwerper met powerbank
- 1 USB-kabel
- 1 Beknopte handleiding



Veiligheidstips

MAAK U VOOR GEBRUIK VAN DIT PRODUCT VERTROUWD MET ALLE VEILIGHEIDSTIPS EN GEBRUIKSAANWIJZINGEN! ALS U DIT PRODUCT AAN IEMAND ANDERS DOORGEEFT, GEEF DAN OOK ALLE DOCUMENTATIE MEE!



WAARSCHUWING! LEVENSGEVAAR EN KANS OP ONGEVALLEN VOOR PEUTERS EN KINDEREN!

Laat kinderen nooit zonder toezicht achter met het verpakkingsmateriaal. Houd kinderen altijd uit de buurt van het verpakkingsmateriaal.

- Dit product kan door kinderen vanaf 8 jaar alsook door personen met een lichamelijke, sensorische of geestelijke handicap of een gebrek aan ervaring en/of kennis gebruikt worden zolang ze onder toezicht staan of over veilig gebruik van het product zijn geïnstrueerd en de daaraan verbonden risico's begrijpen. Laat kinderen niet met het product spelen. Schoonmaken en onderhoud mogen niet door kinderen worden uitgevoerd tenzij ze onder toezicht staan.

- Dit product is geen speelgoed en moet buiten bereik van kinderen worden gehouden. Kinderen zijn zich niet bewust van de gevaren waarmee gebruik van elektrische apparaten gepaard gaat.
- Gebruik het product niet als het er zichtbaar beschadigd uitziet.
- Dompel het product nooit onder in water of in andere vloeistoffen!
- Sluit het product alleen aan op een correct geïnstalleerde USB-bus. De spanning moet zijn conform de opgaven in hoofdstuk "Technische Gegevens".
- Verander niets aan het product en repareer het evenmin. De LEDs kunnen en mogen niet worden vervangen.
- De LEDs zijn niet vervangbaar.
- Als de LEDs aan het einde van hun gebruiksduur niet meer werken, gooi het gehele product dan weg.

⚠ OPGELET! KANS OP BRANDWONDEN! Controleer om brandwonden te vermijden of het product uitgeschakeld is en minstens 15 minuten heeft kunnen afkoelen voor het aan te raken. Het product kan erg heet worden.

- De toegankelijke oppervlakken, in het bijzonder de krimpkins, worden zeer heet als de lamp gebruikt wordt.

BRANDGEVAAR! Zet het product zo neer dat het op een afstand van minimaal 0,1 meter verwijderd is van het materiaal dat verlicht moet worden. Overmatige warmteontwikkeling kan brand veroorzaken.

- **⚠ WAARSCHUWING!** Zet de lamp niet aan als het product gericht is op een brandbaar oppervlak. Het bestraalde oppervlak kan oververhit raken en ontbranden.
- Plaats geen brandende kaarsen of andere open vlammen op of in de buurt van het product.
- Gebruik het product niet in de buurt van warmtebronnen zoals bijv. radiatoren of andere apparaten die warmte afgeven.
- Gooi het product weg indien het product of de USB-kabel **10** beschadigd mocht zijn.

- Zorg ervoor dat de USB-kabel **10** niet door scherpe kanten of hete voorwerpen beschadigd kan worden. Wikkel de USB-kabel voor gebruik helemaal af.
- Schakel het product direct uit en koppel de oplaadkabel los van het product als u een brandlucht of rook waarneemt. Laat het product door een vakman controleren alvorens het weer te gaan gebruiken.
- Als u een USB-stroomvoorziening gebruikt, moet het stopcontact altijd gemakkelijk bereikbaar zijn zodat de USB-stroomvoorziening in noodgevallen snel van het stopcontact los kan worden gekoppeld. Raadpleeg ook de gebruiksaanwijzing van de fabrikant.
- Als u het product ophangt, mag u de maximale hoogte van 2 m niet overschrijden.
- Houd de hand aan de gebruiksbependingen en -verboden voor op accu's werkende producten in mogelijke gevaarlijke situaties zoals bijv. tankstations, op vliegvelden, in ziekenhuizen, etc.
- **⚠ WAARSCHUWING!** Dek het product niet af als het opgeladen wordt. Er bestaat dan gevaar voor opwarming en oververhitting.



Veiligheidstips voor batterijen/accu's

⚠ LEVENSGEVAAR! Batterijen/accu's moeten buiten het bereik van kinderen worden gehouden. Neem bij per ongeluk inslikken direct contact op met een arts.



EXPLOESIEGEVAAR! Laad niet-herlaadbare batterijen nooit op. Sluit batterijen/accu's nooit kort en/of open ze niet. Dit kan leiden tot oververhitting, brand of explosies.

- Gooi batterijen/accu's nooit in vuur of water.
- Stel batterijen/accu's nooit bloot aan welke mechanische druk dan ook.

Kans op lekken van de batterijen/accu's

- Vermijd extreme omgevingsomstandigheden en temperaturen die invloed kunnen hebben op batterijen/accu's, zoals bijv. radiatoren/direct zonlicht.
- Als batterijen/accu's lekken, vermijd dan dat de huid, ogen of slijmvliezen in contact komen met de chemicaliën! Spoel de getroffen plaatsen direct af met schoon water en neem contact op met een arts!



DRAAG VEILIGHEIDSHANDSCHOENEN! Lekkende of beschadigde batterijen/accu's kunnen bij contact met de huid brandwonden veroorzaken. Draag in dergelijke gevallen altijd daarvoor geschikte veiligheidshandschoenen.

- Dit product bevat een ingebouwde accu die niet door de gebruiker kan worden vervangen. Om gevaren te vermijden mag verwijdering of vervanging van de accu alleen worden uitgevoerd door de fabrikant of zijn klantendienst of een vergelijkbaar gekwalificeerd persoon. Houd er bij verwijdering van het product rekening mee dat het een accu bevat.

● Vóór gebruik

● Opladen van het product

TIPS:

- Pak het product helemaal uit.
- Om het product zonder USB-kabel **10** te gebruiken moet u voor gebruik de accu opladen. Het opladen duurt ongeveer 6,5 uur. De accu is vast op de bodem van het product aangebracht.
- Laad de accu voor het eerste gebruik volledig op.
- Laad de accu op als deze bijna leeg is (slechts 1 van de LEDs van de ladingsindicator **6** knippert).
- Open de beschermingsafdekking **7**.
- Steek de USB-stekker van de USB-kabel **10** in de USB-ingangsbuis **8** van het product.

TIPS:

- De ladingstatus van de accu wordt door de ladingindicator **6** aangegeven:

Status van de ladingindicator 6	Laadtoestand van de accu
1 LED knippert	0-24 %
1 LED brandt continu, 1 LED knippert	25-49 %
2 LEDs branden continu, 1 LED knippert	50-74 %
3 LEDs branden continu, 1 LED knippert	75-99 %
4 LEDs branden continu	100 %

- Als de accu helemaal leeg was, bedraagt oplaadtijd ca. 6,5 uur.

TIP: Het product is beschermd tegen overladen. Toch is het beter het product los te koppelen van de stroomvoorziening zodra het opladen voltooid is.

- Koppel de USB-kabel **10** los van het product om te voorkomen dat de accu leegloopt.
- Sluit de beschermingsafdekking **7** voordat u het product weer gebruikt. Anders kan bij gebruik buitenshuis water in het product binnendringen.
- Omdat het product over een batterijbeveiliging beschikt, werkt het niet bij temperaturen lager dan 0 °C en hoger dan +45 °C.

● Testen van de accucapaciteit

Als het product niet wordt opgeladen: Druk op de AAN/UIT-schakelaar **2** om de accucapaciteit te controleren. De blauwe ladingindicator **6** geeft de capaciteit* van de accu binnenin het product aan.

1 LED brandt	=	24 %*
2 LEDs branden	=	49 %*
3 LEDs branden	=	74 %*
4 LEDs branden	=	100 %*

- * Dit is de geschatte accucapaciteit in procenten maar geen feitelijke meting.

● Gebruik

⚠ GEVAAR VOOR ONGELUKKEN! Gebruik het product niet als u rijdt. Als u het product in een voertuig gebruikt, let er dan op de bestuurder of de inzittenden niet in gevaar te brengen. Berg het product zo op en beveilig het zo dat zelfs een noodstop geen gevaar voor verwondingen of schade aan het product oplevert.

- Verdraai de verstelbare voet/handgreep **4** en zet het product vast in de gewenste positie. De verstelbare voet/handgreep kan ook naar boven gedraaid worden en zo als handgreep worden gebruikt (afb. C).
- Gebruik en hanteer het product op een stabiele ondergrond zonder hoek.

⚠ OPGELET! Let erop hoe u uw handen houdt als u de verstelbare voet/handgreep **4** draait om te voorkomen dat vingers bekneld raken.

- Het product kan als lamp en als oplader worden gebruikt. Ook kan het product tegelijkertijd als lamp en als oplader gebruikt worden.

TIP: De in de accu opgeslagen energie voorziet zowel de LED-lamp als het oplaadstation van stroom. Als u het product als oplader gebruikt, vermindert daardoor de gebruiksduur en de lichtsterkte van de lamp.

● Gebruik als LED-lamp

- Laad het product volledig op zoals beschreven in het hoofdstuk "Opladen van het product".
- Het product kan op 4 verschillende wijzen gebruikt worden. Kies er één van uit door herhaaldelijk op de AAN/UIT-schakelaar **2** te drukken.

AAN/UIT-schakelaar	Modus
1x drukken:	100 % lichtsterkte
2x drukken:	50 % lichtsterkte
3x drukken:	SOS-signaal
4x drukken:	Knipperen
5x drukken:	Licht uitzetten

● Gebruik als oplader

In verbinding met de USB-kabel **10** kan het product gebruikt worden voor het opladen van kleine elektronische apparaten met een USB-bus (type C) (bijv. mobiele telefoons of digitale camera's).

- Let erop dat de totale laadstroom van de apparaten niet groter is dan 2 A. Lees de gebruiksaanwijzing van het apparaat dat u wilt opladen, zorgvuldig door.

OPGELET! Het opladen van een apparaat dat een grote laadstroom vereist, kan beide apparaten beschadigen.

- De accu van het apparaat dat u wilt opladen, moet een duidelijk kleinere capaciteit hebben dan de totale capaciteit van de accu in het product (4400 mAh). Anders wordt het opladen mogelijk niet voltooid.
- Open de beschermingsafdekking **7**.
- Steek de USB-stekker van de USB-kabel **10** in de USB-uitgangsbuis **9**.
- Steek de andere USB-stekker van de USB-kabel **10** in het kleine elektronisch apparaat dat u wilt opladen. De blauwe ladingsindicator **6** licht op en geeft de capaciteit van de accu aan.
- Verwijder de USB-kabel **10** zodra het opladen voltooid is.
- Sluit de beschermingsafdekking **7**.

● Onderhoud en schoonmaken

Het product is onderhoudsvrij. De LEDs kunnen en mogen niet worden vervangen.

- Voor het schoonmaken:
 - Schakel het product uit.
 - Trek de USB-kabel **10** uit de USB-bus.
 - Sluit de beschermingsafdekking **7** van zowel de USB-ingangsbus **8** als de USB-uitgangsbus **9**.
- Dompel het product nooit onder in water of andere vloeistoffen.
- Gebruik geen bijtende schoonmaakmiddelen.
- Maak het product regelmatig schoon met een droog en pluisvrij doekje. Gebruik een enigszins vochtige doek om hardnekkig vuil te verwijderen.

● Afvoer

De verpakking bestaat uit milieuvriendelijke grondstoffen die u via de plaatselijke recyclingcontainers kunt afvoeren.



Neem de aanduiding van de verpakkingsmaterialen voor de afvalscheiding in acht. Deze zijn gemarkeerd met de afkortingen (a) en een cijfers (b) met de volgende betekenis: 1-7: kunststoffen/20-22: papier en vezelplaten/80-98: composietmaterialen.

Product:



Points de collecte sur www.quefairedemesdechets.fr
Privilégiez la réparation ou le don de votre appareil !

Het product, waaronder het toebehoren, en de verpakkingsmaterialen kunnen worden gerecycled en zijn onderhevig aan een uitgebreide verantwoordelijkheid van de fabrikant.

Gooi ze apart weg, overeenkomstig de aangegeven Info-tri (informatie over afvalscheiding), voor een beter afvalbeheer.

Het Triman-logo geldt alleen voor Frankrijk.



Informatie over de mogelijkheden om het uitgediende product na gebruik te verwijderen, verstrekt uw gemeentelijke overheid.



Gooi het afgedankte product omwille van het milieu niet weg via het huisvuil, maar geef het af bij het daarvoor bestemde depot of het gemeentelijke milieupark. Over afgifteplaatsen en hun openingstijden kunt u zich bij uw aangewezen instantie informeren.



Milieuschade door foutieve verwijdering van de batterijen/accu's!

Batterijen/accu's mogen niet via het huisvuil worden weggegooid. Ze kunnen giftige zware metalen bevatten en vallen onder het chemisch afval. De chemische symbolen van de zware metalen zijn: Cd = cadmium, Hg = kwik, Pb = lood. Geef verbruikte batterijen/accu's daarom af bij een gemeentelijk inzamelpunt.

● **Service**

NL Service Nederland

Tel.: 08000225537

E-Mail: owim@lidl.nl

BE Service België

Tel.: 080071011

Tel.: 80023970 (Luxemburg)











E-Mail: owim@lidl.be



Używane ostrzeżenia i symbole	Strona	52
Krótką instrukcją	Strona	52
Użytkowanie zgodne z przeznaczeniem	Strona	53
Opis części	Strona	53
Dane techniczne	Strona	53
Zakres dostawy	Strona	54
Instrukcje bezpieczeństwa	Strona	54
Instrukcje bezpieczeństwa dotyczące baterii/ akumulatorów	Strona	56
Przed użyciem	Strona	57
Ładowanie produktu	Strona	57
Sprawdzanie pojemności akumulatora	Strona	58
Użytkowanie	Strona	58
Używanie jako lampy LED	Strona	59
Używanie jako ładowarki	Strona	59
Konserwacja i czyszczenie	Strona	60
Utylizacja	Strona	60
Serwis	Strona	61

Używane ostrzeżenia i symbole

W niniejszej instrukcji obsługi, krótkiej instrukcji obsługi i na opakowaniu zastosowano następujące ostrzeżenia:

	Stały prąd/napięcie		Prąd przemienny/napięcie przemiennie
	Stopień ochrony III		Symbol połączenia USB
	Przed użyciem należy przeczytać instrukcję obsługi.		Minimalna odległość do oświetlanego przedmiotu
	IP54 (odporność na kurz i przed strugami wody)		Maksymalna nominalna temperatura otoczenia
	Produkt zaprojektowano tak, aby był w stanie wytrzymać silne obciążenia mechaniczne		Znak CE potwierdza zgodność z dyrektywami UE mającymi zastosowanie do produktu.

REFLEKTOR LED Z POWERBANK

● Krótka instrukcja

Niniejszy dokument jest skróconą, wydrukowaną wersją kompletnej instrukcji obsługi. Zeskanowanie kodu QR przeniesie Cię bezpośrednio na stronę serwisu LIDL (www.lidl-service.com) i po wpisaniu numeru artykułu (IAN) 418099_2210 będziesz mógł/a obejrzeć i pobrać pełną instrukcję obsługi.

⚠ OSTRZEŻENIE! Należy przestrzegać kompletnej instrukcji obsługi oraz wskazówek bezpieczeństwa, aby uniknąć obrażeń ciała i szkód materialnych. Skrócona instrukcja obsługi jest integralną częścią tego produktu. Przed użyciem produktu należy zapoznać się ze wszystkimi wskazówkami dotyczącymi obsługi i bezpieczeństwa. Zachować skróconą instrukcję a przy przekazaniu produktu osobom trzecim należy ją dołączyć.

● Użytkowanie zgodne z przeznaczeniem

Ten produkt jest przeznaczony do normalnego użytkowania.

Ten produkt nadaje się wyłącznie do użytku prywatnego w suchych pomieszczeniach zamkniętych lub na zewnątrz bez podłączenia elektrycznego (np. magazyny lub kempingi).

Produkt nie jest przeznaczony do użytku komercyjnego ani w odmiennych zastosowaniach.



Ten produkt nie nadaje się do oświetlania pomieszczeń w gospodarstwie domowym.

● Opis części

(Rys. A, B)

1	Światło LED	6	Wskaźnik ładowania
2	Przełącznik ON/OFF	7	Kołpak ochronny
3	Złącze zawiasowe	8	Gniazdo wejściowe USB (typ C)
4	Regulowana stopka/uchwyt	9	Gniazdo wyjściowe USB
5	Wyścielane stopki	10	Kabel USB

● Dane techniczne

COB-LED:	1 x 20 W
Gniazdo ładowania:	USB (typ C)
Akumulator:	Akumulator litowo-jonowy; 3,7 V; 4400 mAh 16,28 Wh (niewymienny)
Pojemność w trybie ładowarka:	1400 mAh przy napięciu 5 V; 1 A
Czas ładowania rozładowanego akumulatora:	ok. 6,5 godzin
Czas świecenia (światło białe, przy w pełni naładowanym akumulatorze):	ok. 2,5 godzin
Stopień ochrony:	III/⚡
Typ ochrony:	IP54 (podczas ładowania lub gdy jest używany jako power bank: Używać tylko w pomieszczeniach. Ten produkt jest odporny strugi wody (IP54) tylko po założeniu kołpaka ochronnego ).
Wejściowe napięcie i prąd USB:	5 V  1 A
Wyjściowe napięcie i prąd USB:	5 V  1 A
Wymiary:	ok. 24,5 x 22,5 x 3,5 cm (złożony)
Masa:	ok. 695 g

Obszar projekcji:	ok. 14,8 x 11,0 cm
Pozycja robocza:	Produkt może być używany tylko tak, jak pokazano na rysunkach C i D.

- ❶ **RADA:** Zasilacz sieciowy nie jest dołączony. Używać zasilacza SELV o maksymalnym roboczym napięciu wyjściowym 5 V $\overline{=}$ (U_{out}), 1 A.

● Zakres dostawy

Po rozpakowaniu produktu należy sprawdzić, czy dostawa jest kompletna i czy wszystkie części są w dobrym stanie. Przed użyciem usunąć wszystkie materiały pakunkowe.

- 1 Reflektor LED z Powerbank
- 1 Kabel USB
- 1 Krótka instrukcja



Instrukcje bezpieczeństwa

PRZED ROZPOCZĘCIEM KORZYSTANIA Z PRODUKTU NALEŻY ZAPOZNAĆ SIĘ ZE WSZYSTKIMI INSTRUKCJAMI BEZPIECZEŃSTWA I INSTRUKCJAMI UŻYTKOWANIA! PRZEKAZUJĄC PRODUKT INNYM OSOBOM, NALEŻY DOŁĄCZYĆ DO NIEGO PEŁNĄ DOKUMENTACJĘ!



⚠ OSTRZEŻENIE! ZAGROŻENIE WYPADKIEM I NIEBEZPIECZEŃSTWO UTRATY ŻYCIA DLA NIEMOWLĄT I MAŁYCH DZIECI!

Nie zostawiać dzieci bez nadzoru w pobliżu materiałów pakunkowych. Opakowanie należy trzymać poza zasięgiem dzieci.

- Produkt ten może być używany przez dzieci w wieku powyżej 8 lat i osoby o ograniczonych zdolnościach fizycznych, sensorycznych lub umysłowych albo braku doświadczenia i wiedzy o ile są nadzorowane lub pouczone o bezpiecznym użyciu produktu i wynikających z niego zagrożeniach. Nie pozwalać dzieciom na bawienie się produktem. Czyszczenie i konserwacja wykonywane przez użytkownika nie mogą być przeprowadzane przez dzieci pozostawione bez nadzoru.

- Ten produkt nie jest zabawką i musi być przechowywany w miejscu niedostępnym dla dzieci. Dzieci nie zdają sobie sprawy z niebezpieczeństw związanych z obsługą urządzeń elektrycznych.
- Nie należy używać produktu, jeśli ma widoczne uszkodzenia.
- Nigdy nie zanurzać produktu w wodzie ani w innych cieczach!
- Produkt należy podłączać tylko do prawidłowo zainstalowanego portu USB. Napięcie musi odpowiadać danym zawartym w rozdziale „Dane techniczne”.
- Nie modyfikować ani nie naprawiać produktu. Diod LED nie można i nie wolno wymieniać.
- Diody LED są niewymienne.
- Jeśli po upływie okresu użytkowania diody LED przestają działać, to należy wymienić cały produkt.

⚠ UWAGA! RYZYKO POPARZENIA! Aby zapobiec poparzeniom, przed dotknięciem upewnić się, że produkt jest wyłączony i stygł przez co najmniej 15 minut. Produkt może być bardzo gorący.

- Dostępne powierzchnie, a w szczególności rura termokurczliwa stają się bardzo gorące, gdy lampa działa.

ZAGROŻENIE POŻAROWE! Produkt umieszczać tak, aby znajdował się co najmniej 0,1 metr od oświetlanego miejsca. Nadmierne ciepło może doprowadzić do pożaru.

- **⚠ OSTRZEŻENIE!** Nie włączać światła, gdy produkt jest skierowany na łatwopalną powierzchnię. Oświetlana powierzchnia może się przegrzać lub zapalić.
- W pobliżu produktu ani na nim nie umieszczać płonących świec lub innych źródeł otwartego ognia.
- Nie należy używać produktu w pobliżu źródeł ciepła, np. grzejników lub innych urządzeń wydzielających ciepło.
- Produkt należy wyrzucić, jeśli produkt lub kabel USB **10** jest uszkodzony.

- Upewnić się, że kabel USB **10** nie zostanie uszkodzony przez ostre krawędzie lub gorące przedmioty. Przed użyciem kabel USB należy całkowicie rozwinąć.
- Natychmiast wyłączyć urządzenie i odłączyć kabel ładujący produkt, jeśli poczujesz swąd lub zobaczysz dym. Przed ponownym użyciem produkt musi być sprawdzony przez wykwalifikowanego technika.
- W przypadku korzystania ze źródła zasilania USB gniazdo zasilania musi być zawsze łatwo dostępne, aby w razie nagłej potrzeby zasilacz USB mógł zostać szybko odłączony od gniazda ściennego. Należy również zapoznać się z instrukcją obsługi producenta.
- Wieszając produkt nie przekraczać maksymalnej wysokości 2 m.
- Zwracać uwagę na ograniczenia i zakazy dotyczące produktów zasilanych bateryjnie w potencjalnie niebezpiecznych miejscach, takich jak stacje benzynowe, lotniska, szpitale itp.
- **⚠ OSTRZEŻENIE!** Nie przykrywać produktu podczas ładowania. Istnieje ryzyko nagrzania i przegrzania.



Instrukcje bezpieczeństwa dotyczące baterii/akumulatorków

⚠ ZAGROŻENIE ŻYCIA! Baterie/akumulatory należy przechowywać w miejscu niedostępnym dla dzieci. W przypadku połknięcia należy niezwłocznie skontaktować się z lekarzem.



ZAGROŻENIE WYBUCEM! Nigdy nie ładować zwykłych baterii nieprzeznaczonych do ładowania. Nie zwierać baterii lub akumulatorków ani ich nie otwierać. Może do doprowadzić do przegrzania, pożaru lub wybuchu.

- Baterii/akumulatorków nie wolno wrzucać do ognia lub wody.
- Nie wywierać obciążeń mechanicznych na baterie lub akumulatorki.

Ryzyko wycieku z baterii lub akumulatorków

- Unikać ekstremalnych warunków środowiskowych oraz temperatur, które mogłyby mieć wpływ na baterie lub akumulatorki, np. grzejników lub bezpośredniego światła słonecznego.
- Jeśli baterie/akumulatorki wylały się, unikać kontaktu chemikaliów ze skórą, oczami i błonami śluzowymi! Miejsca kontaktu natychmiast przepłukać czystą wodą i skonsultować się z lekarzem!



NOSIĆ RĘKAWICE OCHRONNE! Nieszczelne lub uszkodzone baterie lub akumulatory w kontakcie ze skórą mogą powodować poparzenia. W takich przypadkach zawsze zakładać rękawice ochronne.

- Ten produkt zawiera akumulator niewymienialny przez użytkownika. Usunięcie lub wymiana akumulatora musi być wykonana przez producenta, autoryzowany serwis lub osobę o odpowiednich kwalifikacjach w celu uniknięcia zagrożenia. Używając produkt należy pamiętać, że znajduje się w nim akumulator.

● Przed użyciem

● Ładowanie produktu

RADY:

- Usunąć z produktu wszelkie materiały pakunkowe.
- W celu używania produktu bez kabla USB [10] najpierw należy naładować akumulator. Ładowanie trwa około 6,5 godziny. Akumulator jest na stałe zamontowany w podstawie produktu.
- Przed pierwszym użyciem należy całkowicie naładować akumulator.
- Naładować akumulator, jeśli jest rozładowany (miga tylko 1 dioda LED na wskaźniku ładowania [6]).
- Zdjąć kółko ochronny [7].
- Gniazdo wejściowe kabla USB [10] podłączyć do gniazda wejściowego USB [8] produktu.

RADY:

- Stan naładowania akumulatora jest sygnalizowany na wskaźniku ładowania **6**:

Stan wskaźnika ładowania 6	Stan naładowania akumulatora
1 dioda LED miga	0-24 %
1 dioda LED świeci, 1 dioda LED miga	25-49 %
2 diody LED świecą, 1 dioda LED miga	50-74 %
3 diody LED świecą, 1 dioda LED miga	75-99 %
4 diody LED świecą	100 %

- Czas ładowania wynosi około 6,5 godziny, jeśli akumulator był rozładowany.

RADA: Produkt posiada system ochrony przed przeładowaniem. Niemniej jednak produkt należy odłączyć od zasilania, gdy tylko proces ładowania zostanie zakończony.

- Kabel USB **10** należy odłączyć od produktu, aby uniknąć rozładowania akumulatora.
- Przed ponownym użyciem produktu nałożyć kłapak ochronny **7**. W przeciwnym razie do wnętrza produktu może dostać się woda, jeśli będzie używany na zewnątrz.
- Ze względu na ochronę akumulatora produkt nie działa w temperaturach poniżej 0 °C i powyżej +45 °C.

● Sprawdzenie pojemności akumulatora

Gdy produkt nie jest ładowany: Nacisnąć przełącznik ON/OFF **2**, aby sprawdzić pojemność akumulatora. Niebieski wskaźnik ładowania **6** pokazuje pojemność* wewnętrznego akumulatora produktu.

Świeci się 1 dioda LED	=	24 %*
Świecą się 2 diody LED	=	49 %*
Świecą się 3 diody LED	=	74 %*
Świecą się 4 diody LED	=	100 %*

- * To jest szacowana pojemność akumulatora, a nie pomiar rzeczywisty.

● Użytkowanie

⚠ NIEBEZPIECZEŃSTWO WYPADKU! Nie używać produktu podczas prowadzenia pojazdu. Podczas używania produktu w pojeździe należy pamiętać, aby nie zagrażał kierowcy lub pasażerom. Produkt należy przechowywać i zabezpieczać w taki sposób, aby nie był przyczyną obrażeń lub uszkodzenia produktu, nawet podczas gwałtownego hamowania.

- Obrócić regulowaną stopę/uchwyt **4** i zamocować produkt w żądanej pozycji. Regulowaną stopę/uchwyt można również obrócić do góry i używać jako uchwyt (rys. C).
- Produkt używać i obsługiwać na stabilnej powierzchni bez kątów.

⚠ UWAGA! Zwracać uwagę na ułożenie dłoni podczas obracania regulowanej stopy/uchwyty **[4]**, aby uniknąć przygniecenia palców.

- Produkt może być używany jako lampa lub ładowarka. Obie funkcje mogą być również używane równocześnie.

RADA: Energia zgromadzona w akumulatorze zasila zarówno światło LED, jak i stację ładującą. Dlatego używanie produktu jako ładowarki skraca czas i intensywność świecenia.

● Używanie jako lampy LED

- Naładować całkowicie produkt zgodnie z opisem w rozdziale „Ładowanie produktu”.
- Produkt może być używany w 4 różnych trybach. Wybrać tryb, naciskając kilkakrotnie przycisk ON/OFF **[2]**.

Przełącznik ON/OFF	Tryb
Nacisnąć 1 raz:	100 % jasności
Nacisnąć 2 razy:	50 % jasności
Nacisnąć 3 razy:	Sygnal SOS
Nacisnąć 4 razy:	Miga
Nacisnąć 5 razy:	Wyłączenie światła

● Używanie jako ładowarki

W połączeniu z kablem USB **[10]** produkt może być używany do ładowania małych urządzeń elektronicznych wyposażonych w gniazdo USB (typu C) (np. telefonów komórkowych lub aparatów cyfrowych).

- Należy pamiętać, że prąd ładowania urządzenia nie może przekraczać 2 A. Przed rozpoczęciem ładowania należy uważnie przeczytać instrukcję obsługi ładowanego urządzenia.

UWAGA! Ładowanie urządzenia wymagającego wyższego prądu ładowania może spowodować usterkę w obu urządzeniach.

- Akumulator ładowanego urządzenia musi mieć znacznie mniejszą pojemność niż całkowita pojemność baterii w produkcie (4400 mAh). W przeciwnym razie naładowanie nie będzie całkowite.
- Zdjąć kłapak ochronny **[7]**.
- Wtyczkę USB kabla USB **[10]** podłączyć do gniazda wyjściowego USB **[9]**.
- Wtyczkę USB kabla USB **[10]** podłączyć do małego urządzenia elektronicznego, które chcesz ładować. Niebieski wskaźnik ładowania **[6]** zaświeci się, pokazując pojemność akumulatora.

- Odtąć kabel USB [10], jak tylko proces ładowania się zakończy.
- Nałożyć kołpak ochronny [7].

● Konserwacja i czyszczenie

Produkt nie wymaga żadnych prac konserwacyjnych. Diod LED nie można wymienić.

- Przed czyszczeniem:
 - Wyłączyć produkt.
 - Kabel USB [10] wyciągnąć z gniazda USB.
 - Kołpak ochronny [7] nałożyć na gniazdo wejściowe USB [8] i gniazdo wyjściowe USB [9].
- Nigdy nie zanurzać produktu w wodzie ani w innych cieczach.
- Nie używać żrących środków czyszczących.
- Czyścić produkt regularnie za pomocą suchej, niestrzępiałej się ściereczki. Do usuwania uporczywych zabrudzeń używać lekko wilgotnej szmatki.

● Utylizacja

Opakowanie wykonane jest z materiałów przyjaznych dla środowiska, które można przekazać do utylizacji w lokalnym punkcie przetwarzania surowców wtórnych.



Przy segregowaniu odpadów prosimy zwrócić uwagę na oznakowanie materiałów opakowaniowych, oznaczone są one skrótami (a) i numerami (b) o następującym znaczeniu: 1-7: Tworzywa sztuczne/20-22: Papier i tektura/80-98: Materiały kompozytowe.

Produkt:



Points de collecte sur www.quefairedemesdechets.fr
Privilégiez la réparation ou le don de votre appareil !

Produkt, w tym akcesoria i materiały opakowaniowe, nadają się do recyklingu i podlegają rozszerzonej odpowiedzialności producenta.

Wyrzucić je osobno, zgodnie z ilustracją przedstawiającą informacje o sortowaniu, aby zapewnić lepszą utylizację odpadów.

Logo Triman jest ważne tylko dla Francji.



Informacji na temat możliwości utylizacji wyeksploatowanego produktu udziela urząd gminy lub miasta.



Z uwagi na ochronę środowiska nie wyrzucać urządzenia po zakończeniu eksploatacji do odpadów domowych, lecz prawidłowo zutylizować. Informacji o punktach zbiorczych i ich godzinach otwarcia udziela odpowiedni urząd.

Elektroodpady nie mogą być wyrzucane do pojemników do selektywnej zbiórki odpadów komunalnych. Można je oddać w specjalnie wyznaczonych miejscach np. Punkt Selektywnej Zbiórki Odpadów Komunalnych lub/bądź w punktach handlowych oferujących w sprzedaży sprzęt elektroniczny.

Należy postępować zgodnie z obowiązującymi w Polsce przepisami dotyczącymi selektywnej zbiórki urządzeń elektrycznych i elektronicznych. Zużyty sprzęt może mieć szkodliwy wpływ na środowisko i zdrowie ludzi z uwagi na potencjalną zawartość niebezpiecznych substancji, mieszanin oraz części składowych. Gospodarstwo domowe spełnia ważną rolę w przyczynianiu się do ponownego użycia i odzysku surowców wtórnych, w tym recyklingu zużytego sprzętu. Na tym etapie kształtuje się postawy, które wpływają na zachowanie wspólnego dobra jakim jest czyste środowisko naturalne.



Niewłaściwa utylizacja baterii/akumulatorów stwarza zagrożenie dla środowiska naturalnego!

Baterii/akumulatorów nie należy wyrzucać razem z odpadami domowymi. Mogą one zawierać szkodliwe metale ciężkie i należy je traktować jak odpady specjalne. Symbole chemiczne metali ciężkich są następujące: Cd = kadm, Hg = rtęć, Pb = ołów. Dlatego też zużyte baterie/akumulatory należy przekazywać do komunalnych punktów gromadzenia odpadów niebezpiecznych.

● **Serwis**

PL

Serwis Polska

Tel.: 008004911946











E-Mail: owim@lidl.pl



Použitá výstražná upozornění a symboly	Strana	63
Krátký návod	Strana	63
Použití ke stanovenému účelu	Strana	64
Popis dílů	Strana	64
Technické údaje	Strana	64
Rozsah dodávky	Strana	65
Bezpečnostní pokyny	Strana	65
Bezpečnostní pokyny pro baterie/akumulátory	Strana	67
Před použitím	Strana	68
Nabíjení výrobku	Strana	68
Kontrola kapacity akumulátoru	Strana	69
Provoz	Strana	69
Použití jako LED světlo	Strana	69
Použití jako nabíječky	Strana	70
Údržba a čištění	Strana	70
Zlikvidování	Strana	71
Servis	Strana	72

Použitá výstražná upozornění a symboly

V tomto návodu na obsluhu, krátkém návodu a na obalu jsou používána následující výstražná upozornění:

	Stejnoseměrný proud/napětí		Střídavý proud/napětí
	Třída ochrany III		Symbol spojení USB
	Před použitím si přečtěte návod na obsluhu.		Minimální odstup k osvětlovanému materiálu
	IP54 (ochrana proti prachu a stříkající vodě)		Maximální jmenovitá teplota okolí
	Tento výrobek je navržen tak, aby vydržel vysoká mechanická zatížení		Značka CE potvrzuje shodu se směrnicemi EU, které se na výrobek vztahují.

LED REFLEKTOR S POWERBANKOU

● Krátký návod

Tento dokument je zkrácenou tištěnou verzí kompletního návodu k obsluze. Naskenováním QR kódu se dostanete přímo na servisní stránku firmy LIDL (www.lidl-service.com) a můžete zadáním čísla artiklu (IAN) 418099_2210 zobrazit a stáhnout kompletní návod k obsluze.

⚠ VAROVÁNÍ! Dodržujte kompletní návod k obsluze a bezpečnostní pokyny, aby nedošlo ke zranění osob a věcným škodám. Krátký návod k obsluze je nedílnou součástí tohoto produktu. Před použitím výrobku se seznamte se všemi obslužnými a bezpečnostními pokyny. Krátký návod k obsluze si dobře uschovejte a při předávání výrobku třetím osobám předejte i všechny dokumenty.

● Použití ke stanovenému účelu

Tento výrobek je vhodný pro normální použití.

Tento výrobek je vhodný pouze pro soukromé použití v suchých interiérových místnostech nebo venkovních prostorách bez elektrické přípojky (např. skladovací prostory nebo kempy).

Tento výrobek není určen pro komerční použití nebo jiné aplikace.

Tento výrobek není vhodný k osvětlení místností v domácnosti.

● Popis dílů

(Obr. A, B)

1	LED lampa	6	Indikátor nabíjení
2	Přepínač ZAP/VYP	7	Ochranný kryt
3	Kloubový šroub	8	Vstupní konektor USB (typu C)
4	Přestavitelná patka/rukojeť	9	Výstupní konektor USB
5	Čalouněné patky	10	USB kabel

● Technické údaje

COB-LED:	1 x 20 W
Nabíjecí zásuvka:	USB (typu C)
Akumulátor:	Lithium-iontový akumulátor, 3,7 V, 4400 mAh 16,28 Wh (nevyměnitelný)
Kapacita jako nabíječka:	1400 mAh, při 5 V, 1 A
Doba nabíjení pro vybitý akumulátor:	cca 6,5 hodin
Doba svícení (bílé světlo, při plně nabitém akumulátoru):	cca 2,5 hodin
Ochranná třída:	III/III
Systém ochrany:	IP54 (při nabíjení nebo při použití jako powerbanky: Používat jen ve vnitřních prostorách. Tento výrobek je odolný proti stříkající vodě (IP54) pouze s nasazeným ochranným krytem 7).
Vstupní napětí/proud USB:	5 V ---, 1 A
Výstupní napětí/proud USB:	5 V ---, 1 A
Rozměry:	cca 24,5 x 22,5 x 3,5 cm (zaklapnutá)
Hmotnost:	cca 695 g

Projekční plocha:

cca 14,8 x 11,0 cm

Provozní poloha:

Výrobek může být použit výhradně tak, jak je znázorněno na obrázcích C a D.

- ❗ **UPOZORNĚNÍ:** Nabíječka na střídavý proud není obsažena v rozsahu dodávky. Použijte napájecí zdroj SELV s maximálním provozním výstupním napětím 5 V $\overline{\text{---}}$ (U_{out}), 1 A.

● Rozsah dodávky

Po vybalení výrobku zkontrolujte, zda je dodávka kompletní a všechny díly jsou v řádném stavu. Před použitím odstraňte všechny obalové materiály.

- 1 LED reflektor s powerbankou
- 1 USB kabel
- 1 Krátký návod



Bezpečnostní pokyny

SEZNAMTE SE PŘED POUŽITÍM VÝROBKU SE VŠEMI BEZPEČNOSTNÍMI POKYNY A POKYNY PRO OBSLUHU! KDYŽ PŘEDÁVÁTE TENTO VÝROBEK JINÝM LIDEM, PŘEDEJTE JIM I VŠECHNY DOKUMENTY!



VAROVÁNÍ! NEBEZPEČÍ ŽIVOTA A NEHOD PRO KOJENCE A DĚTI!

Nenechte děti hrát si bez dozoru s balicími materiály. Obalový materiál udržujte vždy mimo dosah dětí.



- Tento výrobek mohou používat děti starší 8 let i osoby se sníženými fyzickými, smyslovými či mentálními schopnostmi nebo s nedostatkem zkušeností a znalostí, pokud jsou pod dohledem nebo byly poučeny ohledně bezpečného používání výrobku a chápou z toho vyplývající rizika. Nenechte děti hrát si s výrobkem. Čištění a údržbu nesmí provádět děti bez dohledu.

- Tento výrobek není hračka a musí být udržován mimo dosah dětí. Děti si nejsou vědomy nebezpečí spojených se zacházením s elektrickými spotřebiči.
- Výrobek nepoužívejte, pokud vykazuje viditelná poškození.
- Nikdy neponořujte výrobek do vody nebo jiných kapalin!
- Výrobek připojujte jen na řádně instalovanou USB zásuvku. Napětí se musí odpovídat údajům v části „Technické údaje“.
- Neprovádějte na výrobku žádné změny nebo opravy. LED nemohou a nesmí být vyměněny.
- LED nejsou vyměnitelné.
- Když LED na konci své životnosti už nefungují, musí být vyměněn celý výrobek.

⚠ VÝSTRAHA! RIZIKO POPÁLENIN! Abyste zabránili popáleninám, ujistěte se, že je výrobek vypnut a ochlazován po dobu nejméně 15 minut, než se jej dotknete. Výrobek se může velmi zahřát.

- Přístupné povrchy, zejména horká smršťovací hadice se velmi ohřejí, pokud je lampa v provozu.

NEBEZPEČÍ POŽÁRU! Postavte výrobek tak, aby byl alespoň  0,1 metru od materiálu, který má být osvětlen. Nadměrný výkon tepla může vést k požáru.

- **⚠ VAROVÁNÍ!** Nezapínejte světlo, když je výrobek namířen na hořlavý povrch. Ozařovaný povrch by se mohl přehřát a vznítit.
- Nestavte hořící svíčky nebo jiné otevřené plameny na výrobek nebo v jeho blízkosti.
- Výrobek nepoužívejte v blízkosti zdrojů tepla, např. radiátorů nebo jiných zařízení, která vydávají teplo.
- Výrobek zlikvidujte pokud by měl být výrobek nebo USB kabel  poškozen.
- Ujistěte se, že USB kabel  nemůže být poškozen ostrými hranami nebo horkými předměty. Před použitím USB kabel zcela odviňte.

- Výrobek ihned vypněte a odpojte nabíjecí kabel od výrobku, pokud si všimnete zápach požáru nebo kouř. Nechte výrobek adaptér před dalším použitím zkontrolovat kvalifikovaným odborníkem.
- Když používáte napájení USB, musí být zásuvka vždy snadno přístupná, aby mohl být napájecí zdroj USB v případě nouze rychle odpojen od zásuvky. Dodržujte i návod na obsluhu od výrobce.
- Pokud výrobek zavěsíte, nepřekračujte maximální výšku 2 m.
- Dodržujte omezení a zákazy používání pro výrobky napájené akumulátory v potenciálně nebezpečných situacích, jako jsou například na čerpacích stanicích, letištích, nemocnicích atd.
- **⚠ VÁROVÁNÍ!** Při procesu nabíjení výrobek nezakrývejte. Existuje nebezpečí ohřevu a přehřátí.



Bezpečnostní pokyny pro baterie/ akumulátory

⚠ NEBEZPEČÍ ŽIVOTA! Uchovávejte baterie/akumulátory mimo dosah dětí. V případě polknutí nedopatřením vyhledejte ihned lékaře.



NEBEZPEČÍ VÝBUCHU! Nikdy nedobíjejte nedobíjecí baterie. Nezkratujte baterie/akumulátory a/nebo je neotevírejte. To může vést k přehřátí, požáru nebo výbuchu.

- Nikdy neházejte baterie/akumulátory do ohně nebo do vody.
- Nevystavujte baterie/akumulátory žádným mechanickým zatížením.

Riziko vytečení baterií/akumulátorů

- Vyhněte se extrémním podmínkám a teplotám okolí, které by mohly mít vliv na baterie/akumulátory, např. radiátory/přímé sluneční světlo.
- Pokud jsou baterie/akumulátory vyteklé, zabraňte kontaktu kůže, očí a sliznic s chemikáliemi! Bezodkladně opláchněte postižené místo čistou vodou a vyhledejte lékařskou pomoc!



NOSTE OCHRANNÉ RUKAVICE! Vytékající nebo poškozené baterie/akumulátory mohou způsobit při kontaktu s pokožkou popáleniny. V takových případech noste vždy vhodné ochranné rukavice.

- Tento výrobek má vestavěný akumulátor, který nemůže být vyměněn uživatelem. Aby se zabránilo rizikům, může odstranění nebo náhradu akumulátoru provést pouze výrobce nebo jeho služba zákazníkům nebo podobně kvalifikovaná osoba. Při likvidaci výrobku si povšimněte, že obsahuje akumulátor.

● Před použitím

● Nabíjení výrobku

UPOZORNĚNÍ:

- Odstraňte veškerý obalový materiál z výrobku.
- Abyste mohli výrobek používat bez USB kabelu [10], musíte akumulátor před použitím nabít. Proces nabíjení trvá asi 6,5 hodiny. Akumulátor je pevně vestavěn na spodní části výrobku.
- Před prvním použitím akumulátor plně nabijte.
- Nabíjte akumulátor, když se blíží k vybití (bliká pouze 1 LED indikátoru nabíjení [6]).
- Otevřete ochranný kryt [7].
- Spojte USB konektor USB kabelu [10] se vstupním konektorem USB [8] výrobku.

UPOZORNĚNÍ:

- Stav nabití akumulátoru se zobrazí na indikátoru nabíjení [6]:

Stav indikátoru nabíjení [6]	Stav nabití akumulátoru
1 LED bliká	0–24 %
1 LED svítí, 1 LED bliká	25–49 %
2 LED svítí, 1 LED bliká	50–74 %
3 LED svítí, 1 LED bliká	75–99 %
4 LED svítí	100 %

- Doba nabíjení je cca 6,5 hodiny, když byl akumulátor vybitý.

UPOZORNĚNÍ: Výrobek má ochranu proti přetížení. Přesto však byste měli výrobek oddělit od napájení, jakmile je nabíjení ukončeno.

- Odpojte USB kabel [10] od výrobku, aby se zabránilo vybití akumulátoru.
- Zavřete ochranný kryt [7], než výrobek znovu použijete. Jinak by se voda mohla při použití venku dostat do vnitřku výrobku.

- Kvůli své ochraně baterie výrobek nepracuje při teplotách pod 0 °C a nad +45 °C.

● Kontrola kapacity akumulátoru

Když se výrobek nenabíje: Stiskněte přepínač ZAP/VYP [2], abyste zkontrolovali kapacitu akumulátoru. Modrý indikátor nabíjení [6] ukazuje kapacitu* akumulátoru uvnitř výrobku.

1 LED svítí	=	24 %*
2 LED svítí	=	49 %*
3 LED svítí	=	74 %*
4 LED svítí	=	100 %*

* Toto je odhadovaný procentní podíl kapacity baterie, ale žádné skutečné měření.

● Provoz

⚠ NEBEZPEČÍ ÚRAZU! Výrobek v průběhu jízdy nepoužívejte. Pokud používáte výrobek ve vozidle, dbejte na to, aby neohrožoval řidiče nebo cestující ve vozidle. Uložte a zabezpečte výrobek tak, aby ani při plném brzdění nepředstavoval žádné nebezpečí zranění nebo poškození výrobku.

- Otočte přestavitelnou patku/rukojeť [4] a upevněte výrobek v požadované poloze. Přestavitelná patka/rukojeť může být rovněž otočena nahoru a tak použita jako rukojeť (obr. C).
- Výrobek používejte a provozujte na stabilním povrchu bez náklonu.

⚠ VÝSTRAHA! Dávejte pozor na polohu svých rukou při otáčení přestavitelné patky/rukojeti [4], abyste zabránili zaklínění svých prstů.

- Výrobek lze použít jako svítidla a nabíječka. Obě funkce lze použít současně.

UPOZORNĚNÍ: Energie uložená v akumulátoru napájí proudem LED lampu i nabíjecí stanici. Pokud používáte výrobek jako nabíječku, provozní doba a jas se v světelném režimu odpovídajícím způsobem sniží.

● Použití jako LED světlo

- Výrobek plně nabíjete, jak je popsáno v části „Nabíjení výrobku“.
- Výrobek lze používat ve 4 rozdílných režimech. Tuto možnost vyberte opakovaným stisknutím přepínače ZAP/VYP [2].

Přepínač ZAP/VYP	Režim
1x stisknout:	100 % jas
2x stisknout:	50 % jas
3x stisknout:	Signál SOS
4x stisknout:	Blikání
5x stisknout:	Vypněte světlo

● Použití jako nabíječky

Ve spojení s USB kabelem [10] může být výrobek použit k nabíjení malých elektronických přístrojů s USB konektorem (typu C) (např. mobilní telefony nebo digitální kamery).

- Uvědomte si, že nabíjecí proud zařízení nesmí přesáhnout 2 A. Přečtěte si pozorně návod k použití zařízení, které chcete nabíjet.

VÝSTRAHA! Nabíjení zařízení, které vyžaduje vyšší nabíjecí proud, může způsobit poruchu obou zařízení.

- Akumulátor zařízení, které chcete nabíjet, musí mít výrazně nižší kapacitu, než je celková kapacita akumulátoru ve výrobku (4400 mAh). Jinak se možná proces nabíjení nedokončí.
- Otevřete ochranný kryt [7].
- Připojte USB konektor USB kabelu [10] k výstupnímu konektoru USB [9].
- Zastrčte USB konektor USB kabelu [10] do malých elektronických přístrojů, které chcete nabít. Modrý indikátor nabíjení [6] se rozsvítí a zobrazí kapacitu akumulátoru.
- Odpojte USB kabel [10], jakmile je nabíjecí proces ukončen.
- Uzavřete ochranný kryt [7].

● Údržba a čištění

Výrobek je bezúdržbový. LED nemohou být vyměněny.

- Před čištěním:
 - Výrobek vypněte.
 - Vytáhněte USB kabel [10] ze zásuvky USB.
 - Zavřete ochranný kryt [7] na vstupním konektoru USB [8] a výstupním konektoru USB [9].
- Nikdy neponořujte výrobek do vody nebo jiných kapalin.
- Nepoužívejte žádné leptající čisticí prostředky.
- Výrobek čistěte suchou, nežmolující utěrkou. Chcete-li odstranit odolnou špínu, použijte mírně navlhčený hadřík.

● Zlikvidování

Obal se skládá z ekologických materiálů, které můžete zlikvidovat prostřednictvím místních sběrů recyklovatelných materiálů.



Při třídění odpadu se řiďte podle označení obalových materiálů zkratkami (a) a čísly (b), s následujícím významem: 1-7: umělé hmoty/20-22: papír a lepenka/80-98: složené látky.

Výrobek:



Points de collecte sur www.quefairedemesdechets.fr
Privilégiez la réparation ou le don de votre appareil !

Výrobek vč. příslušenství a obalové materiály jsou recyklovatelné a podléhají rozšířené odpovědnosti výrobce.

Likvidujte je odděleně podle ilustrovaných Info-tri (informace o třídění), abyste mohli lépe nakládat s odpady.

Logo Triman platí jen pro Francii.



O možnostech likvidace vysloužilých zařízení se informujte u správy vaší obce nebo města.



V zájmu ochrany životního prostředí vysloužilý výrobek nevyhazujte do domovního odpadu, ale předejte k odborné likvidaci. O sběrách a jejich otevíracích hodinách se můžete informovat u příslušné správy města nebo obce.



Ekologické škody v důsledku chybné likvidace baterií/akumulátorů!

Baterie/akumulátory se nesmí zlikvidovat v domácím odpadu. Mohou obsahovat jedovaté těžké kovy a musí se zpracovávat jako zvláštní odpad. Chemické symboly těžkých kovů: Cd = kadmium, Hg = rtuť, Pb = olovo. Proto odevzdejte opotřebované baterie/akumulátory u komunální sběrně.

● **Servis**

CZ **Servis Česká republika**

Tel.: 800600632











E-Mail: owim@lidl.cz



Použitie výstražné upozornenia a symboly	Strana	74
Krátky návod	Strana	74
Použitie v súlade s určením.	Strana	75
Popis súčiastok.	Strana	75
Technické údaje	Strana	75
Rozsah dodávky.	Strana	76
Bezpečnostné upozornenia	Strana	76
Bezpečnostné upozornenia týkajúce sa batérií/ nabíjateľných batérií	Strana	78
Pred použitím	Strana	79
Nabitie produktu	Strana	79
Kontrola kapacity nabíjateľnej batérie.	Strana	80
Prevádzka	Strana	80
Použitie ako svetlo LED.	Strana	80
Použitie ako nabíjačka	Strana	81
Údržba a čistenie	Strana	81
Likvidácia	Strana	82
Servis	Strana	83

Použité výstražné upozornenia a symboly

V návode na obsluhu, v krátkom návode a na obale sa používajú nasledovné varovné upozornenia:

	Jednosmerný prúd/jednosmerné napätie		Striedavý prúd/striedavé napätie
	Trieda ochrany III		Symbol USB pripojenia
	Pred použitím si prečítajte návod na obsluhu.		Minimálna vzdialenosť od osvetleného materiálu
	IP54 (ochrana proti prachu a striekajúcej vode)		Maximálna menovitá teplota okolia
	Produkt je koncipovaný tak, aby odolal silnému mechanickému zaťaženiu		Značka CE potvrdzuje zhodu so smernicami EÚ, ktoré sú relevantné pre produkt.

LED REFLEKTOR S POWERBANKOU

● Krátky návod

Tento dokument je skrátenou tlačenu verziou celého návodu na ovládanie. Naskenovaním QR kódu sa dostanete priamo na stránku servisu LIDL (www.lidl-service.com) a zadáním čísla výrobku (IAN) 418099_2210 si môžete prezrieť a stiahnuť kompletný návod na ovládanie.

⚠ VAROVANIE! Dodržiavajte celý návod na ovládanie a bezpečnostné pokyny, aby nedošlo k poraneniu osôb a vecným škodám. Krátky návod je súčasťou tohto výrobku. Pred používaním výrobku sa oboznámte so všetkými ovládacími a bezpečnostnými pokynmi. Krátky návod si dobre uschovajte a pri predaní výrobku tretím osobám im vydajte i všetky podklady.

● Použitie v súlade s určením

Produkt je určený na bežné používanie.

Tento produkt je vhodný výlučne na súkromné použitie v suchých interiéroch alebo exteriéroch bez pripojenia na elektrinu (napr. v skladoch alebo kempingoch).

Tento produkt nie je určený na komerčné alebo iné použitie.

Tento produkt nie je vhodný na osvetlenie priestorov v domácnosti.

● Popis súčiastok

(Obr. A, B)

1	LED svetlo	6	Indikátor stavu nabitia
2	Zapínač/vypínač	7	Ochranný kryt
3	Skrutka s kĺbom	8	Vstup USB (typu C)
4	Nastaviteľná noha/rukoväť	9	Výstup USB
5	Vystužené nohy	10	USB kábel

● Technické údaje

COB-LED:	1 x 20 W
Nabíjacia zásuvka:	USB (typu C)
Nabíjateľná batéria:	Lítium-iónová nabíjateľná batéria, 3,7 V, 4400 mAh 16,28 Wh (bez možnosti výmeny)
Kapacita nabíjačky:	1400 mAh, pri 5 V, 1 A
Dĺžka nabíjania vybitej nabíjateľnej batérie:	pribl. 6,5 hodín
Čas svietenia (biele svetlo, s úplne nabitou nabíjateľnou batériou):	pribl. 2,5 hodiny
Trieda ochrany:	III/⚡
Krytie:	IP54 (počas nabíjania alebo pri používaní ako externá nabíjačka: Používajte len v interiéroch. Tento produkt je chránený proti striekajúcej vode (IP54) len vtedy, keď je nasadený ochranný kryt [7]).
USB vstupné napätie/vstupný prúd:	5 V $\overline{=}$, 1 A
USB výstupné napätie/vstupný prúd:	5 V $\overline{=}$, 1 A
Rozmery:	cca 24,5 x 22,5 x 3,5 cm (sklopené)
Hmotnosť:	pribl. 695 g

Projekčná plocha:	cca 14,8 x 11,0 cm
Prevádzková poloha:	Produkt sa môže používať výhradne podľa znázornení na obrázkoch C a D.

- ❶ **UPOZORNENIE:** Sieťová zástrčka na striedavý prúd nie je súčasťou balenia. Používajte sieťovú zástrčku SELV (s bezpečným malým napätím) s maximálnym výstupným prúdom 5 V $\overline{\overline{=}}$ (Uout), 1 A.

● Rozsah dodávky

Po vybalení produktu skontrolujte, či je balenie kompletne a či sú všetky časti v riadnom stave. Pred používaním odstráňte všetky obalové materiály.

- 1 LED reflektor s powerbankou
- 1 USB kábel
- 1 Krátky návod



Bezpečnostné upozornenia

PRED POUŽITÍM PRODUKTU SA OBOZNÁMTE SO VŠETKÝMI BEZPEČNOSTNÝMI UPOZORNENIAMÍ A POKYNNAMI NA PREVÁDZKU! KEĎ BUDETE TENTO PRODUKT ODOVZDÁVAŤ ĎALEJ, ODOVZDAJTE AJ KOMPLETNÚ DOKUMENTÁCIU K PRODUKTU!



⚠ VÝSTRAHA! NEBEZPEČENSTVO OHROZENIA ŽIVOTA A ÚRAZU PRE DOJČATÁ A DETI!

Deti nenechávajte bez dozoru v blízkosti obalových materiálov. Obalové materiály odstráňte z dosahu detí.

- Tento produkt môžu používať deti od 8 rokov a osoby so zníženými fyzickými, zmyslovými alebo duševnými schopnosťami alebo s nedostatkom skúseností a vedomostí, ak sú pod dozorom inej osoby alebo boli poučené ohľadom bezpečného používania výrobku a z toho vyplývajúcich nebezpečenstiev. Deti nenechávajte hrať sa s produktom. Čistenie a údržbu nesmú vykonávať deti bez dozoru.

- Tento produkt nie je hračka a musíte ho skladovať mimo dosahu detí. Deti nedokážu správne zhodnotiť nebezpečenstvá spojené s manipuláciou s elektrickými spotrebičmi.
- Nepoužívajte produkt, ak sú viditeľné poškodenia.
- Produkt neponárajte do vody alebo iných kvapalín!
- Produkt pripojte len na riadne nainštalovanú USB zásuvku. Napätie musí zodpovedať údajom v odseku „Technické údaje“.
- Na produkte nevykonávajte žiadne zmeny alebo opravy. LED diódy sa nedajú vymeniť.
- LED diódy sa nedajú meniť.
- Keď LED diódy na konci ich životnosti už nesvietia, musíte vymeniť celý produkt.

⚠ OPATRNE! RIZIKO POPÁLENÍN! Aby ste zabránili popáleniu, uistite sa, že je produkt vypnutý a nechajte ho chladnúť minimálne 15 minút predtým, než sa ho dotknete. Produkt môže byť veľmi horúci.

- Prístupné povrchy, najmä teplá zmršťovacia hadica, sú počas prevádzky lampy veľmi horúce.

NEBEZPEČENSTVO POŽIARU! Produkt nainštalujte tak, aby bol vzdialený minimálne 0,1 metra od osvetleného materiálu. Pôsobenie nadmerného tepla môže spôsobiť vznik požiaru.

- **⚠ VÝSTRAHA!** Svetlo nezapínajte, keď je produkt nasmerovaný na horľavý povrch. Osvetlený povrch sa môže prehriať alebo vznietiť.
- Na produkt alebo do blízkosti produktu neumiestňujte žiadne horiace sviečky alebo iný otvorený oheň.
- Produkt nepoužívajte v blízkosti zdrojov tepla, napr. vykurovacích telies alebo iných prístrojov, ktoré vyžarujú teplo.
- Ak je produkt alebo USB kábel **10** poškodený, produkt zlikvidujte.
- Uistite sa, že sa USB kábel **10** nemôže poškodiť na ostrých hranách alebo horúcich predmetoch. USB kábel pred použitím úplne rozviňte.
- Produkt ihneď vypnite a odpojte nabíjací kábel, ak spozorujete zápach alebo dym. Pred opätovným použitím nechajte produkt skontrolovať kvalifikovaným odborníkom.

- Keď používate USB zdroj napájania, musí byť sieťová zásuvka vždy ľahko prístupná, aby sa v prípade núdze dal rýchlo odpojiť USB zdroj napájania od elektrickej zásuvky. Dodržiavajte návod na obsluhu od výrobcu.
- Ak chcete produkt zavesiť, neprekračujte maximálnu výšku 2 m.
- Rešpektujte obmedzenia a zákazy pre používanie produktov s nabíjateľnými batériami v potenciálnych nebezpečných situáciách ako sú čerpace stanice, letiská, nemocnice atď.
- **⚠ VÝSTRAHA!** Produkt počas nabíjania nezakrývajte. Hrozí nebezpečenstvo zahriatia a prehriatia.



Bezpečnostné upozornenia týkajúce sa batérii/nabíjateľných batérií

- ⚠ **OHROZENIE ŽIVOTA!** Batérie/nabíjateľné batérie skladujte mimo dosahu detí. Pri náhodnom prehltnutí okamžite vyhľadajte lekársku pomoc.



NEBEZPEČENSTVO VÝBUCHU! Nenabíjateľné batérie nenabíjajte. Žiadne batérie/nabíjateľné batérie neskratujte a/alebo neatvárajte. Môže to viesť k prehriatiu, k požiaru alebo výbuchom.

- Batérie/nabíjateľné batérie nikdy nehádzte do ohňa ani do vody.
- Batérie/nabíjateľné batérie nevystavujte žiadnemu mechanickému zaťaženiu.

Riziko vytečenia batérii/nabíjateľných batérií

- Zabráňte extrémnym podmienkam a teplotám okolia, ktoré by mohli mať vplyv na batérie/nabíjateľné batérie, ako napr. vykurovacie telesá/ priame slnečné svetlo.
- Keď batérie/nabíjateľné batérie vytečú, zabráňte kontaktu pokožky, očí a slizníc s chemickými látkami! Okamžite vypláchnite postihnuté miesta čerstvou vodou a vyhľadajte lekársku pomoc!



NOSTE OCHRANNÉ RUKAVICE! Vytečené alebo poškodené batérie/nabíjateľné batérie môžu pri kontakte s pokožkou spôsobiť popáleniny. V takých prípadoch vždy noste vhodnú ochrannú rukavicu.

- Tento produkt má integrovanú nabíjateľnú batériu, ktorú nemôže používateľ vymeniť. Nabíjateľnú batériu smie z bezpečnostných dôvodov vybrať alebo vymeniť iba výrobca alebo jeho zákaznícka služba alebo personál s podobnou kvalifikáciou. Pri likvidácii produktu dbajte na to, že obsahuje nabíjateľnú batériu.

● Pred použitím

● Nabitie produktu

UPOZORNENIA:

- Odstráňte celý obalový materiál z produktu.
- Ak chcete produkt používať bez USB kábla [10], musíte nabíjateľnú batériu pred použitím nabiť. Nabíjanie trvá približne 6,5 hodiny. Nabíjateľná batéria je pevne zabudovaná v spodnej časti produktu.
- Batériu pred prvým použitím úplne nabite.
- Keď je nabíjateľná batéria vybitá (bliká iba 1 LED dióda na indikátore stavu nabitia [6]), nabite ju.
- Otvorte ochranný kryt [7].
- Zapojte USB zástrčku USB kábla [10] do vstupu USB [8] na produkte.

UPOZORNENIA:

- Stav nabitia nabíjateľnej batérie sa zobrazí na indikátore stavu nabitia [6]:

Stav indikátora stavu nabitia [6]	Stav nabitia nabíjateľnej batérie
Bliká 1 LED dióda	0–24 %
Svieti 1 LED dióda, bliká 1 LED dióda	25–49 %
Svietia 2 LED diódy, bliká 1 LED dióda	50–74 %
Svietia 3 LED diódy, bliká 1 LED dióda	75–99 %
Svietia 4 LED diódy	100 %

- Ak bola nabíjateľná batéria úplne vybitá, nabíjanie trvá približne 6,5 hodiny.

UPOZORNENIE: Produkt má ochranu pred prebitím. Aj napriek tomu by ste mali odpojiť produkt od napájania ihneď po dokončení nabíjania.

- Odpojte USB kábel [10] od výrobku, aby ste predišli vybitiu batérie.
- Ochranný kryt [7] zatvorte pred opätovným použitím výrobku. V opačnom prípade by pri použití produktu v exteriéri mohla do výrobku vniknúť voda.
- Aby sa chránila batéria, produkt pri teplotách pod 0 °C a nad +45 °C nefunguje.

● Kontrola kapacity nabíjateľnej batérie

Keď sa produkt nenabíja: Stlačte zapínač/vypínač [2], aby ste skontrolovali kapacitu nabíjateľnej batérie. Modrý indikátor stavu nabitia [6] zobrazuje kapacitu* nabíjateľnej batérie vo vnútri produktu.

1 LED dióda svieti	=	24 %*
2 LED diódy svietia	=	49 %*
3 LED diódy svietia	=	74 %*
4 LED diódy svietia	=	100 %*

* Toto je odhadovaná percentuálna hodnota kapacity nabíjateľnej batérie, žiadne skutočné meranie.

● Prevádzka

⚠ NEBEZPEČENSTVO NEHODY! Produkt nepoužívajte počas jazdy. Keď produkt používate vo vozidle, dbajte na to, aby nebol ohrozený vodič alebo spolucestujúci vo vozidle. Produkt odložte a zaistíte tak, aby ani pri plnom brzdení nepredstavoval nebezpečenstvo vzniku poranení alebo poškodenia výrobku.

- Nastaviteľnú nohu/rukoväť [4] otočte a produkt zafixujte v požadovanej polohe. Nastaviteľnú nohu/rukoväť môžete otočiť smerom dohora a použiť ako rukoväť (obr. C).
- Produkt používajte a spravujte na stabilnom povrchu bez náklonu.

⚠ OPATRNĚ! Pri otáčaní nastaviteľnej nohy/rukoväte [4] si dávajte pozor na to, kde máte ruky, aby ste si nezasekli prsty.

- Produkt je možné použiť ako svetlo a nabíjačku. Je možné používať aj obidve funkcie súčasne.

UPOZORNENIE: Energia akumulovaná v nabíjateľnej batérii môže napájať prúdom svetlo LED, ako aj nabíjaciu stanicu. Keď produkt používate ako nabíjačku, zníži sa čas jeho prevádzky a jas v režime svetla.

● Použitie ako svetlo LED

- Produkt úplne nabite podľa popisu v odseku „Nabitie produktu“.
- Produkt môžete používať v 4 rôznych režimoch. Zvoľte ich opakovaným stlačením zapínača/vypínača [2].

Zapínač/vypínač	Režim
1x stlačíť:	100 % jas
2x stlačíť:	50 % jas
3x stlačíť:	SOS signál
4x stlačíť:	Blikanie
5x stlačíť:	Vypnúť svetlo

● Použitie ako nabíjačka

Produkt je možné v kombinácii s USB káblom [10] použiť na nabíjanie malých elektronických prístrojov s konektorom USB (typu C) (napr. mobilné telefóny alebo digitálne kamery).

- Dbajte na to, že nabíjací prúd prístroja nesmie prekročiť 2 A. Dôkladne si prečítajte návod na používanie prístroja, ktorý chcete nabíť.

OPATRNĚ! Nabíjanie prístroja, ktorý potrebuje vyšší nabíjací prúd, môže spôsobiť poškodenie obidvoch prístrojov.

- Nabíjateľná batéria zariadenia, ktoré chcete nabíjať, musí mať výrazne nižšiu kapacitu, ako je celková kapacita nabíjateľnej batérie v produkte (4400 mAh). V opačnom prípade nemusí byť nabíjanie dokončené.
- Otvorte ochranný kryt [7].
- USB konektor USB kábla [10] zapojte do výstupu USB [9].
- USB konektor USB kábla [10] zapojte do malého elektronického prístroja, ktorý chcete nabíjať. Modrý indikátor stavu nabitia [6] sa rozsvieti a zobrazuje kapacitu nabíjateľnej batérie.
- USB kábel [10] odpojte ihneď po ukončení nabíjania.
- Zatvorte ochranný kryt [7].

● Údržba a čistenie

Produkt nevyžaduje údržbu. LED diódy nie je možné vymeniť.

- Pred čistením:
 - Vypnite produkt.
 - Vytiahnite USB kábel [10] z USB zásuvky.
 - Zatvorte ochranný kryt [7] na vstupe USB [8] a výstupe USB [9].
- Produkt nikdy neponárajte do vody alebo iných tekutín.
- Nepoužívajte žiadne leptavé čistiace prípravky.
- Produkt pravidelne čistíte suchou handrou. Na odstránenie odolných nečistôt použite jemne navlhčenú handru.

● Likvidácia

Obal pozostáva z ekologických materiálov, ktoré môžete odovzdať na miestnych recyklačných zberných miestach.



Všímajte si prosím označenie obalových materiálov pre triedenie odpadu, sú označené skratkami (a) a číslami (b) s nasledujúcim významom: 1-7: Plasty/20-22: Papier a kartón/80-98: Spojené látky.

Výrobok:



Points de collecte sur www.quefairemesdechets.fr
Privilégiez la réparation ou le don de votre appareil !

Výrobok vr. príslušenstva a obalové materiály sú recyklovateľné a podliehajú rozšírenej zodpovednosti výrobcu.

Pre lepšie spracovanie odpadu ich zlikvidujte oddelene podľa obrázkov Info-tri (informácie o triedení).

Triman-Logo platí iba pre Francúzsko.



O možnostiach likvidácie opotrebovaného výrobku sa môžete informovať na Vašej obecnej alebo mestskej správe.



Ak výrobok doslúžil, v záujme ochrany životného prostredia ho neodhodte do domového odpadu, ale odovzdajte na odbornú likvidáciu. Informácie o zberných miestach a ich otváracích hodinách získate na Vašej príslušnej správe.



Nesprávna likvidácia batérií/akumulátorových batérií ničí životné prostredie!

Batérie/akumulátorové batérie sa nesmú likvidovať spolu s domovým odpadom. Môžu obsahovať jedovaté ťažké kovy a je potrebné zaobchádzať s nimi ako s nebezpečným odpadom. Chemické značky ťažkých kovov sú nasledovné: Cd = kadmium, Hg = ortuť, Pb = olovo. Oopotrebované batérie/akumulátorové batérie preto odovzdajte v komunálnej zberni.

● **Servis**

SK

Servis Slovensko

Tel.: 0800 008158











E-pošta: owim@lidl.sk



Indicaciones de advertencia y símbolos empleados	Página	85
Guía rápida	Página	85
Uso previsto	Página	86
Descripción de las piezas	Página	86
Datos técnicos	Página	86
Volumen de suministro	Página	87
Indicaciones de seguridad	Página	87
Indicaciones de seguridad para pilas/baterías	Página	89
Antes del uso	Página	90
Carga del producto	Página	90
Compruebe la capacidad de la batería	Página	91
Funcionamiento	Página	91
Uso como luz LED	Página	91
Uso como cargador	Página	92
Mantenimiento y limpieza	Página	92
Eliminación	Página	93
Asistencia	Página	94

Indicaciones de advertencia y símbolos empleados

En el manual de instrucciones, la guía rápida y el embalaje se emplean las indicaciones de advertencia siguientes:

	Tensión/corriente continua		Tensión/corriente alterna
	Clase de protección III		Símbolo de conexión USB
	Lea el manual de instrucciones antes del uso.		Distancia mínima al material a iluminar
	IP54 (Protección contra polvo y salpicaduras de agua)		Temperatura de entorno nominal máxima
	El producto ha sido concebido para resistir cargas mecánicas fuertes		El marcado CE ratifica la conformidad con las directivas de la UE aplicables al producto.

FOCO LED CON BATERÍA EXTERNA

● Guía rápida

Este documento se trata de una copia impresa acortada del manual de instrucciones completo. Escaneando el código QR accede directamente a la página del Servicio LIDL (www.lidl-service.com) donde, introduciendo el número de artículo (IAN) 418099_2210, puede consultar y descargar el manual de instrucciones completo.

⚠ ¡ADVERTENCIA! Observe el manual de instrucciones completo y las indicaciones de seguridad para evitar daños personales y materiales. La guía rápida forma parte integrante del producto. Familiarícese con las indicaciones de uso y de seguridad antes de comenzar a utilizar el producto. Conserve esta guía rápida y asegúrese de proporcionar todos los documentos relacionados con el producto en caso de entregarlo a terceros.

● Uso previsto

Este producto ha sido concebido únicamente para un uso normal.

Este producto es apropiado únicamente para el uso privado en interiores secos o exteriores sin conexión eléctrica (p. ej., zonas de almacenamiento o plazas de camping).

Este producto no ha sido concebido para un uso comercial o cualquier otra utilización diferente.

Este producto no es apto para la iluminación ordinaria de las habitaciones domésticas.

● Descripción de las piezas

(Fig. A, B)

1	Luz LED	6	Indicador de carga
2	Interruptor de encendido/apagado	7	Tapa de protección
3	Tornillo articulado	8	Toma de entrada USB (tipo C)
4	Asa/pie regulable	9	Toma de salida USB
5	Pata acolchada	10	Cable USB

● Datos técnicos

LED COB:	1 x 20 W
Conector de carga:	USB (tipo C)
Batería:	Batería de iones de litio, 3,7 V, 4400 mAh 16,28 Wh (no intercambiable)
Capacidad como cargador:	1400 mAh, con 5 V, 1 A
Tiempo de carga para una batería vacía:	aprox. 6,5 horas
Duración (luz blanca, con la batería completamente cargada):	aprox. 2,5 horas
Clase de protección:	III/◊III
Tipo de protección:	IP54 (durante el proceso de carga o si se usa como batería externa: Utilizar solo en interiores. Este producto solo está protegido contra salpicaduras de agua (IP54) con la tapa de protección 7 instalada).
Tensión/corriente de entrada USB:	5 V $\overline{=}$, 1 A
Tensión/corriente de salida USB:	5 V $\overline{=}$, 1 A
Dimensiones:	aprox. 24,5 x 22,5 x 3,5 cm (plegado)
Peso:	aprox. 695 g

Superficie de proyección:	aprox. 14,8 x 11,0 cm
Posición operativa:	El producto solo puede usarse tal y como se representa en las figuras C y D.

- ❗ **NOTA:** El adaptador de red de corriente alterna no está contenido en el volumen de suministro. Utilice un adaptador de red SELV con una tensión de salida máxima de trabajo de 5 V $\overline{\overline{=}}$ (U_{out}), 1 A.

● Volumen de suministro

Después de desembalar el producto, compruebe si la entrega está completa y todas las piezas están en perfecto estado. Antes del uso, elimine la totalidad de los materiales de embalaje.

- 1 Foco led con batería externa
- 1 Cable USB
- 1 Guía rápida



Indicaciones de seguridad

¡ANTES DE USAR EL PRODUCTO, FAMILIARÍCESE CON TODAS LAS INDICACIONES DE SEGURIDAD E INSTRUCCIONES DE USO! ¡SI TRANSFIERE ESTE PRODUCTO, HÁGALO CON TODA LA DOCUMENTACIÓN!



⚠ ¡ADVERTENCIA! ¡PELIGRO DE MUERTE Y DE ACCIDENTE PARA NIÑOS Y BEBÉS!

No deje que los niños jueguen solos con el material de embalaje. Mantenga el material de embalaje fuera del alcance de los niños.

- Este producto puede ser utilizado por niños a partir de 8 años y por personas con capacidades físicas, mentales o sensoriales reducidas o falta de experiencia y/o conocimientos, a menos que estén bajo la supervisión de una persona responsable o hayan sido instruidos en el uso del aparato y conozcan los posibles riesgos. No deje que los niños jueguen con el producto. La limpieza y el mantenimiento no deben ser llevados a cabo por niños sin supervisión.

- Este producto no es ningún juguete y debe mantenerse fuera del alcance de los niños. Los niños no conscientes de los peligros relacionados con el manejo de aparatos eléctricos.
- No utilice el producto si presenta daños visibles.
- ¡Nunca sumerja el producto en agua u otros líquidos!
- Conecte el producto a una toma USB instalada correctamente. La tensión debe corresponder con los datos del apartado "Datos técnicos".
- No realice ninguna modificación o reparación en el producto. Los LED ni se deben ni se pueden cambiar.
- Los LED no son intercambiables.
- Si al final de su vida útil los LED no funcionan, deberá cambiarse el producto por completo.

⚠ ¡ATENCIÓN! ¡RIESGO DE QUEMADURAS! Para evitar quemaduras, compruebe que el producto está apagado y se ha dejado enfriar al menos 15 minutos antes de tocarlo. El producto puede calentarse mucho.

- Las superficies accesibles, en especial el tubo termoretráctil, se calientan mucho cuando la lámpara está en funcionamiento.

⚠ ¡PELIGRO DE INCENDIO! Coloque el producto a una distancia mínima de 0,1 metros con respecto al material que desea iluminar. Una generación excesiva de calor puede provocar un incendio.

- **⚠ ¡ADVERTENCIA!** No encienda la luz si el producto está orientado hacia una superficie inflamable. La superficie reflejada podría calentarse o prenderse.
- No coloque ninguna vela encendida u otras llamas abiertas cerca del producto.
- No utilice el producto cerca de fuentes de calor, p. ej., radiadores u otros aparatos que desprendan calor.
- Elimine el producto si el producto o cable USB **10** están dañados.

- Asegúrese de que el cable USB **10** no resulte dañado por bordes afilados u objetos calientes. Desenrolle por completo el cable USB antes del uso.
- Apague de inmediato el producto y desconecte el cable de carga del producto si percibe humo u olor a quemado. Deje que el producto sea comprobado por un especialista cualificado antes de volverlo a usar.
- Si utiliza un suministro de corriente USB, la toma de servicio deberá ser fácilmente accesible para que en caso de incendio pueda desconectarse rápidamente de la toma de servicio. Observe también el manual de instrucciones del fabricante.
- Si cuelga el producto, no sobrepase la altura máxima de 2 m.
- Observe las prohibiciones y limitaciones de uso en situaciones de peligro potenciales para los productos que funcionen con batería, como p. ej. en gasolineras, aeropuertos, hospitales etc.
- **⚠ ¡ADVERTENCIA!** No cubra el producto durante el proceso de carga. Existe peligro de recalentamiento y sobrecalentamiento.



Indicaciones de seguridad para pilas/ baterías

⚠ ¡PELIGRO DE MUERTE! Mantenga las pilas/baterías fuera del alcance de los niños. En caso de ingestión accidental, busque atención médica de inmediato.



⚠ ¡PELIGRO DE EXPLOSIÓN! Nunca recargue pilas no recargables. No provoque un cortocircuito en las pilas/baterías y/o tampoco las abra. Esto puede originar sobrecalentamiento, fuego o explosiones.

- Nunca arroje las pilas/baterías al fuego o al agua.
- No someta las pilas/baterías a cargas mecánicas.

Riesgo de fuga de las pilas/baterías

- Evite temperaturas y condiciones ambientales extremas que puedan afectar a las pilas/baterías, p. ej., radiadores o luz directa del sol.

- ¡Si las pilas/baterías presentan fugas, evite que los productos químicos entren en contacto con la piel, los ojos y las membranas mucosas! ¡Enjuague inmediatamente la zona afectada con agua corriente y busque ayuda médica!



¡USE GUANTES DE PROTECCIÓN! Las pilas/baterías dañadas o con filtraciones pueden provocar quemaduras en contacto con la piel. En su caso, lleve siempre los guantes de protección apropiados.

- Este producto tiene una batería integrada, que no puede ser reemplazada por el usuario. A fin de evitar riesgos, la eliminación o sustitución de la batería sólo la podrá realizar el fabricante, su representante de servicio al cliente o una persona con una cualificación similar. Al eliminar el producto, observe que contiene una batería.

● Antes del uso

● Carga del producto

NOTA:

- Retire por completo el material de embalaje del producto.
- Para utilizar el producto sin el cable USB **10**, deberá cargar la batería antes del uso. El proceso de carga dura aprox. 6,5 horas. La batería está montada fija a la base del producto.
- Cargue por completo la batería antes del primer uso.
- Cargue la batería si está vacía (solo parpadea 1 LED del indicador de carga **6**).
- Abra la tapa de protección **7**.
- Conecte el conector USB del cable USB **10** a la toma de entrada USB **8** del producto.

NOTA:

- El estado de carga de la batería se representa en el indicador de carga **6**:

Estado del indicador de carga 6	Estado de carga de la batería
1 LED parpadea	0-24 %
1 LED se enciende, 1 LED parpadea	25-49 %
2 LED se encienden, 1 LED parpadea	50-74 %
3 LED se encienden, 1 LED parpadea	75-99 %
4 LED se encienden	100 %

- El tiempo de carga es de aprox. 6,5 horas, si la batería está vacía.

NOTA: El producto tiene protección contra sobrecarga. Desconecte el producto del suministro de corriente una vez finalizado el proceso de carga.

- Desconecte el cable USB **10** del producto para evitar que la batería se descargue.
- Cierre la tapa de protección **7** antes de volver a utilizar el producto. De lo contrario, el agua podría acceder al interior del producto durante el uso al aire libre.
- El producto no funciona a temperaturas inferiores a 0 °C ni superiores a +45 °C debido a su protección de la batería.

● Compruebe la capacidad de la batería

Si el producto no se carga: Pulse el interruptor de encendido/apagado **2** para comprobar la capacidad de la batería. El indicador de carga **6** azul muestra la capacidad* de la batería en el interior del producto.

1 LED iluminado	=	24 %*
2 LED iluminados	=	49 %*
3 LED iluminados	=	74 %*
4 LED iluminados	=	100 %*

* Este es el porcentaje estimado de la capacidad de la batería sin realizar una medición real.

● Funcionamiento

⚠ ¡PELIGRO DE ACCIDENTE! No utilice el producto durante la conducción. Si utiliza el producto en un vehículo, asegúrese de no poner en peligro al conductor o a los ocupantes. Guarde y asegure el producto, de modo que en caso de frenado brusco no exista peligro de lesiones o daños en el producto.

- Gire el asa/pie regulable **4** y fije el producto a la posición deseada. El asa/pie regulable también se puede girar hacia arriba y utilizar como asa (fig. C).
- Utilice y opere el producto sobre una superficie estable sin ángulos.

⚠ ¡ATENCIÓN! Observe la posición de sus manos al girar el asa/pie regulable **4** para evitar que se pille los dedos.

- El producto puede ser utilizado como lámpara o cargador. Se pueden utilizar ambas funciones al mismo tiempo.

NOTA: La energía almacenada en la batería suministra de corriente tanto las luces LED como la estación de carga. Si utiliza el producto como cargador, el tiempo de servicio y la luminosidad se reducen en el modo iluminación.

● Uso como luz LED

- Cargue el producto por completo, como se describe en el apartado "Carga del producto".

- El producto puede usarse en 4 modos diferentes. Seleccione el modo presionando repetidamente el interruptor de encendido/apagado [2].

Interruptor de encendido/apagado	Modo
Pulsar 1 vez:	100 % luminosidad
Pulsar 2 veces:	50 % luminosidad
Pulsar 3 veces:	Señal SOS
Pulsar 4 veces:	Parpadeo
Pulsar 5 veces:	Apaga la luz

● Uso como cargador

En combinación con el cable USB [10], el producto puede emplearse para cargar aparatos electrónicos pequeños con la toma USB (tipo C) (p. ej., teléfono móvil o cámara digital).

- Tenga en cuenta de no sobrepasar la corriente de carga de los aparatos 2 A. Lea detenidamente las instrucciones de uso del aparato, que desea cargar.

¡ATENCIÓN! La carga de un aparato que requiere de una corriente de carga elevada puede provocar un defecto en los dos aparatos.

- La batería del aparato, que desea cargar, debe tener una capacidad significativamente menor que la capacidad total de la batería del producto (4400 mAh). De lo contrario, puede que el proceso de carga no finalice.
- Abra la tapa de protección [7].
- Conecte el conector USB del cable USB [10] a la toma de salida USB [9].
- Conecte el conector USB del cable USB [10] a los aparatos electrónicos pequeños, que desea cargar. El indicador de carga [6] azul se enciende y muestra la capacidad de la batería.
- Quite el cable USB [10], una vez haya concluido el proceso de carga.
- Cierre la tapa de protección [7].

● Mantenimiento y limpieza

El producto no requiere ningún tipo de mantenimiento. Los LED no se pueden cambiar.

- Antes de la limpieza:
 - Apague el producto.
 - Desconecte el cable USB [10] de la toma USB.
 - Cierre la tapa de protección [7] de la toma de entrada USB [8] y la toma de salida USB [9].
- Nunca sumerja el producto en agua u otros líquidos.

- No use agentes limpiadores corrosivos.
- Limpie regularmente el producto con un paño seco y sin pelusas. Utilice un paño ligeramente humedecido para eliminar la suciedad más persistente.

● Eliminación

El embalaje está compuesto por materiales no contaminantes que pueden ser desechados en el centro de reciclaje local.



Tenga en cuenta el distintivo del embalaje para la separación de residuos. Está compuesto por abreviaturas (a) y números (b) que significan lo siguiente: 1-7: plásticos/20-22: papel y cartón/80-98: materiales compuestos.

Producto:



El producto, incluidos los accesorios, y el material de embalaje son reciclables y están sujetos a la responsabilidad extendida del fabricante.

Deséchelos por separado siguiendo la información ilustrada de recogida selectiva para un mejor tratamiento de los residuos.

El logotipo Triman se aplica solo para Francia.



Para obtener información sobre las posibilidades de desecho del producto al final de su vida útil, acuda a la administración de su comunidad o ciudad.



Para proteger el medio ambiente no tire el producto junto con la basura doméstica cuando ya no le sea útil. Deséchelo en un contenedor de reciclaje. Diríjase a la administración competente para obtener información sobre los puntos de recogida de residuos y sus horarios.



¡Daños en el medio ambiente por un reciclaje indebido de las pilas/baterías!

Las pilas/baterías no deben eliminarse junto con los residuos domésticos. Estas pueden contener metales pesados tóxicos que deben tratarse conforme a la normativa aplicable a los residuos especiales. Los símbolos químicos de los metales pesados son: Cd = cadmio, Hg = mercurio, Pb = plomo. Las pilas/baterías deben reciclarse en un punto de recolección específico para ello.

● **Asistencia**

ES Asistencia en España

Tel.: 900984948











E-Mail: owim@lidl.es



Anvendte advarselssætninger og symboler	Side	96
Kort vejledning	Side	96
Forskriftsmæssig anvendelse	Side	97
Beskrivelse af delene	Side	97
Tekniske data	Side	97
Leveringsomfang	Side	98
Sikkerhedsanvisninger	Side	98
Sikkerhedsanvisninger for batterier/genopladelige batterier	Side	100
Før produktet tages i brug	Side	101
Opladning af produktet	Side	101
Kontrol af det genopladelige batteris kapacitet	Side	102
På niveau	Side	102
Anvendelse som LED-projektør	Side	102
Anvendelse som oplader	Side	103
Vedligeholdelse og rengøring	Side	103
Bortskaffelse	Side	104
Service	Side	105

Anvendte advarselssætninger og symboler

Følgende advarsler bruges i denne betjeningsvejledning, i lynvejledningen og på emballagen:

	Jævnstrøm/-spænding		Vekselstrøm/-spænding
	Beskyttelsesklasse III		USB tilslutningsymbol
	Læs betjeningsvejledningen før ibrugtagning.		Minimumsafstand til det belyste materiale
	IP54 (støv- og stænktæt)		Højeste nominelle omgivelsestemperatur
	Produktet er designet til at modstå kraftige mekaniske belastninger		CE-mærket bekræfter overensstemmelse med de for produktet gældende EU-direktiver.

LED-PROJEKTØR MED POWERBANK

● Kort vejledning

Dette dokument er en forkortet, trykt udgave af den komplette betjeningsvejledning. Ved at scanne QR-koden har du direkte adgang til LIDL-service-siden (www.lidl-service.com) og kan åbne den komplette betjeningsvejledning ved at indtaste varenummeret (IAN) 418099_2210 og downloade den.

⚠ ADVARSEL! Vær opmærksom på den komplette betjeningsvejledning og sikkerhedshenvisningerne, for at undgå personskader og materielle skader. Den korte vejledning er del af dette produkt. Gør dig før brug af produktet fortrolig med alle betjenings- og sikkerhedshenvisninger. Opbevar den korte vejledning forsvarligt og udlever alle bilag, hvis du giver produktet videre til tredjepart.

● Forskriftsmæssig anvendelse

Produktet er beregnet til normalt brug.

Produktet er udelukkende beregnet til privat anvendelse i tørre indendørs lokaler eller udendørs uden elektrisk tilslutning (fx lagerlokaler eller campingpladser).

Produktet må ikke anvendes til erhvervmæssige eller industrielle formål.



Dette produkt er ikke egnet til rumbelysning i husholdninger.

● Beskrivelse af delene

(Fig. A, B)

1	LED-lys	6	Ladeindikator
2	TIL/FRA-kontakt	7	Beskyttelseskappe
3	Ledskrue	8	USB-indgangsstik (type C)
4	Indstillelig fod/håndtag	9	USB-udgangsstik
5	Polstrede fødder	10	USB-kabel

● Tekniske data

COB-LED:	1 x 20 W
Ladestik:	USB (type C)
Genopladeligt batteri:	Lithium-ion genopladeligt batteri, 3,7 V, 4400 mAh 16,28 Wh (ikke-udskiftelig)
Kapacitet som oplader:	1400 mAh, ved 5 V, 1 A
Ladetid for tomt genopladeligt batteri:	ca. 6,5 timer
Belysningstid (ved fuldt opladet genopladeligt batteri):	ca. 2,5 timer
Beskyttelsesklasse:	III/⚡
Tæthedsklasse:	IP54 (under opladning eller ved anvendelse som powerbank: Må kun anvendes indendørs. Produktet er kun stænk-tæt (IP54) med påmonteret beskyttelseskappe [7]).
USB-indgangsspænding/-strøm:	5 V  , 1 A
USB-udgangsspænding/-strøm:	5 V  , 1 A
Dimensioner:	ca. 24,5 x 22,5 x 3,5 cm (sammenklappet)
Vægt:	ca. 695 g

Projektionsareal:

ca. 14,8 x 11,0 cm

Driftsposition:

Produktet kan kun anvendes som vist på figur C og D.

- ❶ **BEMÆRK:** Netdel til vekselspænding er ikke en del af leveringsomfanget. Anvend en SELV-netdel med en maksimal driftsudgangsspænding på 5 V $\overline{=}$ (U_{out}), 1 A.

● Leveringsomfang

Ved udpakning af produktet skal det kontrolleres, at leverancen er komplet og at alle dele er funktionsdygtige. Før anvendelse skal al emballage fjernes.

- 1 LED-projektør med powerbank
- 1 USB-kabel
- 1 Lynvejledning



Sikkerhedsanvisninger

FØR PRODUKTET TAGES I BRUG SKAL DU VÆRE FORTROLIG MED ALLE SIKKERHEDS- OG BETJENINGSANVISNINGER! HVIS PRODUKTET OVERLADES TIL TREDJEMAND, SKAL ALLE DOKUMENTER MEDFØLGE!



⚠️ ADVARSEL! LIVSFARE OG RISIKO FOR ULYKKER FOR SMÅBØRN OG BØRN!

Børn må ikke efterlades med emballagen uden opsyn. Hold emballagen uden for børns rækkevidde.

- Dette produkt kan anvendes af børn fra 8 år og opefter, samt af personer med reducerede, fysiske, sensoriske eller mentale færdigheder eller mangel på erfaring og kundskaber, hvis de er under opsyn, eller hvis de er instrueret i sikker brug af produktet og indforstået med de risici, der er forbundet hermed. Børn må ikke lege med produktet. Rengøring og vedligeholdelse må ikke udføres af børn uden opsyn.
- Produktet er ikke et stykke legetøj og skal holdes uden for børns rækkevidde. Børn er ikke bevidste om de farer der kan være ved omgang med elektriske produkter.

- Produktet må ikke anvendes, hvis der er synlige skader.
- Produktet må aldrig nedsænkes i vand eller andre væsker!
- Produktet må kun tilsluttes et korrekt monteret USB-stik. Spændingen skal være i overensstemmelse med angivelserne i "Tekniske data".
- Produktet må ikke ændres eller repareres af brugeren. LEDs kan og må ikke udskiftes.
- LEDs kan ikke udskiftes.
- Når LED lyskildernes levetid er udløbet, og de ikke længere fungerer, skal hele produktet udskiftes.

⚠ OBS! FORBRÆNDINGSRISIKO! For at undgå forbrændinger, skal det sikres, at produktet er frakoblet og er afkølet i mindst 15 minutter, før det berøres. Produktet kan blive meget varmt.

- Tilgængelige overflader, især varmekrympeslangen, bliver meget varme, når lampen er i drift.

BRANDFARE! Produktet skal anbringes i en afstand af mindst  0,1 meter fra det belyste materiale. For kraftig varme kan medføre brand.

- **⚠ ADVARSEL!** Tænd ikke for lyset, hvis produktet er rettet mod en brændbar overflade. Den belyste overflade kan overophede og antænde.
- Anbring ikke tændte stearinlys eller anden åben ild på eller i nærheden af produktet.
- Anvend ikke produktet i nærheden af varmekilder, fx radiatorer eller andre apparater, der afgiver varme.
- Produktet skal kasseres hvis produktet eller USB-kablet **10** er beskadiget.
- Sørg for at USB-kablet **10** ikke kan beskadiges af skarpe kanter eller varme genstande. USB-kablet skal rulles helt ud før anvendelse.
- Sluk omgående for produktet og tag ladekablet ud af produktet, hvis der lugter brændt eller ses røg. Lad en fagmand kigge på produktet før det tages i brug igen.

- Hvis der anvendes en USB-strømforsyning skal stikkontakten altid være nemt tilgængelig, således at USB-strømforsyningen i nødstilfælde hurtigt kan tages ud af stikkontakten. Vær opmærksom på fabrikantens betjeningsvejledning.
- Hvis produktet skal hænges op, må den maksimale højde på 2 m ikke overskrides.
- Vær opmærksom på anvendelsesbegrænsninger og -forbud mod produkter, der er forsynet af genopladelige batterier i potentielle faresituationer, som fx på tankstationer, i lufthavne, på sygehuse etc.
- **⚠ ADVARSEL!** Produktet må ikke tildækkes under opladning. Der er fare for opvarmning og overophedning.



Sikkerhedsanvisninger for batterier/ genopladelige batterier

- ⚠ **LIVSFARE!** Opbevar batterier/genopladelige batterier uden for børns rækkevidde. Ved utilsigtet slugning skal der straks opsøges læge.



EKSPLOSIONSFARE! Ikke-genopladelige batterier må aldrig oplades. Kortslut aldrig batterier/genopladelige batterier, og/åbn dem aldrig. Dette kan medføre overophedning, brand eller eksplosioner.

- Batterier/genopladelige batterier må ikke kastes i ild eller vand.
- Udsæt ikke batterier/genopladelige batterier for mekanisk belastning.

Lækagerisiko for batterier/genopladelige batterier

- Undgå ekstreme omgivelsesforhold og temperaturer, som kan påvirke batterier/genopladelige batterier, fx radiatorer/direkte sollys.
- Hvis batterier/genopladelige batterier lækker, skal kontakt med kemikalierne med hud, øjne og slimhinder undgås! Skyl øjeblikkeligt de ramte områder med koldt vand og opsøg lægehjælp!



ANVEND BESKYTTELSESHANDSKER! Udtjente eller beskadigede batterier/genopladelige batterier kan forårsage ætsninger ved kontakt med huden. Anvend derfor altid egnede beskyttelseshandsker hvis det sker.

- Dette produkt har et indbygget genopladeligt batteri, som ikke kan udskiftes af brugeren. Udtagning eller udskiftning af det genopladelige batteri må kun udføres af producenten eller dennes kundeservice eller en tilsvarende kvalificeret person for at udelukke farlige situationer. Vær opmærksom på at produktet indeholder et genopladeligt batteri, når det skal bortskaffes.

● **Før produktet tages i brug**

● **Opladning af produktet**

BEMÆRK:

- Fjern al emballage fra produktet.
- Hvis produktet skal anvendes uden USB-kabel **10** skal det genopladelige batteri oplades før brug. Opladningen varer ca. 6,5 timer. Det genopladelige batteri er fast monteret i produktets bund.
- Det genopladelige batteri skal oplades helt inden første ibrugtagning.
- Oplad det genopladelige batteri, når det er tomt (kun 1 LED på ladeindikatoren **6** blinker).
- Beskyttelseskappen **7** åbnes.
- Tilslut USB-kablets **10** USB-stik til USB-indgangsstikket **8** på produktet.

BEMÆRK:

- Det genopladelige batteris ladetilstand vises på ladeindikatoren **6**:

Ladeindikatorens 6 status	Det genopladelige batteris ladetilstand
1 LED blinker	0–24 %
1 LED lyser, 1 LED blinker	25–49 %
2 LED lyser, 1 LED blinker	50–74 %
3 LED lyser, 1 LED blinker	75–99 %
4 LEDs lyser	100 %

- Opladningstiden er ca. 6,5 timer, når det genopladelige batteri er tomt.

BEMÆRK: Produktet har overopladningsbeskyttelse. Alligevel bør produktet afbrydes fra strømforsyningen så snart opladningen er afsluttet.

- Afbryd USB-kablet **10** fra produktet for at undgå afladning af det genopladelige batteri.
- Luk beskyttelseskappen **7**, før produktet anvendes igen. I modsat fald kan der trænge vand ind i produktet ved anvendelse i det fri.
- På grund af sin batterisikring fungerer produktet ikke ved temperaturer under 0 °C og over +45 °C.

● Kontrol af det genopladelige batteris kapacitet

Hvis produktet ikke oplades: Tryk på TIL/FRA-kontakten **2** for at kontrollere det genopladelige batteris kapacitet. Den blå ladeindikator **6** viser kapaciteten* for produktets indbyggede genopladelige batteri.

1 LED lyser	=	24 %*
2 LEDs lyser	=	49 %*
3 LEDs lyser	=	74 %*
4 LEDs lyser	=	100 %*

* Dette er en omtrentlig procentdel af det genopladelige batteris kapacitet, men ikke en nøjagtig måling.

● På niveau

⚠ RISIKO FOR ULYKKER! Produktet bør ikke anvendes under kørsel. Hvis produktet anvendes i et køretøj, skal det sikres at føreren og udstyr i køretøjet ikke påvirkes. Produktet skal pakkes og sikres, således at der ikke er fare for kvæstelser eller fingskader, selv ikke ved voldsomme opbremsninger.

- Drej på den indstillelige fod/håndtag **4** og fastgør produktet i den ønskede position. Den indstillelige fod/håndtag kan også drejes opad og herved anvendes som håndtag (fig. C).
- Anvend og betjen produktet på en stabil overflade uden hældning.

⚠ OBS! Vær opmærksom på hændernes position, når den indstillelige fod/håndtag **4** drejes for at undgå, at fingrene kommer i klemme.

- Produktet kan anvendes som lampe og oplader. Det kan anvendes til begge formål samtidigt.

BEMÆRK: Vær opmærksom på at den energi, der er lagret i det genopladelige batteri, forsyner både LED-projektøren og ladestationen. Når produktet anvendes som oplader, reduceres driftstiden og lysudbyttet for lampefunktionen.

● Anvendelse som LED-projektør

- Oplad produktet fuldstændigt, som beskrevet i afsnittet "Opladning af produktet".
- Produktet kan anvendes i 4 forskellige funktioner. Disse kan vælges ved at trykke gentagne gange på TIL/FRA-kontakten **2**.

TIL/FRA-kontakt	Funktion
1x tryk:	100 % lys
2x tryk:	50 % lys
3x tryk:	SOS-signal
4x tryk:	Blinklys
5x tryk:	Lyset slukkes

● **Anvendelse som oplader**

Sammen med USB-kablet [10] kan produktet anvendes til opladning af mindre elektronikapparater med USB-stik (type C) (fx mobiltelefoner eller digitalkameraer).

- Bemærk at apparatets ladestrøm ikke må overstige 2 A. Læs apparatets brugsanvisning grundigt før opladning.

OBS! Ved opladning af apparater, der kræver en større ladestrøm, kan der opstå defekter på begge apparater.

- Det genopladelige batteri i det apparat, der skal oplades, skal have en markant lavere kapacitet end den totale kapacitet i produktets genopladelige batteri (4400 mAh). I modsat fald er der risiko for at opladningen ikke afsluttes.
- Beskyttelseskappen [7] åbnes.
- Tilslut USB-kablets [10] USB-stik til USB-udgangsstikket [9].
- Tilslut USB-kablets [10] USB-stik til det mindre elektronikapparat, der skal oplades. Den blå ladeindikator [6] lyser og viser det genopladelige batteris kapacitet.
- USB-kablet [10] skal fjernes, så snart opladningen er afsluttet.
- Beskyttelseskappen [7] lukkes.

● **Vedligeholdelse og rengøring**

Produktet er vedligeholdelsesfrit. LED lyskilderne kan ikke udskiftes.

- Før rengøring:
 - Sluk for produktet.
 - Træk USB-kablet [10] ud af USB-stikket.
 - Luk beskyttelseskappen [7] på USB-indgangsstikket [8] og USB-udgangsstikket [9].
- Produktet må aldrig nedsænkes i vand eller andre væsker.
- Anvend ikke ætsende rengøringsmidler.
- Rengør jævnligt produktet med en tør, frugfri klud. Anvend en let fugtig klud for at fjerne fastsiddende snavs.

● Bortskaffelse

Indpakningen består af miljøvenlige materialer, som De kan bortskaffe over de lokale genbrugssteder.



Bemærk forpackningsmaterialernes mærkning til affaldssorteringen, disse er mærket med forkortelser (a) og numre (b) med følgende betydning: 1-7: kunststoffer/20-22: papir og pap/80-98: kompositmaterialer.

Produkt:



Points de collecte sur www.quefairemedesdechets.fr
Privilégiez la réparation ou le don de votre appareil !

Produktet og tilbehøret og emballagematerialer kan genbruges og er underlagt udvidet producentansvar.

De skal bortskaffes separat. Følg de viste mærkater med sorteringsoplysninger, så de bortskaffes på en bedre måde.

Triman-logoet gælder kun for Frankrig.



De får oplyst muligheder til bortskaffelse af det udtjente produkt hos deres lokale myndigheder eller bystyre.



For miljøets skyld, så må produktet aldrig smides ud sammen med husholdningsaffaldet, når det er udtjent, men skal afleveres til en fagmæssig korrekt bortskaffelse. De kan informere Dem vedrørende opsamlingssteder og deres åbningstider hos deres ansvarlige forvaltning.



Miljøskader gennem forkert bortskaffelse af batterierne/akkuerne!

Batterier/akkuer må ikke bortskaffes via husholdningsaffaldet. De kan indeholde giftige tungmetaller og er underlagt behandlingen for særaffald. De kemiske symboler for tungmetaller er følgende: Cd = kadmium, Hg = kviksølv, Pb = bly. Afleverer derfor brugte batterier/akkuer hos en kommunal genbrugsstation.

● **Service**

DK

Service Danmark

Tel.: 80253972











E-Mail: owim@lidl.dk



Avvertenze e simboli utilizzati	Pagina 107
Guida rapida	Pagina 107
Uso previsto	Pagina 108
Descrizione dei componenti	Pagina 108
Dati tecnici	Pagina 108
Contenuto della confezione	Pagina 109
Istruzioni di sicurezza	Pagina 109
Istruzioni di sicurezza per le batterie standard/ ricaricabili	Pagina 111
Prima dell'uso	Pagina 112
Ricarica del prodotto	Pagina 112
Verifica della capacità della batteria ricaricabile	Pagina 113
Funzionamento	Pagina 113
Utilizzo come lampada a LED	Pagina 114
Uso come caricabatteria	Pagina 114
Manutenzione e pulizia	Pagina 115
Smaltimento	Pagina 115
Assistenza	Pagina 116

Avvertenze e simboli utilizzati

Nel manuale di istruzioni, nella guida rapida e sull'imballaggio sono utilizzate le seguenti avvertenze:

	Corrente/tensione continua		Corrente/tensione alternata
	Classe di protezione III		Icona di connessione USB
	Leggere il manuale di istruzioni prima dell'uso.		Distanza minima dal materiale illuminato
	IP54 (protetto contro la polvere e gli spruzzi d'acqua)		Temperatura ambiente nominale massima
	Il prodotto è progettato per resistere a carichi meccanici elevati		Il marchio CE conferma la conformità alle direttive UE applicabili al prodotto.

FARO LED CON POWER BANK

● Guida rapida

Questo documento è un'edizione abbreviata delle istruzioni per l'uso complete. Facendo la scansione del codice QR puoi accedere direttamente alla pagina del servizio di assistenza LIDL (www.lidl-service.com) e inserendo il codice articolo (IAN) 418099_2210 puoi scaricare e visionare le istruzioni per l'uso complete.

⚠ AVVERTENZA! Fare riferimento alle istruzioni per l'uso complete e alle avvertenze per la sicurezza, al fine di evitare lesioni personali e danni materiali. La Guida rapida è parte integrante di questo prodotto. Prima dell'utilizzo del prodotto leggere tutte le istruzioni per l'uso e le avvertenze per la sicurezza. Conservare la guida rapida e in caso di cessione del prodotto a terzi, consegnare anche tutta la documentazione.

● Uso previsto

Questo prodotto è destinato all'uso normale.

Questo prodotto è adatto solo per l'uso privato in interni asciutti o esterni senza collegamenti elettrici (ad es. ripostigli o campeggi).

Questo prodotto non è destinato a usi commerciali o di altro tipo.

Questo prodotto non è indicato per un'illuminazione domestica.

● Descrizione dei componenti

(Fig. A, B)

1	Luce a LED	6	Indicatore di carica
2	Interruttore ON/OFF	7	Coperchio protettivo
3	Vite del giunto	8	Presa di ingresso USB (tipo C)
4	Piedino/impugnatura regolabile	9	Presa di uscita USB
5	Piedi imbottiti	10	Cavo USB

● Dati tecnici

LED COB:	1 x 20 W
Presa di ricarica:	USB (tipo C)
Batteria ricaricabile:	Batteria ricaricabile agli ioni di litio, 3,7 V, 4400 mAh 16,28 Wh (non intercambiabile)
Capacità come caricabatterie:	1400 mAh, a 5 V, 1 A
Tempo di ricarica per batteria ricaricabile scarica:	circa 6,5 ore
Durata della luce (luce bianca, a batteria ricaricabile completamente carica):	circa 2,5 ore
Classe di protezione:	III/◊III
Grado di protezione:	IP54 (Durante la ricarica o quando viene utilizzato come powerbank: Utilizzare solo in ambienti interni. Questo prodotto è resistente agli spruzzi (IP54) solo con il coperchio protettivo 7 posizionato).
Tensione/corrente di ingresso USB:	5 V $\overline{=}$, 1 A
Tensione/corrente di uscita USB:	5 V $\overline{=}$, 1 A
Dimensioni:	circa 24,5 x 22,5 x 3,5 cm (chiuso)
Peso:	circa 695 g

Area di proiezione:	circa 14,8 x 11,0 cm
Posizione di funzionamento:	Il prodotto può essere utilizzato solo come mostrato nelle figure C e D.

- ❗ **INDICAZIONE:** Non è incluso un caricabatterie a corrente alternata. Usare un alimentatore SELV con una tensione d'uscita massima di 5 V $\overline{\overline{\overline{\quad}}}$ (U_{out}), 1 A.

● **Contenuto della confezione**

Dopo avere disimballato il prodotto, verificare che la confezione sia integra e che tutti i componenti non presentino danni. Rimuovere tutti i materiali di imballaggio prima dell'uso.

- 1 Faro LED con power bank
- 1 Cavo USB
- 1 Guida rapida



Istruzioni di sicurezza

PRIMA DI USARE IL PRODOTTO PER LA PRIMA VOLTA, FAMILIARIZZARE CON TUTTE LE ISTRUZIONI DI SICUREZZA E LE INDICAZIONI D'USO! IN CASO DI CESSIONE DEL PRODOTTO A TERZI, AVERE CURA DI CONSEGNARE TUTTA LA DOCUMENTAZIONE!



AVVERTENZA! PERICOLO DI MORTE E INFORTUNIO PER BAMBINI E INFANTI!

Non lasciare mai i bambini da soli in presenza di materiale di imballaggio. Tenere sempre il materiale di imballaggio fuori dalla portata dei bambini.

- Il prodotto può essere usato da bambini di almeno 8 anni e da persone con ridotte capacità fisiche, sensoriali o intellettive, oppure prive di esperienza e di conoscenza del prodotto, solo sotto supervisione o a seguito di istruzioni per un uso sicuro del prodotto e conseguente comprensione dei rischi connessi all'utilizzo dello stesso. Non lasciare che i bambini giochino con il prodotto. La pulizia e la manutenzione non possono essere eseguite da bambini senza sorveglianza.

- Questo prodotto non è un giocattolo e deve essere tenuto fuori dalla portata dei bambini. I bambini non sono consapevoli dei pericoli associati alla manipolazione di apparecchi elettrici.
- Non utilizzare il prodotto se presenta danni visibili.
- Non immergere mai il prodotto in acqua o altri liquidi!
- Collegare il prodotto solo ad una presa USB installata correttamente. La tensione deve essere conforme alle specifiche nella sezione "Dati tecnici".
- Non eseguire modifiche o riparazioni al prodotto. I LED non possono né devono essere sostituiti.
- I LED non sono intercambiabili.
- Se i LED smettono di funzionare alla fine della loro vita utile, l'intero prodotto deve essere sostituito.

⚠ ATTENZIONE! RISCHIO DI USTIONI! Per evitare ustioni, assicurarsi che il prodotto sia spento e si sia raffreddato per almeno 15 minuti prima di toccarlo. Il prodotto può diventare molto caldo.

- Quando la lampada è in funzione, le superfici accessibili, in particolare il tubo in materiale termoretraibile, diventano molto calde.

PERICOLO DI INCENDIO! Posizionare il prodotto in modo che sia ad almeno 0,1 metro di distanza dal materiale da illuminare. Il calore eccessivo può causare un incendio.

- **⚠ AVVERTENZA!** Non accendere la luce quando il prodotto è diretto verso una superficie infiammabile. La superficie illuminata potrebbe surriscaldarsi o prendere fuoco.
- Non posizionare candele accese o altre fiamme libere sopra o vicino al prodotto.
- Non utilizzare il prodotto vicino a fonti di calore, ad es. radiatori o altri dispositivi che emettono calore.
- Smaltire il prodotto se esso o il cavo USB **10** dovessero essere danneggiati.

- Assicurarsi che il cavo USB **10** non possa essere danneggiato da bordi taglienti o oggetti caldi. Srotolare completamente il cavo USB prima dell'uso.
- Spegnere immediatamente il prodotto e scollegare il cavo di ricarica dal prodotto se si nota odore di bruciato o fumo. Far controllare il prodotto da un professionista qualificato prima di riutilizzarlo.
- Quando si utilizza una fonte di alimentazione USB, la presa di corrente deve essere sempre facilmente accessibile in modo che l'alimentazione USB possa essere rapidamente scollegata dalla presa in caso di emergenza. Si prega di fare riferimento anche al manuale di istruzioni del produttore.
- Quando si appende il prodotto, non superare l'altezza massima di 2 metri.
- Osservare le restrizioni e i divieti di utilizzo per i prodotti alimentati a batteria ricaricabile in situazioni potenzialmente pericolose, come stazioni di servizio, aeroporti, ospedali, ecc.
- **⚠ AVVERTENZA!** Non coprire il prodotto durante la carica. Esiste il pericolo di riscaldamento e surriscaldamento.



Istruzioni di sicurezza per le batterie standard/ricaricabili

⚠ PERICOLO DI MORTE! Conservare le batterie/batterie ricaricabili fuori dalla portata dei bambini. In caso di ingestione accidentale consultare immediatamente un medico.



PERICOLO DI ESPLOSIONE! Non ricaricare batterie non ricaricabili. Non cortocircuitare le batterie e/o non aprirle. Ciò può causare surriscaldamento, incendi o esplosioni.

- Non gettare mai le batterie standard/ricaricabili nel fuoco o in acqua.
- Non esporre le batterie a sollecitazioni meccaniche.

Rischio di perdite dalle batterie/batterie ricaricabili

- Evitare condizioni ambientali e temperature estreme che potrebbero avere un effetto sulle batterie/batterie ricaricabili, come ad es. radiatori/luce solare diretta.
- Se le batterie/gli accumulatori sono scarichi, evitare che le sostanze chimiche contenute vengano in contatto con pelle, occhi o mucose! Risciacquare immediatamente le zone colpite con acqua pulita e consultare un medico!



INDOSSARE GUANTI PROTETTIVI! Le batterie che presentano perdite o danni possono causare ustioni a contatto con la pelle. In questi casi, indossare sempre guanti protettivi adatti.

- Questo prodotto ha una batteria ricaricabile integrata che non può essere sostituita dall'utente. La rimozione o la sostituzione della batteria ricaricabile devono essere eseguite esclusivamente dal produttore, dal suo servizio clienti oppure da una persona parimenti qualificata al fine di evitare situazioni pericolose. Quando si smaltisce il prodotto, tenere presente che contiene una batteria ricaricabile.

● Prima dell'uso

● Ricarica del prodotto

INDICAZIONI:

- Rimuovere tutto il materiale di imballaggio dal prodotto.
- Per poter utilizzare il prodotto senza un cavo USB **10**, è necessario caricare la batteria ricaricabile prima dell'uso. Il processo di ricarica dura circa 6,5 ore. La batteria ricaricabile è integrata in modo fisso sul fondo del prodotto.
- Eseguire una carica completa della batteria ricaricabile prima del primo utilizzo.
- Caricare la batteria ricaricabile quando si esaurisce (lampeggia solo 1 LED dell'indicatore di carica **6**).
- Aprire il coperchio protettivo **7**.
- Collegare la spina USB del cavo USB **10** alla presa d'ingresso USB **8** del prodotto.

INDICAZIONI:

- Lo stato di carica della batteria ricaricabile viene mostrato nell'indicatore di carica **6**:

Stato dell'indicatore di carica 6	Stato di carica della batteria ricaricabile
1 LED lampeggia	0-24 %
1 LED acceso, 1 LED lampeggia	25-49 %
2 LED accesi, 1 LED lampeggia	50-74 %
3 LED accesi, 1 LED lampeggia	75-99 %
4 LED accesi	100 %

- Il tempo di ricarica è di circa 6,5 ore se la batteria ricaricabile è scarica.

INDICAZIONE: Il prodotto ha una protezione da sovraccarico. Tuttavia, è necessario scollegare il prodotto dall'alimentazione non appena il processo di ricarica è completato.

- Scollegare il cavo USB **10** dal prodotto per evitare di scaricare la batteria ricaricabile.
- Chiudere il coperchio protettivo **7** prima di utilizzare nuovamente il prodotto. In caso contrario, se usato all'aperto, l'acqua potrebbe entrare all'interno del prodotto.
- Per proteggere la batteria, il prodotto non funziona a temperature inferiori a 0 °C e superiori a +45 °C.

● Verifica della capacità della batteria ricaricabile

Se il prodotto non viene caricato: Premere l'interruttore ON/OFF **2** per verificare la capacità della batteria ricaricabile. L'indicatore di carica **6** blu indica la capacità* della batteria ricaricabile all'interno del prodotto.

1 LED acceso	=	24 %*
2 LED accesi	=	49 %*
3 LED accesi	=	74 %*
4 LED accesi	=	100 %*

- * Si tratta di una percentuale stimata della capacità della batteria ricaricabile, non di una misurazione effettiva.

● Funzionamento

⚠ PERICOLO DI INCIDENTI! Non utilizzare il prodotto durante la guida. Quando si utilizza il prodotto in un veicolo, fare attenzione a non mettere in pericolo il conducente o i passeggeri. Conservare e fissare il prodotto in modo tale da non presentare rischi di lesioni o danni al prodotto anche in caso di frenata completa.

- Ruotare il piedino/l'impugnatura regolabile **4** e fissare il prodotto nella posizione desiderata. Il piedino/impugnatura regolabile può anche essere girato verso l'alto e quindi utilizzato come impugnatura (fig. C).

- Utilizzare e far funzionare il prodotto su una superficie stabile priva di angoli.

⚠ ATTENZIONE! Quando si gira il piedino/l'impugnatura regolabile **4**, fare attenzione al posizionamento delle mani per evitare di pizzicarsi le dita.

- Il prodotto può essere utilizzato come lampada e come caricabatteria. Possono anche essere utilizzate entrambe le funzioni contemporaneamente.

INDICAZIONE: L'energia immagazzinata nella batteria ricaricabile alimenta sia la lampada a LED che la stazione di ricarica. Se si utilizza il prodotto come caricabatteria, in modalità di illuminazione il tempo di funzionamento e la luminosità si riducono.

● Utilizzo come lampada a LED

- Caricare completamente il prodotto come descritto nella sezione "Ricarica del prodotto".
- Il prodotto può essere utilizzato in 4 diverse modalità. Selezionarle premendo ripetutamente l'interruttore ON/OFF **2**.

Interruttore ON/OFF	Modalità
1 pressione:	Luminosità al 100 %
2 pressioni:	Luminosità al 50 %
3 pressioni:	Segnale di SOS
4 pressioni:	Lampeggiamento
5 pressioni:	Spegnere la luce

● Uso come caricabatteria

In combinazione con il cavo USB **10**, il prodotto può essere utilizzato per caricare piccoli dispositivi elettronici con presa USB (tipo C) (ad es. telefoni cellulari o fotocamere digitali).

- Si noti che la corrente di carica dei dispositivi non deve superare 2 A. Leggere attentamente le istruzioni per l'uso del dispositivo che si desidera caricare.

ATTENZIONE! Caricare un dispositivo che richiede una corrente di carica maggiore può causare un difetto in entrambi i dispositivi.

- La batteria ricaricabile del dispositivo che si desidera caricare deve avere una capacità significativamente inferiore rispetto alla capacità totale della batteria ricaricabile nel prodotto (4400 mAh). In caso contrario, il processo di carica potrebbe non completarsi.
- Aprire il coperchio protettivo **7**.
- Collegare la spina USB del cavo USB **10** alla presa di uscita USB **9**.
- Inserire la spina USB del cavo USB **10** nei piccoli dispositivi elettronici che si desidera caricare. L'indicatore di carica **6** blu si accende e mostra la capacità della batteria ricaricabile.

- Rimuovere il cavo USB **10** non appena la carica è completa.
- Chiudere il coperchio protettivo **7**.

● **Manutenzione e pulizia**

Il prodotto non richiede alcuna manutenzione. I LED non possono essere sostituiti.

- Prima della pulizia:
 - Spegnerne il prodotto.
 - Estrarre il cavo USB **10** dalla presa USB.
 - Chiudere il coperchio protettivo **7** della presa d'ingresso USB **8** e della presa di uscita USB **9**.
- Non immergere mai il prodotto in acqua o altri liquidi.
- Non utilizzare detergenti corrosivi.
- Pulire il prodotto regolarmente con un panno morbido e privo di lanugine. Utilizzare un panno leggermente inumidito per rimuovere lo sporco ostinato.

● **Smaltimento**

L'imballaggio è composto da materiali ecologici che possono essere smaltiti presso i siti di raccolta locali per il riciclo.



Osservare l'identificazione dei materiali di imballaggio per lo smaltimento differenziato, i quali sono contrassegnati da abbreviazioni (a) e da numeri (b) con il seguente significato: 1-7: plastiche/20-22: carta e cartone/80-98: materiali compositi.

Prodotto:



Points de collecte sur www.quefairede mesdechets.fr
Privilégiez la réparation ou le don de votre appareil !

Il prodotto, i suoi accessori e i materiali di imballaggio sono riciclabili e soggetti alla responsabilità estesa del produttore.

Per un migliore trattamento dei rifiuti, smaltirli separatamente seguendo i diversi simboli della raccolta differenziata.

Il logo Triman è valido solamente per la Francia.



E' possibile informarsi circa le possibilità di smaltimento del prodotto usato presso l'amministrazione comunale o cittadina.



Per questioni di tutela ambientale non gettare il prodotto usato tra i rifiuti domestici, ma provvedere invece al suo corretto smaltimento. Presso l'amministrazione competente è possibile ricevere informazioni circa i siti di raccolta e i relativi orari di apertura.



Uno smaltimento scorretto delle batterie/gli accumulatori procura danni all'ambiente!

È vietato smaltire le batterie/gli accumulatori con i rifiuti domestici. Possono contenere metalli pesanti nocivi e sono soggetti a smaltimento come rifiuti speciali. I simboli chimici dei metalli pesanti sono i seguenti: Cd = cadmio, Hg = mercurio, Pb = piombo. Consegnare, pertanto, le batterie/gli accumulatori esausti presso un punto di raccolta comunale.

● Assistenza

IT

Assistenza Italia

Tel.: 800790789











E-Mail: owim@lidl.it

CE

Felhasznált figyelmeztető jelzések és szimbólumok	Oldal 118
Rövid útmutató	Oldal 118
Rendeltetésszerű használat	Oldal 119
A részegységek leírása	Oldal 119
Műszaki adatok	Oldal 119
A csomagolás tartalma	Oldal 120
Biztonsági utasítások	Oldal 120
Biztonsági utasítások elemekhez/akkumulátorokhoz.	Oldal 122
Használat előtt	Oldal 123
A termék feltöltése	Oldal 123
Az akkumulátor kapacitásának ellenőrzése	Oldal 124
Használat	Oldal 124
Használat LED lámpaként	Oldal 124
Használat töltőkészülékként	Oldal 125
Karbantartás és tisztítás	Oldal 125
Mentesítés	Oldal 126
Szerviz	Oldal 127

Felhasznált figyelmeztető jelzések és szimbólumok

Ebben a használati útmutatóban, a rövid útmutatóban és a csomagoláson az alábbi figyelmeztető jelzésekkel találkozhat:

	Egyenáram/-feszültség		Váltakozóáram/-feszültség
	III. védelmi osztály		Az USB-csatlakozás szimbóluma
	Használat előtt olvassa el a használati útmutatót.		Minimális távolság a megvilágított anyagtól
	IP54 (por és ráfröccsenő víz elleni védelem)		Legmagasabb névleges környezeti hőmérséklet
	A termék kialakításánál fogva képes ellenállni a nagyobb mechanikus terheléseknek		A CE-jelzés azt jelzi, hogy a termék megfelel a rá vonatkozó EU előírásoknak.

LED REFLEKTOR POWERBANKKAL

● Rövid útmutató

Ez a dokumentum a teljes használati útmutató rövidített nyomtatott változata. A QR-kód beolvasásával Ön egyenesen a LIDL-Service oldalára látogathat (www.lidl-service.com) és a cikkszám megadásával (IAN) 418099_2210 megtekintheti és letöltheti a teljes használati útmutatót.

⚠ FIGYELMEZTETÉS! Tartsa be a teljes használati útmutatót és a biztonsági utasításokat a személyi és anyagi károk elkerülése érdekében. A rövid útmutató a termék része. A termék használata előtt ismerje meg az összes használati- és biztonsági utasítást. A termék harmadik félnek történő továbbadása esetére őrizze meg a rövid útmutatót.

● Rendeltetésszerű használat

A termék normál használatra alkalmas.

A termék kizárólag magáncélra, beltéren, száraz helyiségekben, vagy elektromos csatlakozás nélkül kültéren (pl. tárolókban, kempingekben) használható.

A termék üzleti használatra vagy egyéb alkalmazásokra nem alkalmas.



A termék nem alkalmas magánháztartások helyiségeinek megvilágítására.

● A részegységek leírása

(A, B ábra)

1	LED-fény	6	Töltésjelző
2	BE/KI kapcsológomb	7	Védősapka
3	A csuklópánt csavarja	8	USB-aljzat (C típus)
4	Állítható láb/fogantyú	9	USB kimenet
5	Párnázott lábak	10	USB-kábel

● Műszaki adatok

COB-LED:	1 x 20 W
Töltőaljzat:	USB (C típus)
Akkumulátor:	Lítium-ion akkumulátor, 3,7 V, 4400 mAh 16,28 Wh (nem cserélhető)
Kapacitás töltőkészülékként:	1400 mAh, 5 V, 1 A értékeknél
Az üres akkumulátor feltöltési ideje:	kb. 6,5 óra
Világítási idő (fehér fény, teljes mértékben feltöltött akkumulátor esetén):	kb. 2,5 óra
Védelmi osztály:	III/⚡
Védelmi besorolás:	IP54 (töltés közben vagy powebankként való használat során: Csak beltéren használja. A termék felhelyezett védősapkával 7 a ráfröccsenő víz ellen védett (IP54)).
USB bemenő feszültség és áram:	5 V  , 1 A
USB kimenő feszültség és áram:	5 V  , 1 A
Méretek:	kb. 24,5 x 22,5 x 3,5 cm (összecsukva)
Súly:	kb. 695 g

Világítási felület:	kb. 14,8 x 11,0 cm
Működési helyzet:	A termék kizárólag a C és a D ábrán látható módon használható.

❶ **MEGJEGYZÉS:** Váltóáramhoz használható csatlakozó nincs mellékelve. Használjon SELV csatlakozót maximum 5 V $\overline{\text{U}}_{\text{out}}$, 1 A kimenő üzemi feszültséggel.

● A csomagolás tartalma

A termék kicsomagolása után ellenőrizze a csomagolás teljességét és az alkatrészek megfelelő állapotát. A használat előtt távolítson el minden csomagolóanyagot.

- 1 LED reflektor powerbankkal
- 1 USB-kábel
- 1 Rövid útmutató



Biztonsági utasítások

A TERMÉK HASZNÁLATA ELŐTT ISMERKEDJEN MEG MINDEN BIZTONSÁGI ÉS KEZELÉSI UTASÍTÁSSAL! HA A TERMÉKET TOVÁBBADJA, ADJA MELLÉ EZEKET A DOKUMENTUMOKAT IS!



⚠ FIGYELMEZTETÉS! ÉLETVESZÉLY GYERMEKEK, KISGYERMEKEK SZÁMÁRA!

Ne hagyja a gyermekeket a csomagolóanyagokkal felügyelet nélkül. A csomagolóanyagokat mindig tartsa gyermekektől távol.



- A terméket akkor használhatják 8 év feletti gyermekek, csökkent testi, érzékszervi vagy szellemi képességű, valamint megfelelő tapasztalattal és/vagy tudással nem rendelkező személyek, ha számukra felügyeletet biztosítanak vagy ha utasításokat kapnak a termék biztonságos használatával kapcsolatban és megértik az azzal járó veszélyeket. Ne hagyja, hogy a gyermekek a termékkel játszanak. A tisztítást és a karbantartást nem végezhetik gyermekek felügyelet nélkül.

- A termék nem játékszer, tartsa gyermekek számára nem elérhető helyen. A gyermekek nincsenek tisztában az elektromos készülékek használatával járó veszélyekkel.
- Ne használja a terméket, ha azon látható sérüléseket talál.
- A terméket soha ne merítse vízbe vagy egyéb folyadékba!
- A terméket csak egy megfelelően beszerelt USB-aljzatba csatlakoztassa. A feszültségnek kell felelnie a „Műszaki adatok” című résznél feltüntetettnek.
- A terméken ne végezzen módosításokat vagy javításokat. A LED-eket tilos cserélni.
- A LED-ek nem cserélhetők.
- Ha a LED-izzók élettartama lejárt és már nem működnek, az egész terméket le kell cserélni.

⚠ FIGYELEM! ÉGÉSI SÉRÜLÉSEK VESZÉLYE! Az égési sérülések elkerülése érdekében mielőtt a termékhez érne ellenőrizze, hogy a termék ki van-e kapcsolva, és hogy az legalább 15 percet hűlt. A termék nagyon felforrósodhat.

- A könnyen hozzáférhető felületek, különösen a hőszűkítő cső nagyon felforrósodnak, amikor a lámpa működésben van.

TŰZVESZÉLY! A terméket úgy helyezze el, hogy az legalább  0,1 méter távolságban legyen a megvilágított anyagtól. A túlzott hőtermelődéssel tüzesethez vezethet.

- **⚠ FIGYELMEZTETÉS!** Ne kapcsolja be a fényt, ha a termék éghető felület felé néz. A megvilágított felület túlhevülhet vagy meggyulladhat.
- Ne helyezzen égő gyertyákat vagy más nyílt lángot a termék közelébe.
- Ne használja a terméket hőforrások, pl. fűtőtestek vagy más, hő sugárzó berendezések közelében.
- Selejtezze ki a terméket, ha maga a termék, vagy az USB-kábel  megsérül.
- Ügyeljen arra, hogy az USB-kábelben  éles sarkok vagy forró tárgyak ne tudjanak kárt okozni. Használat előtt tekerje ki az USB-kábelt teljes mértékben.

- Amint égesre utaló szagokat vagy füstöt észlel, azonnal kapcsolja ki a készüléket és szüntesse meg annak az áramellátását. Mielőtt a terméket újra használatba venné, vizsgáltsa át egy képzett szakemberrel.
- Ha USB-n keresztül biztosítja a készülék áramellátását, a konnektornak mindig könnyen hozzáférhetőnek kell lennie, hogy vészhelyzetben az USB töltőegységet gyorsan ki tudja húzni a konnektorból. Vegye figyelembe a gyártó használati útmutatójában leírtakat.
- Ha terméket felakasztja, ne haladja meg a 2 méteres maximális magasságot.
- Tartsa szem előtt az akkumulátoros készülékek használati korlátozásait és tiltásait potenciális veszélyes szituációkban, például benzinkutaknál, repülőtereket, kórházakban, stb.
- **⚠ FIGYELMEZTETÉS!** Töltés során ne takarja le a terméket. Felmelegedés és túlhevülés veszélye.



Biztonsági utasítások elemekhez/ akkumulátorokhoz

- ⚠ ÉLETVESZÉLY!** Az elemeket/akkumulátorokat tartsa gyermekek számára nem elérhető helyen. Amennyiben azokat véletlenül lenyelik, forduljon orvoshoz.



ROBBANÁSVESZÉLY! Ne töltsön fel nem újratölthető elemeket. Elemeket/akkumulátorokat ne zárjon rövidre és ne nyissa fel azokat. Ez túlhevüléshez, tüzesethez vagy robbanáshoz vezethet.

- Soha ne dobjon elemeket/akkumulátorokat tűzbe.
- Elemeket/akkumulátorokat ne tegyen ki mechanikus terhelésnek.

Az elemek/akkumulátorok kifolyásának veszélye

- Kerülje az olyan szélsőséges környezeti feltételeket és hőmérsékleti viszonyokat, amelyek hatással lehetnek az elemekre/akkumulátorokra, pl. fűtőtestek vagy közvetlen napsugárzás.

- Ha az elemek/akkumulátorok kifolynak, kerülje a bőrt, a szemeket és a nyálkahártyák érintkezését a vegyszerekkel! Az érintett területeket azonnal mossa le friss vízzel, majd forduljon orvoshoz!



VISELJEN VÉDŐKESZTYŰT! A kifolyt elemek/akkumulátorok a bőrre kerülve azon égési sérüléseket okozhatnak. Ilyen esetekben viseljen megfelelő védőkesztyűt.

- A termék beépített akkumulátorral rendelkezik, melyet a felhasználó nem tud kicserélni. A kockázatok elkerülése érdekében az akkumulátort csak a gyártó, annak ügyfélszolgálatára vagy egy annak megfelelő képzettségű szakember veheti vagy cserélheti ki. A termék kiselejtezésekor vegye figyelembe, hogy a termék belsejében akkumulátor van.

● Használat előtt

● A termék feltöltése

MEGJEGYZÉSEK:

- Távolítsa el a termék összes csomagolóanyagát.
- Ha a terméket az USB-kábel [10] nélkül tudja használni, használat előtt fel kell tölteni az akkumulátort. A feltöltés körülbelül 6,5 órát vesz igénybe. Az akkumulátor fixen a termék aljába van beépítve.
- Az első használat előtt tölts fel az akkumulátort teljes mértékben.
- Tölts fel az akkumulátort, ha lemerült (ha a töltésjelzőn [6] csak 1 LED villog).
- Nyissa fel a védősapkát [7].
- Csatlakoztassa az USB-kábel [10] USB csatlakozóját a termék USB-aljzatába [8].

MEGJEGYZÉSEK:

- Az akkumulátor töltöttségi állapotát a töltésjelző [6] mutatja:

A töltésjelző [6] állapota	Az akkumulátor töltöttségi állapota
1 LED villog	0–24 %
1 LED világít, 1 LED villog	25–49 %
2 LED világít, 1 LED villog	50–74 %
3 LED világít, 1 LED villog	75–99 %
4 LED világít	100 %

- A töltés ideje kb. 6,5 óra, ha az akkumulátor lemerült.

MEGJEGYZÉS: A termék túltöltés elleni védelemmel rendelkezik. Ettől függetlenül szüntesse meg a termék áramellátását, amint a töltés befejeződött.

- Az akkumulátor lemerülésének elkerülése érdekében húzza ki az USB-kábelt **10** a termékből.
- A termék újbóli csatlakoztatása előtt zárja vissza a védősapkát **7**. Különben kültéri használat során víz kerülhet a termék belsejébe.
- A termék az akkumulátor védelme érdekében 0 °C alatt és +45 °C felett nem működik.

● Az akkumulátor kapacitásának ellenőrzése

Ha a termék nincs töltés alatt: Az akkumulátor kapacitásának ellenőrzéséhez nyomja meg a BE/KI kapcsológombot **2**. A kék töltéssjelző **6** mutatja a termék belsejében lévő akkumulátor kapacitását*.

1 LED világít	=	24 %*
2 LED világít	=	49 %*
3 LED világít	=	74 %*
4 LED világít	=	100 %*

* Ez az akkumulátor kapacitásának becsült százalékos értéke, nem valós méréseken alapszik.

● Használat

⚠ BALESETVESZÉLY! Ne használja a terméket menet közben. Ha a terméket egy gépjárműben használja, ügyeljen arra, hogy ne veszélyeztesse a vezetőt vagy a gépjárműben ülőket. A terméket tárolja és rögzítse úgy, hogy az ne okozhasson sérüléseket vagy anyagi károkat még hirtelen fékezés esetén sem.

- Fordítsa el az állítható láb/fogantyút **4** és rögzítse a terméket a kívánt helyzetbe. Az állítható láb/fogantyút felfelé is fordíthatja, így az fogantyúként is használható (C ábra).
- A terméket stabil, vízszintes felületen használja kezelje.

⚠ FIGYELEM! Az állítható láb/fogantyú **4** elforgatásakor ügyeljen a kezei tartására, hogy ne csípje be az ujját.

- A termék lámpaként és töltőkészülékként is használható. A két funkció akár egyszerre is használható.

MEGJEGYZÉS: Az akkumulátorban tárolt energia a LED lámpákat és a töltőegységet is ellátja árammal. Ha a terméket töltőkészülékként használja, az üzemidő és a fényerő világítási módban csökkenni fog.

● Használat LED lámpaként

- Töltse fel a terméket teljes mértékben „A termék feltöltése” című részben leírtak szerint.

- A termék 4 üzemmódban használható. Ezek közül a BE/KI kapcsológomb **[2]** többszöri megnyomásával választhat.

BE/KI kapcsológomb	Módok
Egyszeri megnyomás:	100 %-os fényerő
Kétszeri megnyomás:	50 %-os fényerő
Háromszori megnyomás:	SOS jelzés
Négyszeri megnyomás:	Villogás
Ötszöri megnyomás:	A lámpa kikapcsolása

● **Használat töltőkészülékként**

Az USB-kábel **[10]** csatlakoztatásával a termék kisebb, USB-aljzattal (C típus) rendelkező elektromos készülékek (pl. mobiltelefonok vagy digitális fényképezőgépek) feltöltésére is használható.

- Ügyeljen arra, hogy a készülékek töltési árama ne haladja meg a 2 A értéket. Figyelmesen olvassa végig a töltendő készülékek használati útmutatóját.

FIGYELEM! Egy nagyobb töltési áramot igénylő készülék töltésekor mindkét készülék sérülhet.

- A feltöltendő készülék akkumulátorának kapacitása jelentősen kisebb kell, hogy legyen, mint a termék akkumulátorának összkapacitása (4400 mAh). Ellenkező esetben a töltés nem fejeződik be.
- Nyissa fel a védősapkát **[7]**.
- Csatlakoztassa az USB-kábel **[10]** USB végét az USB kimenetbe **[9]**.
- Dugja be az USB-kábel **[10]** USB csatlakozóját a kisebb elektromos készülékbe, amelyet fel kíván tölteni. A kék töltéssjelző **[6]** ekkor kigyullad, és jelzi az akkumulátor kapacitását.
- Amint a töltés befejeződött, húzza ki az USB-kábelt **[10]**.
- Zárja vissza a védősapkát **[7]**.

● **Karbantartás és tisztítás**

A termék nem igényel karbantartást. A LED-égőket nem lehet kicserélni.

- Tisztítás előtt:
 - Kapcsolja ki a terméket.
 - Húzza ki az USB-kábelt **[10]** az USB-aljzattól.
 - Zárja le USB-aljzatának **[8]** és az USB kimenetének **[9]** védősapkáját **[7]**.
- A terméket soha ne merítse vízbe vagy egyéb folyadékba.
- Ne használjon súrolószereket.

- A terméket rendszeresen tisztítsa meg egy száraz, szőszmentes ruha segítségével. A makacsabb szennyeződések eltávolításához használjon egy enyhén nedves ruhát.

● Mentesítés

A csomagolás környezetbarát anyagokból készült, amelyeket a helyi újrahasznosító helyeken adhat le ártalmatlanítás céljából.



A hulladék elkülönítéséhez vegye figyelembe a csomagolóanyagban található jelzéseket. Ezek rövidítéseket (a) és számokat (b) tartalmaznak a következő jelentéssel: 1-7: műanyagok/20-22: papír és karton/80-98: kötőanyagok.

Termék:



Points de collecte sur www.quefairedemesdechets.fr
Privilégiez la réparation ou le don de votre appareil !

A termék, beleértve a tartozékokat és a csomagolóanyagokat is, újrahasznosítható, és a gyártó kiterjesztett felelőssége alá tartozik.

A jobb hulladékkezelés érdekében az ábrán látható információk (szortírozási információk) alapján külön ártalmatlanítsa őket.

A Triman-logó csak Franciaországra vonatkozik.



A kiszolgált termék megsemmisítési lehetőségeiről lakóhelye illetékes önkormányzatánál tájékozódhat.



A környezete érdekében, ne dobja a kiszolgált terméket a háztartási szemétkébe, hanem adja le szakszerű ártalmatlanításra. A gyűjtőhelyekről és azok nyitvatartási idejéről az illetékes önkormányzatnál tájékozódhat.



Környezeti károk az elemek/akkuk hibás megsemmisítése következtében!

Az elemeket/akkukat nem szabad a háziszemétkébe dobni. Mérgező hatású nehézfémeket tartalmazhatnak és ezért különleges kezelést igénylő hulladéknak számítanak. A nehézfémek vegyjelei a következők: Cd = kadmium, Hg = higany, Pb = ólom. Ezért az elhasznált elemeket/akkukat egy közösségi gyűjtőhelyen adja le.

● Szerviz

(HU) Szerviz Magyarország

Tel.: 0680021536











E-mail: owim@lidl.hu



Uporabljena opozorila in simboli	Stran 129
Kratka navodila	Stran 129
Predvidena uporaba	Stran 130
Opis delov	Stran 130
Tehnični podatki	Stran 130
Obseg dobave	Stran 131
Varnostni napotki	Stran 131
Varnostni napotki za baterije/polnilne baterije	Stran 133
Priprava izdelka za uporabo	Stran 134
Polnjenje izdelka	Stran 134
Preverjanje zmogljivosti polnilne baterije	Stran 135
Delovanje	Stran 135
Uporaba kot LED lučka	Stran 135
Uporaba kot polnilec	Stran 136
Vzdrževanje in čiščenje	Stran 136
Odstranjevanje	Stran 136
Servis	Stran 137

Uporabljena opozorila in simboli

V teh navodilih za uporabo, kratkih navodilih in na pakiranju se uporabljajo naslednja opozorila:

	Enosmerni tok/napetost		Izmenični tok/napetost
	Razred zaščite III		Simbol USB povezave
	Pred uporabo preverite navodila za uporabo.		Najmanjša razdalja do osvetljenega materiala
	IP54 (zaščita pred prahom in brizgi vode)		Najvišja nazivna temperatura okolice
	Izdelek je zasnovan tako, da prenese močne mehanske obremenitve		Znak CE potrjuje skladnost z direktivami EU, ki veljajo za izdelek.

LED-REFLEKTOR S POLNILNO BATERIJO POWERBANK

● Kratka navodila

Pri tem dokumentu gre za skrajšano tiskano različico celotnih navodil za uporabo. S skeniranjem kode QR prispete neposredno na spletno mesto LIDL-Service (www.lidl-service.com) in lahko z vnosom številke izdelka (IAN) 418099_2210 vidite in prenesete celotna navodila za uporabo.

⚠ OPOZORILO! Upoštevajte celotna navodila za uporabo in varnostne napotke, da boste preprečili telesne poškodbe oseb in materialno škodo. Kratka navodila so sestavni del tega izdelka. Preden začnete izdelek uporabljati, se seznanite z vsemi navodili za uporabo in varnostnimi napotki. Skrbno shranite kratka navodila in ob predaji izdelka tretji osebi priložite tudi vso dokumentacijo.

● Predvidena uporaba

Ta izdelek je primeren za normalno uporabo.

Ta izdelek je primeren samo za zasebno uporabo v suhih notranjih prostorih ali zunanjih prostorih brez električne povezave (npr. shrambe ali kampi).

Ta izdelek ni primeren za komercialne ali druge namene.

Ta izdelek ni primeren za osvetljavo prostora v gospodinjstvu.

● Opis delov

(Sl. A, B)

1	LED lučka	6	Indikator polnjenja
2	Stikalo za vklop/izklop	7	Zaščitni pokrov
3	Tečajni vijak	8	Vhodna vtičnica USB (tip C)
4	Nastavljiva noga/ročaj	9	Izhodna vtičnica USB
5	Oblazinjena noga	10	Kabel USB

● Tehnični podatki

COB-LED:	1 x 20 W
Vtičnica za polnjenje:	USB (tip C)
Polnilna baterija:	Polnilna litij-ionska baterija, 3,7 V, 4400 mAh 16,28 Wh (ni zamenljiva)
Kapaciteta kot polnilnik:	1400 mAh, pri 5 V, 1 A
Čas polnjenja pri prazni polnilni bateriji:	pribl. 6,5 ur
Trajanje osvetlitve (bela lučka, pri popolnoma napolnjeni polnilni bateriji):	pribl. 2,5 ur
Zaščitni razred:	III/III
Zaščitni sistem:	IP54 (med polnjenjem ali uporabo kot prenosno polnilnik: Uporabljajte samo v zaprtih prostorih. Ta izdelek je odporen proti brizganju vode (IP54) z nameščenim zaščitnim pokrovom 7).
USB vhodna napetost/tok:	5 V $\overline{=}$, 1 A
USB izhodna napetost/tok:	5 V $\overline{=}$, 1 A
Mere:	pribl. 24,5 x 22,5 x 3,5 cm (zloženo)
Masa:	pribl. 695 g

Površina projekcije:	pribl. 14,8 x 11,0 cm
Položaj delovanja:	Izdelek lahko uporabljate izključno tako, kot je in prikazano na slikah C n D.

❶ **OPOMBA:** Napajalnik za izmenični tok ni priložen obsegu dobave. Uporabite napajalnik SELV z največjo delovno izhodno napetostjo 5 V $\overline{\overline{=}}$ (U_{out}), 1 A.

● Obseg dobave

Po odstranitvi embalaže izdelka preverite, ali je dobava popolna in da so vsi deli v dobrem stanju. Pred uporabo odstranite ves embalažni material.

- 1 LED-reflektor s polnilno baterijo Powerbank
- 1 Kabel USB
- 1 Kratka navodila



Varnostni napotki

PRED UPORABO IZDELKA SE SEZNANITE Z VSEMI VARNOSTNIMI NAPOTKI IN NAVODILI ZA UPORABO! ČE IZDELEK POSREDUJETE DRUGIM OSEBAM, PRILOŽITE TUDI VSE DOKUMENTE!



⚠ OPOZORILO! NEVARNOST SMRTI IN NESREČ ZA DOJENČKE IN OTROKE!

Otrok ne pustite nenadzorovanih z embalažnim materialom. Ne pustite otrokom blizu embalažnega materiala.

- To napravo lahko uporabljajo otroci, starejši od 8 let in osebe s fizičnimi, motoričnimi in psihičnimi motnjami ali premalo izkušenj in znanja, če se jih nadzira ali če dobijo navodila o varni uporabi naprave in, če razumejo vključene nevarnosti. Otrok ne pustite, da se igrajo z napravo. Otroci brez nadzora naprave ne smejo opravljati čiščenja ali vzdrževanja.
- Ta izdelek ni igrača in ga je treba hraniti izven dosega otrok. Otroci niso seznanjeni z nevarnostmi pri ravnanju z električnimi napravami.
- Izdelka ne uporabljajte, kadar so vidne poškodbe.

- Izdelka nikoli ne potaplajte v vodo ali druge tekočine!
- Izdelek priključite le v pravilno ozemljeno električno USB vtičnico. Napetost mora biti v skladu s specifikacijami v poglavju »Tehnični podatki«.
- Izdelka ne spreminjajte ali popravljajte. Lučk LED ni možno in se jih ne sme zamenjati.
- Lučke LED niso zamenljive.
- Če lučke LED prenehajo delovati ob koncu življenjske dobe, je treba zamenjati celoten izdelek.

⚠ POZOR! TVEGANJE OPEKLIN! Da bi preprečili opekline, se pred dotikom prepričajte, da je izdelek izključen in se je vsaj 15 minut ohlajal. Izdelek se lahko zelo segreje.

- Dostopne površine, še posebej toplotno krčljive cevi, med delovanjem svetilke postanejo zelo vroče.

NEVARNOST POŽARA! Izdelek postavite tako, da je najmanj 0,1 meter oddaljen od materiala, ki ga je treba osvetliti. Prekomeren razvoj toplote lahko povzroči požar.

- **⚠ OPOZORILO!** Ne vklopite luči, ko je izdelek usmerjen na vnetljivo površino. Osvetljena površina se lahko pregreje ali vname.
- Na ali v bližino izdelka ne postavljajte gorečih sveč ali drugih odprtih plamenov.
- Izdelka ne uporabljajte blizu virov toplote, kot so na primer radiatorji ali druge naprave, ki oddajajo toploto.
- Izdelek odstranite, če so izdelek ali kabel USB **10** poškodovani.
- Pazite na to, da se kabel USB **10** ne more poškodovati zaradi ostrih robov ali vročih mest. Kabel USB pred uporabo popolnoma odvijte.
- Izdelek takoj izklopite in odklopite napajalni kabel iz izdelka, če opazite vonj po zažganem ali dim. Pred ponovno uporabo izdelka naj izdelek preveri strokovnjak.
- Pri uporabi USB vira napajanja mora biti vtičnica vedno lahko dostopna, tako da lahko v nujnem primeru napajanje prek USB hitro izklopite iz vtičnice. Upoštevajte navodila za uporabo proizvajalca.

- Pri obešanju izdelka ne smete preseči največje višine 2 m.
- Upoštevajte omejitve in prepovedi uporabe naprav s polnilnimi baterijami v potencialnih nevarnih situacijah, kot so bencinske črpalke, letališča, bolnišnice itd.
- **⚠ OPOZORILO!** Izdelka med polnjenjem ne pokrivajte. Obstaja nevarnost ogrevanja in pregrevanja.



Varnostni napotki za baterije/polnilne baterije

⚠ ŽIVLJENJSKA NEVARNOST! Shranite baterije/polnilne baterije izven dosega otrok. V primeru poškodb nemudoma obiščite zdravnika.



NEVARNOST EKSPLOZIJE! Baterije, ki niso namenjene za polnjenje, ne polnite. Ne naredite kratkega stika na baterijah/polnilnih baterijah in/ali jih ne odpirajte. To lahko povzroči pregrevanje, požar ali eksplozijo.

- Baterij/polnilnih baterij nikoli ne mečite v ogenj ali vodo.
- Baterij/polnilnih baterij ne obremenjujte mehanski.

Nevarnost puščanja baterij/polnilnih baterij

- Izogibajte se ekstremnim okoljskim pogojem in temperaturam, ki bi lahko vplivali na baterije/polnilne baterije, npr. radiatorjem/neposredni sončni svetlobi.
- Ko se baterije/polnilne baterije izrabijo, izogibajte se stiku kože, očeh in sluznice s kemikalijami! Temeljito splaknite prizadeto območje z veliko čiste vodo in takoj poiščite zdravniško pomoč!



NOSITE ZAŠČITNE ROKAVICE! Baterije/polnilne baterije, ki spuščajo ali poškodovane baterije/polnilne baterije lahko v stiku s kožo povzročijo opekline. V teh primerih vedno nosite ustrezne zaščitne rokavice.

- Ta izdelek ima vgrajeno polnilno baterijo, ki jo uporabnik ne more zamenjati. Odstranitev ali zamenjavo polnilne baterije sme izvajati samo proizvajalec ali njegova servisna služba ali podobno kvalificirana oseba, da preprečite nevarnosti. Pri odstranjevanju izdelka upoštevajte, da vsebuje polnilno baterijo.

● Priprava izdelka za uporabo

● Polnjenje izdelka

OPOMBA:

- Odstranite posamezne dele embalaže z izdelka.
- Za uporabo izdelka brez kabla USB [10], morate polnilno baterijo napolniti pred uporabo. Polnjenje traja pribl. 6,5 ur. Polnilna baterija je fiksno vgrajena v dno izdelka.
- Pred prvo uporabo polnilno baterijo popolnoma napolnite.
- Napolnite polnilno baterijo, ko je prazna (utripa samo 1 LED na indikatorju polnjenja [6]).
- Odprite zaščitni pokrov [7].
- Priključite USB vtič kabla USB [10] v vhodno vtičnico USB [8] izdelka.

OPOMBA:

- Stanje polnjenja baterije je prikazano na indikatorju polnjenja [6]:

Status indikatorja polnjenja [6]	Status polnjenja polnilne baterije
Utripa 1 LED	0–24 %
Sveti 1 LED, utripa 1 LED	25–49 %
Svetita 2 LED-a, utripa 1 LED	50–74 %
Svetita 3 LED-a, utripa 1 LED	75–99 %
Svetijo 4 LED-i	100 %

- Ko je polnilna baterija prazna, je čas polnjenja pribl. 6,5 ur.

OPOMBA: Izdelek ima zaščito pred prenapoljenostjo. Kljub temu morate izdelek izklopiti iz napajanja takoj, ko je postopek polnjenja končan.

- Ločite kabel USB [10] iz izdelka, da preprečite praznjenje polnilne baterije.
- Zaprite zaščitni pokrov [7], preden izdelek znova uporabljate. V nasprotnem primeru lahko pri uporabi na prostem voda vdre v izdelek.
- Izdelek zaradi zaščite baterije ne deluje pri temperaturah pod 0 °C in nad +45 °C.

● Preverjanje zmogljivosti polnilne baterije

Ko izdelka ne polnite: Pritisnite stikalo za vklop/izklop [2], da preverite zmogljivost polnilne baterije. Modri indikator polnjenja [6] prikazuje zmogljivost* polnilne baterije v notranjosti izdelka.

Sveti 1 LED	=	24 %*
Svetijo 2 LED-a	=	49 %*
Svetijo 3 LED-i	=	74 %*
Svetijo 4 LED-i	=	100 %*

* To je ocenjen odstotek zmogljivosti polnilne baterije, vendar ne gre za dejansko meritev.

● Delovanje

⚠ NEVARNOST NESREČ! Izdelka ne uporabljajte med vožnjo. Pri uporabi izdelka v vozilu pazite, da s tem ne ogrožate voznika ali sopotnikov. Shranjujte in zaščitite izdelek tako, da tudi pri močnem zaviranju ne predstavlja nevarnosti poškodb oseb ali poškodb izdelka.

- Obrnite nastavljivo nogo/ročaj [4] in pritrdite izdelek v zelenem položaju. Nastavljiva noga/ročaj se lahko obrne tudi navzgor in se tako uporablja kot ročaj (sl. C).
- Izdelek uporabljajte na stabilni površini brez nagiba.

⚠ POZOR! Pazite na položaj svojih rok, ko obračate nastavljivo nogo/ročaj [4], da preprečite ukleščenje prstov.

- Izdelek lahko uporabljate kot lučko ali polnilec. Uporabljate lahko tudi obe funkciji istočasno.

OPOMBA: V polnilni bateriji je shranjena energija s tokom napaja tako LED lučko kot tudi polnilno postajo. Če izdelek uporabljate kot polnilec, se v skladu s tem skrajša čas delovanja in svetlost v načinu lučke.

● Uporaba kot LED lučka

- Izdelek popolnoma napolnite, kot je opisano v razdelku »Polnjenje izdelka«.
- Izdelek lahko uporabljate v 4 različnih načinih. To izberite tako, da večkrat pritisnete stikalo za vklop/izklop [2].

Stikalo za vklop/izklop	Način
Pritisnite 1-krat:	100 % svetlost
Pritisnite 2-krat:	50 % svetlost
Pritisnite 3-krat:	Signal SOS
Pritisnite 4-krat:	Utripanje
Pritisnite 5-krat:	Izklop luči

● Uporaba kot polnilec

S pomočjo kabla USB **10** lahko izdelek polni majhne elektronske naprave z USB vtičnico (tip C) (npr. mobilni telefoni ali digitalni fotoaparati).

- Upoštevajte, da polnilni tok naprav ne sme presegati 2 A. Pazljivo preverite navodila za uporabo naprav, ki jih želite polniti.

POZOR! Polnjenje naprave, ki potrebuje višji polnilni tok, lahko povzroči okvare obeh naprav.

- Upoštevajte tudi, da mora polnilna baterija naprave, ki jo želite napolniti, imeti bistveno manjšo zmogljivost kot je skupna zmogljivost polnilne baterije v izdelku (4400 mAh). V nasprotnem primeru postopek polnjenja morda ne bo zaključen.
- Odprite zaščitni pokrov **7**.
- Priključite USB vtič kabla USB **10** na izhodno vtičnico USB **9**.
- Vstavite USB vtič kabla USB **10** v majhne elektronske naprave, ki jih želite napolniti. Modri indikator polnjenja **6** zasveti in prikazuje stanje polnilne baterije.
- Kabel USB **10** odstranite, takoj ko je postopek polnjenja zaključen.
- Zaprite zaščitni pokrov **7**.

● Vzdrževanje in čiščenje

Izdelek ni treba vzdrževati. Lučk LED ni možno zamenjati.

- Pred čiščenjem:
 - Izklopite izdelek.
 - Izvlecite kabel USB **10** iz vtičnice USB.
 - Zaprite zaščitni pokrov **7** vhodne vtičnice USB **8** in izhodne vtičnice USB **9**.
- Izdelka nikoli ne potaplajte v vodo ali druge tekočine.
- Ne uporabljajte korozivnih čistilnih sredstev.
- Izdelek redno čistite s suho krpo, ki se ne kosmiči. Za odstranjevanje trdovratne umazanije uporabite rahlo navlaženo krpo.

● Odstranjevanje

Embalaza je narejena iz okolju primernih materialov, ki jih lahko oddate za recikliranje na lokalnih zbirališčih odpadkov.



Upoštevajte oznake embalažnih materialov za ločevanje odpadkov, ki so označene s kraticami (a) in številkami (b) z naslednjim pomenom: 1–7: umetne mas/20–22: papir in karton/80–98: vezni materiali.

Izdelek:



Points de collecte sur www.quefairede mesdechets.fr
Privilégiez la réparation ou le don de votre appareil !

Izdelek z dodatki in embalažni materiali so primerni za recikliranje. Zanje veljajo določila proizvajalčeve razširjene odgovornosti. Za boljše ravnanje z odpadki jih odlagajte ločeno, upoštevajoč prikazane informacije o razvrščanju.

Logotip Triman velja samo za Francijo.



O možnostih odstranjenja odsluženega izdelka se lahko pozanimате pri svoji občinski ali mestni upravi.



Ko je vaš izdelek dotrajan, ga zaradi varovanja okolja ne odvrzite med gospodinjske odpadke, temveč ga oddajte na ustreznem zbirališču tovrstnih odpadkov. O zbirnih mestih in njihovih delovnih časih se lahko pozanimате pri svoji pristojni občinski upravi.



Škoda na okolju zaradi napačnega odstranjenja baterij/akumulatorjev!

Baterij/akumulatorjev ni dovoljeno odstraniti skupaj z gospodinjskimi odpadki. Vsebujejo lahko strupene težke kovine in so podvržene določbam za ravnanje z nevarnimi odpadki. Kemični simboli težkih kovin so naslednji: Cd = kadmij, Hg = živo srebro, Pb = svinec. Zato iztrošene baterije/akumulatorje oddajte na komunalnem zbirnem mestu.

● **Servis**

SI **Servis Slovenija**

Tel.: 00386 (0) 80 70 60











E-Mail: owim@lidl.si



Korištene upozoravajuće napomene i simboli	Stranica	139
Kratke upute	Stranica	139
Uvjeti korištenja	Stranica	140
Opis dijelova	Stranica	140
Tehnički podaci	Stranica	140
Sadržaj isporuke	Stranica	141
Sigurnosne napomene	Stranica	141
Sigurnosne informacije za baterije/punjive baterije	Stranica	143
Prije uporabe	Stranica	144
Punjenje proizvoda	Stranica	144
Provjera kapaciteta punjive baterije	Stranica	145
Rad	Stranica	145
Uporaba kao LED-svjetiljke	Stranica	145
Uporaba kao punjač	Stranica	146
Održavanje i čišćenje	Stranica	146
Zbrinjavanje	Stranica	147
Servis	Stranica	148

Korištene upozoravajuće napomene i simboli

U ovim uputama za uporabu, kratkim uputama ili na pakiranju korištene su sljedeće upozoravajuće napomene:

	Istosmjerna struja/napon		Izmjenična struja/napon
	Razred zaštite III		Ikona USB veze
	Prije uporabe pročitajte upute za uporabu.		Minimalna udaljenost do osvijetljenog materijala
	IP54 (zaštićen od prašine i prskanja vode)		Maksimalna nazivna temperatura okoline
	Proizvod je napravljen tako da podnosi jaka mehanička opterećenja		Oznaka CE potvrđuje sukladnost sa smjernicama EU-a koje se primjenjuju na proizvod.

LED REFLEKTOR S PRIJENOSNIM PUNJAČEM

● Kratke upute

Ovaj je dokument skraćena tiskana verzija cjelovitih uputa za uporabu. Skeniranjem QR koda dospjeti ćete izravno na stranicu usluge LIDL (www.lidl-service.com) i unosom broja artikla (IAN) 418099_2210 možete pogledati i preuzeti cjelovite upute za uporabu.

⚠ UPOZORENJE! Pridržavajte se cjelovitih uputa za uporabu i sigurnosnih napomena kako biste izbjegli tjelesne ozljede i materijalne štete. Kratke upute su sastavni dio ovog proizvoda. Prije korištenja proizvoda upoznajte sve upute za uporabu i sigurnosne napomene. Kratke upute pohranite na sigurnom mjestu i predajte sve dokumente kada proizvod dajete trećim stranama.

● Uvjeti korištenja

Ovaj je proizvod namijenjen za normalnu uporabu.

Ovaj je proizvod prikladan samo za privatnu uporabu u suhim zatvorenim prostorijama ili vanjskim prostorima bez električnog priključka (npr. spremišta ili kampovi).

Ovaj proizvod nije namijenjen za komercijalnu niti drugu uporabu.



Ovaj proizvod nije prikladan za osvjetljavanje prostorije u kućanstvu.

● Opis dijelova

(Sl. A, B)

1	LED svjetlo	6	Indikator punjenja
2	Prekidač za uključivanje/isključivanje	7	Zaštitni poklopac
3	Zglobni vijak	8	USB ulazna utičnica (tip C)
4	Pomična nožica/ručka	9	USB izlazna utičnica
5	Obložena nožica	10	USB kabel

● Tehnički podaci

COB-LED:	1 x 20 W
Utičnica za punjenje:	USB (tip C)
Punjiva baterija:	Punjiva litij ionska baterija, 3,7 V, 4400 mAh 16,28 Wh (ne može zamijeniti)
Kapacitet kao punjač:	1400 mAh, pri 5 V, 1 A
Vrijeme punjenja prazne baterije:	pribl. 6,5 sati
Trajanje svjetla (bijelo svjetlo, s potpuno napunjenom punjivom baterijom):	pribl. 2,5 sati
Razred zaštite:	III/◊III
Sustav zaštite:	IP54 (dok se puni ili koristi kao prijenosni punjač: Rabite samo u zatvorenim prostorima. Ovaj proizvod zaštićen je od prskanja (IP54) samo sa postavljenim zaštitnim poklopcem 7).
USB ulazni napon/struja:	5 V  , 1 A
USB izlazni napon/struja:	5 V  , 1 A
Dimenzije:	pribl. 24,5 x 22,5 x 3,5 cm (zaklopljen)
Težina:	pribl. 695 g

Projekcijska površina:

pribl. 14,8 x 11,0 cm

Radni položaj:

Proizvod se isključivo može koristiti na način prikazan na slikama C i D.

❶ **NAPOMENA:** Napajač za izmjeničnu struju nije priložen. Koristite SELV napajač s maksimalnim radnim izlaznim naponom od 5 V $\overline{\overline{=}}$ (U_{out}), 1 A.

● Sadržaj isporuke

Nakon raspakiravanja proizvoda, provjerite jesu li isporučeni i ispravni svi dijelovi. Prije uporabe uklonite svu ambalažu.

- 1 LED reflektor s prijenosnim punjačem
- 1 USB kabel
- 1 Kratke upute



Sigurnosne napomene

PRIJE UPORABE PROIZVODA UPOZNAJTE SE SA SVIM UPUTAMA ZA UPORABU I SIGURNOSNIM NAPOMENAMA! AKO OVAJ PROIZVOD DAJETE NOVOM VLASNIKU, URUČITE MU I DOKUMENTACIJU!



⚠ UPOZORENJE! OPASNOST PO ŽIVOT I OPASNOST OD NEZGODA ZA NOVOROĐENČAD I DJECU!

Ne ostavljajte djecu s ambalažnim materijalom bez nadzora. Djecu držite podalje od ambalažnog materijala.

- Ovaj proizvod smiju koristiti djeca od 8 godina te osobe s ograničenim psihičkim, osjetilnim ili mentalnim sposobnostima ili osobe s nedostatkom iskustva i/ili znanja kada su pod nadzorom ili ako su upoznati s uputama o sigurnom korištenju proizvoda i ako shvaćaju povezane opasnosti. Ne dopustite djeci da se igraju s proizvodom. Djeca ne smiju čistiti niti održavati uređaj bez nadzora.
- Ovaj proizvod nije igračka i treba ga držati podalje od dohvata djece. Djeca nisu svjesna opasnosti povezanih s rukovanjem električnim uređajima.

- Ne rabite proizvod ako je vidljivo oštećen.
- Proizvod nikada nemojte uranjati u vodu ili druge tekućine!
- Proizvod priključujte samo u propisno instaliranu USB utičnicu. Napon mora odgovarati podacima iz dijela „Tehnički podaci“.
- Nemojte izvršiti nikakve promjene ni popravke na proizvodu. LED svjetla ne mogu se i ne smiju zamijeniti.
- LED lampice ne mogu se zamijeniti.
- Ako LED žarulje na kraju vijeka trajanja više ne rade, valja zamijeniti čitav proizvod.

⚠ PAŽNJA! OPASNOST OD OPEKLINA! Kako bi se izbjegle opekline, uvjerite se da je proizvod isključen te da se hladi najmanje 15 minuta prije nego ga dodirnete. Proizvod može biti jako vruć.

- Dostupne površine, posebice termoskupljajuće crijevo, postaju vrlo vruće kada se koristi svjetlo.

OPASNOST OD POŽARA! Proizvod postavite tako da bude udaljen od svjetlećeg materijala barem 0,1 metar. Prekomjerno oslobađanje topline može izazvati požar.

- **⚠ UPOZORENJE!** Ne uključujte svjetlo ako je proizvod usmjeren prema zapaljivoj površini. Zračena površina mogla bi se zagrijati ili zapaliti.
- Ne stavljajte goruće svijeće ili druge izvore otvorenog plamena na ili u blizini proizvoda.
- Proizvod nemojte upotrebljavati u blizini izvora topline, npr. radijatora ili drugih uređaja koji zrače toplinu.
- Zbrinite proizvod ako je oštećen proizvod ili USB kabel **10**.
- Uvjerite se da se USB kabel **10** ne može oštetiti oštrim rubovima ili vrućim predmetima. Potpuno odmotajte USB kabel prije uporabe.
- Odmah isključite proizvod i odvojite kabel punjenja s proizvoda kada osjetite miris paljevine ili dim. Prije ponovne uporabe neka kvalificirani stručnjak provjeri proizvod.

- Kada koristite USB napajanje, utičnica uvijek mora biti lako dostupna kako bi se USB napajanje u hitnom slučaju moglo brzo odvojiti od utičnice. Obratite pažnju i na proizvođačeve upute za uporabu.
- Kada vješate proizvod, nemojte premašiti maksimalnu visinu od 2 m.
- Uvažite ograničenja i zabrane uporabe proizvoda s punjivim baterijama u potencijalnim opasnim situacijama, primjerice na benzinskim stanicama, u zračnim lukama, bolnicama, itd.
- **⚠ UPOZORENJE!** Nikada nemojte pokrivati uređaj dok se puni. Postoji opasnost od zagrijavanja i pregrijavanja.



Sigurnosne informacije za baterije/punjive baterije

- ⚠ **OPASNOST PO ŽIVOT!** Baterije/punjive baterije pohranite izvan dohvata male djece. U slučaju gutanja, odmah potražite liječničku pomoć.



OPASNOST OD EKSPLOZIJE! Nikada nemojte puniti nepunjive baterije. Nemojte kratko spajati baterije/punjive baterije i/ili ih otvarati. To može uzrokovati požar ili eksploziju.

- Nikada nemojte bacati baterije/punjive baterije u vatru ili vodu.
- Baterije/punjive baterije nemojte izlagati mehaničkom opterećenju.

Opasnost od curenja baterija/punjivih baterija

- Izbjegavajte ekstremne uvjete okoline i temperature koji bi mogli utjecati na baterije/punjive baterije, npr. grijači/izravno sunčevo svjetlo.
- Ako baterije/punjive baterije isure, izbjegavajte kontakt kemikalija s kožom, očima i sluznicom! Zahvaćena područja isperite odmah s puno čiste vode i bez odgode potražite liječničku pomoć!



NOSITE ZAŠTITNE RUKAVICE! Baterije/punjive baterije koje su iscurile ili su oštećene pri dodiru s kožom mogu uzrokovati nagrizanje. U takvim slučajevima uvijek koristite prikladne zaštitne rukavice.

- Ovaj proizvod ima ugrađenu punjivu bateriju koju korisnik ne može zamijeniti. Uklanjanje ili zamjenu punjive baterije smije izvršiti samo proizvođač ili njegova služba za korisnike ili slična kvalificirana osoba kako bi se izbjegle opasnosti. Kod zbrinjavanja proizvoda imajte na umu da sadrži punjivu bateriju.

● Prije uporabe

● Punjenje proizvoda

NAPOMENA:

- S uređaja uklonite sav ambalažni materijal.
- Za uporabu proizvoda bez USB kabela **10** morate napuniti punjivu bateriju prije uporabe. Punjenje traje otprilike 6,5 sati. Punjiva baterija fiksno je ugrađena u dno proizvoda.
- Potpuno napunite punjivu bateriju prije prve uporabe.
- Napunite bateriju kad je prazna (treperi samo 1 LED na indikatoru punjenja **6**).
- Otvorite zaštitni poklopac **7**.
- Spojite USB utikač USB kabela **10** na USB ulaznu utičnicu **8** na proizvodu.

NAPOMENA:

- Status punjenja punjivih baterija prikazan indikatorom punjenja **6**:

Status indikatora punjenja 6	Status punjenja punjive baterije
Treperi 1 LED	0–24 %
Svijetli 1 LED, treperi 1 LED	25–49 %
Svijetle 2 LED-a, treperi 1 LED	50–74 %
Svijetle 3 LED-a, treperi 1 LED	75–99 %
Svijetle 4 LED-a	100 %

- Vrijeme punjenja iznosi pribl. 6,5 sati kada je punjiva baterija prazna.

NAPOMENA: Proizvod ima zaštitu od prekomjernog punjenja. Ipak biste trebali odvojiti proizvod s napajanja čim završi postupak punjenja.

- USB kabel **10** odvojite od proizvoda kako biste izbjegli pražnjenje punjive baterije.
- Zatvorite zaštitni poklopac **7** prije nego ponovno upotrijebite proizvod. U protivnom bi kod uporabe na otvorenom voda mogla dospjeti unutar proizvoda.
- Zbog zaštite baterije, proizvod ne radi na temperaturama ispod 0 °C i iznad +45 °C.

● Provjera kapaciteta punjive baterije

Kada se proizvod ne puni: Pritisnite prekidač za uključivanje/isključivanje [2] kako biste provjerili kapacitet punjive baterije. Plavi indikator punjenja [6] pokazuje kapacitet* punjivih baterija unutar proizvoda.

1 LED svijetli	=	24 %*
2 LED-a svijetle	=	49 %*
3 LED-a svijetle	=	74 %*
4 LED-a svijetle	=	100 %*

* To je procijenjeni postotak kapaciteta punjive baterije, no bez stvarnog mjerenja.

● Rad

 **OPASNOST OD NEZGODE!** Nemojte tijekom vožnje upotrebljavati proizvod. Ako proizvod upotrebljavate u vozilu, pazite na to da vozač ili putnici u vozilu ne budu ugroženi. Spremite i zaštitite proizvod tako da ni kod kočenja ne može uzrokovati opasnosti od ozljeda ili oštećenja proizvoda.

- Okrenite pomičnu nožicu/ručku [4] i pričvrstite proizvod u željenom položaju. Pomična nožica/ručka može se okrenuti prema gore kako biste je koristili kao ručku (sl. C).
- Koristite proizvod i rukujte njime na stabilnoj površini bez kutova.

 **PAŽNJA!** Uzmite u obzir položaj svojih ruku kada okrećete pomičnu nožicu/ručku [4] kako biste izbjegli zaglavljivanje vaših prstiju.

- Proizvod se može upotrebljavati kao svjetiljka i punjač. Obje funkcije mogu se koristiti i istovremeno.

NAPOMENA: Energija pohranjena u punjivoj bateriji strujom napaja LED svjetiljku i stanicu za punjenje. Kada proizvod upotrebljavate kao punjač, sukladno tome smanjit će se vrijeme rada i svjetlina u modusu svjetiljki.

● Uporaba kao LED-svjetiljke

- Do kraja napunite proizvod kako je opisano u dijelu „Punjenje proizvoda“.
- Proizvod se može upotrebljavati u 4 različita načina rada. Odaberite ovo više puta pritišćući prekidač za uključivanje/isključivanje [2].

Prekidač za uključivanje/isključivanje Način rada

1 pritisak:	100 % svjetlina
2 pritiska:	50 % svjetlina
3 pritiska:	SOS signal
4 pritiska:	Treperenje
5 pritiska:	Isključeno svjetlo

● Uporaba kao punjač

Kod uporabe s USB kabelom **10** proizvod se može koristiti za punjenje malih električnih uređaja s USB utičnicom (tip C) (npr. mobiteli ili digitalni fotoaparati).

- Imajte na umu da se ne smije prekoračiti struja punjenja uređaja 2 A. Pažljivo pročitajte upute za uporabu uređaja koji želite napuniti.

PAŽNJA! Punjenje uređaja koji zahtijeva višu struju punjenja može uzrokovati kvar u uređajima.

- Uzmite u obzir i to da punjiva baterija uređaja koji želite puniti mora imati znatno manji kapacitet u odnosu na ukupan kapacitet punjive baterije u proizvodu (4400 mAh). U protivnom se punjenje možda neće dovršiti.
- Otvorite zaštitni poklopac **7**.
- Priključite USB utikač USB kabela **10** na USB izlaznu utičnicu **9**.
- Umetnite USB utikač USB kabela **10** u male elektroničke uređaje koje želite puniti. Plavi indikator punjenja **6** počinje svijetliti i pokazuje kapacitet punjive baterije.
- Uklonite USB kabel **10** čim završi punjenje.
- Zatvorite zaštitni poklopac **7**.

● Održavanje i čišćenje

Proizvod ne zahtijeva održavanje. LED lampice ne mogu se zamijeniti.

- Prije čišćenja:
 - Isključite proizvod.
 - Izvucite USB kabel **10** iz USB utičnice.
 - Zatvorite zaštitni poklopac **7** USB ulazne utičnice **8** i USB izlazne utičnice **9**.
- Proizvod nikada nemojte uranjati u vodu ili druge tekućine.
- Nemojte rabiti agresivna sredstva za čišćenje.
- Proizvod redovito čistite suhom krpom koja ne ostavlja dlačice. Upotrijebite malo navlaženu krpicu kako biste uklonili tvrdokornu prljavštinu.

● Zbrinjavanje

Ambalaža se sastoji od ekološki neškodljivih materijala koje možete zbrinuti na lokalnim mjestima za reciklažu.



Uvažavajte obilježavanje ambalaže za odvajanje otpada, ono je obilježeno s kraticama (a) i brojevima (b) sa slijedećim značenjem: 1–7: plastika/20–22: papir i karton/80–98: miješani materijali.

Proizvod:



Proizvod uklj. pribor i materijali za pakiranje mogu se reciklirati i podliježu proširenoj odgovornosti proizvođača.

Odložite ih odvojeno, slijedeći ilustrirani Info-tri (informacije o razvrstavanju), za bolji tretman otpada.

Triman-Logo važi samo za Francusku.



O mogućnostima zbrinjavanja dotrajalog proizvoda možete se raspitati kod vaše općinske ili gradske uprave.



Zbog zaštite okoliša ne bacajte dotrajali proizvod u kućni otpad, već ga predajte stručnom zbrinjavanju. Informacije o mjestima za sakupljanje otpada i njihovom radnom vremenu možete dobiti pri Vašem nadležnom općinskom uredu.



Štete za okoliš zbog krivog zbrinjavanja baterija/punjivih baterija!

Baterije/punjive baterije se ne smiju zbrinjavati zajedno s kućnim otpadom. One mogu sadržavati otrovne teške metale i podliježu zbrinjavanju kao poseban otpad. Kemijski simboli teških metala su slijedeći: Cd = kadmij, Hg = živa, Pb = olovo. Stoga predajte istrošene baterije/punjive baterije na komunalno mjesto za sabiranje otpada.

● **Servis**

HR **Servis Hrvatska**

Tel.: 0800806355











E-Mail: owim@lidl.hr



Indicații de avertizare și simboluri folosite	Pagina 150
Instrucțiuni scurte	Pagina 150
Utilizarea conform destinației	Pagina 151
Descrierea pieselor	Pagina 151
Date tehnice	Pagina 151
Volumul livrării	Pagina 152
Indicații de siguranță	Pagina 152
Indicații de siguranță pentru baterii/acumulatori	Pagina 154
Înainte de folosire	Pagina 155
Încărcarea produsului	Pagina 155
Verificarea capacității acumulatorului	Pagina 156
Funcționarea	Pagina 156
Utilizarea lămpii cu LED	Pagina 157
Utilizarea ca încărcător	Pagina 157
Întreținerea și curățarea	Pagina 157
Înlăturare	Pagina 158
Service	Pagina 159

Indicații de avertizare și simboluri folosite

În instrucțiunile de utilizare, în instrucțiunile scurte și pe ambalaj se folosesc următoarele indicații de avertizare:

	Curent continuu/tensiune continuă		Curent/tensiune alternativă
	Clasă de protecție III		Simbol de conexiune USB
	Înainte de utilizare citiți instrucțiunile de utilizare.		Distanță minimă față de materialul care trebuie iluminat
	IP54 (protejat la praf și la împrăscări cu apă)		Temperatura maximă nominală a mediului
	Produsul este proiectat pentru a rezista la sarcini mecanice puternice		Semnul CE confirmă conformitatea cu directivele UE referitoare la produs.

REFLECTOR LED CU BATERIE EXTERNĂ

● Instrucțiuni scurte

În cazul acestui document este vorba de o ediție tipărită prescurtată a manualului de utilizare complet. Prin scanarea codului QR ajungeți direct pe pagina LIDL-Service (www.lidl-service.com) și cu introducerea numărului de articol (IAN) 418099_2210 puteți vizualiza și descărca manualul de utilizare complet.

⚠ AVERTISMENT! Respectați manualul de utilizare complet și indicațiile de siguranță, pentru a evita vătămarea persoanelor și daunele materiale. Instrucțiunile scurte sunt parte componentă a acestui produs. Înainte de utilizarea produsului familiarizați-vă cu toate indicațiile de utilizare și siguranță. Păstrați instrucțiunile scurte și înmănați toate documentele, atunci când predați produsul unei terțe persoane.

● Utilizarea conform destinației

Acest produs este destinat pentru folosirea normală.

Acest produs se potrivește exclusiv pentru utilizarea privată în spații interioare sau exterioare uscate, fără conexiune electrică (de ex. spații de depozitare sau locuri de camping).

Acest produs nu este destinat utilizării industriale sau altor aplicații.



Acest produs nu este potrivit pentru iluminarea încăperilor.

● Descrierea pieselor

(Fig. A, B)

1	Lumină cu LED	6	Indicator de încărcare
2	Înterupător PORNIT/OPRIT	7	Capac de protecție
3	Șurub articulată	8	Fișă de intrare USB (tip C)
4	Picior/mâner reglabil	9	Fișă de ieșire USB
5	Picioare capitonate	10	Cablu USB

● Date tehnice

COB-LED:	1 x 20 W
Fișă de încărcare:	USB (tip C)
Acumulator:	Acumulator Li-Ion, 3,7 V, 4400 mAh 16,28 Wh (nu poate fi înlocuit)
Capacitate ca încărcător:	1400 mAh, la 5 V, 1 A
Timp de încărcare pentru acumulator gol:	cca. 6,5 ore
Durată de iluminare (lumină albă, cu acumulatorul încărcat complet):	cca. 2,5 ore
Clasă de protecție:	III/◊
Tip de protecție:	IP54 (în timpul încărcării sau la utilizarea ca baterie externă: Utilizați doar în interior. Acest produs este rezistent la stropire cu apă (IP54) numai cu capacul de protecție 7 atașat).
Tensiune/curent de intrare USB:	5 V  , 1 A
Tensiune/curent de ieșire USB:	5 V  , 1 A
Dimensiuni:	cca. 24,5 x 22,5 x 3,5 cm (pliat)
Greutate:	cca. 695 g

Suprafață de proiectare:	cca. 14,8 x 11,0 cm
Poziție de funcționare:	Produsul poate fi folosit numai așa cum este prezentat în figurile C și D.

- ❶ **INDICAȚIE:** În volumul livrării nu este inclus un alimentator de curent alternativ. Folosiți un alimentator SELV cu o tensiune maximă de ieșire de 5 V $\overline{=}$ (U_{out}), 1 A.

● Volumul livrării

După deschiderea produsului, verificați dacă livrarea este completă și dacă toate piesele sunt în stare bună. Înainte de utilizare, îndepărtați toate materialele de ambalare.

- 1 Reflector LED cu baterie externă
- 1 Cablu USB
- 1 Instrucțiuni scurte



Indicații de siguranță

FAMILIARIZAȚI-VĂ CU TOATE INDICAȚIILE DE SIGURANȚĂ ȘI INSTRUCȚIUNILE DE FOLOSIRE ÎNAINTE DE UTILIZAREA PRODUSULUI! DACĂ DAȚI PRODUSUL ALTEI PERSOANE, ATAȘAȚI TOATE DOCUMENTELE!



⚠️ AVERTISMENT! PERICOL DE MOARTE ȘI ACCIDENTE PENTRU SUGARI ȘI COPII!

Nu lăsați copiii să se joace cu materialul de ambalare nesupravegheați. Nu lăsați materialul de ambalare la îndemâna copiilor.

- Acest produs poate fi folosit de copiii peste 8 ani și de persoanele cu capacități fizice, senzoriale sau mentale limitate sau fără experiență și/sau fără cunoștințe, dacă aceștia sunt supravegheați sau au primit instrucțiuni în ceea ce privește utilizarea în siguranță a produsului și au înțeles pericolele care rezultă din aceasta. Nu lăsați copiii să se joace cu produsul. Curățarea și întreținerea nu trebuie efectuate de către copii fără supraveghere.

- Acest produs nu este o jucărie și nu trebuie lăsat la îndemâna copiilor. Copii nu sunt conștienți de pericolele asociate cu aparatele electrice.
- Nu folosiți produsul dacă aceasta prezintă deteriorări vizibile.
- Nu scufundați niciodată produsul în apă sau în alte lichide!
- Conectați produsul numai la o fișă USB instalată conform prescripțiilor. Tensiunea trebuie să corespundă indicațiilor din capitolul „Date tehnice”.
- Nu faceți reparații sau modificări la produs. LED-urile nu pot și nu au voie să fie înlocuite.
- LED-urile nu pot fi înlocuite.
- Dacă la sfârșitul perioadei de utilizare LED-urile nu mai funcționează, întregul produs trebuie înlocuit.

⚠ ATENȚIE! PERICOL DE ARSURI! Pentru a evita arsurile, asigurați-vă că produsul este deconectat și s-a răcit timp de minim 15 minute, înainte să îl atingeți. Produsul se poate înfierbânta foarte tare.

- Suprafețele accesibile, în special furtunul contractil la căldură, devin foarte fierbinți când lampa este în funcțiune.

PERICOL DE INCENDIU! Așezați produsul în așa fel încât el să se afle la cel puțin 0,1 metru de materialul care trebuie iluminat. Dezvoltarea excesivă de căldură poate duce la un incendiu.

- **⚠ AVERTISMENT!** Nu aprindeți lumina dacă produsul este îndreptat spre o suprafață inflamabilă. Suprafața iluminată se poate supraîncălzi sau se poate aprinde.
- Nu puneți lumânări aprinse sau alte flăcări deschise pe sau în apropierea produsului.
- Nu folosiți produsul în apropierea surselor de căldură, de ex. radiatoare sau alte aparate care emit căldură.
- Eliminați produsul dacă acesta sau cablul USB **10** este deteriorat.
- Asigurați-vă că nu deteriorați cablu USB **10** prin muchii ascuțite sau obiecte fierbinți. Desfășurați complet cablul USB înainte de utilizare.

- Opriți imediat produsul și decuplați cablul de încărcare de la produs, dacă simțiți miros de incendiu sau fum. Duceți produsul la un specialist calificat pentru verificare înainte de a-l refolosi.
- Dacă folosiți o alimentare electrică USB, priza trebuie să fie întotdeauna ușor accesibilă, pentru ca alimentarea electrică USB să poată fi deconectată rapid de la priză. Pentru aceasta, respectați și instrucțiunile de utilizare ale producătorului.
- La agățarea produsului, nu depășiți înălțimea maximă de 2 m.
- Respectați limitările și interdicțiile de utilizare pentru produse operate cu acumulatori în situații potențial periculoase, cum ar fi la benzinării, pe aeroporturi, în spitale, etc.
- **⚠️ AVERTISMENT!** Nu acoperiți produsul în timpul procesului de încărcare. Există pericolul unei încălziri și a unei supraîncălziri.



Indicații de siguranță pentru baterii/acumulatori

- ⚠️ **PERICOL DE MOARTE!** Nu lăsați bateriile/acumulatorii la îndemâna copiilor. În cazul unei înghițiri neintenționate, consultați imediat un medic.



PERICOL DE EXPLOZIE! Nu reîncărcați bateriile nereîncărcabile. Nu scurtcircuitați bateriile/acumulatorii și/sau nu îi desfaceți. Aceasta poate duce la supraîncălzire, incendiu sau explozie.

- Nu aruncați niciodată bateriile/acumulatorii în foc sau apă.
- Nu expuneți bateriile/acumulatorii unor solicitări mecanice.

Există riscul scurgerii bateriilor/acumulatorilor

- Evitați condițiile de mediu și temperaturile extreme, care ar putea afecta bateriile/acumulatorii, de ex. corpurile de încălzire/lumina solară directă.

- Dacă bateriile/acumulatorii s-au scurs, evitați contactul substanțelor chimice cu pielea, ochii și mucoasele! Clătiți imediat locul afectat cu apă curată și consultați medicul!



PURTAȚI MĂNUȘI DE PROTECȚIE! Bateriile/acumuloatoarele scurse sau deteriorate pot provoca arsuri în caz de contact cu pielea. În asemenea cazuri, purtați întotdeauna mănuși de protecție potrivite.

- Acest produs are un acumulator integrat, care nu poate fi înlocuit de către utilizator. Îndepărtarea sau înlocuirea acumulatorului poate fi făcută de către producător, de către serviciul său pentru clienți sau de către o altă persoană calificată asemănător, pentru a evita pericolele. La eliminarea produsului ca deșeu, țineți cont că acesta conține un acumulator.

● Înainte de folosire

● Încărcarea produsului

INDICAȚII:

- Îndepărtați toate materialele de ambalare de la produs.
- Pentru a putea folosi produsul fără cablul USB **10**, trebuie să încărcați acumulatorul înainte de utilizare. Procesul de încărcare durează cca. 6,5 ore. Acumulatorul este montat fix pe fundul produsului.
- Încărcați acumulatorul complet înainte de prima utilizare.
- Încărcați acumulatorul dacă acesta este descărcat (numai 1 LED de la indicatorul de încărcare **6** clipește).
- Deschideți capacul de protecție **7**.
- Conectați ștecherul USB al cablului USB **10** la fișa de intrare USB **8** a produsului.

INDICAȚII:

- Nivelul de încărcare al acumulatorului este prezentat în indicatorul de încărcare **6**:

Starea indicatorului de încărcare 6	Nivelul de încărcare al acumulatorului
1 LED clipește	0–24 %
1 LED este aprins, 1 LED clipește	25–49 %
2 LED-uri sunt aprinse, 1 LED clipește	50–74 %
3 LED-uri sunt aprinse, 1 LED clipește	75–99 %
4 LED-uri sunt aprinse	100 %

- Durata de încărcare este de cca. 6,5 ore dacă acumulatorul a fost descărcat.

INDICAȚIE: Produsul are o siguranță contra supraîncărcării. Totuși trebuie să decuplați produsul de la alimentarea electrică imediat ce procesul de încărcare s-a încheiat.

- Decuplați cablul USB **10** de la produs, pentru a evita o descărcare a acumulatorului.
- Închideți capacul de protecție **7** înainte de a folosi din nou produsul. În caz contrar, la utilizarea în aer liber, ar putea să ajungă apă în produs.
- Din cauza protecției bateriei sale, produsul nu funcționează la temperaturi sub 0 °C și peste +45 °C.

● Verificarea capacității acumulatorului

Dacă produsul nu este încărcat: Apăsăți întrerupătorul PORNIT/OPRIT **2**, pentru a verifica capacitatea acumulatorului. Indicatorul albastru de încărcare **6** arată capacitatea* acumulatorului din interiorul produsului.

1 LED aprins	=	24 %*
2 LED-uri aprinse	=	49 %*
3 LED-uri aprinse	=	74 %*
4 LED-uri aprinse	=	100 %*

- * Acesta este setul procentual estimat al capacității acumulatorului, însă nu este o măsurare reală.

● Funcționarea

⚠ PERICOL DE ACCIDENT! Nu folosiți produsul în timpul deplasării cu mașina. Dacă folosiți produsul într-un autovehicul, aveți grijă să nu puneți în pericol șoferul sau ocupanții din autovehicul. Așezați și asigurați produsul în așa fel încât, chiar și la o frânare bruscă, acesta să nu prezinte pericol de rănire sau de deteriorare a produsului.

- Rotiți piciorul/mânerul reglabil **4** și fixați produsul în poziția dorită. Piciorul/mânerul reglabil poate fi rotit și în sus, putând fi folosit astfel ca mâner (fig. C).
- Folosiți și operați produsul numai pe o suprafață stabilă fără niciun unghi.

⚠ ATENȚIE! Aveți grijă la poziționarea mâinilor dacă rotiți piciorul/mânerul reglabil **4**, pentru a evita să vă prindeți degetele.

- Produsul poate fi folosit ca lampă și ca încărcător. Pot fi folosite simultan ambele funcții.

INDICAȚIE: Energia stocată în acumulator alimentează cu curent atât lampa cu LED cât și stația de încărcare. Dacă folosiți produsul ca încărcător, atunci durata de funcționare și luminozitatea în modul de iluminare se reduc.

● Utilizarea lămpii cu LED

- Încărcați produsul complet, așa cum este descris în capitolul „Încărcarea produsului”.
- Produsul poate fi folosit în 4 moduri diferite. Selectați-le apăsând în mod repetat pe întrerupătorul PORNIT/OPRIT [2].

Întrerupător PORNIT/OPRIT	Mod
1 apăsare:	100 % luminozitate
2 apăsări:	50 % luminozitate
3 apăsări:	Semnal SOS
4 apăsări:	Clipire
5 apăsări:	Se stinge lumina

● Utilizarea ca încărcător

Împreună cu cablul USB [10] produsul poate fi folosit pentru încărcarea aparatelor electronice mici cu fișă USB (tip C) (de ex. telefoane mobile sau camere digitale).

- Rețineți că la aparate, curentul de încărcare nu trebuie să depășească 2 A. Citiți cu atenție instrucțiunile de utilizare ale aparatului pe care doriți să-l încărcați.

ATENȚIE! Încărcarea unui aparat care necesită un curent de încărcare mai mare poate produce un defect în ambele aparate.

- Acumulatorul aparatului pe care doriți să-l încărcați trebuie să aibă o capacitate semnificativ mai mică decât capacitatea totală a acumulatorului din produs (4400 mAh). În caz contrar, procesul de încărcare s-ar putea să nu se încheie.
- Deschideți capacul de protecție [7].
- Conectați ștecherul USB al cablului USB [10] la fișa de ieșire USB [9] de la produs.
- Cuplați ștecherul USB al cablului USB [10] în aparatele electronice mici pe care doriți să le încărcați. Indicatorul de încărcare [6] albastru se aprinde și indică capacitatea acumulatorului.
- Îndepărtați cablul USB [10] imediat ce procesul de încărcare s-a încheiat.
- Închideți capacul de protecție [7].

● Întreținerea și curățarea

Produsul nu necesită întreținere. LED-urile nu pot fi înlocuite.

- Înainte de curățare:
 - Oprii produsul.
 - Scoateți cablul USB [10] din fișa USB.
 - Închideți capacul de protecție [7] al fișei de intrare USB [8] și al fișei de ieșire USB [9].

- Nu scufundați niciodată produsul în apă sau în alte lichide.
- Nu folosiți detergenți corozivi.
- Curățați regulat produsul cu o lavetă uscată, fără scame. Pentru îndepărtarea murdăriei persistente, utilizați o lavetă ușor umedă.

● Înlăturare

Ambalajul este produs din material ecologic care pot fi eliminate la punctele locale de reciclare.



Respectați marcajul materialelor de ambalaj pentru eliminarea deșeurilor, acestea sunt marcate de abrevierile (a) și cifrele (b) cu următoarea semnificație: 1-7: plastice/20-22: hârtie și carton/80-98: substanțe de conexiune.

Produsul:



Produsul, incl. accesoriile, și materialele de ambalare sunt reciclabile și fac obiectul responsabilității extinse a producătorului.

Eliminați-le separat, urmând informațiile ilustrate (informații de sortare), pentru o mai bună tratare a deșeurilor.

Logo Triman este valabil doar pentru Franța.



Puteți obține informații despre posibilitățile de eliminare a produsului de la administrația locală.



Pentru a proteja mediul înconjurător nu eliminați produsul dumneavoastră la gunoiul menajer atunci când nu mai poate fi folosit, ci predați-l la un punct de colectare. Vă puteți informa cu privire la punctele de colectare și orarul acestora de la administrația competentă.



Deteriorarea mediului înconjurător prin aruncarea greșită a bateriilor/acumulatorilor!

Bateriile/acumulatorii nu trebuie aruncate în gunoiul menajer. Ele pot conține metale grele toxice și se supun tratamentului deșeurilor periculoase Simbolurile chimice ale metalelor grele sunt următoarele: Cd = cadmiu, Hg = mercur, Pb = plumb. De aceea, predați bateriile/acumulatorii consumate la un punct de colectare comunal.

● Service

RO

Service România

Tel.: 0800890239



E-Mail: owim@lidl.ro



Използвани предупредителни указания и символи	Страница	161
Кратко ръководство	Страница	161
Употреба по предназначение	Страница	162
Описание на частите	Страница	162
Технически данни	Страница	162
Обем на доставката	Страница	163
Указания за безопасност	Страница	163
Указания за безопасност за батерии/ акумулаторни батерии	Страница	166
Подготовка на продукта за употреба	Страница	167
Зареждане на продукта	Страница	167
Проверка на капацитета на акумулаторната батерия	Страница	168
Работа	Страница	168
Употреба като LED осветително тяло	Страница	168
Употреба като зарядно устройство	Страница	169
Поддръжка и почистване	Страница	169
Изхвърляне	Страница	170
Сервиз	Страница	171

Използвани предупредителни указания и символи

В ръководството за експлоатация, краткото ръководство и върху опаковката са използвани следните предупредителни указания:

	Постоянен ток/напрежение		Променлив ток/напрежение
	Клас на защита III		Символ за USB връзка
	Преди употреба прочетете ръководството за експлоатация.		Минимално разстояние до осветявания материал
	IP54 (със защита от прах и пръски вода)		Максимална номинална околна температура
	Продуктът е проектиран да издържа на големи механични натоварвания		Знакът CE потвърждава съответствието с отнасящите се до продукта директиви на ЕС.

LED ПРОЖЕКТОР С ВЪНШНА БАТЕРИЯ

● Кратко ръководство

Този документ е съкратена печатна версия на пълното ръководство за експлоатация. Сканирайки QR кода, Вие стигате директно до страницата на LIDL Service (www.lidl-service.com) и при въвеждане на номера на артикула (IAN) 418099_2210 можете да разгледате и изтеглите пълното ръководство за експлоатация.

⚠ ПРЕДУПРЕЖДЕНИЕ! Съблюдавайте пълното ръководство за експлоатация и указанията за безопасност, за да избегнете физически и материални щети.

Ръководството за експлоатация е съставна част от този продукт. Преди употреба на продукта се запознайте с всички указания за работа и безопасност. Съхранявайте краткото ръководство на сигурно място и при предоставяне на продукта на трети страни, предайте всички инструкции.

● **Употреба по предназначение**

Този продукт е предназначен за нормална употреба.

Този продукт е подходящ единствено за лична употреба в сухи закрити помещения или на открито без електрическо свързване (напр. складови помещения или къмпинги).

Този продукт не е предназначен за професионална употреба или за други приложения.

Този продукт не е подходящ за обичайно осветление в домашни условия.

● **Описание на частите**

(Фиг. А, В)

1	LED светлина	6	Индикация за зареждане
2	Превключвател за ВКЛ/ИЗКЛ	7	Защитна капачка
3	Винт на шарнирно съединение	8	Входна USB буска (тип C)
4	Регулируем крак/ръкохватка	9	Изходна USB буска
5	Тапицирани крака	10	USB кабел

● **Технически данни**

COB-LED:	1 x 20 W
Буска за зареждане:	USB (тип C)
Акумулаторна батерия:	Литиево-йонна акумулаторна батерия, 3,7 V, 4400 mAh 16,28 Wh (несменяема)
Капацитет като зарядно устройство:	1400 mAh, при 5 V, 1 A
Време за зареждане на изтощена акумулаторна батерия:	ок. 6,5 часа
Продължителност на светене (бяла светлина, при напълно заредена акумулаторна батерия):	ок. 2,5 часа
Клас на защита:	III/III
Тип защита:	IP54 (по време на зареждане или при употреба като външна батерия: Използвайте само на закрито. Само с поставена защитна капачка 7 този продукт е защитен срещу пръски вода (IP54)).
Входно напрежение/ток на USB:	5 V $\overline{=}$, 1 A
Изходно напрежение/ток на USB:	5 V $\overline{=}$, 1 A
Размери:	ок. 24,5 x 22,5 x 3,5 cm (в сгънато положение)

Тегло:	ок. 695 g
Площ на осветяване:	ок. 14,8 x 11,0 cm
Работно положение:	Продуктът може да бъде използван само по начина, показан на фигури C и D.

- ❗ УКАЗАНИЕ:** Захранващ блок за променливо напрежение не е включен в обема на доставката. Използвайте захранващ блок SELV с максимално работно изходно напрежение от 5 V $\overline{\text{---}}$ (U_{out}), 1 A.

● Обем на доставката

След разопаковането на продукта се уверете, че доставката е пълна и всички части са в изрядно състояние. Преди употребата отстранете всички опаковъчни материали.

- 1 LED прожектор с външна батерия
- 1 USB кабел
- 1 Кратко ръководство



Указания за безопасност

ПРЕДИ ИЗПОЛЗВАНЕ НА ПРОДУКТА СЕ ЗАПОЗНАЙТЕ С ВСИЧКИ УКАЗАНИЯ ЗА БЕЗОПАСНОСТ И ИНСТРУКЦИИ ЗА УПОТРЕБА! АКО ПРЕДАВАТЕ ТОЗИ ПРОДУКТ НА ДРУГИ ЛИЦА, ПРЕДАВАЙТЕ СЪЩО И ВСИЧКИ ДОКУМЕНТИ!



⚠ ПРЕДУПРЕЖДЕНИЕ! ОПАСНОСТ ЗА ЖИВОТА И ОПАСНОСТ ОТ ЗЛОПОЛУКИ ЗА БЕБЕТА И ДЕЦА!

Не оставяйте деца с опаковъчните материали без надзор. Винаги дръжте децата далеч от опаковъчните материали.

- Този продукт може да бъде използван от деца над 8 години, както и от лица с ограничени физически, сензорни или интелектуални способности или с липса на опит и/или познания, стига те да бъдат наблюдавани или да са били инструктирани относно безопасната употреба на продукта и да разбират свързаните с това рискове. Не оставяйте деца да играят с продукта. Почистване и поддръжка не трябва да се извършват от деца без надзор.
- Този продукт не е играчка и трябва да се държи извън обсега на деца. Децата не осъзнават опасностите, свързани с боравенето с електрически уреди.
- Не използвайте продукта, ако той има видими щети.
- Никога не потапяйте продукта във вода или други течности!
- Свързвайте продукта само към правилно инсталирана USB бухса. Напрежението трябва да отговаря на данните в раздела „Технически данни“.
- Не извършвайте изменения или ремонти по продукта. LED елементите не могат и не бива да се сменят.
- LED елементите не са сменяеми.
- Когато в края на своя живот LED елементите вече спрат да функционират, целият продукт трябва да бъде подменен.

⚠ ВНИМАНИЕ! РИСК ОТ ИЗГАРЯНИЯ! За да предотвратите изгаряния, уверете се, че продуктът е изключен и е изстивал най-малко 15 минути, преди да го докосвате. Продуктът може да стане много горещ.

- Достъпните повърхности, особено термошлаухът, стават много горещи, когато лампата работи.

ОПАСНОСТ ОТ ПОЖАР! Поставете продукта по такъв начин, че да е отдалечен на най-малко 0,1 метър от осветявания материал. Прекалено образуване на топлина може да доведе до пожар.



- **⚠ ПРЕДУПРЕЖДЕНИЕ!** Не включвайте светлината, ако продуктът е насочен към запалима повърхност. Облъчваната повърхност би могла да прегрее или да се възпламени.
- Не поставяйте горящи свещи или други източници на открит пламък върху или в близост до продукта.
- Не използвайте продукта в близост до източници на топлина, напр. отоплителни тела или други уреди, които отдават топлина.
- Изхвърлете продукта, ако продуктът или USB кабелът **10** са повредени.
- Уверете се, че USB кабелът **10** не може да бъде повреден от остри ръбове или горещи предмети. Преди употребата развийте USB кабела напълно.
- Изключете незабавно продукта и отделете захранващия кабел от продукта, ако усетите миризма на огън или дим. Възложете проверка на продукта от квалифициран специалист, преди да го използвате отново.
- Ако използвате USB електрозахранване, контактът трябва винаги да е леснодостъпен, за да може при спешен случай USB електрозахранването бързо да бъде отделено от контакта. Съблюдавайте също и ръководството за експлоатация на производителя.
- Когато окачвате продукта, не надвишавайте максималната височина от 2 m.
- Съблюдавайте ограниченията и забраните към употребата за акумулаторни продукти в потенциално опасни ситуации, като например на бензиностанции, летища, в болници и т.н.
- **⚠ ПРЕДУПРЕЖДЕНИЕ!** Не покривайте продукта по време на зареждането. Съществува опасност от загряване и прегряване.



Указания за безопасност за батерии/ акумулаторни батерии

- ⚠ ОПАСНОСТ ЗА ЖИВОТА!** Съхранявайте батерии/акумулаторни батерии на недостъпно за деца място. Незабавно потърсете лекар при случайно поглъщане.



ОПАСНОСТ ОТ ЕКСПЛОЗИЯ! Не зареждайте батерии за еднократна употреба. Не свързвайте накъсо батерии/акумулаторни батерии и/или не ги отваряйте. Това може да доведе до прегряване, пожар или експлозии.

- Никога не хвърляйте батерии/акумулаторни батерии в огън или вода.
- Не подлагайте батерии/акумулаторни батерии на механични натоварвания.

Риск от изтичане на батериите/акумулаторните батерии

- Избягвайте екстремни условия на околната среда и температури, които биха могли да окажат въздействие върху батериите/акумулаторните батерии, напр. нагреватели/директна слънчева светлина.
- Ако батерии/акумулаторни батерии са изтекли, избягвайте контакт на кожата, очите и лигавиците с химикалите! Незабавно изплакнете засегнатите места с чиста вода и потърсете лекарска помощ!



НОСЕТЕ ПРЕДПАЗНИ РЪКАВИЦИ! Изтекли или повредени батерии/акумулаторни батерии могат да причинят химически изгаряния при контакт с кожата. В такива случаи винаги носете подходящи предпазни ръкавици.

- Този продукт има вградена акумулаторна батерия, която не може да бъде сменена от потребителя. Изваждането или смяната на акумулаторната батерия могат да бъдат извършвани само от производителя, неговата сервизна служба или подобно квалифицирано лице, за да се избегнат опасности. При

извърлянето на продукта обърнете внимание, че той съдържа акумулаторна батерия.

● **Подготовка на продукта за употреба**

● **Зареждане на продукта**

УКАЗАНИЯ:

- Отстранете всички опаковъчни материали от продукта.
- За да можете да използвате продукта без USB кабел **10**, преди използването трябва да заредите акумулаторната батерия. Процедурата по зареждане продължава приблизително 6,5 часа. Акумулаторната батерия е вградена неподвижно на дъното на продукта.
- Преди първата употреба заредете акумулаторната батерия напълно.
- Заредете акумулаторната батерия, когато тя се изтощи (само 1 LED от индикацията за зареждане **6** мига).
- Отворете защитната капачка **7**.
- Свържете USB щекера на USB кабела **10** с входната USB буква **8** на продукта.

УКАЗАНИЯ:

- Състоянието на заряда на акумулаторната батерия се показва на индикацията за зареждане **6**:

Състояние на индикацията за зареждане 6	Състояние на заряда на акумулаторната батерия
1 LED мига	0–24 %
1 LED свети, 1 LED мига	25–49 %
2 LED светят, 1 LED мига	50–74 %
3 LED светят, 1 LED мига	75–99 %
4 LED светят	100 %

- Времето за зареждане възлиза на ок. 6,5 часа, ако акумулаторната батерия е била празна.

УКАЗАНИЕ: Продуктът разполага със защита от презареждане. Въпреки това трябва да разедините продукта от електрозахранването, щом зареждането е завършило.

- Разединете USB кабела **10** от продукта, за да предотвратите разреждане на акумулаторната батерия.
- Затворете защитната капачка **7**, преди да използвате продукта отново. В противен случай, при употреба на открито вода може да попадне във вътрешността на продукта.
- Поради защитата на своята батерия, продуктът не работи при температури под 0 °C и над +45 °C.

● Проверка на капацитета на акумулаторната батерия

Когато продуктът не се зарежда: Натиснете превключвателя за ВКЛ/ИЗКЛ [2], за да проверите капацитета на акумулаторната батерия. Синята индикация за зареждане [6] показва капацитета* на акумулаторната батерия във вътрешността на продукта.

1 LED свети	=	24 %*
2 LED светят	=	49 %*
3 LED светят	=	74 %*
4 LED светят	=	100 %*

* Това е разчетна процентна стойност на капацитета на акумулаторната батерия, а не действително измерване.

● Работа

⚠ ОПАСНОСТ ОТ ЗЛОПОЛУКА! Не използвайте продукта по време на движение.

Ако използвате продукта в превозно средство, внимавайте да не застрашите водача или пътниците в превозното средство. Приберете и осигурете продукта по такъв начин, че дори и при максимално задействане на спирачките да не се създава опасност от наранявания или от щети по продукта.

- Завъртете регулируемия крак/ръкохватка [4] и закрепете продукта в желаното положение. Регулируемият крак/ръкохватка може също да бъде завъртан нагоре и по този начин да бъде използван като ръкохватка (фиг. С).
- Използвайте и работете с продукта върху стабилна повърхност без ъгли.

⚠ ВНИМАНИЕ! Внимавайте за положението на вашите ръце, когато въртите регулируемия крак/ръкохватка [4], за да избегнете заклещване на пръстите.

- Продуктът може да бъде използван като осветително тяло и като зарядно устройство. Двете функции могат да бъдат използвани също и едновременно.

УКАЗАНИЕ: Съхранената в акумулаторната батерия енергия се запазва с ток както LED осветителното тяло, така и зарядната станция. Когато използвате продукта като зарядно устройство, съответно времето за работа и яркостта в режим на осветление намаляват.

● Употреба като LED осветително тяло

- Заредете продукта напълно, както е описано в раздела „Зареждане на продукта“.
- Продуктът може да бъде използван в 4 различни режима. Тях изберете, като натискате последователно превключвателя за ВКЛ/ИЗКЛ [2].

Превключвател за ВКЛ/ИЗКЛ	Режим
1-кратно натискане:	100 % яркост
2-кратно натискане:	50 % яркост
3-кратно натискане:	Сигнал SOS
4-кратно натискане:	Мигане
5-кратно натискане:	Изключване на светлината

● **Употреба като зарядно устройство**

Заедно с USB кабела [10] продуктът може да бъде използван за зареждане на малки електронни уреди с USB буска (тип C) (напр. мобилни телефони или цифрови фотоапарати).

- Обърнете внимание, че токът за зареждане на уредите не бива да надвишава 2 A. Прочетете внимателно инструкциите за употреба на уреда, който желаете да заредите.

ВНИМАНИЕ! Зареждането на уред, който се нуждае от по-голям ток за зареждане, може да причини дефект и в двата уреда.

- Акумулаторната батерия на уреда, който желаете да заредите, трябва да има значително по-малък капацитет от общия капацитет на акумулаторната батерия в продукта (4400 mAh). В противен случай може да е невъзможно завършване на процеса на зареждане.
- Отворете защитната капачка [7].
- Свържете USB щекера на USB кабела [10] към изходната USB буска [9].
- Включете USB щекера на USB кабела [10] в малкия електронен уред, който желаете да заредите. Синята индикация за зареждане [6] светва и показва капацитета на акумулаторната батерия.
- Отстранете USB кабела [10], щом зареждането завърши.
- Затворете защитна капачка [7].

● **Поддръжка и почистване**

Продуктът не изисква обслужване. LED елементите не могат да бъдат сменени.

- Преди почистването:
 - Изключете продукта.
 - Изтеглете USB кабела [10] от USB буската.
 - Затворете защитната капачка [7] на входната USB буска [8] и на изходната USB буска [9].
- Никога не потапяйте продукта във вода или други течности.
- Не използвайте разяждащи почистващи средства.

- Почиствайте продукта редовно със суха, не мъхеста кърпа. За отстраняване на упорити замърсявания използвайте леко навлажнена кърпа.

● Изхвърляне

Опаковката е изработена от екологични материали, които може да предадете в местните пунктове за рециклиране.



За разделното събиране на отпадъците съблюдавайте маркировката на опаковъчните материали, те са маркирани със съкращения (a) и цифри (b) със следното значение: 1-7: пластмаси/20-22: хартия и картон/80-98: композитни материали.

Продукт:



Points de collecte sur www.quefairedemesdechets.fr
Privilégiez la réparation ou le don de votre appareil !

Продуктът вкл. аксесоарите и опаковката могат да се рециклират и са предмет на разширената отговорност на производителя.

Изхвърляйте ги отделно като следвате илюстрираната информация (за сортиране) за по-добро третиране на отпадъците.

Triman-логото важи само за Франция.



Относно възможностите за отстраняване на излезлия от употреба продукт като отпадък се информирайте от Вашата общинска или градска управа.



В интерес на опазването на околната среда не изхвърляйте излезлия от употреба продукт заедно с битовите отпадъци, а го предайте за правилно рециклиране. За събирателните пунктове и тяхното работно време можете да се информирате от местната управа.



Щети върху околната среда поради неправилно обезвреждане на батериите/акумулаторните батерии!

Батериите/акумулаторните батерии не бива да се изхвърлят заедно с битовите отпадъци. Те могат да съдържат отровни тежки метали и подлежат на специална преработка. Химическите символи на тежките метали са, както следва: Cd = кадмий, Hg = живак, Pb = олово. Затова предавайте изтощените батерии/акумулаторни батерии в общински събирателен пункт.

● Сервиз



Сервиз България

Телефон: 008001184975











Е-мейл: owim@lidl.bg



Χρησιμοποιούμενες προειδοποιητικές υποδείξεις και σύμβολα	Σελίδα	173
Σύντομες οδηγίες	Σελίδα	173
Προβλεπόμενη χρήση	Σελίδα	174
Περιγραφή μερών	Σελίδα	174
Τεχνικά δεδομένα	Σελίδα	174
Περιεχόμενο συσκευασίας	Σελίδα	175
Υποδείξεις ασφαλείας	Σελίδα	175
Υποδείξεις ασφαλείας για μπαταρίες/συσσωρευτές	Σελίδα	177
Πριν τη χρήση	Σελίδα	178
Φόρτιση του προϊόντος	Σελίδα	178
Έλεγχος της χωρητικότητας της μπαταρίας	Σελίδα	179
Λειτουργία	Σελίδα	179
Χρήση ως λυχνία LED	Σελίδα	180
Χρήση ως φορτιστής	Σελίδα	180
Συντήρηση και καθαρισμός	Σελίδα	181
Απόσυρση	Σελίδα	181
Σέρβις	Σελίδα	182

Χρησιμοποιούμενες προειδοποιητικές υποδείξεις και σύμβολα

Στις παρούσες οδηγίες χρήσης, τις σύντομες οδηγίες και τη συσκευασία χρησιμοποιούνται οι ακόλουθες προειδοποιητικές υποδείξεις:

	Συνεχές ρεύμα/τάση		Εναλλασσόμενο ρεύμα/τάση
	Κατηγορία προστασίας III		Σύμβολο σύνδεσης USB
	Διαβάστε τις οδηγίες χρήσης πριν τη χρήση.		Ελάχιστη απόσταση από το φωτιζόμενο αντικείμενο
	IP54 (προστασία από σκόνη και πτώση νερού)		Μέγιστη ονομαστική θερμοκρασία περιβάλλοντος
	Το προϊόν έχει σχεδιαστεί για αντοχή σε έντονη μηχανική επιβάρυνση		Το σύμβολο CE επιβεβαιώνει τη συμβατότητα με τις οδηγίες της ΕΕ που ισχύουν για το προϊόν.

ΠΡΟΒΟΛΕΑΣ LED ΜΕ POWERBANK

● Σύντομες οδηγίες

Το παρόν έγγραφο είναι μια συνοπτική έντυπη έκδοση των πλήρων οδηγιών χρήσης. Σαρώνοντας τον κωδικό QR, θα μεταβείτε απευθείας στη σελίδα εξυπηρέτησης της LIDL (www.lidl-service.com) και μπορείτε να δείτε και να κατεβάσετε (download) τις πλήρεις οδηγίες χρήσης, καταχωρώντας τον αριθμό προϊόντος (IAN) 418099_2210.

⚠ ΠΡΟΕΙΔΟΠΟΙΗΣΗ! Τηρείτε τις πλήρεις οδηγίες χρήσης και τις οδηγίες ασφαλείας, για την αποφυγή τραυματισμών και υλικών ζημιών. Οι σύντομες οδηγίες αποτελούν μέρος αυτού του προϊόντος. Πριν χρησιμοποιήσετε το προϊόν, εξοικειωθείτε πλήρως με τις οδηγίες χρήσης και ασφαλείας. Φυλάξτε καλά τις σύντομες οδηγίες και παραδώστε και όλα τα έγγραφα κατά τη μεταβίβαση του προϊόντος σε τρίτους.

● Προβλεπόμενη χρήση

Αυτό το προϊόν προορίζεται για απλή χρήση.

Το προϊόν προορίζεται αποκλειστικά για ιδιωτική χρήση σε στεγνούς εσωτερικούς χώρους ή σε εξωτερικούς χώρους χωρίς ηλεκτρική σύνδεση (π.χ. αποθήκες ή κάμπινγκ).

Το προϊόν δεν προορίζεται για επαγγελματική χρήση ή άλλες εφαρμογές.



Αυτό το προϊόν δεν είναι κατάλληλο για φωτισμό χώρου σε νοικοκυριά.

● Περιγραφή μερών

(Εικ. Α, Β)

1	Λυχνία LED	6	Ένδειξη φόρτισης
2	Διακόπτης ON/OFF	7	Προστατευτικό καπάκι
3	Βίδα άρθρωσης	8	Είσοδος USB (τύπου C)
4	Ρυθμιζόμενο πόδι/χειρολαβή	9	Έξοδος USB
5	Επενδύμενα πόδια	10	Καλώδιο USB

● Τεχνικά δεδομένα

COB-LED:	1 x 20 W
Υποδοχή φόρτισης:	USB (τύπου C)
Μπαταρία:	Μπαταρία ιόντων λιθίου, 3,7 V, 4400 mAh 16,28 Wh (δεν αντικαθίσταται)
Χωρητικότητα κατά τη χρήση ως φορτιστή:	1400 mAh, στα 5 V, 1 A
Χρόνος φόρτισης κενής μπαταρίας:	περ. 6,5 ώρες
Διάρκεια φωτισμού (λευκό φως με πλήρως φορτισμένη μπαταρία):	περ. 2,5 ώρες
Κατηγορία προστασίας:	III/III
Τύπος προστασίας:	IP54 (κατά τη διάρκεια της φόρτισης ή κατά τη χρήση ως powerbank: Χρησιμοποιήστε μόνο σε εσωτερικούς χώρους. Με τοποθετημένο το προστατευτικό καπάκι [7] το προϊόν είναι ανθεκτικό στο πισίλισμα νερού (IP54)).
Τάση/ρεύμα εισόδου USB:	5 V  , 1 A
Τάση/ρεύμα εξόδου USB:	5 V  , 1 A
Διαστάσεις:	περ. 24,5 x 22,5 x 3,5 cm (κλειστό)
Βάρος:	περ. 695 g

Επιφάνεια προβολής:

περ. 14,8 x 11,0 cm

Θέση λειτουργίας:

Το προϊόν επιτρέπεται να χρησιμοποιείται μόνο όπως υποδεικνύεται στις εικόνες C και D.

- ❶ **ΥΠΟΔΕΙΞΗ:** Στη συσκευασία δεν περιλαμβάνεται τροφοδοτικό εναλλασσόμενου ρεύματος. Χρησιμοποιήστε τροφοδοτικό SELV με μέγιστη τάση εργασίας 5 V $\overline{\overline{\overline{\text{U}}}}$ (U_{out}), 1 A.

● Περιεχόμενο συσκευασίας

Μετά την αφαίρεση του προϊόντος από τη συσκευασία, βεβαιωθείτε ότι δεν λείπει κανένα εξάρτημα και ότι όλα τα εξαρτήματα βρίσκονται σε άριστη κατάσταση. Αφαιρέστε όλα τα υλικά συσκευασίας πριν τη χρήση.

- 1 Προβολέας LED με Powerbank
- 1 Καλώδιο USB
- 1 Σύντομες οδηγίες



Υποδείξεις ασφαλείας

ΠΡΙΝ ΤΗ ΧΡΗΣΗ ΤΟΥ ΠΡΟΪΟΝΤΟΣ ΕΞΟΙΚΕΙΩΘΕΙΤΕ ΜΕ ΟΛΕΣ ΤΙΣ ΥΠΟΔΕΙΞΕΙΣ ΑΣΦΑΛΕΙΑΣ ΚΑΙ ΤΙΣ ΟΔΗΓΙΕΣ ΧΡΗΣΗΣ! ΑΝ ΔΩΣΕΤΕ ΤΟ ΠΡΟΪΟΝ ΣΕ ΑΛΛΑ ΑΤΟΜΑ, ΔΩΣΤΕ ΜΑΖΙ ΚΑΙ ΟΛΑ ΤΑ ΕΓΓΡΑΦΑ!



⚠ ΠΡΟΕΙΔΟΠΟΙΗΣΗ! ΚΙΝΔΥΝΟΣ ΓΙΑ ΤΗ ΖΩΗ ΚΑΙ ΚΙΝΔΥΝΟΣ ΑΤΥΧΗΜΑΤΟΣ ΓΙΑ ΒΡΕΦΗ ΚΑΙ ΠΑΙΔΙΑ!

Μην αφήνετε τα παιδιά να παίζουν με τα υλικά συσκευασίας χωρίς επίβλεψη. Μην επιτρέπετε στα παιδιά να πλησιάζουν τα υλικά συσκευασίας.

- Το προϊόν μπορεί να χρησιμοποιηθεί από παιδιά ηλικίας 8 ετών και πάνω και από άτομα με περιορισμένες φυσικές, αισθητηριακές ή πνευματικές δυνατότητες ή με έλλειψη εμπειρίας ή/και γνώσεων, εφόσον επιτηρούνται ή έχουν λάβει οδηγίες ως προς την ασφαλή χρήση του προϊόντος και κατανοούν τους σχετικούς κινδύνους. Μην αφήνετε τα παιδιά να παίζουν με το προϊόν. Οι εργασίες καθαρισμού και συντήρησης δεν πρέπει να εκτελούνται από παιδιά χωρίς επιτήρηση.

- Το προϊόν δεν είναι παιχνίδι και πρέπει να τοποθετείται σε σημεία στα οποία δεν έχουν πρόσβαση παιδιά. Τα παιδιά δεν έχουν επίγνωση των κινδύνων που σχετίζονται με το χειρισμό ηλεκτρικών συσκευών.
- Μην χρησιμοποιείτε το προϊόν αν έχει εμφανείς ζημιές.
- Μην βυθίζετε ποτέ το προϊόν σε νερό ή άλλα υγρά!
- Συνδέετε το προϊόν μόνο σε κατάλληλα εγκατεστημένη υποδοχή USB. Η τάση πρέπει να συμφωνεί με τα στοιχεία της ενότητας «Τεχνικά δεδομένα».
- Μην τροποποιείτε και μην επισκευάζετε το προϊόν. Οι λυχνίες LED δεν μπορούν και δεν πρέπει να αντικαθίστανται.
- Οι λυχνίες LED δεν είναι αντικαταστάσιμες.
- Αν οι λυχνίες LED δεν λειτουργούν στο τέλος της διάρκειας ζωής τους, απαιτείται αντικατάσταση ολόκληρου του προϊόντος.

⚠ ΕΠΙΦΥΛΑΚΗ! ΚΙΝΔΥΝΟΣ ΕΓΚΑΥΜΑΤΟΣ! Για την αποφυγή εγκαυμάτων, βεβαιωθείτε ότι το προϊόν είναι απενεργοποιημένο και έχουν περάσει τουλάχιστον 15 λεπτά από τη στιγμή που απενεργοποιήθηκε πριν το αγγίζετε. Το προϊόν μπορεί να θερμανθεί πολύ.

- Οι επιφάνειες με πρόσβαση, ειδικά το θερμοσυρρικνούμενο λάστιχο, θερμαίνονται πολύ όταν η λυχνία βρίσκεται σε λειτουργία.

ΚΙΝΔΥΝΟΣ ΠΥΡΚΑΓΙΑΣ! Τοποθετήστε το προϊόν κατά τέτοιο τρόπο, ώστε να απέχει τουλάχιστον 0,1 μέτρο από το αντικείμενο φωτισμού. Η ανάπτυξη υπερβολικής θερμότητας μπορεί να οδηγήσει σε πυρκαγιά.

- **⚠ ΠΡΟΕΙΔΟΠΟΙΗΣΗ!** Μην ανάβετε τον προβολέα προσανατολισμένο σε εύφλεκτη επιφάνεια. Μπορεί η επιφάνεια να υπερθερμανθεί ή να ανάψει από την ακτινοβολία.
- Μην τοποθετείτε αναμμένα κεριά ή άλλες γυμνές φλόγες πάνω ή κοντά στο προϊόν.
- Μην χρησιμοποιείτε το προϊόν κοντά σε πηγές θερμότητας, όπως π.χ. θερμαντικά σώματα ή άλλες συσκευές που εκπέμπουν θερμότητα.

- Απορρίψτε το προϊόν αν το προϊόν ή το καλώδιο USB **10** υποστεί ζημιά.
- Βεβαιωθείτε ότι το καλώδιο USB **10** αποκλείεται να υποστεί ζημιά από αιχμηρές ακμές ή πολύ θερμά αντικείμενα. Ξετυλίξτε πλήρως το καλώδιο USB πριν τη χρήση.
- Απενεργοποιήστε αμέσως το προϊόν και τραβήξτε το καλώδιο φόρτισης από το προϊόν σε περίπτωση που αντιληφθείτε οσμή καμένου ή καπνό. Παραδώστε το προϊόν σε εξειδικευμένο τεχνικό για έλεγχο πριν το χρησιμοποιήσετε ξανά.
- Αν χρησιμοποιείτε τροφοδοτικό USB, η πρίζα πρέπει να είναι πάντα άμεσα προσβάσιμη, ώστε να μπορείτε να αποσυνδέσετε γρήγορα το τροφοδοτικό USB σε περίπτωση ανάγκης. Τηρείτε, επίσης, τις οδηγίες χρήσης του κατασκευαστή.
- Αν κρεμάσετε το προϊόν, μην υπερβαίνετε το μέγιστο ύψος 2 m.
- Τηρείτε τους περιορισμούς και τις απαγορεύσεις που ισχύουν για τη χρήση προϊόντων που λειτουργούν με μπαταρία σε πιθανώς επικίνδυνες συνθήκες, όπως π.χ. σε βενζινάδικα, αεροδρόμια, νοσοκομεία κτλ.
- **⚠ ΠΡΟΕΙΔΟΠΟΙΗΣΗ!** Μην καλύπτετε το προϊόν κατά τη διάρκεια της φόρτισης. Υπάρχει κίνδυνος να ζεσταθεί και να προκληθεί υπερθέρμανση.



Υποδείξεις ασφαλείας για μπαταρίες/ συσσωρευτές

⚠ ΚΙΝΔΥΝΟΣ ΘΑΝΑΤΟΥ! Φυλάσσετε τις μπαταρίες/τους συσσωρευτές μακριά από παιδιά. Σε περίπτωση κατάποσης κατά λάθος, ζητήστε αμέσως τη βοήθεια γιατρού.



ΚΙΝΔΥΝΟΣ ΕΚΡΗΞΗΣ! Μην φορτίζετε τις μη επαναφορτιζόμενες μπαταρίες. Μην βραχυκυκλώνετε και/ή μην ανοίγετε τις μπαταρίες/τους συσσωρευτές. Ενδέχεται να προκληθεί υπερθέρμανση, πυρκαγιά ή έκρηξη.

- Μην ρίχνετε ποτέ τις μπαταρίες/τους συσσωρευτές στη φωτιά ή σε νερό.

- Μην ασκείτε μηχανικό φορτίο στις μπαταρίες/τους συσσωρευτές.

Κίνδυνος διαρροής των μπαταριών/συσσωρευτών

- Αποφύγετε τις ακραίες συνθήκες και θερμοκρασίες που μπορεί να επηρεάσουν τις μπαταρίες/τους συσσωρευτές, όπως π.χ. τα θερμαντικά σώματα/η άμεση ηλιακή ακτινοβολία.
- Σε περίπτωση διαρροής των μπαταριών/συσσωρευτών, αποφύγετε την επαφή των χημικών ουσιών με το δέρμα, τα μάτια και τους βλεννογόνους! Καθαρίστε αμέσως τις προσβεβλημένες περιοχές με καθαρό νερό και επικοινωνήστε με το γιατρό σας!



ΦΟΡΑΤΕ ΠΡΟΣΤΑΤΕΥΤΙΚΑ ΓΑΝΤΙΑ! Οι μπαταρίες/συσσωρευτές που παρουσιάζουν διαρροή ή έχουν υποστεί βλάβη μπορούν να προκαλέσουν εγκαύματα κατά την επαφή με το δέρμα. Σε αυτές τις περιπτώσεις φοράτε πάντα κατάλληλα προστατευτικά γάντια.

- Το προϊόν διαθέτει μια ενσωματωμένη μπαταρία χωρίς δυνατότητα αντικατάστασης από το χρήστη. Η αφαίρεση ή αντικατάσταση της μπαταρίας πρέπει να εκτελείται μόνο από τον κατασκευαστή, το κέντρο εξυπηρέτησης πελατών του ή παρομοίως εξειδικευμένο τεχνικό για την αποφυγή κινδύνων. Κατά την απόρριψη του προϊόντος λάβετε υπόψη ότι περιέχει μπαταρία.

● Πριν τη χρήση

● Φόρτιση του προϊόντος

ΥΠΟΔΕΙΞΙΣ:

- Αφαιρέστε όλα τα υλικά συσκευασίας από το προϊόν.
- Για τη χρήση του προϊόντος χωρίς καλώδιο USB **10** θα πρέπει να φορτίσετε την μπαταρία πριν τη χρήση. Η διαδικασία φόρτισης διαρκεί περίπου 6,5 ώρες. Η μπαταρία είναι σταθερά ενσωματωμένη στο κάτω μέρος του προϊόντος.
- Φορτίστε πλήρως την μπαταρία πριν την πρώτη χρήση.
- Φορτίστε την μπαταρία μόλις εξαντληθεί (αναβοαβήνει μόνο 1 LED της ένδειξης φόρτισης **6**).
- Ανοίξτε το προστατευτικό καπάκι **7**.
- Συνδέστε το βύσμα USB του καλωδίου USB **10** στην είσοδο USB **8** του προϊόντος.

ΥΠΟΔΕΙΞΙΣ:

- Η κατάσταση φόρτισης της μπαταρίας υποδεικνύεται από την ένδειξη φόρτισης **6**:

Κατάσταση ένδειξης φόρτισης 6	Κατάσταση φόρτισης της μπαταρίας
Αναβοσβήνει 1 LED	0-24 %
1 LED ανάβει, 1 LED αναβοσβήνει	25-49 %
2 LED ανάβουν, 1 LED αναβοσβήνει	50-74 %
3 LED ανάβουν, 1 LED αναβοσβήνει	75-99 %
4 LED ανάβουν	100 %

- Η φόρτιση διαρκεί περ. 6,5 ώρες όταν η μπαταρία είναι κενή.

ΥΠΟΔΕΙΞΗ: Το προϊόν διαθέτει προστασία υπερφόρτωσης. Ωστόσο, πρέπει να αποσυνδέετε το προϊόν από την παροχή ηλεκτρικού ρεύματος μετά την ολοκλήρωση της φόρτισης.

- Αποσυνδέστε το καλώδιο USB **10** από το προϊόν για την αποφυγή εκφόρτισης της μπαταρίας.
- Κλείστε το προστατευτικό καπάκι **7** πριν τη νέα χρήση του προϊόντος. Σε διαφορετική περίπτωση ενδέχεται να εισχωρήσει νερό στο προϊόν κατά τη χρήση σε εξωτερικούς χώρους.
- Για λόγους προστασίας της μπαταρίας το προϊόν δεν λειτουργεί σε θερμοκρασίες κάτω των 0 °C και πάνω των +45 °C.

● Έλεγχος της χωρητικότητας της μπαταρίας

Αν το προϊόν δεν φορτίζεται: Πιέστε ξανά το διακόπτη ON/OFF **2** για να ελέγξετε τη χωρητικότητα της μπαταρίας. Η μπλε ένδειξη φόρτισης **6** υποδεικνύει τη χωρητικότητα* της μπαταρίας που είναι τοποθετημένη στο προϊόν.

1 LED ανάβει	=	24 %*
2 LED ανάβουν	=	49 %*
3 LED ανάβουν	=	74 %*
4 LED ανάβουν	=	100 %*

- * Κατά προσέγγιση ποσοστό της χωρητικότητας μπαταρίας, χωρίς όμως να πρόκειται για πραγματική μέτρηση.

● Λειτουργία

⚠ ΚΙΝΔΥΝΟΣ ΑΤΥΧΗΜΑΤΟΣ! Μην χρησιμοποιείτε το προϊόν κατά την οδήγηση. Σε περίπτωση χρήσης του προϊόντος στο αυτοκίνητο, δώστε προσοχή, ώστε να μην τίθεται σε κίνδυνο ο οδηγός ή οι επιβάτες του οχήματος. Αποθηκεύστε και ασφαλίστε το προϊόν με τέτοιο τρόπο, ώστε να μην υπάρχει κίνδυνος τραυματισμού ή πρόκλησης βλάβης στο προϊόν ακόμη και σε περίπτωση απότομου φρεναρίσματος.

- Γυρίστε το ρυθμιζόμενο πόδι/τη χειρολαβή [4] και στερεώστε το προϊόν στην επιθυμητή θέση. Το ρυθμιζόμενο πόδι/η χειρολαβή μπορεί, επίσης, να γυρίσει και προς τα πάνω και να χρησιμοποιηθεί ως χειρολαβή (εικ. C).
- Χρησιμοποιείτε και λειτουργείτε το προϊόν σε μια σταθερή επιφάνεια χωρίς γωνία.

⚠ ΕΠΙΦΥΛΑΚΗ! Προσέξτε τα χέρια σας όταν γυρίζετε το ρυθμιζόμενο πόδι/τη χειρολαβή [4] για την αποφυγή σύνθλιψης των δαχτύλων σας.

- Το προϊόν μπορεί να χρησιμοποιηθεί ως λυχνία και ως φορτιστής. Μπορούν να χρησιμοποιηθούν και οι δύο λειτουργίες συγχρόνως.

ΥΠΟΔΕΙΞΗ: Η ενέργεια που αποθηκεύεται στην μπαταρία τροφοδοτεί με ρεύμα τόσο τη λυχνία LED όσο και το σταθμό φόρτισης. Κατά τη χρήση του προϊόντος ως φορτιστή, μειώνεται η διάρκεια λειτουργίας και η φωτεινότητα στη λειτουργία φωτισμού.

● Χρήση ως λυχνία LED

- Φορτίστε πλήρως το προϊόν σύμφωνα με την περιγραφή της ενότητας «Φόρτιση του προϊόντος».
- Το προϊόν υποστηρίζει 4 διαφορετικές λειτουργίες. Επιλέξτε τις πιέζοντας επανειλημμένα το διακόπτη ON/OFF [2].

Διακόπτης ON/OFF	Λειτουργία
Πάτημα 1x φορά:	100 % φωτεινότητα
Πάτημα 2x φορές:	50 % φωτεινότητα
Πάτημα 3x φορές:	Σήμα SOS
Πάτημα 4x φορές:	Αναβοσβήνει
Πάτημα 5x φορές:	Η λυχνία σβήνει

● Χρήση ως φορτιστής

Σε συνδυασμό με το καλώδιο USB [10] το προϊόν μπορεί να χρησιμοποιηθεί για τη φόρτιση μικρών ηλεκτρονικών συσκευών με υποδοχή USB (τύπου C) (π.χ. κινητά τηλέφωνα ή ψηφιακές φωτογραφικές μηχανές).

- Λάβετε υπόψη ότι το ρεύμα φόρτισης των συσκευών δεν πρέπει να υπερβαίνει τα 2 Α. Διαβάστε προσεκτικά τις οδηγίες χρήσης της συσκευής που θέλετε να φορτίσετε.

ΕΠΙΦΥΛΑΚΗ! Η φόρτιση συσκευών που απαιτούν υψηλότερο ρεύμα φόρτισης μπορεί να έχει ως αποτέλεσμα την πρόκληση βλαβών και στις δύο συσκευές.

- Η μπαταρία της συσκευής που θέλετε να φορτίσετε θα πρέπει να έχει πολύ μικρότερη χωρητικότητα σε σχέση με τη συνολική χωρητικότητα της μπαταρίας του προϊόντος (4400 mAh). Διαφορετικά ενδέχεται η διαδικασία φόρτισης να μην ολοκληρωθεί.

- Ανοίξτε το προστατευτικό καπάκι [7].
- Συνδέστε το βύσμα USB του καλωδίου USB [10] στην έξοδο USB [9].
- Συνδέστε το βύσμα USB του καλωδίου USB [10] στη μικρή ηλεκτρονική συσκευή που θέλετε να φορτίσετε. Η μπλε ένδειξη φόρτισης [6] ανάβει και υποδεικνύει τη χωρητικότητα της μπαταρίας.
- Αποσυνδέστε το καλώδιο USB [10] μετά την ολοκλήρωση της φόρτισης.
- Κλείστε το προστατευτικό καπάκι [7].

● Συντήρηση και καθαρισμός

Το προϊόν δεν χρειάζεται συντήρηση. Οι λυχνίες LED δεν αντικαθίστανται.

- Πριν τον καθαρισμό:
 - Απενεργοποιήστε το προϊόν.
 - Αποσυνδέστε το καλώδιο USB [10] από την υποδοχή USB.
 - Κλείστε το προστατευτικό καπάκι [7] της εισόδου USB [8] και της εξόδου USB [9].
- Μην βυθίζετε ποτέ το προϊόν σε νερό ή άλλα υγρά.
- Μην χρησιμοποιείτε διαβρωτικά καθαριστικά.
- Καθαρίζετε τακτικά το προϊόν με ένα στεγνό πανί χωρίς χνούδι. Χρησιμοποιήστε ελαφρώς υγρό πανί για την απομάκρυνση των επίμονων ρύπων.

● Απόσυρση

Η συσκευασία αποτελείται από υλικά φιλικά προς το περιβάλλον, τα οποία μπορείτε να διαθέσετε στους χώρους ανακύκλωσης της περιοχής σας.



Προσέξτε τον χαρακτηρισμό των υλικών συσκευασίας για τον διαχωρισμό απορριμμάτων, αυτά είναι χαρακτηρισμένα από συντόμευσεις (a) και αριθμούς (b) με την ακόλουθη σημασία: 1-7: πλαστικά/20-22: χαρτί και χαρτόνι/80-98: σύνθετο υλικό.

Προϊόν:



Points de collecte sur www.quefairedemesdechets.fr
Privilégiez la réparation ou le don de votre appareil !

Το προϊόν, συμπεριλ. των αξεσουάρ και των υλικών συσκευασίας, είναι ανακυκλώσιμο και υπόκειται στη διευρυμένη ευθύνη του κατασκευαστή.

Απορρίψτε τα ξεχωριστά τηρώντας τις απεικονιζόμενες πληροφορίες ταξινόμησης για καλύτερη επεξεργασία των αποβλήτων.

Το λογότυπο Trimap ισχύει μόνο για τη Γαλλία.



Για πληροφορίες σχετικά με τις δυνατότητες απόρριψης του προϊόντος που δεν χρησιμοποιείται πλέον, απευθυνθείτε στις αρμόδιες υπηρεσίες της κοινότητας ή του δήμου σας.



Για την προστασία του περιβάλλοντος, μην απορρίψτε το άχρηστο πλέον προϊόν στα οικιακά απορρίμματα, αλλά παραδώστε το στα ειδικά Κέντρα απόρριψης. Για τα σημεία συλλογής και τις ώρες λειτουργίας τους απευθυνθείτε στις αρμόδιες υπηρεσίες.



Καταστροφή του περιβάλλοντος λόγω εσφαλμένης απόρριψης μπαταριών/επαναφορτιζόμενων μπαταριών!

Απαγορεύεται η απόρριψη των μπαταριών/επαναφορτιζόμενων μπαταριών στα οικιακά απορρίμματα. Ενδέχεται να περιέχουν δηλητηριώδη βαρέα μέταλλα και συγκαταλέγονται στα απορρίμματα ειδικής επεξεργασίας. Τα χημικά σύμβολα βαρέων μετάλλων είναι τα ακόλουθα: Cd = Κάδμιο, Hg = Υδράργυρος, Pb = Μόλυβδος. Για το λόγο αυτό παραδώστε τις εξαντλημένες μπαταρίες/επαναφορτιζόμενες μπαταρίες στα κατάλληλα σημεία συλλογής.

● Σέρβις

GR Σέρβις Ελλάδα

Τηλ: 00800 491 800674

Email: owim@lidl.gr

CY Σέρβις Κύπρος

Τηλ: 8009 4211

Email: owim@lidl.com.cy



OWIM GmbH & Co. KG

Stiftsbergstraße 1
74167 Neckarsulm
GERMANY

Model No.: HG10140

Version: 05/2023



IAN 418099_2210

8 