

PLASTIC WELDING GUN PKSP 50 B1

GB

PLASTIC WELDING GUN

User manual

HU

MŰANYAGHEGESZTŐ PISZTOLY

Kezelési és biztonsági utalások

SI

PIŠTOLA ZA VARJENJE UMETNE MASE

Navodila za upravljanje in varnostna opozorila

CZ

SVAŘOVACÍ PISTOLE NA PLASTY

Pokyny pro obsluhu a bezpečnostní pokyny

SK

ZVÁRACIA PIŠTOĽ NA PLASTY

Pokyny pre obsluhu a bezpečnostné pokyny

DE

AT

CH

KUNSTSTOFF-SCHWEISSPISTOLE

Bedienungsanleitung

IAN 472140_2407

HU

SI

CZ

SK

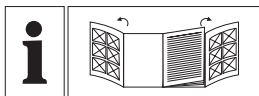

GB	User manual	Page	5
HU	Kezelési és biztonsági utalások	Oldal	20
SI	Navodila za upravljanje in varnostna opozorila	Stran	35
CZ	Pokyny pro obsluhu a bezpečnostní pokyny	Strana	51
SK	Pokyny pre obsluhu a bezpečnostné pokyny	Strana	66
DE/AT/CH	Bedienungsanleitung	Seite	81

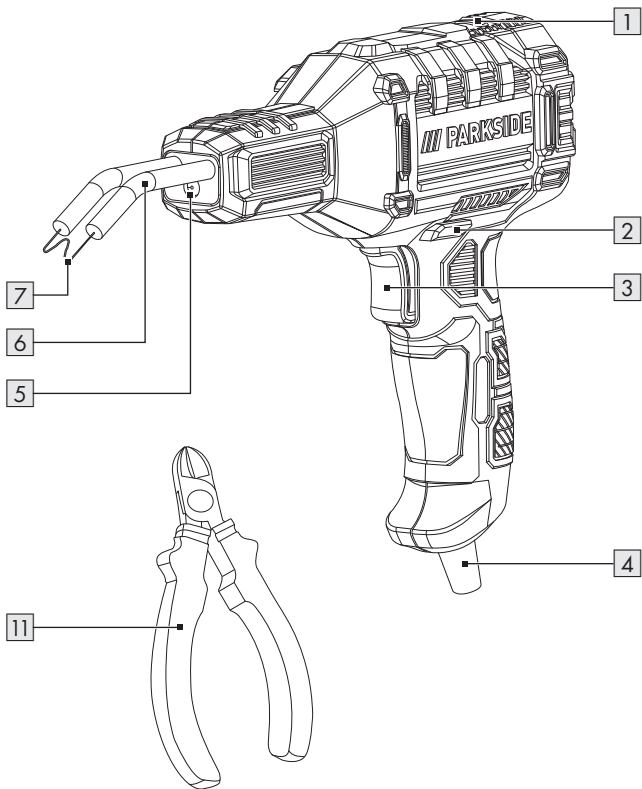
A

B

7



8



9



10

**C**

6

8

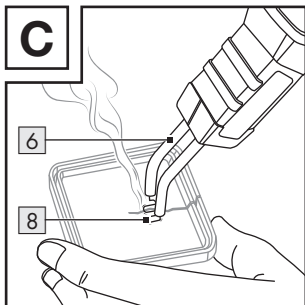
**D**

6

8

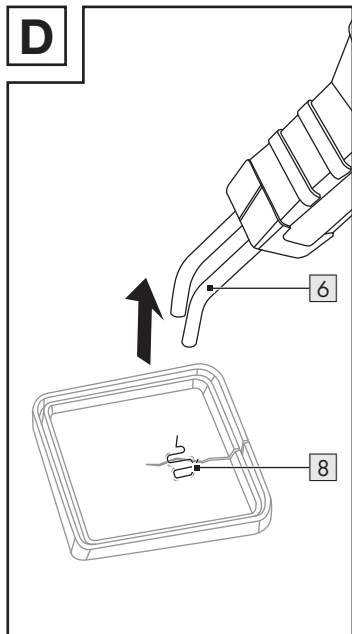
**E**

8

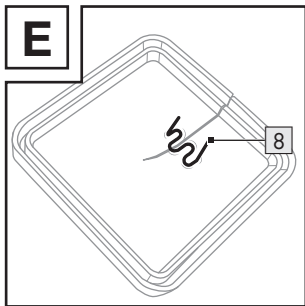

List of pictograms used	Page	6
Introduction	Page	7
Intended use	Page	8
Scope of delivery	Page	8
Description of parts	Page	9
Technical data	Page	9
Safety instructions	Page	10
Before first use	Page	12
Unpacking the product	Page	12
Operation	Page	13
Inserting the staple	Page	13
Switching on/off	Page	13
LED work light	Page	14
Working instructions	Page	14
Cleaning and care	Page	15
Replacement parts/Accessories	Page	15
Disposal	Page	16
Warranty	Page	17
Warranty claim procedure	Page	17
Service	Page	19

List of pictograms used



DANGER! – Designating a hazard with high risk, which will result in death or severe injury if not avoided (e.g. risk of suffocation)



WARNING! – Designating a hazard with moderate risk, which can result in death or severe injury if not avoided (e.g. risk of electric shock)



CAUTION! – Designating a hazard with low risk, which could result in minor or moderate injury if not avoided (e.g. risk of scalding)



NOTICE! – Warns of possible damage to property/the product if not avoided (e.g. risk of short circuit)







Danger – risk of electric shock!



Read the user manual.



Alternating current/voltage

	Symbol for a Protection Class II product
V~	Voltage
W	Watt
	Always remove the mains plug from the mains socket before cleaning.
	Safety information
	Instructions for use
CE	CE mark indicates conformity with relevant EU directives applicable for this product.

PLASTIC WELDING GUN

● Introduction

We congratulate you on the purchase of your new product. You have chosen a high quality product. The instructions for use are part of the product. They contain important information concerning safety, use and disposal. Before using the product, please familiarise yourself with all of the safety information and instructions for use. Only use the product as described and for the specified applications. If you pass the product on to anyone else, please ensure that you also pass on all the documentation with it.

● Intended use

- This product is intended for repairing a variety of plastic parts, such as:
 - Car bumpers
 - Temples (of sunglasses, reading glasses)
 - Decorative strips
 - Containers
 - Furniture

By pushing in the staples you can rejoin fractures and cracks in flat surfaces and angled joints.

- The LED work light [5] is intended to illuminate the immediate work area.
- Only use the product in dry indoor areas.
- The product is exclusively intended for domestic use.
- The product is not intended for commercial or industrial use.
- Only use the product as described and only for the indicated fields of application.
- Any other use or modification of the product is considered to be unauthorised use and entails considerable risk of accidents.
- The manufacturer assumes no liability for damages resulting from unauthorised use.

● Scope of delivery

WARNING!

- ▶ The product and the packaging are not children's toys! Children must not play with plastic bags, sheets and small parts! There is a danger of choking and suffocation!

After unpacking the product, check if the delivery is complete and if all parts are in good condition. Remove all packaging materials before use.

- | | |
|------------------------------------|----------------------------|
| 1 Plastic welding gun | 50 Curved staples (0.8 mm) |
| 50 Flat staples (0.8 mm) | 1 Side cutter |
| 50 Outside corner staples (0.6 mm) | 1 Carrying case |
| 50 Inside corner staples (0.8 mm) | 1 User manual |

● Description of parts

Before reading, unfold the pages containing the illustrations and familiarise yourself with all functions of the product.

(Fig. A)

- | | |
|----|----------------------------|
| 1 | Control LED |
| 2 | Switch lock |
| 3 | On/off switch |
| 4 | Mains cord with mains plug |
| 5 | LED work light |
| 6 | Welding tongs |
| 7 | Outside corner staple |
| 11 | Side cutter |

(Fig. B)

- | | |
|----|----------------------|
| 8 | Curved staple |
| 9 | Inside corner staple |
| 10 | Flat staple |

● Technical data

Operating voltage:	230 V~, 50 Hz
Power consumption:	50 W
Duty cycle:	Operation: 12 s Rest period: 48 s

Max. temperature:	750 °C
Protection class:	II/□ (double insulation)



Safety instructions

BEFORE USING THE PRODUCT, FAMILIARISE YOURSELF WITH ALL OF THE SAFETY INFORMATION AND INSTRUCTIONS FOR USE! WHEN PASSING THIS PRODUCT ON TO OTHERS, ALSO INCLUDE ALL THE DOCUMENTS!

In the case of damage resulting from non-compliance with these operating instructions the warranty claim becomes invalid! No liability is accepted for consequential damage! In the case of material damage or personal injury caused by incorrect handling or non-compliance with the safety instructions, no liability is accepted!

- This device can be used by persons with reduced physical, sensory or mental capabilities or lack of experience and

knowledge if they are supervised or have been instructed on how to use the appliance safely and understand the hazards involved.

Children must not play with the device.

The device and its connecting cable must be kept out of the reach of children.

- If the mains cord is damaged, it must be replaced by the manufacturer, its service agent or similarly qualified persons in order to avoid a hazard.

⚠ DANGER! Danger of death and accidents for toddlers and children! Never leave children unsupervised with the packaging material. The packaging material represents a danger of suffocation. Children frequently underestimate the dangers. Always keep children away from the packaging material.

⚠ WARNING! Risk of electric shock!

- Do not use the product if the welding tongs, mains cord or mains plug are damaged.
- Do not open the product.

⚠ CAUTION! Risk of burns!

- Do not touch the heated welding tongs or the heated staple. Allow the product to cool down before:
 - inserting a staple into the welding tongs
 - cleaning or storing the product.
- Only allow the product to cool down in the air after use. Do not immerse the product in water to cool it down.

⚠ CAUTION! Risk of fire!

- Place the hot product on a suitable holder or a fireproof base.
- Keep the product away from flammable materials.
- Never leave the switched on product unattended.

⚠ CAUTION! Risk of injury!

- Keep your hands away from the heated workpiece. The heat can be emitted through the workpiece.
- In the event of danger, remove the mains plug from the socket-outlet immediately.
- Wear following personal protective equipment while working with the product:
 - Protective gloves
 - Face mask
 - Work apron

⚠ CAUTION! Risk of poisoning!

- Do not inhale any vapours.
- Always ensure that the workplace is adequately ventilated during long periods of work where hazardous vapours may be produced.

● Before first use

● Unpacking the product

1. Take the product out of the packaging and remove all packaging materials and plastic wrappings.
2. Check to make sure that all listed parts are included (see “Scope of delivery”).
3. Check whether the product and all parts are in good condition, if any damage or defect is detected, do not use the product, but follow the procedure described in chapter “Warranty”.

● **Operation**

● **Inserting the staple**

- Select a staple that is suitable for repairing the fracture or crack (Fig. B):

Staple	Staple
7 Outside corner staple	9 Inside corner staple
8 Curved staple	10 Flat staple

- Insert both ends of the staple into the openings of the welding tongs **6** as far as they will go (Fig. A).

● **Switching on/off**

Switching on

1. Connect the mains plug **4** to a suitable socket-outlet.
2. Press and hold the switch lock **2**.
3. Press and hold the on/off switch **3**.
Release the switch lock **2**.

Control LED 1	Meaning
Lights up red	Welding tongs 6 are heating up
Lights up green	Operating temperature is reached

Switching off

1. Release the on/off switch **3**.
2. After use:
 - Remove the mains plug **4** from the socket-outlet.
 - Place the product on a suitable holder or a fireproof base until the welding tongs **6** have cooled down.

● LED work light

NOTE

- ▶ Improve visibility in poorly lit areas: This product is equipped with a LED work light **5** to illuminate the immediate working area.
- As soon as the product is switched on: The LED work light **5** switches on immediately.

● Working instructions

⚠ **NOTICE! Risk of product damage!**

- ▶ Operate the product for a maximum of 12 seconds at a time. Allow the product to rest for at least 48 seconds before using it again.

NOTE

- ▶ Test the product on a similar workpiece before repairing the actual workpiece.

(Fig. C, D, E)

1. Insert the desired staple into the welding tongs **6** (see “Inserting the staple”).
2. Switch on the product. Wait until the operating temperature has been reached (see “Switching on/off”).
3. Place the hot staple on the fracture or crack in the workpiece. The plastic surface of the workpiece softens due to the staple’s heat.
Gently push the staple into the workpiece’s surface. Do not apply too much pressure. Push the staple in far enough to be flush with the workpiece’s surface.

4. As soon as the staple has been pushed into the workpiece's surface: Switch off the product (see "Switching on/off").
5. Use the side cutter **11** to hold the staple in position. Carefully pull the welding tongs **6** off the staple.
6. Pinch off any protruding remnants of the staple with the side cutter **11**.

● Cleaning and care

CAUTION! Risk of injury!



Before cleaning: Remove the mains plug **4** from the socket-outlet. Allow the product to cool down.

- Do not immerse the product in water or other liquids.
- Do not allow liquids to enter the inside of the product.
- Do not use chemical, alkaline, abrasive or other aggressive detergents or disinfectants to clean this product as they might be harmful to its surfaces.
- Keep the product clean, dust-free, dry and free from oil or grease.
- Clean the product with a soft, dry and lint-free cloth.
- The product is maintenance-free.
- Store the product in the carrying case when not in use.

● Replacement parts/Accessories

- Customers can obtain compatible replacement parts and accessories via www.optimex-shop.com.
- Have the order number ready for your order.
- Orders can only be placed and processed online.

- Contact the Lidl service hotline (see “Service”) for further information.

Part	Order number
7 Outside corner staples (0.6 mm)	99947214002
8 Curved staples (0.8 mm)	99947214004
9 Inside corner staples (0.8 mm)	99947214003
10 Flat staples (0.8 mm)	99947214001

● Disposal

The packaging is made entirely of recyclable materials, which you may dispose of at local recycling facilities.



Observe the marking of the packaging materials for waste separation, which are marked with abbreviations (a) and numbers (b) with following meaning: 1–7: plastics/20–22: paper and fibreboard/80–98: composite materials.

Product:



Contact your local refuse disposal authority for more details of how to dispose of your worn-out product.



To help protect the environment, please dispose of the product properly when it has reached the end of its useful life and not in the household waste. Information on collection points and their opening hours can be obtained from your local authority.

● **Warranty**

The product has been manufactured to strict quality guidelines and meticulously examined before delivery. In the event of material or manufacturing defects you have legal rights against the retailer of this product. Your legal rights are not limited in any way by our warranty detailed below.

The warranty for this product is 3 years from the date of purchase. The warranty period begins on the date of purchase. Keep the original sales receipt in a safe location as this document is required as proof of purchase.

Any damage or defects already present at the time of purchase must be reported without delay after unpacking the product.

Should the product show any fault in materials or manufacture within 3 years from the date of purchase, we will repair or replace it – at our choice – free of charge to you. The warranty period is not extended as a result of a claim being granted. This also applies to replaced and repaired parts.

This warranty becomes void if the product has been damaged, or used or maintained improperly.

The warranty covers material or manufacturing defects. This warranty does not cover product parts subject to normal wear and tear, thus considered consumables (e.g. batteries, rechargeable batteries, tubes, cartridges), nor damage to fragile parts, e.g. switches or glass parts.

● **Warranty claim procedure**

So that your request can be processed quickly, please observe the following instructions:

For all inquiries, please have the receipt and item number (IAN 472140_2407) ready as proof of purchase.

The article number can be taken from the identification label on the product, engraving on the product, the front cover of your manual (at the bottom left), or the sticker on the back or bottom of the product.

If malfunctions or other defects arise, first contact the service department indicated below by phone or email.

You can then send a product recorded as defective to the communicated service address postage-free, making sure to enclose proof of purchase (receipt) and information on the details of the defect and when it occurred.



You can download and view this and numerous other manuals at parkside-diy.com. This QR code takes you directly to parkside-diy.com. Choose your country and use the search screen to search for the operating instructions. Entering the item number (IAN) 472140_2407 takes you to the operating instructions for your item.

● Service

Service Great Britain

Tel.: 0800 0569216

E-Mail: owim@lidl.co.uk



A felhasznált piktogramok/ szimbólumok listája	Oldal	21
Bevezető	Oldal	22
Rendeltetésszerű használat	Oldal	23
A csomagolás tartalma	Oldal	23
A részegységek leírása	Oldal	24
Műszaki adatok	Oldal	24
Biztonsági utasítások	Oldal	25
Első használat előtt	Oldal	27
A termék kicsomagolása	Oldal	27
Használat	Oldal	28
A kapcsok behelyezése	Oldal	28
Be- és kikapcsolás	Oldal	28
LED munkalámpa	Oldal	29
Utasítások a munkához	Oldal	29
Tisztítás és ápolás	Oldal	30
Pótalkatrészek/tartozékok	Oldal	31
Mentesítés	Oldal	31
Garancia	Oldal	32
Garanciális ügyek lebonyolítása	Oldal	33
Szerviz	Oldal	34

A felhasznált piktogramok/szimbólumok listája



VESZÉLY! – Magas fokú kockázatot jelentő veszélyt jelez, amely, ha nem kerüljük el, halálhoz vagy súlyos sérüléshez vezet (pl. fulladásveszély)



FIGYELMEZTETÉS! – Közepes kockázati szintű veszélyre utal, melyet ha nem kerülnek el, az halálesethez vagy súlyos sérüléshez vezethet (pl. áramütés kockázata)



VIGYÁZAT! – Alacsony kockázati szintet jelentő veszélyt jelez, amely, ha nem kerüljük el, kisebb vagy közepes mértékű sérülést okozhat (pl. leforrázás veszélye)



FIGYELEM! – Lehetséges anyagi károokra hívja fel a figyelmet (pl. rövidzárlat veszélye)



Veszély – Áramütésveszély!





Olvassa el a használati útmutatót.



Váltóáram/-feszültség



A II. védelmi osztályú termék szimbóluma

V~	Feszültség
W	Watt
	Tisztítás előtt mindig húzza ki az elektromos csatlakozót a konnektorból.
 	Biztonsági utasítások Kezelési utasítások
CE	A CE-jelzés azt jelzi, hogy a termék megfelel a rá vonatkozó EU előírásoknak.

MŰANYAGHEGESZTŐ PISZTOLY

● Bevezető

Gratulálunk új termékének vásárlása alkalmából. Ezzel a döntésével vállalatunk értékes terméke mellett döntött. A használati utasítás ezen termék része. A biztonságra, a használatára és a megsemmisítésre vonatkozó fontos tudnivalókat tartalmazza. A termék használata előtt ismerje meg az összes használati és biztonsági tudnivalót. A terméket csak a leírtak szerint és a megadott felhasználási területeken alkalmazza. A termék harmadik személy számára való továbbadása esetén kézbesítse vele annak a teljes dokumentációját is.

● Rendeltetésszerű használat

- A termék különböző műanyag elemek szerelésére használható, például:

- Lökárítók
- Szemüvegkeretek
- Díszlécek
- Tárolóedények
- Bútorok

A kapcsok benyomásával újra összeillesztheti a sík felületeken és a szögletes illesztések törött elemeit és repedéseit.

- A LED munkalámpa **5** a közvetlen munkaterület megvilágítására használható.
- A terméket csak száraz helyiségekben, beltéren használja.
- A termék kizárólag magánháztartásokban használható.
- A termék üzleti vagy ipari célokra nem alkalmas.
- A terméket csak a leírt módon használja, a megadott alkalmazásokra.
- A termék minden más használati módja vagy módosítása nem rendeltetésszerűnek minősül és súlyos balesetek veszélyével jár.
- A gyártó nem vállal felelősséget a nem rendeltetésszerű használatból eredő károkért.

● A csomagolás tartalma

FIGYELMEZTETÉS!

- ▶ A termék és a csomagolóanyagok nem játékszerek! Gyermek nem játszhatnak a műanyag zacskókkal, fóliákkal és az apró alkatrészekkel! Lenyelés és fulladás veszélye!

A termék kicsomagolása után ellenőrizze a csomagolás teljességét és az alkatrészek megfelelő állapotát. Használat előtt távolítsa el minden csomagolóanyagot.

1 Műanyaghegesztő pisztoly	50 Hajlított kapcsok (0,8 mm)
50 Lapos kapcsok (0,8 mm)	1 Oldalvágó
50 Külső sarokkapocs (0,6 mm)	1 Hordozókoffer
50 Belső sarokkapocs (0,8 mm)	1 Használati útmutató

● A részegységek leírása

Elovasás előtt hajtogassa ki az ábrákat tartalmazó oldalakat és ismerkedjen meg a termék funkcióival.

(A ábra)

- 1 Működési LED
- 2 Kapcsolózár
- 3 Be-/kikapcsológomb
- 4 Elektromos vezeték csatlakozóval
- 5 LED munkalámpa
- 6 Hegesztőpisztoly

- 7 Külső sarokkapocs
- 11 Oldalvágó

(B ábra)

- 8 Hajlított kapocs
- 9 Belső sarokkapocs
- 10 Lapos kapocs

● Műszaki adatok

Üzemi feszültség:	230 V~, 50 Hz
Bemenő teljesítmény:	50 W
Üzemi ciklus:	Működés: 12 s Szünet: 48 s
Max. hőmérséklet:	750 °C
Védelmi osztály:	II/□ (kettős szigetelés)



Biztonsági utasítások

**A TERMÉK HASZNÁLATA ELŐTT
ISMERKEDJEN MEG MINDEN
BIZTONSÁGI ÉS KEZELÉSI UTASÍTÁSSAL!
HA A TERMÉKET TOVÁBBADJA, ADJA
MELLÉ EZEKET A DOKUMENTUMOKAT
IS!**

A jelen használati útmutatóban leírtak figyelmen kívül hagyásából adódó károk esetén a garancia érvényét veszti! A következményes károkért nem vállalunk felelősséget! A szakszerűtlen használat vagy a biztonsági utasítások figyelmen kívül hagyása miatti anyagi károkért és személyi sérülésekért nem vállalunk felelősséget!

- A készüléket akkor használhatják csökkent testi, érzékszervi vagy szellemi képességű, valamint megfelelő tapasztalattal és tudással nem rendelkező személyek, ha számukra felügyeletet biztosítanak, vagy ha utasításokat kapnak a készülék biztonságos használatával

kapcsolatban és megértik az azzal járó veszélyeket.

A gyermekek nem játszhatnak a készülékekkel. A készüléket és az elektromos csatlakozót tartsa gyermekektől távol.

- Ha a termék elektromos vezetéke megsérül, a kockázatok elkerülése érdekében azt a gyártónak, az ügyfélszolgálatának, vagy egy hasonló képzettségű szakembernek kell kicserélnie.

⚠ VESZÉLY! Élet- és balesetveszély kisgyermek és gyermekek számára! Soha ne hagyja gyermekeit felügyelet nélkül a csomagolóanyagokkal. A csomagolóanyagok fulladásveszélyt okozhatnak. A gyermekek gyakran alábecsülik a veszélyeket. A csomagolóanyagokat mindig tartsa gyermekektől távol.

⚠ FIGYELMEZTETÉS! Áramütésveszély!

- Ne használja a terméket, ha a hegesztőpisztoly, az elektromos vezeték vagy a csatlakozó sérült.
- Ne nyissa fel a terméket.

⚠ VIGYÁZAT! Égési sérülés veszélye!

- Ne érjen a felhevült hegesztőpisztolyhoz vagy a felhevült kapcsolókhoz. Várja meg, amíg a termék lehűl, mielőtt:
 - egy kapcsolót behelyez a hegesztőpisztolyba,
 - a terméket tisztítja vagy elteszi.

- Munka után a terméket csak szabad levegőn hagyja húlni. A terméket ne merítse vízbe a lehűtéséhez.

⚠ VIGYÁZAT! Égésveszély!

- Helyezze a forró terméket egy megfelelő tartóra vagy tűzálló felületre.
- A terméket tartsa gyúlékony anyagoktól távol.
- Soha ne hagyja a bekapcsolt terméket felügyelet nélkül.

⚠ VIGYÁZAT! Sérülésveszély!

- Tartsa a kezeit a felhevült munkadarabtól távol. A munkadarab hőt bocsáthat ki.
- Veszély esetén azonnal húzza ki az elektromos csatlakozót a konnektorból.
- A termékkel végzett munka során mindig hordja az alábbi személyi védőfelszereléseket:
 - Védőkesztyű
 - Arcmaszk
 - Kötény

⚠ VIGYÁZAT! Mérgezésveszély!

- Le lélegezze be a gőzöket.
- Mindig gondoskodjon a munkaterület megfelelő szellőzéséről, ha hosszabb ideig olyan helyen dolgozik, ahol egészségre ártalmas gőzök keletkezhetnek.

● Első használat előtt

● A termék kicsomagolása

1. Vegye ki a terméket a csomagolásból, és szabaduljon meg az összes csomagolóanyagtól és védőfóliától.
2. Ellenőrizze, hogy minden alkatrész megvan-e, és hogy a csomagolás minden alkatrészt tartalmaz-e (lásd „A csomagolás tartalma”).

3. Ellenőrizze, hogy a termék és minden alkatrész jó állapotban van-e. Ha sérülést vagy hibát talál, ne használja a terméket, hanem járjon el a „Garancia” c. fejezetben leírtak szerint.

● Használat

● A kapcsok behelyezése

- Válasszon ki egy kapcsot, amely a törési helyhez pl. egy repedéshez alkalmas (B ábra):

Kapocs	Kapocs
<input type="checkbox"/> 7 Külső sarokkapocs	<input type="checkbox"/> 9 Belső sarokkapocs
<input type="checkbox"/> 8 Hajlított kapocs	<input type="checkbox"/> 10 Lapos kapocs

- Illessze be a kapocs két végét ütközésig a hegesztőpisztoly 6 nyílásaiba (A ábra).

● Be- és kikapcsolás

Bekapcsolás

1. Dugja be az elektromos csatlakozót 4 egy megfelelő konnektorba.
2. Tartsa lenyomva a kapcsolózárat 2.
3. Tartsa lenyomva a be-/kikapcsoló gombot 3.
Engedje fel az kapcsolózárat 2.

Működési LED <input type="checkbox"/> 1	Jelentés
Piros színnel világít	A hegesztőpisztoly <input type="checkbox"/> 6 felmelegszik
Zölden világít	Üzemi hőmérséklet elérve

Kikapcsolás

1. Engedje fel a be-/kikapcsológombot 3.

2. Használat után:

- Húzza ki az elektromos csatlakozót **4** a konnektorból.
- Helyezze a terméket egy megfelelő tartóra vagy tűzálló felületre, amíg a hegesztőpisztoly **6** lehűl.

● LED munkalámpa

MEGJEGYZÉS

- ▶ A látás javítása rosszabb megvilágítású területeken: A termék egy LED munkalámpával **5** rendelkezik a közvetlen munkaterület megvilágításához.
- A termék bekapcsolása után: A LED munkalámpa **5** azonnal kigyullad.

● Utasítások a munkához

⚠ FIGYELEM! A termék sérülésének veszélye!

- ▶ A terméket egyhuzamban legfeljebb 12 másodpercig működtesse. A következő használat előtt hagyja a terméket legalább 48 másodpercig hűlni.

MEGJEGYZÉS

- ▶ A tényleges munkadarab javítása előtt tesztelje a terméket egy hasonló munkadarabon.

(C, D, E ábra)

1. Helyezze be a kívánt kapsot a hegesztőpisztolyba **6** (lásd „A kapsok behelyezése” c. részt).
2. Kapcsolja be a terméket. Várja meg, amíg a termék eléri a működési hőmérsékletét (lásd a „Be- és kikapcsolás” c. részt).

3. Illessze rá a forró kapcsot a törési pontra, ill. a munkadarab repedésére. A munkadarab műanyag felülete a kapocs hőmérsékletétől meglágyul.
Nyomja a kapcsot óvatosan a munkadarab felületébe. Ne alkalmazzon túl erős nyomást. Nyomja be a kapcsot annyira, hogy a munkadarab felülete összeforrjon.
4. Amikor a kapcsot benyomta a munkadarab felületébe: Kapcsolja ki a terméket (lásd a „Be- és kikapcsolás” c. részt).
5. Az oldalvágó **[11]** segítségével tartsa a kapcsot a helyén. Húzza le a hegesztőpisztolyt **[6]** óvatosan a kapocsról.
6. Az oldalvágóval **[11]** csípje le a kapocs kiálló maradványait.

● Tisztítás és ápolás

⚠ VIGYÁZAT! Sérülésveszély!



Tisztítás előtt: Húzza ki az elektromos csatlakozót **[4]** a konnektorból. Hagyja a terméket lehűlni.

- A terméket soha ne merítse vízbe vagy egyéb folyadékba.
- Ügyeljen arra, hogy ne jussanak folyadékok a termék belsejébe.
- A termék tisztításához ne használjon vegyszer alapú, lúgos, maró hatású, vagy egyéb agresszív tisztító- vagy fertőtlenítőszeret, mert ezek károsíthatják a felületeket.
- A terméket tartsa tisztán, pormentesen, szárazon, olajtól és kenőanyagoktól mentesen.
- A terméket egy puha, száraz és szőszmentes ruhával tisztítsa.
- A termék nem igényel karbantartást.
- Amikor a terméket nem használja, tárolja azt a hordozókofferben.

● Pótalkatrészek/tartozékok

- Ügyfeleink kompatibilis cserealkatrészeket és tartozékokat a www.optimex-shop.com oldalról szerezhetnek.
- A rendeléshez készítse elő a rendelési számot.
- A megrendelés feladása és feldolgozása kizárólag online lehetséges.
- További információkat a Lidl ügyfélszolgálati forródrótján kaphat (lásd a „Szerviz” c. részt).

Alkatrész	Rendelési szám
7 Külső sarokkapcsok (0,6 mm)	99947214002
8 Hajlított kapcsok (0,8 mm)	99947214004
9 Belső sarokkapcsok (0,8 mm)	99947214003
10 Lapos kapcsok (0,8 mm)	99947214001

● Mentesítés

A csomagolás környezetbarát anyagokból készült, amelyeket a helyi újrahasznosító helyeken adhat le ártalmatlanítás céljából.



A hulladék elkülönítéséhez vegye figyelembe a csomagolóanyagon található jelzéseket. Ezek rövidítéseket (a) és számokat (b) tartalmaznak a következő jelentéssel: 1–7: műanyagok/20–22: papír és karton/80–98: kötőanyagok.

Termék:



A kiszolgált termék megsemmisítési lehetőségeiről lakóhelye illetékes önkormányzatánál tájékozódhat.



A környezete érdekében, ne dobja a kiszolgált terméket a háztartási szemétkbe, hanem adja le szakszerű ártalmatlanításra. A gyűjtőhelyekről és azok nyitvatartási idejéről az illetékes önkormányzatnál tájékozódhat.

● Garancia

A terméket gondosan, szigorú minőségi előírások betartásával gyártottuk, és a szállítás előtt gondosan ellenőriztük. Anyag- vagy gyártási hibák esetén a termék eladójával szemben törvényes jogok illetik meg. Az Ön törvényes jogait az általunk alább meghatározott garancia semmilyen módon nem korlátozza.

Erre a termékre 3 év garanciát adunk a vásárlás dátumától számítva. A garancia idő a vásárlás dátumával kezdődik. Biztonságos helyen őrizze meg az eredeti vásárlói bizonylatot, mert ez a dokumentum szükséges a vásárlás bizonyításához.

A vásárláskor fennálló károkat és hiányosságokat a termék kicsomagolása után haladéktalanul jelezze.

Ha ezen a terméken a vásárlástól számított 3 éven belül anyag- vagy gyártási hibát észlel, választásunk szerint ingyenesen megjavítjuk vagy kicseréljük a terméket. A garancia idő nem hosszabbodik meg a helyette nyújtott szavatossági igény által. Ez a kicserélt vagy javított alkatrészekre is érvényes.

A garancia megszűnik, ha a terméket megrongálták, ill. nem szakszerűen kezelték vagy végezték a karbantartást.

A garancia az anyag- és gyártási hibákra vonatkozik. Ez a garancia nem terjed ki azokra a termékalkatrészekre, amelyek normál kopásnak vannak kitéve, és ezért gyorsan kopó alkatrésznek minősülnek (pl. elemekre, akkumulátorokra, tömlőkre, tintapatronokra), illetve a törékeny alkatrészek sérülésére, pl. kapcsolókra vagy üveg alkatrészekre.

● Garanciális ügyek lebonyolítása

Megkeresése gyors feldolgozásához kérjük, kövesse az alábbi utasításokat:

Megkeresés esetén kérjük, mindig készítse elő a pénztárblokkot és a termékszámot (IAN 472140_2407) a vásárlás igazolására.

A termékszámot kérjük, olvassa le a típustábláról, a terméken elhelyezett gravírozásból, az útmutató címlapjáról (alul a bal oldalon), vagy a termék hátsó vagy alsó oldalán található matricáról.

Működési hiba vagy egyéb hiányosság fellépése esetén először vegye fel a kapcsolatot a következőkben felsorolt szervezetek valamelyikével telefonon, vagy e-mailen.

A hibásnak ítélt terméket a pénztárblokk és a hiba leírásának és keletkezési idejének megjelölésével, díjmentesen küldheti el az Ön számára kijelölt szerviz címére.



A parkside-diy.com oldalon ezt és számos további kézikönyvet tud megtekinteni és letölteni. Ezzel a QR-kóddal közvetlenül a parkside-diy.com oldalra jut. Válassza ki az országot, és a keresőfelületen keresse meg a használati útmutatókat. A termékszám (IAN) 472140_2407 beírásával juthat el az Ön termékének használati útmutatójához.

● **Szerviz**

(HU) Szerviz Magyarország

Tel.: 0680021536

E-mail: owim@lidl.hu



Seznam uporabljenih piktogramov/ simbolov	Stran	36
Uvod	Stran	37
Predvidena uporaba	Stran	38
Obseg dobave	Stran	38
Opis delov	Stran	39
Tehnični podatki	Stran	39
Varnostni napotki	Stran	40
Pred prvo uporabo	Stran	42
Odstranjevanje izdelka iz embalaže	Stran	42
Delovanje	Stran	42
Vstavljanje sponk	Stran	42
Vklop/izklop	Stran	43
Delovna svetilka LED	Stran	43
Navodila za delo	Stran	44
Čiščenje in nega	Stran	45
Nadomestni deli/pribor	Stran	45
Odstranjevanje	Stran	46
Garancijski list	Stran	46
Postopek pri uveljavljanju garancije	Stran	49
Servis	Stran	50

Seznam uporabljenih piktogramov/simbolov



NEVARNOST! – Označuje nevarnost z visoko stopnjo tveganja, ki lahko povzroči smrt ali hude telesne poškodbe, če se ji ne izognete (npr. nevarnost zadužitve)



OPOZORILO! – Označuje nevarnost s srednjo stopnjo tveganja, ki lahko povzroči smrt ali hude telesne poškodbe, če se ji ne izognete (npr. nevarnost električnega udara)



PREVIDNO! – Označuje nevarnost z nizko stopnjo tveganja, ki lahko povzroči lažje do srednje hude telesne poškodbe, če se ji ne izognete (npr. nevarnost opeklin)



POZOR! – Opozarja pred morebitno materialno škodo (npr. nevarnost kratkega stika)







Nevarnost – tveganje električnega udara!



Preberite navodila za uporabo.



Izmenični tok/napetost

	Simbol za izdelek zaščitnega razreda II
V~	Napetost
W	Vat
	Pred čiščenjem vedno izvlecite električni vtič iz vtičnice.
	Varnostni napotki
	Navodila za ravnanje
CE	Znak CE potrjuje skladnost z direktivami EU, ki veljajo za izdelek.

PIŠTOLA ZA VARJENJE UMETNE MASE

● Uvod

Iskrene čestitke ob nakupu vašega novega izdelka. Odločili ste se za zelo kakovosten izdelek. To navodilo za uporabo je sestavni del tega izdelka. Vsebuje pomembna navodila za varnost, uporabo in odstranitev. Preden začnete izdelek uporabljati, se seznanite z vsemi navodili za uporabo in varnostnimi napotki. Izdelek uporabljajte samo tako, kot je opisano, in samo za navedena področja uporabe. Če izdelek odstopite novemu lastniku, mu zraven izročite tudi vse dokumente.

● Predvidena uporaba

- Ta izdelek je namenjen popravilu različnih delov iz umetne mase, kot so:
 - Avtomobilski odbijači
 - Okvirji za očala (sončna očala, bralna očala)
 - Okrasne letve
 - Posoda
 - Pohištvo

Z vtiskanjem sponk lahko na ravnih površinah in kotnih spojih ponovno zlepite poškodovana mesta in razpoke.

- Delovna svetilka LED [5] je namenjena za osvetlitev neposrednega delovnega območja.
- Izdelek uporabljajte le v zaprtih notranjih prostorih.
- Izdelek je predviden samo za individualno uporabo.
- Ta izdelek ni primeren za komercialno ali industrijsko uporabo.
- Izdelek uporabljajte izključno skladno z opisanim namenom in za navedena področja uporabe.
- Vsaka druga uporaba ali sprememba izdelka se obravnava kot nepravilna in je povezana z znatnim tveganjem za nezgodo.
- Za škodo, nastalo pri nestrokovni uporabi, proizvajalec ne prevzame jamstva.

● Obseg dobave

OPOZORILO!

- ▶ Izdelki in embalažni materiali niso otroške igrače! Otroci se ne smejo igrati s plastičnimi vrečkami, folijami in majhnimi deli! Prisotna je nevarnost pogoltnjenja in zadušitve!

Po odstranitvi embalaže izdelka preverite, ali je dobava popolna in da so vsi deli v dobrem stanju. Pred uporabo odstranite ves embalažni material.

- | | |
|-------------------------------------|--------------------------------------|
| 1 Pištola za varjenje umetne mase | 50 Notranjih vogalnih sponk (0,8 mm) |
| 50 Ravnih sponk (0,8 mm) | 50 Valovitih sponk (0,8 mm) |
| 50 Zunanjih vogalnih sponk (0,6 mm) | 1 Stranski rezalnik |
| | 1 Ohišje za prenašanje |
| | 1 Navodila za uporabo |

● Opis delov

Pred branjem odprite strani s slikami in se nato seznanite z vsemi funkcijami izdelka.

(Sl. A)

- | |
|---|
| 1 Lučka LED |
| 2 Zapora vklopa |
| 3 Stikalo za vklop/izklop |
| 4 Priključni kabel z električnim vtičem |
| 5 Delovna svetilka LED |
| 6 Varilne klešče |

- | |
|--------------------------|
| 7 Zunanja vogalna sponka |
| 11 Stranski rezalnik |

(Sl. B)

- | |
|---------------------------|
| 8 Valovita sponka |
| 9 Notranja vogalna sponka |
| 10 Ravna sponka |

● Tehnični podatki

Obratovalna napetost:	230 V~, 50 Hz
Poraba energije:	50 W
Delovni cikel:	Delovanje: 12 s Premor: 48 s
Maks. temperatura:	750 °C
Zaščitni razred:	II/□ (dvojna izolacija)



Varnostni napotki

PRED PRVO UPORABO IZDELKA SE SEZNANITE Z VSEMI VARNOSTNIMI NAPOTKI IN NAVODILI ZA UPORABO! ČE IZDELEK PREDATE DRUGIM, PRILOŽITE TUDI VSE DOKUMENTE!

V primeru poškodb zaradi neupoštevanja teh navodil za uporabo se garancija izniči! Ne prevzemamo odgovornosti za posledično škodo! V primeru premoženjske škode ali telesne poškodbe zaradi nepravilne uporabe ali neupoštevanja varnostnih napotkov, ne prevzemamo odgovornosti!

- To napravo smejo uporabljati osebe z omejenimi telesnimi, čutnimi ali duševnimi zmožnostmi ali premalo izkušenj in znanja, če so pod nadzorom ali so poučene o varni uporabi naprave in razumejo s tem povezane nevarnosti. Otroci se ne smejo igrati z napravo. Napravo in priključni kabel hranite nedosegljivo otrokom.

- Če se priključni kabel tega izdelka poškoduje, ga mora zamenjati proizvajalec ali njegova servisna služba ali podobno usposobljena oseba, da so preprečene nevarnosti.

⚠ NEVARNOST! Nevarnost smrti in nesreč za dojenčke in otroke! Otrok z embalažnim materialom nikoli ne pustite nenadzorovanih. Prisotna je nevarnost zadužitve z embalažnim materialom. Otroci pogosto podcenjujejo nevarnosti. Otrokom ne pustite v bližino embalažnega materiala.

⚠ OPOZORILO! Nevarnost električnega udara!

- Izdelka ne uporabljajte, če so ročaj, varilne klešče, priključni kabel ali električni vtič poškodovani.
- Izdelka ne odpirajte.

⚠ PREVIDNO! Nevarnost opeklin!

- Ne dotikajte se segrelih varilnih klešč ali segrelih sponk. Pustite, da se izdelek hladi, preden:
 - Vstavite sponko v varilne klešče,
 - Očistite ali shranite izdelek.
- Po delu pustite, da se izdelek le ohladi na zraku. Izdelek ne potaplajte v vodo, da ga ohladite.

⚠ PREVIDNO! Nevarnost požara!

- Vroč izdelek postavite na ustrezno držalo ali na ognjevarno podlago.
- Izdelek hranite proč od vnetljivih materialov.
- Vklapljenega izdelka nikoli ne puščajte brez nadzora.

⚠ PREVIDNO! Nevarnost telesnih poškodb!

- Roke držite stran od segretega obdelovanca. Toplota se lahko oddaja skozi obdelovanec.
- Ob nevarnosti takoj izvlecite električni vtič iz vtičnice.

- Pri delu z izdelkom ne nosite naslednjo osebno varovalno opremo:
 - Zaščitne rokavice
 - Obrazna maska
 - Delovni predpasnik

⚠ PREVIDNO! Nevarnost zastrupitve!

- Ne vdihujte hlapov.
- Med dolgotrajnim delom, pri katerem lahko nastajajo zdravju nevarni hlapci, mora delovno mesto biti vedno ustrezno prezračeno.

● Pred prvo uporabo

● Odstranjevanje izdelka iz embalaže

1. Izdelek odstranite iz embalaže in z njega odstranite vse embalažne materiale ter zaščitne folije.
2. Preverite, ali so priloženi vsi deli in ali je dobava enaka opisani (glejte poglavje »Obseg dobave«).
3. Preverite, ali so vsi deli in izdelek v dobri stanju. Če opazite poškodbo ali okvaro, izdelka ne uporabljajte, ampak ravnajte, kot je opisano v poglavju »Garancija«.

● Delovanje

● Vstavljanje sponk

- Izberite sponko, ki je primerna za popravilo zloma ali raztrganine (sl. B):

Sponka	Sponka
<input type="checkbox"/> 7 Zunanja vogalna sponka	<input type="checkbox"/> 9 Notranja vogalna sponka
<input type="checkbox"/> 8 Valovita sponka	<input type="checkbox"/> 10 Ravna sponka

- Oba konca sponke potisnite do konca v odprtini varilnih klešč [6] (sl. A).

● Vkllop/izkllop

Vkllop

1. Električni vtič [4] povežite s primerno vtičnico.
2. Pridržite zaporo vklopa [2].
3. Pritisnite in pridržite stikalo za vklop/izkllop [3].
Spustite zaporo vklopa [2].

Lučka LED [1]	Pomen
Sveti rdeče	Varilne klešče [6] se segrevajo
Sveti zeleno	Dosežena je delovna temperatura

Izkllop

1. Sprostite stikalo za vklop/izkllop [3].
2. Po uporabi:
 - Električni vtič [4] izvlecite iz vtičnice.
 - Izdelek postavite na ustrezno držalo ali ognjevarno podlago, dokler se varilne klešče [6] ne ohladijo.

● Delovna svetilka LED

OPOMBA

- ▶ Izboljšanje vidljivosti v slabo osvetljenih območjih:
Ta izdelek je opremljen z delovno svetilko LED [5] za osvetljevanje neposrednega delovnega območja.

- Takoj po vklopu izdelka: Delovna svetilka LED [5] se vklopi.

● Navodila za delo





POZOR! Nevarnost škode na izdelku!

- ▶ Izdelek uporabljajte največ 12 sekund na kosu. Preden izdelek ponovno uporabite, počakajte najmanj 48 sekund.

OPOMBA

- ▶ Pred popravilom dejanskega obdelovanca preizkusite izdelek na podobnem obdelovancu.

(Sl. C, D, E,)

1. V varilne klešče  vstavite želeno sponko (glejte poglavje »Vstavljanje sponk«).
2. Izdelek vklopite. Počakajte, dokler ni dosežena delovna temperatura (glejte poglavje »Vklop/izklop«).
3. Na prelom ali razpoko na obdelovancu postavite vročo sponko. Površina obdelovanca iz umetne mase se zaradi toplote sponke zmehta. Previdno pritisnite sponko v površino obdelovanca. Ne pritiskajte premočno. Sponko pritisnite, da se poravna s površino obdelovanca.
4. Ko sponko vtisnete v površino obdelovanca: Izklopite izdelek (glejte poglavje »Vklop/izklop«).
5. S stranskim rezalnikom  pritrdite sponko v položaj. Previdno izvlecite varilne klešče  iz sponke.
6. S stranskim rezalnikom  odščipnite morebitne štrleče ostanke sponke.

● Čiščenje in nega

⚠ PREVIDNO! Nevarnost telesnih poškodb!



Pred čiščenjem: Električni vtič **4** izvlecite iz vtičnice. Izdelek pustite, da se ohladi.

- Izdelka nikoli ne potaplajte v vodo ali druge tekočine.
- Pazite, da v izdelek ne pride voda.
- Za čiščenje izdelka ne uporabljajte kemičnih, alkalnih, abrazivnih ali drugih agresivnih čistil ali razkužil, saj ta lahko poškodujejo površino izdelka.
- Izdelek ohranjajte čist, neprašen, suh in brez olja ali masti.
- Očistite izdelek s suho krpo, ki se ne kosmiči.
- Izdelka ni treba vzdrževati.
- Ko izdelka ne uporabljate, ga hranite v ohišju za prenašanje.

● Nadomestni deli/pribor

- Kupci lahko združljive nadomestne dele in pribor naročijo v spletni trgovini www.optimex-shop.com.
- Za naročilo imejte pripravljeno številko za naročanje.
- Naročila je mogoče oddati in obdelati samo v spletu.
- Za dodatne informacije se obrnite na servisni telefon Lidl (glejte poglavje »Servis«).

Del	Številka za naročanje
7 Zunanja vogalna sponka (0,6 mm)	99947214002
8 Valovitih sponk (0,8 mm)	99947214004
9 Notranja vogalna sponka (0,8 mm)	99947214003
10 Ravnih sponk (0,8 mm)	99947214001

● Odstranjevanje

Emblaža je narejena iz okolju primernih materialov, ki jih lahko oddate za recikliranje na lokalnih zbirališčih odpadkov.



Upošteвайте oznake embalažnih materialov za ločevanje odpadkov, ki so označene s kraticami (a) in številkami (b) z naslednjim pomenom: 1–7: umetne mas/20–22: papir in karton/80–98: vezni materiali.

Izdelek:



O možnostih odstranjevanja odsluženega izdelka se lahko pozanimате pri svoji občinski ali mestni upravi.



Ko je vaš izdelek dotrajan, ga zaradi varovanja okolja ne odvrzite med gospodinjne odpadke, temveč ga oddajte na ustreznem zbirališču tovrstnih odpadkov. O zbirnih mestih in njihovih delovnih časih se lahko pozanimате pri svoji pristojni občinski upravi.

Pooblašteni serviser:

OWIM GmbH & Co. KG
Stiftsbergstraße 1
74167 Neckarsulm
NEMČIJA

Servisna telefonska številka: 00386 (0) 80 080 917

Garancijski list

1. S tem garancijskim listom OWIM GmbH & Co. KG, Stiftsbergstraße 1, 74167 Neckarsulm, Nemčija jamčimo, da bo izdelek v garancijskem roku ob normalni in pravilni uporabi brezhibno deloval in se zavezuemo, da bomo ob





izpolnenih spodaj navedenih pogojih odpravili morebitne pomanjkljivosti in okvare zaradi napak v materialu ali izdelavi oziroma po svoji presoji izdelek zamenjali ali vrnili kupnino.

2. Garancija je veljavna na ozemlju Republike Slovenije.
3. Garancijski rok za proizvod je 3 leta od datuma izročitve blaga. Datum izročitve blaga je razviden iz računa.
4. Če izdelek ne izpolnjuje specifikacij ali nima lastnosti, navedenih v garancijskem listu ali oglaševalskem sporočilu, lahko potrošnik najprej zahteva odpravo napak. O napaki mora potrošnik obvestiti proizvajalca ali pooblaščen servis (kontaktna številka in elektronski naslov navedena zgoraj) in zahtevati odpravo napak. Kupec je dolžan ob uveljavljanju zahtevka predložiti garancijski list in račun, kot potrdilo in dokazilo o nakupu ter dnevu izročitve blaga. Svetujemo vam, da pred tem natančno preberete navodila o sestavi in uporabi izdelka.
5. Rok za odpravo napake je 30 dni od dneva, ko je proizvajalec ali pooblaščen servis prejel zahtevo za odpravo napake. Če napake v tem roku niso odpravljene, mora proizvajalec potrošniku brezplačno zamenjati blago z enakim, novim in brezhibnim blagom. Rok se lahko zaradi narave in kompleksnosti blaga, narave in resnosti neskladnosti ter napora, ki je potreben za dokončanje popravila ali zamenjave podaljša za najkrajši čas, ki je potreben za dokončanje popravila, vendar največ za 15 dni. O številu dni podaljšanega roka in razlogih za podaljšanje mora biti potrošnik obveščen pred potekom 30 dnevnega roka za odpravo napak.



6. Če v roku 30 dni oz. v primeru podaljšanja v roku 45 dni blago ni popravljeno ali blago ni zamenjano z novim, lahko potrošnik od proizvajalca zahteva vračilo celotne kupnine ali zahteva sorazmerno znižanje kupnine. Sorazmerno znižanje kupnine je sorazmerno zmanjšanju vrednosti blaga, ki ga je potrošnik prejel, v primerjavi z vrednostjo, ki bi jo imelo blago, če bi bilo skladno.
7. Če se neskladnost pojavi v manj kot 30 dneh od dobave blaga, lahko potrošnik ob predložitvi blaga od proizvajalca takoj zahteva vračilo plačanega zneska.
8. Proizvajalec oziroma pooblaščen servis lahko potrošniku za čas popravila blaga, za katero je bila izdana obvezna garancija, zagotovi brezplačno uporabo podobnega blaga. Če proizvajalec potrošniku ne zagotovi nadomestnega blaga v začasno uporabo, ima potrošnik pravico uveljavljati škodo, ki jo je utrpel, ker blaga ni mogel uporabljati od trenutka, ko je zahteval popravilo ali zamenjavo, do njune izvršitve.
9. Stroške za material, nadomestne dele, delo, prenos in prevoz izdelkov, ki nastanejo pri odpravljanju okvar oziroma nadomestitvi blaga z novim, krije proizvajalec.
10. V primeru zamenjave blaga ali zamenjave bistvenega dela blaga z novim se potrošniku izda nov garancijski list.
11. V primeru, da proizvod popravlja nepooblaščen servis ali nepooblaščen oseba, kupec ne more uveljavljati zahtevkov iz te garancije.
12. Vzroki za okvaro oziroma nedelovanje izdelka morajo biti lastnosti stvari same in ne vzroki, ki so zunaj proizvajalčeve oziroma prodajalčeve sfere. Kupec ne more uveljavljati zahtevkov iz te garancije, če se ni držal priloženih navodil za sestavo in uporabo izdelka ali če je izdelek kakorkoli spremenjen ali nepravilno vzdrževan.





13. Proizvajalec zagotavlja proti plačilu popravilo, vzdrževanje blaga, nadomestne dele in priklopne aparate vsaj tri leta po poteku garancijskega roka.
14. Obrabni deli oz. potrošni material so izvzeti iz garancije.
15. Vsi potrebni podatki za uveljavljanje garancije in podatki, ki identificirajo blago za katerega velja garancija se nahajajo na dveh ločenih dokumentih (garancijski list, račun).
16. Ta garancija proizvajalca ne izključuje zakonske pravice potrošnika, da zoper prodajalca v primeru neskladnosti blaga brezplačno uveljavlja jamčevalne zahteve. Ta garancija prav tako ne izključuje pravic potrošnika, ki izhajajo iz obveznega jamstva za skladnost blaga.

Prodajalec:

Lidl Slovenija d.o.o. k.d., Pod lipami 1, SI-1218 Komenda

● Postopek pri uveljavljanju garancije

Za zagotavljanje hitre obdelave vaše zadeve sledite naslednjim napotkom:

Za vse poizvedbe imejte pripravljeni potrdilo o nakupu in številko izdelka (IAN 472140_2407) kot dokazilo o nakupu.

Številka izdelka je navedena na tipski ploščici na izdelku, gravuri na izdelku, naslovnem listu vaših navodil (spodaj levo) ali nalepki na hrbtni ali spodnji strani izdelka.

Če pride do napak v delovanju ali drugih pomanjkljivosti, se najprej obrnite na spodaj navedeni servisni oddelek po telefonu ali e-pošti.



Izdelek, ki je označen za pokvarjenega, lahko nato s priložitvijo računa (potrdila o nakupu) ter z navedbo pomanjkljivosti in kdaj je do nje prišlo brezplačno pošljete na navedeni servisni naslov.



Na strani parkside-diy.com lahko preberete in prenesete ta priročnik in še veliko drugih. S to kodo QR prispete neposredno na stran parkside-diy.com. Izberite svojo državo in prek iskalne maske poiščite navodila za uporabo. Z vnosom številke izdelka (IAN) 472140_2407 prispete do navodil za uporabo tega izdelka.

● Servis

SI Servis Slovenija

Tel.: 00386 (0) 80 080 917

E-Mail: infofon@lidl.si



Seznam použitých piktogramů a symbolů	Strana	52
Úvod	Strana	53
Použití ke stanovenému účelu	Strana	54
Rozsah dodávky	Strana	54
Popis dílů	Strana	55
Technické údaje	Strana	55
Bezpečnostní pokyny	Strana	56
Před prvním použitím	Strana	58
Vybalte výrobek	Strana	58
Provoz	Strana	59
Vložte svorku	Strana	59
Zapnutí/vypnutí	Strana	59
Pracovní svítidla s LED	Strana	60
Pracovní pokyny	Strana	60
Čištění a péče	Strana	61
Náhradní díly/příslušenství	Strana	61
Zlikvidování	Strana	62
Záruka	Strana	63
Postup v případě uplatňování záruky	Strana	63
Servis	Strana	65

Seznam použitých piktogramů a symbolů



NEBEZPEČÍ! – Označuje ohrožení s vysokým stupněm rizika, které má, pokud se mu nezabrání, za následek smrt nebo těžké zranění (např. nebezpečí udušení)



VAROVÁNÍ! – Označuje nebezpečí se středním stupněm rizika, které může mít, pokud se mu nezabrání, za následek těžké zranění nebo smrt (např. riziko úrazu elektrickým proudem)



OPATRNĚ! – Označuje ohrožení s nízkým stupněm rizika, které může mít, pokud se mu nezabrání, za následek lehké až střední zranění (např. nebezpečí opaření)



VÝSTRAHA! – Varuje před možným poškozením majetku (např. nebezpečí zkratu)







Nebezpečí – riziko úrazu elektrickým proudem!



Přečtěte si návod na obsluhu.



Střídavý proud/napětí

	Symbol pro výrobek ochranné třídy II
V~	Napětí
W	Watt
	Před čištěním vždy vytáhněte síťovou zástrčku ze zásuvky.
	Bezpečnostní pokyny
	Pokyny pro činnost
CE	Značka CE potvrzuje shodu se směrnicemi EU, které se na výrobek vztahují.

SVAŘOVACÍ PISTOLE NA PLASTY

● Úvod

Blahopřejeme Vám ke koupi nového výrobku. Rozhodli jste se pro kvalitní produkt. Návod k obsluze je součástí tohoto výrobku. Obsahuje důležité pokyny pro bezpečnost, použití a likvidaci. Před použitím výrobku se seznamte se všemi pokyny k obsluze a bezpečnostními pokyny. Používejte výrobek jen popsáním způsobem a na uvedených místech. Při předání výrobku třetí osobě předejte i všechny podklady.

● Použití ke stanovenému účelu

- Tento výrobek je určen k opravám různých plastových dílů, jako jsou např.:
 - Nárazníky automobilů
 - Obroučky brýlí (sluneční brýle, brýle na čtení)
 - Ozdobné lišty
 - Nádobu
 - Nábytek

Zatlačením svorek můžete znovu upevnit porušená místa a praskliny na rovných plochách a úhlových spojích.

- Pracovní svítidla s LED [5] je určena k osvětlení přímé pracovní oblasti.
- Používejte výrobek jen v suchých vnitřních prostorách.
- Tento výrobek je vhodný výhradně pro soukromé použití.
- Tento výrobek není určen pro v komerční nebo průmyslové použití.
- Používejte výrobek jen tak, jak je popsáno a pro uvedené oblasti použití.
- Jakékoli jiné použití nebo změna výrobku jsou považovány, že nejsou v souladu s určením a nesou značné riziko nehody.
- Výrobce nenesou žádnou odpovědnost za škody způsobené nesprávným upotřebením.

● Rozsah dodávky

VAROVÁNÍ!

- ▶ Výrobek a balicí materiály nejsou dětská hračka! Nedovolte dětem hrát si s plastovými sáčky, fóliemi a malými díly! Hrozí nebezpečí polknutí a udušení!

Po vybalení výrobku zkontrolujte, zda je dodávka kompletní a zda jsou všechny díly v řádném stavu. Před použitím odstraňte všechny obalové materiály.

- | | |
|---------------------------------------|-----------------------------|
| 1 Svařovací pistole na plasty | 50 Vlnových svorek (0,8 mm) |
| 50 Plochých svorek (0,8 mm) | 1 Boční štípací kleště |
| 50 Vnějších rohových svorek (0,6 mm) | 1 Převážný kufr |
| 50 Vnitřních rohových svorek (0,8 mm) | 1 Návod na obsluhu |

● Popis dílů

Otevřete před dalším čtením stránku s obrázky a seznamte se se všemi funkcemi výrobku.

(Obr. A)

- | |
|---|
| 1 Kontrolka LED |
| 2 Blokování zapnutí |
| 3 Vypínač Zap/Vyp |
| 4 Přípojné vedení se síťovou zástrčkou |
| 5 Pracovní svítidla s LED |
| 6 Svařovací kleště |

- | |
|--------------------------------|
| 7 Vnější rohová svorka |
| 11 Boční štípací kleště |

(Obr. B)

- | |
|--------------------------------|
| 8 Vlnová svorka |
| 9 Vnitřní rohová svorka |
| 10 Plochá svorka |

● Technické údaje

Provozní napětí:	230 V~, 50 Hz
Příkon:	50 W
Pracovní cyklus:	Provoz: 12 s Pause: 48 s
Max. teplota:	750 °C
Ochranná třída:	II/□ (dvojitá izolace)



Bezpečnostní pokyny

**SEZNAMTE SE PŘED POUŽITÍM
VÝROBKU SE VŠEMI BEZPEČNOSTNÍMI
POKYNY A POKYNY PRO OBSLUHU!
KDYŽ PŘEDÁVÁTE TENTO VÝROBEK
JINÝM LIDEM, PŘEDEJTE JIM I
VŠECHNY DOKUMENTY!**

V případě poškození v důsledku nedodržení tohoto návodu na obsluhu se vaše záruka ruší! Za následné škody se nepřebírá žádná odpovědnost! V případě škody na majetku nebo zranění způsobené nesprávným používáním nebo nedodržením bezpečnostních pokynů se nepřebírá žádná odpovědnost!

- Tento přístroj mohou používat osoby se sníženými fyzickými, smyslovými nebo duševními schopnostmi nebo osoby s nedostatečnými zkušenostmi a znalostmi, pokud jim byl poskytnut dohled nebo byly poučeny o používání přístroje bezpečným

způsobem a rozumí souvisejícím nebezpečím.

Děti si nesmí s přístrojem hrát. Příklad a jeho přípojný vedení uchovávejte mimo dosah dětí.

- Když je přípojný vedení tohoto výrobku poškozeno, musí být nahrazeno výrobcem nebo jeho zákaznickou službou nebo podobně kvalifikovanou osobou, aby se zabránilo ohrožení.

⚠ NEBEZPEČÍ! Nebezpečí smrti a nehod pro batolata a děti!

Nikdy nenechte děti bez dozoru s obalovým materiálem. Existuje nebezpečí udušení obalovým materiálem. Děti často podcení nebezpečí. Vždy udržujte obalový materiál mimo dosah dětí.

⚠ VAROVÁNÍ! Nebezpečí úrazu elektrickým proudem!

- Jsou-li svařovací kleště, přípojný vedení nebo síťová zástrčka poškozená, výrobek nepoužívejte.
- Výrobek neotevírejte.

⚠ OPATRŇE! Riziko popálení!

- Nedotýkejte se vyhřívaných svařovacích kleští ani vyhřívané svorky. Nechte výrobek vychladnout, než ho:
 - Vložte svorku do svařovacích kleští,
 - vyčistěte nebo uložte výrobek.
- Po práci nechte výrobek vychladnout na vzduchu. Výrobek neponořujte do vody, abyste ho ochladili.

⚠ OPATRŇĚ! Riziko požáru!

- Rozžhavený výrobek položte na vhodný držák nebo nehořlavý povrch.
- Výrobek uchovávejte mimo dosah hořlavých materiálů.
- Nenechávejte zapnutý výrobek bez dozoru.

⚠ OPATRŇĚ! Riziko zranění!

- Držte ruce daleko od rozehřátého zpracovávaného kusu. Teplo může být vyzařováno skrz obrobek.
- Při nebezpečí ihned vytáhněte síťovou zástrčku ze zásuvky.
- Při práci s výrobkem používejte následující osobní ochranné prostředky:
 - Ochranné rukavice
 - Obličejová maska
 - Pracovní zástěra

⚠ OPATRŇĚ! Nebezpečí otravy!

- Nevdechujte výpary.
- Vždy zajistěte dostatečné větrání pracoviště během dlouhých prací, kdy mohou vzniknout nebezpečné výpary.

● Před prvním použitím

● Vybalte výrobek

1. Vyjměte výrobek z obalu a odstraňte veškeré balicí materiály a ochranné fólie.
2. Zkontrolujte, zda jsou k dispozici všechny díly a zda je rozsah dodávky kompletní (viz „Rozsah dodávky“).
3. Zkontrolujte, zda je výrobek a všechny součásti v dobrém stavu. Pokud zjistíte jakékoli poškození nebo závadu, výrobek nepoužívejte, ale postupujte podle popisu v kapitole „Záruka“.

● **Provoz**

● **Vložte svorku**

- Zvolte svorku, která je vhodná pro opravu praskliny nebo trhliny (obr. B):

Svorky	Svorky
7 Vnější rohová svorka	9 Vnitřní rohová svorka
8 Vlnová svorka	10 Plochá svorka

- Zasuňte oba konce svorky do otvorů svařovacích kleští **6** tak daleko, jak to jen půjde (obr. A).

● **Zapnutí/vypnutí**

Zapnutí

1. Spojte síťovou zástrčku **4** s vhodnou zásuvkou.
2. Podržte stisknuté tlačítko blokování zapnutí **2**.
3. Podržte vypínač Zap/Vyp **3** stisknutý.
Uvolněte blokování zapnutí **2**.

Kontrolka LED 1	Význam
Svítil červeně	Svařovací kleště 6 se zahřejí
Svítil zeleně	Byla dosažena provozní teplota

Vypnout

1. Pusťte vypínač Zap/Vyp **3**.
2. Po použití:
 - Vytáhněte síťovou zástrčku **4** ze zásuvky.
 - Umístěte výrobek na vhodný držák nebo ohnivzdornou podložku, dokud svařovací kleště **6** nevychladnou.

● Pracovní svítlna s LED

UPOZORNĚNÍ

- ▶ Zlepšení viditelnosti ve špatně osvětlených prostorách: Tento výrobek je vybaven pracovní svítlnou s LED 5 pro osvětlení bezprostředního pracovního prostoru.
- Jakmile se výrobek zapne: Pracovní svítlna s LED 5 se zapne ihned.

● Pracovní pokyny

⚠ VÝSTRAHA! Riziko poškození výrobku!

- ▶ Výrobek provozujte maximálně 12 sekund najednou. Před dalším použitím nechte výrobek alespoň 48 sekund odpočívat.

UPOZORNĚNÍ

- ▶ Před opravou skutečného obrobku vyzkoušejte výrobek na podobném obrobku.

(Obr. C, D, E)

1. Vložte požadovanou svorku do svařovacích kleští 6 (viz „Vložte svorku“).
2. Výrobek zapněte. Vyčkejte, dokud nebude dosaženo provozní teploty (viz „Zapnutí/vypnutí“).
3. Přiložte horkou svorku na zlom nebo prasklinu na obrobku. Plastový povrch obrobku se teplem svorky změkčí. Opatrně zatlačte svorku do povrchu obrobku. Nevyvíjejte silný tlak. Zatlačte svorku tak, aby byla v jedné rovině s povrchem obrobku.

4. Jakmile je svorka zatlačena do povrchu obrobku: Vypněte výrobek (viz „Zapnutí/vypnutí“).
5. Pomocí bočních štípacích kleští [11] držte svorku ve správné poloze. Opatrně stáhněte svařovací kleště [6] ze svorky.
6. Odštípněte vyčnívající zbytky svorky bočními štípacími kleštěmi [11].

● Čištění a péče

OPATRNĚ! Riziko zranění!



Před čištěním: Vytáhněte síťovou zástrčku [4] ze zásuvky. Nechte výrobek ochladit.

- Nikdy neponořujte výrobek do vody nebo do jiných kapalin.
- Dávejte pozor na to, aby dovnitř výrobku nepronikly žádné kapaliny.
- K čištění výrobku nepoužívejte žádné chemické, alkalické, abrazivní nebo jiné agresivní čisticí nebo dezinfekční prostředky, protože ty mohou napadnout povrchy.
- Udržujte výrobek stále čistý, bez prachu, suchý a zbavený oleje nebo mazacích tuků.
- Výrobek čistěte měkkým, suchým hadříkem, který nepouští vlákna.
- Výrobek je bezúdržbový.
- Pokud výrobek nepoužíváte, uložte jej do přepravního kufríku.

● Náhradní díly/příslušenství

- Zákazníci si mohou zakoupit kompatibilní náhradní díly a příslušenství přes www.optimex-shop.com.
- Připravte si objednávací číslo své objednávky.
- Objednávky lze zadávat a zpracovávat pouze online.

- Další informace získáte na Servis společnosti Lidl (viz „Servis“).

Díl	Objednací číslo
7 Vnější rohové svorky (0,6 mm)	99947214002
8 Vlnových svorek (0,8 mm)	99947214004
9 Vnitřní rohové svorky (0,8 mm)	99947214003
10 Plochých svorek (0,8 mm)	99947214001

● Zlikvidování

Obal se skládá z ekologických materiálů, které můžete zlikvidovat prostřednictvím místních sběrů recyklovatelných materiálů.



Při třídění odpadu se řiďte podle označení obalových materiálů zkratkami (a) a čísly (b), s následujícím významem: 1–7: umělé hmoty/20–22: papír a lepenka/80–98: složené látky.

Výrobek:



O možnostech likvidace vysloužilých zařízení se informujte u správy vaší obce nebo města.



V zájmu ochrany životního prostředí vysloužilý výrobek nevyhazujte do domovního odpadu, ale předejte k odborné likvidaci. O sběrnách a jejich otevíracích hodinách se můžete informovat u příslušné správy města nebo obce.

● **Záruka**

Výrobek byl vyroben podle přísných směrnic kvality a před dodáním pečlivě otestován. V případě materiálních nebo výrobních vad máte zákonná práva vůči prodejci výrobku. Vaše zákonná práva nejsou níže uvedenou zárukou nijak omezená.

Záruka na tento výrobek je 3 roky od data zakoupení. Záruční doba začíná dnem zakoupení. Originál dokladu o zakoupení si uschovejte na bezpečném místě, protože tento doklad je vyžadován jako doklad o koupi.

Jakékoli poškození nebo závady, které se vyskytly již v okamžiku nákupu, musí být nahlášeny ihned po vybalení výrobku.

Pokud se u výrobku během 3 let od data zakoupení projeví vada materiálu nebo výrobní vada, pak vám ho podle naší volby bezplatně opravíme nebo vyměníme. Záruční doba se po uznané reklamaci neprodlužuje. To platí také pro vyměněné a opravené díly.

Tato záruka je neplatná, pokud byl výrobek poškozený nebo nesprávně používán anebo udržovaný.

Záruka se kryje na materiálové a výrobní vady. Tato záruka se nevztahuje na díly výrobku, které podléhají běžnému opotřebení, a tím platí jako opotřebitelné díly (např. baterie, hadice, inkoustové barevné patrony), ani se nevztahuje na poškození rozbitných dílů, např. spínačů nebo dílů ze skla.

● **Postup v případě uplatňování záruky**

V zájmu rychlého zpracování Vašeho požadavku se řiďte následujícími pokyny:

Pro všechny požadavky si uschovejte pokladní stvrzenku jako doklad o nákupu a číslo položky (IAN 472140_2407).

Číslo položky najdete na typovém štítku, je vyryto na výrobku, je uvedeno na titulní stránce Vašeho návodu (vlevo dole) nebo je na nálepce na zadní nebo spodní straně výrobku.

Při poruchách funkce nebo jiných závadách nejdříve kontaktujte telefonicky nebo e-mailem níže uvedené servisní oddělení.

Na adresu servisu, kterou Vám sdělíme, můžete zdarma odeslat pouze výrobek, který byl zaznamenaný jako vadný, a to spolu s pokladním dokladem (stvrzenkou), popisem závady a uvedením doby, kdy k závadě došlo.



Na stránkách parkside-diy.com najdete tuto a celou řadu dalších příruček k nahlédnutí a ke stažení. Pomocí tohoto QR kódu se dostanete přímo na stránky parkside-diy.com. Vyberte svou zemi a vyhledejte návod k obsluze pomocí formuláře k vyhledávání. Zadáním čísla položky (IAN) 472140_2407 se dostanete k návodu k obsluze Vašeho výrobku.

● **Servis**

(CZ) Servis Česká republika

Tel.: 800600632

E-Mail: owim@lidl.cz



Zoznam použitých piktogramov/ symbolov	Strana	67
Úvod	Strana	68
Použitie v súlade s určením	Strana	69
Rozsah dodávky	Strana	69
Popis súčiastok	Strana	70
Technické údaje	Strana	70
Bezpečnostné upozornenia	Strana	71
Pred prvým použitím	Strana	73
Vybalenie produktu	Strana	73
Prevádzka	Strana	74
Vloženie sponky	Strana	74
Zapnutie/vypnutie	Strana	74
Pracovné svetlo LED	Strana	75
Upozornenia k práci	Strana	75
Čistenie a starostlivosť	Strana	76
Náhradné diely/príslušenstvo	Strana	76
Likvidácia	Strana	77
Záruka	Strana	78
Postup v prípade poškodenia v záruke	Strana	79
Servis	Strana	80

Zoznam použitých piktogramov/symbolov



NEBEZPEČENSTVO! – Označuje nebezpečenstvo s vysokým stupňom rizika, ktoré bude mať za následok smrť alebo vážne zranenie, ak sa mu nevyhnete (napr. nebezpečenstvo zadusenía)



VÝSTRAHA! – Označuje nebezpečenstvo so stredným stupňom rizika, ktoré bude mať za následok smrť alebo vážne zranenie, ak sa mu nevyhnete (napr. nebezpečenstvo zásahu elektrickým prúdom)



POZOR! – Označuje nebezpečenstvo s nižším stupňom rizika, ktoré bude mať za následok ľahké až stredne ťažké zranenie, ak sa mu nevyhnete (napr. nebezpečenstvo obarenia)



OPATRNE! – Varuje pred potenciálnymi materiálnymi škodami (napr. nebezpečenstvo skratu)







Nebezpečenstvo – úrazu elektrickým prúdom!



Prečítajte si návod na obsluhu.



Striedavý prúd/striedavé napätie

	Symbol pre produkt s triedou ochrany II
V~	Napätie
W	Watt
	Pred čistením vždy vytiahnite sieťovú zástrčku zo zásuvky.
	Bezpečnostné upozornenia
	Manipulačné pokyny
CE	Značka CE potvrdzuje zhodu so smernicami EÚ, ktoré sú relevantné pre produkt.

ZVÁRACIA PIŠTOĽ NA PLASTY

● Úvod

Blahoželáme Vám ku kúpe Vášho nového výrobku. Rozhodli ste sa pre veľmi kvalitný výrobok. Návod na obsluhu je súčasťou tohto výrobku. Obsahuje dôležité upozornenia týkajúce sa bezpečnosti, používania a likvidácie. Skôr ako začnete výrobok používať, oboznámte sa so všetkými pokynmi k obsluhu a bezpečnosti. Výrobok používajte iba v súlade s popisom a v uvedených oblastiach používania. V prípade postúpenia výrobku ďalším osobám odovzdajte aj všetky dokumenty patriace k výrobku.

● Použitie v súlade s určením

- Tento produkt je určený na opravu rôznych plastových dielov, ako sú napríklad:
 - Nárazníky automobilov
 - Bočnice okuliarov (slnečných okuliarov, okuliarov na čítanie)
 - Ozdobné lišty
 - Nádobý
 - Nábytok

Vtlačným sponky môžete zlomy a praskliny na rovných plochách a uhlových spojeniach naspäť spojiť.

- Pracovné svetlo LED 5 je určené na to, aby osvetlilo priamu pracovnú oblasť.
- Produkt používajte len v suchých interiéroch.
- Produkt je určený iba na osobné používanie.
- Produkt nie je určený na komerčné ani priemyselné použitie.
- Produkt používajte iba v súlade s popisom a v uvedených oblastiach používania.
- Akékoľvek iné použitie alebo zmena produktu sa považuje za použitie v rozpore s určením a hrozí pri tom závažné nebezpečenstvo nehôd.
- Výrobca nepreberá ručenie za škody vzniknuté v dôsledku používania v rozpore s určením.

● Rozsah dodávky

VÝSTRAHA!

- ▶ Produkt a obal nie sú hračky pre deti! Deti sa nesmú hrať s plastovými vreckami, fóliami a malými časťami! Hrozí riziko prehltnutia a udusenía!

Po vybalení produktu skontrolujte, či je balenie kompletne a či sú všetky časti v požadovanom stave. Pred používaním odstráňte všetky obalové materiály.

- | | |
|---------------------------------------|-------------------------------|
| 1 Zváracia pištoľ na plasty | 50 Zvlnených sponiek (0,8 mm) |
| 50 Sponiek na plochy (0,8 mm) | 1 Bočné kliešte |
| 50 Sponiek na vonkajšie rohy (0,6 mm) | 1 Kufrík |
| 50 Sponiek na vnútorné rohy (0,8 mm) | 1 Návod na obsluhu |

● Popis súčiastok

Pred čítaním si otvorte strany s obrázkami a oboznámte sa so všetkými funkciami produktu.

(Obr. A)

- 1 LED kontrolka
- 2 Blokovanie zapnutia
- 3 Vypínač
- 4 Napájací kábel so sieťovou zástrčkou
- 5 Pracovné svetlo LED
- 6 Zváracie kliešte

- 7 Sponka na vonkajšie rohy
- 11 Bočné kliešte

(Obr. B)

- 8 Zvlnená sponka
- 9 Sponka na vnútorné rohy
- 10 Sponka na plochy

● Technické údaje

Prevádzkové napätie:	230 V~, 50 Hz
Príkón:	50 W
Pracovný cyklus:	Prevádzka: 12 s Pauza: 48 s
Max. teplota:	750 °C
Trieda ochrany:	II/□ (dvojitá izolácia)



Bezpečnostné upozornenia

**PRED POUŽITÍM PRODUKTU
SA OBOZNÁMTE SO VŠETKÝMI
BEZPEČNOSTNÝMI POKYNMI A
POKYNMI NA OBSLUHU! KEĎ BUDETE
TENTO PRODUKT ODOVZDÁVAŤ
ĎALEJ, ODOVZDAJTE AJ KOMPLETNÚ
DOKUMENTÁCIU K PRODUKTU!**

V prípade poškodenia z dôvodu nedodržania tohto návodu na obsluhu zaniká nárok na záruku! Za následne vzniknuté škody nepreberáme žiadnu záruku! V prípade majetkových alebo personálnych škôd z dôvodu neodborného používania alebo nedodržania bezpečnostných upozornení nepreberáme žiadnu zodpovednosť!

- Tento prístroj môžu používať osoby so zníženými fyzickými, zmyslovými alebo duševnými schopnosťami, alebo s nedostatkom skúseností a vedomostí,

len ak sú pod dozorom inej osoby alebo boli poučené ohľadom bezpečného používania prístroja a z toho vyplývajúcich nebezpečenstiev.

Deti sa s prístrojom nesmú hrať. Prístroj a jeho napájací kábel sa nesmie dostať do blízkosti detí.

- Keď je poškodený napájací kábel produktu, musí ho vymeniť výrobca alebo jeho zákaznícky servis, prípadne iná, podobne kvalifikovaná osoba, aby sa zabránilo vzniku nebezpečenstva.

⚠ NEBEZPEČENSTVO! Nebezpečenstvo ohrozenia života a nebezpečenstvo nehody pre batolátá a deti! Nikdy nenechávajte deti bez dozoru s obalovým materiálom. Existuje nebezpečenstvo udusenía obalovým materiálom. Deti často podceňujú nebezpečenstvá. Deti držte vždy ďalej od obalového materiálu.

⚠ VÝSTRAHA! Riziko úrazu elektrickým prúdom!

- Produkt nepoužívajte, ak sú zváracie kliešte, napájací kábel alebo sieťová zástrčka poškodené.
- Produkt neotváraťe.

⚠ POZOR! Nebezpečenstvo popálenia!

- Zohriatych zváracích klieští ani zohriatych sponiek sa nedotýkajte. Produkt nechajte vychladnúť, až potom:
 - Do zváracích klieští vkladajte sponku,
 - Produkt čistite alebo uskladnite.

- Produkt nechajte po práci vychladnúť iba na vzduchu. Produkt neponárajte za účelom chladnutia do vody.

⚠ POZOR! Nebezpečenstvo požiaru!

- Horúci produkt položte na vhodný držiak alebo na ohňuvzdorný podklad.
- Produkt udržiajte mimo horľavých materiálov.
- Zapnutý produkt nikdy nenechávajte bez dozoru.

⚠ POZOR! Nebezpečenstvo poranenia!

- Ruky si držte v dostatočnej vzdialenosti od zohriateho obrobku. Teplo sa môže šíriť aj cez obrobok.
- V prípade nebezpečenstva okamžite vytiahnite sieťovú zástrčku zo zásuvky.
- Pri práci s produktom vždy noste tieto osobné ochranné pracovné pomôcky:
 - Ochranné rukavice
 - Masku na tvár
 - Pracovná záštera

⚠ POZOR! Nebezpečenstvo otravy!

- Nevdychujte pary.
- Ak pracujete dlhšie a ak môžu vznikáť zdravie ohrozujúce pary, vždy dbajte o dostatočné vetranie pracoviska.

● Pred prvým použitím

● Vybalenie produktu

1. Produkt vyberte z obalu a odstráňte všetky obalové materiály a ochranné fólie.
2. Skontrolujte, či boli dodané všetky časti a či je popísaný rozsah dodávky kompletný (pozri „Rozsah dodávky“).
3. Skontrolujte, či produkt aj všetky časti sú v dobrom stave. Ak zistíte, že je niečo poškodené alebo chybné, produkt nepoužívajte a postupujte podľa popisu v kapitole „Záruka“.

● Prevádzka

● Vloženie sponky

- Zvoľte sponku, ktorá je vhodná na opravu zlomu alebo praskliny (obr. B):

Sponka	Sponka
7 Sponka na vonkajšie rohy	9 Sponka na vnútorné rohy
8 Zvlnená sponka	10 Sponka na plochy

- Oba konce sponky vložte až na doraz do otvorov na zväracích kliešťoch **6** (obr. A).

● Zapnutie/vypnutie

Zapnutie

1. Sieťovú zástrčku **4** zapojte do vhodnej zásuvky.
2. Blokovanie zapnutia **2** držte stlačené.
3. Vypínač **3** držte stlačený.
Uvoľnite blokovanie zapínania **2**.

LED kontrolka 1	Význam
Svieti načerveno	Zväracie kliešte 6 sa zahrievajú
Svieti nazeleno	Dosiahla sa prevádzková teplota

Vypnutie

1. Vypínač **3** uvoľnite.
2. Po použití:
 - Vytiahnite sieťovú zástrčku **4** zo zásuvky.
 - Produkt položte na vhodný držiak alebo na ohňuvzdorný podklad, kým zväracie kliešte **6** nevychladnú.

● Pracovné svetlo LED

UPOZORNENIE

- ▶ Zlepšenie viditeľnosti v zle osvetlených miestnostiach: Tento produkt je vybavený pracovným svetlom LED [5], ktorým je osvetlená bezprostredná pracovná oblasť.
- Keď sa produkt zapne: Pracovné svetlo LED [5] sa hneď zapne.

● Upozornenia k práci

⚠ OPATRNE! Riziko poškodenia produktu!

- ▶ Produkt používajte maximálne 12 sekúnd naraz. Pred opätovným použitím nechajte produkt aspoň 48 sekúnd zastavený.

UPOZORNENIE

- ▶ Pred tým, ako pôjdete opravovať obrobok, si produkt vyskúšajte na nejakom podobnom obrobku.

(Obr. C, D, E)

1. Do zvracích klieští [6] vložte požadovanú sponku (pozri „Vloženie sponky“).
2. Zapnite produkt. Počkejte, kým sa dosiahne prevádzková teplota (pozri „Zapnutie/vypnutie“).
3. Horúcu sponku priložte na zlom alebo prasklinu na obrobku. Plastový povrch obrobku pôsobením tepla sponky zmäkne. Sponku opatrne zatlačte do povrchu obrobku. Nevyvíjajte príliš silný tlak. Sponku tlačte dovedy, kým nebude zarovno s povrchom obrobku.

4. Keď už je sponka zatlačená do povrchu obrobku: Vypnite produkt (pozri „Zapnutie/vypnutie“).
5. Pomocou bočných klieští **11** podržte sponku, tam kde je. Zváracie kliešte **6** opatrne vyťahnite zo sponky.
6. Vyčnievajúce časti sponky odštipnite bočnými kliešťami **11**.

● Čistenie a starostlivosť

⚠ POZOR! Nebezpečenstvo poranenia!



Pred čistením: Vyťahnite sieťovú zástrčku **4** zo zásuvky. Produkt nechajte vychladnúť.

- Produkt nikdy neponárajte do vody ani iných kvapalín.
- Dbajte na to, aby žiadne kvapaliny nevnikli do vnútra produktu.
- Na čistenie produktu nepoužívajte chemické, alkalické, abrazívne ani iné agresívne čistiace alebo dezinfekčné prostriedky, pretože by mohli poškodiť povrchy.
- Produkt udržiajte vždy čistý, suchý a bez prachu, oleja alebo mazív.
- Produkt čistite mäkkou, suchou handričkou, ktorá nepúšťa chlpy.
- Produkt nevyžaduje údržbu.
- Keď produkt nepoužívate, uchovávajte ho v kufríku.

● Náhradné diely/príslušenstvo

- Zákazníci si môžu kompatibilné náhradné diely a príslušenstvo kúpiť cez stránku www.optimex-shop.com.
- Na objednávku si pripravte objednávacie číslo.
- Objednávky sa dajú zadávať a upravovať len online.
- Pre viac informácií sa obráťte na zákaznícku linku Lidl Service (pozri „Servis“).

Diel	Objednávacie číslo
7 Sponka na vonkajšie rohy (0,6 mm)	99947214002
8 Zvlínených sponiek (0,8 mm)	99947214004
9 Sponka na vnútorné rohy (0,8 mm)	99947214003
10 Sponiek na plochy (0,8 mm)	99947214001

● Likvidácia

Obal pozostáva z ekologických materiálov, ktoré môžete odovzdať na miestnych recyklačných zberných miestach.



Všímajte si prosím označenie obalových materiálov pre triedenie odpadu, sú označené skratkami (a) a číslami (b) s nasledujúcim významom: 1–7: Plasty/20–22: Papier a kartón/80–98: Spojené látky.

Výrobok:



O možnostiach likvidácie opotrebovaného výrobku sa môžete informovať na Vašej obecnej alebo mestskej správe.



Ak výrobok doslúžil, v záujme ochrany životného prostredia ho neodhodte do domového odpadu, ale odovzdajte na odbornú likvidáciu. Informácie o zberných miestach a ich otváracích hodinách získate na Vašej príslušnej správe.

● Záruka

Výrobok bol starostlivo vyrobený v súlade s prísnyimi smernicami kvality a pred dodaním dôkladne otestovaný. V prípade materiálových alebo výrobných chýb máte zákonné práva voči predajcovi výrobku. Vaše zákonné práva nie sú žiadnym spôsobom obmedzené našou zárukou uvedenou nižšie.

Záruka na tento výrobok je 3 roky od dátumu nákupu. Záručná doba začína plynúť dátumom kúpy. Originál dokladu o kúpe si uschovajte na bezpečnom mieste, pretože tento doklad je potrebný ako dôkaz o kúpe.

Akékoľvek poškodenie alebo nedostatky prítomné už v čase nákupu je potrebné nahlásiť ihneď po vybalení výrobku.

Ak sa v priebehu 3 rokov od dátumu zakúpenia preukáže, že výrobok vykazuje chyby materiálu alebo spracovania, podľa vlastného uváženia Vám ho bezplatne opravíme alebo vymeníme. Záručná doba sa na základe poskytnutej záručnej reklamácie nepredlžuje. To platí aj pre vymenené alebo opravené diely.

Táto záruka je neplatná, ak bol výrobok poškodený alebo nesprávne používaný alebo udržiavaný.

Záruka sa vzťahuje na chyby materiálu a výrobné chyby. Táto záruka sa nevzťahuje na časti výrobku, ktoré podliehajú bežnému opotrebovaniu, a preto sa považujú za opotrebovateľné diely (napr. batérie, nabíjateľné batérie, hadice, atramentové kazety), ani na poškodenie krehkých častí, napr. spínačov alebo častí zo skla.

● Postup v prípade poškodenia v záruke

Na zabezpečenie rýchleho spracovania svojej žiadosti postupujte podľa ďalej uvedených pokynov:

Pre všetky otázky majte pripravený pokladničný lístok a číslo výrobku (IAN 472140_2407) ako doklad o kúpe.

Číslo výrobku nájdete na typovom štítku výrobku, gravúre výrobku, titulnej strane návodu (vľavo dole) alebo na nálepke na zadnej alebo spodnej strane výrobku.

Pri výskyte funkčných porúch alebo iných nedostatkov sa najprv telefonicky alebo e-mailom obráťte na ďalej uvedené servisné oddelenie.

Výrobok označený ako chybný potom môžete bezplatne zaslať na poskytnutú servisnú adresu, pričom priložte doklad o kúpe (pokladničný lístok) a uveďte, v čom spočíva nedostatok a kedy sa vyskytol.



Na stránke parkside-diy.com si môžete stiahnuť túto a mnohé ďalšie príručky. Týmto QR kódom sa dostanete priamo na parkside-diy.com. Vyberte svoju krajinu a pomocou vyhľadávacej masky vyhľadajte návody na obsluhu. Zadaním čísla výrobku (IAN) 472140_2407 sa dostanete na návod na obsluhu pre svoj výrobok.

● **Servis**

SK **Servis Slovensko**

Tel.: 0800 008158

E-pošta: owim@lidl.sk



Liste der verwendeten Piktogramme/ Symbole	Seite	82
Einleitung	Seite	83
Bestimmungsgemäße Verwendung	Seite	84
Lieferumfang	Seite	85
Teilebeschreibung	Seite	85
Technische Daten	Seite	86
Sicherheitshinweise	Seite	86
Vor der ersten Verwendung	Seite	89
Produkt auspacken	Seite	89
Betrieb	Seite	89
Klammer einsetzen	Seite	89
Ein-/ausschalten	Seite	90
LED-Arbeitsleuchte	Seite	91
Arbeitshinweise	Seite	91
Reinigung und Pflege	Seite	92
Ersatzteile/Zubehör	Seite	93
Entsorgung	Seite	93
Garantie	Seite	94
Abwicklung im Garantiefall	Seite	95
Service	Seite	97

Liste der verwendeten Piktogramme/Symbole



GEFAHR! – Bezeichnet eine Gefahr mit hohem Risikograd, die, wenn sie nicht vermieden wird, den Tod oder eine schwere Verletzung zur Folge hat (z. B. Erstickungsgefahr)



WARNUNG! – Bezeichnet eine Gefahr mit mittlerem Risikograd, die, wenn sie nicht vermieden wird, den Tod oder eine schwere Verletzung zur Folge haben kann (z. B. Stromschlagrisiko)



VORSICHT! – Bezeichnet eine Gefahr mit niedrigem Risikograd, die, wenn sie nicht vermieden wird, eine leichte bis mäßige Verletzung zur Folge haben kann (z. B. Verbrühungsgefahr)



ACHTUNG! – Warnt vor möglichen Sachschäden (z. B. Kurzschlussgefahr)







Gefahr – Risiko eines Stromschlags!



Lesen Sie die Bedienungsanleitung.



Wechselstrom/-spannung

	Symbol für ein Produkt der Schutzklasse II
V~	Spannung
W	Watt
	Ziehen Sie vor der Reinigung stets den Netzstecker aus der Steckdose.
	Sicherheitshinweise
	Handlungsanweisungen
CE	Das CE-Zeichen bestätigt Konformität mit den für das Produkt zutreffenden EU-Richtlinien.

KUNSTSTOFF-SCHWEISSPISTOLE

● Einleitung

Wir beglückwünschen Sie zum Kauf Ihres neuen Produkts. Sie haben sich damit für ein hochwertiges Produkt entschieden. Die Bedienungsanleitung ist Teil dieses Produkts. Sie enthält wichtige Hinweise für Sicherheit, Gebrauch und Entsorgung. Machen Sie sich vor der Benutzung des Produkts mit allen Bedien- und Sicherheitshinweisen vertraut. Benutzen Sie das Produkt nur wie beschrieben und für die angegebenen Einsatzbereiche. Händigen Sie alle Unterlagen bei Weitergabe des Produkts an Dritte mit aus.

● Bestimmungsgemäße Verwendung

- Dieses Produkt ist zur Reparatur verschiedener Kunststoffteile vorgesehen, wie zum Beispiel:
 - Autostoßstangen
 - Brillenbügel (von Sonnenbrillen, Lesebrillen)
 - Zierleisten
 - Behälter
 - Möbel

Durch das Hineindrücken der Klammern können Sie Bruchstellen und Risse bei ebenen Flächen und Winkelverbindungen wieder zusammenfügen.

- Die LED-Arbeitsleuchte **5** ist dazu bestimmt, den direkten Arbeitsbereich zu beleuchten.
- Verwenden Sie das Produkt nur in trockenen Innenräumen.
- Das Produkt ist ausschließlich für den privaten Gebrauch bestimmt.
- Das Produkt ist nicht für den gewerblichen oder industriellen Einsatz bestimmt.
- Benutzen Sie das Produkt nur wie beschrieben und für die angegebenen Einsatzbereiche.
- Jede andere Verwendung oder Veränderung des Produkts gilt als nicht bestimmungsgemäß und birgt erhebliche Unfallgefahren.
- Für aus bestimmungswidriger Verwendung entstandene Schäden übernimmt der Hersteller keine Haftung.

● Lieferumfang

WARNUNG!

- ▶ Das Produkt und die Verpackungsmaterialien sind kein Kinderspielzeug! Kinder dürfen nicht mit Kunststoffbeuteln, Folien und Kleinteilen spielen! Es besteht Verschluckungs- und Erstickungsgefahr!

Überprüfen Sie nach dem Auspacken des Produkts, ob die Lieferung vollständig ist und ob alle Teile in ordnungsgemäßem Zustand sind. Entfernen Sie vor der Verwendung sämtliche Verpackungsmaterialien.

1 Kunststoff-Schweißpistole	50 Wellenklammern (0,8 mm)
50 Flachklammern (0,8 mm)	1 Seitenschneider
50 Außeneckklammern (0,6 mm)	1 Tragekoffer
50 Inneneckklammern (0,8 mm)	1 Bedienungsanleitung



● Teilebeschreibung

Schlagen Sie vor dem Lesen die Seiten mit den Abbildungen auf und machen Sie sich mit allen Funktionen des Produkts vertraut.

(Abb. A)

-  Kontroll-LED
-  Einschaltsperr
-  Ein-/Aus-Schalter
-  Anschlussleitung mit Netzstecker
-  LED-Arbeitsleuchte
-  Schweißzange
-  Außeneckenklammer
-  Seitenschneider

(Abb. B)

-  Wellenklammer
-  Inneneckenklammer
-  Flachklammer

● Technische Daten

Betriebsspannung:	230 V~, 50 Hz
Leistungsaufnahme:	50 W
Arbeitszyklus:	Betrieb: 12 s Pause: 48 s
Max. Temperatur:	750 °C
Schutzklasse:	II/□ (Doppelisolierung)



Sicherheitshinweise

**MACHEN SIE SICH VOR DER
BENUTZUNG DES PRODUKTS
MIT ALLEN SICHERHEITS- UND
BEDIENHINWEISEN VERTRAUT! WENN
SIE DIESES PRODUKT AN ANDERE
WEITERGEBEN, GEBEN SIE AUCH ALLE
DOKUMENTE WEITER!**

Im Falle von Schäden aufgrund der Nichteinhaltung dieser Bedienungsanleitung erlischt Ihr Garantieanspruch! Für Folgeschäden wird keine Haftung übernommen!

Im Falle von Sach- oder Personenschäden aufgrund einer unsachgemäßen Benutzung oder Nichteinhaltung der Sicherheits-hinweise wird keine Haftung übernommen!

- Dieses Gerät kann von Personen mit eingeschränkten körperlichen, sensorischen oder geistigen Fähigkeiten oder Personen mit mangelnder Erfahrung und mangelnden Kenntnissen benutzt werden, wenn sie beaufsichtigt werden oder bezüglich des sicheren Gebrauchs des Gerätes unterwiesen wurden und die damit verbundenen Gefahren verstehen. Kinder dürfen nicht mit dem Gerät spielen. Das Gerät und seine Anschlussleitung sind von Kindern fernzuhalten.
- Wenn die Anschlussleitung dieses Produkts beschädigt wird, muss sie durch den Hersteller oder seinen Kundendienst oder eine ähnlich qualifizierte Person ersetzt werden, um Gefährdungen zu vermeiden.

⚠ GEFAHR! Lebens- und Unfallgefahr für Kleinkinder und Kinder! Lassen Sie Kinder niemals unbeaufsichtigt mit dem Verpackungsmaterial. Es besteht Erstickungsgefahr durch Verpackungsmaterial. Kinder unterschätzen häufig die Gefahren. Halten Sie Kinder stets vom Verpackungsmaterial fern.

⚠ WARNUNG! Stromschlagrisiko!

- Verwenden Sie das Produkt nicht, wenn die Schweißzange, die Anschlussleitung oder der Netzstecker beschädigt sind.
- Öffnen Sie das Produkt nicht.

⚠ VORSICHT! Verbrennungsrisiko!

- Berühren Sie nicht die erhitzte Schweißzange oder die erhitzte Klammer. Lassen Sie das Produkt abkühlen, bevor Sie:
 - eine Klammer in die Schweißzange einsetzen,
 - das Produkt reinigen oder lagern.
- Lassen Sie das Produkt nach der Arbeit nur an der Luft abkühlen. Tauchen Sie das Produkt nicht in Wasser, um es abzukühlen.

⚠ VORSICHT! Brandrisiko!

- Legen Sie das heiße Produkt auf einer geeigneten Halterung oder einer feuerfesten Unterlage ab.
- Halten Sie das Produkt von brennbaren Materialien fern.
- Lassen Sie das eingeschaltete Produkt nie unbeaufsichtigt.

⚠ VORSICHT! Verletzungsrisiko!

- Halten Sie Ihre Hände vom erhitzten Werkstück fern. Die Hitze kann durch das Werkstück hindurch abgegeben werden.
- Ziehen Sie bei Gefahr sofort den Netzstecker aus der Steckdose.

- Tragen Sie bei der Arbeit mit dem Produkt folgende persönliche Schutzausrüstung:
 - Schutzhandschuhe
 - Gesichtsmaske
 - Arbeitsschürze

⚠ VORSICHT! Vergiftungsrisiko!

- Atmen Sie keine Dämpfe ein.
- Sorgen Sie bei längeren Arbeiten, bei denen gesundheitsgefährdende Dämpfe entstehen können, immer für eine ausreichende Belüftung der Arbeitsstätte.

● **Vor der ersten Verwendung**

● **Produkt auspacken**

1. Entnehmen Sie das Produkt aus der Verpackung und entfernen Sie sämtliche Verpackungsmaterialien und Schutzfolien.
2. Prüfen Sie, ob alle Teile vorhanden sind und ob der beschriebene Lieferumfang vollständig ist (siehe „Lieferumfang“).
3. Überprüfen Sie, ob sich das Produkt und sämtliche Teile in gutem Zustand befinden. Sollten Sie eine Beschädigung oder einen Defekt feststellen, verwenden Sie das Produkt nicht, sondern verfahren Sie wie im Kapitel „Garantie“ beschrieben.

● **Betrieb**

● **Klammer einsetzen**

- Wählen Sie eine Klammer aus, die für die Reparatur der Bruchstelle bzw. des Risses geeignet ist (Abb. B):

Klammer	Klammer
7 Außeneckenklammer	9 Inneneckenklammer
8 Wellenklammer	10 Flachklammer

- Setzen Sie beide Enden der Klammer bis zum Anschlag in die Öffnungen der Schweißzange 6 ein (Abb. A).

● Ein-/ausschalten

Einschalten

1. Verbinden Sie den Netzstecker 4 mit einer geeigneten Steckdose.
2. Halten Sie die Einschaltsperrleiste 2 gedrückt.
3. Halten Sie den Ein-/Aus-Schalter 3 gedrückt.
Lassen Sie die Einschaltsperrleiste 2 los.

Kontroll-LED 1	Bedeutung
Leuchtet rot	Schweißzange 6 wird aufgeheizt
Leuchtet grün	Betriebstemperatur ist erreicht

Ausschalten

1. Lassen Sie den Ein-/Aus-Schalter 3 los.
2. Nach der Verwendung:
 - Ziehen Sie den Netzstecker 4 aus der Steckdose.
 - Legen Sie das Produkt auf eine geeignete Halterung oder eine feuerfeste Unterlage, bis die Schweißzange 6 abgekühlt ist.

● LED-Arbeitsleuchte

HINWEIS

- ▶ Sicht in schlecht beleuchteten Bereichen verbessern: Dieses Produkt ist mit einer LED-Arbeitsleuchte **5** ausgestattet, um den unmittelbaren Arbeitsbereich zu beleuchten.
- Sobald das Produkt eingeschaltet wird: Die LED-Arbeitsleuchte **5** schaltet sich sofort ein.

● Arbeitshinweise

⚠ ACHTUNG! Risiko von Produktschäden!

- ▶ Betreiben Sie das Produkt maximal 12 Sekunden lang am Stück. Lassen Sie das Produkt mindestens 48 Sekunden lang ruhen, bevor Sie es erneut verwenden.



HINWEIS

- ▶ Testen Sie das Produkt an einem ähnlichen Werkstück, bevor Sie das eigentliche Werkstück reparieren.

(Abb. C, D, E)

1. Setzen Sie die gewünschte Klammer in die Schweißzange **6** ein (siehe „Klammer einsetzen“).
2. Schalten Sie das Produkt ein. Warten Sie, bis die Betriebstemperatur erreicht ist (siehe „Ein-/ausschalten“).
3. Setzen Sie die heiße Klammer auf die Bruchstelle bzw. den Riss am Werkstück. Die Kunststoffoberfläche des Werkstücks wird aufgrund der Hitze der Klammer aufgeweicht.

Drücken Sie die Klammer vorsichtig in die Oberfläche des Werkstücks. Üben Sie keinen zu starken Druck aus. Drücken Sie die Klammer so weit hinein, dass sie mit der Oberfläche des Werkstücks bündig abschließt.

4. Sobald die Klammer in die Oberfläche des Werkstücks gedrückt wurde: Schalten Sie das Produkt aus (siehe „Ein-/ausschalten“).
5. Verwenden Sie den Seitenschneider , um die Klammer in Position zu halten. Ziehen Sie die Schweißzange  vorsichtig von der Klammer ab.
6. Kneifen Sie überstehende Reste der Klammer mit dem Seitenschneider  ab.

● Reinigung und Pflege

VORSICHT! Verletzungsrisiko!



Vor der Reinigung: Ziehen Sie den Netzstecker  aus der Steckdose. Lassen Sie das Produkt abkühlen.

- Tauchen Sie das Produkt niemals in Wasser oder in andere Flüssigkeiten.
- Achten Sie darauf, dass keine Flüssigkeiten in das Innere des Produkts gelangen.
- Verwenden Sie zur Reinigung des Produkts keine chemischen, alkalischen, scheuernden oder anderen aggressiven Reinigungsmittel oder Desinfektionsmittel, da diese die Oberflächen angreifen können.
- Halten Sie das Produkt sauber, staubfrei, trocken und frei von Öl oder Schmierfetten.
- Reinigen Sie das Produkt mit einem weichen, trockenen und fusselfreien Tuch.
- Das Produkt ist wartungsfrei.

- Bewahren Sie das Produkt bei Nichtgebrauch im Tragekoffer auf.

● Ersatzteile/Zubehör

- Kunden können kompatible Ersatzteile und Zubehör über www.optimex-shop.com beziehen.
- Halten Sie die Bestellnummer für Ihre Bestellung bereit.
- Bestellungen können nur online aufgegeben und bearbeitet werden.
- Wenden Sie sich für weitere Informationen an die Lidl-Service-Hotline (siehe „Service“).

Teil	Bestellnummer
7 Außeneckenklammern (0,6 mm)	99947214002
8 Wellenklammern (0,8 mm)	99947214004
9 Inneneckenklammern (0,8 mm)	99947214003
10 Flachklammern (0,8 mm)	99947214001

● Entsorgung

Die Verpackung besteht aus umweltfreundlichen Materialien, die Sie über die örtlichen Recyclingstellen entsorgen können.



Beachten Sie die Kennzeichnung der Verpackungsmaterialien bei der Abfalltrennung, diese sind gekennzeichnet mit Abkürzungen (a) und Nummern (b) mit folgender Bedeutung: 1–7: Kunststoffe/20–22: Papier und Pappe/80–98: Verbundstoffe.

Produkt:



Möglichkeiten zur Entsorgung des ausgedienten Produkts erfahren Sie bei Ihrer Gemeinde- oder Stadtverwaltung.



Werfen Sie Ihr Produkt, wenn es ausgedient hat, im Interesse des Umweltschutzes nicht in den Hausmüll, sondern führen Sie es einer fachgerechten Entsorgung zu. Über Sammelstellen und deren Öffnungszeiten können Sie sich bei Ihrer zuständigen Verwaltung informieren.

● Garantie

Das Produkt wurde nach strengen Qualitätsrichtlinien hergestellt und vor der Auslieferung sorgfältig geprüft. Im Falle von Material- oder Herstellungsfehlern haben Sie gegenüber dem Verkäufer des Produkts gesetzliche Rechte. Ihre gesetzlichen Rechte werden in keiner Weise durch unsere unten aufgeführte Garantie eingeschränkt.

Die Garantie für dieses Produkt beträgt 3 Jahre ab Kaufdatum. Die Garantiezeit beginnt mit dem Kaufdatum. Bewahren Sie den Originalkaufbeleg an einem sicheren Ort auf, da dieses Dokument als Nachweis des Kaufs erforderlich ist.

Alle Schäden oder Mängel, die bereits zum Zeitpunkt des Kaufs vorhanden sind, müssen unverzüglich nach dem Auspacken des Produkts gemeldet werden.

Sollte das Produkt innerhalb von 3 Jahren ab Kaufdatum einen Material- oder Herstellungsfehler aufweisen, werden wir es – nach unserer Wahl – kostenlos für Sie reparieren oder ersetzen. Die Garantiezeit verlängert sich durch einen stattgegebenen Gewährleistungsanspruch nicht. Dies gilt auch für ersetzte und reparierte Teile.

Diese Garantie erlischt, wenn das Produkt beschädigt oder unsachgemäß verwendet oder gewartet wurde.

Die Garantie deckt Material- und Herstellungsfehler ab. Diese Garantie erstreckt sich weder auf Produktteile, die normalem Verschleiß unterliegen, und somit als Verschleißteile gelten (z. B. Batterien, Akkus, Schläuche, Farbpatronen), noch auf Schäden an zerbrechlichen Teilen, z. B. Schalter oder Teile aus Glas.

● **Abwicklung im Garantiefall**

Um eine schnelle Bearbeitung Ihres Anliegens zu gewährleisten, folgen Sie bitte den folgenden Hinweisen:

Bitte halten Sie für alle Anfragen den Kassenbon und die Artikelnummer (IAN 472140_2407) als Nachweis für den Kauf bereit.

Die Artikelnummer entnehmen Sie bitte dem Typenschild am Produkt, einer Gravur am Produkt, dem Titelblatt Ihrer Anleitung (unten links) oder dem Aufkleber auf der Rück- oder Unterseite des Produktes.

Sollten Funktionsfehler oder sonstige Mängel auftreten kontaktieren Sie zunächst die nachfolgend benannte Serviceabteilung telefonisch oder per EMail.

Ein als defekt erfasstes Produkt können Sie dann unter Beifügung des Kaufbelegs (Kassenbon) und der Angabe, worin der Mangel besteht und wann er aufgetreten ist, für Sie portofrei an die Ihnen mitgeteilte Service Anschrift übersenden.



Auf parkside-diy.com können Sie diese und viele weitere Handbücher einsehen und herunterladen. Mit diesem QR-Code gelangen Sie direkt auf parkside-diy.com. Wählen Sie Ihr Land aus, und suchen Sie über die Suchmaske nach den Bedienungsanleitungen. Mittels Eingabe der Artikelnummer (IAN) 472140_2407 gelangen Sie zur Bedienungsanleitung für Ihren Artikel.

● Service

DE **Service Deutschland**

Tel.: 0800 5435 111

E-Mail: owim@lidl.de

AT **Service Österreich**

Tel.: 0800 292726

E-Mail: owim@lidl.at

CH **Service Schweiz**

Tel.: 0800 562153

E-Mail: owim@lidl.ch



OWIM GmbH & Co. KG
Stiftsbergstraße 1
74167 Neckarsulm
GERMANY

Model No.: HG12474
Version: 12/2024



IAN 472140_2407

