

# SILVERCREST®



## AROMA DIFFUSER SAD 12 C2

FR BE

### DIFFUSEUR DE BRUME

Mode d'emploi

DE AT CH

### AROMA-DIFFUSER

Bedienungsanleitung

NL BE

### AROMA-DIFFUSER

Gebruiksaanwijzing

IAN 340458\_1910

BE NL

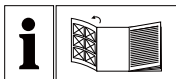

FR BE

Avant de lire le mode d'emploi, ouvrez la page contenant les illustrations et familiarisez-vous ensuite avec toutes les fonctions de l'appareil.

---

NL BE

Vouw vóór het lezen de pagina met de afbeeldingen open en maak u vertrouwd met alle functies van het apparaat.

---

DE AT CH

Klappen Sie vor dem Lesen die Seite mit den Abbildungen aus und machen Sie sich anschließend mit allen Funktionen des Gerätes vertraut.

FR/BE	Mode d'emploi	Page	1
NL/BE	Gebruiksaanwijzing	Pagina	19
DE/AT/CH	Bedienungsanleitung	Seite	37

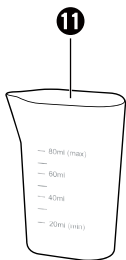
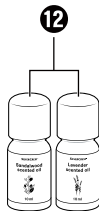
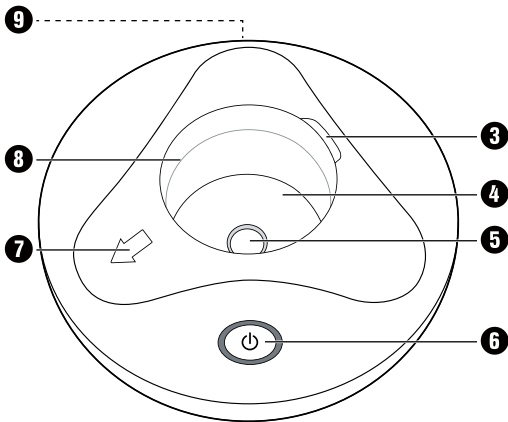
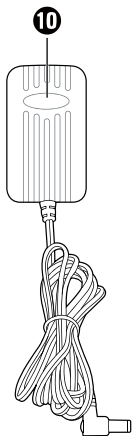
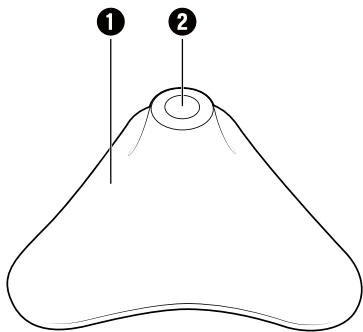

## Sommaire

<b>Introduction</b> .....	<b>2</b>
Informations relatives au présent mode d'emploi .....	2
Utilisation conforme .....	2
Avertissements utilisés .....	3
<b>Sécurité</b> .....	<b>4</b>
Consignes de sécurité essentielles .....	4
<b>Éléments de réglage</b> .....	<b>8</b>
<b>Installation et raccordement</b> .....	<b>8</b>
Accessoires fournis et inspection de transport .....	9
Déballage .....	9
Élimination de l'emballage .....	9
Raccord électrique .....	10
<b>Fonctionnement et opération</b> .....	<b>10</b>
Mise en service .....	10
Fonctions .....	11
<b>Nettoyage/Entreposage/Mise au rebut</b> .....	<b>12</b>
Nettoyer/détartre l'appareil .....	12
Entreposage .....	13
Mise au rebut .....	13
<b>Annexe</b> .....	<b>14</b>
Remarques à la déclaration de conformité EU .....	14
Caractéristiques techniques .....	14
Garantie de Kompernass Handels GmbH .....	16
Service après-vente .....	18
Importateur .....	18

## **Introduction**

### **Informations relatives au présent mode d'emploi**

Toutes nos félicitations pour l'achat de votre nouvel appareil. Vous avez choisi un produit de grande qualité. Le présent mode d'emploi fait partie du diffuseur de brume SAD 12 C2 (désigné ci-après par appareil ou produit) et vous donne des informations importantes pour l'usage en bonne et due forme, la sécurité, le raccordement ainsi que l'opération de l'appareil. Le mode d'emploi doit en tout temps être accessible à proximité de l'appareil. Il doit être lu et respecté par toute personne qui est chargée de l'utilisation et du dépannage de l'appareil. Conservez ce mode d'emploi et remettez-le au nouveau propriétaire de l'appareil.

### **Utilisation conforme**

Cet appareil est uniquement destiné à rafraîchir et humidifier l'air ambiant dans des pièces fermées dans le cadre d'un usage privé. Toute autre utilisation ou toute utilisation allant au-delà seront considérés comme non conformes.

Aucune réclamation ne sera recevable concernant des dommages résultant d'une utilisation non conforme, de réparations mal effectuées, de modifications non permises effectuées sur le matériel ou d'utilisation de pièces de rechange non agréées.

La personne opérant l'appareil est seule responsable de sa bonne utilisation.

## Avertissements utilisés

Les avertissements suivants sont utilisés dans le présent mode d'emploi :

### **AVERTISSEMENT**

#### **Un avertissement de ce niveau de danger signale une situation potentiellement dangereuse.**

Des accidents peuvent résulter de l'incapacité à éviter la situation dangereuse.

- ▶ Voilà pourquoi il est important de suivre les instructions figurant dans cet avertissement, pour éviter que des personnes ne soient blessées.

### **ATTENTION**

#### **Un avertissement de ce niveau de danger signale un dommage matériel potentiel.**

Si vous ne pouvez éviter la situation dangereuse, cela peut entraîner des dommages matériels.

- ▶ Suivre les instructions dans cet avertissement, pour éviter tous dommages matériels.

### **REMARQUE**

- ▶ Une remarque signale des informations supplémentaires qui facilitent la manipulation de l'appareil.

## Sécurité

Ce chapitre vous fournit des consignes de sécurité importantes pour la manipulation de l'appareil. Tout usage non conforme peut entraîner des accidents de personnes ou des dommages matériels.

### Consignes de sécurité essentielles

Pour opérer l'appareil en toute sécurité, respecter les consignes de sécurité suivantes :





- Contrôlez la présence de dommages visibles extérieurs avant usage. Ne mettez pas en service un appareil endommagé ou ayant subi une chute. Il y a risque de blessures !
- Les enfants à partir de l'âge de 8 ans ou les personnes souffrant d'un handicap physique ou psycho-moteur ou encore les personnes souffrant de déficiences mentales ou d'un manque de connaissances et d'expérience, doivent toujours rester sous la surveillance d'un adulte s'ils utilisent ce genre d'appareil, même si l'usage de l'appareil leur a été expliqué et si elles sont conscientes des dangers résultants. Ne pas laisser les enfants jouer avec l'appareil. De même ne pas laisser un enfant effectuer un nettoyage ou une opération d'entretien sans surveillance.

- N'opérez l'appareil qu'avec l'adaptateur secteur fourni.
-  L'appareil et l'adaptateur réseau ne doivent être utilisés que dans des pièces intérieures sèches.
- Installez l'appareil exclusivement sur des surfaces planes, afin d'éviter qu'il ne soit renversé.
- Confiez les réparations sur l'appareil exclusivement à des entreprises agréées ou au service après-vente. Les réparations non conformes peuvent entraîner des risques pour l'utilisateur. A cela s'ajoute l'expiration de la garantie.
- Faire remplacer immédiatement les fiches secteur ou les cordons d'alimentation endommagés par des techniciens spécialisés autorisés ou par le service clientèle pour éviter tout risque.
- Cet appareil ne doit pas être exposé à la pluie. Protégez l'appareil de l'humidité et de la pénétration de liquides et d'objets dans le boîtier. Ne plongez jamais l'appareil sous l'eau et ne posez pas d'objets remplis d'eau (par ex. des vases) sur l'appareil. L'appareil risque d'être endommagé de manière irréparable.



- Avant tout remplissage/vidage du récipient à eau et avant tout nettoyage, retirez l'adaptateur secteur de la prise secteur.
- N'opérez pas l'appareil à proximité de flammes ouvertes (par ex. des bougies). L'appareil risque d'être endommagé de manière irréparable.
- Evitez toute exposition directe à la lumière du soleil. L'appareil risque d'être endommagé de manière irréparable.
- Toujours tirer le cordon d'amenée au niveau de la fiche de raccordement de la douille de raccordement, pas au niveau du cordon de raccordement. Sinon, le cordon peut être endommagé.
- L'appareil ne doit être utilisé qu'avec des huiles essentielles (huiles aromatiques).
- Seules des huiles aromatiques conformes aux exigences sanitaires nationales doivent être utilisées. L'utilisation d'autres substances peut provoquer une intoxication ou un risque d'incendie.

- Conservez les huiles parfumées hors de portée des enfants.
- Conserver les huiles parfumées sous clé.
- Observez également les avertissements indiqués sur l'étiquette signalétique des huiles parfumées :

<b>Symbole</b>	<b>Signification</b>
	Lire et respecter le mode d'emploi !
	Attention ! Provoque des irritations cutanées. Peut provoquer des réactions allergiques cutanées. Provoque des irritations oculaires graves.
	Attention ! Toxique pour les organismes aquatiques, avec un effet à long terme.
	Un symbole de danger palpable pour les personnes à l'acuité visuelle limitée.

## Éléments de réglage

(Figures voir la page dépliante)

- ❶ Cône de diffusion
- ❷ Orifice de sortie de la vapeur
- ❸ Fente d'aération
- ❹ Réservoir d'eau
- ❺ Disque en céramique
- ❻ Interrupteur de mise en marche/arrêt avec éclairage
- ❼ Flèche de direction de versement
- ❽ Hauteur de remplissage maximale
- ❾ Douille de fiche
- ❿ Adaptateur secteur
- ⓫ Gobelet mesureur
- ⓬ Huile parfumée

## Installation et raccordement

### AVERTISSEMENT

**La mise en service de l'appareil peut entraîner des dommages sur les personnes et des dommages matériels !**

Respectez les consignes de sécurité suivantes pour éviter tous risques :

- ▶ Les matériaux d'emballage ne sont pas des jouets pour les enfants. Il y a un risque d'étouffement.
- ▶ Veuillez tenir compte des remarques concernant les exigences en termes de lieu d'installation et de raccordement électrique de l'appareil, pour éviter les accidents et dommages matériels.

## Accessoires fournis et inspection de transport

L'appareil est équipé par défaut des composants suivants :

- Diffuseur de brume SAD 12 C2
- Adaptateur secteur
- Gobelet mesureur
- 2 huiles parfumées de 10 ml (santal et lavande)
- Mode d'emploi

### REMARQUE

- ▶ Vérifiez que la livraison est bien complète et qu'elle ne présente pas de dommages apparents.
- ▶ En cas de livraison incomplète ou de dommages résultant d'un emballage déficient ou du transport, veuillez vous adresser à la hotline du service après-vente (cf. le chapitre **Service après-vente**).

## Déballage

- ◆ Sortez du carton toutes les pièces de l'appareil et le présent mode d'emploi.
- ◆ Retirez l'ensemble du matériau d'emballage de l'appareil.

## Élimination de l'emballage



Les matériaux d'emballage ont été sélectionnés selon des critères de respect de l'environnement, de technique d'élimination et sont de ce fait recyclables. Veuillez recycler les matériaux d'emballage qui ne servent plus en respectant la réglementation locale.

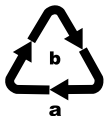

Éliminez l'emballage d'une manière respectueuse de l'environnement. Observez le marquage sur les différents matériaux d'emballage et triez-les séparément si nécessaire. Les matériaux d'emballage sont repérés par des abréviations (a) et des numéros (b) qui ont la signification suivante :

1-7 : Plastiques, 20-22 : Papier et carton,  
80-98 : Matériaux composites.

## Raccord électrique

### ATTENTION

- ▶ Avant de raccorder l'appareil, comparez les indications relatives à la tension d'entrée nécessaire sur la plaque signalétique avec la source de tension prévue pour la mise en service. Ces données doivent correspondre pour éviter les dommages au niveau de l'appareil.
  - ▶ Assurez-vous que le cordon de l'adaptateur secteur ⑩ est indemne et qu'il n'est pas posé sur des surfaces chaudes et/ou des chants aigus, sinon, il sera endommagé.
  - ▶ Veillez à ce que le câble de l'adaptateur secteur ⑩ ne soit pas tendu ou plié.
- ◆ Raccordez l'adaptateur secteur ⑩ à l'appareil en insérant la fiche dans la douille de la fiche ⑨ au bas de l'appareil.

## Fonctionnement et opération

### Mise en service

### ATTENTION

- ▶ Les gouttes d'huile peuvent dans certaines circonstances endommager la surface des meubles. Le cas échéant, placez un support sous l'appareil.
- ◆ Placez l'appareil sur un support plan et stable.
- ◆ Retirez le cône de diffusion ① et remplissez le réservoir d'eau ④ à l'aide du gobelet mesureur joint ⑪ avec au max. 80 ml d'eau du robinet propre. Respectez la hauteur de remplissage maximale ⑧.
- ◆ Rajoutez 2 à 4 gouttes de l'huile souhaitée.
- ◆ Insérez ensuite à nouveau le cône de diffusion ① sur le réservoir d'eau ④.
- ◆ Insérez l'adaptateur secteur ⑩ dans la prise.

## Fonctions

En appuyant sur l'interrupteur ⑥ vous avez accès à diverses fonctions :

- 1<sup>er</sup> pression : l'appareil est mis en marche, la brume odorante est libérée et le changement de couleurs par LED démarre.
- 2<sup>ème</sup> pression : votre couleur préférée est fixée, la production de brume odorante se poursuit.
- 3<sup>ème</sup> pression : la lumière colorée est complètement éteinte, la production de brume odorante se poursuit.
- 4<sup>ème</sup> pression : toutes les fonctions sont désactivées.

### REMARQUE

- ▶ L'appareil s'éteint automatiquement dès que le liquide est épuisé dans le réservoir d'eau ④.

### ATTENTION

#### Domages sur l'appareil !

- ▶ Ne basculez jamais l'appareil en cours d'opération et n'essayez pas de le vider.
- ▶ Retirez impérativement l'adaptateur secteur ⑩ de la prise, avant de remplir ou de vider l'appareil.

## Nettoyage/Entreposage/Mise au rebut

### ATTENTION

#### Domages sur l'appareil !

- ▶ Assurez-vous lors du nettoyage qu'aucune humidité ne pénètre dans l'appareil pour éviter tous dommages irréparables sur l'appareil.
- ▶ Retirez impérativement l'adaptateur secteur ⑩ de la prise, avant de nettoyer l'appareil.
- ▶ Ne videz pas l'appareil au-dessus de la fente d'aération ③, pour éviter les dommages. Au moment de vider le réservoir, veuillez tenir compte de la direction de la flèche ⑦ sur le réservoir d'eau ④.
- ▶ N'essayez en aucun cas de retirer des dépôts calcaires à l'aide d'objets pointus ou aiguisés. Vous risquez en effet d'endommager l'appareil.

### Nettoyer/détartre l'appareil

- ◆ Nettoyez le réservoir d'eau ④ après chaque usage, pour parvenir à supprimer l'intégralité des résidus huileux. Utilisez un chiffon doux, légèrement humidifié à cette fin. En cas d'encrassement tenace, ajoutez quelques gouttes de liquide vaisselle doux sur le chiffon humide.

### REMARQUE

- ▶ Pour éliminer les décolorations causées par les huiles aromatiques dans le récipient d'eau ④, veuillez utiliser de l'huile de tournesol habituellement disponible dans le commerce.
- ◆ Le disque en céramique ⑤ se trouvant en bas du réservoir d'eau ④ doit être nettoyé occasionnellement, lorsque la production de brume se réduit. Utilisez un coton-tige légèrement humidifié à cette fin.

- ◆ Nettoyez les surfaces de l'appareil avec un chiffon doux et sec.
- ◆ Pour détartrer l'appareil, utilisez un produit détartrant liquide habituellement disponible dans le commerce. Veuillez également respecter les indications du fabricant sur votre produit détartrant.
- ◆ Remplissez le réservoir d'eau ④ jusqu'à la hauteur de remplissage maximale ⑧ de produit détartrant et laissez agir jusqu'à dissolution du calcaire.
- ◆ Jetez le produit détartrant et nettoyez ensuite le réservoir d'eau ④ à l'aide d'un chiffon doux, légèrement humidifié.

## Entreposage

Si vous n'utilisez pas l'appareil pendant une période prolongée, veuillez le couper de l'alimentation électrique et l'entreposer dans un endroit propre et sec sans exposition directe au soleil.

## Mise au rebut



**Ne jetez en aucun cas l'appareil et l'adaptateur secteur avec les ordures ménagères. Ce produit est assujéti à la directive européenne 2012/19/EU WEEE (Waste Electrical and Electronic Equipment).**



Éliminez l'appareil et l'adaptateur secteur par l'intermédiaire d'une entreprise de traitement des déchets agréée ou du service de recyclage de votre commune. Respecter les règlements actuellement en vigueur. En cas de doute, contacter les services techniques de la commune.



Renseignez-vous auprès de votre commune pour connaître les possibilités de mise au rebut de votre appareil usagé.



## Annexe

### Remarques à la déclaration de conformité EU

Cet appareil est conforme aux exigences fondamentales et aux autres règles pertinentes de la directive européenne pour la comptabilité électromagnétique 2014/30/EU, de la directive sur les basses tensions 2014/35/EU ainsi que la directive écodesign 2009/125/EC .







La déclaration de conformité EU complète est disponible auprès de l'importateur.

### Caractéristiques techniques

#### Adaptateur secteur

Fabricant	Putian Yijia Electronic Co., Ltd. The West of Lihan Avenue Hanjiang District, Putian, Fujian, China Numéro RCS : 91350303579298423W
Modèle	YJTH03
Tension d'entrée	100-240 V ~ (CA)
Fréquence du CA d'entrée	50/60 Hz
Tension de sortie	24,0 V == (CC)
Courant de sortie	0,5 A
Puissance de sortie	12,0 W
Rendement moyen en mode actif	85,6%
Rendement à faible charge (10 %)	77,3%

## Adaptateur secteur

Consommation électrique hors charge	0,06 W
Courant absorbé	0,5 A
Classe de protection	II /  (double isolation)
Polarité	 (Plus à l'intérieur, moins à l'extérieur)
Indice de protection	IP 20
Classe d'efficacité 6	
Transformateur de sécurité protégé contre les courts-circuits	
Température ambiante nominale (ta)	40 °C
Alimentation à découpage	

## Appareil

Tension d'entrée	24 V  (CC)
Consommation électrique	500 mA
Capacité du réservoir d'eau	80 ml

## **Garantie de Kompernass Handels GmbH**

Chère cliente, cher client,

Cet appareil est garanti 3 ans à partir de la date d'achat. Si ce produit venait à présenter des vices, vous disposez de droits légaux face au vendeur de ce produit. Vos droits légaux ne sont pas restreints par notre garantie présentée ci-dessous.

### **Conditions de garantie**

La période de garantie débute à la date d'achat. Veuillez bien conserver le ticket de caisse. Celui-ci servira de preuve d'achat.

Si dans un délai de trois ans suivant la date d'achat de ce produit, un vice de matériel ou de fabrication venait à apparaître, le produit sera réparé, remplacé gratuitement par nos soins ou le prix d'achat remboursé, selon notre choix. Cette prestation sous garantie nécessite, dans le délai de trois ans, la présentation de l'appareil défectueux et du justificatif d'achat (ticket de caisse) ainsi que la description brève du vice et du moment de son apparition.

Si le vice est couvert par notre garantie, vous recevrez le produit réparé ou un nouveau produit en retour. Aucune nouvelle période de garantie ne débute avec la réparation ou l'échange du produit.

### **Période de garantie et réclamation légale pour vices cachés**

L'exercice de la garantie ne prolonge pas la période de garantie. Cette disposition s'applique également aux pièces remplacées ou réparées. Les dommages et vices éventuellement déjà présents à l'achat doivent être signalés immédiatement après le déballage. Toute réparation survenant après la période sous garantie fera l'objet d'une facturation.

## Étendue de la garantie

L'appareil a été fabriqué avec soin conformément à des directives de qualité strictes et consciencieusement contrôlé avant sa livraison.

La prestation de la garantie s'applique aux vices de matériel et de fabrication. Cette garantie ne s'étend pas aux pièces du produit qui sont exposées à une usure normale et peuvent de ce fait être considérées comme pièces d'usure, ni aux détériorations de pièces fragiles, par ex. interrupteurs, batteries ou pièces en verre.

Cette garantie devient caduque si le produit est détérioré, utilisé ou entretenu de manière non conforme. Toutes les instructions listées dans le manuel d'utilisation doivent être exactement respectées pour une utilisation conforme du produit. Des buts d'utilisation et actions qui sont déconseillés dans le manuel d'utilisation, ou dont vous êtes avertis doivent également être évités.

Le produit est uniquement destiné à un usage privé et ne convient pas à un usage professionnel. La garantie est annulée en cas d'entretien incorrect et inapproprié, d'usage de la force et en cas d'intervention non réalisée par notre centre de service après-vente agréé.

## Procédure en cas de garantie

Afin de garantir un traitement rapide de votre demande, veuillez suivre les indications suivantes :

- Veuillez avoir à portée de main pour toutes questions le ticket de caisse et la référence article (par ex. IAN 123456) en tant que justificatif de votre achat.
- Vous trouverez la référence sur la plaque signalétique sur le produit, une gravure sur le produit, sur la page de garde du mode d'emploi (en bas à gauche) ou sur l'autocollant au dos ou sur le dessous du produit.
- Si des erreurs de fonctionnement ou d'autres vices venaient à apparaître, veuillez d'abord contacter le département service clientèle cité ci-dessous par **téléphone** ou par **e-mail**.

- Vous pouvez ensuite retourner un produit enregistré comme étant défectueux en joignant le ticket de caisse et en indiquant en quoi consiste le vice et quand il est survenu, sans devoir l'affranchir à l'adresse de service après-vente communiquée.



Sur [www.lidl-service.com](http://www.lidl-service.com), vous pourrez télécharger ce mode d'emploi et de nombreux autres manuels, vidéos produit et logiciels d'installation.

Grâce à ce code QR, vous arriverez directement sur le site Lidl service après-vente ([www.lidl-service.com](http://www.lidl-service.com)) et vous pourrez ouvrir votre mode d'emploi en saisissant votre référence (IAN) 123456.

## Service après-vente

### FR Service France

Tel.: 0800 919270

E-Mail: [kompernass@lidl.fr](mailto:kompernass@lidl.fr)

### BE Service Belgique

Tel.: 070 270 171 (0,15 EUR/Min.)

E-Mail: [kompernass@lidl.be](mailto:kompernass@lidl.be)

IAN 340458\_1910

## Importateur

Veuillez tenir compte du fait que l'adresse suivante n'est pas une adresse de service après-vente. Veuillez d'abord contacter le service mentionné.

KOMPERNASS HANDELS GMBH

BURGSTRASSE 21

44867 BOCHUM

ALLEMAGNE

[www.kompernass.com](http://www.kompernass.com)

## Inhoudsopgave

<b>Inleiding</b> .....	<b>20</b>
Informatie bij deze gebruiksaanwijzing .....	20
Gebruik in overeenstemming met bestemming .....	20
Gebruikte waarschuwingen .....	21
<b>Veiligheid</b> .....	<b>22</b>
Elementaire veiligheidsvoorschriften .....	22
<b>Bedieningselementen</b> .....	<b>26</b>
<b>Opstellen en aansluiten</b> .....	<b>26</b>
Inhoud van het pakket en inspectie na transport .....	27
Uitpakken .....	27
De verpakking afvoeren .....	27
Elektrische aansluiting .....	28
<b>Bediening en bedrijf</b> .....	<b>28</b>
Ingebruikname .....	28
Functies .....	29
<b>Reinigen/Opbergen/Afvoeren</b> .....	<b>30</b>
Apparaat reinigen/ontkalken .....	30
Opbergen .....	31
Apparaat afvoeren .....	31
<b>Appendix</b> .....	<b>32</b>
Opmerkingen bij de EU-conformiteitsverklaring .....	32
Technische gegevens .....	32
Garantie van Kompernaß Handels GmbH .....	33
Service .....	36
Importeur .....	36

## **Inleiding**

### **Informatie bij deze gebruiksaanwijzing**

Gefeliciteerd met de aankoop van uw nieuwe apparaat. U hebt hiermee gekozen voor een hoogwaardig product. Deze gebruiksaanwijzing maakt deel uit van de aroma-diffuser SAD 12 C2 (navolgend aangeduid als apparaat of product) en bevat belangrijke aanwijzingen voor het gebruik in overeenstemming met de bestemming, de veiligheid, het aansluiten en de bediening van het apparaat. De gebruiksaanwijzing moet voortdurend nabij het apparaat beschikbaar zijn. Zij moet door iedere persoon gelezen en toegepast worden, die bezig is met de bediening van het apparaat en het verhelpen van storingen ervan. Bewaar de gebruiksaanwijzing en geef deze met het apparaat door aan volgende eigenaren.

### **Gebruik in overeenstemming met bestemming**

Dit apparaat is uitsluitend bestemd voor verfrissing en bevochtiging van de lucht in gesloten ruimtes voor privégebruik. Een ander of verdergaand gebruik geldt als niet in overeenstemming met de bestemming.

Alle vormen van claims wegens schade door gebruik dat niet volgens de bestemming is, onvakkundige reparaties, veranderingen die ongeoorloofd zijn uitgevoerd of gebruik van niet toegelaten reserveonderdelen zijn uitgesloten.

Het risico is uitsluitend voor de gebruiker.

## Gebruikte waarschuwingen

In deze gebruiksaanwijzing worden volgende waarschuwingen gebruikt:

### WAARSCHUWING

**Een waarschuwing op dit niveau van gevaar duidt op een mogelijk gevaarlijke situatie.**

Als de gevaarlijke situatie niet wordt vermeden, kan dit letsel tot gevolg hebben.

- ▶ De aanwijzingen in deze waarschuwing opvolgen om persoonlijk letsel te vermijden.

### LET OP

**Een waarschuwing op dit niveau van gevaar duidt op mogelijke materiële schade.**

Als de gevaarlijke situatie niet wordt vermeden, kan dit materiële schade tot gevolg hebben.

- ▶ De aanwijzingen in deze waarschuwing opvolgen om materiële schade te vermijden.

### OPMERKING

- ▶ Een opmerking wijst op extra informatie, die de omgang met het apparaat vergemakkelijkt.



## Veiligheid

In dit hoofdstuk vindt u belangrijke veiligheidsvoorschriften voor de omgang met het apparaat. Een verkeerd gebruik kan echter leiden tot persoonlijk letsel en materiële schade.

### Elementaire veiligheidsvoorschriften

Neem de volgende veiligheidsvoorschriften in acht voor een veilige omgang met het apparaat:

- Controleer het apparaat voorafgaand aan gebruik op zichtbare uitwendige schade. Neem een defect apparaat of een apparaat dat gevallen is niet in gebruik. Er bestaat letselgevaar!
- Dit apparaat mag worden gebruikt door kinderen vanaf 8 jaar alsmede door personen met verminderde fysieke, zintuiglijke of geestelijke vermogens of gebrek aan ervaring en kennis, mits ze onder toezicht staan of over het veilige gebruik van het apparaat zijn geïnstrueerd en de daaruit resulterende gevaren begrijpen. Kinderen mogen niet met het apparaat spelen. Kinderen mogen geen reiniging en gebruikersonderhoud zonder toezicht uitvoeren.
- Gebruik het apparaat alleen met de meegeleverde netvoedingsadapter.

-  Het apparaat en de netvoedingsadapter mogen alleen in droge ruimtes binnenshuis worden gebruikt.
- Plaats het apparaat uitsluitend op een vlakke ondergrond, zodat omkappen uitgesloten is.
- Laat reparaties aan het apparaat alleen uitvoeren door geautoriseerde speciaalzaken of door de klantenservice. Ondeskundige reparaties kunnen resulteren in gevaren voor de gebruiker. Bovendien wordt er dan geen garantie meer gegeven.
- Laat beschadigde stekkers en netsnoeren onmiddellijk door geautoriseerd en vakkundig personeel, of door de klantenservice vervangen, om risico's te voorkomen.
- Dit apparaat mag niet worden blootgesteld aan regen. Bescherm het apparaat tegen vocht en het binnendringen van vloeistoffen en voorwerpen in de behuizing. Dompel het apparaat nooit onder in water en plaats geen met vloeistof gevulde voorwerpen (bijv. vazen) op het apparaat. Daardoor kan het apparaat onherstelbaar beschadigd raken.

- Trek de netvoedingsadapter bij het vullen/leggen van het waterreservoir en voorafgaande aan iedere schoonmaakbeurt uit het stopcontact.
- Gebruik het apparaat niet in de buurt van open vlammen (bijv. kaarsen). Daardoor kan het apparaat onherstelbaar beschadigd raken.
- Vermijd rechtstreeks zonlicht. Daardoor kan het apparaat onherstelbaar beschadigd raken.
- Trek de toevoer altijd aan de netstekker uit het stopcontact, niet aan het aansluitsnoer. Anders kan het snoer beschadigd raken.
- Het apparaat mag alleen met etherische oliën (aromatische oliën) worden gebruikt.
- Gebruik alleen aromatische olie die voldoet aan de gezondheidsvoorschriften van uw land. Het gebruik van andere producten kan leiden tot vergiftiging of brandgevaar.
- De Geuoliën mogen niet in kinderhanden terechtkomen.
- Berg de Geuoliën altijd op achter slot en grendel.

- Neem de waarschuwingen op het productetiket van de Geuoliën in acht:

<b>Pictogram</b>	<b>Betekenis</b>
	Lees en volg de gebruiksaanwijzing!
	Let op! Veroorzaakt huidirritatie. Kan allergische huidreacties veroorzaken. Veroorzaakt ernstige irritatie van de ogen.
	Let op! Giftig voor waterorganismen, met langdurig effect.
	Braille-pictogram "gevaarlijke stof" voor mensen met een visuele handicap.

## Bedieningselementen

(afbeelding zie uitvouwpagina)

- ❶ Diffusiebol
- ❷ Dampuitlaatopening
- ❸ Ventilatiesleuf
- ❹ Waterreservoir
- ❺ Keramische schijf
- ❻ Aan/uit-knop met verlichting
- ❼ Richtingspijl voor uitgieten
- ❽ Maximale vulhoogte
- ❾ Stopcontact
- ❿ Netvoedingsadapter
- ⓫ Maatbeker
- ⓬ Geurolie

## Opstellen en aansluiten

### WAARSCHUWING

**De ingebruikname van het apparaat kan persoonlijk letsel en materiële schade tot gevolg hebben!**

Let op de volgende veiligheidsvoorschriften, om gevaar te voorkomen:

- ▶ Verpakkingsmaterialen mogen niet worden gebruikt door spelende kinderen. Er bestaat verstikkingsgevaar.
- ▶ Let op de voorschriften voor de eisen aan de plaats van opstelling evenals voor de elektrische aansluiting van het apparaat, om persoonlijk letsel en materiële schade te voorkomen.

## Inhoud van het pakket en inspectie na transport

Het apparaat wordt standaard met volgende componenten geleverd:

- Aroma-diffuser SAD 12 C2
- Netvoedingsadapter
- Maatbeker
- Geuolie, 2 x 10 ml (sandelhout en lavendel)
- Gebruiksaanwijzing

### OPMERKING

- ▶ Controleer of de levering compleet is en of er schade zichtbaar is.
- ▶ In geval de levering niet compleet is of indien er sprake is van schade door gebrekkige verpakking of door transport, neemt u contact op met de Service-Hotline (zie hoofdstuk **Service**).

## Uitpakken

- ◆ Haal alle delen van het apparaat en deze gebruiksaanwijzing uit de doos.
- ◆ Verwijder alle verpakkingsmateriaal uit het apparaat.

## De verpakking afvoeren



De verpakkingsmaterialen zijn niet schadelijk voor het milieu. Ze zijn gekozen op grond van hun milieuvriendelijkheid en zijn recyclebaar. Voer niet meer benodigde verpakkingsmaterialen af conform de plaatselijk geldende voorschriften.

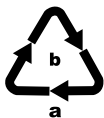

Voer de verpakking af conform de milieuvoorschriften. Let op de aanduiding op de verschillende verpakkingsmaterialen en voer ze zo nodig gescheiden af. De verpakkingsmaterialen zijn voorzien van afkortingen (a) en cijfers (b) met de volgende betekenis:  
 1-7: kunststoffen, 20-22: papier en karton, 80-98: composietmaterialen.

## Elektrische aansluiting

### LET OP

- ▶ Vergelijk voorafgaand aan het aansluiten van het apparaat de specificaties voor de vereiste ingangsspanning op het kenplaatje met de voor het bedrijf bestemde spanningsbron. Deze gegevens moeten overeenkomen, zodat er geen schade aan het apparaat ontstaat.
- ▶ Vergewis u ervan dat het snoer van de netvoedingsadapter ⑩ onbeschadigd is en niet over hete vlakken en/of scherpe kanten wordt geleid, anders raakt het beschadigd.
- ▶ Let erop dat het snoer van de netvoedingsadapter ⑩ niet strak gespannen of geknikt wordt.
- ◆ Sluit de netvoedingsadapter ⑩ aan op het apparaat, door de stekker in het stopcontact ⑨ aan de onderkant van het apparaat te steken.

## Bediening en bedrijf

### Ingebruikname

### LET OP

- ▶ Oliedruppels kunnen in bepaalde gevallen het meubelopervlak beschadigen. Leg eventueel een kleedje onder het apparaat.
- ◆ Plaats het apparaat op een vlakke en stabiele ondergrond.
- ◆ Neem de diffusiebol ① af en vul het waterreservoir ④ met behulp van de meegeleverde maatbeker ⑪ met max. 80 ml schoon leidingwater. Houd u aan de maximale vulhoogte ⑧.
- ◆ Voeg 2-4 druppels van de gewenste olie aan het water toe.
- ◆ Plaats daarna de diffusiebol ① weer op het waterreservoir ④.
- ◆ Steek de stekker van de netvoedingsadapter ⑩ in het stopcontact.

## Functies

Door te drukken op de aan/uit-knop 6 kunt u verschillende functies activeren:

- 1e keer drukken: Het apparaat wordt ingeschakeld, geurnevel en LED-kleurlichtspel starten.
- 2e keer drukken: Uw favoriete kleur wordt vastgehouden, de productie van de geurnevel wordt voortgezet.
- 3e keer drukken: Gekleurd licht wordt volledig uitgeschakeld, de productie van de geurnevel wordt voortgezet.
- 4e keer drukken: Alle functies worden uitgeschakeld.

### OPMERKING

- ▶ Het apparaat wordt automatisch uitgeschakeld, zodra de vloeistof in het waterreservoir 4 opgevoerd is.

### LET OP

#### Beschadiging van het apparaat!

- ▶ Kantel het apparaat nooit terwijl het in werking is en probeer het niet leeg te maken.
- ▶ Haal beslist de stekker van de netvoedingsadapter 10 uit het stopcontact voordat u het apparaat vult of leegmaakt.



## Reinigen/Opbergen/Afvoeren

### LET OP

#### Beschadiging van het apparaat!

- ▶ Let erop dat er bij het schoonmaken geen vocht in het apparaat binnendringt, om onherstelbare schade aan het apparaat te voorkomen.
- ▶ Haal beslist de stekker van de netvoedingsadapter ⑩ uit het stopcontact voordat u het apparaat reinigt.
- ▶ Maak het apparaat niet leeg via de ventilatiesleuf ③, om beschadiging te voorkomen. Let bij het leegmaken op de richtingspijl voor uitgieten ⑦ op het waterreservoir ④.
- ▶ Probeer in geen geval kalkaanslag met puntige of scherpe voorwerpen te verwijderen. Daardoor kan het apparaat beschadigd raken.

### Apparaat reinigen/ontkalken

- ◆ Reinig het waterreservoir ④ na elk gebruik, om olieresten zo volledig mogelijk te verwijderen. Gebruik hiervoor een zachte, licht bevochtigde doek. Breng bij hardnekkige vuilresten een paar druppels mild schoonmaakmiddel aan op het vochtige doekje.

### OPMERKING

- ▶ Om door oliën veroorzaakte verkleuringen in het waterreservoir ④ te verwijderen, gebruikt u gewone zonnebloemolie.
- ◆ De keramische schijf ⑤ onder in het waterreservoir ④ moet zo nu en dan worden gereinigd, wanneer de nevelproductie afneemt. Gebruik hiervoor een licht bevochtigd wattenstaafje.
- ◆ Reinig de oppervlakken van het apparaat met een zachte, droge doek.

- ◆ Gebruik voor het ontkalken van het apparaat een in de handel verkrijgbaar vloeibaar ontkalkingsmiddel. Neem ook de aanwijzingen van de fabrikant van het ontkalkingsmiddel in acht.
- ◆ Vul het waterreservoir ④ tot aan de maximale vulhoogte ⑧ met ontkalkingsmiddel en laat het inwerken tot de kalk is opgelost.
- ◆ Spoel het ontkalkingsmiddel weg en reinig daarna het waterreservoir ④ met een zachte, licht bevochtigde doek.

## Opbergen

Mocht u het apparaat langere tijd niet gebruiken, koppel het dan los van de stroomvoorziening en bewaar het op een schone, droge plaats zonder rechtstreeks zonlicht.

## Apparaat afvoeren



**Deponeer het apparaat en de adapter in geen geval bij het gewone huisvuil. Dit product is onderworpen aan de Europese richtlijn 2012/19/EU WEEE (Waste Electrical and Electronic Equipment).**



Voer het apparaat en de adapter af via een erkend afvalverwerkingsbedrijf of via uw gemeentereiniging. Neem de momenteel geldende voorschriften in acht. Neem in geval van twijfel contact op met uw afvalverwerkingsdienst.



Mogelijkheden voor het afvoeren van het afgedankte product vindt u bij uw gemeente.

## Appendix

### Opmerkingen bij de EU-conformiteitsverklaring

Dit apparaat voldoet wat betreft overeenstemming met de elementaire eisen en de andere relevante voorschriften van de Europese richtlijn voor elektromagnetische compatibiliteit 2014/30/EU, de laagspanningsrichtlijn 2014/35/EU en de Ecodesign-richtlijn 2009/125/EC.



De volledige EU-conformiteitsverklaring is verkrijgbaar bij de importeur.

### Technische gegevens

Netvoedingsadapter	
Fabrikant	Putian Yijia Electronic Co., Ltd. The West of Lihan Avenue Hanjiang District, Putian, Fujian, China Handelsregisternummer: 91350303579298423W
Model	YJTH03
Ingangsspanning	100 - 240 V ~ (wisselstroom)
Voedingsfrequentie	50/60 Hz
Uitgangsspanning	24,0 V === (gelijkstroom)
Uitgangsstroom	0,5 A
Uitgangsvermogen	12,0 W
Gemiddelde efficiëntie tijdens gebruik	85,6 %
Efficiëntie bij geringe belasting (10%)	77,3 %
Opgenomen vermogen onbelast	0,06 W

**Netvoedingsadapter**

Stroomopname	0,5 A
Beschermingsklasse	II /  (dubbel geïsoleerd)
Polariteit	 (plus binnen, minus buiten)
Beschermingsgraad	IP 20
Efficiëntieklasse 6	
Kortsluitingsbestendige veiligheidstransformator	
Nominale omgevingstemperatuur (ta)	40 °C
Schakelende voeding	

**Apparaat**

Ingangsspanning	24 V $\overline{\text{---}}$ (gelijkstroom)
Stroomopname	500 mA
Capaciteit waterreservoir	80 ml

**Garantie van Kompernaß Handels GmbH**

Geachte klant,

U hebt op dit apparaat 3 jaar garantie vanaf de aankoopdatum. In geval van gebreken in dit product hebt u wettelijke rechten tegenover de verkoper van het product. Deze wettelijke rechten worden door onze hierna beschreven garantie niet beperkt.

## Garantievoorwaarden

De garantieperiode geldt vanaf de datum van aankoop. Bewaar de kassabon zorgvuldig. U hebt hem nodig als bewijs van aankoop.

Als er binnen drie jaar vanaf de aankoopdatum van dit product een materiaal- of fabricagefout optreedt, wordt - naar onze keuze - het product door ons kosteloos gerepareerd of vervangen of wordt de koopprijs terugbetaald. Voorwaarde voor deze garantie is dat het defecte apparaat en het aankoopbewijs (kassabon) binnen de termijn van drie jaar worden overlegd en dat kort wordt omschreven waaruit het gebrek bestaat en wanneer het is opgetreden.

Wanneer het defect door onze garantie wordt gedekt, krijgt u het gerepareerde product of een nieuw product retour. Met de reparatie of vervanging van het product begint er geen nieuwe garantieperiode.

## Garantieperiode en wettelijke aanspraken bij gebreken

De garantieperiode wordt door deze waarborg niet verlengd. Dat geldt ook voor vervangen en gerepareerde onderdelen. Eventueel al bij aankoop aanwezige schade en gebreken moeten meteen na het uitpakken worden gemeld. Voor reparaties na afloop van de garantieperiode worden kosten in rekening gebracht.

## Garantieomvang

Het apparaat is op basis van strenge kwaliteitsnormen met de grootst mogelijke zorg vervaardigd en voorafgaand aan de levering nauwkeurig gecontroleerd.

De garantie geldt voor materiaal- of fabricagefouten. Deze garantie geldt niet voor productonderdelen die onderhevig zijn aan normale slijtage en die daarom als slijtonderdelen worden beschouwd, of voor schade aan breekbare onderdelen zoals schakelaars, accu's of onderdelen die van glas zijn gemaakt.

Deze garantie vervalt wanneer het product is beschadigd, ondeskundig is gebruikt of is gerepareerd. Voor deskundig gebruik van het product moeten alle in de gebruiksaanwijzing beschreven aanwijzingen precies worden opgevolgd. Gebruiksdoeleinden en handelingen die in de gebruiksaanwijzing worden afgeraden of waarvoor wordt gewaarschuwd, moeten beslist worden vermeden.

Het product is uitsluitend bestemd voor privégebruik en niet voor bedrijfsmatige doeleinden. Bij verkeerd gebruik en ondeskundige behandeling, bij gebruik van geweld en bij reparaties die niet door ons erkend servicefiliaal zijn uitgevoerd, vervalt de garantie.

### **Afhandeling bij een garantiekwestie**

Voor een snelle afhandeling van uw aanvraag neemt u de volgende aanwijzingen in acht:

- Houd voor alle aanvragen de kassabon en het artikelnummer (bijv. IAN 123456) als aankoopbewijs bij de hand.
- Het artikelnummer vindt u op het typeplaatje van het product, op het product gegraveerd, op de titelpagina van de gebruiksaanwijzing (linksonder) of op de sticker op de achter- of onderkant van het product.
- Als er fouten in de werking of andere gebreken optreden, neemt u eerst contact op met de hierna genoemde serviceafdeling, **telefonisch** of **via e-mail**.
- Een als defect geregistreerd product kunt u dan zonder portokosten naar het aan u doorgegeven serviceadres sturen. Voeg het aankoopbewijs (kassabon) bij en vermeld waaruit het gebrek bestaat en wanneer het is opgetreden.



Op [www.lidl-service.com](http://www.lidl-service.com) kunt u deze en vele andere handleidingen, productvideo's en installatiesoftware downloaden.

Met deze QR-code gaat u direct naar de website van Lidl Service ([www.lidl-service.com](http://www.lidl-service.com)) en kunt u met het invoeren van het artikelnummer (IAN) 123456 de gebruiksaanwijzing openen.

## Service

### **NL** Service Nederland

Tel.: 0900 0400223 (0,10 EUR/Min.)

E-Mail: [kompernass@lidl.nl](mailto:kompernass@lidl.nl)

### **BE** Service België

Tel.: 070 270 171 (0,15 EUR/Min.)

E-Mail: [kompernass@lidl.be](mailto:kompernass@lidl.be)

IAN 340458\_1910

## Importeur

Let op: het volgende adres is geen serviceadres. Neem eerst contact op met het opgegeven serviceadres.

KOMPERNASS HANDELS GMBH

BURGSTRASSE 21

44867 BOCHUM

DUITSLAND

[www.kompernass.com](http://www.kompernass.com)

## Inhaltsverzeichnis

<b>Einführung</b> .....	<b>38</b>
Informationen zu dieser Bedienungsanleitung .....	38
Bestimmungsgemäße Verwendung .....	38
Verwendete Warnhinweise. ....	39
<b>Sicherheit</b> .....	<b>40</b>
Grundlegende Sicherheitshinweise .....	40
<b>Bedienelemente</b> .....	<b>44</b>
<b>Aufstellen und Anschließen</b> .....	<b>44</b>
Lieferumfang und Transportsinspektion .....	45
Auspacken .....	45
Entsorgung der Verpackung .....	45
Elektrischer Anschluss .....	46
<b>Bedienung und Betrieb</b> .....	<b>46</b>
Inbetriebnahme .....	46
Funktionen .....	47
<b>Reinigung/Lagerung/Entsorgung</b> .....	<b>48</b>
Gerät reinigen/entkalken .....	48
Lagerung .....	49
Gerät entsorgen .....	49
<b>Anhang</b> .....	<b>50</b>
Hinweise zur EU-Konformitätserklärung .....	50
Technische Daten .....	50
Garantie der Kompertnaß Handels GmbH. ....	51
Service .....	54
Importeur .....	54



## **Einführung**

### **Informationen zu dieser Bedienungsanleitung**

Herzlichen Glückwunsch zum Kauf Ihres neuen Gerätes.

Sie haben sich damit für ein hochwertiges Produkt entschieden. Diese Bedienungsanleitung ist Bestandteil des Aroma-Diffusers SAD 12 C2 (nachfolgend als Gerät oder Produkt bezeichnet) und gibt Ihnen wichtige Hinweise für den bestimmungsgemäßen Gebrauch, die Sicherheit, den Anschluss sowie die Bedienung des Gerätes. Die Bedienungsanleitung muss ständig in der Nähe des Gerätes verfügbar sein. Sie ist von jeder Person zu lesen und anzuwenden, die mit der Bedienung und Störungsbehebung des Gerätes beschäftigt ist. Bewahren Sie diese Bedienungsanleitung auf und geben Sie diese mit dem Gerät an Nachbesitzer weiter.

### **Bestimmungsgemäße Verwendung**

Dieses Gerät ist nur zur Erfrischung und Befeuchtung von Raumluft in geschlossenen Räumen für den privaten Gebrauch bestimmt. Eine andere oder darüber hinausgehende Benutzung gilt als nicht bestimmungsgemäß. Ansprüche jeglicher Art wegen Schäden aus nicht bestimmungsgemäßer Verwendung, unsachgemäßen Reparaturen, unerlaubt vorgenommenen Veränderungen oder Verwendung nicht zugelassener Ersatzteile sind ausgeschlossen. Das Risiko trägt allein der Betreiber.

## Verwendete Warnhinweise

In der vorliegenden Bedienungsanleitung werden folgende Warnhinweise verwendet:

### **WARNUNG**

**Ein Warnhinweis dieser Gefahrenstufe kennzeichnet eine mögliche gefährliche Situation.**

Falls die gefährliche Situation nicht vermieden wird, kann dies zu Verletzungen führen.

- ▶ Die Anweisungen in diesem Warnhinweis befolgen, um Verletzungen von Personen zu vermeiden.

### **ACHTUNG**

**Ein Warnhinweis dieser Gefahrenstufe kennzeichnet einen möglichen Sachschaden.**

Falls die Situation nicht vermieden wird, kann dies zu Sachschäden führen.

- ▶ Die Anweisungen in diesem Warnhinweis befolgen, um Sachschäden zu vermeiden.

### **HINWEIS**

- ▶ Ein Hinweis kennzeichnet zusätzliche Informationen, die den Umgang mit dem Gerät erleichtern.

## Sicherheit

In diesem Kapitel erhalten Sie wichtige Sicherheitshinweise für den Umgang mit dem Gerät. Ein unsachgemäßer Gebrauch kann zu Personen- und Sachschäden führen.

### Grundlegende Sicherheitshinweise





Beachten Sie für einen sicheren Umgang mit dem Gerät die folgenden Sicherheitshinweise:

- Kontrollieren Sie das Gerät vor der Verwendung auf äußere sichtbare Schäden. Nehmen Sie ein beschädigtes oder heruntergefallenes Gerät nicht in Betrieb. Es besteht Verletzungsgefahr!
- Dieses Gerät kann von Kindern ab 8 Jahren und darüber sowie von Personen mit verringerten physischen, sensorischen oder mentalen Fähigkeiten oder Mangel an Erfahrung und Wissen benutzt werden, wenn sie beaufsichtigt oder bezüglich des sicheren Gebrauchs des Gerätes unterwiesen wurden und die daraus resultierenden Gefahren verstehen. Kinder dürfen nicht mit dem Gerät spielen. Reinigung und Benutzer-Wartung dürfen nicht von Kindern ohne Beaufsichtigung durchgeführt werden.
- Das Gerät darf nur mit dem mitgelieferten Netzadapter betrieben werden.

-  Das Gerät und der Netzadapter dürfen nur in trockenen Innenräumen verwendet werden.
- Stellen Sie das Gerät nur auf ebene Flächen, damit ein Umkippen ausgeschlossen ist.
- Lassen Sie Reparaturen am Gerät nur von autorisierten Fachbetrieben oder dem Kundenservice durchführen. Durch unsachgemäße Reparaturen können Gefahren für den Benutzer entstehen. Zudem erlischt der Garantieanspruch.
- Lassen Sie beschädigte Netzstecker oder Netzkabel sofort von autorisiertem Fachpersonal oder dem Kundenservice austauschen, um Gefährdungen zu vermeiden.
- Dieses Gerät darf nicht dem Regen ausgesetzt werden. Schützen Sie das Gerät vor Feuchtigkeit und dem Eindringen von Flüssigkeiten und Gegenständen in das Gehäuse. Tauchen Sie das Gerät niemals unter Wasser und stellen Sie keine mit Flüssigkeit gefüllten Gegenstände (z. B. Vasen) auf das Gerät. Das Gerät kann irreparabel beschädigt werden.

- Ziehen Sie bei jedem Befüllen/Entleeren des Wasserbehälters und vor jeder Reinigung den Netzadapter aus der Netzsteckdose.
- Das Gerät nicht in der Nähe von offenen Flammen (z. B. Kerzen) betreiben. Das Gerät kann irreparabel beschädigt werden.
- Vermeiden Sie direkte Sonnenbestrahlung. Das Gerät kann irreparabel beschädigt werden.
- Die Zuleitung immer am Anschlussstecker aus der Steckerbuchse ziehen, nicht am Anschlusskabel. Ansonsten kann das Kabel beschädigt werden.

- Das Gerät darf nur mit ätherischen Ölen (Aromaöle) benutzt werden.
- Es dürfen nur Aromaöle verwendet werden, die den nationalen Gesundheitsanforderungen entsprechen. Der Gebrauch anderer Substanzen kann eine Vergiftung oder Brandgefahr verursachen.
- Die Aromaöle dürfen nicht in die Hände von Kindern gelangen.
- Die Aromaöle immer unter Verschluss aufbewahren.
- Beachten Sie auch die Warnungen auf dem Kennzeichnungsetikett der Aromaöle:

Symbol	Bedeutung
	Bedienungsanleitung lesen und beachten!
	Achtung! Verursacht Hautreizungen. Kann allergische Hautreaktionen verursachen. Verursacht schwere Augenreizung.
	Achtung! Giftig für Wasserorganismen, mit langfristiger Wirkung.
	Für Menschen mit eingeschränkter Sehfähigkeit tastbares Gefahrstoffsymbol.

## Bedienelemente

(Abbildungen siehe Ausklappseite)

- ❶ Diffusionskegel
- ❷ Dampfaustrittsöffnung
- ❸ Lüftungsschlitz
- ❹ Wasserbehälter
- ❺ Keramikscheibe
- ❻ Ein-/Ausschalter mit Beleuchtung
- ❼ Ausgieß-Richtungspfeil
- ❽ Maximale Füllhöhe
- ❾ Steckerbuchse
- ❿ Netzadapter
- ⓫ Messbecher
- ⓬ Aromaöl

## Aufstellen und Anschließen

### **WARNUNG**

#### **Bei der Inbetriebnahme des Gerätes können Personen- und Sachschäden auftreten!**

Beachten Sie die folgenden Sicherheitshinweise, um die Gefahren zu vermeiden:

- ▶ Verpackungsmaterialien dürfen nicht zum Spielen von Kindern verwendet werden. Es besteht Erstickungsgefahr.
- ▶ Beachten Sie die Hinweise zu den Anforderungen an den Aufstellort sowie zum elektrischen Anschluss des Gerätes, um Personen- und Sachschäden zu vermeiden.

## Lieferumfang und Transportinspektion

Das Gerät wird standardmäßig mit folgenden Komponenten geliefert:

- Aroma-Diffuser SAD 12 C2
- Netzadapter
- Messbecher
- 2 x 10 ml Aromaöl (Sandelholz und Lavendel)
- Bedienungsanleitung

### HINWEIS

- ▶ Prüfen Sie die Lieferung auf Vollständigkeit und auf sichtbare Schäden.
- ▶ Bei einer unvollständigen Lieferung oder Schäden infolge mangelhafter Verpackung oder durch Transport wenden Sie sich an die Service-Hotline (siehe Kapitel **Service**).

## Auspacken

- ◆ Entnehmen Sie alle Teile des Gerätes und diese Bedienungsanleitung aus dem Karton.
- ◆ Entfernen Sie sämtliches Verpackungsmaterial vom Gerät.

## Entsorgung der Verpackung



Die Verpackungsmaterialien sind nach umweltverträglichen und entsorgungstechnischen Gesichtspunkten ausgewählt und deshalb recyclebar. Entsorgen Sie nicht mehr benötigte Verpackungsmaterialien gemäß den örtlich geltenden Vorschriften.

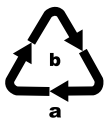

Entsorgen Sie die Verpackung umweltgerecht. Beachten Sie die Kennzeichnung auf den verschiedenen Verpackungsmaterialien und trennen Sie diese gegebenenfalls gesondert. Die Verpackungsmaterialien sind gekennzeichnet mit Abkürzungen (a) und Ziffern (b) mit folgender Bedeutung: 1–7: Kunststoffe, 20–22: Papier und Pappe, 80–98: Verbundstoffe.



## Elektrischer Anschluss

### ACHTUNG

- ▶ Vergleichen Sie vor dem Anschließen des Gerätes die Angaben zur benötigten Eingangsspannung auf dem Typenschild mit der für den Betrieb vorgesehenen Spannungsquelle. Diese Daten müssen übereinstimmen, damit keine Schäden am Gerät auftreten.
  - ▶ Vergewissern Sie sich, dass das Kabel des Netzadapters ⑩ unbeschädigt ist und nicht über heiße Flächen und/oder scharfe Kanten verlegt wird, sonst wird es beschädigt.
  - ▶ Achten Sie darauf, dass das Kabel des Netzadapters ⑩ nicht straff gespannt oder geknickt wird.
- ◆ Verbinden Sie den Netzadapter ⑩ mit dem Gerät, indem Sie den Stecker in die Steckerbuchse ⑨ an der Unterseite des Geräts einstecken.

## Bedienung und Betrieb

### Inbetriebnahme

### ACHTUNG

- ▶ Öl-Tropfen können unter Umständen Schäden an der Möbeloberfläche verursachen. Legen Sie gegebenenfalls eine Unterlage unter das Gerät.
- ◆ Stellen Sie das Gerät auf einen ebenen und stabilen Untergrund.
- ◆ Nehmen Sie den Diffusionskegel ① ab und füllen Sie den Wasserbehälter ④ mit Hilfe des beigegefügt Messbechers ⑪ mit max. 80 ml sauberem Leitungswasser. Beachten Sie die maximale Füllhöhe ⑧.
- ◆ Fügen Sie dem Wasser 2-4 Tropfen des gewünschten Öls bei.

- ◆ Setzen Sie anschließend den Diffusionskegel **1** wieder auf den Wasserbehälter **4**.
- ◆ Stecken Sie den Netzadapter **10** in die Steckdose.

## Funktionen

Durch Drücken des Ein-/Ausschalters **6** werden verschiedene Funktionen ermöglicht:

- 1. Drücken: Das Gerät wird eingeschaltet, Duftnebel und LED-Farbwechselspiel starten.
- 2. Drücken: Ihre gewünschte Lieblingsfarbe wird fixiert, die Duftnebelproduktion wird fortgesetzt.
- 3. Drücken: Farbiges Licht wird komplett ausgeschaltet, die Duftnebelproduktion wird fortgesetzt.
- 4. Drücken: Alle Funktionen werden abgeschaltet.

### HINWEIS

- ▶ Das Gerät schaltet sich automatisch aus, sobald die Flüssigkeit im Wasserbehälter **4** aufgebraucht ist.

### ACHTUNG

#### **Beschädigung des Gerätes!**

- ▶ Kippen Sie das Gerät niemals während des Betriebes und versuchen Sie nicht es zu entleeren.
- ▶ Ziehen Sie unbedingt den Netzadapter **10** aus der Steckdose, bevor Sie das Gerät befüllen oder entleeren.

## Reinigung/Lagerung/Entsorgung

### ACHTUNG

#### Beschädigung des Gerätes!

- ▶ Stellen Sie sicher, dass bei der Reinigung keine Feuchtigkeit in das Gerät eindringt, um eine irreparable Beschädigung des Gerätes zu vermeiden.
- ▶ Ziehen Sie unbedingt den Netzadapter **10** aus der Steckdose, bevor Sie das Gerät reinigen.
- ▶ Entleeren Sie das Gerät nicht über dem Lüftungsschlitze **3**, um Schäden zu vermeiden. Beachten Sie zur Entleerung den Ausgieß-Richtungspfeil **7** am Wasserbehälter **4**.
- ▶ Versuchen Sie keinesfalls Kalkablagerungen mit spitzen oder scharfen Gegenständen zu entfernen. Das Gerät kann dadurch beschädigt werden.

### Gerät reinigen/entkalken

- ◆ Reinigen Sie den Wasserbehälter **4** nach jedem Gebrauch, um Ölrückstände möglichst vollständig zu entfernen. Verwenden Sie hierzu ein weiches, leicht angefeuchtetes Tuch. Geben Sie bei hartnäckigen Verschmutzungen einige Tropfen eines milden Spülmittels auf das feuchte Tuch.

### HINWEIS

- ▶ Um durch Aromaöle bedingte Verfärbungen im Wasserbehälter **4** zu entfernen, verwenden Sie handelsübliches Sonnenblumenöl.
- ◆ Die am Boden des Wasserbehälters **4** befindliche Keramik-scheibe **5** muss gelegentlich gereinigt werden, wenn die Nebelproduktion nachlässt. Verwenden Sie hierzu ein leicht angefeuchtetes Wattestäbchen.
- ◆ Reinigen Sie die Oberflächen des Gerätes mit einem weichen, trockenen Tuch.

- ◆ Verwenden Sie zum Entkalken des Gerätes ein handelsübliches flüssiges Entkalkungsmittel. Beachten Sie auch die Herstellerangaben zu Ihrem Entkalkungsmittel.
- ◆ Füllen Sie den Wasserbehälter ④ bis zur maximalen Füllhöhe ⑧ mit Entkalkungsmittel und lassen Sie es so lange einwirken, bis sich der Kalk gelöst hat.
- ◆ Schütten Sie das Entkalkungsmittel weg und reinigen Sie anschließend den Wasserbehälter ④ mit einem weichen, leicht angefeuchteten Tuch.

## Lagerung

Sollten Sie das Gerät längere Zeit nicht benutzen, trennen Sie es von der Stromversorgung und lagern es an einem sauberen, trockenen Ort ohne direkte Sonneneinstrahlung.

## Gerät entsorgen



**Werfen Sie das Gerät und den Netzadapter keinesfalls in den normalen Hausmüll. Dieses Produkt unterliegt der europäischen Richtlinie 2012/19/EU WEEE (Waste Electrical and Electronic Equipment).**



Entsorgen Sie das Gerät und den Netzadapter über einen zugelassenen Entsorgungsbetrieb oder über Ihre kommunale Entsorgungseinrichtung. Beachten Sie die aktuell geltenden Vorschriften. Setzen Sie sich im Zweifelsfall mit Ihrer Entsorgungseinrichtung in Verbindung.



Möglichkeiten zur Entsorgung des ausgedienten Produkts erfahren Sie bei Ihrer Gemeinde- oder Stadtverwaltung.

## Anhang

### Hinweise zur EU-Konformitätserklärung

Dieses Gerät entspricht hinsichtlich Übereinstimmung mit den grundlegenden Anforderungen und den anderen relevanten Vorschriften der europäischen Richtlinie für elektromagnetische Verträglichkeit 2014/30/EU, der Niederspannungsrichtlinie 2014/35/EU sowie der Ökodesign-Richtlinie 2009/125/EC.









Die vollständige EU-Konformitätserklärung ist beim Importeur erhältlich.

### Technische Daten

#### Netzadapter

Hersteller	Putian Yijia Electronic Co., Ltd. The West of Lihan Avenue Hanjiang District, Putian, Fujian, China Handelsregisternummer: 91350303579298423W
Modell	YJTH03
Eingangsspannung	100 - 240 V ~ (Wechselstrom)
Eingangswechselstromfrequenz	50/60 Hz
Ausgangsspannung	24,0 V = (Gleichstrom)
Ausgangsstrom	0,5 A
Ausgangsleistung	12,0 W
Durchschnittliche Effizienz im Betrieb	85,6 %
Effizienz bei geringer Last (10 %)	77,3 %

<b>Netzadapter</b>	
Leistungsaufnahme bei Nulllast	0,06 W
Stromaufnahme	0,5 A
Schutzklasse	II /  (Doppelisolierung)
Polarität	 (Plus innen, Minus außen)
Schutzart	IP 20
Effizienzklasse 6	
kurzschlussfester Sicherheitstransformator	
Nenn-Umgebungstemperatur (t <sub>a</sub> )	40 °C
Schaltnetzteil	

<b>Gerät</b>	
Eingangsspannung	24 V  (Gleichstrom)
Stromaufnahme	500 mA
Wasserbehälterkapazität	80 ml

## Garantie der Kompernaß Handels GmbH

Sehr geehrte Kundin, sehr geehrter Kunde,

Sie erhalten auf dieses Gerät 3 Jahre Garantie ab Kaufdatum. Im Falle von Mängeln dieses Produkts stehen Ihnen gegen den Verkäufer des Produkts gesetzliche Rechte zu. Diese gesetzlichen Rechte werden durch unsere im Folgenden dargestellte Garantie nicht eingeschränkt.

## **Garantiebedingungen**

Die Garantiefrist beginnt mit dem Kaufdatum. Bitte bewahren Sie den Kassenbon gut auf. Dieser wird als Nachweis für den Kauf benötigt.

Tritt innerhalb von drei Jahren ab dem Kaufdatum dieses Produkts ein Material- oder Fabrikationsfehler auf, wird das Produkt von uns – nach unserer Wahl – für Sie kostenlos repariert, ersetzt, oder der Kaufpreis erstattet. Diese Garantieleistung setzt voraus, dass innerhalb der Dreijahresfrist das defekte Gerät und der Kaufbeleg (Kassenbon) vorgelegt und schriftlich kurz beschrieben wird, worin der Mangel besteht und wann er aufgetreten ist.

Wenn der Defekt von unserer Garantie gedeckt ist, erhalten Sie das reparierte oder ein neues Produkt zurück. Mit Reparatur oder Austausch des Produkts beginnt kein neuer Garantiezeitraum.

## **Garantiezeit und gesetzliche Mängelansprüche**

Die Garantiezeit wird durch die Gewährleistung nicht verlängert. Dies gilt auch für ersetzte und reparierte Teile. Eventuell schon beim Kauf vorhandene Schäden und Mängel müssen sofort nach dem Auspacken gemeldet werden. Nach Ablauf der Garantiezeit anfallende Reparaturen sind kostenpflichtig.

## **Garantieumfang**

Das Gerät wurde nach strengen Qualitätsrichtlinien sorgfältig produziert und vor Auslieferung gewissenhaft geprüft.

Die Garantieleistung gilt für Material- oder Fabrikationsfehler. Diese Garantie erstreckt sich nicht auf Produktteile, die normaler Abnutzung ausgesetzt sind und daher als Verschleißteile angesehen werden können oder für Beschädigungen an zerbrechlichen Teilen, z. B. Schalter, Akkus oder Teile, die aus Glas gefertigt sind.

Diese Garantie verfällt, wenn das Produkt beschädigt, nicht sachgemäß benutzt oder gewartet wurde. Für eine sachgemäße Benutzung des Produkts sind alle in der Bedienungsanleitung aufgeführten Anweisungen genau einzuhalten. Verwendungszwecke und Handlungen, von denen in der Bedienungsanleitung abgeraten oder vor denen gewarnt wird, sind unbedingt zu vermeiden.

Das Produkt ist nur für den privaten und nicht für den gewerblichen Gebrauch bestimmt. Bei missbräuchlicher und unsachgemäßer Behandlung, Gewaltanwendung und bei Eingriffen, die nicht von unserer autorisierten Servicenederlassung vorgenommen wurden, erlischt die Garantie.

### **Abwicklung im Garantiefall**

Um eine schnelle Bearbeitung Ihres Anliegens zu gewährleisten, folgen Sie bitte den folgenden Hinweisen:

- Bitte halten Sie für alle Anfragen den Kassenbon und die Artikelnummer (z. B. IAN 123456) als Nachweis für den Kauf bereit.
- Die Artikelnummer entnehmen Sie bitte dem Typenschild am Produkt, einer Gravur am Produkt, dem Titelblatt der Bedienungsanleitung (unten links) oder dem Aufkleber auf der Rück- oder Unterseite des Produktes.
- Sollten Funktionsfehler oder sonstige Mängel auftreten, kontaktieren Sie zunächst die nachfolgend benannte Serviceabteilung **telefonisch** oder per **E-Mail**.
- Ein als defekt erfasstes Produkt können Sie dann unter Beifügung des Kaufbelegs (Kassenbon) und der Angabe, worin der Mangel besteht und wann er aufgetreten ist, für Sie portofrei an die Ihnen mitgeteilte Serviceanschrift übersenden.





Auf [www.lidl-service.com](http://www.lidl-service.com) können Sie diese und viele weitere Handbücher, Produktvideos und Installationssoftware herunterladen.

Mit diesem QR-Code gelangen Sie direkt auf die Lidl-Service-Seite ([www.lidl-service.com](http://www.lidl-service.com)) und können mittels der Eingabe der Artikelnummer (IAN) 123456 Ihre Bedienungsanleitung öffnen.

## Service

### DE Service Deutschland

Tel.: 0800 5435 111

(kostenfrei aus dem dt. Festnetz/Mobilfunknetz)

E-Mail: [kompernass@lidl.de](mailto:kompernass@lidl.de)

### AT Service Österreich

Tel.: 0820 201 222 (0,15 EUR/Min.)

E-Mail: [kompernass@lidl.at](mailto:kompernass@lidl.at)

### CH Service Schweiz

Tel.: 0842 665566

(0,08 CHF/Min., Mobilfunk max. 0,40 CHF/Min.)

E-Mail: [kompernass@lidl.ch](mailto:kompernass@lidl.ch)

IAN 340458\_1910

## Importeur

Bitte beachten Sie, dass die folgende Anschrift keine Serviceanschrift ist. Kontaktieren Sie zunächst die benannte Servicestelle.

KOMPERNASS HANDELS GMBH

BURGSTRASSE 21

44867 BOCHUM

DEUTSCHLAND

[www.kompernass.com](http://www.kompernass.com)

**KOMPERNASS HANDELS GMBH**

BURGSTRASSE 21

44867 BOCHUM

GERMANY

[www.kompernass.com](http://www.kompernass.com)

Version des informations · Stand van de informatie

Stand der Informationen: 02/2020 · Ident.-No.: SAD12C2-012020-2

IAN 340458\_1910