



# **STANDVENTILATOR MIT SPRÜHNEBELFUNKTION/ MISTING PEDESTAL FAN/VENTILATEUR SUR PIED AVEC FONCTION VAPORISATION SSVS 70 C3**

(DE) (AT) (CH)

## **STANDVENTILATOR MIT SPRÜHNEBELFUNKTION**

Bedienungsanleitung

(GB) (IE)

## **MISTING PEDESTAL FAN**

User manual

(FR) (BE)

## **VENTILATEUR SUR PIED AVEC FONCTION VAPORISATION**

Mode d'emploi

(NL) (BE)

## **STANDVENTILATOR MET VERNEVELINGSFUNCTIE**

Gebruiksaanwijzing

(PL)

## **WENTYLATOR STOJĄCY Z FUNKCJĄ MGIEŁKI**

Instrukcja obsługi

(CZ)

## **STOJANOVÝ VENTILÁTOR S FUNKCÍ ROZPRAŠOVÁNÍ MLHY**

Návod na obsluhu

(SK)

## **STOJANOVÝ VENTILÁTOR S ROZPRAŠOVAČOM HMLY**

Návod na obsluhu

(ES)

## **VENTILADOR DE PIE CON FUNCIÓN DE ROCIADO NEBULIZADO**

Manual de instrucciones

(DK)

## **VENTILATOR MED FORSTØVNING**

Betjeningsvejledning

(IT)

## **VENTILATORE A PIANTANA CON FUNZIONE DI NEBULIZZAZIONE**

Istruzioni per l'uso

(HU)

## **ÁLLÓVENTILÁTOR PERMET FUNKCIÓVAL**

Használati útmutató

IAN 446356\_2307

(DE) (FR) (NL) (BE)  
(PL) (CZ) (SK)

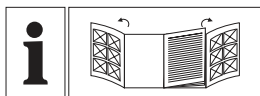

DE/AT/CH	Bedienungsanleitung	Seite	5
GB/IE	User manual	Page	21
FR/BE	Mode d'emploi	Page	36
NL/BE	Gebruiksaanwijzing	Pagina	52
PL	Instrukcja obsługi	Strona	67
CZ	Návod na obsluhu	Strana	83
SK	Návod na obsluhu	Strana	97
ES	Manual de instrucciones	Página	112
DK	Betjeningsvejledning	Side	127
IT	Istruzioni per l'uso	Pagina	141
HU	Használati útmutató	Oldal	156

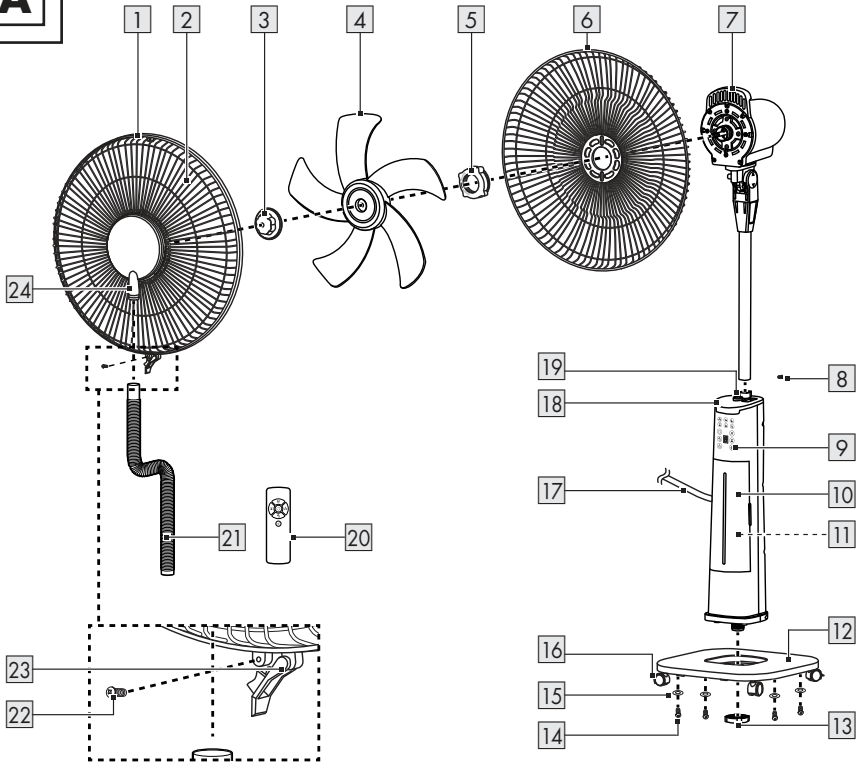
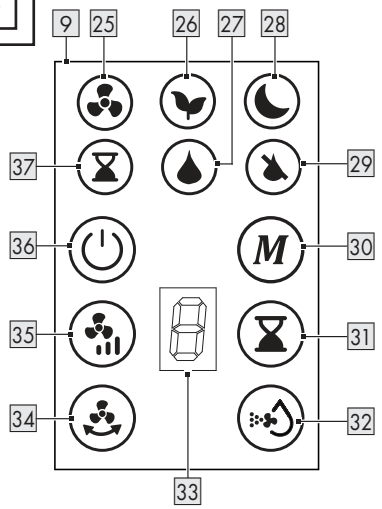
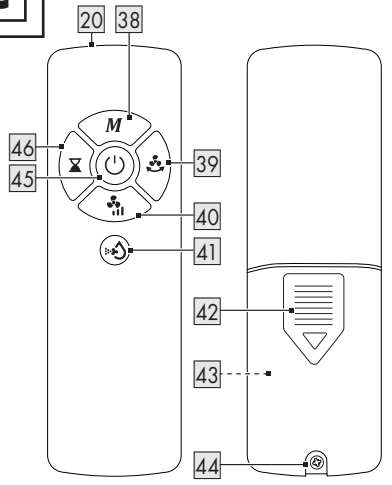
**A****B****C**

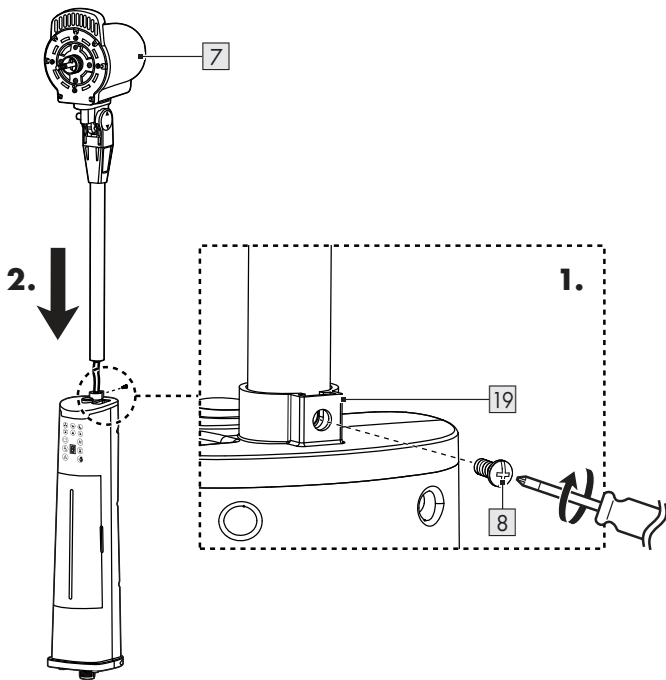
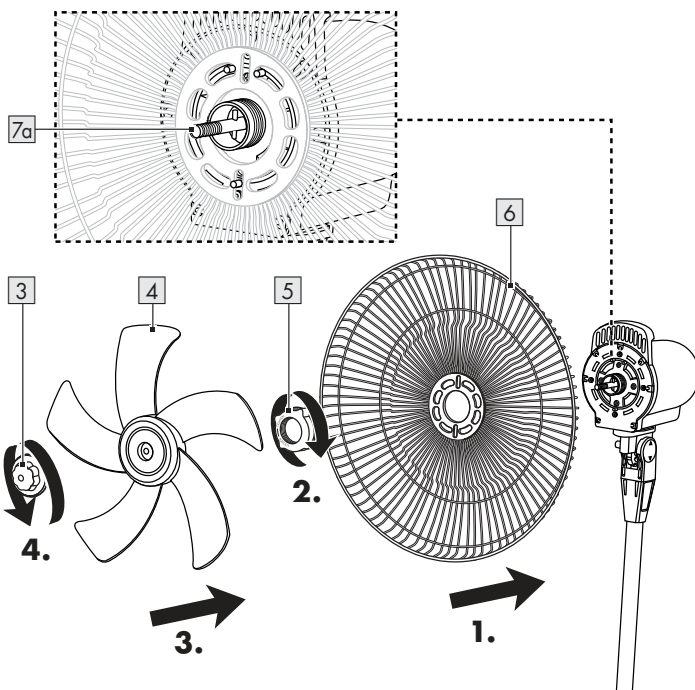
**D****E**

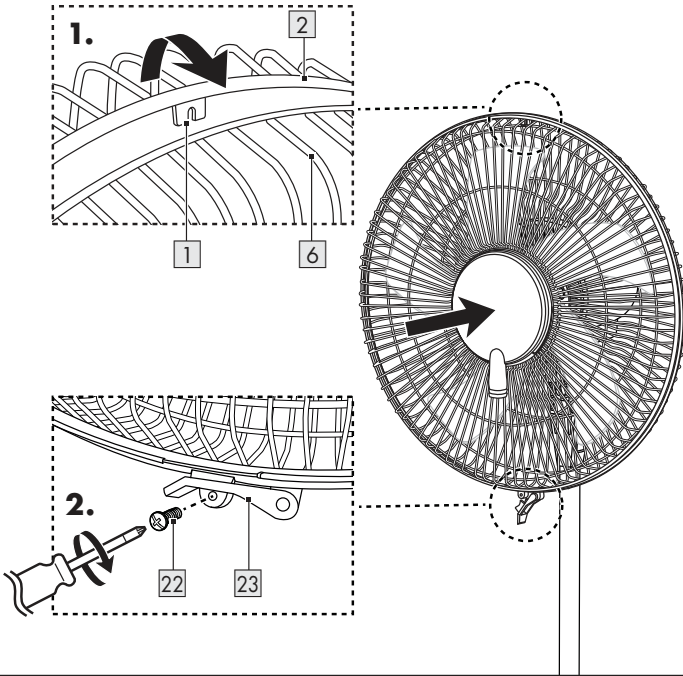
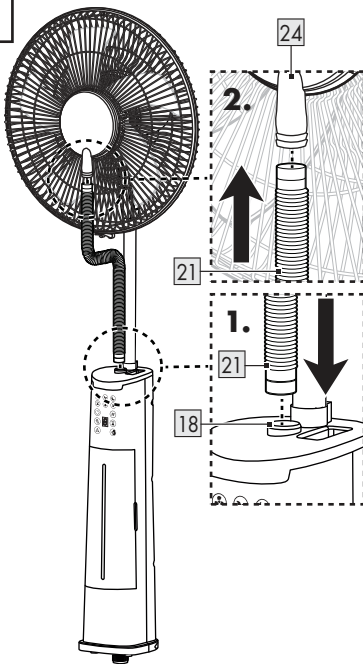
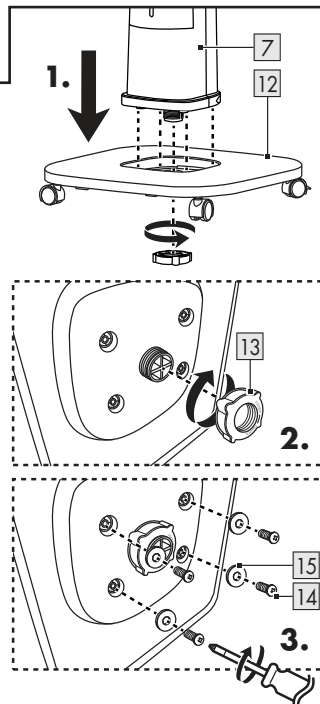
**F****G****H**

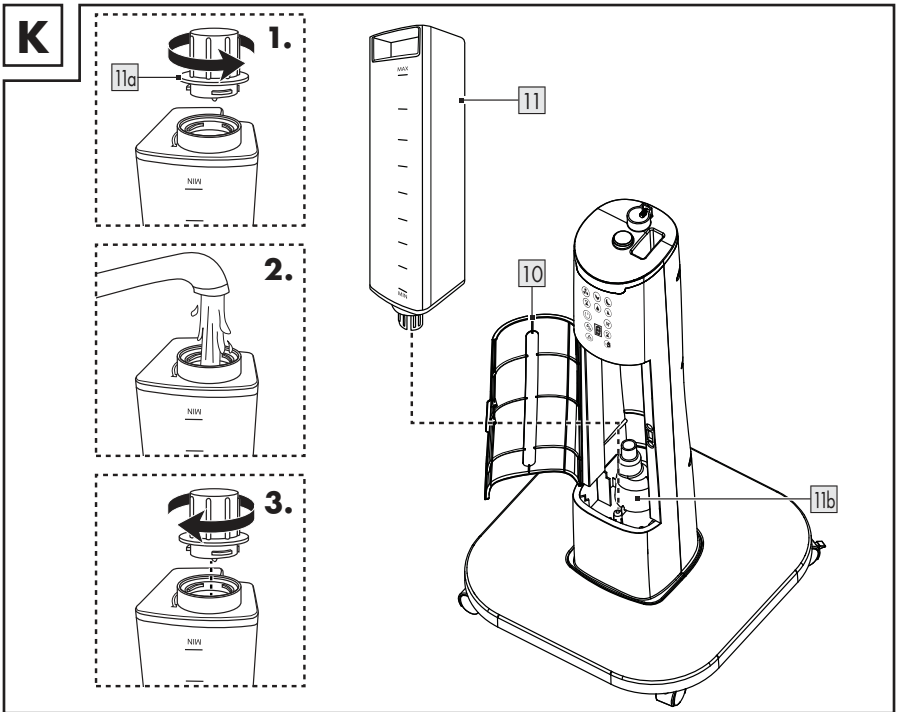
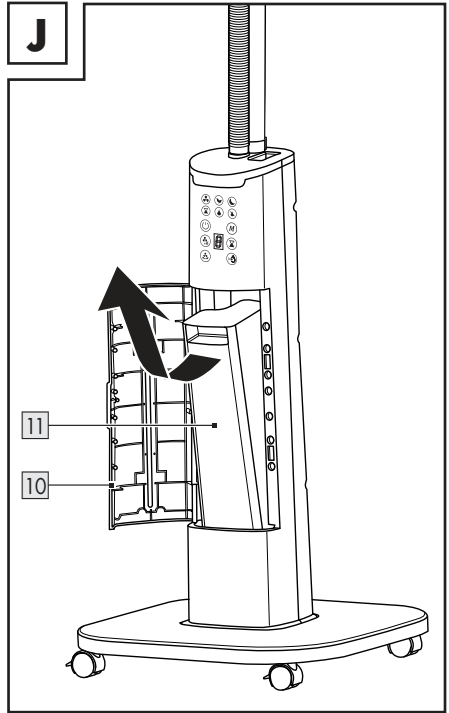
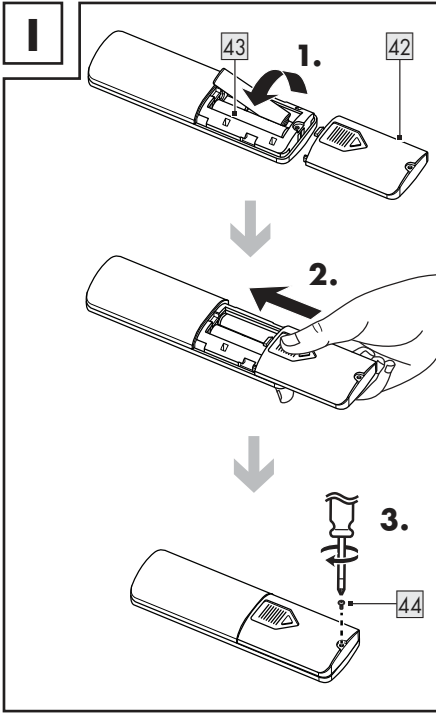



<b>Liste der verwendeten Piktogramme/Symbole</b> .....	Seite	6
<b>Einleitung</b> .....	Seite	7
Bestimmungsgemäße Verwendung .....	Seite	7
Lieferumfang .....	Seite	7
Teilebeschreibung .....	Seite	8
Technische Daten .....	Seite	9
<b>Sicherheitshinweise</b> .....	Seite	9
Sicherheitshinweise für Batterien/Akkus .....	Seite	11
<b>Vor der Verwendung</b> .....	Seite	12
Auspacken .....	Seite	12
Montage .....	Seite	13
Wassertank befüllen .....	Seite	14
<b>Bedienung</b> .....	Seite	14
Funktionsübersicht .....	Seite	14
Timer .....	Seite	16
Sprühnebelfunktion .....	Seite	16
<b>Reinigung und Pflege</b> .....	Seite	17
<b>Lagerung</b> .....	Seite	18
<b>Entsorgung</b> .....	Seite	18
<b>Garantie</b> .....	Seite	20
Abwicklung im Garantiefall .....	Seite	20
<b>Service</b> .....	Seite	20

## Liste der verwendeten Piktogramme/Symbole

	<p><b>GEFAHR!</b> – Bezeichnet eine Gefahr mit hohem Risikograd, die, wenn sie nicht vermieden wird, den Tod oder eine schwere Verletzung zur Folge hat (z. B. Erstickungsgefahr)</p>		<p><b>HINWEIS:</b> Dieses Symbol mit dem Signalwort „Hinweis“ bietet weitere nützliche Informationen.</p>
	<p><b>WARNUNG!</b> – Bezeichnet eine Gefahr mit mittlerem Risikograd, die, wenn sie nicht vermieden wird, den Tod oder eine schwere Verletzung zur Folge haben kann (z. B. Stromschlagrisiko)</p>		<p>Gefahr – Risiko eines Stromschlags!</p>
	<p><b>VORSICHT!</b> – Bezeichnet eine Gefahr mit niedrigem Risikograd, die, wenn sie nicht vermieden wird, eine leichte bis mäßige Verletzung zur Folge haben kann (z. B. Verbrühungsgefahr)</p>		<p>Schutzklasse II</p>
	<p><b>ACHTUNG!</b> – Warnt vor möglichen Sachschäden (z. B. Kurzschlussgefahr)</p>		<p>Verwenden Sie das Produkt nur in trockenen Innenräumen.</p>
	<p>Außerhalb der Reichweite von Kindern aufbewahren</p>		<p>Stecken Sie Ihre Finger nicht durch das Gitter.</p>
	<p>Außerhalb der Reichweite von Kindern aufbewahren</p>		<p>Dieses Symbol weist Sie darauf hin, dass spätestens nach 72 Stunden (3 Tagen) der Wassertank geleert, gereinigt und mit frischem Wasser neu befüllt werden muss, um Gesundheitsrisiken zu vermeiden.</p>
	<p>Nicht ins Feuer werfen</p>		<p>Mischen Sie nicht neue und gebrauchte Batterien.</p>
	<p>Nicht ins Feuer werfen</p>		<p>Nicht aufladen</p>
	<p>Nicht ins Feuer werfen</p>		<p>Von Wasser und übermäßiger Feuchtigkeit fernhalten</p>
	<p>Nicht ins Feuer werfen</p>		<p>Nicht kurzschließen</p>
	<p>Nicht öffnen/zerlegen</p>		<p>Richtig einsetzen</p>



	Mischen Sie nicht verschiedene Typen oder Marken		Sicherheitshinweise Handlungsanweisungen
	Das CE-Zeichen bestätigt Konformität mit den für das Produkt zutreffenden EU-Richtlinien.		

## STANDVENTILATOR MIT SPRÜHFUNKTION

### ● **Einleitung**

Wir beglückwünschen Sie zum Kauf Ihres neuen Produkts. Sie haben sich damit für ein hochwertiges Produkt entschieden. Die Bedienungsanleitung ist Teil dieses Produkts. Sie enthält wichtige Hinweise für Sicherheit, Gebrauch und Entsorgung. Machen Sie sich vor der Benutzung des Produkts mit allen Bedien- und Sicherheitshinweisen vertraut. Benutzen Sie das Produkt nur wie beschrieben und für die angegebenen Einsatzbereiche. Händigen Sie alle Unterlagen bei Weitergabe des Produkts an Dritte mit aus.

### ● **Bestimmungsgemäße Verwendung**

- Dieses Produkt ist für das Umwälzen und Befeuchten von Luft vorgesehen.
- Das Produkt darf nur in trockenen Innenräumen benutzt werden.
- Verwendungen, die in dieser Bedienungsanleitung nicht beschrieben werden, können zu Schäden am Produkt oder zu schweren Verletzungen führen.
- Dieses Produkt ist nur zur Verwendung in Haushalten vorgesehen; es ist nicht für die gewerbliche Verwendung geeignet.
- Der Hersteller übernimmt keine Haftung für Schäden aufgrund unsachgemäßer Verwendung.

### ● **Lieferumfang**

- Packen Sie das Produkt aus. Entfernen Sie die Transportsicherungen, falls vorhanden.
  - Überprüfen Sie nach dem Auspacken des Produktes, ob das Produkt komplett und in ordnungsgemäßem Zustand ist. Entfernen Sie vor der Verwendung sämtliche Verpackungsmaterialien (einschließlich Schutzfolien).
- 1 Motoreinheit (mit Gitter-Kontermutter, Bedienfeld mit Anzeige und abnehmbaren Wassertank)
  - 1 Sockel mit Sockelfüßen, Sockelverbindungsstück, Feststellschrauben und Unterlegscheiben
  - 1 Vorderes Gitter (mit Gitter-Kontermutter und Sicherungsschraube)
  - 1 Hinteres Gitter
  - 1 Flügel
  - 1 Flügel-Kontermutter
  - 1 Nebelschlauch
  - 1 Fernbedienung
  - 2 Batterie (LR03)
  - 1 Kurzanleitung

**ⓘ HINWEIS:** Verschiedene abnehmbare Komponenten werden vormontiert geliefert (siehe „Teilebeschreibung“).

## ● Teilebeschreibung

Abb. A

1	Obere Befestigungsleiste
2	Vorderes Gitter
3	Flügel-Kontermutter
4	Flügel
5	Gitter-Kontermutter
6	Hinteres Gitter
7	Motoreinheit
7a	Motorwelle
8	* Sicherungsschraube für die Motoreinheit
9	Bedienfeld mit Anzeige
10	Wassertankabdeckung
11	Abnehmbarer Wassertank
12	Sockel
13	Sockelverbindungsstück
14	* Feststellschraube (4×)
15	* Unterlegscheibe (4×)
16	Sockelfüße (4×)
17	Anschlussleitung mit Netzstecker
18	Befestigung des Nebelschlauchs am Gehäuse des Wassertanks
19	Öffnung für Motoreinheit
20	Fernbedienung
21	Nebelschlauch
22	* Sicherungsschraube für die untere Befestigungsleiste
23	Untere Befestigungsleiste
24	Befestigung des Nebelschlauchs am vorderen Gitter
* = vormontiert	

Abb. B

25	**  Ventilator eingeschaltet
26	**  Natürlicher Modus
27	**  Befeuchtungsmodus
28	**  Schlafmodus
29	**  Wassertank befüllen
30	*  Kühlart starten/einstellen/beenden
31	*  Timer starten/einstellen/beenden
32	*  Luftbefeuchtung starten/beenden
33	** Stufe
34	*  Schwenken starten/beenden
35	*  Geschwindigkeit einstellen
36	*  Produkt ein-/ausschalten
37	**  Timer eingestellt
* = Taste • ** = Anzeige	

Abb. C

38	* <b>M</b> Kühlart starten/einstellen/beenden
39	*  Schwenken starten/beenden
40	*  Geschwindigkeit einstellen
41	*  Luftbefeuchtung starten/beenden
42	Batteriefachabdeckung
43	Batteriefach
44	Sicherungsschraube
45	*  Produkt ein-/ausschalten
46	*  Timer starten/einstellen/beenden
* = Taste • ** = Anzeige	

Abb. K

11a	Deckel mit Ventil
11b	Wassertankboden

## ● Technische Daten

Nennspannung:	220-240 V~, 50-60 Hz
Schutzklasse:	II/□
Batterie der Fernbedienung:	2 × 1,5 V Batterien (AAA, LR03)
Leistungsaufnahme:	80 W

Bezeichnung	Symbol	Wert	Einheit
Maximaler Volumenstrom	F	75,83	m <sup>3</sup> /min
Ventilator-Leistungsaufnahme	P	59,9	W
Serviceverhältnis	SV	1,27	(m <sup>3</sup> /min)/W
Leistungsaufnahme im Bereitschaftszustand	P <sub>SB</sub>	0,15	W
Ventilator-Schallleistungspegel	L <sub>WA</sub>	62,41	dB(A)
Maximale Luftgeschwindigkeit	C	3,7	m/s
Messnorm für die Ermittlung des Serviceverhältnisses	EN IEC 60879:2019		
Kontaktadresse für weitere Informationen	OWIM GmbH & Co. KG Stiftsbergstraße 1 74167 Neckarsulm GERMANY  www.owim.com		



## Sicherheitshinweise

**MACHEN SIE SICH VOR DER VERWENDUNG DES PRODUKTS MIT ALLEN SICHERHEITSHINWEISEN UND GEBRAUCHSANWEISUNGEN VERTRAUT! WENN SIE DIESES PRODUKT AN ANDERE WEITERGEBEN, GEBEN SIE AUCH ALLE DOKUMENTE WEITER!**

Im Falle von Schäden aufgrund der Nichteinhaltung dieser Bedienungsanleitung erlischt Ihr Garantieanspruch! Für Folgeschäden wird keine Haftung übernommen! Im Falle von Sach- oder Personenschäden aufgrund einer unsachgemäßen Benutzung oder Nichteinhaltung der Sicherheitshinweise wird keine Haftung übernommen!

## Kinder und Personen mit Einschränkungen

### **⚠️ GEFAHR!**

#### **Erstickungsrisiko!**

Lassen Sie Kinder nicht mit dem Verpackungsmaterial unbeaufsichtigt.

Das Verpackungsmaterial stellt eine Erstickungsgefahr dar. Kinder unterschätzen die damit verbundenen Gefahren häufig. Halten Sie Kinder stets von Verpackungsmaterialien fern.

- Dieses Produkt kann von Kindern ab 8 Jahren und darüber sowie von Personen mit verringerten physischen, sensorischen oder mentalen Fähigkeiten oder Mangel an Erfahrung und Wissen benutzt werden, wenn sie beaufsichtigt oder bezüglich des sicheren Gebrauchs des Produktes unterwiesen wurden und die daraus resultierenden Gefahren verstehen.
- Reinigung und Benutzer-Wartung dürfen nicht von Kindern ohne Beaufsichtigung durchgeführt werden.
- Kinder dürfen nicht mit dem Produkt spielen.

**⚠️ WARNUNG! Verletzungsrisiko!** Schalten Sie das Produkt aus und trennen Sie es vom Stromnetz, bevor Sie Reinigungsarbeiten durchführen und wenn das Produkt nicht in Verwendung ist.

**⚠️ WARNUNG! Stromschlagrisiko!** Achten Sie darauf, dass die Nennspannung am Typenschild mit der Netzspannung Ihrer Stromversorgung übereinstimmt.

**⚠️ WARNUNG! Stromschlagrisiko!** Wenn die Netzanschlussleitung dieses Produktes beschädigt wird, muss sie durch den Hersteller oder seinen Kundendienst oder eine ähnlich qualifizierte Person ersetzt werden, um Gefährdungen zu vermeiden.

- Verwenden Sie das Produkt nur in trockenen Innenräumen.
- Schützen Sie Produkt, Anschlussleitung und Netzstecker vor Staub, direkter Sonneneinstrahlung, Tropf- und Spritzwasser.

**⚠️ VORSICHT! Verletzungsrisiko!** Trennen Sie das Produkt von der Stromversorgung, bevor Sie das Schutzgitter entfernen.

**⚠️ VORSICHT! Verletzungsrisiko!** Verwenden Sie das Produkt niemals ohne oder mit einem beschädigten Schutzgitter.

**⚠ VORSICHT! Verletzungsrisiko!** Halten Sie während des Gebrauchs Hände, Haare, Kleidung und andere Gegenstände vom Sicherheitsgitter fern, um Verletzungen und Beschädigungen am Produkt zu vermeiden.

**⚠ ACHTUNG! Risiko von Produktschäden!**

- Beachten Sie, dass eine hohe Luftfeuchtigkeit das Wachstum von biologischen Organismen in der Umgebung fördern kann.
- Achten Sie darauf, dass der Bereich um das Produkt nicht feucht oder nass wird. Wenn Feuchtigkeit auftritt, drehen Sie die Leistungsstufe des Produkts herunter.
- Wenn die Leistungsstufe nicht heruntergeregelt werden kann, verwenden Sie das Produkt mit Unterbrechungen.
- Achten Sie darauf, dass saugfähige Materialien wie Teppiche, Vorhänge, Gardinen oder Tischdecken nicht feucht werden.
- Trennen Sie das Produkt während der Befüllung und Reinigung vom Stromnetz.

- Lassen Sie niemals Wasser im Wassertank, wenn das Produkt nicht benutzt wird.
- Entleeren und reinigen Sie das Produkt vor der Lagerung.
- Reinigen Sie das Produkt vor dem nächsten Gebrauch.



**Sicherheitshinweise für Batterien/Akkus**

**⚠ LEBENSGEFAHR!** Halten Sie Batterien/Akkus außer Reichweite von Kindern. Suchen Sie im Falle eines Verschluckens sofort einen Arzt auf!



**EXPLOSIONSGEFAHR!**

Laden Sie nicht aufladbare Batterien niemals wieder auf. Schließen Sie Batterien/Akkus nicht kurz und/oder öffnen Sie diese nicht. Überhitzung, Brandgefahr oder Platzen können die Folge sein.

- Werfen Sie Batterien/Akkus niemals in Feuer oder Wasser.
- Setzen Sie Batterien/Akkus keiner mechanischen Belastung aus.

## Risiko des Auslaufens von Batterien/Akkus

- Vermeiden Sie extreme Bedingungen und Temperaturen, die auf Batterien/Akkus einwirken können, z. B. auf Heizkörpern/direkte Sonneneinstrahlung.
- Wenn Batterien/Akkus ausgelaufen sind, vermeiden Sie den Kontakt mit Haut, Augen und Schleimhäuten mit den Chemikalien! Spülen Sie die betroffenen Stellen sofort mit klarem Wasser und suchen Sie einen Arzt auf!



### **SCHUTZHANDSCHUHE**

**TRAGEN!** Ausgelaufene oder beschädigte Batterien/Akkus können bei Berührung mit der Haut Verätzungen verursachen. Tragen Sie deshalb in diesem Fall geeignete Schutzhandschuhe.

- Verwenden Sie nur Batterien/Akkus des gleichen Typs. Mischen Sie nicht alte Batterien/Akkus mit neuen!
- Entfernen Sie Batterien/Akkus, wenn das Produkt längere Zeit nicht verwendet wird.

## Risiko der Beschädigung des Produkts

- Verwenden Sie ausschließlich den angegebenen Batterietyp/Akkutyp!
- Setzen Sie Batterien/Akkus gemäß der Polaritätskennzeichnung (+) und (-) an Batterie/Akku und des Produkts ein.
- Reinigen Sie Kontakte an Batterie/Akku und im Batteriefach vor dem Einlegen mit einem trockenen, fusselfreien Tuch oder Wattestäbchen!
- Entfernen Sie erschöpfte Batterien/Akkus umgehend aus dem Produkt und entsorgen Sie sie sicher.
- Nehmen Sie Akkus vor dem Aufladen aus dem Produkt.
- Schließen Sie die Versorgungsklemmen nicht kurz.

### ● **Vor der Verwendung**

#### ● **Auspacken**

- Entfernen Sie das Verpackungsmaterial. Überprüfen Sie, ob das Produkt beschädigt ist.

## ● Montage

- Anzahl der zur Montage benötigten Personen: 1 Erwachsener

Abb.	Schritt
D	<ol style="list-style-type: none"> <li>1. Lösen Sie die Sicherungsschraube für die Motoreinheit <b>8</b> von der Öffnung für die Motoreinheit <b>19</b>.</li> <li>2. Stecken Sie die Motoreinheit <b>7</b> in die Öffnung für die Motoreinheit <b>19</b>.</li> <li>3. Ziehen Sie die Sicherungsschraube für die Motoreinheit <b>8</b> fest.</li> </ol>
E	<p><b>ⓘ HINWEIS:</b> Legen Sie das Gehäuse mit der Motoreinheit <b>7</b> auf eine ebene Fläche, um die Montage zu erleichtern.</p> <ol style="list-style-type: none"> <li>1. Entfernen Sie die Kunststoffabdeckung von der Motorwelle <b>7a</b>.</li> <li>2. Gitter-Kontermutter <b>5</b> lösen: Drehen Sie die Gitter-Kontermutter entgegen dem Uhrzeigersinn.</li> <li>3. Setzen Sie das hintere Gitter <b>6</b> auf die Motorwelle <b>7a</b> auf.</li> <li>4. Setzen Sie die Gitter-Kontermutter <b>5</b> auf das hintere Gitter <b>6</b> auf.</li> <li>5. Gitter-Kontermutter <b>5</b> befestigen: Drehen Sie die Gitter-Kontermutter im Uhrzeigersinn.</li> <li>6. Setzen Sie den Flügel <b>4</b> auf die Gitter-Kontermutter <b>5</b> auf.</li> <li>7. Setzen Sie die Flügel-Kontermutter <b>3</b> auf den Flügel <b>4</b> auf.</li> <li>8. Flügel-Kontermutter <b>3</b> befestigen: Drehen Sie die Flügel-Kontermutter entgegen dem Uhrzeigersinn.</li> </ol>
F	<ol style="list-style-type: none"> <li>1. Lösen Sie die Sicherungsschraube für die untere Befestigungsleiste <b>22</b>.</li> <li>2. Öffnen Sie die untere Befestigungsleiste <b>23</b>.</li> <li>3. Setzen Sie das vordere Gitter <b>2</b> auf das hintere Gitter <b>6</b> auf. Die obere Befestigungsleiste <b>1</b> muss in das hintere Gitter greifen.</li> <li>4. Schließen Sie die untere Befestigungsleiste <b>23</b>.</li> <li>5. Sichern Sie die untere Befestigungsleiste <b>23</b> mit der Sicherungsschraube für die untere Befestigungsleiste <b>22</b>.</li> </ol>
G	<ol style="list-style-type: none"> <li>1. Stecken Sie den Nebelschlauch <b>21</b> in Befestigung des Nebelschlauchs am Gehäuse des Wassertanks <b>18</b>.</li> <li>2. Stecken Sie die andere Seite des Nebelschlauchs <b>21</b> in die Befestigung des Nebelschlauchs am vorderen Gitter <b>24</b>.</li> </ol>
H	<ol style="list-style-type: none"> <li>1. Entfernen Sie die Feststellschrauben <b>14</b> und die Unterlegscheiben <b>15</b> vom Sockel <b>12</b>.</li> <li>2. Sockelverbindungsstück <b>13</b> lösen: Drehen Sie das Sockelverbindungsstück entgegen dem Uhrzeigersinn.</li> <li>3. Setzen Sie das Gehäuse mit der Motoreinheit <b>7</b> auf den Sockel <b>12</b> auf.</li> <li>4. Sockelverbindungsstück <b>13</b> befestigen: Drehen Sie das Sockelverbindungsstück im Uhrzeigersinn auf das Gehäuse mit der Motoreinheit <b>7</b>.</li> <li>5. Führen Sie die Feststellschrauben <b>14</b> durch die Unterlegscheiben <b>15</b> in die Vorbohrungen an der Unterseite des Sockels <b>12</b> ein.</li> </ol>



Abb.	Schritt
I	<ol style="list-style-type: none"> <li>Lösen Sie die Sicherungsschraube <b>44</b>.</li> <li>Ziehen Sie die Batteriefachabdeckung <b>42</b> nach hinten ab.</li> <li>Setzen Sie 2× 1,5 V AAA-Batterien (LR03) entsprechend der korrekten Polarisierung in das Batteriefach <b>43</b> ein.</li> <li>Setzen Sie die Batteriefachabdeckung <b>42</b> auf das Batteriefach <b>43</b>.</li> <li>Ziehen Sie die die Sicherungsschraube <b>44</b> fest.</li> </ol> <p><b>❗ HINWEIS:</b> Lagern Sie die Fernbedienung <b>20</b> in der Aussparung auf der Oberseite des Gehäuses.</p>

## ● Wassertank befüllen

Abb.	Schritt
J	<ol style="list-style-type: none"> <li>Öffnen Sie die Wassertankabdeckung <b>10</b>.</li> <li>Entnehmen Sie den Wassertank <b>11</b> aus dem Produkt.</li> </ol>
K	<ol style="list-style-type: none"> <li>Drehen Sie den Wassertank <b>11</b> um, so dass der Deckel <b>11a</b> nach oben zeigt.</li> <li>Drehen Sie den Deckel <b>11a</b> entgegen dem Uhrzeigersinn.</li> <li>Entfernen Sie den Deckel <b>11a</b> vom Wassertank <b>11</b>.</li> <li>Füllen Sie den Wassertank <b>11</b> bis zur Markierung <b>MIN</b> mit Wasser.</li> <li>Setzen Sie den Deckel <b>11a</b> auf den Wassertank <b>11</b>.</li> <li>Drehen Sie den Deckel <b>11a</b> im Uhrzeigersinn.</li> <li>Drehen Sie den Wassertank <b>11</b> um, so dass der Deckel <b>11a</b> nach unten zeigt.</li> <li>Öffnen Sie die Wassertankabdeckung <b>10</b>.</li> <li>Setzen Sie den Wassertank <b>11</b> in das Produkt ein.</li> </ol> <p><b>❗ HINWEIS:</b> Sobald der Wassertank <b>11</b> eingesetzt wird, fließt Wasser aus dem Wassertank in den Wassertankboden <b>11b</b>.</p>

## ● Bedienung

**⚠️ WARNUNG!** Richten Sie das Produkt bei Verwendung der Befeuchtungsfunktion nicht auf Steckdosen oder elektrische Geräte.

- Stellen Sie das Produkt auf einen flachen, stabilen Untergrund.
- Verbinden Sie den Netzstecker **17** mit einer geeigneten Steckdose.
- Produkt einschalten: Drücken Sie  **36** bzw.  **45**.



































## ● Funktionsübersicht





### ❗ HINWEISE:

- Die Anzeigen  **25**,  **26**,  **27**,  **28**,  **29**,  **37** und die Anzeige der Stufe **33** erlöschen nach 30 Sekunden ohne Tastendruck.
- Drücken Sie eine der Tasten  **30**,  **31**,  **32**,  **34**,  **35** oder  **36** am Produkt, um die Anzeigen aufleuchten zu lassen.



(Abb. B, C)

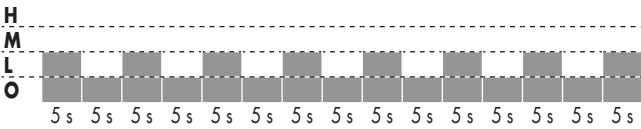
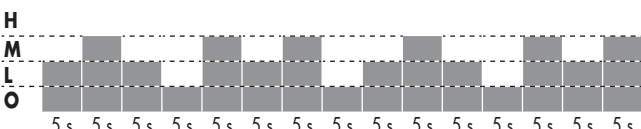
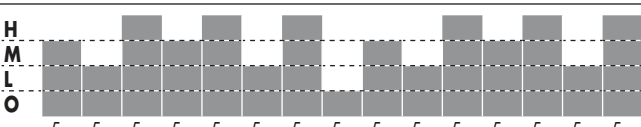



Taste	Anzeige	Funktion	
 <input type="checkbox"/> 36	 <input type="checkbox"/> 25	Drücken Sie  bzw.  , um das Produkt ein- oder auszuschalten.	
 <input type="checkbox"/> 45			
 <input type="checkbox"/> 30		Drücken Sie wiederholt  bzw. <b>M</b> , um die Kühllart zu starten/ einzustellen/zu beenden.	
<b>M</b> <input type="checkbox"/> 38	 <input type="checkbox"/> 25		<input type="checkbox"/> Normaler Modus
	 <input type="checkbox"/> 26		<input type="checkbox"/> Natürlicher Modus
	 <input type="checkbox"/> 28		<input type="checkbox"/> Schlafmodus
 <input type="checkbox"/> 31	 <input type="checkbox"/> 37	Drücken Sie wiederholt  bzw.  , um den Timer zu starten/ einzustellen/zu beenden.	
 <input type="checkbox"/> 46	<b>1</b> <input type="checkbox"/> 33		<input type="checkbox"/> 1-Stunden-Timer
	<b>2</b>		<input type="checkbox"/> 2-Stunden-Timer
	<b>3</b>		<input type="checkbox"/> 3-Stunden-Timer
	<b>4</b>		<input type="checkbox"/> 4-Stunden-Timer
	<b>5</b>		<input type="checkbox"/> 5-Stunden-Timer
	<b>6</b>		<input type="checkbox"/> 6-Stunden-Timer
	<b>7</b>		<input type="checkbox"/> 7-Stunden-Timer
	<b>8</b>		<input type="checkbox"/> 8-Stunden-Timer
	<b>9</b>		<input type="checkbox"/> 9-Stunden-Timer
	<b>0</b>		<input type="checkbox"/> Timer beenden
 <input type="checkbox"/> 32	 <input type="checkbox"/> 27	Drücken Sie  bzw.  , um die Luftbefeuchtung zu starten/zu beenden.	
 <input type="checkbox"/> 41	 <input type="checkbox"/> 33		
		<b>i HINWEISE:</b> <input type="checkbox"/> Die Standardeinstellung dieser Funktion ist auf Stufe <b>2</b> . <input type="checkbox"/> Diese Funktion ist nicht verfügbar, wenn der Wasserstand unterhalb der Markierung <b>MIN</b> liegt und  <input type="checkbox"/> 29 leuchtet.	
			
			
	 <input type="checkbox"/> 29	Befüllen Sie den Wassertank.	
 <input type="checkbox"/> 34		Drücken Sie  bzw.  , um die automatische Links-/ Rechtsbewegung des Produkts zu starten/zu beenden.	
 <input type="checkbox"/> 39			
 <input type="checkbox"/> 35	<b>1/2/3</b> <input type="checkbox"/> 33	Drücken Sie  bzw.  , um die Geschwindigkeitsstufe des Produkts einzustellen.	
 <input type="checkbox"/> 40			

Modus	Stufe	Geschwindigkeit/Dauer
 Normal	<b>1</b>	<b>L</b> (bis das Produkt ausgeschaltet wird)
	<b>2</b>	<b>M</b> (bis das Produkt ausgeschaltet wird)
	<b>3</b>	<b>H</b> (bis das Produkt ausgeschaltet wird)
 Natürlich	<b>1</b>	
	<b>2</b>	
	<b>3</b>	
 Schlafmodus	<b>1</b>	Natürlicher Modus auf Geschwindigkeit <b>1</b> (bis das Produkt ausgeschaltet wird)
	<b>2</b>	Natürlicher Modus auf Geschwindigkeit <b>2</b> (30 min) Natürlicher Modus auf Geschwindigkeit <b>1</b> (bis das Produkt ausgeschaltet wird)
	<b>3</b>	Natürlicher Modus auf Geschwindigkeit <b>3</b> (30 min) Natürlicher Modus auf Geschwindigkeit <b>2</b> (30 min) Natürlicher Modus auf Geschwindigkeit <b>1</b> (bis das Produkt ausgeschaltet wird)





**H** = Hoch | **M** = Mittel | **L** = Niedrig | **O** = Aus



## ● Timer

Das Produkt kann programmiert werden, sich nach einer Betriebszeit von 1 bis 9 Stunden automatisch auszuschalten.

- Drücken Sie wiederholt  **31** bzw.  **46**, um die Dauer, nach der sich das Produkt automatisch ausschalten soll, einzustellen.
- Timer ausschalten: Drücken Sie wiederholt  **31** oder  **46**, bis **O** angezeigt wird.  **37** erlischt gleichzeitig.

## ● Sprühnebefunktion

- Bei der Sprühnebefunktion wird das Wasser aus dem Wassertank **11** fein vernebelt und durch den Nebelschlauch **21** zur Befestigung des Nebelschlauchs am vorderen Gitter **24** geleitet.
- Die Sprühnebefunktion kann einzeln eingeschaltet werden (ohne Luftstrom).
- Die Sprühnebefunktion kann mit  **31**/ **46** und  **34**/ **39** verwendet werden.

- Sprühnebelfunktion beenden: Drücken Sie wiederholt  **32** oder  **41**, bis die Anzeige der Stufe **33** erlischt.  **27** erlischt gleichzeitig.

## ● **Reinigung und Pflege**

### **WARNUNG! Stromschlagrisiko!**

- Tauchen Sie die elektrischen Teile des Produkts nicht in Wasser oder andere Flüssigkeiten ein. Halten Sie das Produkt niemals unter fließendes Wasser.
- Lassen Sie kein Wasser und keine anderen Flüssigkeiten in die Motoreinheit **7** eindringen.
- Vor der Reinigung: Ziehen Sie den Netzstecker **17** aus der Steckdose.
- Verwenden Sie zur Reinigung keine scheuernden, aggressiven Reinigungsmittel oder harten Bürsten.

Teil	Reinigung
Produkt	□ Reinigen Sie das Gehäuse mit einem leicht angefeuchteten Tuch.
Vorderes Gitter <b>2</b> Hinteres Gitter <b>6</b>	<p> <b>VORSICHT! Verletzungsrisiko!</b> Entfernen Sie auf keinen Fall das vordere Gitter <b>2</b> oder das hintere Gitter <b>6</b>.</p> <p>□ Reinigen Sie das vordere Gitter <b>2</b> und das hintere Gitter <b>6</b> ausschließlich mit einem Staubsauger und einem leicht angefeuchteten Tuch.</p>
Nebelschlauch <b>21</b>	<ol style="list-style-type: none"> <li>1. Entfernen Sie den Nebelschlauch <b>21</b> von der Befestigung des Nebelschlauchs am vorderen Gitter <b>24</b>.</li> <li>2. Entfernen Sie den Nebelschlauch <b>21</b> von der Befestigung des Nebelschlauchs am Gehäuse des Wassertanks <b>18</b>.</li> <li>3. Reinigen Sie den Nebelschlauch <b>21</b> mit Wasser und einem milden Reinigungsmittel.</li> <li>4. Befestigen Sie den Nebelschlauch <b>21</b> am Produkt (siehe „Montage“).</li> </ol>
Wassertank <b>11</b>	<p>□ Wechseln Sie das Wasser aus hygienischen Gründen nach spätestens 72 Stunden.</p> <p>□ Entkalken Sie den Wassertank <b>11</b> regelmäßig und vor der Lagerung.</p> <p>□ Der Essig wirkt als natürlicher Reiniger, der Ablagerungen vom Boden des Wassertanks <b>11</b> löst.</p> <ol style="list-style-type: none"> <li>1. Befüllen Sie den Wassertank <b>11</b> mit 500 ml Essig und 1000 ml Wasser.</li> <li>2. Schwenken Sie die Flüssigkeit so, dass der Boden und die Seiten des Wassertanks <b>11</b> bedeckt sind. Lassen Sie die Flüssigkeit mindestens 1 Stunde lang einwirken.</li> <li>3. Spülen Sie den Wassertank <b>11</b> gründlich mit klarem Wasser aus.</li> <li>4. Lassen Sie den Wassertank <b>11</b> vollständig trocknen.</li> </ol>

Teil	Reinigung
Wassertankboden <b>11b</b>	<ol style="list-style-type: none"> <li>1. Wischen Sie die Innenseite des Wassertankbodens <b>11b</b> (unterhalb des Wassertanks <b>11</b>) mit einem trockenen Tuch aus, um das restliche Wasser aufzunehmen.</li> <li>2. Reinigen Sie den Wassertankboden <b>11b</b> regelmäßig mit einem feuchten Tuch mit Wasser und einem milden Reinigungsmittel.</li> <li>3. Trocknen Sie den Wassertankboden <b>11b</b> mit einem weichen Tuch ab.</li> </ol>
Fernbedienung <b>20</b>	<ol style="list-style-type: none"> <li>1. Lösen Sie die Sicherungsschraube <b>44</b>.</li> <li>2. Ziehen Sie die Batteriefachabdeckung <b>42</b> nach hinten ab.</li> <li>3. Entfernen Sie die Batterien aus dem Batteriefach <b>43</b>.</li> <li>4. Reinigen Sie die Kontakte der Batterien mit einem trockenen, fusselfreien Tuch.</li> <li>5. Setzen Sie die Batterien wieder in das Batteriefach <b>43</b> ein.</li> </ol>

## ● Lagerung

- Lagern Sie das Produkt in der Originalverpackung, wenn es nicht in Verwendung ist.
- Nehmen Sie die Batterien aus der Fernbedienung **20**, wenn Sie sie längere Zeit nicht benutzen.
- Leeren Sie den abnehmbaren Wassertank **11**. Entfernen Sie das restliche Wasser im Wassertankboden **11b**. Wischen Sie den Wassertank und den Wassertankboden mit einem Tuch trocken.
- Bewahren Sie das Produkt an einem trockenen Ort außerhalb der Reichweite von Kindern auf.

## ● Entsorgung

Die Verpackung besteht aus umweltfreundlichen Materialien, die Sie über die örtlichen Recyclingstellen entsorgen können.



Beachten Sie die Kennzeichnung der Verpackungsmaterialien bei der Abfalltrennung, diese sind gekennzeichnet mit Abkürzungen (a) und Nummern (b) mit folgender Bedeutung: 1-7: Kunststoffe/20-22: Papier und Pappe/80-98: Verbundstoffe.

## Produkt:



Das Produkt inkl. Zubehör und die Verpackungsmaterialien sind recyclebar und unterliegen einer erweiterten Herstellerverantwortung. Entsorgen Sie diese getrennt, den abgebildeten Info-tri (Sortierinformation) folgend, für eine bessere Abfallbehandlung.

Das Triman-Logo gilt nur für Frankreich.



Möglichkeiten zur Entsorgung des ausgedienten Produkts erfahren Sie bei Ihrer Gemeinde- oder Stadtverwaltung.



## Gerät entsorgen

Das Symbol der durchgestrichenen Mülltonne bedeutet, dass dieses Gerät am Ende der Nutzungszeit nicht über den Haushaltsmüll entsorgt werden darf. Das Gerät ist bei eingerichteten Sammelstellen, Wertstoffhöfen oder Entsorgungsbetrieben abzugeben. Zudem sind Vertreiber von Elektro- und Elektronikgeräten sowie Vertreiber von Lebensmitteln zur Rücknahme verpflichtet. LIDL bietet Ihnen Rückgabemöglichkeiten direkt in den Filialen und Märkten an. Rückgabe und Entsorgung sind für Sie kostenfrei. Beim Kauf eines Neugerätes haben Sie das Recht, ein entsprechendes Altgerät unentgeltlich zurückzugeben.

Zusätzlich haben Sie die Möglichkeit, unabhängig vom Kauf eines Neugerätes, unentgeltlich (bis zu drei) Altgeräte abzugeben, die in keiner Abmessung größer als 25 cm sind.

Bitte löschen Sie vor der Rückgabe alle personenbezogenen Daten.

Bitte entnehmen Sie vor der Rückgabe Batterien oder Akkumulatoren, die nicht vom Altgerät umschlossen sind, sowie Lampen, die zerstörungsfrei entnommen werden können und führen diese einer separaten Sammlung zu.

Defekte oder verbrauchte Batterien/Akkus müssen gemäß Richtlinie 2006/66/EG und deren Änderungen recycelt werden. Geben Sie Batterien/Akkus und/oder das Produkt über die angebotenen Sammeleinrichtungen zurück.



## Umweltschäden durch falsche Entsorgung der Batterien/Akkus!

Das Symbol der durchgestrichenen Mülltonne auf Batterien oder Akkus bedeutet, dass Sie Batterien und Akkus nicht im Hausmüll entsorgen dürfen.

Entnehmen Sie die Batterien/den Akku-Pack aus dem Produkt vor der Entsorgung.

Diese können giftige Schwermetalle enthalten und unterliegen der Sondermüllbehandlung.

Die chemischen Symbole der Schwermetalle sind wie folgt: Cd = Cadmium, Hg = Quecksilber, Pb = Blei.

Sie sind gesetzlich verpflichtet, alte Batterien und Akkus nach Gebrauch zurückzugeben. Geben Sie deshalb verbrauchte Batterien und Akkus kostenfrei im Handelsgeschäft z. B. in Ihrer LIDL Filiale oder bei einer kommunalen Sammelstelle ab.

Batterien und Akkus können Stoffe enthalten, die schädlich für die menschliche Gesundheit und Umwelt sind. Nur bei einer getrennten Sammlung und Verwertung von alten Batterien und Akkus können die negativen Auswirkungen vermieden werden.

Seien Sie besonders vorsichtig beim Umgang mit lithiumhaltigen Batterien und Akkus, da bei unsachgemäßer Verwendung eine erhöhte Brandgefahr besteht. Kleben Sie dazu die Pole ab, um einen äußeren Kurzschluss zu vermeiden.

Nutzen Sie Batterien mit langer Lebensdauer oder Akkus, um die Entstehung von Abfällen aus Alt-Batterien zu verringern. Beachten Sie die Anweisungen zum Lagern, und vermeiden Sie das vollständige Ent- und Aufladen des Akkus, um die Lebensdauer zu verlängern.

Darüber hinaus sollten Sie Batterien oder Elektro- und Elektronikgeräte mit Batterien oder Akkus nicht im öffentlichen Raum zurücklassen, um eine Vermüllung zu vermeiden. Prüfen Sie Möglichkeiten, Batterien einer Wiederverwendung zuzuführen, anstatt diese zu entsorgen, beispielsweise durch Instandsetzung der Batterie.

## ● Garantie

Das Produkt wurde nach strengen Qualitätsrichtlinien hergestellt und vor der Auslieferung sorgfältig geprüft. Im Falle von Material- oder Herstellungsfehlern haben Sie gegenüber dem Verkäufer des Produkts gesetzliche Rechte. Ihre gesetzlichen Rechte werden in keiner Weise durch unsere unten aufgeführte Garantie eingeschränkt.

Die Garantie für dieses Produkt beträgt 3 Jahre ab Kaufdatum. Die Garantiezeit beginnt mit dem Kaufdatum. Bewahren Sie den Originalkaufbeleg an einem sicheren Ort auf, da dieses Dokument als Nachweis des Kaufs erforderlich ist.

Alle Schäden oder Mängel, die bereits zum Zeitpunkt des Kaufs vorhanden sind, müssen unverzüglich nach dem Auspacken des Produkts gemeldet werden.

Sollte das Produkt innerhalb von 3 Jahren ab Kaufdatum einen Material- oder Herstellungsfehler aufweisen, werden wir es – nach unserer Wahl – kostenlos für Sie reparieren oder ersetzen. Die Garantiezeit verlängert sich durch einen stattgegebenen Gewährleistungsanspruch nicht. Dies gilt auch für ersetzte und reparierte Teile.

Diese Garantie erlischt, wenn das Produkt beschädigt oder unsachgemäß verwendet oder gewartet wurde.

Die Garantie deckt Material- und Herstellungsfehler ab. Diese Garantie erstreckt sich weder auf Produktteile, die normalem Verschleiß unterliegen, und somit als Verschleißteile gelten (z. B. Batterien, Akkus, Schläuche, Farbpatronen), noch auf Schäden an zerbrechlichen Teilen, z. B. Schalter oder Teile aus Glas.

## ● Abwicklung im Garantiefall

Um eine schnelle Bearbeitung Ihres Anliegens zu gewährleisten, folgen Sie bitte den folgenden Hinweisen:

Bitte halten Sie für alle Anfragen den Kassenbon und die Artikelnummer (IAN 446356\_2307) als Nachweis für den Kauf bereit.

Die Artikelnummer entnehmen Sie bitte dem Typenschild, einer Gravur, auf dem Titelblatt Ihrer Bedienungsanleitung (unten links) oder als Aufkleber auf der Rück- oder Unterseite des Produkts.

Sollten Funktionsfehler oder sonstige Mängel auftreten, kontaktieren Sie zunächst die nachfolgend benannte Serviceabteilung telefonisch oder per E-Mail.

Ein als defekt erfasstes Produkt können Sie dann unter Beifügung des Kaufbelegs (Kassenbon) und der Angabe, worin der Mangel besteht und wann er aufgetreten ist, für Sie portofrei an die Ihnen mitgeteilte Service-Anschrift übersenden.

## ● Service

### DE Service Deutschland

Tel.: 0800 5435 111

E-Mail: [owim@lidl.de](mailto:owim@lidl.de)

### AT Service Österreich

Tel.: 0800 292726

E-Mail: [owim@lidl.at](mailto:owim@lidl.at)

### CH Service Schweiz

Tel.: 0800 562153

E-Mail: [owim@lidl.ch](mailto:owim@lidl.ch)



**List of pictograms used** ..... Page 22

**Introduction** ..... Page 23

    Intended use. .... Page 23

    Scope of delivery. .... Page 23

    Description of parts ..... Page 24

    Technical data ..... Page 25

**Safety instructions** ..... Page 25

    Safety instructions for batteries/rechargeable batteries ..... Page 27

**Before use** ..... Page 28

    Unpacking ..... Page 28

    Assembly ..... Page 28

    Filling the water tank ..... Page 30

**Operation** ..... Page 30

    Function overview. .... Page 30

    Timer ..... Page 32

    Spray mist function. .... Page 32

**Cleaning and care** ..... Page 32

**Storage** ..... Page 33





















**Disposal** ..... Page 34

**Warranty** ..... Page 34



    Warranty claim procedure. .... Page 35

**Service** ..... Page 35

## List of pictograms used

 <p><b>DANGER!</b> – Designating a hazard with high risk, which will result in death or severe injury if not avoided (e.g. risk of suffocation)</p>	 <p><b>INFO:</b> This symbol in combination with “INFO” provides additional useful information.</p>
	 <p>Alternating current/voltage</p>
 <p><b>WARNING!</b> – Designating a hazard with moderate risk, which can result in death or severe injury if not avoided (e.g. risk of electric shock)</p>	 <p>Danger – Risk of electric shock!</p>
	 <p>Protection class II</p>
 <p><b>CAUTION!</b> – Designating a hazard with low risk, which could result in minor or moderate injury if not avoided (e.g. risk of scalding)</p>	 <p>Only use the product in dry indoor rooms.</p>
	 <p>Do not put fingers through the grille.</p>
 <p><b>NOTICE!</b> – Warns of possible damage to property/the product if not avoided (e.g. risk of short circuit)</p>	 <p>This symbol indicates that after 72 hours (3 days) at the latest, the water tank must be emptied, cleaned and refilled with fresh water to avoid health risks.</p>
 <p>Keep out of reach of children</p>	 <p>Do not mix new and used</p>
 <p>Do not dispose of in fire</p>	 <p>Do not charge</p>
 <p>Do not insert incorrectly</p>	 <p>Keep away from water and excessive moisture</p>
 <p>Do not deform/damage</p>	 <p>Do not short circuit</p>
 <p>Do not open/dismantle</p>	 <p>Insert correctly</p>



	Do not mix different types or brands	<div style="display: flex; align-items: center;"> <div style="margin-right: 10px;"> <input checked="" type="checkbox"/> </div> <div> <b>Safety information</b>            Instructions for use         </div> </div>
	CE mark indicates conformity with relevant EU directives applicable for this product.	

## **MISTING PEDESTAL FAN**

### ● **Introduction**

We congratulate you on the purchase of your new product. You have chosen a high quality product. The instructions for use are part of the product. They contain important information concerning safety, use and disposal. Before using the product, please familiarise yourself with all of the safety information and instructions for use. Only use the product as described and for the specified applications. If you pass the product on to anyone else, please ensure that you also pass on all the documentation with it.

### ● **Intended use**

- This product is intended for circulating and humidifying air.
- The product may only be used in dry indoor areas.
- Any other use not mentioned in this user manual may cause a damage to the product or create a serious risk of injury.
- This product is only intended for private household use, not for commercial purposes.
- The manufacturer accepts no liability for damages caused by improper use.

### ● **Scope of delivery**

- Unpack the product. Remove the transport locks, if any.
- After unpacking the product, check if all parts are complete and in good condition. Remove all packing materials (including protective foils) before use.

- 1 Motor unit (with grille lock nut, control panel with display and removable water tank)
- 1 Base with base feet, base connector, fixing screws and washers
- 1 Front grille (with grille lock nut and lock screw)
- 1 Rear grille
- 1 Blade
- 1 Blade lock nut
- 1 Mist hose
- 1 Remote control
- 2 Battery (LR03)
- 1 Short manual

**i** **INFO:** Various removable components are delivered pre-assembled (see "Description of parts").

## ● Description of parts

Fig. A

1	Upper fastening bar
2	Front grille
3	Blade lock nut
4	Blade
5	Grille lock nut
6	Rear grille
7	Motor unit
7a	Motor shaft
8	* Locking screw for the motor unit
9	Control panel with display
10	Water tank cover
11	Removable water tank
12	Base
13	Base connector
14	* Fixing screw (4×)
15	* Washer (4×)
16	Base feet (4×)
17	Mains cord with mains plug
18	Attachment of the mist hose on the housing of the water tank
19	Opening for motor unit
20	Remote control
21	Mist hose
22	* Locking screw for the lower fastening bar
23	Lower fastening bar
24	Attachment of the mist hose on the front grille
* = pre-assembled	

Fig. B













25	**  Fan switched on
26	**  Natural mode
27	**  Humidifying mode
28	**  Sleeping mode
29	**  Fill the water tank
30	*  Start/set/stop cooling style
31	*  Start/set/stop timer
32	*  Start/stop humidifier
33	** Level
34	*  Start/stop swinging
35	*  Set speed level
36	*  Switch product on/off
37	**  Timer set
* = Button • ** = Indicator	

Fig. C





38	* <b>M</b> Start/set/stop cooling style
39	*  Start/stop swinging
40	*  Set speed level
41	*  Start/stop humidifier
42	Battery compartment cover
43	Battery compartment
44	Locking screw
45	*  Switch product on/off
46	*  Start/set/stop timer
* = Button • ** = Indicator	

Fig. K

11a	Lid with valve
11b	Water tank base

## ● Technical data

Rated voltage:	220-240 V~, 50-60 Hz
Protection class:	II/□
Battery of the remote control:	2 × 1.5 V batteries (AAA, LR03)
Power consumption:	80 W

Description	Symbol	Value	Unit
Maximum fan flow rate	F	75.83	m <sup>3</sup> /min
Fan power input	P	59.9	W
Service value	SV	1.27	(m <sup>3</sup> /min)/W
Standby power consumption	P <sub>SB</sub>	0.15	W
Fan sound power level	L <sub>WA</sub>	62.41	dB(A)
Maximum air velocity	C	3.7	meters/sec
Measurement standard for service value	EN IEC 60879:2019		
Contact details for obtaining more information	OWIM GmbH & Co. KG Stiftsbergstraße 1 74167 Neckarsulm GERMANY  www.owim.com		



## Safety instructions

**BEFORE USING THE PRODUCT, FAMILIARISE YOURSELF WITH ALL OF THE SAFETY INFORMATION AND INSTRUCTIONS FOR USE! WHEN PASSING THIS PRODUCT ON TO OTHERS, ALSO INCLUDE ALL THE DOCUMENTS!**

In the case of damage resulting from non-compliance with these operating instructions the warranty claim becomes invalid! No liability is accepted for consequential damage! In the case of material damage or personal injury caused by incorrect handling or non-compliance with the safety instructions, no liability is accepted!

### **Children and persons with disabilities**

**⚠ DANGER! Risk of suffocation!** Never leave children unsupervised with the packaging material.

The packaging material represents a danger of suffocation. Children frequently underestimate the dangers. Always keep children away from the packaging material.

- This product can be used by children aged from 8 years and above and persons with reduced physical, sensory or mental capabilities, or lack of experience and knowledge if they have been given supervision or instruction concerning use of the product in a safe way and understand the hazards involved.
- Cleaning and user maintenance shall not be made by children without supervision.
- Children shall not play with the product.

**⚠ WARNING! Risk of injury!** Switch the product off and disconnect it from the mains supply before cleaning work and when not in use.

**⚠ WARNING! Risk of electric shock!** Ensure the rated voltage shown on the rating label corresponds with the voltage of the mains supply.

**⚠ WARNING! Risk of electric shock!** If the supply cord is damaged, it must be replaced by the manufacturer, its service agent or similarly qualified persons in order to avoid a hazard.

- Only use the product in dry indoor rooms.
- Protect the product, its mains cord and mains plug against dust, direct sunlight, dripping and splashing water.

**⚠ CAUTION! Risk of injury!** Ensure that the fan is switched off from the supply mains before removing the guard.

**⚠ CAUTION! Risk of injury!** Never use the product without the safety grille or with a damaged safety grille.

**⚠ CAUTION! Risk of injury!** During use, keep hands, hair, clothing and utensils away from the safety grille to avoid injuries and damage of the product.

**⚠ NOTICE! Risk of product damage!**

- Be aware that high humidity levels may encourage the growth of biological organisms in the environment.

- Do not permit the area around the product to become damp or wet. If dampness occurs, turn the power level of the product down.
- If the power level cannot be turned down, use the product intermittently.
- Do not allow absorbent materials, such as carpeting, curtains, drapes, or tablecloths to become damp.
- Unplug the product during filling and cleaning.
- Never leave water in the water tank when the product is not in use.
- Empty and clean the product before storage.
- Clean the product before next use.



### **Safety instructions for batteries/rechargeable batteries**

- ⚠ DANGER TO LIFE!** Keep batteries/rechargeable batteries out of reach of children. If accidentally swallowed seek immediate medical attention.



### **DANGER OF EXPLOSION!**

Never recharge non-rechargeable batteries. Do not short-circuit batteries/rechargeable batteries and/or open them. Overheating, fire or bursting can be the result.

- Never throw batteries/rechargeable batteries into fire or water.
- Do not exert mechanical loads to batteries/rechargeable batteries.

### **Risk of leakage of batteries/rechargeable batteries**

- Avoid extreme environmental conditions and temperatures, which could affect batteries/rechargeable batteries, e.g. radiators/direct sunlight.
- If batteries/rechargeable batteries have leaked, avoid contact with skin, eyes and mucous membranes with the chemicals! Flush immediately the affected areas with fresh water and seek medical attention!



## WEAR PROTECTIVE

**GLOVES!** Leaked or damaged batteries/rechargeable batteries can cause burns on contact with the skin. Wear suitable protective gloves at all times if such an event occurs.

- Only use the same type of batteries/rechargeable batteries. Do not mix used and new batteries/rechargeable batteries.
- Remove batteries/rechargeable batteries if the product will not be used for a longer period.

## Risk of damage of the product

- Only use the specified type of battery/rechargeable battery!

## ● Assembly

- Number of persons needed for assembly: 1 adult

- Insert batteries/rechargeable batteries according to polarity marks (+) and (-) on the battery/rechargeable battery and the product.
- Use a dry lint-free cloth or cotton swab to clean the contacts on the battery/rechargeable battery and in the battery compartment before inserting!
- Remove exhausted batteries/rechargeable batteries from the product immediately and safely dispose of them.
- Remove rechargeable batteries from the product before charging.
- Do not short-circuit the supply terminals.

## ● **Before use**

## ● **Unpacking**

- Remove the packaging. Check if the product is damaged.

Fig.	Step
D	<ol style="list-style-type: none"> <li>1. Loosen the locking screw for the motor unit <b>8</b> from the opening for the motor unit <b>19</b>.</li> <li>2. Insert the motor unit <b>7</b> into the opening for the motor unit <b>19</b>.</li> <li>3. Tighten the locking screw for the motor unit <b>8</b>.</li> </ol>



Fig.	Step
E	<p>① <b>INFO:</b> Place the housing with the motor unit <b>7</b> on a flat surface to make the assembly easier.</p> <ol style="list-style-type: none"> <li>1. Remove the plastic cover from the motor shaft <b>7a</b>.</li> <li>2. Loosen the grille lock nut <b>5</b>: Turn the grille lock nut in anticlockwise direction.</li> <li>3. Place the rear grille <b>6</b> on the motor shaft <b>7a</b>.</li> <li>4. Place the grille lock nut <b>5</b> on the rear grille <b>6</b>.</li> <li>5. Fasten the grille lock nut <b>5</b>: Turn the grille lock nut in clockwise direction.</li> <li>6. Place the blade <b>4</b> on the grille lock nut <b>5</b>.</li> <li>7. Place the blade lock nut <b>3</b> on the blade <b>4</b>.</li> <li>8. Fasten the blade lock nut <b>3</b>: Turn the blade lock nut in anticlockwise direction.</li> </ol>
F	<ol style="list-style-type: none"> <li>1. Loosen the locking screw for the lower fastening bar <b>22</b>.</li> <li>2. Open the lower fastening bar <b>23</b>.</li> <li>3. Place the front grille <b>2</b> on the rear grille <b>6</b>. The upper fastening bar <b>1</b> must reach into the rear grille.</li> <li>4. Close the lower fastening bar <b>23</b>.</li> <li>5. Secure the lower fastening bar <b>23</b> with the locking screw for the lower fastening bar <b>22</b>.</li> </ol>
G	<ol style="list-style-type: none"> <li>1. Insert the mist hose <b>21</b> into the attachment of the mist hose on the housing of the water tank <b>18</b>.</li> <li>2. Insert the other side of the mist hose <b>21</b> into the attachment of the mist hose on the front grille <b>24</b>.</li> </ol>
H	<ol style="list-style-type: none"> <li>1. Remove the fixing screws <b>14</b> and the washers <b>15</b> from the base <b>12</b>.</li> <li>2. Loosen the base connector <b>13</b>: Turn the base connector in anticlockwise direction.</li> <li>3. Place the housing with the motor unit <b>7</b> onto the base <b>12</b>.</li> <li>4. Fasten the base connector <b>13</b>: Turn the base connector in clockwise direction onto the housing with the motor unit <b>7</b>.</li> <li>5. Insert the fixing screws <b>14</b> through the washers <b>15</b> into the pilot holes on the underside of the base <b>12</b>.</li> </ol>
I	<ol style="list-style-type: none"> <li>1. Loosen the locking screw <b>44</b>.</li> <li>2. Pull off the battery compartment cover <b>42</b> towards the back.</li> <li>3. Insert 2× 1.5 V AAA batteries (LR03) according to the correct polarisation into the battery compartment <b>43</b>.</li> <li>4. Place the battery compartment cover <b>42</b> on the battery compartment <b>43</b>.</li> <li>5. Fasten the locking screw <b>44</b>.</li> </ol> <p>① <b>INFO:</b> Store the remote control <b>20</b> in the recess on the top of the housing.</p>

## ● Filling the water tank

Fig.	Step
J	<ol style="list-style-type: none"> <li>1. Open the water tank cover <b>10</b>.</li> <li>2. Remove the water tank <b>11</b> from the product.</li> </ol>
K	<ol style="list-style-type: none"> <li>1. Turn the water tank <b>11</b> over so that the lid <b>11a</b> faces upwards.</li> <li>2. Turn the lid <b>11a</b> in anticlockwise direction.</li> <li>3. Remove the lid <b>11a</b> from the water tank <b>11</b>.</li> <li>4. Fill the water tank <b>11</b> up to the <b>MIN</b> marking with water.</li> <li>5. Place the lid <b>11a</b> on the water tank <b>11</b>.</li> <li>6. Turn the lid <b>11a</b> in clockwise direction.</li> <li>7. Turn the water tank <b>11</b> over so that the lid <b>11a</b> faces downwards.</li> <li>8. Open the water tank cover <b>10</b>.</li> <li>9. Insert the water tank <b>11</b> into the product.</li> </ol> <p><b>i</b> <b>INFO:</b> As soon as the water tank <b>11</b> is inserted, water flows from the water tank into the water tank base <b>11b</b>.</p>

## ● Operation

**⚠ WARNING!** Do not point the product at mains sockets or electrical appliances when using the humidifier function.











- Place the product on a flat, stable ground.
- Connect the mains plug **17** to a suitable mains socket.
- Switching on the product: Press  **36** or  **45**.

## ● Function overview





















### **i** **INFO:**

- The indicators  **25**,  **26**,  **27**,  **28**,  **29**,  **37** and the indicator for the level **33** go out after 30 seconds without pressing any button.
- Press one of the buttons  **30**,  **31**,  **32**,  **34**,  **35**, or  **36** on the product to light up the indicators.



(Fig. B, C)

Button	Indicator	Function
 <b>36</b>	 <b>25</b>	Press  or  to switch the product on or off.
 <b>45</b>		
 <b>30</b>		Press repeatedly  or <b>M</b> to start/set/stop the cooling style.
<b>M</b> <b>38</b>	 <b>25</b>	<input type="checkbox"/> Normal mode
	 <b>26</b>	<input type="checkbox"/> Natural mode
	 <b>28</b>	<input type="checkbox"/> Sleeping mode





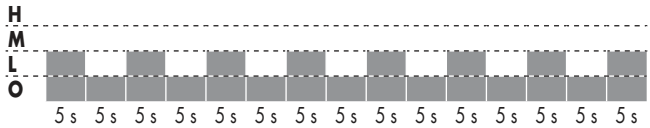
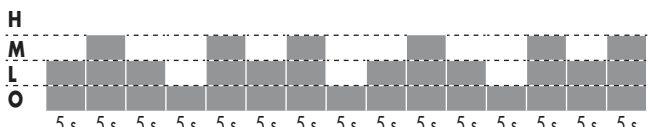
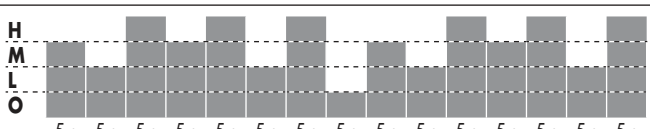

Button	Indicator	Function
 <span style="border: 1px solid black; padding: 2px;">31</span>	 <span style="border: 1px solid black; padding: 2px;">37</span>	Press repeatedly  or  to start/set/stop the timer.
 <span style="border: 1px solid black; padding: 2px;">46</span>	<b>1</b> <span style="border: 1px solid black; padding: 2px;">33</span>	<input type="checkbox"/> 1 hour timer
	<b>2</b>	<input type="checkbox"/> 2 hour timer
	<b>3</b>	<input type="checkbox"/> 3 hour timer
	<b>4</b>	<input type="checkbox"/> 4 hour timer
	<b>5</b>	<input type="checkbox"/> 5 hour timer
	<b>6</b>	<input type="checkbox"/> 6 hour timer
	<b>7</b>	<input type="checkbox"/> 7 hour timer
	<b>8</b>	<input type="checkbox"/> 8 hour timer
	<b>9</b>	<input type="checkbox"/> 9 hour timer
	<b>0</b>	<input type="checkbox"/> Stopping the timer
 <span style="border: 1px solid black; padding: 2px;">32</span>	 <span style="border: 1px solid black; padding: 2px;">27</span>	Press  or  to start/stop the humidifying mode.
 <span style="border: 1px solid black; padding: 2px;">41</span>	 <span style="border: 1px solid black; padding: 2px;">33</span>	<b>!</b> <b>INFO:</b> <input type="checkbox"/> The default setting for this function is level <b>2</b> . <input type="checkbox"/> This function is not available if the water level is below the <b>MIN</b> marking and  <span style="border: 1px solid black; padding: 2px;">29</span> lights up.
	 <span style="border: 1px solid black; padding: 2px;">29</span>	Fill the water tank.
 <span style="border: 1px solid black; padding: 2px;">34</span>		Press  or  to start/stop the automatic left/right movement of the product.
 <span style="border: 1px solid black; padding: 2px;">39</span>		
 <span style="border: 1px solid black; padding: 2px;">35</span>	<b>1/2/3</b> <span style="border: 1px solid black; padding: 2px;">33</span>	Press  or  to set the speed level of the product.
 <span style="border: 1px solid black; padding: 2px;">40</span>		

Mode	Level	Speed/Duration
 Normal	<b>1</b>	<b>L</b> (until the product switches off)
	<b>2</b>	<b>M</b> (until the product switches off)
	<b>3</b>	<b>H</b> (until the product switches off)

Mode	Level	Speed/Duration
 Natural	1	
	2	
	3	
 Sleeping	1	Natural mode on speed <b>1</b> (until the product switches off)
	2	Natural mode on speed <b>2</b> (30 min) Natural mode on speed <b>1</b> (until the product switches off)
	3	Natural mode on speed <b>3</b> (30 min) Natural mode on speed <b>2</b> (30 min) Natural mode on speed <b>1</b> (until the product switches off)
<b>H = High   M = Medium   L = Low   O = Off</b>		

## ● Timer

The product can be programmed to switch off automatically after an operating time of 1 to 9 hours.







- Press repeatedly  **31** or  **46** to set the length of time after which the product should switch off automatically.
- Switching off the timer: Press repeatedly  **31** or  **46** until **0** is shown.  **37** goes out simultaneously.

## ● Cleaning and care

### **WARNING! Risk of electric shock!**

- Do not immerse the electrical parts of the product in water or other liquids. Never hold the product under running water.

## ● Spray mist function

- With the spray mist function, the water from the water tank **11** is finely misted and led through the mist hose **21** to the attachment of the mist hose on the front grille **24**.
- The spray mist function can be switched on individually (without the air flow).
- The spray mist function can be used with  **31**/ **46** and  **34**/ **39**.
- Stopping the spray mist function: Press repeatedly  **32** or  **41** until the indicator for the level **33** goes out.  **27** goes out simultaneously.
- Do not allow water or other liquids to enter the motor unit **7**.
- Before cleaning: Remove the mains plug **17** from the mains socket.

- Do not use abrasives, harsh cleaning solutions or hard brushes for cleaning.

Part	Cleaning
Product	<ul style="list-style-type: none"> <li>□ Clean the housing with a slightly moistened cloth.</li> </ul>
Front grille <b>2</b> Rear grille <b>6</b>	<p><b>⚠ CAUTION! Risk of injury!</b> Do not remove either front grille <b>2</b> or rear grille <b>6</b> under any circumstances.</p> <ul style="list-style-type: none"> <li>□ Clean the front grille <b>2</b> and the rear grille <b>6</b> with a vacuum cleaner and a damp cloth only.</li> </ul>
Mist hose <b>21</b>	<ol style="list-style-type: none"> <li>1. Remove the mist hose <b>21</b> from the attachment of the mist hose on the front grille <b>24</b>.</li> <li>2. Remove the mist hose <b>21</b> from the attachment of the mist hose on the housing of the water tank <b>18</b>.</li> <li>3. Clean the mist hose <b>21</b> with water and a mild detergent.</li> <li>4. Attach the mist hose <b>21</b> on the product (see "Assembly").</li> </ol>
Water tank <b>11</b>	<ul style="list-style-type: none"> <li>□ Change the water regularly for hygienic reasons after 72 hours at the latest.</li> <li>□ Descal the water tank <b>11</b> regularly and before storage.</li> <li>□ The vinegar acts as a natural cleaner that dissolves deposits from the bottom of the water tank <b>11</b>.</li> </ul> <ol style="list-style-type: none"> <li>1. Fill the water tank <b>11</b> with 500 ml vinegar and 1000 ml water.</li> <li>2. Swivel the liquid so that the bottom and sides of the water tank <b>11</b> are covered. Let the liquid soak for at least 1 hour.</li> <li>3. Rinse the water tank <b>11</b> thoroughly with clear water.</li> <li>4. Let the water tank <b>11</b> dry completely.</li> </ol>
Water tank base <b>11b</b>	<ol style="list-style-type: none"> <li>1. Wipe the inside of the water tank base <b>11b</b> (below the water tank <b>11</b>) with a dry cloth to absorb the remaining water.</li> <li>2. Clean the water tank base <b>11b</b> regularly with a damp cloth with water and a mild detergent.</li> <li>3. Dry the water tank base <b>11b</b> with a soft cloth.</li> </ol>
Remote control <b>20</b>	<ol style="list-style-type: none"> <li>1. Loosen the locking screw <b>44</b>.</li> <li>2. Pull off the battery compartment cover <b>42</b> towards the back.</li> <li>3. Remove the batteries from the battery compartment <b>43</b>.</li> <li>4. Clean the contacts of the batteries with a dry, lint-free cloth.</li> <li>5. Put the batteries back in the battery compartment <b>43</b>.</li> </ol>

## ● Storage

- When not in use, store the product in its original packaging.
- Remove the batteries from the remote control **20** when not in use for a longer period of time.
- Empty the removable water tank **11**. Remove the remaining water in the water tank base **11b**. Use a cloth to wipe dry the water tank and the water tank base.
- Store the product in a dry, secure location away from children.

## ● **Disposal**

The packaging is made entirely of recyclable materials, which you may dispose of at local recycling facilities.



Observe the marking of the packaging materials for waste separation, which are marked with abbreviations (a) and numbers (b) with following meaning: 1-7: plastics/20-22: paper and fibreboard/80-98: composite materials.

## **Product:**



The product incl. accessories and packaging materials are recyclable and are subject to extended producer responsibility. Dispose them separately, following the illustrated Info-tri (sorting information), for better waste treatment.

The Triman logo is valid in France only.



Contact your local refuse disposal authority for more details of how to dispose of your worn-out product.



To help protect the environment, please dispose of the product properly when it has reached the end of its useful life and not in the household waste. Information on collection points and their opening hours can be obtained from your local authority.

Faulty or used batteries/rechargeable batteries must be recycled in accordance with Directive 2006/66/EC and its amendments. Please return the batteries/rechargeable batteries and/or the product to the available collection points.



## **Environmental damage through incorrect disposal of the batteries/rechargeable batteries!**

Remove the batteries/battery pack from the product before disposal.

Batteries/rechargeable batteries may not be disposed of with the usual domestic waste. They may contain toxic heavy metals and are subject to hazardous waste treatment rules and regulations. The chemical symbols for heavy metals are as follows: Cd = cadmium, Hg = mercury, Pb = lead. That is why you should dispose of used batteries/rechargeable batteries at a local collection point.

## ● **Warranty**

The product has been manufactured to strict quality guidelines and meticulously examined before delivery. In the event of material or manufacturing defects you have legal rights against the retailer of this product. Your legal rights are not limited in any way by our warranty detailed below.

The warranty for this product is 3 years from the date of purchase. The warranty period begins on the date of purchase. Keep the original sales receipt in a safe location as this document is required as proof of purchase.

Any damage or defects already present at the time of purchase must be reported without delay after unpacking the product.

Should the product show any fault in materials or manufacture within 3 years from the date of purchase, we will repair or replace it - at our choice - free of charge to you. The warranty period is not extended as a result of a claim being granted. This also applies to replaced and repaired parts.

This warranty becomes void if the product has been damaged, or used or maintained improperly.

The warranty covers material or manufacturing defects. This warranty does not cover product parts subject to normal wear and tear, thus considered consumables (e.g. batteries, rechargeable batteries, tubes, cartridges), nor damage to fragile parts, e.g. switches or glass parts.

## ● **Warranty claim procedure**

To ensure quick processing of your case, please observe the following instructions:

Please have the till receipt and the item number (IAN 446356\_2307) available as proof of purchase.

You will find the item number on the rating plate, an engraving, on the front page of the instructions for use (bottom left), or as a sticker on the rear or bottom of the product.

If functional or other defects occur, please contact the service department listed either by telephone or by e-mail.

You can return a defective product to us free of charge to the service address that will be provided to you. Ensure that you enclose the proof of purchase (till receipt) and information about what the defect is and when it occurred.

## ● **Service**

### **Service Great Britain**

Tel.: 0800 0569216

E-Mail: [owim@lidl.co.uk](mailto:owim@lidl.co.uk)

### **Service Ireland**



















Tel.: 1800 200736



E-Mail: [owim@lidl.ie](mailto:owim@lidl.ie)



<b>Liste des pictogrammes/symboles utilisés</b> .....	Page	37
<b>Introduction</b> .....	Page	38
Utilisation conforme aux prescriptions .....	Page	38
Contenu de l'emballage .....	Page	38
Description des pièces .....	Page	39
Données techniques .....	Page	40
<b>Consignes de sécurité</b> .....	Page	40
Consignes de sécurité pour piles/piles rechargeables .....	Page	42
<b>Avant l'utilisation</b> .....	Page	44
Déballage .....	Page	44
Montage .....	Page	44
Remplissage du réservoir d'eau .....	Page	45
<b>Fonctionnement</b> .....	Page	45
Aperçu des fonctions .....	Page	46
Minuterie .....	Page	47
Fonction de nébulisation .....	Page	48
<b>Nettoyage et entretien</b> .....	Page	48
<b>Rangement</b> .....	Page	49
<b>Mise au rebut</b> .....	Page	49
<b>Garantie</b> .....	Page	50
Faire valoir sa garantie .....	Page	51
<b>Service après-vente</b> .....	Page	51

## Liste des pictogrammes/symboles utilisés

	<p><b>DANGER !</b> – Indique un danger avec un risque élevé, qui, s’il n’est pas évité, peut entraîner la mort ou une blessure grave (par ex. risque d’étouffement ou d’asphyxie)</p>		<p><b>REMARQUE :</b> Ce symbole avec ce signal important de « Remarque » propose plus d’informations utiles.</p>
	<p><b>AVERTISSEMENT !</b> – Indique un danger avec un risque modéré, qui, s’il n’est pas évité, peut entraîner la mort ou une blessure grave (par ex. risque de décharge électrique)</p>		<p>Danger – risque d’électrocution !</p>
	<p><b>PRUDENCE !</b> – Indique un danger avec un faible risque, qui, s’il n’est pas évité, peut entraîner une blessure légère à modérée (par ex. risque de brûlures)</p>		<p>Utilisez le produit seulement à l’intérieur de locaux secs.</p>
	<p><b>ATTENTION !</b> – Avertit d’éventuels dommages matériels (p. ex. risque de court-circuit)</p>		<p>Ce symbole vous indique qu’au plus tard au bout de 72 heures (3 jours), le réservoir d’eau doit être vidé, nettoyé et rempli à nouveau avec de l’eau fraîche afin d’éviter tout risque pour la santé.</p>
	<p>À conserver hors de la portée des enfants</p>		<p>Ne pas mélanger des piles neuves et usagées.</p>
	<p>Ne pas jeter dans un feu</p>		<p>Ne pas recharger</p>
	<p>Ne pas inverser la polarité</p>		<p>Tenir hors de portée de l’eau et de l’humidité excessive</p>
	<p>Ne pas déformer/endommager</p>		<p>Ne pas court-circuiter</p>
	<p>Ne pas ouvrir/démanteler</p>		<p>Insérer correctement</p>

	<p>Ne pas mélanger différents types ou marques</p>	<div style="display: flex; align-items: center;"> <div style="margin-right: 10px;"> <input checked="" type="checkbox"/> </div> <div> <p>Consignes de sécurité</p> </div> </div> <div style="display: flex; align-items: center;"> <div style="margin-right: 10px;"> <input type="checkbox"/> </div> <div> <p>Instructions de manipulation</p> </div> </div>
	<p>Le sigle CE confirme la conformité aux directives de l'UE applicables au produit.</p>	

## **VENTILATEUR SUR PIED AVEC FONCTION VAPORISATION**

### ● **Introduction**

Nous vous félicitons pour l'achat de votre nouveau produit. Vous avez opté pour un produit de grande qualité. Le mode d'emploi fait partie intégrante de ce produit. Il contient des indications importantes pour la sécurité, l'utilisation et la mise au rebut. Veuillez lire consciencieusement toutes les indications d'utilisation et de sécurité du produit. Ce produit doit uniquement être utilisé conformément aux instructions et dans les domaines d'application spécifiés. Lors d'une cession à tiers, veuillez également remettre tous les documents.

### ● **Utilisation conforme aux prescriptions**

- Ce produit est destiné à la brassage et à l'humidification de l'air.
- Le produit ne doit être utilisé que dans des locaux secs.
- Les utilisations non décrites dans ce mode d'emploi peuvent endommager le produit ou provoquer des blessures graves.
- Ce produit n'est prévu que pour une utilisation domestique ; il n'est pas approprié à des fins commerciales.
- Le fabricant décline toute responsabilité pour les dommages résultant d'une utilisation inadéquate.

### ● **Contenu de l'emballage**

- Déballer le produit. Éliminez les blocages installés pour le transport, si existants.

- Après avoir déballé le produit, vérifiez s'il est en bon état et contrôlez son exhaustivité. Avant l'utilisation, retirez tous les matériaux d'emballage (y compris les films de protection).
  - 1 Unité moteur (avec contre-écrou de grille, panneau de commande avec affichage et réservoir d'eau amovible)
  - 1 Socle avec pieds de socle, pièce de raccord de socle, vis de blocage et rondelles
  - 1 Grille avant (avec contre-écrou de grille et vis de blocage)
  - 1 Grille arrière
  - 1 Pale
  - 1 Contre-écrou de pale
  - 1 Tuyau à nébulisation
  - 1 Télécommande
  - 2 Piles (LR03)
  - 1 Guide de démarrage rapide
- i REMARQUE :** Divers composants amovibles sont livrés prémontés (voir « Description des pièces »).



## ● Description des pièces

Fig. A

1	Barrette de fixation supérieure
2	Grille avant
3	Contre-écrou de pale
4	Pale
5	Contre-écrou de grille
6	Grille arrière
7	Unité moteur
7a	Arbre moteur
8	* Vis de blocage de l'unité moteur
9	Panneau de commande avec affichage
10	Couvercle du réservoir d'eau
11	Réservoir d'eau amovible
12	Socle
13	Pièce raccord du socle
14	* Vis de blocage (4×)
15	* Rondelle (4×)
16	Pied de socle (4×)
17	Cordon d'alimentation avec fiche secteur
18	Fixation du tuyau à nébulisation sur le caisson du réservoir d'eau
19	Ouverture pour l'unité de moteur
20	Télécommande
21	Tuyau à nébulisation
22	* Vis de blocage pour la barrette de fixation inférieure
23	Barrette de fixation inférieure
24	Fixation du tuyau à nébulisation sur la grille avant
* = prémontés	

Fig. B













25	**  Ventilateur en marche
26	**  Mode naturel
27	**  Mode humidification
28	**  Mode sommeil
29	**  Remplissage du réservoir d'eau
30	*  Démarrer/régler/arrêter le mode de rafraîchissement
31	*  Démarrer/régler/arrêter la minuterie
32	*  Démarrer/arrêter l'humidification
33	** Niveau
34	*  Démarrer/arrêter l'oscillation
35	*  Régler la vitesse
36	*  Allumer/éteindre le produit
37	**  Minuterie réglée
* = Touche • ** = Affichage	

Fig. C







38	*  Démarrer/régler/arrêter le mode de rafraîchissement
39	*  Démarrer/arrêter l'oscillation
40	*  Régler la vitesse
41	*  Démarrer/arrêter l'humidification
42	Couvercle du compartiment à piles
43	Compartiment à piles
44	Vis de blocage
45	*  Allumer/éteindre le produit
46	*  Démarrer/régler/arrêter la minuterie
* = Touche • ** = Affichage	

Fig. K

IIa	Couvercle avec clapet
IIb	Fond du réservoir d'eau

## ● Données techniques

Tension nominale :	220-240 V~, 50-60 Hz
Classe de protection :	II/□
Piles de la télécommande :	2 × piles 1,5 V (AAA, LR03)
Consommation d'énergie :	80 W

Désignation	Symbole	Valeur	Unité
Débit volumétrique maximal	F	75,83	m <sup>3</sup> /min
Consommation d'énergie du ventilateur	P	59,9	W
Valeur de service	SV	1,27	(m <sup>3</sup> /min)/W
Consommation d'électricité en mode veille	P <sub>SB</sub>	0,15	W
Niveau de puissance acoustique du ventilateur	L <sub>WA</sub>	62,41	dB(A)
Vitesse maximale de l'air	C	3,7	m/s
Norme de mesure de la valeur de service	EN IEC 60879:2019		

Désignation	Symbole	Valeur	Unité
Adresse de contact pour plus d'informations		OWIM GmbH & Co. KG Stiftsbergstraße 1 74167 Neckarsulm ALLEMAGNE  www.owim.com	



## Consignes de sécurité

**AVANT D'UTILISER LE PRODUIT, FAMILIARISEZ-VOUS AVEC TOUTES LES CONSIGNES DE SÉCURITÉ ET LES INSTRUCTIONS CONCERNANT SON UTILISATION ! TRANSMETTEZ TOUS LES DOCUMENTS CONCERNANT LE PRODUIT LORSQUE VOUS LE DONNEZ À UN TIERS !**

Dans le cas de dommages résultant du non-respect des instructions du mode d'emploi, le recours à la garantie est annulé ! Toute responsabilité est déclinée en cas de dommages consécutifs ! Aucune responsabilité n'est assumée dans le cas de dommages aux biens et aux personnes résultant d'une utilisation inappropriée ou du non-respect des consignes de sécurité !

## Enfants et personnes atteintes d'un handicap

### **⚠ DANGER ! Risque**

**d'étouffement !** Ne laissez jamais des enfants sans surveillance avec des matériaux d'emballage.

Les matériaux d'emballage représentent un risque d'étouffement. Les enfants sous-estiment fréquemment les dangers en résultant. Maintenez toujours les enfants hors de la portée des matériaux d'emballage.

- Ce produit peut être utilisé par des enfants de plus de 8 ans et par des personnes ayant des capacités physiques, sensorielles ou mentales limitées ou ayant une expérience et des connaissances réduites, seulement s'ils sont surveillés ou s'ils ont reçu des instructions concernant l'utilisation en toute sécurité du produit et ont compris les risques encourus.
- Le nettoyage et l'entretien réalisables par l'utilisateur ne doivent pas être effectués par des enfants sans surveillance.
- Les enfants ne doivent pas jouer avec le produit.

**⚠ AVERTISSEMENT ! Risque de blessures !** Éteignez le produit et débranchez-le du réseau électrique, lorsqu'il ne fonctionne pas et avant d'effectuer des travaux de nettoyage.

**⚠ AVERTISSEMENT ! Risque d'électrocution !** Veillez à ce que la tension nominale indiquée sur l'étiquette signalétique corresponde bien à la tension de réseau de votre alimentation en électricité.

**⚠ AVERTISSEMENT ! Risque d'électrocution !** Si le câble électrique de ce produit est endommagé, il doit être remplacé soit par le fabricant ou par son service après-vente ou soit par une main d'œuvre qualifiée afin d'éviter tout danger.

- Utilisez le produit seulement à l'intérieur de locaux secs.
- Protégez le produit, le cordon d'alimentation et la fiche de secteur contre la poussière, le rayonnement solaire direct, les projections et l'égouttement d'eau.

**⚠ PRUDENCE ! Risque de blessures !** Avant d'enlever la grille de protection, débranchez le produit de l'alimentation électrique.

**⚠ PRUDENCE ! Risque de blessures !** N'utilisez jamais le produit sans ou avec une grille de protection endommagée.

**⚠ PRUDENCE ! Risque de blessures !** Durant le fonctionnement, maintenez les mains, cheveux, vêtements et d'autres objets hors de la portée de la grille de sécurité afin d'éviter des blessures et des dégâts sur le produit.

**⚠ ATTENTION ! Risque de détérioration du produit !**

- Notez qu'un taux d'humidité élevé peut favoriser la croissance d'organismes biologiques dans l'environnement.
- Ne laissez pas la zone entourant le produit devenir humide ou mouillée. En cas d'humidité, réduisez la puissance du produit.
- S'il n'est pas possible de réduire la puissance du produit, ne l'utilisez que par intermittence.
- Veillez à ce que les matériaux absorbants, comme les tapis, rideaux ou nappes ne deviennent pas humides.

- Débranchez le produit du réseau électrique durant le remplissage et le nettoyage.
- Ne laissez jamais d'eau dans le réservoir d'eau lorsque vous n'utilisez pas le produit.
- Videz et nettoyez le produit avant de le ranger.
- Nettoyez le produit avant de le réutiliser.

**⚠ Consignes de sécurité pour piles/piles rechargeables**

**⚠ DANGER DE MORT !**

Conservez les piles/piles rechargeables hors de la portée des enfants. Consultez immédiatement un médecin en cas d'ingestion !

**⚠ RISQUE D'EXPLOSION !** Ne rechargez jamais de piles non rechargeables. Ne court-circuitiez pas de piles/piles rechargeables et ne tentez pas de les ouvrir. Cela est susceptible de provoquer une surchauffe, un incendie ou une explosion.

- Ne jetez jamais de piles/piles rechargeables dans un feu ou dans de l'eau.

- Ne soumettez pas de piles/piles rechargeables à une sollicitation mécanique.

## **Risque de fuite des piles/piles rechargeables**

- Évitez les conditions et températures extrêmes qui peuvent exercer une influence sur les piles/piles rechargeables par ex. positionnement sur des radiateurs/exposition au rayonnement solaire direct.
- Évitez tout contact avec la peau, les yeux et les muqueuses lorsqu'une solution chimique s'écoule de piles/piles rechargeables ! Rincez immédiatement à l'eau claire les parties touchées et consultez un médecin !



### **PRIÈRE DE PORTER DES GANTS**

**PROTECTEURS !** Des piles/piles rechargeables qui fuient ou qui sont endommagées sont susceptibles de causer des brûlures lorsqu'elles entrent en contact avec la peau. Si tel est le cas, portez des gants protecteurs adaptés.

- Utilisez uniquement des piles/piles rechargeables de même type. Ne mélangez pas de piles/piles rechargeables usagées avec des neuves !
- Retirez les piles/piles rechargeables si vous ne comptez pas utiliser le produit pendant une période prolongée.

## **Risque de détérioration du produit**

- Utilisez uniquement le type de piles/piles rechargeables indiqué !
- Insérez les piles/piles rechargeables en respectant les indications de polarité (+) et (-) qui sont indiquées sur les piles/piles rechargeables et dans le produit.
- Nettoyez avec un chiffon sec et non pelucheux ou un coton-tige les contacts de la pile/pile rechargeable et du compartiment de la pile avant l'insertion !
- Retirez les piles/piles rechargeables usagées aussitôt du produit et mettez-les au rebut pour leur recyclage.
- Retirez les piles rechargeables du produit avant de les recharger.

- Ne court-circuitez pas les bornes d'alimentation.

## ● Avant l'utilisation

### ● Déballage

- Retirez les matériaux d'emballage. Vérifiez le produit pour y détecter des dommages.

## ● Montage

- Nombre nécessaire de personnes durant l'assemblage : 1 adulte

Fig.	Étape
D	<ol style="list-style-type: none"> <li>1. Desserrez la vis de blocage de l'unité moteur [8] de l'ouverture de l'unité moteur [19].</li> <li>2. Insérez l'unité moteur [7] dans l'ouverture de l'unité moteur [19].</li> <li>3. Serrez la vis de blocage de l'unité moteur [8].</li> </ol>
E	<p><b>ⓘ REMARQUE :</b> Posez le boîtier avec l'unité moteur [7] sur une surface plane afin de faciliter le montage.</p> <ol style="list-style-type: none"> <li>1. Retirez le couvercle en plastique de l'arbre moteur [7a].</li> <li>2. Dévissez le contre-écrou de la grille [5] : Tournez le contre-écrou de la grille dans le sens inverse des aiguilles d'une montre.</li> <li>3. Placez la grille arrière [6] sur l'arbre moteur [7a].</li> <li>4. Placez le contre-écrou de la grille [5] sur la grille arrière [6].</li> <li>5. Fixer le contre-écrou de la grille [5] : Tournez le contre-écrou de la grille dans le sens des aiguilles d'une montre.</li> <li>6. Placez la pale [4] sur le contre-écrou de la grille [5].</li> <li>7. Placez le contre-écrou de la pale [3] sur la pale [4].</li> <li>8. Fixer le contre-écrou de la pale [3] : Tournez le contre-écrou de la pale dans le sens inverse des aiguilles d'une montre.</li> </ol>
F	<ol style="list-style-type: none"> <li>1. Desserrez la vis de blocage de la barrette de fixation inférieure [22].</li> <li>2. Ouvrez la barrette de fixation inférieure [23].</li> <li>3. Placez la grille avant [2] sur la grille arrière [6]. La barrette de fixation supérieure [1] doit s'engager dans la grille arrière.</li> <li>4. Fermez la barrette de fixation inférieure [23].</li> <li>5. Sécurisez la barrette de fixation inférieure [23] avec la vis de blocage de la barrette de fixation inférieure [22].</li> </ol>
G	<ol style="list-style-type: none"> <li>1. Insérez le tuyau à nébulisation [21] dans la fixation du tuyau à nébulisation sur le caisson du réservoir d'eau [18].</li> <li>2. Insérez l'autre côté du tuyau à nébulisation [21] dans la fixation du tuyau à nébulisation sur la grille avant [24].</li> </ol>

Fig.	Étape
H	<ol style="list-style-type: none"> <li>1. Retirer les vis de blocage [14] et les rondelles [15] du socle [12].</li> <li>2. Desserer la pièce de raccord du socle [13] : Tournez la pièce de raccord du socle dans le sens inverse des aiguilles d'une montre.</li> <li>3. Placez le boîtier avec l'unité moteur [7] sur le socle [12].</li> <li>4. Fixer la pièce de raccord du socle [13] : Vissez la pièce de raccord du socle dans le sens des aiguilles d'une montre sur le boîtier avec l'unité moteur [7].</li> <li>5. Introduisez les vis de blocage [14] à travers les rondelles [15] dans les avant-trous de la face inférieure du socle [12].</li> </ol>
I	<ol style="list-style-type: none"> <li>1. Desserrez la vis de blocage [44].</li> <li>2. Retirez le couvercle du compartiment à piles [42] en le tirant vers l'arrière.</li> <li>3. Insérez 2× piles AAA 1,5 V (LR03) dans le compartiment à piles [43] en respectant la polarité.</li> <li>4. Placez le couvercle du compartiment à piles [42] sur le compartiment à piles [43].</li> <li>5. Serrez la vis de blocage [44].</li> </ol> <p><b>ⓘ REMARQUE :</b> Rangez la télécommande [20] dans le logement situé sur la partie supérieure du boîtier.</p>

## ● Remplissage du réservoir d'eau

Fig.	Étape
J	<ol style="list-style-type: none"> <li>1. Ouvrez le couvercle du réservoir d'eau [10].</li> <li>2. Retirez le réservoir d'eau [11] du produit.</li> </ol>
K	<ol style="list-style-type: none"> <li>1. Retournez le réservoir d'eau [11] de manière à ce que le couvercle [11a] soit tourné vers le haut.</li> <li>2. Tournez le couvercle [11a] dans le sens inverse des aiguilles d'une montre.</li> <li>3. Retirez le couvercle [11a] du réservoir d'eau [11].</li> <li>4. Remplissez le réservoir d'eau [11] d'eau jusqu'au repère <b>MIN</b>.</li> <li>5. Placez le couvercle [11a] sur le réservoir d'eau [11].</li> <li>6. Tournez le couvercle [11a] dans le sens des aiguilles d'une montre.</li> <li>7. Retournez le réservoir d'eau [11] de manière à ce que le couvercle [11a] soit tourné vers le bas.</li> <li>8. Ouvrez le couvercle du réservoir d'eau [10].</li> <li>9. Remplacez le réservoir d'eau [11] dans le produit.</li> </ol> <p><b>ⓘ REMARQUE :</b> Dès que le réservoir d'eau [11] est mis en place, l'eau s'en écoule dans le fond du réservoir d'eau [11b].</p>













## ● Fonctionnement

**⚠ AVERTISSEMENT !** Lorsque vous utilisez la fonction d'humidification, ne dirigez pas le produit vers des prises de courant ou des appareils électriques.























- Placez le produit sur une surface qui est plane et stable.
- Branchez la fiche secteur [17] sur une prise de courant compatible.
- Allumer le produit : Appuyez sur ☺ [36] ou ⏻ [45].

## ● Aperçu des fonctions

### ❗ REMARQUES :

- Les voyants  25,  26,  27,  28,  29,  37 et l'indicateur de niveau  33 s'éteignent au bout de 30 secondes sans appuyer sur aucune touche.
- Appuyez sur l'une des touches  30,  31,  32,  34,  35 ou  36 sur le produit pour que les voyants s'allument.

(Fig. B, C)

Touche	Affichage	Fonction	
 36	 25	Pour allumer ou éteindre le produit, appuyer sur  ou  .	
 45			
 30		Pour démarrer/régler/arrêter le mode de rafraîchissement, appuyez sur  ou <b>M</b> à plusieurs reprises.	
<b>M</b> 38	 25	<input type="checkbox"/> Mode normal	
	 26	<input type="checkbox"/> Mode naturel	
	 28	<input type="checkbox"/> Mode sommeil	
 31	 37	Pour démarrer/régler/arrêter la minuterie, appuyez sur  ou  à plusieurs reprises.	
 46	<b>1</b> 33		<input type="checkbox"/> Minuterie sur 1 heure
	<b>2</b>		<input type="checkbox"/> Minuterie sur 2 heures
	<b>3</b>		<input type="checkbox"/> Minuterie sur 3 heures
	<b>4</b>		<input type="checkbox"/> Minuterie sur 4 heures
	<b>5</b>		<input type="checkbox"/> Minuterie sur 5 heures
	<b>6</b>		<input type="checkbox"/> Minuterie sur 6 heures
	<b>7</b>		<input type="checkbox"/> Minuterie sur 7 heures
	<b>8</b>		<input type="checkbox"/> Minuterie sur 8 heures
	<b>9</b>		<input type="checkbox"/> Minuterie sur 9 heures
	<b>0</b>	<input type="checkbox"/> Arrêter la minuterie	
 32	 27	Pour démarrer/arrêter la fonction d'humidification, appuyez sur  ou  .	
 41	 33		
		<b>❗ REMARQUES :</b> <ul style="list-style-type: none"> <li>□ Le réglage par défaut de cette fonction est sur le niveau <b>2</b>.</li> <li>□ Cette fonction n'est pas disponible lorsque le niveau d'eau est inférieur au repère <b>MIN</b> et que  29 est allumé.</li> </ul>	



Touche	Affichage	Fonction
	29	Remplissez le réservoir d'eau.
34 39		Appuyez sur  ou  pour démarrer/arrêter le mouvement à gauche/droite automatique du produit.
35 40	1/2/3 33	Appuyez sur  ou  pour régler le niveau de vitesse du produit.

Mode	Niveau	Vitesse/durée
 Normal	1	L (jusqu'à ce que le produit soit éteint)
	2	L (jusqu'à ce que le produit soit éteint)
	3	H (jusqu'à ce que le produit soit éteint)
 Naturel	1	
	2	
	3	
 Mode sommeil	1	Mode naturel en vitesse 1 (jusqu'à ce que le produit soit éteint)
	2	Mode naturel en vitesse 2 (30 min) Mode naturel en vitesse 1 (jusqu'à ce que le produit soit éteint)
	3	Mode naturel en vitesse 3 (30 min) Mode naturel en vitesse 2 (30 min) Mode naturel en vitesse 1 (jusqu'à ce que le produit soit éteint)
H = Élevée   M = Moyenne   L = Basse   O = Arrêt		

## ● Minuterie

Le produit peut être programmé pour s'éteindre automatiquement après une durée de fonctionnement de 1 à 9 heures.

- Appuyez plusieurs fois sur 31 ou 46, pour régler le temps au bout duquel le produit doit s'éteindre automatiquement.
- Éteindre la minuterie : Appuyez plusieurs fois sur 31 ou 46, jusqu'à ce que **O** s'affiche. 37 s'éteint en parallèle.

## ● Fonction de nébulisation

- Avec la fonction de nébulisation, l'eau du réservoir d'eau [11] est finement nébulisée et acheminée par le tuyau à nébulisation [21] vers la fixation du tuyau de nébulisation sur la grille avant [24].
- La fonction de nébulisation peut être activée individuellement (sans flux d'air).
- La fonction de nébulisation peut être utilisée avec ☒ [31]/☒ [46] et ☺ [34]/☺ [39].
- Arrêter la fonction de nébulisation : Appuyez plusieurs fois sur ☺ [32] ou ☺ [41] jusqu'à ce que l'affichage du niveau [33] s'éteigne. ▲ [27] s'éteint en parallèle.

## ● Nettoyage et entretien

### ⚠ AVERTISSEMENT ! Risque d'électrocution !

- Ne plongez jamais les pièces électriques du produit dans de l'eau ou d'autres liquides. Ne maintenez jamais le produit sous l'eau courante.
- Ne laissez jamais pénétrer de l'eau ou d'autres liquides dans l'unité moteur [7].
- Avant le nettoyage : Débranchez la fiche secteur [17] de la prise de courant.
- N'utilisez jamais de produits de nettoyage agressifs ou récurants ou de brosses dures pour le nettoyage.

Pièce	Nettoyage
Produit	□ Nettoyez le boîtier avec un chiffon légèrement humidifié.
Grille avant [2] Grille arrière [6]	<p>⚠ <b>PRUDENCE ! Risque de blessures !</b> Vous ne devez en aucun cas retirer la grille avant [2] ou la grille arrière [6].</p> <p>□ Nettoyez la grille avant [2] et la grille arrière [6] uniquement avec un aspirateur et un torchon légèrement humide.</p>
Tuyau à nébulisation [21]	<ol style="list-style-type: none"> <li>1. Retirez le tuyau à nébulisation [21] de la fixation du tuyau à nébulisation sur la grille avant [24].</li> <li>2. Retirez le tuyau à nébulisation [21] de la fixation du tuyau à nébulisation sur le caisson du réservoir d'eau [18].</li> <li>3. Nettoyez le tuyau à nébulisation [21] avec de l'eau et un produit de lavage doux.</li> <li>4. Fixez le tuyau à nébulisation [21] sur le produit (voir « Montage »).</li> </ol>
Réservoir d'eau [11]	<p>□ Pour des raisons d'hygiène, changez l'eau au plus tard au bout de 72 heures.</p> <p>□ Détartrez régulièrement le réservoir d'eau [11] et avant son rangement.</p> <p>□ Le vinaigre agit comme un nettoyant naturel qui élimine les dépôts au fond du réservoir d'eau [11].</p> <ol style="list-style-type: none"> <li>1. Remplissez le réservoir d'eau [11] avec 500 ml de vinaigre et 1000 ml d'eau.</li> <li>2. Agitez le mélange de sorte que le fond et les côtés du réservoir d'eau [11] soient couverts. Laissez le mélange s'imprégner pendant au moins 1 heure.</li> <li>3. Rincez le réservoir d'eau [11] à l'eau claire.</li> <li>4. Laissez le réservoir d'eau [11] sécher complètement.</li> </ol>

Pièce	Nettoyage
Fond du réservoir d'eau 11b	<ol style="list-style-type: none"> <li>1. Essuyez l'intérieur du fond du réservoir d'eau 11b (en dessous du réservoir d'eau 11) avec un chiffon sec pour absorber l'eau résiduelle.</li> <li>2. Nettoyez régulièrement le fond du réservoir d'eau 11b avec un chiffon humide imbibé d'eau et d'un produit de nettoyage doux.</li> <li>3. Séchez le fond du réservoir d'eau 11b avec un chiffon doux.</li> </ol>
Télécommande 20	<ol style="list-style-type: none"> <li>1. Desserrez la vis de blocage 44.</li> <li>2. Retirez le couvercle du compartiment à piles 42 en le tirant vers l'arrière.</li> <li>3. Enlevez les piles du compartiment à piles 43.</li> <li>4. Nettoyez les contacts des piles avec un chiffon sec et non pelucheux.</li> <li>5. Placez les piles dans le compartiment à piles 43.</li> </ol>

## ● Rangement

- Rangez le produit dans son emballage d'origine lorsque vous ne l'utilisez pas.
- Retirez les piles de la télécommande 20 si vous ne l'utilisez pas pendant une longue période.
- Videz le réservoir d'eau amovible 11. Enlevez l'eau résiduelle au fond du réservoir d'eau 11b. Essuyez le réservoir d'eau et le fond du réservoir d'eau avec un chiffon.
- Conservez le produit dans un endroit sec hors de la portée des enfants.

## ● Mise au rebut

L'emballage se compose de matières recyclables pouvant être mises au rebut dans les déchetteries locales.



Veillez respecter l'identification des matériaux d'emballage pour le tri sélectif, ils sont identifiés avec des abréviations (a) et des chiffres (b) ayant la signification suivante : 1-7 : plastiques/20-22 : papiers et cartons/80-98 : matériaux composite.

## Produit :



Le produit ainsi que les accessoires et les matériaux d'emballage sont recyclables et relèvent de la responsabilité élargie du producteur.

Éliminez-les séparément, en suivant l'Info-tri illustrée, dans l'intérêt d'un meilleur traitement des déchets.

Le logo Triman n'est valable qu'en France.



Votre mairie ou votre municipalité vous renseigneront sur les possibilités de mise au rebut des produits usagés.



Afin de contribuer à la protection de l'environnement, veuillez ne pas jeter votre produit usagé dans les ordures ménagères, mais éliminez-le de manière appropriée. Pour obtenir des renseignements concernant les points de collecte et leurs horaires d'ouverture, vous pouvez contacter votre municipalité.

Les piles/piles rechargeables défectueuses ou usagées doivent être recyclées conformément à la directive 2006/66/CE et ses modifications. Les piles et/ou piles rechargeables et/ou le produit doivent être retournés dans les centres de collecte proposés.



### **Pollution de l'environnement par la mise au rebut incorrecte des piles/piles rechargeables !**

Retirez les piles/le pack de piles du produit avant sa mise au rebut.

Les piles/piles rechargeables ne doivent pas être mises au rebut avec les ordures ménagères. Elles peuvent contenir des métaux lourds toxiques et doivent être considérées comme des déchets spéciaux. Les symboles chimiques des métaux lourds sont les suivants : Cd = cadmium, Hg = mercure, Pb = plomb. Pour cette raison, veuillez toujours déposer les piles/piles rechargeables usagées dans les conteneurs de recyclage communaux.

## ● Garantie

### **Article L217-16 du Code de la consommation**

Lorsque l'acheteur demande au vendeur, pendant le cours de la garantie commerciale qui lui a été consentie lors de l'acquisition ou de la réparation d'un bien meuble, une remise en état couverte par la garantie, toute période d'immobilisation d'au moins sept jours vient s'ajouter à la durée de la garantie qui restait à courir. Cette période court à compter de la demande d'intervention de l'acheteur ou de la mise à disposition pour réparation du bien en cause, si cette mise à disposition est postérieure à la demande d'intervention.

Indépendamment de la garantie commerciale souscrite, le vendeur reste tenu des défauts de conformité du bien et des vices rédhibitoires dans les conditions prévues aux articles L217-4 à L217-13 du Code de la consommation et aux articles 1641 à 1648 et 2232 du Code Civil.

### **Article L217-4 du Code de la consommation**

Le vendeur livre un bien conforme au contrat et répond des défauts de conformité existant lors de la délivrance.

Il répond également des défauts de conformité résultant de l'emballage, des instructions de montage ou de l'installation lorsque celle-ci a été mise à sa charge par le contrat ou a été réalisée sous sa responsabilité.

### **Article L217-5 du Code de la consommation**

Le bien est conforme au contrat :

- 1° S'il est propre à l'usage habituellement attendu d'un bien semblable et, le cas échéant :
  - s'il correspond à la description donnée par le vendeur et possède les qualités que celui-ci a présentées à l'acheteur sous forme d'échantillon ou de modèle ;
  - s'il présente les qualités qu'un acheteur peut légitimement attendre eu égard aux déclarations publiques faites par le vendeur, par le producteur ou par son représentant, notamment dans la publicité ou l'étiquetage ;
- 2° Ou s'il présente les caractéristiques définies d'un commun accord par les parties ou être propre à tout usage spécial recherché par l'acheteur, porté à la connaissance du vendeur et que ce dernier a accepté.

### **Article L217-12 du Code de la consommation**

L'action résultant du défaut de conformité se prescrit par deux ans à compter de la délivrance du bien.

### **Article 1641 du Code civil**

Le vendeur est tenu de la garantie à raison des défauts cachés de la chose vendue qui la rendent impropre à l'usage auquel on la destine, ou qui diminuent tellement cet usage que l'acheteur ne l'aurait pas acquise, ou n'en aurait donné qu'un moindre prix, s'il les avait connus.

## Article 1648 1er alinéa du Code civil

L'action résultant des vices rédhibitoires doit être intentée par l'acquéreur dans un délai de deux ans à compter de la découverte du vice.

Les pièces détachées indispensables à l'utilisation du produit sont disponibles pendant la durée de la garantie du produit.

Le produit a été fabriqué selon des critères de qualité stricts, et contrôlé consciencieusement avant sa livraison. En cas de défaut de matériau ou de fabrication, vous avez des droits légaux vis-à-vis du vendeur du produit. Vos droits légaux ne sont en aucun cas limités par notre garantie mentionnée ci-dessous.

La garantie de ce produit est de 3 ans à partir de la date d'achat. La période de garantie commence à la date d'achat. Conservez l'original de la preuve d'achat dans un endroit sûr car ce document est nécessaire pour prouver l'achat.

Tout dommage ou défaut déjà présent au moment de l'achat doit être signalé immédiatement après le déballage du produit.

Si le produit présente un défaut de matériau ou de fabrication dans les 3 ans qui suivent la date d'achat, nous le réparerons ou le remplacerons – à notre choix – gratuitement pour vous. La période de garantie n'est pas prolongée par une demande de garantie acceptée. Cette mesure s'applique également pour les pièces remplacées et réparées.

Cette garantie est annulée si le produit a été endommagé ou utilisé ou entretenu de manière incorrecte.

La garantie couvre les défauts de matériels et de fabrication. Cette garantie ne couvre pas les pièces du produit soumises à une usure normale, et qui sont donc considérées comme des pièces d'usure (par exemple les piles, les piles rechargeables, tuyaux, les cartouches d'encre), ni les dommages aux pièces fragiles, par exemple les interrupteurs ou les pièces en verre.

## ● Faire valoir sa garantie

Pour garantir la rapidité d'exécution de la procédure de garantie, veuillez respecter les indications suivantes :

Veuillez conserver le ticket de caisse et la référence du produit (IAN 446356\_2307) à titre de preuve d'achat pour toute demande.

Le numéro de référence de l'article est indiqué sur la plaque d'identification, gravé sur la page de titre de votre manuel (en bas à gauche) ou sur un autocollant apposé sur la face arrière ou inférieure du produit.

En cas de dysfonctionnement du produit, ou de tout autre défaut, contactez en premier lieu le service après-vente par téléphone ou par e-mail aux coordonnées indiquées ci-dessous.

Vous pouvez alors envoyer franco de port tout produit considéré comme défectueux au service clientèle indiqué, accompagné de la preuve d'achat (ticket de caisse) et d'une description écrite du défaut avec mention de sa date d'apparition.

## ● Service après-vente

### **Service après-vente France**

Tél.: 0800904879

E-Mail: [owim@lidl.fr](mailto:owim@lidl.fr)

### **Service après-vente Belgique**

Tél.: 080071011

Tél.: 80023970 (Luxembourg)





E-Mail: [owim@lidl.be](mailto:owim@lidl.be)



<b>Lijst van gebruikte pictogrammen/symbolen</b> .....	Pagina	53
<b>Inleiding</b> .....	Pagina	54
Beoogd gebruik .....	Pagina	54
Levering .....	Pagina	54
Onderdelenbeschrijving .....	Pagina	55
Technische gegevens .....	Pagina	56
<b>Veiligheidsaanwijzingen</b> .....	Pagina	56
Veiligheidstips voor batterijen/accu's .....	Pagina	58
<b>Vóór het gebruik</b> .....	Pagina	59
Uitpakken .....	Pagina	59
Montage .....	Pagina	60
Waterreservoir vullen .....	Pagina	61
<b>Bediening</b> .....	Pagina	61
Functieoverzicht .....	Pagina	61
Timer .....	Pagina	63
Sproeiveelfunctie .....	Pagina	63
<b>Schoonmaken en onderhoud</b> .....	Pagina	64
<b>Opbergen</b> .....	Pagina	65
<b>Afvoer</b> .....	Pagina	65
<b>Garantie</b> .....	Pagina	65
Afwikkeling in geval van garantie .....	Pagina	66
<b>Service</b> .....	Pagina	66

## Lijst van gebruikte pictogrammen/symbolen

	<b>GEVAAR!</b> – Duidt op een gevaar met een hoog risico dat ernstig letsel of de dood tot gevolg kan hebben, als dit niet wordt voorkomen (bijvoorbeeld verstikkingsgevaar)		<b>TIP:</b> Dit symbool met de aanduiding “Tip” duidt op verdere nuttige informatie.
			Wisselstroom/-spanning
	<b>WAARSCHUWING!</b> – Duidt op een gevaar met een middelmatig risico dat ernstig letsel of de dood tot gevolg kan hebben, als dit niet wordt voorkomen (bijvoorbeeld gevaar voor elektrische schokken)		Gevaar – Kans op elektrische schokken!
			Beschermingsklasse II
	<b>VOORZICHTIG!</b> – Duidt op een gevaar met een laag risico dat licht tot matig letsel tot gevolg kan hebben, als dit niet wordt voorkomen (bijvoorbeeld verbrandingsgevaar)		Gebruik het product alleen in droge binnenruimtes.
			Steek uw vingers niet door het rooster.
	<b>OPGELET!</b> – Waarschuwt voor mogelijke schade aan eigendommen (bijv. risico op kortsluiting)		Dit symbool wijst erop dat uiterlijk na 72 uur (3 dagen) het waterreservoir geleegd, gereinigd en met vers water gevuld moet worden, om gezondheidsrisico's te vermijden.
	Buiten het bereik van kinderen bewaren		Combineer geen nieuwe en gebruikte batterijen.
	Niet in het vuur gooien		Niet opladen
	Niet verkeerd plaatsen		Uit de buurt van water en overmatig vocht houden
	Niet vervormen/beschadigen		Niet kortsluiten
	Niet openen/uit elkaar halen		Op de juiste wijze plaatsen

	Gebruik verschillende typen of merken niet door elkaar	 	Veiligheidsaanwijzingen Aanwijzingen voor het gebruik
	Het CE-teken bevestigt dat het product voldoet aan de betreffende EU-richtlijnen.		

## **STANDVENTILATOR MET VERNEVELINGSFUNCTIE**

### ● **Inleiding**

Hartelijk gefeliciteerd met de aankoop van uw nieuwe product. U heeft voor een hoogwaardig product gekozen. De gebruiksaanwijzing is een deel van het product. Deze bevat belangrijke aanwijzingen voor veiligheid, gebruik en verwijdering. Maakt U zich voor de ingebruikname van het product met alle bedienings- en veiligheidsvoorschriften vertrouwd. Gebruik het product alleen zoals beschreven en voor de aangegeven toepassingsgebieden. Overhandig alle documenten bij doorgifte van het product aan derden.

### ● **Beoogd gebruik**

- Dit product is bedoeld voor het circuleren en bevochtigen van lucht.
- Het product mag alleen in droge binnenruimtes worden gebruikt.
- Toepassingen die in deze gebruiksaanwijzing niet worden beschreven, kunnen leiden tot schade aan het product of tot zware verwondingen.
- Dit product is alleen geschikt voor huishoudelijk en niet voor commercieel gebruik.
- De fabrikant aanvaardt geen aansprakelijkheid voor schade als gevolg van ondeskundig gebruik.

### ● **Levering**

- Pak het product uit. Verwijder de transportvergrendelingen, indien aanwezig.

- Controleer het product na het uitpakken om te zien of er iets ontbreekt of beschadigd is. Verwijder voor gebruik al het verpakkingsmateriaal (daarbij inbegrepen beschermende folie).
  - 1 Motoreenheid (met roosterborgmoer, bedieningsveld met aanduiding en verwijderbaar waterreservoir)
  - 1 Sokkel met sokkelvoeten, sokkelverbindingsstuk, stelschroeven en onderleggingen
  - 1 Voorste rooster (met roosterborgmoer en borgschroef)
    - 1 Achterste rooster
    - 1 Rotorblad
    - 1 Vleugel-borgmoer
    - 1 Nevelslang
    - 1 Afstandsbediening
  - 2 Batterij (LR03)
  - 1 Beknopte handleiding
- i TIP:** Verschillende demonteerbare onderdelen worden voorgemonteerd geleverd (zie "Onderdelenbeschrijving").



## ● Onderdelenbeschrijving





Afb. A

1	Bovenste bevestigingsprofiel
2	Voorste rooster
3	Vleugel-borgmoer
4	Rotorblad
5	Roosterborgmoer
6	Achterste rooster
7	Motoreenheid
7a	Motoras
8	* Borgschroef voor de motoreenheid
9	Bedieningsveld met aanduiding
10	Afdekking van het waterreservoir
11	Verwijderbaar waterreservoir
12	Sokkel
13	Sokkelverbindingsstuk
14	* Stelschroef (4×)
15	* Onderlegring (4×)
16	Sokkelvoet (4×)
17	Aansluitsnoer met netstekker
18	Bevestiging van de nevelslang op behuizing van waterreservoir
19	Opening voor motoreenheid
20	Afstandsbediening
21	Nevelslang
22	* Borgschroef voor het onderste bevestigingsprofiel
23	Onderste bevestigingsprofiel
24	Bevestiging van nevelslang op voorste rooster
* = voorgemonteerd	

Afb. B

25	**  Ventilator ingeschakeld
26	**  Natuurlijke modus
27	**  Bevochtigingsmodus
28	**  Slaapmodus
29	**  Waterreservoir vullen
30	*  Koelwijze starten/instellen/ stoppen
31	*  Timer starten/instellen/stoppen
32	*  Luchtbevochtiger starten/stoppen
33	** Niveau
34	*  Zwenken starten/stoppen
35	*  Snelheid instellen
36	*  Product in-/uitschakelen
37	**  Timer ingesteld
* = Toets • ** = Aanduiding	

Afb. C

38	* <b>M</b> Koelwijze starten/instellen/stoppen
39	*  Zwenken starten/stoppen
40	*  Snelheid instellen
41	*  Luchtbevochtiger starten/stoppen
42	Batterijkafdekking
43	Batterijvak
44	Borgschroef
45	*  Product in-/uitschakelen
46	*  Timer starten/instellen/stoppen
* = Toets • ** = Aanduiding	

Afb. K

11a	Deksel met klep
11b	Waterreservoirbodem

## ● Technische gegevens

Nominale spanning:	220-240 V~, 50-60 Hz
Beschermingsklasse:	II/□
Batterij voor afstandsbediening:	2 × 1,5 V batterijen (AAA, LR03)
Energieverbruik:	80 W

Omschrijving	Symbool	Waarde	Eenheid
Maximaal ventilatordebiet	F	75,83	m <sup>3</sup> /min
Energieverbruik ventilator	P	59,9	W
Serviceverhouding	SV	1,27	(m <sup>3</sup> /min)/W
Energieverbruik in de stand-by stand	P <sub>SB</sub>	0,15	W
Geluidsvermogensniveau van de ventilator	L <sub>WA</sub>	62,41	dB(A)
Maximale luchtsnelheid	C	3,7	m/s
Meetnorm voor de bepaling van de serviceverhouding	EN IEC 60879:2019		
Contactgegevens voor nadere informatie	OWIM GmbH & Co. KG Stiftsbergstraße 1 74167 Neckarsulm DUITSLAND  www.owim.com		



## Veiligheidsaanwijzingen

VOORDAT U HET PRODUCT GAAT GEBRUIKEN, MAAK U VERTROUWD MET ALLE VEILIGHEIDSAANWIJZINGEN EN

GEBRUIKSAANWIJZINGEN! ALS U DIT PRODUCT AAN IEMAND ANDERS DOORGEEFT, GEEF DAN OOK ALLE DOCUMENTATIE MEE!

In geval van schade als gevolg van het niet naleven van deze gebruiksaanwijzing vervalt uw aanspraak op garantie! Wij aanvaarden geen aansprakelijkheid voor gevolgschade! Er wordt geen aansprakelijkheid aanvaard voor materiële schade of persoonlijk letsel ontstaan door ondeskundig gebruik of het niet opvolgen van de veiligheidsaanwijzingen!

## Kinderen en personen met beperkingen

### GEVAAR!

#### Verstikkingsgevaar!

Laat kinderen nooit zonder toezicht achter met het verpakkingsmateriaal.

Het verpakkingsmateriaal vormt een verstikkingsgevaar. Kinderen onderschatten vaak de daaraan verbonden gevaren. Houd kinderen altijd uit de buurt van verpakkingsmateriaal.

- Dit product mag door kinderen vanaf 8 jaar alsmede door personen met verminderde fysieke, sensorische of geestelijke vermogens of gebrek aan ervaring en kennis alleen gebruikt worden als ze onder supervisie staan of geïnstrueerd zijn wat betreft veilig gebruik van het product en begrepen hebben welke gevaren uit dat gebruik voortvloeien.
- Schoonmaken en gebruikersonderhoud mogen niet door kinderen worden uitgevoerd, tenzij ze onder toezicht staan.
- Kinderen mogen niet met het product spelen.

**⚠ WAARSCHUWING! Risico op letsel!** Zet het product uit en koppel het los van het elektriciteitsnet voordat u het reinigt en zorg ervoor dat het op dat moment niet gebruikt wordt.

**⚠ WAARSCHUWING! Risico voor elektrische schokken!** Let erop dat de nominale spanning die op het typeplaatje is aangegeven, overeenstemt met de netspanning van uw elektriciteitsnet.

**⚠ WAARSCHUWING! Risico voor elektrische schokken!** Als het aansluitsnoer van dit product beschadigd is, moet dit, om gevaar te vermijden, door de fabrikant, zijn klantendienst of een vergelijkbaar gekwalificeerd persoon vervangen worden.

- Gebruik het product alleen in droge binnenruimtes.
- Bescherm het product, het aansluitsnoer en de netstekker tegen stof, direct zonlicht, waterdruppels en opspattend water.

**⚠ VOORZICHTIG! Risico op letsel!** Koppel het product los van het elektriciteitsnet voordat u het veiligheidsrooster verwijdert.

**⚠ VOORZICHTIG! Risico op letsel!** Gebruik het product nooit zonder veiligheidsroosters of als één van die veiligheidsroosters beschadigd is.

**⚠️ VOORZICHTIG! Risico op letsel!** Houd tijdens het gebruik handen, haren, kleding en andere voorwerpen uit de buurt van het veiligheidsrooster om verwondingen en beschadiging van het product te voorkomen.

**⚠️ OPGELET! Risico op schade aan het product!**

- Houd er rekening mee dat een hoge vochtigheid de groei van biologische organismen in het milieu kan bevorderen.
- Let erop dat de ruimte rond het product niet vochtig of nat wordt. Als er vocht uittreedt, draait u het vermogensniveau van het product omlaag.
- Als het vermogensniveau niet verlaagd kan worden, moet u het product met onderbrekingen gebruiken.
- Let erop dat absorberende materialen, zoals tapijten, gordijnen of tafelkleden niet vochtig worden.
- Zorg ervoor dat het product tijdens het bijvullen en schoonmaken van het elektriciteitsnet ontkoppeld is.
- Laat nooit water in het waterreservoir zitten, als het product niet wordt gebruikt.

- Maak het product schoon voordat u het opbergt.
- Maak het product voor het volgende gebruik schoon.

**⚠️ Veiligheidstips voor batterijen/accu's**

**⚠️ LEVENSGEVAAR!** Houd batterijen/accu's buiten het bereik van kinderen. Neem in geval van inslikken direct contact op met een arts!

**⚠️ EXPLOSIEGEVAAR!** Laad niet-oplaadbare batterijen nooit opnieuw op. Sluit batterijen/accu's nooit kort en/of open ze niet. Oververhitting, brandgevaar of openbarsten kan het gevolg zijn.

- Gooi batterijen/accu's nooit in vuur of water.
- Stel batterijen/accu's nooit bloot aan welke mechanische druk dan ook.

## De kans bestaat dat de batterijen/accu's dan gaan lekken

- Vermijd extreme omstandigheden en temperaturen, die op batterijen/accu's kunnen inwerken zoals bijvoorbeeld verwarmingselementen/direct zonlicht.
- Als batterijen/accu's lekken, vermijd contact van de huid, ogen of slijmvliezen met de chemicaliën! Als dat toch gebeurt, spoel dan die plaatsen direct af met schoon water en neem contact op met een arts!



### **DRAAG VEILIGHEIDSHANDSCHOENEN!**

Lekkende of beschadigde batterijen/accu's kunnen bij contact met de huid bijtende wonden veroorzaken. Draag daarom in een dergelijk geval geschikte veiligheidshandschoenen.

- Gebruik alleen batterijen/accu's van hetzelfde type. Gebruik nooit oude en nieuwe batterijen/accu's door elkaar!
- Verwijder de batterijen/accu's uit het product als u dat voor langere tijd niet gebruikt.

## Kans op beschadiging van het product

- Gebruik uitsluitend het aangegeven type batterijen/accu's!
- Let bij het in het product plaatsen van batterijen/accu's op de polariteitsaanduiding (+) en (-) op de batterij/accu zowel als op het product.
- Maak de contacten van de batterij/accu en van het batterijvak schoon met een droog, pluisvrij doekje of een wattenstaafje voordat u de batterij/accu in het batterijvak plaatst!
- Verwijder lege batterijen/accu's direct uit het product en gooi ze veilig weg.
- Neem accu's voor het opladen uit het product.
- Sluit de voedingsklemmen niet kort.

### ● **Vóór het gebruik**

#### ● **Uitpakken**

- Verwijder het verpakkingsmateriaal. Controleer het product op mogelijke schade.

## ● Montage

- Aantal benodigde personen voor de montage: 1 volwassene

Afb.	Stap
D	<ol style="list-style-type: none"><li>1. Maak de borgschroef voor de motoreenheid <b>8</b> los voor de opening voor de motoreenheid <b>19</b>.</li><li>2. Steek de motoreenheid <b>7</b> in de opening voor de motoreenheid <b>19</b>.</li><li>3. Draai de borgschroef voor de motoreenheid <b>8</b> aan.</li></ol>
E	<p><b>ⓘ TIP:</b> Leg de behuizing met de motoreenheid <b>7</b> op een effen oppervlak om de montage te vereenvoudigen.</p> <ol style="list-style-type: none"><li>1. Verwijder de kunststofafdekking van de motoras <b>7a</b>.</li><li>2. Roosterborgmoer <b>5</b> losdraaien: Draai de roosterborgmoer tegen de klok in.</li><li>3. Plaats het achterste rooster <b>6</b> op de motoras <b>7a</b>.</li><li>4. Breng de roosterborgmoer <b>5</b> op het achterste rooster <b>6</b> aan.</li><li>5. Roosterborgmoer <b>5</b> bevestigen: Draai de roosterborgmoer met de klok mee.</li><li>6. Plaats het rotorblad <b>4</b> op de roosterborgmoer <b>5</b>.</li><li>7. Breng de vleugel-borgmoer <b>3</b> op het rotorblad <b>4</b> aan.</li><li>8. Vleugel-borgmoer <b>3</b> bevestigen: Draai de vleugel-borgmoer tegen de klok in.</li></ol>
F	<ol style="list-style-type: none"><li>1. Maak de borgschroef voor het onderste bevestigingsprofiel <b>22</b> los.</li><li>2. Open het onderste bevestigingsprofiel <b>23</b>.</li><li>3. Plaats het voorste rooster <b>2</b> op het achterste rooster <b>6</b>. Het bovenste bevestigingsprofiel <b>1</b> moet in het achterste rooster grijpen.</li><li>4. Sluit het onderste bevestigingsprofiel <b>23</b>.</li><li>5. Borg het onderste bevestigingsprofiel <b>23</b> met de borgschroef voor het onderste bevestigingsprofiel <b>22</b>.</li></ol>
G	<ol style="list-style-type: none"><li>1. Steek de nevelslang <b>21</b> in de bevestiging van de nevelslang op behuizing van het waterreservoir <b>18</b>.</li><li>2. Steek de andere zijde van de nevelslang <b>21</b> in de bevestiging van de nevelslang op het voorste rooster <b>24</b>.</li></ol>
H	<ol style="list-style-type: none"><li>1. Verwijder de stelschroeven <b>14</b> en de onderleggingen <b>15</b> van de sokkel <b>12</b>.</li><li>2. Sokkelverbindingsstuk <b>13</b> losdraaien: Draai het sokkelverbindingsstuk tegen de klok in.</li><li>3. Plaats de behuizing met de motoreenheid <b>7</b> op de sokkel <b>12</b>.</li><li>4. Sokkelverbindingsstuk <b>13</b> bevestigen: Draai het sokkelverbindingsstuk tegen de klok in op de behuizing met de motoreenheid <b>7</b>.</li><li>5. Voer de stelschroeven <b>14</b> door de onderleggingen <b>15</b> in de boringen aan de onderzijde van de sokkel <b>12</b> in.</li></ol>

Afb.	Stap
I	<ol style="list-style-type: none"> <li>1. Draai de borgschroef <b>44</b> los.</li> <li>2. Trek de batterijvakafdekking <b>42</b> er naar achteren toe af.</li> <li>3. Plaats de 2× 1,5 V AAA batterijen (LR03) overeenkomstig de correcte polarisatie in het batterijvak <b>43</b>.</li> <li>4. Plaats de batterijvakafdekking <b>42</b> op het batterijvak <b>43</b>.</li> <li>5. Draai de borgschroef <b>44</b> vast.</li> </ol> <p><b>ⓘ TIP:</b> Bewaar de afstandsbediening <b>20</b> in de uitsparing aan de bovenzijde van de behuizing.</p>

## ● Waterreservoir vullen

Afb.	Stap
J	<ol style="list-style-type: none"> <li>1. Open de afdekking van het waterreservoir <b>10</b>.</li> <li>2. Verwijder het waterreservoir <b>11</b> uit het product.</li> </ol>
K	<ol style="list-style-type: none"> <li>1. Draai het waterreservoir <b>11</b> om, zodat het deksel <b>11a</b> naar boven wijst.</li> <li>2. Draai het deksel <b>11a</b> tegen de klok in.</li> <li>3. Verwijder het deksel <b>11a</b> van het waterreservoir <b>11</b>.</li> <li>4. Vul het waterreservoir <b>11</b> tot aan de markering <b>MIN</b> met water.</li> <li>5. Plaats het deksel <b>11a</b> op het waterreservoir <b>11</b>.</li> <li>6. Draai het deksel <b>11a</b> met de klok mee.</li> <li>7. Draai het waterreservoir <b>11</b> om, zodat het deksel <b>11a</b> naar onderen wijst.</li> <li>8. Open de afdekking van het waterreservoir <b>10</b>.</li> <li>9. Plaats het waterreservoir <b>11</b> in het product.</li> </ol> <p><b>ⓘ TIP:</b> Zodra het waterreservoir <b>11</b> wordt geplaatst, stroomt water uit het waterreservoir in de bodem van het waterreservoir <b>11b</b>.</p>

## ● Bediening

**⚠ WAARSCHUWING!** Richt het product bij gebruik van de bevochtigingsfunctie niet op stopcontacten of elektrische apparaten.

































- Plaats het product op een vlakke, stabiele ondergrond.
- Steek de netstekker **17** in een daarvoor geschikt stopcontact.
- Het product inschakelen: Druk op **⏻ 36** resp. **⏻ 45**.

## ● Functieoverzicht





### **ⓘ TIPS:**

- De aanduidingen **☁ 25**, **☁ 26**, **☁ 27**, **☁ 28**, **☁ 29**, **☁ 37** en de aanduiding van het niveau **33** verdwijnen na 30 seconden zonder druk op een toets.
- Druk op de toetsen **Ⓜ 30**, **Ⓧ 31**, **Ⓢ 32**, **Ⓢ 34**, **Ⓢ 35** of **⏻ 36** op het product om de aanduidingen op te laten lichten.

(Afb. B, C)



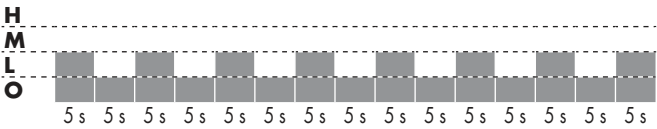
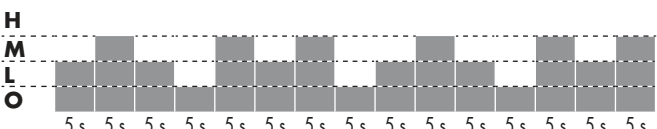
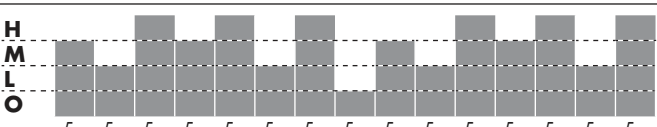

Toets	Aanduiding	Funcie
 <span style="border: 1px solid black; padding: 2px;">36</span>  <span style="border: 1px solid black; padding: 2px;">45</span>	 <span style="border: 1px solid black; padding: 2px;">25</span>	Druk op  resp.  om het product in of uit te schakelen.
 <span style="border: 1px solid black; padding: 2px;">30</span>  <b>M</b> <span style="border: 1px solid black; padding: 2px;">38</span>	 <span style="border: 1px solid black; padding: 2px;">25</span>  <span style="border: 1px solid black; padding: 2px;">26</span>  <span style="border: 1px solid black; padding: 2px;">28</span>	Druk herhaaldelijk op  of <b>M</b> om de koelwijze te starten/in te stellen/te stoppen. <input type="checkbox"/> Normale modus <input type="checkbox"/> Natuurlijke modus <input type="checkbox"/> Slaapmodus
 <span style="border: 1px solid black; padding: 2px;">31</span>   <span style="border: 1px solid black; padding: 2px;">46</span>	 <span style="border: 1px solid black; padding: 2px;">37</span>  <b>1</b> <span style="border: 1px solid black; padding: 2px;">33</span> <b>2</b> <b>3</b> <b>4</b> <b>5</b> <b>6</b> <b>7</b> <b>8</b> <b>9</b> <b>0</b>	Druk herhaaldelijk op  of  om de timer te starten/in te stellen/te stoppen. <input type="checkbox"/> 1-uur timer <input type="checkbox"/> 2-uur timer <input type="checkbox"/> 3-uur timer <input type="checkbox"/> 4-uur timer <input type="checkbox"/> 5-uur timer <input type="checkbox"/> 6-uur timer <input type="checkbox"/> 7-uur timer <input type="checkbox"/> 8-uur timer <input type="checkbox"/> 9-uur timer <input type="checkbox"/> Timer stoppen
 <span style="border: 1px solid black; padding: 2px;">32</span>   <span style="border: 1px solid black; padding: 2px;">41</span>	 <span style="border: 1px solid black; padding: 2px;">27</span>   <span style="border: 1px solid black; padding: 2px;">33</span>  	Druk op  of  om de luchtbevochtiging te starten/te stoppen. <b>i TIPS:</b> <input type="checkbox"/> De standaard instelling van deze functie is niveau <b>2</b> . <input type="checkbox"/> Deze functie is niet beschikbaar als de waterstand onder de markering <b>MIN</b> ligt en  <span style="border: 1px solid black; padding: 2px;">29</span> brandt.
	 <span style="border: 1px solid black; padding: 2px;">29</span>	Vul het waterreservoir.
 <span style="border: 1px solid black; padding: 2px;">34</span>   <span style="border: 1px solid black; padding: 2px;">39</span>		Druk op  of  om de automatische links-/rechtsbeweging van het product te starten/te stoppen.
 <span style="border: 1px solid black; padding: 2px;">35</span>   <span style="border: 1px solid black; padding: 2px;">40</span>	<b>1/2/3</b> <span style="border: 1px solid black; padding: 2px;">33</span>	Druk op  of  om het snelheidsniveau van het product in te stellen.



Modus	Niveau	Snelheid/Duur
 Normaal	<b>1</b>	<b>L</b> (tot het product wordt uitgeschakeld)
	<b>2</b>	<b>M</b> (tot het product wordt uitgeschakeld)
	<b>3</b>	<b>H</b> (tot het product wordt uitgeschakeld)
 Natuurlijk	<b>1</b>	
	<b>2</b>	
	<b>3</b>	
 Slaap- modus	<b>1</b>	Natuurlijke modus bij snelheid <b>1</b> (totdat het product wordt uitgeschakeld)
	<b>2</b>	Natuurlijke modus bij snelheid <b>2</b> (30 min) Natuurlijke modus bij snelheid <b>1</b> (totdat het product wordt uitgeschakeld)
	<b>3</b>	Natuurlijke modus bij snelheid <b>3</b> (30 min) Natuurlijke modus bij snelheid <b>2</b> (30 min) Natuurlijke modus bij snelheid <b>1</b> (totdat het product wordt uitgeschakeld)
<b>H = Hoog   M = Gemiddeld   L = Laag   O = Uit</b>		

## ● Timer

Het product kan worden geprogrammeerd om na een gebruikstijd van 1 tot 9 uur automatisch uit te schakelen.

- Druk herhaaldelijk op  **31** of  **46** om de duur in te stellen, waarna het product automatisch moet uitschakelen.
- Timer uitschakelen: Druk herhaaldelijk op  **31** of  **46** totdat **0** wordt weergegeven.  **37** gaat tegelijkertijd uit.

## ● Sproeivevelfunctie

- Bij de sproeivevelfunctie wordt het water uit het waterreservoir **11** fijn verneveld en door de nevelslang **21** voor bevestiging van de nevelslang op voorste rooster **24** geleid.
- De sproeivevelfunctie kan afzonderlijk worden ingeschakeld (zonder luchtstroom).
- De sproeivevelfunctie kan met  **31**/ **46** en  **34**/ **39** worden gebruikt.
- Sproeivevelfunctie stoppen: Druk herhaaldelijk op  **32** of  **41**, totdat de aanduiding van niveau **33** uitgaat.  **27** gaat tegelijkertijd uit.

## ● **Schoonmaken en onderhoud**

### **⚠ WAARSCHUWING! Risico voor elektrische schokken!**

- Dompel de elektrische onderdelen van het product nooit onder in water of andere vloeistoffen. Houd het product nooit onder stromend water.
- Zorg ervoor dat er geen water of andere vloeistof in de motoreenheid **7** terecht komt.
- Voor het schoonmaken: Trek de netstekker **17** uit het stopcontact.
- Gebruik voor het reinigen geen schurende, agressieve schoonmaakmiddelen of harde borstels.

Onderdeel	Schoonmaken
Product	□ Maak de behuizing schoon met een enigszins vochtig doekje.
Voorste rooster <b>2</b> Achterste rooster <b>6</b>	<p><b>⚠ VOORZICHTIG! Risico op letsel!</b> Verwijder in geen geval het voorste rooster <b>2</b> of het achterste rooster <b>6</b>.</p> <p>□ Reinig het voorste rooster <b>2</b> en het achterste rooster <b>6</b> uitsluitend met een stofzuiger en een licht vochtige doek.</p>
Nevelslang <b>21</b>	<ol style="list-style-type: none"> <li>1. Verwijder de nevelslang <b>21</b> voor bevestiging van de nevelslang op voorste rooster <b>24</b>.</li> <li>2. Verwijder de nevelslang <b>21</b> van de bevestiging van de nevelslang op de behuizing van het waterreservoir <b>18</b>.</li> <li>3. Reinig de nevelslang <b>21</b> met water en een mild reinigingsmiddel.</li> <li>4. Bevestig de nevelslang <b>21</b> op het product (zie "Montage").</li> </ol>
Waterreservoir <b>11</b>	<p>□ Vervang het water vanwege hygiënische redenen na uiterlijk 72 uur.</p> <p>□ Ontkalk het waterreservoir <b>11</b> regelmatig en voor de opslag.</p> <p>□ Het zuur werkt als natuurlijk schoonmaakmiddel dat afzettingen op de bodem van het waterreservoir <b>11</b> oplost.</p> <ol style="list-style-type: none"> <li>1. Vul het waterreservoir <b>11</b> met 500 ml azijn en 1000 ml water.</li> <li>2. Schud de vloeistof zo dat de bodem en de zijkanten van het waterreservoir <b>11</b> met de vloeistof bedekt zijn. Laat de vloeistof minsten 1 uur lang inwerken.</li> <li>3. Spoel het waterreservoir <b>11</b> grondig uit met schoon water.</li> <li>4. Laat het waterreservoir <b>11</b> volledig drogen.</li> </ol>
Bodem van waterreservoir <b>11b</b>	<ol style="list-style-type: none"> <li>1. Veeg de binnenzijde van de bodem van het waterreservoir <b>11b</b> (onder het waterreservoir <b>11</b>) met een droge doek uit om het resterende water op te nemen.</li> <li>2. Reinig de bodem van het waterreservoir <b>11b</b> regelmatig met een vochtige doek met water en een mild reinigingsmiddel.</li> <li>3. Droog de bodem van waterreservoir <b>11b</b> met een zachte doek af.</li> </ol>
Afstandsbediening <b>20</b>	<ol style="list-style-type: none"> <li>1. Draai de borgschroef <b>44</b> los.</li> <li>2. Trek de batterijvakafdekking <b>42</b> er naar achteren toe af.</li> <li>3. Verwijder de batterijen uit het batterijvak <b>43</b>.</li> <li>4. Maak de contacten van de batterijen schoon met een droge, pluisvrije doek.</li> <li>5. Plaats de batterijen weer in het batterijvak <b>43</b>.</li> </ol>

## ● **Opbergen**

- Bewaar het product in de oorspronkelijke verpakking wanneer het niet gebruikt wordt.
- Haal de batterijen uit de afstandsbediening **20** als u deze voor langere tijd niet gebruikt.
- Giet het verwijderbare waterreservoir **11** leeg. Verwijder het resterende water in de bodem van waterreservoir **11b**. Veeg het waterreservoir en de bodem van het waterreservoir droog met een doek.
- Bewaar het product op een droge plaats buiten het bereik van kinderen.

## ● **Afvoer**

De verpakking bestaat uit milieuvriendelijke grondstoffen die u via de plaatselijke recyclingcontainers kunt afvoeren.



Neem de aanduiding van de verpakkingsmaterialen voor de afvalscheiding in acht. Deze zijn gemarkeerd met de afkortingen (a) en een cijfers (b) met de volgende betekenis: 1-7: kunststoffen/20-22: papier en vezelplaten/80-98: composietmaterialen.

### **Product:**



Het product, waaronder het toebehoren, en de verpakkingsmaterialen kunnen worden gerecycled en zijn onderhevig aan een uitgebreide verantwoordelijkheid van de fabrikant.

Gooi ze apart weg, overeenkomstig de aangegeven Info-tri (informatie over afvalscheiding), voor een beter afvalbeheer.

Het Triman-logo geldt alleen voor Frankrijk.



Informatie over de mogelijkheden om het uitgediende product na gebruik te verwijderen, verstrekt uw gemeentelijke overheid.



Gooi het afgedankte product omwille van het milieu niet weg via het huisvuil, maar geef het af bij het daarvoor bestemde depot of het gemeentelijke milieupark. Over afgifteplaatsen en hun openingstijden kunt u zich bij uw aangewezen instantie informeren.

Defecte of verbruikte batterijen/accu's moeten volgens de richtlijn 2006/66/EG en veranderingen daarop worden gerecycled. Geef batterijen/accu's en/of het product af bij de daarvoor bestemde verzamelstations.



### **Milieuschade door foutieve verwijdering van de batterijen/accu's!**

Verwijder de batterijen/het accupack uit het product alvorens het af te voeren.

Batterijen/accu's mogen niet via het huisvuil worden weggegooid. Ze kunnen giftige zware metalen bevatten en vallen onder het chemisch afval. De chemische symbolen van de zware metalen zijn: Cd = cadmium, Hg = kwik, Pb = lood. Geef verbruikte batterijen/accu's daarom af bij een gemeentelijk inzamelpunt.

## ● **Garantie**

Het product werd volgens strenge kwaliteitsrichtlijnen gemaakt en voor de uitlevering zorgvuldig gecontroleerd. In geval van materiaal- of fabricagefouten hebt u tegenover de verkoper van het product wettelijke rechten. Uw wettelijke rechten worden op geen enkele manier door onze hieronder vermelde garantie beperkt.

De garantie voor dit product bedraagt 3 jaar vanaf aankoopdatum. De garantieperiode gaat in op de datum van aankoop. Bewaar het originele bewijs van aankoop op een veilige plek aangezien dit document nodig is als bewijs.

Alle beschadigingen of gebreken die reeds op het moment van aankoop aanwezig zijn, moeten meteen na het uitpakken van het product worden gemeld.

Mocht het product binnen 3 jaar na aankoopdatum een materiaal- of fabricagefout vertonen, zullen wij het – naar onze keuze – gratis voor u repareren of vervangen. De garantieperiode wordt door een plaatsgevonden garantieverlening niet verlengd. Dit geldt ook voor vervangen en gerepareerde onderdelen.

Deze garantie vervalt als het product werd beschadigd of onjuist is gebruikt of onderhouden.

De garantie dekt materiaal- en fabricagefouten af. Deze garantie dekt geen productonderdelen die aan normale slijtage onderhevig zijn en daarom als verbruiksartikelen worden beschouwd (bv. batterijen, oplaadbare batterijen, slangen, inktpatronen), noch dekt zij schade aan breekbare onderdelen, bv. schakelaars of onderdelen die van glas zijn gemaakt.

## ● Afwikkeling in geval van garantie

Om een snelle afhandeling van uw reclamatie te waarborgen dient u de volgende instructies in acht te nemen:

Houd bij alle vragen alstublieft de kassabon en het artikelnummer (IAN 446356\_2307) als bewijs van aankoop bij de hand.

Het artikelnummer vindt u op de typeplaat, ingegraveerd, op het titelblad van uw handleiding (linksonder) of als sticker op de achter- of onderzijde.

Wanneer er storingen in de werking of andere gebreken optreden, dient u eerst telefonisch of per e-mail contact met de onderstaande serviceafdeling op te nemen.

Een als defect geregistreerd product kunt u dan samen met uw aankoopbewijs (kassabon) en vermelding van de concrete schade alsmede het tijdstip van optreden voor u franco aan het u meegedeelde servicepunt verzenden.

## ● Service

**(NL) Service Nederland**  
Tel.: 08000225537  
E-Mail: [owim@lidl.nl](mailto:owim@lidl.nl)





**(BE) Service België**  
Tel.: 080071011  
Tel.: 80023970 (Luxemburg)  
E-Mail: [owim@lidl.be](mailto:owim@lidl.be)



<b>Wykaz użytych piktogramów i symboli</b> .....	Strona	68
<b>Wstęp</b> .....	Strona	69
Użytkowanie zgodne z przeznaczeniem .....	Strona	69
Zakres dostawy .....	Strona	69
Opis części .....	Strona	70
Dane techniczne .....	Strona	71
<b>Instrukcje bezpieczeństwa</b> .....	Strona	71
Instrukcje bezpieczeństwa dotyczące baterii lub akumulatorów .....	Strona	73
<b>Przed użyciem</b> .....	Strona	74
Rozpakowanie .....	Strona	74
Montaż .....	Strona	75
Napełnianie zbiornika wodą .....	Strona	76
<b>Obsługa</b> .....	Strona	76
Przegląd funkcji .....	Strona	76
Programator zegarowy .....	Strona	78
Funkcja mgiełki .....	Strona	78
<b>Czyszczenie i konserwacja</b> .....	Strona	79
<b>Przechowywanie</b> .....	Strona	80
<b>Utylizacja</b> .....	Strona	80
<b>Gwarancja</b> .....	Strona	81
Sposób postępowania w przypadku naprawy gwarancyjnej .....	Strona	81
<b>Serwis</b> .....	Strona	82

## Wykaz użytych piktogramów i symboli

	<p><b>NIEBEZPIECZEŃSTWO!</b> – Wskazuje niebezpieczeństwo o wysokim stopniu ryzyka, które, jeśli się go nie uniknie, spowoduje śmierć lub poważne obrażenia (np. uduszenie)</p>		<p><b>RADA:</b> Ten symbol ze słowem „Rada” zawiera dalsze użyteczne informacje.</p>
	<p><b>OSTRZEŻENIE!</b> – Wskazuje niebezpieczeństwo o średnim stopniu ryzyka, które, jeśli się go nie uniknie, może spowodować śmierć lub poważne obrażenia (np. ryzyko porażenia prądem)</p>		<p>Niebezpieczeństwo – ryzyko porażenia prądem!</p>
	<p><b>OSTROŻNIE!</b> – Wskazuje niebezpieczeństwo o niskim stopniu ryzyka, które, jeśli się go nie uniknie, może spowodować niewielkie lub umiarkowane obrażenia (np. ryzyko poparzenia)</p>		<p>Klasa ochronności II</p>
	<p><b>UWAGA!</b> – Ostrzega przed możliwymi szkodami materialnymi (np. ryzyko zwarcia)</p>		<p>Produkt stosować tylko w pomieszczeniach suchych.</p>
	<p>Przechowywać w miejscu niedostępnym dla dzieci</p>		<p>Nie wkładać palców przez siatkę.</p>
	<p>Nie wrzucać do ognia</p>		<p>Ten symbol przypomina, że zbiornik na wodę należy opróżnić, oczyścić i napełnić świeżą wodą najpóźniej po 72 godzinach (3 dniach), aby uniknąć zagrożenia dla zdrowia.</p>
	<p>Nie używać nadmiernie</p>		<p>Nie mieszać nowych i używanych baterii.</p>
	<p>Nie odształcać ani nie uszkadzać</p>		<p>Nie ładować</p>
	<p>Nie otwierać ani nie demontować</p>		<p>Trzymaj z dala od wody i nadmiaru wilgoci</p>
	<p>Nie otwierać ani nie demontować</p>		<p>Nie zwierać</p>
	<p>Nie otwierać ani nie demontować</p>		<p>Używać prawidłowo</p>

	Nie mieszać różnych typów lub marek		Instrukcje bezpieczeństwa
	Znak CE potwierdza zgodność z dyrektywami UE mającymi zastosowanie do produktu.		Instrukcje użytkownika

## WENTYLATOR STOJĄCY Z FUNKCJĄ MGIEŁKI

### ● Wstęp

Gratulujemy Państwu zakupu nowego produktu. Tym samym zdecydowali się Państwo na zakup produktu wysokiej jakości. Instrukcja obsługi jest częścią tego produktu. Zawiera ona ważne wskazówki dotyczące bezpieczeństwa, użytkowania i utylizacji. Przed pierwszym użyciem produktu należy zapoznać się ze wszystkimi wskazówkami dotyczącymi obsługi i bezpieczeństwa. Używać produktu wyłącznie zgodnie z jego poniżej opisanym przeznaczeniem. W przypadku przekazania produktu innej osobie należy dołączyć do niego całą jego dokumentację.

### ● Użytkowanie zgodne z przeznaczeniem

- Produkt ten przeznaczony jest do cyrkulacji i nawilżania powietrza.
- Produkt może być używany wyłącznie w suchych pomieszczeniach zamkniętych.
- Zastosowania nie opisane w tej instrukcji mogą spowodować uszkodzenie produktu lub poważne obrażenia.
- Ten produkt jest przeznaczony wyłącznie do użytku domowego; nie nadaje się do użytku komercyjnego.
- Producent nie ponosi odpowiedzialności za szkody wynikłe z niewłaściwego użytkowania.

### ● Zakres dostawy

- Rozpakować produkt. Zdjąć zabezpieczenia transportowe, jeśli są założone.











- Po rozpakowaniu produktu należy sprawdzić, czy produkt jest kompletny i w dobrym stanie. Przed użyciem usunąć wszystkie materiały opakowaniowe, w tym folie ochronne.
  - 1 Jednostka napędowa (z nakrętką zabezpieczającą siatkę, panelem sterowania z wyświetlaczem i wyjmowanym zbiornikiem na wodę)
  - 1 Podstawa z nóżkami, łącznikiem podstawy, śrubami zabezpieczającymi i podkładkami
  - 1 Siatka przednia (z nakrętką zabezpieczającą siatkę i śrubą blokującą)
  - 1 Siatka tylna
  - 1 Wirlnik łopatkowy
  - 1 Nakrętka zabezpieczająca wirnika łopatkowego
  - 1 Wąż nawilżania
  - 1 Pilot zdalnego sterowania
  - 2 Baterie (LR03)
  - 1 Krótka instrukcja
- ❗ **RADA:** Różne odłączane elementy dostarczane są w stanie zmontowanym (patrz akapit „Opis części”).

## ● Opis części

Rys. A

1	Górna listwa montażowa
2	Siatka przednia
3	Nakrętka zabezpieczająca wirnika łopatkowego
4	Wirnik łopatkowy
5	Nakrętka zabezpieczająca siatki
6	Siatka tylna
7	Jednostka napędowa
7a	Wątek silnika
8	* Śruba blokująca jednostkę napędową
9	Panel sterowania z wyświetlaczem
10	Pokrywa zbiornika na wodę
11	Wyjmowany zbiornik na wodę
12	Podstawa
13	Złącze wtykowe podstawy
14	* Śruba mocująca (4×)
15	* Podkładka (4×)
16	Stopka podstawy (4×)
17	Kabel zasilania z wtyczką sieciową
18	Uchwyt węża nawilżania na obudowie zbiornika na wodę
19	Otwór na jednostkę napędową
20	Pilot zdalnego sterowania
21	Wąż nawilżania
22	* Śruba blokująca dolną listwę montażową
23	Dolna listwa montażowa
24	Uchwyt węża nawilżania na siatce przedniej
* = zamontowany	

Rys. B

25	**  Wentylator włączony
26	**  Tryb naturalny
27	**  Tryb nawilżania
28	**  Tryb uśpienia
29	**  Napełnianie zbiornika wodą
30	*  Uruchamianie, ustawianie i zatrzymywanie trybu chłodzenia
31	*  Uruchamianie, ustawianie i zatrzymywanie programatora zegarowego
32	*  Uruchamianie i wstrzymanie nawilżania
33	** Poziom
34	*  Uruchamianie i wstrzymanie oscylacji
35	*  Regulacja prędkości
36	*  Włączanie i wyłączanie produktu
37	**  Programator zegarowy włączony
* = Przycisk • ** = Wskaźnik	

Rys. C

38	*  Uruchamianie, ustawianie i zatrzymywanie trybu chłodzenia
39	*  Uruchamianie i wstrzymanie oscylacji
40	*  Regulacja prędkości
41	*  Uruchamianie i wstrzymanie nawilżania
42	Pokrywa komory na baterię
43	Komora na baterię
44	Śruba blokująca
45	*  Włączanie i wyłączanie produktu
46	*  Uruchamianie, ustawianie i zatrzymywanie programatora zegarowego
* = Przycisk • ** = Wskaźnik	



Rys. K

IIa	Pokrywa z zaworem
IIb	Dno zbiornika na wodę

### ● Dane techniczne

Napięcie znamionowe:	220–240 V~, 50–60 Hz
Klasa ochronności:	II/□
Bateria do pilota zdalnego sterowania:	1,5 V typu AAA, LR03 (2 ×)
Pobór mocy:	80 W

Opis	Symbol	Wartość	Jednostka
Maksymalne natężenie przepływu wentylatora	F	75,83	m <sup>3</sup> /min
Moc wentylatora	P	59,9	W
Wartość eksploatacyjna	SV	1,27	(m <sup>3</sup> /min)/W
Pobór mocy w trybie czuwania	P <sub>SB</sub>	0,15	W
Poziom mocy akustycznej wentylatora	L <sub>WA</sub>	62,41	dB(A)
Maksymalna prędkość powietrza	C	3,7	m/s
Norma dla pomiaru wartości eksploatacyjnej	EN IEC 60879:2019		
Dodatkowych informacji udzielając	OWIM GmbH & Co. KG Stiftsbergstraße 1 74167 Neckarsulm NIEMCY  www.owim.com		



## Instrukcje bezpieczeństwa

**PRZED ROZPOCZĘCIEM UŻYWANIA PRODUKTU ZAPOZNAĆ SIĘ ZE WSZYSTKIMI INSTRUKCJAMI BEZPIECZEŃSTWA I INSTRUKCJĄ OBSŁUGI! PRZEKAZUJĄC PRODUKT INNYM OSOBOM, NALEŻY DOŁĄCZYĆ WSZYSTKIE DOKUMENTY!**

Uszkodzenia powstałe w wyniku nieprzestrzegania niniejszej instrukcji obsługi nie są objęte gwarancją! Nie ponosimy żadnej odpowiedzialności w przypadku wystąpienia szkód wtórnych! Nie bierzemy odpowiedzialności za uszkodzenia mienia lub obrażenia ciała, powstałe w wyniku niewłaściwego użytkowania lub nieprzestrzegania instrukcji bezpieczeństwa!

### Dzieci i osoby z ograniczeniami

#### **⚠ NIEBEZPIECZEŃSTWO!**

#### **Ryzyko uduszenia!**

Nie zostawiać dzieci bez nadzoru w pobliżu materiałów pakunkowych.

Materiały pakunkowe grożą zadławieniem. Dzieci często nie są w stanie ocenić związanych z tym niebezpieczeństw. Zawsze trzymać dzieci z dala od materiałów pakunkowych.

- Produkt ten może być używany przez dzieci w wieku powyżej 8 lat i osoby o ograniczonych zdolnościach fizycznych, zmysłowych lub umysłowych lub o braku doświadczenia i wiedzy, jeśli znajdują się one pod nadzorem lub zostały poinstruowane o bezpiecznym użyciu produktu i wynikających z niego niebezpieczeństwach.
- Czyszczenie i konserwacja przez użytkownika nie mogą być przeprowadzane przez dzieci pozostawione bez nadzoru.
- Dzieci nie mogą bawić się produktem.

**⚠ OSTRZEŻENIE! Ryzyko zranienia!** Przed czyszczeniem i gdy produkt nie jest używany należy go wyłączyć i odłączyć od gniazdka elektrycznego.

**⚠ OSTRZEŻENIE! Ryzyko porażenia prądem!** Upewnić się, że napięcie znamionowe podane na tabliczce znamionowej jest zgodne z napięciem sieci zasilającej.

**⚠ OSTRZEŻENIE! Ryzyko porażenia prądem!** W przypadku uszkodzenia kabla zasilania tego produktu musi on zostać wymieniony przez producenta lub jego serwis klientowski lub też osobę posiadającą podobne kwalifikacje. Pozwoli to uniknąć zagrożeń.

- Produkt stosować tylko w pomieszczeniach suchych.
- Chronić produkt, kabel zasilania i wtyczkę sieciową przed kurzem, bezpośrednim działaniem promieni słonecznych, kapiącą i pryskającą wodą.

**⚠ OSTROŻNIE! Ryzyko zranienia!** Przed zdjęciem siatki ochronnej zawsze odłączyć produkt od źródła zasilania.

**⚠ OSTROŻNIE! Ryzyko zranienia!** Nigdy nie używać produktu z uszkodzoną siatką ochronną lub bez niej.

**⚠ OSTROŻNIE! Ryzyko zranienia!** Podczas użytkowania trzymać ręce, włosy, ubranie i inne przedmioty z dala od siatki zabezpieczającej, aby uniknąć obrażeń lub uszkodzenia produktu.

**⚠ UWAGA! Ryzyko uszkodzenia produktu!**

- Należy pamiętać, że wysoka wilgotność może sprzyjać rozwojowi organizmów biologicznych w środowisku.
- Nie dopuszczać do zawilgocenia lub zamoczenia miejsca wokół produktu. Jeśli pojawi się wilgoć, zmniejszyć moc wyjściową produktu.
- Jeśli nie można zmniejszyć poziomu mocy, używać produktu tylko sporadycznie.
- Należy uważać, aby materiały chłonne, takie jak dywany, zastony lub obrusy nie uległy zawilgoceniu.
- Odtłączać produkt od zasilania podczas napełniania i czyszczenia.
- Nigdy nie zostawiać wody w zbiorniku na wodę, gdy produkt nie jest używany.
- Opróżnić i wyczyścić produkt przed schowaniem.

- Wyczyścić produkt przed kolejnym użyciem.



**Instrukcje bezpieczeństwa dotyczące baterii lub akumulatorów**

**⚠ ZAGROŻENIE ŻYCIA!**

Baterie lub akumulatorki należy trzymać poza zasięgiem dzieci. W razie połknięcia należy niezwłocznie poszukać pomocy lekarza!



**ZAGROŻENIE**

**WYBUCHEM!** Nigdy nie ładować zwykłych baterii nieprzeznaczonych do ładowania. Nie zwierać baterii lub akumulatorów ani ich nie otwierać. Może to spowodować przegrzanie, pożar lub pęknięcie.

- Baterii lub akumulatorów nie wolno wrzucać do ognia lub wody.
- Nie wywierać obciążeń mechanicznych na baterie lub akumulatorki.

## Ryzyko wycieku z baterii lub akumulatorów

- Unikać ekstremalnych warunków otoczenia oraz temperatur, które mogłyby mieć wpływ na baterie lub akumulatorki, np. grzejników lub bezpośredniego światła słonecznego.
- Jeśli baterie lub akumulatorki wyczerpały się, unikać kontaktu ze skórą, oczami i błonami śluzowymi! Miejsca kontaktu natychmiast przepłukać czystą wodą i skonsultować się z lekarzem!



### **NOSIĆ RĘKAWICE**

**OCHRONNE!** Cieknące albo uszkodzone baterie lub akumulatorki mogą powodować poparzenia w kontakcie ze skórą. Przez cały czas nosić odpowiednie rękawice ochronne.

- Używać wyłącznie baterii lub akumulatorów tego samego typu. Nie mieszać ze sobą używanych i nowych baterii lub akumulatorów!
- Jeśli produkt nie będzie używany przez dłuższy czas, baterie lub akumulatorki należy wyjąć z produktu.

## Ryzyko uszkodzenia produktu

- Używać wyłącznie baterii lub akumulatorów zalecanego typu!
- Baterie lub akumulatorki wkładać zgodnie ze znakami polaryzacji (+) i (-) znajdującymi się na bateriach lub akumulatorkach oraz na produkcie.
- Przed włożeniem wyczyścić styki baterii lub akumulatorów oraz komorę na baterie suchą, niestrzępiącą się szmatką lub bawełnianym wacikiem!
- Zużyte baterie lub akumulatorki należy natychmiast wyjąć z produktu i zutylizować w bezpieczny sposób.
- Przed ładowaniem wyjąć akumulatorki z produktu.
- Nie zwierać zacisków zasilania.

### ● **Przed użyciem**

#### ● **Rozpakowanie**

- Usunąć opakowanie. Sprawdzić, czy produkt nie jest uszkodzony.

## ● Montaż

■ Liczba osób wymaganych do montażu: 1 osoba dorosła

Rys.	Krok
D	<ol style="list-style-type: none"> <li>1. Poluzować śrubę blokującą jednostkę napędową [8] w otworze na jednostkę napędową [19].</li> <li>2. Jednostkę napędową [7] włożyć do otworu na jednostkę napędową [19].</li> <li>3. Dokręcić śrubę blokującą jednostkę napędową [8].</li> </ol>
E	<p><b>ⓘ RADA:</b> Obudowę z jednostką napędową [7] ustawić na płaskiej powierzchni, aby ułatwić montaż.</p> <ol style="list-style-type: none"> <li>1. Ostonę z tworzywa sztucznego zdjąć z wałka silnika [7a].</li> <li>2. Luzowanie nakrętki zabezpieczającej siatki [5]: Nakrętkę zabezpieczającą siatkę przekręcić przeciwnie do ruchu wskazówek zegara.</li> <li>3. Siatkę tylną [6] nałożyć na wałek silnika [7a].</li> <li>4. Nakrętkę zabezpieczającą siatkę [5] umieścić na siatce tylnej [6].</li> <li>5. Mocowanie nakrętki zabezpieczającej siatkę [5]: Nakrętkę zabezpieczającą siatkę przekręcić w kierunku zgodnym z ruchem wskazówek zegara.</li> <li>6. Wirnik łopatkowy [4] umieścić na nakrętce zabezpieczającej siatkę [5].</li> <li>7. Nakrętkę zabezpieczającą wirnika łopatkowego [3] umieścić na wirniku łopatkowym [4].</li> <li>8. Mocowanie nakrętki zabezpieczającej wirnika łopatkowego [3]: Nakrętkę zabezpieczającą wirnika łopatkowego przekręcić przeciwnie do ruchu wskazówek zegara.</li> </ol>
F	<ol style="list-style-type: none"> <li>1. Poluzować śrubę blokującą dolną listwę montażową [22].</li> <li>2. Otworzyć dolną listwę montażową [23].</li> <li>3. Siatkę przednią [2] umieścić na siatce tylnej [6]. Górna listwa montażowa [1] musi przylegać do siatki tylnej.</li> <li>4. Zamknąć dolną listwę montażową [23].</li> <li>5. Dolną listwę montażową [23] zamocować za pomocą śruby blokującej dolną listwę montażową [22].</li> </ol>
G	<ol style="list-style-type: none"> <li>1. Wąż nawilżania [21] włożyć do uchwytu węża nawilżania na obudowie zbiornika na wodę [18].</li> <li>2. Drugi koniec węża nawilżania [21] włożyć do uchwytu węża nawilżania na siatce przedniej [24].</li> </ol>
H	<ol style="list-style-type: none"> <li>1. Śruby mocujące [14] i podkładki [15] wykręcić z podstawy [12].</li> <li>2. Luzowanie złącza wtykowego podstawy [13]: Złącze wtykowe podstawy przekręcić w kierunku przeciwnym do ruchu wskazówek zegara.</li> <li>3. Obudowę z jednostką napędową [7] umieścić na podstawie [12].</li> <li>4. Mocowanie złącza wtykowego podstawy [13]: Złącze wtykowe podstawy przykręcić do obudowy z jednostką napędową [7], kręcąc w kierunku zgodnym z ruchem wskazówek zegara.</li> <li>5. Śruby mocujące [14] włożyć przez podkładki [15] do otworów prowadzących w dolnej części podstawy [12].</li> </ol>



Rys.	Krok
I	<ol style="list-style-type: none"> <li>1. Poluzować śrubę blokującą <b>44</b>.</li> <li>2. Pokrywą komory na baterie <b>42</b> pociągnąć do tyłu.</li> <li>3. Włożyć 2x baterie 1,5 V typu AAA (LR03) do komory na baterie <b>43</b>, zachowując odpowiednią polaryzację.</li> <li>4. Pokrywą komory na baterie <b>42</b> nałożyć na komorę na baterie <b>43</b>.</li> <li>5. Dokręcić śrubę blokującą <b>44</b>.</li> </ol> <p><b>❗ RADA:</b> Pilota zdalnego sterowania <b>20</b> przechowywać we wgłębieniu w górnej części obudowy.</p>

## ● Napełnianie zbiornika wodą

Rys.	Krok
J	<ol style="list-style-type: none"> <li>1. Otworzyć pokrywę zbiornika na wodę <b>10</b>.</li> <li>2. Zbiornik na wodę <b>11</b> wyjąć z produktu.</li> </ol>
K	<ol style="list-style-type: none"> <li>1. Zbiornik na wodę <b>11</b> odwrócić tak, aby pokrywa <b>11a</b> była skierowana do góry.</li> <li>2. Pokrywą <b>11a</b> przekręcić w kierunku przeciwnym do ruchu wskazówek zegara.</li> <li>3. Pokrywa <b>11a</b> zdjąć ze zbiornika na wodę <b>11</b>.</li> <li>4. Zbiornik na wodę <b>11</b> napełnić wodą do znaku <b>MIN</b>.</li> <li>5. Pokrywą <b>11a</b> nałożyć na zbiornik na wodę <b>11</b>.</li> <li>6. Pokrywą <b>11a</b> przekręcić w kierunku zgodnym z ruchem wskazówek zegara.</li> <li>7. Zbiornik na wodę <b>11</b> odwrócić tak, aby pokrywa <b>11a</b> była skierowana w dół.</li> <li>8. Otworzyć pokrywę zbiornika na wodę <b>10</b>.</li> <li>9. Zbiornik na wodę <b>11</b> włożyć do produktu.</li> </ol> <p><b>❗ RADA:</b> Po włożeniu zbiornika na wodę <b>11</b> woda spływa ze zbiornika na wodę na dno zbiornika na wodę <b>11b</b>.</p>

## ● Obsługa

**⚠ OSTRZEŻENIE!** Podczas korzystania z funkcji nawilżania nie kierować produktu w stronę gniazdek elektrycznych lub urządzeń elektrycznych.



































- Produkt umieścić na płaskiej, stabilnej powierzchni.
- Wtyczkę sieciową **17** podłączyć do gniazdka sieciowego.
- Włączanie produktu: Nacisnąć przycisk  **36** lub  **45**.





## ● Przegląd funkcji

### ❗ RADY:

- Wskaźniki  **25**,  **26**,  **27**,  **28**,  **29**,  **37** oraz wskaźnik poziomu **33** gasną po 30 sekundach bezczynności.
- Na produkcie nacisnąć przycisk  **30**,  **31**,  **32**,  **34**,  **35** lub  **36**, aby włączyć wskaźniki.



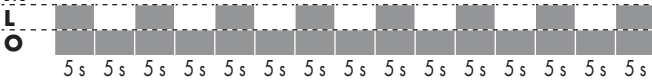
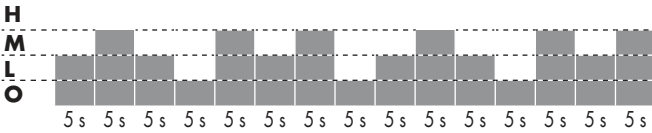
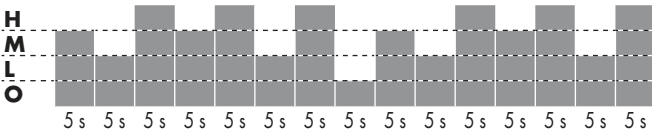



(Rys. B, C)

Przycisk	Wskazanie	Funkcja
 <span>36</span>  <span>45</span>	 <span>25</span>	Nacisnąć przycisk  lub  , aby włączyć lub wyłączyć produkt.
 <span>30</span>   <span>38</span>	 <span>25</span>  <span>26</span>  <span>28</span>	Nacisnąć kilka razy przycisk  lub <b>M</b> , aby uruchomić, ustawić lub zatrzymać funkcję chłodzenia. <input type="checkbox"/> Tryb normalny <input type="checkbox"/> Tryb naturalny <input type="checkbox"/> Tryb uśpienia
 <span>31</span>   <span>46</span>	 <span>37</span>  <b>1</b> <span>33</span> <b>2</b> <b>3</b> <b>4</b> <b>5</b> <b>6</b> <b>7</b> <b>8</b> <b>9</b> <b>0</b>	Nacisnąć kilka razy przycisk  lub  , aby uruchomić, ustawić lub zatrzymać funkcję programatora zegarowego. <input type="checkbox"/> 1-godzinny programator zegarowy <input type="checkbox"/> 2-godzinny programator zegarowy <input type="checkbox"/> 3-godzinny programator zegarowy <input type="checkbox"/> 4-godzinny programator zegarowy <input type="checkbox"/> 5-godzinny programator zegarowy <input type="checkbox"/> 6-godzinny programator zegarowy <input type="checkbox"/> 7-godzinny programator zegarowy <input type="checkbox"/> 8-godzinny programator zegarowy <input type="checkbox"/> 9-godzinny programator zegarowy <input type="checkbox"/> Programator zegarowy wyłączony
 <span>32</span>  <span>41</span>	 <span>27</span>  <span>33</span>  	Nacisnąć przycisk  lub  , aby uruchomić lub wstrzymać nawilżanie. <b>i RADY:</b> <input type="checkbox"/> Domyślne ustawienie tej funkcji to poziom <b>2</b> . <input type="checkbox"/> Ta funkcja nie jest dostępna, gdy poziom wody znajduje się poniżej znaku <b>MIN</b> i wtedy świeci wskaźnik  <span>29</span> .
	 <span>29</span>	Napełnić zbiornik na wodę.
 <span>34</span>  <span>39</span>		Nacisnąć przycisk  lub  , aby uruchomić lub zatrzymać automatyczny ruch produktu w lewo lub w prawo.
 <span>35</span>  <span>40</span>	<b>1/2/3</b> <span>33</span>	Nacisnąć przycisk  lub  , aby dostosować prędkość produktu.











Tryb	Poziom	Prędkość/Czas pracy
 Normalna	<b>1</b>	<b>L</b> (do chwili wyłączenia produktu)
	<b>2</b>	<b>M</b> (do chwili wyłączenia produktu)
	<b>3</b>	<b>H</b> (do chwili wyłączenia produktu)
 Naturalna	<b>1</b>	
	<b>2</b>	
	<b>3</b>	
 Tryb uśpiania	<b>1</b>	Tryb naturalny przy prędkości <b>1</b> (do chwili wyłączenia produktu)
	<b>2</b>	Tryb naturalny przy prędkości <b>2</b> (30 min) Tryb naturalny przy prędkości <b>1</b> (do chwili wyłączenia produktu)
	<b>3</b>	Tryb naturalny przy prędkości <b>3</b> (30 min) Tryb naturalny przy prędkości <b>2</b> (30 min) Tryb naturalny przy prędkości <b>1</b> (do chwili wyłączenia produktu)
<b>H = Duża   M = Średnia   L = Mała   O = Wył.</b>		

## ● Programator zegarowy

Produkt można zaprogramować tak, aby przełączał się w tryb gotowości po upływie 1–9 godzin działania.

- Naciśnij kilkakrotnie przycisk  lub , aby ustawić czas, po którym produkt powinien się automatycznie wyłączyć.
- Wyłączenie programatora zegarowego: Naciskać przycisk  lub , aż pojawi się wskaźnik **O**.  Jednocześnie zgaśnie wskaźnik .

## ● Funkcja mgiełki

- Dzięki funkcji mgiełki woda ze zbiornika wody  jest drobno rozpylana i przepuszczana przez wąż nawilżania  po podłączeniu węża nawilżania do uchwyty węża nawilżania na siatce przedniej .
- Funkcję mgiełki można włączyć indywidualnie (bez nawiewu).
- Funkcji mgiełki można używać z przyciskiem / oraz /.
- Wyłączenie funkcji mgiełki: Naciśnij kilka razy przycisk  lub , aż wskaźnik poziomu  zgaśnie. Jednocześnie zgaśnie wskaźnik .



## ● Czyszczenie i konserwacja

### ⚠ **OSTRZEŻENIE! Ryzyko porażenia prądem!**

- Nie zanurzać części elektrycznych produktu w wodzie ani w innych płynach. Nigdy nie trzymać produktu pod bieżącą wodą.
- Nie wolno dopuścić, aby woda lub inne płyny dostały się do jednostki napędowej [7].
- Przed czyszczeniem: Wtyczkę sieciową [17] wyjąć z gniazdka sieciowego.
- Do czyszczenia nie wolno używać żrących, agresywnych środków czyszczących ani twardych szczotek.

Część	Czyszczenie
Produkt	<input type="checkbox"/> Czyścić obudowę lekko zwilżoną ściereczką.
Siatka przednia [2] Siatka tylna [6]	<b>⚠ OSTROŻNIE! Ryzyko zranienia!</b> W żadnym wypadku nie należy zdejmować siatki przedniej [2] ani tylnej [6].  <input type="checkbox"/> Siatkę przednią [2] i tylną [6] czyścić wyłącznie odkurzaczem i lekko wilgotną szmatką.
Wąż nawilżania [21]	<ol style="list-style-type: none"> <li>1. Wąż nawilżania [21] wyjąć z uchwytu węża nawilżania na siatce przedniej [24].</li> <li>2. Wąż nawilżania [21] wyjąć z uchwytu węża nawilżania na obudowie zbiornika na wodę [18].</li> <li>3. Następnie wyczyścić wąż nawilżania [21] ciepłą wodą i łagodnym środkiem czyszczącym.</li> <li>4. Podłączyć wąż nawilżania [21] do produktu (patrz akapit „Montaż”).</li> </ol>
Zbiornik na wodę [11]	<input type="checkbox"/> Ze względów higienicznych wodę należy wymieniać najpóźniej po 72 godzinach. <input type="checkbox"/> Zbiornik na wodę [11] odkamieniać regularnie i na czas przechowywania. <input type="checkbox"/> Ocet działa jak naturalny środek czyszczący, który usuwa osady z dna zbiornika na wodę [11].  <ol style="list-style-type: none"> <li>1. Do zbiornika na wodę [11] wlać 500 ml octu i 1000 ml wody.</li> <li>2. Zamieszać ciecz, aby pokryła dno i boki zbiornika na wodę [11]. Pozostawić płyn do wchłonięcia na co najmniej 1 godzinę.</li> <li>3. Zbiornik na wodę [11] dokładnie wypłukać czystą wodą.</li> <li>4. Pozwolić, aby zbiornik na wodę [11] całkowicie wysychł.</li> </ol>
Dno zbiornika na wodę [11b]	<ol style="list-style-type: none"> <li>1. Wnętrze dna zbiornika na wodę [11b] (pod zbiornikiem na wodę [11]) wycierać suchą szmatką, aby wchłonięta pozostała woda.</li> <li>2. Regularnie czyścić dno zbiornika na wodę [11b] za pomocą wilgotnej szmatki zwilżonej wodą i łagodnym detergentem.</li> <li>3. Dno zbiornika na wodę [11b] wycierać miękką szmatką.</li> </ol>

Część	Czyszczenie
Pilot zdalnego sterowania 20	<ol style="list-style-type: none"> <li>1. Poluzować śrubę blokującą 44.</li> <li>2. Pokrywą komory na baterie 42 pociągnąć do tyłu.</li> <li>3. Wyjąć baterie z komory na baterie 43.</li> <li>4. Styki baterii czyścić suchą, niestrzępiącą się szmatką.</li> <li>5. Baterie włożyć do komory na baterie 43.</li> </ol>

## ● Przechowywanie

- Przechowywać produkt w oryginalnym opakowaniu, gdy nie jest używany.
- Wymij baterie z pilota zdalnego sterowania 20, jeśli nie będzie używany przez dłuższy czas.
- Opróżnić wymiomy zbiornik na wodę 11. Usunąć całą wodę, pozostającą na dnie zbiornika na wodę 11b. Zbiornik na wodę oraz dno zbiornika na wodę wytrzeć suchą szmatką.
- Produkt przechowywać w suchym, niedostępnym dla dzieci miejscu.

## ● Utylizacja

Opakowanie wykonane jest z materiałów przyjaznych dla środowiska, które można przekazać do utylizacji w lokalnym punkcie przetwarzania surowców wtórnych.



Przy segregowaniu odpadów prosimy zwrócić uwagę na oznakowanie materiałów opakowaniowych, oznaczone są one skrótami (a) i numerami (b) o następującym znaczeniu: 1-7: Tworzywa sztuczne/20-22: Papier i tektura/80-98: Materiały kompozytowe.

Produkt, w tym akcesoria i materiały opakowaniowe, nadają się do recyklingu i podlegają rozszerzonej odpowiedzialności producenta.

Wyrzuć je osobno, zgodnie z ilustracją przedstawiającą informację o sortowaniu, aby zapewnić lepszą utylizację odpadów.

Logo Triman jest ważne tylko dla Francji.



Informacji na temat możliwości utylizacji wyeksploatowanego produktu udziela urząd gminy lub miasta.



Z uwagi na ochronę środowiska nie wyrzucać urządzenia po zakończeniu eksploatacji do odpadów domowych, lecz prawidłowo zutylizować. Informacji o punktach zbiorczych i ich godzinach otwarcia udziela odpowiedni urząd.

Elektroodpady nie mogą być wyrzucane do pojemników do selektywnej zbiórki odpadów komunalnych. Można je oddać w specjalnie wyznaczonych miejscach np. Punkt Selektywnej Zbiórki Odpadów Komunalnych lub/bądź w punktach handlowych oferujących w sprzedaży sprzęt elektroniczny.

## Produkt:



Points de collecte sur [www.quefairemesdechets.fr](http://www.quefairemesdechets.fr)  
Privilégiez la réparation ou le don de votre appareil !

Należy postępować zgodnie z obowiązującymi w Polsce przepisami dotyczącymi selektywnej zbiórki urządzeń elektrycznych i elektronicznych. Zużyty sprzęt może mieć szkodliwy wpływ na środowisko i zdrowie ludzi z uwagi na potencjalną zawartość niebezpiecznych substancji, mieszanin oraz części składowych. Gospodarstwo domowe spełnia ważną rolę w przyczynianiu się do ponownego użycia i odzysku surowców wtórnych, w tym recyklingu zużytego sprzętu. Na tym etapie kształtuje się postawy, które wpływają na zachowanie wspólnego dobra jakim jest czyste środowisko naturalne.

Uszkodzone lub zużyte baterie/akumulatory muszą być poddane recyklingowi zgodnie z dyrektywą 2006/66/WE i jej zmianami. Oddać baterie/akumulatory i/lub produkt w dostępnych punktach zbiórki.



### **Niewłaściwa utylizacja baterii/akumulatorów stwarza zagrożenie dla środowiska naturalnego!**

Przed utylizacją należy wyjąć baterie/akumulatory z produktu.

Baterii/akumulatorów nie należy wyrzucać razem z odpadami domowymi. Mogą one zawierać szkodliwe metale ciężkie i należy je traktować jak odpady specjalne. Symbole chemiczne metali ciężkich są następujące: Cd = kadm, Hg = rtęć, Pb = ołów. Dlatego też zużyte baterie/akumulatory należy przekazywać do komunalnych punktów gromadzenia odpadów niebezpiecznych.

### **● Gwarancja**

Produkt został wyprodukowany zgodnie z surowymi wytycznymi dotyczącymi jakości i dokładnie przetestowane przed dostawą. W przypadku wad materiałowych lub produkcyjnych przysługują Państwu prawa ustawowe wobec sprzedawcy produktu. Państwa prawa ustawowe nie są w żaden sposób ograniczone przez naszą gwarancję przedstawioną poniżej.

Gwarancja na ten produkt wynosi 3 lata od daty zakupu. Okres gwarancji rozpoczyna się od daty zakupu. Proszę przechowywać oryginalny rachunek w bezpiecznym miejscu, ponieważ ten dokument jest wymagany jako dowód zakupu.

Wszelkie uszkodzenia lub wady obecne już w momencie zakupu należy zgłosić niezwłocznie po rozpakowaniu produktu.

Jeżeli w ciągu 3 lat od daty zakupu produkt wykaże wady materiałowe lub produkcyjne, to – według naszego uznania – bezpłatnie go naprawimy lub wymienimy. Okres gwarancji nie ulega przedłużeniu o przyznane roszczenie gwarancyjne. Dotyczy to również wymienionych i naprawionych części.

Niniejsza gwarancja traci ważność, jeśli produkt został uszkodzony, był niewłaściwie użytkowany lub konserwowany.

Gwarancja obejmuje wady materiałowe i produkcyjne. Niniejsza gwarancja nie obejmuje części produktu, które podlegają normalnemu zużyciu i dlatego są uważane za części zużywalne (np. baterie, akumulatory, węże, wkłady atramentowe), ani nie obejmuje uszkodzeń części delikatnych, np. przetłaczników lub części wykonanych ze szkła.

Zgodnie z Kodeksem Cywilnym art. 581 §1 wraz z wymianą urządzenia lub ważnej części czas gwarancji rozpoczyna się na nowo.

### **● Sposób postępowania w przypadku naprawy gwarancyjnej**

Aby zapewnić szybkie rozpatrzenie Państwa wniosku, prosimy stosować się do następujących wskazówek:

Przed skontaktowaniem się z działem serwisowym należy przygotować paragon i numer artykułu (IAN 446356\_2307) jako dowód zakupu.

Numery artykułów można znaleźć na tabliczce znamionowej, na grawerunku, na stronie tytułowej jego instrukcji (na dole po lewej stronie) lub jako naklejkę na stronie odwrotnej lub spodniej.

W razie wystąpienia błędów w działaniu lub innych wad, należy skontaktować się najpierw z wymienionym poniżej działem serwisowym telefonicznie lub pocztą elektroniczną.

Produkt uznany za uszkodzony można następnie z dołączeniem dowodu zakupu (paragonu) i podaniem, na czym polega wada i kiedy wystąpiła, przestać bezpłatnie na podany Państwu adres serwisu.

## ● **Serwis**

 **Serwis Polska**















Tel.: 008004911946



E-Mail: [owim@lidl.pl](mailto:owim@lidl.pl)



<b>Seznam použitých piktogramů a symbolů</b> .....	Strana	84
<b>Úvod</b> .....	Strana	85
Použití ke stanovenému účelu .....	Strana	85
Rozsah dodávky .....	Strana	85
Popis dílů .....	Strana	85
Technické údaje .....	Strana	86
<b>Bezpečnostní pokyny</b> .....	Strana	87
Bezpečnostní pokyny pro baterie/akumulátory .....	Strana	89
<b>Před použitím</b> .....	Strana	90
Vybalení .....	Strana	90
Montáž .....	Strana	90
Naplnění nádržky na vodu .....	Strana	91
<b>Obsluha</b> .....	Strana	91
Přehled funkcí .....	Strana	92
Časovač .....	Strana	93
Funkce rozprašování mlhy .....	Strana	94
<b>Čištění a péče</b> .....	Strana	94
<b>Skladování</b> .....	Strana	95
<b>Zlikvidování</b> .....	Strana	95
<b>Záruka</b> .....	Strana	96
Postup v případě uplatňování záruky .....	Strana	96
<b>Servis</b> .....	Strana	96

## Seznam použitých piktogramů a symbolů

	<p><b>NEBEZPEČÍ!</b> – Označuje ohrožení s vysokým stupněm rizika, které má, pokud se mu nezabrání, za následek smrt nebo těžké zranění (např. nebezpečí udušení)</p>		<p><b>UPOZORNĚNÍ:</b> Tento symbol se signálním slovem „Upozornění“ poskytuje další užitečné informace.</p>
	<p><b>VAROVÁNÍ!</b> – Označuje nebezpečí se středním stupněm rizika, které může mít, pokud se mu nezabrání, za následek těžké zranění nebo smrt (např. riziko úrazu elektrickým proudem)</p>		<p>Střídavý proud/napětí</p>
	<p><b>OPATRNĚ!</b> – Označuje ohrožení s nízkým stupněm rizika, které může mít, pokud se mu nezabrání, za následek lehké až střední zranění (např. nebezpečí opaření)</p>		<p>Ochranářská třída II</p>
	<p><b>VÝSTRAHA!</b> – Varuje před možným poškozením majetku (např. nebezpečí zkratu)</p>		<p>Používejte výrobek jen v suchých vnitřních prostorách.</p>
	<p>Uchovávejte mimo dosah dětí</p>		<p>Nemíchejte nové a použité baterie.</p>
	<p>Neházejte do ohně</p>		<p>Nenabíjejte</p>
	<p>Nepoužívejte nesprávně</p>		<p>Udržujte mimo dosah vody a nadměrné vlhkosti</p>
	<p>Nedeformujte/nepoškozte</p>		<p>Nezkratujte</p>
	<p>Neotevírejte ani nerozebírejte</p>		<p>Používejte správně</p>

	Nemíchejte různé typy nebo značky		Bezpečnostní pokyny Pokyny pro činnost
	Značka CE potvrzuje shodu se směrnicemi EU, které se na výrobek vztahují.		

## STOJANOVÝ VENTILÁTOR S FUNKCÍ ROZPRAŠOVÁNÍ MLHY

### ● Úvod

Blahopřejeme Vám ke koupi nového výrobku. Rozhodli jste se pro kvalitní produkt. Návod k obsluze je součástí tohoto výrobku. Obsahuje důležité pokyny pro bezpečnost, použití a likvidaci. Před použitím výrobku se seznamte se všemi pokyny k obsluze a bezpečnostními pokyny. Používejte výrobek jen popsáním způsobem a na uvedených místech. Při předání výrobku třetí osobě předejte i všechny podklady.

### ● Použití ke stanovenému účelu

- Tento výrobek je určen pro cirkulaci a zvlhčování vzduchu.
- Výrobek by měl být používán pouze v suchých vnitřních prostorech.
- Použití, která nejsou v tomto návodu k obsluze popsána, mohou způsobit poškození výrobku nebo vážné poranění.
- Tento výrobek je určen pro použití v domácnosti; není vhodný pro profesionální použití.
- Výrobce nepřebírá žádnou odpovědnost za škody způsobené neodborným použitím.

### ● Popis dílů

Obr. A

1	Horní upevňovací lišta
2	Přední mřížka
3	Pojistná matice lopatky ventilátoru
4	Lopatka ventilátoru

### ● Rozsah dodávky



- Výrobek vybalte. Odstraňte přepravní pojistky, pokud jsou k dispozici.
  - Zkontrolujte po vybalení výrobku, zda je výrobek kompletní a v řádném stavu. Před použitím odstraňte všechny obalové materiály (včetně ochranných fólií).
- 1 Motorová jednotka (s pojistnou maticí mřížky, ovládacím panelem s indikátorem a odnímatelnou nádržkou na vodu)
  - 1 Základna s patkami, spojkou základny, stavěcími šrouby a podložkami
  - 1 Přední mřížka (s pojistnou maticí mřížky a pojistným šroubem)
  - 1 Zadní mřížka
  - 1 Lopatka ventilátoru
  - 1 Pojistná matice lopatky ventilátoru
  - 1 Mlhová hadice
  - 1 Dálkové ovládání
  - 2 Baterie (LR03)
  - 1 Krátký návod
- i UPOZORNĚNÍ:** Různé odnímatelné součástky jsou dodávány předmontované (viz „Popis dílů“).

5	Pojistná matice mřížky
6	Zadní mřížka
7	Motorová jednotka
7a	Hřídél motoru
8	* Pojistný šroub pro motorovou jednotku
9	Ovládací panel s indikátorem

10	Kryt nádržky na vodu
11	Odnímatelná nádržka na vodu
12	Základna
13	Spojka základny
14	* Stavěcí šroub (4×)
15	* Podložka (4×)
16	Patky (4×)
17	Přípojně vedení se sířovou zástrčkou
18	Upevnění mlhové hadice ke skříni nádržky na vodu
19	Otvor pro motorovou jednotku
20	Dálkové ovládání
21	Mlhová hadice
22	* Pojistný šroub pro dolní upeňovací lištu
23	Dolní upeňovací lišta
24	Upevnění mlhové hadice k přední mřížce
* = předmontované	

Obr. B

25	**  Ventilátor zapnutý
26	**  Přirozený režim
27	**  Režim zvlhčování
28	**  Režim spánku
29	**  Naplnění nádržky na vodu
30	*  Způsob chlazení spustit/nastavit/ukončit
31	*  Časovač spustit/nastavit/ukončit
32	*  Spuštění/ukončení zvlhčování vzduchu
33	** Stupeň
34	*  Spuštění/ukončení oscilování
* = Tlačítko • ** = Indikátor	

35	*  Nastavte otáčky
36	*  Zapnutí/vypnutí výrobku
37	**  Časovač nastaven
* = Tlačítko • ** = Indikátor	

Obr. C

38	* <b>M</b> Způsob chlazení spustit/nastavit/ukončit
39	*  Spuštění/ukončení oscilování
40	*  Nastavte otáčky
41	*  Spuštění/ukončení zvlhčování vzduchu
42	Kryt přihrádky na baterie
43	Přihrádka na baterie
44	Pojistný šroub
45	*  Zapnutí/vypnutí výrobku
46	*  Časovač spustit/nastavit/ukončit
* = Tlačítko • ** = Indikátor	

Obr. K

11a	Víko s ventilem
11b	Dno nádržky na vodu

## ● Technické údaje

Jmenovité napětí:	220–240 V~, 50–60 Hz
Ochranná třída:	II/□
Baterie dálkového ovládání:	2 × 1,5 V baterie (AAA, LR03)
Příkon:	80 W



Popis	Symbol	Hodnota	Jednotka
Maximální průtok ventilátoru	F	75,83	m <sup>3</sup> /min
Příkon ventilátoru	P	59,9	W
Provozní hodnota	SV	1,27	(m <sup>3</sup> /min)/W
Příkon v pohotovostním stavu	P <sub>SB</sub>	0,15	W
Hladina akustického výkonu ventilátoru	L <sub>WA</sub>	62,41	dB(A)
Maximální rychlost vzduchu	C	3,7	metry/s
Norma pro měření provozní hodnoty	EN ISO 60879:2019		
Kontaktní osoby, které poskytnou další informace	OWIM GmbH & Co. KG Stiftsbergstraße 1 74167 Neckarsulm NĚMECKO  www.owim.com		



## Bezpečnostní pokyny

**SEZNAMTE SE PŘED POUŽITÍM VÝROBKU SE VŠEMI BEZPEČNOSTNÍMI POKYNY A POKYNY PRO OBSLUHU! KDYŽ PŘEDÁVÁTE TENTO VÝROBEK JINÝM LIDEM, DEJTE JIM I VŠECHNY DOKUMENTY!**

V případě poškození v důsledku nedodržení tohoto návodu na obsluhu se vaše záruka ruší! Za následné škody se nepřebírá žádná odpovědnost! V případě škody na majetku nebo zranění způsobené nesprávným používáním nebo nedodržením bezpečnostních pokynů se nepřebírá žádná odpovědnost!

## Děti a osoby se zdravotním omezením

### **⚠ NEBEZPEČÍ! Riziko**

**udušení!** Nenechte děti hrát si bez dozoru s balicími materiály.

Balicí materiál představuje nebezpečí udušení. Děti často podceňují s tím spojená nebezpečí. Vždy udržujte balicí materiál mimo dosah dětí.

- Tento výrobek mohou používat děti starší 8 let i osoby se sníženými fyzickými, smyslovými či mentálními schopnostmi nebo s nedostatkem zkušeností a znalostí, pokud jsou pod dohledem nebo byly poučeny ohledně bezpečného používání výrobku a chápou z toho vyplývající rizika.

- Děti nesmí provádět čištění a uživatelskou údržbu bez dohledu.
- Děti si nesmí s výrobkem hrát.

**⚠ VAROVÁNÍ! Riziko zranění!** Výrobek vypněte a odpojte jej od elektrické sítě předtím, než začnete provádět čisticí práce, a v případě, že výrobek není používán.

**⚠ VAROVÁNÍ! Riziko úrazu elektrickým proudem!** Dbejte na to, aby jmenovité napětí na typovém štítku odpovídalo napětí v síti vašeho napájení.

**⚠ VAROVÁNÍ! Riziko úrazu elektrickým proudem!** Když je síťové přípojné vedení tohoto výrobku poškozeno, musí být nahrazeno výrobcem nebo jeho zákaznickou službou nebo podobně kvalifikovanou osobou, aby se zabránilo ohrožení.

- Používejte výrobek jen v suchých vnitřních prostorách.
- Chraňte výrobek, přípojné vedení a síťovou zástrčku před prachem, přímým slunečním zářením, kapající a stříkající vodě.

**⚠ OPATRNĚ! Riziko zranění!** Před odstraněním ochranné mřížky vždy odpojte výrobek od napájení.

**⚠ OPATRNĚ! Riziko zranění!** Nikdy nepoužívejte výrobek bez ochranné mřížky nebo s poškozenou mřížkou.

**⚠ OPATRNĚ! Riziko zranění!** Udržujte v průběhu použití ruce, vlasy, oblečení a předměty daleko od ochranného koše, abyste zabránili zraněním a poškozením výrobku.

**⚠ VÝSTRAHA! Riziko poškození výrobku!**

- Všimněte si, že vysoká vlhkost může podporovat růst biologických organismů v prostředí.
- Dbejte na to, aby oblast kolem výrobku nebyla vlhká nebo mokrá. Pokud se objeví vlhkost, snižte stupeň výkonu výrobku.
- Pokud nelze snížit stupeň výkonu výrobku, používejte výrobek přerušovaně.
- Dbejte na to, aby savé materiály, jako jsou koberce, záclony nebo ubrusy, nebyly mokré.
- Při plnění a čištění výrobek odpojte od sítě.

- Pokud se výrobek nepoužívá, nikdy nenechávejte vodu v nádržce na vodu.
- Před uložením výrobek vyprázdněte a vyčistěte.
- Před příštím použitím výrobek vyčistěte.



### **Bezpečnostní pokyny pro baterie/akumulátory**

#### **⚠ NEBEZPEČÍ ŽIVOTA!**

Baterie/akumulátory udržujte mimo dosah dětí. V případě spolknutí vyhledejte ihned lékaře!



**NEBEZPEČÍ VÝBUCHU!** Nikdy nedobíjejte nedobíjitelné baterie. Nezkratujte baterie/akumulátory a/ nebo je neotevírejte. Přehřátí, nebezpečí požáru nebo roztržení může být následkem.

- Nikdy neházejte baterie/akumulátory do ohně nebo do vody.
- Nevystavujte baterie/akumulátory mechanické zátěži.

### **Riziko vytečení baterií/akumulátorů**

- Vyhněte se extrémním podmínkám a teplotám, které by mohly mít vliv na baterie/akumulátory, např. na radiátorech/přímém slunečním světle.
- Pokud jsou baterie/akumulátory vyteklé, zabraňte kontaktu kůže, očí a sliznic s chemikáliemi! Postižené místo pečlivě opláchněte čistou vodou a ihned vyhledejte lékařskou pomoc!



#### **NOSTE OCHRANNÉ**

**rukavice!** Vytékající nebo poškozené baterie/akumulátory mohou způsobit při styku s pokožkou popáleniny. V tomto případě použijte vhodné ochranné rukavice.

- Používejte pouze stejný typ baterií/akumulátorů. Nemíchejte staré baterie/akumulátory s novými!
- Pokud nebude výrobek delší dobu používán, baterie/akumulátory odstraňte.

### **Riziko poškození výrobku**

- Používejte pouze předepsaný typ baterie/typ akumulátoru!

- Vložte baterie/akumulátory podle značek polarit (+) a (-) na baterii/akumulátoru a výrobku.
- Očistěte kontakty na baterii/akumulátoru a v přihrádce na baterie před vložením suchým nežmolčujícím hadříkem nebo vatovou tyčinkou!
- Vyjměte z výrobku okamžitě vybité baterie/akumulátory a bezpečně je zlikvidujte.
- Před nabíjením vyjměte akumulátory z výrobku.
- Přívodní svorky nezkratujte.

### ● Před použitím

#### ● Vybalení

- Odstraňte veškeré balicí materiály. Zkontrolujte, zda není výrobek poškozen.

### ● Montáž

- Počet osob vyžadovaných k montáži: 1 dospělý

Obr.	Krok
D	<ol style="list-style-type: none"> <li>1. Povolte pojistný šroub pro motorové jednotky [8] z otvoru pro motorové jednotky [19].</li> <li>2. Zastrčte rukojeť [7] do otvoru pro motorové jednotky [19].</li> <li>3. Pevně utáhněte pojistný šroub pro motorovou jednotku [8].</li> </ol>
E	<p>ⓘ <b>UPOZORNĚNÍ:</b> Umístěte skříň s motorovou jednotkou [7] na rovný povrch, abyste usnadnili instalaci.</p> <ol style="list-style-type: none"> <li>1. Sejměte plastový kryt z hřídele motoru [7a].</li> <li>2. Povolte pojistnou matici mřížky [5]: Otočte pojistnou matici mřížky proti směru hodinových ručiček.</li> <li>3. Nasaďte zadní mřížku [6] na hřídel motoru [7a].</li> <li>4. Nasaďte pojistnou matici mřížky [5] na zadní mřížku [6].</li> <li>5. Upevněte pojistnou matici mřížky [5]: Otočte pojistnou matici mřížky ve směru hodinových ručiček.</li> <li>6. Nasaďte lopatku ventilátoru [4] na pojistnou matici mřížky [5].</li> <li>7. Nasaďte pojistnou matici lopatky ventilátoru [3] na lopatku ventilátoru [4].</li> <li>8. Upevněte pojistnou matici lopatky ventilátoru [3]: Otočte pojistnou matici lopatky ventilátoru proti směru hodinových ručiček.</li> </ol>
F	<ol style="list-style-type: none"> <li>1. Povolte pojistný šroub pro dolní upevňovací lišty [22].</li> <li>2. Otevřete dolní upevňovací lištu [23].</li> <li>3. Nasaďte přední mřížku [2] na zadní mřížku [6]. Horní upevňovací lišta [1] musí zapadnout do zadní mřížky.</li> <li>4. Uzavřete dolní upevňovací lištu [23].</li> <li>5. Zajistěte dolní upevňovací lištu [23] pomocí pojistného šroubu pro dolní upevňovací lištu [22].</li> </ol>

Obr.	Krok
G	<ol style="list-style-type: none"> <li>1. Zasuňte mlhovou hadici <b>21</b> do upevnění mlhové hadice na skříni nádržky na vodu <b>18</b>.</li> <li>2. Druhou stranu mlhové hadice <b>21</b> zasuňte do upevnění mlhové hadice na přední mřížce <b>24</b>.</li> </ol>
H	<ol style="list-style-type: none"> <li>1. Odstraňte stavěcí šroub <b>14</b> a podložku <b>15</b> ze základny <b>12</b>.</li> <li>2. Uvolněte spojku základny <b>13</b>: Otočte spojku základny proti směru hodinových ručiček.</li> <li>3. Umístěte skříň s motorovou jednotkou <b>7</b> na základnu <b>12</b>.</li> <li>4. Upevněte spojku základny <b>13</b>: Otočte spojku základny ve směru hodinových ručiček na skříň s motorovou jednotkou <b>7</b>.</li> <li>5. Zasuňte stavěcí šrouby <b>14</b> přes podložky <b>15</b> do předvrtaných otvorů na spodní straně základny <b>12</b>.</li> </ol>
I	<ol style="list-style-type: none"> <li>1. Uvolněte pojistný šroub <b>44</b>.</li> <li>2. Stáhněte kryt přihrádky na baterie <b>42</b> dozadu.</li> <li>3. Vložte 2× 1,5 V AAA baterie (LR03) se správnou polaritou do přihrádky na baterie <b>43</b>.</li> <li>4. Nasaďte kryt přihrádky na baterie <b>42</b> na přihrádku na baterie <b>43</b>.</li> <li>5. Dotáhněte pojistný šroub <b>44</b>.</li> </ol> <p><b>ⓘ UPOZORNĚNÍ:</b> Dálkový ovladač <b>20</b> uložte do prohlubně v horní části skříně.</p>



## ● Naplnění nádržky na vodu

Obr.	Krok
J	<ol style="list-style-type: none"> <li>1. Otevřete kryt nádržky na vodu <b>10</b>.</li> <li>2. Vyměňte nádržku na vodu <b>11</b> z výrobku.</li> </ol>
K	<ol style="list-style-type: none"> <li>1. Otočte nádržku na vodu <b>11</b> tak, aby víko <b>11a</b> směřovalo nahoru.</li> <li>2. Otočte víko <b>11a</b> proti směru hodinových ručiček.</li> <li>3. Odstraňte víko <b>11a</b> z nádržky na vodu <b>11</b>.</li> <li>4. Naplňte nádržku na vodu <b>11</b> až ke značce <b>MIN</b> vodou.</li> <li>5. Vložte víko <b>11a</b> na nádržku na vodu <b>11</b>.</li> <li>6. Otočte víko <b>11a</b> ve směru hodinových ručiček.</li> <li>7. Otočte nádržku na vodu <b>11</b> tak, aby víko <b>11a</b> směřovalo dolů.</li> <li>8. Otevřete kryt nádržky na vodu <b>10</b>.</li> <li>9. Vložte nádržku na vodu <b>11</b> do výrobku.</li> </ol> <p><b>ⓘ UPOZORNĚNÍ:</b> Jakmile je nádržka na vodu <b>11</b> zasunuta, voda z ní vytéká do základny <b>11b</b>.</p>

## ● Obsluha



**⚠ VAROVÁNÍ!** Při používání funkce zvlhčování nesměřujte výrobek na zásuvky nebo elektrické přístroje.

- Postavte výrobek na rovné, stabilní podloží.

























- Spojte sířovou zástrčku [17] s vhodnou zásuvkou.
- Zapnřte výrobek: Stisknřte  [36] nebo  [45].

## ● Přehled funkcí

### **i** UPOZORNĚNÍ:

- Indikátory  [25],  [26],  [27],  [28],  [29],  [37] a indikátor stupně [33] zhasnou po 30 sekundách bez stisknutí tlačítka.
- Stisknutím jednoho z tlačítek  [30],  [31],  [32],  [34],  [35] nebo  [36] na výrobku se ukazatele rozsvítí.

(Obr. B, C)

Tlačítko	Indikátor	Funkce
 [36]  [45]	 [25]	Stisknřte  nebo  pro zapnutí nebo vypnutí výrobku.
 [30]  <b>M</b> [38]	 [25]  [26]  [28]	Opakovanř stisknřte  nebo <b>M</b> pro spuštění/nastavení/ukončení režimu chlazení. <input type="checkbox"/> Normální režim <input type="checkbox"/> Přirozený režim <input type="checkbox"/> Režim spánku
 [31]   [46]	 [37]  <b>1</b> [33] <b>2</b> <b>3</b> <b>4</b> <b>5</b> <b>6</b> <b>7</b> <b>8</b> <b>9</b> <b>0</b>	Opakovanř stisknřte  nebo  pro spuštění/nastavení/ukončení časovače. <input type="checkbox"/> 1 hodinový časovač <input type="checkbox"/> 2 hodinový časovač <input type="checkbox"/> 3 hodinový časovač <input type="checkbox"/> 4 hodinový časovač <input type="checkbox"/> 5 hodinový časovač <input type="checkbox"/> 6 hodinový časovač <input type="checkbox"/> 7 hodinový časovač <input type="checkbox"/> 8 hodinový časovač <input type="checkbox"/> 9 hodinový časovač <input type="checkbox"/> Ukončení časovače
 [32]  [41]	 [27]  [33]  	Stlače  nebo  pro spuštění/ukončení zvlhčování vzduchu. <b>i</b> UPOZORNĚNÍ: <input type="checkbox"/> Výchozí nastavení této funkce je stupeň <b>2</b> . <input type="checkbox"/> Tato funkce není k dispozici, když hladina vody leží pod značkou <b>MIN</b> a svítí  [29].

Tlačítko	Indikátor	Funkce
		Naplňte nádržku na vodu.
		Stlačte  nebo  pro spuštění/ukončení automatického pohybu výrobku vlevo/vpravo.
	<b>1/2/3</b>	Stiskněte  nebo  pro nastavení stupně otáček výrobku.

Režim	Stupeň	Otáčky/délka
	<b>1</b>	<b>L</b> (až se výrobek vypne)
	<b>2</b>	<b>M</b> (až se výrobek vypne)
	<b>3</b>	<b>H</b> (až se výrobek vypne)
	<b>1</b>	
	<b>2</b>	
	<b>3</b>	
	<b>1</b>	Přirozený režim pro otáčky <b>1</b> (až do vypnutí výrobku)
	<b>2</b>	Přirozený režim pro otáčky <b>2</b> (30 min) Přirozený režim pro otáčky <b>1</b> (až do vypnutí výrobku)
	<b>3</b>	Přirozený režim pro otáčky <b>3</b> (30 min) Přirozený režim pro otáčky <b>2</b> (30 min) Přirozený režim pro otáčky <b>1</b> (až do vypnutí výrobku)
<b>H = Vysoká   M = Střední   L = Nízká   O = Vypnuto</b>		

## ● Časovač

Výrobek může být naprogramován tak, aby se po době provozu 1–9 hodin automaticky vypnul.

- Opakovaným stisknutím tlačítka nebo nastavte dobu, po které se má výrobek automaticky vypnout.
- Vypnutí časovače: Opakovaně stiskněte nebo až se zobrazí **O**.  
 Současně zhasne .

## ● Funkce rozprašování mlhy

- Při funkci rozprašování mlhy je voda z nádržky na vodu [11] jemně rozprašována a přiváděna přes mlhovou hadici [21] k upevnění mlhové hadice k přední mřížce [24].
- Funkci rozprašování mlhy lze zapnout individuálně (bez proudu vzduchu).
  - Funkci rozprašování mlhy lze používat s [31]/ [46] a [34]/ [39].
  - Ukončení funkce rozprašování mlhy: Pro zhasnutí indikátoru stupně [33] stlačte opakovaně [32] nebo [41]. Současně zhasne [27].

## ● Čištění a péče

### ⚠ VAROVÁNÍ! Riziko úrazu elektrickým proudem!

- Neponořujte elektrické části výrobku do vody nebo jiných kapalin. Nikdy výrobek nedržte pod tekoucí vodou.
- Nenechte dovnitř motorové jednotky [7] proniknout vodu nebo jiné kapaliny.
  - Před čištěním: Vytáhněte síťovou zástrčku [17] ze zásuvky.
  - K čištění nepoužívejte abrazivní, agresivních čisticích prostředků, kovové přístroje nebo tvrdé kartáče.

Díl	Čištění
Výrobek	<ul style="list-style-type: none"> <li>□ Čistěte skříň lehce navlhčeným šátkem.</li> </ul>
Přední mřížka [2] Zadní mřížka [6]	<p><b>⚠ OPATRNĚ! Riziko zranění!</b> Za žádných okolností neodstraňujte přední mřížku [2] nebo zadní mřížku [6].</p> <ul style="list-style-type: none"> <li>□ Přední mřížku [2] a zadní mřížku [6] čistěte pouze vysavačem a lehce navlhčeným hadříkem.</li> </ul>
Mlhová hadice [21]	<ol style="list-style-type: none"> <li>1. Odstraňte mlhovou hadici [21] z upevnění mlhové hadice na přední mřížce [24].</li> <li>2. Odstraňte mlhovou hadici [21] z upevnění mlhové hadice na skříni nádržky na vodu [18].</li> <li>3. Čistěte mlhovou hadici [21] teplou vodou a mírným čisticím prostředkem.</li> <li>4. Připojte mlhovou hadici [21] k výrobku (viz „Montáž“).</li> </ol>
Nádržka na vodu [11]	<ul style="list-style-type: none"> <li>□ Z hygienických důvodů vyměňte vodu nejpозději po 72 hodinách.</li> <li>□ Pravidelně a před skladováním odvápněte nádržku na vodu [11].</li> <li>□ Ocet působí jako přírodní čisticí prostředek, který rozpouští usazeniny ze dna nádržky na vodu [11].</li> </ul> <ol style="list-style-type: none"> <li>1. Naplňte nádržku na vodu [11] 500 ml octa a 1000 ml vody.</li> <li>2. Otočte kapalinu tak, aby byly dno a boky z nádržky na vodu [11] zakryty. Nechte kapalinu působit po dobu alespoň 1 hodiny.</li> <li>3. Nádržku na vodu [11] propláchněte důkladně čistou vodou.</li> <li>4. Nechte nádržku na vodu [11] úplně uschnout.</li> </ol>



Díl	Čištění
Dno nádržky na vodu [11b]	<ol style="list-style-type: none"> <li>Otřete vnitřek dna nádržky na vodu [11b] (pod nádržkou na vodu [11]) suchým hadříkem, aby se zbývající voda vsákla.</li> <li>Dno nádržky na vodu [11b] čistěte lehce navlhčeným hadříkem a jemným čisticím prostředkem.</li> <li>Dno nádržky na vodu [11b] osušte měkkým hadříkem.</li> </ol>
Dálkové ovládání [20]	<ol style="list-style-type: none"> <li>Uvolněte pojistný šroub [44].</li> <li>Stáhněte kryt příhrádky na baterie [42] dozadu.</li> <li>Baterie vyjměte z příhrádky na baterie [43].</li> <li>Čistěte kontakty baterií suchým nežmolkujícím hadříkem.</li> <li>Vložte baterie opět do příhrádky na baterie [43].</li> </ol>

## ● Skladování

- Pokud není výrobek používán, skladujte ho v originálním obalu.
- Pokud nebudete dálkový ovladač [20] delší dobu používat, vyjměte z něj baterie.
- Vyprázdněte odnímatelnou nádržku na vodu [11]. Odstraňte zbývající vodu ze dna nádržky na vodu [11b]. Vyřete nádržku na vodu a dno nádržky na vodu do sucha hadříkem.
- Uchovávejte výrobek a suchém místě mimo dosah dětí.

## ● Zlikvidování

Obal se skládá z ekologických materiálů, které můžete zlikvidovat prostřednictvím místních sběren recyklovatelných materiálů.



Při třídění odpadu se řiďte podle označení obalových materiálů zkratkami (a) a čísly (b), s následujícím významem: 1-7: umělé hmoty/20-22: papír a lepenka/80-98: složené látky.

## Výrobek:



FR  
ÉLÉMENTS  
D'EMBALLAGE +  
NOTICE



FR  
Cet appareil,  
ses accessoires  
et piles  
se recyclent

REPRISE  
À LA LIVRAISON  
OU  
A DÉPOSER  
EN MAGASIN  
OU  
A DÉPOSER  
EN DÉCHÈTERIE

Points de collecte sur [www.quefairemedesdechets.fr](http://www.quefairemedesdechets.fr)  
Privilégiez la réparation ou le don de votre appareil !

Výrobek vč. příslušenství a obalové materiály jsou recyklovatelné a podléhají rozšířené odpovědnosti výrobce.

Likvidujte je odděleně podle ilustrovaných Info-tri (informace o třídění), abyste mohli lépe nakládat s odpady.

Logo Triman platí jen pro Francii.



O možnostech likvidace vysloužilých zařízení se informujte u správy vaší obce nebo města.



V zájmu ochrany životního prostředí vysloužilý výrobek nevyhazujte do domovního odpadu, ale předejte k odborné likvidaci. O sběrnách a jejich otevíracích hodinách se můžete informovat u příslušné správy města nebo obce.

Vadné nebo vybité baterie resp. akumulátory se musí, podle směrnice 2006/66/ES a jejich příslušných změn, recyklovat. Baterie, akumulátory i výrobek odevzdejte zpět do nabízených sběrů.



## Ekologické škody v důsledku chybné likvidace baterií/akumulátorů!

Před odstraněním výrobku do odpadu z něho vyjměte baterie resp. akumulátorový balíček.

Baterie/akumulátory se nesmí zlikvidovat v domácím odpadu. Mohou obsahovat jedovaté těžké kovy a musí se zpracovávat jako zvláštní odpad. Chemické symboly těžkých kovů: Cd = kadmium, Hg = rtuť, Pb = olovo. Proto odevzdejte opotřebované baterie/akumulátory u komunální sběrně.

## ● Záruka

Výrobek byl vyroben podle přísných směrnic kvality a před dodáním pečlivě otestován. V případě materiálních nebo výrobních vad máte zákonná práva vůči prodejci výrobku. Vaše zákonná práva nejsou níže uvedenou zárukou nijak omezená.

Záruka na tento výrobek je 3 roky od data zakoupení. Záruční doba začíná dnem zakoupení. Originál dokladu o zakoupení si uschovejte na bezpečném místě, protože tento doklad je vyžadován jako doklad o koupi.

Jakékoli poškození nebo závady, které se vyskytly již v okamžiku nákupu, musí být nahlášeny ihned po vybalení výrobku.

Pokud se u výrobku během 3 let od data zakoupení projeví vada materiálu nebo výrobní vada, pak vám ho podle naší volby bezplatně opravíme nebo vyměníme. Záruční doba se po uznané reklamaci neprodlužuje. To platí také pro vyměněné a opravené díly.

Tato záruka je neplatná, pokud byl výrobek poškozený nebo nesprávně používán anebo udržovaný.

Záruka se kryje na materiálové a výrobní vady. Tato záruka se nevztahuje na díly výrobku, které jsou vystaveny běžnému opotřebením, a proto je lze považovat za spotřební díly (např. baterie, akumulátory, hadice, inkoustové patrony) nebo na poškození křehkých součástí, jako jsou např. spínače nebo díly, které jsou vyrobeny ze skla.

## ● Postup v případě uplatňování záruky

Pro zajištění rychlého zpracování Vašeho případu se řiďte následujícími pokyny:

Pro všechny požadavky si připravte pokladní stvrzenku a číslo artiklu (IAN 446356\_2307) jako doklad o zakoupení.

Číslo artiklu najdete na typovém štítku, gravuře, titulní stránce návodu (vlevo dole) nebo na nálepce na zadní nebo spodní straně.

V případě poruch funkce nebo jiných závad nejdříve kontaktujte, telefonicky nebo e-mailem, v následujícím textu uvedené servisní oddělení.

Výrobek registrovaný jako vadný potom můžete s přiloženým dokladem o zakoupení (pokladní stvrzenkou) a údaji k závadě a kdy k ní došlo, bezplatně zaslat na adresu servisu, která Vám byla sdělena.

## ● Servis

 **Servis Česká republika**



















Tel.: 800600632



E-Mail: [owim@lidl.cz](mailto:owim@lidl.cz)



<b>Zoznam použitých piktogramov/symbolov</b> .....	Strana	98
<b>Úvod</b> .....	Strana	99
Použitie v súlade s určením .....	Strana	99
Rozsah dodávky .....	Strana	99
Popis súčiastok .....	Strana	100
Technické údaje .....	Strana	101
<b>Bezpečnostné upozornenia</b> .....	Strana	101
Bezpečnostné upozornenia pre batérie/akumulátory .....	Strana	103
<b>Pred použitím</b> .....	Strana	104
Vybalenie .....	Strana	104
Montáž .....	Strana	104
Naplnenie nádrže na vodu .....	Strana	106
<b>Obsluha</b> .....	Strana	106
Prehľad funkcií .....	Strana	106
Časovač .....	Strana	108
Funkcia postrekovania vo forme hmly .....	Strana	108
<b>Čistenie a starostlivosť</b> .....	Strana	109
<b>Skladovanie</b> .....	Strana	110
<b>Likvidácia</b> .....	Strana	110
<b>Záruka</b> .....	Strana	110
Postup v prípade poškodenia v záruke .....	Strana	111
<b>Servis</b> .....	Strana	111

## Zoznam použitých piktogramov/symbolov

	<p><b>NEBEZPEČENSTVO!</b> - Označuje nebezpečenstvo s vysokým stupňom rizika, ktoré bude mať za následok smrť alebo vážne zranenie, ak sa mu nevyhnete (napr. nebezpečenstvo zadusenía)</p>		<p><b>UPOZORNENIE:</b> Tento symbol so signálnym slovom „Upozornenie“ ponúka ďalšie užitočné informácie.</p>
	<p><b>VÝSTRAHA!</b> - Označuje nebezpečenstvo so stredným stupňom rizika, ktoré bude mať za následok smrť alebo vážne zranenie, ak sa mu nevyhnete (napr. nebezpečenstvo zásahu elektrickým prúdom)</p>		<p>Striedavý prúd/striedavé napätie</p> <p>Nebezpečenstvo - úrazu elektrickým prúdom!</p>
	<p><b>POZOR!</b> - Označuje nebezpečenstvo s nižším stupňom rizika, ktoré bude mať za následok ľahké až stredne ťažké zranenie, ak sa mu nevyhnete (napr. nebezpečenstvo obarenia)</p>		<p>Trieda ochrany II</p> <p>Produkt používajte len v suchých interiéroch.</p>
	<p><b>OPATRNE!</b> - Varuje pred potenciálnymi materiálmi škodami (napr. nebezpečenstvo skratu)</p>		<p>Prsty nestrkajte cez mriežku.</p> <p>Tento symbol upozorňuje na to, že nádrž na vodu sa musí vyprázdniť, vyčistiť a naplniť čerstvou vodou najneskôr po 72 hodinách (3 dňoch), aby sa zabránilo zdravotným rizikám.</p>
	<p>Uchovávajúte mimo dosahu detí</p>		<p>Nemiešajte nové a použité batérie.</p>
	<p>Nehádzajte do ohňa</p>		<p>Nenabíjajte</p>
	<p>Nevkladajte nesprávne</p>		<p>Držte mimo vody a nadmernej vlhkosti</p>
	<p>Nedeforujte/neničte</p>		<p>Neskratujte</p>
	<p>Neotvárajte/nerozoberajte</p>		<p>Vkladajte správne</p>

	Nemiešajte rôzne typy alebo značky		Bezpečnostné upozornenia Manipulačné pokyny
	Značka CE potvrdzuje zhodu so smernicami EÚ, ktoré sú relevantné pre produkt.		

## STOJANOVÝ VENTILÁTOR S ROZPRAŠOVAČOM HMLY

### ● Úvod

Blahoželáme Vám ku kúpe Vášho nového výrobku. Rozhodli ste sa pre veľmi kvalitný výrobok. Návod na obsluhu je súčasťou tohto výrobku. Obsahuje dôležité upozornenia týkajúce sa bezpečnosti, používania a likvidácie. Skôr ako začnete výrobok používať, oboznámte sa so všetkými pokynmi k obsluhu a bezpečnosti. Výrobok používajte iba v súlade s popisom a v uvedených oblastiach používania. V prípade postúpenia výrobku ďalším osobám odovzdajte aj všetky dokumenty patriace k výrobku.

### ● Použitie v súlade s určením

- Tento produkt je určený na filtráciu a zvlhčovanie vzduchu.
- Produkt sa smie používať len v suchých interiéroch.
- Spôsoby používania, ktoré nie sú uvedené v tomto návode na obsluhu, môžu spôsobiť poškodenie produktu alebo závažné poranenia.
- Tento produkt je určený len na použitie v domácnosti; nie je vhodný na komerčné účely.
- Výrobca nepreberá žiadnu zodpovednosť za škody spôsobené neodborným používaním.

### ● Rozsah dodávky

- Produkt vybalte. Ak sa tam nachádzajú prepravné poistky, odstráňte ich.
- Po vybalení produktu skontrolujte, či je produkt kompletný a či sú všetky časti v požadovanom stave. Pred používaním odstráňte všetky obalové materiály (vrátane ochranných fólií).

- 1 Jednotka motora (s poistnou maticou mriežky, ovládacím panelom s displejom a odnímateľnou nádržou na vodu)
- 1 Podstavec s nohami podstavca, súčiastkou na pripojenie podstavca, upevňovacími skrutkami a podložkami
- 1 Predná mriežka (s poistnou maticou mriežky a zaisťovacou skrutkou)
- 1 Zadná mriežka
- 1 Lopatka
- 1 Poistná matica lopatky
- 1 Hadička na hmlu
- 1 Diaľkové ovládanie
- 2 Batérie (LR03)
- 1 Stručný návod

**ⓘ UPOZORNENIE:** Rôzne odnímateľné komponenty sa dodávajú vopred zmontované (pozrite „Popis súčiastok“).

## ● Popis súčiastok

Obr. A

1	Horná upevňovacia lišta
2	Predná mriežka
3	Poistná matica lopatky
4	Lopatka
5	Poistná matica mriežky
6	Zadná mriežka
7	Jednotka motora
7a	Hriadeľ motora
8	* Zaisťovacia skrutka na jednotku motora
9	Ovládací panel s displejom
10	Kryt nádrže na vodu
11	Odnímateľná nádrž na vodu
12	Podstavec
13	Súčiastka na pripojenie podstavca
14	* Upevňovacia skrutka (4x)
15	* Podložka (4x)
16	Nohy podstavca (4x)
17	Napájací kábel so sieťovou zástrčkou
18	Upevnenie hadičky na hmlu na telese nádrže na vodu
19	Otvor na jednotku motora
20	Diaľkové ovládanie
21	Hadička na hmlu
22	* Zaisťovacia skrutka na spodnú upevňovaciu lištu
23	Spodná upevňovacia lišta
24	Upevnenie hadičky na hmlu na prednej mriežke
* = predmontované	

Obr. B

25	**  Ventilátor zapnutý
26	**  Prirodzený režim
27	**  Režim zvlhčovania
28	**  Režim spánku
29	**  Naplnenie nádrže na vodu
30	*  Spôsob chladenia spustiť/nastaviť/zastaviť
31	*  Časovač spustiť/nastaviť/zastaviť
32	*  Zvlhčovanie vzduchu spustiť/zastaviť
33	** Stupeň
34	*  Otáčanie spustiť/zastaviť
35	*  Nastavenie rýchlosti
36	*  Zapnutie/vypnutie produktu
37	**  Časovač nastavený
* = Tlačidlo • ** = Indikátor	

Obr. C

38	*  Spôsob chladenia spustiť/nastaviť/zastaviť
39	*  Otáčanie spustiť/zastaviť
40	*  Nastavenie rýchlosti
41	*  Zvlhčovanie vzduchu spustiť/zastaviť
42	Kryt priehradky na batérie
43	Priehradka na batérie
44	Zaisťovacia skrutka
45	*  Zapnutie/vypnutie produktu
46	*  Časovač spustiť/nastaviť/zastaviť
* = Tlačidlo • ** = Indikátor	

Obr. K

IIa	Veko s ventilom
IIb	Dno nádrže na vodu

### ● Technické údaje

Menovité napätie:	220–240 V~, 50–60 Hz
Trieda ochrany:	II/□
Batérie diaľkového ovládania:	2 × 1,5 V batérie (AAA, LR03)
Príkon:	80 W

Opis	Symbol	Hodnota	Jednotka
Maximálny prietok ventilátora	F	75,83	m <sup>3</sup> /min
Spotreba energie ventilátora	P	59,9	W
Prevádzková hodnota	SV	1,27	(m <sup>3</sup> /min)/W
Spotreba energie v pohotovostnom režime	P <sub>SB</sub>	0,15	W
Hladina akustického výkonu ventilátora	L <sub>WA</sub>	62,41	dB(A)
Maximálna rýchlosť prúdenia vzduchu	C	3,7	m/s
Norma merania pre prevádzkovú hodnotu	EN IEC 60879:2019		

Opis	Symbol	Hodnota	Jednotka
Kontaktné údaje na získanie ďalších informácií		OWIM GmbH & Co. KG Stiftsbergstraße 1 74167 Neckarsulm NEMECKO  www.owim.com	



### Bezpečnostné upozornenia

**PRED POUŽITÍM PRODUKTU SA OBOZNÁMTE SO VŠETKÝMI BEZPEČNOSTNÝMI UPOZORNENIAM I A POKYNNMI NA POUŽITIE! KEĎ BUDETE TENTO PRODUKT ODOVZDÁVAŤ ĎALEJ, ODOVZDAJTE AJ KOMPLETNÚ DOKUMENTÁCIU K PRODUKTU!**

V prípade poškodenia z dôvodu nedodržania tohto návodu na obsluhu zaniká nárok na záruku! Za následne vzniknuté škody nepreberáme žiadnu záruku! V prípade majetkových alebo personálnych škôd z dôvodu neodborného používania alebo nedodržania bezpečnostných upozornení nepreberáme žiadnu zodpovednosť!

## Deti a osoby s postihnutím

### **⚠ NEBEZPEČENSTVO!**

#### **Nebezpečenstvo**

**udusenía!** Deti nenechávajúť bez dozoru v blízkosti obalových materiálov.

Obalový materiál predstavuje nebezpečenstvo udusenía.

Deti často podceňujú nebezpečenstvo spojené s obalovými materiálmi. Nedovoľte, aby sa deti dostali sa do blízkosti obalového materiálu.

- Tento produkt môžu používať deti od 8 rokov a staršie, ako aj osoby so zníženými fyzickými, zmyslovými alebo duševnými schopnosťami, alebo nedostatkom skúseností a vedomostí, ak sú pod dozorom alebo boli poučené ohľadom bezpečného používania produktu a z toho vyplývajúcich nebezpečenstiev.
- Čistenie a údržbu nesmú vykonávať deti bez dozoru.
- Deti sa nesmú s produktom hrať.

### **⚠ VÝSTRAHA! Nebezpečenstvo poranenia!**

Produkt vypnite a odpojte ho z elektrickej siete pred vykonaním akýchkoľvek čistiacich

prác a tiež vtedy, keď produkt nebudete používať.

### **⚠ VÝSTRAHA! Riziko úrazu elektrickým prúdom!**

Uistite sa, že menovité napätie na typovom štítiku zodpovedá sieťovému napätiu vášho napájacieho zdroja.

### **⚠ VÝSTRAHA! Riziko úrazu elektrickým prúdom!**

Ak je napájacie vedenie tohto produktu poškodené, musí ho vymeniť výrobca, jeho servisný zástupca, alebo podobne kvalifikovaná osoba, aby sa predišlo nebezpečenstvám.

- Produkt používajte len v suchých interiéroch.
- Produkt, napájací kábel a sieťovú zástrčku chráňte pred prachom, priamym slnečným žiarením, kvapkajúcou a striekajúcou vodou.

### **⚠ POZOR! Nebezpečenstvo poranenia!**

Pred vybratím ochrannej mriežky odpojte produkt od napájania.

### **⚠ POZOR! Nebezpečenstvo poranenia!**

Produkt nikdy nepoužívajte bez alebo s poškodenou ochrannou mriežkou.



**⚠ POZOR! Nebezpečenstvo poranenia!** Počas používania udržiavajte ruky, vlasy, oblečenie a iné predmety mimo bezpečnostnej mriežky, aby ste predišli poraneniám alebo poškodeniam produktu.

**⚠ OPATRNE! Riziko poškodenia produktu!**

- Myslite na to, že vysoká vlhkosť vzduchu môže v okolí podporiť rast biologických organizmov.
- Dbajte na to, aby okolie produktu nebolo vlhké ani mokré. Keď vznikne vlhkosť, znížte stupeň výkonu produktu.
- Ak sa stupeň výkonu produktu nedá znížiť, produkt používajte prerušovane.
- Dbajte na to, aby savé materiály ako koberce, závesy, záclony alebo obrusy nenavlhli.
- Počas plnenia a čistenia produkt odpojte zo siete.
- Nikdy nenechávajte vodu v nádrži na vodu, keď sa produkt nepoužíva.
- Produkt pred uskladnením vyprázdňte a vyčistite.
- Pred ďalším použitím produkt vyčistite.



**Bezpečnostné upozornenia pre batérie/akumulátory**

**⚠ OHROZENIE ŽIVOTA!**

Batérie/akumulátory udržiavajte mimo dosahu detí. V prípade prehltnutia okamžite vyhľadajte lekársku pomoc!



**NEBEZPEČENSTVO VÝBUCHU!**

Nikdy nenabíjajte nenabíjateľné batérie. Batérie/akumulátory neskratujte a/ani neatvárajte. Následkom môže byť prehriatie, požiar alebo prasknutie.

- Batérie/akumulátory nevhadzujte do ohňa ani do vody.
- Na batérie/akumulátory nikdy nevyvíjajte mechanické zaťaženie.

**Riziko vytečenia batérií/akumulátorov**

- Vyhnite sa extrémnym podmienkam a teplotám okolia, ktoré by mohli ovplyvniť batérie/akumulátory, napr. radiátorom/priamemu slnečnému žiareniu.

- V prípade vytečených batérií/akumulátorov zabráňte kontaktu chemických látok s pokožkou, očami a sliznicou! Postihnuté miesta ihneď opláchnite čistou vodou a vyhľadajte lekársku pomoc!



## **NOSTE OCHRANNÉ**

**RUKAVICE!** Vytečené alebo poškodené batérie/akumulátory môžu pri kontakte s pokožkou spôsobiť podráždenie. Vždy, keď sa takéto niečo vyskytne, použite vhodné ochranné rukavice.

- Používajte len rovnaký typ batérií/akumulátorov. Nemiešajte použité a nové batérie/akumulátory!
- Keď produkt dlhší čas nepoužívate, vyberte batérie/akumulátory.

## ● **Montáž**

- Počet potrebných osôb pri montáži: 1 dospelá osoba

Obr.	Krok
D	<ol style="list-style-type: none"> <li>1. Zaisťovaciu skrutku na jednotku motora [8] uvoľnite z otvoru na jednotku motora [19].</li> <li>2. Jednotku motora [7] zasuňte do otvoru na jednotku motora [19].</li> <li>3. Zaisťovaciu skrutku na jednotku motora [8] pevne dotiahnite.</li> </ol>

## **Nebezpečenstvo poškodenia produktu**

- Používajte len špecifikovaný typ batérií/akumulátorov!
- Batérie/akumulátory vložte podľa značiek polarít (+) a (-) na batérii/akumulátore a na produkte.
- Pred vložením vyčistite kontakty na batérii/akumulátore a v priehradke na batérie suchou handričkou bez vlákien alebo vatovými tyčinkami!
- Vybité batérie/akumulátory okamžite vyberte z produktu a bezpečne ich zlikvidujte.
- Pred likvidáciou z produktu vyberte akumulátory.
- Napájacie svorky neskratujte.

## ● **Pred použitím**

### ● **Vybalenie**

- Odstráňte obalový materiál. Skontrolujte, či produkt nie je poškodený.



Obr.	Krok
E	<p><b>ⓘ UPOZORNENIE:</b> Teleso s jednotkou motora <b>7</b> položte na rovný povrch, aby ste si uľahčili montáž.</p> <ol style="list-style-type: none"> <li>1. Z hriadeľa motora <b>7a</b> odstráňte plastový kryt.</li> <li>2. Uvoľnenie poistnej matice mriežky <b>5</b>: Poistnú maticu mriežky otočte proti smeru hodinových ručičiek.</li> <li>3. Zadnú mriežku <b>6</b> nasadte na hriadeľ motora <b>7a</b>.</li> <li>4. Poistnú maticu mriežky <b>5</b> nasadte na zadnú mriežku <b>6</b>.</li> <li>5. Upevnenie poistnej matice mriežky <b>5</b>: Poistnú maticu mriežky otočte v smere hodinových ručičiek.</li> <li>6. Na poistnú maticu mriežky <b>5</b> nasadte lopatku <b>4</b>.</li> <li>7. Na lopatku <b>4</b> nasadte poistnú maticu lopatky <b>3</b>.</li> <li>8. Upevnenie poistnej matice lopatky <b>3</b>: Poistnú maticu lopatky otočte proti smeru hodinových ručičiek.</li> </ol>
F	<ol style="list-style-type: none"> <li>1. Uvoľnite zaisťovaciu skrutku na spodnú upevňovaciu lištu <b>22</b>.</li> <li>2. Otvorte spodnú upevňovaciu lištu <b>23</b>.</li> <li>3. Prednú mriežku <b>2</b> nasadte na zadnú mriežku <b>6</b>. Horná upevňovacia lišta <b>1</b> musí siahť po zadnú mriežku.</li> <li>4. Zatvorte spodnú upevňovaciu lištu <b>23</b>.</li> <li>5. Spodnú upevňovaciu lištu <b>23</b> zaistíte zaisťovacou skrutkou na spodnú upevňovaciu lištu <b>22</b>.</li> </ol>
G	<ol style="list-style-type: none"> <li>1. Hadičku na hmlu <b>21</b> zasuňte do upevnenia hadičky na hmlu na telese nádrže na vodu <b>18</b>.</li> <li>2. Druhú stranu hadičky na hmlu <b>21</b> zasuňte do upevnenia hadičky na hmlu na prednej mriežke <b>24</b>.</li> </ol>
H	<ol style="list-style-type: none"> <li>1. Z podstavca <b>12</b> odstráňte upevňovacie skrutky <b>14</b> a podložky <b>15</b>.</li> <li>2. Uvoľnenie súčiasťky na pripojenie podstavca <b>13</b>: Súčiasťku na pripojenie podstavca otočte proti smeru hodinových ručičiek.</li> <li>3. Teleso s jednotkou motora <b>7</b> nasadte na podstavec <b>12</b>.</li> <li>4. Upevnenie súčiasťky na pripojenie podstavca <b>13</b>: Súčiasťku na pripojenie podstavca nakrúťte v smere hodinových ručičiek na teleso s jednotkou motora <b>7</b>.</li> <li>5. Upevňovacie skrutky <b>14</b> zaveďte cez podložky <b>15</b> do predvŕtaných otvorov na spodnej strane podstavca <b>12</b>.</li> </ol>
I	<ol style="list-style-type: none"> <li>1. Uvoľnite zaisťovaciu skrutku <b>44</b>.</li> <li>2. Kryt priehradky na batériu <b>42</b> vytiahnite smerom dozadu.</li> <li>3. Do priehradky na batérie <b>43</b> vložte 2× 1,5 V AAA batérie (LR03) správne podľa polarít.</li> <li>4. Kryt priehradky na batérie <b>42</b> nasadte na priehradku na batérie <b>43</b>.</li> <li>5. Zaisťovaciu skrutku <b>44</b> pevne utiahnite.</li> </ol> <p><b>ⓘ UPOZORNENIE:</b> Diaľkové ovládanie <b>20</b> uchovávajúte vo výreze na hornej strane telesa.</p>

## ● Naplnenie nádrže na vodu

Obr.	Krok
J	<ol style="list-style-type: none"> <li>Otvorte kryt nádrže na vodu <b>10</b>.</li> <li>Nádrž na vodu <b>11</b> vyberte z produktu.</li> </ol>
K	<ol style="list-style-type: none"> <li>Nádrž na vodu <b>11</b> otočte tak, aby veko <b>11a</b> smerovalo nahor.</li> <li>Veko <b>11a</b> otočte proti smeru hodinových ručičiek.</li> <li>Veko <b>11a</b> vyberte z nádrže na vodu <b>11</b>.</li> <li>Nádrž na vodu <b>11</b> naplňte vodou po značku <b>MIN</b>.</li> <li>Na nádrž na vodu <b>11</b> nasadte veko <b>11a</b>.</li> <li>Veko <b>11a</b> otočte v smere hodinových ručičiek.</li> <li>Nádrž na vodu <b>11</b> otočte tak, aby veko <b>11a</b> smerovalo nadol.</li> <li>Otvorte kryt nádrže na vodu <b>10</b>.</li> <li>Nádrž na vodu <b>11</b> vložte do produktu.</li> </ol> <p><b>i UPOZORNENIE:</b> Keď nádrž na vodu <b>11</b> nasadíte, voda bude tiecť z nádrže na vodu do dna nádrže na vodu <b>11b</b>.</p>













## ● Obsluha

**⚠ VÝSTRAHA!** Pri využití funkcie zavlažovania produktom nemierte na zásuvky ani elektrické zariadenia.











- Produkt postavte na plochý, stabilný povrch.
- Sieťovú zástrčku **17** zapojte do vhodnej zásuvky.
- Zapnutie produktu: Stlačte  **36**, príp.  **45**.























## ● Prehľad funkcií

### **i UPOZORNENIA:**



- Indikátory  **25**,  **26**,  **27**,  **28**,  **29**,  **37** a indikátor stupňa **33** zhasnú, keď 30 sekúnd nestlačíte žiadne tlačidlo.
- Ak chcete, aby sa indikátory rozsvietili, na produkte stlačte jedno z tlačidiel  **30**,  **31**,  **32**,  **34**,  **35** alebo  **36**.

(Obr. B, C)

Tlačidlo	Indikátor	Funkcia
 <b>36</b>	 <b>25</b>	Ak chcete produkt zapnúť alebo vypnúť, stlačte  , príp.  .
 <b>45</b>		
 <b>30</b>		Ak chcete spustiť/nastaviť/ukončiť spôsob chladenia, opakovane stláčajte  , príp. <b>M</b> .
<b>M</b> <b>38</b>	 <b>25</b>	<input type="checkbox"/> Normálny režim
	 <b>26</b>	<input type="checkbox"/> Prirodzený režim
	 <b>28</b>	<input type="checkbox"/> Režim spánku



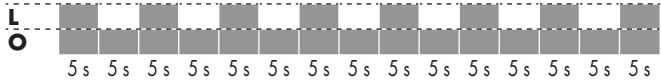
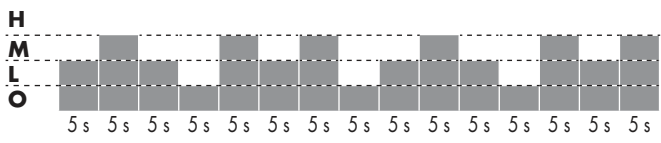
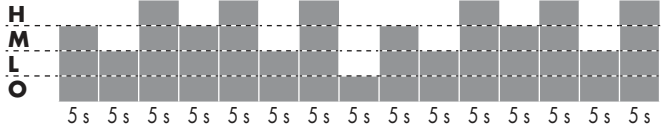

Tlačidlo	Indikátor	Funkcia
 31	 37	Ak chcete spustiť/nastaviť/ukončiť časovač, opakovane stlačajte  , príp.  .
 46	<b>1</b> 33 <b>2</b> <b>3</b> <b>4</b> <b>5</b> <b>6</b> <b>7</b> <b>8</b> <b>9</b> <b>0</b>	<input type="checkbox"/> 1-hodinový časovač <input type="checkbox"/> 2-hodinový časovač <input type="checkbox"/> 3-hodinový časovač <input type="checkbox"/> 4-hodinový časovač <input type="checkbox"/> 5-hodinový časovač <input type="checkbox"/> 6-hodinový časovač <input type="checkbox"/> 7-hodinový časovač <input type="checkbox"/> 8-hodinový časovač <input type="checkbox"/> 9-hodinový časovač <input type="checkbox"/> Ukončiť časovač
 32	 27	Ak chcete spustiť/ukončiť zvlhčovanie vzduchu, stlačte  , príp.  .
 41	 33  	<b>!</b> <b>UPOZORNENIA:</b> <input type="checkbox"/> Táto funkcia je štandardne nastavená na stupeň <b>2</b> . <input type="checkbox"/> Táto funkcia nie je dostupná, ak je hladina vody pod značkou <b>MIN</b> a svieti  29.
	 29	Naplňte nádrž na vodu.
 34		Ak chcete spustiť/ukončiť automatické otáčanie produktu doľava/doprava, stlačte  , príp.  .
 39		
 35	<b>1/2/3</b> 33	Ak chcete nastaviť stupeň rýchlosti produktu, stlačte  , príp.  .
 40		









Režim	Stupeň	Rýchlosť/trvanie
 Normálny	<b>1</b>	<b>L</b> (kým sa produkt nevypne)
	<b>2</b>	<b>M</b> (kým sa produkt nevypne)
	<b>3</b>	<b>H</b> (kým sa produkt nevypne)

Režim	Stupeň	Rýchlosť/trvanie
 Prírodzený	1	
	2	
	3	
 Režim spánku	1	Prírodzený režim s rýchlosťou 1 (kým sa produkt nevypne)
	2	Prírodzený režim s rýchlosťou 2 (30 min) Prírodzený režim s rýchlosťou 1 (kým sa produkt nevypne)
	3	Prírodzený režim s rýchlosťou 3 (30 min) Prírodzený režim s rýchlosťou 2 (30 min) Prírodzený režim s rýchlosťou 1 (kým sa produkt nevypne)
<b>H</b> = Vysoká   <b>M</b> = Stredná   <b>L</b> = Nízka   <b>O</b> = Vypnuté		



## ● Časovač

Produkt je možné nastaviť tak, aby sa po 1 až 9 hodinách prevádzky automaticky vypol.

- Čas, po uplynutí ktorého sa má produkt automaticky vypnúť, nastavíte opakovaným stláčaním  31, príp.  46.
- Vypnutie časovača: Opakovane stlačíte  31 alebo  46, až kým sa nezobrazí **O**.  37 zároveň zhasne.

- Funkcia postrekovania vo forme hmly sa môže používať s  31/ 46 a  34/ 39.
- Ukončenie funkcie postrekovania vo forme hmly: Opakovane stlačíte  32 alebo  41, až kým ukazovateľ stupňa  33 nezhasne.  27 zároveň zhasne.

## ● Funkcia postrekovania vo forme hmly

- Pri funkcii postrekovania vo forme hmly prúdi voda z nádrže na vodu  11 vo forme jemnej hmly cez hadičku na hmlu  21 až k upevneniu hadičky na hmlu na prednej mriežke  24.
- Funkcia postrekovania vo forme hmly sa dá zapnúť aj samostatne (bez prúdu vzduchu).

## ● Čistenie a starostlivosť

### ⚠ VÝSTRAHA! Riziko úrazu elektrickým prúdom!

- Elektrické časti produktu neponárajte do vody alebo iných kvapalín. Produkt nikdy nedržte pod tečúcou vodou.
- Do jednotky motora **7** nesmie preniknúť voda a ani iné kvapaliny.

- Pred čistením: Vytiahnite sieťovú zástrčku **17** zo zásuvky.
- Na čistenie nepoužívajte žiadne abrazívne, agresívne čistiace prostriedky alebo tvrdé kefy.

Diel	Čistenie
Produkt	□ Teleso vyčistíte mierne navlhčenou handričkou.
Predná mriežka <b>2</b> Zadná mriežka <b>6</b>	<p>⚠ <b>POZOR! Nebezpečenstvo poranenia!</b> Prednú mriežku <b>2</b> ani zadnú mriežku <b>6</b> v žiadnom prípade neodstraňujte.</p> <p>□ Prednú mriežku <b>2</b> a zadnú mriežku <b>6</b> čistíte výlučne vysávačom a jemne navlhčenou handričkou.</p>
Hadička na hmlu <b>21</b>	<ol style="list-style-type: none"> <li>1. Hadičku na hmlu <b>21</b> vyberte z upevnenia hadičky na hmlu na prednej mriežke <b>24</b>.</li> <li>2. Hadičku na hmlu <b>21</b> vyberte z upevnenia hadičky na hmlu na telese nádrže na vodu <b>18</b>.</li> <li>3. Hadičku na hmlu <b>21</b> vyčistíte vodou a jemným čistiacim prostriedkom.</li> <li>4. Hadičku na hmlu <b>21</b> upevníte na produkt (pozri „Montáž“).</li> </ol>
Nádrž na vodu <b>11</b>	<p>□ Vodu z hygienických dôvodov vymieňajte najneskôr po 72 hodinách.</p> <p>□ Nádrž na vodu <b>11</b> odvápnite pravidelne a pred uskladnením.</p> <p>□ Ocot pôsobí ako prirodzený čistič, ktorý odstraňuje usadeniny zo spodnej časti nádrže na vodu <b>11</b>.</p> <ol style="list-style-type: none"> <li>1. Do nádrže na vodu <b>11</b> nalejte 500 ml octu a 1000 ml vody.</li> <li>2. Nádrž na vodu nakláňajte tak, aby kvapalina pokrývala dno a boky nádrže na vodu <b>11</b>. Nechajte kvapalinu pôsobiť aspoň 1 hodinu.</li> <li>3. Nádrž na vodu <b>11</b> poriadne vypláchnite čistou vodou.</li> <li>4. Nádrž na vodu <b>11</b> nechajte úplne uschnúť.</li> </ol>
Dno nádrže na vodu <b>11b</b>	<ol style="list-style-type: none"> <li>1. Z vnútornej strany nádrže na vodu <b>11b</b> (pod nádržou na vodu <b>11</b>) utrite suchou handričkou zvyšnú vodu.</li> <li>2. Dno nádrže na vodu <b>11b</b> čistíte pravidelne handričkou navlhčenou vo vode a jemným čistiacim prostriedkom.</li> <li>3. Dno nádrže na vodu <b>11b</b> osušte mäkkou handričkou.</li> </ol>
Diaľkové ovládanie <b>20</b>	<ol style="list-style-type: none"> <li>1. Uvoľníte zaisťovaciu skrutku <b>44</b>.</li> <li>2. Kryt priehradky na batériu <b>42</b> vytiahnite smerom dozadu.</li> <li>3. Z priehradky na batérie <b>43</b> vyberte batérie.</li> <li>4. Kontakty batérií vyčistíte suchou handričkou bez vlákien.</li> <li>5. Do priehradky na batérie <b>43</b> vložte naspäť batérie.</li> </ol>

## ● Skladovanie

- Keď produkt nepoužívate, odložte ho v originálnom obale.
- Keď diaľkové ovládanie nebudete dlhší čas používať, vyberte z neho batérie [20].
- Vyprázdnite odnímateľnú nádrž na vodu [11]. Vylejte vodu, ktorá zostala na dne nádrže na vodu [11b]. Nádrž na vodu a dno nádrže na vodu utrite handričkou dosucha.
- Produkt uchovávajte na suchom mieste mimo dosahu detí.

## ● Likvidácia

Obal pozostáva z ekologických materiálov, ktoré môžete odovzdať na miestnych recyklačných zberných miestach.



Všimajte si prosím označenie obalových materiálov pre triedenie odpadu, sú označené skratkami (a) a číslami (b) s nasledujúcim významom: 1-7: Plasty/20-22: Papier a kartón/80-98: Spojené látky.

## Výrobok:



Výrobok vr. príslušenstva a obalové materiály sú recyklovateľné a podliehajú rozšírenej zodpovednosti výrobcu.

Pre lepšie spracovanie odpadu ich zlikvidujte oddelene podľa obrázkov Info-tri (informácie o triedení).

Triman-Logo platí iba pre Francúzsko.



O možnostiach likvidácie opotrebovaného výrobku sa môžete informovať na Vašej obecnej alebo mestskej správe.



Ak výrobok doslúžil, v záujme ochrany životného prostredia ho neodhoďte do domového odpadu, ale odovzdajte na odbornú likvidáciu. Informácie o zberných miestach a ich otváracích hodinách získate na Vašej príslušnej správe.

Defektné alebo použité batérie/akumulátorové batérie musia byť odovzdané na recykláciu podľa smernice 2006/66/ES a jej zmien. Batérie/akumulátorové batérie a/alebo výrobok odovzdajte prostredníctvom dostupných zberných stredísk.



## Nesprávna likvidácia batérií/akumulátorových batérií ničí životné prostredie!

Pred likvidáciou vyberte batérie/akumulátorové batérie z výrobku.

Batérie/akumulátorové batérie sa nesmú likvidovať spolu s domovým odpadom. Môžu obsahovať jedovaté ťažké kovy a je potrebné zaobchádzať s nimi ako s nebezpečným odpadom. Chemické značky ťažkých kovov sú nasledovné: Cd = kadmium, Hg = ortuť, Pb = olovo. Opatrebované batérie/akumulátorové batérie preto odovzdajte v komunálnej zberni.

## ● Záruka

Výrobok bol starostlivo vyrobený v súlade s prísnymi smernicami kvality a pred dodaním dôkladne otestovaný. V prípade materiálových alebo výrobných chýb máte zákonné práva voči predajcovi výrobku. Vaše zákonné práva nie sú žiadnym spôsobom obmedzené našou zárukou uvedenou nižšie.

Záruka na tento výrobok je 3 roky od dátumu nákupu. Záručná doba začína plynúť dátumom kúpy. Originál dokladu o kúpe si uschovajte na bezpečnom mieste, pretože tento doklad je potrebný ako dôkaz o kúpe.

Akkoľvek poškodenie alebo nedostatky prítomné už v čase nákupu je potrebné nahlásiť ihneď po vybalení výrobku.



Ak sa v priebehu 3 rokov od dátumu zakúpenia preukáže, že výrobok vykazuje chyby materiálu alebo spracovania, podľa vlastného uváženia Vám ho bezplatne opravíme alebo vymeníme. Záručná doba sa na základe poskytnutej záručnej reklamácie nepredlžuje. To platí aj pre vymenené alebo opravené diely.

Táto záruka je neplatná, ak bol výrobok poškodený alebo nesprávne používaný alebo udržiavaný.

Záruka sa vzťahuje na chyby materiálu a výrobné chyby. Táto záruka sa nevzťahuje na časti výrobku, ktoré podliehajú bežnému opotrebovaniu, a preto sa považujú za opotrebovateľné diely (napr. batérie, nabíjateľné batérie, hadice, atramentové kazety), ani na poškodenie krehkých častí, napr. spínačov alebo častí zo skla.

## ● Postup v prípade poškodenia v záruke

Pre zaručenie rýchleho spracovania Vašej požiadavky dodržte prosím nasledujúce pokyny:

Pre všetky otázky majte pripravený pokladničný doklad a číslo výrobku (IAN 446356\_2307) ako dôkaz o kúpe.

Číslo výrobku nájdete na typovom štítku, gravúre, na prednej strane Vášho návodu (dole vľavo) alebo ako nálepku na zadnej alebo spodnej strane.

Ak sa vyskytnú funkčné poruchy alebo iné nedostatky, najskôr telefonicky alebo e-mailom kontaktujte následne uvedené servisné oddelenie.

Produkt označený ako defektný potom môžete s priloženým dokladom o kúpe (pokladničný lístok) a uvedením, v čom spočíva nedostatok a kedy sa vyskytol, bezplatne odoslať na Vám oznámenú adresu servisného pracoviska.

## ● Servis



**Servis Slovensko**





















Tel.: 0800 008158



E-pošta: owim@lidl.sk



<b>Lista de símbolos y pictogramas utilizados</b> .....	Página 113
<b>Introducción</b> .....	Página 114
Uso previsto .....	Página 114
Volumen de suministro .....	Página 114
Descripción de las piezas .....	Página 114
Datos técnicos .....	Página 116
<b>Indicaciones de seguridad</b> .....	Página 116
Indicaciones de seguridad para pilas/baterías .....	Página 118
<b>Antes del uso</b> .....	Página 119
Desembalaje .....	Página 119
Montaje .....	Página 119
Llenado del depósito de agua .....	Página 121
<b>Funcionamiento</b> .....	Página 121
Resumen de las funciones .....	Página 121
Temporizador .....	Página 123
Función pulverizador .....	Página 123
<b>Limpieza y cuidado</b> .....	Página 124
<b>Conservación</b> .....	Página 125
<b>Eliminación</b> .....	Página 125
<b>Garantía</b> .....	Página 126
Tramitación de la garantía .....	Página 126
<b>Asistencia</b> .....	Página 126

## Lista de símbolos y pictogramas utilizados

	<p><b>¡PELIGRO!</b> - Identifica un peligro de nivel alto que, si no se evita, tiene como consecuencia una lesión grave o incluso la muerte (p. ej., peligro de asfixia)</p>		<p><b>NOTA:</b> Este símbolo con la palabra de señalización "Nota" ofrece más información útil.</p>
			<p>Tensión/corriente alterna</p>
	<p><b>¡ADVERTENCIA!</b> - Identifica un peligro de nivel medio que, si no se evita, puede tener como consecuencia una lesión grave o incluso la muerte (p. ej., riesgo de descarga eléctrica)</p>		<p>¡Peligro - riesgo de descarga eléctrica!</p>
			<p>Clase de protección II</p>
	<p><b>¡CUIDADO!</b> - Identifica un peligro de nivel bajo que, si no se evita, puede tener como consecuencia una lesión leve o moderada (p. ej., peligro de escaldadura)</p>		<p>Utilice el producto solo en espacios interiores secos.</p>
			<p>No introduzca los dedos por la rejilla.</p>
	<p><b>¡ATENCIÓN!</b> - Advierte de posibles daños materiales (p. ej., peligro de cortocircuito)</p>		<p>Este símbolo indica que el depósito de agua debe vaciarse, limpiarse y rellenarse con agua fresca como máximo al cabo de 72 horas (3 días) para evitar riesgos para la salud.</p>
	<p>Mantener fuera del alcance de los niños</p>		<p>No mezcle pilas nuevas y usadas.</p>
	<p>No arrojar al fuego</p>		<p>No cargar</p>
	<p>No insertar de forma incorrecta</p>		<p>Mantener alejado del agua y de la humedad excesiva</p>
	<p>No deformar/dañar</p>		<p>No cortocircuitar</p>
	<p>No abrir/desmontar</p>		<p>Insertar correctamente</p>

	No mezcle diferentes tipos o marcas		Indicaciones de seguridad Instrucciones de manipulación
	El marcado CE ratifica la conformidad con las directivas de la UE aplicables al producto.		

## VENTILADOR DE PIE CON FUNCIÓN DE ROCIADO NEBULIZADO

### ● Introducción

Ehonorabuenha por la adquisición de su nuevo producto. Ha optado por un producto de alta calidad. El manual de instrucciones forma parte de este producto. Contiene importantes indicaciones sobre seguridad, uso y eliminación. Antes de usar el producto, familiarícese con todas las indicaciones de manejo y de seguridad. Utilice el producto únicamente como se describe a continuación y para las aplicaciones indicadas. Adjunte igualmente toda la documentación en caso de entregar el producto a terceros.

### ● Uso previsto

- Este producto está previsto para la circulación y humidificación del aire.
- El producto solo debe utilizarse en interiores secos.
- Los usos que no estén descritos en este manual de instrucciones pueden dañar el producto o provocar lesiones graves.
- Este producto solo está previsto para un uso doméstico; no es apropiado para un uso comercial.
- El fabricante no acepta ninguna responsabilidad por los daños causados por un uso incorrecto.

### ● Descripción de las piezas

Fig. A

1	Barra de fijación superior
2	Rejilla delantera

### ● Volumen de suministro





- Desembale el producto. En su caso, quite las fijaciones de transporte.
- Después de desembalar el producto, compruebe si está íntegro y en perfecto estado. Elimine antes del uso la totalidad de los materiales de embalaje (incluyendo las láminas protectoras).
- 1 Unidad de motor (con contratuerca para rejilla, panel de control con pantalla y depósito de agua extraíble)
- 1 Base con patas, conector de la base, tornillos de fijación y arandelas
- 1 Rejilla delantera (con contratuerca para rejilla y tornillo de seguridad)
- 1 Rejilla trasera
- 1 Pala
- 1 Contratuerca para pala
- 1 Manguera para niebla
- 1 Mando a distancia
- 2 Pilas (LR03)
- 1 Guía rápida

**ⓘ NOTA:** Algunos componentes extraíbles se suministran premontados (véase “Descripción de las piezas”).

3	Contratuerca para pala
4	Pala
5	Contratuerca para rejilla

6	Rejilla trasera
7	Unidad de motor
7a	Eje del motor
8	* Tornillo de seguridad de la unidad de motor
9	Panel de control con pantalla
10	Tapa del depósito de agua
11	Depósito de agua extraíble
12	Base
13	Conector de la base
14	* Tornillo de fijación (4×)
15	* Arandela (4×)
16	Patas (4×)
17	Cable de conexión con enchufe
18	Fijación de la manguera para niebla de la carcasa del depósito de agua
19	Abertura de la unidad de motor
20	Mando a distancia
21	Manguera para niebla
22	* Tornillo de seguridad para la barra de fijación inferior
23	Barra de fijación inferior
24	Fijación de la manguera para niebla en la rejilla delantera
* = premontada	

Fig. B

25	**  Ventilador encendido
26	**  Modo natural
27	**  Modo humidificación
28	**  Modo reposo
29	**  Llenado del depósito de agua
* = Botón • ** = Indicador	







30	*  Iniciar/ajustar/finalizar modo de refrigeración
31	*  Iniciar/ajustar/finalizar temporizador
32	*  Iniciar/finalizar humidificación
33	** Nivel
34	*  Iniciar/finalizar oscilación
35	*  Ajustar velocidad
36	*  Encender/apagar el producto
37	**  Temporizador ajustado
* = Botón • ** = Indicador	

Fig. C

38	*  Iniciar/ajustar/finalizar modo de refrigeración
39	*  Iniciar/finalizar oscilación
40	*  Ajustar velocidad
41	*  Iniciar/finalizar humidificación
42	Tapa del compartimento de pilas
43	Compartimento de pilas
44	Tornillo de seguridad
45	*  Encender/apagar el producto
46	*  Iniciar/ajustar/finalizar temporizador
* = Botón • ** = Indicador	

Fig. K

11a	Tapa con válvula
11b	Base del depósito de agua

## ● Datos técnicos

Tensión nominal:	220-240 V~, 50-60 Hz
Clase de protección:	II/□
Pilas del mando a distancia:	2 × 1,5 V pilas (AAA, LR03)
Consumo de potencia:	80 W

Descripción	Símbolo	Valor	Unidad
Caudal máximo del ventilador	F	75,83	m <sup>3</sup> /min
Consumo de potencia del ventilador	P	59,9	W
Valor de servicio	SV	1,27	(m <sup>3</sup> /min)/W
Consumo de energía en modo de espera	P <sub>SB</sub>	0,15	W
Nivel de potencia acústica del ventilador	L <sub>WA</sub>	62,41	dB(A)
Velocidad máxima del aire	C	3,7	m/s
Norma de medición para determinar la relación del servicio	EN IEC 60879:2019		
Datos de las personas de contacto para obtener más información	OWIM GmbH & Co. KG Stiftsbergstraße 1 74167 Neckarsulm ALEMANIA <a href="http://www.owim.com">www.owim.com</a>		



## Indicaciones de seguridad

**¡ANTES DE USAR EL PRODUCTO, FAMILIARÍCESE CON TODAS LAS INDICACIONES DE SEGURIDAD E INSTRUCCIONES DE USO! ¡SI TRANSFIERE ESTE PRODUCTO, HÁGALO CON TODA LA DOCUMENTACIÓN!**

¡Quedará anulada su garantía en el caso de daños resultantes de la no observación de este manual de instrucciones! ¡No se asumirá ninguna responsabilidad por daños indirectos! ¡No se asumirá ninguna responsabilidad en el caso de daños materiales o a personas si esos daños son el resultado de un uso inadecuado o de la no observación de las indicaciones de seguridad!

## Niños y personas con limitaciones

**⚠ ¡PELIGRO! ¡Riesgo de asfixia!** No deje que los niños jueguen solos con el material de embalaje.

El material de embalaje presenta riesgo de asfixia. Los niños subestiman a menudo los peligros. Mantenga siempre el material de embalaje fuera del alcance de los niños.

- Este producto puede ser utilizado por niños a partir de los 8 años y personas con capacidades físicas, mentales o sensoriales reducidas, siempre y cuando haya una persona responsable de su seguridad que los supervise o se los haya instruido en el uso seguro del producto y estos conozcan los posibles peligros.
- La limpieza y el mantenimiento del usuario no podrán llevarse a cabo por niños sin vigilancia.
- No permita que los niños jueguen con el producto.

**⚠ ¡ADVERTENCIA! ¡Riesgo de lesión!** Apague el producto y desconéctelo de la red eléctrica antes de realizar los trabajos de limpieza y siempre que no lo vaya a usar.

**⚠ ¡ADVERTENCIA! ¡Riesgo de descarga eléctrica!**

Asegúrese de que la tensión nominal de la placa de características coincida con la tensión nominal de su suministro de corriente.

**⚠ ¡ADVERTENCIA! ¡Riesgo de descarga eléctrica!** A fin de evitar riesgos, si el cable de red de este producto resulta dañado, debe ser sustituido por el fabricante, su representante de servicio al cliente o una persona con una cualificación similar.

- Utilice el producto solo en espacios interiores secos.
- Proteja el producto, el cable de conexión y el enchufe del polvo, la radiación solar directa, goteos y salpicaduras de agua.

**⚠ ¡CUIDADO! ¡Riesgo de lesión!** Desconecte el producto del suministro de corriente antes de quitar la rejilla de protección.

**⚠ ¡CUIDADO! ¡Riesgo de lesión!** Nunca utilice el producto sin o con una rejilla de protección dañada.

**⚠ ¡CUIDADO! ¡Riesgo de lesión!** Durante el uso, mantenga las manos, cabello, vestimenta y otros objetos lejos de la rejilla de seguridad para evitar lesiones y daños en el producto.

**⚠ ¡ATENCIÓN! ¡Riesgo de daños en el producto!**

- Observe que la humedad elevada puede favorecer el crecimiento de organismos biológicos en el entorno.
- Asegúrese de que el área alrededor del producto no esté húmeda o mojada. Si aparece humedad, baje la potencia del producto.
- Si no se puede bajar la potencia, utilice el producto con interrupciones.
- Asegúrese de que no se humedezcan los materiales absorbentes como alfombras, cortinas, persianas o manteles.
- Desconecte el producto de la red durante el llenado y la limpieza.
- Nunca deje agua en el depósito de agua, si no va a utilizar el producto.
- Vacíe y limpie el producto antes de guardarlo.

- Limpie el producto antes de usarlo la próxima vez.

**⚠ Indicaciones de seguridad para pilas/baterías**

**⚠ ¡PELIGRO DE MUERTE!**

Mantenga las pilas/baterías fuera del alcance de los niños. ¡En caso de ingestión accidental, busque atención médica de inmediato!

**⚠ ¡PELIGRO DE EXPLOSIÓN!** Nunca recargue pilas no recargables. No provoque un cortocircuito en las pilas/baterías ni las abra. Ya que podría darse un sobrecalentamiento, fuego o rotura.

- Nunca arroje las pilas/baterías al fuego o al agua.
- No someta las pilas/baterías a cargas mecánicas.

**Riesgo de fuga de las pilas/baterías**

- Evite temperaturas y condiciones ambientales extremas que puedan afectar a las pilas/baterías, p. ej., radiadores/luz solar directa.



- ¡Si las pilas/baterías presentan fugas, evite el contacto de la piel, ojos y membranas mucosas con los productos químicos! ¡Enjuague minuciosamente el área afectada con agua limpia y busque atención médica de inmediato!



### ¡UTILICE GUANTES DE PROTECCIÓN!

Las pilas/baterías dañadas o con fugas pueden provocar quemaduras en contacto con la piel. Por ello, use en todo momento guantes de protección apropiados.

- Utilice solo el mismo tipo de pilas/baterías recargables. ¡No mezcle pilas/baterías nuevas y usadas!
- Extraiga las pilas/baterías si no tiene previsto utilizar el producto durante un largo período de tiempo.

### ● Montaje

- Número de personas necesarias para el montaje: 1 adulto

Fig.	Paso
D	<ol style="list-style-type: none"> <li>1. Afloje el tornillo de seguridad de la unidad de motor [8] de la abertura de la unidad de motor [19].</li> <li>2. Inserte la unidad de motor [7] en la abertura de la unidad de motor [19].</li> <li>3. Apriete bien el tornillo de seguridad de la unidad de motor [8].</li> </ol>

### Riesgo de daños al producto

- ¡Utilice solo el tipo de pila/batería especificado!
- Inserte las pilas/baterías según la marca de polaridad (+) y (-) de la pila/batería y del producto.
- ¡Antes de la inserción, limpie los contactos de la pila/batería y del compartimento de pilas con un paño seco y libre de pelusas o bastoncillos de algodón!
- Retire del producto las pilas/baterías gastadas y elimínelas de forma segura.
- Retire las baterías del producto antes de la carga.
- No cortocircuite los terminales de alimentación.

### ● Antes del uso

#### ● Desembalaje

- Retire por completo el material de embalaje. Compruebe si el producto está dañado.



Fig.	Paso
E	<p><b>ⓘ NOTA:</b> Coloque la carcasa con la unidad de motor <b>7</b> sobre una superficie plana para facilitar el montaje.</p> <ol style="list-style-type: none"> <li>1. Retire la tapa de plástico del eje del motor <b>7a</b>.</li> <li>2. Aflojar la contratuerca para rejilla <b>5</b>: Gire la contratuerca para rejilla en sentido antihorario.</li> <li>3. Coloque la rejilla trasera <b>6</b> en el eje del motor <b>7a</b>.</li> <li>4. Coloque la contratuerca para rejilla <b>5</b> en la rejilla trasera <b>6</b>.</li> <li>5. Fijar la contratuerca para rejilla <b>5</b>: Gire la contratuerca para rejilla en sentido horario.</li> <li>6. Coloque la pala <b>4</b> en la contratuerca para rejilla <b>5</b>.</li> <li>7. Coloque la contratuerca para pala <b>3</b> en la pala <b>4</b>.</li> <li>8. Fijar la contratuerca para pala <b>3</b>: Gire la contratuerca para pala en sentido antihorario.</li> </ol>
F	<ol style="list-style-type: none"> <li>1. Afloje el tornillo de seguridad para la barra de fijación inferior <b>22</b>.</li> <li>2. Abra la barra de fijación inferior <b>23</b>.</li> <li>3. Coloque la rejilla delantera <b>2</b> en la rejilla trasera <b>6</b>. La barra de fijación superior <b>1</b> debe estar sujeta en la rejilla trasera.</li> <li>4. Cierre la barra de fijación inferior <b>23</b>.</li> <li>5. Asegure la barra de fijación inferior <b>23</b> con el tornillo de seguridad para la barra de fijación inferior <b>22</b>.</li> </ol>
G	<ol style="list-style-type: none"> <li>1. Inserte la manguera para niebla <b>21</b> en la fijación de la manguera para niebla de la carcasa del depósito de agua <b>18</b>.</li> <li>2. Inserte el otro lado de la manguera para niebla <b>21</b> en la fijación de la manguera para niebla en la rejilla delantera <b>24</b>.</li> </ol>
H	<ol style="list-style-type: none"> <li>1. Retire los tornillos de fijación <b>14</b> y las arandelas <b>15</b> de la base <b>12</b>.</li> <li>2. Aflojar el conector de la base <b>13</b>: Gire el conector de la base en sentido antihorario.</li> <li>3. Coloque la carcasa con la unidad de motor <b>7</b> en la base <b>12</b>.</li> <li>4. Fijar el conector de la base <b>13</b>: Gire el conector de la base en sentido horario en la carcasa con la unidad de motor <b>7</b>.</li> <li>5. Introduzca los tornillos de fijación <b>14</b> por las arandelas <b>15</b> en los orificios guía de la parte inferior de la base <b>12</b>.</li> </ol>
I	<ol style="list-style-type: none"> <li>1. Afloje el tornillo de seguridad <b>44</b>.</li> <li>2. Tire hacia atrás de la tapa del compartimento de pilas <b>42</b>.</li> <li>3. Inserte 2× 1,5 V pilas AAA (LR03) en el compartimento de pilas <b>43</b> teniendo en cuenta la polaridad correcta.</li> <li>4. Coloque la tapa del compartimento de pilas <b>42</b> en el compartimento de pilas <b>43</b>.</li> <li>5. Apriete bien el tornillo de seguridad <b>44</b>.</li> </ol> <p><b>ⓘ NOTA:</b> Guarde el mando a distancia <b>20</b> en el hueco de la parte superior de la carcasa.</p>

## ● Llenado del depósito de agua

Fig.	Paso
J	<ol style="list-style-type: none"> <li>1. Abra la tapa del depósito de agua <b>10</b>.</li> <li>2. Quite el depósito de agua <b>11</b> del producto.</li> </ol>
K	<ol style="list-style-type: none"> <li>1. Gire el depósito de agua <b>11</b> de manera que la tapa <b>11a</b> quede hacia arriba.</li> <li>2. Gire la tapa <b>11a</b> en sentido antihorario.</li> <li>3. Quite la tapa <b>11a</b> del depósito de agua <b>11</b>.</li> <li>4. Llene el depósito de agua <b>11</b> hasta la marca <b>MIN</b>.</li> <li>5. Coloque la tapa <b>11a</b> en el depósito de agua <b>11</b>.</li> <li>6. Gire la tapa <b>11a</b> en sentido horario.</li> <li>7. Gire el depósito de agua <b>11</b> de manera que la tapa <b>11a</b> quede hacia abajo.</li> <li>8. Abra la tapa del depósito de agua <b>10</b>.</li> <li>9. Introduzca el depósito de agua <b>11</b> en el producto.</li> </ol> <p><b>i</b> <b>NOTA:</b> Nada más insertar el depósito de agua <b>11</b>, el agua fluye desde el depósito de agua hacia la base del depósito de agua <b>11b</b>.</p>













## ● Funcionamiento

**⚠ ¡ADVERTENCIA!** No dirija el producto hacia enchufes o dispositivos eléctricos cuando utilice la función de humidificación.











- Coloque el producto sobre una base lisa y estable.
- Conecte el enchufe **17** a una toma de corriente apropiada.
- Encendido del producto: Pulse  **36** o  **45**.

























## ● Resumen de las funciones

### **i** **NOTA:**



- Los indicadores  **25**,  **26**,  **27**,  **28**,  **29**,  **37** y el indicador del nivel **33** se apagan después de 30 segundos sin pulsar un botón.
- Pulse uno de los botones  **30**,  **31**,  **32**,  **34**,  **35** o  **36** del producto para encender el indicador.

(Fig. B, C)

Botón	Indicador	Función
 <b>36</b>	 <b>25</b>	Pulse  o  para encender o apagar el producto.
 <b>45</b>		
 <b>30</b>		Pulse repetidamente <b>M</b> o  para iniciar/ajustar/finalizar el modo de refrigeración.
<b>M</b> <b>38</b>	 <b>25</b>	<input type="checkbox"/> Modo normal
	 <b>26</b>	<input type="checkbox"/> Modo natural
	 <b>28</b>	<input type="checkbox"/> Modo reposo



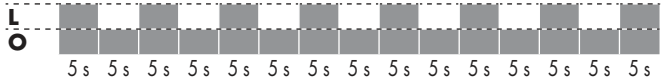
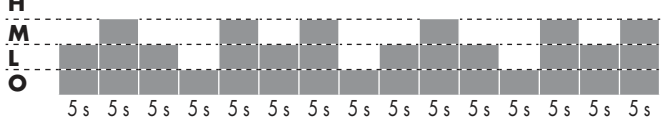
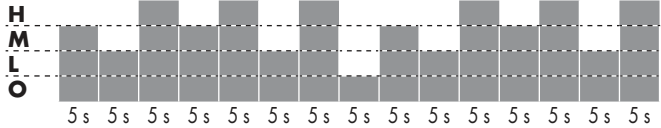

Botón	Indicador	Función
 <span>31</span>	 <span>37</span>	Pulse repetidamente  o  para iniciar/ajustar/finalizar el temporizador.
 <span>46</span>	<b>1</b> <span>33</span> <b>2</b> <b>3</b> <b>4</b> <b>5</b> <b>6</b> <b>7</b> <b>8</b> <b>9</b> <b>0</b>	<input type="checkbox"/> Temporizador 1 horas <input type="checkbox"/> Temporizador 2 horas <input type="checkbox"/> Temporizador 3 horas <input type="checkbox"/> Temporizador 4 horas <input type="checkbox"/> Temporizador 5 horas <input type="checkbox"/> Temporizador 6 horas <input type="checkbox"/> Temporizador 7 horas <input type="checkbox"/> Temporizador 8 horas <input type="checkbox"/> Temporizador 9 horas <input type="checkbox"/> Finalizar el temporizador
 <span>32</span>	 <span>27</span>	Pulse  o  para iniciar/finalizar la humidificación.
 <span>41</span>	 <span>33</span>   	<b>i NOTA:</b> <input type="checkbox"/> El ajuste predeterminado de esta función es el nivel <b>2</b> . <input type="checkbox"/> Esta función no está disponible si el nivel de agua se encuentra por debajo de la marca <b>MIN</b> y  <span>29</span> se enciende.
 <span>29</span>		Llene el depósito de agua.
 <span>34</span>		Pulse  o  para iniciar/finalizar el movimiento automático hacia la izquierda/derecha.
 <span>39</span>		
 <span>35</span>	<b>1/2/3</b> <span>33</span>	Pulse  o  para ajustar el nivel de velocidad del producto.
 <span>40</span>		

Modo	Nivel	Velocidad/duración
 Normal	<b>1</b>	<b>L</b> (hasta que el producto se apague)
	<b>2</b>	<b>M</b> (hasta que el producto se apague)
	<b>3</b>	<b>H</b> (hasta que el producto se apague)

Modo	Nivel	Velocidad/duración
 Natural	1	
	2	
	3	
 Modo reposo	1	Modo natural a velocidad <b>1</b> (hasta que el producto se apague)
	2	Modo natural a velocidad <b>2</b> (30 min) Modo natural a velocidad <b>1</b> (hasta que el producto se apague)
	3	Modo natural a velocidad <b>3</b> (30 min) Modo natural a velocidad <b>2</b> (30 min) Modo natural a velocidad <b>1</b> (hasta que el producto se apague)
<b>H = Alto   M = Medio   L = Bajo   O = Apagado</b>		







## ● Temporizador

El producto puede programarse para que se apague automáticamente tras un tiempo de funcionamiento de 1 a 9 horas.

- Pulse repetidamente  **31** o  **46** para ajustar la duración tras la cual debe apagarse automáticamente el producto.
- Apagado del temporizador: Pulse repetidamente  **31** hasta que  **46** se muestre en el indicador **O**.  **37** se apaga simultáneamente.

## ● Función pulverizador

- En la función pulverizador, el agua se pulveriza finamente desde el depósito de agua **11** y se dirige a través de la manguera para niebla **21** a la fijación de la manguera para niebla en la rejilla delantera **24**.
- La función pulverizador se puede activar de forma independiente (sin flujo de aire).

- La función pulverizador puede utilizarse con  **31**/ **46** y  **34**/ **39**.
- Finalizar la función pulverizador: Pulse repetidamente  **32** o  **41** hasta que el indicador del nivel **33** se apague.  **27** se apaga simultáneamente.

## ● Limpieza y cuidado

### ⚠ ¡ADVERTENCIA! ¡Riesgo de descarga eléctrica!

- No sumerja las piezas eléctricas del producto en agua u otros líquidos. Nunca ponga el producto debajo del agua corriente.
- No deje que el agua u otros líquidos penetren en la unidad de motor **7**.
- Antes de la limpieza: Desconecte el enchufe **17** de la toma de corriente.
- No utilice ningún producto de limpieza agresivo o abrasivo, ni tampoco cepillos duros.

Pieza	Limpieza
Producto	<ul style="list-style-type: none"> <li>□ Limpie la carcasa con un paño ligeramente humedecido.</li> </ul>
Rejilla delantera <b>2</b> Rejilla trasera <b>6</b>	<p>⚠ <b>¡CUIDADO! ¡Riesgo de lesión!</b> Bajo ninguna circunstancia retire la rejilla delantera <b>2</b> o la rejilla trasera <b>6</b>.</p> <ul style="list-style-type: none"> <li>□ Limpie la rejilla delantera <b>2</b> y la rejilla trasera <b>6</b> únicamente con una aspiradora y un paño ligeramente humedecido.</li> </ul>
Manguera para niebla <b>21</b>	<ol style="list-style-type: none"> <li>1. Quite la manguera para niebla <b>21</b> de la fijación de la manguera para niebla en la rejilla delantera <b>24</b>.</li> <li>2. Quite la manguera para niebla <b>21</b> de la fijación de la manguera para niebla de la carcasa del depósito de agua <b>18</b>.</li> <li>3. Limpie la manguera para niebla <b>21</b> con agua y un detergente suave.</li> <li>4. Fije la manguera para niebla <b>21</b> del producto (véase "Montaje").</li> </ol>
Depósito de agua <b>11</b>	<ul style="list-style-type: none"> <li>□ Cambie el agua por razones de higiene en un plazo máximo de 72 horas.</li> <li>□ Descalcifique el depósito de agua <b>11</b> periódicamente y antes del almacenamiento.</li> <li>□ El vinagre actúa como limpiador natural, disolviendo las deposiciones de la base del depósito de agua <b>11</b>.</li> </ul> <ol style="list-style-type: none"> <li>1. Llene el depósito de agua <b>11</b> con 500 ml de vinagre y 1000 ml de agua.</li> <li>2. Agite el líquido, de modo que la base y los laterales del depósito de agua <b>11</b> queden cubiertos. Deje que el líquido actúe durante al menos 1 hora.</li> <li>3. Enjuague el depósito de agua <b>11</b> a fondo con agua limpia.</li> <li>4. Deje que el depósito de agua <b>11</b> se seque por completo.</li> </ol>
Base del depósito de agua <b>11b</b>	<ol style="list-style-type: none"> <li>1. Limpie el interior de la base del depósito de agua <b>11b</b> (debajo del depósito de agua <b>11</b>) con un paño seco para recoger el resto de agua.</li> <li>2. Limpie la base del depósito de agua <b>11b</b> periódicamente utilizando un paño húmedo y un detergente suave.</li> <li>3. A continuación, seque la base del depósito de agua <b>11b</b> con un paño suave.</li> </ol>

Pieza	Limpieza
Mando a distancia <b>20</b>	<ol style="list-style-type: none"> <li>Afloje el tornillo de seguridad <b>44</b>.</li> <li>Tire hacia atrás de la tapa del compartimento de pilas <b>42</b>.</li> <li>Extraiga las pilas del compartimento de pilas <b>43</b>.</li> <li>Limpie los contactos de las pilas con un paño seco y libre de pelusas.</li> <li>Vuelva a insertar las pilas en el compartimento de pilas <b>43</b>.</li> </ol>

## ● **Conservación**

- Guarde el producto en su embalaje original siempre que no esté en uso.
- Quite las pilas del mando a distancia **20** si no lo va a utilizar durante un periodo prolongado de tiempo.
- Vacíe el depósito de agua extraíble **11**. Elimine el resto de agua de la base del depósito de agua **11b**. Limpie el depósito de agua y la base del depósito de agua y séquelo con un paño.
- Conserve el producto en un lugar seco fuera del alcance de los niños.

## ● **Eliminación**

El embalaje está compuesto por materiales no contaminantes que pueden ser desechados en el centro de reciclaje local.



Tenga en cuenta el distintivo del embalaje para la separación de residuos. Está compuesto por abreviaturas (a) y números (b) que significan lo siguiente: 1-7: plásticos/20-22: papel y cartón/80-98: materiales compuestos.

### **Producto:**



Points de collecte sur [www.quefairemedecheats.fr](http://www.quefairemedecheats.fr)  
Privilégiez la réparation ou le don de votre appareil !

El producto, incluidos los accesorios, y el material de embalaje son reciclables y están sujetos a la responsabilidad extendida del fabricante.

Deséchelos por separado siguiendo la información ilustrada de recogida selectiva para un mejor tratamiento de los residuos.

El logotipo Triman se aplica solo para Francia.



Para obtener información sobre las posibilidades de desecho del producto al final de su vida útil, acuda a la administración de su comunidad o ciudad.



Para proteger el medio ambiente no tire el producto junto con la basura doméstica cuando ya no le sea útil. Deséchelo en un contenedor de reciclaje. Diríjase a la administración competente para obtener información sobre los puntos de recogida de residuos y sus horarios.

Las pilas/baterías defectuosas o usadas deben ser recicladas según lo indicado en la directiva 2006/66/CE y en sus modificaciones. Recicle las pilas/baterías y/o el producto en los puntos de recogida adecuados.



**¡Daños en el medio ambiente por un reciclaje indebido de las pilas/baterías!**

Retire las baterías/paquete de pilas del producto antes de desecharlo.

Las pilas/baterías no deben eliminarse junto con los residuos domésticos. Estas pueden contener metales pesados tóxicos que deben tratarse conforme a la normativa aplicable a los residuos especiales. Los símbolos químicos de los metales pesados son: Cd = cadmio, Hg = mercurio, Pb = plomo. Las pilas/baterías deben reciclarse en un punto de recolección específico para ello.

## ● **Garantía**

El producto ha sido fabricado según normas de calidad exigentes y ha sido probado minuciosamente antes de la entrega. En caso de fallos de material o de fabricación, dispone de derechos legales frente al vendedor del producto. Nuestra garantía mencionada a continuación no restringe sus derechos legales de ningún modo.

La garantía para este producto es de 3 años a partir de la fecha de compra. La garantía empieza el día de la fecha de compra. Conserve el justificante de compra original en un lugar seguro, ya que este documento es necesario para demostrar la compra.

Todos los daños o defectos ya presente en el momento de la compra deben informarse inmediatamente tras desembalar el producto.

Si el producto presenta defectos de material o fabricación en los 3 años a partir de la fecha de compra, lo repararemos o sustituiremos, según nuestra elección, gratuitamente para usted. El período de garantía no se extiende por una reclamación de garantía aprobada. Esto también es aplicable a las piezas sustituidas y reparadas.

La garantía pierde su validez si el producto se daña o se utiliza o mantiene de forma inadecuada.

La garantía cubre defectos de material y fabricación. Esta garantía no cubre las piezas del producto sujetas a un uso y desgaste normal y, por lo tanto, consideradas piezas de desgaste (por ej. pilas, baterías, mangueras, cartuchos de tinta) ni los daños a las piezas frágiles, por ej. interruptores o piezas de cristal.

## ● **Tramitación de la garantía**

Para garantizar una rápida tramitación de su consulta, tenga en cuenta las siguientes indicaciones:

Para realizar cualquier consulta, tenga a mano el recibo y el número de artículo (IAN 446356\_2307) como justificante de compra.

Encontrará el número de artículo en una inscripción de la placa identificativa, en la portada de las instrucciones (abajo a la izquierda) o en una pegatina en la parte posterior o inferior.

Si el producto fallase o presentase algún defecto, póngase primero en contacto con el departamento de asistencia indicado, ya sea por teléfono o correo electrónico.

Puede enviarnos el producto defectuoso libre de franqueo adjuntando el recibo de compra (ticket de compra) e indicando dónde está y cuándo ha ocurrido el fallo a la dirección de asistencia que le indicamos.

## ● **Asistencia**



















 **Asistencia en España**  
Tel.: 900984948  
E-Mail: [owim@lidl.es](mailto:owim@lidl.es)









<b>Liste over anvendte piktogrammer/symboler</b> .....	Side 128
<b>Indledning</b> .....	Side 129
Forskriftsmæssig anvendelse .....	Side 129
Leveringsomfang .....	Side 129
Beskrivelse af delene .....	Side 129
Tekniske data .....	Side 130
<b>Sikkerhedsanvisninger</b> .....	Side 131
Sikkerhedsanvisninger for batterier/genopladelige batterier. ....	Side 133
<b>Før produktet tages i brug</b> .....	Side 134
Udpakning .....	Side 134
Montering .....	Side 134
Påfyldning af vandtank .....	Side 135
<b>Betjening</b> .....	Side 135
Funktionsoversigt .....	Side 136
Timer .....	Side 137
Sprayfunktion .....	Side 138
<b>Rengøring og vedligeholdelse</b> .....	Side 138
<b>Opbevaring</b> .....	Side 139
<b>Bortskaffelse</b> .....	Side 139
<b>Garanti</b> .....	Side 140
Afvikling af garantisager .....	Side 140
<b>Service</b> .....	Side 140

## Liste over anvendte piktogrammer/symboler

 <p><b>FARE!</b> – Betegner en faresituation med høj risikofaktor, som, hvis den ikke afværges, medfører dødsfald eller alvorlige kvæstelser (fx. fare for kvælning)</p>	 <p><b>BEMÆRK:</b> Dette symbol, sammen med signalordet "Bemærk", angiver flere nyttige informationer.</p>
	 <p>Vekselstrøm/-spænding</p>
 <p><b>ADVARSEL!</b> – Betegner en fare med middel risikograd, som kan medføre dødsfald eller alvorlige kvæstelser, hvis den ikke undgås (fx. risiko for elektrisk stød)</p>	 <p>Fare – risiko for elektrisk stød!</p>
	 <p>Beskyttelsesklasse II</p>
 <p><b>FORSIGTIG!</b> – Betegner en fare med lav risikograd, som kan medføre lette til moderate kvæstelser, hvis den ikke undgås (fx forbrændingsfare)</p>	 <p>Anvend kun produktet indendørs i tørre lokaler.</p>
	 <p>Stik ikke fingrene igennem gitteret.</p>
 <p><b>OBS!</b> – Advarer om mulige tingskader (fx. Kortslutningsfare)</p>	 <p>Dette symbol angiver, at vandtanken skal tømmes, rengøres og fyldes op igen med frisk vand senest efter 72 timer (3 dage) for at undgå sundhedsrisici.</p>
 <p>Opbevares uden for børns rækkevidde</p>	 <p>Bland ikke nye og brugte batterier.</p>
 <p>Må ikke kastes på ilden</p>	 <p>Må ikke oplades</p>
 <p>Må ikke indsættes forkert</p>	 <p>Holdes væk fra vand og kraftig fugt</p>
 <p>Må ikke deformeres/skades</p>	 <p>Må ikke kortsluttes</p>
 <p>Må ikke åbnes/skilles ad</p>	 <p>Skal indsættes korrekt</p>

	Bland ikke forskellige typer eller mærker		Sikkerhedsanvisninger
	CE-mærket bekræfter overensstemmelse med de for produktet gældende EU-direktiver.		Handlingsanvisninger

## VENTILATOR MED FORSTØVNING

### ● Indledning

Hjerteligt tillykke med købet af deres nye produkt. Du har besluttet dig for et produkt af høj kvalitet. Brugervejledningen er en del af dette produkt. Den indeholder vigtige informationer om sikkerhed, brug og bortskaffelse. Gør dig inden ibrugtagning af produktet fortrolig med alle betjenings- og sikkerhedsanvisninger. Benyt kun produktet som beskrevet og til de oplyste formål. Videregiv alle papirer, hvis du giver produktet videre til tredjemand.

### ● Forskriftsmæssig anvendelse

- Dette produkt er beregnet til at cirkulere og foretage befugtning af luft.
- Produktet må kun anvendes i tørre rum indendørs.
- Anvendelser, som ikke er beskrevet i denne betjeningsvejledning, kan medføre skader på produktet eller alvorlige kvæstelser.
- Dette produkt er kun beregnet til anvendelse i private husholdninger, og må ikke anvendes til kommercielle formål.
- Fabrikanten fraskriver sig ethvert ansvar for skader som følge af forkert brug.

### ● Beskrivelse af delene

Fig. A

1	Øverste fastgørelsesliste
2	Forreste gitter
3	Vinge-kontramøtrik
4	Vinge

### ● Leveringsomfang

- Pak produktet ud. Fjern eventuelle transportsikringer.
  - Efter udpakning af produktet, skal det kontrolleres, at produktet er komplet og i funktionsdygtig stand. Før anvendelse skal al emballage fjernes (inklusive beskyttelsesfolier).
- 1 Motorenhed (med gitter-kontramøtrik, kontrolpanel med display og aftagelig vandtank)
  - 1 Sokkel med sokkelfødder, sokkelforbindelse, låseskruer og spændeskiver
  - 1 Forreste gitter (med gitter-kontramøtrik og låseskrue)
  - 1 Bagerste gitter
  - 1 Vinge
  - 1 Vinge-kontramøtrik
  - 1 Sprayslange
  - 1 Fjernbetjening
  - 2 Batteri (LR03)
  - 1 Lynvejledning
- ⓘ BEMÆRK:** Diverse aftagelige komponenter leveres formonteret (se "Beskrivelse af delene").

5	Gitter-kontramøtrik
6	Bagerste gitter
7	Motorenhed
7a	Motoraksel
8	* Låseskrue til motorenhed

9	Kontrolpanel med display
10	Vandtankdæksel
11	Aftagelig vandtank
12	Sokkel
13	Sokkelforbindelse
14	* Låseskrue (4×)
15	* Spændeskive (4×)
16	Sokkelfødder (4×)
17	Tilslutningsledning med netstik
18	Fastgørelse af sprayslangen på vandtankens hus
19	Åbning til motorenhed
20	Fjernbetjening
21	Sprayslange
22	* Låseskrue til den nederste fastgørelsesliste
23	Fastgørelsesliste
24	Fastgørelse af sprayslangen på det forreste gitter
* = formonteret	

Fig. B

25	**		Ventilator tændt
26	**		Naturlig tilstand
27	**		Befugningstilstand
28	**		Sovetilstand
29	**		Påfyldning af vandtank
30	*		Start/indstil/afslut kølingstilstand
31	*		Start/indstil/afslut timer
32	*		Start/afslut luftbefugtning
33	**		Niveau
34	*		Start/afslut svingning
* = Tast • ** = Display			

35	*		Indstil hastighed
36	*		Tænd/sluk produktet
37	**		Timer indstillet
* = Tast • ** = Display			

Fig. C

38	*		Start/indstil/afslut kølingstilstand
39	*		Start/afslut svingning
40	*		Indstil hastighed
41	*		Start/afslut luftbefugtning
42			Batterirummets låg
43			Batterirum
44			Låseskrue
45	*		Tænd/sluk produktet
46	*		Start/indstil/afslut timer
* = Tast • ** = Display			

Fig. K

11a	Dæksel med ventil
11b	Vandtankbund

## ● Tekniske data

Mærkespænding:	220-240 V~, 50-60 Hz
Beskyttelsesklasse:	II/□
Batteri til fjernbetjening:	2 × 1,5 V batterier (AAA, LR03)
Effektforbrug:	80 W

Beskrivelse	Symbol	Værdi	Enhed
Maksimal volumenstrøm	F	75,83	m <sup>3</sup> /min
Ventilator-effektøptag	P	59,9	W

Beskrivelse	Symbol	Værdi	Enhed
Nytteværdi	SV	1,27	(m <sup>3</sup> /min)/W
Effektforbrug i standbytilstand	P <sub>SB</sub>	0,15	W
Ventilatorlydefektniveau	L <sub>WA</sub>	62,41	dB(A)
Maksimal lufthastighed	C	3,7	m/s
Målestandard for bestemmelse af nytteværdi	EN IEC 60879:2019		
Yderligere oplysninger kan fås ved henvendelse til	OWIM GmbH & Co. KG Stiftsbergstraße 1 74167 Neckarsulm TYSKLAND  www.owim.com		



## Sikkerhedsanvisninger

**FØR PRODUKTET TAGES I BRUG, SKAL DU VÆRE FORTROLIG MED ALLE SIKKERHEDS- OG BRUGSANVISNINGER! HVIS PRODUKTET OVERLADES TIL TREDJEMAND, SKAL ALLE DOKUMENTER MEDFØLGE!**

Hvis der opstår skader som følge af, at betjeningsvejledningen ikke følges, bortfalder erstatningsansvaret! Leverandøren påtager sig intet ansvar for følgeskader! Leverandøren påtager sig intet ansvar for ting- eller personskader, der opstår

som følge af forkert anvendelse, eller hvis sikkerhedsanvisningerne ikke følges!

## Børn og personer med handicap

**⚠ FARE! Risiko for kvælning!** Børn må ikke efterlades med emballagen uden opsyn.

Emballagen udgør en kvælningsrisiko. Børn undervurderer ofte de dermed forbundne farer. Hold emballagen uden for børns rækkevidde.

- Dette produkt kan anvendes af børn fra 8 år og opefter, samt af personer med nedsatte, fysiske, sensoriske eller mentale færdigheder eller mangel på erfaring og kundskaber, hvis de er under opsyn, eller hvis de er instrueret i sikker brug af produktet og indforstået med de risici, der er forbundet hermed.
- Rengøring og brugervedligeholdelse må ikke gennemføres af børn uden opsyn.
- Børn må ikke lege med produktet.

**⚠ ADVARSEL! Fare for kvæstelser!** Sluk for produktet, og afbryd det fra lysnettet, før produktet rengøres, og når produktet ikke anvendes.

**⚠ ADVARSEL! Risiko for elektrisk stød!** Kontroller, at netspændingen på typeskiltet stemmer overens med spændingen på strømforsyningen.

**⚠ ADVARSEL! Risiko for elektrisk stød!** Hvis produktets tilslutningsledning bliver beskadiget, skal den udskiftes af producentens kundeservice eller en tilsvarende autoriseret reparatør for at undgå sikkerhedsrisici.

- Anvend kun produktet indendørs i tørre lokaler.
- Beskyt produktet, tilslutningsledningen og netstikket mod støv, direkte sol, vanddråber og -stænk.

**⚠ FORSIGTIG! Fare for kvæstelser!** Afbryd altid produktet fra netspændingen, før sikkerhedsgitteret fjernes.

**⚠ FORSIGTIG! Fare for kvæstelser!** Anvend aldrig produktet uden eller med et beskadiget sikkerhedsgitter.

**⚠ FORSIGTIG! Fare for kvæstelser!** Under brug skal du holde hænder, hår, beklædning og andre genstande væk fra sikkerhedsgitteret for at undgå kvæstelser og skader på produktet.

**⚠ OBS! Fare for produkt-skader!**

- Vær opmærksom på, at en høj luftfugtighed kan fremme væksten af biologiske organismer i omgivelserne.
- Sørg for, at området omkring produktet blive ikke bliver fugtigt eller vådt. Hvis der forekommer fugtighed, skal der skrues ned for produktets effektniveau.
- Hvis effektniveauet ikke kan reduceres, skal produktet bruges med afbrydelser.
- Sørg for, at materialer med sugsevne som tæpper, forhæng, gardiner eller duge ikke bliver fugtige.
- Afbryd produktet fra strømforsyningen under påfyldning og rengøring.
- Fyld aldrig vand i vandtanken, hvis produktet ikke anvendes.
- Produktet skal tømmes og rengøres før opbevaring.

- Rengør produktet før den næste anvendelse.



### **Sikkerhedsanvisninger for batterier/genopladelige batterier**

- ⚠ LIVSFARE!** Opbevar batterier/genopladelige batterier uden for børns rækkevidde. Ved slugning skal der straks søges læge!



### **EKSPLOSIONSFARE!**

Ikke-genopladelige batterier må aldrig oplades. Batterier/genopladelige batterier må ikke kortsluttes og/eller åbnes. Det kan medføre overophedning, ild eller eksplosion.

- Batterier/genopladelige batterier må ikke kastes på ilden eller i vand.
- Udsæt ikke batterier/genopladelige batterier for mekanisk belastning.

### **Lækagerisiko for batterier/genopladelige batterier**

- Undgå ekstreme miljøer og temperaturer, som kan påvirke batterier/genopladelige batterier fx på radiatorer/direkte sollys.

- Når batterier/genopladelige batterier er udtjent, skal det undgås, at hud, øjne og slimhinder kommer i kontakt med kemikalierne! Det berørte område skylles straks med rent vand, og der skal øges læge!



### **ANVEND BESKYTTELSESHANDSKER!**

Udtjente eller beskadigede batterier/genopladelige batterier kan forårsage ætsninger ved kontakt med huden. Anvend passende beskyttelseshandsker, hvis en sådan situation opstår.

- Anvend kun den samme type batterier/genopladelige batterier. Bland ikke brugte og nye batterier/genopladelige batterier!
- Fjern batterierne/de genopladelige batterier fra produktet, hvis de ikke skal anvendes i længere tid.

### **Risiko for beskadigelse af produktet**

- Anvend kun den specificerede type batterier/genopladelige batterier!

- Batterier/genopladelige batterier skal isættes, så (+) og (-) på batteri/genopladeligt batteri svarer til mærkningen på produktet.
  - Rengør kontakterne i batteriet/ det genopladelige batteri og i batterirummet før isætning med en tør, fnugfri klud eller vatpind!
  - Fjern straks opbrugte batterier/ genopladelige batterier fra produktet, og bortskaff dem på en sikker måde.
  - Fjern genopladelige batterier fra produktet før opladningen.
  - Kortslut ikke forsyningsklemmerne.
- **Før produktet tages i brug**

● **Udpakning**

- Fjern emballagen. Kontroller, om produktet er beskadiget.

● **Montering**

- Antal personer der er nødvendige til monteringen: 1 voksen

Fig.	Trin
D	<ol style="list-style-type: none"> <li>1. Løsn låseskruen til motorenheden <b>8</b> fra åbningen til motorenheden <b>19</b>.</li> <li>2. Stik motorenheden <b>7</b> ind i åbningen til motorenheden <b>19</b>.</li> <li>3. Spænd låseskruen til motorenheden <b>8</b> fast.</li> </ol>
E	<p><b>i BEMÆRK:</b> Læg huset med motorenheden <b>7</b> på en jævn overflade for at gøre monteringen nemmere.</p> <ol style="list-style-type: none"> <li>1. Fjern plastdækslet fra motorakslen <b>7a</b>.</li> <li>2. Løsn gitter-kontramøtrikken <b>5</b>: Skru gitter-kontramøtrikken mod uret.</li> <li>3. Sæt det bagerste gitter <b>6</b> på motorakslen <b>7a</b>.</li> <li>4. Sæt gitter-kontramøtrikken <b>5</b> på det bagerste gitter <b>6</b>.</li> <li>5. Fastgør gitter-kontramøtrikken <b>5</b>: Drej gitter-kontramøtrikken med uret.</li> <li>6. Sæt vingen <b>4</b> på gitter-kontramøtrikken <b>5</b>.</li> <li>7. Sæt vinge-kontramøtrikken <b>3</b> på vingen <b>4</b>.</li> <li>8. Fastgør vinge-kontramøtrikken <b>3</b>: Drej vinge-kontramøtrikken mod uret.</li> </ol>
F	<ol style="list-style-type: none"> <li>1. Løsn låseskruen til den nederste fastgørelsesliste <b>22</b>.</li> <li>2. Åbn den nederste fastgørelsesliste <b>23</b>.</li> <li>3. Sæt det forreste gitter <b>2</b> på det bagerste gitter <b>6</b>. Den øverste fastgørelsesliste <b>1</b> skal gribe ind i det bagerste gitter.</li> <li>4. Luk den nederste fastgørelsesliste <b>23</b>.</li> <li>5. Lås den nederste fastgørelsesliste <b>23</b> med låseskrue til den nederste fastgørelsesliste <b>22</b>.</li> </ol>
G	<ol style="list-style-type: none"> <li>1. Sæt sprayslangen <b>21</b> i sprayslangens fastgørelse på vandtankens hus <b>18</b>.</li> <li>2. Sæt den anden side af sprayslangen <b>21</b> i sprayslangens fastgørelse på det forreste gitter <b>24</b>.</li> </ol>



Fig.	Trin
H	<ol style="list-style-type: none"> <li>1. Fjern låseskruen <b>14</b> og spændeskiven <b>15</b> fra soklen <b>12</b>.</li> <li>2. Løsn sokkelforbindelsen <b>13</b>: Drej sokkelforbindelsen mod uret.</li> <li>3. Sæt huset med motorenheden <b>7</b> på sokkelen <b>12</b>.</li> <li>4. Fastgør sokkelforbindelsen <b>13</b>: Drej sokkelforbindelsen med uret på huset med motorenheden <b>7</b>.</li> <li>5. Træk låseskruen <b>14</b> gennem spændeskiven <b>15</b> ind i forboringen på undersiden af soklen <b>12</b>.</li> </ol>
I	<ol style="list-style-type: none"> <li>1. Løsn låseskruen <b>44</b>.</li> <li>2. Træk batterirummets låg <b>42</b> bagud og af.</li> <li>3. Sæt 2× 1,5 V AAA-batterier (LR03) med den korrekte polaritet i batterirummet <b>43</b>.</li> <li>4. Sæt batterirummets låg <b>42</b> på batterirummet <b>43</b>.</li> <li>5. Spænd låseskruen <b>44</b> fast.</li> </ol> <p><b>ⓘ BEMÆRK:</b> Opbevar fjernbetjeningen <b>20</b> i fordybningen på oversiden af huset.</p>

## ● Påfyldning af vandtank

Fig.	Trin
J	<ol style="list-style-type: none"> <li>1. Åbn vandtankdækslet <b>10</b>.</li> <li>2. Fjern vandtanken <b>11</b> fra produktet.</li> </ol>
K	<ol style="list-style-type: none"> <li>1. Drej vandtanken <b>11</b> rundt, så dækslet <b>11a</b> vender opad.</li> <li>2. Drej dækslet <b>11a</b> mod uret.</li> <li>3. Fjern dækslet <b>11a</b> fra vandtanken <b>11</b>.</li> <li>4. Fyld vandtanken <b>11</b> med vand op til markeringen <b>MIN</b>.</li> <li>5. Sæt dækslet <b>11a</b> på vandtanken <b>11</b>.</li> <li>6. Drej dækslet <b>11a</b> med uret.</li> <li>7. Vend vandtanken <b>11</b> om, så dækslet <b>11a</b> vender nedad.</li> <li>8. Åbn vandtankdækslet <b>10</b>.</li> <li>9. Sæt vandtanken <b>11</b> i produktet.</li> </ol> <p><b>ⓘ BEMÆRK:</b> Så snart vandtanken <b>11</b> tages i brug, flyder der vand ud af vandtanken ned i vandtankens bund <b>11b</b>.</p>

## ● Betjening

**⚠ ADVARSEL!** Ret ikke produktet mod stikkontakter eller elektriske apparater ved anvendelse af befugtningfunktionen.

























- Anbring produktet på et plant, stabilt underlag.
- Slut netstikket **17** til en egnet stikkontakt.
- Tænd produktet: Tryk på **⏻ 36** eller **⏻ 45**.









## ● Funktionsoversigt





### ❗ BEMÆRK:

- Displayene  **25**,  **26**,  **27**,  **28**,  **29**,  **37** og niveauvisningen **33** slukkes efter 30 sekunder uden tryk på en knap.
- Tryk på en af knapperne  **30**,  **31**,  **32**,  **34**,  **35** eller  **36** på produktet for at tænde for displayenes belysning.

(Fig. B, C)

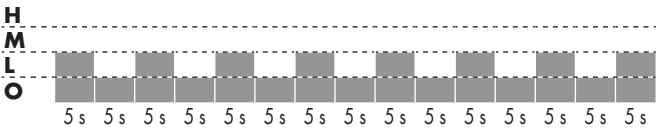
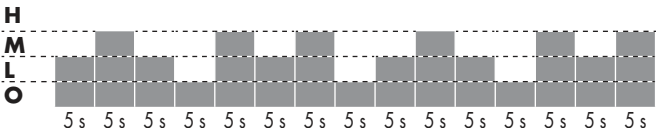
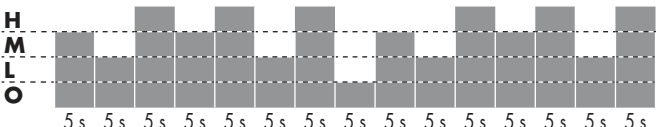

Knap	Indikator	Funktion
 <b>36</b>  <b>45</b>	 <b>25</b>	Tryk på  eller  for at tænde eller slukke for produktet.
 <b>30</b>  <b>M</b> <b>38</b>	 <b>25</b>  <b>26</b>  <b>28</b>	Tryk gentagne gange på <b>M</b> eller  for at starte/indstille/afslutte kølefunktionen.  □ Normal tilstand □ Naturlig tilstand □ Sovetilstand
 <b>31</b>   <b>46</b>	 <b>37</b>  <b>1</b> <b>33</b> <b>2</b> <b>3</b> <b>4</b> <b>5</b> <b>6</b> <b>7</b> <b>8</b> <b>9</b> <b>0</b>	Tryk gentagne gange på  eller  for at starte/indstille/afslutte timeren.  □ 1-timers-timer □ 2-timers-timer □ 3-timers-timer □ 4-timers-timer □ 5-timers-timer □ 6-timers-timer □ 7-timers-timer □ 8-timers-timer □ 9-timers-timer □ Afslut timeren
 <b>32</b>   <b>41</b>	 <b>27</b>   <b>33</b>  	Tryk på  eller  for at starte/afslutte luftbefugtningen.  <b>❗ BEMÆRK:</b> □ Standardindstillingen for denne funktion er på niveau <b>2</b> . □ Denne funktion er ikke tilgængelig, hvis vandstanden er under markeringen <b>MIN</b> , og  <b>29</b> lyser.
	 <b>29</b>	Fyld vandtanken op.



Knap	Indikator	Funktion
 <b>34</b>		Tryk på  eller  for at starte/afslutte produktets automatiske venstre-/højrebælgelse.
 <b>39</b>		
 <b>35</b>	<b>1/2/3</b>	Tryk på  eller  for at indstille produktets hastighedsniveau.
 <b>40</b>	<b>33</b>	

Funktion	Niveau	Hastighed/varighed
 Normal	<b>1</b>	<b>L</b> (til produktet slukkes)
	<b>2</b>	<b>M</b> (til produktet slukkes)
	<b>3</b>	<b>H</b> (til produktet slukkes)
 Naturlig	<b>1</b>	
	<b>2</b>	
	<b>3</b>	
 Sovetilstand	<b>1</b>	Naturlig tilstand ved hastighed <b>1</b> (til produktet slukkes)
	<b>2</b>	Naturlig tilstand ved hastighed <b>2</b> (30 min) Naturlig tilstand ved hastighed <b>1</b> (til produktet slukkes)
	<b>3</b>	Naturlig tilstand ved hastighed <b>3</b> (30 min) Naturlig tilstand ved hastighed <b>2</b> (30 min) Naturlig tilstand ved hastighed <b>1</b> (til produktet slukkes)
<b>H = Høj   M = Middel   L = Lav   O = Off</b>		

## ● Timer

Produktet kan programmeres til at slukke automatisk efter en driftstid fra 1 til 9 timer.

- Tryk gentagne gange på  **31** eller  **46** for at indstille varigheden for, hvornår produktet automatisk skal slå fra.

- Sådan afbrydes timerfunktion: Tryk gentagne gange på  **31** eller  **46**, til **O** vises.  **37** slukker samtidig.

## ● Sprayfunktion

- Med sprayfunktionen forstøves vandet fra vandtanken [11] fint og ledes gennem sprayslangen [21] til fastgørelse af sprayslangen på det forreste gitter [24].
- Sprayfunktionen kan tændes individuelt (uden luftstrøm).
- Sprayfunktionen kan bruges med ☒ [31]/☒ [46] og ☒ [34]/☒ [39].
- Afslut sprayfunktion: Tryk gentagne gange på ☒ [32] eller ☒ [41], indtil niveauisningen [33] slukkes. ☒ [27] slukker samtidig.

## ● Rengøring og vedligeholdelse

### ⚠ ADVARSEL! Risiko for elektrisk stød!

- Produktets elektriske dele må aldrig nedsænkes i vand eller andre væsker. Hold aldrig produktet under rindende vand.
- Vand eller andre væsker må ikke trænge ind i motorenheden [7].
- Før rengøring: Træk netstikket [17] ud af stikkontakten.
- Ved rengøring må der ikke anvendes skuremidler, aggressive rengøringsmidler eller stive børster.

Del	Rengøring
Produkt	<ul style="list-style-type: none"><li>□ Rengør huset med en let fugtig klud.</li></ul>
Forreste gitter [2] Bagerste gitter [6]	<p>⚠ <b>FORSIGTIG! Fare for kvæstelser!</b> Fjern aldrig det forreste gitter [2] eller det bagerste gitter [6].</p> <ul style="list-style-type: none"><li>□ Rengør kun det forreste gitter [2] og det bagerste gitter [6] med en støvsuger og en let fugtet klud.</li></ul>
Sprayslange [21]	<ol style="list-style-type: none"><li>1. Fjern sprayslangen [21] fra sprayslangens fastgørelse på det forreste gitter [24].</li><li>2. Fjern sprayslangen [21] fra sprayslangens fastgørelse på vandtankens hus [18].</li><li>3. Rengør derefter sprayslangen [21] med vand og et mildt rengøringsmiddel.</li><li>4. Fastgør sprayslangen [21] på produktet (se "Montering").</li></ol>
Vandtank [11]	<ul style="list-style-type: none"><li>□ Skift vandet ud af hygiejniske årsager senest efter 72 timer.</li><li>□ Afkalk vandtanken [11] regelmæssigt og før opbevaring.</li><li>□ Eddiken virker som et naturligt rensmiddel og løsner aflejringer fra bunden af vandtanken [11].</li></ul> <ol style="list-style-type: none"><li>1. Fyld 500 ml eddike og 1000 ml vand i vandtanken [11].</li><li>2. Sving væsken således, at vandtankens [11] bund og siderne er tildækkede. Lad væsken virke i mindst 1 time.</li><li>3. Skyl vandtanken [11] grundigt med rent vand.</li><li>4. Lad vandtanken [11] tørre fuldstændigt.</li></ol>

Del	Rengøring
Vandtankens bund <b>11b</b>	<ol style="list-style-type: none"> <li>1. Tør vandtankens bund af på undersiden <b>11b</b> (nedenunder vandtanken <b>11</b>) med en tør klud for at absorbere det overskydende vand.</li> <li>2. Rengør vandtankens bund <b>11b</b> regelmæssigt med en fugtig klud med vand og et mildt rengøringsmiddel.</li> <li>3. Tør vandtankens bund <b>11b</b> af med en blød klud.</li> </ol>
Fjernbetjening <b>20</b>	<ol style="list-style-type: none"> <li>1. Løsn låseskruen <b>44</b>.</li> <li>2. Træk batterirummets låg <b>42</b> bagud og af.</li> <li>3. Tag batterierne ud af batterirummet <b>43</b>.</li> <li>4. Rengør batteriernes kontakter med en tør, frugfri klud.</li> <li>5. Sæt batteriet i batterirummet <b>43</b> igen.</li> </ol>

## ● Opbevaring

- Opbevar produktet i originalemballagen, når det ikke anvendes.
- Tag batteriet ud af fjernbetjeningen **20**, når du ikke har brugt det i lang tid.
- Tøm den aftagelige vandtank **11**. Fjern det overskydende vand i vandtankens bund **11b**. Tør vandtanken og vandtankens bund af med en klud.
- Opbevar produktet på et tørt sted uden for børns rækkevidde.

## ● Bortskaffelse

Indpakningen består af miljøvenlige materialer, som De kan bortskaffe over de lokale genbrugssteder.



Bemærk forpackningsmaterialernes mærkning til affaldssorteringen, disse er mærket med forkortelser (a) og numre (b) med følgende betydning: 1-7: kunststoffer/20-22: papir og pap/80-98: kompositmaterialer.

## Produkt:



Points de collecte sur [www.quefairedemesdechets.fr](http://www.quefairedemesdechets.fr)  
Privilégiez la réparation ou le don de votre appareil !

Produktet og tilbehøret og emballagematerialer kan genbruges og er underlagt udvidet producentansvar.

De skal bortskaffes separat. Følg de viste mærkater med sorteringsoplysninger, så de bortskaffes på en bedre måde.

Triman-logoet gælder kun for Frankrig.



De får oplyst muligheder til bortskaffelse af det udtjente produkt hos deres lokale myndigheder eller bystyre.



For miljøets skyld, så må produktet aldrig smides ud sammen med husholdningsaffaldet, når det er udtjent, men skal afleveres til en fagmæssig korrekt bortskaffelse. De kan informere Dem vedrørende opsamlingssteder og deres åbningstider hos deres ansvarlige forvaltning.

Defekte eller brugte batterier/akkuer skal genbruges iht. retningslinje 2006/66/EF og dennes ændringer. Aflever batterier/akkuer og/eller produktet via et af de tilbudte indsamlingssteder.



**Miljøskader gennem forkert bortskaffelse af batterierne/akkuerne!**

Fjern batterierne/de genopladelige batterier fra produktet ved bortskaffelse.

Batterier/akkuer må ikke bortskaffes via husholdningsaffaldet. De kan indeholde giftige tungmetaller og er underlagt behandlingen for særaffald. De kemiske symboler for tungmetaller er følgende: Cd = kadmium, Hg = kviksølv, Pb = bly. Afleverer derfor brugte batterier/akkuer hos en kommunal genbrugsstation.

## ● Garanti

Produktet er blevet fremstillet efter strenge kvalitetsstandarder og kontrolleret nøje før udlevering. I tilfælde af materiale- eller produktionsfejl kan du i medfør af loven gøre krav gældende over for sælgeren af produktet. Dine lovmæssige rettigheder begrænses på ingen måde af den af os nedennævnte garanti.

Garantien på dette produkt gælder i 3 år regnet fra købsdatoen. Garantien gælder fra købsdatoen. Opbevar den originale kvittering et sikkert sted, da dette dokument forlanges forlagt som dokumentation for købet.

Alle skader eller mangler, der allerede forefindes på tidspunktet for købet, skal straks meddeles efter udpakningen af produktet.

Hvis der inden for 3 år regnet fra købsdatoen viser sig en materiale- eller produktionsfejl på produktet, reparerer eller udskifter vi det – efter vores valg – gratis for dig. Garantiperioden forlænges ikke som følge af et imødekommet krav om garanti. Dette gælder også for udskiftede og reparerede dele.

Denne garanti bortfalder, hvis produktet er blevet beskadiget eller anvendt og vedligeholdt forkert.

Garantien dækker materiale- og produktionsfejl. Denne garanti dækker hverken produktdele, der er udsat for normal slitage og derfor er at betragte som sliddele (f.eks. batterier, akkumulatorer, slanger, farvepatroner), eller skader på skrøbelige dele, f.eks. kontakter eller dele af glas.

## ● Afvikling af garantisager

For at kunne garantere en hurtig sagsbehandling af deres forespørgsel, bedes De følge følgende anvisninger:

Opbevar kassebon og artikelnummer (IAN 446356\_2307) som købsdokumentation, så disse kan fremlægges på forespørgsel.

Artikelnumrene er angivet på typeskiltet, ved en indgravering, på forsiden af vejledningen (nederst til venstre) eller på et mærkat på bag- eller undersiden.

Hvis der forekommer funktionsfejl eller andre mangler, skal De først kontakte nedenstående serviceafdeling telefonisk eller via e-mail.

Et produkt, der er registreret som defekt, kan De derefter sende portofrit til den meddelte serviceadresse ved vedlæggelse af købsbeviset (kassebon) og angivelsen af, hvori manglen består, og hvornår den er opstået.

## ● Service

 **Service Danmark**























Tel.: 80253972

E-Mail: owim@idl.dk







<b>Elenco dei pittogrammi/simboli utilizzati</b> .....	Pagina 142
<b>Introduzione</b> .....	Pagina 143
Uso previsto .....	Pagina 143
Contenuto della confezione .....	Pagina 143
Descrizione dei componenti .....	Pagina 144
Dati tecnici .....	Pagina 145
<b>Istruzioni di sicurezza</b> .....	Pagina 145
Istruzioni di sicurezza per le batterie standard/ricaricabili .....	Pagina 147
<b>Prima dell'uso</b> .....	Pagina 148
Disimballaggio .....	Pagina 148
Montaggio .....	Pagina 149
Riempire il serbatoio dell'acqua .....	Pagina 150
<b>Funzionamento</b> .....	Pagina 150
Panoramica delle funzioni .....	Pagina 150
Timer .....	Pagina 152
Funzione di nebulizzazione .....	Pagina 152
<b>Pulizia e manutenzione</b> .....	Pagina 153
<b>Conservazione</b> .....	Pagina 154
<b>Smaltimento</b> .....	Pagina 154
<b>Garanzia</b> .....	Pagina 155
Gestione dei casi in garanzia .....	Pagina 155
<b>Assistenza</b> .....	Pagina 155

## Elenco dei pittogrammi/simboli utilizzati

	<p><b>PERICOLO!</b> - Indica un pericolo ad alto rischio che, se non evitato, causa la morte o gravi lesioni (ad es. rischio di soffocamento)</p>		<p><b>INDICAZIONE:</b> Questo simbolo con il termine "Indicazione" contiene ulteriori utili informazioni.</p>
	<p><b>AVVERTENZA!</b> - Indica un pericolo a medio rischio che, se non evitato, può causare la morte o gravi lesioni (ad es. rischio di scosse elettriche)</p>		<p>Pericolo - rischio di scossa elettrica!</p>
	<p><b>CAUTELA!</b> - Indica una minaccia a basso rischio che, se non evitata, può causare lesioni lievi o di media gravità (ad es. pericolo di scottature)</p>		<p>Classe di protezione II</p>
	<p><b>ATTENZIONE!</b> - Avverte di possibili danni materiali (ad es. pericolo di cortocircuito)</p>		<p>Utilizzare il prodotto solo in ambiente asciutto.</p>
	<p>Non inserire le dita nella griglia.</p>		<p>Non inserire le dita nella griglia.</p>
	<p>Questo simbolo indica che il serbatoio dell'acqua deve essere svuotato, pulito e riempito con acqua fresca al più tardi dopo 72 ore (3 giorni) per evitare rischi per la salute.</p>		<p>Questo simbolo indica che il serbatoio dell'acqua deve essere svuotato, pulito e riempito con acqua fresca al più tardi dopo 72 ore (3 giorni) per evitare rischi per la salute.</p>
	<p>Tenere lontano dalla portata dei bambini</p>		<p>Non mescolare batterie nuove e usate.</p>
	<p>Non gettare nel fuoco</p>		<p>Non caricare</p>
	<p>Non inserire in modo errato</p>		<p>Tenere lontano dall'acqua e dall'umidità eccessiva</p>
	<p>Non deformare/danneggiare</p>		<p>Non mettere in corto circuito</p>
	<p>Non aprire/smontare</p>		<p>Inserire correttamente</p>



	Non mescolare tipi o marche diverse		Istruzioni di sicurezza
	Il marchio CE conferma la conformità alle direttive UE applicabili al prodotto.		Istruzioni

## **VENTILATORE A PIANTANA CON FUNZIONE DI NEBULIZZAZIONE**

### ● **Introduzione**

Congratulazioni per l'acquisto del vostro nuovo prodotto. Avete optato per un prodotto di alta qualità. Le istruzioni d'uso sono parte integrante di questo prodotto. Esse contengono importanti avvertenze sulla sicurezza, l'impiego e lo smaltimento. Prima dell'utilizzo del prodotto, prendere conoscenza di tutte le istruzioni d'uso e delle avvertenze di sicurezza. Utilizzare il prodotto solo come descritto e per i campi di applicazione indicati. Consegnare tutte le documentazioni su questo prodotto quando viene ceduto a terzi.

### ● **Uso previsto**

- Questo prodotto è destinato alla circolazione e all'umidificazione dell'aria.
- Il prodotto può essere utilizzato esclusivamente in luoghi chiusi e asciutti.
- Utilizzi diversi da quelli descritti in questo manuale possono provocare danni al prodotto o lesioni gravi.
- Questo prodotto è destinato unicamente per un uso domestico; non è adatto all'uso commerciale.
- Il produttore non si assume alcuna responsabilità per danni derivanti da utilizzi non conformi.

### ● **Contenuto della confezione**

- Disimballare il prodotto. Rimuovere i fissaggi per il trasporto, se presenti.

- Dopo il disimballaggio, verificare che il prodotto sia completo e in buone condizioni. Rimuovere tutti i materiali di imballaggio, comprese le pellicole protettive, prima dell'uso.
  - 1 Corpo motore (con controdado della griglia, pannello di controllo con display e serbatoio dell'acqua rimovibile)
  - 1 Base con piedini, raccordo della base, viti di bloccaggio e rondelle
  - 1 Griglia anteriore (con controdado della griglia e vite di bloccaggio)
  - 1 Griglia posteriore
  - 1 Elica
  - 1 Controdado dell'elica
  - 1 Tubo nebulizzatore
  - 1 Telecomando
  - 2 Batteria (LR03)
  - 1 Guida rapida
- ❗ **INDICAZIONE:** Diversi componenti rimovibili sono consegnati premontati (vedere "Descrizione dei componenti").

## ● Descrizione dei componenti

Fig. A

1	Barra di fissaggio superiore
2	Griglia anteriore
3	Controdado dell'elica
4	Elica
5	Controdado della griglia
6	Griglia posteriore
7	Corpo motore
7a	Albero motore
8	* Vite di bloccaggio per il corpo motore
9	Pannello di controllo con display
10	Coperchio del serbatoio dell'acqua
11	Serbatoio dell'acqua rimovibile
12	Base
13	Raccordo della base
14	* Vite di bloccaggio (4×)
15	* Rondella (4×)
16	Piedini (4×)
17	Cavo di alimentazione e spina
18	Fissaggio del tubo nebulizzatore sull'alloggiamento del serbatoio dell'acqua
19	Apertura per il corpo motore
20	Telecomando
21	Tubo nebulizzatore
22	* Vite di bloccaggio per la barra di fissaggio inferiore
23	Barra di fissaggio inferiore
24	Fissaggio del tubo nebulizzatore sulla griglia anteriore
* = premontato	

Fig. B

25	**  Ventilatore acceso
26	**  Modalità naturale
27	**  Modalità umidificazione
28	**  Modalità sonno
29	**  Riempire il serbatoio dell'acqua
30	*  Avvio/impostazione/arresto modalità di raffreddamento
31	*  Avvio/impostazione/arresto timer
32	*  Avvio/arresto umidificazione
33	** Livello
34	*  Avvio/arresto rotazione
35	*  Regolazione della velocità
36	*  Accensione/spengimento del prodotto
37	**  Timer impostato
* = Tasto • ** = Indicatore	

Fig. C

38	*  Avvio/impostazione/arresto modalità di raffreddamento
39	*  Avvio/arresto rotazione
40	*  Regolazione della velocità
41	*  Avvio/arresto umidificazione
42	Coperchio del vano batterie
43	Vano batterie
44	Vite di bloccaggio
45	*  Accensione/spengimento del prodotto
46	*  Avvio/impostazione/arresto timer
* = Tasto • ** = Indicatore	

Fig. K

IIa	Coperchio con valvola
IIb	Fondo del serbatoio dell'acqua

### ● Dati tecnici

Tensione nominale:	220-240 V~, 50-60 Hz
Classe di protezione:	II/□
Batteria del telecomando:	2 × batterie da 1,5 V (AAA, LR03)
Potenza assorbita:	80 W

Denominazione	Simbolo	Valore	Unità
Portata massima d'aria	F	75,83	m <sup>3</sup> /min
Potenza assorbita del ventilatore	P	59,9	W
Valori di esercizio	SV	1,27	(m <sup>3</sup> /min)/W
Consumo elettrico in modo «attesa»	P <sub>SB</sub>	0,15	W
Livello di potenza sonora del ventilatore	L <sub>WA</sub>	62,41	dB(A)
Velocità massima dell'aria	C	3,7	m/s
Norme di misura per il valore di esercizio	EN IEC 60879:2019		
Referente per ulteriori informazioni	OWIM GmbH & Co. KG Stiftsbergstraße 1 74167 Neckarsulm GERMANIA  www.owim.com		



## Istruzioni di sicurezza

**PRIMA DI USARE IL PRODOTTO PER LA PRIMA VOLTA, FAMILIARIZZARE CON TUTTE LE ISTRUZIONI PER L'USO E LA SICUREZZA! IN CASO DI CESSIONE DEL PRODOTTO A TERZI, AVERE CURA DI CONSEGNARE TUTTA LA DOCUMENTAZIONE!**

In caso di danni dovuti al mancato rispetto di queste istruzioni per l'uso, la garanzia è invalidata! La Società declina qualsiasi responsabilità per danni consequenziali! Il Produttore declina qualsiasi responsabilità in caso di danni a cose o persone dovuti a un utilizzo non conforme o al mancato rispetto delle istruzioni di sicurezza!

### Bambini e disabili

**⚠ PERICOLO! Rischio di soffocamento!** Non lasciare mai i bambini da soli in presenza di materiale di imballaggio.

Il materiale di imballaggio comporta un pericolo di soffocamento. I bambini sottovalutano spesso i pericoli esistenti. Tenere sempre i materiali di imballaggio fuori dalla portata dei bambini.

- Questo prodotto può essere utilizzato da bambini a partire dagli 8 anni e da persone con ridotte capacità fisiche, sensoriali o mentali o con mancanza di esperienza e di conoscenza, purché siano sorvegliati o istruiti all'uso del prodotto in sicurezza e ne comprendano i pericoli connessi.
- La pulizia e la manutenzione non possono essere eseguite da bambini senza sorveglianza.
- I bambini non devono giocare con il prodotto.

**⚠ AVVERTENZA! Rischio di lesioni!** Spegnerne il prodotto e scollegarlo dall'alimentazione prima di pulirlo e quando non viene utilizzato.

**⚠ AVVERTENZA! Rischio di scossa elettrica!** Assicurarsi che la tensione nominale indicata sulla targhetta identificativa corrisponda alla tensione nominale dell'alimentazione elettrica.

**⚠ AVVERTENZA! Rischio di scossa elettrica!** Se il cavo di alimentazione elettrica del prodotto viene danneggiato deve essere sostituito dal produttore, dal suo servizio clienti o da un tecnico qualificato, per evitare rischi.

- Utilizzare il prodotto solo in ambiente asciutto.
- Proteggere il prodotto, il cavo di alimentazione e la spina dalla polvere, dai raggi diretti del sole, da gocce e spruzzi d'acqua.

**⚠ CAUTELA! Rischio di lesioni!** Scollegare il prodotto dall'alimentazione prima di rimuovere la griglia di protezione.

**⚠ CAUTELA! Rischio di lesioni!** Non utilizzare mai il prodotto senza griglia di protezione o con griglia di protezione danneggiata.

**⚠ CAUTELA! Rischio di lesioni!** Durante il funzionamento tenere le mani, i capelli, i capi di abbigliamento e altri oggetti lontano dalla griglia di sicurezza per evitare lesioni e danni al prodotto.

**⚠ ATTENZIONE! Rischio di danni al prodotto!**

- Si noti che un'elevata umidità può favorire la crescita di organismi biologici nell'ambiente.
- Assicurarsi che l'area intorno al prodotto non diventi umida o bagnata. In caso di umidità, ridurre il livello di potenza del prodotto.
- Se non è possibile ridurre il livello di potenza del prodotto, utilizzarlo con delle interruzioni.
- Assicurarsi che i materiali assorbenti come tappeti, tende, tendaggi o tovaglie non si inumidiscano.
- Scollegare il prodotto dalla rete elettrica durante il riempimento e la pulizia.
- Non lasciare mai acqua nel serbatoio dell'acqua quando il prodotto non è in uso.
- Svotare e pulire il prodotto prima di conservarlo.

- Pulire il prodotto prima del prossimo utilizzo.



**Istruzioni di sicurezza per le batterie standard/ricaricabili**

**⚠ PERICOLO DI MORTE!**

Tenere le batterie/batterie ricaricabili fuori dalla portata dei bambini. In caso di ingestione consultare immediatamente un medico!



**PERICOLO DI ESPLOSIONE!**

Non ricaricare mai batterie non ricaricabili. Non cortocircuitare le batterie/batterie ricaricabili e/o non aprirle. Le conseguenze possono essere surriscaldamento, rischio di incendio o esplosione.

- Non gettare mai le batterie/batterie ricaricabili nel fuoco o in acqua.
- Non esercitare alcuna pressione meccanica sulle batterie/batterie ricaricabili.

## Rischio di perdita di liquido dalle batterie/batterie ricaricabili

- Evitare condizioni e temperature estreme che possono danneggiare le batterie/batterie ricaricabili, come ad esempio, l'esposizione a termosifoni o ai raggi diretti del sole.
- Se le batterie/batterie ricaricabili sono scariche, evitare che le sostanze chimiche contenute vengano in contatto con pelle, occhi o mucose! Risciacquare immediatamente le zone colpite con acqua pulita e consultare un medico!



### **INDOSSARE GUANTI PROTETTIVI!**

Le batterie/batterie ricaricabili che presentano fuoriuscite o danni possono causare ustioni a contatto con la pelle. In casi del genere, indossare guanti protettivi adatti.

- Usare solo batterie/batterie ricaricabili dello stesso tipo. Non usare congiuntamente batterie/batterie ricaricabili vecchie e nuove!

- Rimuovere le batterie/batterie ricaricabili, quando non si intende utilizzare il prodotto per un lungo periodo di tempo.

## Rischio di danneggiamento del prodotto

- Utilizzare esclusivamente il tipo di batterie/batterie ricaricabili indicato!
- Inserire le batterie/batterie ricaricabili secondo il contrassegno della polarità (+) e (-) sulle batterie medesime e sul prodotto.
- Prima dell'inserimento, pulire i contatti della batteria standard/ricaricabile e nel vano batterie con un panno asciutto e privo di lanugine o un bastoncino di ovatta!
- Rimuovere subito le batterie/batterie ricaricabili esauriti dal prodotto e smaltire in sicurezza.
- Rimuovere gli accumulatori dal prodotto prima della ricarica.
- Non cortocircuitare i terminali.

### ● **Prima dell'uso**

### ● **Disimballaggio**

- Rimuovere il materiale di imballaggio. Verificare se il prodotto è danneggiato.

## ● Montaggio

■ Numero di persone richieste per il montaggio: 1 adulto

Fig.	Fase
D	<ol style="list-style-type: none"> <li>1. Allentare la vite di bloccaggio per il corpo motore <b>8</b> dall'apertura per il corpo motore <b>19</b>.</li> <li>2. Inserire il corpo motore <b>7</b> nell'apertura per il corpo motore <b>19</b>.</li> <li>3. Stringere la vite di bloccaggio per il corpo motore <b>8</b>.</li> </ol>
E	<p><b>❶ INDICAZIONE:</b> Posizionare l'alloggiamento con il corpo motore <b>7</b> su una superficie piana per facilitare l'installazione.</p> <ol style="list-style-type: none"> <li>1. Togliere il coperchio di plastica dall'albero motore <b>7a</b>.</li> <li>2. Allentamento del controdamo della griglia <b>5</b>: Ruotare il controdamo della griglia in senso antiorario.</li> <li>3. Posizionare la griglia posteriore <b>6</b> sull'albero motore <b>7a</b>.</li> <li>4. Posizionare il controdamo della griglia <b>5</b> sulla griglia posteriore <b>6</b>.</li> <li>5. Fissaggio del controdamo della griglia <b>5</b>: Ruotare il controdamo della griglia in senso orario.</li> <li>6. Posizionare l'elica <b>4</b> sul controdamo della griglia <b>5</b>.</li> <li>7. Posizionare il controdamo dell'elica <b>3</b> sull'elica <b>4</b>.</li> <li>8. Fissaggio del controdamo dell'elica <b>3</b>: Ruotare il controdamo dell'elica in senso antiorario.</li> </ol>
F	<ol style="list-style-type: none"> <li>1. Allentare la vite di bloccaggio per la barra di fissaggio inferiore <b>22</b>.</li> <li>2. Aprire la barra di fissaggio inferiore <b>23</b>.</li> <li>3. Posizionare la griglia anteriore <b>2</b> sulla griglia posteriore <b>6</b>. La barra di fissaggio superiore <b>1</b> deve innestarsi nella griglia posteriore.</li> <li>4. Chiudere la barra di fissaggio inferiore <b>23</b>.</li> <li>5. Fissare la barra di fissaggio inferiore <b>23</b> con la vite di bloccaggio per la barra di fissaggio inferiore <b>22</b>.</li> </ol>
G	<ol style="list-style-type: none"> <li>1. Inserire il tubo nebulizzatore <b>21</b> nel fissaggio del tubo nebulizzatore sull'alloggiamento del serbatoio dell'acqua <b>18</b>.</li> <li>2. Inserire l'altro lato del tubo nebulizzatore <b>21</b> nel fissaggio del tubo nebulizzatore sulla griglia anteriore <b>24</b>.</li> </ol>
H	<ol style="list-style-type: none"> <li>1. Rimuovere le viti di bloccaggio <b>14</b> e le rondelle <b>15</b> dalla base <b>12</b>.</li> <li>2. Allentamento del raccordo della base <b>13</b>: Ruotare il raccordo della base in senso antiorario.</li> <li>3. Mettere l'alloggiamento con il corpo motore <b>7</b> sulla base <b>12</b>.</li> <li>4. Fissaggio del raccordo della base <b>13</b>: Ruotare il raccordo della base in senso orario sull'alloggiamento con il corpo motore <b>7</b>.</li> <li>5. Inserire le viti di bloccaggio <b>14</b> attraverso le rondelle <b>15</b> nei fori preforati sul lato inferiore della base <b>12</b>.</li> </ol>



Fig.	Fase
I	<ol style="list-style-type: none"> <li>1. Allentare la vite di bloccaggio <b>44</b>.</li> <li>2. Tirare indietro il coperchio del vano batterie <b>42</b>.</li> <li>3. Inserire 2× batterie AAA da 1,5 V (LR03) nel vano batterie <b>43</b> secondo la polarità corretta.</li> <li>4. Mettere il coperchio del vano batterie <b>42</b> sul vano batterie <b>43</b>.</li> <li>5. Serrare la vite di bloccaggio <b>44</b>.</li> </ol> <p><b>i</b> <b>INDICAZIONE:</b> Riporre il telecomando <b>20</b> nell'incavo sulla parte superiore dell'alloggiamento.</p>

## ● Riempire il serbatoio dell'acqua

Fig.	Fase
J	<ol style="list-style-type: none"> <li>1. Aprire il coperchio del serbatoio dell'acqua <b>10</b>.</li> <li>2. Rimuovere il serbatoio dell'acqua <b>11</b> dal prodotto.</li> </ol>
K	<ol style="list-style-type: none"> <li>1. Capovolgere il serbatoio dell'acqua <b>11</b> con il coperchio <b>11a</b> rivolto verso l'alto.</li> <li>2. Ruotare il coperchio <b>11a</b> in senso antiorario.</li> <li>3. Rimuovere il coperchio <b>11a</b> dal serbatoio dell'acqua <b>11</b>.</li> <li>4. Riempire il serbatoio dell'acqua <b>11</b> con acqua fino al segno <b>MIN</b>.</li> <li>5. Posizionare il coperchio <b>11a</b> sul serbatoio dell'acqua <b>11</b>.</li> <li>6. Ruotare il coperchio <b>11a</b> in senso orario.</li> <li>7. Capovolgere il serbatoio dell'acqua <b>11</b> con il coperchio <b>11a</b> rivolto verso il basso.</li> <li>8. Aprire il coperchio del serbatoio dell'acqua <b>10</b>.</li> <li>9. Inserire il serbatoio dell'acqua <b>11</b> nel prodotto.</li> </ol> <p><b>i</b> <b>INDICAZIONE:</b> Non appena si inserisce il serbatoio dell'acqua <b>11</b>, l'acqua scorre dal serbatoio dell'acqua sul fondo del serbatoio dell'acqua <b>11b</b>.</p>













## ● Funzionamento

**⚠ AVVERTENZA!** Non puntare il prodotto verso prese o apparecchi elettrici quando si utilizza la funzione di umidificazione.

- Collocare il prodotto su una base piana, stabile.
- Inserire la spina **17** in una presa idonea.
- Accensione del prodotto: Premere  **36** o  **45**.



































## ● Panoramica delle funzioni





### **i** **INDICAZIONI:**

- Gli indicatori  **25**,  **26**,  **27**,  **28**,  **29**,  **37** e l'indicatore di livello **33** si spengono dopo 30 secondi se non si preme alcun pulsante.
- Premere uno dei pulsanti  **30**,  **31**,  **32**,  **34**,  **35** o  **36** sul prodotto per fare accendere gli indicatori.





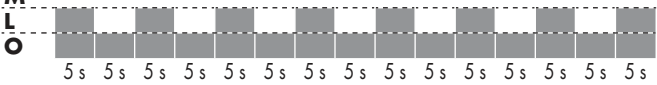
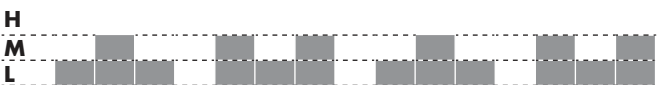

(Fig. B, C)

Tasto	Indicatore	Funzione	
 36	 25	Premere  o  per accendere o spegnere il prodotto.	
 45			
 30		Premere ripetutamente  o <b>M</b> per avviare/impostare/arrestare la modalità di raffreddamento.	
<b>M</b> 38	 25		<input type="checkbox"/> Modalità normale
	 26		<input type="checkbox"/> Modalità naturale
	 28		<input type="checkbox"/> Modalità sonno
 31	 37	Premere ripetutamente  o  per avviare/impostare/arrestare il timer.	
 46	<b>1</b> 33		<input type="checkbox"/> Timer 1 ore
	<b>2</b>		<input type="checkbox"/> Timer 2 ore
	<b>3</b>		<input type="checkbox"/> Timer 3 ore
	<b>4</b>		<input type="checkbox"/> Timer 4 ore
	<b>5</b>		<input type="checkbox"/> Timer 5 ore
	<b>6</b>		<input type="checkbox"/> Timer 6 ore
	<b>7</b>		<input type="checkbox"/> Timer 7 ore
	<b>8</b>		<input type="checkbox"/> Timer 8 ore
	<b>9</b>		<input type="checkbox"/> Timer 9 ore
	<b>0</b>		<input type="checkbox"/> Arresta timer
 32	 27	Premere  o  per avviare/arrestare la funzione di umidificazione.	
 41	 33		
		<b>i INDICAZIONI:</b> <input type="checkbox"/> L'impostazione predefinita per questa funzione è il livello <b>2</b> . <input type="checkbox"/> Questa funzione non è disponibile se il livello dell'acqua è inferiore al segno <b>MIN</b> e  29 è acceso.	
			
			
	 29	Riempire il serbatoio dell'acqua.	
 34		Premere  o  per avviare/arrestare il movimento automatico sinistro/destro del prodotto.	
 39			
 35	<b>1/2/3</b> 33	Premere  o  per impostare il livello di velocità del prodotto.	
 40			











Modalità	Livello	Velocità/durata
 Normale	<b>1</b>	<b>L</b> (finché il prodotto non viene spento)
	<b>2</b>	<b>M</b> (finché il prodotto non viene spento)
	<b>3</b>	<b>H</b> (finché il prodotto non viene spento)
 Naturale	<b>1</b>	
	<b>2</b>	
	<b>3</b>	
 Modalità sonno	<b>1</b>	Modalità naturale a velocità <b>1</b> (finché il prodotto non viene spento)
	<b>2</b>	Modalità naturale a velocità <b>2</b> (30 min) Modalità naturale a velocità <b>1</b> (finché il prodotto non viene spento)
	<b>3</b>	Modalità naturale a velocità <b>3</b> (30 min) Modalità naturale a velocità <b>2</b> (30 min) Modalità naturale a velocità <b>1</b> (finché il prodotto non viene spento)
<b>H = Alta   M = Media   L = Bassa   O = Spento</b>		

## ● Timer

Il prodotto può essere programmato per spegnersi dopo un tempo di funzionamento da 1 a 9 ore.

- Premere ripetutamente  o  per impostare la durata dello spegnimento automatico del prodotto.
- Spegnimento del timer: Premere ripetutamente  o  finché non viene visualizzato **O**.  si spegne contemporaneamente.

## ● Funzione di nebulizzazione

- Con la funzione di nebulizzazione, l'acqua del serbatoio dell'acqua  viene finemente nebulizzata e fatta passare attraverso il tubo nebulizzatore  al fissaggio del tubo nebulizzatore sulla griglia anteriore .
- La funzione di nebulizzazione può essere attivata individualmente (senza flusso d'aria).
- La funzione di nebulizzazione può essere utilizzata con / e /.
- Arresto della funzione di nebulizzazione: Premere ripetutamente  o  finché non si spegne l'indicatore di livello .  si spegne contemporaneamente.

## ● Pulizia e manutenzione

### ⚠ **AVVERTENZA! Rischio di scossa elettrica!**

- Non immergere le parti elettriche del prodotto in acqua o altri liquidi. Non tenere mai il prodotto sotto l'acqua corrente.

- Non consentire ad acqua o altri liquidi di penetrare nel corpo motore **7**.
- Prima della pulizia: Staccare la spina **17** dalla presa.
- Per la pulizia non utilizzare detergenti abrasivi o aggressivi né spazzole dure.

Parte	Pulizia
Prodotto	<ul style="list-style-type: none"> <li>□ Pulire l'involucro con un panno leggermente inumidito.</li> </ul>
Griglia anteriore <b>2</b> Griglia posteriore <b>6</b>	<p><b>⚠ CAUTELA! Rischio di lesioni!</b> Non rimuovere in nessun caso la griglia anteriore <b>2</b> o la griglia posteriore <b>6</b>.</p> <ul style="list-style-type: none"> <li>□ Pulire la griglia anteriore <b>2</b> e la griglia posteriore <b>6</b> esclusivamente con un aspirapolvere e un panno leggermente inumidito.</li> </ul>
Tubo nebulizzatore <b>21</b>	<ol style="list-style-type: none"> <li>1. Rimuovere il tubo nebulizzatore <b>21</b> dal fissaggio del tubo nebulizzatore sulla griglia anteriore <b>24</b>.</li> <li>2. Rimuovere il tubo nebulizzatore <b>21</b> dal fissaggio del tubo nebulizzatore sull'alloggiamento del serbatoio dell'acqua <b>18</b>.</li> <li>3. Pulire il tubo nebulizzatore <b>21</b> con acqua e un detergente delicato.</li> <li>4. Fissare il tubo nebulizzatore <b>21</b> al prodotto (vedi "Montaggio").</li> </ol>
Serbatoio dell'acqua <b>11</b>	<ul style="list-style-type: none"> <li>□ Per motivi igienici, cambiare l'acqua al più tardi dopo 72 ore.</li> <li>□ Decalcificare il serbatoio dell'acqua <b>11</b> regolarmente e prima di riporlo.</li> <li>□ L'aceto funge da detergente naturale e rimuove i depositi dal fondo del serbatoio dell'acqua <b>11</b>.</li> </ul> <ol style="list-style-type: none"> <li>1. Riempire il serbatoio dell'acqua <b>11</b> con 500 ml di aceto e 1000 ml di acqua.</li> <li>2. Agitare il liquido in modo che il fondo e i lati del serbatoio dell'acqua <b>11</b> siano coperti. Lasciare il liquido in azione per almeno 1 ora.</li> <li>3. Sciacquare accuratamente il serbatoio dell'acqua <b>11</b> con acqua pulita.</li> <li>4. Lasciar asciugare completamente il serbatoio dell'acqua <b>11</b>.</li> </ol>
Fondo del serbatoio dell'acqua <b>11b</b>	<ol style="list-style-type: none"> <li>1. Pulire l'interno del fondo del serbatoio dell'acqua <b>11b</b> (sotto il serbatoio dell'acqua <b>11</b>) con un panno asciutto per assorbire l'acqua residua.</li> <li>2. Pulire regolarmente il fondo del serbatoio dell'acqua <b>11b</b> con un panno umido con acqua e un detergente delicato.</li> <li>3. Asciugare poi il fondo del serbatoio dell'acqua <b>11b</b> con un panno morbido.</li> </ol>

Parte	Pulizia
Telecomando <b>20</b>	<ol style="list-style-type: none"> <li>1. Allentare la vite di bloccaggio <b>44</b>.</li> <li>2. Tirare indietro il coperchio del vano batterie <b>42</b>.</li> <li>3. Rimuovere la batteria dal vano batterie <b>43</b>.</li> <li>4. Pulire i contatti delle batterie con un panno asciutto e privo di lanugine.</li> <li>5. Reinsere le batterie nel vano batterie <b>43</b>.</li> </ol>

## ● **Conservazione**

- Conservare in prodotto nell'imballo originale quando non viene utilizzato.
- Rimuovere le batterie dal telecomando **20** se non lo si utilizza per un lungo periodo.
- Svuotare il serbatoio dell'acqua rimovibile **11**. Rimuovere l'acqua residua dal fondo del serbatoio dell'acqua **11b**. Asciugare il serbatoio dell'acqua e il fondo del serbatoio dell'acqua con un panno.
- Tenere il prodotto in un luogo asciutto, fuori dalla portata dei bambini.

## ● **Smaltimento**

L'imballaggio è composto da materiali ecologici che possono essere smaltiti presso i siti di raccolta locali per il riciclo.



Osservare l'identificazione dei materiali di imballaggio per lo smaltimento differenziato, i quali sono contrassegnati da abbreviazioni (a) e da numeri (b) con il seguente significato: 1-7: plastiche/20-22: carta e cartone/80-98: materiali compositi.

### **Prodotto:**



Points de collecte sur [www.quefairedelesdechets.fr](http://www.quefairedelesdechets.fr)  
Privilégiez la réparation ou le don de votre appareil!

Il prodotto, i suoi accessori e i materiali di imballaggio sono riciclabili e soggetti alla responsabilità estesa del produttore.

Per un migliore trattamento dei rifiuti, smaltirli separatamente seguendo i diversi simboli della raccolta differenziata.

Il logo Triman è valido solamente per la Francia.



E' possibile informarsi circa le possibilità di smaltimento del prodotto usato presso l'amministrazione comunale o cittadina.



Per questioni di tutela ambientale non gettare il prodotto usato tra i rifiuti domestici, ma provvedere invece al suo corretto smaltimento. Presso l'amministrazione competente è possibile ricevere informazioni circa i siti di raccolta e i relativi orari di apertura.

Le batterie/gli accumulatori difettosi o usati devono essere riciclati secondo la direttiva 2006/66/CE e relative modifiche. Smaltire le batterie/gli accumulatori e/o il prodotto presso i punti di raccolta indicati.



**Uno smaltimento scorretto delle batterie/gli accumulatori procura danni all'ambiente!**

Estrarre le batterie/il pacchetto batteria dal prodotto prima dello smaltimento.

È vietato smaltire le batterie/gli accumulatori con i rifiuti domestici. Possono contenere metalli pesanti nocivi e sono soggetti a smaltimento come rifiuti speciali. I simboli chimici dei metalli pesanti sono i seguenti: Cd = cadmio, Hg = mercurio, Pb = piombo. Consegnare, pertanto, le batterie/gli accumulatori esausti presso un punto di raccolta comunale.

## ● **Garanzia**

Il prodotto è stato fabbricato accuratamente secondo severe direttive di qualità ed è stato controllato meticolosamente prima della consegna. In caso di difetti di materiale o fabbricazione l'acquirente può far valere diritti legali nei confronti del venditore. La nostra garanzia sotto riportata non costituisce alcun limite ai diritti legali dell'acquirente.

Questo prodotto è garantito per 3 anni con decorrenza dalla data di acquisto. La garanzia decorre dalla data d'acquisto. Conservare lo scontrino originale in un posto sicuro perché questo documento viene richiesto come prova dell'avvenuto acquisto.

Tutti i danni o difetti presenti già al momento dell'acquisto devono essere comunicati subito dopo l'apertura della confezione.

Se entro 3 anni dalla data di acquisto di questo prodotto si rileva un difetto di materiale o di fabbricazione, noi procederemo, a nostra discrezione, alla riparazione o sostituzione gratuita del prodotto o al rimborso del prezzo di acquisto. Un eventuale intervento in garanzia non prolunga né rinnova il periodo di garanzia stesso. Ciò vale anche per le parti sostituite e riparate.

Questa garanzia decade in caso di danneggiamento oppure uso o manutenzione impropri del prodotto.

La prestazione in garanzia vale per difetti del materiale o di fabbricazione. Questa garanzia non si estende a componenti del prodotto esposti a normale logorio, che possono pertanto essere considerati come componenti soggetti a usura (esempio capacità della batteria, calcificazione, lampade, pneumatici, filtri, spazzole...). La garanzia non si estende altresì a danni che si verificano su componenti delicati (esempio interruttori, batterie, parti realizzate in vetro, schermi, accessori vari) nonché danni derivanti dal trasporto o altri incidenti.

## ● **Gestione dei casi in garanzia**

Per garantire un rapido disbrigo delle proprie pratiche, seguire le istruzioni seguenti:

Per ogni richiesta si prega di conservare lo scontrino e il codice dell'articolo (IAN 446356\_2307) come prova d'acquisto.

Il numero d'articolo può essere dedotto dalla targhetta, da un'incisione, dal frontespizio delle istruzioni (in basso a sinistra) oppure dall'adesivo applicato sul retro o sul lato inferiore.

In caso di disfunzioni o avarie, contattare innanzitutto i partner di assistenza elencati di seguito telefonicamente oppure via e-mail.

Si può inviare il prodotto ritenuto difettoso all'indirizzo del centro di assistenza indicato con spedizione esente da affrancatura, completo del documento di acquisto (scontrino) e della descrizione del difetto, specificando anche quando tale difetto si è verificato.





















## ● **Assistenza**



**IT Assistenza Italia**  
Tel.: 800790789  
E-Mail: [owim@lidl.it](mailto:owim@lidl.it)



<b>A felhasznált piktogramok/szimbólumok listája</b> .....	Oldal 157
<b>Bevezető</b> .....	Oldal 158
Rendeltetésszerű használat .....	Oldal 158
A csomagolás tartalma .....	Oldal 158
A részegységek leírása .....	Oldal 158
Műszaki adatok .....	Oldal 159
<b>Biztonsági utasítások</b> .....	Oldal 160
Biztonsági utasítások elemekhez/akkumulátorokhoz .....	Oldal 162
<b>Használat előtt</b> .....	Oldal 163
Kicsomagolás .....	Oldal 163
Összeszerelés .....	Oldal 163
A víztartály feltöltése .....	Oldal 164
<b>Kezelés</b> .....	Oldal 165
A funkciók áttekintése .....	Oldal 165
Időzítő .....	Oldal 167
Ködpermetező funkció .....	Oldal 167
<b>Tisztítás és ápolás</b> .....	Oldal 167
<b>Tárolás</b> .....	Oldal 168
<b>Mentesítés</b> .....	Oldal 168
<b>Garancia</b> .....	Oldal 169
Garanciális ügyek lebonyolítása .....	Oldal 170
<b>Szerviz</b> .....	Oldal 170

## A felhasznált piktogramok/szimbólumok listája

	<p><b>VESZÉLY!</b> – Magas kockázati szintű veszélyre utal, melyet ha nem kerülnek el, az halálesethez vagy súlyos sérüléshez vezet (pl. fulladásveszély)</p>		<p><b>MEGJEGYZÉS:</b> Ez a szimbólum a „Megjegyzés” szó mellett hasznos információkra hívja fel a figyelmet.</p>
	<p><b>FIGYELMEZTETÉS!</b> – Közepes kockázati szintű veszélyre utal, melyet ha nem kerülnek el, az halálesethez vagy súlyos sérüléshez vezethet (pl. áramütés kockázata)</p>		<p>Váltóáram/-feszültség</p> <p>Veszély – áramütésveszély!</p>
	<p><b>VIGYÁZAT!</b> – Alacsony kockázati szintű veszélyre utal, melyet ha nem kerülnek el, az könnyebb vagy mérsékelt sérüléshez vezethet (pl. forrázásveszély)</p>		<p>II. védelmi osztály</p> <p>A terméket csak száraz helyiségekben, beltéren használja.</p>
	<p><b>FIGYELEM!</b> – Lehetséges anyagi károkat hívja fel a figyelmet (pl. rövidzárlat veszélye)</p>		<p>A terméket csak száraz helyiségekben, beltéren használja.</p> <p>Ne dugja át az ujjait a rácson.</p>
	<p><b>FIGYELEM!</b> – Lehetséges anyagi károkat hívja fel a figyelmet (pl. rövidzárlat veszélye)</p>		<p>Ez a szimbólum azt jelzi, hogy legkésőbb 72 óra (3 nap) elteltével a víztartályt le kell üríteni, meg kell tisztítani és fel kell tölteni friss vízzel, hogy elkerülhető legyen az egészségügyi kockázat.</p>
	<p>Tárolja gyermekektől elzárt helyen</p>		<p>Ne keverje az új és a használt elemeket.</p>
	<p>Ne dobja tűzbe</p>		<p>Ne töltsse fel</p>
	<p>Ne helyezze be helytelenül</p>		<p>Tartsa távol a túl nagy nedvességtől</p>
	<p>Ne deformálja/károsítsa</p>		<p>Ne zárja rövidre</p>
	<p>Ne nyissa fel/szedje szét</p>		<p>Helyezze be helyesen</p>

	Ne keverjen különböző típusokat vagy márkákat		Biztonsági utasítások Kezelési utasítások
	A CE-jelölés azt mutatja, hogy a termék megfelel a rá vonatkozó EU előírásoknak.		

## ÁLLÓVENTILÁTOR PERMET FUNKCIÓVAL

### ● Bevezető

Gratulálunk új termékének vásárlása alkalmából. Ezzel a döntésével vállalatunk értékes terméke mellett döntött. A használati utasítás ezen termék része. A biztonságra, a használatára és a megsemmisítésre vonatkozó fontos tudnivalókat tartalmazza. A termék használata előtt ismerje meg az összes használati és biztonsági tudnivalót. A terméket csak a leírtak szerint és a megadott felhasználási területeken alkalmazza. A termék harmadik személy számára való továbbadása esetén kézbesítse vele annak a teljes dokumentációját is.

### ● Rendeltetészerű használat

- Ez a termék a levegő keringtetésére és párástítására szolgál.
- A termék csak száraz beltéri helyiségekben használható.
- Az ebben a használati útmutatóban leírtakon kívüli használati módok a termék károsodásához vagy súlyos sérülésekhez vezethetnek.
- A termék kizárólag háztartási használatra alkalmas, üzleti célra nem.
- A gyártó nem vállal felelősséget a szakszerűtlen használatból adódó károkért.

### ● A részegységek leírása

A ábra

1	Felső rögzítőléc
2	Első rács
3	Lapát-ellenanya

### ● A csomagolás tartalma

- Csomagolja ki a terméket. Távolítsa el a szállítási rögzítőelemeket, ha vannak ilyenek.
- A termék kicsomagolása után ellenőrizze, hogy a termék hiánytalan és kifogástalan állapotban van-e. Használat előtt távolítson el minden csomagolóanyagot (a védőfóliákkal együtt).

- 1 Motoregység (rács-ellenanyával, kijelzős kezelőfelülettel és levehető víztartállyal)
- 1 Talp talplábakkal és talpösszekötővel, rögzítőcsavarokkal és alátétekkel
- 1 Első rács (rács-ellenanyával és biztosítócsavarral)
- 1 Hátsó rács
- 1 Lapát
- 1 Lapát-ellenanya
- 1 Ködtömlő
- 1 Távszabályzó
- 2 Elem (LR03)
- 1 Rövid útmutató

**❗ MEGJEGYZÉS:** Egyes levehető alkatrészek már a kiszállításkor fel vannak szerelve (lásd az „A részegységek leírása” c. részt).





4	Lapát
5	A rács ellenanyája
6	Hátsó rács
7	Motoregység



7a	Motortengely
8	* Motoregység biztosítócsavarja
9	Kijelzős kezelőfelület
10	Víztartály fedele
11	Levehető víztartály
12	Talp
13	Talpösszekötő
14	* Rögzítőcsavar (4×)
15	* Alátét (4×)
16	Talplábak (4×)
17	Elektromos vezeték hálózati dugasszal
18	A ködtömlő rögzítése a víztartály házában
19	Motoregység nyílása
20	Távszabályzó
21	Ködtömlő
22	* Alsó rögzítőléc biztosítócsavarja
23	Alsó rögzítőléc
24	A ködtömlő rögzítése az első rácson
* = felszerelve	

B ábra

25	**		A ventilátor bekapcsolva
26	**		Természetes üzemmód
27	**		Párásító üzemmód
28	**		Alvás üzemmód
29	**		A víztartály feltöltése
30	*		A hűtési mód elindítása/ beállítása/leállítása
31	*		Az időzítő elindítása/beállítása/ leállítása
32	*		A levegőpárásítás elindítása/ leállítása
* = Gomb • ** = Kijelző			

33	**		Fokozat
34	*		Az elfordulás elindítása/leállítása
35	*		A sebesség beállítása
36	*		A termék be-/kikapcsolása
37	**		Időzítő beállítva
* = Gomb • ** = Kijelző			

C ábra

38	*	<b>M</b>	A hűtési mód elindítása/ beállítása/leállítása
39	*		Az elfordulás elindítása/leállítása
40	*		A sebesség beállítása
41	*		A levegőpárásítás elindítása/ leállítása
42			Az elemtartó rekesz fedele
43			Elemtartó rekesz
44			Biztosítócsavar
45	*		A termék be-/kikapcsolása
46	*		Az időzítő elindítása/beállítása/ leállítása
* = Gomb • ** = Kijelző			

K ábra

11a	Fedél szeleppel
11b	Víztartály alja

## ● Műszaki adatok

Névleges feszültség:	220–240 V~, 50–60 Hz
Védelmi osztály:	II/□
A távszabályzó eleme:	2 × 1,5 V-os elem (AAA, LR03)
Teljesítményfelvétel:	80 W

Leírás	Szim-bólum	Érték	Egység
Maximális térfogatáram	F	75,83	m <sup>3</sup> /min
A ventilátor bemenő teljesítménye	P	59,9	W
Üzemérték	SV	1,27	(m <sup>3</sup> /min)/W
Teljesítményfelvétel készenléti üzemmódban	P <sub>SB</sub>	0,15	W
A ventilátor hangteljesítményszintje	L <sub>WA</sub>	62,41	dB(A)
Maximális légsebesség	C	3,7	m/s
Az üzemérték méréséhez alkalmazott szabvány	EN IEC 60879:2019		
Kapcsolatfelvételi adatok további információk beszerzéséhez	OWIM GmbH & Co. KG Stiftsbergstraße 1 74167 Neckarsulm NÉMETORSZÁG <a href="http://www.owim.com">www.owim.com</a>		



## Biztonsági utasítások

**A TERMÉK HASZNÁLTAVÉTELE ELŐTT ISMERKEDJEN MEG A TERMÉK BIZTONSÁGI ÉS KEZELÉSI UTASÍTÁSAIVAL! HA A TERMÉKET TOVÁBBADJA, ADJA MELLÉ EZEKET A DOKUMENTUMOKAT IS!**

A jelen használati útmutatóban leírtak figyelmen kívül hagyásából adódó károk esetén a garancia érvényét veszti! A következményes károkért nem vállalunk felelősséget! A szakszerűtlen használat vagy a biztonsági utasítások figyelmen kívül hagyása miatti anyagi károkért és személyi sérülésekért nem vállalunk felelősséget!

## Gyermekek és fogyatékkal élők

### ⚠️ **VESZÉLY!**

**Fulladásveszély!** Ne hagyja a gyermekeket a csomagolóanyagokkal felügyelet nélkül.

A csomagolóanyagok fulladást okozhatnak. A gyermekek gyakran alábecsülik az ezzel kapcsolatos veszélyeket.

Tartsa a csomagolóanyagokat gyermekektől távol.

- A terméket akkor használhatják 8 éves és afeletti gyermekek, csökkent testi, érzékszervi vagy szellemi képességű, valamint megfelelő tapasztalattal és tudással nem rendelkező személyek, ha számukra felügyeletet biztosítanak vagy ha utasításokat kapnak a termék biztonságos

használatával kapcsolatban és megértik az azzal járó veszélyeket.

- A tisztítást és a felhasználói karbantartást gyermekek felügyelet nélkül nem végezhetik.
- Gyermekek nem játszhatnak a termékkel.

**⚠ FIGYELMEZTETÉS! Sérülésveszély!** Tisztítás előtt, vagy ha a terméket nem használja, kapcsolja ki a terméket és szüntesse meg az áramellátását.

**⚠ FIGYELMEZTETÉS! Áramütésveszély!** Ügyeljen arra, hogy a hálózati feszültség adatai megfeleljenek az adattáblán feltüntetett névleges feszültség adatainak.

**⚠ FIGYELMEZTETÉS! Áramütésveszély!** Ha a termék elektromos vezetéke megsérül, a kockázatok elkerülése érdekében azt a gyártónak, az ügyfélszolgálatának, vagy egy annak megfelelő képzettségű szakembernek kell kicserélnie.

- A terméket csak száraz helyiségekben, beltéren használja.

- A terméket, az elektromos vezetéket és a hálózati dugaszt a portól, a közvetlen napfénytől, a rácspeppenő vagy ráfröccsenő víztől.

**⚠ VIGYÁZAT! Sérülésveszély!** A védőrács levétele előtt szüntesse meg a termék áramellátását.

**⚠ VIGYÁZAT! Sérülésveszély!** Soha ne használja a terméket védőrács nélkül, vagy ha a védőrács sérült.

**⚠ VIGYÁZAT! Sérülésveszély!** A sérülések és a termék károsodásának megelőzése érdekében a használat során tartsa a kezeit, a haját, a ruházatát és egyéb tárgyakat a biztonsági védőrácstól távol.

**⚠ FIGYELEM! A termék sérülésének veszélye!**

- Vegye figyelembe, hogy a magas páratartalom elősegítheti a biológiai organizmusok növekedését a környezetben.
- Ügyeljen arra, hogy a termék környezete és a termék ne legyen nyirkos vagy nedves. Ha nedvesség keletkezik, állítsa kisebb teljesítményfokozatba a terméket.

- Ha a teljesítményszint nem állítható kisebbre, használja a terméket időszakosan.
- Ügyeljen arra, hogy a nagyobb felszívóképességű anyagok, például szőnyegek, sötétítők, függönyök és asztalterítők ne legyenek nedvesek.
- A feltöltés és a tisztítás idejére válassza le a terméket a hálózatról.
- Ne hagyjon vizet a víztartályban, ha a termék nincs használatban.
- Ürítse ki és tisztítsa meg a terméket, mielőtt eltenné.
- Tisztítsa meg a terméket a következő használat előtt.



### **Biztonsági utasítások elemekhez/ akkumulátorokhoz**

**⚠ ÉLETVESZÉLY!** Az elemeket/akkumulátorokat tartsa gyermekek számára nem elérhető helyen. Lenyelés esetén azonnal keressen fel egy orvost!



### **ROBBANÁSVESZÉLY!**

Soha ne próbálja feltölteni a nem újratölthető elemeket. Az elemeket/akkumulátorokat ne zárja rövidre és ne nyissa fel. Ez túlhevüléssel, tűzesettel vagy robbanással járhat.

- Soha ne dobjon elemeket/akkumulátorokat tűzbe.
- Az elemeket/akkumulátorokat ne tegye ki mechanikai terhelésnek.

### **Az elemek/akkumulátorok kifolyásának kockázata**

- Kerülje az olyan szélsőséges hőmérsékleti viszonyokat, melyek hatással lehetnek az elemekre/akkumulátorokra, például fűtőtestek vagy közvetlen napsütés.
- Ha az elemek/akkumulátorok kifolynak, kerülje a bőr, a szemek és a nyálkahártyák érintkezését a vegyszerekkel! Azonnal mossa le az érintett területet bőséges tiszta vízzel, és forduljon orvoshoz!



### **VISELJEN VÉDŐKESZTYŰT!**

A sérült vagy kifolyt elemek/akkumulátorok a bőrrel érintkezve égési sérüléseket okozhatnak. Ezért ilyenkor viseljen megfelelő védőkesztyűt.

- Mindig egyforma típusú elemeket/akkumulátorokat használjon. Ne keverje a használt és új elemeket/akkumulátorokat!

- Ha a terméket hosszabb ideig nem használja, vegye ki belőle az elemeket/akkumulátorokat.

## A termék károsodásának kockázata

- Csak a megadott típusú elemeket/akkumulátorokat használja!
- Az elemeket és akkumulátorokat az azokon, illetve a terméken lévő (+) és (-) polaritásoknak megfelelően helyezze be.

- Behelyezés előtt tisztogassa meg az elem/akkumulátor és az elemtartó rekesz érintkezési pontjait egy száraz, szőszmentes ruhával vagy fültisztító vattával!
- Azonnal vegye ki a termékből a lemerült elemeket/akkumulátorokat, és ártalmatlanítsa azokat előírás szerűen.
- Feltöltés előtt vegye ki belőle az akkumulátorokat.
- Ne zárja rövidre a kapcsokat.

### ● Használat előtt

#### ● Kicsomagolás

- Távolítsa el a csomagolóanyagokat. Ellenőrizze a termék épségét.

### ● Összeszerelés

- Az összeszereléshez szükséges személyek: 1 felnőtt

Ábra	Lépés
D	<ol style="list-style-type: none"> <li>1. Lazítsa ki a motoregység biztosítócsavarját [8] a motoregység nyílásából [19].</li> <li>2. Helyezze a motoregységet [7] a motoregység nyílásába [19].</li> <li>3. Húzza meg a motoregység biztosítócsavarját [8].</li> </ol>
E	<p>① <b>MEGJEGYZÉS:</b> Helyezze a házat a motoregységgel [7] egy sík felületre, hogy megkönnyítse az összeszerelést.</p> <ol style="list-style-type: none"> <li>1. Vegye le a műanyag burkolatot a motortengelyről [7a].</li> <li>2. A rács-ellenanya [5] kioldása: Fordítsa el a rács-ellenanyát az óramutató járásával ellentétes irányba.</li> <li>3. Helyezze a hátsó rácsot [6] a motortengelyre [7a].</li> <li>4. Helyezze a rács-ellenanyát [5] a hátsó rácsra [6].</li> <li>5. A rács-ellenanya [5] meghúzása: Fordítsa el a rács-ellenanyát az óramutató járásával egyező irányba.</li> <li>6. Helyezze a lapátot [4] a rács-ellenanyára [5].</li> <li>7. Helyezze a lapát-ellenanyát [3] a lapátra [4].</li> <li>8. A lapát-ellenanya [3] meghúzása: Fordítsa el a lapát-ellenanyát az óramutató járásával ellentétes irányba.</li> </ol>



Ábra	Lépés
F	<ol style="list-style-type: none"> <li>1. Lazítsa meg a alsó rögzítőlécz biztosítócsavarját <b>22</b>.</li> <li>2. Nyissa ki az alsó rögzítőléczet <b>23</b>.</li> <li>3. Helyezze az első rácsot <b>2</b> a hátsó rácsra <b>6</b>. A felső rögzítőlécznek <b>1</b> a hátsó rácsba kell illeszkednie.</li> <li>4. Zárja be az alsó rögzítőléczet <b>23</b>.</li> <li>5. Rögzítse az alsó rögzítőléczet <b>23</b> az alsó rögzítőlécz biztosítócsavarjával <b>22</b>.</li> </ol>
G	<ol style="list-style-type: none"> <li>1. Illessze a ködtömlőt <b>21</b> a víztartály házán lévő ködtömlő rögzítésbe <b>18</b>.</li> <li>2. Illessze a ködtömlő <b>21</b> másik oldalát az első rácson lévő ködtömlő rögzítésbe <b>24</b>.</li> </ol>
H	<ol style="list-style-type: none"> <li>1. Távolítsa el a rögzítőcsavarokat <b>14</b> és az alátéteket <b>15</b> a talpról <b>12</b>.</li> <li>2. A talpösszekötő <b>13</b> kioldása: Fordítsa el a talpösszekötőt az óramutató járásával ellentétes irányba.</li> <li>3. Helyezze fel a házat a motoregységgel <b>7</b> a talpra <b>12</b>.</li> <li>4. A talpösszekötő <b>13</b> rögzítése: Csavarja a talpösszekötőt az óramutató járásával egyező irányba a motoregységgel <b>7</b> a házra.</li> <li>5. Helyezze a rögzítőcsavarokat <b>14</b> az alátéteken <b>15</b> keresztül a talp <b>12</b> alján található előfűrt lyukakba.</li> </ol>
I	<ol style="list-style-type: none"> <li>1. Oldja ki a biztosítócsavart <b>44</b>.</li> <li>2. Húzza le hátrafelé az elemtartó rekesz fedelét <b>42</b>.</li> <li>3. Helyezzen 2× 1,5 V-os AAA elemet (LR03) megfelelő polaritással az elemtartó rekeszbe <b>43</b>.</li> <li>4. Helyezze az elemtartó rekesz fedelét <b>42</b> az elemtartó rekeszre <b>43</b>.</li> <li>5. Húzza meg a biztosítócsavart <b>44</b>.</li> </ol> <p><b>!</b> <b>MEGJEGYZÉS:</b> Tárolja a távszabályzót <b>20</b> a ház tetején lévő mélyedésben.</p>

## ● A víztartály feltöltése

Ábra	Lépés
J	<ol style="list-style-type: none"> <li>1. Nyissa fel a víztartály fedelét <b>10</b>.</li> <li>2. Vegye ki a víztartályt <b>11</b> a termékből.</li> </ol>
K	<ol style="list-style-type: none"> <li>1. Fordítsa meg a víztartályt <b>11</b> úgy, hogy a fedele <b>11a</b> felfelé nézzen.</li> <li>2. Fordítsa el a fedelet <b>11a</b> az óramutató járásával ellentétes irányba.</li> <li>3. Vegye le a fedelet <b>11a</b> a víztartályról <b>11</b>.</li> <li>4. Töltse fel a víztartályt <b>11</b> a <b>MIN</b> jelzésig vízzel.</li> <li>5. Helyezze a fedelet <b>11a</b> a víztartályra <b>11</b>.</li> <li>6. Fordítsa el a fedelet <b>11a</b> az óramutató járásával egyező irányba.</li> <li>7. Fordítsa meg a víztartályt <b>11</b> úgy, hogy a fedele <b>11a</b> lefelé nézzen.</li> <li>8. Nyissa fel a víztartály fedelét <b>10</b>.</li> <li>9. Helyezze be a víztartályt <b>11</b> a termékbe.</li> </ol> <p><b>!</b> <b>MEGJEGYZÉS:</b> Amint a víztartályt <b>11</b> behelyezi, a víztartályból víz áramlik a víztartály aljába <b>11b</b>.</p>







## ● Kezelés

**⚠ FIGYELMEZTETÉS!** Ne irányítsa a terméket konnektorokra vagy elektromos készülékekre, amikor a párasító funkciót használja.















- Helyezze az a terméket egy egyenes, stabil felületre.
- Dugja be a hálózati dugaszt **17** egy megfelelő konnektorba.
- A termék bekapcsolása: Nyomja meg a  **36** vagy a  **45** gombot.

## ● A funkciók áttekintése

### **i** MEGJEGYZÉSEK:

- A  **25**,  **26**,  **27**,  **28**,  **29**,  **37** kijelzők és a **33** fokozat kijelzője kialszik, ha 30 másodpercig egyik gombot se nyomja meg.
- Nyomja meg a terméken található  **30**,  **31**,  **32**,  **34**,  **35** vagy  **36** gombok egyikét ahhoz, hogy a kijelzők aktívak maradjanak.

(B, C ábra)

Gomb	Kijelző	Funkció
 <b>36</b>  <b>45</b>	 <b>25</b>	A termék be- és kikapcsolásához nyomja meg a  vagy a  gombot.
 <b>30</b>  <b>M</b> <b>38</b>	 <b>25</b>  <b>26</b>  <b>28</b>	Nyomja meg ismét a <b>M</b> vagy a  gombot a hűtési mód elindításához/beállításához/leállításához. <input type="checkbox"/> Normál üzemmód <input type="checkbox"/> Természetes üzemmód <input type="checkbox"/> Alvás üzemmód
 <b>31</b>   <b>46</b>	 <b>37</b>  <b>1</b> <b>33</b> <b>2</b> <b>3</b> <b>4</b> <b>5</b> <b>6</b> <b>7</b> <b>8</b> <b>9</b> <b>0</b>	Nyomja meg ismét a  vagy a  gombot az időzítő elindításához/beállításához/leállításához. <input type="checkbox"/> 1 órás időzítő <input type="checkbox"/> 2 órás időzítő <input type="checkbox"/> 3 órás időzítő <input type="checkbox"/> 4 órás időzítő <input type="checkbox"/> 5 órás időzítő <input type="checkbox"/> 6 órás időzítő <input type="checkbox"/> 7 órás időzítő <input type="checkbox"/> 8 órás időzítő <input type="checkbox"/> 9 órás időzítő <input type="checkbox"/> Az időzítő befejezése

Gomb	Kijelző	Funkció
32	27	Nyomja meg a  vagy a  gombot a levegőpárásítás elindításához/leállításához. <b>! MEGJEGYZÉSEK:</b> <input type="checkbox"/> E funkció alapbeállítása a <b>2</b> fokozat. <input type="checkbox"/> Ez a funkció nem áll rendelkezésre, ha a vízszint a <b>MIN</b> jelzés alatt van és a  29 világít.
41	33	
40		
	29	Töltse fel a víztartályt.
34		Nyomja meg a  vagy a  gombot a termék automatikus balra/jobbra mozgásának elindításához/leállításához.
39		
35	<b>1/2/3</b> 33	Nyomja meg a  vagy a  gombot a termék sebességi fokozatának beállításához.
40		





Üzem mód	Fokozat	Sebesség/időtartam
 Normális	<b>1</b>	<b>L</b> (a termék kikapcsolásáig)
	<b>2</b>	<b>M</b> (a termék kikapcsolásáig)
	<b>3</b>	<b>H</b> (a termék kikapcsolásáig)
 Természetes	<b>1</b>	<p>H M L O</p> <p>5 mp 5 mp 5 mp 5 mp 5 mp 5 mp 5 mp 5 mp 5 mp 5 mp 5 mp 5 mp 5 mp 5 mp 5 mp 5 mp 5 mp</p>
	<b>2</b>	<p>H M L O</p> <p>5 mp 5 mp 5 mp 5 mp 5 mp 5 mp 5 mp 5 mp 5 mp 5 mp 5 mp 5 mp 5 mp 5 mp 5 mp 5 mp 5 mp</p>
	<b>3</b>	<p>H M L O</p> <p>5 mp 5 mp 5 mp 5 mp 5 mp 5 mp 5 mp 5 mp 5 mp 5 mp 5 mp 5 mp 5 mp 5 mp 5 mp 5 mp 5 mp</p>









Üzem mód	Fokozat	Sebesség/időtartam
 Alvás üzemmód	<b>1</b>	Természetes üzemmód <b>1</b> -es sebességen (a termék kikapcsolásáig)
	<b>2</b>	Természetes üzemmód <b>2</b> -es sebességen (30 min) Természetes üzemmód <b>1</b> -es sebességen (a termék kikapcsolásáig)
	<b>3</b>	Természetes üzemmód <b>3</b> -es sebességen (30 min) Természetes üzemmód <b>2</b> -es sebességen (30 min) Természetes üzemmód <b>1</b> -es sebességen (a termék kikapcsolásáig)
<b>H</b> = Magas   <b>M</b> = Közepes   <b>L</b> = Alacsony   <b>O</b> = Kikapcsolva		

## ● Időzítő

A termék beprogramozható arra, hogy 1–9 óra üzemidő után automatikusan kikapcsoljon.

- Nyomja meg többször a  **31** vagy  **46** gombot annak beállításához, mennyi idő múlva kapcsoljon ki automatikusan a termék.
- Az időzítő kikapcsolása: Nyomja meg többször a  **31** vagy a  **46** gombot, amíg **O** nem lesz látható.  A **37** ugyanakkor kialszik.

## ● Ködpermetező funkció

- A ködpermetező funkciónál a gép a víztartályból **11** érkező vizet finoman elporlasztja és a ködtömlőn át **21** az első rács ködtömlő rögzítéséhez **24** továbbítja.
- A ködpermetező funkció külön kapcsolható (levegőáramlás nélkül).
- A ködpermetező funkció a  **31**/ **46** és  **34**/ **39** segítségével használható.
- A ködpermetező funkció befejezése: Nyomja meg többször a  **32** vagy a  **41** gombot, amíg a **33** fokozat kijelzője ki nem alszik. A  **27** ugyanakkor kialszik.

## ● Tisztítás és ápolás

### FIGYELMEZTETÉS! Áramütésveszély!

- A termék elektromos részeit ne merítse vízbe vagy más folyadékokba. Soha ne tartsa a terméket folyó víz alá.
- Ne hagyja, hogy víz vagy más folyadékok jussanak a motoregység **7** belsejébe.

- Tisztítás előtt: Húzza ki a hálózati dugaszt **17** a konnektorból.
- A tisztításhoz ne használjon súrolószereket, durva tisztítószereket vagy kemény keféket.

Alkatrész	Tisztítás
Termék	<input type="checkbox"/> A terméket egy enyhén nedves ruhával tisztítsa.
Első rács <b>2</b> Hátsó rács <b>6</b>	<p> <b>VIGYÁZAT! Sérülésveszély!</b> Semmilyen körülmények között ne vegye le az első rácsot <b>2</b> vagy a hátsó rácsot <b>6</b>.</p> <input type="checkbox"/> Az első rácsot <b>2</b> és a hátsó rácsot <b>6</b> csak porszívóval és enyhén megnedvesített ruhával tisztítsa meg.

Alkatrész	Tisztítás
Ködtömlő <b>21</b>	<ol style="list-style-type: none"> <li>Távolítsa el a ködtömlőt <b>21</b> az első rácson lévő ködtömlő rögzítésből <b>24</b>.</li> <li>Távolítsa el a ködtömlőt <b>21</b> a víztartály házán lévő ködtömlő rögzítésből <b>18</b>.</li> <li>Tisztítsa meg a ködtömlőt <b>21</b> vízzel és lágy tisztítószerrel.</li> <li>Rögzítse a ködtömlőt <b>21</b> a terméken (lásd „Összeszerelés”).</li> </ol>
Víztartály <b>11</b>	<ul style="list-style-type: none"> <li><input type="checkbox"/> Higiéniai okokból legkésőbb 72 óra elteltével cserélje ki a vizet.</li> <li><input type="checkbox"/> Rendszeres időközönként és tárolás előtt mindig vízkömentesítse a víztartályt <b>11</b>.</li> <li><input type="checkbox"/> Az ecet természetes tisztítószerként működik, amely feloldja a lerakódásokat a víztartály <b>11</b> aljáról.</li> </ul> <ol style="list-style-type: none"> <li>Töltse fel a víztartályt <b>11</b> 500 ml ecettel és 1000 ml vízzel.</li> <li>Fordítsa úgy a folyadékot, hogy a víztartály <b>11</b> alját és oldalait is befedje. Hagyja a folyadékot legalább 1 órán keresztül hatni.</li> <li>Öblítse át alaposan a víztartály <b>11</b> tiszta vízzel.</li> <li>Hagyja a víztartályt <b>11</b> teljes mértékben megszáradni.</li> </ol>
Víztartály alja <b>11b</b>	<ol style="list-style-type: none"> <li>Törölje át a víztartály aljának <b>11b</b> belsejét (a víztartály <b>11</b> alatt) egy száraz ruhával, hogy felszívja a maradék vizet.</li> <li>Rendszeresen tisztítsa meg a víztartály alját <b>11b</b> egy nedves ruhával, vízzel és kímélő tisztítószerrel.</li> <li>Törölje szárazra a víztartály alját <b>11b</b> egy puha ruhával.</li> </ol>
Távskabályzó <b>20</b>	<ol style="list-style-type: none"> <li>Oldja ki a biztosítócsavart <b>44</b>.</li> <li>Húzza le hátrafelé az elemtartó rekesz fedelét <b>42</b>.</li> <li>Vegye ki az elemeket az elemtartó rekeszből <b>43</b>.</li> <li>Tisztogassa meg az elemek érintkezőit egy száraz, szőszmentes ruhával.</li> <li>Helyezze vissza az elemeket az elemtartó rekeszbe <b>43</b>.</li> </ol>

## ● Tárolás

- Ha a terméket nem használja, tárolja az eredeti csomagolásában.
- Vegye ki az elemeket a távskabályzóból **20**, ha hosszabb ideig nem fogja használni.
- Ürítse ki a levehető víztartályt **11**. Távolítsa el a maradék vizet a víztartály aljából **11b**. Törölje szárazra a víztartályt és a víztartály alját egy ruhával.
- A terméket száraz, gyermekek számára nem elérhető helyen tárolja.

## ● Mentesítés

A csomagolás környezetbarát anyagokból készült, amelyeket a helyi újrahasznosító helyeken adhat le ártalmatlanítás céljából.



A hulladék elkülönítéséhez vegye figyelembe a csomagolóanyagban található jelzéseket. Ezek rövidítéseket (a) és számokat (b) tartalmaznak a következő jelentéssel: 1-7: műanyagok/20-22: papír és karton/80-98: kötőanyagok.

## Termék:



Points de collecte sur [www.quefairemesdechets.fr](http://www.quefairemesdechets.fr)  
Privilégiez la réparation ou le don de votre appareil

A termék, beleértve a tartozékokat és a csomagolóanyagokat is, újrahasznosítható, és a gyártó kiterjesztett felelőssége alá tartozik. A jobb hulladékkezelés érdekében az ábrán látható információk (szortírozási információk) alapján külön ártalmatlanítsa őket.

A Triman-logó csak Franciaországra vonatkozik.



A kiszolgált termék megsemmisítési lehetőségeiről lakóhelye illetékes önkormányzatánál tájékozódhat.



A környezete érdekében, ne dobja a kiszolgált terméket a háztartási szemétkébe, hanem adja le szakszerű ártalmatlanításra. A gyűjtőhelyekről és azok nyitvatartási idejéről az illetékes önkormányzatnál tájékozódhat.

A hibás vagy elhasznált elemeket/akkukat a 2006/66/EK irányelv és módosításai értelmében újra kell hasznosítani. Szolgáltassa vissza az elemeket/akkukat és/vagy a terméket az ajánlott gyűjtőállomásokon keresztül.



### **Környezeti károk az elemek/akkuk hibás megsemmisítése következtében!**

A megsemmisítés előtt vegye ki az elemeket/az akkumulátorcsomagot a termékből.

Az elemeket/akkukat nem szabad a háziszemétkébe dobni. Mérgező hatású nehézfémeket tartalmazhatnak és ezért különleges kezelést igénylő hulladéknak számítanak. A nehézfémek vegyjelei a következők: Cd = kadmium, Hg = higany, Pb = ólom. Ezért az elhasznált elemeket/akkukat egy közösségi gyűjtőhelyen adja le.

## ● Garancia

A terméket gondosan, szigorú minőségi előírások betartásával gyártottuk, és a szállítás előtt gondosan ellenőriztük. Anyag- vagy gyártási hibák esetén a termék eladójával szemben törvényes jogok illetik meg. Az Ön törvényes jogait az általunk alább meghatározott garancia semmilyen módon nem korlátozza.

Erre a termékre 3 év garanciát adunk a vásárlás dátumától számítva. A garancia idő a vásárlás dátumával kezdődik. Biztonságos helyen őrizze meg az eredeti vásárlói bizonylatot, mert ez a dokumentum szükséges a vásárlás bizonyításához.

A vásárláskor fennálló károkat és hiányosságokat a termék kicsomagolása után haladéktalanul jelezze.

Ha ezen a terméken a vásárlástól számított 3 éven belül anyag- vagy gyártási hibát észlel, választásunk szerint ingyenesen megjavítjuk vagy kicseréljük a terméket. A garancia idő nem hosszabbodik meg a helyette nyújtott szavatossági igény által. Ez a kicserélt vagy javított alkatrészekre is érvényes.

A garancia megszűnik, ha a terméket megrongálták, ill. nem szakszerűen kezelték vagy végezték a karbantartást.

A garancia az anyag- és gyártási hibákra vonatkozik. Ez a garancia nem terjed ki azokra a termékalkatrészekre, amelyek normál kopásnak vannak kitéve, és ezért gyorsan kopó alkatrésznek minősülnek (pl. elemekre, akkumulátorokra, tömlőkre, tintapatronokra), illetve a törékeny alkatrészek sérülésére, pl. kapcsolókra vagy üveg alkatrészekre.

## ● **Garanciális ügyek lebonyolítása**

Ügyének gyors elintézhetsége céljából, kérjük kövesse az alábbi útmutatást:

Kérjük, kérdések esetére készítse elő a pénztárblokkot és a cikkszámot (IAN 446356\_2307) a vásárlás tényének az igazolására.

Kérjük, hogy a cikkszámot olvassa le a típustábláról, a gravírozásból, az Útmutató címlapjáról (balra lent), illetve a hátoldalon, vagy a termék alján található matricáról.

Amennyiben működési hibák, vagy egyéb hiányosság lépne fel, előszöris vegye fel a kapcsolatot a következőkben megnevezett szervizek egyikével telefonon, vagy e-mailen.

A hibásnak ítélt terméket ezután a vásárlást igazoló blokk, valamint a hiba leírásának és keletkezési idejének mellékelésével díjmentesen postázhatja az Önnel közölt szervizcímre.

## ● **Szerviz**

**HU Szerviz Magyarország**

Tel.: 0680021536

E-mail: owim@lidl.hu



**OWIM GmbH & Co. KG**

Stiftsbergstraße 1  
74167 Neckarsulm  
GERMANY

Model No.: HG11046

Version: 01/2024

IAN 446356\_2307

