

Scie circulaire sans fil 12 V PHKSA 12 B3

FR

Scie circulaire sans fil 12 V

Traduction des instructions d'origine

DE AT CH

Akku-Handkreissäge 12 V

Originalbetriebsanleitung

IAN 391298_2201

FR

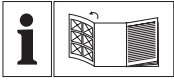

FR

Avant de lire le mode d'emploi, ouvrez la page contenant les illustrations et familiarisez-vous ensuite avec toutes les fonctions de l'appareil.

DE AT CH

Klappen Sie vor dem Lesen die Seite mit den Abbildungen aus und machen Sie sich anschließend mit allen Funktionen des Gerätes vertraut.

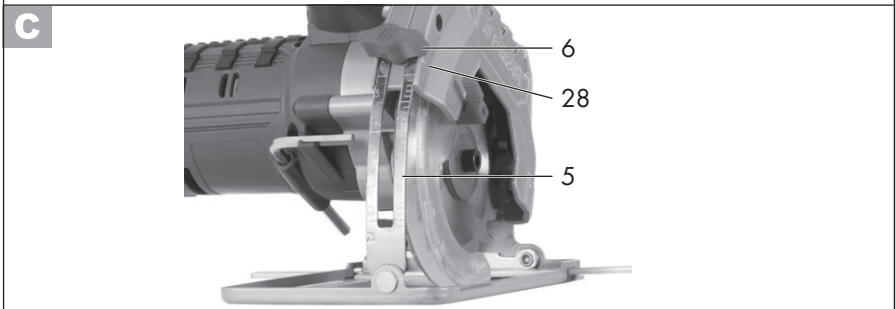
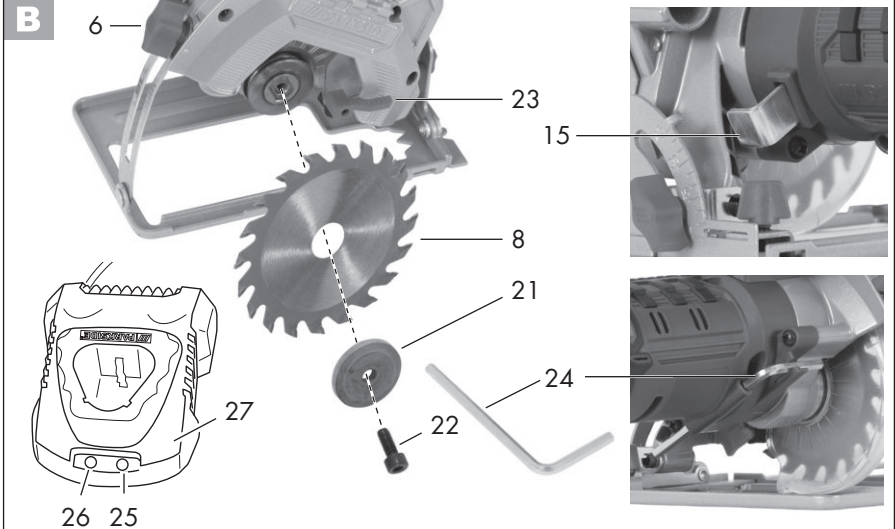
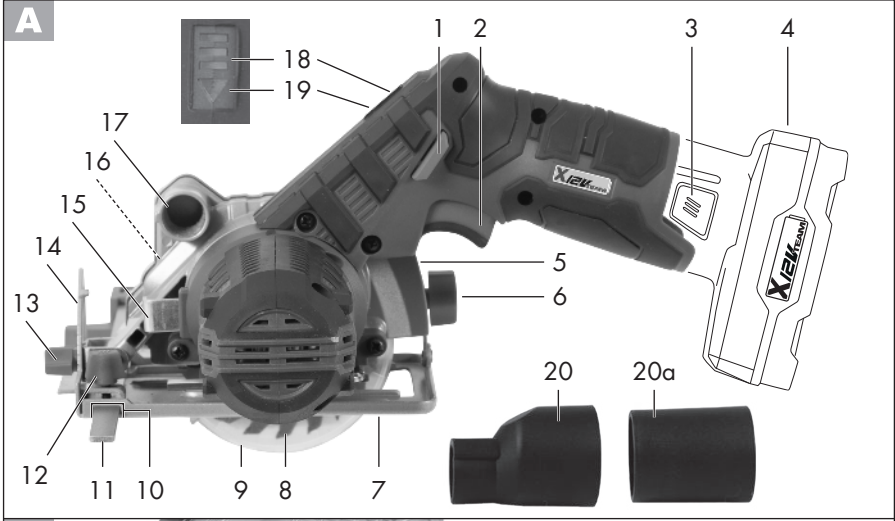

Sommaire

Introduction	4	Monter/remplacer la lame de scie	15
Fins d'utilisation.....	4	Raccorder l'aspiration des poussières ..	15
Description générale	5	Monter la butée parallèle	16
Volume de la livraison	5	Avertissement de surcharge	16
Vue synoptique	5	Régler l'angle de coupe	16
Description du fonctionnement.....	6	Régler la profondeur de coupe	16
Données techniques	6	Mise en marche/arrêt.....	17
Temps de charge.....	6	Maniement de la scie	
Instructions de sécurité.....	7	circulaire portable	17
Symboles et pictogrammes	7	Nettoyage et entretien	17
Consignes de sécurité générales pour		Nettoyage.....	17
outils électriques	7	Maintenance	17
Consignes de sécurité spécifiques		Rangement	17
de l'appareil pour scies circulaires		Élimination et protection de	
portatives	12	l'environnement.....	18
Consignes de sécurité supplémentaires		Pièces détachées/Accessoires	19
pour toutes les scies.....	12	Garantie	19
Mise en service	14	Service Réparations	21
Retirer/installer la batterie.....	14	Service-Center.....	21
Contrôler l'état de chargement		Importeur	21
de l'accu.....	14	Traduction de la déclaration de	
Charger l'accu	14	conformité CE originale	39
Vérifier le fonctionnement du		Vue éclatée	41
capot de protection	15		

Introduction

Toutes nos félicitations pour l'achat de votre nouvel appareil. Vous avez ainsi choisi un produit de qualité supérieure. La qualité de l'appareil a été vérifiée pendant la production et il a été soumis à un contrôle final. Le fonctionnement de votre appareil est donc ainsi garanti.



La notice d'utilisation fait partie de ce produit. Elle contient des instructions importantes pour la sécurité, l'utilisation et l'élimination des déchets. Avant d'utiliser ce produit, lisez attentivement les consignes

d'emploi et de sécurité. N'utilisez le produit que tel que décrit et uniquement pour les domaines d'emploi indiqués. Conservez cette notice et remettez-la avec tous les documents si vous cédez le produit à un tiers.

Fins d'utilisation

La scie circulaire portable est conçue pour scier des coupes longitudinales et transversales, des coupes d'onglet avec un appui fixe dans du bois, du plastique et des matériaux de construction légers. Toute autre utilisation qui n'est pas explicitement autorisée dans ce manuel risque

d'endommager l'appareil et de constituer un risque imminent pour l'utilisateur et autrui.

L'opérateur ou l'utilisateur est responsable des accidents ou dommages survenant à d'autres personnes ou à leurs biens.

Le constructeur décline toute responsabilité en cas de dommages qui seraient occasionnés par une utilisation non conforme ou une manipulation inappropriée de l'appareil. Cet appareil n'est pas adapté à une utilisation industrielle.

Toute utilisation industrielle met fin à la garantie.

L'appareil fait partie de la gamme

X 12 V TEAM et peut être utilisé avec les batteries de la gamme X 12 V TEAM. Les batteries doivent être chargées uniquement avec des chargeurs appartenant à la gamme X 12 V TEAM.

Description générale

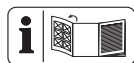

Vous trouverez la représentation des fonctions les plus importantes sur les volets rabattables.

Volume de la livraison

Déballez l'appareil et vérifiez que la livraison est complète :

- Scie circulaire portative sans fil
- Butée parallèle
- Adaptateur pour l'aspiration des poussières (en 2 parties)
- Clé Allen
- Lame de scie (pré montée)
- Boîte de rangement
- Mode d'emploi



La batterie et le chargeur ne sont pas inclus.

Vue synoptique

- | | | |
|----------|-----------|--|
| A | 1 | Verrouillage d'enclenchement |
| | 2 | Interrupteur MARCHÉ/ARRÊT |
| | 3 | Touche de déverrouillage du bloc batterie |
| | 4 | Bloc batterie |
| | 5 | Graduation de profondeur de coupe |
| | 6 | Vis de blocage |
| | 7 | Plaque de base |
| | 8 | Lame de scie |
| | 9 | Capot de protection |
| | 10 | Logement de la butée parallèle |
| | 11 | Butée parallèle |
| | 12 | Vis à ailettes du logement de la butée parallèle |
| | 13 | Vis à ailettes de présélection de l'angle de coupe |
| | 14 | Graduation de l'angle de coupe |
| | 15 | Blocage de broche |
| | 16 | Lampe de travail LED |
| | 17 | Éjection des copeaux |
| | 18 | Écran LED de la batterie |
| | 19 | Voyant d'avertissement de surcharge |
| | 20 | Adaptateur pour l'aspiration des poussières |
| 20a | Réducteur | |
| B | 21 | Bride de serrage |
| | 22 | Vis de serrage |
| | 23 | Levier de recul du capot de protection |
| | 24 | Clé Allen |
| C | 25 | Indicateur de charge LED |
| | 26 | LED de contrôle |
| | 27 | Chargeur rapide |
| E | 28 | Repère de référence de profondeur de coupe |
| E | 29 | Repère de référence d'angle de coupe |

Description du fonctionnement

La scie circulaire portable sans fil à 2 vitesses possède une protection contre la surcharge, un blocage de broche et un indicateur de charge.

Données techniques

Scie circulaire sans fil

.....**PHKSA 12 B3**

Tension de moteur U 12 V==

Vitesse de rotation à vide n_0 1400 min⁻¹

Poids (sans batterie)..... 1,2 kg

Poids (accessoires seulement)..... 1,0 kg

Lame de scie PSB 20 Z

Dimensions..... Ø 85 mm x Ø 15 mm

Nombre de dents..... 20 dents

Épaisseur de dent..... 1,1 mm

Épaisseur du corps de lame..... 0,8 mm

Vitesse à vide

Lame de scie, n max..... 10 000/min

Profondeur de coupe max.

à 0° env. 26 mm

à 45° env. 17 mm

Niveau de pression acoustique

(L_{pA}) 86,4 dB(A), K_{pA} = 3 dB

Niveau de puissance acoustique

(L_{WA}) 97,4 dB(A); K_{WA} = 3 dB

Vibration ($a_{h,w}$)

Sciage dans du bois..... = 3,27 m/s²

K = 1,5 m/s²

Température..... max 50 °C

Processus de charge 4 - 40 °C

Fonctionnement..... -20 - 50 °C

Stockage..... 0 - 45 °C

La valeur totale de vibrations déclarée a été mesurée conformément à une méthode d'essai normalisée et peut être utilisée pour comparer un outil à un autre.

La valeur d'émissions vibratoires indiquée peut également être utilisée pour une évaluation préliminaire de l'exposition.



Avertissement :

L'émission de vibration au cours de l'utilisation réelle de l'outil électrique peut différer de la valeur totale déclarée, selon les méthodes d'utilisation de l'outil.

Essayez de maintenir aussi faible que possible la contrainte que constituent les vibrations. Mesure à titre d'exemple pour réduire la contrainte que constituent les vibrations : limiter le temps de travail. Il faut à ce titre tenir compte de toutes les parties du cycle d'exploitation (par exemple les temps au cours desquels l'outil électroportatif est éteint, et ceux au cours desquels il est certes allumé mais fonctionne hors charge).

Temps de charge

L'appareil fait partie de la gamme X 12 V TEAM et peut être utilisé avec les batteries de la gamme X 12 V TEAM.

Les batteries de la gamme X 12 V TEAM doivent être chargées uniquement avec des chargeurs appartenant à la gamme X 12 V TEAM.

Nous vous recommandons de faire fonctionner cet appareil exclusivement avec les batteries suivantes : PAK 12 A1, PAK 12 A2, PAK 12 B1, PAK 12 B2. Nous vous recommandons de recharger ces batteries avec les chargeurs suivants : PLGK 12 A1, PLGK 12 A2, PLGK 12 B2.

Vous trouverez une liste actualisée de la compatibilité des batteries à l'adresse : www.lidl.de/akku

Temps de charge (min)	PAPK 12 A1 PAPK 12 A3	PAPK 12 A2	PAPK 12 B1 PAPK 12 B2 PAPK 12 B3	PAPK 12 D1
PLGK 12 A1	60	60	120	150
PLGK 12 A2	60	60	120	150
PLGK 12 B2	30	45	60	80
PDSLK 12 A1 PDSLK 12 A2	60	45	60	80

Instructions de sécurité

Lors de l'utilisation de l'appareil, respectez les consignes de sécurité.

Symboles et pictogrammes

Symboles apposés sur l'appareil



Lisez attentivement les instructions d'emploi.



Porter des lunettes de protection !



Porter une protection respiratoire !



Porter une protection auditive !



N'utilisez pas de lames de scie endommagées



26 mm / 0° Profondeur de coupe maximale



85 mm
15 mm Désignation de la lame de scie



Sens de rotation de la lame de scie



Cet appareil fait partie de la gamme X 12 V TEAM



Les machines n'ont pas leur place dans les ordures ménagères.

Symboles utilisés dans le mode d'emploi



Symbole de danger et indications relatives à la prévention de dommages corporels ou matériels.



Pictogramme de danger avec informations de prévention des dommages aux personnes par décharge électrique.



Symbole d'interdiction et indications relatives à la prévention de dommages.



Symboles de remarque et informations permettant une meilleure utilisation de l'appareil.

Consignes de sécurité générales pour outils électriques



AVERTISSEMENT ! Lisez toutes les consignes de sécurité, instructions, illustrations et caractéristiques techniques fournies avec cet outil électrique. Des omissions lors de l'observation des consignes de sécurité et des instructions peuvent causer une décharge électrique, un incendie et / ou de graves blessures.

Conservez toutes les consignes de sécurité et les instructions pour les consulter ultérieurement.

Le terme «outil» dans les avertissements fait référence à votre outil électrique alimenté par le secteur (avec cordon d'alimentation) ou votre outil fonctionnant sur batterie (sans cordon d'alimentation).

1) Sécurité sur le lieu de travail:

- a) **Conservez votre zone de travail propre et bien éclairée.** Les zones de travail en désordre et non éclairées peuvent être à l'origine d'accidents.
- b) **Avec l'outil électrique, ne travaillez pas dans un environnement soumis à un risque d'explosion et dans lequel se trouvent des poussières, des gaz et des liquides inflammables.** Les outils électriques produisent des étincelles qui peuvent enflammer la poussière ou les vapeurs.
- c) **Pendant l'utilisation de l'outil électrique, tenez à distance les enfants et les autres personnes.** En cas de déflexion, vous pouvez perdre le contrôle de l'appareil.

2) Sécurité électrique:

- a) **La fiche de raccordement de l'outil électrique doit convenir à la prise de courant. La fiche ne doit pas être modifiée de quelle manière que ce soit. N'utilisez aucune prise d'adaptateur conjointement avec des outils électriques ayant une mise à la terre de protection.** Les fiches inchangées et les prises de courant appropriées diminuent le risque de décharge électrique.

- b) **Évitez le contact du corps avec les surfaces mises à la terre, telles que les tubes, les chauffages, les fours et les réfrigérateurs.** Il existe un risque accru de décharge électrique, si votre corps est mis à la terre.

- c) **Tenez les outils électriques à distance de la pluie ou de l'humidité.** La pénétration de l'eau dans un outil électrique augmente le risque d'une décharge électrique.

- d) **Ne pas maltraiter le cordon. Ne jamais utiliser le cordon pour porter, tirer ou débrancher l'outil. Maintenir le cordon à l'écart de la chaleur, du lubrifiant, des arêtes ou des parties en mouvement.**

Des cordons endommagés ou emmêlés augmentent le risque de choc électrique.

- e) **Si vous travaillez avec un outil électrique en plein air, utilisez uniquement un câble de prolongation qui soit adapté pour l'extérieur.** L'emploi d'un câble de prolongation approprié pour le domaine extérieur diminue le risque d'une décharge électrique.

- f) **Si l'utilisation de l'outil électrique dans un environnement humide ne peut être évitée, utilisez un disjoncteur à courant de défaut.** L'utilisation d'un disjoncteur à courant de défaut réduit le risque d'électrocution. Utilisez un disjoncteur à courant de défaut avec un courant de déclenchement de 30 mA ou moins.

3) Sécurité des personnes:

- a) **Restez vigilant, faites attention à ce que vous faites et utilisez raisonnablement l'outil électrique pendant votre travail. N'utilisez**

aucun outil électrique si vous êtes fatigué ou vous trouvez sous l'influence de drogues, d'alcool ou de médicaments. Un moment d'inattention durant l'utilisation de l'outil électrique peut être la cause de graves blessures.

- b) Portez toujours un équipement de protection individuel et des lunettes protectrices.** Le port d'un équipement de protection individuel, comme un masque anti-poussières, des chaussures de sécurité anti-dérapantes, un casque de protection ou des protections auriculaires, en fonction du type et de l'utilisation de l'outil électrique, diminue le risque des blessures.
- c) Evitez une mise en service non prévue. Assurez-vous que l'outil électrique est éteint avant que vous ne le connectiez à l'alimentation en courant et / ou à l'accumulateur, le portiez ou le déplaciez.** Si en portant l'appareil électrique, votre doigt appuie sur le commutateur ou que l'appareil se mette en marche lorsque vous le connectez, cela peut entraîner un accident.
- d) Retirez les outils de réglage ou la clé à écrous avant de mettre l'outil électrique sous tension.** Un outil ou une clé qui se trouve dans une partie mobile de l'appareil peut être à l'origine de blessures.
- e) Ne pas se précipiter. Assurez-vous d'avoir une position stable et d'être tout le temps en équilibre.** Vous pourrez ainsi mieux contrôler mieux l'outil électrique dans des situations inattendues.
- f) Portez des vêtements appropriés convenables. Ne portez aucun habit large ou parure. Maintenez vos cheveux, habits et gants loin**

des parties mobiles. Les habits légers, les parures ou les longs cheveux peuvent être saisis par les parties mobiles.

- g) Lorsque des dispositifs d'aspiration ou de réception de poussière peuvent être montés, ceux-ci doivent être placés et correctement utilisés.** L'utilisation d'un dispositif d'aspiration diminue le risque de formation de poussières.
 - h) Ne pensez pas être en sécurité et n'ignorez pas les réglementations en matière de sécurité, même si après de nombreuses utilisations, vous êtes habitué à l'outil électrique.** Un comportement insouciant peut en l'espace de quelques secondes provoquer des blessures graves.
- 4) Utilisation et manipulation de l'outil électrique:**
- a) Ne pas forcer l'outil. Utilisez pour votre travail l'outil électrique le mieux adapté.** Avec un outil électrique approprié, vous travaillez mieux et avec davantage de sécurité dans le secteur de travail donné.
 - b) N'utilisez aucun outil électrique dont le commutateur est défectueux.** Un outil électrique qui ne peut plus être allumé ou éteint est dangereux et doit être réparé.
 - c) Débranchez la fiche de la prise et/ou retirez une batterie amovible avant de régler l'appareil, de changer des pièces d'outils d'intervention ou de ranger l'outil électrique.** Cette mesure de précaution empêche un démarrage involontaire de l'outil électrique.
 - d) Conservez les outils électriques inutilisés hors de la portée des enfants. Ne laissez pas des per-**

- sonnes qui ne connaissent pas l'appareil ou n'ont pas lu ces instructions utiliser l'appareil.** Les outils électriques sont dangereux s'ils sont utilisés par des personnes inexpérimentées.
- e) Prenez soin de l'outil électrique et de l'outil d'intervention. Contrôlez si les parties mobiles fonctionnent correctement et ne se coincent pas ; vérifiez l'appareil pour voir si des pièces sont rompues ou sont endommagées, perturbant ainsi le fonctionnement de l'outil électrique. Faites réparer les pièces endommagées avant d'utiliser l'appareil.** Beaucoup d'accidents ont pour origine des outils électriques mal entretenus.
- f) Maintenez les outils coupants aiguisés et propres.** Les outils tranchants bien entretenus ayant des bords de coupe aiguisés se coincent moins et s'utilisent plus facilement.
- g) Utilisez l'outil électrique, les accessoires, les outils, etc. conformément à ces instructions. Prenez également en compte les conditions de travail et l'activité à réaliser.** L'utilisation des outils électriques pour des buts autres que ceux prévus peut mener à des situations dangereuses.
- h) Gardez les manches et les surfaces de prise secs, propres et exempts d'huiles et de graisses.** Des manches et des surfaces de prise glissantes ne permettent pas une utilisation et un contrôle sûrs de l'outil électrique dans des situations imprévisibles.
- 5) Utilisation des outils fonctionnant sur batteries et précaution d'emploi**
- a) Charger les accumulateurs uniquement avec les chargeurs qui sont recommandés par le fabricant.** Il y a un risque d'incendie si un chargeur, approprié pour un type précis d'accumulateur, est utilisé avec d'autres accumulateurs.
- b) N'utiliser que les accumulateurs prévus à cet effet avec les outils électriques.** L'utilisation d'un autre accumulateur peut entraîner des blessures ou déclencher un incendie.
- c) Tenir l'accumulateur non utilisé à distance des trombones de bureau, des pièces de monnaie, des clés, des clous, des vis ou de tous autres petits objets en métal qui pourraient causer un découplage des contacts.** Un court-circuit entre les contacts d'accumulateur peut entraîner des combustions ou un début d'incendie.
- d) En cas de mauvaise utilisation, le liquide peut sortir de l'accumulateur. Évitez tout contact avec celui-ci. En cas de contact accidentel, rincer avec de l'eau. Si le liquide pénètre dans les yeux, consulter un médecin.** Des fuites de liquide provenant de l'accumulateur peuvent entraîner des irritations de la peau ou des brûlures.
- e) N'utilisez pas de batterie endommagée ou altérée.** Des batteries endommagées ou altérées peuvent se comporter de façon imprévisible et provoquer un incendie, une explosion ou un risque de blessure.
- f) N'exposez pas une batterie à un feu ou à des températures trop**

élevées. Le feu ou des températures supérieures à 130 °C peuvent provoquer une explosion.

- g) Suivez toutes les instructions relatives au chargement et ne rechargez jamais la batterie ou l'outil sans fil à des températures en dehors de la plage indiquée dans le mode d'emploi.** Un chargement incorrect ou à des températures en dehors de la plage autorisée peut détruire la batterie et augmenter le risque d'incendie.

6) Service:

- a) Ne laissez réparer votre outil électrique que par des professionnels qualifiés et seulement avec des pièces de rechange d'origine.** Vous serez ainsi sûr de conserver la sécurité pour l'outil électrique correspondant.
- b) Ne réparez jamais des batteries endommagées.** L'ensemble de la maintenance des batteries ne peut être effectué que par le fabricant ou par les centres de service après-vente mandatés.

7) AUTRES CONSIGNES DE SÉCURITÉ

- a) N'utilisez pas d'accessoires (voir chapitre « Pièces de rechange/ Accessoires ») non recommandés par PARKSIDE.** Cela pourrait entraîner une électrocution ou un incendie

8) CONSIGNES DE SÉCURITÉ SPÉCIFIQUES LORS DE L'UTILISATION DE LA SCIE CIRCULAIRE SANS FIL

- a) N'utilisez pas de meules.**
- b) Sélectionnez la lame de scie adaptée au matériau à scier.** Les

lames de scie prévues pour la découpe de bois ou de matériaux similaires doivent répondre à la norme EN 847-1. La scie doit être utilisée exclusivement pour scier du bois, du plastique et des matériaux de construction légers

- c) Utilisez exclusivement des lames de scie avec un marquage de vitesse de rotation correspondant à la vitesse de rotation indiquée sur l'outil ou supérieure.**
- d) N'utilisez que des lames de scie d'un diamètre de 85 mm, comme indiqué sur la lame de scie.**
- e) Évitez la surchauffe des pointes des dents.**
- f) Évitez de faire fondre le plastique lors de son sciage.**
- g) Respectez la profondeur de coupe maximale. (voir caractéristiques techniques)**
- h) Portez un masque anti-poussière pendant le sciage.**
- i) Portez toujours une protection auditive !**

9) AUTRES RISQUES

Même si vous utilisez cet outil électrique de manière conforme, il existe malgré tout d'autres risques. Les dangers suivants peuvent se produire en fonction de la méthode de construction et du modèle de cet outil électrique :

- a) Coupures
- b) Dommages affectant l'ouïe si aucune protection d'ouïe appropriée n'est portée.
- c) Ennuis de santé engendrés par les vibrations affectant les bras et les mains si l'appareil est utilisé pendant une longue période ou s'il n'est pas employé de manière conforme ou correctement entretenu.



Avertissement ! Pendant son fonctionnement cet outil électrique produit un champ électromagnétique qui, dans certaines circonstances, peut perturber des implants médicaux actifs ou passifs. Pour diminuer le risque de blessures graves ou mortelles, nous recommandons aux personnes portant des implants médicaux de consulter leur médecin et le fabricant de l'implant médical avant d'utiliser cette machine.



Respectez les consignes de sécurité et informations relatives au chargement et à l'utilisation correcte qui sont indiquées dans la notice d'utilisation de votre batterie et chargeur de la gamme X 12 V Team. Vous trouverez une description détaillée du processus de charge et de plus amples informations dans ce mode d'emploi séparé.

Consignes de sécurité spécifiques de l'appareil pour scies circulaires portatives

CONSIGNES DE SÉCURITÉ POUR TOUTES LES SCIES PROCÉDURES DE COUPE

- a)  **DANGER ! N'approchez pas vos mains de la zone de sciage et de la lame de scie.** Si les deux mains tiennent la scie, elles ne peuvent pas être blessées par la lame de scie.
- b) **N'exposez aucune partie de votre corps sous la pièce à travailler.** Le capot de protection ne peut pas vous protéger de la lame de scie sous la pièce à usiner.
- c) **Adaptez la profondeur de coupe à l'épaisseur de la pièce à usiner.** Il

convient que moins d'une hauteur de dent soit visible sous la pièce à usiner.

- d) **Ne maintenez jamais la pièce à scier dans la main ou sur la jambe. Sécurisez la pièce à usiner sur un support stable.** Il est important de bien fixer la pièce à usiner afin de réduire le risque de contact avec le corps, de blocage de la lame de scie ou de perte de contrôle.
- e) **Tenez l'outil électrique par ses surfaces de prise isolées lorsque vous effectuez des travaux pendant lesquels l'outil inséré peut toucher des câbles électriques dissimulés.** Le contact avec un fil sous tension met également sous tension les parties métalliques de l'outil électrique et provoque une électrocution.
- f) **Pour les coupes longitudinales, utilisez toujours une butée ou un guide-bord rectiligne.** Cela améliore la précision de coupe et réduit le risque de coincement de la lame de scie.
- g) **Utilisez toujours des lames de scie d'une taille adaptée et avec un trou de centrage approprié (p. ex. de forme losange ou ronde).** Les lames de scie ne correspondant pas aux pièces de montage de la scie fonctionnent de manière irrégulière et provoquent une perte de contrôle.
- h) **N'utilisez jamais de rondelles ou de boulons de lames endommagés ou inadaptés.** Les rondelles et boulons de lames ont été spécialement conçus pour votre scie, afin de garantir une performance optimale et une sécurité de fonctionnement.

Consignes de sécurité supplémentaires pour toutes les scies

RECU - CAUSES ET CONSIGNES DE SÉCURITÉ CORRESPONDANTES

- Le recul est une réaction soudaine observée sur une lame de scie pincée, bloquée ou mal alignée, faisant sortir la scie de la pièce à usiner de manière incontrôlée dans la direction de l'opérateur.
- Si la lame de scie accroche ou se coince dans le trait de scie qui se referme, elle se bloque et la force motrice renvoie la scie en direction de l'opérateur.
- Si la lame de scie est voilée ou mal alignée dans le trait de coupe, les dents sur le bord arrière de la lame peuvent se planter dans la face supérieure du bois, de sorte que la lame de scie ressort du trait de scie et est projetée sur l'opérateur.

Un recul est la conséquence d'une utilisation incorrecte ou erronée de la scie. Des mesures de précaution adaptées, comme celles décrites ci-dessous, permettent de l'éviter.

- a) **Maintenez fermement la scie et positionnez vos bras de manière à pouvoir neutraliser les forces du recul. Tenez-vous toujours sur un côté de la lame de scie, n'alignez jamais la lame de scie avec votre corps.** En cas de recul, la scie circulaire peut rebondir vers l'arrière, l'opérateur peut toutefois maîtriser les forces du recul par des mesures de précaution adaptées.
- b) **Si la lame de scie se coince ou si vous interrompez le travail, éteignez la scie et maintenez-la immobile dans le matériau jusqu'à ce que la lame de scie s'immobilise complètement. Ne tentez jamais de retirer la scie de la pièce à usiner ou de la tirer vers l'arrière tant que la lame de scie est en mouvement, car un recul peut se produire.**

Déterminez et corrigez la cause du blocage de la lame de scie.

- c) **Si vous voulez redémarrer une scie insérée dans la pièce à usiner, centrez la lame de scie dans le trait de scie et vérifiez que les dents de scie ne sont pas plantées dans la pièce à usiner.** Si la lame de scie accroche, elle peut ressortir de la pièce à usiner ou provoquer un recul au redémarrage de la scie.
- d) **Étalez les grands panneaux afin de limiter le risque de recul dû à un coincement de la lame de scie.** Les grands panneaux peuvent fléchir sous leur propre poids. Les panneaux doivent être soutenus des deux côtés, à savoir près du trait de scie et sur le bord.
- e) **N'utilisez pas de lames de scie émoussées ou endommagées.** Des lames de scie aux dents émoussées ou mal alignées provoquent une usure accrue, un coincement de la lame de scie et un recul en raison du trait de scie trop étroit.
- f) **Avant de scier, serrez les réglages de profondeur et d'angle de coupe.** Si les réglages bougent pendant le sciage, la lame de scie peut se coincer et provoquer un recul.
- g) **Faites particulièrement attention lorsque vous sciez dans des parois existantes ou d'autres zones sans visibilité.** Pendant le sciage, la lame de scie plongeante peut se bloquer dans des objets dissimulés et provoquer un recul.

FONCTIONNEMENT DU CAPOT DE PROTECTION INFÉRIEUR

- a) **Avant toute utilisation, vérifiez que le capot de protection inférieur se ferme sans problème. N'utilisez pas la scie si le capot de protection inférieur ne bouge pas librement et s'il ne**

se referme pas immédiatement. Ne serrez ni n'attachez jamais le capot de protection inférieur en position ouverte. Si la scie devait chuter par inadvertance sur le sol, il est possible que le capot de protection inférieur se voile. Soulevez le capot de protection avec le levier de recul et assurez-vous qu'il se déplace librement et qu'il ne touche ni la lame de scie ni d'autres pièces, sur tous les angles et profondeurs de coupe.

- b) **Vérifiez le fonctionnement du ressort du capot de protection inférieur. Si le capot de protection inférieur et le ressort ne fonctionnent pas impeccablement, faites réviser la scie avant l'utilisation.** Des pièces endommagées, des dépôts collants ou l'accumulation de copeaux retardent le fonctionnement du capot de protection inférieur.
- c) **Relevez le capot de protection inférieur manuellement uniquement pour des coupes particulières, par ex. "coupes plongeantes et obliques". Ouvrez le capot de protection inférieur avec le levier de recul et relâchez-le dès que la lame de scie plonge dans la pièce à usiner.** Pour tous les autres travaux de sciage, le capot de protection inférieur doit fonctionner automatiquement.
- d) **Ne déposez pas la scie sur l'établi ou le sol sans que le capot de protection inférieur ne recouvre la lame de scie.** Une lame de scie non protégée qui tourne par inertie fait bouger la scie en sens inverse de la coupe et scie ce qui se trouve sur son passage. Faites attention à cet égard au temps de marche par inertie de la lame de scie.

Mise en service

A Retirer/installer la batterie

1. Pour enlever la batterie (4) de l'appareil, appuyez sur le bouton de déverrouillage (3) de la batterie et retirez la batterie.
2. Procédez à l'insertion de la batterie (4) en glissant la batterie le long du guidage. Il s'enclenche avec un déclic.

A Contrôler l'état de chargement de l'accu

L'affichage d'état de chargement (18) indique l'état de chargement de l'accu (4).

L'état de chargement de l'accu est indiqué par l'éclairage de la lampe DEL correspondante, lorsque l'appareil est en service.

Maintenez pour cela l'interrupteur marche (2) appuyé.

- rouge-jaune-vert** => Batterie entièrement chargée.
- rouge-jaune** => Batterie chargée env. à moitié.
- rouge** => Batterie doit être chargée.

A Charger l'accu

i Laissez refroidir un accumulateur chaud avant de procéder au chargement.

i Rechargez la batterie (4) uniquement si la LED rouge de l'affichage de l'état de charge de la batterie est allumée.

1. S'il y a lieu, retirez l'accumulateur (4) de l'appareil.

2. Connectez le chargeur (B 27) à une prise de courant.
3. Insérez l'accumulateur (4) dans l'orifice de chargement du chargeur (B 27).
4. À la fin de la charge complète, une lumière verte reste en permanence allumée. Retirez le chargeur (B 27) de la prise électrique.
5. Une fois l'opération de chargement terminée, séparez le chargeur (B 27) du réseau.
5. Retirez la vis de serrage (22) et la bride de serrage (21).
6. Repoussez entièrement le capot de protection (9) à l'aide du levier de recul du capot de protection (23) et maintenez le capot de protection (9) dans cette position.
7. Retirez prudemment la lame de scie (8) par le bas hors de l'appareil.
8. Le montage de la lame de scie (8) s'effectue dans l'ordre inverse.

A Vérifier le fonctionnement du capot de protection

- Tirez le levier de recul du capot de protection (B 23) jusqu'à la butée. Le capot de protection (9) doit se déplacer sans se coincer et revenir de lui-même en position de départ en relâchant le levier de recul du capot de protection (B 23).
- Retirez toujours les copeaux du capot de protection (9) afin qu'ils n'obstruent pas le mécanisme.

B Monter/remplacer la lame de scie



Éteignez l'appareil, et retirez, avant tous travaux, la batterie de l'appareil.

1. Réglez la profondeur de coupe (à l'aide de la vis de blocage (6)) sur la position minimale, 0 mm.
2. Repoussez le capot de protection à l'aide du levier de recul du capot de protection (23) et posez l'appareil.
3. Actionnez le blocage de broche (15) et maintenez-le enfoncé.
4. Desserrez la vis de serrage (22) avec la clé Allen (24).



AVERTISSEMENT ! La flèche sur la lame de scie doit correspondre avec la flèche du sens de rotation (sens de marche, indiqué sur le capot de protection).



Assurez-vous que la lame de scie est adaptée à la vitesse de rotation de l'outil.

A Raccorder l'aspiration des poussières

Trois options de raccordement sont possibles pour l'aspiration homologuée des poussières et des copeaux. En fonction du diamètre du flexible de l'aspiration des poussières et des copeaux, sélectionnez l'une des options suivantes :

- **Raccorder directement l'aspiration des poussières et des copeaux**
 1. Raccordez l'aspiration des poussières et des copeaux directement à l'éjection des copeaux (17).
- **Raccorder l'aspiration des poussières et des copeaux avec l'adaptateur (20)**
 1. Enfichez l'adaptateur pour l'aspiration des poussières (20) sur l'éjection des copeaux (17).

2. Raccordez l'aspiration des poussières et des copeaux à l'adaptateur (20).
- **Raccorder l'aspiration des poussières et des copeaux avec l'adaptateur (20) et le réducteur (20a)**
 1. Enfichez l'adaptateur pour l'aspiration des poussières (20) sur l'éjection des copeaux (17).
 2. Enfichez le réducteur (20a) sur l'adaptateur pour l'aspiration des poussières (20).
 3. Raccordez l'aspiration des poussières et des copeaux à l'adaptateur (20).

i En cas d'usinage de bois ou de matériaux générant de la poussière nocive, l'appareil doit être raccordé à un dispositif d'aspiration de la classe des poussières M adapté et homologué.

D Monter la butée parallèle

À l'aide de la butée parallèle (11), vous pouvez scier parallèlement à un bord droit.

i Vous pouvez utiliser la butée parallèle soit sur le côté gauche soit sur le côté droit de l'appareil. N'oubliez pas que la plus petite mesure est différente en fonction du côté sélectionné.

1. Desserrez la vis à ailettes du logement de la butée parallèle (12) et insérez la butée parallèle (11) dans le logement de la butée parallèle (10).
2. À l'aide de la graduation sur la butée parallèle et des encoches situées sous la plaque de base (voir aussi fig. D),

réglez la largeur de coupe souhaitée. L'encoche de gauche sous la plaque de base correspond au réglage de l'angle de coupe 0°. L'encoche de droite sous la plaque de base correspond au réglage de l'angle de coupe 45°.

3. Resserrez la vis à ailettes du logement de la butée parallèle (12).

Avertissement de surcharge

- Si l'appareil risque de subir des dommages, le voyant d'avertissement de surcharge (A 19) s'allume brièvement. L'appareil s'éteint.

E Régler l'angle de coupe

Vous pouvez déterminer l'angle de coupe à l'aide de la graduation de l'angle de coupe (14).

1. Desserrez la vis à ailettes de présélection de l'angle de coupe (13).
2. Réglez l'angle souhaité sur la graduation de l'angle de coupe (14) sur la base du bord supérieur du repère de référence (29).
3. Resserrez la vis à ailettes (13).

i Maintenez l'appareil à deux mains pendant la coupe angulaire, pour garder un meilleur contrôle sur l'appareil).

C Régler la profondeur de coupe

i Sélectionnez une profondeur de coupe de 3 mm env. de plus que l'épaisseur du matériau. Vous obtenez ainsi une coupe propre..

1. Desserrez la vis de blocage (6) et réglez la profondeur de coupe souhaitée sur la graduation de profondeur de coupe (5) sur la base du repère de référence (28).
2. Resserrez la vis de blocage (6).

A Mise en marche/arrêt

Mise en marche :

1. Poussez le verrouillage d'enclenchement (1) vers la gauche ou la droite et maintenez-le enfoncé.
2. Actionnez l'interrupteur MARCHÉ/ARRÊT (2). La lampe de travail LED (16) s'allume. Lorsque la machine a démarré, vous pouvez relâcher le verrouillage d'enclenchement (1).

Arrêt :

1. Relâchez l'interrupteur MARCHÉ/ARRÊT (2).

A Maniement de la scie circulaire portable

1. Mettre l'appareil en marche (comme décrit sous Mise en marche/arrêt) et placer le bord d'attaque de la plaque de base (7) sur le matériau.
2. Alignez la machine sur la butée parallèle (11) ou sur une ligne dessinée.

Nettoyage et entretien



Faites exécuter par notre service après-vente les travaux de réparation et les opérations de maintenance qui ne sont pas décrits dans ce guide. Utilisez seulement des pièces d'origine. Risque de blessure !



Avant tout travail, mettez l'appareil hors tension et retirez l'accumulateur de l'appareil.

Effectuez régulièrement les travaux de nettoyage suivants. Cela garantit une durée d'utilisation longue et fiable.

Nettoyage



L'appareil ne doit pas être aspergé avec de l'eau ou immergé dans l'eau. Il existe un danger de décharge électrique !

- Conservez propres les fentes de ventilation, le boîtier moteur et les poignées de l'appareil. Pour ce faire, utilisez un chiffon humide ou une brosse. N'utilisez aucun produit de nettoyage ou solvant. Vous pourriez endommager irréparablement l'appareil.

Maintenance

Le appareil ne nécessite aucune maintenance.

Rangement

- Rangez l'appareil à un endroit sec et protégé de la poussière et surtout hors de la portée des enfants.
- La température de stockage de la batterie est de 0 °C à 45 °C. Évitez une chaleur ou un froid extrême pendant le stockage afin que la batterie ne perde pas en performance.

Élimination et protection de l'environnement

Enlevez la batterie de l'appareil et veuillez recycler l'appareil et l'emballage dans le respect de l'environnement. Vous trouverez les consignes de recyclage de la batterie dans le mode d'emploi séparé.



Les machines n'ont pas leur place dans les ordures ménagères.



La batterie ne doit pas être jetée avec les déchets ménagers, dans le feu (risque d'explosion) ou dans l'eau. Les batteries endommagées présentent un risque pour l'environnement et pour votre santé en cas de fuites de vapeurs ou de liquides toxiques.



Portez le carton à un point de recyclage.



Le produit est recyclable, est soumis à une responsabilité élargie du fabricant et est collecté dans le cadre du tri sélectif.

Directive 2012/19/UE sur les déchets d'équipements électriques et électroniques : Les appareils électriques usagés doivent être collectés séparément et introduits dans un circuit de recyclage respectueux de l'environnement.

Suivant la transposition en droit national, vous pouvez disposer des possibilités suivantes :

- **restitution à un point de vente** : Les distributeurs de denrées alimentaires disposant d'une surface de vente totale de 800 mètres carrés minimum, qui proposent ou mettent à disposition sur le marché des équipements électriques et électroniques, plusieurs fois dans l'année

civile ou durablement, sont tenus de reprendre gratuitement les équipements électriques et électroniques usagés. Dans le cadre de la remise d'un équipement électrique ou électronique neuf à un utilisateur final, ceux-ci doivent reprendre gratuitement, sur le lieu de la remise ou à proximité directe, un appareil usagé de même type appartenant à l'utilisateur final qui satisfait en substances aux mêmes fonctions que l'appareil neuf, ainsi qu'en l'absence de l'achat d'un équipement électrique ou électronique, reprendre gratuitement, en magasin ou à proximité directe, jusqu'à trois appareils usagés par type, et cela sur demande de l'utilisateur final et si aucune dimension extérieure ne dépasse 25 centimètres.

- **restitution à un point de collecte officiel** : Restituez l'appareil dans un point de collecte des déchets à recycler. Il est possible de trier les pièces en plastique et métalliques par matières et de les introduire ainsi dans un circuit de recyclage. Pour cela, veuillez vous adresser à notre centre de service après-vente.
- **renvoi au fabricant / au distributeur** : Nous effectuons gratuitement la mise au rebut de votre appareil défectueux retourné. Pour cela, veuillez vous adresser à notre centre de service après-vente.

Ne sont pas concernés les accessoires qui accompagnent les appareils usagés et les moyens auxiliaires sans composants électriques.

Éliminez les batteries selon les prescriptions locales. Des batteries défectueuses ou usées doivent être recyclées conformément à la directive 2006/66/CE. Veuillez déposer les batteries à un point de collecte pour batteries usagées, où elles seront recyclées écologiquement. Pour cela,

veuillez vous adresser à la société de gestion des déchets de votre ville ou à notre centre de SAV.

Jetez les batteries lorsqu'elles sont déchargées. Nous recommandons de recouvrir les bornes avec un adhésif afin d'éviter un court-circuit. N'ouvrez pas la batterie.

Pièces détachées/ Accessoires

Vous obtiendrez des pièces de rechange et des accessoires à l'adresse

www.grizzlytools.shop

Les pièces détachées indispensables à l'utilisation du produit sont disponibles pendant la durée de la garantie du produit. Si vous avez des problèmes lors du passage de la commande, merci d'utiliser le formulaire de contact.

Pour toute autre question, adressez-vous au "Service-Center" (voir page 21).

Lame de scie HW 20 x 1,1 mm
x Ø85 mm x Ø15 mm..... 13800399
Adaptateur pour l'aspiration des
poussières + Réducteur 91105851

Garantie

Chère cliente, cher client,
Ce produit bénéficie d'une garantie de 3 ans, valable à compter de la date d'achat.

En cas de manques constatés sur ce produit, vous disposez des droits légaux contre le vendeur du produit. Ces droits légaux ne sont pas limités par notre garantie présentée par la suite.

Article L217-4 du Code de la consommation

Le vendeur livre un bien conforme au contrat et répond des défauts de conformité existant lors de la délivrance. Il répond également des défauts de conformité résultant de l'emballage, des instructions de montage ou de l'installation lorsque celle-ci a été mise à sa charge par le contrat ou a été réalisée sous sa responsabilité.

Article L217-5 du Code de la consommation

Le bien est conforme au contrat :

1° S'il est propre à l'usage habituellement attendu d'un bien semblable et, le cas échéant :

- s'il correspond à la description donnée par le vendeur et posséder les qualités que celui-ci a présentées à l'acheteur sous forme d'échantillon ou de modèle ;
- s'il présente les qualités qu'un acheteur peut légitimement attendre eu égard aux déclarations publiques faites par le vendeur, par le producteur ou par son représentant, notamment dans la publicité ou l'étiquetage ;

2° Ou s'il présente les caractéristiques définies d'un commun accord par les parties ou être propre à tout usage spécial recherché par l'acheteur, porté à la connaissance du vendeur et que ce dernier a accepté.

Article L217-16 du Code de la consommation

Lorsque l'acheteur demande au vendeur, pendant le cours de la garantie commerciale qui lui a été consentie lors de l'acquisition ou de la réparation d'un bien meuble, une remise en état couverte par la garantie, toute période d'immobilisation d'au moins sept jours vient s'ajouter à la durée de la garantie qui restait à courir. Cette période court à compter de la demande d'intervention de l'acheteur ou de la mise à disposi-

tion pour réparation du bien en cause, si cette mise à disposition est postérieure à la demande d'intervention.

Indépendamment de la garantie commerciale souscrite, le vendeur reste tenu des défauts de conformité du bien et des vices rédhibitoires dans les conditions prévues aux articles L217-4 à L217-13 du Code de la consommation et aux articles 1641 à 1648 et 2232 du Code Civil.

Article L217-12 du Code de la consommation

L'action résultant du défaut de conformité se prescrit par deux ans à compter de la délivrance du bien.

Conditions de garantie

Le délai de garantie débute avec la date d'achat. Veuillez conserver soigneusement le ticket de caisse original. En effet, ce document vous sera réclamé comme preuve d'achat.

Si un défaut de matériel ou un défaut de fabrication se présente au cours des trois ans suivant la date d'achat de ce produit, nous réparons gratuitement ou remplaçons ce produit - selon notre choix. Cette garantie suppose que l'appareil défectueux et le justificatif d'achat (ticket de caisse) nous soient présentés durant cette période de trois ans et que la nature du manque et la manière dont celui-ci est apparu soient explicités par écrit dans un bref courrier.

Si le défaut est couvert par notre garantie, le produit vous sera retourné, réparé ou remplacé par un neuf. Aucune nouvelle période de garantie ne débute à la date de la réparation ou de l'échange du produit.

Durée de garantie et demande légale en dommages-intérêts

La durée de garantie n'est pas prolongée par la garantie. Ce point s'applique aussi

aux pièces remplacées et réparées. Les dommages et les manques éventuellement constatés dès l'achat doivent immédiatement être signalés après le déballage. A l'expiration du délai de garantie les réparations occasionnelles sont à la charge de l'acheteur.

Volume de la garantie

L'appareil a été fabriqué avec soin, selon de sévères directives de qualité et il a été entièrement contrôlé avant la livraison. La garantie s'applique aux défauts de matériel ou aux défauts de fabrication.

Cette garantie ne s'étend pas aux parties du produit qui sont exposées à une usure normale et peuvent être donc considérées comme des pièces d'usure (par exemple le lame de scie) ou pour des dommages affectant les parties fragiles (par exemple les interrupteurs). Cette garantie prend fin si le produit endommagé n'a pas été utilisé ou entretenu d'une façon conforme. Pour une utilisation appropriée du produit, il faut impérativement respecter toutes les instructions citées dans le manuel de l'opérateur. Les actions et les domaines d'utilisation déconseillés dans la notice d'utilisation ou vis-à-vis desquels une mise en garde est émise, doivent absolument être évités.

Le produit est conçu uniquement pour un usage privé et non pour un usage industriel. En cas d'emploi impropre et incorrect, de recours à la force et d'interventions entreprises et non autorisées par notre succursale, la garantie prend fin.

Article 1641 du Code civil

Le vendeur est tenu de la garantie a raison des défauts cachés de la chose vendue qui la rendent impropre à l'usage auquel on la destine, ou qui diminuent tellement cet usage que l'acheteur ne l'aurait pas acquise, ou n'en aurait donné qu'un moindre prix, s'il les avait connus.

Article 1648 1er alinéa du Code civil

L'action résultant des vices rédhibitoires doit être intentée par l'acquéreur dans un délai de deux ans à compter de la découverte du vice.

Marche à suivre dans le cas de garantie

Pour garantir un traitement rapide de votre demande, veuillez suivre les instructions suivantes :

- Tenez vous prêt à présenter, sur demande, le ticket de caisse et le numéro d'identification (IAN 391298_2201) comme preuve d'achat.
- Vous trouverez le numéro d'article sur la plaque signalétique.
- Si des pannes de fonctionnement ou d'autres manques apparaissent, prenez d'abord contact, par **téléphone** ou par **e-Mail**, avec le service après-vente dont les coordonnées sont indiquées ci-dessous. Vous recevrez alors des renseignements supplémentaires sur le déroulement de votre réclamation.
- En cas de produit défectueux vous pouvez, après contact avec notre service clients, envoyer le produit, franco de port à l'adresse de service après-vente indiquée, accompagné du justificatif d'achat (ticket de caisse) et en indiquant quelle est la nature du défaut et quand celui-ci s'est produit. Pour éviter des problèmes d'acceptation et des frais supplémentaires, utilisez absolument seulement l'adresse qui vous est donnée. Assurez-vous que l'expédition ne se fait pas en port dû, comme marchandises encombrantes, envoi express ou autre taxe spéciale. Veuillez renvoyer l'appareil, y compris tous les accessoires livrés lors de l'achat et prenez toute mesure pour avoir un emballage de transport suffisamment sûr.

Service Réparations

Vous pouvez, contre paiement, faire exécuter par notre service, des réparations **qui ne font pas partie de la garantie**. Nous vous enverrons volontiers un devis estimatif.

Nous ne pouvons traiter que des appareils qui ont été correctement emballés et qui ont envoyés suffisamment affranchis.

Attention : veuillez renvoyer à notre agence de service votre appareil nettoyé et avec une note indiquant le défaut constaté.

Les appareils envoyés en port dû - comme marchandises encombrantes, en envoi express ou avec toute autre taxe spéciale ne seront pas acceptés.

Nous exécutons gratuitement la mise aux déchets de vos appareils défectueux renvoyés. Les pièces détachées indispensables à l'utilisation du produit sont disponibles pendant la durée de la garantie du produit.

Service-Center



Service France

Tel.: 0800 919270

E-Mail: grizzly@lidl.fr

IAN 391298_2201

Importeur

Veuillez noter que l'adresse suivante n'est pas une adresse de service après-vente. Contactez d'abord le service après-vente cité plus haut.

Grizzly Tools GmbH & Co. KG

Stockstädter Straße 20
DE-63762 Großostheim
Allemagne
www.grizzlytools.de

Inhalt

Einleitung	22	Sägeblatt montieren/wechseln.....	33
Bestimmungsgemäße		Staubabsaugung anschließen	33
Verwendung	22	Parallelanschlag montieren.....	34
Allgemeine Beschreibung	23	Überlast Warnung.....	34
Lieferumfang.....	23	Schnittwinkel einstellen	34
Übersicht	23	Schnitttiefe einstellen	34
Funktionsbeschreibung	23	Ein-/Ausschalten	34
Technische Daten	23	Handhabung der Handkreissäge	35
Ladezeiten	24	Reinigung und Wartung	35
Sicherheitshinweise	25	Reinigung.....	35
Symbole und Bildzeichen	25	Wartung	35
Allgemeine Sicherheitshinweise		Lagerung	35
für Elektrowerkzeuge	25	Entsorgung/ Umweltschutz	35
Gerätespezifische Sicherheitshinweise		Ersatzteile/Zubehör	36
für Handkreissägen	30	Garantie	37
Weitere Sicherheitshinweise		Reparatur-Service	38
für alle Sägen	30	Service-Center	38
Bedienung	32	Importeur	38
Akku entnehmen/einsetzen	32	Original-EG-	
Ladezustand des Akkus prüfen.....	32	Konformitätserklärung	40
Akku aufladen	32	Explosionszeichnung	41
Funktion der Schutzhaube prüfen	32		

Einleitung

Herzlichen Glückwunsch zum Kauf Ihres neuen Gerätes. Sie haben sich damit für ein hochwertiges Gerät entschieden. Dieses Gerät wurde während der Produktion auf Qualität geprüft und einer Endkontrolle unterzogen. Die Funktionsfähigkeit Ihres Gerätes ist somit sichergestellt.



Die Betriebsanleitung ist Bestandteil dieses Gerätes. Sie enthält wichtige Hinweise für Sicherheit, Gebrauch und Entsorgung. Machen Sie sich vor der Benutzung des Gerätes mit allen Bedien- und Sicherheitshinweisen vertraut. Benutzen Sie das Gerät nur wie beschrieben

und für die angegebenen Einsatzbereiche. Bewahren Sie die Betriebsanleitung gut auf und händigen Sie alle Unterlagen bei Weitergabe des Gerätes an Dritte mit aus.

Bestimmungsgemäße Verwendung

Die Handkreissäge ist zum Sägen von Längs- und Querschnitten, Gehrungsschnitten bei fester Auflage in Holz, Kunststoff und Leichtbaustoffen geeignet. Jede andere Verwendung, die in dieser Anleitung nicht ausdrücklich zugelassen wird, kann zu Schäden am Gerät führen und eine ernsthafte Gefahr für den Benutzer darstellen.

Der Hersteller haftet nicht für Schäden, die durch bestimmungswidrigen Gebrauch oder falsche Bedienung verursacht wurden. Dieses Gerät ist nicht zur gewerblichen Nutzung geeignet. Bei gewerblichem Einsatz erlischt die Garantie.

Das Gerät ist Teil der Serie X 12 V TEAM und kann mit Akkus der X 12 V TEAM Serie betrieben werden. Die Akkus dürfen nur mit Ladegeräten der Serie X 12 V TEAM geladen werden.

Allgemeine Beschreibung

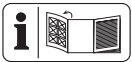

Die Abbildung der wichtigsten Funktionsteile finden Sie auf den Ausklappseiten.

Lieferumfang

Packen Sie das Gerät aus und kontrollieren Sie, ob es vollständig ist:

- Akku-Handkreissäge
- Parallelanschlag
- Adapter zur Staubabsaugung (2 teilig)
- Innensechskantschlüssel
- Sägeblatt (vormontiert)
- Aufbewahrungskoffer
- Betriebsanleitung



Akku und Ladegerät sind nicht im Lieferumfang enthalten.

Übersicht

A

- 1 Einschaltsperr
- 2 EIN-/AUS-Schalter
- 3 Entriegelungstaste für Akku-Pack
- 4 Akku-Pack
- 5 Schnitthiefenskala
- 6 Feststellschraube
- 7 Grundplatte
- 8 Sägeblatt

- 9 Schutzhaube
- 10 Parallelanschlagaufnahme
- 11 Parallelanschlag
- 12 Flügelschraube für Parallelanschlagaufnahme
- 13 Flügelschraube für Schnittwinkelvorwahl
- 14 Schnittwinkelskala
- 15 Spindelarreterierung
- 16 LED-Arbeitsleuchte
- 17 Spanauswurf
- 18 Akku-Display-LED
- 19 Überlast Warnanzeige
- 20 Adapter zur Staubabsaugung
- 20a Reduzierstück

B

- 21 Spannflansch
- 22 Spannschraube
- 23 Rückziehhebel für Schutzhaube
- 24 Innensechskantschlüssel

- 25 Ladezustandsanzeige-LED
- 26 Kontroll-LED
- 27 Schnell-Ladegerät

C

- 28 Referenzmarke Schnitttiefe

E

- 29 Referenzmarke Schnittwinkel

Funktionsbeschreibung

Die Akku-Handkreissäge mit 2-stufigen Getriebe besitzt einen Überlastungsschutz, eine Spindelarreterierung und eine Akkuzustandsanzeige.

Technische Daten

Akku-Handkreissäge..PHKSA 12 B3

Motorspannung U	12 V==
Leerlaufdrehzahl n ₀	1400 min ⁻¹
Gewicht (ohne Akku)	1,2 kg
Gewicht (nur Zubehör).....	1,0 kg
Sägeblatt	PSB 20 Z

- Abmessungen Ø 85 mm x Ø 15 mm
- Anzahl der Zähne 20 Zähne
- Zahnstärke 1,1 mm
- Stammblattstärke 0,8 mm
- Leerlaufdrehzahl
- Sägeblatt, n max. 10000/min
- Max. Schnitttiefe
- bei 0° ca. 26 mm
- bei 45° ca. 17 mm
- Schalldruckpegel
- (L_{pA}) 86,4 dB(A); K_{pA} = 3 dB
- Schalleistungspegel
- (L_{WA}) 97,4 dB(A); K_{WA} = 3 dB
- Vibration (a_{h,w})
- Sägen in Holz ..3,27 m/s²; K = 1,5 m/s²
- Temperatur max 50 °C
- Ladevorgang 4 - 40 °C
- Betrieb -20 - 50 °C
- Lagerung 0 - 45 °C

Der angegebene Schwingungsemissionswert ist nach einem genormten Prüfverfahren gemessen worden und kann zum Vergleich eines Elektrowerkzeugs mit einem anderen verwendet werden.
 Der angegebene Schwingungsemissionswert kann auch zu einer vorläufigen Einschätzung der Belastung verwendet werden.



Warnung: Der Schwingungsemissionswert kann sich während der tatsächlichen Benutzung des Elektrowerk-

zeugs von dem Angabewert unterscheiden, abhängig von der Art und Weise, in der das Elektrowerkzeug verwendet wird. Versuchen Sie, die Belastung durch Vibrationen so gering wie möglich zu halten. Beispielhafte Maßnahme zur Verringerung der Vibrationsbelastung ist die Begrenzung der Arbeitszeit. Dabei sind alle Anteile des Betriebszyklus zu berücksichtigen (beispielsweise Zeiten, in denen das Elektrowerkzeug abgeschaltet ist, und solche, in denen es zwar eingeschaltet ist, aber ohne Belastung läuft).

Ladezeiten

Das Gerät ist Teil der Serie X 12 V TEAM und kann mit Akkus der X 12 V TEAM Serie betrieben werden. Akkus der Serie X 12 V TEAM dürfen nur mit Ladegeräten der Serie X 12 V TEAM geladen werden.

Wir empfehlen Ihnen, dieses Gerät ausschließlich mit folgenden Akkus zu betreiben: PAKP 12 A1, PAKP 12 A2, PAKP 12 B1, PAKP 12 B2
 Wir empfehlen Ihnen, diese Akkus mit folgenden Ladegeräten zu laden: PLGK 12 A1, PLGK 12 A2, PLGK 12 B2

Eine aktuelle Liste der Akkukompatibilität finden Sie unter: www.lidl.de/akku

Ladezeit (min.)	PAKP 12 A1 PAKP 12 A3	PAKP 12 A2	PAKP 12 B1 PAKP 12 B2 PAKP 12 B3	PAKP 12 D1
PLGK 12 A1	60	60	120	150
PLGK 12 A2	60	60	120	150
PLGK 12 B2	30	45	60	80
PDSLK 12 A1 PDSLK 12 A2	60	45	60	80

Sicherheitshinweise

Beim Gebrauch der Maschine sind die Sicherheitshinweise zu beachten.

Symbole und Bildzeichen

Bildzeichen auf dem Gerät:



Lesen Sie die Betriebsanleitung aufmerksam durch.



Schutzbrille tragen!



Atemschutz tragen!



Gehörschutz tragen!



Verwenden Sie keine beschädigten Sägeblätter



26 mm / 0° Maximale Schnittiefe



85 mm 15 mm Bezeichnung des Sägeblatts



Laufrichtung Sägeblatt



Das Gerät ist Teil der Serie X 12 V TEAM.



Elektrogeräte gehören nicht in den Hausmüll.

Symbole in der Anleitung:



Gefahrenzeichen mit Angaben zur Verhütung von Personen- oder Sachschäden



Gefahrenzeichen mit Angaben zur Verhütung von Personenschäden durch einen elektrischen Schlag



Gebotszeichen mit Angaben zur Verhütung von Schäden



Hinweisezeichen mit Informationen zum besseren Umgang mit dem Gerät

Allgemeine Sicherheitshinweise für Elektrowerkzeuge



WARNUNG! Lesen Sie alle Sicherheitshinweise, Anweisungen, Bebilderungen und technischen Daten, mit denen dieses Elektrowerkzeug versehen ist. Versäumnisse bei der Einhaltung der nachfolgenden Anweisungen können elektrischen Schlag, Brand und/oder schwere Verletzungen verursachen.

Bewahren Sie alle Sicherheitshinweise und Anweisungen für die Zukunft auf.

Der in den Sicherheitshinweisen verwendete Begriff „Elektrowerkzeug“ bezieht sich auf netzbetriebene Elektrowerkzeuge (mit Netzleitung) oder auf akkubetriebene Elektrowerkzeuge (ohne Netzleitung).

1) Arbeitsplatzsicherheit

- a) **Halten Sie Ihren Arbeitsbereich sauber und gut beleuchtet.** Unordnung oder unbeleuchtete Arbeitsbereiche können zu Unfällen führen.
- b) **Arbeiten Sie mit dem Elektrowerkzeug nicht in explosionsgefährdeter Umgebung, in der sich brennbare Flüssigkeiten, Gase oder Stäube befinden.** Elektrowerkzeuge erzeugen Funken, die den Staub oder die Dämpfe entzünden können.

c) **Halten Sie Kinder und andere Personen während der Benutzung des Elektrowerkzeugs fern.** Bei Ablenkung können Sie die Kontrolle über das Elektrowerkzeug verlieren.

2) Elektrische Sicherheit

a) **Der Anschlussstecker des Elektrowerkzeuges muss in die Steckdose passen. Der Stecker darf in keiner Weise verändert werden. Verwenden Sie keine Adapterstecker gemeinsam mit schutzgeerdeten Elektrowerkzeugen.** Unveränderte Stecker und passende Steckdosen verringern das Risiko eines elektrischen Schlages.

b) **Vermeiden Sie Körperkontakt mit geerdeten Oberflächen wie von Rohren, Heizungen, Herden und Kühlschränken.** Es besteht ein erhöhtes Risiko durch elektrischen Schlag, wenn Ihr Körper geerdet ist.

c) **Halten Sie Elektrowerkzeuge von Regen oder Nässe fern.** Das Eindringen von Wasser in ein Elektrowerkzeug erhöht das Risiko eines elektrischen Schlages.

d) **Zweckentfremden Sie die Anschlussleitung nicht, um das Elektrowerkzeug zu tragen, aufzuhängen oder um den Stecker aus der Steckdose zu ziehen. Halten Sie die Anschlussleitung fern von Hitze, Öl, scharfen Kanten oder sich bewegenden Teilen.** Beschädigte oder verwickelte Anschlussleitungen erhöhen das Risiko eines elektrischen Schlages.

e) **Wenn Sie mit dem Elektrowerkzeug im Freien arbeiten, verwenden Sie nur Verlänge-**

rungsleitungen, die auch für den Außenbereich geeignet sind. Die Anwendung einer für den Außenbereich geeigneten Verlängerungsleitung verringert das Risiko eines elektrischen Schlages.

f) **Wenn der Betrieb des Elektrowerkzeugs in feuchter Umgebung nicht vermeidbar ist, verwenden Sie einen Fehlerstromschutzschalter.** Der Einsatz eines Fehlerstromschutzschalters vermindert das Risiko eines elektrischen Schlages. Benutzen Sie ein Fehlerstromschutzschalter mit einem Auslösestrom von 30 mA oder weniger.

3) Sicherheit von Personen

a) **Seien Sie aufmerksam, achten Sie darauf, was Sie tun, und gehen Sie mit Vernunft an die Arbeit mit dem Elektrowerkzeug. Benutzen Sie kein Elektrowerkzeug, wenn Sie müde sind oder unter Einfluss von Drogen, Alkohol oder Medikamenten stehen.** Ein Moment der Unachtsamkeit beim Gebrauch des Elektrowerkzeugs kann zu ernsthaften Verletzungen führen.

b) **Tragen Sie persönliche Schutzausrüstung und immer eine Schutzbrille.** Das Tragen persönlicher Schutzausrüstung, wie Staubmaske, rutschfeste Sicherheitsschuhe, Schutzhelm oder Gehörschutz je nach Art und Einsatz des Elektrowerkzeugs, verringert das Risiko von Verletzungen.

c) **Vermeiden Sie eine unbeabsichtigte Inbetriebnahme. Vergewissern Sie sich, dass das Elektrowerkzeug ausgeschaltet ist, bevor Sie es an die Stromversorgung und/oder den Akku**

- anschließen, es aufnehmen oder tragen.** Wenn Sie beim Tragen des Elektrowerkzeugs den Finger am Schalter haben oder das Gerät eingeschaltet an die Stromversorgung anschließen, kann dies zu Unfällen führen.
- d) Entfernen Sie Einstellwerkzeuge oder Schraubenschlüssel, bevor Sie das Elektrowerkzeug einschalten.** Ein Werkzeug oder Schlüssel, der sich in einem drehenden Teil des Elektrowerkzeugs befindet, kann zu Verletzungen führen.
- e) Vermeiden Sie eine abnormale Körperhaltung. Sorgen Sie für einen sicheren Stand und halten Sie jederzeit das Gleichgewicht.** Dadurch können Sie das Elektrowerkzeug in unerwarteten Situationen besser kontrollieren.
- f) Tragen Sie geeignete Kleidung. Tragen Sie keine weite Kleidung oder Schmuck. Halten Sie Haare und Kleidung fern von sich bewegenden Teilen.** Lockere Kleidung, Schmuck oder lange Haare können von sich bewegenden Teilen erfasst werden.
- g) Wenn Staubabsaug- und -auffangeinrichtungen montiert werden können, sind diese anzubringen und richtig zu verwenden.** Verwendung einer Staubabsaugung kann Gefährdungen durch Staub verringern.
- h) Wiegen Sie sich nicht in falscher Sicherheit und setzen Sie sich nicht über die Sicherheitsregeln für Elektrowerkzeuge hinweg, auch wenn Sie nach vielfachem Gebrauch mit dem Elektrowerkzeug vertraut sind.** Achtloses Handeln kann binnen Sekundenbruchteilen zu schweren Verletzungen führen.
- 4) Verwendung und Behandlung des Elektrowerkzeugs**
- a) Überlasten Sie das Elektrowerkzeug nicht. Verwenden Sie für Ihre Arbeit das dafür bestimmte Elektrowerkzeug.** Mit dem passenden Elektrowerkzeug arbeiten Sie besser und sicherer im angegebenen Leistungsbereich.
- b) Benutzen Sie kein Elektrowerkzeug, dessen Schalter defekt ist.** Ein Elektrowerkzeug, das sich nicht mehr ein- oder ausschalten lässt, ist gefährlich und muss repariert werden.
- c) Ziehen Sie den Stecker aus der Steckdose und/oder entfernen Sie einen abnehmbaren Akku, bevor Sie Geräteeinstellungen vornehmen, Einsatzwerkzeugteile wechseln oder das Elektrowerkzeug weglegen.** Diese Vorsichtsmaßnahme verhindert den unbeabsichtigten Start des Elektrowerkzeugs.
- d) Bewahren Sie unbenutzte Elektrowerkzeuge außerhalb der Reichweite von Kindern auf. Lassen Sie keine Personen das Elektrowerkzeug benutzen, die mit diesem nicht vertraut sind oder diese Anweisungen nicht gelesen haben.** Elektrowerkzeuge sind gefährlich, wenn sie von unerfahrenen Personen benutzt werden.
- e) Pflegen Sie das Elektrowerkzeug und Einsatzwerkzeug mit Sorgfalt. Kontrollieren Sie, ob bewegliche Teile einwandfrei funktionieren und nicht klemmen, ob Teile gebrochen oder so beschädigt sind, dass die Funktion des Elektrowerkzeugs beeinträchtigt ist. Lassen Sie be-**

schädigte Teile vor dem Einsatz des Elektrowerkzeuges reparieren. Viele Unfälle haben ihre Ursache in schlecht gewarteten Elektrowerkzeugen.

- f) **Halten Sie Schneidwerkzeuge scharf und sauber.** Sorgfältig gepflegte Schneidwerkzeuge mit scharfen Schneidkanten verklemmen sich weniger und sind leichter zu führen.
- g) **Verwenden Sie Elektrowerkzeug, Einsatzwerkzeug, Einsatzwerkzeuge usw. entsprechend diesen Anweisungen. Berücksichtigen Sie dabei die Arbeitsbedingungen und die auszuführende Tätigkeit.** Der Gebrauch von Elektrowerkzeugen für andere als die vorgesehenen Anwendungen kann zu gefährlichen Situationen führen.
- h) **Halten Sie Griffe und Griffflächen trocken, sauber und frei von Öl und Fett.** Rutschige Griffe und Griffflächen erlauben keine sichere Bedienung und Kontrolle des Elektrowerkzeugs in unvorhergesehenen Situationen.

5) Verwendung und Behandlung des Akkuwerkzeugs

- a) **Laden Sie Akkus nur mit Ladegeräten auf, die vom Hersteller empfohlen werden.** Durch ein Ladegerät, das für eine bestimmte Art von Akku geeignet ist, besteht Brandgefahr, wenn es mit anderen Akkus verwendet wird.
- b) **Verwenden Sie nur die dafür vorgesehenen Akkus in den Elektrowerkzeugen.** Der Gebrauch von anderen Akkus kann zu Verletzungen und Brandgefahr führen.
- c) **Halten Sie den nicht benutzten Akku fern von Büroklammern,**

Münzen, Schlüsseln, Nägeln, Schrauben oder anderen kleinen Metallgegenständen, die eine Überbrückung der Kontakte verursachen könnten. Ein Kurzschluss zwischen den Akkukontakten kann Verbrennungen oder Feuer zur Folge haben.

- d) **Bei falscher Anwendung kann Flüssigkeit aus dem Akku austreten. Vermeiden Sie den Kontakt damit. Bei zufälligem Kontakt mit Wasser abspülen. Wenn die Flüssigkeit in die Augen kommt, nehmen Sie zusätzlich ärztliche Hilfe in Anspruch.** Austretende Akkuflüssigkeit kann zu Hautreizungen oder Verbrennungen führen.
- e) **Benutzen Sie keinen beschädigten oder veränderten Akku.** Beschädigte oder veränderte Akkus können sich unvorhersehbar verhalten und zu Feuer, Explosion oder Verletzungsgefahr führen.
- f) **Setzen Sie einen Akku keinem Feuer oder zu hohen Temperaturen aus.** Feuer oder Temperaturen über 130 °C können eine Explosion hervorrufen.
- g) **Befolgen Sie alle Anweisungen zum Laden und laden Sie den Akku oder das Akkuwerkzeug niemals außerhalb des in der Betriebsanleitung angegebenen Temperaturbereichs.** Falsches Laden oder Laden außerhalb des zugelassenen Temperaturbereichs kann den Akku zerstören und die Brandgefahr erhöhen.

6) Service

- a) **Lassen Sie Ihr Elektrowerkzeug nur von qualifiziertem Fachpersonal und nur mit Original-Er-**

satzteilen reparieren. Damit wird sichergestellt, dass die Sicherheit des Elektrowerkzeugs erhalten bleibt.

- b) Warten Sie niemals beschädigte Akkus.** Sämtliche Wartung von Akkus sollte nur durch den Hersteller oder bevollmächtigte Kundendienststellen erfolgen.

7) ZUSÄTZLICHE SICHERHEITSHINWEISE

- a) **Verwenden Sie kein Zubehör (siehe Kapitel „Ersatzteile/Zubehör“) welches nicht von PARKSIDE empfohlen wurde.** Dies kann zu elektrischem Schlag oder Feuer führen.

8) SPEZIELLE SICHERHEITSHINWEISE BEI VERWENDUNG DER AKKUKREISSÄGE

- a) **Verwenden Sie keine Schleifscheiben.**
- b) **Wählen Sie das richtige Sägeblatt entsprechend des zu sägendem Werkstoffes aus.** Sägeblätter, die zum Schneiden von Holz oder ähnlichen Werkstoffen vorgesehen sind, müssen der EN 847-1 entsprechen. Die Säge darf ausschließlich zum Sägen von Holz, Kunststoff und Leichtbaustoffen eingesetzt werden
- c) **Verwenden Sie ausschließlich Sägeblätter, deren Drehzahl-Kennzeichnung der angegebenen Drehzahl ihres Geräts entspricht oder höher ist.**
- d) **Verwenden Sie nur Sägeblätter mit 85 mm Durchmesser, entsprechend den Aufschriften auf dem Sägeblatt.**
- e) **Vermeiden Sie das Überhitzen der Sägezahnspitzen.**

- f) **Vermeiden Sie beim Sägen von Kunststoff ein Schmelzen des Kunststoffs.**

- g) **Beachten Sie die maximale Schnitttiefe. (siehe technische Daten)**

- h) **Tragen Sie beim Sägen eine Staubmaske.**

- i) **Tragen Sie Immer einen Gehörschutz!**

9) RESTRISIKEN

Auch wenn Sie dieses Elektrowerkzeug vorschriftsmäßig bedienen, bleiben immer Restrisiken bestehen. Folgende Gefahren können im Zusammenhang mit der Bauweise und Ausführung dieses Elektrowerkzeugs auftreten:

- a) Schnittverletzungen
- b) Gehörschäden, falls kein geeigneter Gehörschutz getragen wird.
- c) Gesundheitsschäden, die aus Hand-Arm-Schwingungen resultieren, falls das Gerät über einen längeren Zeitraum verwendet wird oder nicht ordnungsgemäß geführt und gewartet wird.



Warnung! Dieses Elektrowerkzeug erzeugt während des Betriebs ein elektromagnetisches Feld. Dieses Feld kann unter bestimmten Umständen aktive oder passive medizinische Implantate beeinträchtigen. Um die Gefahr von ernsthaften oder tödlichen Verletzungen zu verringern, empfehlen wir Personen mit medizinischen Implantaten ihren Arzt und den Hersteller des medizinischen Implantats zu konsultieren, bevor die Maschine bedient wird.



Achtung! Beachten Sie die Sicherheitshinweise und Hinweise zum Aufladen und der korrekten Verwendung, die in der Betriebsanleitung Ihres Akkus und Ladegeräts der Serie X 12 V Team gegeben sind. Eine detaillierte Beschreibung zum Ladevorgang und weitere Informationen finden Sie in dieser separaten Bedienungsanleitung.

Gerätespezifische Sicherheitshinweise für Handkreissägen

SICHERHEITSHINWEISE FÜR ALLE SÄGEN - SÄGEVERFAHREN

- a)  **GEFAHR! Kommen Sie mit Ihren Händen nicht in den Sägebereich und an das Sägeblatt.** Wenn beide Hände die Säge halten, können diese vom Sägeblatt nicht verletzt werden.
- b) **Greifen Sie nicht unter das Werkstück.** Die Schutzhaube kann Sie unter dem Werkstück nicht vor dem Sägeblatt schützen.
- c) **Passen Sie die Schnitt-Tiefe an die Dicke des Werkstücks an.** Es sollte weniger als eine volle Zahnhöhe unter dem Werkstück sichtbar sein.
- d) **Halten Sie das zu sägende Werkstück niemals in der Hand oder über dem Bein fest. Sichern Sie das Werkstück an einer stabilen Aufnahme.** Es ist wichtig, das Werkstück gut zu befestigen, um die Gefahr von Körperkontakt, Klemmen des Sägeblattes oder Verlust der Kontrolle zu minimieren.
- e) **Halten Sie das Elektrowerkzeug an den isolierten Griffflächen, wenn Sie Arbeiten ausführen, bei denen das**

Einsatzwerkzeug verborgene Stromleitungen treffen kann. Kontakt mit einer spannungsführenden Leitung setzt auch die Metallteile des Elektrowerkzeugs unter Spannung und führt zu einem elektrischen Schlag.

- f) **Verwenden Sie beim Längsschneiden immer einen Anschlag oder eine gerade Kantenführung.** Dies verbessert die Schnittgenauigkeit und verringert die Möglichkeit, dass das Sägeblatt klemmt.
- g) **Verwenden Sie immer Sägeblätter in der richtigen Größe und mit passender Aufnahmebohrung (z. B. rautenförmig oder rund).** Sägeblätter, die nicht zu den Montageteilen der Säge passen, laufen unrund und führen zum Verlust der Kontrolle.
- h) **Verwenden Sie niemals beschädigte oder falsche Sägeblatt-Unterlegscheiben oder schrauben.** Die Sägeblatt-Unterlegscheiben und schrauben wurden speziell für Ihre Säge konstruiert, für optimale Leistung und Betriebssicherheit.

Weitere Sicherheitshinweise für alle Sägen

RÜCKSCHLAG - URSACHEN UND ENTSPRECHENDE SICHERHEITSHINWEISE

- Ein Rückschlag ist die plötzliche Reaktion infolge eines hakenden, klemmenden oder falsch ausgerichteten Sägeblattes, die dazu führt, dass eine unkontrollierte Säge abhebt und sich aus dem Werkstück heraus in Richtung der Bedienperson bewegt.
- Wenn sich das Sägeblatt in dem sich schließenden Sägespalt verhakt oder verklemmt, blockiert es, und die Motorkraft schlägt die Säge in Richtung der Bedienperson zurück.

- Wird das Sägeblatt im Sägeschnitt verdreht oder falsch ausgerichtet, können sich die Zähne der hinteren Sägeblattkante in der Holzoberfläche verhaken, wodurch sich das Sägeblatt aus dem Sägespalt heraus bewegt und die Säge in Richtung der Bedienperson zurückspringt.

Ein Rückschlag ist die Folge eines falschen oder fehlerhaften Gebrauchs der Säge. Er kann durch geeignete Vorsichtsmaßnahmen, wie nachfolgend beschrieben, verhindert werden.

- Halten Sie die Säge fest und bringen Sie Ihre Arme in eine Stellung, in der Sie die Rückschlagkräfte abfangen können. Halten Sie sich immer seitlich des Sägeblattes, nie das Sägeblatt in eine Linie mit Ihrem Körper bringen.** Bei einem Rückschlag kann die Kreissäge rückwärts springen, jedoch kann die Bedienperson durch geeignete Vorsichtsmaßnahmen die Rückschlagkräfte beherrschen.
- Falls das Sägeblatt verklemmt oder Sie die Arbeit unterbrechen, schalten Sie die Säge aus und halten Sie sie im Werkstoff ruhig, bis das Sägeblatt zum Stillstand gekommen ist. Versuchen Sie nie, die Säge aus dem Werkstück zu entfernen oder sie rückwärts zu ziehen, solange das Sägeblatt sich bewegt, sonst kann ein Rückschlag erfolgen.** Ermitteln und beheben Sie die Ursache für das Verklemmen des Sägeblattes.
- Wenn Sie eine Säge, die im Werkstück steckt, wieder starten wollen, zentrieren Sie das Sägeblatt im Sägespalt und überprüfen Sie, ob die Sägezähne nicht im Werkstück verhakt sind.** Verhakt das Sägeblatt, kann es sich aus dem Werkstück heraus bewegen oder einen Rückschlag verursachen, wenn die Säge erneut gestartet wird.
- Stützen Sie große Platten ab, um das Risiko eines Rückschlags durch ein klemmendes Sägeblatt zu vermindern.** Große Platten können sich unter ihrem Eigengewicht durchbiegen. Platten müssen auf beiden Seiten abgestützt werden, und zwar sowohl in der Nähe des Sägespalts als auch an der Kante.
- Verwenden Sie keine stumpfen oder beschädigten Sägeblätter.** Sägeblätter mit stumpfen oder falsch ausgerichteten Zähnen verursachen durch einen zu engen Sägespalt eine erhöhte Reibung, Klemmen des Sägeblattes und Rückschlag.
- Ziehen Sie vor dem Sägen die Schnitt-Tiefen- und Schnitt-Winkeleinstellungen fest.** Wenn sich während des Sägens die Einstellungen verändern, kann sich das Sägeblatt verklemmen und ein Rückschlag auftreten.
- Seien Sie besonders vorsichtig beim Sägen in bestehende Wände oder andere nicht einsehbare Bereiche.** Das eintauchende Sägeblatt kann beim Sägen in verborgene Objekte blockieren und einen Rückschlag verursachen.

FUNKTION DER UNTEREN SCHUTZHAUBE

- Überprüfen Sie vor jeder Benutzung, ob die untere Schutzhaube einwandfrei schließt. Verwenden Sie die Säge nicht, wenn die untere Schutzhaube nicht frei beweglich ist und sich nicht sofort schließt. Klemmen oder binden Sie die untere Schutzhaube niemals in geöffneter Position fest.** Sollte die Säge unbeabsichtigt zu Boden fallen, kann die untere Schutzhaube verbogen werden. Öffnen Sie die Schutzhaube mit dem Rückziehebel und stellen Sie sicher, dass sie sich frei bewegt und bei allen Schnittwinkeln und -tiefen weder Sägeblatt noch andere Teile berührt.

- b) Überprüfen Sie die Funktion der Feder für die untere Schutzhaube. Lassen Sie die Säge vor dem Gebrauch warten, wenn untere Schutzhaube und Feder nicht einwandfrei arbeiten. Beschädigte Teile, klebrige Ablagerungen oder Anhäufungen von Spänen lassen die untere Schutzhaube verzögert arbeiten.
- c) Öffnen Sie die untere Schutzhaube von Hand nur bei besonderen Schnitten, wie z. B. „Tauch- und Winkelschnitten“. Öffnen Sie die untere Schutzhaube mit dem Rückziehhelb und lassen Sie diesen los, sobald das Sägeblatt in das Werkstück eintaucht. Bei allen anderen Sägearbeiten soll die untere Schutzhaube automatisch arbeiten.
- d) Legen Sie die Säge nicht auf der Werkbank oder dem Boden ab, ohne dass die untere Schutzhaube das Sägeblatt bedeckt. Ein ungeschütztes, nachlaufendes Sägeblatt bewegt die Säge entgegen der Schnittrichtung und sägt, was ihm im Weg ist. Beachten Sie dabei die Nachlaufzeit des Sägeblatts.

Bedienung

A Akku entnehmen/ einsetzen

1. Zum Herausnehmen des Akkus (4) aus dem Gerät drücken Sie die Entriegelungstasten (3) am Akku und ziehen den Akku heraus.
2. Zum Einsetzen des Akkus (4) schieben Sie den Akku entlang der Führungsschiene in das Gerät. Er rastet hörbar ein.

A Ladezustand des Akkus prüfen

Die Ladezustandsanzeige (18) signalisiert den Ladezustand des Akkus (4).

- Der Ladezustand des Akkus wird durch Aufleuchten der entsprechenden LED-Leuchten angezeigt, wenn das Gerät in Betrieb ist. Halten Sie dafür den Einschalter (2) gedrückt.

rot-gelb-grün => Akku vollgeladen
 rot-gelb => Akku ca. zur Hälfte geladen
 rot => Akku muss geladen werden

A Akku aufladen

i Lassen Sie einen erwärmten Akku vor dem Laden abkühlen.

i Laden Sie den Akku (4) auf, wenn nur noch die rote LED der Ladezustandsanzeige leuchtet.

1. Nehmen Sie den Akku (4) aus dem Gerät.
2. Schieben Sie den Akku (4) in den Ladeschacht des Ladegerätes (B 27).
3. Schließen Sie das Ladegerät (B 27) an eine Steckdose an.
4. Nach erfolgtem Ladevorgang leuchtet dauerhaft ein grünes Licht. Trennen Sie nun das Ladegerät (B 27) vom Netz.
5. Ziehen Sie den Akku (4) aus dem Ladegerät (B 27).

A Funktion der Schutzhaube prüfen

- Ziehen Sie den Rückziehhelb für Schutzhaube (B 23) bis zum Anschlag. Die Schutzhaube (9) muss ohne zu klemmen bewegbar sein und bei

Loslassen des Rückziehhebels für die Schutzhaube (**B** 23) selbst in die Ausgangsposition zurückspringen.

- Halten Sie die Schutzhaube (9) stets frei von Sägespänen, damit diese den Mechanismus nicht verstopfen.

B Sägeblatt montieren/ wechseln



Schalten Sie das Gerät aus und nehmen Sie vor allen Arbeiten den Akku aus dem Gerät.

1. Setzen Sie die Schnitttiefe (mittels Feststellschraube (6)) auf die minimalste Position, 0 mm.
2. Schwenken Sie die Schutzhaube mit Hilfe des Rückziehhebels der Schutzhaube (23) zurück und stellen Sie das Gerät ab.
3. Betätigen Sie die Spindelarretierung (15) und halten Sie sie gedrückt.
4. Lösen Sie mit dem Innensechskantschlüssel (24) die Spannschraube (22).
5. Nehmen Sie jetzt die Spannschraube (22) und den Spannflansch (21) ab.
6. Ziehen Sie die Schutzhaube (9) mit Hilfe des Rückziehhebels der Schutzhaube (23) vollständig zurück und halten Sie die Schutzhaube (9) in dieser Position.
7. Entnehmen Sie das Sägeblatt (8) vorsichtig von unten aus dem Gerät.
8. Der Einbau des Sägeblattes (8) erfolgt entsprechend in umgekehrter Reihenfolge.



WARNUNG! Der Pfeil auf dem Sägeblatt muss mit dem Drehrichtungspfeil (Laufrichtung, an der Schutzhaube markiert) übereinstimmen.



Stellen Sie sicher, dass das Sägeblatt für die Drehzahl des Werkzeuges geeignet ist.



A Staubabsaugung anschließen

Es gibt es drei Anschluss-Möglichkeiten für die zugelassene Staub- und Spanabsaugung. Wählen Sie je nach Durchmesser des Schlauchs der Staub- und Spanabsaugung eine der folgenden Möglichkeiten:

- **Staub- und Spanabsaugung direkt anschließen**
 1. Schließen Sie die Staub- und Spanabsaugung direkt am Spanauswurf (17) an.
- **Staub- und Spanabsaugung mit Adapter (20) anschließen**
 1. Stecken Sie den Adapter zur Staubabsaugung (20) auf den Spanauswurf (17) auf.
 2. Schließen Sie die Staub- und Spanabsaugung am Adapter (20) an.
- **Staub- und Spanabsaugung mit Adapter (20) und Reduzierstück (20a) anschließen**
 1. Stecken Sie den Adapter zur Staubabsaugung (20) auf den Spanauswurf (17) auf.
 2. Stecken Sie das Reduzierstück (20a) auf den Adapter zur Staubabsaugung (20) auf.
 3. Schließen Sie die Staub- und Spanabsaugung am Adapter (20) an.



Beim Bearbeiten von Materialien, bei denen gesundheitsgefährdender Staub entsteht, ist das Gerät an eine passende, geprüfte Absaugvorrichtung der Staubklasse M anzuschließen.

D Parallelanschlag montieren

Mit dem Parallelanschlag (11) können Sie parallel zu einer geraden Kante sägen.

i Der Parallelanschlag lässt sich sowohl an der linken als auch an der rechten Seite des Gerätes nutzen. Beachten Sie, dass sich das kleinste Maß je nach gewählter Seite unterscheidet.

1. Lösen Sie die Flügelschraube für die Parallelanschlagaufnahme (12) und setzen Sie den Parallelanschlag (11) in die Parallelanschlagaufnahme (10) ein.
2. Stellen Sie die gewünschte Schnittbreite unter zu Hilfenahme der Skala auf dem Parallelanschlag und den Aussparungen auf der Unterseite in der Grundplatte (siehe auch Abb. D) ein. Die linke Aussparung auf der Unterseite in der Grundplatte ist für die Schnittwinkeleinstellung 0°. Die rechte Aussparung auf der Unterseite in der Grundplatte ist für die Schnittwinkeleinstellung 45°.
3. Ziehen Sie die Flügelschraube für die Parallelanschlagaufnahme (12) wieder fest.

Überlast Warnung

- Falls das Gerät droht Schaden zu nehmen, leuchtet kurz die Überlast Warnanzeige (A 19) auf. Das Gerät schaltet sich aus.

E Schnittwinkel einstellen

Sie können den Schnittwinkel mit der Schnittwinkelskala (14) bestimmen.

1. Lösen Sie die Flügelschraube der Schnittwinkelvorwahl (13).
2. Stellen Sie den gewünschten Winkel an der Schnittwinkelskala (14) anhand der Oberkante der Referenzmarke (29) ein.
3. Ziehen Sie die Flügelschraube (13) wieder fest.

i Halten Sie das Gerät während des Winkelschnitts mit beiden Händen fest, um eine bessere Kontrolle über das Gerät zu behalten.

C Schnitttiefe einstellen

i Die Schnitttiefe ca. 3 mm größer als die Materialstärke wählen. Dadurch erzielen Sie einen sauberen Schnitt.

1. Lösen Sie die Feststellschraube (6) und stellen Sie die gewünschte Schnitttiefe an der Schnitttiefenskala (5) anhand der Referenzmarke (28) ein.
2. Ziehen Sie die Feststellschraube (6) wieder fest.

A Ein-/Ausschalten

Einschalten:

1. Drücken Sie die Einschaltsperrleiste (1) nach links oder rechts und halten diese gedrückt.
2. Betätigen Sie den EIN-/AUS-Schalter (2). Die LED-Arbeitsleuchte (16) leuchtet. Nachdem die Maschine angeläutert ist, können Sie die Einschaltsperrleiste (1) wieder loslassen.

Ausschalten:

1. Lassen Sie den EIN-/AUS-Schalter (2) los.

A Handhabung der Handkreissäge

1. Gerät – wie unter Ein- / Ausschalten beschrieben – einschalten und mit der vorderen Kante der Grundplatte (7) auf das Material setzen.
2. Richten Sie die Maschine am Parallelschlag (11) oder an einer aufgezeichneten Linie aus.

Reinigung und Wartung



Lassen Sie Instandsetzungsarbeiten und Wartungsarbeiten, die nicht in dieser Anleitung beschrieben sind, von unserem Service-Center durchführen. Verwenden Sie nur Originalteile.



Schalten Sie das Gerät aus und nehmen Sie vor allen Arbeiten den Akku aus dem Gerät.

Führen Sie folgende Reinigungsarbeiten regelmäßig durch. Dadurch ist eine lange und zuverlässige Nutzung gewährleistet.

Reinigung



Das Gerät darf weder mit Wasser abgespritzt werden, noch in Wasser gelegt werden. Es besteht die Gefahr eines Stromschlages.

- Halten Sie Lüftungsschlitze, Motorgehäuse und Griffe des Gerätes sauber. Verwenden Sie dazu ein feuchtes Tuch oder eine Bürste. Verwenden Sie keine Reinigungs- bzw. Lösungsmittel. Sie könnten das Gerät damit irreparabel beschädigen.

Wartung

Das Gerät ist wartungsfrei.

Lagerung

- Bewahren Sie das Gerät an einem trockenen und staubgeschützten Ort auf, außerhalb der Reichweite von Kindern.
- Die Lagertemperatur für den Akku und das Gerät beträgt zwischen 0 °C und 45 °C. Vermeiden Sie während der Lagerung extreme Kälte oder Hitze, damit der Akku nicht an Leistung verliert.

Entsorgung/ Umweltschutz

Nehmen Sie den Akku aus dem Gerät und führen Sie Gerät, Akku, Zubehör und Verpackung einer umweltgerechten Wiederverwertung zu.



Das Symbol der durchgestrichenen Mülltonne bedeutet, dass dieses Gerät am Ende der Nutzungszeit nicht über den Haushaltsmüll entsorgt werden darf. Das Gerät ist bei eingerichteten Sammelstellen, Wertstoffhöfen oder Entsorgungsbetrieben abzugeben. Zudem sind

Vertreiber von Elektro- und Elektronikgeräten sowie Vertreiber von Lebensmitteln zur Rücknahme verpflichtet. LIDL bieten Ihnen Rückgabemöglichkeiten direkt in den Filialen und Märkten an. Rückgabe und Entsorgung sind für Sie kostenfrei.

Beim Kauf eines Neugerätes haben Sie das Recht, ein entsprechendes Altgerät unentgeltlich zurückzugeben.

Zusätzlich haben Sie die Möglichkeit, unabhängig vom Kauf eines Neugerätes, unentgeltlich (bis zu drei) Altgeräte abzugeben, die in keiner Abmessung größer als 25 cm sind.

Bitte entnehmen Sie vor der Rückgabe Batterien oder Akkumulatoren, die nicht vom Altgerät umschlossen sind, sowie Lampen, die zerstörungsfrei entnommen werden können und führen diese einer separaten Sammlung zu.

 Werfen Sie den Akku nicht in den Hausmüll, ins Feuer (Explosionsgefahr) oder ins Wasser. Beschädigte Akkus können der Umwelt und ihrer Gesundheit schaden, wenn giftige Dämpfe oder Flüssigkeiten austreten.

Entsorgen Sie Akkus nach den lokalen Vorschriften. Defekte oder verbrauchte Akkus müssen gemäß Richtlinie 2006/66/EG recycelt werden. Geben Sie Akkus an einer Altbatteriesammelstelle ab, wo sie einer umweltgerechten Wiederverwertung zugeführt werden. Fragen Sie hierzu Ihren lokalen Müllentsorger oder unser Service-Center. Entsorgen Sie Akkus im entladenen Zustand. Wir empfehlen die Pole mit einem Klebestreifen zum Schutz vor einem Kurzschluss abzudecken. Öffnen Sie den Akku nicht.

Ersatzteile/Zubehör

Ersatzteile und Zubehör erhalten Sie unter www.grizzlytools.shop

Sollten Sie Probleme mit dem Bestellvorgang haben, verwenden Sie bitte das Kontaktformular. Bei weiteren Fragen wenden Sie sich an das „Service-Center“ (siehe Seite 38).

Sägeblatt, HW 20 x 1,1 mm
x Ø85 mm x Ø15 mm..... 13800399
Adapter zur Staubabsaugung +
Reduzierstück 91105851

Garantie

Sehr geehrte Kundin, sehr geehrter Kunde, Sie erhalten auf dieses Gerät 3 Jahre Garantie ab Kaufdatum.

Im Falle von Mängeln dieses Produkts stehen Ihnen gegen den Verkäufer des Produkts gesetzliche Rechte zu. Diese gesetzlichen Rechte werden durch unsere im Folgenden dargestellte Garantie nicht eingeschränkt.

Garantiebedingungen

Die Garantiefrist beginnt mit dem Kaufdatum. Bitte bewahren Sie den Original-Kassenbon gut auf. Diese Unterlage wird als Nachweis für den Kauf benötigt. Tritt innerhalb von drei Jahren ab dem Kaufdatum dieses Produkts ein Material- oder Fabrikationsfehler auf, wird das Produkt von uns – nach unserer Wahl – für Sie kostenlos repariert oder ersetzt. Diese Garantieleistung setzt voraus, dass innerhalb der Drei-Jahres-Frist das defekte Gerät und der Kaufbeleg (Kassenbon) vorgelegt und schriftlich kurz beschrieben wird, worin der Mangel besteht und wann er aufgetreten ist.

Wenn der Defekt von unserer Garantie gedeckt ist, erhalten Sie das reparierte oder ein neues Produkt zurück. Mit Reparatur oder Austausch des Produkts beginnt kein neuer Garantiezeitraum.

Garantiezeit und gesetzliche Mängelansprüche

Die Garantiezeit wird durch die Gewährleistung nicht verlängert. Dies gilt auch für ersetzte und reparierte Teile. Eventuell schon beim Kauf vorhandene Schäden und Mängel müssen sofort nach dem Auspacken gemeldet werden. Nach Ablauf der Garantiezeit anfallende Reparaturen sind kostenpflichtig.

Garantieumfang

Das Gerät wurde nach strengen Qualitätsrichtlinien sorgfältig produziert und vor Anlieferung gewissenhaft geprüft.

Die Garantieleistung gilt für Material- oder Fabrikationsfehler. Diese Garantie erstreckt sich nicht auf Produktteile, die normaler Abnutzung ausgesetzt sind und daher als Verschleißteile angesehen werden können (z. B. Sägeblatt) oder für Beschädigungen an zerbrechlichen Teilen (z. B. Schalter). Diese Garantie verfällt, wenn das Produkt beschädigt, nicht sachgemäß benutzt oder nicht gewartet wurde. Für eine sachgemäße Benutzung des Produkts sind alle in der Betriebsanleitung aufgeführten Anweisungen genau einzuhalten. Verwendungszwecke und Handlungen, von denen in der Betriebsanleitung abgeraten oder vor denen gewarnt wird, sind unbedingt zu vermeiden.

Das Produkt ist lediglich für den privaten und nicht für den gewerblichen Gebrauch bestimmt. Bei missbräuchlicher und unsachgemäßer Behandlung, Gewaltanwendung und bei Eingriffen, die nicht von unserer autorisierten Service-Niederlassung vorgenommen wurden, erlischt die Garantie.

Abwicklung im Garantiefall

Um eine schnelle Bearbeitung Ihres Anliegens zu gewährleisten, folgen Sie bitte den folgenden Hinweisen:

- Bitte halten Sie für alle Anfragen den Kassenbon und die Identifikationsnummer (IAN 391298_2201) als Nachweis für den Kauf bereit.
- Die Artikelnummer entnehmen Sie bitte dem Typenschild.
- Sollten Funktionsfehler oder sonstige Mängel auftreten kontaktieren Sie zunächst die nachfolgend benannte Serviceabteilung **telefonisch** oder per

E-Mail. Sie erhalten dann weitere Informationen über die Abwicklung Ihrer Reklamation.

- Ein als defekt erfasstes Produkt können Sie, nach Rücksprache mit unserem Kundenservice, unter Beifügung des Kaufbelegs (Kassenbons) und der Angabe, worin der Mangel besteht und wann er aufgetreten ist, für Sie portofrei an die Ihnen mitgeteilte Service-Anschrift übersenden. Um Annahmeprobleme und Zusatzkosten zu vermeiden, benutzen Sie unbedingt nur die Adresse, die Ihnen mitgeteilt wird. Stellen Sie sicher, dass der Versand nicht unfrei, per Sperrgut, Express oder sonstiger Sonderfracht erfolgt. Senden Sie das Gerät bitte inkl. aller beim Kauf mitgelieferten Zubehörteile ein und sorgen Sie für eine ausreichend sichere Transportverpackung.

Reparatur-Service

Sie können Reparaturen, **die nicht der Garantie unterliegen**, gegen Berechnung von unserer Service-Niederlassung durchführen lassen. Sie erstellt Ihnen gerne einen Kostenvoranschlag.

Wir können nur Geräte bearbeiten, die ausreichend verpackt und frankiert eingeschickt wurden.

Achtung: Bitte senden Sie Ihr Gerät gereinigt und mit Hinweis auf den Defekt an unsere Service-Niederlassung.

Nicht angenommen werden unfrei - per Sperrgut, Express oder mit sonstiger Sonderfracht - eingeschickte Geräte.

Die Entsorgung Ihrer defekten, eingesendeten Geräte führen wir kostenlos durch.

Service-Center

DE Service Deutschland
Tel.: 0800 54 35 111
E-Mail: grizzly@lidl.de
IAN 391298_2201

AT Service Österreich
Tel.: 0820 201 222
(0,15 EUR/Min.)
E-Mail: grizzly@lidl.at
IAN 391298_2201

CH Service Schweiz
Tel.: 0800 56 44 33
E-Mail: grizzly@lidl.ch
IAN 391298_2201

Importeur

Bitte beachten Sie, dass die folgende Anschrift keine Serviceanschrift ist. Kontaktieren Sie zunächst das oben genannte Service-Center.

Grizzly Tools GmbH & Co. KG

Stockstädter Straße 20
D-63762 Großostheim
GERMANY
www.grizzlytools.de

FR

Traduction de la déclaration de conformité CE originale

Nous certifions par la présente que le

**Scie circulaire sans fil
de construction PHKSA 12 B3**

Numéro de série
000001 – 106170

est conforme aux directives UE actuellement en vigueur :

2006/42/EC • 2014/30/EU • 2011/65/EU* & (EU) 2015/863

En vue de garantir la conformité les normes harmonisées ainsi que les normes et décisions nationales suivantes ont été appliquées :

**EN 62841-1:2015 • EN 62841-2-5:2014
IEC 62471:2006 • EN 847-1:2017
EN 55014-1:2017/A11:2020 • EN 55014-2:2015
EN IEC 55014-1:2021 • EN IEC 55014-2:2021
EN IEC 63000:2018**

Le fabricant assume seul la responsabilité d'établir la présente déclaration de conformité :

C E Grizzly Tools GmbH & Co. KG
Stockstädter Straße 20
D-63762 Großostheim, GERMANY
24.08.2022



Christian Frank
(Chargé de documentation)

** L'objet de la déclaration décrit ci-dessus est conforme aux dispositions de la directive 2011/65/UE du Parlement Européen et du Conseil du 8 juin 2011 sur la limitation de l'utilisation de certaines substances dangereuses dans les équipements électriques et électroniques.*

DE

AT

CH

Original- EG-Konformitätserklärung

Hiermit bestätigen wir, dass die
Akku-Handkreissäge
Modell PHKSA 12 B3
Seriennummer
000001 – 106170

folgenden einschlägigen EU-Richtlinien in ihrer jeweils gültigen Fassung entspricht:

2006/42/EG • 2014/30/EU • 2011/65/EU* & (EU) 2015/863

Um die Übereinstimmung zu gewährleisten, wurden folgende harmonisierte Normen sowie nationale Normen und Bestimmungen angewendet:

EN 62841-1:2015 • EN 62841-2-5:2014
IEC 62471:2006 • EN 847-1:2017
EN 55014-1:2017/A11:2020 • EN 55014-2:2015
EN IEC 55014-1:2021 • EN IEC 55014-2:2021
EN IEC 63000:2018

Die alleinige Verantwortung für die Ausstellung dieser Konformitätserklärung trägt der Hersteller:



Grizzly Tools GmbH & Co. KG
Stockstädter Straße 20
63762 Großostheim, GERMANY
24.08.2022

Christian Frank
Dokumentationsbevollmächtigter

* *Der oben beschriebene Gegenstand der Erklärung erfüllt die Vorschriften der Richtlinie 2011/65/EU des Europäischen Parlaments und des Rates vom 8. Juni 2011 zur Beschränkung der Verwendung bestimmter gefährlicher Stoffe in Elektro- und Elektronikgeräten.*

Vue éclatée • Explosionszeichnung

PHKSA 12 B3

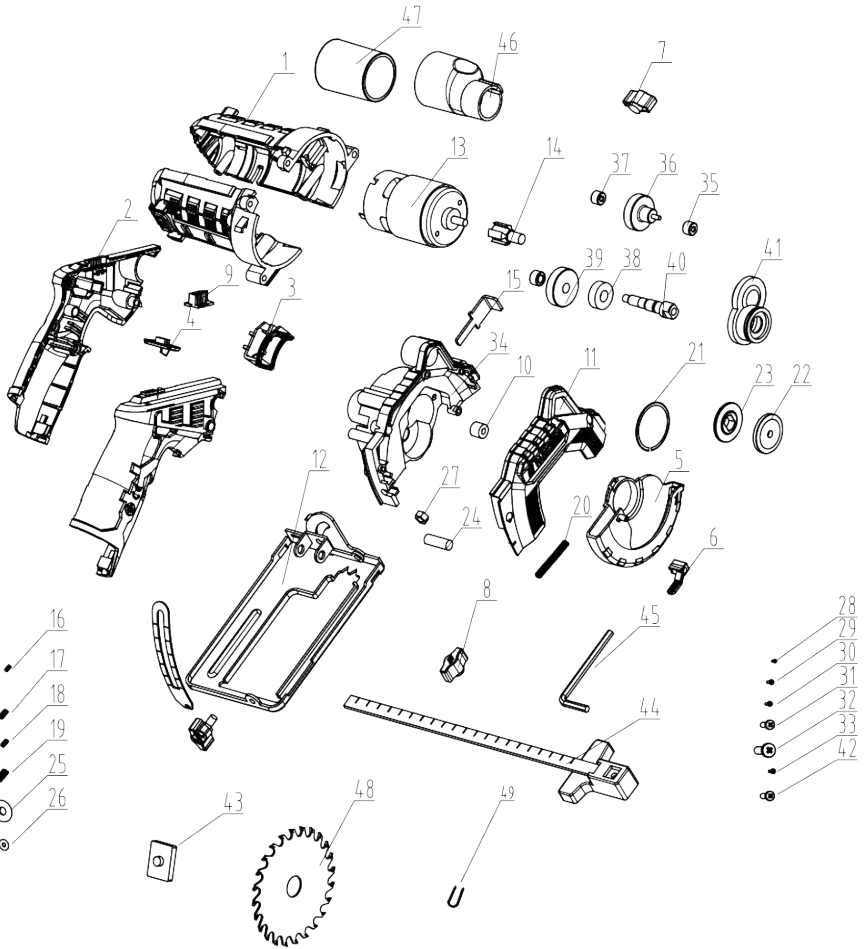

informatif • informativ

20220623_rev02_ae

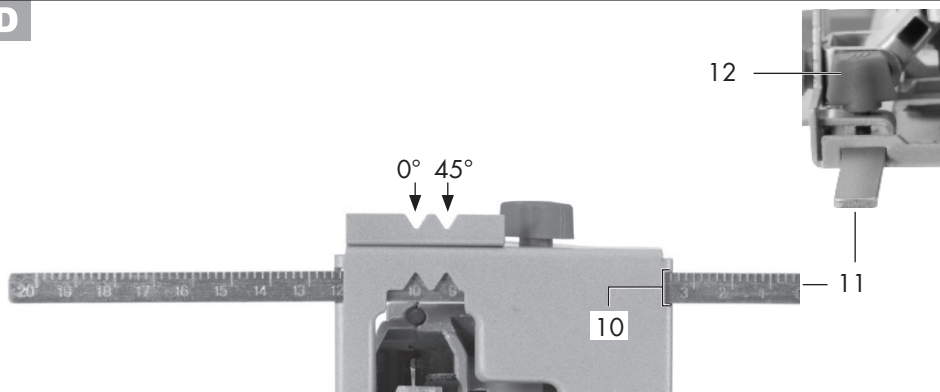
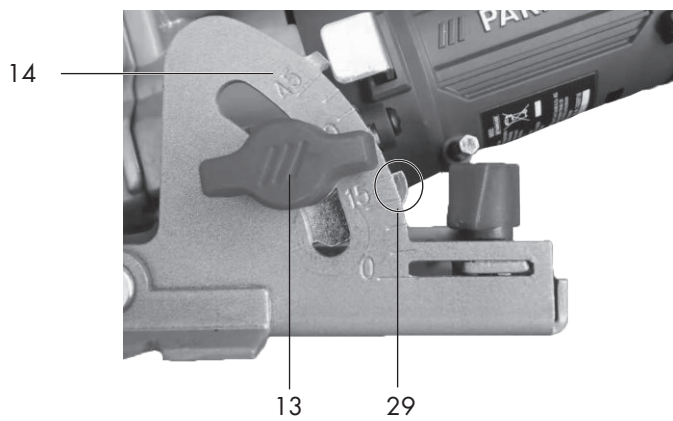
D**E**



GRIZZLY TOOLS GMBH & CO. KG

Stockstädter Straße 20
63762 Großostheim
GERMANY

Version des informations · Stand der Informationen:
06/2022 · Ident.-No.: 74209722062022-2



IAN 391298_2201

2 ○

ADDENDUM



Les présentes informations concernant la **lame de scie** sont en conformité avec la norme DIN EN 847-1:2017.



L'outil ne doit être utilisé que par des personnes formées et expérimentées qui maîtrisent le maniement d'outils.

Travail en toute sécurité

- Ne pas dépasser la vitesse de rotation maximale indiquée sur l'outil. Si elle est indiquée, respecter la plage de vitesse de rotation.
- Mettre au rebut les lames de scie circulaire présentant des fissures. Il est interdit de les réparer.
- Ne pas utiliser d'outils présentant des fissures visibles.
- Nettoyer régulièrement les outils.
- Nettoyer les pièces d'outil en alliages de métaux légers, p. ex pour retirer de la résine, uniquement avec des solvants qui ne compromettent pas les propriétés mécaniques de ces matériaux.
- Serrer les outils et corps d'outils de manière à ce qu'ils ne se détachent pas pendant le fonctionnement. Respectez les consignes relatives au montage. À l'aide de la clé six pans fournie, vissez à la main les vis de serrage servant à la fixation de la lame de scie.
- Une prolongation de la clé ou le serrage à coups de marteau est interdit.
- Éliminer toute salissure, graisse, huile et eau présente sur les surfaces de serrage de la lame de scie.
- Utilisez les pièces de rechange d'origine du fabricant afin de garantir une utilisation sûre, voir le chapitre « Pièces de rechange/Accessoires ».

- Les travaux d'entretien ou les modifications apportées aux lames de scie circulaire doivent être réalisés uniquement par une personne qualifiée, à savoir une personne disposant d'une formation professionnelle et expérimentée qui connaît les exigences en matière de construction et de conception et qui est familiarisée avec les niveaux de sécurité requis.

Nettoyage

- Éliminez les salissures, p. ex. la résine présente sur la lame de scie, uniquement avec des solvants qui ne compromettent pas les propriétés mécaniques de la lame de scie.
- Essayez de nettoyer les surfaces couvertes de résine avec un chiffon humidifié à l'eau tiède, bien essoré. Veillez à ce qu'aucun liquide ne pénètre à l'intérieur du boîtier !
Ou vous pouvez utiliser un détergent spécial (dissolvant de résine) ou un spray universel. Respectez les consignes de sécurité et les indications du fabricant du détergent spécial/spray universel.

Maintenance

- Avant chaque utilisation, contrôlez la présence de défauts visibles sur la lame de scie et remplacez une lame de scie émoussée, tordue ou endommagée.
- Les travaux de maintenance sur les lames de scie, p. ex. une réparation ou un réaffûtage, doivent être réalisés par une personne qualifiée.

Stockage

- Conservez la lame de scie dans un endroit sec et à l'abri de la poussière et hors de portée des enfants.

ADDENDUM



Diese Informationen zum **Sägeblatt** sind in Übereinstimmung mit der Norm DIN EN 847-1:2017.



Das Werkzeug darf nur von ausgebildeten und erfahrenen Personen, die den Umgang mit Werkzeugen beherrschen, benutzt werden.

Sicheres Arbeiten

- Die auf dem Werkzeug angegebene Höchstdrehzahl darf nicht überschritten werden. Soweit angegeben, muss der Drehzahlbereich eingehalten werden.
- Kreissägeblätter mit gerissenen Körpern müssen ausgemustert werden (Instandsetzung ist nicht zulässig).
- Werkzeuge mit sichtbaren Rissen dürfen nicht verwendet werden.
- Werkzeuge müssen regelmäßig gereinigt werden.
- Werkzeugteile aus Leichtmetalllegierungen dürfen, z. B. von Harz, nur mit Lösemitteln gereinigt werden, die die mechanischen Eigenschaften dieser Materialien nicht beeinträchtigen.
- Werkzeuge und Werkzeugkörper müssen so aufgespannt sein, dass sie sich beim Betreiben nicht lösen können. Beachten Sie die Hinweise zur Montage. Ziehen Sie die Spannschraube, mit der das Sägeblatt befestigt ist, mit dem beiliegenden Innensechskantschlüssel handfest an.
- Ein Verlängern des Schlüssels oder das Festziehen mithilfe von Hammerschlägen ist nicht zulässig.
- Die Spannflächen am Sägeblatt müssen von Verschmutzungen, Fett, Öl und Wasser gereinigt werden.
- Verwenden Sie Original-Ersatzteile vom Hersteller, so kann ein sicherer Einsatz

gewährleistet werden, siehe Kapitel „Ersatzteile/Zubehör“.

- Instandhaltungsarbeiten und Änderungen an Kreissägeblättern sollten nur von einem Sachkundigen ausgeführt werden, d. h. einer Person mit Fachausbildung und Erfahrung, der die Anforderungen an die Konstruktion und Gestaltung bekannt sind und die sich mit den erforderlichen Sicherheitsstufen auskennt.

Reinigung

- Beseitigen Sie Verschmutzungen, wie z. B. Harz, am Sägeblatt, nur mit Lösungsmitteln, die die mechanischen Eigenschaften des Sägeblatts nicht beeinträchtigen.
- Versuchen Sie verharzte Oberflächen mit einem gut ausgewrungenen, feuchten, lauwarmen Tuch zu reinigen. Achten Sie darauf, dass keine Flüssigkeiten in das Innere des Gehäuses gelangen! Alternativ können Sie einen Spezialreiniger (Harzlöser) oder Multispray verwenden. Beachten Sie die Sicherheitshinweise und Hinweise des Herstellers des Spezialreinigers/Multisprays.

Wartung

- Kontrollieren Sie das Sägeblatt jedem Gebrauch auf offensichtliche Mängel und wechseln Sie ein stumpfes, verbogenes oder anderweitig beschädigtes Sägeblatt aus.
- Wartungsarbeiten an den Sägeblättern, wie z. B. Reparatur oder Nachschleifen sollten von einem Sachkundigen durchgeführt werden.

Lagerung

Bewahren Sie das Sägeblatt an einem trockenen und staubgeschützten Ort auf, außerhalb der Reichweite von Kindern.