



OWIM GmbH & Co. KG

Stiftsbergstraße 1
74167 Neckarsulm
GERMANY

Model No./Modell Nr.: HG12875
Version: 11/2024

Model No./Modell Nr.: HG12529/HG12530
Version: 12/2024

IAN 504750_2407

IAN 473848_2407

IAN 477098_2407

FR

DÉTENDEUR BASSE PRESSION (MODÈLE : IGT A310i)

FR BE

DÉTENDEUR BASSE PRESSION (MODÈLE : IGT A310i)

Notice d'installation

NL BE

LAGEDRUKREGELAAR (MODEL: IGT A310i)

Installatiehandleiding

DE AT CH

NIEDERDRUCKREGLER (MODELL: IGT A310i)

Installationsanleitung

IAN 504750_2407

IAN 473848_2407

IAN 477098_2407

FR

FR/BE	Notice d'installation	Page	3
NL/BE	Installatiehandleiding	Pagina	7
DE/AT/CH	Installationsanleitung	Seite	11

Introduction	Page	4
Description des pièces	Page	4
Données techniques	Page	4
Consignes de sécurité	Page	4
Installation et conditions de fonctionnement	Page	5
Première utilisation	Page	5
Déballer le produit	Page	5
Installation	Page	5
Utilisation	Page	6
Remplacez la cartouche de gaz	Page	6
Maintenance	Page	6
Mise au rebut	Page	6
Service après-vente	Page	6

DÉTENDEUR BASSE PRESSION (MODÈLE : IGT A310i)

● Introduction

Nous vous félicitons pour l'achat de votre nouveau produit. Vous avez opté pour un produit de grande qualité. Avant la première mise en service, vous devez vous familiariser avec toutes les fonctions du produit. Veuillez lire attentivement le mode d'emploi ci-dessous et les consignes de sécurité. N'utilisez le produit que pour l'usage décrit et les domaines d'application cités. Conserver ces instructions dans un lieu sûr. Si vous donnez le produit à des tiers, remettez-leur également la totalité des documents.

● Description des pièces

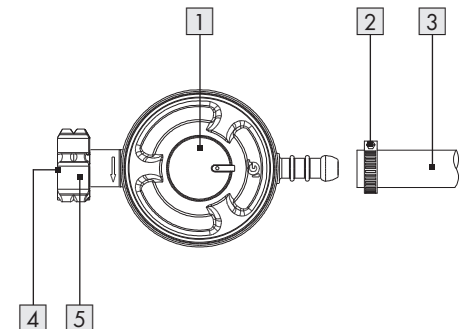

- | | | | |
|---|---------------------|---|---------------|
| 1 | Plaque signalétique | 4 | Joint |
| 2 | Collier de serrage | 5 | Écrou-raccord |
| 3 | Tuyau caoutchouc | | |

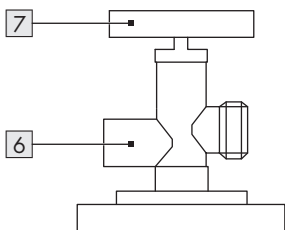

- | | |
|---|---------|
| 6 | Valve |
| 7 | Robinet |

● Données techniques

FR	
Pression d'entrée :	0,3-7,5 bars
Pression d'expansion :	Butane 28 mbar (Spécifié sur l'étiquette)
Sortie garantie :	1,3 kg/h (Spécifié sur l'étiquette)
Raccordement d'entrée :	G.2 selon EN 16129
Raccordement de sortie :	H.50 selon EN 16129
Type de gaz :	Butane
Température de fonctionnement :	de -20 °C à +50 °C
Rapport de pression régulé (selon EN 437) :	Perte de pression ΔP_2
Détendeur :	Conforme à la norme EN 16129
Type de gaz :	Indiqué sur l'appareil
Profil de pression et de débit :	

Le détendeur basse pression est raccordé à une cartouche de gaz pour alimenter l'appareil via un tuyau flexible.



Consignes de sécurité

Observez en permanence les consignes de sécurité afin de réduire le risque d'incendie de blessures corporelles et de dommages matériels. Lisez ces consignes de sécurité avec attention avant d'utiliser le produit et conservez les à un endroit sûr afin de pouvoir vous y reporter ultérieurement.

- Placez le produit protégé contre la pluie avec la valve 6 pointant vers le haut sur une surface horizontale. Durant le fonctionnement vous ne devez ni déplacer la cartouche de gaz ni la remplir.

- En cas de fuite de gaz : Fermez la valve [6] en utilisant le robinet [7]. Veillez à une bonne ventilation du lieu d'emplacement et n'utilisez pas d'appareil susceptible de créer des étincelles (interrupteur électrique, téléphone etc.).
- En cas d'incendie : Observez la marche à suivre recommandée dans les dispositions pertinentes. Afin de tourner le robinet [7] en présence de flammes, couvrez-vous d'une serviette humide pour ne pas vous brûler.

● Installation et conditions de fonctionnement

Lisez avec attention les instructions avant d'utiliser ce produit. Sinon un incendie une explosion, des blessures ou la mort peuvent s'ensuivre.

- Ce produit est un appareil de régulation domestique destiné à alimenter des appareils à gaz en pression et en capacité, conformément aux indications données sur la plaque signalétique [1].
- Ce produit peut être raccordé à une cartouche de gaz équipée d'un raccord adapté pour le type de cartouche (G.2). Assurez-vous que l'entrée et la sortie du détendeur soient compatibles avec la cartouche de gaz et l'appareil utilisé.
- La cartouche à gaz doit toujours être positionnée droite lorsqu'elle est utilisée.
- Ne recherchez jamais une fuite de gaz à l'aide d'une flamme, mais utilisez pour cela une solution savonneuse.
- Si des complications ou des problèmes surviennent, coupez l'alimentation en gaz et adressez-vous immédiatement à votre revendeur.
- Si une fuite de gaz s'enflamme avant la valve [6] il est possible de la fermer avec le robinet [7] en le recouvrant d'une serviette humide pendant que vous le tournez.
- N'utilisez jamais ce produit dans des caravanes ou dans des véhicules de loisirs habitables construits conformément à la norme EN 1949.

- En cas d'utilisation du produit en extérieur il doit être protégé contre la pénétration directe de gouttes d'eau ou mis en place de manière correspondante.

● Première utilisation

● Déballer le produit

1. Sortez le produit de l'emballage et retirez tous les matériaux d'emballage et films protecteurs.
2. Vérifiez que toutes les pièces sont présentes et que le contenu de l'emballage décrit est complet (voir « Description des pièces »).
3. Vérifiez si le produit et toutes les pièces sont en bon état. Si vous constatez une détérioration ou un défaut, n'utilisez pas le produit.

● Installation

1. Avant de raccorder la cartouche de gaz
 - Fermez toutes les valves sur l'appareil.
 - Vérifiez si le câble de raccordement est correctement installé sur le produit.
2. Raccordez le tuyau caoutchouc [3] avec la buse de tuyau. Serrez correctement le collier de serrage [2].
3. Fixez toutes les pièces. Serrez correctement les raccords.

⚠ ATTENTION ! Risque de dégâts matériels !

- Ne serrez pas trop fort sans quoi le tuyau caoutchouc [3] risque d'être endommagé.
4. Si l'appareil ne produit pas de flamme, retirez le bouchon ou la membrane d'étanchéité de la valve [6].
 5. Vérifiez que le joint [4] est mis en place et qu'il est en bon état. Serrez bien l'écrou-raccord [5] en le tournant dans le sens contraire aux aiguilles d'une montre.
 6. Serrez l'écrou-raccord [5] de manière raisonnable, mais suffisamment fort. Vérifiez la présence de fuite à l'aide d'une solution savonneuse.
 7. Tenez bien le produit et tournez l'écrou-raccord [5]. Ne tournez jamais le produit par vous-même.

● Utilisation

- **Ouvrir la conduite de gaz :** Raccordez le produit correctement à la valve [6]. Tourner le robinet [7] dans la direction indiquée sur le robinet.
- **Fermez l'alimentation en gaz :** Fermez l'alimentation en gaz dans le sens inverse.

● Remplacez la cartouche de gaz

1. Éliminez toutes les sources d'allumage de l'environnement de la cartouche de gaz.
2. Fermez toutes les valves sur l'appareil.
3. Fermez la valve de la cartouche de gaz.
4. Dévissez l'écrou-raccord [5] pour séparer le branchement du produit.

● Maintenance

Dans des conditions d'utilisation normale, ce produit ne nécessite pas de maintenance. Pour un fonctionnement conforme, nous recommandons de remplacer le produit au bout de 3 années d'utilisation.

Fabricant :

Integrated Gas Technologies Ltd.

Gydevang 39-41 – DK3450 - Danemark

Mail : sales@igt-lpg.com –

Site web : www.igt-lpg.com

Tél. : +45 45769921

Télécopie : +45 45769821

● Mise au rebut

L'emballage se compose de matières recyclables pouvant être mises au rebut dans les déchetteries locales.

Votre mairie ou votre municipalité vous renseigneront sur les possibilités de mise au rebut des produits usagés.



Le produit et les matériaux d'emballage sont recyclables et relèvent de la responsabilité élargie du producteur.

Éliminez-les séparément, en suivant l'Info-tri illustrée, dans l'intérêt d'un meilleur traitement des déchets.

Le logo Triman n'est valable qu'en France.

● Service après-vente

(FR) Service après-vente France

Tél.: 0800904879

E-Mail: owim@lidl.fr

(BE) Service après-vente Belgique

Tél.: 080071011

Tél.: 80023970 (Luxembourg)

E-Mail: owim@lidl.be

Inleiding	Pagina	8
Onderdelenbeschrijving	Pagina	8
Technische gegevens	Pagina	8
Veiligheidsaanwijzingen	Pagina	8
Installatie en bedrijfsomstandigheden	Pagina	9
Eerste gebruik	Pagina	9
Product uitpakken	Pagina	9
Installatie	Pagina	9
Toepassing	Pagina	9
Gascilinder vervangen	Pagina	10
Onderhoud	Pagina	10
Afvoer	Pagina	10
Service	Pagina	10

LAGEDRUKREGELAAR (MODEL: IGT A310i)

● Inleiding

Hartelijk gefeliciteerd met de aankoop van uw nieuwe product. U hebt voor een hoogwaardig product gekozen. Maak u voor de eerste ingebruikname vertrouwd met het product. Lees hiervoor aandachtig de volgende gebruiksaanwijzing en de veiligheidsvoorschriften. Gebruik het product alleen zoals beschreven en voor de aangegeven toepassingsgebieden. Bewaar deze gebruiksaanwijzing op een veilige plek. Geef, wanneer u het product doorgeeft aan derden, ook alle documenten mee.

● Onderdelenbeschrijving

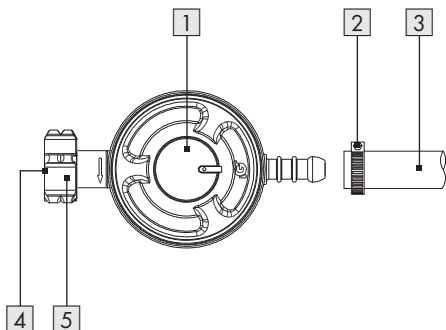

- | | | | |
|---|----------------|---|------------|
| 1 | Typeplaatje | 4 | Pakking |
| 2 | Slangklem | 5 | Wartelmoer |
| 3 | Rubberen slang | | |

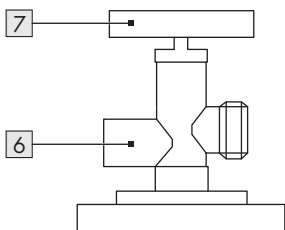

- | | |
|---|--------------|
| 6 | Klep |
| 7 | Klephandwiel |

● Technische gegevens

FR	
Ingangsdruk:	0,3-7,5 bar
Expansiedruk:	Butaan 28 mbar (Aangegeven op etiket)
Gegarandeerde uitgang:	1,3 kg/h (Aangegeven op etiket)
Ingangsaansluiting:	G.2 van EN 16129
Uitgangsaansluiting:	H.50 van EN 16129
Gasoort:	Butaan
Gebruikstemperatuur:	-20 °C tot +50 °C
Gecontroleerde drukverhoudingen (conform EN 437):	Drukverlies ΔP_2
Drukregelaar:	Komt overeen met norm EN 16129
Gastype:	Op het apparaat aangegeven
Druk- en debietprofiel:	Aangegeven

De lagedrukregelaar wordt aangesloten op een gascilinder om het apparaat via een flexibele slang van gas te voorzien.



Veiligheidsaanwijzingen

Raadpleeg altijd de veiligheidsaanwijzingen om het risico van brand, persoonlijk letsel en schade aan voorwerpen te voorkomen. Lees deze veiligheidsaanwijzingen voor het gebruik van het product zorgvuldig door en bewaar ze op een veilige plaats voor latere raadpleging.

- Plaats het product beschermd tegen de regen met de klep **6** omhoog gericht op een horizontaal oppervlak. Tijdens het bedrijf mag u de gascilinder niet bewegen of bijvullen.

- In geval van een gaslek: Sluit de klep **6** met het klephandwiel **7**. Zorg voor een goede ventilatie van de opstelplek en gebruik geen apparaten die vonken kunnen veroorzaken (elektrische schakelaars, telefoons enzovoort).
- In geval van brand: Neem de procedures in acht die in de desbetreffende bepalingen worden aanbevolen. Om bij aanwezigheid van vlammen het klephandwiel **7** te draaien, moet u zich bedekken met een vochtige doek, zodat u geen brandwonden oploopt.

● Installatie en bedrijfsomstandigheden

Lees de aanwijzingen voor het gebruik van dit product zorgvuldig. Anders kan brand, een explosie, letsel of de dood het gevolg zijn.

- Dit product is een regelapparaat voor het huishouden, om gasapparaten te voorzien van druk en capaciteit conform de opgaven op het typeplaatje **1**.
- Dit product kan worden aangesloten op een gascilinder die is voorzien van een geschikte cilinderaansluiting (G.2). Controleer of de in- en uitgang van de drukregelaar compatibel is met de gascilinder en het gebruikte apparaat.
- De gascilinder moet bij gebruik altijd rechtop staan.
- Zoek nooit met een vlam naar een gaslek, maar gebruik daarvoor altijd zeepsop.
- Mochten complicaties of problemen optreden, schakel dan de gastoevoer uit en neem direct contact op met uw handelaar.
- Mocht voor de klep **6** een gaslek gaan branden, dan kunt u dit met het klephandwiel **7** sluiten door het klephandwiel tijdens het draaien met een vochtige doek af te dekken.
- Gebruik dit product nooit in caravans of in bewegende recreatieve voertuigen die conform de norm EN 1949 zijn gebouwd.
- Bij gebruik van het product buiten moet het worden beschermd tegen rechtstreeks binnendringen van druppelwater of dienovereenkomstig worden geplaatst.

● Eerste gebruik

● Product uitpakken

1. Haal het product uit zijn verpakking en verwijder al het verpakkingsmateriaal en beschermfolie.
2. Controleer of alle onderdelen aanwezig zijn en of de beschrijving van het meegeleverde volledig is (zie "Onderdelenbeschrijving").
3. Controleer of het product en alle onderdelen in goede staat zijn. Mocht u een beschadiging of een defect vaststellen, gebruik het product dan niet.

● Installatie

1. Voor het aansluiten van de gascilinder
 - Sluit alle kleppen op het apparaat.
 - Controleer of de aansluitleiding op de juiste wijze op het product is geïnstalleerd.
2. Verbind de rubberen slang **3** met het slangmondstuk. Draai de slangklem **2** goed vast.
3. Bevestig alle onderdelen. Draai de aansluitingen goed vast.

⚠️ OPGELET! Kans op materiële schade!

Draai niet te sterk vast, anders kan de rubberen slang **3** beschadigen.

4. Mocht het apparaat geen vlam maken, verwijder dan de stop of de afdichtkap van de klep **6**.
5. Controleer of de pakking **4** is geïnstalleerd en in goede staat is. Draai de wartelmoer **5** tegen de wijzers van de klok in vast.
6. Draai de wartelmoer **5** met de wijzers van de klok mee voorzichtig vast. Controleer met zeepsop of er lekken zijn.
7. Houd het product vast en draai de wartelmoer **5**. Draai nooit het product zelf.

● Toepassing

- **Gastoevoer openen:** Sluit het product correct aan op de klep **6**. Draai het klephandwiel **7** in de op het klephandwiel aangegeven richting.
- **Gastoevoer sluiten:** Schakel de gastoevoer in de omgekeerde volgorde uit.

● Gascilinder vervangen

1. Verwijder alle ontstekingsbronnen uit de omgeving van de gascilinder.
2. Sluit alle kleppen op het apparaat.
3. Sluit de klep van de gascilinder.
4. Draai de wartelmoer **5** los om de verbinding met het product te verbreken.

● Onderhoud

Onder normale bedrijfsomstandigheden is onderhoud van dit product niet nodig. Voor een deskundig gebruik raden we aan om het product na 3 gebruiks jaren te vervangen.

Fabrikant:

Integrated Gas Technologies Ltd.

Gydevang 39-41 – DK3450 - Denemarken

E-mail: sales@igt-lpg.com –

Website: www.igt-lpg.com

Tel: +45 45769921

Fax: +45 45769821

● Afvoer

De verpakking bestaat uit milieuvriendelijke grondstoffen die u via de plaatselijke recyclingcontainers kunt afvoeren.

Informatie over de mogelijkheden om het uitgediende product na gebruik te verwijderen, verstrekt uw gemeentelijke overheid.



Het product, en de verpakkingsmaterialen kunnen worden gerecycled en zijn onderhevig aan een uitgebreide verantwoordelijkheid van de fabrikant.

Gooi ze apart weg, overeenkomstig de aangegeven Info-tri (informatie over afvalscheiding), voor een beter afvalbeheer.

Het Triman-logo geldt alleen voor Frankrijk.

● Service

(NL) Service Nederland
Tel.: 08000225537

E-Mail: owim@lidl.nl

(BE) Service België
Tel.: 080071011
Tel.: 80023970 (Luxemburg)
E-Mail: owim@lidl.be

Einleitung	Seite	12
Teilebeschreibung	Seite	12
Technische Daten	Seite	12
Sicherheitshinweise	Seite	12
Installation und Betriebsbedingungen	Seite	13
Erstverwendung	Seite	13
Produkt auspacken	Seite	13
Installation	Seite	13
Verwendung	Seite	14
Gaszylinder austauschen	Seite	14
Wartung	Seite	14
Entsorgung	Seite	14
Service	Seite	14

NIEDERDRUCKREGLER (MODELL: IGT A310i)

● Einleitung

Wir beglückwünschen Sie zum Kauf Ihres neuen Produkts. Sie haben sich damit für ein hochwertiges Produkt entschieden. Machen Sie sich vor der ersten Inbetriebnahme mit dem Produkt vertraut. Lesen Sie hierzu aufmerksam die nachfolgende Bedienungsanleitung und die Sicherheitshinweise. Benutzen Sie das Produkt nur wie beschrieben und für die angegebenen Einsatzbereiche. Bewahren Sie diese Anleitung an einem sicheren Ort auf. Händigen Sie alle Unterlagen bei Weitergabe des Produktes an Dritte mit aus.

● Teilebeschreibung

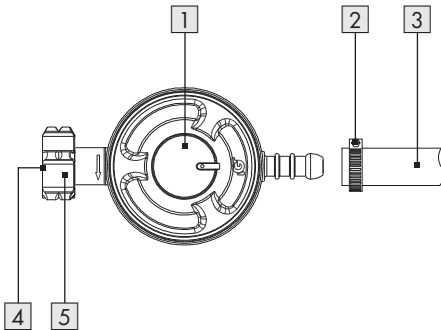

- | | |
|------------------|------------------|
| 1 Typenschild | 4 Dichtung |
| 2 Schlauchklemme | 5 Überwurfmutter |
| 3 Gummischlauch | |

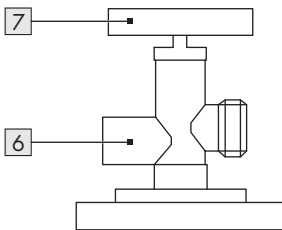

- | |
|-----------------|
| 6 Ventil |
| 7 Ventilhandrad |

● Technische Daten

FR	
Eingangsdruck:	0,3–7,5 bar
Expansionsdruck:	Butan 28 mbar (Angabe auf dem Etikett)
Garantierter Ausgang:	1,3 kg/h (Angabe auf dem Etikett)
Eingangsanschluss:	G.2 von EN 16129
Ausgangsanschluss:	H.50 von EN 16129
Gasart:	Butan
Betriebstemperatur:	-20 °C bis +50 °C
Geregelte Druckverhältnisse (gemäß EN 437):	Druckabfall ΔP_2
Druckregler:	Stimmt mit Norm EN 16129 überein
Gastyp:	Auf dem Gerät angegeben
Druck- und Durchflussprofil:	

Der Niederdruckregler wird mit einem Gaszylinder verbunden, um das Gerät über einen flexiblen Schlauch mit Gas zu versorgen.



Sicherheitshinweise

Beachten Sie stets die Sicherheitshinweise, um das Risiko eines Brands, Verletzungen von Personen und Sachschäden zu verringern. Lesen Sie diese Sicherheitshinweise vor Verwendung des Produkts sorgfältig durch und bewahren Sie sie an einem sicheren Ort für künftige Bezugnahmen auf.

- Stellen Sie das Produkt vor Regen geschützt mit dem Ventil **6** nach oben weisend auf eine horizontale Fläche. Während des Betriebs dürfen Sie den Gaszylinder weder bewegen noch auffüllen.

- Im Falle eines Gaslecks: Schließen Sie das Ventil **6** mit dem Ventilhandrad **7**. Sorgen Sie für eine gute Lüftung des Aufstellungsorts und verwenden Sie keine Geräte, die Funken erzeugen könnten (elektrische Schalter, Telefone usw.).
- Im Brandfall: Beachten Sie die Verfahrensweisen, die in einschlägigen Bestimmungen empfohlen werden. Um das Ventilhandrad **7** bei Vorhandensein von Flammen zu drehen, bedecken Sie sich mit einem feuchten Tuch, damit Sie keine Verbrennungen erleiden.

● Installation und Betriebsbedingungen

Lesen Sie die Anweisungen vor Verwendung dieses Produkts sorgfältig durch. Andernfalls könnten ein Brand, eine Explosion, Verletzungen oder der Tod die Folge sein.

- Dieses Produkt ist ein Regelgerät für den Haushalt, um Gasgeräte mit einem Druck und einer Kapazität gemäß Angaben auf dem Typenschild **1** zu versorgen.
- Dieses Produkt lässt sich mit einem Gaszylinder verbinden, der mit einem geeigneten Zylinderanschluss (G.2) ausgerüstet ist. Vergewissern Sie sich, dass der Ein- und Ausgang des Druckreglers mit dem Gaszylinder und dem verwendeten Gerät kompatibel ist.
- Der Gaszylinder muss bei Verwendung immer aufrecht stehen.
- Suchen Sie niemals mit einer Flamme nach einem Gasleck, sondern verwenden Sie dazu immer eine Seifenlauge.
- Sollten Komplikationen oder Probleme auftreten, schalten Sie die Gasversorgung aus und wenden Sie sich unverzüglich an Ihren Händler.
- Sollte sich ein Gasleck vor dem Ventil **6** entzünden, kann es mit dem Ventilhandrad **7** geschlossen werden, indem das Ventilhandrad während des Drehens mit einem feuchten Tuch abgedeckt wird.

- Verwenden Sie dieses Produkt niemals in Wohnwagen oder bewohnbaren Freizeitfahrzeugen, die gemäß der Norm EN 1949 gebaut wurden.
- Bei Verwendung des Produkts in Außenbereichen sollte es vor dem unmittelbaren Eindringen von Tropfwasser geschützt oder entsprechend aufgestellt werden.

● Erstverwendung

● Produkt auspacken

1. Entnehmen Sie das Produkt aus der Verpackung und entfernen Sie sämtliche Verpackungsmaterialien und Schutzfolien.
2. Prüfen Sie, ob alle Teile vorhanden sind und ob der beschriebene Lieferumfang vollständig ist (siehe „Teilebeschreibung“).
3. Überprüfen Sie, ob sich das Produkt und sämtliche Teile in gutem Zustand befinden. Sollten Sie eine Beschädigung oder einen Defekt feststellen, verwenden Sie das Produkt nicht.

● Installation

1. Vor dem Anschließen des Gaszylinders
 - Schließen Sie alle Ventile am Gerät.
 - Prüfen Sie, ob die Verbindungsleitung korrekt am Produkt installiert ist.
2. Verbinden Sie den Gummischlauch **3** mit der Schlauchdüse. Ziehen Sie die Schlauchklemme **2** fest an.
3. Befestigen Sie alle Teile. Ziehen Sie die Anschlüsse fest an.

⚠ ACHTUNG! Risiko von Sachschäden!

- Ziehen Sie nicht zu stark fest, denn sonst kann der Gummischlauch **3** beschädigt werden.
4. Sollte das Gerät keine Flamme erzeugen, entfernen Sie den Stöpsel oder die Dichtungskappe vom Ventil **6**.
 5. Überzeugen Sie sich davon, dass die Dichtung **4** installiert und in gutem Zustand ist. Ziehen Sie die Überwurfmutter **5** gegen den Uhrzeigersinn fest an.

6. Ziehen Sie die Überwurfmutter **[5]** angemessen, aber fest genug an. Prüfen Sie mit einer Seifenlauge, ob Lecks vorhanden sind.
7. Halten Sie das Produkt fest und drehen Sie die Überwurfmutter **[5]**. Drehen Sie niemals das Produkt selbst.

● **Verwendung**

- Gasversorgung öffnen:** Schließen Sie das Produkt korrekt an das Ventil **[6]** an. Drehen Sie das Ventilhandrad **[7]** in die auf dem Ventilhandrad ausgewiesene Richtung.
- Gasversorgung schließen:** Schalten Sie die Gasversorgung in umgekehrter Reihenfolge aus.

● **Gaszylinder austauschen**

1. Entfernen Sie sämtliche Zündquellen aus der Umgebung des Gaszylinders.
2. Schließen Sie alle Ventile am Gerät.
3. Schließen Sie das Ventil des Gaszylinders.
4. Lösen Sie die Überwurfmutter **[5]**, um die Verbindung des Produkts zu trennen.

● **Wartung**

Unter normalen Betriebsbedingungen ist eine Wartung dieses Produkts nicht erforderlich. Für einen sachgemäßen Betrieb empfehlen wir, das Produkt nach 3 Betriebsjahren zu ersetzen.

Hersteller:

Integrated Gas Technologies Ltd.

Gydevang 39-41 – DK3450 - Denmark

Email: sales@igt-lpg.com –

Website: www.igt-lpg.com

Tel: +45 45769921

Fax: +45 45769821

● **Entsorgung**

Die Verpackung besteht aus umweltfreundlichen Materialien, die Sie über die örtlichen Recyclingstellen entsorgen können.

Möglichkeiten zur Entsorgung des ausgedienten Produkts erfahren Sie bei Ihrer Gemeinde- oder Stadtverwaltung.



Das Produkt und die Verpackungsmaterialien sind recyclebar und unterliegen einer erweiterten Herstellerverantwortung.

Entsorgen Sie diese getrennt, den abgebildeten Info-tri (Sortierinformation) folgend, für eine bessere Abfallbehandlung.

Das Triman-Logo gilt nur für Frankreich.

● **Service**

(DE) Service Deutschland

Tel.: 0800 5435 111

E-Mail: owim@lidl.de

(AT) Service Österreich

Tel.: 0800 292726

E-Mail: owim@lidl.at

(CH) Service Schweiz

Tel.: 0800 562153

E-Mail: owim@lidl.ch