



WASCHTISCH-ARMATUR

DE AT CH

WASCHTISCH-ARMATUR

Montage-, Bedienungs- und Sicherheitshinweise

IT CH

MISCELATORE PER LAVABO

Istruzioni di montaggio, d'uso e di sicurezza

FR CH

MITIGEUR DE LAVABO

Instructions de montage, d'utilisation et
consignes de sécurité

IAN 377402_2110

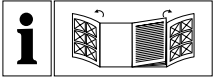

DE/AT/CH	Montage-, Bedienungs- und Sicherheitshinweise	Seite	5
FR/CH	Instructions de montage, d'utilisation et consignes de sécurité	Page	11
IT/CH	Istruzioni di montaggio, d'uso e di sicurezza	Pagina	17

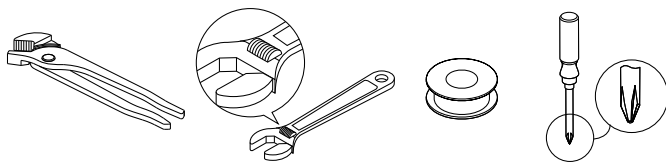

Sie benötigen · Il vous faut · Vi servono:

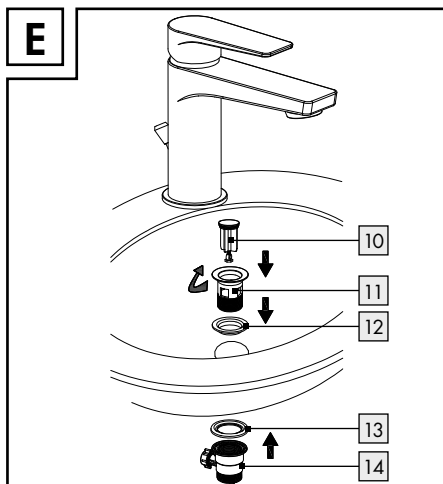
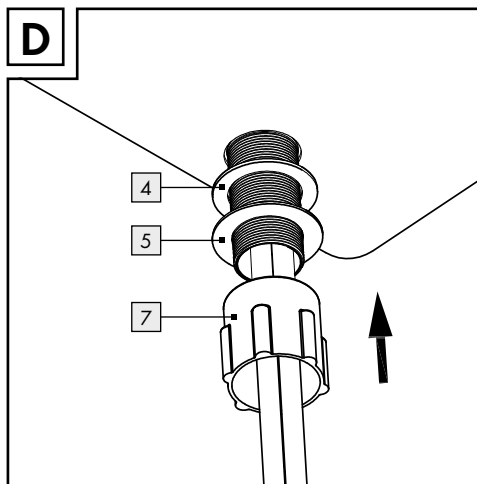
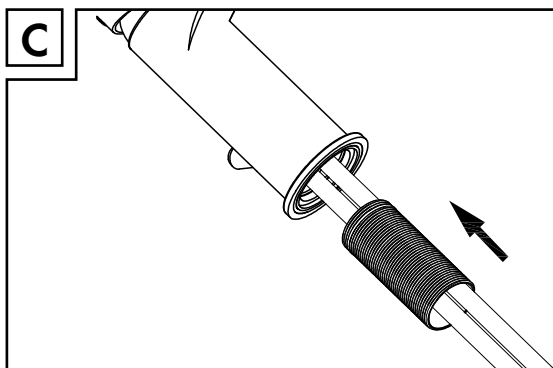
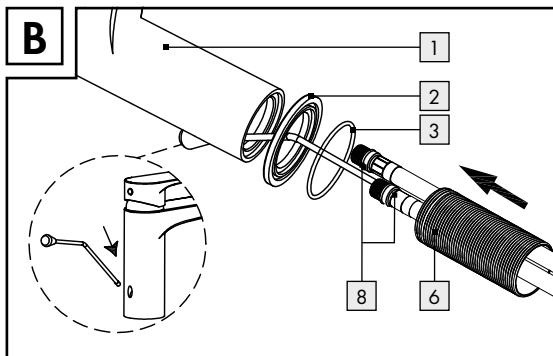
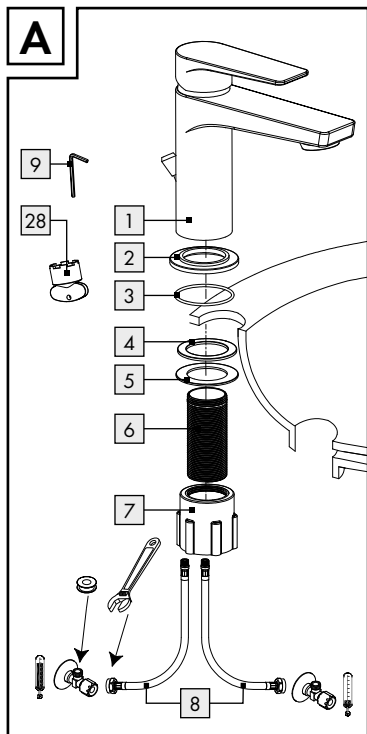

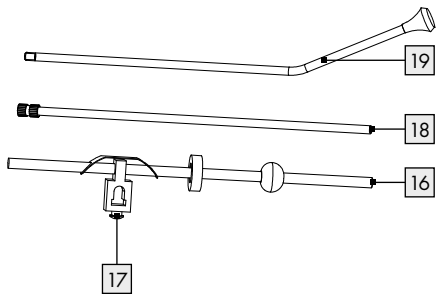
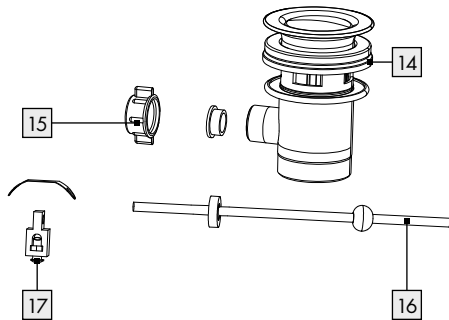
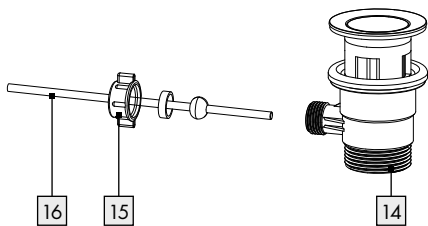
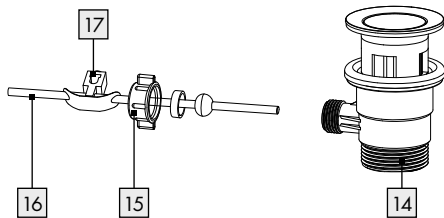
E1**E2****E3****E4**

Einleitung	Seite	6
Bestimmungsgemäße Verwendung.....	Seite	6
Teilebeschreibung.....	Seite	6
Technische Daten.....	Seite	6
Sicherheitshinweise	Seite	6
Montage	Seite	7
Armatür installieren.....	Seite	7
Excenter-Ablaufgarnitur anbringen.....	Seite	7
Excenter-Ablaufgarnitur verwenden.....	Seite	7
Armatür durchspülen.....	Seite	7
Bedienung	Seite	7
In Betrieb nehmen.....	Seite	7
Temperaturbegrenzung einstellen.....	Seite	8
Wasserspar-Funktion.....	Seite	8
Wartung und Reinigung	Seite	8
Armatür pflegen und reinigen.....	Seite	8
Entsorgung	Seite	9
Informationen	Seite	9
Trinkbarkeit von Leitungswasser.....	Seite	9
Garantie	Seite	9
Abwicklung im Garantiefall.....	Seite	9
Service.....	Seite	10

Waschtisch-Armatur

● Einleitung

Wir beglückwünschen Sie zum Kauf Ihres neuen Produkts. Sie haben sich damit für ein hochwertiges Produkt entschieden. Machen Sie sich vor der ersten Inbetriebnahme mit dem Produkt vertraut. Lesen Sie hierzu aufmerksam die nachfolgende Bedienungsanleitung und die Sicherheitshinweise. Benutzen Sie das Produkt nur wie beschrieben und für die angegebenen Einsatzbereiche. Bewahren Sie diese Anleitung an einem sicheren Ort auf. Händigen Sie alle Unterlagen bei Weitergabe des Produktes an Dritte mit aus.

● Bestimmungsgemäße Verwendung

Dieses Produkt ist für alle druckfesten Warmwassersysteme wie Zentralheizung, Durchlauferhitzer, Druckboiler o.ä. geeignet. Nicht geeignet ist es für Niederdruck-Warmwasserbereiter wie z.B. Holz- oder Kohlebadöfen, Öl- oder Gasbadöfen, offene Elektrospeicher. Im Zweifelsfall wenden Sie sich bitte an einen Installateur oder Fachberater. Eine andere Verwendung als zuvor beschrieben oder eine Veränderung des Produkts ist nicht zulässig und führt zur Beschädigung. Darüber hinaus können weitere lebensgefährliche Gefahren und Verletzungen die Folge sein. Das Produkt ist nur zur Eigenanwendung, nicht für den medizinischen oder kommerziellen Gebrauch vorgesehen. Für durch unsachgemäße Verwendung entstandene Schäden übernimmt der Hersteller keine Haftung.

● Teilebeschreibung

- 1 1 Armaturenkörper
- 2 1 Sockel
- 3 1 Dichtungsring
- 4 1 Kunststoffunterlegscheibe
- 5 1 Metall-Unterlegscheibe
- 6 1 Metall-Stab
- 7 1 Kunststoffmutter



- 8 2 Flexschläuche (1 x Warmwasser, 1 x Kaltwasser)
- 9 1 Innensechskantschlüssel
- 10 1 Stöpsel
- 11 1 Oberer Teil des Exzenters
- 12 1 Obere Exzenterdichtung (Schaumstoff)
- 13 1 Untere Exzenterdichtung (Plastik)
- 14 1 Unterer Teil des Exzenters
- 15 1 Exzentermutter
- 16 1 Kugelstange
- 17 1 Exzenterverbindung
- 18 1 Zugstange (Teil 2)
- 19 1 Zugstange (Teil 1)
- 20 1 Einstellhebel
- 21 1 Arretierungsschraube
- 22 1 Abdeckkappe
- 23 1 Kartuschen-Abdeckring
- 24 1 Kartuschen-Sicherungsring
- 25 1 Einstellring
- 26 1 Kartusche
- 27 1 Mischdüse
- 28 1 Schlüssel für Mischdüse

● Technische Daten

Anschlüsse: G $\frac{3}{8}$ " (ca. 17 mm)
Mutter (Wasseranschluss): ca. 19 mm



Sicherheitshinweise

-  **⚠️ WARNUNG! LEBENS- UND UNFALLGEFAHR FÜR KLEINKINDER UND KINDER!**
Lassen Sie Kinder niemals unbeaufsichtigt mit dem Verpackungsmaterial. Es besteht Ersticken- gefahr. Halten Sie das Produkt von Kindern fern. Das Produkt ist kein Spielzeug.
-  **VORSICHT VOR ELEKTRISCHEM SCHLAG!** Undichtigkeiten oder Wasseraustritt können zu Lebensgefahr durch elektrischen Schlag führen. Prüfen Sie alle Verbindungen sorgfältig auf Dichtigkeit. Stellen Sie zudem sicher, dass alle Leitungen von elek- trischen Geräten korrekt und sicher installiert sind.

- **VORSICHT! VERLETZUNGSGEFAHR!**
Stellen Sie sicher, dass alle Teile unbeschädigt und sachgerecht montiert sind. Bei unsachgemäßer Montage besteht Verletzungsgefahr. Bitte beachten Sie, dass Unterlegscheiben und Dichtungen Verschleißteile sind, welche von Zeit zu Zeit ausgetauscht werden müssen. Beschädigte Teile können die Sicherheit und Funktion beeinflussen.
- **ACHTUNG! GEFAHR DER SACHBESCHÄDIGUNG!** Lassen Sie die Montage nur durch fachkundige Personen durchführen. Undichtigkeiten oder Wasseraustritt können zu erheblichen Sachschäden an Gebäude oder Hausrat führen. Prüfen Sie daher alle Verbindungen sorgfältig auf Dichtigkeit.
- Achten Sie darauf, dass alle Dichtungen den korrekten Sitz haben, um Wasseraustritt durch Undichtigkeit zu verhindern.
- **VORSICHT! VERBRÜHUNGSGEFAHR!**
Achten Sie bei der Warmwassereinstellung darauf, dass die Temperatur des Wassers nicht zu heiß eingestellt ist.
- Machen Sie sich vor der Installation mit allen Gegebenheiten vor Ort vertraut, z.B. Wasseranschluss und Absperrvorrichtung.
- Bitte lesen Sie diese Bedienungsanleitung vor Montage und Gebrauch aufmerksam durch. Bewahren Sie alle Sicherheitshinweise und Anweisungen für die Zukunft auf!

● Montage

● **Armatur installieren**

- Stellen Sie die Haupt-Wasserzufuhr ab, um Wasseraustritt durch Undichtigkeit zu verhindern. Lassen Sie das restliche Leitungswasser ablaufen.
- Installieren Sie die Armatur, wie in Abbildung A-D dargestellt.
- ⚠ **VORSICHT!** Verbiegen Sie die Flexschläuche nicht und bringen Sie sie nicht unter Spannung. Ansonsten besteht die Gefahr der Sachbeschädigung.

● **Excenter-Ablaufgarnitur anbringen**

- Installieren Sie die Zugstangen-Ablaufgarnitur, wie in Abbildung E-G dargestellt.

● **Excenter-Ablaufgarnitur verwenden**

- Siehe Abb. H.

● **Armatur durchspülen**

- Um mögliche Verunreinigungen zu beseitigen, muss die Armatur vor dem ersten Gebrauch gespült werden. Gehen Sie dazu wie folgt vor (s. Abb. I):
- Schrauben Sie die Mischdüse 27 ab.
- Öffnen Sie die Haupt-Wasserzufuhr und lassen Sie das Wasser zwei Minuten lang laufen.
- Schrauben Sie die Mischdüse 27 anschließend wieder an.

● Bedienung

● **In Betrieb nehmen**

Hinweis: Spülen Sie nach längerem Nichtgebrauch der Armatur die Leitungen zunächst gründlich durch, um Trinkwasser-Stagnation und Rückstände aufzulösen.

- Öffnen Sie die Haupt-Wasserzufuhr.
- Heben Sie den Einstellhebel 20 an und schwenken Sie ihn nach rechts oder links, um die Stärke bzw. Temperatur des Wasserflusses zu regulieren.

Heißwasser:

- Schwenken Sie den Einstellhebel 20 nach links.

Kaltwasser:

- Schwenken Sie den Einstellhebel 20 nach rechts.
- Prüfen Sie den Betrieb der Mischbatterie. Schwenken Sie dafür den Einstellhebel 20 in

alle erlaubten Positionen. Bitte prüfen Sie die Anschlüsse regelmäßig auf Dichtigkeit.

● Temperaturbegrenzung einstellen

Die Kartusche **26** dieser Armatur verfügt über eine Temperaturbegrenzung. Diese Funktion ist werksseitig nicht aktiviert (neutrale Einstellung).

- ⚠ **VORSICHT!** Verändern Sie die Einstellung der Temperaturbegrenzung erst, nachdem Sie die Armatur montiert haben.
- Stellen Sie die Haupt-Wasserzufuhr ab.
- Entfernen Sie die Abdeckkappe **22**, vorsichtig mit einem kleinen, flachen Schraubendreher (s. Abb. J).
- Lösen Sie die Arretierungsschraube **21** mit einem Innensechskantschlüssel **9** durch Drehen gegen den Uhrzeigersinn.
- ⚠ **VORSICHT!** Schraube nicht vollständig herausdrehen, nur lösen, bis sich der Einstellhebel **20** leicht abnehmen lässt.
- Entnehmen Sie den Einstellhebel **20**.
- Lösen Sie den Kartuschen-Abdeckring **23** von Hand und schrauben Sie dann den Kartuschen-Sicherungsring **24** mit Hilfe einer Rohrzange ab.
- Ziehen Sie nun den Einstellring **25** mit Hilfe eines Schraubendrehers nach oben.
Hinweis: Entfernen Sie nicht die Kartusche **26**.
- Platzieren Sie den Einstellring **25** in gewünschter Position, wie in Abbildung K dargestellt.
Hinweis: Der Einstellring **25** kann den Drehwinkel des Griffs einschränken, sodass die Durchflussmenge von Warmwasser begrenzt werden kann.
- Ziehen Sie den Kartuschen-Sicherungsring **24** mit Hilfe der Rohrzange wieder auf dem Armaturenkörper **1** fest. Befestigen Sie den Kartuschen-Abdeckring **23** von Hand.
- Setzen Sie den Einstellhebel **20** wieder auf den Armaturenkörper **1** und ziehen Sie die Arretierungsschraube **21** mit einem Innensechskantschlüssel **9** durch Drehen im Uhrzeigersinn fest.
- Drücken Sie die Abdeckkappe **22** in die Öffnung.

- Stellen Sie die Haupt-Wasserzufuhr an und überprüfen Sie die Temperaturbegrenzung.

● Wasserspar-Funktion

- Die Kartusche **26** dieser Armatur verfügt über eine Wasserspar-Funktion. Diese Funktion begrenzt die Menge des Wasserdurchflusses. Dadurch können Sie bis zu 50% Wasser einsparen (siehe Abb. I).
- Heben Sie den Einstellhebel **20**, bis Sie einen leichten Widerstand spüren. Dieser Widerstand sorgt für einen Stopp bei halber Öffnung und begrenzt so ganz einfach den Wasserdurchfluss.
- Wenn Sie die Durchflussmenge erhöhen wollen, bewegen Sie den Einstellhebel **20** mit leichtem Druck über den Widerstand hinaus.

● Wartung und Reinigung

● Armatur pflegen und reinigen

Beachten Sie, dass Sanitärarmaturen einer besonderen Pflege bedürfen. Beachten Sie daher die folgenden Anweisungen:

- Verwenden Sie keine ätzenden oder alkoholhaltigen Mittel zur Reinigung, da diese das Produkt beschädigen könnten.
- Reinigen Sie Ihre Armaturen nur mit klarem Wasser, milden Reinigungsmitteln und einem weichen Tuch bzw. Leder.
- Schrauben Sie die Mischdüse **27** in regelmäßigen Abständen heraus und entfernen Sie kalkhaltige Rückstände oder Fremdkörper.

Bei Nichtbeachtung der Pflegeanleitung muss mit Schäden an der Oberfläche gerechnet werden. Garantieansprüche können dann nicht geltend gemacht werden.

● Entsorgung

Die Verpackung besteht aus umweltfreundlichen Materialien, die Sie über die örtlichen Recyclingstellen entsorgen können.

Möglichkeiten zur Entsorgung des ausgedienten Produkts erfahren Sie bei Ihrer Gemeinde- oder Stadtverwaltung.

● Informationen

● **Trinkbarkeit von Leitungswasser**

- Informieren Sie sich bei Ihren örtlichen Behörden über die Trinkbarkeit des Wassers in Ihrer Stadt/ Gemeinde.

Generell gilt für die Trinkbarkeit von Leitungswasser folgende Empfehlung:

- Lassen Sie Wasser aus Leitungen eine kurze Zeit laufen, wenn es länger als vier Stunden in den Leitungen stagniert hat. Verwenden Sie kein Stagnationswasser zur Zubereitung von Speisen und Getränken, besonders nicht bei der Ernährung von Säuglingen. Andernfalls können gesundheitliche Beschwerden auftreten. Frisches Wasser können Sie daran erkennen, dass es spürbar kühler die Leitung verlässt, als Stagnationswasser.
- Verwenden Sie kein Stagnationswasser aus verchromten Leitungen zur Ernährung und/ oder zur Körperpflege, wenn Sie gegen Nickel allergisch sind. Solches Wasser kann stark nickelhaltig sein und eine allergische Reaktion hervorrufen.
- Nutzen Sie kein Trinkwasser aus Bleileitungen für die Zubereitung von Säuglingsnahrung und/ oder während der Schwangerschaft für die Zubereitung von Lebensmitteln. Blei wird ins Trinkwasser abgegeben und ist für Säuglinge und Kleinkinder besonders gesundheitsschädlich.

● Garantie

Das Produkt wurde nach strengen Qualitätsrichtlinien sorgfältig produziert und vor Anlieferung gewissenhaft geprüft. Im Falle von Mängeln dieses Produkts stehen Ihnen gegen den Verkäufer des Produkts gesetzliche Rechte zu. Diese gesetzlichen Rechte werden durch unsere im Folgenden dargestellte Garantie nicht eingeschränkt.

Sie erhalten auf dieses Produkt 3 Jahre Garantie ab Kaufdatum. Die Garantiefrist beginnt mit dem Kaufdatum. Bitte bewahren Sie den Original-Kassenbon gut auf. Diese Unterlage wird als Nachweis für den Kauf benötigt.

Tritt innerhalb von 3 Jahren ab dem Kaufdatum dieses Produkts ein Material- oder Fabrikationsfehler auf, wird das Produkt von uns – nach unserer Wahl – für Sie kostenlos repariert oder ersetzt. Diese Garantie verfällt, wenn das Produkt beschädigt, nicht sachgemäß benutzt oder gewartet wurde.

Die Garantieleistung gilt für Material- oder Fabrikationsfehler. Diese Garantie erstreckt sich nicht auf Produktteile, die normaler Abnutzung ausgesetzt sind (z. B. Batterien) und daher als Verschleißteile angesehen werden können oder Beschädigungen an zerbrechlichen Teilen, z. B. Schalter, Akkus oder die aus Glas gefertigt sind.

● **Abwicklung im Garantiefall**

Um eine schnelle Bearbeitung Ihres Anliegens zu gewährleisten, folgen Sie bitte den folgenden Hinweisen:

Bitte halten Sie für alle Anfragen den Kassenbon und die Artikelnummer (IAN 377402_2110) als Nachweis für den Kauf bereit.

Die Artikelnummer entnehmen Sie bitte dem Typenschild, einer Gravur, auf dem Titelblatt Ihrer Bedienungsanleitung (unten links) oder als Aufkleber auf der Rück- oder Unterseite des Produkts.

Sollten Funktionsfehler oder sonstige Mängel auftreten, kontaktieren Sie zunächst die nachfolgend

benannte Serviceabteilung telefonisch oder per E-Mail.

Ein als defekt erfasstes Produkt können Sie dann unter Beifügung des Kaufbelegs (Kassenbon) und der Angabe, worin der Mangel besteht und wann er aufgetreten ist, für Sie portofrei an die Ihnen mitgeteilte Service-Anschrift übersenden.

● Service

DE Service Deutschland

Tel.: 0800 5435 111

E-Mail: owim@lidl.de

AT Service Österreich

Tel.: 0800 292726

E-Mail: owim@lidl.at

CH Service Schweiz

Tel.: 0800562153

E-Mail: owim@lidl.ch

Introduction	Page 12
Utilisation conforme	Page 12
Descriptif des pièces	Page 12
Caractéristiques techniques.....	Page 12
Consignes de sécurité	Page 12
Montage	Page 13
Installation du robinet	Page 13
Mise en place de la bonde d'évacuation excentrique.....	Page 13
Utilisation de la bonde d'évacuation excentrique.....	Page 13
Rinçage du robinet.....	Page 13
Utilisation	Page 13
Mise en service	Page 13
Réglage de la limitation de la température.....	Page 14
Fonction d'économie d'eau.....	Page 14
Maintenance et nettoyage	Page 14
Entretien et nettoyage du robinet.....	Page 14
Mise au rebut	Page 14
Informations	Page 15
Potabilité de l'eau du robinet	Page 15
Garantie	Page 15
Faire valoir sa garantie.....	Page 15
Service après-vente	Page 16

Mitigeur de lavabo

● Introduction

Nous vous félicitons pour l'achat de votre nouveau produit. Vous avez opté pour un produit de grande qualité. Avant la première mise en service, vous devez vous familiariser avec toutes les fonctions du produit. Veuillez lire attentivement le mode d'emploi ci-dessous et les consignes de sécurité. N'utilisez le produit que pour l'usage décrit et les domaines d'application cités. Conserver ces instructions dans un lieu sûr. Si vous donnez le produit à des tiers, remettez-leur également la totalité des documents.

● Utilisation conforme

Ce produit convient à tout type de système d'eau chaude résistant à la pression tel que le chauffage central, un chauffe-eau instantané, un chauffe-eau à pression, etc. Il ne convient pas aux chauffe-eau à basse pression tels que les chauffe-eau pour bains à bois ou à charbon, les chauffe-eau pour bains à mazout ou à gaz, les fourneaux électriques à accumulation ouverts. En cas de doute, veuillez consulter un installateur ou un spécialiste. Toute autre utilisation que celle décrite plus haut et toute modification de ce produit est interdite et peut causer des dégradations sur celui-ci. Cela peut en outre conduire à des risques mortels ou des blessures. Le produit est uniquement destiné à un usage domestique, il n'est pas prévu pour une utilisation médicale ou commerciale. Le fabricant décline toute responsabilité quant aux dommages survenant suite à une utilisation non conforme à l'usage prévu.

● Descriptif des pièces

- 1 1 corps de robinetterie
- 2 1 socle
- 3 1 bague d'étanchéité
- 4 1 rondelle en plastique
- 5 1 rondelle en métal
- 6 1 tige métallique
- 7 1 écrou en plastique

- 8 2 tuyaux flexibles (1 x eau chaude, 1 x eau froide)
- 9 1 clé pour vis à six pans creux
- 10 1 bonde
- 11 1 partie supérieure d'excentrique
- 12 1 joint supérieur d'excentrique (mousse)
- 13 1 joint inférieur d'excentrique (plastique)
- 14 1 partie inférieure de l'excentrique
- 15 1 écrou d'excentrique
- 16 1 barre à boule
- 17 1 raccord d'excentrique
- 18 1 tige de traction (partie 2)
- 19 1 tige de traction (partie 1)
- 20 1 poignée de réglage
- 21 1 vis de verrouillage
- 22 1 cache
- 23 1 bague de recouvrement de cartouche
- 24 1 circlip de cartouche
- 25 1 bague de réglage
- 26 1 cartouche
- 27 1 buse de mélange
- 28 1 clé pour buse de mélange

● Caractéristiques techniques

Raccords : G $\frac{3}{8}$ " (env. 17 mm)
Écrou (raccord d'eau) : env. 19 mm



Consignes de sécurité

-  **AVERTISSEMENT ! DANGER DE MORT ET D'ACCIDENT POUR LES ENFANTS EN BAS ÂGE ET LES ENFANTS !** Ne jamais laisser les enfants sans surveillance avec le matériel d'emballage. Risque d'étouffement. Tenir hors de portée des enfants. Cet article n'est pas un jouet !
-  **ATTENTION AU RISQUE D'ÉLECTROCUTION !** Toute fuite ou écoulement d'eau peut représenter un danger de mort par décharge électrique. Contrôlez minutieusement l'étanchéité de tous les raccords. Il faut en outre s'assurer que tous les câbles des appareils électriques sont installés correctement et en toute sécurité.

- **PRUDENCE ! RISQUE DE BLESSURES !**
Vérifiez que toutes les pièces sont en parfait état et sont correctement montées. Risque de blessures en cas de montage incorrect. N'oubliez pas que les rondelles et les joints sont des pièces d'usure qui doivent être remplacées de temps en temps. Les pièces endommagées peuvent affecter la sécurité et le fonctionnement.
- **ATTENTION ! RISQUE DE DÉGÂTS MATÉRIELS !** Confiez exclusivement le montage à des techniciens qualifiés. Les fuites ou ruptures de conduites d'eau peuvent occasionner d'importants dégâts matériels du bâtiment ou des équipements ménagers. Veuillez donc contrôler soigneusement l'étanchéité de tous les raccords.
- Veillez à ce que les joints soient correctement placés pour éviter que de l'eau ne s'écoule par les zones non étanches.
- **PRUDENCE ! RISQUE D'ÉBOUILLANTEMENT !** Veillez lors du réglage de l'eau chaude à ce que la température de celle-ci ne soit pas trop chaude.
- Familiarisez-vous avant l'installation avec toutes les particularités sur place, par ex. avec les raccords d'eau et les dispositifs d'arrêt.
- Veuillez lire attentivement le mode d'emploi avant le montage et l'utilisation du produit. Conservez toutes les consignes de sécurité et instructions pour consultation ultérieure !

● **Montage**

● **Installation du robinet**

- Coupez l'alimentation principale en eau pour éviter que de l'eau ne s'écoule par les zones non étanches. Laissez s'écouler l'eau restée dans les canalisations.
- Installez le robinet comme indiqué sur les illustrations A-D.
- ⚠ **PRUDENCE !** Ne tordez pas les flexibles et ne les mettez pas sous tension. Dans le cas contraire, il existe un risque de dégâts matériels.

● **Mise en place de la bonde d'évacuation excentrique**

- Installez la pince de traction du robinet comme indiqué sur l'illustration E-G.

● **Utilisation de la bonde d'évacuation excentrique**

- Voir ill. H.

● **Rinçage du robinet**

- Afin d'éliminer les éventuelles impuretés, il convient de rincer le robinet avant la première utilisation. Procédez comme suit (voir ill. I):
- Dévisser la buse de mélange [27].
- Ouvrez l'alimentation principale en eau et laissez l'eau couler pendant deux minutes.
- Revissez la buse de mélange [27].

● **Utilisation**

● **Mise en service**

Remarque : si le robinet n'est pas utilisé pendant une période prolongée, commencez par laisser couler l'eau un certain temps pour éliminer les résidus et l'eau stagnante accumulés dans les conduites.

- Ouvrez l'alimentation principale en eau.
- Remontez le levier de réglage [20] et le tourner à droite ou à gauche pour régler l'intensité du jet et la température de l'eau.

Eau chaude :

- Tournez le levier de réglage [20] vers la gauche.

Eau froide :

- Tournez le levier de réglage [20] vers la droite.
- Contrôlez le fonctionnement du mitigeur. Tournez le levier de réglage [20] dans toutes les positions

possibles. Contrôlez régulièrement l'étanchéité de tous les raccords.

● Réglage de la limitation de la température

La cartouche [26] de cette robinetterie est équipée d'une limitation de la température. Cette fonction n'est pas activée d'usine (réglage neutre).

⚠ ATTENTION ! Le réglage de la limitation de la température ne doit être effectué qu'après avoir monté la robinetterie.

- Coupez l'arrivée d'eau principale.
- Retirez le cache [22] avec précaution à l'aide d'un petit tournevis plat (voir ill. J).
- Retirez la vis d'arrêt [21] en tournant dans le sens inverse des aiguilles d'une montre avec une clé Allen [9].

⚠ ATTENTION ! Ne dévissez pas complètement la vis, desserrez-la seulement jusqu'à ce que le levier de réglage [20] puisse être retiré facilement.

- Retirez le levier de réglage [20].
- Desserrez la bague de recouvrement de la cartouche à la main [23] et dévissez ensuite le circlip de la cartouche [24] à l'aide d'une pince à tubes.
- Tirez maintenant l'anneau d'ajustement [25] vers le haut à l'aide d'un tournevis.

Remarque : Ne retirez pas la cartouche [26].

- Placez l'anneau d'ajustement [25] dans la position souhaitée comme montré sur l'illustration K.

Remarque : La bague de réglage [25] peut restreindre l'angle de rotation de la poignée permettant ainsi une limitation du débit d'eau chaude.

- Resserrez les circlips des cartouches [24] sur le bras de levier [1] à l'aide de la clé serre-tubes. Fixez les anneaux de couvercle des cartouches [23] à la main.
- Remplacez le levier de réglage [20] sur le corps de la robinetterie [1] et resserrez la vis de blocage [21] à l'aide d'une clé à six pans creuse [9], en tournant dans le sens des aiguilles d'une montre.
- Pressez le cache [22] dans l'ouverture.
- Ouvrir l'alimentation principale en eau et vérifier la limitation de température.

● Fonction d'économie d'eau

- La cartouche [26] de cette robinetterie est équipée d'une fonction d'économie d'eau. Cette fonction réduit le débit d'eau. Elle vous permet d'économiser jusqu'à 50 % d'eau (voir Fig. L).
- Levez le levier de réglage [20] jusqu'à ce que vous sentiez une légère résistance. Cette résistance assure l'arrêt à demi-ouverture et limite en toute simplicité le débit d'eau.
- Pour augmenter le débit, levez le levier [20] en exerçant une légère pression pour passer la résistance.

● Maintenance et nettoyage

● Entretien et nettoyage du robinet

Les robinets sanitaires requièrent un entretien particulier. Veuillez pour cela respecter les instructions suivantes :

- N'utilisez aucun produit corrosif ou à base d'alcool pour le nettoyage, car ces produits peuvent endommager les robinets.
- Nettoyez uniquement votre robinet à l'eau claire avec un détergent neutre et un chiffon doux ou une peau de chamois.
- Dévissez régulièrement la buse de mélange [27] et retirez les résidus de calcaire ou les corps étrangers.

Le non-respect des instructions d'entretien peut entraîner des dommages sur la surface. Il est alors impossible de faire valoir ses droits de garantie.

● Mise au rebut

L'emballage se compose de matières recyclables pouvant être mises au rebut dans les déchetteries locales.

Votre mairie ou votre municipalité vous renseigneront sur les possibilités de mise au rebut des produits usagés.

● Informations

● Potabilité de l'eau du robinet

- Informez-vous auprès des autorités locales sur la potabilité de l'eau dans votre ville / commune.

D'une façon générale, pour la potabilité de l'eau du robinet, nous recommandons :

- Laissez couler l'eau un bref moment si elle a stagné plus de quatre heures dans les tuyaux. N'utilisez pas l'eau stagnante pour préparer les repas et les boissons, et surtout pas dans la préparation des aliments pour nourrissons. Dans le cas contraire, il existe des risques pour la santé. L'eau qui sort du robinet est bonne lorsqu'elle est nettement plus fraîche que l'eau stagnante.
- Ne pas utiliser d'eau stagnante venant de tuyauteries chromées pour la nourriture et / ou les soins corporels si vous êtes allergique au nickel. Une telle eau peut contenir une grande quantité de nickel et provoquer des réactions allergiques.
- N'utilisez pas d'eau potable venant de tuyauteries de plomb pour la préparation d'aliments pour nourrisson et / ou pendant la grossesse pour la préparation des aliments. Le plomb pénètre dans l'eau potable, ce qui est particulièrement dangereux pour la santé des nourrissons et des jeunes enfants.

● Garantie

Le produit a été fabriqué selon des critères de qualité stricts et contrôlé consciencieusement avant sa livraison. En cas de défaillance, vous êtes en droit de retourner ce produit au vendeur. La présente garantie ne constitue pas une restriction de vos droits légaux.

Ce produit bénéficie d'une garantie de 3 ans à compter de sa date d'achat. La durée de garantie débute à la date d'achat. Veuillez conserver le ticket de caisse original. Il fera office de preuve d'achat.

Si un problème matériel ou de fabrication devait survenir dans 3 ans suivant la date d'achat de ce produit, nous assurons à notre discrétion la réparation ou le remplacement du produit sans frais supplémentaires. La garantie prend fin si le produit est endommagé suite à une utilisation inappropriée ou à un entretien défectueux.

La garantie couvre les vices matériels et de fabrication. Cette garantie ne s'étend ni aux pièces du produit soumises à une usure normale (p. ex. des piles) et qui, par conséquent, peuvent être considérées comme des pièces d'usure, ni aux dommages sur des composants fragiles, comme des interrupteurs, des batteries ou des éléments fabriqués en verre.

● Faire valoir sa garantie

Pour garantir la rapidité d'exécution de la procédure de garantie, veuillez respecter les indications suivantes :

Veuillez conserver le ticket de caisse et la référence du produit (IAN 377402_2110) à titre de preuve d'achat pour toute demande.

Le numéro de référence de l'article est indiqué sur la plaque d'identification, gravé sur la page de titre de votre manuel (en bas à gauche) ou sur un autocollant apposé sur la face arrière ou inférieure du produit.

En cas de dysfonctionnement du produit, ou de tout autre défaut, contactez en premier lieu le service après-vente par téléphone ou par e-mail aux coordonnées indiquées ci-dessous.

Vous pouvez alors envoyer franco de port tout produit considéré comme défectueux au service clientèle indiqué, accompagné de la preuve d'achat (ticket de caisse) et d'une description écrite du défaut avec mention de sa date d'apparition.

● Service après-vente

FR Service après-vente France

Tél. : 0800904879

E-Mail : owim@lidl.fr

CH Service après-vente Suisse

Tél. : 0800562153

E-Mail : owim@lidl.ch

Introduzione	Pagina 18
Utilizzo secondo la destinazione d'uso.....	Pagina 18
Descrizione dei componenti.....	Pagina 18
Dati tecnici.....	Pagina 18
Avvertenze in materia di sicurezza	Pagina 18
Montaggio	Pagina 19
Installazione del rubinetto.....	Pagina 19
Montaggio del gruppo di scarico eccentrico.....	Pagina 19
Uso del gruppo di scarico eccentrico.....	Pagina 19
Risciacquo del rubinetto.....	Pagina 19
Uso	Pagina 19
Messa in funzione.....	Pagina 19
Regolazione del limite di temperatura.....	Pagina 20
Funzione risparmio dell'acqua.....	Pagina 20
Manutenzione e pulizia	Pagina 20
Cura e pulizia del rubinetto.....	Pagina 20
Smaltimento	Pagina 21
Informazioni	Pagina 21
Potabilità dell'acqua di rubinetto.....	Pagina 21
Garanzia	Pagina 21
Gestione dei casi in garanzia.....	Pagina 21
Assistenza.....	Pagina 22

Miscelatore per lavabo

● Introduzione

Congratulazioni per l'acquisto del vostro nuovo prodotto. Con esso avete optato per un prodotto di qualità. Familiarizzare con il prodotto prima di metterlo in funzione per la prima volta. A tale scopo, leggere attentamente le seguenti istruzioni d'uso e le avvertenze di sicurezza. Utilizzare il prodotto solo come descritto e per i campi di applicazione indicati. Conservare queste istruzioni in un luogo sicuro. Consegnare tutta la documentazione in caso di cessione del prodotto a terzi.

● Utilizzo secondo la destinazione d'uso

Questo prodotto è adatto per tutti gli impianti ad acqua calda resistenti alla pressione come i sistemi di riscaldamento centralizzati, gli scaldacqua istantanei, le caldaie a pressione o dispositivi simili. Esso non è adatto per scaldacqua a bassa pressione di alimentazione, quali ad esempio scaldabagno a legna o a carbone, ad olio o a gas, oppure accumulatori elettrici aperti. In caso di dubbio, rivolgersi a un installatore o a un esperto del settore. Non si contemplano né un uso differente da quello precedentemente descritto, né una modifica del prodotto, poiché si provocherebbe un danneggiamento di quest'ultimo. Ciò potrebbe inoltre condurre a pericoli di vita e lesioni. L'utilizzo del prodotto è previsto solo per uso personale e non è idoneo per l'uso medico o commerciale. Il produttore declina ogni responsabilità per eventuali danni derivanti da un utilizzo non conforme alla destinazione d'uso.

● Descrizione dei componenti

- 1 1 corpo del rubinetto
- 2 1 base
- 3 1 anello di tenuta
- 4 1 rondella di plastica
- 5 1 rondella metallica

- 6 1 asta metallica
- 7 1 dado di plastica
- 8 2 tubi flessibili (1 x l'acqua calda, 1 x l'acqua fredda)
- 9 1 chiave a brugola
- 10 1 tappo
- 11 1 parte superiore dell'eccentrico
- 12 1 guarnizione superiore dell'eccentrico (materiale espanso)
- 13 1 guarnizione inferiore dell'eccentrico (plastica)
- 14 1 parte inferiore dell'eccentrico
- 15 1 dado eccentrico
- 16 1 asta con sfera
- 17 1 morsetto di collegamento dell'eccentrico
- 18 1 asta di comando (pezzo 2)
- 19 1 asta di comando (pezzo 1)
- 20 1 leva di regolazione
- 21 1 vite di arresto
- 22 1 cappuccio
- 23 1 anello di copertura cartuccia
- 24 1 anello di sicurezza cartuccia
- 25 1 anello di regolazione
- 26 1 cartuccia
- 27 1 ugello miscelatore
- 28 1 chiave per ugello miscelatore

● Dati tecnici

Raccordi: G $\frac{3}{8}$ " (ca. 17 mm)
Dado (raccordo acqua): ca. 19 mm



Avvertenze in materia di sicurezza

-  **ATTENZIONE! PERICOLO DI MORTE E DI INCIDENTE PER BAMBINI E INFANTI!** Non lasciare mai i bambini privi di sorveglianza con il materiale di imballaggio. Sussiste pericolo di soffocamento. Tenere il prodotto fuori dalla portata dei bambini. Il prodotto non è un giocattolo.
-  **ATTENZIONE PERICOLO DI SCOSSA ELETTRICA!** La permeabilità o la fuoriuscita dell'acqua

costituiscono pericolo di morte per mezzo di scossa elettrica. Controllare accuratamente la tenuta di tutti i raccordi. Inoltre, assicurarsi che tutte le linee degli apparecchi elettrici siano installate in modo corretto e sicuro.

- **ATTENZIONE! PERICOLO DI LESIONI!**
Assicurarsi che tutti i componenti siano integri e montati correttamente. Un montaggio errato può provocare lesioni. Si prega di osservare che le rondelle e le guarnizioni sono pezzi soggetti a usura che vanno sostituiti di tanto in tanto. Componenti danneggiati possono compromettere la sicurezza e il funzionamento.
- **ATTENZIONE! PERICOLO DI DANNI A COSE!** Il montaggio deve essere eseguito esclusivamente da personale esperto. Eventuali difetti di ermeticità o perdite d'acqua possono provocare danni agli edifici o a suppellettili domestiche. Controllare accuratamente l'integrità di tutti i raccordi.
- Fare attenzione affinché tutte le guarnizioni siano correttamente in sede per impedire perdite d'acqua a causa di difetti di ermeticità.
- **ATTENZIONE! PERICOLO DI USTIONE!** Durante la regolazione dell'acqua calda, fare attenzione a non regolargli ad una temperatura troppo elevata.
- Prima dell'installazione si deve prendere visione di tutte le condizioni in loco, ad es. collegamenti dell'acqua e chiusura dell'acqua.
- Leggere attentamente queste istruzioni d'uso prima del montaggio e dell'utilizzo. Conservare tutte le indicazioni e le avvertenze in materia di sicurezza per eventuali consultazioni future!

● **Montaggio**

● **Installazione del rubinetto**

- Chiudere l'alimentazione generale dell'acqua onde evitare una perdita per mancanza di tenuta. Lasciare scorrere il residuo di acqua stagnatosi nelle condutture.
- Installare il rubinetto come illustrato nelle illustrazioni A-D.

⚠ **ATTENZIONE!** Non piegare i tubi flessibili e non metterli sotto tensione. In caso contrario, sussiste un pericolo di danni materiali.

● **Montaggio del gruppo di scarico eccentrico**

- Installare il rubinetto con le aste di comando come illustrato nelle figure E-G.

● **Uso del gruppo di scarico eccentrico**

- Vedi fig. H.

● **Risciacquo del rubinetto**

- Prima del primo utilizzo, lavare il rubinetto per eliminare possibili impurità. A tal fine, procedere come indicato di seguito (vedi fig. I):
- Svitare l'ugello miscelatore [27](#).
- Aprire l'alimentazione generale dell'acqua e lasciare scorrere l'acqua per due minuti.
- Riavvitare poi nuovamente l'ugello miscelatore [27](#).

● **Uso**

● **Messa in funzione**

Nota: se il miscelatore non viene utilizzato per un periodo prolungato, è necessario far scorrere a fondo l'acqua per eliminare residui e sostanze stagnanti dell'acqua potabile.

- Aprire l'alimentazione generale dell'acqua.
- Sollevare la leva di regolazione [20](#) e ruotarla verso destra o sinistra per regolare la forza del getto e/o la temperatura dell'acqua.

Acqua calda:

- Ruotare la leva di regolazione [20](#) verso sinistra.

Acqua fredda:

- Ruotare la leva di regolazione [20] verso destra.
- Controllare il funzionamento del miscelatore. Spostare la leva [20] in tutte le posizioni permesse. Controllare regolarmente la tenuta dei raccordi.

● Regolazione del limite di temperatura

La cartuccia [26] di questo rubinetto dispone di un sistema di regolazione del limite della temperatura. Questa funzione non è attivata di fabbrica (impostazione neutra).

⚠ ATTENZIONE! Regolare il limite di temperatura solo dopo aver montato il rubinetto.

- Chiudere l'alimentazione principale dell'acqua.
- Rimuovere con attenzione il cappuccio [22] usando un piccolo cacciavite piatto (vedi Fig. J).
- Allentare la vite di arresto [21] con una chiave esagonale a brugola [9], ruotandola in senso antiorario.

⚠ ATTENZIONE! Non svitare del tutto la vite, ma allentarla solamente fino a quando si possa rimuovere con facilità la leva di regolazione [20].

- Rimuovere la leva di regolazione [20].
- Allentare a mano l'anello di copertura della cartuccia [23] e avvitare quindi l'anello di sicurezza della cartuccia [24] con l'ausilio di un'apposita tenaglia.
- Tirare poi l'anello di regolazione [25] verso l'alto con un cacciavite.

Nota: non rimuovere la cartuccia [26].

- Posizionare l'anello di regolazione [25] come desiderato, come rappresentato nella figura K.
- **Nota:** l'anello di regolazione [25] può limitare la rotazione dell'impugnatura; pertanto, il flusso di acqua calda può risultare ridotto.
- Con l'ausilio di una chiave per tubi serrare nuovamente l'anello di sicurezza della cartuccia [24] sul corpo del rubinetto [1]. Stringere a mano l'anello di copertura della cartuccia [23].
- Ricollocare la leva di regolazione [20] sul corpo del rubinetto [1] e avvitare saldamente la vite

di arresto [21] con la chiave a brugola [9] ruotandola in senso orario.

- Pressare il cappuccio [22] nell'apertura.
- Aprire l'alimentazione generale dell'acqua e controllare il limite della temperatura.

● Funzione risparmio dell'acqua

- La cartuccia [26] di questo miscelatore è dotata di funzione risparmio dell'acqua. Questa funzione limita il getto d'acqua. In questo modo è possibile risparmiare fino al 50% di acqua (vedi fig. L).
- Sollevare la leva di regolazione [20] fino a che non si avverte una leggera resistenza. Questa resistenza garantisce un arresto a metà apertura e limita di conseguenza il getto d'acqua.
- Per aumentare l'emissione d'acqua, spingere delicatamente la leva di regolazione [20] oltre il punto di resistenza.

● Manutenzione e pulizia

● Cura e pulizia del rubinetto

Tenere in conto che i sanitari richiedono una cura particolare. Osservare quindi le seguenti istruzioni:

- Non usare detersivi corrosivi o contenenti alcool per la pulizia, essi potrebbero danneggiare il prodotto.
- Pulire i rubinetti solo con acqua fresca, con detersivi non aggressivi e con un panno morbido o con una pelle di daino.
- Svitare l'ugello miscelatore [27] a intervalli regolari e rimuovere i residui di calcare o i corpi estranei.

In caso di mancata osservanza delle istruzioni di cura, si corre il rischio di danneggiare la superficie. In questo caso non è possibile avvalersi del diritto di garanzia.

● Smaltimento

L'imballaggio è composto da materiali ecologici che possono essere smaltiti presso i siti di raccolta locali per il riciclo.

E' possibile informarsi circa le possibilità di smaltimento del prodotto usato presso l'amministrazione comunale o cittadina.

● Informazioni

● **Potabilità dell'acqua di rubinetto**

- Informarsi presso gli uffici locali sulla potabilità dell'acqua della propria città/comune.

In genere, con riferimento alla potabilità dell'acqua, si consiglia di mettere in pratica i seguenti suggerimenti:

- Far scorrere l'acqua per un breve lasso di tempo in presenza di acqua ristagnata nelle tubature per più di quattro ore. Non utilizzare acqua di stagnazione per la preparazione di cibi e bevande, in modo particolare per la nutrizione di lattanti. In caso contrario, possono insorgere problemi di salute. È possibile riconoscere l'acqua fresca dal fatto che l'acqua scorre dalla conduttura sensibilmente più fresca rispetto all'acqua stagnante.
- In caso di allergia al nickel, non utilizzare acqua stagnante proveniente da tubature in cromo per l'alimentazione e/o la cura del corpo. Tale tipologia di acqua può presentare un forte contenuto di nichel e provocare reazioni allergiche.
- Non utilizzare acqua potabile da tubature in piombo per la preparazione di alimenti per lattanti e/o durante la maternità per la preparazione di cibi. Il piombo viene rilasciato nell'acqua ed è particolarmente dannoso per la salute di lattanti e di bambini piccoli.

● Garanzia

Il prodotto è stato prodotto secondo severe direttive di qualità e controllato con premura prima della consegna. In caso di difetti del prodotto, l'acquirente può far valere i propri diritti legali nei confronti del venditore. Questi diritti legali non vengono limitati in alcun modo dalla garanzia di seguito riportata.

Questo prodotto è garantito per 3 anni a partire dalla data di acquisto. Il termine di garanzia ha inizio a partire dalla data di acquisto. Conservare lo scontrino di acquisto originale in buone condizioni. Questo documento servirà a documentare l'avvenuto acquisto.

Il prodotto da Lei acquistato dà diritto ad una garanzia di 3 anni a partire dalla data di acquisto. La presente garanzia decade nel caso di danneggiamento del prodotto, di utilizzo o di manutenzione inadeguati.

La prestazione di garanzia vale sia per difetti di materiale che per difetti di fabbricazione. La presente garanzia non si estende a parti del prodotto soggette a normale usura e che possono essere identificate, pertanto, come parti soggette a usura (p. es., le batterie), né a danni su parti staccabili, come interruttore, batterie o simili, realizzate in vetro.

● **Gestione dei casi in garanzia**

Per garantire un rapido disbrigo delle proprie pratiche, seguire le istruzioni seguenti:

Per ogni richiesta si prega di conservare lo scontrino e il codice dell'articolo (IAN 377402_2110) come prova d'acquisto.

Il numero d'articolo può essere dedotto dalla targhetta, da un'incisione, dal frontespizio delle istruzioni (in basso a sinistra) oppure dall'adesivo applicato sul retro o sul lato inferiore.

In caso di disfunzioni o avarie, contattare innanzitutto i partner di assistenza elencati di seguito telefonicamente oppure via e-mail.

Si può inviare il prodotto ritenuto difettoso all'indirizzo del centro di assistenza indicato con spedizione

esente da affrancatura, completo del documento di acquisto (scontrino) e della descrizione del difetto, specificando anche quando tale difetto si è verificato.

● Assistenza

IT **Assistenza Italia**

Tel.: 800790789

E-Mail: owim@lidl.it

CH **Assistenza Svizzera**

Tel.: 0800562153

E-Mail: owim@lidl.ch

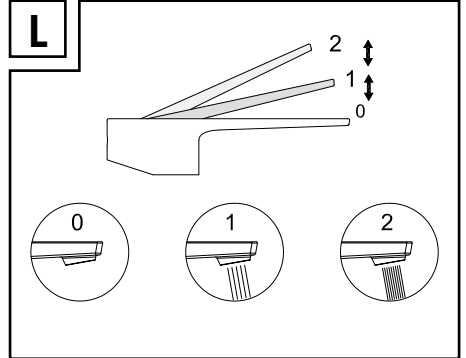
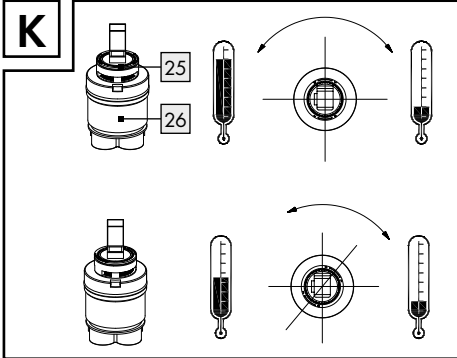
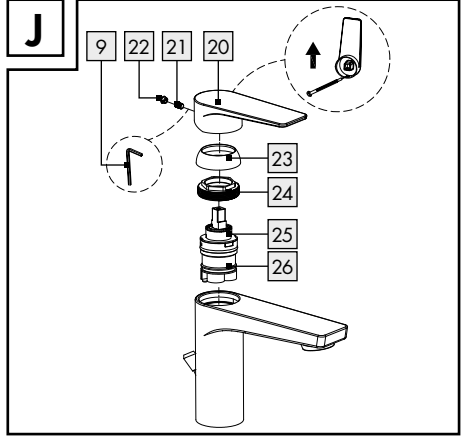
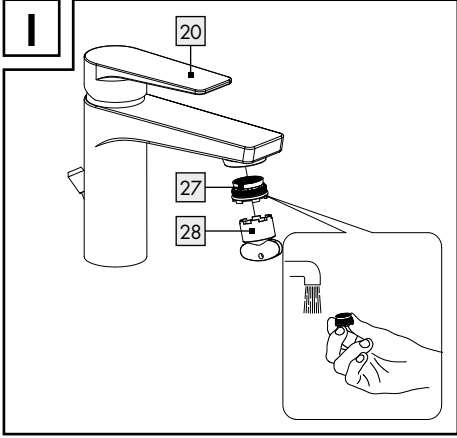
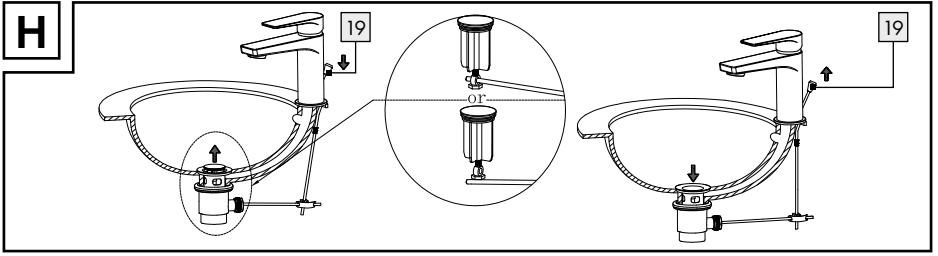
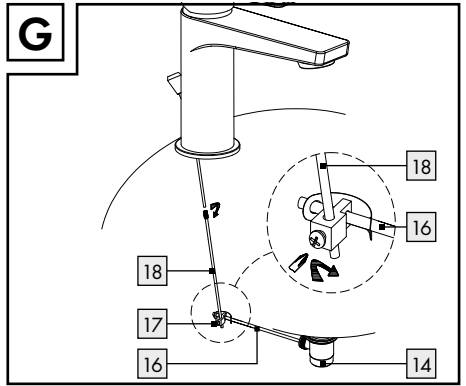
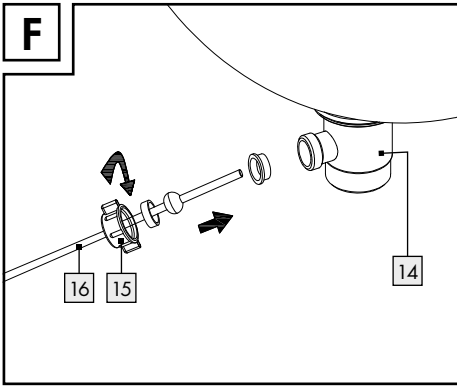

OWIM GmbH & Co. KG

Stiftsbergstraße 1
74167 Neckarsulm
GERMANY

Model-No.: HG06201 / HG06203
Version: 06 / 2022

Stand der Informationen · Version des informations
Versione delle informazioni: 02 / 2022
Ident.-No.: HG06201 / HG06203022022-1



IAN 377402_2110

