

/// PARKSIDE®



ELEKTRISCHE SLAGSCHROEVENDRAAIER

PDSSE 550 A1

(NL)

ELEKTRISCHE SLAGSCHROEVENDRAAIER

Originele gebruiksaanwijzing

IAN 419073_2210

(NL)

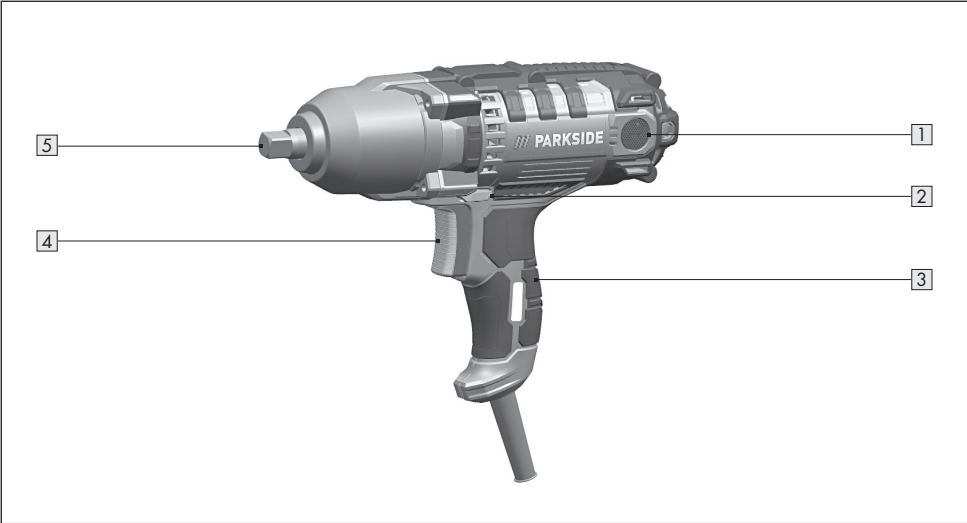

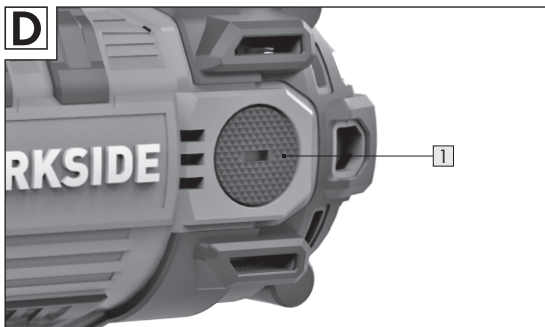
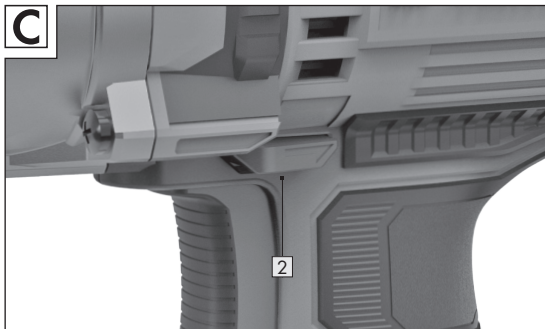
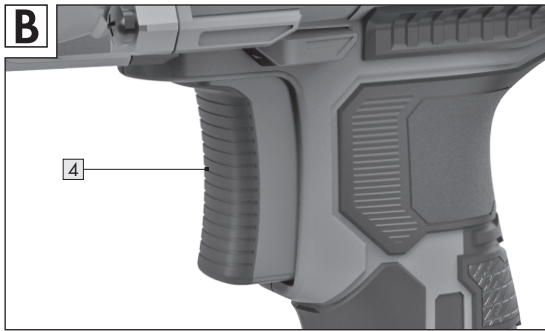
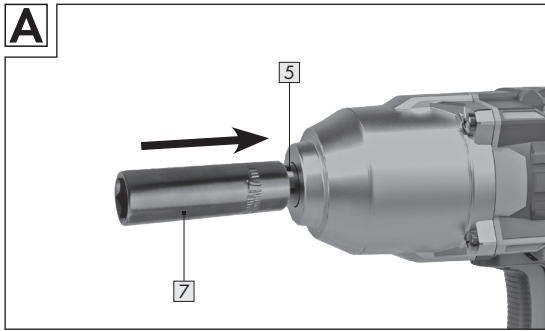

Inhoudsopgave

1. Inleiding	05
Gebruikte symbolen.....	05
Inhoud pakket.....	05
Deelomschrijving.....	05
2. Technische specificaties	05
3. Veiligheid	06
Normaal gebruik.....	06
Restricties.....	06
Algemene veiligheidsrichtlijnen voor elektrische gereedschappen.....	06
Veiligheidsrichtlijnen voor slagschroevendraaiers.....	09
4. Vóór gebruik	10
Slagschroevendraaier en inhoud van het pakket controleren.....	10
Bit monteren / verwijderen (afb. A).....	10
5. Toepassing	10
Aansluiten op het net.....	10
In- en uitschakelen (afb. B).....	10
Omschakelen rechts-/linksdraaiend (afb. C).....	10
Schroefverbindingen aandraaien/losdraaien.....	11
6. Onderhoud, reiniging, opslag en transport	11
Onderhoud.....	11
Reiniging.....	11
Opslag.....	11
Transport.....	11
7. Storingopzoeking	12
8. Geluids- en trillinginformatie	13
9. Recyclage	13
Verpakking afvoeren.....	13
Slagschroevendraaier afvoeren.....	13
10. Conformiteitsverklaring	13
11. Garantie	14
12. Service	15

1. Inleiding

Hartelijk gefeliciteerd met de aankoop van uw nieuwe toestel. U heeft hierbij voor een hoogwaardig product gekozen. De gebruiksaanwijzing maakt deel uit van deze elektrische schroefboormachine (hieronder 'slagschroevendraaier' genoemd). Ze bevat belangrijke richtlijnen voor de veiligheid, het gebruik en de afvoer. Zorg dat u vertrouwd bent met alle gebruiksaanwijzingen en veiligheidsvoorschriften voor u het product gebruikt. Gebruik het product uitsluitend zoals beschreven en voor de opgegeven toepassingsgebieden. Geef alle documenten mee als u het product doorgeeft aan derden.

Gebruikte symbolen

Volgende symbolen en signaalwoorden worden in deze gebruiksaanwijzing gebruikt voor de slagschroevendraaier of op de verpakking.

WAARSCHUWING!

Wijst op een gevaar dat wanneer het niet vermeden wordt, de dood of een zwaar letsel tot gevolg kan hebben.

VOORZICHTIG!

Wijst op een gevaar dat wanneer het niet vermeden wordt, een klein of matig letsel tot gevolg kan hebben.

LET OP!

Waarschuwt voor mogelijke materiële schade.



Handleiding lezen.



De van dit symbool voorziene producten voldoen aan alle toepasselijke communautaire bepalingen van de Europese Economische Ruimte.



Veiligheidsklasse II. (Dubbele isolatie)



Warme oppervlakken aan de aandrijfkop Er bestaat verbrandingsgevaar.

De aanduiding van het model op de slagschroevendraaier is een combinatie van letters en cijfers.

PDSSE 550 A1

=

Elektrische Slagschroevendraaier

Inhoud pakket

- Elektrische Slagschroevendraaier
- Bits (17 / 19 / 21 / 22 mm)
- Reservekoolborstels (2x)

Deelomschrijving

- 1 Afdekking koolborstels
- 2 Draairichtingschakelaar
- 3 Handgreep
- 4 Aan-uitschakelaar
- 5 Gereedschaphouder
- 6 Reservekoolborstels (2x)
- 7 Bits (17 / 19 / 21 / 22 mm)

2. Technische specificaties

Modelnr.	PDSSE 550 A1
Torsiemoment - Losdraaien:	500 Nm (max.)
Torsiemoment - Aandraaien:	100 Nm (max.)
Gereedschaphouder	1/2" vierkant
Aansluiting op het net	230 V ~ / 50Hz
Berekeningsopmeting	550 W
Toerental onbelast	3700 min ⁻¹
Veiligheidsklasse	II

3. Veiligheid

Normaal gebruik

De slagschroevendraaier is geconstrueerd voor de volgende gebruiksdoelen:

- voor het aan- en losdraaien van schroefverbindingen.

De slagschroevendraaier mag uitsluitend zoals aangegeven correct worden gebruikt. Elk gebruik dat dit overstijgt, is verboden!

Voor schade of kwetsuren van alle soorten die ontstaan uit niet conventioneel gebruik is de gebruiker/bediener aansprakelijk.

Er mogen uitsluitend accessoires worden gebruikt die geschikt zijn voor de slagschroevendraaier. Ook het opvolgen van de veiligheidsmaatregelen, de montagehandleiding en de bedieningsinstructies in de gebruiksaanwijzing maken deel uit van het correcte gebruik. Mensen die de slagschroevendraaier bedienen en die onderhoudswerken uitvoeren, moeten hiermee vertrouwd zijn en op de hoogte zijn van mogelijke gevaren. Bovendien moeten de geldende ongevallenpreventievoorschriften zo exact mogelijk worden opgevolgd.

Bepaalde algemene voorschriften op arbeidsgeneeskundig en veiligheidstechnisch vlak moeten worden gerespecteerd.

Wijzigingen aan de slagschroevendraaier sluiten de aansprakelijkheid van de fabrikant en de schade die hieruit ontstaat uit.

De slagschroevendraaier is niet gebouwd voor commercieel, ambachtelijk of industrieel gebruik, maar voor de privégebruiker in de hobby- en doe-het-zelfafdeling.

Alle andere toepassingen zijn uitdrukkelijk uitgesloten en gelden als oneigenlijk gebruik.

Restrisico's

Onlangs reglementair gebruik kunnen niet voor de hand liggende restrisico's niet volledig uitgesloten worden. Afhankelijk van het soort toestel kunnen volgende risico's ontstaan:

- het aanraken van hete onderdelen van de slagschroevendraaier of het werkstuk (brandwonden);
- Schadelijke uitstoot van stoffen, bij gebrek aan lucht of onvoldoende afzuiging in gesloten ruimtes.

- Letsels en materiële schade die veroorzaakt worden door rondvliegende deeltjes of brekende opzetstukken van gereedschappen.

Algemene veiligheidsrichtlijnen voor elektrische gereedschappen.

⚠ WAARSCHUWING!

Lees alle veiligheidsrichtlijnen, aanwijzingen, illustraties en technische gegevens die op en bij dit elektrische gereedschap zitten.

Menselijke fouten bij het niet-opvolgen van de volgende aanwijzingen kunnen elektrische schokken, brand en/of zware ongevallen veroorzaken.

Bewaar alle veiligheidsrichtlijnen en -aanwijzingen voor de toekomst.

Het begrip 'Elektrisch gereedschap' zoals het in de veiligheidsrichtlijnen gebruikt wordt, heeft betrekking op via het elektriciteitsnet aangedreven elektrische gereedschappen (met stroomkabel) en op door accu's aangedreven elektrische gereedschappen (zonder stroomkabel).

1) Veiligheid werkplaats

a) Hou uw werkplaats zuiver en goed verlucht. *Slordigheden of onverlichte werkplaatsen kunnen ongevallen veroorzaken.*

b) Werk niet met het elektrische gereedschap in een omgeving die gevaarlijk is vanwege explosies, waarin zich brandbare vloeistoffen, gassen of stof bevinden. *Elektrische apparaten geven vonken af, die het stof of de dampen kunnen doen ontbranden.*

- c) **Hou kinderen en andere personen gedurende het gebruik van elektrisch gereedschap uit de buurt.**

Wanneer u afgeleid wordt, kunt u de controle over het elektrische gereedschap verliezen.

2) Elektrische veiligheid

- a) **De aansluitstekker van het elektrische gereedschap moet in de contactdoos passen. De stekker mag op geen enkele wijze worden veranderd. Gebruik geen adapterstekkers bij geaarde elektrische gereedschappen.**

Ongewijzigde stekkers en passende stekkerdozen verminderen het risico op een elektrische schok.

- b) **Vermijd lichaamscontact met geaarde oppervlakken, zoals buizen, verwarmingen, kachels en koelkasten.** *Er bestaat een verhoogd risico door een elektrische schok wanneer uw lichaam is geaard.*

- c) **Hou elektrische gereedschappen uit de buurt van regen of vocht.** *Het binnendringen van water in een elektrisch gereedschap verhoogt het risico op een elektrische schok.*

- d) **Gebruik de aansluitleiding niet als u het elektrische gereedschap gaat dragen, op wilt hangen of de stekker uit de contactdoos trekt. Hou de aansluitleiding uit de buurt van warmte, olie, scherpe zijkanten of bewegende delen.** *Beschadigde of in de war geraakte aansluitleidingen verhogen het risico op een elektrische schok.*

- e) **Wanneer u met een elektrisch**

apparaat in de open lucht werkt mag u slechts verlengkabels gebruiken die toegelaten zijn voor het gebruik buiten. *Het gebruik van een verlengkabel die geschikt is voor het gebruik buiten, vermindert het risico op een elektrische schok.*

- f) **Als het gebruik van het elektrische gereedschap in een vochtige omgeving onvermijdbaar is, gebruik dan een aardlekschakelaar.** *Het gebruik van een aardlekschakelaar vermindert het risico op een elektrische schok.*

3) Veiligheid van personen

- a) **Wees voorzichtig, let erop wat u doet en ga verstandig aan het werk met elektrisch gereedschap. Gebruik geen elektrisch gereedschap wanneer u moe of onder invloed van drugs, alcohol of medicijnen bent.** *Een ogenblik onoplettendheid bij het gebruik van het elektrische gereedschap kan ernstige letsels tot gevolg hebben.*

- b) **Draag een persoonlijke beschermende uitrusting en altijd een veiligheidsbril.** *Het dragen van een persoonlijke beschermende uitrusting, zoals stofmasker, antislip veiligheidsschoenen, veiligheidshelm of gehoorbescherming, al naar gelang het gebruik van het elektrische gereedschap, vermindert het risico op verwondingen.*

- c) **Vermijd het per ongeluk in werking zetten. Ga na of het elektrische gereedschap is uitgeschakeld voordat u het op**

de voeding en/of de batterij aansluit, het opneemt of draagt.

Wanneer u bij het dragen van het elektrische gereedschap de vinger aan de schakelaar hebt of het elektrische gereedschap ingeschakeld aan de stroomvoorziening aansluit, kan dit ongevallen tot gevolg hebben.

- d) Verwijder de instelgereedschappen of schroevendraaiers voordat u het elektrische werktuig inschakelt.** *Een gereedschap dat of sleutel die zich in een draaiend deel van het elektrische gereedschap bevindt, kan letsels tot gevolg hebben.*
- e) Vermijd een abnormale lichaamshouding. Zorg voor een goede stand en zorg altijd voor evenwicht.** *Daardoor kunt u het elektrische gereedschap in onverwachte situaties beter controleren.*
- f) Draag geschikte kleding. Draag geen wijde kleding of sieraden. Hou haren en kleding uit de buurt van bewegende delen.** *Loshangende kleding, sieraden of lang haar kan door bewegende delen worden gegrepen.*
- g) Wanneer stofafzuigende units en opvangunits gemonteerd kunnen worden, moeten ze aangesloten worden en op de juiste manier worden gebruikt.** *Gebruik van een stofafzuiginstallatie kan het gevaar op stof verminderen.*
- h) Laat u niet in slaap sussen door een vals veiligheidsgevoel en schuif de veiligheidsregels voor elektrische gereedschappen niet**

terzijde, ook als u na frequent gebruik vertrouwd bent met het elektrische gereedschap.

Achteloos handelen kan binnen een fractie van een seconde tot zware letsels leiden.

- 4) Gebruik en behandeling van het elektrische gereedschap**
 - a) Overbelast het elektrische gereedschap niet. Gebruik voor uw werk het daarvoor bedoelde elektrische gereedschap.** *Met het passende elektrische gereedschap werkt u beter en veiliger in het aangegeven werkzone.*
 - b) Gebruik geen elektrisch gereedschap waarvan de schakelaar defect is.** *Elektrisch gereedschap dat niet meer kan worden in- of uitgeschakeld, is gevaarlijk en moet worden gerepareerd.*
 - c) Trek de stekker uit de stekkerdoos en/of verwijder een verwijderbare batterij voordat u toestelinstellingen uitvoert, onderdelen van inzetstukken verwisselt of het elektrische gereedschap weglegt.** *Deze preventieve maatregel verhindert het per ongeluk starten van het elektrische gereedschap.*
 - d) Bewaar niet-gebruikte elektrische gereedschappen uit de buurt van kinderen. Laat niemand het elektrische gereedschap gebruiken die er niet mee overweg kan of deze instructies niet heeft gelezen.** *Elektrische gereedschappen zijn gevaarlijk wanneer ze door*

onervaren personen worden gebruikt.

- e) **Onderhoud elektrische gereedschappen en inzetstukken zorgvuldig. Controleer of bewegende delen goed functioneren en niet vastzitten, of onderdelen gebroken of zodanig beschadigd zijn, dat de functie van het elektrische gereedschap wordt beïnvloed. Laat beschadigde delen voor het gebruik van het elektrische gereedschap repareren.** *Heel wat ongevallen zijn het gevolg van slecht gerepareerde elektrische gereedschappen.*
- f) **Houd gereedschappen die nodig zijn om te snijden scherp en schoon.** *Zorgvuldig onderhouden snijgereedschappen met scherpe snijkanten gaan minder snel vastzitten en zijn makkelijker te geleiden.*
- g) **Gebruik elektrische gereedschappen, accessoires, gebruikte gereedschappen enz. volgens deze aanwijzingen. Houd daarbij rekening met de arbeidsvoorwaarden en het te verrichten werk.** *Het gebruik van elektrische gereedschappen voor andere dan de bedoelde toepassingen kan tot gevaarlijke situaties leiden.*
- h) **Houd de grepen en greepvlakken droog, schoon en vrij van olie en vet.** *Met glibberige grepen en greepvlakken is een veilige bediening en controle van het elektrische gereedschap niet mogelijk in onvoorziene situaties.*

5) Service

- a) **Laat uw elektrische gereedschap alleen door gekwalificeerd vakkundig personeel of alleen met originele onderdelen repareren.** *Op die manier wordt gegarandeerd dat de veiligheid van het elektrische gereedschap wordt gewaarborgd.*

Veiligheidsrichtlijnen voor slagschroevendraaiers

Veiligheidsrichtlijnen voor alle werkzaamheden

- a) **Hou het elektrisch gereedschap vast aan de geïsoleerde grepen als u werken uitvoert waarbij het gebruikte gereedschap of de schroeven verborgen stroomleidingen kunnen raken.** *Het contact met een leiding onder spanning kan ook metalen toestelonderdelen onder spanning zetten en tot een elektrische schok leiden.*
- b) **Draag gehoorbescherming terwijl u met de slagschroevendraaier werkt.** *Door de invloed van lawaai kan er gehoorverlies ontstaan.*
- c) **Hou het elektrische gereedschap bij het starten altijd goed vast.** *Er kunnen tijdens het vast- en losdraaien van schroefverbindingen kort hoge reactiemomenten optreden.*
- d) **Wacht tot alle delen van het elektrische gereedschap volledig tot stilstand zijn gekomen voor u het weglegt.** *Het plaatsingsgereedschap kan blijven haken en ertoe leiden dat u de controle over het elektrische gereedschap verliest.*

4. Vóór gebruik

⚠ WAARSCHUWING!

Trek de netstekker uit het stopcontact voordat u gaat instellen of klein resp. groot onderhoud gaat plegen

Slagschroevendraaier en inhoud van het pakket controleren

- Neem de slagschroevendraaier en de accessoires uit de verpakking.
- Controleer of de inhoud van het pakket volledig is (zie hoofdstuk Inhoud pakket / Deelomschrijving).
- Controleer of de slagschroevendraaier of de accessoires beschadigd zijn.
- Gebruik de slagschroevendraaier niet bij schade of als er onderdelen ontbreken. Wend u tot fabrikant via de servicelocatie die op de garantiekaart staat aangegeven.

Bit monteren / verwijderen (afb. A)

⚠ WAARSCHUWING!

Gebruik uitsluitend slagbits die geschikt zijn om te gebruiken met de slagschroevendraaier.

- Schuif de vierkante opening van de gewenste boorkop **7** op de gereedschaphouder **5**.
- Vergewis u ervan dat de bit vastzit.
- Om de bit te verwijderen trekt u hem van de gereedschaphouder af.



Laat de bit een paar keer stationair draaien en controleer op het zicht of het aangebrachte gereedschap recht draait.

5. Toepassing

Aansluiten op het net

De slagschroevendraaier is voor gebruik met nominale ingangsspanning van 230 V~ / 50 Hz gebouwd en is geïsoleerd. Steek de netstekker in een correct geïnstalleerd stopcontact dat voldoet aan de 'Technische gegevens'. Als de werkzone niet in de buurt van het stopcontact ligt, kunt u een verlengkabel gebruiken. Hierbij moet de doorsnede van de verlengkabel ten minste 1,5 mm² bedragen. Vraag indien nodig bij de aankoop advies in de vakhandel. Hou de verlengkabel zo kort mogelijk. Let erop dat niemand over de verlengkabel kan struikelen.

In- en uitschakelen (afb. B)

Inschakelen:

- Aan-uitschakelaar **4** indrukken.



De slagschroevendraaier start met een maximaal toerental.

Uitschakelen:

- Aan-uitschakelaar **4** loslaten.

Omschakelen rechts-/ linksdraaiend (afb. C)

⚠ LET OP!

Voer de wissel van de draairichting alleen uit als de schroefboormachine stilstaat. Door op een veilige manier te wisselen vermijdt u schade aan de aandrijving.

- Kies de draairichting voor door op de draairichtingschakelaar [2] te drukken.

Schakelaar pijlrichting naar voor (pijlrichting naar boorhouder):

- Rechtsdraaiend: Het maximale torsiemoment is begrensd tot 100 Nm.

Schakelaar pijlrichting naar achter (pijlrichting van boorhouder weg):

- Linksdraaiend: Het maximale torsiemoment is begrensd tot 500 Nm.

Schroefverbindingen aandraaien/losdraaien

- Monteer een bit [7] op de gereedschaphouder [5] (zie hoofdstuk 'Bit monteren / verwijderen').
- Kies de rotatierichting (zie hoofdstuk 'Omschakelen rechts-/linksdraaiend').
- Plaats de boorkop op de zeskantmoer of -schroef.
- Druk de aan-uitschakelaar in [4].
- Laat de aan-uitschakelaar los zodra de schroefverbinding in de gewenste stand staat.



Het (maximale) draaimoment ontstaat uit het aantal slagen en is afhankelijk van de duur van de slagen.

Controleer het feitelijke draaimoment bij de montage van de banden of gelijkaardige activiteiten altijd met een torsiesleutel en respecteer hierbij de aanbevelingen van de fabrikant.

6. Onderhoud, reiniging, opslag en transport

⚠ WAARSCHUWING!

Trek de netstekker uit het stopcontact voordat u gaat instellen of klein resp. groot onderhoud gaat plegen

Onderhoud

De slagschroevendraaier is onderhoudsvrij. Gebruik alleen vervangonderdelen / accessoires van producenten of gemachtigde professionele werkplaatsen.

Reparaties mogen alleen door experts of een gemachtigde serviceplaats worden uitgevoerd. Experts zijn mensen met de juiste professionele opleiding en ervaring die de eisen bij de constructie en de vormgeving van het artikel kennen en op de hoogte zijn van de veiligheidsvoorschriften.

Hou uw gereedschap altijd scherp. Slijp die altijd met een geschikt gereedschap volgens aanbeveling van de producent van het gereedschap.

Reiniging

Opslag

Transport

Vervanging van de koolborstels (afb. D)

⚠ LET OP!

Gebruik alleen geschikte koolborstels. Contacteer bij twijfel de fabrikant.

Vervang de koolborstels altijd per twee op de twee zijden tegelijk.

- Schroef de koolborstelkap [1] eraf met een schroevendraaier.
- Neem de koolborstel eruit.
- Vervang de koolborstel door een nieuwe reservekoolborstels [6].
- Draai de koolborstelkap weer dicht.
- Herhaal de procedure op de kant ertegenover.

Vervangen van de aansluitkabel

Als het aansluitsnoer van dit toestel wordt beschadigd, moet het door de fabrikant, zijn klantendienst of een gelijkaardig gekwalificeerd persoon worden vervangen

Reiniging

⚠ WAARSCHUWING!

Let erop, dat er geen vocht in het binnenste van de slagschroevendraaier komt.

- Reinig de slagschroevendraaier regelmatig met een droge doek. Gebruik in geen geval scherpe en/of schurende reinigings- of oplosmiddelen. Laat alle delen daarna volledig drogen.
- Zorg ervoor dat de verluchtungspleuven open blijven en reinig de behuizing van de machine regelmatig met een zachte doek.

Opslag

- Verwijder het inzetstuk voor elk transport (zie hoofdstuk 'Bit monteren / verwijderen')
- Reinig de slagschroevendraaier vóór de opslag.
- Als u de slagschroevendraaier niet gebruikt, berg hem dan op in een veilige, koele, droge en goed verluchte plaats buiten bereik van kinderen.
- Berg de slagschroevendraaier op bij een omgevingstemperatuur van 0 - 40 °C.

Transport

- Verwijder het inzetstuk voor elk transport (zie hoofdstuk 'Bit monteren / verwijderen')
- Bescherm de slagschroevendraaier tijdens het transport tegen schokken en trillingen en gebruik de originele verpakking.
- Draag de slagschroevendraaier altijd aan de daarvoor voorziene handgreep **3**.

7. Storingopzoeking

Probleem	Mogelijke oorzaken	Oplossing
De slagschroevendraaier start niet op.	Kabel beschadigd.	Controleer de kabel.
	Zekering gevallen.	Controleer de zekeringen in de zekeringskast.
	Schakelaar defect.	Laat de schakelaar vervangen in een werkplaats.
Slagschroevendraaier draait maar de bit niet.	Bit niet correct gemonteerd.	Controleer of de bit volledig in de gereedschaphouder zit en vastgeklit is.

8. Geluids- en trillinginformatie

Geluidsemissiewaarden

Gemeten conform EN 62841. Het geluid op de werkplaats kan 80 dB (A) overschrijden, in dat geval zijn beschermende maatregelen voor de gebruiker vereist (geschikte gehoorbescherming dragen).

Geluidsdrukniveau: L_{pA} 99,8 dB(A)

Geluidsdrukniveau: L_{wA} 107,8 dB(A)

Marge: K_{pA}/K_{wA} 3 dB

Vibratie-informatie

Vastdraaien van schroefverbindingen bij maximaal draaimoment.

Trillingsemissiewaarde: a_h 15,832 m/s²

Marge: K 1,5 m/s²

De opgegeven totale trillingswaarden en de opgegeven geluidsemissiewaarden zijn gemeten tijdens een genormeerde testprocedure en kunnen worden gebruikt om een elektrisch gereedschap met een ander te vergelijken.

De opgegeven totale trillingswaarden en de opgegeven geluidsemissiewaarden kunnen ook worden gebruikt voor een voorlopige inschatting van de belasting.

⚠ WAARSCHUWING!

De trillingen en geluidsemissies tijdens het werkelijke gebruik van het elektrische gereedschap kunnen afwijken van de invoerwaarden, afhankelijk van de manier waarop het elektrische gereedschap gebruikt wordt, in het bijzonder welk type werkstuk wordt bewerkt..

Respecteer de noodzaak om veiligheidsmaatregelen vast te leggen die de operator moeten beschermen, die op een inschatting van de trillingbelasting tijdens de werkelijke gebruiksomstandigheden berusten (hierbij moeten alle onderdelen van de bedrijfscyclus worden betrokken, bijvoorbeeld de periodes tijdens dewelke het elektrische gereedschap is uitgeschakeld en die wanneer het is ingeschakeld, maar zonder belasting draait).

9. Recyclage

Verpakking afvoeren



Sorteer de verpakking. Geef het karton en de doos mee bij het oud papier en doe folie bij het recycleerbare afval.

Slagschroevendraaier afvoeren



Dit symbool wijst er op, dat dit product conform de Richtlijn voor gebruikte elektrische en elektronische toestellen (2012/19 EU) en de nationale

wetgeving niet mag worden afgevoerd via het huisvuil. Dit product moet bij een daartoe voorzien inzamelpunt worden afgegeven. Dit kan bijvoorbeeld door het in te leveren bij de aankoop van een gelijkaardig product of door het in te leveren bij een erkend inzamelpunt voor recyclage van gebruikte elektrische en elektronische toestellen. De onoordeelkundige omgang met gebruikte apparaten kan op basis van potentieel gevaarlijke stoffen, die vaak voorkomen in gebruikte elektrische en elektronische toestellen, negatieve effecten hebben op het milieu en de menselijke gezondheid. Door de oordeelkundige afvoer van dit product draagt u bovendien bij tot een effectief gebruik van de natuurlijke grondstoffen. Informatie over inzamelpunten voor gebruikte apparaten is beschikbaar bij de plaatselijke overheid, de openbare afvalverwerkingsmaatschappij, een erkend punt voor de verwerking van gebruikte elektrische en elektronische toestellen of bij het huisvuilbedrijf. Verwijder ook de verpakking van het product op een milieuvriendelijke manier in de aangewezen inzamelcontainers.

10. Conformiteitsverklaring

U vindt de conformiteitsverklaring van de EU op de voorlaatste pagina van deze handleiding.

11. Garantie

Garantie van de firma Walter Werkzuige Salzburg GmbH

Geachte klant,

Op dit toestel krijgt u 3 jaar garantie vanaf de datum van aankoop. Indien dit product gebreken vertoont, heeft u wettelijke rechten tegenover de verkoper van het product. Deze wettelijke rechten worden niet ingeperkt door onze hieronder omschreven garantie.

Garantievoorwaarden

De garantieperiode start vanaf de datum van aankoop. Bewaar de originele kassabon op een veilige plek. Dat document is nodig als bewijs voor de aankoop. Als er binnen drie jaar na de datum van aankoop een materiaal- of fabricagefout zichtbaar wordt, zullen wij het product - volgens onze keuze - voor u gratis repareren of vervangen. Deze waarborg veronderstelt dat binnen de periode van drie jaar het defecte toestel en het aankoopbewijs (kassabon) worden voorgelegd en dat schriftelijk kort beschreven wordt waaruit het gebrek bestaat en wanneer het is opgetreden.

Als het defect door onze garantie wordt gedekt, krijgt u het gerepareerde product terug of ontvangt u een nieuw product. Er begint geen nieuwe garantieperiode door een reparatie of een vervanging.

Garantieperiode en wettelijke claims vanwege gebreken

De garantieperiode wordt niet verlengd door de kwaliteitsgarantie. Dat geldt ook voor vervangen of gerepareerde onderdelen. Schade en gebreken die eventueel bij de aankoop al aanwezig waren, moeten onmiddellijk na het uitpakken worden gemeld. Na de afloop van de garantietijd moet er voor eventuele reparaties betaald worden.

Garantieniveau

Het toestel wordt zorgvuldig volgens strenge kwaliteitsrichtlijnen geproduceerd en voor de levering zorgvuldig getest. De garantie geldt voor materiaal- en fabricagefouten. Deze garantie geldt niet voor productonderdelen die aan normale slijtage onderhevig zijn en daarom als slijtstukken beschouwd kunnen worden of voor beschadigingen aan breekbare onderdelen, bv. schakelaars,

accu's of onderdelen die van glas zijn.

Deze garantie vervalt als het product beschadigd werd, niet correct gebruikt of onderhouden werd. Voor een correct gebruik van het product moeten alle richtlijnen die in de gebruiksaanwijzing staan exact worden opgevolgd. Gebruiksdoelen en handelingen die in de gebruiksaanwijzing worden afgeraden of waartegen wordt gewaarschuwd, moeten absoluut worden vermeden.

Het product is uitsluitend bestemd voor privégebruik en niet voor commercieel gebruik. Bij misbruik en onjuiste behandeling, gebruik van geweld en bij ingrepen die niet werden uitgevoerd door onze geautoriseerde servicedienst, vervalt de garantie.

Afhandeling in geval van garantie

Om een snelle verwerking van uw zaak te garanderen, gelieve de volgende richtlijnen op te volgen:

- Hou voor alle aanvragen de kassabon en het artikelnummer (bv. IAN 12345) bij de hand als bewijs voor de aankoop.
- Het artikelnummer vindt u op het kenplaatje, gegraveerd, op het titelblad van uw gebruiksaanwijzing (onderaan links) of als sticker op de achter- of onderkant.
- Mochten er fouten bij het functioneren of andere gebreken optreden, neem dan onmiddellijk telefonisch of via mail contact op met de hieronder vermelde serviceafdeling.
- Een product dat als defect is geregistreerd, kunt u dan portvrij naar het serviceadres sturen dat u werd meegedeeld, samen met het aankoopbewijs (kassabon) en de omschrijving van het gebrek en wanneer het is opgetreden.

Op www.lidl-service.com kunt u deze en heel wat andere handboeken, productfilmpjes en software downloaden.

12. Service

NL

WALTER Benelux

E-Mail : service-walter@rothenberger.com

Tel.: +32 3 877 22 77; 00800 925 837 88

IAN 419073_2210

Leverancier

Gelieve er rekening mee te houden dat het onderstaand adres geen serviceadres is.

Contacteer eerst de hierboven vermelde servicediensten.

Walter Werkzeuge Salzburg GmbH

Gewerbeparkstr. 9, 5081 Anif, Oostenrijk



-
- (EN) ORIGINAL EU/EC DECLARATION OF CONFORMITY**
We (4) expressly declare, under our sole responsibility, that the object (1) of this declaration is in conformity with all relevant provisions of the following Union harmonisation legislation (2).
References to the harmonised standards used (3).
The technical file is available from: (4).
-
- (DE) ORIGINAL EU/EG KONFORMITÄTSERKLÄRUNG**
Wir (4) erklären ausdrücklich und in alleiniger Verantwortung, dass der Gegenstand (1) dieser Deklaration allen einschlägigen Bestimmungen der nachfolgenden Harmonisierungsrechtsvorschriften der Union (2) entspricht.
Fundstellen der angewandten harmonisierten Normen (3).
Technische Unterlagen erhältlich bei: (4).
-
- (FR) ORIGINAL DÉCLARATION DE CONFORMITÉ UE/CE**
Nous (4) déclarons expressément et sous notre seule responsabilité que l'objet (1) de cette déclaration est conforme à la législation d'harmonisation de l'Union suivante (2).
Références des normes harmonisées pertinentes appliquées (3).
Documents techniques disponibles auprès de: (4).
-
- (NL) ORIGINEEL EU / EG-VERKLARING VAN OVEREENSTEMMING**
Wij (4) verklaren uitdrukkelijk en onder onze eigen verantwoordelijkheid, dat het object (1) van deze verklaring in overeenstemming is met alle relevante bepalingen van de volgende harmonisatiewetgeving van de Unie (2).
Verwijzingen naar de toegepaste geharmoniseerde normen (3).
Technische documentatie is verkrijgbaar bij: (4).
-
- (CZ) ORIGINAL EU/ES PROHLÁŠENÍ O SHODĚ**
Výslovně a ve vylučné odpovědnosti prohlašujeme (4), že předmět (1) tohoto prohlášení odpovídá všem příslušným ustanovením následujících harmonizačních právních předpisů unie (2).
Místa uložení aplikovaných harmonizovaných norem (3).
Technické podklady lze obdržet u: (4).
-
- (PL) ORYGINALNY DEKLARACJA ZGODNOŚCI UE/WE**
Wyraźnie (4) deklarujemy, na naszą własną odpowiedzialność, że przedmiot (1) tej deklaracji jest w zgodzie ze wszystkimi odnośnymi postanowieniami następującej unijnej legislacji harmonizacyjnej (2).
Użyte odsyłacze do norm zharmonizowanych (3).
Dokumentacja techniczna jest dostępna w: (4).
-
- (SK) ORIGINAL PREHLÁSENIE O ZHODE S EÚ/ES**
Výslovnou a vylučnou zodpovednosťou nášho výhradnej zodpovednosti, že objekt (1) tohto prehlásenia je v súlade so všetkými príslušnými ustanoveniami nasledujúcej harmonizačnej legislatívy Unie (2).
Referencie k použitým harmonizačným normám (3).
Technický súbor je dostupný u: (4).
-
- (ES) ORIGINAL DECLARACIÓN DE CONFORMIDAD UE/CE**
Nosotros (4) declaramos expresamente y bajo nuestra propia responsabilidad que el objeto (1) de la presente declaración cumple todas las disposiciones pertinentes de la legislación de armonización de la Unión (2).
Referencias de las normas armonizadas aplicadas (3).
Documentación técnica disponible en: (4).
-
- (DK) ORIGINAL EU/EF-OVERENSSTEMMELSESERKLÆRING**
Vi (4) erklærer på eget ansvar, at det objekt (1) der er omfattet af denne erklæring er i overensstemmelse med alle relevante bestemmelser i følgende EU-harmoniseringslovgivning (2).
Henvisninger til de anvendte harmoniserede standarder (3).
Den tekniske fil er tilgængelig fra: (4).
-
- (IT) ORIGINALE DICHIARAZIONE DI CONFORMITÀ UE/CE**
Dichiariamo (4) espressamente e sotto la nostra responsabilità che l'oggetto (1) della presente dichiarazione è conforme a tutte le disposizioni pertinenti delle seguenti leggi di armonizzazione dell'Unione (2).
Riferimenti alle norme armonizzate applicate (3).
Documenti tecnici disponibili presso: (4).
-
- (HU) EREDETI EU/EK MEGFELELŐSÉGI NYILATKOZAT**
Felelősségünk teljes tudatában kijelentjük (4), hogy a jelen nyilatkozat tárgya (1) megfelel az alábbi uniós harmonizációs jogszabályok releváns rendelkezéseinek (2).
A felhasznált harmonizált szabványok hivatkozásai (3).
A műszaki dokumentáció elérhető az alábbi helyen: (4).
-
- (SI) PRVOTNI IZJAVA EU/ES O SKLADNOSTI**
Izrecno in s polno odgovornostjo izjavljamo (4), da predmet (1) te izjave izpolnjuje vse zadevne določbe naslednjih usklajenih predpisov Unije (2).
Sklicevanje na uporabljene usklajene standarde (3).
Tehnična dokumentacija je na voljo pri: (4).
-

**IZVORNA EU/EZ IZJAVA O SUKLADNOSTI**

Izričito i po našoj isključivoj (4) odgovornosti izjavljujemo da je objekt (1) ove deklaracije u skladu sa svim relevantnim odredbama sljedećih zakonskih propisa Unije o usklađenosti (2).

Preporuke za primijenjene usklađene norme (3).

Tehnička dokumentacija dostupna je kod: (4).

**DECLARAȚIE DE CONFORMITATE ORIGINALĂ UE/CE**

Declarăm în mod expres, pe propria răspundere, că obiectul (1) al prezentei declarații este în conformitate cu toate dispozițiile relevante ale următoarei legislații de armonizare a Uniunii (2).

Trimiteri la standardele armonizate aplicate (3).

Documentația tehnică este disponibilă la: (4).

**ОРИГИНАЛНА ЕС/ЕО ДЕКЛАРАЦИЯ ЗА СЪОТВЕТСТВИЕ**

Ние (4), изрично декларираме на собствена отговорност, че артикулет (1) за който се отнася тази декларация е в съответствие с всички приложими изисквания на хармонизираното законодателство на Съюза (2).

Референции към използваните хармонизирани стандарти (3).

Техническото досие се предлага от: (4).

**ΠΡΩΤΟΤΥΠΗ ΔΗΛΩΣΗ ΣΥΜΜΟΡΦΩΣΗΣ ΕΕ/ΕΚ**

Δηλώνουμε ρητά και με δική μας ευθύνη ότι το αντικείμενο (1) της παρούσας Δήλωσης αντιστοιχεί στις σχετικές διατάξεις των παρακάτω νομοθετικών πράξεων εναρμόνισης της Ένωσης (2).

Στοιχεία των εφαρμοσμένων εναρμονισμένων προτύπων (3).

εχνικός φάκελος διαθέσιμος στο: (4).

(1)	(2)	(3)
Electric impact wrench Elektro-DrehSchlagschrauber Visseu à chocs électrique Elektrische slagschroevendraaier Elektrický rázový utahovák Elektryczna wkrętarka udarowa Elektrický otočný rázový utahovák Atornillador de impacto eléctrico Elektrisk slagskruenøgle Avvitatore a impulsì elettrico Rotációs ütvecsavarozó Električni rotacijski udarni vijčnik Električni udarni odvijač Mašinà electrică de înșurubat cu impact Електрически гайковерт Ηλεκτρικό κρουστικό καταβίδι	2006/42/EC	EN 62841-1:2015/A11:2022; EN 62841-2-2:2014
	2014/30/EU	EN IEC 55014-1:2021; EN IEC 55014-2:2021; EN IEC 61000-3-2:2019/A1:2021; EN 61000-3-3:2013/A2:2021
Mod.: PDSSE 550 A1	2011/65/EU+(EU)2015/863	EN IEC 63000:2018

The object of the declaration described above is in conformity with Directive 2011/65/EU of the European Parliament and of the Council of 8 June 2011 on the restriction of the use of certain hazardous substances in electrical and electronic equipment (*OJ L 174, 1.7.2011, p. 88).

(4)
Walter Werkzeuge Salzburg GmbH Gewerbeparkstr. 9, 5081, Anif, Austria

Christian Huber
Product Manager
Anif, 17.03.2023

Walter Werkzeuge Salzburg GmbH

Gewerbeparkstr. 9

5081 Anif, Österreich

V. 1.0

Status van de informatie:

06/2023

IAN 419073_2210