

No: 1157

KIDS' PICNIC TABLE

(GB)

KIDS' PICNIC TABLE

Instructions for use

(HU)

GYERMEK ÜLŐGARNITÚRA

Használati útmutató

(SI)

OTROŠKA SEDEŽNA GARNITURA

Navodila za uporabo

(CZ)

DĚTSKÉ POSEZENÍ

Návod k použití

(SK)

DETSKÁ SÚPRAVA NA SEDENIE

Inštrukcie na používanie

(DE)

(AT)

(CH)

KINDER-SITZGARNITUR

Gebrauchsanleitung

IAN 435270_2304



You will need:
 Amire szüksége van:
 Potrebujete:
 Potřebujete:
 Sie benötigen:

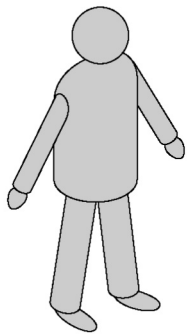

1 Pers.

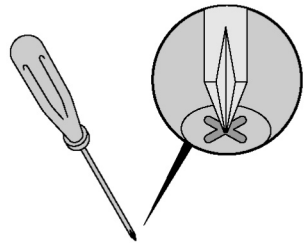

Parts:
 Alkatrészek:
 Sestavni deli:
 Díly:
 Části:
 Teile:

<p>1 32x \varnothing 3,5mm x 45mm</p>	<p>2 16x \varnothing 6mm x 45mm</p>	<p>3 1x</p>
--	--	--------------------

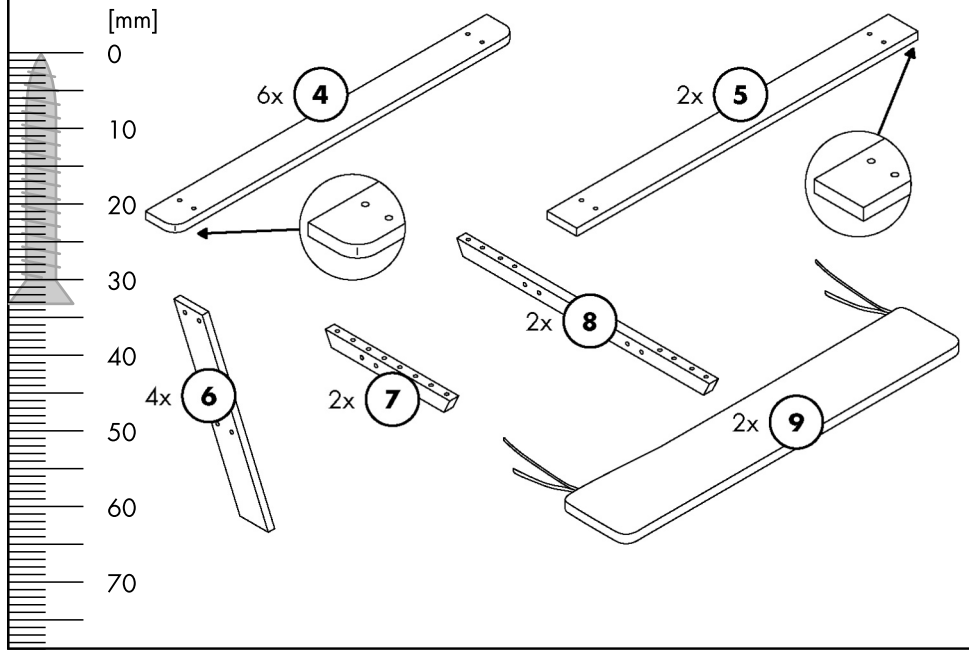

GB	Operation and Safety Notes	Page	4
HU	Üzemeltetési és biztonsági utasítások	Oldal	6
SI	Operativna in varnostna navodila	Stran	8
CZ	Provozní a bezpečnostní pokyny	Strana	10
SK	Prevádzkové a bezpečnostné pokyny	Strana	12
DE / AT / CH	Bedienungs- und Sicherheitshinweise	Seite	14

IMPORTANT! KEEP FOR FUTURE REFERENCE. PLEASE READ CAREFULLY.

Assembly instructions

With the purchase of this solid wood item you have acquired a high quality product. Prior to the assembly, we recommend that you read the instructions carefully to ensure a trouble-free construction. Before you begin the assembly, please check the completeness of all parts supplied. During the assembly make sure that all parts are initially loosely connected to each other and only tighten their connections when the assembly is completed.

Safety instructions

WARNING!

Ingestion and choking hazard!

If children play with the packaging or with small parts, they can swallow them and suffocate them!

- Do not let children play with the packaging film.
- Keep children away when you remove the play table from the packaging and assemble it.
- Let the game table unpacked and mounted by an adult.
- You should immediately remove the entire original packaging.

WARNING!

Seating for children under a window can serve as a step for the child and cause the child to fall out of the window.

WARNING!

Care must be taken that the product is not placed near open fire or other strong heat sources.

WARNING!

The piece of furniture in the vicinity of another product that could present an external Choking or Strangulation, e.g. strings, blind, curtain cords or the like.

Safety instructions

- Installation must be done without children.
- The article is not to be used if screws or other parts are missing or damaged.
- Danger of injury! Damaged or incorrectly installed parts can affect the safety and functionality of the product.
- Recommended for children of 2-7 in age
- If the children's seating arrangement is assembled by adults, they should immediately dispose of the entire original packaging, since the foil packaging poses a hazard for children (danger of suffocation!).
- Teach the children how to properly use the children's seating arrangement and never leave it unattended while they are playing.
- Check the wooden parts of the children's seating arrangement from time to time for worn or broken places and smooth them again with sandpaper.

- Perform the assembly of the children's seating arrangement on a level as possible base-surface within a spacious environment.
- The seating surfaces of the children's seating arrangement can withstand a load of a maximum of 100kg.

CAUTION!

The assembly may only be executed by adults.

Please use to the provided Allen wrench and a screwdriver for the assembly.

Note

The design of the product complies with DIN EN 17191:2019-07.

Maintenance instructions

During the use of the product the screws should be tightened from time to time in order to ensure that everything is fixed firmly and nothing is loose.

The product is made of solid wood. Irregularities in color and structure are characteristic of a natural product made of wood and do not constitute a defect. Long periods of warm weather can cause drying cracks, which the manufacturer cannot avoid.

The wood of the seating arrangement is treated with an environmentally friendly water-based saliva and sweat-proof coating, and is therefore only semi-weatherproof. To prevent weathering and mildew formation it is recommended to treat the wood with an appropriate wood stain, and to repeat the process annually.

We recommend a dry place with sufficient air circulation for storage in the winter.

Disposal

Please dispose of the packaging and disused products at local recycling centres.

Guarantee

This device comes with a 3-year guarantee from the date of purchase.

The warranty period begins on the date of purchase. Please keep the original receipt safe. This is required as proof of purchase. If a material or manufacturing defect occurs within three years from the date of purchase of this product, we will – at our option – repair the product for you free of charge, replace it or refund the purchase price. This guarantee requires that the defective device and the receipt are presented within the three-year period and that a brief written description is given of the nature of the defect and when it occurred.

If the defect is covered by our warranty, you will receive the repaired product or a new product.

Repairing or replacing the product does not start a new warranty period.

Service

This product is subject to strict quality assurance. Should a defect nevertheless occur, we ask that you contact our customer service.

Qsource GmbH, Auguste-Baur-Str. 1, D-22587 Hamburg,

Tel.: 0049/40/87932653, fax: 0049/40/87932637,

e-mail: service@qsource.de

You can reach us Monday to Friday from 8 a.m. to 4 p.m.

FONTOS! HOGY A KÉSŐBBI HIVATKOZÁSHOZ MEGŐRIZZE: FIGYELMESEN OLVASSA EL

Összeszerelés - bevezető

Ezzel a tömörfából készült homokozó egy kiváló minőségű termékre tett szert. Összeszerelés előtt a surlódásmentes szerelés érdekében ajánlott az összeszerelési útmutató gondos átolvasása.

A szerelés megkezdése előtt kérem, ellenőrizze, hogy minden alkatrész kiszállításra került-e. Az összeszerelésnél ügyeljen arra, hogy minden alkatrészt először lazán kössön össze egymással, és csak a végén húzza meg szorosan ezeket.

Biztonsági utasítások

Figyelem!

Lenyelés és fulladásveszély!

Ha a gyerekek játszanak a csomagolással vagy kis részekkel, lenyelhetik és megfojthatják őket!

- Ne hagyja, hogy a gyerekek játszanak a csomagolófilmmel.
- Tartsa távol a gyerekeket, amikor eltávolítja a játékasztalt a csomagolásból és összeszereli.
- Pakolja ki a játékasztalt és szerelje fel egy felnőtt.
- Azonnal távolítsa el a teljes eredeti csomagolást.

Figyelem!

Az ablak alatti gyermekülés a gyermek számára lépésként szolgálhat, ami miatt a gyermek kiesik az ablakon.

Figyelem!

Ügyelni kell arra, hogy a terméket ne helyezték nyílt tűz vagy más erős hőforrás közelébe.

Figyelem!

A bútordarab egy másik termék közelében, amely külső fojtogatást vagy fojtogatást okozhat, pl. húrok, vakok, függönykábelek vagy hasonlóak.

Hulladék-eltávolítás

A csomagolásokat, valamint az elhasznált termékeket kérjük leadni a regionális újrahasznosító helyeken.

Biztonsági útmutató

- Az összeszerelést gyermekek nélkül végezze.
- Ne használja az árucikket, ha csavarok vagy alkatrészek hiányoznak, vagy ha azok megsérültek.
- Sérülésveszély! A sérült vagy hibásan összeszerelt alkatrészek csökkenthetik a termék biztonságát és működését.
- 2-7 éves gyermekek számára ajánlott.
- Amennyiben a homokozót felnőttek állítják össze, azonnal távolítsa el a teljes eredeti csomagolást, mivel a gyerekekre veszélyes lehet a csomaghoz mellékelt csomagolófólia (fulladásveszély!)
- Magyarozza el a gyermekek részére a gyermek ülőgarnitúra helyes használatát és soha ne hagyja őket felügyelet nélkül játék közben.

- Időről időre ellenőrizze, hogy a gyermek ülőgarnitúra fa alkatrészein található-e megrongálódott felület, hogy ezeket csiszolópapírral simára tudja csiszolni.
- Gyermek ülőgarnitúra összeszerelés lehetőleg szabad környezetben, egyenletes talajon.
- A gyermek ülőgarnitúra ülőfelülete maximum 100 kg-ig terhelhető.

Megjegyzés

A termék kialakítása megfelel a DIN EN 17191:2019-07 szabványnak.

FIGYELEM!

A szerelést kizárólag felnőttek végezhetik.

Az összeszereléshez kérjük, használja a mellékelt imbuszkulcsot és használjon egy csavarhúzó.

Karbantartási útmutató

A termék használata során a csavarokat időnként meg kell húzni annak érdekében, hogy minden szilárdan rögzítve legyen, és semmi se lazuljon meg.

A termék tömör fából készült. A szín- és szerkezeti egyenetlenségek a fából készült természetes termékekre jellemzőek, és nem minősülnek hibának. A hosszú ideig tartó meleg időjárás száradási repedéseket okozhat, amelyeket a gyártó nem tud elkerülni.

Az ülőgarnitúra faanyaga környezetbarát, vízbázisú nyál- és izzadságálló bevonattal van kezelve, ezért csak félig időjárásálló. Az időjárás és a penészképződés megelőzése érdekében javasolt a fát megfelelő fapáccal kezelni, és az eljárást évente megismételni.

A téli tároláshoz száraz, megfelelő légáramlású helyet ajánlunk.

Garancia

Erre a készülékre a vásárlás dátumától számított 3 év garancia vonatkozik.

A jótállási idő a vásárlás napjával kezdődik. Kérjük, őrizze meg az eredeti nyugtát. Ez szükséges a vásárlás igazolásaként. Ha a termék vásárlásától számított három éven belül anyag- vagy gyártási hiba lép fel, a terméket – választásunk szerint – ingyenesen megjavítjuk, kicseréljük vagy visszatérítjük a vételárat. Ez a garancia megköveteli, hogy a hibás készüléket és a nyugtát három éven belül be kell mutatni, valamint rövid írásos leírást kell adni a hiba jellegéről és előfordulásának időpontjáról.

Ha a hibára garanciánk vonatkozik, a megjavított terméket vagy új terméket kapja meg. A termék javítása vagy cseréje nem indít új garanciális időszakot.

Szolgáltatások

Erre a termékre szigorú minőségbiztosítás vonatkozik. Ha ennek ellenére hiba lép fel, kérjük, forduljon ügyfélszolgálatunkhoz.

Qsource GmbH, Auguste-Baur-Str. 1, D-22587 Hamburg,

Telefon: 0049/40/87932653, fax: 0049/40/87932637, e-mail: service@qsource.de

Hétfőtől péntekig 8-16 óráig érhet el minket.

POMEMBNO! SHRANITE ZA POZNEJŠE SKLICEVANJE: SKRBNO PREBERITE

Navodila za sestavljanje

Z nakupom tega izdelka iz masivnega lesa, ste dobili zelo kakovosten izdelek. Pred sestavljanjem priporočamo, da skrbno preberete navodila za sestavljanje, da bi zagotovili nemoteno montažo. Pred začetkom montaže preverite, če so dobavljeni vsi sestavni deli. Pri sestavljanju pazite, da bodo vsi sestavni deli najprej sestavljeni z rahlo povezavo, šele na koncu pa vse dobro zategnite.

Pozor!

Nevarnost zaužitja in zadušitve!

Če se otroci igrajo z embalažo ali z majhnimi deli, jih lahko pogoltnejo in zadušijo! Otroci se ne smejo igrati s filmom o pakiranju.

- Držite otroke stran, ko odstranite igralno mizo iz ovojnine in jo sestavite.
- Naj igra miza razpakira in priklopi odrasla oseba.
- Takoj odstranite celotno originalno ovojnino.

Pozor!

Sedenje za otroke pod okno lahko služi kot korak za otroka in povzroči, da otrok pade skozi okno.

Pozor!

Paziti je treba, da izdelek ni v bližini odprtega ognja ali drugih močnih virov toplote.

Pozor!

Kos pohištva v bližini drug proizvod, ki lahko predstavljajo zunanje Zadušitve ali Zadavljenjem, npr. strune, slepi, zavese, vrvi ali podobno.

Odstranjevanje med odpadke

Embalažo in izdelke, ki jih ne potrebujete več, oddajte v območne zbiralnice za recikliranje.

Varnostna navodila

- Izdelka ne montirajte ob prisotnosti otrok.
- Izdelka ni dovoljeno uporabljati, če manjkajo vijaki ali sestavni deli, ali, če so poškodovani.
- Nevarnost poškodb! Poškodovani ali napačno nameščeni sestavni deli lahko vplivajo na varnost in delovanje izdelka.
- Priporočen za otroke od 2 do 7 let starosti.
- Če otroško sedežno garnituro sestavljajo odrasli, je treba najprej odstraniti vso embalažo, ker so lahko otroci ogroženi zaradi priloženih folij (nevarnost zadušitve!).
- Otrokom pojasnite pravilno ravnanje z otroško sedežno garnituro in jih med igro z njo ne puščajte brez nadzora.
- Občasno preverite, če niso leseni deli otroške sedežne garniture obrabljeni ali pokvarjeni in jih zgladite z brusilnim papirjem.
- Otroško sedežno garnituro montirajte na čim bolj ravni površini in brez ovir v okolici.
- Sedežne površine otroške sedežne garniture je dovoljeno obremeniti z največ 100 kg.

POZOR!

Izdelek smejo montirati le odrasli.

Za sestavljanje uporabite priložen ključ imbus in izvijač.

Opomba

Zasnova proizvoda je v skladu z DIN EN 17191:2019-07.

Navodila za vzdrževanje

Med uporabo izdelka je treba občasno priviti vijake, da zagotovite, da je vse trdno pritrjeno in da nič ni zrahljano.

Izdelek je izdelan iz masivnega lesa. Nepravilnosti v barvi in strukturi so značilne za naravni izdelek iz lesa in ne predstavljajo napake. Dolgotrajno toplo vreme lahko povzroči sušenje razpok, ki se jim proizvajalec ne more izogniti.

Les sedežne garniture je obdelan z okolju prijaznim premazom za zaščito pred znojem in slino na vodni osnovi, zato je le delno odporen na vremenske vplive. Za preprečevanje vremenskih vplivov in nastajanja plesni je priporočljivo, da les obdelamo z ustrezno lazuro in postopek ponovimo enkrat letno.

Za shranjevanje pozimi priporočamo suh prostor z zadostnim kroženjem zraka.

Napotek

Pri tem izdelku je opravljena najstrožja kontrola kakovosti. Če kljub pravilni uporabi tega izdelka pride do pomanjkljivosti vas prosimo, da se povežete z našo servisno službo. Za obdelavo garancijske storitve morate obvezno shraniti račun.

Odstranjevanje

Prosimo, da embalažo in rabljene izdelke vrnete v regionalne centre za recikliranje storitve

Garancija

Ta naprava ima 3-letno garancijo od datuma nakupa.

Garancijski rok začne teči z dnem nakupa. Prosimo, da originalni račun varno shranite. To je potrebno kot dokazilo o nakupu. Če se v treh letih od dneva nakupa tega izdelka pojavi napaka v materialu ali izdelavi, vam bomo izdelek po lastni izbiri brezplačno popravili, zamenjali ali povrnili kupnino. Ta garancija zahteva, da se okvarjena naprava in račun predložita v triletnem obdobju ter da je podan kratek pisni opis okvare in kdaj se je pojavila.

Če je napaka pokrita z našo garancijo, prejmete popravljen izdelek ali nov izdelek. Popravilo ali zamenjava izdelka ne začne nove garancijske dobe.

Storitve

Ta izdelek je predmet strogega zagotavljanja kakovosti. Če kljub temu pride do okvare, vas prosimo, da se obrnete na našo službo za pomoč strankam.

Qsource GmbH, Auguste-Baur-Str. 1, D-22587 Hamburg,

Telefon: 0049/40/87932653, faks: 0049/40/87932637, e-pošta: service@qsource.de

Dosežete nas lahko od ponedeljka do petka od 8. do 16. ure.

DŮLEŽITÉ, UCHOVEJTE PRO POZDĚJŠÍ POUŽITÍ: PEČLIVĚ PROČTĚTE

Návod k montáži

Zakoupením tohoto produktu z masivního dřeva jste získali prvotřídní produkt. Pro zaručení bezproblémové montáže doporučujeme si před začátkem montáže pečlivě přečíst návod k montáži. Před začátkem montáže zkontrolujte prosím úplnost všech dodaných dílů. Při montáži dbejte na to, aby byly všechny díly nejprve spojeny volně a napevno dotaženy až nakonec.

Bezpečnostní pokyny

Varování!

Požítí a nebezpečí udušení!

Pokud si děti hrají s obalem nebo s malými částmi, mohou je spolknout a udusit!

- Nenechte děti hrát si s obalovým filmem.
- Keep children away when you remove the play table from the packaging and assemble it.
- Rozbalte si hrací stůl a upevněte ho dospělý.
- Měl (a) byste okamžitě odstranit celý původní obal.

Varování!

Sezení pro děti pod oknem může sloužit jako krok pro dítě a způsobit dítě vypadnout z okna.

Varování!

Je třeba dbát na to, aby přípravek nebyl umístěn v blízkosti otevřeného ohně nebo jiných silných zdrojů tepla.

Varování!

Kus nábytku v blízkosti jiného výrobku, který by mohl představovat vnější škracení nebo uškracení, např. struny, slepé, záclonové šňůry nebo podobné.

Balení a také vysloužilé produkty odevzdejte prosím v místním sběrném dvoře k recyklaci.

Bezpečnostní pokyny

- Montáž je nutné provádět bez přítomnosti dětí.
- Výrobek se nesmí používat, pokud chybí nebo jsou poškozeny šrouby a jeho části.
- Nebezpečí zranění! Poškozené nebo chybně namontované díly mohou negativně ovlivnit bezpečnost a funkci výrobku.
- Doporučeno pro děti od 2 do 7 let.
- Jakmile je dětská sedací souprava dospělou osobou postavena, je třeba ihned odstranit veškeré části originálního balení, protože fóliový obal může ohrožovat děti (nebezpečí zadušení!)
- Vysvětlete dětem pravidla správného používání dětské sedací soupravy a nikdy je nenechávejte si hrát bez dozoru.
- Zkontrolujte čas od času dřevěné části dětské sedací soupravy na opotřebená nebo poškozená místa a případně je opět vyhlaďte brusným papírem.
- Montáž dětské sedací soupravy provádějte na rovném podkladu ve volném prostoru.
- Sedací plochy dětské sedací soupravy lze zatížit maximálně 100 kg.

POZOR!

Montáž smí provádět pouze dospělá osoba.

Pro sestavení použijte příložený inbusový klíč a šroubovák.

Poznámka

Konstrukce výrobku je v souladu s normou DIN EN 17191:2019-07.

Pokyny k údržbě

Během používání výrobku by měly být šrouby čas od času utaženy, aby bylo zajištěno, že je vše pevně upevněno a nic není uvolněno.

Výrobek je vyroben z masivního dřeva. Nepravidelnosti v barvě a struktuře jsou charakteristické pro přírodní produkt ze dřeva a nepředstavují vadu. Dlouhá období teplého počasí mohou způsobit praskliny při vysychání, kterým se výrobce nevyhne.

Dřevo sedací soupravy je ošetřeno ekologickým nátěrem odolným proti slinám a potu na vodní bázi, a je tedy pouze částečně odolné vůči povětrnostním vlivům. Aby se zabránilo povětrnostním vlivům a tvorbě plísní, doporučuje se ošetřit dřevo vhodným mořidlem a postup každoročně opakovat.

Pro uskladnění v zimním období doporučujeme suché místo s dostatečnou cirkulací vzduchu.

Likvidace

Balení a také vysloužilé produkty odevzdejte prosím v místním sběrném dvoře k recyklaci.

Záruka

Na toto zařízení se vztahuje 3letá záruka od data nákupu.

Záruční doba začíná dnem nákupu. Uchovejte si prosím originál účtenky. Toto je vyžadováno jako doklad o koupi. Pokud se během tří let od data zakoupení tohoto produktu objeví materiálová nebo výrobní vada, produkt vám – dle našeho uvážení – zdarma opravíme, vyměníme nebo vrátíme kupní cenu. Tato záruka vyžaduje předložení vadného zařízení a účtenky ve lhůtě tří let a stručný písemný popis povahy vady a doby, kdy k ní došlo.

Pokud se na závadu vztahuje naše záruka, obdržíte opravený výrobek nebo nový výrobek. Opravou nebo výměnou výrobku nezačne běžet nová záruční doba.

Služba

Tento produkt podléhá přísnému zajištění kvality. Pokud by přesto došlo k závadě, žádáme vás, abyste kontaktovali náš zákaznický servis.

Qsource GmbH, Auguste-Baur-Str. 1, D-22587 Hamburg,

Tel.: 0049/40/87932653, fax: 0049/40/87932637, e-mail: service@qsource.de

Zastihnout nás můžete od pondělí do pátku od 8 do 16 hodin.

DÔLEŽITÉ, USCHOVAJTE PRE PRÍPAD BUDÚCEHO POUŽITIA: ČÍTAJTE POZORNE.

Návod na montáž

Kúpou tohto výrobku z masívneho dreva ste získali kvalitný produkt. Pred zmontovaním vám odporúčame pozorne si prečítať návod, aby tak bola zaručená bezproblémová montáž.

Pred začiatkom montáže skontrolujte úplnosť všetkých dodávaných dielov. Pri skladaní dbajte o to, aby boli všetky časti najskôr voľne spojené a dotiahli sa až nakoniec.

Bezpečnostné pokyny

Varovanie!

Požitie a dusenie nebezpečenstvo!

Ak deti hrajú s obalom alebo s malými časťami, môžu ich prehltnúť a udusiť!

- Nenechajte deti hrať s obalovým filmom.
- Udržujte deti preč, keď odstránite hrací stôl z obalu a zostavte ho.
- Mať hrací stôl rozbalený a namontovaný dospelým.
- Mali by ste okamžite odstrániť celý pôvodný obal.

Varovanie!

Sedenie pre deti pod oknom môže slúžiť ako krok pre dieťa a spôsobiť, že dieťa vypadne z okna.

Varovanie!

Je potrebné dbať na to, aby výrobok nebol umiestnený v blízkosti otvoreného ohňa alebo iných silných zdrojov tepla.

Varovanie!

Kus nábytku v blízkosti iného výrobku, ktorý by mohol predstavovať Vonkajšie dusenie alebo uškrtenie, napríklad struny, slepé, záclonové šnúry alebo podobne.

Likvidácia

Obalový materiál, ako aj výrobky určené na likvidáciu odovzdajte v miestnych recyklačných dvoroch.

Bezpečnostné pokyny

- Nemontujte v prítomnosti detí.
- Nepoužívajte výrobok, ak chýbajú skrutky, príp. iné diely alebo sú poškodené.
- Nebezpečenstvo poranenia! Poškodené alebo nesprávne namontované diely môžu obmedziť bezpečnosť a funkčnosť výrobku.
- Odporúčané pre deti vo veku 2 – 7 rokov.
- Ak detskú sedáciu súpravu montujú dospelé osoby, mali by ihneď odstrániť originálny obal, pretože deti by mohli byť dodávanou fóliou ohrozené (nebezpečenstvo udusení!)
- Vysvetlite deťom, ako sa má správne zaobchádzať s detskou sedacou súpravou a počas hry ich nikdy nenechávajú bez dozoru.
- Z času na čas skontrolujte drevené časti detskej sedačky vzhľadom na opotrebované alebo zničené miesta, aby ste ich mohli brúsny papierom opäť vyhladiť.

- Detskú sedačku montujte na čo najrovnejšom podklade s voľným priestorom naokolo.
- Sedacie plochy detskej sedacej súpravy majú maximálnu nosnosť 100 kg.

POZOR!

Montáž smú vykonať iba dospelé osoby.

Pre zmontovanie použite priložený kľúč na skrutky s vnútorným šesťhranom a skrutkovač.

Poznámka

Konštrukcia výrobku je v súlade s normou DIN EN 17191: 2019-07.

Pokyny pre údržbu

Počas používania výrobku je potrebné z času na čas dotiahnuť skrutky, aby sa zabezpečilo, že je všetko pevne pripevnené a nič nie je uvoľnené.

Výrobok je vyrobený z masívneho dreva. Nepravidelnosti vo farbe a štruktúre sú charakteristické pre prírodný produkt vyrobený z dreva a nepredstavujú chybu. Dlhé obdobia teplého počasia môžu spôsobiť praskliny zo schnutia, ktorým sa výrobca nevyhne.

Drevo sedacej zostavy je ošetrené ekologickým náterom odolným voči slinám a potu na vodnej báze, a preto je len čiastočne odolné voči poveternostným vplyvom. Aby sa predišlo poveternostným vplyvom a tvorbe plesní, odporúča sa drevo ošetriť vhodným moridlom a postup každoročne opakovať.

Na uskladnenie v zime odporúčame suché miesto s dostatočnou cirkuláciou vzduchu.

Likvidácia

Obal a použité výrobky vráťte do regionálnych recyklačných stredísk.

Záruka

Na toto zariadenie sa vzťahuje 3-ročná záruka od dátumu zakúpenia.

Záručná doba začína plynúť dňom nákupu. Originál účtenky si uschovajte. Vyžaduje sa to ako doklad o kúpe. Ak sa do troch rokov od dátumu zakúpenia tohto produktu vyskytne materiálová alebo výrobná chyba, produkt vám – podľa nášho uváženia – bezplatne opravíme, vymeníme alebo vrátime kúpnu cenu. Táto záruka vyžaduje predloženie chybného zariadenia a pokladničného dokladu v trojročnej lehote a krátky písomný popis povahy chyby a kedy sa vyskytla.

Ak sa na poruchu vzťahuje naša záruka, dostanete opravený výrobok alebo nový výrobok. Oprava alebo výmena produktu nezačína plynúť nová záručná doba.

Služby

Tento produkt podlieha prísnemu zabezpečeniu kvality. Ak sa napriek tomu vyskytne chyba, žiadame vás, aby ste kontaktovali náš zákaznícky servis.

Qsource GmbH, Auguste-Baur-Str. 1, D-22587 Hamburg,

Tel.: 0049/40/87932653, fax: 0049/40/87932637, e-mail: service@qsource.de

Môžete nás zastihnúť od pondelka do piatku od 8:00 do 16:00.

WICHTIG! FÜR DIE SPÄTERE BEZUGNAHME AUFBEWAHREN. BITTE SORGFÄLTIG LESEN.

Aufbauanleitung

Mit diesem Artikel aus Massivholz haben Sie ein hochwertiges Produkt erworben. Vor dem Zusammenbau empfehlen wir, die Aufbauanleitung sorgfältig zu lesen, um eine reibungslose Montage zu gewährleisten.

Vor Beginn der Montage bitte die Vollständigkeit aller mitgelieferten Teile überprüfen. Beim Aufbau darauf achten, dass alle Teile zuerst lose miteinander verbunden werden und erst am Ende festgezogen werden.

Sicherheitshinweise

WARNUNG!

Verschlucken- und Erstickungsgefahr!

Wenn Kinder mit der Verpackung oder mit Kleinteilen spielen, können sie diese verschlucken und daran ersticken!

- Lassen Sie Kinder nicht mit der Verpackungsfolie spielen.
- Halten Sie Kinder fern, wenn Sie den Spieltisch aus der Verpackung nehmen und montieren.
- Lassen Sie den Spieltisch von einem Erwachsenen auspacken und montieren.
- Sie sollten sofort die gesamte Originalverpackung beseitigen.

WARNUNG!

Sitzmöbel für Kinder, die unter einem Fenster stehen, können dem Kind als Stufe dienen und dazu führen, dass das Kind aus dem Fenster stürzt.

WARNUNG!

Es ist darauf zu achten, dass das Produkt nicht in der Nähe von offenem Feuer oder anderen starken Hitzequellen aufgestellt ist.

WARNUNG!

Das Möbelstück nicht in der Nähe eines anderen Produkts aufstellen, das eine äußere Erstickungs- oder Strangulationsgefahr darstellen könnte, z. B. Schnüre, Rollo-, Gardinenschnüre oder Ähnliches.

Sicherheitshinweise

- Die Montage muss ohne Kinder stattfinden.
- Der Artikel ist nicht zu verwenden, wenn Schrauben oder Teile fehlen oder beschädigt sind.
- Verletzungsgefahr! Beschädigte oder falsch montierte Teile können die Sicherheit und Funktion des Produkts beeinträchtigen.
- Empfohlen für Kinder von 2-7 Jahren.
- Wenn die Kinder-Sitzgarnitur durch Erwachsene aufgebaut wird, sollten Sie sofort die gesamte Originalverpackung beseitigen, da sich Kinder an mitgelieferter Folienverpackung gefährden könnten (Erstickungsgefahr!)
- Erklären Sie den Kindern den richtigen Umgang mit der Kinder-Sitzgarnitur und lassen Sie sie während des Spielens niemals unbeaufsichtigt.

- Prüfen Sie die Holzteile der Kinder-Sitzgarnitur von Zeit zu Zeit auf abgenutzte oder kaputte Stellen, um diese mit Schleifpapier wieder zu glätten.
- Montage der Kinder-Sitzgarnitur auf möglichst ebenen Untergrund mit freiem Umfeld.
- Die Sitzflächen der Kinder-Sitzgarnitur mit maximal 100 kg belastbar.

ACHTUNG!

Die Montage darf nur von Erwachsenen durchgeführt werden.

Für den Zusammenbau bitte den beiliegenden Inbusschlüssel verwenden und einen Schraubenzieher.

Hinweis

Die Ausführung des Produkts entspricht DIN EN 17191:2019-07.

Wartungshinweise

Im Gebrauch sollten Schrauben ab und zu nachgezogen werden, so dass alles fest sitzt und nichts wackelt. Das Produkt besteht aus Massivholz.

Bei einem Naturprodukt aus Holz sind Unregelmäßigkeiten in Farbe und Struktur charakteristisch und stellen keinen Mangel dar. Durch längere Wärmeperioden können Trockenrisse entstehen, die durch den Hersteller nicht zu vermeiden sind.

Das Holz der Sitzgarnitur ist mit einer umweltfreundlichen speichel- und schweißechten Lasur auf Wasserbasis behandelt und somit nur bedingt wetterfest. Zur Vermeidung von Verwitterungen und Stockflecken wird daher empfohlen, das Holz mit einer dafür bestimmten Holzlasur nachzubehandeln, was jährlich wiederholt werden sollte.

Für die Einlagerung im Winter empfehlen wir einen trockenen Platz mit Luftzirkulation.

Entsorgung

Verpackungen sowie ausgediente Produkte bitte bei regionalen Recyclinghöfen abgeben.

Garantie

Sie erhalten auf dieses Gerät 3 Jahre Garantie ab Kaufdatum.

Die Garantiefrist beginnt mit dem Kaufdatum. Bitte bewahren Sie den Original Kassenbon gut auf. Dieser wird als Nachweis für den Kauf benötigt. Tritt innerhalb von drei Jahren ab dem Kaufdatum dieses Produkts ein Material- oder Fabrikationsfehler auf, wird das Produkt von uns – nach unserer Wahl – für Sie kostenlos repariert, ersetzt oder der Kaufpreis erstattet. Diese Garantieleistung setzt voraus, dass innerhalb der Drei-Jahres-Frist das defekte Gerät und der Kassenbon vorgelegt und schriftlich kurz beschrieben wird, worin der Mangel besteht und wann er aufgetreten ist.

Wenn der Defekt von unserer Garantie gedeckt ist, erhalten Sie das reparierte oder ein neues Produkt zurück. Mit Reparatur oder Austausch des Produkts beginnt kein neuer Garantiezeitraum.

Service

Dieses Produkt unterliegt einer strengen Qualitätssicherung. Sollte dennoch ein Mangel auftreten, so bitten wir um Kontaktaufnahme mit unserem Kundendienst.

Qsource GmbH, Auguste-Baur-Str. 1, D-22587 Hamburg,

Tel.: 0049/40/87932653, Fax: 0049/40/87932637,

E-Mail: service@qsource.de

Sie erreichen uns Montag – Freitag von 8.00 – 16.00 Uhr.

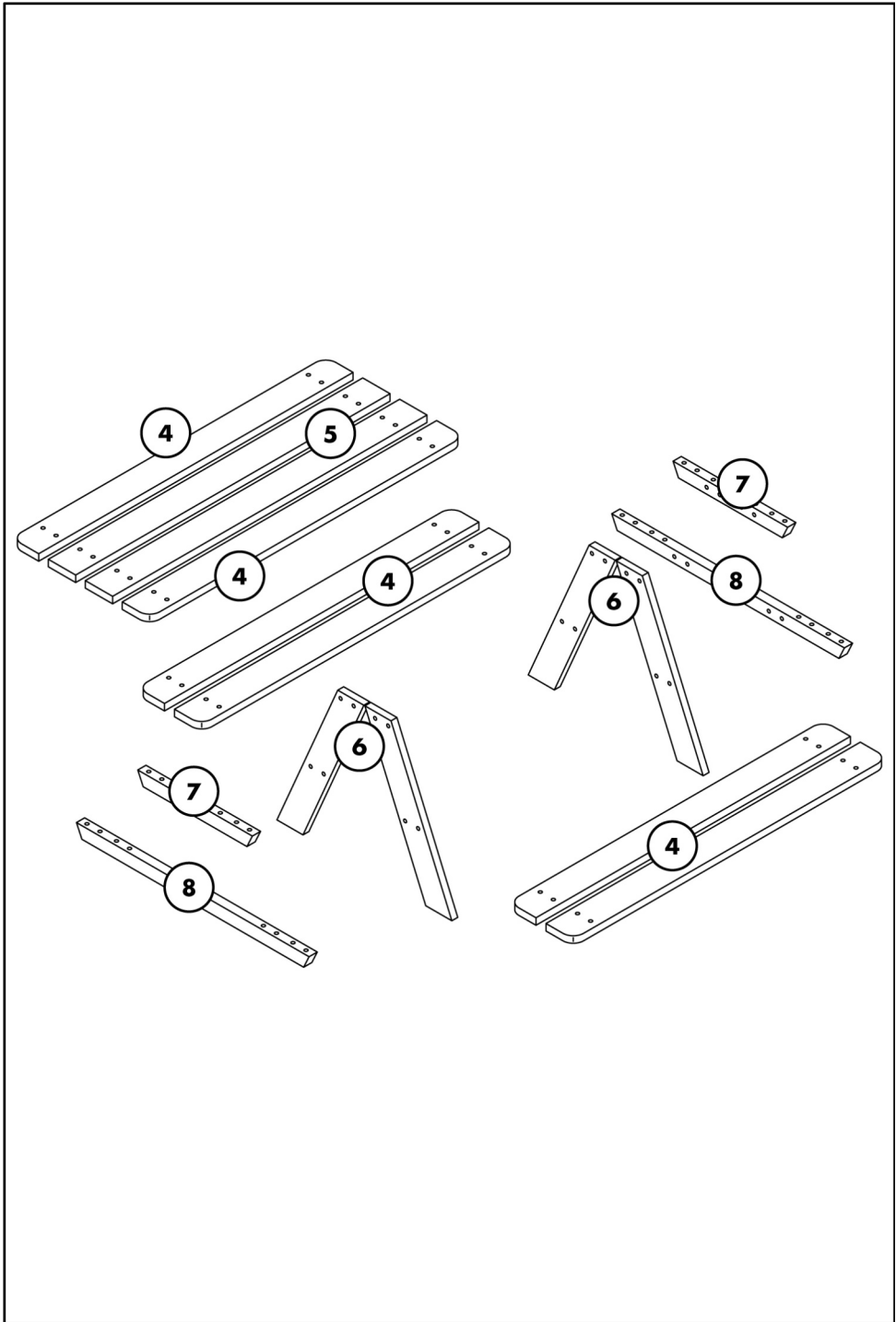

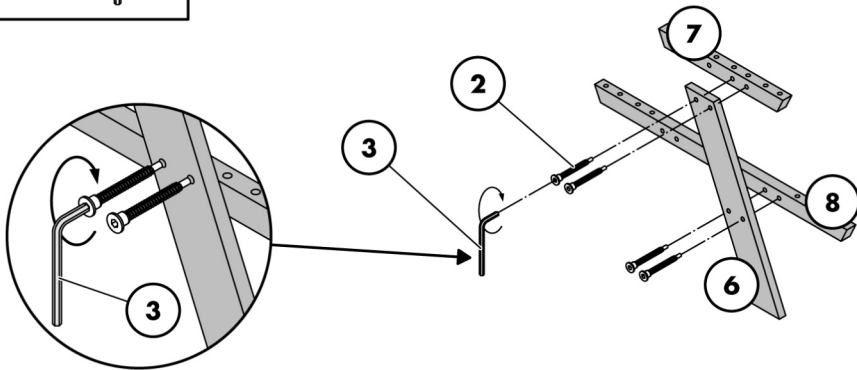
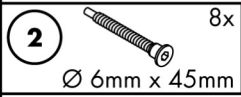
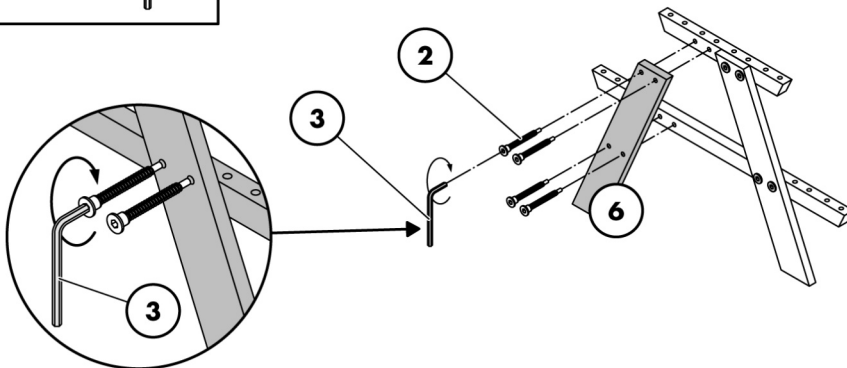
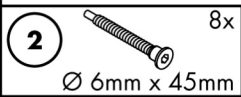
A**2x****B****2x**

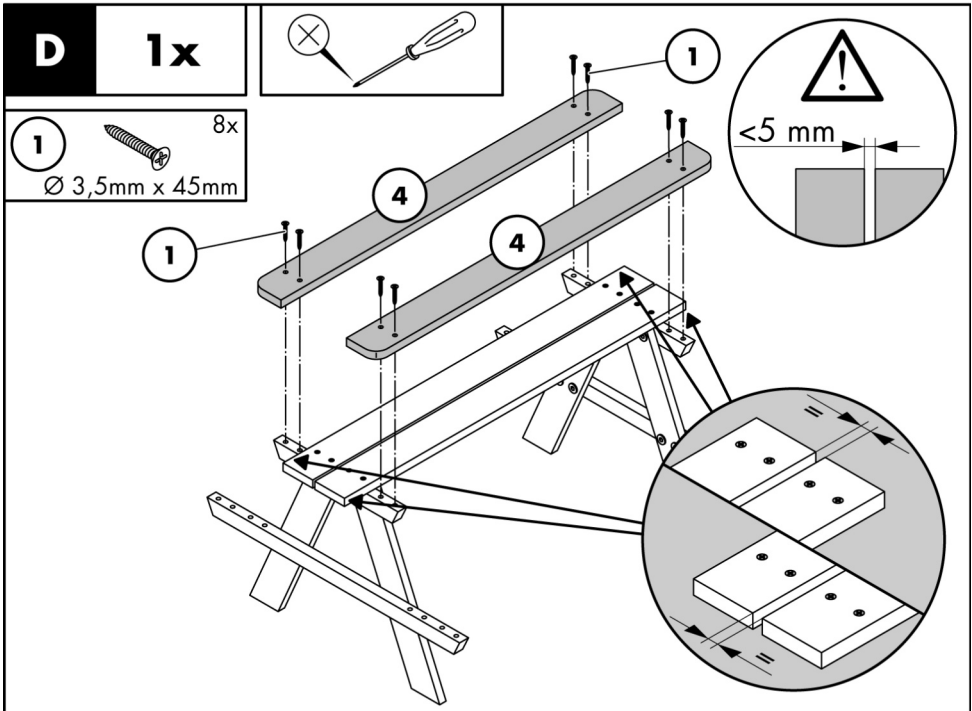
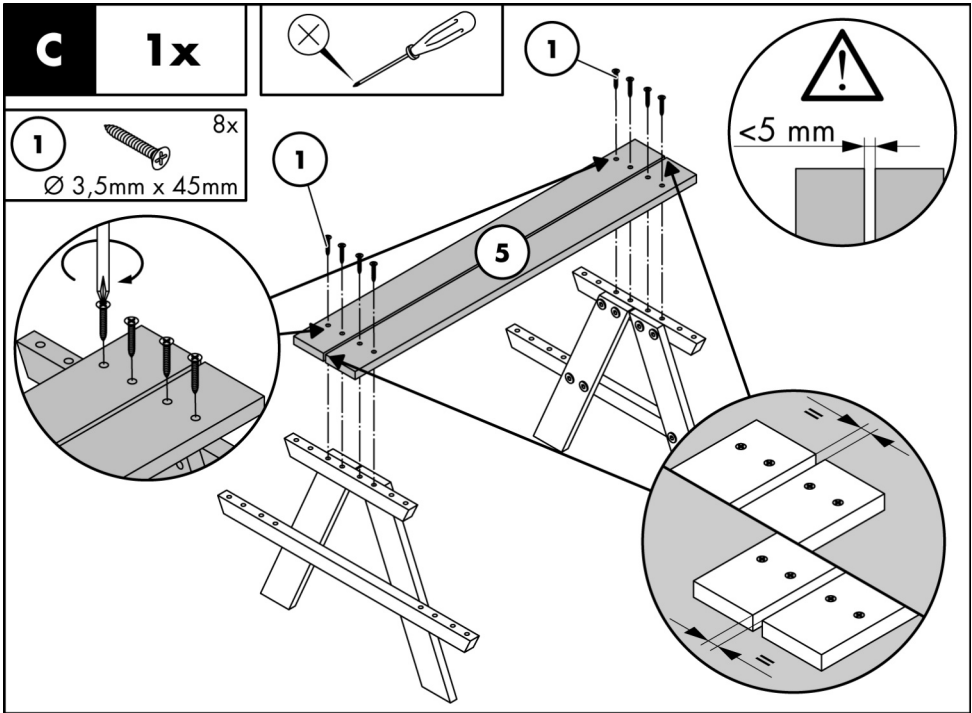

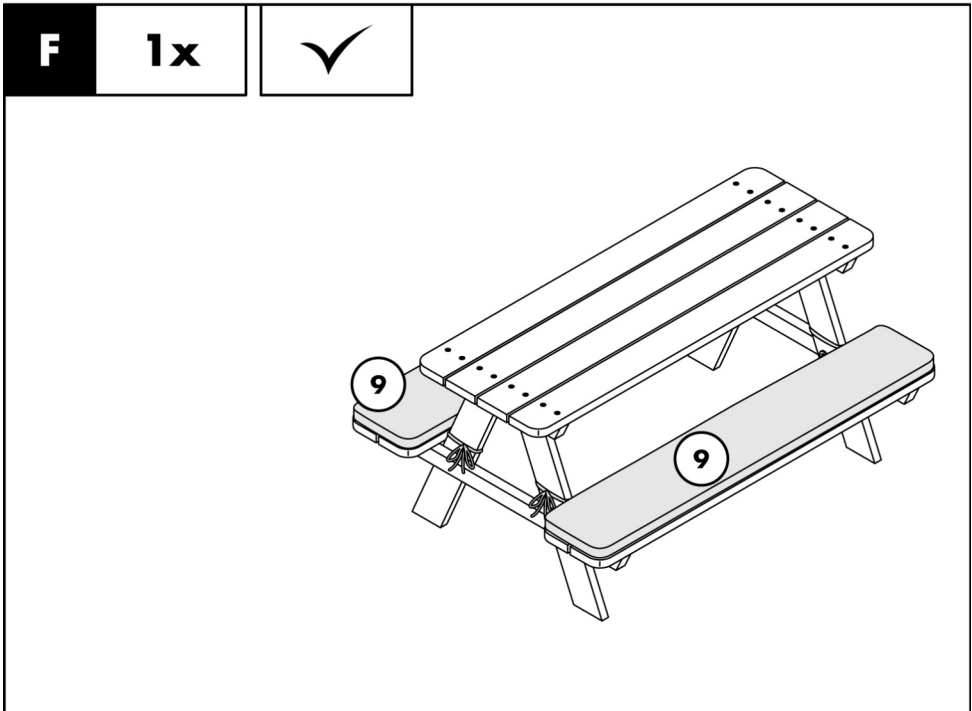
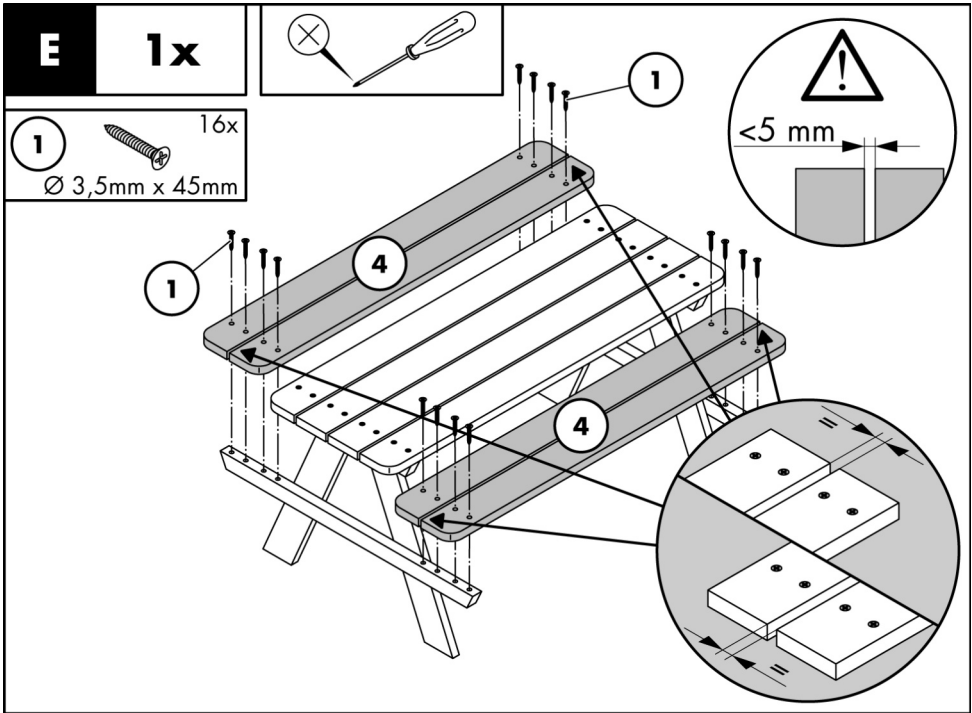

QSOURCE GMBH

Auguste-Baur-Straße 1
D-22587 Hamburg
GERMANY

E-mail: service@qsource.de
Fon: +49 40 87932653
Fax: +49 40 87932637

Last Information Update • Információk állása •
Stanje informacij • Stav informací • Stav informácií •
Stand der Informationen:
06 / 2023 • Ident.No.: QSD2023L435270_230404

IAN 435270_2304

