



## KFZ-BATTERIELADEGERÄT ULGD 10 A1 VEHICLE BATTERY CHARGER ULGD 10 A1 CHARGEUR DE BATTERIE POUR VOITURE ULGD 10 A1

(GB) (IE) (NI) (CY) (MT)

### VEHICLE BATTERY CHARGER

Translation of the original instructions

(DE) (AT) (CH)

### KFZ-BATTERIELADEGERÄT

Originalbetriebsanleitung

(FR) (BE) (CH)

### CHARGEUR DE BATTERIE POUR VOITURE

Traduction du mode d'emploi d'origine

(NL) (BE)

### AUTO-ACCULADER

Vertaling van de originele bedieningshandleiding

(CZ)

### NABÍJEČKA AUTOBATERIÍ

Originální návod k obsluze

(PL)

### PROSTOWNIK DO AKUMULA- TORÓW SAMOCHODOWYCH

Tłumaczenie oryginalnej instrukcji eksploatacji

(SK)

### NABÍJAČKA AUTOBATERIÍ

Originálny návod na obsluhu

(ES)

### CARGADOR DE BATERIA PARA COCHE

Instrucciones de uso originales

(DK)

### BATTERILADER TIL BIL

Original brugsanvisning

(IT) (MT) (CH)

### CARICABATTERIE PER AUTO

Traduzione delle istruzioni d'uso originali

(HU)

### AKKUMULÁTORTÖLTŐ

Az eredeti használati utasítás fordítása

IAN 425894\_2301



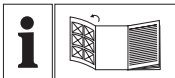

**GB IE NI CY MT**

Before reading, unfold the page containing the illustrations and familiarise yourself with all functions of the device.

**DE AT CH**

Klappen Sie vor dem Lesen die Seite mit den Abbildungen aus und machen Sie sich anschließend mit allen Funktionen des Gerätes vertraut.

**FR BE CH**

Avant de lire le document, allez à la page avec les illustrations et étudiez toutes les fonctions de l'appareil.

**NL BE**

Klap, voordat u begint te lezen, de pagina met afbeeldingen uit en maak u aansluitend vertrouwd met alle functies van dit apparaat.

**CZ**

Než začnete číst tento návod k obsluze, rozložte stránku s obrázky a seznamte se se všemi funkcemi zařízení.

**PL**

Przed przeczytaniem proszę rozłożyć stronę z ilustracjami, a następnie proszę zapoznać się z wszystkimi funkcjami urządzenia.

**SK**

Prv než začnete čítať tento návod, rozložte si stranu s obrázkami a potom sa oboznámte so všetkými funkciami zariadenia.

**ES**

Antes de leer, despliegue la página con las ilustraciones y luego familiarícese con todas las funciones del aparato.

**DK**

Før du læser, skal du folde siden med illustrationerne ud, og derefter gøre dig bekendt med alle apparatets funktioner.

**IT MT CH**

Prima di leggere aprire la pagina con le immagini e prendere confidenza con le diverse funzioni dell'apparecchio.

**HU**

Olvasás előtt hajtsa ki az ábrát tartalmazó oldalt, és ezután ismerje meg a készülék mindegyik funkcióját.

GB/IE/NI/CY/MT	Translation of the original instructions	Page	5
DE/AT/CH	Originalbedienungsanleitung	Seite	27
FR/BE/CH	Traduction du mode d'emploi d'origine	Page	50
NL/BE	Vertaling van de originele bedieningshandleiding	Pagina	75
CZ	Originální návod k obsluze	Strana	98
PL	Tłumaczenie oryginalnej instrukcji eksploatacji	Strona	119
SK	Originálny návod na obsluhu	Strana	144
ES	Instrucciones de uso originales	Página	166
DK	Original brugsanvisning	Side	190
IT/MT/CH	Istruzioni di montaggio, utilizzo e sicurezza	Pagina	212
HU	Kezelési és biztonsági hivatkozások	Oldal	237

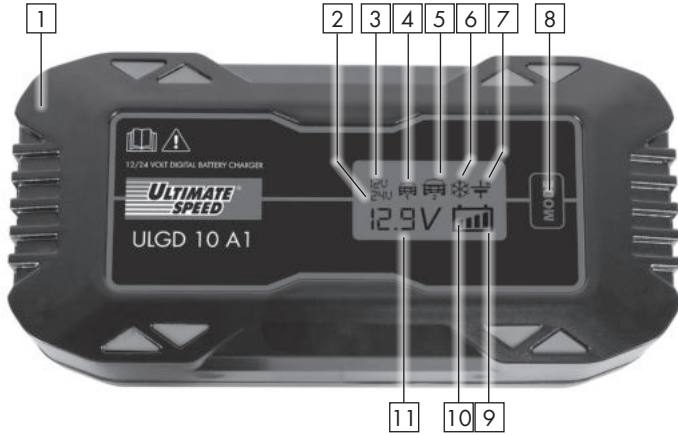
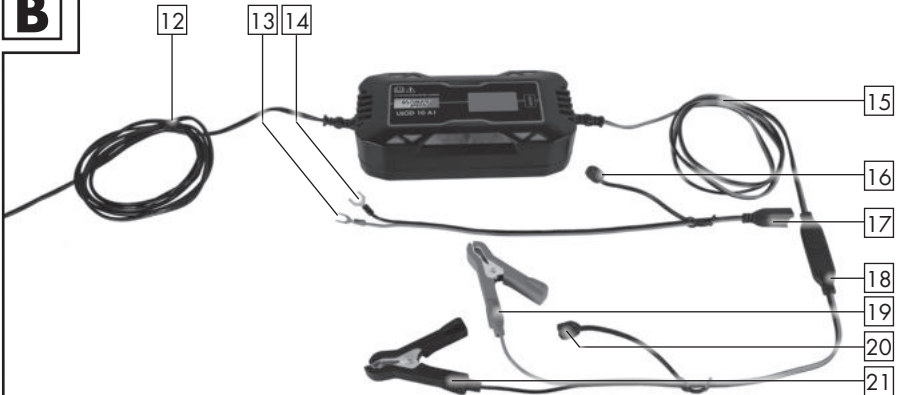
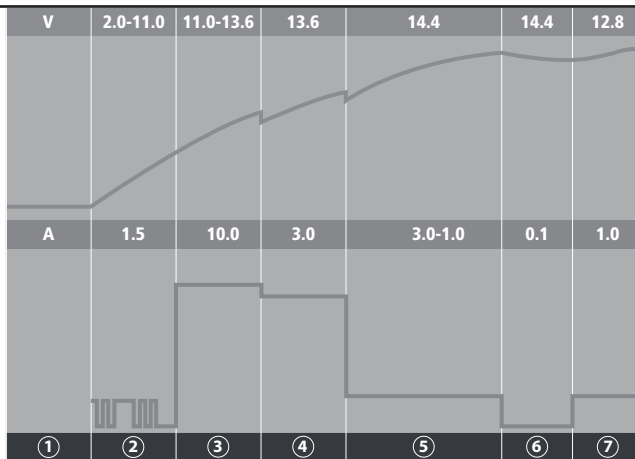
**A****B****C**



<b>Table of pictograms used</b> .....	Page	6
<b>Introduction</b> .....	Page	7
Intended use .....	Page	7
Package contents .....	Page	8
Equipment .....	Page	8
Technical specifications .....	Page	9
Charging characteristics .....	Page	10
<b>Safety instructions</b> .....	Page	10
<b>Specific safety instructions</b> .....	Page	15
<b>Before use</b> .....	Page	15
<b>Using the device</b> .....	Page	16
Connection .....	Page	16
Disconnecting .....	Page	17
Standby / Measuring battery voltage .....	Page	17
Battery recognition .....	Page	17
Revival .....	Page	17
Selecting programs .....	Page	18
<b>Maintenance and care</b> .....	Page	22
<b>Information about recycling and disposal</b> .....	Page	23
<b>EU Declaration of Conformity</b> .....	Page	24
<b>Warranty and service information</b> .....	Page	24
Warranty conditions .....	Page	25
Warranty period and statutory claims for defects .....	Page	25
Extent of warranty .....	Page	25
Processing of warranty claims .....	Page	26

## Table of pictograms used



























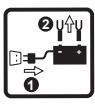

	<p>Read the instruction manual of this product attentively and with care before use.</p>	<p>220–240 V~ 50 Hz – 60 Hz</p>	<p>Alternating voltage 220–240 V with a frequency of 50 Hz – 60 Hz</p>
	<p><b>NOTE:</b> This symbol indicates additional information and explanations on the product and its use.</p>		<p>Caution! Possible risks!</p>
			<p>Caution! Explosion hazard!</p>
	<p>You are legally obliged to place devices marked as such in a collection which is separate from unsorted municipal waste. Disposal through household waste is prohibited.</p>	<p>IP54</p>	<p>Protected against dust in damaging quantities and against splashing water</p>
			<p>Caution! Risk of electric shock!</p>
	<p>Internal fuse</p>		<p>Do not dispose of any electrical devices in domestic waste!</p>
	<p>Only for use in closed, ventilated rooms!</p>		<p>Dispose of packaging properly. Do not dispose of the appliance in household waste!</p>
	<p>Packaging material – Other cardboard</p>		<p>Made from recycled material</p>
	<p>Charging current 5 A (in 12 V mode) Charging current 2.5 A (in 24 V mode)</p>		<p>Charging current 10 A (in 12 V mode) Charging current 5 A (in 24 V mode)</p>
	<p>Charging current 5 A (in 12 V mode) Charging current 2.5 A (in 24 V mode)</p>		<p>Charging current 10 A (in 12 V mode) Charging current 5 A (in 24 V mode)</p>

Table of pictograms used			
	Suitable for the charging of 12-V batteries		Suitable for the charging of 24-V batteries
	Direct current		Protection class II
12V	12 V mode (Program 1, 2, 3, 4 and 9)	24V	24 V mode (Program 5, 6, 7, 8 and 10)
	Disconnect from the mains before closing or opening any of the connections to the battery.		Ensure sufficient ventilation when charging!
	Connect the battery first, then establish the connection with the mains!		Protect electrical connections from rain!
	Avoid flames and sparks!		Do not smoke!
	Winter – AGM – Mode (Program 2, 4, 6 and 8)		Supply program (Program 9 and 10)

## VEHICLE BATTERY CHARGER ULGD 10 A1

### ● Introduction

Congratulations! You have purchased one of our high-quality products. Please familiarise yourself with the product before using it for the first time. To do so, please read through the following operating and safety instructions carefully.

**KEEP OUT OF THE REACH OF CHILDREN!**

### ● Intended use

The Ultimate Speed ULGD 10 A1 is a multi-level vehicle battery charger, which is suitable for charging and trickle charging 12 V- (6 cells) or 24 V (2x6 cells) lead acid batteries with electrolyte solution (WET), with electrolyte absorbing mats (AGM), with gel-type electrolyte (GEL) or calcium batteries. The device is not suitable for charging lithium-ion batteries! You can also regenerate discharged batteries (depending on the battery type). The vehicle battery charger

has a safety circuit against sparking and overheating. Keep these instructions in a safe place.

The supply program enables you to change a vehicle battery without interrupting the voltage supply. Ensure you hand over all documentation when passing the product on to anyone else. Any use that differs to the intended use as stated above is prohibited and potentially dangerous. Damage or injury caused by misuse or disregarding the above warning is not covered by the warranty or any liability on the part of the manufacturer. The device is not intended for commercial use and should only be used indoors. Commercial use will void the guarantee. The product must only be started up initially by people who have been trained to do so.

**⚠ Note:**

The vehicle battery charger cannot charge any electrical vehicles with integrated rechargeable battery.

**⚠ Note:**



No jumpstart of 12 V or 24 V batteries possible.

● **Package contents**



- 1 Vehicle battery charger
- 1 Operating instructions
- 1 Connecting cable with clamps
- 1 Connecting cable with loops

● **Equipment**



To do this see Fig. A, B:  
After unpacking the product, please check that all of the package contents are present and that the battery charger is in perfect condition. Do not use the device if it is defective.

1	Vehicle battery charger
2	24V 24 V mode (Program 5, 6, 7, 8 and 10)
3	12V 12 V mode (Program 1, 2, 3, 4 and 9)
4	 Charging current 5 A (in 12 V mode) Charging current 2.5 A (in 24 V mode)
5	 Charging current 10 A (in 12 V mode) Charging current 5 A (in 24 V mode)



6	 Winter-AGM-Mode (Program 2, 4, 6 and 8)
7	 Supply program (Program 9 and 10)
8	Program selector button
9	Charging display
10	Status display
11	Voltage display
12	Mains cable
13	Red loop (positive pole)
14	Black loop (negative pole)
15	Output cable with plug
16	Cover cap connecting cable with loops
17	Connecting cable with loops
18	Connecting cable with clamps
19	Positive pole connection terminal (red)
20	Cover cap for connecting cable with clamps
21	Negative pole connection terminal (black)

## ● Technical specifications

Model:	ULGD 10 A1
Rated voltage:	220–240 V~ 50 Hz – 60 Hz
Rated intake current:	2.0 A
Rated output DC voltage:	12 V  / 24 V 
Rated output direct current at 12 V:	10.0 A / 5.0 A
Rated output direct current at 24 V:	5.0 A / 2.5 A
Ambient temperature:	-20 °C to 50 °C
Housing protection type:	IP 54
Appliance class:	II (dual insulation)
Battery types:	12 V lead acid battery 20 Ah-300 Ah  24 V lead acid battery 20 Ah-150 Ah

### ! Note:

The use of the term 'product' or 'device' in the following text refers to the vehicle battery charger named in these operating instructions.

## ● Charging characteristics

**PRODUCT AND MUST BE AVAILABLE AT ALL TIMES!**

To do this see Fig. C:



①	Polarity reversal protection / Battery diagnosis
②	Pulse charging / Revival (Desulphation)
③	Main charge
④	Preservation charging up to 80%
⑤	Recharging up to 100% (Absorption)
⑥	Battery monitoring
⑦	Charge maintenance

Changes to technical and visual aspects of the product may be made as part of future developments without notice. Accordingly, no warranty is offered for the physical dimensions, information and specifications in these operating instructions. The operating instructions cannot therefore be used as the basis for asserting a legal claim.

## ● Safety instructions

 **PLEASE READ THROUGH THE INSTRUCTION MANUAL CAREFULLY BEFORE USE. THESE FORM PART OF THE**

**KEEP OUT OF THE REACH OF CHILDREN!**

- The charger is only suitable for indoor operation!
- **DANGER!**  
Avoid danger to life and danger of injury from improper use!
- **CAUTION!**  
Do not operate the device with a damaged cable, mains cable or mains plug. Damaged mains cables pose danger to life from electric shock.
- In case of damage, the mains cable must only be repaired by authorized and trained specialists! Contact the service point of your country if you need any repair!
-  **DANGER OF ELECTRIC SHOCK!**  
Ensure that the vehicle is not in operation if the battery is installed firmly in the vehicle! Switch off the ignition and put the vehicle into the parking position, with the parking brake engaged (e.g. car) or the rope attached (e.g. boat)!
-  **DANGER OF ELECTRIC SHOCK!**  
Disconnect the vehicle battery charger from the mains before

removing the connection terminals.

- Connect the connection terminal that is not connected to the car body first.
- Connect the other connection terminal to the car body away from the battery and the gasoline line.
- Connect the vehicle battery charger to the supply grid only after doing this.
- Disconnect the vehicle battery charger from the supply grid after charging.
- Only then disconnect the connection terminal from the car body. Then disconnect the connection terminal from the battery.

■  **DANGER OF ELECTRIC SHOCK!**

Only touch the pole connection terminals ("–" and "+") in the insulated area!

■  **DANGER OF ELECTRIC SHOCK!**

Conduct the connection to the battery and the socket of the mains grid completely protected from moisture!

■  **DANGER OF ELECTRIC SHOCK!**

Perform installation, servicing and maintenance of the vehicle battery charger only when

the mains current is not connected!

■  **DANGER OF ELECTRIC SHOCK!**

First disconnect the negative pole connection cable of the vehicle battery charger from the negative pole of the battery upon completing the charging and trickle charging process, if the battery is continually connected in the vehicle.

- Do not leave any toddlers or children unsupervised around the vehicle battery charger!
- Children cannot assess possible dangers in use of electrical devices. Children must be supervised to ensure that they do not play with the device.

■  **EXPLOSION HAZARD!**

Protect yourself from highly explosive oxyhydrogen reactions! Gaseous hydrogen can escape during charging or maintenance charging of the battery. Oxyhydrogen is a potentially explosive mix of gaseous hydrogen and oxygen. The oxyhydrogen reaction occurs at contact with open fire (flames, smouldering or sparks)! Perform charging and maintenance charging in a weather-protected space that is

ventilated well. Ensure that there are no naked flames (flames, smouldering or sparks) during charging or maintenance charging!

### ■ **EXPLOSION AND FIRE HAZARDS!**

Ensure that explosive or flammable substances, such as gasoline or solvents cannot be ignited when you are using the vehicle battery charger!

### ■ **EXPLOSIVE GASES!**

Avoid flames and sparks!

- Ensure sufficient ventilation when charging.
- Put the battery onto a well-ventilated surface when charging. Otherwise, the device can be damaged.

### ■ **EXPLOSION HAZARD!**

Ensure that the positive pole connection cable has no contact with a fuel line (e.g. petrol line)!

### ■ **DANGER OF CAUSTIC BURNS!**

Protect your eyes and skin from caustic burns from the acid (sulphuric acid) when it comes into contact with the battery!

- Use: acid-resistant safety goggles, clothing and gloves! If your eyes or skin have come into contact with the sulphuric acid, flush the affected body

region with plenty of clear, running water and seek medical advice at once!

- Avoid electrical short circuits when connecting the vehicle battery charger to the battery. Connect the negative pole connection cable only to the negative pole of the battery or the car body. Connect the plus pole connection cable only to the plus pole of the battery!
- Before connecting to the mains, verify the mains power has the required 230 V~ 50 Hz, a 16 A fuse and an ELCB switch (earth leakage circuit breaker)! Otherwise, the device can be damaged.
- Do not use the vehicle battery charger near any fires, heat and long-term temperatures above 50 °C! For higher temperatures, the output power of the vehicle battery charger will drop automatically.
- Only use the vehicle battery charger with the original parts it was delivered with!
- Do not cover the vehicle battery charger with any objects! Otherwise, the device can be damaged.
- Protect the electrical contact surfaces of the battery from short circuit!

- Only use the vehicle battery charger for the charging and maintenance charging of undamaged 12 V-/24 V-lead batteries (with electrolyte solution or gel)! Otherwise, property damage may be the consequence.
- Do not use the vehicle battery charger for the charging and maintenance charging of non-rechargeable batteries. Otherwise, property damage may be the consequence.
- Do not use the vehicle battery charger for the charging and maintenance charging of damaged or frozen batteries! Otherwise, property damage may be the consequence.
- Please refer to the original operating instructions about the maintenance of your battery prior to connecting the vehicle battery charger! Otherwise, there is a danger of injury and/or the risk of damage to the device.
- Before connecting the vehicle battery charger to a battery that is continually connected to the vehicle, learn about compliance with the electrical safety and maintenance in the original operating instructions of the vehicle! Otherwise, there is

a danger of injury and/or the risk of property damage.

- Disconnect the vehicle battery charger from the mains current when it is not in use to protect the environment as well! Note that power is consumed in standby operation as well.

Always pay attention and be aware of what you are doing. Proceed reasonably and do not put the vehicle battery charger into operation when you are not focused or not feeling well.

#### Personal safety:

- This device may be used by children aged 8 years and older, and by persons with reduced physical, sensory or mental capacities, or a lack of experience and knowledge, if they are supervised or have been instructed in how to use the device safely and understand the dangers that may arise when using it. Do not allow children to play with the device. Cleaning and day-to-day maintenance must not be performed by children without supervision.
- Children must be supervised to ensure that they do not play with the device.





- Keep the device away from people – especially children – and household pets.
- Within the working area, the user is responsible for any damage or injury to third parties that was caused by the use of the device.
- Do not leave the device charging unattended.
- Keep the device in a dry location and out of the reach of children.



This helps prevent device damage and possible personal injuries that could result from it:

### **Working with the device:**

- Before setup or first use, check the device for any damage and do not use unless in perfect working order.
- Make sure that the mains plug and connection terminals do not get wet. Do not expose the device to rain or wet weather. Do not let the device come into contact with water. Do not immerse the device in water. There is a risk of electric shock!
- In hot weather, do not leave the device in a car. This could permanently damage the device.
- Do not operate the device near to flammable liquids or gases. Failure to do so risks causing a fire or explosion!
- Switch the device off and remove the mains plug from the socket in the following cases:
  - When you are not using the device;
  - If you are leaving the device unsupervised;
  - If you are doing cleaning work;
  - If the connection cable is damaged;
- Only use the accessories supplied and recommended by the manufacturer.
- Do not disassemble or modify the vehicle battery charger. This device must only be repaired by a maintenance technician.
- Do not use the device in areas with a risk of explosion, e.g. near flammable liquids, gases or powders.
- Do not expose the device to any source of heat.
- When the charger is not being used, always put the

cover caps  and  onto the connecting cable  and . This prevents any possible short circuit through contact with rain or splashed water.





**CAUTION:** How to avoid accidents and injuries resulting from electric shock:

### Electrical safety:

- Do not carry the device by the cable. Do not unplug the plug from the socket by pulling on the cable. Protect the cable from heat, oil and sharp edges.
- If the cable is damaged, unplug the plug immediately from the socket.

### ● Specific safety instructions

- A slightly higher temperature during charging is absolutely normal and not a malfunction.
- Protect the vehicle battery charger  from moisture and high temperatures, including fires.
- Store the vehicle battery charger  in a dry place

and protect the device from moisture and corrosion.

- Do not drop the vehicle battery charger  while it is being used.

### ● Before use

- Take all parts from the packaging and check whether the device or parts show any damage. If this is the case, do not use the device. Contact the manufacturer via the indicated service address. Remove all transport packaging. Check that the delivery is complete.
- Always pull the mains plug from the socket before you perform any work at the vehicle battery  charger.
- Before connecting the charger please read the user instructions for the battery.
- In addition, you must adhere to the instructions from the vehicle manufacturer where a battery is continuously connected in the vehicle. Secure the vehicle, switch the ignition off.
- Clean the battery poles. Make sure that the dirt does not come into contact with your eyes.
- Make sure that there is sufficient ventilation.

**Note:** The ambient temperature is measured in the charger. Hence, for optimum function, make sure the

battery exhibits the same temperature as the environment.

## ● Using the device

### ● Connection

#### ! **Note:**

Always observe the instructions from the vehicle manufacturer or the battery manufacturer.

Charging using the battery clamps:

- Disconnect the minus pole connection cable (black) of the vehicle from the minus pole of the battery first before charging and maintenance charging if the battery is continually connected in the vehicle. The negative pole of your battery is usually connected to the car body of the vehicle.
- Then disconnect the plus pole connection cable (red) of the vehicle from the plus pole of the battery.
- Connect the output cable with the plug **15** of the connecting cable with clamps **18**.
- Only then connect the “+” pole quick-contact connection terminal (red) **19** of the vehicle battery charger **1** to the “+” pole of the battery.
- Connect the “-” pole quick-contact connection terminal (black) **21** to the “-” pole of the battery.

- Connect the mains cable **12** of the vehicle battery charger **1** to the socket.



Charging using loops:

- The connecting cable with loops **17** must be permanently connected to the battery.
- Disconnect the battery from the vehicle. Loosen the nut on the battery’s positive terminal (red). Now insert the red loop **13** under the nut connected to the battery’s positive terminal, and then retighten the nut. Make sure that the loop **13** does not slip when tightening the nut.
- Repeat with the black loop **14** on the battery’s negative terminal.
- Afterwards, reconnect the battery to the vehicle.
- Plug the cover cap of the connecting cable with loops **16** over the contacts of the connecting cable with loops **17**. When the charger is not being used, this must always be carried out, in order to prevent a short circuit.
- Remove the cover cap **16** of the connecting cable with loops **17**, before you start charging.
- Connect the output cable with the plug **15** with the connecting cable with loops **17**.
- Connect the mains cable **12** of the vehicle battery charger **1** to the socket.







## ● Disconnecting



Stop charging using the battery clamps:

- Disconnect the device from the mains current.
- Disconnect the “-” pole quick-contact connection terminal (black)  from the “-” pole of the battery.
- Disconnect the “+”-pole quick contact-connection terminal (red)  from the “+”-pole of the battery.
- Reconnect the plus pole connection cable of the battery to the plus pole of the battery.
- Reconnect the minus pole connection cable of the battery to the minus pole of the battery.

Stop charging using loops:

- Disconnect the device from the mains current.
- Pull out the plug, which connects the output with the plug  with the connecting cable with loops .
- Cover the contacts of the connecting cable with loops  with the attached cover cap of the connecting cable with loops .

## ● Standby / Measuring battery voltage

After connecting the mains supply, the device is in standby mode. The display is in use. When the connection terminals are connected, the battery voltage is displayed on the display (voltage display ). The segments of the status display  are empty. If the measured voltage is below 2 V, then this means the battery is not charging.

## ● Battery recognition

If a battery with a voltage over 2 V is connected, the charging process will start once the charging program is selected. Deeply discharged batteries can also be charged, as long as they are not defective.

If a battery with a voltage of over 15.6 V is connected, in 12 V mode, “Err” will be shown in the voltage display . The charging process in 24 V mode.

If the charger is connected to a battery with the poles reversed, “POL” will be shown on the display. The charging process will not be activated.

## ● Revival

After battery recognition, depending on the battery status, the revival process will be activated. Pulsating

current ensures that a battery which is not used for a long period of time will still be able to be charged.



If the revival is not successful after 10 minutes, then "Err" will be shown on the display.







If a 24 V charging program is selected accidentally and a 12 V battery is connected, then after 10 mins, "Err" will appear on the display.

## ● Selecting programs

### ❗ Note:

Before a charging program is carried out, the battery must be connected to the charger as described in the "Connection" section. The charging process continues automatically. Depending on the program selected, the charging characteristics for voltage, time and temperature are monitored. The charging process contains a diagnosis program, a revival mode and a trickle charge function.

Program		max. (V)	max. (A)
1	12V 	14.4 V	5.0 A
2	12V  ❄️	14.7 V	5.0 A
3	12V 	14.4 V	10.0 A

4	12V  ❄️	14.7 V	10.0 A
5	24V 	28.8 V	2.5 A
6	24V  ❄️	29.4 V	2.5 A
7	24V 	28.8 V	5.0 A
8	24V  ❄️	29.4 V	5.0 A
9	12V 	13.6 V	3.0 A
10	24V 	27.2 V	1.5 A

### Program 1

12V   
**(14.4 V / 5.0 A)**

To charge 12 V batteries with a capacity of 20 Ah to 100 Ah.

Press the program selector button 8 once to select Program 1.







The 12V 3 and  4 symbols are shown on the display. During the charging process, the charging display 9 flashes. The progress of the charging process (1-4 bars) will be shown on the status display 10. When the battery is fully charged, the status display shows 10 4 bars. The flashing stops and the device switches to trickle charging automatically. The display will show "FUL".

## Program 2

12V    
(14.7 V / 5.0 A)

To charge 12 V batteries with a capacity of 20 Ah to 100 Ah under cold conditions or to charge AGM batteries.

Press the program selector button  twice to select Program 2.







The 12V   and   symbols are shown on the display. During the charging process, the charging display  flashes. The progress of the charging process (1-4 bars) will be shown on the status display . When the battery is fully charged, the status display shows  4 bars. The flashing stops and the device switches to trickle charging automatically. The display will show "FUL".

## Program 3

12V   
(14.4 V / 10.0 A)

To charge 12 V batteries with a capacity of 60 Ah to 200 Ah. To maintain the charge of 12 V batteries up to 300 Ah.

Press the program selector button  three times to select Program 3.







The 12V  and   symbols are shown on the display. During the charging process, the charging display  flashes. The progress of the charging process (1-4 bars) will be shown on the status display . When the battery is fully charged, the status display shows  4 bars. The flashing stops and the device switches to trickle charging automatically. The display will show "FUL".

## Program 4

12V    
(14.7 V / 10.0 A)

To charge 12 V batteries with a capacity of 60 Ah to 200 Ah under cold conditions or to charge AGM batteries. To maintain the charge of 12 V batteries up to 300 Ah.

Press the program selector button  four times to select Program 4.

The 12V   and   symbols are shown on the display. During the charging process, the charging display  flashes. The progress of the charging process (1-4 bars) will be shown on the status display . When the battery is fully charged, the status display shows  4 bars. The flashing stops and the device switches to trickle charging automatically. The display will show "FUL".

## Program 5







**(28.8 V / 2.5 A)**

To charge 24 V batteries with a capacity of 20 Ah to 50 Ah.

Press the program selector button  once to select Program 5.

If the 24 V battery is deeply discharged (below 15.6 Volt), then the charger recognises the battery as a 12 V battery. In this case, the program selector button  must be pressed five times, to select program 5.

The  and  symbols are shown on the display. During the charging process, the charging display  flashes. The progress of the charging process (1-4 bars) will be shown on the status display . When the battery is fully charged, the status display shows  4 bars. The flashing stops and the device switches to trickle charging automatically. The display will show "FUL".

## Program 6









**(29.4 V / 2.5 A)**

To charge 24 V batteries with a capacity of 20 Ah to 50 Ah under

cold conditions or to charge AGM batteries.

Press the program selector button  twice to select Program 6.

If the 24 V battery is deeply discharged (below 15.6 Volt), then the charger recognises the battery as a 12 V battery. In this case, the program selector button  must be pressed six times, to select program 6.

The   and  symbols are shown on the display. During the charging process, the charging display  flashes. The progress of the charging process (1-4 bars) will be shown on the status display . When the battery is fully charged, the status display shows  4 bars. The flashing stops and the device switches to trickle charging automatically. The display will show "FUL".

## Program 7











**(28.8 V / 5.0 A)**

To charge 24 V batteries with a capacity of 40 Ah to 100 Ah.

To maintain the charge of 24 V batteries up to 150 Ah.

Press the program selector button  three times to select Program 7.

If the 24 V battery is deeply discharged (below 15.6 Volt), then the charger recognises the battery as a 12 V battery. In this case, the program selector button  must be pressed seven times, to select program 7.

The   and   symbols are shown on the display. During the charging process, the charging display  flashes. The progress of the charging process (1-4 bars) will be shown on the status display . When the battery is fully charged, the status display shows  4 bars. The flashing stops and the device switches to trickle charging automatically. The display will show "FUL".

### Program 8

    
**(29.4 V / 5.0 A)**









To charge 24 V batteries with a capacity of 40 Ah to 100 Ah under cold conditions or to charge AGM batteries.

To maintain the charge of 24 V batteries up to 150 Ah.

Press the program selector button  four times to select Program 8.

If the 24 V battery is deeply discharged (below 15.6 Volt), then the charger recognises the battery as a 12 V battery. In this case, the

program selector button  must be pressed eight times, to select program 8.

The     and   symbols are shown on the display. During the charging process, the charging display  flashes. The progress of the charging process (1-4 bars) will be shown on the status display . When the battery is fully charged, the status display shows  4 bars. The flashing stops and the device switches to trickle charging automatically. The display will show "FUL".

### Program 9

   
**(13.6 V / 3.0 A)**

Supply program 13.6 V / 3 A max.

Press the program selector button  nine times to select Program 9.

The   and   symbols are shown on the display.

For use as a 12 V voltage supply or for buffer maintenance charging, where 100% battery power is necessary. The supply program will work without a time limit.

Please contact the vehicle manufacturer and read the operating

instructions for your vehicle, if you want to use this program to buffer your vehicle when changing a battery.

## Program 10

24V   
(27.2 V / 1.5 A)

Supply program 27.2 V / 1.5 A max.

Press the program selector button  ten times to select Program 10.

The 24V  and   symbols are shown on the display.

For use as a 24 V voltage supply or for buffer maintenance charging, where 100% battery power is necessary. The supply program will work without a time limit.

Please contact the vehicle manufacturer and read the operating instructions for your vehicle, if you want to use this program to buffer your vehicle when changing a battery.

## Trickle charging



In programs 1 to 8, the device has an automatic trickle charging procedure. Depending on the drop in voltage in the battery – through self-discharge – the charger reacts

with different levels of charging current. The battery can remain connected to the charger over a longer period of time.

## Device protection function

As soon as a different situation occurs, such as a short circuit, critical drop in voltage during the charging process, open circuit or reversed connection of the output terminals, the battery charger  switches off automatically. The electronic system resets the system immediately to its home position, in order to avoid damage. If the device should become too hot during charging, the output power is automatically reduced. This protects the device from damage.

## ● Maintenance and care

- Always pull the mains cable  from the socket before you perform any work on the vehicle  battery charger.
- The device is maintenance-free. Deactivate the device. Clean the metal and plastic surfaces of the device with a dry cloth.
- Never use any solvents or other aggressive cleaning agents.

## ● Information about recycling and disposal



**DO NOT  
DISPOSE OF  
ELECTRICAL**

**TOOLS IN HOUSEHOLD  
WASTE! DON'T THROW AWAY  
– RECYCLE!**

According to European Directive 2012/19/EU, used electrical devices must be collected separately for environmentally compatible recycling or recovery. The symbol of the crossed out dustbin means that this device must not be disposed of in household waste at the end of its service life. The device must be handed in at established collection points, recycling centres or waste management depots.

The disposal of defective devices which you have sent in will be carried out free of charge. In addition, distributors of electrical and electronic equipment as well as food distributors are obliged to accept returned waste. Lidl provides you with return options directly in its branches and shops. Return and disposal is free of charge for you. When buying a new device you have the right to return an equivalent old device at no charge. In addition you have the option, regardless of whether you are buying a new device, to hand in (up to three) old devices at no

charge, as long as the device is no larger than 25 cm in any dimension. Before returning the device please delete all personal information. Before returning, please remove batteries or rechargeable battery packs which are not enclosed by the old device, as well as bulbs, which can be removed without destroying the product and take these to a separate collection point.



Batteries containing harmful substances are labelled with the adjacent symbol, which indicates the prohibition on disposal in household waste. The abbreviations for the relevant heavy metals are: Cd = cadmium, Hg = mercury, Pb = lead.

Take used batteries to a waste management company in your city or community or return them to your dealer. This satisfies your legal obligations while also making an important contribution to protecting the environment.



Please note the marking on the different packaging materials and separate them as necessary. The packaging materials are marked with abbreviations (a) and digits (b) with the following definitions: 1–7: Plastics, 20–22: Paper and cardboard, 80–98: Composite materials.

## ● EU Declaration of Conformity

We,

### **C. M. C. GmbH Holding**

Responsible for documentation:

Dr Christian Weyler

Katharina-Loth-Str. 15

66386 St. Ingbert

hereby take sole responsibility for declaring that the product

### **Vehicle battery charger**

Year of manufacture: 2023/41

IAN: 425894\_2301

Model: ULGD 10 A1

Model number: 2601

meets the basic safety requirements as specified in the European Directives.

### **Low Voltage Directive**

2014/35/EU

### **Electromagnetic Compatibility**

2014/30/EU

### **RoHS Directive**

2011/65/EU + 2015/863/EU

and the amendments to these Directives.

The object of the declaration described above meets the requirements of Directive 2011/65/EU of the European Parliament and of

the Council of 8 June 2011 on the restriction of the use of certain hazardous substances in electrical and electronic equipment.

This conformity assessment is based on the following harmonised standards:

**EN 60335-2-29:2004/A11:2018**

**EN 60335-1:2012/A2:2019**

**EN 62233:2008**

**EN 55014-1:2017**

**EN 55014-2:2015**

**EN 61000-3-2:2019**

**EN 61000-3-3:2013+A1:2019**

St. Ingbert, 01/03/2023

C.M.C. GmbH Holding  
Katharina-Loth-Straße 15  
66386 St. Ingbert  
Tel. +49 6894 99897-50  
Fax +49 6894 99897-29

pp Dr Christian Weyler  
– Quality Assurance –

## ● Warranty and service information

### **Warranty from C.M.C GmbH Holding**

Dear Customer,

The warranty for this equipment is 3 years from the date of purchase. In the event of product defects, you have legal rights against the retailer of this product. Your statutory rights are not affected in any way by our



warranty conditions, which are described below.

## ● Warranty conditions

The warranty period begins on the date of purchase. Please retain the original sales receipt. This document is required as your proof of purchase.

Should this product show any defect in materials or manufacture within 3 years from the date of purchase, we will repair or replace it – at our discretion – free of charge.

This warranty service requires that you retain proof of purchase (sales receipt) for the defective device for the three year period and that you briefly explain in writing what the fault entails and when it occurred. If the defect is covered by our warranty, we will repair and return your product or send you a replacement. The original warranty period is not extended when a device is repair or replaced.

## ● Warranty period and statutory claims for defects

The warranty period is not extended by the guarantee. This also applies to replaced and repaired parts. Any damages or defects detected at the time of purchase must be reported immediately after unpacking.

Any incidental repairs after the warranty period are subject to a fee.

## ● Extent of warranty

This device has been manufactured according to strict quality guidelines and carefully inspected before delivery.

The warranty applies to material and manufacturing defects only. This warranty does not extend to product parts, which are subject to normal wear and tear and can thus be regarded as consumable parts, or for damages to fragile parts, e.g. switches, rechargeable batteries or parts made from glass.

This warranty is voided if the product becomes damaged or is improperly used or maintained. For proper use of the product, all of the instructions given in the operating instructions must be followed precisely. If the operating instructions advise you or warn you against certain uses or actions, these must be avoided in all circumstances.

The product is for consumer use only and is not intended for commercial or trade use. The warranty becomes void in the event of misuse and improper use, use of force, and any work on the device that has not been carried out by our authorised service

branch.

## ● Processing of warranty claims

To ensure prompt processing of your claim, please follow the instructions given below.

Please retain proof of purchase and the article number (e.g. IAN) for all inquiries.

The product number can be found on the type plate, an engraving, the cover page of your instructions (bottom left), or the sticker on the back or underside of the device. In the event of malfunctions or other defects, please first contact our service department below by phone or email. If your product is found to be defective, you can then send your product with proof of purchase (till receipt) and a statement describing what the fault involves and when it occurred free of charge to the service address given.

### ! Note:

You can download this handbook and many more, as well as product videos and software at [www.lidl-service.com](http://www.lidl-service.com).

With this QR code you can gain immediate access to the Lidl Service page ([www.lidl-service.com](http://www.lidl-service.com)) and you can open your operating instructions by entering the article

number (IAN) 425894.



## How to contact us:

### GB, IE, NI, CY, MT

Name: C. M. C. GmbH Holding  
Website: [www.cmc-creative.de](http://www.cmc-creative.de)  
E-mail: [service.gb@cmc-creative.de](mailto:service.gb@cmc-creative.de)  
Phone: 0044 (0) 8081890652  
Registered office: Germany

**IAN 425894\_2301**

Please note that the following address is not a service address. Please first contact the service point given above.

### Address:

**C. M. C. GmbH Holding**  
Katharina-Loth-Str. 15  
66386 St. Ingbert  
GERMANY

### Ordering spare parts:

[www.ersatzteile.cmc-creative.de](http://www.ersatzteile.cmc-creative.de)

<b>Tabelle der verwendeten Piktogramme</b> .....	Seite	28
<b>Einleitung</b> .....	Seite	29
Bestimmungsgemäße Verwendung .....	Seite	29
Lieferumfang .....	Seite	30
Ausstattung .....	Seite	30
Technische Daten .....	Seite	31
Ladekennlinie .....	Seite	31
<b>Sicherheitshinweise</b> .....	Seite	32
<b>Spezifische Sicherheitshinweise</b> .....	Seite	37
<b>Vor der Inbetriebnahme</b> .....	Seite	38
<b>Inbetriebnahme</b> .....	Seite	38
Anschließen .....	Seite	38
Trennen .....	Seite	39
Standby / Batteriespannung messen .....	Seite	40
Batterieerkennung .....	Seite	40
Wiederbelebung .....	Seite	40
Programme auswählen .....	Seite	40
<b>Wartung und Pflege</b> .....	Seite	45
<b>Umwelthinweise und Entsorgungsangaben</b> .....	Seite	45
<b>EU-Konformitätserklärung</b> .....	Seite	46
<b>Hinweise zu Garantie und Serviceabwicklung</b> .....	Seite	47
Garantiebedingungen .....	Seite	47
Garantiezeit und gesetzliche Mängelansprüche .....	Seite	48
Garantieumfang .....	Seite	48
Abwicklung im Garantiefall .....	Seite	48

## Tabelle der verwendeten Piktogramme













	Lesen Sie vor dem Gebrauch die Bedienungsanleitung dieses Produktes aufmerksam und vollständig durch.	220 - 240 V~ 50 Hz - 60 Hz	Wechselspannung 220 -240 V mit einer Frequenz von 50 Hz - 60 Hz
	<b>HINWEIS:</b> Dieses Symbol weist auf zusätzliche Informationen und Erklärungen zum Produkt und dessen Nutzung hin.		Vorsicht! Mögliche Gefahren!
			Vorsicht! Explosionsgefahr!
	Sie sind gesetzlich verpflichtet, die so gekennzeichneten Geräte einer vom unsortierten Siedlungsabfall getrennten Erfassung zuzuführen. Die Entsorgung über den Hausmüll ist untersagt.		Vorsicht! Stromschlaggefahr!
		IP54	Geschützt gegen Staub in schädigender Menge und gegen Spritzwasser
	Interne Sicherung		Entsorgen Sie Elektrogeräte nicht über den Hausmüll!
	Nur zur Verwendung in geschlossenen, belüfteten Räumen!		Entsorgen Sie Verpackung und Gerät umweltgerecht!
	Verpackungsmaterial- Sonstige Pappe		Hergestellt aus Recyclingmaterial
	Ladestrom 5 A (im 12 V-Modus) Ladestrom 2,5 A (im 24 V-Modus)		Ladestrom 10 A (im 12 V-Modus) Ladestrom 5 A (im 24 V-Modus)
	Ladestrom 5 A (im 12 V-Modus) Ladestrom 2,5 A (im 24 V-Modus)		Ladestrom 10 A (im 12 V-Modus) Ladestrom 5 A (im 24 V-Modus)
	Geeignet zum Laden von 12V-Batterien		Geeignet zum Laden von 24V-Batterien

Tabelle der verwendeten Piktogramme			
	Gleichstrom		Schutzklasse II
	12 V-Modus (Programm 1, 2, 3, 4 und 9)		24 V-Modus (Programm 5, 6, 7, 8 und 10)
	Vom Netz trennen, bevor Verbindungen zur Batterie geschlossen oder geöffnet werden.		Während des Ladens für ausreichende Belüftung sorgen!
	Erst Batterie anklemmen, dann Verbindung mit dem Netz herstellen!		Elektrische Verbindungen vor Regen schützen!
	Flammen und Funken vermeiden!		Nicht rauchen!
	Winter-AGM-Modus (Programm 2, 4, 6 und 8)		Versorgungsprogramm (Programm 9 und 10)

## KFZ-BATTERIELADEGERÄT ULGD 10 A1

### ● Einleitung

Herzlichen Glückwunsch! Sie haben sich für ein hochwertiges Produkt aus unserem Haus entschieden. Machen Sie sich vor der ersten Inbetriebnahme mit dem Produkt vertraut. Lesen Sie hierzu aufmerksam die nachfolgende Bedienungsanleitung und die Sicherheitshinweise.

### **NICHT IN DIE HÄNDE VON KINDERN KOMMEN LASSEN!**

### ● Bestimmungsgemäße Verwendung

Das Ultimate Speed ULGD 10 A1 ist ein mehrstufiges Kfz-Batterieladegerät, das zur Aufladung und Erhaltungsladung von 12 V (6 Zellen)- oder 24 V (2x6 Zellen)-Blei-Akkus (Batterie wartungsfrei (MF), offen) mit Elektrolyt-Lösung (WET), mit Elektrolyt absorbierenden Matten (AGM), mit gelförmigem Elektrolyt (GEL) oder Calcium-Akkus geeignet ist. Das Gerät ist nicht zur Aufladung von Lithium-Ionen-Akkus geeignet! Außerdem können Sie entladene Batterien regenerieren (abhängig vom Batterietyp). Das Kfz-Batterie-

ladegerät verfügt über eine Schutzschaltung gegen Funkenbildung und Überhitzung. Bewahren Sie diese Anleitung gut auf.

Das Versorgungsprogramm ermöglicht einen Kfz-Batteriewechsel ohne Unterbrechung der Spannungsversorgung.

Händigen Sie alle Unterlagen bei Weitergabe des Produkts an Dritte ebenfalls mit aus. Jegliche Anwendung, die von der bestimmungsgemäßen Verwendung abweicht, ist untersagt und potentiell gefährlich. Schäden durch Nichtbeachtung oder Fehlanwendung werden nicht von der Garantie abgedeckt und fallen nicht in den Haftungsbereich des Herstellers. Das Gerät ist nicht für den gewerblichen Einsatz und nur zur Verwendung in Innenräumen bestimmt. Bei gewerblichem Einsatz erlischt die Garantie.

Inbetriebnahme nur durch unterwiesene Personen.

### ! Hinweis:

Mit dem Kfz-Batterieladegerät können keine Elektrofahrzeuge mit eingebautem Akku geladen werden.

### ! Hinweis:

Kein Fremdstart von 12 V- oder 24 V-Batterien möglich.





### ● Lieferumfang

- 1 Kfz-Batterieladegerät

- 1 Bedienungsanleitung
- 1 Verbindungskabel mit Klemmen
- 1 Verbindungskabel mit Ösen

### ● Ausstattung

Siehe hierzu Abb. A, B:  
Überprüfen Sie unmittelbar nach dem Auspacken immer den Lieferumfang auf Vollständigkeit sowie den einwandfreien Zustand des Batterieladegerätes. Benutzen Sie das Gerät nicht, wenn dieses defekt ist.

1	Kfz-Batterieladegerät
2	24V 24 V-Modus (Programm 5, 6, 7, 8 und 10)
3	12V 12 V-Modus (Programm 1, 2, 3, 4 und 9)
4	 Ladestrom 5 A (im 12 V-Modus) Ladestrom 2,5 A (im 24 V-Modus)
5	 Ladestrom 10 A (im 12 V-Modus) Ladestrom 5 A (im 24 V-Modus)
6	 Winter-AGM-Modus (Programm 2, 4, 6 und 8)
7	 Versorgungsprogramm (Programm 9 und 10)
8	Programmwahltaete
9	Ladeanzeige
10	Zustandsanzeige



11	Spannungsanzeige
12	Netzkabel
13	Öse rot (Pluspol)
14	Öse schwarz (Minuspol)
15	Ausgangskabel mit Stecker
16	Abdeckkappe Verbindungskabel mit Ösen
17	Verbindungskabel mit Ösen
18	Verbindungskabel mit Klemmen
19	Pluspol-Anschlussklemme (rot)
20	Abdeckkappe Verbindungskabel mit Klemmen
21	Minuspol-Anschlussklemme (schwarz)

### ❗ Hinweis:

Der im folgenden Text verwendete Begriff „Produkt“ oder „Gerät“ bezieht sich auf das in dieser Bedienungsanleitung genannte Kfz-Batterieladegerät.

## ● Technische Daten

Modell:	ULGD 10 A1
Bemessungsspannung:	220-240 V~ 50 Hz - 60 Hz
Bemessungsaufnahmestrom:	2,0 A

Bemessungsausgangsgleichspannung:	12 V  / 24 V 
Bemessungsausgangsgleichstrom bei 12 V:	10,0 A / 5,0 A
Bemessungsausgangsgleichstrom bei 24 V:	5,0 A / 2,5 A
Umgebungstemperatur:	-20 °C bis 50 °C
Gehäuseschutzart:	IP 54
Schutzklasse:	II (Doppelisolierung)
Batterietypen:	12 V-Blei-Säure-Batterie 20 Ah-300 Ah  24 V-Blei-Säure-Batterie 20 Ah-150 Ah

## ● Ladekennlinie

Siehe hierzu Abb. C:

①	Verpolungsschutz / Batterie Diagnose
②	Pulsladung / Wiederbelebung (Desulphatierung)
③	Hauptladung
④	Schonladung bis 80%

5	Nachladung bis 100% (Absorption)
6	Batterieüberwachung
7	Ladeerhaltung

Technische und optische Veränderungen können im Zuge der Weiterentwicklung ohne Ankündigung vorgenommen werden. Alle Maße, Hinweise und Angaben dieser Betriebsanleitung sind deshalb ohne Gewähr. Rechtsansprüche, die aufgrund der Betriebsanleitung gestellt werden, können daher nicht geltend gemacht werden.

## ● Sicherheitshinweise

**⚠ BITTE LESEN SIE VOR DEM GEBRAUCH DIE BEDIENUNGSANLEITUNG SORGFÄLTIG DURCH. SIE IST BESTANDTEIL DES GERÄTES UND MUSS JEDERZEIT VERFÜGBAR SEIN!**

**NICHT IN DIE HÄNDE VON KINDERN KOMMEN LASSEN!**

- Das Ladegerät ist nur für den Betrieb im Innenbereich geeignet!
- **GEFAHR!**  
Vermeiden Sie Lebens- und

Verletzungsgefahr durch unsachgemäßen Gebrauch!

- **VORSICHT!**  
Betreiben Sie das Gerät nicht mit beschädigtem Kabel, Netzkabel oder Netzstecker. Beschädigte Netzkabel bedeuten Lebensgefahr durch elektrischen Schlag.
- Lassen Sie das Netzkabel im Beschädigungsfall nur von autorisiertem und geschultem Fachpersonal reparieren! Setzen Sie sich im Reparaturfall mit der Servicestelle Ihres Landes in Verbindung!

## ■ ⚠ **STROMSCHLAGGEFAHR!**

Stellen Sie bei einer fest im Fahrzeug montierten Batterie sicher, dass das Fahrzeug außer Betrieb ist! Schalten Sie die Zündung aus und bringen Sie das Fahrzeug in Parkposition, mit angezogener Feststellbremse (z. B. PKW) oder festgemachtem Seil (z. B. Boot)!

## ■ ⚠ **STROMSCHLAGGEFAHR!**

Trennen Sie das Kfz-Batterieladegerät vom Netz, bevor Sie die Anschlussklemmen an der Batterie entfernen.

- Schließen Sie die Anschlussklemme, die nicht an die



Karosserie angeschlossen ist, zuerst an.

- Schließen Sie die andere Anschlussklemme entfernt von der Batterie und der Benzinleitung an die Karosserie an.
- Schließen Sie das Kfz-Batterieladegerät erst danach an das Versorgungsnetz an.
- Trennen Sie das Kfz-Batterieladegerät nach dem Laden vom Versorgungsnetz.
- Entfernen Sie erst danach die Anschlussklemme von der Karosserie. Entfernen Sie im Anschluss daran die Anschlussklemme von der Batterie.



### **STROMSCHLAG-GEFAHR!**

Fassen Sie die Pol-Anschlussklemmen („-“ und „+“) ausschließlich am isolierten Bereich an!



### **STROMSCHLAG-GEFAHR!**

Führen Sie den Anschluss an die Batterie und an die Steckdose des Netzstroms vollkommen geschützt vor Feuchtigkeit durch!



### **STROMSCHLAG-GEFAHR!**

Führen Sie die Montage, die Wartung und die Pflege des Kfz-Batterieladegerätes nur frei vom Netzstrom durch!



### **STROMSCHLAG-GEFAHR!**

Trennen Sie nach Beendigung des Auflade- und Erhaltungsladevorgangs, bei einer ständig im Fahrzeug angeschlossenen Batterie, zuerst das Minus-Pol-Anschlusskabel des Kfz-Batterieladegeräts vom Minus-Pol der Batterie.

- Lassen Sie Kleinkinder und Kinder nicht unbeaufsichtigt mit dem Kfz-Batterieladegerät!
- Kinder können mögliche Gefahren im Umgang mit Elektrogeräten noch nicht einschätzen. Kinder müssen beaufsichtigt werden, um sicherzustellen, dass sie nicht mit dem Gerät spielen.



### **EXPLOSIONSGEFAHR!**

Schützen Sie sich vor einer hochexplosiven Knallgasreaktion! Gasförmiger Wasserstoff kann beim Aufladen und Erhaltungsladevorgang von der Batterie ausströmen. Knallgas ist eine explosionsfähige Mischung von gasförmigem Wasserstoff und Sauerstoff. Beim Kontakt mit offenem Feuer (Flammen, Glut oder Funken) erfolgt die so genannte Knallgasreaktion! Führen Sie den Auflade- und Erhaltungsla-

devorgang in einem witterungsgeschützten Raum mit guter Belüftung durch. Stellen Sie sicher, dass beim Auflade- und Erhaltungsladevorgang kein offenes Licht (Flammen, Glut oder Funken) vorhanden ist!

### ■ **EXPLOSIONS- UND BRANDGEFAHR!**

Stellen Sie sicher, dass explosive oder brennbare Stoffe, z. B. Benzin oder Lösungsmittel, beim Gebrauch des Kfz-Batterieladegerätes nicht entzündet werden können!

### ■ **EXPLOSIVE GASE!**

Flammen und Funken vermeiden!

- Während des Ladens für ausreichende Belüftung sorgen.
- Stellen Sie die Batterie während des Ladevorgangs auf eine gut belüftete Fläche. Andernfalls kann das Gerät beschädigt werden.

### ■ **EXPLOSIONSGEFAHR!**

Stellen Sie sicher, dass das Plus-Pol-Anschlusskabel keinen Kontakt zu einer Treibstoffleitung (z. B. Benzinleitung) hat!

### ■ **VERÄTZUNGSGEFAHR!**

Schützen Sie Ihre Augen und Haut vor Verätzung durch Säure (Schwefelsäure) beim Kon-

takt mit der Batterie!

- Verwenden Sie: säurefeste Schutzbrille, -bekleidung und -handschuhe! Wenn Augen oder Haut mit der Schwefelsäure in Kontakt geraten sind, spülen Sie die betroffene Körperregion mit viel fließendem, klarem Wasser ab und suchen Sie umgehend einen Arzt auf!
- Vermeiden Sie elektrischen Kurzschluss beim Anschluss des Kfz-Batterieladegerätes an die Batterie. Schließen Sie das Minus-Pol-Anschlusskabel ausschließlich an den Minuspol der Batterie bzw. an die Karosserie. Schließen Sie das Plus-Pol-Anschlusskabel ausschließlich an den Plus-Pol der Batterie!
- Stellen Sie vor dem Netzstromanschluss sicher, dass der Netzstrom vorschriftsmäßig mit 230 V~ 50 Hz, einer 16 A-Sicherung und einem FI-Schalter (Fehlerstromschutzschalter) ausgestattet ist! Andernfalls kann das Gerät beschädigt werden.
- Setzen Sie das Kfz-Batterieladegerät nicht der Nähe von Feuer, Hitze und lang andauernder Temperatureinwirkung über 50 °C aus! Bei höheren Temperaturen sinkt automatisch die Ausgangsleistung des

Kfz-Batterieladegerätes.

- Verwenden Sie das Kfz-Batterieladegerät nur mit den gelieferten Originalteilen!
- Decken Sie das Kfz-Batterieladegerät nicht mit Gegenständen ab! Andernfalls kann das Gerät beschädigt werden.
- Schützen Sie die Elektrokontaktflächen der Batterie vor Kurzschluss!
- Verwenden Sie das Kfz-Batterieladegerät ausschließlich zum Auflade- und Erhaltungsladeprozess von unbeschädigten 12 V-/24 V-Blei-Batterien (mit Elektrolyt-Lösung oder -Gel)! Andernfalls kann Sachbeschädigung die Folge sein.
- Verwenden Sie das Kfz-Batterieladegerät nicht zum Auflade- und Erhaltungsladeprozess von nicht wiederaufladbaren Batterien. Andernfalls kann Sachbeschädigung die Folge sein.
- Verwenden Sie das Kfz-Batterieladegerät nicht zum Auflade- und Erhaltungsladeprozess einer beschädigten oder eingefrorenen Batterie! Andernfalls kann Sachbeschädigung die Folge sein.
- Informieren Sie sich vor dem Anschluss des Kfz-Batterieladegerätes über die Wartung der

Batterie anhand deren Originalbetriebsanleitung! Andernfalls besteht eine Verletzungsgefahr und/oder die Gefahr, dass das Gerät beschädigt wird.

- Informieren Sie sich vor dem Anschluss des Kfz-Batterieladegerätes an eine Batterie, die ständig in einem Fahrzeug angeschlossen ist, über die Einhaltung der elektrischen Sicherheit und Wartung anhand der Originalbetriebsanleitung des Fahrzeugs! Andernfalls besteht eine Verletzungsgefahr und/oder die Gefahr, dass Sachschäden entstehen.
- Trennen Sie das Kfz-Batterieladegerät auch aus Umweltschutzgründen bei Nichtgebrauch vom Netzstrom! Bedenken Sie, dass auch der Standby-Betrieb Strom verbraucht.

Seien Sie stets aufmerksam und achten Sie immer darauf, was Sie tun. Gehen Sie stets mit Vernunft vor und nehmen Sie das Kfz-Batterieladegerät nicht in Betrieb, wenn Sie unkonzentriert sind oder sich unwohl fühlen.

Sicherheit von Personen:

- Dieses Gerät kann von Kindern ab 8 Jahren und darüber sowie von Personen mit verringerten physischen, sensorischen oder mentalen Fähigkeiten oder Mangel an Erfahrung und Wissen benutzt werden, wenn sie beaufsichtigt oder bezüglich des sicheren Gebrauchs des Gerätes unterwiesen wurden und die daraus resultierenden Gefahren verstehen. Kinder dürfen nicht mit dem Gerät spielen. Reinigung und Benutzerwartung dürfen nicht von Kindern ohne Beaufsichtigung durchgeführt werden.
- Kinder müssen beaufsichtigt werden, um sicherzustellen, dass sie nicht mit dem Gerät spielen.
- Halten Sie das Gerät von Menschen – vor allem Kindern – und Haustieren fern.
- Im Arbeitsbereich ist der Benutzer Dritten gegenüber für Schäden verantwortlich, die durch die Benutzung des Gerätes verursacht wurden.
- Lassen Sie das Gerät nicht unbeaufsichtigt laden.
- Bewahren Sie das Gerät an einem trockenen Ort und außerhalb der Reichweite von

Kindern auf.



So vermeiden Sie Geräteschäden und eventuell daraus resultierende Personenschäden:

### **Arbeiten mit dem Gerät:**

- Prüfen Sie das Gerät vor Inbetriebnahme auf Beschädigungen und benutzen Sie es nur in einwandfreiem Zustand.
- Netzstecker und Anschlussklemmen dürfen nicht nass werden. Setzen Sie das Gerät weder Regen noch feuchter Witterung aus. Lassen Sie es nicht mit Wasser in Berührung kommen oder tauchen es unter Wasser. Es besteht die Gefahr eines elektrischen Schlages!
- Lassen Sie das Gerät nicht bei hohen Außentemperaturen im Auto. Das Gerät könnte irreparabel beschädigt werden.
- Benutzen Sie das Gerät nicht in der Nähe von entzündbaren Flüssigkeiten oder Gasen. Bei Nichtbeachtung besteht Brand- oder Explosionsgefahr!
- Schalten Sie das Gerät aus

und ziehen Sie den Netzstecker aus der Steckdose:

- wenn Sie das Gerät nicht benutzen;
  - wenn Sie das Gerät unbeaufsichtigt lassen;
  - wenn Sie Reinigungsarbeiten vornehmen;
  - wenn das Anschlusskabel beschädigt ist.
- Benutzen Sie nur Zubehör, das vom Hersteller geliefert und empfohlen wird.
  - Das Kfz-Batterieladegerät nicht demontieren oder verändern. Dieses Gerät darf nur von einem Wartungstechniker repariert werden.
  - Das Gerät nicht in Bereichen mit Explosionsgefahr verwenden, z. B. in der Nähe von entzündbaren Flüssigkeiten, Gasen oder Staub.
  - Das Gerät keiner Wärme aussetzen.
  - Stecken Sie bei Nichtverwendung des Ladegeräts immer die Abdeckkappen [20](#) und [16](#) auf die Verbindungskabel [18](#) und [17](#). Dies verhindert einen möglichen Kurzschluss bei Kontakt mit Regen- oder Spritzwasser.



**VORSICHT:** So vermeiden Sie Unfälle und Verletzungen durch elektrischen Schlag:

### **Elektrische Sicherheit:**

- Tragen Sie das Gerät nicht am Kabel. Benutzen Sie das Kabel nicht, um den Stecker aus der Steckdose zu ziehen. Schützen Sie das Kabel vor Hitze, Öl und scharfen Kanten.
- Ziehen Sie bei Beschädigung des Kabels sofort den Stecker aus der Steckdose.

### ● **Spezifische Sicherheitshinweise**

- Eine leicht erhöhte Temperatur beim Laden ist keine Fehlfunktion, sondern völlig normal.
- Halten Sie das Kfz-Batterieladegerät [1](#) von Feuchtigkeit und hohen Temperaturen sowie Feuer fern.
- Bewahren Sie das Kfz-Batterieladegerät [1](#) an einem trockenen Ort auf und schützen Sie dieses vor Feuchtigkeit und Korrosion.
- Lassen Sie das Kfz-Batterieladegerät [1](#) während der Benutzung nicht fallen.

## ● Vor der Inbetriebnahme

- Nehmen Sie alle Teile aus der Verpackung und kontrollieren Sie, ob das Gerät oder die Einzelteile Schäden aufweisen. Ist dies der Fall, benutzen Sie das Gerät nicht. Wenden Sie sich an den Hersteller über die angegebene Serviceadresse. Entfernen Sie alle Transportverpackungen. Prüfen Sie, ob die Lieferung vollständig ist.
- Ziehen Sie den Netzstecker immer aus der Steckdose, bevor Sie Arbeiten am Kfz-Batterieladegerät  durchführen.
- Vor dem Anschluss des Ladegerätes ist die Bedienungsanleitung der Batterie zu beachten.
- Weiterhin sind die Vorschriften des Fahrzeugherstellers bei einer ständig im Fahrzeug angeschlossenen Batterie zu beachten. Sichern Sie das Kfz, schalten Sie die Zündung aus.
- Reinigen Sie die Batteriepole. Achten Sie darauf, dass Ihre Augen dabei nicht mit dem Schmutz in Kontakt kommen.
- Sorgen Sie für eine ausreichende Belüftung.

**Hinweis:** Die Umgebungstemperatur wird im Ladegerät gemessen. Stellen Sie daher für eine optimale Funktion sicher, dass die Batterie dieselbe Temperatur wie die Umgebung aufweist.







## ● Inbetriebnahme

### ● Anschließen

#### **Hinweis:**

Beachten Sie immer die Vorschriften des Fahrzeugherstellers bzw. des Batterieherstellers.

Laden über Batterieklemmen:

- Trennen Sie vor dem Auflade- und Erhaltungsladeprozess, bei einer ständig im Fahrzeug angeschlossenen Batterie, zuerst das Minus-Pol-Anschlusskabel (schwarz) des Fahrzeugs vom Minus-Pol der Batterie. Der Minus-Pol der Batterie ist in der Regel mit der Karosserie des Fahrzeugs verbunden.
- Trennen Sie anschließend das Plus-Pol-Anschlusskabel (rot) des Fahrzeugs vom Plus-Pol der Batterie.
- Verbinden Sie das Ausgangskabel mit Stecker  mit dem Verbindungskabel mit Klemmen .
- Klemmen Sie erst dann die „+“-Pol-Schnellkontakt-Anschlussklemme (rot)  des Kfz-Batterieladegeräts  an den „+“-Pol der Batterie.
- Klemmen Sie die „-“-Pol-Schnellkontakt-Anschlussklemme (schwarz)  an den „-“-Pol der Batterie.
- Schließen Sie das Netzkabel  des Kfz-Batterieladegeräts  an die Steckdose an.

## Laden über Ösen:

- Das Verbindungskabel mit Ösen **17** muss dauerhaft mit der Batterie verbunden werden.
- Klemmen Sie die Batterie vom Fahrzeug ab. Lösen Sie dann die Mutter des Pluspolanschlusses (+, rot) der Batterie. Schieben Sie nun die rote Öse **13** unter die Mutter, die am Pluspol der Batterie befestigt ist und ziehen Sie danach die Mutter wieder fest. Achten Sie darauf, dass die Öse **13** beim Anziehen der Mutter nicht verrutscht.
- Verfahren Sie anschließend ebenso mit der schwarzen Öse **14** am Minuspol der Batterie.
- Klemmen Sie danach die Batterie wieder an das Fahrzeug an.
- Stecken Sie die Abdeckkappe des Verbindungskabels mit Ösen **16** über die Kontakte vom Verbindungskabel mit Ösen **17**. Dies muss bei Nichtverwendung des Ladegeräts immer gemacht werden, um einen Kurzschluss zu verhindern.
- Entfernen Sie die Abdeckkappe **16** des Verbindungskabels mit Ösen **17**, bevor Sie laden.
- Verbinden Sie das Ausgangskabel mit Stecker **15** mit dem Verbindungskabel mit Ösen **17**.
- Schließen Sie das Netzkabel **12** des Kfz-Batterieladegeräts **1** an die Steckdose an.

## ● Trennen



### Laden über Batterieklemmen stoppen:

- Trennen Sie das Gerät vom Netzstrom.
- Nehmen Sie die „-“-Pol-Schnellkontakt-Anschlussklemme (schwarz) **21** vom „-“-Pol der Batterie.
- Nehmen Sie die „+“-Pol-Schnellkontakt-Anschlussklemme (rot) **19** vom „+“-Pol der Batterie.
- Schließen Sie das Plus-Pol-Anschlusskabel des Fahrzeugs wieder an den Plus-Pol der Batterie an.
- Schließen Sie das Minus-Pol-Anschlusskabel des Fahrzeugs wieder an den Minus-Pol der Batterie an.

### Laden über Ösen stoppen:

- Trennen Sie das Gerät vom Netzstrom.
- Ziehen Sie den Stecker, der das Ausgangskabel mit Stecker **15** mit dem Verbindungskabel mit Ösen **17** verbindet.
- Decken Sie die Kontakte des Verbindungskabels mit Ösen **17** mit der angehängten Abdeckkappe des Verbindungskabels mit Ösen **16** ab.

## ● Standby / Batteriespannung messen

Nach Anschluss an die Stromversorgung ist das Gerät im Standby-Betrieb. Das Display ist in Betrieb. Bei angeschlossenen Anschlussklemmen wird die Batteriespannung im Display (Spannungsanzeige ) angezeigt. Die Segmente der Zustandsanzeige  sind leer. Liegt die gemessene Spannung unter 2 V, so wird die Batterie nicht geladen.

## ● Batterieerkennung

Wird eine Batterie mit einer Spannung über 2 V angeschlossen, beginnt der Ladevorgang nach Auswahl des Ladeprogramms. Es können also auch tiefentladene Batterien aufgeladen werden, wenn diese nicht defekt sind.

Wird eine Batterie mit einer Spannung von über 15,6 V angeschlossen, wird im 12 V-Modus in der Spannungsanzeige  "Err" angezeigt. Im 24 V-Modus beginnt der Ladevorgang.

Wird das Ladegerät falsch gepolt an eine Batterie angeschlossen, wird in Display "POL" angezeigt. Der Ladevorgang wird nicht eingeleitet.

## ● Wiederbelebung











Nach der Batterieerkennung wird je nach Batteriezustand die Wiederbelebung eingeleitet. Ein pulsierender Strom sorgt dafür, dass eine Batterie, die längere Zeit nicht verwendet worden ist, wieder Ladung annimmt. Sollte die Wiederbelebung nach 10 Minuten nicht erfolgreich sein, so wird im Display "Err" angezeigt. Wird versehentlich ein 24 V-Ladeprogramm ausgewählt und eine 12 V-Batterie angeschlossen, so erscheint im Display nach 10 Minuten "Err".

## ● Programme auswählen

### ⚠ Hinweis:

Bevor ein Ladeprogramm ausgeführt wird, muss die Batterie wie unter "Anschließen" beschrieben, mit dem Ladegerät verbunden werden. Der Ladefortschritt erfolgt automatisch. Abhängig vom gewählten Programm ist die Ladekennlinie spannungs-, zeit-, und temperaturüberwacht. Der Ladevorgang beinhaltet ein Diagnoseprogramm, einen Wiederbelebungsmodus und eine Erhaltungsladefunktion.



Programm		max. (V)	max. (A)
1	12V 	14,4 V	5,0 A
2	12V  ❄️	14,7 V	5,0 A
3	12V 	14,4 V	10,0 A
4	12V  ❄️	14,7 V	10,0 A
5	24V 	28,8 V	2,5 A
6	24V  ❄️	29,4 V	2,5 A
7	24V 	28,8 V	5,0 A
8	24V  ❄️	29,4 V	5,0 A
9	12V 	13,6 V	3,0 A
10	24V 	27,2 V	1,5 A

## Programm 1

12V   
**(14,4 V / 5,0 A)**

Zum Laden von 12 V-Batterien mit einer Kapazität von 20 Ah bis 100 Ah.

Drücken Sie die Programmwahltaste **[8]** einmal, um Programm 1 auszuwählen.

Die Symbole 12V **[3]** und  **[4]** werden im Display angezeigt.

Während des Ladevorgangs blinkt die Ladeanzeige **[9]**. Der Ladefortschritt (1-4 Balken) wird über die Zustandsanzeige **[10]** angezeigt. Wenn die Batterie voll geladen ist, zeigt die Zustandsanzeige **[10]** 4 Balken. Das Blinken stoppt und das Gerät schaltet automatisch in die Erhaltungsladung. Im Display wird "FUL" angezeigt.

## Programm 2

12V  ❄️  
**(14,7 V / 5,0 A)**

Zum Laden von 12 V-Batterien mit einer Kapazität von 20 Ah bis 100 Ah unter kalten Bedingungen oder zum Laden von AGM-Batterien.

Drücken Sie die Programmwahltaste **[8]** zwei Mal, um Programm 2 auszuwählen.

Die Symbole 12V **[3]**,  **[4]** und ❄️ **[6]** werden im Display angezeigt. Während des Ladevorgangs blinkt die Ladeanzeige **[9]**. Der Ladefortschritt (1-4 Balken) wird über die Zustandsanzeige **[10]** angezeigt. Wenn die Batterie voll geladen ist, zeigt die Zustandsanzeige **[10]** 4 Balken. Das Blinken stoppt und das Gerät schaltet automatisch in die Erhaltungsladung. Im Display wird "FUL" angezeigt.

### Programm 3



**(14,4 V / 10,0 A)**

Zum Laden von 12 V-Batterien mit einer Kapazität von 60 Ah bis 200 Ah. Zur Ladeerhaltung von 12 V Batterien bis 300 Ah.

Drücken Sie die Programmwahltaste **[8]** drei Mal, um Programm 3 auszuwählen.

Die Symbole **12V** **[3]** und  **[5]**

werden im Display angezeigt. Während des Ladevorgangs blinkt die Ladeanzeige **[9]**. Der Ladefortschritt (1-4 Balken) wird über die Zustandsanzeige **[10]** angezeigt. Wenn die Batterie voll geladen ist, zeigt die Zustandsanzeige **[10]** 4 Balken. Das Blinken stoppt und das Gerät schaltet automatisch in die Erhaltungsladung. Im Display wird "FUL" angezeigt.



### Programm 4



**(14,7 V / 10,0 A)**

Zum Laden von 12 V-Batterien mit einer Kapazität von 60 Ah bis 200 Ah unter kalten Bedingungen oder zum Laden von AGM-Batterien. Zur Ladeerhaltung von 12 V-Batterien bis 300 Ah.

Drücken Sie die Programmwahltaste **[8]** vier Mal, um Programm 4 auszuwählen.

Die Symbole **12V** **[3]**,  **[5]** und  **[6]** werden im Display angezeigt. Während des Ladevorgangs blinkt die Ladeanzeige **[9]**. Der Ladefortschritt (1-4 Balken) wird über die Zustandsanzeige **[10]** angezeigt. Wenn die Batterie voll geladen ist, zeigt die Zustandsanzeige **[10]** 4 Balken. Das Blinken stoppt und das Gerät schaltet automatisch in die Erhaltungsladung. Im Display wird "FUL" angezeigt.

### Programm 5





**(28,8 V / 2,5 A)**

Zum Laden von 24 V-Batterien mit einer Kapazität von 20 Ah bis 50 Ah.

Drücken Sie die Programmwahltaste **[8]** einmal, um Programm 5 auszuwählen.

Sollte die 24 V-Batterie tiefentladen sein (unter 15,6 Volt), so erkennt das Ladegerät die Batterie als 12 V-Batterie. In diesem Fall muss die Programmwahltaste **[8]** fünf Mal gedrückt werden, um Programm 5 auszuwählen.

Die Symbole **24V** **[2]** und  **[4]**

werden im Display angezeigt. Während des Ladevorgangs blinkt die Ladeanzeige . Der Ladefortschritt (1-4 Balken) wird über die Zustandsanzeige  angezeigt. Wenn die Batterie voll geladen ist, zeigt die Zustandsanzeige  4 Balken. Das Blinken stoppt und das Gerät schaltet automatisch in die Erhaltungsladung. Im Display wird "FUL" angezeigt.





## Programm 6



    
**(29,4 V / 2,5 A)**

Zum Laden von 24 V-Batterien mit einer Kapazität von 20 Ah bis 50 Ah unter kalten Bedingungen oder zum Laden von AGM-Batterien.

Drücken Sie die Programmwahltaste  zwei Mal, um Programm 6 auszuwählen.

Sollte die 24 V-Batterie tiefentladen sein (unter 15,6 Volt), so erkennt das Ladegerät die Batterie als 12 V-Batterie. In diesem Fall muss die Programmwahltaste  sechs Mal gedrückt werden, um Programm 6 auszuwählen.

Die Symbole   und  werden im Display angezeigt. Während des Ladevorgangs blinkt die Ladeanzeige . Der Ladefortschritt (1-4 Balken) wird über die

Zustandsanzeige  angezeigt. Wenn die Batterie voll geladen ist, zeigt die Zustandsanzeige  4 Balken. Das Blinken stoppt und das Gerät schaltet automatisch in die Erhaltungsladung. Im Display wird "FUL" angezeigt.

## Programm 7



   
**(28,8 V / 5,0 A)**

Zum Laden von 24 V-Batterien mit einer Kapazität von 40 Ah bis 100 Ah. Zur Ladeerhaltung von 24 V-Batterien bis 150 Ah.

Drücken Sie die Programmwahltaste  drei Mal, um Programm 7 auszuwählen.

Sollte die 24 V-Batterie tiefentladen sein (unter 15,6 Volt), so erkennt das Ladegerät die Batterie als 12 V-Batterie. In diesem Fall muss die Programmwahltaste  sieben Mal gedrückt werden, um Programm 7 auszuwählen.

Die Symbole   werden im Display angezeigt.

Während des Ladevorgangs blinkt die Ladeanzeige . Der Ladefortschritt (1-4 Balken) wird über die Zustandsanzeige  angezeigt. Wenn die Batterie voll geladen ist, zeigt die Zustandsanzeige  4 Balken. Das Blinken stoppt und das

Gerät schaltet automatisch in die Erhaltungsladung. Im Display wird "FUL" angezeigt.







## Programm 8

    
**(29,4 V / 5,0 A)**

Zum Laden von 24 V-Batterien mit einer Kapazität von 40 Ah bis 100 Ah unter kalten Bedingungen oder zum Laden von AGM-Batterien. Zur Ladeerhaltung von 24 V-Batterien bis 150 Ah.

Drücken Sie die Programmwahltaste  vier Mal, um Programm 8 auszuwählen.

Sollte die 24 V-Batterie tiefentladen sein (unter 15,6 Volt), so erkennt das Ladegerät die Batterie als 12 V-Batterie. In diesem Fall muss die Programmwahltaste  acht Mal gedrückt werden, um Programm 8 auszuwählen.

Die Symbole   und  werden im Display angezeigt. Während des Ladevorgangs blinkt die Ladeanzeige . Der Ladefortschritt (1-4 Balken) wird über die Zustandsanzeige  angezeigt. Wenn die Batterie voll geladen ist, zeigt die Zustandsanzeige  4 Balken. Das Blinken stoppt und das Gerät schaltet automatisch in die Erhaltungsladung. Im Display wird

"FUL" angezeigt.

## Programm 9

   
**(13,6 V / 3,0 A)**

Versorgungsprogramm 13,6 V / 3 A max.

Drücken Sie die Programmwahltaste  neun Mal, um Programm 9 auszuwählen.

Die Symbole   und   werden im Display angezeigt.

Zur Verwendung als 12 V-Spannungsversorgung oder für Puffer-Wartungsladung, wenn 100% Batterieleistung erforderlich sind. Das Versorgungsprogramm funktioniert ohne Zeitbegrenzung.

Wenden Sie sich bitte an den Kfz-Hersteller und lesen Sie die Bedienungsanleitung Ihres Fahrzeugs, falls Sie dieses Programm verwenden wollen, um Ihr Fahrzeug bei einem Batteriewechsel zu puffern.

## Programm 10

   
**(27,2 V / 1,5 A)**

Versorgungsprogramm 27,2 V / 1,5 A max.

Drücken Sie die Programmwahltaste  zehn Mal, um Programm 10 auszuwählen.

Die Symbole  und  werden im Display angezeigt.

Zur Verwendung als 24 V-Spannungsversorgung oder für Puffer-Wartungsladung, wenn 100% Batterieleistung erforderlich sind. Das Versorgungsprogramm funktioniert ohne Zeitbegrenzung.

Wenden Sie sich bitte an den Kfz-Hersteller und lesen Sie die Bedienungsanleitung Ihres Fahrzeugs, falls Sie dieses Programm verwenden wollen, um Ihr Fahrzeug bei einem Batteriewechsel zu puffern.

## Erhaltungsladung



In den Programmen 1 bis 8 verfügt das Gerät über eine automatische Erhaltungsladung. Abhängig vom Spannungsabfall der Batterie – durch Selbstentladung – reagiert das Ladegerät mit unterschiedlichem Ladestrom. Die Batterie kann über längere Zeit an das Ladegerät angeschlossen bleiben.

## Geräteschutzfunktion

Sobald eine abweichende Situation wie Kurzschluss, kritischer Spannungsabfall während des Ladevor-

gangs, offener Stromkreis oder umgekehrter Anschluss der Ausgangsklemmen auftritt, schaltet das Batterieladegerät  ab. Die Elektronik stellt das System unmittelbar in die Grundstellung zurück, um Schäden zu vermeiden. Sollte das Gerät während des Ladevorgangs zu heiß werden, wird automatisch die Ausgangsleistung verringert. Dies schützt das Gerät vor Beschädigung.

## ● **Wartung und Pflege**

- Ziehen Sie das Netzkabel  immer aus der Steckdose, bevor Sie Arbeiten am Kfz-Batterieladegerät  durchführen.
- Das Gerät ist wartungsfrei. Schalten Sie das Gerät aus. Reinigen Sie die Metall- und Kunststoffoberflächen des Gerätes mit einem trockenen Tuch.
- Verwenden Sie keinesfalls Lösungsmittel oder andere aggressive Reinigungsmittel.

## ● **Umwelthinweise und Entsorgungsangaben**



**WERFEN SIE  
ELEK-TRO-  
WERKZEUGE**

**NICHT IN DEN HAUSMÜLL!  
ROHSTOFFRÜCKGEWINNUNG  
STATT MÜLLENTSORGUNG!**

Gemäß Europäischer Richtlinie 2012/19/EU müssen verbrauchte

Elektrogeräte getrennt gesammelt und einer umweltgerechten Wiederverwertung zugeführt werden. Das Symbol der durchgestrichenen Mülltonne bedeutet, dass dieses Gerät am Ende der Nutzungszeit nicht über den Hausmüll entsorgt werden darf. Das Gerät ist bei eingerichteten Sammelstellen, Wertstoffhöfen oder Entsorgungsbetrieben abzugeben. Die Entsorgung Ihrer defekten, eingesendeten Geräte führen wir kostenlos durch. Zudem sind Vertreiber von Elektro- und Elektronikgeräten sowie Vertreiber von Lebensmitteln zur Rücknahme verpflichtet. LIDL bietet Ihnen Rückgabemöglichkeiten direkt in den Filialen und Märkten an. Rückgabe und Entsorgung sind für Sie kostenfrei. Beim Kauf eines Neugerätes haben Sie das Recht, ein entsprechendes Altgerät unentgeltlich zurückzugeben. Zusätzlich haben Sie die Möglichkeit, unabhängig vom Kauf eines Neugerätes, unentgeltlich (bis zu drei) Altgeräte abzugeben, die in keiner Abmessung größer als 25 cm sind.

Bitte löschen Sie vor der Rückgabe alle personenbezogenen Daten. Bitte entnehmen Sie vor der Rückgabe Batterien oder Akkumulatoren, die nicht vom Altgerät umschlossen sind, sowie Lampen, die zerstörungsfrei entnommen werden können und führen diese einer separaten Sammlung zu.



Schadstoffhaltige Batterien sind mit nebenstehenden Symbolen gekennzeichnet, die auf das Verbot der Entsorgung über den Hausmüll hinweisen. Die Bezeichnungen für das ausschlaggebende Schwermetall sind: Cd = Cadmium, Hg = Quecksilber, Pb = Blei.

Befördern Sie verbrauchte Batterien zu einer Entsorgungseinrichtung in Ihrer Stadt oder Gemeinde oder zurück zum Händler. Sie erfüllen damit die gesetzlichen Verpflichtungen und leisten einen wichtigen Beitrag zum Umweltschutz.



Beachten Sie die Kennzeichnung auf den verschiedenen Verpackungsmaterialien und trennen Sie diese gegebenenfalls gesondert. Die Verpackungsmaterialien sind gekennzeichnet mit Abkürzungen (a) und Ziffern (b) mit folgender Bedeutung: 1–7: Kunststoffe, 20–22: Papier und Pappe, 80–98: Verbundstoffe.

## ● EU-Konformitätserklärung

Wir, die

**C. M. C. GmbH Holding**

Dokumentenverantwortlicher:

Dr. Christian Weyler

Katharina-Loth-Str. 15

DE-66386 St. Ingbert

erklären in alleiniger Verantwortung,

dass das Produkt

## **Kfz - Batterieladegerät**

Herstellungsjahr: 2023/41

IAN: 425894\_2301

Modell: ULGD 10 A1

Modellnummer: 2601

den wesentlichen Schutzanforderungen genügt, die in den Europäischen-Richtlinien

### **Niederspannungsrichtlinie**

2014/35/EU

### **Elektromagnetische Verträglichkeit**

2014/30/EU

### **RoHS - Richtlinie**

2011/65/EU + 2015/863/EU

festgelegt sind.

Der oben beschriebene Gegenstand der Erklärung erfüllt die Vorschriften der Richtlinie 2011/65/EU des Europäischen Parlaments und des Rates vom 08. Juni 2011 zur Beschränkung der Verwendung bestimmter gefährlicher Stoffe in Elektro- und Elektronikgeräten.

Für die Konformitätsbewertung wurden folgende harmonisierte Normen herangezogen:

**EN 60335-2-29:2004/A11:2018**

**EN 60335-1:2012/A2:2019**

**EN 62233:2008**

**EN 55014-1:2017**

**EN 55014-2:2015**

**EN 61000-3-2:2019**

**EN 61000-3-3:2013+A1:2019**

St. Ingbert, 01.03.2023

C.M.C. GmbH Holding  
Katharina-Loth-Straße 15  
66386 St. Ingbert  
Tel. +49 6894 99897-50  
Fax +49 6894 99897-29

**I.A. Dr. Christian Weyler**  
- Qualitätskontrolle -

## ● **Hinweise zu Garantie und Serviceabwicklung**

### **Garantie der C.M.C GmbH Holding**

Sehr geehrte Kundin, sehr geehrter Kunde, Sie erhalten auf dieses Gerät 3 Jahre Garantie ab Kaufdatum. Im Falle von Mängeln dieses Produkts stehen Ihnen gegen den Verkäufer des Produkts gesetzliche Rechte zu. Diese gesetzlichen Rechte werden durch unsere im Folgenden dargestellte Garantie nicht eingeschränkt.

## ● **Garantiebedingungen**

Die Garantiefrist beginnt mit dem Kaufdatum. Bitte bewahren Sie den Original-Kaufbeleg gut auf. Diese Unterlage wird als Nachweis für den Kauf benötigt. Tritt innerhalb von 3 Jahren ab dem Kaufdatum dieses Produkts ein Material- oder Fabrikationsfehler auf, wird das Produkt von uns – nach unserer

Wahl – für Sie kostenlos repariert oder ersetzt. Diese Garantieleistung setzt voraus, dass innerhalb der 3-Jahres-Frist das defekte Gerät und der Kaufbeleg (Kassenbonn) vorgelegt und schriftlich kurz beschrieben wird, worin der Mangel besteht und wann er aufgetreten ist.

Wenn der Defekt von unserer Garantie gedeckt ist, erhalten Sie das reparierte oder ein neues Produkt zurück. Mit Reparatur oder Austausch des Produkts beginnt kein neuer Garantiezeitraum.

### ● **Garantiezeit und gesetzliche Mängelansprüche**

Die Garantiezeit wird durch die Gewährleistung nicht verlängert. Dies gilt auch für ersetzte und reparierte Teile. Eventuell schon beim Kauf vorhandene Schäden und Mängel müssen sofort nach dem Auspacken gemeldet werden. Nach Ablauf der Garantiezeit anfallende Reparaturen sind kostenpflichtig.

### ● **Garantieumfang**

Das Gerät wurde nach strengen Qualitätsrichtlinien sorgfältig produziert und vor Anlieferung gewissenhaft geprüft.

Die Garantieleistung gilt für Material- oder Fabrikationsfehler. Diese Garantie erstreckt sich nicht auf

Produkteile, die normaler Abnutzung ausgesetzt sind und daher als Verschleißteile angesehen werden können oder für Beschädigungen an zerbrechlichen Teilen, z. B. Schalter, Akkus oder solchen, die aus Glas gefertigt sind. Diese Garantie verfällt, wenn das Produkt beschädigt, nicht sachgemäß benutzt oder gewartet wurde. Für eine sachgemäße Benutzung des Produkts sind allein die in der Originalbetriebsanleitung aufgeführten Anweisungen genau einzuhalten. Verwendungszwecke und Handlungen, von denen in der Originalbetriebsanleitung abgeraten oder vor denen gewarnt wird, sind unbedingt zu vermeiden.

Das Produkt ist lediglich für den privaten und nicht für den gewerblichen Gebrauch bestimmt. Bei missbräuchlicher und unsachgemäßer Behandlung, Gewaltanwendung und bei Eingriffen, die nicht von unserer autorisierten Service-Niederlassung vorgenommen wurden, erlischt die Garantie.

### ● **Abwicklung im Garantiefall**

Um eine schnelle Bearbeitung Ihres Anliegens zu gewährleisten, folgen Sie bitte den folgenden Hinweisen: Bitte halten Sie für alle Anfragen den Kaufbeleg und die Artikelnummer (z. B. IAN) als Nachweis für den Kauf bereit. Die Artikelnummer entneh-



men Sie bitte dem Typenschild, einer Gravur, dem Titelblatt Ihrer Anleitung (unten links) oder dem Aufkleber auf der Rück- oder Unterseite. Sollten Funktionsfehler oder sonstige Mängel auftreten, kontaktieren Sie zunächst die nachfolgend benannte Serviceabteilung telefonisch oder per E-Mail. Ein als defekt erfasstes Produkt können Sie dann unter Beifügung des Kaufbelegs (Kassenbon) und der Angabe, worin der Mangel besteht und wann er aufgetreten ist, für Sie portofrei an die Ihnen mitgeteilte Service-Anschrift übersenden.

### ! Hinweis:

Auf [www.lidl-service.com](http://www.lidl-service.com) können Sie diese und viele weitere Handbücher, Produktvideos und Software herunterladen.

Mit diesem QR-Code gelangen Sie direkt auf die Lidl-Service-Seite ([www.lidl-service.com](http://www.lidl-service.com)) und können mittels der Eingabe der Artikelnummer (IAN) 425894 Ihre Bedienungsanleitung öffnen.



## So erreichen Sie uns:

### DE, AT, CH

Name: C. M. C. GmbH Holding  
Internet-  
adresse: [www.cmc-creative.de](http://www.cmc-creative.de)  
E-Mail: [service.de@cmc-creative.de](mailto:service.de@cmc-creative.de)  
[service.at@cmc-creative.de](mailto:service.at@cmc-creative.de)  
[service.ch@cmc-creative.de](mailto:service.ch@cmc-creative.de)  
Telefon: +49 (0) 6894/ 9989750  
(Normaltarif aus dem dt.  
Festnetz)  
Fax: +49 (0) 6894/ 9989729  
Sitz: Deutschland

**IAN 425894\_2301**

Bitte beachten Sie, dass die folgende Anschrift keine Serviceanschrift ist. Kontaktieren Sie zunächst die oben benannte Servicestelle.

### Adresse:

#### C. M. C. GmbH Holding

Katharina-Loth-Str. 15  
DE-66386 St. Ingbert  
DEUTSCHLAND

### Bestellung von Ersatzteilen:

[www.ersatzteile.cmc-creative.de](http://www.ersatzteile.cmc-creative.de)

<b>Tableau des pictogrammes utilisés</b> .....	Page	51
<b>Introduction</b> .....	Page	52
Utilisation conforme à l'emploi prévu .....	Page	52
Éléments fournis.....	Page	53
Équipement.....	Page	53
Caractéristiques techniques.....	Page	54
Cycle de charge.....	Page	55
<b>Consignes de sécurité</b> .....	Page	55
<b>Consignes de sécurité spécifiques</b> .....	Page	61
<b>Avant la mise en service</b> .....	Page	61
<b>Mise en service</b> .....	Page	62
Raccordement .....	Page	62
Déconnexion.....	Page	63
Veille / mesurer la tension de la batterie.....	Page	63
Détection de batterie.....	Page	63
Réanimation.....	Page	63
Sélectionner un programme .....	Page	64
<b>Maintenance et entretien</b> .....	Page	69
<b>Indications relatives à l'environnement</b> <b>et à la mise au rebut</b> .....	Page	69
<b>Déclaration de conformité UE</b> .....	Page	70
<b>Remarques sur la garantie et le service</b> <b>après-vente</b> .....	Page	71
Conditions de garantie.....	Page	71
Période de garantie et revendications légales pour vices .....	Page	72
Étendue de la garantie .....	Page	72
Faire valoir sa garantie .....	Page	73

## Tableau des pictogrammes utilisés





























	<p>Veillez lire le mode d'emploi attentivement et entièrement avant d'utiliser ce produit.</p>	<p>220 – 240 V~ 50 Hz – 60 Hz</p>	<p>Tension alternative 220-240 V avec une fréquence de 50 Hz-60 Hz</p>
	<p><b>REMARQUE :</b> Ce symbole signale des informations et des explications complémentaires sur le produit et son utilisation.</p>		<p>Attention ! Dangers potentiels !</p>
			<p>Attention ! Risque d'explosion !</p>
	<p>Vous êtes légalement tenu de déposer les appareils ainsi désignés dans un lieu de collecte séparé des déchets ménagers non triés. Il est interdit de les jeter avec les déchets ménagers.</p>	<p>IP54</p>	<p>Protection contre la poussière en quantité nuisible et contre les projections d'eau.</p>
			<p>Attention ! Risque d'électrocution !</p>
	<p>Fusible interne</p>		<p>Les appareils électroniques ne doivent pas être éliminés avec les ordures ménagères !</p>
	<p>Destiné exclusivement à une utilisation dans des pièces fermées et aérées !</p>		<p>L'emballage et l'appareil doivent être éliminés dans le respect de l'environnement !</p>
	<p>Emballage – Carton</p>		<p>Fabriqué à partir de matériaux recyclés</p>
	<p>Courant de charge 5 A (en mode 12 V) Courant de charge 2,5 A (en mode 24 V)</p>		<p>Courant de charge 10 A (en mode 12 V) Courant de charge 5 A (en mode 24 V)</p>
	<p>Courant de charge 5 A (en mode 12 V) Courant de charge 2,5 A (en mode 24 V)</p>		<p>Courant de charge 10 A (en mode 12 V) Courant de charge 5 A (en mode 24 V)</p>

Tableau des pictogrammes utilisés			
	Convient pour le chargement de batteries 12 V		Convient pour le chargement de batteries 24 V
	Courant continu		Classe de protection II
12V	Mode 12 V (Programmes 1, 2, 3, 4 et 9)	24V	Mode 24 V (Programmes 5, 6, 7, 8 et 10)
	Couper de l'alimentation électrique avant de brancher ou débrancher les raccords à la batterie.		Pendant le chargement, veillez à une aération suffisante !
	Brancher d'abord la batterie, puis brancher à l'alimentation électrique !		Protéger les raccords électriques de la pluie !
	Évitez les flammes et les étincelles !		Ne pas fumer !
	Mode AGM hiver (Programmes 2, 4, 6 et 8)		Mode alimentation (Programmes 9 et 10)

## CHARGEUR DE BATTERIE POUR VOITURE ULGD 10 A1

## ● Utilisation conforme à l'emploi prévu

### ● Introduction

Félicitations ! Vous avez opté pour un produit de grande qualité proposé par notre entreprise. Familiarisez-vous avec le produit avant sa première mise en service. Veuillez lire attentivement le mode d'emploi suivant ainsi que les consignes de sécurité.

Le Ultimate Speed ULGD 10 A1 est un chargeur de batterie pour voiture intelligent, permettant de charger et maintenir la charge de batteries de 12 V (6 batteries) ou 24 V (2x6 batteries) au plomb avec une solution électrolyte (WET), à buvards en fibre de verre absorbant les électrolytes (AGM), à électrolyte gélifié (GEL) ou batteries au calcium. L'appareil ne convient pas pour charger les batteries lithium-ions ! De plus, les batteries déchargées

**TENIR HORS DE PORTÉE DES ENFANTS !**

peuvent se régénérer (en fonction du type de batterie). Le chargeur de batterie pour voiture est équipé d'un circuit de protection contre la formation d'étincelles et la surchauffe. Conservez soigneusement cette notice. Le programme d'alimentation permet de changer une batterie automobile sans interrompre l'alimentation électrique.

Remettez tous les documents en cas de transmission du produit à un tiers. Toute utilisation autre que celle conforme à l'usage prévu est interdite et potentiellement dangereuse. Les dommages découlant du non respect des consignes ou d'une utilisation inappropriée ne sont pas couverts par la garantie et n'entrent pas dans le domaine de responsabilité du fabricant. L'appareil n'est pas conçu pour une utilisation commerciale et une utilisation à l'intérieur. La garantie cesse immédiatement en cas d'utilisation commerciale. Seules des personnes instruites sont habilitées à réaliser la mise en service.

### ❗ Remarque :

Le chargeur de batterie pour voiture ne permet pas de charger les véhicules électriques avec batteries intégrées.

### ❗ Remarque :

Impossible de démarrer les batteries 12 V ou 24 V.



## ● Éléments fournis

- 1 Chargeur de batterie pour voiture
- 1 Notice d'utilisation
- 1 Câble de raccord avec pinces
- 1 Câble de raccord avec œilletons

## ● Équipement

Pour cela, voir fig. A, B :  
Contrôlez toujours immédiatement après le déballage que le contenu de la livraison est complet et que le chargeur de batterie se trouve en parfait état. N'utilisez pas l'appareil dès lors qu'il présente des défauts.



1	Chargeur de batterie pour voiture
2	24V Mode 24 V (Programmes 5, 6, 7, 8 et 10)
3	12V, Mode 12 V (Programmes 1, 2, 3, 4 et 9)
4	 Courant de charge 5 A (en mode 12 V) Courant de charge 2,5 A (en mode 24 V)

5	 Courant de charge 10 A (en mode 12 V) Courant de charge 5 A (en mode 24 V)
6	 Mode-AGM-hiver (Programmes 2, 4, 6 et 8)
7	 Mode alimentation (Programmes 9 et 10)
8	Touche de sélection de programme
9	Indication de chargement
10	Indicateur d'état
11	Indicateur de tension
12	Câble secteur
13	Œillet rouge (pôle plus)
14	Œillet noir (pôle moins)
15	Câble de sortie avec prise
16	Capuchon du câble de raccord avec œillets
17	Câble de raccord avec œillets
18	Câble de raccord avec pinces
19	Pince du pôle positif (rouge)
20	Capuchon du câble de raccord avec pinces
21	Pince du pôle négatif (noir)

### ❗ Remarque :

Le terme « Produit » ou « Appareil » employé dans le texte ci-après se rapporte chargeur de batterie pour voiture cité dans le présent mode d'emploi.

### ● Caractéristiques techniques

Modèle :	ULGD 10 A1
Tension nominale :	220-240 V~ 50 Hz – 60 Hz
Courant d'arrivée assigné :	2,0 A
Tension de sortie assignée :	12 V  / 24 V 
Courant continu de sortie assigné à 12 V :	10,0 A / 5,0 A
Courant continu de sortie assigné à 24 V :	5,0 A / 2,5 A
Température environnante :	-20 °C à 50 °C
Type de protection du boîtier :	IP 54
Classe de protection :	II (double isolation)
Types de batteries :	Batteries plomb-acide 12 V 20 Ah-300 Ah  Batteries plomb-acide 24 V 20 Ah-150 Ah

## ● Cycle de charge

Cf. fig. C :

①	Protection contre l'inversion de polarité / Diagnostic batterie
②	Chargement par impulsions / Réanimation (désulfatation)
③	Charge principale
④	Charge lente à 80%
⑤	Charge finale à 100% (absorption)
⑥	Surveillance de la batterie
⑦	Maintien de la charge

Des modifications techniques et visuelles peuvent être apportées sans préavis dans le cadre du développement continu. Pour cette raison, toutes les dimensions, remarques et indications de ce mode d'emploi sont fournies sans garantie. Toute prétention légale formulée sur la base de ce mode d'emploi ne pourra donc faire valoir d'aucun droit.

## ● Consignes de sécurité

 **VEUILLEZ LIRE ATTENTIVEMENT LE MODE D'EMPLOI AVANT D'UTILISER LE PRODUIT. IL FAIT PARTIE INTEGRANTE DE LA LIVRAISON ET DOIT ETRE DISPONIBLE A TOUT MOMENT !**

**TENIR HORS DE PORTÉE DES ENFANTS !**

- Le chargeur ne convient qu'à un service à l'intérieur !
- **DANGER !**  
Évitez les risques de blessures et le danger de mort dûs à une utilisation non conforme !
- **ATTENTION !**  
N'utilisez pas l'appareil lorsque le câble, le cordon d'alimentation ou la fiche secteur sont endommagés. Des câbles secteur endommagés impliquent un danger de mort par électrocution.
- Un câble secteur endommagé ne doit être réparé que par un personnel qualifié, autorisé et formé ! En cas de réparation, veuillez contacter le service après-vente de votre pays !

- **⚠ RISQUE DE CHOC ÉLECTRIQUE !**

En cas de batterie montée dans le véhicule, assurez-vous que le véhicule est hors service ! Coupez le contact et placez le véhicule en position de stationnement, avec le frein de stationnement serré (par ex. voiture) ou la corde attachée (par ex. bateau) !

- **⚠ RISQUE DE CHOC ÉLECTRIQUE !**

Débrancher le chargeur de batterie pour voiture du réseau, avant de déconnecter les pinces de raccordement de la batterie.

- Raccordez d'abord la pince d'alimentation qui n'est pas reliée à la carrosserie.
- Raccordez l'autre pince de raccordement à la carrosserie loin de la batterie et du tuyau.
- Reliez seulement ensuite le chargeur de batterie au réseau d'alimentation.
- Débranchez le chargeur de batterie pour voiture du réseau d'alimentation après avoir chargé.
- N'enlevez qu'après la pince de raccordement de la carrosserie. Enlevez ensuite la pince de raccordement de la batterie.

- **⚠ RISQUE DE CHOC ÉLECTRIQUE !**

Saisissez les pinces de raccordement de pôle (« - » et « + ») uniquement au niveau de la zone isolée !

- **⚠ RISQUE DE CHOC ÉLECTRIQUE !**

Effectuez le raccordement à la batterie et à la prise de courant du réseau électrique dans des conditions absolument protégées contre l'humidité !

- **⚠ RISQUE DE CHOC ÉLECTRIQUE !**

Effectuez le montage, la maintenance et l'entretien de la batterie uniquement lorsque le courant du réseau électrique est interrompu !

- **⚠ RISQUE DE CHOC ÉLECTRIQUE !**

Une fois les opérations de charge et de maintien terminées, déconnectez d'abord le câble de raccordement de pôle négatif du chargeur de batterie pour voiture du pôle négatif de la batterie, tout en gardant la batterie connectée dans le véhicule.

- Ne laissez pas les petits enfants et les enfants sans surveillance en présence du chargeur de batterie pour voiture !



- Les enfants ne sont pas encore en mesure d'évaluer les risques éventuels liés à la manipulation d'appareils électriques. Les enfants doivent être surveillés afin de s'assurer qu'ils ne jouent pas avec l'appareil.



### **RISQUE D'EXPLOSION !**

Protégez-vous contre une réaction de gaz détonant hautement explosif ! De l'hydrogène gazeux peut s'échapper de la batterie lors des opérations de charge et de maintien. Le gaz oxyhydrique est un mélange d'hydrogène gazeux et d'oxygène susceptible d'exploser. Lors de contact avec un feu ouvert (flammes, braise ou étincelles), une réaction de gaz oxyhydrique peut se produire ! Effectuez les opérations de charge et de maintien dans un endroit protégé des intempéries avec une bonne aération. Assurez-vous qu'aucune flamme nue ne soit présente lors de la procédure de chargement et de charge de compensation (flammes, braise ou étincelles) !

### ■ **RISQUE D'EXPLOSION ET D'INCENDIE !**

Veillez à ce que des matières explosives ou inflammables

p.ex. essence ou solvants ne puissent pas s'enflammer lors de l'utilisation du chargeur de batterie pour voiture !

### ■ **GAZ EXPLOSIFS !**

Évitez les flammes et les étincelles !

- Pendant le chargement, assurez une aération suffisante.
- Placez la batterie sur une surface bien ventilée durant le processus de charge. Sinon, vous risquez d'endommager l'appareil.



### **RISQUE D'EXPLOSION !**

Assurez-vous que le câble de branchement positif (+) n'a pas de contact avec une conduite de carburant (par. ex. conduite d'essence) !

### ■ **RISQUE DE BRÛLURES CHIMIQUES !**

Protégez vos yeux et votre peau contre les brûlures par acide (acide sulfurique) lors du contact avec la batterie !

- Utilisez des lunettes, des vêtements et des gants de protection résistant aux acides ! Si vos yeux ou votre peau sont entrés en contact avec l'acide sulfurique, rincez la partie du corps concernée avec une grande quantité d'eau courante et claire et consultez un

médecin dans les délais les plus brefs !

- Évitez un court-circuit électrique lors du branchement du chargeur de batterie pour voiture à la batterie. Raccordez le câble de raccordement de pôle négatif exclusivement sur le pôle négatif de la batterie ou sur la carrosserie. Raccordez le câble de raccordement de pôle positif exclusivement sur le pôle positif de la batterie !
- Vérifiez avant le raccordement au réseau électrique que le réseau est dûment pourvu d'une tension de 230 V~ 50 Hz, d'un fusible de 16 A et d'un disjoncteur de protection (interrupteur de protection contre les courts-circuits) ! Sinon, vous risquez d'endommager l'appareil.
- Ne placez pas le chargeur de batterie pour voiture à proximité du feu, de la chaleur et ne le soumettez pas à des températures dépassant durablement 50 °C ! L'intensité de charge du chargeur de batterie pour voiture baisse automatiquement dans le cas de températures plus élevées.
- Utilisez le chargeur de batterie pour voiture uniquement avec les pièces originales fournies !
- Ne recouvrez pas le chargeur de batterie pour voiture avec des objets ! Sinon, vous risquez d'endommager l'appareil.
- Protégez les surfaces de contact électriques de la batterie des courts-circuits !
- Utilisez le chargeur de batterie pour voiture exclusivement pour les opérations de charge et de maintien de batteries 12 V / 24 V au plomb non endommagées (à électrolyte liquide ou gel) ! Sinon, des dégâts matériels pourraient en résulter.
- N'utilisez pas le chargeur de batterie pour voiture pour les opérations de charge et de maintien de batteries non rechargeables. Sinon, des dégâts matériels pourraient en résulter.
- N'utilisez pas le chargeur de batterie pour voiture pour les opérations de charge et de maintien de batteries endommagées ou congelées ! Sinon, des dégâts matériels pourraient en résulter.
- Informez-vous en ce qui concerne l'entretien de la batterie à l'aide du manuel d'utilisation original avant de brancher le chargeur de batterie pour voiture !

Autrement, il existe un risque de blessures ou le risque que l'appareil soit endommagé.

- Avant de connecter le chargeur de batterie pour voiture à une batterie étant en permanence connectée dans un véhicule, informez-vous quant à la conformité concernant la sécurité électrique et la maintenance dans le manuel d'instruction original du véhicule ! Autrement, il existe un risque de blessures ou le risque de dégâts matériels.
- Pour des raisons écologiques, déconnectez le chargeur de batterie pour voiture du réseau électrique en cas de non-utilisation ! Notez que le mode de veille consomme aussi de l'énergie.

Faites toujours attention à ce que vous faites et agissez avec précaution. Procédez toujours raisonnablement et ne mettez pas le chargeur de batterie pour voiture en service lorsque vous n'êtes pas concentré ou lorsque vous vous sentez mal.

Sécurité des personnes :

- Cet appareil peut être utilisé par des enfants à partir de 8 ans et plus ainsi que par des per-





sonnes avec des capacités physiques, sensorielles ou mentales réduites ou manquant d'expérience et de connaissances, s'ils sont surveillés ou s'ils ont été instruits pour l'utilisation sûre de l'appareil et qu'ils comprennent les risques en résultant. Les enfants ne doivent pas jouer avec l'appareil. Le nettoyage et la maintenance utilisateur ne doivent pas être réalisés par des enfants sans surveillance.

- Les enfants doivent être surveillés afin de s'assurer qu'ils ne jouent pas avec l'appareil.
- Tenez l'appareil éloigné de toute personne, et particulièrement des enfants et animaux domestiques.
- Dans la zone de travail, l'utilisateur est responsable vis-à-vis de tiers des dommages ayant été causés par l'utilisation de l'appareil.
- Ne laissez jamais l'appareil en charge sans surveillance.
- Rangez toujours l'appareil dans un endroit sec et hors de portée des enfants.



Vous évitez ainsi les dommages sur l'appareil ainsi que les dommages corporels en résultant :

## Manipulation de l'appareil :

- Avant chaque utilisation, assurez-vous de l'absence de détériorations sur l'appareil et utilisez-le toujours en bon état.
- Ne jamais mouiller la prise d'alimentation et les bornes de raccordement. N'exposez jamais l'appareil à la pluie ou une météo humide. Ne laissez jamais l'appareil entrer en contact avec de l'eau et ne le plongez jamais dans l'eau. Risque d'électrocution !
- En cas de températures extérieures très élevées, ne laissez pas l'appareil dans la voiture. L'appareil pourrait être endommagé de manière irréversible.
- N'utilisez pas l'appareil à proximité de liquides ou de gaz inflammables. En cas de non respect, vous vous exposez à des risques d'incendie ou d'explosion !
- Éteignez l'appareil et débranchez le connecteur de réseau de la prise :
  - lorsque l'appareil n'est pas utilisé ;
  - si vous laissez l'appareil sans surveillance ;
- lorsque vous effectuez des travaux de nettoyage ;
- si le câble de raccordement est endommagé.
- Utilisez uniquement les accessoires livrés et recommandés par le fabricant.
- Ne démontez pas et ne modifiez pas le chargeur de batterie pour voiture. Cet appareil doit être réparé uniquement par un technicien d'entretien.
- Ne pas utiliser l'appareil dans des zones à risque d'explosion, p. ex. à proximité de fluides inflammables, de gaz ou des poussières.
- Ne pas exposer l'appareil à des sources de chaleur.
- Lorsque vous n'utilisez pas le chargeur, mettez toujours les capuchons  et  sur les câbles de raccord  et . Cela permet de prévenir un éventuel court-circuit en cas de contact avec des projections de pluie ou d'eau.





### **AVERTISSEMENT :**

Pour prévenir les accidents et blessures par électrocution :

## Sécurité électrique :

- Ne portez pas l'appareil par le câble. Ne jamais tirer sur le câble pour débrancher la fiche secteur de la prise de courant. Protégez l'appareil de la chaleur, de l'huile et des rebords tranchants.
- En cas de dommages, débranchez immédiatement le câble de la prise.

## ● Consignes de sécurité spécifiques

- Une température légèrement élevée lors du chargement est normale et n'indique pas un dysfonctionnement.
- N'exposez pas le chargeur de batterie pour voiture  à l'humidité, aux températures élevées et au feu.
- Rangez le chargeur de batterie pour voiture  dans un endroit sec, à l'abri de l'humidité et de la corrosion.
- Ne laissez pas tomber le chargeur de batterie pour voiture  lorsque vous l'utilisez.

## ● Avant la mise en service

- Sortez tous les composants de l'emballage et vérifiez que l'appareil et les différentes parties ne sont pas endommagés. Dans le cas contraire, n'utilisez pas l'appareil. Contactez le service après-vente du fabricant. Enlevez tous les emballages de transport. Vérifiez que la livraison est complète.
- Avant d'effectuer des travaux sur le chargeur de batterie pour voiture , toujours débrancher la fiche secteur de la prise de courant, quel que soit le travail à réaliser.
- Avant de brancher le chargeur, lire le mode d'emploi de la batterie.
- En outre, tenir compte des instructions du fabricant de la voiture si vous avez une batterie constamment branchée dans le véhicule. Sécurisez le véhicule, coupez le contact.
- Nettoyez les pôles de la batterie. Veillez à ne pas projeter de saletés dans vos yeux.
- Veillez à une aération suffisante.

**Remarque :** L'appareil de chargement mesure la température ambiante. Ainsi, pour un fonctionnement optimale, il est conseillé de vérifier que la batterie est également à température ambiante.

## ● Mise en service

### ● Raccordement

#### ❗ Remarque :

Tenez toujours compte des instructions du fabricant du véhicule ou de la batterie.

Charge par les pinces de batterie :

- Avant les opérations de charge et de maintien, déconnectez d'abord le câble de raccordement du pôle négatif du chargeur de batterie de véhicule (noir) du pôle négatif de la batterie, tout en gardant la batterie connectée dans le véhicule. Le pôle négatif de la batterie est en général connecté à la carrosserie du véhicule.
- Déconnectez ensuite le câble de raccordement du pôle positif (rouge) du véhicule du pôle positif de la batterie.
- Branchez le câble de sortie avec prise 15 au câble de raccord avec pinces 18.
- Branchez alors seulement la pince de raccordement rapide « + » (rouge) 19 du chargeur de batterie pour voiture 1 au pôle « + » de la batterie.
- Branchez la pince de raccordement rapide « - » (noire) 21 au pôle « - » de la batterie.

- Brancher le câble d'alimentation 12 du chargeur de batterie pour voiture 1 à une prise de courant.

Charge par les œillets :

- Le câble de raccord avec œillets 17 doit constamment être branché à la batterie.
- Débranchez la batterie sur le véhicule. Desserrez ensuite l'écrou du raccord du pôle positif (+, rouge) de la batterie. Poussez l'œillet rouge 13 sous l'écrou qui est fixé sur le pôle positif de la batterie, puis resserrez l'écrou à fond. Veillez à ce que l'œillet 13 ne glisse pas lorsque vous serrez l'écrou.
- Procédez de la même manière avec l'œillet noir 14 sur le pôle négatif de la batterie.
- Rebranchez ensuite la batterie sur le véhicule.
- Posez le capuchon du câble de raccord avec œillets 16 sur les contacts du câble de raccord avec œillets 17. Faites-le toujours lorsque vous n'utilisez pas le chargeur, pour prévenir tout court-circuit.
- Enlevez le capuchon 16 du câble de raccord avec œillets 17 avant de charger.
- Branchez le câble de sortie avec prise 15 au câble de raccord avec œillets 17.

- Brancher le câble d'alimentation **12** du chargeur de batterie pour voiture **1** à une prise de courant.

## ● Déconnexion

Arrêt du chargement par les pinces de batterie :

- Déconnectez l'appareil du réseau électrique.
- Débranchez la pince de raccordement rapide « - » (noire) **21** du pôle « - » de la batterie.
- Débranchez la pince de raccordement rapide « + » (rouge) **19** du pôle « + » de la batterie.
- Connectez de nouveau le câble de raccordement du pôle positif du véhicule au pôle positif de la batterie.
- Connectez de nouveau le câble de raccordement du pôle négatif du véhicule au pôle négatif de la batterie.

Arrêt du chargement par les œilletons :

- Déconnectez l'appareil du réseau électrique.
- Tirez la prise reliant le câble de sortie avec prise **15** au câble de raccord avec œilletons **17**.
- Posez le capuchon du câble de raccord avec œilletons **16** sur les contacts du câble de raccord avec œilletons **17**.

## ● Veille / mesurer la tension de la batterie

Un e fois branché à l'alimentation électrique, l'appareil est en veille. L'affichage est activé. Lorsque les pinces de raccordement sont branchées, la tension de la batterie est indiquée sur l'écran (indication de la tension **11**). Les barres d'indication de l'état **10** sont vides. Si la tension mesurée est inférieure à 2 V, la batterie n'est pas chargée.

## ● Détection de batterie

Si vous branchez une batterie avec une tension de plus de 2 V, le chargement commence après la sélection du programme de chargement. Vous pouvez également charger des batteries en décharge profonde, si elles ne sont pas défectueuses. Si vous branchez une batterie avec une tension de plus de 15,6 V, l'écran indique « Err » en mode 12 V sur l'écran de tension **11**. En mode 24 V, le chargement démarre. Si vous vous trompez dans le branchement des pôles de la batterie, l'écran indique « POL ». Le chargement ne démarre pas.

## ● Réanimation

Une fois la batterie détectée, la réanimation est lancée en fonction de l'état de la batterie. Un courant par

impulsions permet de recharger une batterie qui n'avait pas été utilisée pendant un certain temps.



Si la réanimation ne fonctionne pas au bout de 10 minutes, l'affichage indique « Err ».







Si vous sélectionnez par erreur le mode de chargement 24 V, alors que vous avez branché une batterie 12 V, l'écran affiche « Err » au bout de 10 minutes.

## ● Sélectionner un programme

### ❗ Remarque :

Avant le lancement du programme de chargement, vous devez brancher la batterie au chargeur en suivant les instructions du paragraphe « Raccordement ». Le chargement s'effectue automatiquement. Selon le programme sélectionné, l'appareil surveille la tension, la durée et la température. Le chargement comprend un programme de diagnostic, un mode de réanimation et une fonction de maintien de la charge.

Programme		max. (V)	max. (A)
1	12V 	14,4 V	5,0 A
2	12V  ❄️	14,7 V	5,0 A
3	12V 	14,4 V	10,0 A

4	12V  ❄️	14,7 V	10,0 A
5	24V 	28,8 V	2,5 A
6	24V  ❄️	29,4 V	2,5 A
7	24V 	28,8 V	5,0 A
8	24V  ❄️	29,4 V	5,0 A
9	12V 	13,6 V	3,0 A
10	24V 	27,2 V	1,5 A

## Programme 1

12V   
**(14,4 V / 5,0 A)**

Pour charger des batteries 12 V d'une capacité de 20 Ah à 100 Ah.

Appuyez sur la touche de sélection de programme [8], pour sélectionner le programme 1.

Les symboles 12V [3] et  [4] sont affichés sur l'écran. Pendant la configuration, l'affichage clignote [2]. La progression du chargement (1–4 barres) est affiché sur l'indicateur d'état [10]. Lorsque la batterie est entièrement chargée, l'indicateur d'état [10] affiche 4 barres. Le clignotement s'arrête et l'appareil passe automatiquement en chargement de maintien. L'écran indique « FUL ».











## Programme 2

12V    
**(14,7 V / 5,0 A)**

Pour charger des batteries 12 V d'une capacité de 20 Ah à 100 Ah dans un environnement froid ou pour charger des batteries AGM.

Appuyez deux fois sur la touche de sélection de programme , pour sélectionner le programme 2.







Les symboles 12V ,   et   sont affichés sur l'écran. Pendant la configuration, l'affichage clignote . La progression du chargement ((1-4 barres) est affiché sur l'indicateur d'état . Lorsque la batterie est entièrement chargée, l'indicateur d'état  affiche 4 barres. Le clignotement s'arrête et l'appareil passe automatiquement en chargement de maintien. L'écran indique « FUL ».

## Programme 3

12V   
**(14,4 V / 10,0 A)**

Pour charger des batteries 12 V d'une capacité de 60 Ah à 200 Ah. Pour le maintien de la charge de batteries 12 V jusqu'à 300 Ah.

Appuyez trois fois sur la touche de sélection de programme , pour sélectionner le programme 3.







Les symboles 12V  et   sont affichés sur l'écran. Pendant la configuration, l'affichage clignote . La progression du chargement ((1-4 barres) est affiché sur l'indicateur d'état . Lorsque la batterie est entièrement chargée, l'indicateur d'état  affiche 4 barres. Le clignotement s'arrête et l'appareil passe automatiquement en chargement de maintien. L'écran indique « FUL ».

## Programme 4

12V    
**(14,7 V / 10,0 A)**

Pour charger des batteries 12 V d'une capacité de 60 Ah à 200 Ah dans un environnement froid ou pour charger des batteries AGM. Pour le maintien de la charge de batteries 12 V jusqu'à 300 Ah.

Appuyez quatre fois sur la touche de sélection de programme , pour sélectionner le programme 4.

Les symboles 12V ,   et   sont affichés sur l'écran. Pendant la configuration, l'affichage clignote . La progression du chargement ((1-4 barres) est affiché sur l'indicateur d'état . Lorsque la batterie est

entièrement chargée, l'indicateur d'état  affiche 4 barres. Le clignotement s'arrête et l'appareil passe automatiquement en chargement de maintien.

L'écran indique « FUL ».

## Programme 5







 

**(28,8 V/2,5 A)**

Pour charger des batteries 24 V d'une capacité de 20 Ah à 50 Ah.

Appuyez sur la touche de sélection de programme , pour sélectionner le programme 5.

Si la batterie 24 V est profondément déchargée (en dessous de 15,6 V), le chargeur détecte la batterie comme une batterie 12 V. Dans ce cas, appuyez cinq fois sur la touche de sélection de programme  pour sélectionner le programme 5.



Les symboles   et  sont affichés sur l'écran. Pendant la configuration, l'affichage clignote . La progression du chargement ((1–4 barres) est affiché sur l'indicateur d'état . Lorsque la batterie est entièrement chargée, l'indicateur d'état  affiche 4 barres. Le clignotement s'arrête et l'appareil passe automatiquement en chargement de maintien. L'écran indique « FUL ».







## Programme 6

**(29,4 V/2,5 A)**

Pour charger des batteries 24 V d'une capacité de 20 Ah à 50 Ah dans un environnement froid ou pour charger des batteries AGM.

Appuyez deux fois sur la touche de sélection de programme , pour sélectionner le programme 6. Si la batterie 24 V est profondément déchargée (en dessous de 15,6 V), le chargeur détecte la batterie comme une batterie 12 V. Dans ce cas, appuyez six fois sur la touche de sélection de programme  pour sélectionner le programme 6.

Les symboles    et  sont affichés sur l'écran. Pendant la configuration, l'affichage clignote . La progression du chargement ((1–4 barres) est affiché sur l'indicateur d'état . Lorsque la batterie est entièrement chargée, l'indicateur d'état  affiche 4 barres. Le clignotement s'arrête et l'appareil passe automatiquement en chargement de maintien.



L'écran indique « FUL ».







## Programme 7

**(28,8 V/5,0 A)**

Pour charger des batteries 24 V d'une capacité de 40 Ah à 100 Ah. Pour le maintien de la charge de batteries 24 V jusqu'à 150 Ah.

Appuyez trois fois sur la touche de sélection de programme , pour sélectionner le programme 7. Si la batterie 24 V est profondément déchargée (en dessous de 15,6 V), le chargeur détecte la batterie comme une batterie 12 V. Dans ce cas, appuyez sept fois sur la touche de sélection de programme  pour sélectionner le programme 7.



Les symboles   et   sont affichés sur l'écran. Pendant la configuration, l'affichage clignote . La progression du chargement (1–4 barres) est affiché sur l'indicateur d'état . Lorsque la batterie est entièrement chargée, l'indicateur d'état  affiche 4 barres. Le clignotement s'arrête et l'appareil passe automatiquement en chargement de maintien. L'écran indique « FUL ».









## Programme 8

    
**(29,4 V/5,0 A)**



Pour charger des batteries 24 V d'une capacité de 40 Ah à 100 Ah dans un environnement froid ou pour charger des batteries AGM. Pour le maintien de la charge de

batteries 24 V jusqu'à 150 Ah.

Appuyez quatre fois sur la touche de sélection de programme , pour sélectionner le programme 8. Si la batterie 24 V est profondément déchargée (en dessous de 15,6 V), le chargeur détecte la batterie comme une batterie 12 V. Dans ce cas, appuyez huit fois sur la touche de sélection de programme  pour sélectionner le programme 8.

Les symboles  ,   et   sont affichés sur l'écran. Pendant la configuration, l'affichage clignote . La progression du chargement (1–4 barres) est affiché sur l'indicateur d'état . Lorsque la batterie est entièrement chargée, l'indicateur d'état  affiche 4 barres. Le clignotement s'arrête et l'appareil passe automatiquement en chargement de maintien. L'écran indique « FUL ».

## Programme 9

   
**(13,6 V/3,0 A)**

Programme d'alimentation 13,6 V / 3 A max.

Appuyez neuf fois sur la touche de sélection de programme , pour sélectionner le programme 9.

Les symboles  $12V$  [3] et  $\text{⏏}$  [7] sont affichés sur l'écran.

Pour une utilisation comme alimentation 12 V ou pour un chargement d'entretien tampon, lorsque vous avez besoin d'une performance de batterie à 100%.

Le programme d'alimentation fonctionne sans limitation de temps.

Veillez vous adresser à votre fabricant automobile et lire le mode d'emploi de votre véhicule si vous souhaitez utiliser ce programme pour faire un relais lorsque vous changez la batterie de votre véhicule.

## Programme 10

$24V$   $\text{⏏}$   
**(27,2 V / 1,5 A)**

Programme d'alimentation  
27,2 V / 1,5 A max.

Appuyez dix fois sur la touche de sélection de programme [8], pour sélectionner le programme 10.

Les symboles  $24V$  [2] et  $\text{⏏}$  [7] sont affichés sur l'écran.

Pour une utilisation comme alimentation 24 V ou pour un chargement d'entretien tampon, lorsque vous avez besoin d'une performance de

batterie à 100%. Le programme d'alimentation fonctionne sans limitation de temps.

Veillez vous adresser à votre fabricant automobile et lire le mode d'emploi de votre véhicule si vous souhaitez utiliser ce programme pour faire un relais lorsque vous changez la batterie de votre véhicule.

## Charge de maintien



Pour les programmes 1–8, l'appareil dispose d'une fonction de charge de maintien automatique. En fonction de la perte de tension de la batterie, par auto-déchargement, le chargeur réagit avec différents courants de chargement. Vous pouvez laisser la batterie branchée au chargeur sur une longue période.

## Fonction de protection de l'appareil

En présence d'une situation inattendue, par ex. en cas de court-circuit, de chute critique de la tension pendant le chargement, d'un circuit électrique ouvert ou d'un branchement inversé des pinces de raccordement, le chargeur de batterie [1] s'éteint. Le système électronique remet directement l'appareil en configuration d'origine, pour prévenir tout endommagement. Si l'appareil chauffe trop pendant le

chargement, la puissance de sortie est automatiquement réduite. Ceci protège l'appareil contre les endommagements.

## ● Maintenance et entretien

- Débrancher la fiche secteur  de la prise de courant avant d'effectuer tout travail sur le chargeur de batterie .
- L'appareil ne nécessite pas de maintenance. Éteignez l'appareil. Nettoyer les surfaces en métal et en plastique de l'appareil avec un chiffon sec.
- N'utilisez en aucun cas des solvants ou autres nettoyeurs agressifs.

## ● Indications relatives à l'environnement et à la mise au rebut



**NE JETEZ PAS LES OUTILS**

**ÉLECTRONIQUES AVEC LES ORDURES MÉNAGÈRES ! RÉCUPÉRER LES MATIÈRES PREMIÈRES PLUTÔT QUE D'ÉLIMINER LES DÉCHETS !**

Conformément à la directive européenne 2012/19/EU, les appareils électriques usagés doivent être collectés séparément et recyclés dans le respect de l'environnement.

L'icône représentant une poubelle barrée indique que cet appareil ne doit en aucun cas être jeté avec les ordures ménagères. Vous devez déposer cet appareil dans un point de collecte, un centre de recyclage ou une déchetterie. Nous éliminons gratuitement les appareils défectueux renvoyés. En outre, les distributeurs d'appareils électroniques et électriques ainsi que les distributeurs d'aliments sont tenus de récupérer les produits. Lidl vous permet de déposer les produits dans ses filiales et ses magasins. Le dépôt et le recyclage ne vous coûteront rien. Lors de l'achat d'un appareil neuf, vous avez le droit de déposer gratuitement un appareil usagé. Vous avez, en outre, la possibilité de déposer gratuitement jusqu'à trois appareils usagés – dont aucun côté ne doit dépasser 25 cm, indépendamment de l'achat d'un appareil neuf. Avant tout dépôt, veuillez supprimer toutes les données personnelles. Avant le dépôt, sortez les batteries ou les accumulateurs qui ne sont pas intégrés à l'appareil usagé ainsi que les ampoules que vous pouvez retirer sans les endommager et déposez-les dans un centre de collecte adapté.



Les batteries contenant des produits nocifs sont caractérisées par les symboles ci-contre interdisant de les jeter avec les ordures ménagères. Les désignations du métal lourd en question

sont : Cd = cadmium, Hg = mercure, Pb = plomb.

Déposez les batteries usagées dans un point de collecte de votre ville ou de votre municipalité ou rap- portez-les chez votre commerçant. Vous vous conformez ainsi aux obligations légales et contribuez de manière essentielle à la protection de l'environnement.



Respectez le marquage sur les différents emballages et triez-les si nécessaire. Les emballages sont identifiés

par des abréviations (a) et des chiffres (b) ayant la signification suivante : 1 – 7 : plastiques, 20 – 22 : papier et carton, 80 – 98 : composites.

## ● Déclaration de conformité UE

Nous, la société

**C. M. C. GmbH Holding**

Responsable des documents :

Dr. Christian Weyler

Katharina-Loth-Str. 15

DE-66386 St. Ingbert

déclarons sous notre responsabilité exclusive que le produit

**Chargeur de batterie pour voiture**

Année de fabrication : 2023/41

IAN : 425894\_2301

Modèle : ULGD 10 A1

N° de modèle : 2601

satisfait aux exigences de protection essentielles indiquées dans les normes européennes

### **Directive relative à la basse tension**

2014/35/EU

### **Compatibilité électromagnétique**

2014/30/EU

### **Directive RoHS**

2011/65/UE + 2015/863/UE

et leurs modifications.

L'objet de la déclaration décrit ci-dessus satisfait aux prescriptions de la directive 2011/65/EU du Parlement et du Conseil Européen datées du 8 juin 2011 et relatives à la limitation de l'utilisation de certaines substances dangereuses dans les appareils électriques et électroniques.

Pour l'évaluation de la conformité, les normes harmonisées suivantes ont été prises comme références :

**EN 60335-2-29:2004/A11:2018**

**EN 60335-1:2012/A2:2019**

**EN 62233:2008**

**EN 55014-1:2017**

**EN 55014-2:2015**

**EN 61000-3-2:2019**

**EN 61000-3-3:2013+A1:2019**

St. Ingbert, le 01/03/2023

C.M.C. GmbH Holding  
Katharina-Loth-Straße 15  
66386 St. Ingbert  
Tel. +49 6894 99897-50  
Fax +49 6894 99897-29

p. o. Dr. Christian Weyler  
– Assurance qualité –

## ● Remarques sur la garantie et le service après-vente

### Garantie de la C.M.C GmbH Holding

Chère cliente, cher client, cet appareil bénéficie d'une période de garantie de 3 ans à compter de la date d'achat. En cas de défaillance, vous êtes en droit de retourner ce produit au vendeur. La présente garantie ne constitue pas une restriction de vos droits légaux.

## ● Conditions de garantie

### Article L217-16 du Code de la consommation

Lorsque l'acheteur demande au vendeur, pendant le cours de la garantie commerciale qui lui a été consentie lors de l'acquisition ou de la réparation d'un bien meuble, une remise en état couverte par la garantie, toute période d'immobi-

lisation d'au moins sept jours vient s'ajouter à la durée de la garantie qui restait à courir. Cette période court à compter de la demande d'intervention de l'acheteur ou de la mise à disposition pour réparation du bien en cause, si cette mise à disposition est postérieure à la demande d'intervention.

Indépendamment de la garantie commerciale souscrite, le vendeur reste tenu des défauts de conformité du bien et des vices rédhibitoires dans les conditions prévues aux articles L217-4 à L217-13 du Code de la consommation et aux articles 1641 à 1648 et 2232 du Code Civil.

### Article L217-4 du Code de la consommation

Le vendeur livre un bien conforme au contrat et répond des défauts de conformité existant lors de la délivrance.

Il répond également des défauts de conformité résultant de l'emballage, des instructions de montage ou de l'installation lorsque celle-ci a été mise à sa charge par le contrat ou a été réalisée sous sa responsabilité.

### Article L217-5 du Code de la consommation

Le bien est conforme au contrat :  
1° S'il est propre à l'usage habituel-

lement attendu d'un bien semblable et, le cas échéant :

- s'il correspond à la description donnée par le vendeur et posséder les qualités que celui-ci a présentées à l'acheteur sous forme d'échantillon ou de modèle ;
- s'il présente les qualités qu'un acheteur peut légitimement attendre eu égard aux déclarations publiques faites par le vendeur, par le producteur ou par son représentant, notamment dans la publicité ou l'étiquetage ;

2° Ou s'il présente les caractéristiques définies d'un commun accord par les parties ou être propre à tout usage spécial recherché par l'acheteur, porté à la connaissance du vendeur et que ce dernier a accepté.

### **Article L217-12 du Code de la consommation**

L'action résultant du défaut de conformité se prescrit par deux ans à compter de la délivrance du bien.

### **Article 1641 du Code civil**

Le vendeur est tenu de la garantie à raison des défauts cachés de la chose vendue qui la rendent impropre à l'usage auquel on la destine, ou qui diminuent tellement cet usage que l'acheteur ne l'aurait pas acquise, ou n'en aurait donné qu'un moindre prix, s'il les avait

connus.

### **Article 1648 1er alinéa du Code civil**

L'action résultant des vices rédhibitoires doit être intentée par l'acquéreur dans un délai de deux ans à compter de la découverte du vice.

#### ● **Période de garantie et revendications légales pour vices**

La durée de la garantie n'est pas rallongée par la prestation de garantie. Ceci s'applique aussi aux pièces remplacées et réparées. Les dommages et les vices que se trouvent déjà éventuellement à l'achat doivent être signalés immédiatement après le déballage. Les réparations dues après la fin de la période de garantie sont payantes.

#### ● **Étendue de la garantie**

L'appareil a été fabriqué selon des critères de qualité stricts et contrôlé consciencieusement avant sa livraison.

La garantie couvre les vices matériels et de fabrication. Cette garantie ne s'étend pas aux pièces du produit soumises à une usure normale et qui, par conséquent, peuvent être considérées comme des pièces d'usure, ni aux dommages sur des composants fragiles, comme p. ex.



des interrupteurs, des batteries et des éléments fabriqués en verre.

La garantie prend fin si le produit est endommagé suite à une utilisation inappropriée ou à un entretien défaillant. Toutes les indications fournies dans le manuel d'utilisation doivent être scrupuleusement respectées pour garantir une utilisation conforme du produit. Les utilisations ou manipulations déconseillées dans le mode d'emploi ou sujettes à un avertissement dans ce même manuel doivent impérativement être évitées.

Le produit est exclusivement destiné à un usage privé et non commercial. Les manipulations incorrectes et inappropriées, l'usage de la force ainsi que les interventions réalisées par toute autre personne que notre centre de service après-vente agréé annulent la garantie.

## ● Faire valoir sa garantie

Pour garantir la rapidité d'exécution de la procédure de garantie, veuillez respecter les indications suivantes :

Veuillez conserver le ticket de caisse et le numéro de référence de l'article (par ex. IAN) au titre de preuves d'achat pour toute demande. Le numéro de référence de l'article est indiqué sur la plaque signalétique,

sur une gravure, sur la couverture de votre manuel (en bas à gauche) ou sur un autocollant placé sur la face arrière ou inférieure de l'appareil.

En cas de dysfonctionnement de l'appareil ou de tout autre défaut, contactez en premier lieu le service après-vente par téléphone ou par e-mail aux coordonnées indiquées ci-dessous.

Tout produit considéré comme défectueux peut alors être envoyé sans frais de port supplémentaires au service après-vente indiqué, accompagné de la preuve d'achat et d'une description écrite du défaut mentionnant également sa date d'apparition.

### ❗ Remarque :

Le site [www.lidl-service.com](http://www.lidl-service.com) vous permet de télécharger le présent mode d'emploi, ainsi que d'autres manuels, des vidéos sur les produits et des logiciels.

Ce code QR vous permet d'accéder directement à la page du service après-vente de Lidl ([www.lidl-service.com](http://www.lidl-service.com)). Saisissez la référence de l'article (IAN) 425894 pour ouvrir le mode d'emploi correspondant.



## Comment nous contacter :

### FR, BE, CH

Nom : Ecos Office Forbach  
Site web : [www.cmc-creative.de](http://www.cmc-creative.de)  
E-mail : [service.fr@cmc-creative.de](mailto:service.fr@cmc-creative.de)  
Téléphone : 0033 (0) 3 87 84 72 34  
Siège : Allemagne

**IAN 425894\_2301**

Veuillez noter que les coordonnées fournies ci-après ne sont pas les coordonnées d'un service après-vente. Contactez d'abord le service après-vente mentionné ci-dessus.

### Adresse :

#### **C. M. C. GmbH Holding**

Katharina-Loth-Str. 15  
DE-66386 St. Ingbert  
ALLEMAGNE













### Commande de pièces de rechange :

[www.ersatzteile.cmc-creative.de](http://www.ersatzteile.cmc-creative.de)

<b>Tabel van de gebruikte pictogrammen</b> .....	Pagina	76
<b>Inleiding</b> .....	Pagina	77
Gebruik conform de voorschriften .....	Pagina	77
Leveringsomvang .....	Pagina	78
Uitrusting .....	Pagina	78
Technische gegevens .....	Pagina	79
Laadkarakteristiek .....	Pagina	80
<b>Veiligheidsaanwijzingen</b> .....	Pagina	80
<b>Specifieke veiligheidsaanwijzingen</b> .....	Pagina	85
<b>Voor de ingebruikname</b> .....	Pagina	85
<b>Inbedrijfstelling</b> .....	Pagina	86
Aansluiten .....	Pagina	86
Loskoppelen .....	Pagina	87
Stand-by/accuspanning meten .....	Pagina	87
Detectie van de accu .....	Pagina	87
Revitalisering .....	Pagina	88
Programma's selecteren .....	Pagina	88
<b>Onderhoud en verzorging</b> .....	Pagina	93
<b>Milieu- en verwijderingsinformatie</b> .....	Pagina	93
<b>EU-conformiteitsverklaring</b> .....	Pagina	94
<b>Aanwijzingen over garantie en afhandelen van de service</b> .....	Pagina	95
Garantievoorwaarden .....	Pagina	95
Garantieperiode en wettelijke garantieclaims .....	Pagina	96
Omvang van de garantie .....	Pagina	96
Afwikkeling in geval van garantie .....	Pagina	96

## Tabel van de gebruikte pictogrammen

	<p>Lees voor het gebruik de gebruiksaanwijzing van dit product aandachtig en volledig door.</p>	<p>220 – 240 V~ 50 Hz – 60 Hz</p>	<p>Wisselspanning 220 – 240 V met een frequentie van 50 Hz – 60 Hz</p>
	<p><b>AANWIJZING:</b> Dit symbool verwijst naar aanvullende informatie en verklaringen over het product en het gebruik ervan.</p>		<p>Voorzichtig! Mogelijke gevaren!</p>
			<p>Voorzichtig! Ontploffingsgevaar!</p>
	<p>Voorzichtig! Gevaar van elektrische schokken!</p>		
	<p>U bent wettelijk verplicht om de aldus gemarkeerde apparaten in een door het niet-gesorteerde stedelijk afval gescheiden vorm in te leveren. Afvalverwijdering via het huisvuil is verboden.</p>	<p>IP54</p>	<p>Beschermd tegen stof in schadelijke hoeveelheden en tegen spatwater</p>
<p>T3.15A</p> 	<p>Interne zekering</p>		<p>Voer elektrische apparaten niet af via het huisvuil!</p>
	<p>Alleen voor gebruik in gesloten, geventileerde ruimten!</p>		<p>Voer verpakking en apparaat milieuvriendelijk af!</p>
	<p>Verpakkingsmateriaal – overig karton</p>		<p>Gemaakt van gerecycled materiaal</p>
	<p>Laadstroom 5 A (in de 12 V-modus) laadstroom 2,5 A (in de 24 V-modus)</p>		<p>Laadstroom 10 A (in de 12 V-modus) laadstroom 5 A (in de 24 V- Modus)</p>
	<p>Laadstroom 5 A (in de 12 V-modus) laadstroom 2,5 A (in de 24 V-modus)</p>		<p>Laadstroom 10 A (in de 12 V-modus) laadstroom 5 A (in de 24 V- Modus)</p>

Tabel van de gebruikte pictogrammen			
	Geschikt voor het laden van 12 V-accu's		Geschikt voor het laden van 24 V-accu's
	Gelijkstroom		Beschermingsklasse II
12 V	12 V-modus (Programma 1, 2, 3, 4 en 9)	24 V	24 V-modus (Programma 5, 6, 7, 8 en 10)
	Ontkoppel van het stroomnet voordat aansluitingen met de accu worden gesloten of geopend.		Zorg voor voldoende ventilatie tijdens het laden!
	Klem eerst de accu vast, breng daarna de verbinding met het stroomnet tot stand!		Bescherm elektrische verbinding tegen regen!
	Vermijd vlammen en vonken!		Niet roken!
	Winter – AGM – modus (Programma 2, 4, 6 en 8)		Voedingsprogramma (Programma 9 en 10)

## AUTO-ACCULADER ULGD 10 A1

### ● Inleiding

Hartelijk gefeliciteerd! U hebt gekozen voor een van onze hoogwaardige producten. Leer het product voor de eerste ingebruikname kennen. Lees hiervoor de volgende handleiding en de veiligheidsvoorschriften aandachtig door.

### BUITEN HET BEREIK VAN KINDEREN HOUDEN!

### ● Gebruik conform de voorschriften

De Ultimate Speed ULGD 10 A1 is een meertraps auto-acculader die geschikt is voor de oplading en druppellading van 12 V (6 cellen) of 24 V (2x6 cellen) -loodaccu's (accu's) met elektrolytoplossing (WET), met elektrolyt absorberende matten (AGM), met gelvormige elektrolyt (GEL) of calcium accu's. Het apparaat is niet geschikt voor oplading van lithium-ion-accu's! Bovendien kunt u ontladen accu's

regenereren (afhankelijk van het accutype). De auto-acculader beschikt over een veiligheidsschakelaar tegen vonkvorming en oververhitting. Bewaar deze handleiding goed.

Het voedingsprogramma maakt een auto-accuervanging mogelijk zonder onderbreking van de voeding. Overhandig ook alle documenten bij overdracht van het product aan derden. Elk gebruik dat afwijkt van het gebruik conform de voorschriften, is verboden en is mogelijk gevaarlijk. Schade door niet-inachtneming of verkeerd gebruik, wordt niet door de garantie gedekt en valt niet onder de aansprakelijkheid van de fabrikant. Het apparaat is niet geschikt voor commercieel gebruik en is alleen bestemd voor gebruik in binnenruimten. Bij commercieel gebruik vervalt de garantie. Inbedrijfstelling uitsluitend door geïnstrueerde personen.

### ⚠️ **Aanwijzing:**

Met de auto-acculader kunnen geen elektrische voertuigen met ingebouwde accu worden opgeladen.

### ⚠️ **Aanwijzing:**



12 V of 24 V-accu's starten met hulpaccu is niet mogelijk.

## ● **Leveringsomvang**

- 1 Auto-acculader
- 1 Gebruiksaanwijzing
- 1 Verbindingskabel met klemmen
- 1 Verbindingskabel met ogen

## ● **Uitrusting**

Zie hiervoor afb. A, B:  
Controleer altijd onmiddellijk na het uitpakken of de leveringsomvang compleet is en of de acculader in perfecte staat is. Gebruik het apparaat niet als dit defect is.



1	Auto-acculader
2	24 V 24 V-modus (Programma 5, 6, 7, 8 en 10)
3	12 V, 12 V-modus (Programma 1, 2, 3, 4 en 9)
4	 Laadstroom 5 A (in de 12 V-modus) Laadstroom 2,5 A (in de 24 V-modus)
5	 Laadstroom 10 A (in de 12 V-modus) Laadstroom 5 A (in de 24 V-modus)

6	 Winter-AGM-modus (Programma 2, 4, 6 en 8)
7	 Voedingsprogramma (Programma 9 en 10)
8	Programmakeuzetoets
9	Laaddisplay
10	Toestandswaergave
11	Spanningswaergave
12	Stroomkabel
13	Oog rood (pluspool)
14	Oog zwart (minpool)
15	Uitgangskabel met stekker
16	Afdekkap verbindingkabel met ogen
17	Verbindingkabel met ogen
18	Verbindingkabel met klemmen
19	Pluspool-aansluitklem (rood)
20	Afdekkap verbindingkabel met klemmen
21	Minpool-aansluitklem (zwart)

### ❗ **Aanwijzing:**

Het in de volgende tekst gebruikte begrip "product" of "apparaat" heeft betrekking op de auto-accu-lader die in deze handleiding wordt vermeld.

## ● Technische gegevens

Model:	ULGD 10 A1
Nominale spanning:	220 – 240 V~ 50 Hz – 60 Hz
Nominaal verbruik:	2,0 A
Nominale uitgangsgelijkspanning:	12 V  / 24 V 
Nominale uitgangsgelijkspanning bij 12 V:	10,0 A/5,0 A
Nominale uitgangsgelijkspanning bij 24 V:	5,0 A/2,5 A
Omgevings-temperatuur:	-20 °C tot 50 °C
Beschermingsgraad behuizing:	IP 54
Beschermingsklasse:	II (dubbele isolatie)
Accutypen:	12 V-loodzuuraccu 20 Ah-300 Ah  24 V-loodzuuraccu 20 Ah-150 Ah

## ● Laadkarakteristiek

Zie hiervoor afb. C:

①	Ompolingsbeveiliging/ accudiagnose
②	Pulslading/revitalisering (desulfatering)
③	Hoofdlading
④	Ontziende lading tot 80%
⑤	Bijlading tot 100% (absorptie)
⑥	Accubewaking
⑦	Ladingbehoud

Technische en optische wijzigingen kunnen in het kader van de verdere ontwikkeling zonder aankondiging worden uitgevoerd. Alle maten, verwijzingen en gegevens van deze handleiding zijn dan ook zonder garantie. Juridische claims die op basis van de handleiding worden ingediend, kunnen daarom niet worden opgeëist.

## ● Veiligheidsaanwijzingen

 **LEES DE HANDLEIDING AANDACHTIG DOOR VOOR HET GEBRUIK. DEZE IS EEN ONDERDEEL VAN HET APPARAAT EN**

## MOET OP ELK MOMENT BESCHIKBAAR ZIJN!

### BUITEN HET BEREIK VAN KINDEREN HOUDEN!

- De lader is alleen geschikt voor gebruik binnenshuis!
- **GEVAAR!**  
Vermijd levensgevaar en gevaar voor lichamelijk letsel door ondeskundig gebruik!
- **VOORZICHTIG!**  
Gebruik het apparaat niet met een beschadigde kabel, stroomkabel of stroomstekker. Beschadigde stroomkabels zijn levensgevaarlijk door elektrische schok.
- Laat de stroomkabel in geval van beschadiging alleen door een geautoriseerde en opgeleide vakman repareren! Neem in geval van reparatie contact op met het servicepunt in uw land!
-  **GEVAAR VOOR ELEKTRISCHE SCHOK!**  
Controleer bij een vast in het voertuig gemonteerde accu, of het voertuig buiten gebruik is! Schakel de ontsteking uit en parkeer het voertuig, met een aangetrokken handrem (bijv. auto) of een vastgemaakt touw (bijv. boot)!



- **⚠ GEVAAR VOOR ELEKTRISCHE SCHOK!**

Verbreek de verbinding van de auto-acculader met het stroomnet, voordat u de aansluitklemmen van de accu verwijdert.

- Sluit de aansluitklem die niet is aangesloten op de carrosserie, als eerste aan.
- Sluit de andere accuklem uit de buurt van de accu en de benzineleiding op de carrosserie aan.
- Sluit de auto-acculader pas daarna op het stroomnet aan.
- Verbreek na het opladen de verbinding van de auto-acculader met het stroomnet.
- Verwijder daarna pas de aansluitklem van de carrosserie. Verwijder daarna de aansluitklem van de accu.

- **⚠ GEVAAR VOOR ELEKTRISCHE SCHOK!**

Raak de pool-aansluitklemmen ("- en "+) uitsluitend aan in het geïsoleerde gedeelte!

- **⚠ GEVAAR VOOR ELEKTRISCHE SCHOK!**

Voer de aansluiting aan de accu en aan de contactdoos van het stroomnet volkomen beschermd tegen vocht uit!

- **⚠ GEVAAR VOOR ELEKTRISCHE SCHOK!**

Voer de montage, het onderhoud en de verzorging van de

auto-acculader alleen uit als deze niet op het stroomnet is aangesloten!

- **⚠ GEVAAR VOOR ELEKTRISCHE SCHOK!**

Haal na het afsluiten van het laadproces en de druppellading bij een voortdurend in het voertuig aangesloten accu eerst de minpool-aansluitkabel van de auto-acculader van de minpool van de accu af.

- Laat kleuters en kinderen niet zonder toezicht bij de auto-acculader!
- Kinderen kunnen mogelijke gevaren in de omgang met elektrische apparatuur nog niet inschatten. Op kinderen moet toezicht worden gehouden om te voorkomen dat ze met het apparaat spelen.

- **⚠ ONTPLOFFINGS-GEVAAR!**

Bescherm u tegen een zeer explosieve knalgasreactie! Gasvormig waterstof kan bij het opladen en het druppelladen uit de accu stromen. Knalgas is een zeer explosief mengsel van gasvormige waterstof en zuurstof. Bij contact met open vuur (vlammen, gloed of vonken) ontstaat een zogenaamde knalgasreactie! Voer het laadproces en de

druppellading uit in een tegen weersinvloeden beschermde ruimte met goede ventilatie. Controleer of er tijdens het oplaadproces of het druppelladen geen open licht (vlammen, gloed of vonken) aanwezig is!

### ■ **EXPLOSIE- EN BRANDGEVAAR!**

Zorg ervoor dat explosieve of brandbare stoffen, bijv. benzine of oplosmiddelen tijdens het gebruik van de auto-acculader, niet kunnen worden ontstoken!

### ■ **EXPLOSIEVE GASSEN!**

Vermijd vlammen en vonken!

- Zorg voor voldoende ventilatie tijdens het laden.
- Plaats de accu tijdens het laadproces op een goed geventileerd oppervlak. Anders kan het apparaat beschadigd raken.

### ■ **ONTPLOFFINGS-GEVAAR!**

Zorg ervoor dat de pluspool-aansluitkabel geen contact heeft met een brandstofleiding (bijv. benzineleiding)!

### ■ **GEVAAR VOOR CHEMISCHE BRANDWONDEN!**

Bescherm uw ogen en huid tegen chemische brandwonden veroorzaakt door zuur

(zwavelzuur) bij contact met de accu!

- Gebruik: zuurbestendige veiligheidsbril, -kleding en -handschoenen! Als ogen of huid in contact komen met zwavelzuur, dient u de betreffende lichaamsdelen met veel stromend, schoon water af te spoelen en direct een arts te consulteren!
- Vermijd een elektrische kortsluiting tijdens het aansluiten van de auto-acculader op de accu. Sluit de minpool-aansluitkabel uitsluitend aan op de minpool van de accu resp. op de carrosserie. Sluit de pluspool-aansluitkabel uitsluitend aan op de pluspool van de accu!
- Controleer voor het aansluiten op het stroomcircuit of de stroom conform de voorschriften voorzien is van 230 V~ 50 Hz, een 16 A-zekering en een differentieelschakelaar (aardlekschakelaar)! Anders kan het apparaat beschadigd raken.
- Stel de auto-acculader niet bloot aan vuur, hitte of lang aanhoudende temperatuurinvloeden van meer dan 50 °C! Bij hogere temperaturen daalt automatisch het uitgangsvermogen van de auto-acculader.

- Gebruik de auto-acculader alleen met de meegeleverde originele onderdelen!
  - Dek de auto-acculader niet af met voorwerpen! Anders kan het apparaat beschadigd raken.
  - Bescherm de elektronische contactvlakken van de accu tegen kortsluiting!
  - Gebruik de auto-acculader uitsluitend voor het opladen en druppelladen van onbeschadigde 12 V-/24 V-loodaccu's (met elektrolytoplossing of -gel)! Anders kan materiële schade het gevolg zijn.
  - Gebruik de auto-acculader niet voor het opladen en druppelladen van niet-oplaadbare accu's! Anders kan materiële schade het gevolg zijn.
  - Gebruik de auto-acculader niet voor het opladen en druppelladen van een beschadigde of bevroren accu! Anders kan materiële schade het gevolg zijn.
  - Informeer u voor het aansluiten van de auto-acculader over het onderhoud van de accu in de originele gebruiksaanwijzing hiervan! Anders bestaat letselgevaar en/of het gevaar dat het apparaat beschadigd raakt.
  - Informeer u voor het aansluiten van de auto-acculader op een accu, die permanent in een auto is gemonteerd, over het in acht nemen van de elektrische veiligheid en het onderhoud in de originele gebruiksaanwijzing van het voertuig! Anders bestaat letselgevaar en/of het gevaar dat er materiële schade ontstaat.
  - Verbreek de verbinding van de auto-acculader met het stroomnet, wanneer deze niet wordt gebruikt, ook al om het milieu te beschermen! Houd er rekening mee dat ook tijdens het stand-bygebruik stroom wordt verbruikt.
- Wees altijd alert en let erop wat u doet. Ga altijd zorgvuldig te werk en gebruik de auto-acculader niet als u niet geconcentreerd bent, of als u zich niet lekker voelt.
- Veiligheid van personen:
- Dit apparaat kan door kinderen vanaf 8 jaar alsmede door personen met verminderde fysieke, sensorische of mentale vaardigheden of een gebrek aan ervaring en kennis worden gebruikt, als zij onder toezicht staan of geïnstrueerd

werden met betrekking tot het veilige gebruik van het apparaat en ze de hieruit voortvloeiende gevaren begrijpen. Kinderen mogen niet met het apparaat spelen. Reiniging en onderhoud mogen niet door kinderen worden uitgevoerd zonder dat er toezicht op hen wordt gehouden.





- Op kinderen moet toezicht worden gehouden om te voorkomen dat ze met het apparaat spelen.
- Houd het apparaat buiten het bereik van mensen – vooral kinderen – en huisdieren.
- Op de werkplek is de gebruiker tegenover derden verantwoordelijk voor schade die door het gebruik van het apparaat is berokkend.
- Laat het apparaat niet zonder toezicht opladen.
- Bewaar het apparaat op een droge plaats en buiten het bereik van kinderen.



Zo vermijdt u schade aan het apparaat en eventueel daaruit voortvloeiend lichamelijk letsel:

## Werken met het apparaat:

- Controleer het apparaat voor ingebruikname op schade en gebruik het alleen in perfecte staat.
- De stroomstekker en aansluitklemmen mogen niet nat worden. Stel het apparaat niet bloot aan regen of nat weer. Laat het niet in contact komen met water en dompel het niet onder in water. Het gevaar van een elektrische schok is reëel!
- Laat het apparaat niet bij hoge buitentemperaturen in de auto. Het apparaat zou onherstelbare schade kunnen oplopen.
- Gebruik het apparaat niet in de buurt van ontvlambare vloeistoffen of gassen. Wanneer u dit niet in acht neemt, bestaat brand- of ontploffingsgevaar!
- Schakel het apparaat uit en trek de stroomstekker uit het stopcontact:
  - wanneer u het apparaat niet gebruikt;
  - wanneer u het apparaat zonder toezicht achterlaat;
  - wanneer u reinigingswerkzaamheden uitvoert;

- wanneer de aansluitkabel beschadigd is.
- Gebruik alleen accessoires die door de fabrikant worden geleverd en aanbevolen.
- Demonteer of verander de auto-acculader niet. Dit apparaat mag alleen door een onderhoudstechnicus worden gerepareerd.
- Gebruik het apparaat niet in zones met ontploffingsgevaar, bijv. in de buurt van ontvlambare vloeistoffen, gasen of stof.
- Stel het apparaat niet bloot aan warmte.
- Steek altijd de afdekkappen  en  op de verbindingskabel  en , wanneer u de oplader niet gebruikt. Dat voorkomt mogelijke kortsluiting bij contact met regen- of spatwater.



### **VOORZICHTIG:**

Zo vermijdt u ongevallen en letsel door een elektrische schok:



### **Elektrische veiligheid:**

- Draag het apparaat niet aan de kabel. Gebruik de kabel niet om de stekker uit het stopcontact te trekken.

Bescherm de kabel tegen hitte, olie en scherpe randen.

- Trek de stekker onmiddellijk uit het stopcontact bij schade aan de kabel.

### **● Specifieke veiligheidsaanwijzingen**

- Een licht verhoogde temperatuur bij het laden wijst niet op een defect, maar is volledig normaal.
- Houd de auto-acculader  uit de buurt van vocht, hoge temperaturen en vuur.
- Bewaar de auto-acculader  op een droge plaats en bescherm deze tegen vocht en corrosie.
- Laat de auto-acculader  tijdens het gebruik niet vallen.

### **● Voor de ingebruikname**

- Neem alle onderdelen uit de verpakking en controleer of het apparaat of de reserveonderdelen beschadigd zijn. Als dit zo is, mag u het apparaat niet gebruiken. Neem contact op met de fabrikant via het vermelde serviceadres. Verwijder alle transportverpakkingen. Controleer of de levering compleet is.

- Trek altijd eerst de stekker uit het stopcontact voordat u werkzaamheden aan de auto-acculader  uitvoert.
- Neem de gebruiksaanwijzing van de accu in acht, voordat u de oplader aansluit.
- Neem verder de voorschriften van de voertuigfabrikant bij een accu die voortdurend in het voertuig is aangesloten. Beveilig de auto, schakel de ontsteking uit.
- Reinig de accupolen. Let erop dat uw ogen daarbij niet in contact komen met het vuil.
- Zorg voor voldoende ventilatie.

**Aanwijzing:** De omgevingstemperatuur wordt in de lader gemeten. Voor een optimale werking dient u ervoor te zorgen dat de accu dezelfde temperatuur als de omgeving heeft.

## ● Inbedrijfstelling

### ● Aansluiten







#### **Aanwijzing:**

Neem altijd de voorschriften in acht van de voertuig- of de accufabrikant.



Laden via accuklemmen:

- Haal voor het oplaad- en druppellaadproces, bij een permanent in het voertuig aangesloten accu, eerst de minpool-aansluitkabel

(zwart) van het voertuig van de minpool van de accu af. De minpool van de accu is normaal gesproken verbonden met de carrosserie van het voertuig.

- Haal vervolgens de pluspool-aansluitkabel (rood) van het voertuig van de pluspool van de accu.
- Verbind de uitgangskabel met stekker  met de verbindingskabel met klemmen .
- Sluit dan pas de "+" pool snelcontact-aansluitklem (rood)  van de auto-acculader  aan op de "+" pool van de accu.
- Sluit de "-" pool snelcontact-accuklem (zwart)  aan op de "-" pool van de accu.
- Sluit de stroomkabel  van de auto-acculader  aan op het stopcontact.

Laden via ogen:

- De verbindingskabel met ogen  moet permanent met de accu worden verbonden.
- Klem de accu af van het voertuig. Maak dan de moer van de pluspool-aansluiting (+, rood) van de accu los. Schuif nu het rode oog  onder de moer die op de pluspool van de accu is bevestigd, en draai de moer daarna weer vast. Let erop dat het oog  bij het vastdraaien van de moer niet wegglijdt.

- Ga vervolgens net zo te werk met het zwarte oog **14** aan de minpool van de accu.
- Klem daarna de accu weer aan het voertuig.
- Steek de afdekkap van de verbindingkabel met ogen **16** over de contacten van de verbindingkabel met ogen **17**. Om kortsluiting te voorkomen, moet u dat altijd doen, wanneer u de oplader niet gebruikt.
- Verwijder de afdekkap **16** van de verbindingkabel met ogen **17**, voordat u gaat laden.
- Verbind de uitgangskabel met stekker **15** met de verbindingkabel met ogen **17**.
- Sluit de stroomkabel **12** van de auto-acculader **1** aan op het stopcontact.

## ● Loskoppelen

Laden via accuklemmen stoppen:

- Verbreek de verbinding van het apparaat en het stroomcircuit.
- Haal de "-" pool snelcontact-accuklem (zwart) **21** van de "-" pool van de accu af.
- Haal de "+" pool snelcontact-accuklem (rood) **19** van de "+" pool van de accu af.
- Sluit de pluspool-aansluitkabel van het voertuig weer aan op de pluspool van de accu.

- Sluit de minpool-aansluitkabel van het voertuig weer aan op de minpool van de accu.

Laden via ogen stoppen:

- Verbreek de verbinding van het apparaat en het stroomcircuit.
- Trek de stekker eruit die de uitgangskabel met stekker **15** met de verbindingkabel met ogen **17** verbindt.
- Dek de contacten van de verbindingkabel met ogen **17** af met de bijgevoegde afdekkap van de verbindingkabel met ogen **16**.

## ● Stand-by/accuspanning meten

Na aansluiting op de stroomvoorziening staat het apparaat in het stand-bybedrijf. Het display werkt. Als de aansluitklemmen zijn aangesloten, wordt de accuspanning op het display (spanningsweergave **11**) weergegeven. De segmenten van de toestandsweergave **10** zijn leeg. Als de gemeten spanning lager is dan 2 V, dan wordt de accu niet geladen.

## ● Detectie van de accu

Als een accu wordt aangesloten met een spanning die hoger is dan 2 V, begint het laadproces na het selecteren van het laadprogramma. Er kunnen dus ook volledig ontladen

accu's worden opgeladen, wanneer deze niet defect zijn.

Als een accu met een spanning van meer dan 15,6 V wordt aangesloten, wordt in de 12 V-modus in de spanningsweergave  "Err" weergegeven. In de 24 V-modus begint het laadproces.

Als het laadapparaat verkeerd gepoold op een accu wordt aangesloten, wordt op het display "POL" weergegeven. Het laadproces wordt niet gestart.

## ● Revitalisering

Na detectie van de accu wordt, afhankelijk van de accutoestand, begonnen met de revitalisering. Een pulserende stroom zorgt ervoor, dat een accu die gedurende een langere periode niet werd gebruikt, weer lading accepteert.













Als de revitalisering na 10 minuten niet is gelukt, dan wordt op het display "Err" weergegeven.

Als onopzettelijk een 24 V-laadprogramma is geselecteerd en een 12 V-accu is aangesloten, dan verschijnt na 10 minuten "Err" op het display.

## ● Programma's selecteren

### ! Aanwijzing:

Voordat een laadprogramma wordt uitgevoerd, moet de accu, zoals onder "Aansluiten" is beschreven, op de oplader worden aangesloten. Het laadproces wordt automatisch uitgevoerd. Afhankelijk van het gekozen programma wordt de laadkarakteristiek qua spanning, tijd en temperatuur bewaakt. Het laadproces omvat een diagnoseprogramma, een revitaliseringsmodus en een druppelladingsfunctie.

	Programma	max. (V)	max. (A)
1	12 V 	14,4 V	5,0 A
2	12 V  	14,7 V	5,0 A
3	12 V 	14,4 V	10,0 A
4	12 V  	14,7 V	10,0 A
5	24 V 	28,8 V	2,5 A
6	24 V  	29,4 V	2,5 A
7	24 V 	28,8 V	5,0 A
8	24 V  	29,4 V	5,0 A











9		13,6 V	3,0 A
10		27,2 V	1,5 A

## Programma 1

  
**(14,4 V/5,0 A)**

Voor het laden van 12 V-accu's met een capaciteit van 20 Ah tot 100 Ah.

Druk één keer op de programma-keuzetoets  om programma 1 te selecteren.

De symbolen   en   worden op het display weergegeven. Tijdens het laadproces knippert de laadweergave . De laadvoortgang (1 – 4 balken) wordt via de toestandsweergave  weergegeven. Wanneer de accu volledig is geladen, toont de toestandsweergave  4 balken. Het knipperen stopt en het apparaat schakelt automatisch naar de druppellading. Op het display wordt "FUL" weergegeven.



## Programma 2



  
**(14,7 V/5,0 A)**

Voor het laden van 12 V-accu's met een capaciteit van 20 Ah tot 100 Ah

onder koude omstandigheden of voor het laden van AGM-accu's.

Druk twee keer op de programma-keuzetoets  om programma 2 te selecteren.

De symbolen  ,   en   worden op het display weergegeven. Tijdens het laadproces knippert de laadweergave .





De laadvoortgang (1 – 4 balken) wordt via de toestandsweergave  weergegeven. Wanneer de accu volledig is geladen, toont de toestandsweergave  4 balken. Het knipperen stopt en het apparaat schakelt automatisch naar de druppellading. Op het display wordt "FUL" weergegeven.



## Programma 3

  
**(14,4 V/10,0 A)**

Voor het laden van 12 V-accu's met een capaciteit van 60 Ah tot 200 Ah. Voor het behoud van de lading van 12 V-accu's tot 300 Ah.

Druk drie keer op de programma-keuzetoets  om programma 3 te selecteren.

De symbolen   en   worden op het display weergegeven. Tijdens het laadproces

knippert de laadweergave . De laadvoortgang (1 – 4 balken) wordt via de toestandsweergave  weergegeven. Wanneer de accu volledig is geladen, toont de toestandsweergave  4 balken. Het knippen stopt en het apparaat schakelt automatisch naar de druppellading. Op het display wordt "FUL" weergegeven.



### Programma 4

    
**14,7 V/10,0 A**

Voor het laden van 12 V-accu's met een capaciteit van 60 Ah tot 200 Ah onder koude omstandigheden of voor het laden van AGM-accu's. Voor het behoud van de lading van 12 V-accu's tot 300 Ah.

Druk vier keer op de programma-keuzetoets  om programma 4 te selecteren.

De symbolen    worden op het display weergegeven. Tijdens het laadproces knippert de laadweergave .

De laadvoortgang (1 – 4 balken) wordt via de toestandsweergave  weergegeven. Wanneer de accu volledig is geladen, toont de toestandsweergave  4 balken. Het knippen stopt en het apparaat schakelt automatisch naar de

druppellading. Op het display wordt "FUL" weergegeven.





### Programma 5

   
**28,8 V/2,5 A**

Voor het laden van 24 V-accu's met een capaciteit van 20 Ah tot 50 Ah.

Druk één keer op de programma-keuzetoets  om programma 5 te selecteren.

Als de 24 V-accu volledig is ontladen (lager dan 15,6 volt), dan herkent de oplader de accu als 12 V-accu. In dat geval moet er vijf keer op de programmeerkeuzetoets  worden gedrukt om programma 5 te selecteren.

De symbolen   worden op het display weergegeven. Tijdens het laadproces knippert de laadweergave . De laadvoortgang (1 – 4 balken) wordt via de toestandsweergave  weergegeven. Wanneer de accu volledig is geladen, toont de toestandsweergave  4 balken. Het knippen stopt en het apparaat schakelt automatisch naar de druppellading. Op het display wordt "FUL" weergegeven.







## Programma 6



24 V    
**29,4 V/2,5 A**

Voor het laden van 24 V-accu's met een capaciteit van 20 Ah tot 50 Ah onder koude omstandigheden of voor het laden van AGM-accu's.

Druk twee keer op de programma-keuzetoets  om programma 6 te selecteren.

Als de 24 V-accu volledig is ontladen (lager dan 15,6 volt), dan herkent de oplader de accu als 12 V-accu. In dat geval moet er zes keer op de programmakeuzetoets  worden gedrukt om programma 6 te selecteren.

De symbolen 24 V ,   en   worden op het display weergegeven. Tijdens het laadproces knippert de laadweergave .

De laadvoortgang (1 – 4 balken) wordt via de toestandsweergave  weergegeven. Wanneer de accu volledig is geladen, toont de toestandsweergave  4 balken. Het knipperen stopt en het apparaat schakelt automatisch naar de druppellading. Op het display wordt "FUL" weergegeven.

## Programma 7

24 V <sub>2</sub>  
**28,8 V/5,0 A**

Voor het laden van 24 V-accu's met een capaciteit van 40 Ah tot 100 Ah. Voor het behoud van de lading van 24 V-accu's tot 150 Ah.

Druk drie keer op de programma-keuzetoets  om programma 7 te selecteren.

Als de 24 V-accu volledig is ontladen (lager dan 15,6 volt), dan herkent de oplader de accu als 12 V-accu. In dat geval moet er zeven keer op de programmakeuzetoets  worden gedrukt om programma 7 te selecteren.

De symbolen 24 V  en <sub>2</sub>  worden op het display weergegeven. Tijdens het laadproces knippert de laadweergave . De laadvoortgang (1 – 4 balken) wordt via de toestandsweergave  weergegeven. Wanneer de accu volledig is geladen, toont de toestandsweergave  4 balken. Het knipperen stopt en het apparaat schakelt automatisch naar de druppellading. Op het display wordt "FUL" weergegeven.

## Programma 8







24 V    
**29,4 V/5,0 A**



Voor het laden van 24 V-accu's met een capaciteit van 40 Ah tot 100 Ah onder koude omstandigheden of voor het laden van AGM-accu's.

Voor het behoud van de lading van 24 V-accu's tot 150 Ah.

Druk vier keer op de programma-keuzetoets  om programma 8 te selecteren.

Als de 24 V-accu volledig is ontladen (lager dan 15,6 volt), dan herkent de oplader de accu als 12 V-accu. In dat geval moet er acht keer op de programmakeuzetoets  worden gedrukt om programma 8 te selecteren.

De symbolen 24 V ,   en   worden op het display weergegeven. Tijdens het laadproces knippert de laadweergave .

De laadvoortgang (1 – 4 balken) wordt via de toestandsweergave  weergegeven. Wanneer de accu volledig is geladen, toont de toestandsweergave  4 balken. Het knipperen stopt en het apparaat schakelt automatisch naar de druppellading. Op het display wordt "FUL" weergegeven.

## Programma 9

12 V   
**13,6 V/3,0 A**

Voedingsprogramma 13,6 V/3 A max.

Druk negen keer op de programma-keuzetoets  om programma 9 te selecteren.

De symbolen 12 V   en   worden op het display weergegeven.

Voor gebruik als 12 V-voeding of als bufferonderhoudslading, wanneer 100% accuvermogen is vereist. Het voedingsprogramma functioneert zonder tijdsbeperking.

Neem contact op met de autofabrikant en lees de gebruiksaanwijzing van uw voertuig, indien u dit programma wilt gebruiken om uw voertuig bij een accuvervanging te bufferen.





## Programma 10

24 V   
**27,2 V/1,5 A**

Voedingsprogramma 27,2 V/1,5 A max.

Druk tien keer op de programma-

keuzetoets  om programma 10 te selecteren.

De symbolen    en   worden op het display weergegeven.

Voor gebruik als 24 V-voeding of als bufferonderhoudslading, wanneer 100% accuvermogen is vereist. Het voedingsprogramma functioneert zonder tijdsbeperking.

Neem contact op met de autofabrikant en lees de gebruiksaanwijzing van uw voertuig, indien u dit programma wilt gebruiken om uw voertuig bij een accuvervanging te bufferen.

## Druppellading



In programma's 1 tot 8 beschikt het apparaat over een automatische druppellading. Afhankelijk van de spanningsval van de accu – door zelfontlading – reageert de oplader met een andere laadstroom. De accu kan gedurende langere tijd op de oplader blijven aangesloten.

## Beveiligingsfunctie van het apparaat

Zodra er een afwijkende situatie optreedt, zoals kortsluiting, kritieke spanningsval gedurende het laadproces, open stroomcircuit of omgekeerde aansluiting van de

uitgangsklemmen, schakelt de acculader  uit. Om schade te vermijden reset de elektronica het systeem meteen naar de uitgangspositie. Als het apparaat tijdens het laadproces te warm wordt, wordt automatisch het uitgangsvermogen verminderd. Dit beschermt het apparaat tegen beschadiging.

## ● Onderhoud en verzorging

- Trek altijd eerst de stroomkabel  uit het stopcontact, voordat u werkzaamheden aan de auto-acculader  uitvoert.
- Het apparaat is onderhoudsvrij. Schakel het apparaat uit. Reinig de metalen en kunststof oppervlakken van het apparaat met een droge doek.
- Gebruik in geen geval oplosmiddelen of andere agressieve reinigingsmiddelen.

## ● Milieu- en verwijderingsinformatie



**VOER ELEKTRISCHE GEREED-**

**SCHAPPEN NIET AF VIA HET HUISVUI! RECYCLING VAN GRONDSTOFFEN IN PLAATS VAN AFVALVERWIJDERING!**

Conform de Europese richtlijn 2012/19/EU moet verbruikte

elektrische apparatuur gescheiden worden afgevoerd en naar een inzamelpunt voor milieuvriendelijke recycling worden gebracht. Het symbool van de doorgestreepte afvalcontainer betekent dat dit apparaat aan het einde van de gebruiksduur niet via het huisvuil mag worden afgevoerd. Het apparaat dient bij daarvoor bedoelde inzamelpunten, recyclingwerven of afvalbedrijven te worden ingeleverd.

De afvalverwijdering van uw defecte, ingezonden apparaten gebeurt voor u zonder kosten. Bovendien zijn verkopers van elektrische en elektronische apparaten en verkopers van levensmiddelen verplicht tot teruggave. Lidl biedt u teruggavemogelijkheden direct in de filialen en winkels aan. Teruggave en afvalverwijdering zijn voor u gratis. Bij de aankoop van een nieuw apparaat heeft u het recht een overeenkomstig oud apparaat kosteloos terug te geven. Bovendien heeft u de mogelijkheid om, onafhankelijk van de aankoop van een nieuw apparaat, kosteloos (max. drie) oude apparaten af te geven, die een afmeting van niet groter dan 25 cm hebben.

Wis vóór de teruggave alle persoonsgegevens.

Verwijder vóór de teruggave batterijen/accu's of accumulatoren die niet door het oude apparaat worden omsloten, evenals lampen die zonder vernieling kunnen worden

verwijderd, en lever deze in bij een apart inzamelpunt.



Schadelijke stoffen in batterijen/accu's zijn voorzien van de hiernaast getoonde symbolen die op het verbod van de afvoer via het huisvuil attenderen. De aanduidingen voor de doorslaggevende zware metalen zijn: Cd = cadmium, Hg = kwik, Pb = lood.

Breng gebruikte accu's naar een afvalinzamelpunt in uw plaats of gemeente of terug naar de dealer. Hiermee voldoet u aan de wettelijke verplichtingen en levert u een belangrijke bijdrage aan de bescherming van het milieu.



Let op de markering van de verschillende verpakkingsmaterialen en scheid deze, indien nodig. De verpakkingsmaterialen zijn gemarkeerd met afkortingen (a) en cijfers (b) met de volgende betekenis: 1–7: Kunststoffen, 20–22: Papier en karton, 80–98: Composieten.

## ● EU-conformiteitsverklaring

Wij,

**C. M. C. GmbH Holding**

Documentverantwoordelijke:

Dr. Christian Weyler

Katharina-Loth-Str. 15

DE-66386 St. Ingbert

verklaren alleen verantwoordelijk te zijn voor het feit dat het product

## Auto-acculader

Productiejaar: 2023/41

IAN: 425894\_2301

Model: ULGD 10 A1

Modelnummer: 2601

voldoet aan de belangrijke beveiligingsvereisten die in de Europese Richtlijnen

## Laagspanningsrichtlijn

2014/35/EU

## Elektromagnetische compatibiliteit

2014/30/EU

## BGS-richtlijn

2011/65/EU + 2015/863/EU

zijn vastgelegd.

Het bovengenoemde object van de Verklaring voldoet aan de voorschriften van de Richtlijn 2011/65/EU van het Europese Parlement en van de Raad d.d. 8 juni 2011 ter beperking van het gebruik van bepaalde gevaarlijke stoffen in elektrische en elektronische apparaten.

Voor de conformiteitsbeoordeling werd gebruik gemaakt van de volgende geharmoniseerde normen:

**EN 60335-2-29:2004/A11:2018**

**EN 60335-1:2012/A2:2019**

**EN 62233:2008**

**EN 55014-1:2017**

**EN 55014-2:2015**

**EN 61000-3-2:2019**

**EN 61000-3-3:2013+A1:2019**

St. Ingbert, 1-3-2023

C.M.C. GmbH Holding  
Katharina-Loth-Straße 15  
66386 St. Ingbert  
Tel. +49 6894 99897-50  
Fax +49 6894 99897-29

i. o. Dr. Christian Weyler  
– Kwaliteitswaarborging –

## ● Aanwijzingen over garantie en afhandelen van de service

### Garantie van C.M.C GmbH Holding

Geachte klant,

U ontvangt 3 jaar garantie op dit apparaat vanaf de aankoopdatum. In geval van schade aan dit product kunt u een rechtmatig beroep doen op de verkoper van het product. Deze wettelijke rechten worden door onze hierna vermelde garantie niet beperkt.

## ● Garantievoorwaarden

De garantietermijn gaat in op de aankoopdatum. Bewaar het originele kassabon zorgvuldig. Dit document geldt als aankoopbewijs. Wanneer binnen 3 jaar na aankoopdatum van dit product een

materiaal- of productiefout optreedt, dan zullen wij het product – naar ons oordeel – gratis repareren of vervangen. Deze garantie vereist dat het defecte apparaat binnen 3 jaar vanaf uw aankoop (kas-sabon) wordt ingediend en er schriftelijk kort wordt beschreven wat het gebrek is en wanneer het is opgetreden.

Wanneer het defect onder onze garantie valt, ontvangt u het gerepareerde product of een nieuw product terug. Door de reparatie of de vervanging van het product begint geen nieuwe garantietermijn.

## ● **Garantieperiode en wettelijke garantieclaims**

De garantieperiode wordt door de waarborg niet verlengd. Dit geldt ook voor vervangen en gerepareerde onderdelen. Schade en defecten die eventueel al bij de aankoop aanwezig zijn, moeten onmiddellijk na het uitpakken worden gemeld. Reparaties na afloop van de garantieperiode dienen te worden betaald.

## ● **Omvang van de garantie**

Het apparaat wordt volgens strenge kwaliteitsrichtlijnen zorgvuldig

geproduceerd en voor levering grondig getest.

De garantie geldt voor materiaal- of productiefouten. De garantie is niet van toepassing op productonderdelen, die onderhevig zijn aan normale slijtage en hierdoor als aan slijtage onderhevige onderdelen gelden, of op breekbare onderdelen, zoals bijv. schakelaars, accu's of dergelijke onderdelen, die gemaakt zijn van glas. Deze garantie wordt ongeldig, wanneer het product werd beschadigd, niet correct werd gebruikt of werd onderhouden. Voor een deskundig gebruik van het product dienen alleen de in de originele gebruiksaanwijzing genoemde aanwijzingen strikt in acht te worden genomen. Vermijd absoluut toepassingsdoelen en handelingen die in de originele gebruiksaanwijzing worden afgeraden of waartegen wordt gewaarschuwd.

Het product is uitsluitend bestemd voor privégebruik en niet voor commerciële doeleinden. Bij verkeerd gebruik en ondeskundige behandeling, bij gebruik van geweld en bij reparaties die niet door een door ons geautoriseerd servicefiliaal zijn uitgevoerd, vervalt de garantie.

## ● **Afwikkeling in geval van garantie**

Om een snelle afhandeling van uw



reclamatie te waarborgen, dient u de volgende aanwijzingen in acht te nemen: Houd a.u.b. bij alle vragen de kassabon en het artikelnummer (bijv. IAN) als bewijs voor aankoop binnen handbereik. Het artikelnummer vindt u op het typeplaatje, een gravure, het titelblad van uw gebruiksaanwijzing (beneden links) of de sticker op de achter- of onderzijde. Wanneer er storingen in de werking of andere gebreken optreden, dient u eerst telefonisch of per e-mail contact met de hierna genoemde serviceafdeling op te nemen.

Een als defect geregistreerd product kunt u dan samen met uw aankoopbewijs (kassabon) en de vermelding over wat het gebrek is en wanneer het is opgetreden, voor u franco verzenden aan het u meegedeelde serviceadres.

### ! **Aanwijzing:**

Op [www.lidl-service.com](http://www.lidl-service.com) kunt u deze en nog vele andere gebruiksaanwijzingen, productvideo's en software downloaden.

Met deze QR-code komt u direct op de Lidl-Service-pagina ([www.lidl-service.com](http://www.lidl-service.com)) terecht en kunt u uw gebruiksaanwijzing openen door het artikelnummer (IAN) 425894 in te voeren.



## **Zo kunt u ons bereiken:**

### **NL, BE**

Naam: ITSw bv  
Internetadres: [www.cmc-creative.de](http://www.cmc-creative.de)  
E-mail: [itsw.cmc@kpnmail.nl](mailto:itsw.cmc@kpnmail.nl)  
Telefoon: 0031 (0) 900-8724357  
Kantoor: Duitsland

**IAN 425894\_2301**

Let erop dat het volgende adres geen serviceadres is. Neem eerst contact op met het hierboven vermelde servicepunt.

### **Adres:** **C. M. C. GmbH Holding**

Katharina-Loth-Str. 15  
DE-66386 St. Ingbert  
DUITSLAND

### **Bestelling van reserveonderdelen:**

[www.ersatzteile.cmc-creative.de](http://www.ersatzteile.cmc-creative.de)

<b>Tabulka používaných piktogramů .....</b>	Strana	99
<b>Úvod .....</b>	Strana	100
Použití v souladu s určením .....	Strana	100
Rozsah dodávky .....	Strana	101
Popis součástí .....	Strana	101
Technické údaje .....	Strana	102
Nabíjecí charakteristika .....	Strana	102
<b>Bezpečnostní pokyny .....</b>	Strana	103
<b>Specifické bezpečnostní pokyny .....</b>	Strana	108
<b>Před uvedením do provozu .....</b>	Strana	108
<b>Uvedení do provozu .....</b>	Strana	108
Připojení .....	Strana	108
Odpojení .....	Strana	109
Pohotovostní režim / měření napětí baterie .....	Strana	109
Rozpoznání baterie .....	Strana	110
Oživení .....	Strana	110
Výběr programů .....	Strana	110
<b>Údržba a péče .....</b>	Strana	114
<b>Pokyny k ochraně životního prostředí a likvidaci .....</b>	Strana	115
<b>EU prohlášení o shodě .....</b>	Strana	115
<b>Informace o záruce a servisních opravách .....</b>	Strana	116
Záruční podmínky .....	Strana	116
Záruční lhůta a zákonné nároky na odstranění vad .....	Strana	117
Rozsah záruky .....	Strana	117
Postup při záruční reklamaci .....	Strana	117

## Tabulka používaných piktogramů

	<p>Před použitím tohoto výrobku si pozorně přečtěte celý návod k obsluze.</p>	<p>220–240 V~ 50 Hz – 60 Hz</p>	<p>Střídavé napětí 220–240 V s frekvencí 50–60 Hz</p>
	<p><b>UPOZORNĚNÍ:</b> Tento symbol odkazuje na doplňující informace a pokyny k výrobku a jeho používání.</p>		<p>Pozor! Možná nebezpečí!</p>
			<p>Pozor! Nebezpečí výbuchu!</p>
	<p>Ze zákona máte povinnost takto označená zařízení sbírat odděleně od neříděného komunálního odpadu. Likvidace společně s domovním odpadem je zakázána.</p>		<p>Pozor! Nebezpečí zásahu elektrickým proudem!</p>
		<p>IP54</p>	<p>Chráněno proti prachu ve škodlivém množství a proti stříkající vodě</p>
<p>T3.15A</p> 	<p>Interní záloha</p>		<p>Nevyhazujte elektrické přístroje do domovního odpadu!</p>
	<p>Používejte pouze v uzavřených a větraných prostorech!</p>		<p>Zařízení a obal zlikvidujte ekologickým způsobem!</p>
	<p>Obalový materiál – ostatní karton</p>		<p>Vyrobeno z recyklovaného materiálu</p>
	<p>Nabíjecí proud 5 A (v režimu 12 V) Nabíjecí proud 2,5 A (v režimu 24 V)</p>		<p>Nabíjecí proud 10 A (v režimu 12 V) Nabíjecí proud 5 A (v režimu 24 V)</p>
	<p>Nabíjecí proud 5 A (v režimu 12 V) Nabíjecí proud 2,5 A (v režimu 24 V)</p>		<p>Nabíjecí proud 10 A (v režimu 12 V) Nabíjecí proud 5 A (v režimu 24 V)</p>
	<p>Vhodná pro nabíjení 12V baterií</p>		<p>Vhodná pro nabíjení 24V baterií</p>

Tabulka používaných piktogramů			
	Stejnoseměrný proud		Třída ochrany II
	Režim 12 V (Program 1, 2, 3, 4 a 9)		Režim 24 V (Program 5, 6, 7, 8 a 10)
	Před připojením k baterii nebo odpojením od baterie odpojte od sítě.		Během nabíjení zajistěte dostatečné větrání!
	Nejprve připojte k baterii a pak připojte do sítě!		Elektrická připojení chrňte před deštěm!
	Vyvarujte se plamenů a jisker!		Nekuřte!
	Zimní režim AGM (Program 2, 4, 6 a 8)		Napájecí program (Program 9 a 10)

## NABÍJEČKA AUTOBATERIÍ ULGD 10 A1

### ● Úvod

Srdečně blahopřejeme! Rozhodli jste se pro koupi vysoce kvalitního výrobku naší společnosti. Před prvním použitím se s ním seznámte. Pozorně si přečtěte tento návod k obsluze a bezpečnostní pokyny.

### CHRAŇTE PŘED DĚTI!

### ● Použití v souladu s určením

Nabíječka Ultimate Speed ULGD 10 A1 je vícestupňová nabíječka

autobaterií, která je určena k nabíjení a udržovacímu nabíjení 12V (6 článků) nebo 24V (2 x 6 článků) olověných akumulátorů (baterií) s elektrolytickým roztokem (WET), s rohožemi absorbujícími elektrolyt (AGM), s gelovým elektrolytem (GEL) nebo vápníkových akumulátorů. Zařízení není vhodné k nabíjení lithium-iontových baterií! Mimoto můžete vybité baterie regenerovat (v závislosti na typu baterie). Nabíječka autobaterií je vybavena ochranným zapojením proti jiskření a přehřátí. Tento návod si pečlivě uschovejte. Napájecí program umožňuje výměnu autobaterie bez přerušení napájení.

Pokud předáváte výrobek třetí osobě, předejte spolu s ním i všechny podklady. Jakékoliv použití přístroje, které je v rozporu s určením, je zakázáno a je potenciálně nebezpečné. Na škody vzniklé v důsledku nedodržení pokynů nebo chybného použití se nevztahuje záruka a výrobce za ně neručí. Zařízení není určeno ke komerčnímu použití a smí se používat pouze v interiéru. V případě komerčního způsobu použití pozbývá záruka platnosti. Uvedení do provozu pouze poučenými osobami.

### ⚠ Upozornění:

Nabíječkou autobaterií nelze nabíjet elektrická vozidla s vestavěnými akumulátory.

### ⚠ Upozornění:

U 12V nebo 24V baterií nelze provádět pomocný start.





### ● Rozsah dodávky

- 1 nabíječka autobaterií
- 1 návod k obsluze
- 1 připojovací kabel se svorkami
- 1 připojovací kabel s oky

### ● Popis součástí

Viz obr. A, B:

Bezprostředně po vybalení vždy zkontrolujte, zda je rozsah dodávky úplný a zda je nabíječka baterií v bezvadném stavu. Nepoužívejte zařízení, pokud je vadné.

1	Nabíječka autobaterií
2	24 V režim 24 V (Program 5, 6, 7, 8 a 10)
3	12 V, režim 12 V (Program 1, 2, 3, 4 a 9)
4	 Nabíjecí proud 5 A (v režimu 12 V) Nabíjecí proud 2,5 A (v režimu 24 V)
5	 Nabíjecí proud 10 A (v režimu 12 V) Nabíjecí proud 5 A (v režimu 24 V)
6	 Zimní režim AGM (Program 2, 4, 6 a 8)
7	 Napájecí program (Program 9 a 10)
8	Tlačítko pro výběr programu
9	Indikátor nabíjení
10	Indikátor stavu
11	Indikátor napětí



12	Síťový kabel
13	Červené oko (kladný pól)
14	Černé oko (záporný pól)
15	Výstupní kabel s konektorem
16	Krytka připojovacího kabelu s oky
17	Připojovací kabel s oky
18	Připojovací kabel se svorkami
19	Připojovací svorka kladného pólu (červená)
20	Krytka připojovacího kabelu se svorkami
21	Připojovací svorka záporného pólu (černá)

Jmenovitý výstupní stejnosměrný proud pro 12 V:	10,0 A / 5,0 A
Jmenovitý výstupní stejnosměrný proud pro 24 V:	5,0 A / 2,5 A
Teplota prostředí:	-20 °C až 50 °C
Druh krytí pláště:	IP 54
Třída ochrany:	II (dvojitá izolace)
Typy baterií:	12V olověná baterie 20–300 Ah  24V olověná baterie 20–150 Ah

## ⚠ Upozornění:

Výrazy „výrobek“ nebo „zařízení“ používané v následujícím textu se vztahují k nabíječce autobaterií, která je popisována v tomto návodu k použití.

## ● Technické údaje

Model:	ULGD 10 A1
Jmenovité napětí:	220–240 V~ 50–60 Hz
Jmenovitý nabíjecí proud:	2,0 A
Jmenovité výstupní stejnosměrné napětí:	12 V  / 24 V 

## ● Nabíjecí charakteristika

Viz obr. C:

①	Ochrana proti přepólování / diagnostika baterie
②	Pulzní nabíjení / oživení (desulfatace)
③	Hlavní nabíjení
④	Šetrné nabíjení do 80 %
⑤	Dobíjení do 100 % (absorpce)

6	Monitorování baterie
7	Udržování nabíjení

Z důvodů dalšího technického vývoje mohou být na zařízení provedeny technické změny, popř. změny vzhledu bez předchozího upozornění. Všechny rozměry, upozornění a údaje uvedené v tomto návodu jsou proto bez záruky. Z toho důvodu nelze na návodu k obsluze zakládat právní nároky.

## ● Bezpečnostní pokyny

 **PŘED POUŽITÍM SI PEČLIVĚ PROSTUDUJTE TENTO NÁVOD K OBSLUZE. JE SOUČÁSTÍ ZAŘÍZENÍ A MUSÍ BÝT NEUSTÁLE PO RUCE!**

## CHRAŇTE PŘED DĚTMI!

- Nabíječka je určena pouze pro použití ve vnitřních prostorech!
- **NEBEZPEČÍ!**  
Zabraňte nebezpečí ohrožení života nebo úrazu v důsledku neodborného používání!
- **POZOR!**  
Nepoužívejte nabíječku s poškozeným kabelem,

síťovým kabelem nebo s poškozeným konektorem. Poškozené síťové kabely představují ohrožení života zásahem elektrickým proudem.

- Poškozený síťový kabel nechtejte opravit pouze autorizovaným a školeným odborným personálem! V případě potřebné opravy se obraťte na servis ve vaší zemi!

### ⚠ **NEBEZPEČÍ ZÁSAHU ELEKTRICKÝM ProuDEM!**

U pevně namontované baterie zajistěte, aby nebylo vozidlo v provozu! Zaparkujte vozidlo, vypněte zapalování, zatáhněte ruční brzdu (např. u automobilu) nebo je zajistěte lanem (např. u člunu)!

### ⚠ **NEBEZPEČÍ ZÁSAHU ELEKTRICKÝM ProuDEM!**

Dříve než odpojíte připojovací svorky od baterie, odpojte nabíječku autobaterií od přívodu elektrického proudu.

- Připojte nejdříve svorku, která není připojená na karoserii.
- Připojte druhou svorku na karoserii, pokud možno co nejdále od baterie a rozvodu paliva.
- Teprve potom připojte nabíječku autobaterií na přívod elektrického proudu.

- Po nabití odpojte nabíječku autobaterií od přívodu elektrického proudu.
- Teprve potom odpojte svorku od karoserie. Nakonec odpojte svorku od baterie.



### **NEBEZPEČÍ ZÁSAHU ELEKTRICKÝM PROUDEM!**

Dotýkejte se připojovacích svorek („-“ a „+“) jen na izolovaných místech!



### **NEBEZPEČÍ ZÁSAHU ELEKTRICKÝM PROUDEM!**

Připojení na baterii a do zásuvky s elektrickým proudem chraňte před vlhkostí!



### **NEBEZPEČÍ ZÁSAHU ELEKTRICKÝM PROUDEM!**

Montáž, údržbu a ošetřování nabíječky autobaterií neprovádejte pod proudem!



### **NEBEZPEČÍ ZÁSAHU ELEKTRICKÝM PROUDEM!**

Po ukončeném nabíjení a udržovacím nabíjení baterie, která je pevně vestavěná ve vozidle, odpojujte vždy nejdříve záporný připojovací kabel nabíječky autobaterií od záporného pólu baterie.

- Nenechávejte děti s nabíječkou autobaterií bez dohledu!

- Děti ještě nedokážou odhadnout možná nebezpečí při zacházení s elektrickými přístroji. Děti musí být pod dozorem, aby si nemohly se zařízením hrát.



### **NEBEZPEČÍ VÝBUCHU!**

Chraňte se před výbuchem vysoce výbušného třaskavého plynu z baterie! Při nabíjení a udržovacím nabíjením baterií může unikat plynný vodík. Třaskavý plyn je výbušná směs plynného vodíku a kyslíku. Při kontaktu s otevřeným ohněm (plameny, žhnoucí hmota nebo jiskry) dojde k takzvané oxyhydrogenové reakci! Nabíjení a udržovací nabíjení provádějte v dobře větrané místnosti, chráněné před povětrnostními vlivy. Zajistěte, aby se při nabíjení nebo udržovacím nabíjení nenacházel v blízkosti otevřený oheň (plameny, žhnoucí hmota nebo jiskry)!

- **NEBEZPEČÍ VÝBUCHU A POŽÁRU!**

Zajistěte, aby se při používání nabíječky autobaterií nemohly vznítit výbušné nebo hořlavé látky, např. benzín nebo rozpouštědla!



## ■ **VÝBUŠNÉ PLYNY!**

Vyvarujte se plamenů a jisker!

- Během nabíjení zajistěte dostatečné větrání.
- Před nabíjením postavte baterii na dobře větranou plochu. V opačném případě se zařízení může poškodit.



## ■ **NEBEZPEČÍ VÝBUCHU!**

Zajistěte, aby se připojovací kabel kladného pólu nedostal do kontaktu s rozvodem paliva (např. benzínovým vedením)!

## ■ **NEBEZPEČÍ POLEPTÁNÍ!**

Při manipulaci s baterií si chraňte oči a pokožku před poleptáním kyselinou (kyselina sírová)!

- Noste ochranné brýle, oblečení a rukavice odolné proti kyselině! Při kontaktu očí nebo pokožky s kyselinou sírovou opláchněte postižená místa velkým množstvím čisté vody a okamžitě vyhledejte lékařskou pomoc!
- Zabraňte zkratu při připojování nabíječky autobaterií k baterii. Kabel záporného pólu připojujte jen na záporný pól baterie nebo na karoserii. Kabel kladného pólu připojujte jen na kladný pól baterie!
- Před připojením k napájecí síti zajistěte, aby měl proud v síti

230 V~ 50 Hz, jištění 16 A a FI jistič (proudový chránič) v souladu s předpisy! V opačném případě se zařízení může poškodit.

- Nevystavujte nabíječku autobaterií vlivu tepla ohně, žáru nebo trvalé teplotě nad 50 °C! Při vyšších teplotách automaticky klesá výstupní výkon nabíječky autobaterií.
- Nabíječku autobaterií používejte výhradně s dodanými originálními díly!
- Nezakrývejte nabíječku autobaterií žádnými předměty! V opačném případě se zařízení může poškodit.
- Chraňte plochy kontaktů baterie před zkratem!
- Nabíječku autobaterií používejte výhradně k nabíjení nebo udržovacímu nabíjení nepoškozených olověných baterií s napětím 12/24 V (s elektrolytem nebo gelem)! V opačném případě může dojít k materiálním škodám.
- Nepoužívejte nabíječku autobaterií k nabíjení a udržovacímu nabíjení baterií, které nejsou určeny k opětovnému nabíjení. V opačném případě může dojít k materiálním škodám.
- Nepoužívejte nabíječku autobaterií k nabíjení a udržova-

címu nabíjení poškozených nebo zmrzlých baterií!

V opačném případě může dojít k materiálním škodám.

- Před zapojením nabíječky autobaterií se o údržbě baterií informujte v originálním návodu k použití! Jinak hrozí nebezpečí zranění a/nebo poškození zařízení.
- Před připojením nabíječky autobaterií na baterii, která je pevně vestavěná ve vozidle, se v originálním návodu k obsluze vozidla informujte, jak dodržovat elektrickou bezpečnost a jak provádět správnou údržbu! Jinak hrozí nebezpečí zranění a/nebo nebezpečí vzniku materiálních škod.
- Nepoužívanou nabíječku autobaterií odpojujte od sítě i z důvodu šetření životního prostředí! Nezapomínejte, že i pohotovostní režim spotřebovává proud.

Dávejte pozor na to, co děláte, a buďte stále opatrní. Chovejte se rozumně a neuvádějte nabíječku autobaterií do provozu, jestliže nejste koncentrovaní nebo se necítíte dobře.

## Bezpečnost osob:





- Toto zařízení mohou používat děti starší 8 let i osoby se sníženými fyzickými, smyslovými nebo mentálními schopnostmi i osoby s nedostatkem zkušeností, pokud jsou pod dohledem, nebo pokud byly poučeny o bezpečném používání zařízení a rozumějí rizikům vyplývajícím z používání. Děti si nesmějí s tímto zařízením hrát. Čištění a uživatelskou údržbu nesmějí provádět děti bez dozoru.
- Děti musí být pod dozorem, aby si nemohly se zařízením hrát.
- Zařízení je třeba uložit mimo dosah jiných osob – především dětí – a domácích zvířat.
- V pracovním prostoru odpovídá uživatel za škody způsobené používáním tohoto zařízení třetí osobě.
- Nenechávejte zařízení nabíjet bez dozoru.
- Uložte zařízení na suchém místě mimo dosah dětí.



Tímto způsobem předejdete poškození zařízení a případným úrazům osob:

## Práce se zařízením:

- Před uvedením zařízení do provozu zkontrolujte, zda není poškozené. Používejte ho pouze v případě, že je v bezchybném stavu.
- Síťový konektor a připojovací svorky se nesmí namočit. Nevystavujte zařízení dešti ani vlhkosti. Zařízení nesmí přijít do styku s vodou, ani se nesmí do vody ponořovat. Hrozí riziko úrazu elektrickým proudem!
- Nenechávejte zařízení v autě při vysokých venkovních teplotách. Zařízení se může neopravitelně poškodit.
- Nepoužívejte zařízení v blízkosti zápalných kapalin nebo plynů. Při nerespektování hrozí nebezpečí požáru nebo výbuchu!
- Zařízení vypněte a vytáhněte síťový konektor ze zásuvky, pokud:
  - zařízení nepoužíváte,
  - zařízení bude ponecháno bez dozoru,
  - provádíte čištění,
  - je připojovací kabel poškozený.
- Používejte výhradně příslušenství, které dodal a doporučil výrobce.

- Nabíječka autobaterií se nesmí rozebírat ani upravovat. Zařízení smí opravovat pouze servisní technik.
- Nepoužívejte zařízení v prostředí s nebezpečím výbuchu, např. v blízkosti hořlavých kapalin, plynů nebo prachu.
- Nevystavujte zařízení teplu.
- Pokud nabíječku nepoužíváte, vždy nasadte krytky  a  na připojovací kabely  a . Tím se zabrání možnému zkratu při kontaktu s deštěm nebo stříkající vodou.





**POZOR:** Tímto způsobem předejdete nehodám a úrazům elektrickým proudem:

## Elektrická bezpečnost:

- Při přenášení nedržte zařízení za kabel. Při odpojování konektoru ze zásuvky netahejte za kabel. Chraňte kabel proti poškození vysokými teplotami, působení oleje a vedení přes ostré hrany.
- Pokud došlo k poškození kabelu, okamžitě vytáhněte konektor ze zásuvky.

## ● **Specifické bezpečnostní pokyny**

- Lehce zvýšená teplota při nabíjení není chyba, ale je naprosto normální.
- Nevystavujte nabíječku auto-baterií  vlhkosti, vysokým teplotám a ohni.
- Uchovávejte nabíječku auto-baterií  na suchém místě a chraňte ji před vlhkostí a korozí.
- Nabíječka autobaterií  nesmí během používání upadnout.

## ● **Před uvedením do provozu**

- Vyjměte všechny díly z obalu a zkontrolujte, zda zařízení nebo jednotlivé díly nevykazují nějaká poškození. Pokud tomu tak je, zařízení nepoužívejte. Obratě se na výrobce na uvedené servisní adrese. Odstraňte všechny přepravní obaly. Zkontrolujte, zda je dodávka kompletní.
- Před prací na nabíječce autobaterií  vždy vytáhněte síťový konektor ze zásuvky.
- Před připojením nabíječky věnujte pozornost návodu k použití baterie.
- U baterie pevně vestavěné ve vozidle dodržujte rovněž před-

pis výrobce vozidla. Zajistěte vozidlo, vypněte zapalování.

- Očistěte póly baterie. Dávejte pozor, aby se vaše oči nedostaly do kontaktu s nečistotami.
- Zajistěte dostatečné větrání.

**Upozornění:** Nabíječka měří okolní teplotu. Pro optimální funkci proto zajistěte, aby měla baterie stejnou teplotu jako okolí.



## ● **Uvedení do provozu**

### ● **Připojení**

#### **Upozornění:**

Vždy dodržujte předpisy výrobce vozidla nebo výrobce baterie.

Nabíjení pomocí bateriových svorek:

- Po ukončeném nabíjení a udržovacím nabíjení baterie pevně vestavěné ve vozidle odpojujte vždy nejdříve záporný připojovací kabel (černý) nabíječky od záporného pólu baterie. Záporný pól baterie je zpravidla spojený s karoserií vozidla.
- Následně odpojte kladný připojovací kabel (červený) vozidla od kladného pólu baterie.
- Spojte výstupní kabel s konektorem  s připojovacím kabelem se svorkami .
- Teprve potom připojte kladnou rychlosvorku „+“ (červená) .

nabíječky autobaterií [1] na kladný pól baterie „+“.

- Připojte zápornou rychlosvorku „-“ (černá) [21] nabíječky autobaterií na záporný pól baterie „-“.
- Zapojte síťový kabel [12] nabíječky autobaterií [1] do zásuvky.

Nabíjení pomocí ok:

- Připojovací kabel s oky [17] musí být trvale připojen k baterii.
- Odpojte baterii od vozidla. Povolte matici přípojky kladného pólu (+, červená) na baterii. Nyní zasuňte červené oko [13] pod matici, která je připevněna ke kladnému pólu baterie, a pak matici utáhněte. Dbejte na to, aby oko [13] při utahování matice nesklouzlo.
- Stejným způsobem postupujte s černým okem [14] na záporném pólu baterie.
- Potom znovu připojte baterii k vozidlu.
- Krytku připojovacího kabelu s oky [16] nasadte přes kontakty připojovacího kabelu s oky [17]. Toto musí být provedeno vždy, když se nabíječka nepoužívá, aby nedošlo ke zkratu.
- Před nabíjením odstraňte krytku [16] připojovacího kabelu s oky [17].
- Spojte výstupní kabel s konektorem [15] s připojovacím kabelem s oky [17].
- Zapojte síťový kabel [12] nabíječky autobaterií [1] do zásuvky.

## ● Odpojení

Zastavení nabíjení prostřednictvím bateriových svorek:

- Odpojte zařízení od přívodu elektrického proudu.
- Odpojte zápornou rychlosvorku „-“ (černá) [21] od záporného pólu baterie „-“.
- Odpojte kladnou rychlosvorku „+“ (červená) [19] od kladného pólu baterie „+“.
- Připojovací kabel kladného pólu vozidla opět připojte na kladný pól baterie.
- Připojovací kabel záporného pólu vozidla opět připojte na záporný pól baterie.

Zastavení nabíjení prostřednictvím ok:

- Odpojte zařízení od přívodu elektrického proudu.
- Vytáhněte konektor, který spojuje výstupní kabel s konektorem [15] s připojovacím kabelem s oky [17].
- Kontakty připojovacího kabelu s oky [17] zakryjte zavěšenou krytkou připojovacího kabelu s oky [16].

## ● Pohotovostní režim / měření napětí baterie

Po připojení k napájení je zařízení v pohotovostním režimu. Displej je v provozu. Při připojených svorkách se na displeji zobrazí napětí baterie

(indikátor napětí ).

Segmenty indikátoru stavu  jsou prázdné. Pokud je naměřené napětí nižší než 2 V, baterie se nenabíjí.

## ● Rozpoznání baterie

Pokud je připojena baterie s napětím vyšším než 2 V, proces nabíjení se zahájí po výběru nabíjecího programu. Lze nabíjet také hluboce vybité baterie, pokud nejsou vadné. Pokud je připojena baterie s napětím vyšším než 15,6 V, zobrazí se v režimu 12 V na indikátoru napětí  „Err“. Nabíjení začne v režimu 24 V.

Pokud je nabíječka připojena k baterii se špatnou polaritou, na displeji se zobrazí „POL“. Nabíjení se nezahájí.

## ● Oživení

Po rozpoznání baterie je oživení zahájeno v závislosti na stavu baterie. Pulzující proud zajišťuje, že baterie, která nebyla delší dobu používána, znovu akceptuje nabíjení.









Pokud není oživení po 10 minutách úspěšné, zobrazí se na displeji „Err“. Pokud je omylem vybrán nabíjecí program 24 V a je připojena 12V baterie, objeví se na displeji po 10 minutách „Err“.

## ● Výběr programů

### ! Upozornění:

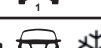
Před spuštěním nabíjecího programu musí být baterie připojena k nabíječce, jak je popsáno v kapitole „Připojení“. Průběh nabíjení je automatický. V závislosti na zvoleném programu je nabíjecí charakteristika monitorována z hlediska napětí, času a teploty.

Proces nabíjení zahrnuje diagnostický program, režim oživení a funkci udržovacího nabíjení.

	Program	max. (V)	max. (A)
1	12 V 	14,4 V	5,0 A
2	12 V 	14,7 V	5,0 A
3	12 V 	14,4 V	10,0 A
4	12 V 	14,7 V	10,0 A
5	24 V 	28,8 V	2,5 A
6	24 V 	29,4 V	2,5 A
7	24 V 	28,8 V	5,0 A
8	24 V 	29,4 V	5,0 A
9	12 V 	13,6 V	3,0 A
10	24 V 	27,2 V	1,5 A





## Program 1



**(14,4 V / 5,0 A)**

Pro nabíjení 12V baterií s kapacitou 20 až 100 Ah.

Pro volbu programu 1 stiskněte tlačítko pro výběr programu [8] jednou.

Na displeji se zobrazí symboly    [3] a  [4]. Během nabíjení bliká indikátor nabíjení [9]. Postup nabíjení (1–4 pruhy) se zobrazuje na indikátoru stavu [10]. Když je baterie plně nabitá, ukazuje indikátor stavu [10] 4 pruhy. Blikání přestane a zařízení se automaticky přepne na udržovací nabíjení. Na displeji se zobrazí: „FUL“.





## Program 2



**(14,7 V / 5,0 A)**

Pro nabíjení 12V baterií s kapacitou 20 až 100 Ah v chladných podmínkách nebo pro nabíjení AGM baterií.

Pro volbu programu 2 stiskněte tlačítko pro výběr programu [8] dvakrát.

Na displeji se zobrazí symboly    [3],  [4] a  [6]. Během nabíjení

bliká indikátor nabíjení [9]. Postup nabíjení (1–4 pruhy) se zobrazuje na indikátoru stavu [10]. Když je baterie plně nabitá, ukazuje indikátor stavu [10] 4 pruhy. Blikání přestane a zařízení se automaticky přepne na udržovací nabíjení. Na displeji se zobrazí: „FUL“.





## Program 3



**(14,4 V / 10,0 A)**

Pro nabíjení 12V baterií s kapacitou 60 až 200 Ah. Pro udržování nabití 12V baterií do 300 Ah.

Pro volbu programu 3 stiskněte tlačítko pro výběr programu [8] třikrát.

Na displeji se zobrazí symboly    [3] a  [5]. Během nabíjení bliká indikátor nabíjení [9]. Postup nabíjení (1–4 pruhy) se zobrazuje na indikátoru stavu [10]. Když je baterie plně nabitá, ukazuje indikátor stavu [10] 4 pruhy. Blikání přestane a zařízení se automaticky přepne na udržovací nabíjení. Na displeji se zobrazí: „FUL“.





## Program 4



**(14,7 V / 10,0 A)**

Pro nabíjení 12V baterií s kapacitou 60 až 200 Ah v chladných podmínkách nebo pro nabíjení AGM baterií. Pro udržování nabití 12V baterií do 300 Ah.

Pro volbu programu 4 stiskněte tlačítko pro výběr programu [8] čtyřikrát.



Na displeji se zobrazí symboly   [3],  [5] a  [6]. Během nabíjení bliká indikátor nabíjení [9]. Postup nabíjení (1–4 pruhu) se zobrazuje na indikátoru stavu [10]. Když je baterie plně nabitá, ukazuje indikátor stavu [10] 4 pruhu. Blikání přestane a zařízení se automaticky přepne na udržovací nabíjení. Na displeji se zobrazí: „FUL“.

## Program 5

   
**(28,8 V / 2,5 A)**

Pro nabíjení 24V baterií s kapacitou 20 až 50 Ah.

Pro volbu programu 5 stiskněte tlačítko pro výběr programu [8] jednou.  
Pokud je 24V baterie hluboce vybitá (pod 15,6 V), nabíječka ji rozpozná jako 12V baterii. V takovém případě musíte pro volbu programu 5 stisknout tlačítko pro výběr programu [8] pětkrát.



Na displeji se zobrazí symboly  [2] a  [4]. Během nabíjení bliká indikátor nabíjení [9]. Postup nabíjení (1–4 pruhu) se zobrazuje na indikátoru stavu [10]. Když je baterie plně nabitá, ukazuje indikátor stavu [10] 4 pruhu. Blikání přestane a zařízení se automaticky přepne na udržovací nabíjení. Na displeji se zobrazí: „FUL“.

## Program 6

    
**(29,4 V / 2,5 A)**

Pro nabíjení 24V baterií s kapacitou 20 až 50 Ah v chladných podmínkách nebo pro nabíjení AGM baterií.

Pro volbu programu 6 stiskněte tlačítko pro výběr programu [8] dvakrát.  
Pokud je 24V baterie hluboce vybitá (pod 15,6 V), nabíječka ji rozpozná jako 12V baterii. V takovém případě musíte pro volbu programu 6 stisknout tlačítko pro výběr programu [8] šestkrát.

Na displeji se zobrazí symboly  [2],  [4] a  [6]. Během nabíjení bliká indikátor nabíjení [9]. Postup nabíjení (1–4 pruhu) se zobrazuje na indikátoru stavu [10]. Když je baterie plně nabitá, ukazuje indikátor stavu [10] 4 pruhu. Blikání



přestane a zařízení se automaticky přepne na udržovací nabíjení. Na displeji se zobrazí: „FUL“.

## Program 7









**(28,8 V / 5,0 A)**

Pro nabíjení 24V baterií s kapacitou 40 až 100 Ah. Pro udržování nabití 24V baterií do 150 Ah.

Pro volbu programu 7 stiskněte tlačítko pro výběr programu  třikrát.

Pokud je 24V baterie hluboce vybitá (pod 15,6 V), nabíječka ji rozpozná jako 12V baterii. V takovém případě musíte pro volbu programu 7 stisknout tlačítko pro výběr programu  sedmkrát.

Na displeji se zobrazí symboly   a  . Během nabíjení bliká indikátor nabíjení . Postup nabíjení (1–4 pruhy) se zobrazuje na indikátoru stavu . Když je baterie plně nabitá, ukazuje indikátor stavu  4 pruhy. Blikání přestane a zařízení se automaticky přepne na udržovací nabíjení. Na displeji se zobrazí: „FUL“.

## Program 8













**(29,4 V / 5,0 A)**

Pro nabíjení 24V baterií s kapacitou 40 až 100 Ah v chladných podmínkách nebo pro nabíjení AGM baterií.

Pro udržování nabití 24V baterií do 150 Ah.

Pro volbu programu 8 stiskněte tlačítko pro výběr programu  čtyřikrát.

Pokud je 24V baterie hluboce vybitá (pod 15,6 V), nabíječka rozpozná baterii jako 12V baterii. V takovém případě musíte pro volbu programu 8 stisknout tlačítko pro výběr programu  osmkrát.

Na displeji se zobrazí symboly   a   a  . Během nabíjení bliká indikátor nabíjení . Postup nabíjení (1–4 pruhy) se zobrazuje na indikátoru stavu . Když je baterie plně nabitá, ukazuje indikátor stavu  4 pruhy. Blikání přestane a zařízení se automaticky přepne na udržovací nabíjení. Na displeji se zobrazí: „FUL“.

## Program 9



**(13,6 V / 3,0 A)**

Napájecí program 13,6 V / 3 A max.

Pro volbu programu 9 stiskněte tlačítko pro výběr programu  devětkrát.

Na displeji se zobrazí symboly  $12 \text{ V}$  [3] a  $\text{⏏}$  [7].

Pro použití jako napájení 12 V nebo pro zásobovací nabíjení během údržby, pokud je vyžadován 100% výkon baterie.

Napájecí program funguje bez časového omezení.

Pokud chcete tento program použít za účelem zásobování vozidla energií při výměně baterie, obraťte se na výrobce vozidla a přečtěte si návod k obsluze vozidla.

## Program 10

$24 \text{ V}$   $\text{⏏}$   
(27,2 V / 1,5 A)

Napájecí program 27,2 V / 1,5 A max.

Pro volbu programu 10 stiskněte tlačítko pro výběr programu [8] desetkrát.

Na displeji se zobrazí symboly  $24 \text{ V}$  [2] a  $\text{⏏}$  [7].

Pro použití jako napájení 24 V nebo pro zásobovací nabíjení během údržby, pokud je vyžadován 100% výkon baterie. Napájecí program funguje bez časového omezení. Pokud chcete tento program použít za účelem zásobování vozidla ener-

gií při výměně baterie, obraťte se na výrobce vozidla a přečtěte si návod k obsluze vozidla.

## Udržovací nabíjení

V programech 1 až 8 zařízení disponuje automatickým udržovacím nabíjením. V závislosti na poklesu napětí baterie – samovybíjením – reaguje nabíječka různým nabíjecím proudem. Baterie může zůstat připojena k nabíječce delší dobu.

## Funkce ochrany zařízení

Jakmile dojde během nabíjení k nestandardní situaci, jako je například zkrat, kritický pokles napětí, přerušovaný obvod nebo opačné připojení výstupních svorek, nabíječka [1] se vypne. Elektronika okamžitě vrátí systém do základní polohy, aby nedošlo k poškození. Pokud se zařízení během nabíjení příliš zahřívá, výstupní výkon se automaticky sníží. Zařízení se tak chrání před poškozením.

## ● Údržba a péče

- Před prováděním prací na nabíječce autobaterií [1] vždy vytáhněte síťový kabel [12] ze zásuvky.
- Zařízení je bezúdržbové. Vypněte zařízení. Kovové a umělohmotné povrchy zařízení čistěte suchým hadříkem.
- V žádném případě nepoužívejte prostředky obsahující rozpouš-

tědla nebo jiné agresivní čisticí prostředky.

## ● Pokyny k ochraně životního prostředí a likvidaci



**ELEKTRICKÉ  
NÁSTROJE  
NEVYHA-**

**ZUJTE DO DOMOVNÍHO  
ODPADU! RECYKLACE MÍSTO  
ODSTRAŇOVÁNÍ ODPADU!**

Podle evropské směrnice 2012/19/ EU se musí použité elektrospotřebiče třídít a ekologicky recyklovat. Symbol přeškrtnuté popelnice znamená, že toto zařízení nesmí být po skončení své životnosti likvidováno společně s domovním odpadem. Zařízení je třeba odevzdat na stanovených sběrných místech, v recyklačních střediscích nebo u společností zabývajících se likvidací odpadu.

Vaše vadná a vrácená zařízení zlikvidujeme zdarma. Kromě toho jsou distributoři elektrických a elektronických zařízení a distributoři potravin povinni je odebírat zpět. Lidl nabízí možnost vrácení zboží přímo na pobočkách a v marketech. Vrácení a likvidace jsou pro vás bezplatné. Při nákupu nového zařízení máte právo na bezplatné vrácení příslušného starého zařízení. Kromě toho máte možnost bezplatně vrátit (až tři) stará zařízení, které nepřesahují

25 cm v jakémkoli rozměru, bez ohledu na nákup nového zařízení. Před odevzdáním vymažte všechny osobní údaje.

Před odevzdáním vyjměte baterie nebo akumulátory, které nejsou součástí starého zařízení, a žárovky, které lze vyjmout, aniž by se zničily, a odevzdejte je do odděleného sběru.



Baterie, které obsahují škodlivé látky, jsou označeny zde uvedenými symboly, které upozorňují na zákaz likvidace spolu s komunálním odpadem. Označení převažujícího těžkého kovu: Cd = kadmium, Hg = rtuť, Pb = olovo.

Použité baterie odevzdejte do sběrný ve vašem městě nebo obci anebo je vraťte prodejci. Tím nejen splníte zákonnou povinnost, ale výrazně také přispějete k ochraně životního prostředí.



Věnujte pozornost označení jednotlivých obalových materiálů a v případě potřeby je rovněž třídte.

Obalové materiály jsou označeny zkratkami (a) a číslicemi (b), které mají následující význam: 1–7: plasty, 20–22: papír a lepenka, 80–98: kompozitní materiály.

## ● EU prohlášení o shodě

My, firma

## C. M. C. GmbH Holding

Za dokumentaci zodpovědný  
pracovník:  
Dr. Christian Weyler  
Katharina-Loth-Str. 15  
DE-66386 St. Ingbert

prohlašujeme na vlastní odpověd-  
nost, že výrobek

### Nabíječka autobaterií

rok výroby: 2023/41  
IAN: 425894\_2301  
model: ULGD 10 A1  
číslo modelu: 2601

splňuje základní bezpečnostní  
požadavky, které jsou uvedeny  
v evropských směrnících

### Směrnice o nízkém napětí 2014/35/EU

### Elektromagnetická kompatibilita

2014/30/EU

### Směrnice RoHS

2011/65/EU + 2015/863/EU

a jejich změnách.

Výše popsany předmět a prohlášení  
splňují předpisy a směrnici Evrop-  
ského parlamentu a Rady 2011/65/  
EU ze dne 8. června 2011  
o omezení používání některých  
nebezpečných látek v elektrických  
a elektronických zařízeních.  
Posouzení shody bylo provedeno na  
základě následujících harmonizova-  
ných norem:

**EN 60335-2-29:2004/A11:2018**

**EN 60335-1:2012/A2:2019**

**EN 62233:2008**

**EN 55014-1:2017**

**EN 55014-2:2015**

**EN 61000-3-2:2019**

**EN 61000-3-3:2013+A1:2019**

St. Ingbert, 1. 3. 2023

C.M.C. GmbH Holding  
Katharina-Loth-Straße 15  
66386 St. Ingbert  
Tel. +49 6894 99897-50  
Fax +49 6894 99897-29

v z. Dr. Christian Weyler  
– zajištění jakosti –

## ● Informace o záruce a servisních opravách

### Záruka společnosti C.M.C GmbH Holding

Vážená zákaznice, vážený zákazníku,  
na tento výrobek dostáváte záruku  
3 roky ode dne zakoupení.  
V případě, že se na tomto výrobku  
projevívá závada, můžete vůči  
prodejci uplatnit svá práva podle  
zákona. Tato zákonná práva nejsou  
omezena našimi záručními podmín-  
kami, které jsou uvedeny dále.

## ● Záruční podmínky

Záruční lhůta začíná datem koupě.  
Uschovejte si dobře originál dokladu  
o koupi. Budete jej potřebovat jako

doklad potvrzující koupi. Pokud se do 3 let od data zakoupení tohoto výrobku vyskytne vada materiálu nebo výrobní vada, výrobek vám – podle našeho rozhodnutí – bezplatně opravíme nebo vyměníme. Předpokladem pro poskytnutí záruky během 3leté záruční lhůty je předložení vadného výrobku a dokladu o koupi (pokladní stvrženka) a písemný popis závady s informací o tom, kdy se vyskytla.

V případě, že se na vadu vztahuje naše záruka, obdržíte zpět opravený nebo nový výrobek. Od opravy nebo výměny nezačne běžet nová záruční lhůta.

## ● **Záruční lhůta a zákonné nároky na odstranění vad**

Záručním plněním se záruční lhůta neprodlužuje. To platí i pro vyměněné a opravené díly. Eventuální poškození a vady existující již v okamžiku zakoupení je nutné nahlásit okamžitě po vybalení.

Opravy, jejichž potřeba vznikne po uplynutí záruční doby, se hradí.

## ● **Rozsah záruky**

Přístroj byl pečlivě vyroben v souladu s přísnými požadavky na kvalitu a před expedicí byl svědomitě odzkoušen.

Záruka se vztahuje na materiálové

a výrobní vady. Tato záruka neplatí pro díly výrobku, které podléhají běžnému opotřebením, a tedy mohou být považovány za spotřební díly. Dále se nevztahuje ani na poškození křehkých dílů, jako např. spínačů, akumulátorů a dílů ze skla. Záruka pozbývá platnosti, jestliže je poškozený výrobek nadále používán nebo je používán nebo udržován nepřiměřeným způsobem. K odbornému používání výrobku je zapotřebí přesně dodržovat pokyny uvedené v originálním návodu k provozu. Je bezpodmínečně nutné vyhnout se účelům použití a jednáním, která se v návodu k obsluze nedoporučují, nebo před kterými návod k obsluze varuje.

Tento výrobek je určený pouze k soukromému použití, nikoliv ke komerčním účelům. Záruka zaniká v případě zneužití a neodborné manipulace, použití násilí nebo v případě zásahů neprováděných naším autorizovaným servisem.

## ● **Postup při záruční reklamaci**

Pro zajištění rychlého zpracování vašeho případu se řiďte následujícími pokyny:

Pro případ dalších dotazů si laskavě připravte doklad o koupi a číslo výrobku (např. IAN) jako doklad o zakoupení spotřebiče. Číslo

výrobku naleznete na typovém štítku, rytině, na titulním stránce návodu (vlevo dole) nebo na nálepce na zadní nebo spodní straně. V případě výskytu funkčních nebo jiných vad kontaktujte nejdříve telefonicky nebo e-mailem níže uvedené servisní oddělení.

Vadný výrobek pak můžete bezplatně zaslat spolu s dokladem o koupi (pokladní stvrzenkou), popisem závady a informací o tom, kdy se vada vyskytla, na adresu servisu, kterou vám sdělí servisní oddělení.

### ⚠ **Upozornění:**

Ze stránek na webovém adresě [www.lidl-service.com](http://www.lidl-service.com) si můžete stáhnout tento návod i mnoho dalších příruček, produktových videí a software.

Pomocí tohoto QR kódu můžete přejít přímo na servisní stránku společnosti Lidl ([www.lidl-service.com](http://www.lidl-service.com)) a po zadání čísla výrobku (IAN) 425894 otevřít návod k použití.



## **Naše kontaktní údaje:**

### **CZ**

Název: Bohemian Dragomans  
Internetová adresa: [www.cmc-creative.de](http://www.cmc-creative.de)  
E-mail: [info@bohemian-dragomans.com](mailto:info@bohemian-dragomans.com)  
Telefon: 00420 608 600485  
Sídlo: Německo

## **IAN 425894\_2301**

Dovolujeme si upozornit, že následující adresa není adresou servisní opravny. Kontaktujte nejprve výše uvedené servisní středisko.

### **Adresa:**

#### **C. M. C. GmbH Holding**

Katharina-Loth-Str. 15  
DE-66386 St. Ingbert  
NĚMECKO

### **Objednávka náhradních dílů:**

[www.ersatzteile.cmc-creative.de](http://www.ersatzteile.cmc-creative.de)

<b>Tabela użytych piktogramów</b> .....	Strona	120
<b>Wprowadzenie</b> .....	Strona	121
Użytkowanie zgodne z przeznaczeniem .....	Strona	121
Zakres dostawy .....	Strona	122
Wyposażenie .....	Strona	122
Dane techniczne.....	Strona	123
Charakterystyka ładowania .....	Strona	124
<b>Wskazówki dotyczące bezpieczeństwa</b> .....	Strona	124
<b>Szczegółowe wskazówki bezpieczeństwa</b> .....	Strona	131
<b>Przed uruchomieniem</b> .....	Strona	131
<b>Uruchamianie</b> .....	Strona	131
Podłączenie .....	Strona	131
Odłączenie .....	Strona	133
Tryb gotowości / pomiar napięcia akumulatora .....	Strona	133
Identyfikacja akumulatora .....	Strona	133
Regeneracja .....	Strona	134
Wybór programów.....	Strona	134
<b>Konserwacja i pielęgnacja</b> .....	Strona	139
<b>Wskazówki dotyczące ochrony</b>		
<b>środowiska i informacje na temat utylizacji</b> .....	Strona	139
<b>Deklaracja zgodności UE</b> .....	Strona	140
<b>Wskazówki dotyczące gwarancji i serwisu</b> .....	Strona	141
Warunki gwarancji.....	Strona	141
Okres gwarancji i ustawowe roszczenia z tytułu braków .....	Strona	142
Zakres gwarancji.....	Strona	142
Przebieg zgłoszenia gwarancyjnego .....	Strona	142

## Tabela użytych piktogramów





























	<p>Przed użyciem należy uważnie przeczytać całą instrukcję obsługi tego produktu.</p>	<p>220 – 240 V~ 50 Hz – 60 Hz</p>	<p>Napięcie przemienne 220–240 V o częstotliwości 50 Hz – 60 Hz</p>
	<p><b>WSKAZÓWKA:</b> Ten symbol wskazuje dodatkowe informacje i objaśnienia dotyczące produktu i jego użytkowania.</p>		<p>Przeostroga! Możliwe niebezpieczeństwa!</p>
			<p>Przeostroga! Niebezpieczeństwo wybuchu!</p>
	<p>Zgodnie z prawem tak oznakowane urządzenia powinny być zbierane oddzielnie od niesortowanych odpadów komunalnych. Zabrania się ich utylizacji razem z odpadami komunalnymi.</p>		<p>Przeostroga! Niebezpieczeństwo porażenia prądem elektrycznym!</p>
		<p>IP54</p>	<p>Zabezpieczenie przed pyłem w szkodliwej ilości i przed przyskającą wodą</p>
<p>T3.15A</p> 	<p>Bezpiecznik wewnętrzny</p>		<p>Nie utylizować urządzeń elektrycznych razem z odpadami z gospodarstw domowych!</p>
	<p>Do stosowania wyłącznie w zamkniętych, wentylowanych pomieszczeniach!</p>		<p>Opakowanie i urządzenie należy utylizować zgodnie z przepisami o ochronie środowiska naturalnego!</p>
	<p>Materiał opakowania – inne tektury</p>		<p>Wykonano z materiału pochodzącego z recyklingu</p>
	<p>Prąd ładowania 5 A (w trybie 12 V) Prąd ładowania 2,5 A (w trybie 24 V)</p>		<p>Prąd ładowania 10 A (w trybie 12 V) Prąd ładowania 5 A (w trybie 24 V)</p>



Tabela użytych piktogramów			
	Prąd ładowania 5 A (w trybie 12 V) Prąd ładowania 2,5 A (w trybie 24 V)		Prąd ładowania 10 A (w trybie 12 V) Prąd ładowania 5 A (w trybie 24 V)
	Produkt odpowiedni do ładowania akumulatorów 12 V		Produkt odpowiedni do ładowania akumulatorów 24 V
	Prąd stały		Klasa ochrony II
12 V	Tryb 12 V (program 1, 2, 3, 4 i 9)	24 V	Tryb 24 V (program 5, 6, 7, 8 i 10)
	Odtąć od sieci przed zamknięciem lub otwarciem połączeń z akumulatorem.		Zapewnić odpowiednią wentylację podczas ładowania!
	Najpierw podłączyć akumulator, a następnie podłączyć do sieci!		Chronić połączenia elektryczne przed deszczem!
	Unikać płomieni i iskier!		Nie palić!
	Tryb zima – AGM (program 2, 4, 6 i 8)		Program zasilania (program 9 i 10)

## PROSTOWNIK DO AKUMULATORÓW SAMOCHODOWYCH ULGD 10 A1

### ● Wprowadzenie

Gratulujemy! Zdecydowali się Państwo na zakup wysokiej jakości produktu naszej firmy. Przed pierwszym uruchomieniem należy zapoznać się z produktem. W tym celu należy uważnie przeczytać niniej-

szą instrukcję obsługi i wskazówki dotyczące bezpieczeństwa.

### PRZECHOWYWAĆ POZA ZASIĘGIEM DZIECI!

### ● Użytkowanie zgodne z przeznaczeniem

Ultimate Speed ULGD 10 A1 to wielostopniowy prostownik do akumulatorów samochodowych,

która służy do naładowania i ładowania konserwacyjnego akumulatorów ołowiowych 12 V (6 ogniwa) lub 24 V (2 × 6 ogniwa) z roztworem elektrolitu (WET), akumulatorów z chłonnymi matami z elektrolitem (AGM), akumulatorów żelowe (GEL) lub akumulatorów wapniowych. Urządzenie nie jest odpowiednie do ładowania akumulatorów litowo-jonowych!

Ponadto (w zależności od typu) możliwa jest regeneracja rozładowanych akumulatorów. Prostownik do akumulatorów samochodowych zawiera układ ochronny zapobiegający powstawaniu iskier i przegrzaniu. Zachować niniejszą instrukcję.

Program zasilania umożliwia wymianę akumulatora samochodowego bez rozłączania zasilania. W razie przekazywania produktu innym osobom należy dołączyć również wszystkie dokumenty. Wszelkie użycie niezgodne z przeznaczeniem jest zabronione i potencjalnie niebezpieczne. Szkody spowodowane nieprzestrzeganiem instrukcji lub użyciem niezgodnym z przeznaczeniem nie są objęte gwarancją i nie należą do zakresu odpowiedzialności producenta. Urządzenie nie jest przeznaczone do użytku komercyjnego, a wyłącznie do użytku w pomieszczeniach. W przypadku użytku komercyjnego gwarancja wygasa. Uruchomienie tylko przez poinstruowane osoby.

## ❗ Wskazówka:

Prostownik do akumulatorów samochodowych nie może być stosowany do ładowania pojazdów elektrycznych ze zintegrowanym akumulatorem.

## ❗ Wskazówka:

Nie jest możliwe uruchomienie zewnętrzne akumulatorów 12 V lub 24 V.





## ● Zakres dostawy

- 1 Prostownik do akumulatorów samochodowych
- 1 Instrukcja obsługi
- 1 Kabel połączeniowy z zaciskami
- 1 Kabel połączeniowy z zaczeпами

## ● Wyposażenie

Patrz rys. A, B:

Bezpośrednio po otwarciu opakowania należy zawsze sprawdzić, czy dostarczono wszystkie komponenty wchodzące w zakres dostawy i czy prostownik do akumulatorów jest w nienagannym stanie. Nie używać urządzenia, jeśli jest uszkodzone.



1	Prostownik do akumulatorów samochodowych
2	24 V, tryb 24 V (program 5, 6, 7, 8 i 10)
3	12 V, tryb 12 V (program 1, 2, 3, 4 i 9)
4	 prąd ładowania 5 A (w trybie 12 V) prąd ładowania 2,5 A (w trybie 24 V)
5	 prąd ładowania 10 A (w trybie 12 V) prąd ładowania 5 A (w trybie 24 V)
6	 tryb zima – AGM (program 2, 4, 6 i 8)
7	 Program zasilania (program 9 i 10)
8	Przycisk wyboru programu
9	Wskaźnik ładowania
10	Wskaźnik stanu
11	Wskaźnik napięcia
12	Przewód sieciowy
13	Zaczep czerwony (biegun dodatni)
14	Zaczep czarny (biegun ujemny)
15	Kabel wyjściowy z wtyczką

16	Ośłona kabla połączeniowego z zaczeпами
17	Kabel połączeniowy z zaczeпами
18	Kabel połączeniowy z zaciskami
19	Zacisk przyłączeniowy bieguna dodatniego (czerwony)
20	Ośłona kabla połączeniowego z zaciskami
21	Zacisk przyłączeniowy bieguna ujemnego (czarny)

### ❗ Wskazówka:

Pojęcia „produkt” lub „urządzenie” stosowane w dalszej części tekstu dotyczą prostownika do akumulatorów samochodowych, wymienionego w niniejszej instrukcji obsługi.

### ● Dane techniczne

Model:	ULGD 10 A1
Napięcie znamionowe:	220–240 V~ 50 Hz – 60 Hz
Znamionowy prąd wejściowy:	2,0 A
Znamionowe napięcie wyjściowe stałe:	12 V  / 24 V 
Znamionowy wyjściowy prąd stały przy 12 V:	10,0 A / 5,0 A

Znamionowy wyjściowy prąd stały przy 24 V:	5,0 A / 2,5 A
Temperatura otoczenia:	od -20°C do 50°C
Stopień ochrony obudowy:	IP 54
Klasa ochrony:	II (podwójna izolacja)
Typy akumulatorów:	akumulator ołowiowo-kwasowy 12 V 20 Ah – 300 Ah  akumulator ołowiowo-kwasowy 24 V 20 Ah – 150 Ah

## ● Charakterystyka ładowania

Patrz rys. C:

①	Zabezpieczenie przed odwrotną biegunowością / diagnostyka akumulatora
②	Ładowanie impulsowe / przywrócenie (odsierczanie)
③	Ładowanie główne
④	Ładowanie delikatne do 80%
⑤	Ładowanie uzupełniające do 100% (absorpcja)

⑥	Nadzór akumulatora
⑦	Utrzymanie ładowania

Producent może dokonywać zmian technicznych i optycznych w ramach prac rozwojowych nad produktem bez uprzedzenia. Nie ponosimy zatem odpowiedzialności za jakiegokolwiek wymiary, wskazówki ani informacje zawarte w niniejszej instrukcji. W związku z tym nie można dochodzić roszczeń związanych z informacjami zawartymi w instrukcji obsługi.

## ● Wskazówki dotyczące bezpieczeństwa

**⚠ PRZED UŻYCIEM NALEŻY UWAŻNIE PRZECZYTAĆ INSTRUKCJĘ OBSŁUGI. JEST ONA CZĘŚCIĄ SKŁADOWĄ URZĄDZENIA I MUSI BYĆ DOSTĘPNA W KAŻDEJ CHWILI!**

**PRZECHOWYWAĆ POZA ZASIĘGIEM DZIECI!**

- Prostownik jest przeznaczony wyłącznie do eksploatacji wewnątrz pomieszczeń!

## ■ **NIEBEZPIECZEŃSTWO!**

Unikać niebezpieczeństwa utraty życia lub zranienia na skutek niewłaściwego użytkowania!

## ■ **PRZESTROGA!**

Nie eksploatować urządzenia z uszkodzonym przewodem, przewodem sieciowym lub wtyczką sieciową. Uszkodzone przewody sieciowe stwarzają śmiertelne niebezpieczeństwo porażenia prądem elektrycznym.

- W razie uszkodzenia przewodu sieciowego jego naprawę należy powierzać wyłącznie autoryzowanemu i przeszkolonemu personelowi fachowemu! W razie konieczności wykonania naprawy należy skontaktować się z punktem serwisowym dla danego kraju!

## ■ **NIEBEZPIECZEŃSTWO PORAŻENIA PRĄDEM ELEKTRYCZNYM!**

W przypadku akumulatora trwale zamontowanego w pojeździe należy się upewnić, że pojazd jest wyłączony. Wyłączyć zapłon i ustawić pojazd na pozycji postojowej, z zaciągniętym hamulcem postojowym (np. samochód osobowy) lub zacumowaną linią (np. łódź)!

## ■ **NIEBEZPIECZEŃSTWO PORAŻENIA PRĄDEM ELEKTRYCZNYM!**

Przed usunięciem zacisków przyłączeniowych akumulatora należy odłączyć prostownik do akumulatorów samochodowych od sieci elektrycznej.

- Najpierw należy podłączyć zacisk przyłączeniowy, który nie jest podłączony do karoserii.
- Drugi zacisk przyłączeniowy podłączyć do karoserii z dala od akumulatora i przewodu paliwowego.
- Dopiero później podłączyć prostownik do akumulatorów samochodowych do sieci zasilającej.
- Po zakończeniu ładowania odłączyć prostownik do akumulatorów samochodowych od sieci zasilającej.
- Dopiero później usunąć zacisk przyłączeniowy z karoserii. Następnie usunąć zacisk przyłączeniowy z akumulatora.

## ■ **NIEBEZPIECZEŃSTWO PORAŻENIA PRĄDEM ELEKTRYCZNYM!**

Przewody przyłączeniowe biegunów („-” i „+”) należy chwytać wyłącznie w izolowanym obszarze!

- **⚠ NIEBEZPIECZEŃSTWO PORAŻENIA PRĄDEM ELEKTRYCZNYM!**

Podłączenie do akumulatora i do gniazdka wtykowego zasilania sieciowego należy wykonać przy pełnej ochronie przed wilgocią.

- **⚠ NIEBEZPIECZEŃSTWO PORAŻENIA PRĄDEM ELEKTRYCZNYM!**

Czynności związane z montażem, konserwacją i pielęgnacją prostownika do akumulatorów samochodowych należy wykonywać tylko po odłączeniu zasilania sieciowego!

- **⚠ NIEBEZPIECZEŃSTWO PORAŻENIA PRĄDEM ELEKTRYCZNYM!**

W przypadku akumulatora podłączonego na stałe w pojeździe po zakończeniu procesu ładowania należy najpierw odłączyć przewód przyłączeniowy ujemnego bieguna prostownika do akumulatorów samochodowych od ujemnego bieguna akumulatora.

- Nie pozostawiać dzieci z prostownikiem do akumulatorów samochodowych bez nadzoru.
- Dzieci nie potrafią ocenić

zagrożeń występujących podczas obchodzenia się z urządzeniami elektrycznymi.

Dzieci muszą pozostawać pod nadzorem, aby zagwarantować, że nie będą używały urządzenia do zabawy.

- **⚠ NIEBEZPIECZEŃSTWO WYBUCHU!**

Należy zabezpieczyć się przed silnie wybuchową reakcją gazu piorunującego. W czasie procesu ładowania i ładowania konserwacyjnego z akumulatora może wydostawać się wodór w stanie gazowym. Mieszanina piorunująca jest potencjalnie wybuchowym połączeniem wodoru w stanie gazowym i tlenu. W przypadku zetknięcia z otwartym ogniem (płomień, żar lub iskry) następuje tak zwana reakcja mieszaniny piorunującej. Proces ładowania i ładowania konserwacyjnego należy realizować w dobrze wentylowanym pomieszczeniu zabezpieczonym przed wpływem warunków atmosferycznych. Należy się upewnić, że podczas procesu ładowania i ładowania konserwacyjnego nie występuje otwarty ogień (płomień, żar lub iskry)!

## ■ **NIEBEZPIECZEŃSTWO WYBUCHU I POŻARU!**

Należy się upewnić, że substancje wybuchowe lub zapalne, np. benzyna lub rozpuszczalnik, nie mogą zostać zapalone przy użytkowaniu prostownika do akumulatorów samochodowych!

## ■ **WYBUCHOWE GAZY!**

Unikać płomieni i iskieł!

- W czasie ładowania zadbać o wystarczającą wentylację.
- Na czas procesu ładowania ustawić akumulator na dobrze wentylowanej powierzchni. W przeciwnym razie może dojść do uszkodzenia urządzenia.

## ■ **NIEBEZPIECZEŃSTWO WYBUCHU!**

Należy się upewnić, że przewód przyłączeniowy bieguna dodatniego nie ma kontaktu z przewodem paliwa (np. przewodem benzyny)!

## ■ **NIEBEZPIECZEŃSTWO POPARZENIA CHEMICZNEGO!**

Chronić oczy i skórę przed oparzeniem chemicznym przez kwas (kwas siarkowy) w przypadku zetknięcia z akumulatorem.

- Używać: odpornych na działanie kwasów okularów

ochronnych, odzieży i rękawic. W przypadku kontaktu kwasu siarkowego z oczami lub skórą należy splukać odpowiedni obszar ciała dużą ilością bieżącej, czystej wody i natychmiast udać się do lekarza!

- Unikać zwarcia elektrycznego podczas podłączania prostownika do akumulatorów samochodowych do akumulatora. Przewód przyłączeniowy bieguna ujemnego podłączać wyłącznie do ujemnego bieguna akumulatora bądź do karoserii. Przewód przyłączeniowy bieguna dodatniego podłączać wyłącznie do dodatniego bieguna akumulatora.
- Przed podłączeniem prądu sieciowego upewnić się, że prąd sieciowy zgodnie z przepisami ma 230 V ~ 50 Hz i jest wyposażony w bezpiecznik 16 A i wyłącznik różnicowoprądowy! W przeciwnym razie może dojść do uszkodzenia urządzenia.
- Nie narażać prostownika do akumulatorów samochodowych na bliskość ognia, gorąca i długo utrzymującego się oddziaływania temperatury powyżej 50°C! W wyższych temperaturach automatycznie

obniża się moc wyjściowa prostownika do akumulatorów samochodowych.

- Używać prostownika do akumulatorów samochodowych tylko z dostarczonymi częściami oryginalnymi!
- Nie przykrywać prostownika do akumulatorów samochodowych żadnymi przedmiotami! W przeciwnym razie może dojść do uszkodzenia urządzenia.
- Chronić powierzchnie styków elektrycznych akumulatora przed zwarcie!
- Prostowniki do akumulatorów samochodowych mogą być używane wyłącznie do ładowania (w tym konserwacyjnego) nieuszkodzonych akumulatorów ołowiowych 12 V / 24 V (z roztworem elektrolitu lub elektrolitem żelowym)! W przeciwnym razie może dojść do uszkodzenia mienia.
- Nie używać prostownika do akumulatorów samochodowych do ładowania (w tym konserwacyjnego) akumulatorów nienadających się do powtórnego ładowania. W przeciwnym razie może dojść do uszkodzenia mienia.
- Nie używać prostownika do akumulatorów samocho-

wych do ładowania (w tym konserwacyjnego) akumulatora, który jest uszkodzony lub zamarznięty! W przeciwnym razie może dojść do uszkodzenia mienia.

- Przed podłączeniem prostownika do akumulatorów samochodowych należy zapoznać się z oryginalną instrukcją eksploatacji akumulatora, aby uzyskać informacje na temat jego konserwacji! W przeciwnym razie istnieje niebezpieczeństwo odniesienia obrażeń i/lub uszkodzenia urządzenia.
- Przed podłączeniem prostownika do akumulatorów samochodowych do akumulatora, który jest na stałe podłączony w pojeździe, należy zapoznać się z oryginalną instrukcją eksploatacji pojazdu, aby uzyskać informacje na temat konserwacji i przestrzegania bezpieczeństwa! W przeciwnym razie istnieje niebezpieczeństwo odniesienia obrażeń i/lub wystąpienia szkód materialnych.
- Jeśli prostownik do akumulatorów samochodowych jest nieużywany, należy go odłączyć od zasilania sieciowego (również ze względu na ochronę środowiska)! Należy



pamiętać o tym, że również w trybie gotowości zużywa on energię elektryczną.

Należy zachować skupienie i zawsze zwracać uwagę na wykonywane czynności. Postępować rozsądnie i nie uruchamiać prostownika do akumulatorów samochodowych w razie braku koncentracji lub złego samopoczucia.

Bezpieczeństwo osób:

- Dzieci w wieku powyżej 8 lat oraz osoby o ograniczonych możliwościach fizycznych, umysłowych lub sensorycznych bądź niemające odpowiedniego doświadczenia i wiedzy mogą korzystać z tego urządzenia, o ile będą nadzorowane lub zostały przeszkolone w zakresie bezpiecznego korzystania z urządzenia i rozumieją wynikające z tego zagrożenia. Dzieciom nie wolno bawić się urządzeniem. Czyszczenie i konserwacja przeprowadzane przez użytkownika nie mogą być wykonywane przez dzieci bez nadzoru.
- Dzieci muszą pozostawać pod nadzorem, aby zagwarantować, że nie będą używały urządzenia do zabawy.

- Urządzenie należy trzymać z dala od ludzi – w szczególności dzieci – i zwierząt domowych.
- W obszarze roboczym użytkownik jest odpowiedzialny wobec osób trzecich za szkody powstałe w wyniku korzystania z urządzenia.
- Nie dopuścić, aby urządzenie ładowało się bez nadzoru.
- Urządzenie należy przechowywać w suchym, niedostępnym dla dzieci miejscu.



W ten sposób można uniknąć uszkodzenia urządzenia oraz ewentualnych związanych z tym obrażeń:





### **Korzystanie z urządzenia:**

- Przed uruchomieniem urządzenia należy je sprawdzić pod kątem uszkodzeń. Wolno z niego korzystać wyłącznie pod warunkiem, że jest ono w nienagannym stanie.
- Wtyczki i zaciski sieciowe nie mogą się zamoczyć. Urządzenia nie należy narażać na działanie deszczu

ani wilgoci. Nie wolno dopuścić do kontaktu urządzenia z wodą ani zanurzać go w wodzie. Istnieje niebezpieczeństwo porażenia prądem elektrycznym!

- W przypadku wysokich temperatur nie należy zostawiać urządzenia w samochodzie. Urządzenie mogłoby ulec nieodwracalnemu uszkodzeniu.
- Nie należy eksploatować urządzenia w pobliżu palnych cieczy lub gazów. W przypadku nieprzestrzegania środków ostrożności istnieje ryzyko pożaru lub wybuchu!
- Wyłączyć urządzenie i wyciągnąć wtyczkę z gniazdka zapalniczki samochodowej:
  - gdy urządzenie nie jest używane;
  - gdy urządzenie pozostaje bez nadzoru;
  - podczas prac związanych z czyszczeniem;
  - gdy kabel przyłączeniowy jest uszkodzony.
- Korzystać wyłącznie z akcesoriów dostarczanych i polecanych przez producenta.
- Nie demontować ani nie zmieniać prostownika do

akumulatorów samochodowych. Urządzenie może być naprawiane tylko przez technika konserwacji.

- Z urządzenia nie wolno korzystać w przestrzeniach zagrożonych wybuchem, np. w pobliżu łatwopalnych cieczy, gazów lub pyłów.
- Urządzenie należy trzymać z dala od ciepła.
- Jeżeli ładowarka nie jest używana, należy zawsze założyć osłony  i  na kable połączeniowe  i . Zapobiega to możliwemu zwarciu w razie kontaktu z wodą deszczową lub pryskającą.



## **PRZESTROGA:**

Przestrzegając następujących wskazówek, można uniknąć wypadków i obrażeń ciała spowodowanych porażeniem prądem elektrycznym:

## **Bezpieczeństwo elektryczne:**

- Nie nosić urządzenia za kabel. Nie ciągnąć za kabel, aby wyciągnąć wtyczkę z gniazdka. Kabel należy zabezpieczyć przed ciepłem, olejem i ostrymi krawędziami.

- W przypadku uszkodzenia kabla należy natychmiast wyciągnąć wtyczkę z gniazda.

## ● Szczegółowe wskazówki bezpieczeństwa

- Lekko podwyższona temperatura podczas ładowania nie świadczy o usterce, lecz jest całkowicie normalnym zjawiskiem.
- Prostownik do akumulatorów samochodowych [1] trzymać z dala od wilgoci, wysokich temperatur oraz ognia.
- Przechowywać prostownik do akumulatorów samochodowych [1] w suchym miejscu i chronić go przed wilgocią i korozją.
- Nie dopuszczać do upadku prostownika do akumulatorów samochodowych [1] w trakcie użytkowania.

## ● Przed uruchomieniem

- Wyjąć wszystkie części z opakowania i sprawdzić, czy urządzenie lub poszczególne części nie są uszkodzone. Jeżeli tak jest, nie należy używać urządzenia. Zwrócić się do producenta na podany adres serwisu. Zdjąć opa-

kowania transportowe. Sprawdzić, czy dostawa jest kompletna.

- Przed rozpoczęciem prac przy prostowniku do akumulatorów samochodowych [1] należy zawsze wyciągnąć przewód sieciowy z gniazdka wtykowego.
- Przed podłączeniem prostownika należy zapoznać się z instrukcją obsługi akumulatora.
- Ponadto należy przestrzegać przepisów producenta pojazdu, w którym akumulator jest na stałe podłączony do pojazdu. Zabezpieczyć samochód, wyłączyć zapłon.
- Należy wyczyścić bieguny akumulatora. Należy przy tym uważać, aby do oczu nie przedostały się zanieczyszczenia.
- Zapewnić odpowiednią wentylację.

**Wskazówka:** Temperatura otoczenia jest mierzona w prostowniku. W związku z tym dla zapewnienia optymalnego działania należy się upewnić, że akumulator ma taką samą temperaturę jak otoczenie.

## ● Uruchamianie

### ● Podłączenie

#### ⓘ Wskazówka:

Zawsze przestrzegać instrukcji producenta pojazdu lub producenta akumulatora.

## Ładowanie przez zaciski akumulatora:

- W przypadku akumulatora podłączonego na stałe w pojeździe przed rozpoczęciem procesu ładowania (w tym konserwacyjnego) należy najpierw od ujemnego bieguna akumulatora odłączyć przewód przyłączeniowy ujemnego bieguna pojazdu (czarny). Ujemny biegun akumulatora jest połączony z reguły z karoserią pojazdu.
- Następnie odłączyć przewód przyłączeniowy dodatniego bieguna pojazdu (czerwony) od dodatniego bieguna akumulatora.
- Połączyć kabel wyjściowy z wtyczką **15** z kablem połączeniowym z zaciskami **18**.
- Dopiero wówczas można podłączyć krokodylkowy zacisk przyłączeniowy „+” prostownika do akumulatorów samochodowych (czerwony) **19** do dodatniego bieguna **1** akumulatora.
- Podłączyć krokodylkowy zacisk przyłączeniowy „-” (czarny) **21** do ujemnego bieguna akumulatora.
- Podłączyć przewód sieciowy **12** prostownika do akumulatorów samochodowych **1** do gniazdka wtykowego.

## Ładowanie przez zaczepy:



- Kabel połączeniowy z zacze-  
pami **17** musi być na stałe połą-  
czony z akumulatorem.
- Należy odpiąć akumulator od  
pojazdu. Następnie poluzować  
nakrętkę bieguna dodatniego  
(+, czerwony) akumulatora. Teraz  
należy wsunąć czerwony zaczep  
**13** pod nakrętkę, która jest  
przymocowana do bieguna  
dodatniego akumulatora,  
a następnie dokręcić ponownie  
nakrętkę. Należy się upewnić,  
że zaczep **13** nie ślizga się  
podczas dokręcania nakrętki.
- Następnie należy postąpić tak  
samo z czarnym zaczepem **14**  
na biegunie ujemnym akumula-  
tora.
- Następnie należy ponownie pod-  
łączyć akumulator do pojazdu.
- Założyć osłonę kabla połącze-  
niowego z zaczepami **16** na styki  
kabla połączeniowego z zacze-  
pami **17**. Należy to robić  
zawsze, gdy ładowarka nie jest  
używana, aby nie dopuścić do  
zwarcia.
- Zdjąć osłonę **16** kabla połącze-  
niowego z zaczepami **17** przed  
rozpoczęciem ładowania.
- Połączyć kabel wyjściowy  
z wtyczką **15** z kablem połącze-  
niowym z zaczepami **17**.
- Podłączyć przewód sieciowy **12**  
prostownika do akumulatorów

samochodowych  do gniazdka wtykowego.



dołączonej osłony kabla połączeniowego z zaczepekami .

## ● Odłączenie



Zatrzymanie ładowania przez zaciski akumulatora:

- Odłączyć urządzenie od zasilania sieciowego.
- Zdjąć krokodylkowy zacisk przyłączeniowy „-” (czarny)  z ujemnego bieguna akumulatora.
- Zdjąć krokodylkowy zacisk przyłączeniowy „+” (czerwony)  z dodatniego bieguna akumulatora.
- Podłączyć przewód przyłączeniowy dodatniego bieguna pojazdu do dodatniego bieguna akumulatora.
- Podłączyć przewód przyłączeniowy ujemnego bieguna pojazdu do ujemnego bieguna akumulatora.

Zatrzymanie ładowania przez zaczepek:

- Odłączyć urządzenie od zasilania sieciowego.
- Wyciągnąć wtyczkę łączącą kabel wyjściowy z wtyczką  z kablem połączeniowym z zaczepekami .
- Zasłonić styki kabla połączeniowego z zaczepekami  za pomocą

## ● Tryb gotowości / pomiar napięcia akumulatora

Po podłączeniu do źródła zasilania urządzenie znajduje się w trybie gotowości (stand-by). Wyświetlacz działa. Po podłączeniu zacisków przyłączeniowych napięcie akumulatora jest wyświetlane na wyświetlaczu (wskaźnik napięcia ). Segmenty wskaźnika stanu  są puste. Jeśli zmierzone napięcie wynosi poniżej 2 V, akumulator nie zostanie naładowany.

## ● Identyfikacja akumulatora

Jeżeli akumulator jest podłączony z napięciem powyżej 2 V, proces ładowania rozpoczyna się po wybraniu programu ładowania. Można ładować również akumulatory głęboko rozładowane, jeżeli nie są uszkodzone.

Jeżeli akumulator jest podłączony do napięcia powyżej 15,6 V, w trybie 12 V na wskaźniku napięcia pojawi się  „Err”. W trybie 24 V rozpoczyna się proces ładowania.

Jeżeli ładowarka zostanie podłączona do akumulatora z niewłaściwymi biegunami, na wyświetlaczu

pojawi się „POL”. Proces ładowania nie rozpocznie się.

## ● Regeneracja











Na podstawie identyfikacji akumulatora w zależności od jego stanu rozpoczyna się przywracanie. Prąd impulsowy zapewnia, że bateria, która nie była używana przez dłuższy czas, ponownie zaczyna być ładowana.

Jeżeli przywracanie nie zakończy się powodzeniem po 10 minutach, na wyświetlaczu pojawi się „Err”. Jeżeli przypadkowo zostanie wybrany program ładowania 24 V i podłączony zostanie akumulator 12 V, na wyświetlaczu po 10 minutach pojawi się „Err”.

## ● Wybór programów

### ❗ Wskazówka:

Przed wykonaniem programu ładowania należy połączyć akumulator z ładowarką zgodnie z opisem w punkcie „Podłączenie”. Ładowanie postępuje automatycznie. W zależności od wybranego programu charakterystyka ładowania jest monitorowana pod kątem napięcia, czasu i temperatury. Proces ładowania obejmuje program diagnostyki, tryb przywracania oraz funkcję ładowania konserwacyjnego.

Program		maks. (V)	maks. (A)
1	12 V 	14,4 V	5,0 A
2	12 V  ❄️	14,7 V	5,0 A
3	12 V 	14,4 V	10,0 A
4	12 V  ❄️	14,7 V	10,0 A
5	24 V 	28,8 V	2,5 A
6	24 V  ❄️	29,4 V	2,5 A
7	24 V 	28,8 V	5,0 A
8	24 V  ❄️	29,4 V	5,0 A
9	12 V 	13,6 V	3,0 A
10	24 V 	27,2 V	1,5 A



### Program 1

12 V   
**(14,4 V / 5,0 A)**

Do ładowania akumulatorów 12 V o pojemności od 20 Ah do 100 Ah.

Nacisnąć raz przycisk wyboru programu [8], aby wybrać program 1.

Symbole 12 V [3] i  [4] są wyświetlane na wyświetlaczu. W trakcie ładowania miga wskaźnik ładowania [9]. Postęp ładowania







(pasek 1–4) jest wyświetlany nad wskazaniem stanu . Gdy akumulator jest w pełni naładowany, wskaźnik stanu pokazuje  4 paski. Miganie ustaje, a urządzenie automatycznie przełącza się na ładowanie konserwacyjne. Na wyświetlaczu pojawia się „FUL”.

## Program 2

    
**(14,7 V / 5,0 A)**

Do ładowania akumulatorów 12 V o pojemności od 20 Ah do 100 Ah w niskich temperaturach lub do ładowania akumulatorów AGM.

Nacisnąć przycisk wyboru programu  dwa razy, aby wybrać program 2.





Symbole    są wyświetlane na wyświetlaczu. W trakcie ładowania miga wskaźnik ładowania . Postęp ładowania (pasek 1–4) jest wyświetlany nad wskazaniem stanu . Gdy akumulator jest w pełni naładowany, wskaźnik stanu pokazuje  4 paski. Miganie ustaje, a urządzenie automatycznie przełącza się na ładowanie konserwacyjne. Na wyświetlaczu pojawia się „FUL”.

## Program 3

   
**(14,4 V / 10,0 A)**

Do ładowania akumulatorów 12 V o pojemności od 60 Ah do 200 Ah. Do ładowania konserwacyjnego akumulatorów 12 V do 300 Ah.

Nacisnąć przycisk wyboru programu  trzy razy, aby wybrać program 3.











Symbole   są wyświetlane na wyświetlaczu. W trakcie ładowania miga wskaźnik ładowania . Postęp ładowania (pasek 1–4) jest wyświetlany nad wskazaniem stanu . Gdy akumulator jest w pełni naładowany, wskaźnik stanu pokazuje  4 paski. Miganie ustaje, a urządzenie automatycznie przełącza się na ładowanie konserwacyjne. Na wyświetlaczu pojawia się „FUL”.

## Program 4

    
**(14,7 V / 10,0 A)**

Do ładowania akumulatorów 12 V o pojemności od 60 Ah do 200 Ah w niskich temperaturach lub do ładowania akumulatorów AGM. Do ładowania konserwacyjnego akumulatorów 12 V do 300 Ah.



Nacisnąć przycisk wyboru programu  cztery razy, aby wybrać program 4.





Symbole   ,   i   są wyświetlane na wyświetlaczu. W trakcie ładowania miga wskaźnik ładowania . Postęp ładowania (pasek 1–4) jest wyświetlany nad wskazaniem stanu . Gdy akumulator jest w pełni naładowany, wskaźnik stanu pokazuje  4 paski. Miganie ustaje, a urządzenie automatycznie przełącza się na ładowanie konserwacyjne. Na wyświetlaczu pojawia się „FUL”.



### Program 5

   
**(28,8 V / 2,5 A)**

Do ładowania akumulatorów 24 V o pojemności od 20 Ah do 50 Ah.

Nacisnąć raz przycisk wyboru programu , aby wybrać program 5. Jeżeli akumulator 24 V jest głęboko rozładowany (poniżej 15,6 V), ładowarka rozpozna akumulator jako akumulator 12 V. W tym przypadku należy nacisnąć przycisk wyboru programu  pięć razy, aby wybrać program 5.



Symbole   i   są wyświetlane na wyświetlaczu. W









trakcie ładowania miga wskaźnik ładowania . Postęp ładowania (pasek 1–4) jest wyświetlany nad wskazaniem stanu . Gdy akumulator jest w pełni naładowany, wskaźnik stanu pokazuje  4 paski. Miganie ustaje, a urządzenie automatycznie przełącza się na ładowanie konserwacyjne. Na wyświetlaczu pojawia się „FUL”.

### Program 6

    
**(29,4 V / 2,5 A)**

Do ładowania akumulatorów 24 V o pojemności od 20 Ah do 50 Ah w niskich temperaturach lub do ładowania akumulatorów AGM.

Nacisnąć przycisk wyboru programu  dwa razy, aby wybrać program 6. Jeżeli akumulator 24 V jest głęboko rozładowany (poniżej 15,6 V), ładowarka rozpozna akumulator jako akumulator 12 V. W tym przypadku należy nacisnąć przycisk wyboru programu  sześć razy, aby wybrać program 6.

Symbole  ,   i   są wyświetlane na wyświetlaczu. W trakcie ładowania miga wskaźnik ładowania . Postęp ładowania (pasek 1–4) jest wyświetlany nad wskazaniem stanu . Gdy akumu-









lator jest w pełni naładowany, wskaźnik stanu pokazuje  4 paski. Miganie ustaje, a urządzenie automatycznie przelącza się na ładowanie konserwacyjne. Na wyświetlaczu pojawia się „FUL”.

### Program 7

  
**(28,8 V / 5,0 A)**

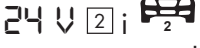
Do ładowania akumulatorów 24 V o pojemności od 40 Ah do 100 Ah. Do ładowania konserwacyjnego akumulatorów 24 V do 150 Ah.

Nacisnąć przycisk wyboru programu  trzy razy, aby wybrać program 7. Jeżeli akumulator 24 V jest głęboko rozładowany (poniżej 15,6 V), ładowarka rozpozna akumulator jako akumulator 12 V. W tym przypadku należy nacisnąć przycisk wyboru programu  siedem razy, aby wybrać program 7.



Symbole  są wyświetlane na wyświetlaczu. W trakcie ładowania miga wskaźnik ładowania . Postęp ładowania (pasek 1–4) jest wyświetlany nad wskazaniem stanu . Gdy akumulator jest w pełni naładowany, wskaźnik stanu pokazuje  4 paski. Miganie ustaje, a urządzenie automatycznie przelącza się na





ładowanie konserwacyjne. Na wyświetlaczu pojawia się „FUL”.

### Program 8

  
**(29,4 V / 5,0 A)**

Do ładowania akumulatorów 24 V o pojemności od 40 Ah do 100 Ah w niskich temperaturach lub do ładowania akumulatorów AGM. Do ładowania konserwacyjnego akumulatorów 24 V do 150 Ah.

Nacisnąć przycisk wyboru programu  cztery razy, aby wybrać program 8. Jeżeli akumulator 24 V jest głęboko rozładowany (poniżej 15,6 V), ładowarka rozpozna akumulator jako akumulator 12 V. W tym przypadku należy nacisnąć przycisk wyboru programu  osiem razy, aby wybrać program 8.



Symbole  są wyświetlane na wyświetlaczu. W trakcie ładowania miga wskaźnik ładowania . Postęp ładowania (pasek 1–4) jest wyświetlany nad wskazaniem stanu . Gdy akumulator jest w pełni naładowany, wskaźnik stanu pokazuje  4 paski. Miganie ustaje, a urządzenie automatycznie przelącza się na ładowanie konserwacyjne. Na wyświetlaczu pojawia się „FUL”.

## Program 9

12 V   
(13,6 V / 3,0 A)

Program zasilania 13,6 V / 3 A maks.

Nacisnąć przycisk wyboru programu  dziewięć razy, aby wybrać program 9.

Symbole 12 V  i   są wyświetlane na wyświetlaczu.

Do stosowania jako zasilanie 12 V lub buforowego ładowania serwisowego, jeżeli wymagana jest moc akumulatora 100%. Program zasilania działa bez ograniczenia czasowego.



Należy zwrócić się do producenta pojazdu i przeczytać instrukcję obsługi pojazdu przed rozpoczęciem korzystania z tego programu, aby buforować pojazd podczas wymiany akumulatora.

## Program 10

24 V   
(27,2 V / 1,5 A)

Program zasilania  
27,2 V / 1,5 A maks.

Nacisnąć przycisk wyboru programu  dziesięć razy, aby wybrać program 10.

Symbole 24 V  i   są wyświetlane na wyświetlaczu.

Do stosowania jako zasilanie 24 V lub buforowego ładowania serwisowego, jeżeli wymagana jest moc akumulatora 100%. Program zasilania działa bez ograniczenia czasowego.

Należy zwrócić się do producenta pojazdu i przeczytać instrukcję obsługi pojazdu przed rozpoczęciem korzystania z tego programu, aby buforować pojazd podczas wymiany akumulatora.

## Ładowanie konserwacyjne



W programach od 1 do 8 urządzenie ma automatyczne ładowanie konserwacyjne. W zależności od spadku napięcia akumulatora – poprzez samorozładowanie – ładowarka reaguje różnym prądem ładowania. Bateria może być podłączona do ładowarki przez długi czas.

## Funkcja ochronna urządzenia

Po wystąpieniu innej sytuacji, takiej jak zwarcie, krytyczny spadek napięcia podczas ładowania, przerwa w obwodzie lub odwrotne podłączenie zacisków wyjściowych, prostownik wyłącza  się. Układ elektroniczny natychmiast przywraca system do pozycji początkowej, aby

uniknąć uszkodzenia. Jeśli urządzenie będzie zbyt gorące podczas ładowania, moc wyjściowa zostanie automatycznie zmniejszona. To chroni urządzenie przed uszkodzeniem.

## ● **Konserwacja i pielęgnacja**

- Należy zawsze wyciągnąć przewód sieciowy  z gniazdka wtykowego przed rozpoczęciem prac przy prostowniku do akumulatorów  samochodowych.
- Urządzenie nie wymaga konserwacji. Wyłączyć urządzenie. Oczyszczyć suchą ściereczką wykonaną z metalu i z tworzywa sztucznego powierzchnie urządzenia.
- W żadnym wypadku nie używać rozpuszczalników ani innych agresywnych środków do czyszczenia.

## ● **Wskazówki dotyczące ochrony środowiska i informacje na temat utylizacji**



**URZĄDZEŃ  
ELEKTRYCZ-  
NYCH NIE**

**WOLNO WYRZUCAĆ WRAZ Z  
INNymi ODPADAMI! ODZY-  
SKIWANIE SUROWCÓW  
ZAMIAST UTYLIZACJI ODPA-  
DÓW!**

2012/19/UE używane urządzenia elektryczne muszą być zbierane oddzielnie i doprowadzane do zgodnego z przepisami ochrony środowiska przetwarzania. Symbol przekreślonego kosza na śmieci oznacza, że tego urządzenia pod koniec okresu eksploatacji nie wolno wyrzucać wraz z odpadami domowymi. Urządzenie należy oddać w ustalonych punktach zbiórki, centrach recyklingu lub zakładach gospodarki odpadami.

Oferujemy nieodpłatną utylizację przesłanych do nas niesprawnych urządzeń. Dodatkowo dystrybutor urządzeń elektrycznych i elektronicznych oraz dystrybutor produktów spożywczych są zobowiązani do ich odbioru. Lidl zapewnia możliwość odbioru bezpośrednio w filiach i marketach. Zwrot i utylizacja są bezpłatne. Podczas zakupu nowego urządzenia masz prawo bezpłatnie oddać odpowiadające mu stare urządzenie. Dodatkowo masz możliwość, niezależnie od zakupu nowego urządzenia, oddać bezpłatnie stare urządzenie (do 3 sztuk), które nie przekraczają 25 cm w żadnym wymiarze, Przed zwrotem należy usunąć wszystkie dane osobowe. Prosimy o wyjęcie baterii lub akumulatorów, których nie zawiera stare urządzenie oraz lamp, które można wyjąć bez ich zniszczenia i oddać do selektywnej zbiórki.

Zgodnie z dyrektywą europejską



Akumulatory zawierające szkodliwe substancje są opatrzone następującymi symbolami, oznaczającymi zakaz wyrzucania ich do odpadów domowych. Oznaczenia metali ciężkich o decydującym znaczeniu to: Cd = kadm, Hg = rtęć, Pb = ołów.

Należy dostarczyć zużyte akumulatory do firmy utylizacyjnej w swoim mieście lub swojej gminie lub zwrócić je sprzedającemu. W ten sposób wypełniają Państwo obowiązki ustawowe i wnoszą ważny wkład w ochronę środowiska naturalnego.



Należy przestrzegać oznaczeń na różnych materiałach opakowaniowych i w razie potrzeby oddzielić je od siebie. Materiały opakowaniowe oznaczone są skrótami (a) oraz cyframi (b) o następującym znaczeniu: 1–7: tworzywa sztuczne, 20–22: papier i tektura, 80–98: kompozyty.

Nie wyrzucać produktu do śmieci pochodzących z gospodarstwa domowego, lecz należy oddać go do gminnego punktu zbiorki w celu przetworzenia odpadu! Informacje na temat sposobów utylizacji wysłużonego produktu uzyskają Państwo w swoim urzędzie gminy lub urzędzie miejskim.

Zużyty sprzęt może mieć szkodliwy wpływ na środowisko i zdrowie ludzi z uwagi na potencjalną zawartość niebezpiecznych substancji, mieszanin oraz części składowych. Gospodarstwo domowe spełnia ważną rolę w przyczynianiu się do ponownego użycia i odzysku surowców wtórnych, w tym recyklingu zużytego sprzętu. Na tym etapie kształtuje się postawy, które wpływają na zachowanie wspólnego dobra jakim jest czyste środowisko naturalne.

## ● Deklaracja zgodności UE

My,

### **C. M. C. GmbH Holding**

Osoba odpowiedzialna za dokument:  
Dr. Christian Weyler  
Katharina-Loth-Str. 15  
DE-66386 St. Ingbert  
oświadczamy na własną odpowiedzialność, że produkt

### **Prostownik do akumulatorów samochodowych**

Rok produkcji: 2023/41  
IAN: 425894\_2301  
Model: ULGD 10 A1  
Numer modelu: 2601

spełnia zasadnicze wymagania bezpieczeństwa zawarte w dyrektywach europejskich

### **Dyrektywa niskonapięciowa 2014/35/UE**

**Dyrektywa w sprawie  
kompatybilności  
elektromagnetycznej**  
2014/30/UE  
**Dyrektywa RoHS**  
2011/65/UE + 2015/863/UE

wraz z późniejszymi zmianami.

Wyżej opisany przedmiot deklaracji spełnia wymagania dyrektywy Parlamentu Europejskiego i Rady 2011/65/UE z dnia 8 czerwca 2011 r. w sprawie ograniczenia stosowania niektórych niebezpiecznych substancji w sprzęcie elektrycznym i elektronicznym.

W celu dokonania oceny zgodności posłużono się następującymi normami zharmonizowanymi:

**EN 60335-2-29:2004/A11:2018**

**EN 60335-1:2012/A2:2019**

**EN 62233:2008**

**EN 55014-1:2017**

**EN 55014-2:2015**

**EN 61000-3-2:2019**

**EN 61000-3-3:2013+A1:2019**

St. Ingbert, 01.03.2023

C.M.C. GmbH Holding  
Katharina-Loth-Straße 15  
66386 St. Ingbert  
Tel. +49 6894 99897-50  
Fax +49 6894 99897-29

z up. dr. Christiana Weylera  
– Zapewnienie jakości –

● **Wskazówki dotyczące  
gwarancji i serwisu**

**Gwarancja firmy C.M.C GmbH  
Holding**

Szanowni Klienci, na urządzenie to udzielamy gwarancji na okres 3 lat od daty zakupu. W przypadku wad tego produktu przysługują Państwu uprawnienia ustawowe w stosunku do jego sprzedawcy. Nasza gwarancja przedstawiona w dalszej części tekstu nie ogranicza tych uprawnień ustawowych.

● **Warunki gwarancji**

Okres gwarancji biegnie od daty zakupu. Proszę zachować oryginalny paragon. Stanowi on dowód zakupu.

Jeżeli w ciągu trzech lat od daty zakupu tego produktu wystąpi wada materiału lub produkcyjna, wówczas – według naszego uznania – nieodpłatnie naprawimy lub wymienimy produkt. Warunkiem świadczenia gwarancyjnego jest przedłożenie w okresie trzyletnim niesprawnego urządzenia i dowodu zakupu (paragonu) wraz z krótkim opisem, na czym polega wada bądź usterka i kiedy ona wystąpiła. Jeżeli nasza gwarancja obejmuje daną wadę, otrzymają Państwo naprawiony lub nowy produkt. Naprawa lub wymiana produktu nie rozpoczyna biegu

nowego okresu gwarancyjnego.

## ● Okres gwarancji i ustawowe roszczenia z tytułu braków

Okres gwarancyjny nie jest przedłużany przez rękojmię. Dotyczy to również części zamiennych i naprawianych. Ewentualnie już przy zakupie należy natychmiast zgłosić po rozpakowaniu istniejące uszkodzenia i braki. Po upływie okresu gwarancji występujące przypadki naprawy objęte są kosztami.

## ● Zakres gwarancji

Urządzenie zostało starannie wyprodukowane zgodnie z surowymi wytycznymi jakościowymi i skrupulatnie sprawdzone przed dostawą.

Gwarancja obejmuje wady materiału lub produkcyjne. Niniejsza gwarancja nie obejmuje elementów produktów, które ulegają normalnemu zużyciu i które można uznać za części zużywalne ani uszkodzeń delikatnych części, np. włącznika, akumulatora lub części szklanych.

Niniejsza gwarancja wygasa, jeśli produkt zostanie uszkodzony, będzie nieprawidłowo użytkowany lub konserwowany. Prawidłowe użytkowanie produktu oznacza stosowanie się do wszystkich zale-

ceń zawartych w instrukcji obsługi. Należy bezwzględnie unikać zastosowań i działań, które są odradzane w instrukcji obsługi lub przed którymi ona ostrzega.

Produkt przeznaczony jest wyłącznie do użytku prywatnego, niekomercyjnego. W przypadku niewłaściwego i nieprawidłowego obchodzenia się z urządzeniem, stosowania siły oraz w przypadku ingerencji dokonanych nie przez nasz autoryzowany serwis gwarancja wygasa.

## ● Przebieg zgłoszenia gwarancyjnego

Dla zapewnienia szybkiego przetworzenia zgłoszenia gwarancyjnego prosimy o zastosowanie się do następujących wskazówek:

Prosimy mieć pod ręką paragon i numer artykułu (np. IAN) jako dowód zakupu. Numer artykułu podany jest na tabliczce znamionowej, jest wygrawerowany, znajduje się na stronie tytułowej instrukcji (w lewym dolnym rogu) lub na naklejce na tylnej ścianie lub na spodzie urządzenia. Gdyby wystąpiły błędy w działaniu lub inne wady bądź usterki, proszę najpierw skontaktować się telefonicznie lub pocztą elektroniczną z niżej wymienionym działem serwisu. Produkt zarejestrowany

jako uszkodzony można następnie przestać na nasz koszt na podany adres serwisu, dołączając dowód zakupu (paragon) oraz podając, na czym polega wada bądź usterka i kiedy ona wystąpiła.

### ! **Wskazówka:**

Ze strony [www.lidl-service.com](http://www.lidl-service.com) można pobrać te i wiele innych instrukcji, filmów o produktach, a także oprogramowanie.

Ten kod QR spowoduje przekierowanie bezpośrednio do strony serwisowej Lidl ([www.lidl-service.com](http://www.lidl-service.com)), gdzie można otworzyć instrukcję obsługi, wpisując numer artykułu (IAN) 425894.



## **Jesteśmy do Państwa dyspozycji:**

### **PL**

Nazwa: GTX Service Sp. z o.o. Sp.k.

Strona www: [www.gtxservice.pl](http://www.gtxservice.pl)

Adres e-Mail: [bok@gtxservice.com](mailto:bok@gtxservice.com)

Numer telefonu: 0048 22 364 53 50

## **IAN 425894\_2301**

Należy pamiętać, że poniższy adres nie jest adresem serwisu. Najpierw należy skontaktować się z punktem serwisowym wymienionym powyżej.

















**Adres:**  
**C. M. C. GmbH Holding**  
Katharina-Loth-Str. 15  
DE-66386 St. Ingbert  
NIEMCY













**Zamawianie części zamiennych:**  
[www.ersatzteile.cmc-creative.de](http://www.ersatzteile.cmc-creative.de)

<b>Tabuľka použitých piktogramov</b> .....	Strana	145
<b>Úvod</b> .....	Strana	146
Použitie v súlade so stanoveným účelom .....	Strana	146
Obsah balenia .....	Strana	147
Výbava .....	Strana	147
Technické údaje .....	Strana	148
Nabíjacia charakteristika .....	Strana	149
<b>Bezpečnostné upozornenia</b> .....	Strana	149
<b>Špecifické bezpečnostné pokyny</b> .....	Strana	154
<b>Pred uvedením do prevádzky</b> .....	Strana	154
<b>Uvedenie do prevádzky</b> .....	Strana	155
Pripojenie .....	Strana	155
Odpojenie .....	Strana	156
Pohotovostný režim/meranie napätia batérie .....	Strana	156
Identifikácia batérie .....	Strana	156
Oživenie .....	Strana	156
Výber programov .....	Strana	157
<b>Údržba a starostlivosť</b> .....	Strana	161
<b>Informácie o ochrane životného prostredia a likvidácii</b> .....	Strana	162
<b>EÚ vyhlásenie o zhode</b> .....	Strana	162
<b>Informácie o záruke a servise</b> .....	Strana	163
Záručné podmienky .....	Strana	163
Záručná doba a zákonný nárok na reklamáciu .....	Strana	164
Rozsah záruky .....	Strana	164
Postup v prípade poškodenia v záruke .....	Strana	164



## Tabuľka použitých piktogramov

	<p>Pred použitím tohto výrobku si pozorne prečítajte celý návod na obsluhu.</p>	<p>220–240 V~ 50 Hz – 60 Hz</p>	<p>Striedavé napätie 220–240 V s frekvenciou 50 Hz – 60 Hz</p>
	<p><b>UPOZORNENIE:</b> Tento symbol odkazuje na doplňujúce informácie a vysvetlivky k výrobku a jeho použitiu.</p>		<p>Opatrne! Možné nebezpečenstvá!</p>
			<p>Opatrne! Nebezpečenstvo výbuchu!</p>
	<p>Zo zákona máte povinnosť likvidovať takto označené zariadenia oddelene od netriedeného domového odpadu. Zariadenie nesmiete likvidovať cestou komunálneho odpadu.</p>		<p>Opatrne! Nebezpečenstvo zásahu elektrickým prúdom!</p>
		<p>IP54</p>	<p>Chránené voči prachu v škodlivom množstve a voči ostrekovej vode</p>
<p>T3.15A</p> 	<p>Interná záloha</p>		<p>Elektrospotrebiče nelikvidujte spoločne s komunálnym odpadom!</p>
	<p>Iba na použitie v uzatvorených vetraných priestoroch!</p>		<p>Obal a zariadenie zlikvidujte ekologicky!</p>
	<p>Obalový materiál – Ostatná lepenka</p>		<p>Vyrobené z recyklovateľných materiálov</p>
	<p>Nabíjací prúd 5 A (v 12 V režime) nabíjací prúd 2,5 A (v 24 V režime)</p>		<p>Nabíjací prúd 10 A (v 12 V režime) nabíjací prúd 5 A (v 24 V režime)</p>
	<p>Nabíjací prúd 5 A (v 12 V režime) nabíjací prúd 2,5 A (v 24 V režime)</p>		<p>Nabíjací prúd 10 A (v 12 V režime) nabíjací prúd 5 A (v 24 V režime)</p>

Tabuľka použitých piktogramov			
	Vhodná na nabíjanie 12 V batérií		Vhodná na nabíjanie 24 V batérií
	Jednosmerný prúd		Trieda ochrany II
12V	12 V režim (program 1, 2, 3, 4 a 9)	24V	24 V režim (program 5, 6, 7, 8 a 10)
	Pred zatvorením alebo otvorením spojení k batérii odpojte od siete.		Počas nabíjania zabezpečte dostatočné vetranie!
	Najskôr svorkami pripojte batériu, potom pripojte sieťové napätie!		Elektrické spojenia chráňte pred dažďom!
	Predchádzajte vzniku ohňa a iskier!		Nefajčite!
	Zimný AGM režim (program 2, 4, 6 a 8)		Program zásobovania (program 9 a 10)

## NABÍJAČKA AUTOBATÉRIÍ ULGD 10 A1

### ● Úvod

Srdečne vám gratulujeme! Rozhodli ste sa pre prvotriedny výrobok našej firmy. Pred prvým uvedením do prevádzky sa oboznámte s výrobkom. Pozorne si preto prečítajte nasledovný návod na obsluhu a bezpečnostné pokyny.

**NEDOVLTE, ABY SA VÝROBOK DOSTAL DO RÚK DEŤOM!**

### ● Použitie v súlade so stanoveným účelom

Ultimate Speed ULGD 10 A1 je viacstupňová nabíjačka autobatérií, ktorá je vhodná na nabíjanie a udržiavacie nabíjanie 12 V (6-článkových) alebo 24 V (2x6-článkových) olovených akumulátorov (batérií) s roztokom elektrolytu (WET), s rohožami absorbujúcimi elektrolyt (AGM), s gélovým elektrolytom (GEL) alebo vápnikových akumulátorov. Zariadenie nie je vhodné na nabíjanie lítiovo-iónových akumulátorov! Okrem toho je možné regenerovať

vybité batérie (v závislosti od typu batérie). Nabíjačka autobatérií disponuje ochranným spínaním na ochranu proti tvorbe iskier a prehriatiu. Tento návod dobre uschovajte. Program zásobovania umožňuje výmenu autobatérie bez prerušenia prívodu napätia.

Pri odovzdaní výrobku tretej osobe jej vydajte aj všetky podklady k výrobku. Akékoľvek použitie, ktoré sa líši od použitia v súlade so stanoveným účelom, je zakázané a potenciálne nebezpečné. Škody spôsobené nedodržaním pokynov alebo nesprávnym použitím nie sú kryté zárukou a nespádajú do rozsahu ručenia výrobcu. Zariadenie nie je určené na komerčné použitie a smie sa používať iba v interiéri. V prípade komerčného použitia stráca záruka platnosť. Výrobok smú uvádzať do prevádzky iba poučené osoby.

### ⚠ **Upozornenie:**

Pomocou nabíjačky autobatérií nie je možné nabíjať žiadne elektromobily so zabudovanou batériou.

### ⚠ **Upozornenie:**



Štartovanie káblami z 12 V alebo 24 V batérií nie je možné.



## ● **Obsah balenia**

- 1 Nabíjačka autobatérií
- 1 Návod na obsluhu
- 1 Spojovací kábel so svorkami
- 1 Spojovací kábel s očkami



## ● **Výbava**

K tomu pozri obr. A, B:  
Bezprostredne po vybalení skontrolujte vždy úplnosť rozsahu dodávky a tiež bezchybný stav nabíjačky batérií. Nepoužívajte zariadenie, ak je chybné.

1	Nabíjačka autobatérií
2	<b>24V</b> 24 V režim (program 5, 6, 7, 8 a 10)
3	<b>12V</b> 12 V režim (program 1, 2, 3, 4 a 9)
4	 nabíjací prúd 5 A (v 12 V režime) nabíjací prúd 2,5 A (v 24 V režime)
5	 nabíjací prúd 10 A (v 12 V režime) nabíjací prúd 5 A (v 24 V režime)

6	 Zimný AGM režim (program 2, 4, 6 a 8)
7	 Program zásobovania (program 9 a 10)
8	Tlačidlo výberu programu
9	Indikátor nabíjania
10	Indikátor stavu
11	Indikátor napätia
12	Sieťový kábel
13	Červené očko (plusový pól)
14	čierne očko (mínusový pól)
15	Výstupný kábel s konektorom
16	Kryt spojovacieho kábla s očkami
17	Spojovací kábel s očkami
18	Spojovací kábel so svorkami
19	Pripojovacia svorka plusového pólu (červená)
20	Kryt spojovacieho kábla so svorkami
21	Pripojovacia svorka mínusového pólu (čierna)

## ● Technické údaje

Model:	ULGD 10 A1
Menovité napätie:	220–240 V~ 50 Hz – 60 Hz
Menovitý vstupný prúd:	2,0 A
Menovité výstupné jednosmerné napätie:	12 V  / 24 V 
Menovitý vyvažovací jednosmerný prúd pri 12 V:	10,0 A / 5,0 A
Menovitý vyvažovací jednosmerný prúd pri 24 V:	5,0 A / 2,5 A
Okolité teplota:	-20 °C až 50 °C
Druh ochrany krytom:	IP 54
Trieda ochrany:	II (dvojitá izolácia)
Typy batérií:	12 V oloveno-kyselinová batéria 20 Ah – 300 Ah  24 V oloveno-kyselinová batéria 20 Ah – 150 Ah

### ⚠ Upozornenie:

Výrazy „výrobok“ alebo „zariadenie“ použité v nasledovnom texte sa vzťahujú na nabíjačku autobaterií popísanú v tomto návode na obsluhu.

## ● Nabijacia charakteristika

K tomu pozri obr. C:

①	Ochrana proti prepólovaniu / Diagnóza batérie
②	Pulzové nabíjanie / oživenie (desulfatizácia)
③	Hlavné nabíjanie
④	Šetrné nabíjanie do 80%
⑤	Dobíjanie do 100% (absorpcia)
⑥	Kontrola batérie
⑦	Zachovanie nabitia

V rámci ďalšieho vývoja môžu byť bez predchádzajúceho ohlásenia vykonané technické a vizuálne zmeny. Všetky rozmery, upozornenia a údaje v tomto návode na obsluhu sú preto bez záruky. Z tohto dôvodu nemožno uplatňovať na základe tohto návodu žiadne právne nároky.

## ● Bezpečnostné upozornenia

 **PRED POUŽITÍM SI STAROSTLIVO PREČÍTAJTE NÁVOD NA OBSLUHU. JE SÚČASŤOU ZARIADENIA A MUSÍ BYŤ VŽDY K DISPOZÍCIÍ!**

## NEDOVOLTE, ABY SA VÝROBOK DOSTAL DO RÚK DEŤOM!

- Nabíjačka je určená iba na použitie v interiéri!
- **NEBEZPEČENSTVO!**  
Zabráňte nebezpečenstvu ohrozenia života a poranenia v dôsledku neodborného používania!
- **OPATRNE!**  
Prístroj neprevádzkujte s poškodeným káblom, sieťovým káblom alebo sieťovou zástrčkou. Pri poškodených sieťových kábloch vzniká nebezpečenstvo zásahu elektrickým prúdom.
- Sieťový kábel nechajte v prípade poškodenia opraviť iba autorizovaným a školeným odborným personálom!  
V prípade potrebnej opravy kontaktujte autorizovaný servis vo vašej krajine!
-  **NEBEZPEČENSTVO ZÁSAHU ELEKTRICKÝM PRÚDOM!**  
V prípade batérie pevne namontovanej vo vozidle zabezpečte, aby vozidlo nebolo v prevádzke! Vypnite zapalovanie a umiestnite vozidlo do parkovacej polohy, so zatiahnutou parkovacou brzdou (napr. osobný automo-

bil) alebo upevneným lanom (napr. čln)!

■  **NEBEZPEČENSTVO ZÁSAHU**

**ELEKTRICKÝM PRÚDOM!**

Predtým ako odpojíte pripojovacie svorky, odpojte nabíjačku autobaterií zo siete.

- Najskôr zapojte pripojovaciu svorku, ktorá nie je zapojená na karosérii.
- Pripojte druhú pripojovaciu svorku odpojenú od batérie a benzínového rozvodu na karosériu.
- Až potom zapojte nabíjačku autobaterií do elektrickej siete.
- Po nabití odpojte nabíjačku autobaterií od elektrickej siete.
- Až potom odpojte pripojovaciu svorku z karosérie. Následne odpojte pripojovaciu svorku z batérie.

■  **NEBEZPEČENSTVO ZÁSAHU**

**ELEKTRICKÝM PRÚDOM!**

Pripojovacie svorky pólov chytajte výlučne na izolovaných častiach!

■  **NEBEZPEČENSTVO ZÁSAHU**

**ELEKTRICKÝM PRÚDOM!**

Pripojenie na batériu a do zásuvky sieťového prúdu uskutočnite úplne chránené pred vlhkosťou!

■  **NEBEZPEČENSTVO ZÁSAHU**

**ELEKTRICKÝM PRÚDOM!**

Montáž, údržbu a starostlivosť o nabíjačku autobaterií vykonávajte iba pri odpojení od sieťového prúdu!

■  **NEBEZPEČENSTVO ZÁSAHU**

**ELEKTRICKÝM PRÚDOM!**

Po ukončení procesu nabíjania a udržiavacieho nabíjania, v prípade batérie trvalo zapojenej vo vozidle, najskôr odpojte pripojovací kábel záporného pólu nabíjačky autobaterií zo záporného pólu batérie.

- Nikdy nenechávajte malé deti a deti s nabíjačkou autobaterií bez dozoru!
- Deti nedokážu odhadnúť možné nebezpečenstvá pri manipulácii s elektrickými prístrojmi. Deti musia byť pod dohľadom, aby nemali možnosť hrať sa so zariadením.

■  **NEBEZPEČENSTVO VÝBUCHU!**

Chráňte sa pred vysoko výbušnou reakciou výbušného plynu! Z batérie môže pri nabíjaní a udržiavacom nabíjaní unikáť plyný vodík. Výbušný plyn je explozívna zmes plyného vodíka a kyslíka. Pri kontakte

s otvoreným ohňom (plamene, žiara alebo iskry) nasleduje takzvaná reakcia výbušného plynu! Proces nabíjania a udržiavacieho nabíjania uskutočnite v priestoroch chránených pred poveternostnými vplyvmi a s dobrým vetraním. Zabezpečte, aby pri procese nabíjania a udržiavacieho nabíjania nebolo prítomné žiadne otvorené svetlo (plamene, žiara alebo iskry)!

### ■ **NEBEZPEČENSTVO VÝBUCHU A POŽIARU!**

Zabezpečte, aby sa explozívne alebo horľavé látky, napr. benzín alebo rozpúšťadlá nemohli zapáliť pri používaní nabíjačky autobatérií!

### ■ **VÝBUŠNÉ PLYNY!**

Predchádzajte vzniku ohňa a iskier!

- Počas nabíjania zabezpečte dostatočné vetranie.
- Počas procesu nabíjania postavte batériu na dobre vetranú plochu. V opačnom prípade sa môže zariadenie poškodiť.

### ■ **NEBEZPEČENSTVO VÝBUCHU!**

Uistite sa, že pripojovací kábel plusového pólu nemá žiadny kontakt s palivovým vedením (napr. benzínové vedenie)!

### ■ **NEBEZPEČENSTVO POLEPTANIA!**

V prípade kontaktu s batériou chráňte vaše oči a pokožku pred poleptaním kyselinou (kyselina sírová)!

- Používajte: ochranné okuliare, odev a rukavice odolné voči kyselinám! Ak sa oči alebo pokožka dostanú do kontaktu s kyselinou sírovou, vypláchnite postihnuté miesta väčším množstvom tečúcej čistej vody a okamžite vyhľadajte lekára!
- Zabráňte elektrickému skratu pri pripájaní nabíjačky autobatérií na batériu. Pripojovací kábel záporného pólu zapájajte výlučne na záporný pól batérie príp. na karosériu. Pripojovací kábel kladného pólu zapájajte výlučne na kladný pól batérie!
- Pred pripojením k sieti sa uistite, že sieťový prúd má predpísané hodnoty 230 V~ 50 Hz, 16 A poistku a prúdový chránič (FI spínač)! V opačnom prípade sa môže zariadenie poškodiť.
- Nevystavujte nabíjačku autobatérií blízkosti ohňa, horúčavy a dlhotrvajúcemu pôsobeniu teploty vyššej ako 50 °C! Pri vyšších teplotách

automaticky klesá výstupný výkon nabíjačky autobatérií.

- Nabíjačku autobatérií používajte iba s dodanými originálnymi dielmi!
- Neprikrývajte nabíjačku autobatérií predmetmi!  
V opačnom prípade sa môže zariadenie poškodiť.
- Chráňte elektrické kontaktné plochy batérie pred skratom!
- Nabíjačku autobatérií používajte výlučne na proces nabíjania a udržiavacieho nabíjania nepoškodených 12 V/24 V olovených batérií (s elektrolytom alebo gélom)! V opačnom prípade to môže spôsobiť vecné škody.
- Nabíjačku autobatérií nepoužívajte na nabíjanie ani na udržiavacie nabíjanie nedobíjateľných batérií. V opačnom prípade to môže spôsobiť vecné škody.
- Nabíjačku autobatérií nepoužívajte na proces nabíjania ani udržiavacieho nabíjania poškodenej alebo zamrzutej batérie! V opačnom prípade to môže spôsobiť vecné škody.
- Pred zapojením nabíjačky sa informujte o údržbe batérie na základe prekladu originálneho návodu na obsluhu! V opačnom prípade vzniká nebez-

pečensť poranenia a/alebo nebezpečnosť, že sa zariadenie poškodí.

- Pred zapojením nabíjačky na batériu, ktorá je trvalo zapojená vo vozidle, sa informujte o dodržiavaní elektrickej bezpečnosti a údržbe batérie na základe prekladu originálneho návodu na obsluhu vozidla!  
V opačnom prípade vzniká nebezpečnosť poranenia a/alebo nebezpečnosť vzniku vecných škôd.
- V prípade nepoužívania odpojte nabíjačku autobatérií od sieťového prúdu aj z ekologických dôvodov! Myslite na to, že i prevádzka Standby spotrebováva prúd.

Dávajte vždy pozor na to, čo robíte, a buďte neustále opatrní. Vždy postupujte rozumne a neuvádzajte nabíjačku autobatérií do prevádzky, keď ste nesústreďení alebo sa necítite dobre.

Bezpečnosť osôb:

- Tento prístroj môžu používať deti od 8 rokov a viac a osoby so zníženými fyzickými, senzorickými alebo mentálnymi schopnosťami alebo s nedostatkom skúseností a vedomostí iba vtedy, ak sú pod dohľadom.



dom, alebo ak boli poučené o bezpečnom používaní prístroja a ak chápu riziká, ktoré z používania prístroja vyplývajú. Deti sa so zariadením nesmú hrať. Čistenie a používateľskú údržbu nesmú vykonávať deti bez dozoru.

- Deti musia byť pod dohľadom, aby nemali možnosť hrať sa so zariadením.
- Zariadenie uschovávajú v bezpečnej vzdialenosti od ľudí – predovšetkým detí – a domácich zvierat.
- V pracovnej oblasti zodpovedá používateľ voči tretím osobám za škody, ktoré boli spôsobené používaním zariadenia.
- Počas nabíjania nenechávajú zariadenie bez dozoru.
- Zariadenie uchovávajú na suchom mieste mimo dosah detí.



Takto sa vyhnete poškodeniu zariadenia a prípadnému následnému zraneniu osôb:





## Práca so zariadením:

- Pred uvedením do prevádzky skontrolujte, či nie je zariade-

nie poškodené a používajte ho len v bezchybnom stave.

- Sieťová zástrčka a pripojovacie svorky nesmú zvlhnúť. Zariadenie nevystavujte dažďu a ani vlhkému počasiu. Nesmie prísť do kontaktu s vodou a nesmie sa do nej ani ponoriť. Hrozí nebezpečenstvo zásahu elektrickým prúdom!
- Nenechávajú zariadenie v aute pri vysokých teplotách. Zariadenie by sa mohlo natrvalo poškodiť.
- Nepoužívajte zariadenie v blízkosti zápalných kvapalín a plynov. V opačnom prípade hrozí nebezpečenstvo požiaru alebo výbuchu!
- Zariadenie vypnite a sieťovú zástrčku vytiahnite zo zásuvky:
  - ak zariadenie nepoužívate;
  - ak nechávate zariadenie bez dozoru;
  - ak vykonávate čistenie;
  - ak je poškodený pripojovací kábel.
- Používajte len výrobcom dodané alebo odporúčané príslušenstvo.
- Nabíjačku autobaterií nedemontujte ani na nej

nevykonávajú zmeny. Toto zariadenie smie opravovať len servisný technik.

- Zariadenie nepoužívajte v oblastiach s nebezpečenstvom výbuchu, napr. v blízkosti horľavých kvapalín, plynov alebo prachu.
- Zariadenie nevystavujte teplu.
- Pri nepoužívaní nabíjačky nasuňte vždy kryty  a  na spojovacie káble  a . Zabráni to možnému skratu pri kontakte s dažďovou alebo ostrekovou vodou.





**OPATRNE:** Takto sa vyhnete úrazom a zraneniam spôsobeným zásahom elektrickým prúdom:

### Elektrická bezpečnosť:

- Zariadenie nenoste držiak hore za kábel. Kábel nepoužívajte na vytiahnutie konektora zo zásuvky. Kábel chráňte pred teplom, olejom a ostrými hranami.
- V prípade poškodenia kábla okamžite vytiahnite konektor zo zásuvky.

## ● Špecifické bezpečnostné pokyny

- Mierne zvýšená teplota pri nabíjaní nie je chybou, ale je celkom normálna.
- Nabíjačku autobaterií  nevystavujte vlhkosti, vysokým teplotám a ohňu.
- Nabíjačku autobaterií  uchovávajte na suchom mieste a chráňte ju pred vlhkosťou a koróziou.
- Zabráňte tomu, aby nabíjačka autobaterií  počas používania spadla.

## ● Pred uvedením do prevádzky

- Vyberte všetky diely z obalu a skontrolujte, či zariadenie alebo jednotlivé diely nevykazujú poškodenia. V takom prípade zariadenie nepoužívajte. Obráťte sa na výrobcu na uvedenej adrese servisu. Odstráňte všetky prepravné obaly. Skontrolujte, či je zásielka úplná.
- Pred vykonaním prác na nabíjačke autobaterií  vytiahnite vždy sieťovú zástrčku zo zásuvky.
- Pred pripojením nabíjačky sa musí dodržať návod na obsluhu batérie.
- Ďalej sa musia dodržať predpisy výrobcu vozidla pri trvalo

- pripojenej batérii vo vozidle. Zabezpečte vozidlo, vypnite zapalovanie.
- Očistite póly batérie. Dbajte na to, aby sa vaše oči pri tom nedostali do kontaktu s nečistotami.
  - Postarajte sa o dostatočné vetranie.

**Upozornenie:** Teplota okolia sa meria v nabíjačke. Pre optimálne fungovanie preto zabezpečte, aby mala batéria rovnakú teplotu ako okolie.

## ● Uvedenie do prevádzky

### ● Pripojenie

#### ! Upozornenie:

Vždy dodržiavajte predpisy výrobcu vozidla, resp. výrobcu batérie.

Nabíjanie cez svorky batérie:

- Pred procesom nabíjania a udržiavacieho nabíjania v prípade batérie stále zapojenej vo vozidle najskôr odpojte pripojovací kábel záporného pólu (čierny) vozidla od záporného pólu batérie. Záporný pól batérie je spravidla spojený s karosériou vozidla.
- Následne odpojte pripojovací kábel kladného pólu (červený) vozidla od kladného pólu batérie.
- Spojte výstupný kábel s konektorom [15] so spojovacím káblom so svorkami [18].

- Až potom pripojte rýchlopínaciu pripojovaciu svorku „+“ pólu (červená) [19] nabíjačky autobatérií [1] na „+“ pól batérie.
- Pripojte rýchlopínaciu pripojovaciu svorku „-“ pólu (čierna) [21] na „-“ pól batérie.
- Zapojte sieťový kábel [12] nabíjačky autobatérií [1] do zásuvky.

Nabíjanie cez očka:

- Spojovací kábel s očkami [17] musí byť s batériou spojený trvalo.
- Odpojte batériu od vozidla. Uvoľnite maticu prípojky plusového pólu (+, červená) batérie. Pod maticu, ktorá je upevnená na plusovom póle batérie zasunite červené očko [13] a následne maticu opäť pevne utiahnite. Dávajte pozor, aby očko [13] pri uťahovaní matice neskĺzlo.
- Rovnako následne postupujte aj s čiernym očkom [14] na mínusovom póle batérie.
- Batériu následne pripojte k vozidlu.
- Kryt spojovacieho kábla s očkami nasuňte [16] nad kontakty spojovacieho kábla s očkami [17]. Toto sa musí urobiť vždy pri nepoužívaní nabíjačky, aby sa zamedzilo skratu.
- Odstráňte kryt [16] spojovacieho kábla s očkami [17] skôr, ako začnete nabíjanie.

- Spojte výstupný kábel s konektorom [15] so spojovacím káblom s očkami [17].
- Zapojte sieťový kábel [12] nabíjačky autobaterií [1] do zásuvky.

## ● Odpojenie

Zastavenie nabíjania cez svorky batérie:

- Odpojte zariadenie od sieťového prúdu.
- Odpojte rýchlopínaciu pripojovaciu svorku „-“ pólu (čierna) [21] od „-“ pólu batérie.
- Odpojte rýchlopínaciu pripojovaciu svorku „+“ pólu (červená) [19] od „+“ pólu batérie.
- Pripojovací kábel kladného pólu vozidla opäť zapojte na kladný pól batérie.
- Pripojovací kábel záporného pólu vozidla opäť zapojte na záporný pól batérie.

Zastavenie nabíjania cez očka:

- Odpojte zariadenie od sieťového prúdu.
- Vytiahnite konektor, ktorý spája výstupný kábel s konektorom [15] so spojovacím káblom s očkami [17].
- Zakryte kontakty spojovacieho kábla s očkami [17] pomocou pripojeného krytu spojovacieho kábla s očkami [16].

## ● Pohotovostný režim/meranie napätia batérie

Po pripojení k napájacíemu zdroju je zariadenie v pohotovostnom režime. Displej je v prevádzke. Pri pripojených pripojovacích svorkách sa na displeji (indikátor napätia [11]) zobrazí napätie batérie. Segmenty indikátora stavu [10] sú prázdne. Ak je namerané napätie nižšie ako 2 V, tak sa batéria nenabije.

## ● Identifikácia batérie

Ak sa pripojí batérie s napätím nad 2 V, začne program nabíjania po zvolení programu nabíjania. Nabíjať sa teda môžu a hlboko vybité batérie, ak nie sú pokazené. Ak sa pripojí batérie s napätím nad 15,6 V, zobrazí sa v 12 V režime v indikátore napätia [11] „Err“. V 24 V režime začne proces nabíjania.

Ak je nabíjačka sú póly nabíjačky zle napojené na batériu, zobrazí sa na displeji „POL“. Proces nabíjania sa nezačne.

## ● Oživenie

Po identifikácii batérie sa v závislosti od stavu batérie začne oživenie. Pulzujúci prúd sa stará o to, aby sa batéria, ktorá sa dlhšie nepoužívala, začala znova nabíjať.

Ak by oživenie nebolo po 10 minútach úspešné, zobrazí sa na displeji „Err“.

Ak sa omylom zvolí 24 V program nabíjania a pripojená je 12 V batéria, na displeji sa po 10 minútach objaví „Err“.

## ● Výber programov







### ⚠ Upozornenie:





Skôr, ako sa začne vykonávať program nabíjania, musí sa batéria spojiť s nabíjačkou tak, ako je to popísané v časti „Pripojenie“.

Nabíjanie prebieha automaticky.

V závislosti od zvoleného programu sa charakteristika nabíjania kontroluje podľa napätia, času a teploty.

. Proces nabíjania obsahuje diagnostický program, režim oživenia a funkciu zachovania nabíjania.

Program		max. (V)	max. (A)
1	12V 	14,4 V	5,0 A
2	12V  ❄	14,7 V	5,0 A
3	12V 	14,4 V	10,0 A
4	12V  ❄	14,7 V	10,0 A
5	24V 	28,8 V	2,5 A
6	24V  ❄	29,4 V	2,5 A

7	24V 	28,8 V	5,0 A
8	24V  ❄	29,4 V	5,0 A
9	12V 	13,6 V	3,0 A
10	24V 	27,2 V	1,5 A

### Program 1

12V   
(14,4 V / 5,0 A)

Na nabíjanie 12 V batérií s kapacitou 20 Ah do 120 Ah.

Pre výber programu 1 stlačte tlačidlo výberu programu 8.

Symbole 12V 3 a  4 sa zobrazia na displeji. Počas procesu nabíjania bliká indikátor nabíjania 9. Pokrok nabíjania (1–4 stĺpce) sa zobrazuje cez indikátor stavu 10.









Keď je batéria nabitá na plnú kapacitu, indikátor stavu 10 ukazuje 4 pruhy. Blikanie prestane a zariadenie sa automaticky prepne do udržiavacieho nabíjania. V displeji sa zobrazí „FUL“.

### Program 2

12V  ❄  
(14,7 V / 5,0 A)

Na nabíjanie 12 V batérií s kapacitou 20 Ah do 120 Ah pri studených podmienkach alebo na nabíjanie batérií AGM.

Pre výber programu 2 stlačte tlačidlo výberu programu  dvakrát.





Symbole    a   sa zobrazia na displeji. Počas procesu nabíjania bliká indikátor nabíjania . Pokrok nabíjania (1–4 stĺpce) sa zobrazuje cez indikátor stavu . Keď je batéria nabitá na plnú kapacitu, indikátor stavu  ukazuje 4 pruhy. Blikanie prestane a zariadenie sa automaticky prepne do udržiavacieho nabíjania. V displeji sa zobrazí „FUL“.



### Program 3

    
**(14,4 V / 10,0 A)**

Na nabíjanie 12 V batérií s kapacitou 60 Ah do 120 Ah. Na zachovanie nabíjania 12 V batérií do 300 Ah.

Pre výber programu 3 stlačte tlačidlo výberu programu  trikrát.

Symbole    sa zobrazia na displeji. Počas procesu nabíjania bliká indikátor nabíjania . Pokrok nabíjania









(1–4 stĺpce) sa zobrazuje cez indikátor stavu . Keď je batéria nabitá na plnú kapacitu, indikátor stavu  ukazuje 4 pruhy. Blikanie prestane a zariadenie sa automaticky prepne do udržiavacieho nabíjania. V displeji sa zobrazí „FUL“.

### Program 4

    
**(14,7 V / 10,0 A)**

Na nabíjanie 12 V batérií s kapacitou 60 Ah do 120 Ah pri studených podmienkach alebo na nabíjanie batérií AGM. Na zachovanie nabíjania 12 V batérií do 300 Ah.

Pre výber programu 4 stlačte tlačidlo výberu programu  štyrikrát.

Symbol    a   sa zobrazia na displeji. Počas procesu nabíjania bliká indikátor nabíjania . Pokrok nabíjania (1–4 stĺpce) sa zobrazuje cez indikátor stavu . Keď je batéria nabitá na plnú kapacitu, indikátor stavu  ukazuje 4 pruhy. Blikanie prestane a zariadenie sa automaticky prepne do udržiavacieho nabíjania. V displeji sa zobrazí „FUL“.

## Program 5



**(28,8 V / 2,5 A)**

Na nabíjanie 24 V batérií s kapacitou 20 Ah do 50 Ah.

Pre výber programu 5 stlačte tlačidlo výberu programu [8]. Ak by bola 24 V batéria hlboko vybitá (pod 15,6 Volt), tak nabíjačka identifikuje batériu ako 12 V batériu. V tomto prípade sa musí na navolenie programu 5 stlačiť tlačidlo výberu programu [8] päťkrát.

Symbole 24V [2] a  [4] sa zobrazia na displeji. Počas procesu nabíjania bliká indikátor nabíjania [9]. Pokrok nabíjania (1–4 stĺpce) sa zobrazuje cez indikátor stavu [10]. Keď je batéria nabitá na plnú kapacitu, indikátor stavu [10] ukazuje 4 pruhy. Blikanie prestane a zariadenie sa automaticky prepne do udržiavacieho nabíjania. V displeji sa zobrazí „FUL“.



## Program 6



**(29,4 V / 2,5 A)**

Na nabíjanie 24 V batérií s kapacitou 20 Ah do 50 Ah pri studených podmienkach alebo na nabíjanie batérií AGM.

Pre výber programu 6 stlačte tlačidlo výberu programu [8] dvakrát. Ak by bola 24 V batéria hlboko vybitá (pod 15,6 Volt), tak nabíjačka identifikuje batériu ako 12 V batériu. V tomto prípade sa musí na navolenie programu 6 stlačiť tlačidlo výberu programu [8] šesťkrát.

Symbole 24V [2],  [4] a  [6] sa zobrazia na displeji. Počas procesu nabíjania bliká indikátor nabíjania [9]. Pokrok nabíjania (1–4 stĺpce) sa zobrazuje cez indikátor stavu [10]. Keď je batéria nabitá na plnú kapacitu, indikátor stavu [10] ukazuje 4 pruhy. Blikanie prestane a zariadenie sa automaticky prepne do udržiavacieho nabíjania. V displeji sa zobrazí „FUL“.

## Program 7



**(28,8 V / 5,0 A)**

Na nabíjanie 24 V batérií s kapacitou 40 Ah do 100 Ah. Na zachovanie nabíjania 24 V batérií do 150 Ah.

Pre výber programu 7 stlačte tlačidlo výberu programu [8] trikrát. Ak by bola 24 V batéria hlboko vybitá (pod 15,6 Volt), tak nabíjačka identifikuje batériu ako 12 V batériu. V tomto prípade sa musí na

navolenie programu 7 stlačíte tlačidlo výberu programu [8] sedemkrát.

Symbole 24V [2] a  [5] sa zobrazia na displeji. Počas procesu nabíjania bliká indikátor nabíjania [9]. Pokrok nabíjania (1–4 stĺpce) sa zobrazuje cez indikátor stavu [10]. Keď je batéria nabitá na plnú kapacitu, indikátor stavu [10] ukazuje 4 pruhy. Blikanie prestane a zariadenie sa automaticky prepne do udržiavacieho nabíjania. V displeji sa zobrazí „FUL“.



## Program 8

24V    
(29,4 V / 5,0 A)

Na nabíjanie 24 V batérií s kapacitou 40 Ah do 100 Ah pri studených podmienkach alebo na nabíjanie batérií AGM.

Na zachovanie nabíjania 24 V batérií do 150 Ah.

Pre výber programu 8 stlačíte tlačidlo výberu programu [8] štyrikrát. Ak by bola 24 V batéria hlboko vybitá (pod 15,6 Volt), tak nabíjačka identifikuje batériu ako 12 V batériu. V tomto prípade sa musí na navolenie programu 8 stlačíte tlačidlo výberu programu [8] osemkrát.

Symbole 24V [2],  [5] a  [6] sa zobrazia na displeji. Počas procesu nabíjania bliká indikátor nabíjania [9]. Pokrok nabíjania (1–4 stĺpce) sa zobrazuje cez indikátor stavu [10]. Keď je batéria nabitá na plnú kapacitu, indikátor stavu [10] ukazuje 4 pruhy. Blikanie prestane a zariadenie sa automaticky prepne do udržiavacieho nabíjania. V displeji sa zobrazí „FUL“.

## Program 9

12V   
(13,6 V / 3,0 A)

Program zásobovania 13,6 V / 3 A max.

Pre výber programu 9 stlačíte tlačidlo výberu programu [8] deväťkrát.

Symbole 12V [3] a  [7] sa zobrazia na displeji.

Na použitie ako 12 V zdroj napätia alebo ako náhradné nabíjanie pri údržbe, ak sa vyžaduje 100% výkon batérie.

Program zásobovania funguje bez časového obmedzenia.

Obráťte sa na výrobcu motorového vozidla a prečítajte si návod na obsluhu svojho vozidla, ak chcete







používať tento program na zásobovanie vozidla aj pri výmene batérie.

## Program 10

24V   
(27,2 V / 1,5 A)

Program zásobovania 27,2 V / 1,5 A max.

Pre výber programu 10 stlačte tlačidlo výberu programu  desaťkrát.

Symbole 24V  a   sa zobrazia na displeji.

Na použitie ako 24 V zdroj napätia alebo ako náhradné nabíjanie pri údržbe, ak sa vyžaduje 100% výkon batérie. Program zásobovania funguje bez časového obmedzenia.

Obráťte sa na výrobcu motorového vozidla a prečítajte si návod na obsluhu svojho vozidla, ak chcete používať tento program na zásobovanie vozidla aj pri výmene batérie.

## Udržiavacie nabíjanie



V programoch 1 až 8 má zariadenie k dispozícii automatické udržiavacie nabíjanie v závislosti od poklesu napätia batérie – prostredníctvom samočinného vybíjania – nabíjačka reaguje rozdielnym

nabíjacím prúdom. Batéria môže zostať dlhší čas pripojená k nabíjačke.

## Ochranná funkcia zariadenia

Hneď ako sa vyskytne odlišná situácia ako skrat, kritický pokles napätia počas procesu nabíjania, otvorený prúdový obvod alebo opačné pripojenie výstupných svoriek, nabíjačka batérií sa vypne . Elektronika ihneď prestaví systém späť do základnej polohy, aby sa predišlo škodám. Ak by sa zariadenie počas procesu nabíjania príliš zahrialo, automaticky sa zníži výstupný výkon. Chráni to batériu pred poškodením.

## ● Údržba a starostlivosť

- Pred vykonaním prác na nabíjačke autobatérií  vždy vytiahnite sieťovú zástrčku  zo zásuvky.
- Prístroj si nevyžaduje údržbu. Vypnite prístroj. Kovové a umeľotné povrchy prístroja čistite suchou handričkou.
- V žiadnom prípade nepoužívajte rozpúšťadlá alebo iné agresívne čistiace prostriedky.

## ● Informácie o ochrane životného prostredia a likvidácii



### ELEKTRICKÉ ZARIADENIA NEVYHA-

### DZUJTE DO KOMUNÁLNEHO ODPADU! RECYKLÁCIA SUROVÍN NAMIESTO LIKVIDÁCIE ODPADU!

Podľa európskej smernice 2012/19/EÚ sa použité elektrické spotrebiče musia zbierať oddelene a recyklovať ekologickým spôsobom. Symbol prečiarknutého odpadkového koša na kolieskach znamená, že toto zariadenie by sa po skončení životnosti nemalo likvidovať spolu s komunálnym odpadom. Zariadenie je potrebné odovzdať na zriadených zberných miestach, v recyklačných strediskách alebo v spoločnostiach na likvidáciu odpadu.

Vaše chybné zaslané zariadenia zadarmo zlikvidujeme. Okrem toho sú distribútori elektrických a elektronických zariadení a distribútori potravín povinní ich prevziať späť. Lidl vám ponúka možnosť vrátenia priamo na pobočkách a predajniach. Vrátenie a likvidácia sú pre vás bezplatné. Pri kúpe nového zariadenia máte právo bezplatne vrátiť staré zariadenie. Okrem toho máte možnosť, nezávisle od kúpy nového zariadenia, bezplatne odo-

vzdať (až tri) staré zariadenia, ktoré nie sú väčšie ako 25 cm.

Pred odovzdaním zariadenia vymažte všetky osobné údaje.

Pred vrátením odstráňte batérie alebo akumulátory, ktoré nie sú v starom zariadení zabudované, ako aj žiarovky, ktoré je možné vybrať bez zničenia zariadenia, a odneste ich do separovaného zberu.



Batérie s obsahom škodlivín sú označené vedľa uvedenými symbolmi, ktoré upozorňujú na zákaz likvidácie s komunálnym odpadom. Označenia základných ťažkých kovov: Cd = kadmium, Hg = ortuť, Pb = olovo.

Použitú batériu odovzdajte na zbernom mieste vo vašom meste/obci alebo u vášho predajcu. Splníte si tak zákonné povinnosti a prispějete k ochrane životného prostredia.



Všimajte si označenie na rôznych obalových materiáloch a triedte ich podľa typu každý zvlášť. Obalové materiály sú označené skratkami (a) a číslami (b) s týmto výz

## ● EÚ vyhlásenie o zhode

My,

**C. M. C. GmbH Holding**

Zodpovedný za dokumenty:

Dr. Christian Weyler

Katharina-Loth-Str. 15

DE-66386 St. Ingbert

vyhlasujeme na vlastnú zodpovednosť, že výrobok

## **Nabíjačka autobatérií**

Rok výroby: 2023/41

IAN: 425894\_2301

Model: ULGD 10 A1

Modelové číslo: 2601

spĺňa základné požiadavky na ochranu, ktoré sú stanovené v európskych smerniciach

## **Smernica o nízkom napätí**

2014/35/EÚ

## **Elektromagnetická kompatibilita**

2014/30/EÚ

## **Smernica RoHS**

2011/65/EÚ + 2015/863/EÚ.

a ich úpravami.

Vyššie popísaný predmet vyhlásenia spĺňa predpisy smernice Európskeho parlamentu a Rady číslo 2011/65/EU zo dňa 08. júna 2011 o obmedzení používania určitých nebezpečných látok v elektrických a elektronických zariadeniach. Pri posudzovaní zhody sa použili nasledovné harmonizované normy:

**EN 60335-2-29:2004/A11:2018**

**EN 60335-1:2012/A2:2019**

**EN 62233:2008**

**EN 55014-1:2017**

**EN 55014-2:2015**

**EN 61000-3-2:2019**

**EN 61000-3-3:2013+A1:2019**

St. Ingbert, 1.3.2023

C.M.C. GmbH Holding  
Katharina-Loth-Strasse 15  
66386 St. Ingbert  
Tel. +49 6894 99897-50  
Fax +49 6894 99897-29

z poverenia Dr. Christian Weyler  
– Zabezpečenie kvality –

## ● **Informácie o záruke a servise**

### **Záruka spoločnosti C.M.C GmbH Holding**

Vážená zákazníčka, vážený zákazník, na toto zariadenie získavate záruku 3 roky od dátumu kúpy. V prípade nedostatkov tohto výrobku máte voči predajcovi výrobku zákonom stanovené práva. Tieto zákonné práva nie sú našimi nižšie uvedenými záručnými podmienkami nijakým spôsobom obmedzené.

## ● **Záručné podmienky**

Záručná lehota začína plynúť dňom kúpy. Starostlivo si uschovajte originálny doklad o kúpe. Budete ho potrebovať ako doklad o zakúpení výrobku. Ak sa v priebehu 3 rokov od dátumu kúpy tohto zariadenia vyskytne chyba materiálu alebo

výrobná chyba, zariadenie vám bezplatne opravíme alebo vymeníme – podľa nášho zváženía. Podmienkou poskytnutia tohto záručného plnenia je, že v rámci 3-ročnej lehoty predložíte chybné zariadenie a doklad o kúpe (pokladničný lístok) a písomnou formou stručne popíšete, v čom pozostáva nedostatok a kedy sa vyskytol.

Pokiaľ je táto chyba krytá našou zárukou, vrátime vám opravený alebo nový výrobok. Opravou alebo výmenou výrobku nezačína plynúť nová záručná lehota.

## ● Záručná doba a zákonný nárok na reklamáciu

Záručná doba sa následkom záručného plnenia nepredlžuje. To platí aj pre vymenené a opravené diely. Poškodenia a nedostatky, ktoré sa vyskytli už pri kúpe, sa musia nahlásiť ihneď po vybalení. Opravy po uplynutí záručnej doby sú spoplatnené.

## ● Rozsah záruky

Zariadenie bolo starostlivo vyrobené podľa prísnych kvalitatívnych noriem a pred distribúciou dôkladne odskúšané.

Záručné plnenie sa vzťahuje na

materiálové alebo výrobné chyby. Táto záruka sa nevzťahuje na časti výrobku, ktoré sú vystavené bežnému opotrebovaniu, a preto sa môžu považovať za spotrebné diely, ani na poškodenia citlivých dielov, napr. spínače, akumulátory alebo diely zo skla. Táto záruka zaniká, ak sa výrobok používa nesprávne alebo v poškodenom stave, alebo ak bola nesprávne vykonávaná údržba. Pre správne používanie výrobku je potrebné presne dodržiavať všetky pokyny obsiahnuté výlučne v tomto preklade originálneho návodu na obsluhu. Je potrebné bezpodmienečne zabrániť účelom použitia a konaniam, od ktorých preklad originálneho návodu na obsluhu odrádza alebo pred ktorými varuje.

Výrobok je určený len na súkromné a nie komerčné použitie. V prípade nesprávnej alebo neodbornej manipulácie, použitia násilia a v prípade zásahov, ktoré nevykonala naša autorizovaná servisná pobočka, záruka zaniká.

## ● Postup v prípade poškodenia v záruke

Aby sme vašu žiadosť mohli čo najrýchlejšie vybaviť, postupujte podľa nasledujúcich pokynov: V prípade akýchkoľvek otázok si pripravte pokladničný blok a číslo výrobku (napr. IAN) ako doklad

o kúpe. Číslo výrobku je uvedené na typovom štítku, gravúre, titulnej strane vášho návodu (vľavo dole) alebo na nálepke na zadnej alebo spodnej strane. V prípade výskytu funkčných chýb alebo iných nedostatkov najskôr telefonicky alebo e-mailom kontaktujte nižšie uvedené servisné oddelenie.

Výrobok, ktorý bol zaregistrovaný ako chybný, môžete potom spolu s dokladom o kúpe (pokladničným blokom) a informáciou, o aký druh nedostatku ide a kedy sa vyskytol, bezplatne zaslať na adresu servisu, ktorá vám bola oznámená.

### ⚠ **Upozornenie:**

Na stránke [www.lidl-service.com](http://www.lidl-service.com) si môžete stiahnuť túto a mnohé ďalšie príručky, produktové videá a softvér.

Prostredníctvom tohto QR kódu môžete prejsť priamo na internetovú stránku servisu spoločnosti Lidl ([www.lidl-service.com](http://www.lidl-service.com)) a po zadaní svojho čísla výrobku (IAN) 425894 si môžete otvoriť príslušný návod na obsluhu.



## **Tu sú naše kontaktné údaje:**

### **SK**

Názov: C. M. C. GmbH Holding  
Internetová adresa: [www.cmc-creative.de](http://www.cmc-creative.de)  
E-mail: [service.sk@cmc-creative.de](mailto:service.sk@cmc-creative.de)  
Telefón: 0850 232001  
Sídlo: Nemecko

**IAN 425894\_2301**

Upozorňujeme, že nasledujúca adresa nie je adresa servisu. Najskôr sa skontaktujte s uvedeným servisom.

### **Adresa:**

**C. M. C. GmbH Holding**

Katharina-Loth-Str. 15  
DE-66386 St. Ingbert  
NEMECKO

### **Objednávanie náhradných dielov:**

[www.ersatzteile.cmc-creative.de](http://www.ersatzteile.cmc-creative.de)

<b>Tabla de los pictogramas utilizados</b> .....	Página	167
<b>Introducción</b> .....	Página	168
Usado adecuado .....	Página	168
Volumen de entrega .....	Página	169
Equipamiento .....	Página	169
Datos técnicos .....	Página	170
Curva característica de carga .....	Página	171
<b>Instrucciones de seguridad</b> .....	Página	171
<b>Instrucciones de seguridad específicas</b> .....	Página	177
<b>Antes de la puesta en funcionamiento</b> .....	Página	177
<b>Puesta en funcionamiento</b> .....	Página	177
Conexión de la batería .....	Página	177
Retirada de la batería .....	Página	178
Standby / medición de tensión de la batería .....	Página	179
Detección de la batería .....	Página	179
Reactivación .....	Página	179
Selección de programas .....	Página	180
<b>Mantenimiento y cuidados</b> .....	Página	185
<b>Indicaciones medioambientales y de desecho de residuos</b> .....	Página	185
<b>Declaración de conformidad UE</b> .....	Página	186
<b>Información sobre la garantía y el servicio posventa</b> .....	Página	187
Condiciones de la garantía .....	Página	187
Periodo de garantía y reclamaciones por defectos estipuladas por ley .....	Página	187
Cobertura de la garantía .....	Página	187
Proceso en caso de garantía .....	Página	188

## Tabla de los pictogramas utilizados































	<p>Lea el manual de instrucciones de este producto atentamente y en su totalidad antes de usarlo.</p>	<p>220–240 V~ 50 Hz – 60 Hz</p>	<p>Tensión alterna 220–240 V con una frecuencia de 50 Hz – 60 Hz</p>
	<p><b>NOTA:</b> Este símbolo proporciona información adicional y explicaciones sobre el producto y su uso.</p>		<p>¡Cuidado! ¡Posibles peligros!</p>
			<p>¡Cuidado! ¡Peligro de explosión!</p>
	<p>Usted está obligado por ley a separar los aparatos así señalizados de los residuos urbanos sin clasificar. La eliminación con la basura doméstica está prohibida.</p>		<p>¡Cuidado! ¡Peligro de descarga eléctrica!</p>
		<p>IP54</p>	<p>Protegido contra el polvo en cantidades perjudiciales y las salpicaduras de agua</p>
	<p>Fusible interno</p>		<p>¡No elimine los dispositivos eléctricos en la basura doméstica!</p>
	<p>¡De uso exclusivo en lugares cerrados y ventilados!</p>		<p>¡Elimine el embalaje y el aparato de forma respetuosa con el medio ambiente!</p>
	<p>Material de embalaje – cartón especial</p>		<p>Fabricado a partir de material reciclado</p>
	<p>Corriente de carga 5 A (en el modo de 12 V) Corriente de carga 2,5 A (en el modo de 24 V)</p>		<p>Corriente de carga 10 A (en el modo de 12 V) Corriente de carga 5 A (en el modo de 24 V)</p>

Tabla de los pictogramas utilizados			
	Corriente de carga 5 A (en el modo de 12 V) Corriente de carga 2,5 A (en el modo de 24 V)		Corriente de carga 10 A (en el modo de 12 V) Corriente de carga 5 A (en el modo de 24 V)
	Apto para cargar baterías de 12 V		Apto para cargar baterías de 24 V
	Corriente continua		Clase de protección II
	Modo de 12 V (Programas 1, 2, 3, 4 y 9)		Modo de 24 V (Programas 5, 6, 7, 8 y 10)
	Desconectar de la corriente antes de cerrar o abrir las conexiones de la batería.		¡Asegúrese de que existe suficiente ventilación durante la carga!
	¡Conectar la batería primero y, a continuación, conectar con la red!		¡Proteger las conexiones eléctricas de la lluvia!
	¡Evitar cualquier llama o chispa!		¡Prohibido fumar!
	Modo – invierno – AGM (Programas 2, 4, 6 y 8)		Programa de suministro (Programas 9 y 10)

## CARGADOR DE BATERÍA PARA COCHE ULGD 10 A1

las instrucciones de seguridad.

### ¡MANTENER FUERA DEL ALCANCE DE LOS NIÑOS!

#### ● Introducción

¡Enhorabuena! Ha optado por un producto de alta calidad. Familiarícese con el producto antes de la primera puesta en funcionamiento. Para ello, lea detenidamente las siguientes instrucciones de manejo y

#### ● Uso adecuado

Ultimate Speed ULGD 10 A1 es un cargador de batería para coche con varios niveles que se emplea para la carga y la carga de mantenimiento



de acumuladores (baterías) de plomo de 12 V (6 elementos) o 24 V (2x6 elementos) con solución de electrolitos (WET), con tejido absorbente de electrolitos (AGM), con electrolitos gelificados (GEL) o baterías de calcio. ¡El aparato no es apto para cargar baterías de iones de litio! Además, puede regenerar baterías descargadas, dependiendo del tipo de batería. El cargador de batería para coche dispone de un circuito de protección contra la formación de chispas y el sobrecalentamiento. Guarde bien este manual.

El programa de suministro permite un cambio de batería del automóvil sin interrumpir el suministro de corriente.

Adjunte toda la documentación en el caso de entregar el producto a terceros. Está prohibido cualquier uso diferente a los descritos en el apartado Uso adecuado y puede resultar peligroso. Los daños derivados del incumplimiento de lo descrito o la aplicación errónea no están cubiertos por la garantía y están excluidos de la responsabilidad del fabricante. El aparato no ha sido diseñado para el uso comercial y es apto únicamente para el uso en interiores. El uso comercial anula la garantía.

La puesta en funcionamiento debe ser realizada siempre por personas capacitadas.

### ⚠ Nota:

Con el cargador de batería para coche no se pueden cargar vehículos eléctricos con baterías integradas.

### ⚠ Nota:

Sin posibilidad de arranque con fuente de alimentación externa de baterías de 12 V o 24 V.





## ● Volumen de entrega

- 1 Cargador de batería para coche
- 1 Manual de instrucciones
- 1 Cable de conexión con pinzas
- 1 Cable de conexión con orejas

## ● Equipamiento

Véanse al respecto las fig. A, B: Compruebe siempre que el contenido está completo y que el cargador de batería se encuentra en perfecto estado inmediatamente después de desembalarlo. No use el aparato si presenta desperfectos.

1	Cargador de batería para coche
2	24V modo de 24 V (Programas 5, 6, 7, 8 y 10)
3	12V, modo de 12 V (Programas 1, 2, 3, 4 y 9)



4	 Corriente de carga 5 A (en el modo de 12 V) Corriente de carga 2,5 A (en el modo de 24 V)
5	 Corriente de carga 10 A (en el modo de 12 V) Corriente de carga 5 A (en el modo de 24 V)
6	 modo-invierno-AGM (Programas 2, 4, 6 y 8)
7	 Programa de suministro (Programas 9 y 10)
8	Tecla de selección de programas
9	Indicador de carga
10	Indicador de estado
11	Indicador de tensión
12	Cable de alimentación
13	Oreja roja (polo positivo)
14	Oreja negra (polo negativo)
15	Cable de salida con conector
16	Tapa para cable de conexión con orejas
17	Cable de conexión con orejas
18	Cable de conexión con pinzas
19	Pinza de conexión del polo positivo (roja)

20	Tapa para cable de conexión con pinzas
21	Pinza de conexión del polo negativo (negra)

### ! Nota:

El término «producto» o «aparato» empleado en el texto siguiente se refiere al cargador de batería para coche mencionado en este manual de instrucciones.

### ● Datos técnicos

Modelo:	ULGD 10 A1
Tensión nominal:	220-240 V~ 50 Hz - 60 Hz
Corriente de registro nominal:	2,0 A
Tensión continua de salida nominal:	12 V  / 24 V 
Corriente de continua de salida nominal con 12 V:	10,0 A / 5,0 A
Corriente de continua de salida nominal con 24 V:	5,0 A / 2,5 A
Temperatura ambiental:	De -20 °C a 50 °C
Tipo de protección de la caja:	IP 54

Clase de protección:	II (doble aislamiento)
Tipos de batería:	Batería de plomo-ácido de 12 V 20 Ah-300 Ah
	Batería de plomo-ácido de 24 V 20 Ah-150 Ah

## ● Curva característica de carga

Véase al respecto la fig. C:

①	Protección contra polarización inversa / diagnóstico de batería
②	Carga de impulsos / reactivación (desulfatación)
③	Carga principal
④	Carga parcial hasta 80%
⑤	Recarga hasta 100% (absorción)
⑥	Supervisión de la batería
⑦	Mantenimiento de la carga

El desarrollo posterior puede hacer que se realicen modificaciones técnicas y ópticas sin previo aviso.

Por este motivo, todas las medidas, indicaciones y datos de este manual de funcionamiento se ofrecen sin garantías. Esto hace que no puedan hacerse valer derechos legales derivados del manual de funcionamiento.

## ● Instrucciones de seguridad

 **LEA EL MANUAL DE INSTRUCCIONES ATENTAMENTE ANTES DE USAR EL APARATO. ¡ESTE FORMA PARTE DEL MISMO Y DEBE ENCONTRARSE DISPONIBLE EN TODO MOMENTO!**

**¡MANTENER FUERA DEL ALCANCE DE LOS NIÑOS!**

- ¡El cargador es únicamente para su uso en interiores!
- **¡PELIGRO!**  
¡Evite el peligro de lesiones y de muerte haciendo un uso adecuado del producto!
- **¡CUIDADO!**  
No utilice el aparato con cables, cables de red o enchufes deteriorados. Los cables de red dañados conllevan peligro de muerte por descarga eléctrica.

- ¡Si el cable de red está dañado sólo podrá ser reparado por personal técnico cualificado y autorizado! En tal caso póngase en contacto con el servicio de asistencia de su país.

- **⚠ ¡PELIGRO DE DESCARGA ELÉCTRICA!**

¡Asegúrese de que el vehículo está completamente apagado si va a operar sobre una batería montada en un vehículo! Desconecte el contacto y ponga el vehículo en posición de estacionamiento con el freno de mano activado o con el amarre el barco, según el caso.

- **⚠ ¡PELIGRO DE DESCARGA ELÉCTRICA!**

Desconecte el cargador de batería para coche de la corriente antes de desconectar las pinzas de conexión.

- Conecte primero la pinza que no esté conectada a la carrocería.
- Conecte la otra pinza separada de la batería y de los conductos de combustible a la carrocería.
- Después conecte el cargador de batería para coche a la red de abastecimiento.
- Una vez finalizada la carga,

separe el cargador de batería para coche de la red de abastecimiento.

- Luego retire la pinza de la carrocería. A continuación separe la pinza de la batería.

- **⚠ ¡PELIGRO DE DESCARGA ELÉCTRICA!**

¡Toque las pinzas de conexión de los polos (positivo y negativo) exclusivamente por las zonas aisladas!

- **⚠ ¡PELIGRO DE DESCARGA ELÉCTRICA!**

¡Conecte el cable de conexión a la batería y a un enchufe de corriente que esté completamente protegido contra la humedad!

- **⚠ ¡PELIGRO DE DESCARGA ELÉCTRICA!**

¡Lleve a cabo las labores de montaje, mantenimiento y limpieza siempre cuando el cargador de batería para coche esté desenchufado de la corriente eléctrica!

- **⚠ ¡PELIGRO DE DESCARGA ELÉCTRICA!**

En el caso de baterías conectadas permanentemente a un vehículo, una vez finalizado el proceso de recarga o de carga de mantenimiento, desconecte primero el cable de conexión del polo negativo

del cargador de batería para coche del polo negativo de la batería.

- ¡No deje a los niños sin vigilancia cuando estén cerca del cargador de batería para coche!
- Los niños no son conscientes del peligro que entrañan los aparatos eléctricos. Vigile a los niños para asegurarse de que no juegan con el aparato.

-  **¡PELIGRO DE EXPLOSIÓN!**

¡Protéjase contra las reacciones de gas oxhídrico altamente explosivas! La batería puede emanar hidrógeno gaseoso durante el proceso de recarga y carga de mantenimiento. El gas oxhídrico es una mezcla explosiva de gases de hidrógeno y oxígeno. ¡El contacto con llamas abiertas (llamas, brasas o chispas) provoca la llamada reacción de gas oxhídrico! Realice la recarga o la carga de mantenimiento en una habitación protegida de la intemperie con buena ventilación. Asegúrese de que durante la recarga y la carga de mantenimiento no aparezca ningún tipo de luz desprotegida (llamas, brasas o chispas).

- **¡PELIGRO DE INCENDIO Y**

## **EXPLOSIÓN!**

Asegúrese de que materiales inflamables o explosivos, como combustible o disolventes, no puedan inflamarse al utilizar el cargador de batería para coche.

- **¡GASES EXPLOSIVOS!**

- ¡Evite cualquier llama o chispa!
- Asegúrese de que existe suficiente ventilación durante la carga.
- Durante la carga, coloque la batería sobre una superficie bien aireada. De lo contrario podría dañar el aparato.

-  **¡PELIGRO DE EXPLOSIÓN!**

Asegúrese de que el cable de conexión del polo positivo no entra en contacto con conductos de alimentación (por ejemplo, los conductos de combustible).

- **¡PELIGRO DE CORROSIÓN!**

- ¡Al estar en contacto con la batería, protéjase los ojos y la piel contra corrosiones provocadas por los ácidos (ácido sulfúrico)!
- ¡Utilice gafas, vestimenta y guantes de protección resistentes a los ácidos! Si la piel o los ojos entran en contacto

con el ácido sulfúrico de las baterías, lave la parte afectada con abundante agua y procure atención médica urgentemente.

- Evite los cortocircuitos eléctricos cuando conecte la batería con el cargador de batería para coche. Conecte el polo negativo del cable sólo al polo negativo de la batería o a la carrocería. ¡Conecte el polo positivo del cable sólo al polo positivo de la batería!
- Antes de conectarlo a la corriente de red, asegúrese de que esta está equipada debidamente con 230 V~ 50 Hz, un fusible de 16 A y un interruptor FI (interruptor automático diferencial). De lo contrario podría dañar el aparato.
- ¡No coloque el cargador de batería para coche cerca de fuego, calor o temperaturas constantes por encima de los 50 °C! La potencia de salida del cargador de batería para coche disminuye automáticamente con temperaturas altas.
- ¡Utilice el cargador de batería para coche exclusivamente con las piezas originales que se le han entregado!
- ¡No cubra el cargador de

batería para coche con ningún objeto! De lo contrario podría dañar el aparato.

- ¡Proteja las superficies de contacto eléctricas de la batería contra los cortocircuitos!
- Utilice el cargador de batería para coche sólo para la recarga y la carga de mantenimiento de baterías de plomo de 12 V / 24 V (con solución de electrólitos o gel) que no estén dañadas. De lo contrario, podrían producirse daños materiales.
- No utilice el cargador de batería para coche para recargar y realizar cargas de mantenimiento de baterías no recargables. De lo contrario, podrían producirse daños materiales.
- Nunca utilice el cargador de batería para coche para cargar y realizar cargas de mantenimiento de baterías dañadas o congeladas. De lo contrario, podrían producirse daños materiales.
- Antes de conectar el cargador de batería para coche, infórmese sobre el mantenimiento de la batería consultando el manual de instrucciones original. De lo contrario podría correr riesgo de lesiones y / o peligro de que el producto se

daño.

- Antes de conectar el cargador de batería para coche a una batería colocada en un vehículo de manera permanente, infórmese sobre el cumplimiento de las medidas de seguridad eléctricas y sobre el mantenimiento consultando el manual de funcionamiento original del vehículo. De lo contrario podría correr riesgo de lesiones y / o peligro de daños materiales.
- Si no está utilizando el cargador de batería para coche, desconéctelo de la corriente de red por razones medioambientales. Tenga en cuenta el aparato también consume electricidad mientras se encuentra en modo Standby (reposo).

Preste siempre atención a lo que hace y actúe con precaución. Proceda siempre con sentido común y de ningún modo utilice el aparato si se encuentra desconcentrado o se siente indispuesto.

Seguridad de las personas:

- Este aparato puede ser utilizado por niños de 8 años y mayores y por personas con capacidades físicas, sensoriales o mentales reducidas, o sin

experiencia y conocimientos, si son supervisados o instruidos en relación con el uso seguro del aparato y entienden los riesgos resultantes. No permita que los niños jueguen con el aparato. La limpieza y el mantenimiento no podrán ser llevados a cabo por niños sin vigilancia.

- Vigile a los niños para asegurarse de que no juegan con el aparato.
- Mantenga a las personas, especialmente a los niños, y a las mascotas alejadas del aparato.
- En el área de trabajo, el usuario es responsable de los daños que pudieran sufrir otras personas durante el uso de aparato.
- No deje al aparato cargar sin vigilancia.
- Guarde el aparato en un lugar seco y fuera del alcance de los niños.



De este modo, se previenen los daños en el aparato y las posibles lesiones a personas derivados de los mismos:

## Trabajo con el aparato:

- Antes de poner en funcionamiento el aparato compruebe que no presenta daños y úselo únicamente si se encuentra en perfecto estado.
- No permita que los enchufes y las pinzas de conexión se mojen. No exponga el aparato ni a la lluvia ni a la humedad atmosférica. No permita que entre en contacto con agua ni lo sumerja en ella. ¡Existe peligro de descarga eléctrica!
- No deje el aparato con temperaturas exteriores altas en el coche. El aparato podría sufrir daños irreparables.
- No use el aparato cerca de líquidos o gases inflamables. ¡La inobservancia puede conllevar peligro de incendios y explosiones!
- Apague el aparato y extraiga el conector del enchufe de la toma:
  - si no está utilizando el aparato;
  - si deja el aparato sin vigilancia;
  - si realiza trabajos de limpieza;
  - si el cable de conexión está dañado.
- Emplee únicamente accesorios suministrados y recomendados por el fabricante.
- No desmonte ni modifique el cargador de batería para coche. Este aparato siempre debe ser reparado por un técnico de mantenimiento.
- No use el aparato en zonas con peligro de explosión, p. ej., cerca de líquidos, gases o polvo inflamables.
- No exponga el aparato al calor.
- En caso de usar el cargador coloque siempre las tapas <sup>20</sup> y <sup>16</sup> a los cables de conexión <sup>18</sup> y <sup>17</sup>. Esto impide un posible cortocircuito en el caso de entrar en contacto con lluvia o salpicaduras de agua.



**CUIDADO:** Formas de impedir que se produzcan accidentes y lesiones por descarga eléctrica:

### **Seguridad eléctrica:**

- No transporte el aparato por el cable. No extraiga el conector del enchufe tirando del cable. Proteja el cable del calor, el aceite y los bordes afilados.
- Extraiga el conector del



enchufe inmediatamente si el cable está dañado.

## ● Instrucciones de seguridad específicas

- Un ligero aumento de la temperatura durante el proceso de carga no es signo de fallo funcional, sino completamente normal.
- Mantenga el cargador de batería para coche [1] alejado de la humedad, las altas temperaturas y el fuego.
- Guarde el cargador de batería para coche [1] en un lugar seco y protéjalo de la humedad y la corrosión.
- No deje caer el cargador de batería para coche [1] durante el uso.

## ● Antes de la puesta en funcionamiento

- Retire todas las piezas del embalaje y compruebe si el aparato o las piezas están dañados. Si este es el caso, no use el aparato. Póngase en contacto con el fabricante a través la dirección de servicio técnico especificada. Retire todos los embalajes de transporte. Compruebe si la entrega está completa.
- Antes de efectuar trabajos en el

cargador de batería para coche [1], desenchúfelo siempre de la corriente.

- Antes de conectar el cargador debe tenerse en cuenta lo recogido en el manual de instrucciones de la batería.
- Además, hay que tener en cuenta las instrucciones del fabricante del vehículo si la batería está conectada de forma permanente al vehículo. Asegure el automóvil, desconecte el contacto.
- Limpie los polos de la batería. Tenga cuidado de que los ojos no entren en contacto con la suciedad.
- Procure que haya una ventilación suficiente.

**Nota:** el cargador mide la temperatura ambiental. Para conseguir un funcionamiento perfecto, asegúrese de que la batería presenta la misma temperatura que el entorno.

## ● Puesta en funcionamiento

### ● Conexión de la batería

#### ⚠ **Nota:**

Tenga en cuenta en todo momento las instrucciones del fabricante del vehículo o de la batería.

Carga con las pinzas de la batería:

- En el caso de baterías conectadas permanentemente a un vehículo, desconecte primero el polo negativo del cable de conexión (negro) del vehículo del polo negativo de la batería antes de proceder con la recarga o la carga de mantenimiento. El polo negativo de la batería suele estar conectado a la carrocería del vehículo.
- Seguidamente separe el polo positivo del cable (rojo) del vehículo del polo positivo de la batería.
- Conecte el cable de salida con conector 15 con el cable de conexión con pinzas 18.
- Primero enganche la pinza del polo positivo (roja) 19 del cargador de batería para coche 1 al polo positivo de la batería.
- Enganche la pinza del polo negativo (negra) 21 del cargador al polo negativo de la batería.
- Conecte el cable de red 12 del cargador de batería para coche 1 a la toma de corriente.

### Carga con las orejas:

- El cable de conexión con orejas 17 debe estar conectado de forma permanente con la batería.
- Desconecte la batería del vehículo. Afloje a continuación la tuerca de la conexión del polo positivo (+, rojo) de la batería. Deslice la oreja roja 13 debajo

de la tuerca fijada en el polo positivo de la batería y vuelva a apretar la tuerca. Tenga cuidado de que la oreja 13 no se resbale al apretar la tuerca.

- A continuación, proceda del mismo modo con la oreja negra 14 en el polo negativo de la batería.
- A continuación, vuelva a conectar la batería al vehículo.
- Introduzca la tapa del cable de conexión con orejas 16 por los contactos del cable de conexión con orejas 17. Esto debe realizarse siempre que el cargador no se esté empleando para prevenir un cortocircuito.
- Retire la tapa 16 del cable de conexión con orejas 17, antes de cargar.
- Conecte el cable de salida con conector 15 con el cable de conexión con orejas 17.
- Conecte el cable de red 12 del cargador de batería para coche 1 a la toma de corriente.

### ● Retirada de la batería

Detener la carga con las pinzas de la batería:

- Desconecte el aparato de la corriente de red.
- Separe la pinza del polo negativo (negra) 21 del polo negativo de la batería.

- Separe la pinza del polo positivo (roja) **19** del polo positivo de la batería.
- Vuelva a conectar el polo positivo del cable de conexión del vehículo al polo positivo de la batería.
- Vuelva a conectar el polo negativo del cable de conexión del vehículo al polo negativo de la batería.

Detener la carga con las orejas:

- Desconecte el aparato de la corriente de red.
- Extraiga el conector que conecta el cable de salida con conector **15** con el cable de conexión con orejas **17**.
- Cubra los contactos del cable de conexión con orejas **17** con la tapa adjunta del cable de conexión con orejas **16**.

## ● Standby / medición de tensión de la batería

Después de conectarlo al suministro eléctrico el aparato se encuentra en modo Standby (reposo). La pantalla está en funcionamiento. Con las pinzas de conexión conectadas, la tensión de la batería se muestra en la pantalla (indicador de tensión **11**). Los segmentos del indicador de estado **10** están vacíos. La batería no se carga si la tensión medida es

inferior a 2 V.

## ● Detección de la batería

Si se conecta una batería con una tensión superior a 2 V, el proceso de carga se inicia después de elegir el programa de carga. Es decir, también se pueden cargar baterías con una descarga profunda si no están defectuosas.

Si se conecta una batería con una tensión por encima de 15,6 V, en el modo de 12 V del indicador de tensión aparecerá **11** «Err». El proceso de carga se inicia en el modo de 24 V.

Si la polaridad del cargador está mal conectada en la batería, en la pantalla aparecerá «POL». El proceso de carga no se inicia.









## ● Reactivación

Después de la detección de la batería se inicia la reactivación en función del estado de la batería. Una corriente pulsante hace que una batería que lleva mucho tiempo sin usarse vuelva a absorber carga. Si la reactivación no se efectuara transcurridos 10 minutos, en la pantalla aparecerá «Err». Si por descuido se seleccionara el programa de carga de 24 V y hubiera conectada una batería de 12 V, en la pantalla aparecerá «Err» transcurridos 10 minutos.

## ● Selección de programas

### ⚠ Nota:

Antes de ejecutar un programa de carga, la batería debe conectarse con el cargador de la forma descrita en el apartado «Conexión de la batería». El progreso de la carga se realiza automáticamente. Dependiendo del programa seleccionado, se supervisa la curva característica de carga de tensión, tiempo y temperatura. El proceso de carga incluye un programa de diagnóstico, un modo de reactivación y una función de carga de mantenimiento.

Programa		máx. (V)	máx. (A)
1	12V 	14,4 V	5,0 A
2	12V  ❄	14,7 V	5,0 A
3	12V 	14,4 V	10,0 A
4	12V  ❄	14,7 V	10,0 A
5	24V 	28,8 V	2,5 A
6	24V  ❄	29,4 V	2,5 A
7	24V 	28,8 V	5,0 A
8	24V  ❄	29,4 V	5,0 A

9	12V 	13,6 V	3,0 A
10	24V 	27,2 V	1,5 A

## Programa 1

12V   
**(14,4 V / 5,0 A)**

Para cargar baterías de 12 V con una capacidad de 20 a 100 Ah.

Presione la tecla de selección de programa una vez **[8]** para elegir el programa 1.

Los símbolos 12V **[3]** y  **[4]** aparecerán en la pantalla. Durante el proceso de carga, parpadea el indicador de carga **[9]**. El progreso de la carga (1–4 rayas) se muestra mediante el indicador de estado **[10]**. Cuando la batería se ha cargado por completo, el indicador de estado **[10]** muestra 4 rayas. El parpadeo se detiene y el aparato pasa automáticamente a la carga de mantenimiento. En la pantalla aparece «FUL».









## Programa 2

12V  ❄  
**(14,7 V / 5,0 A)**

Para cargar baterías de 12 V con una capacidad de 20 a 100 Ah

con temperaturas bajas o para la carga de baterías AGM.

Presione la tecla de selección de programa dos veces  para elegir el programa 2.

Los símbolos  ,   y   aparecerán en la pantalla. Durante el proceso de carga, parpadea el indicador de carga . El progreso de la carga (1–4 rayas) se muestra mediante el indicador de estado . Cuando la batería se ha cargado por completo, el indicador de estado  muestra 4 rayas.

El parpadeo se detiene y el aparato pasa automáticamente a la carga de mantenimiento. En la pantalla aparece «FUL».





### Programa 3





**(14,4 V / 10,0 A)**

Para cargar baterías de 12 V con una capacidad de 60 a 200 Ah. Para el mantenimiento de la carga de baterías de 12 V hasta 300 Ah.

Presione la tecla de selección de programa tres veces  para elegir el programa 3.

Los símbolos  ,   y  aparecerán en la pantalla. Durante el proceso de carga, parpadea el

indicador de carga . El progreso de la carga (1–4 rayas) se muestra mediante el indicador de estado . Cuando la batería se ha cargado por completo, el indicador de estado  muestra 4 rayas.

El parpadeo se detiene y el aparato pasa automáticamente a la carga de mantenimiento. En la pantalla aparece «FUL».







### Programa 4





**(14,7 V / 10,0 A)**

Para cargar baterías de 12 V con una capacidad de 60 a 200 Ah con temperaturas bajas o para la carga de baterías AGM. Para el mantenimiento de la carga de baterías de 12 V hasta 300 Ah.

Presione la tecla de selección de programa cuatro veces  para elegir el programa 4.

Los símbolos  ,   y   aparecerán en la pantalla.

Durante el proceso de carga, parpadea el indicador de carga . El progreso de la carga (1–4 rayas) se muestra mediante el indicador de estado . Cuando la batería se ha cargado por completo, el indicador de estado  muestra 4 rayas.

El parpadeo se detiene y el aparato pasa automáticamente a la carga

de mantenimiento. En la pantalla aparece «FUL».

## Programa 5







24V   
**(28,8 V / 2,5 A)**

Para cargar baterías de 24 V con una capacidad de 20 a 50 Ah.

Presione la tecla de selección de programa una vez  para elegir el programa 5.

Si la batería de 24 V sufriera una descarga profunda (por debajo de 15,6 voltios), el cargador reconoce la batería como batería de 12 V.

En ese caso, se debe presionar la tecla de selección de programa  cinco veces para seleccionar el programa 5.

Los símbolos 24V  y   aparecerán en la pantalla. Durante el proceso de carga, parpadea el indicador de carga . El progreso de la carga (1–4 rayas) se muestra mediante el indicador de estado . Cuando la batería se ha cargado por completo, el indicador de estado  muestra 4 rayas.

El parpadeo se detiene y el aparato pasa automáticamente a la carga de mantenimiento. En la pantalla aparece «FUL».

## Programa 6





24V    
**(29,4 V / 2,5 A)**



Para cargar baterías de 24 V con una capacidad de 20 a 50 Ah con temperaturas bajas o para la carga de baterías AGM.

Presione la tecla de selección de programa dos veces  para elegir el programa 6.

Si la batería de 24 V sufriera una descarga profunda (por debajo de 15,6 voltios), el cargador reconoce la batería como batería de 12 V.

En ese caso, se debe presionar la tecla de selección de programa  seis veces para seleccionar el programa 6.

Los símbolos 24V ,   y   aparecerán en la pantalla.

Durante el proceso de carga, parpadea el indicador de carga . El progreso de la carga (1–4 rayas) se muestra mediante el indicador de estado . Cuando la batería se ha cargado por completo, el indicador de estado  muestra 4 rayas.

El parpadeo se detiene y el aparato pasa automáticamente a la carga de mantenimiento. En la pantalla aparece «FUL».







## Programa 7

24V   
(28,8 V / 5,0 A)

Para cargar baterías de 24 V con una capacidad de 40 a 100 Ah. Para el mantenimiento de la carga de baterías de 24 V hasta 150 Ah.

Presione la tecla de selección de programa tres veces  para elegir el programa 7.



Si la batería de 24 V sufriera una descarga profunda (por debajo de 15,6 voltios), el cargador reconoce la batería como batería de 12 V. En ese caso, se debe presionar la tecla de selección de programa  siete veces para seleccionar el programa 7.









Los símbolos 24V  y   aparecerán en la pantalla. Durante el proceso de carga, parpadea el indicador de carga . El progreso de la carga (1–4 rayas) se muestra mediante el indicador de estado . Cuando la batería se ha cargado por completo, el indicador de estado  muestra 4 rayas. El parpadeo se detiene y el aparato pasa automáticamente a la carga de mantenimiento. En la pantalla aparece «FUL».

## Programa 8

24V    
(29,4 V / 5,0 A)

Para cargar baterías de 24 V con una capacidad de 40 a 100 Ah con temperaturas bajas o para la carga de baterías AGM. Para el mantenimiento de la carga de baterías de 24 V hasta 150 Ah.

Presione la tecla de selección de programa cuatro veces  para elegir el programa 8. Si la batería de 24 V sufriera una descarga profunda (por debajo de 15,6 voltios), el cargador reconoce la batería como batería de 12 V. En ese caso, se debe presionar la tecla de selección de programa  ocho veces para seleccionar el programa 8.



Los símbolos 24V ,   y   aparecerán en la pantalla. Durante el proceso de carga, parpadea el indicador de carga . El progreso de la carga (1–4 rayas) se muestra mediante el indicador de estado . Cuando la batería se ha cargado por completo, el indicador de estado  muestra 4 rayas. El parpadeo se detiene y el aparato pasa automáticamente a la carga de mantenimiento. En la pantalla aparece «FUL».

## Programa 9

$12V$    
(13,6 V / 3,0 A)

Programa de suministro  
13,6 V / 3 A máx.

Presione la tecla de selección de programa  nueve veces para elegir el programa 9.

Los símbolos  $12V$   y   aparecerán en la pantalla.



Para usar como suministro de corriente de 12 V o para carga de mantenimiento en tampón si se necesita toda la potencia de la batería. El programa de suministro funciona sin límite de tiempo. Consulte al fabricante del vehículo y lea el manual de funcionamiento de su vehículo, si desea usar este programa para compensar durante el cambio de batería.

## Programa 10

$24V$    
(27,2 V / 1,5 A)

Programa de suministro 27,2 V /  
1,5 A máx.

Presione la tecla de selección de programa  diez veces para elegir el programa 10.

Los símbolos  $24V$   y   aparecerán en la pantalla.

Para usar como suministro de corriente de 24 V o para carga de mantenimiento en tampón si se necesita toda la potencia de la batería. El programa de suministro funciona sin límite de tiempo.

Consulte al fabricante del vehículo y lea el manual de funcionamiento de su vehículo, si desea usar este programa para compensar durante el cambio de batería.

## Carga de mantenimiento

En los programas de 1 a 8, el aparato dispone de una carga de mantenimiento automática. El cargador reacciona con distintas corrientes de carga dependiendo de la caída de tensión de la batería, debido a la autodescarga. La batería puede permanecer conectada al cargador durante un periodo prolongado.



## Función de protección del aparato

En cuanto se produzca algún cambio, como un cortocircuito, una caída crítica de la tensión durante el proceso de carga, se abra el circuito eléctrico o los bornes de salida estén conectados al revés, el cargador de batería  se



desconecta. El sistema electrónico devuelve el sistema inmediatamente a la posición inicial para prevenir la aparición de daños. Si el aparato se calienta demasiado durante el proceso de carga, la potencia de salida se reduce automáticamente. Esto protege al aparato contra los desperfectos.

## ● **Mantenimiento y cuidados**

- Antes de efectuar trabajos en el cargador de batería para coche , desenchufe el cable de alimentación .
- El aparato no necesita mantenimiento. Apague el aparato. Limpie las superficies de metal y plástico del aparato con un paño seco.
- No utilice en ningún caso disolventes u otros productos de limpieza agresivos o corrosivos.

## ● **Indicaciones medioambientales y de desecho de residuos**



**¡NO ARROJE  
LOS APARA-  
TOS ELÉCTRI-**

**COS EN LA BASURA  
DOMÉSTICA! ¡RECUPERACIÓN  
DE MATERIAS PRIMAS EN  
LUGAR DE ELIMINACIÓN DE  
RESIDUOS!**

Según la Directiva europea



2012/19/UE, los dispositivos eléctricos usados deben recogerse por separado y someterse a un reciclaje respetuoso con el medio ambiente. El símbolo del contenedor de basura tachado significa que no está permitido eliminar este aparato con la basura doméstica al final de su vida útil. El aparato deberá entregarse en los puntos de recogida, las plantas de reciclaje o las empresas eliminadoras de basuras habilitados al efecto.

Nosotros nos ocupamos de la eliminación de los aparatos defectuosos que nos envíen sin coste alguno. Además, los distribuidores de dispositivos eléctricos y electrónicos así como los de productos alimenticios están obligados a su recogida. Lidl ofrece posibilidades de recogida directamente en sus tiendas y supermercados. La recogida y la eliminación son gratuitas para usted. La compra de un dispositivo nuevo le da derecho a entregar el aparato viejo correspondiente sin coste alguno. Además, también puede, independientemente de la compra de un aparato nuevo, entregar gratuitamente (un máximo de tres) aparatos viejos cuyas dimensiones no excedan los 25 cm.

Borre todos los datos personales antes de devolverlos.

Antes de la entrega, extraiga las pilas y baterías que no estén encerradas en el aparato viejo, así como las lámparas que puedan extraerse

sin destruirlas y elimínelos por separado.



Las pilas que contienen sustancias nocivas están marcadas con un símbolo que advierte de la prohibición de desecharlas con la basura doméstica. Las denominaciones de los metales pesados son: Cd = cadmio, Hg = mercurio, Pb = plomo.

Lleve las baterías gastadas a un punto de recogida de su ciudad o región o devuélvalas al proveedor. Así estará cumpliendo con sus obligaciones legales y contribuyendo de manera muy importante a la protección del medio ambiente.



Tenga en cuenta el marcado de los diferentes materiales de embalaje y sepárelos si es necesario. Los materiales de embalaje están marcados con abreviaturas (a) y números (b) con el siguiente significado: 1–7: plásticos, 20–22: papel y cartón, 80–98: materiales compuestos.

## ● Declaración de conformidad UE

Nosotros, la empresa  
**C. M. C. GmbH Holding**  
Responsable del documento:  
Dr. Christian Weyler  
Katharina-Loth-Str. 15

66386 St. Ingbert

declaramos bajo responsabilidad exclusiva que el producto  
**Cargador de batería para coche**

Año de fabricación: 2023/41

IAN: 425894\_2301

Modelo: ULGD 10 A1

Número de modelo: 2601

cumple con los requisitos de seguridad expuestos en las directivas europeas

### **Directiva de baja tensión**

2014/35/UE

### **Compatibilidad electromagnética**

2014/30/UE

### **Directiva RoHS**

2011/65/UE + 2015/863/UE

y sus modificaciones.

El objeto anteriormente descrito en la declaración cumple con los requisitos de la Directiva 2011/65/UE del Parlamento Europeo y del Consejo del 8 de junio de 2011 para la restricción del uso de determinados materiales peligrosos en dispositivos eléctricos y electrónicos. Para la evaluación de la conformidad se han consultado las siguientes normas armonizadas:

**EN 60335-2-29:2004/A11:2018**

**EN 60335-1:2012/A2:2019**

**EN 62233:2008**  
**EN 55014-1:2017**  
**EN 55014-2:2015**  
**EN 61000-3-2:2019**  
**EN 61000-3-3:2013+A1:2019**

St. Ingbert, 01/03/2023

C.M.C. GmbH Holding  
Katharina-Loth-Straße 15  
66386 St. Ingbert  
Tel. +49 6894 99897-50  
Fax +49 6894 99897-29

P.o. Dr. Christian Weyler  
– Gestión de calidad –

## ● Información sobre la garantía y el servicio posventa

### Garantía de C.M.C GmbH Holding

Estimado cliente, este aparato dispone de una garantía de 3 años a partir de la fecha de compra. En caso de defecto del producto, tiene derechos legales frente al vendedor del mismo. Esta garantía no limita en forma alguna sus derechos legales.

### ● Condiciones de la garantía

El periodo de garantía comienza en la fecha de compra del producto. Conserve el justificante de compra original. Este documento se requiere

como prueba de la compra. Si dentro del plazo de 3 años a partir de la fecha de compra de este aparato surge un defecto de material o de fabricación, repararemos o sustituiremos (según nuestra elección) el aparato de forma gratuita. Este servicio de garantía presupone la presentación dentro del plazo de 3 años del aparato defectuoso y del justificante de compra (ticket de compra), junto con una breve descripción del fallo y el momento en el que se produjo.

Si nuestra garantía cubre el defecto, recibirá de nuevo el aparato reparado o uno nuevo. La reparación o sustitución del aparato no implica la ampliación del plazo de garantía.

### ● Periodo de garantía y reclamaciones por defectos estipuladas por ley

El periodo de garantía no se amplía debido a la garantía. Esto aplica tanto para piezas reparadas como sustituidas. Los posibles defectos y vicios ya existentes en el momento de la compra deberán comunicarse inmediatamente después de desembalar. Una vez concluido el periodo de garantía todas las reparaciones estarán sujetas a pago.

### ● Cobertura de la garantía

El aparato ha sido fabricado cuidadosamente siguiendo exigentes normas de calidad y ha sido probado antes de su entrega. La garantía cubre defectos de materiales o de fabricación. Esta garantía no cubre aquellos componentes del producto sometidos a un desgaste normal y que, por ello, puedan considerarse piezas de desgaste. Tampoco cubre daños de componentes frágiles como, por ejemplo, los interruptores, baterías y piezas de cristal. La garantía quedará anulada si el producto resulta dañado o es utilizado o mantenido de forma inadecuada. Para realizar un uso adecuado del producto deberá seguir exclusivamente las indicaciones del manual de instrucciones original. Se deberá evitar necesariamente cualquier uso y manejo desaconsejado en el manual de instrucciones original o del cual se haya advertido.

El producto sólo está destinado para el empleo privado y en ningún caso para el uso comercial. En caso de manejo incorrecto o abusivo, aplicación de violencia y manipulación no autorizada por nuestro servicio técnico local autorizado, se anulará la garantía.

## ● Proceso en caso de garantía

Para garantizar una rápida tramitación de su consulta, tenga en cuenta las siguientes indicaciones: Tenga a mano el justificante de compra para todas las consultas y el número de artículo (p. ej. IAN) como prueba de compra. El número de artículo figura en la placa de características, en un grabado, en la portada de su manual (abajo a la izquierda) o en el adhesivo de la parte posterior o inferior. Si se producen fallos de funcionamiento o si se verificasen deficiencias, póngase primero en contacto telefónico o por correo electrónico con el departamento de atención al cliente indicado más abajo. Puede enviar el producto defectuoso adjuntando el justificante de compra (ticket de caja) e indicando el tipo de defecto y el momento de su aparición, de forma gratuita, a la dirección del servicio técnico indicada.

### ⓘ **Nota:**

En [www.lidl-service.com](http://www.lidl-service.com) están disponibles para su descarga este y muchos otros manuales, vídeos de nuestros productos y programas.

El código QR le permite acceder directamente a la página de servicio de Lidl ([www.lidl-service.com](http://www.lidl-service.com)) donde podrá acceder al manual de funcionamiento indicando el número de artículo (IAN) 425894.



## Datos de contacto:

### ES

Nombre: Sertronics  
Dirección de Internet: [www.cmc-creative.de](http://www.cmc-creative.de)  
Correo electrónico: [service.es@cmc-creative.de](mailto:service.es@cmc-creative.de)  
Sede de la empresa: Alemania

**IAN 425894\_2301**

Tenga en cuenta que la siguiente dirección no obedece a la del servicio técnico. En primer lugar, póngase en contacto con el centro del servicio técnico arriba indicado.

### Dirección: **C. M. C. GmbH Holding**













Katharina-Loth-Str. 15  
66386 St. Ingbert  
ALEMANIA

### Pedido de piezas de recambio:

[www.ersatzteile.cmc-creative.de](http://www.ersatzteile.cmc-creative.de)

<b>Symbolforklaring</b> .....	Side 191
<b>Indledning</b> .....	Side 192
Formålsbestemt anvendelse .....	Side 192
Leveringsomfang .....	Side 193
Udstyr .....	Side 193
Tekniske data .....	Side 194
Opladningskarakteristik.....	Side 195
<b>Sikkerhedsregler</b> .....	Side 195
<b>Specifikke sikkerhedsanvisninger</b> .....	Side 200
<b>Før ibrugtagningen</b> .....	Side 200
<b>Ibrugtagning</b> .....	Side 201
Tilslutning .....	Side 201
Afbrydelse .....	Side 202
Standby / måling af batterispændingen .....	Side 202
Registrering af batteriet .....	Side 202
Genoplivning .....	Side 202
Valg af programmer.....	Side 203
<b>Vedligeholdelse og pleje</b> .....	Side 207
<b>Miljøhenvisninger og oplysninger</b>	
<b>vedrørende bortskafning</b> .....	Side 207
<b>EU-konformitetserklæring</b> .....	Side 208
<b>Oplysninger om garanti og serviceafvikling</b> .....	Side 209
Garantibetingelser .....	Side 209
Garantiperiode og lovmæssige krav i tilfælde af mangler .....	Side 210
Garantiens omfang .....	Side 210
Afvikling af garantisager .....	Side 210

Symbolforklaring			
	Læs betjeningsvejledningen opmærksomt og helt igennem før brug af dette produkt.	220–240 V~ 50 Hz – 60 Hz	Vekselspænding 220–240 V med en frekvens på 50 Hz – 60 Hz
	<b>BEMÆRK:</b> Dette symbol gør opmærksom på ekstra oplysninger og forklaringer om dette produkt og dets brug.		Pas på! Mulige farer!
			Pas på! Eksplodingsfare!
	Du er ved lov forpligtet til at tilføre de på denne måde mærkede apparater til en registrering adskilt fra usorteret kommunalt affald. Bortskafning sammen med husholdningsaffald er ikke tilladt.		Pas på! Fare for strømstød!
		IP54	Beskyttet imod støv i skadelig mængde og imod vandsprøjt
	Intern sikring		Bortskaf ikke elektriske apparater sammen med husholdningsaffaldet!
	Kun til brug i lukkede, ventilerede lokaler!		Bortskaf emballagen og apparatet på miljøvenlig måde!
	Emballage – andet pap		Fremstillet af genbrugsmateriale
	Ladestrøm 5 A (i 12 V-modus) ladestrøm 2,5 A (i 24 V-modus)		Ladestrøm 10 A (i 12 V-modus) ladestrøm 5 A (i 24 V-modus)
	Ladestrøm 5 A (i 12 V-modus) ladestrøm 2,5 A (i 24 V-modus)		Ladestrøm 10 A (i 12 V-modus) ladestrøm 5 A (i 24 V-modus)
	Egnet til opladning af 12 V-batterier		Egnet til opladning af 24 V-batterier

Symbolforklaring			
	Jævnstrøm		Kapslingsklasse: II
	12 V-modus (program 1, 2, 3, 4 og 9)		24 V-modus (program 5, 6, 7, 8 og 10)
	Afbryd forbindelsen til elnettet, inden forbindelser til batteriet tilsluttes eller afbrydes.		Sørg for tilstrækkelig ventilation under opladningen!
	Tilslut først batteriet, og etabler så forbindelsen til elnettet!		Beskyt elektriske forbindelser imod regn!
	Undgå flammer og gnister!		Rygning forbudt!
	Vinter-AGM-modus (program 2, 4, 6 og 8)		Forsyningsprogram (program, 9 og 10)

## BATTERILADER TIL BIL ULGD 10 A1

### ● Indledning

Hjerteligt tillykke! Du har valgt et kvalitetsprodukt fra vort firma. Lær apparatet at kende inden første ibrugtagning. Læs hertil opmærksomt den følgende brugsvejledning og sikkerhedshenvisningerne.

### OPBEVARES UTILGÆNGELIGT FOR BØRN!

### ● Formålsbestemt anvendelse

Ultimate Speed ULGD 10 A1 er en flertrins batterilader til personbiler og bruges til opladning og vedligeholdelsesopladning af 12 V- (6 celler) eller 24 V- (2x6 celler) bly.akkumulatorer (batterier) med elektrolyt-opløsning (WET), med elektrolytabsorberende måtter (AGM), med gelformet elektrolyt (GEL) eller calcium-akkumulatorer. Apparatet er ikke egnet til opladning af lithium-ion-batterier!

Desuden kan du regenerere afladene batterier (afhængigt af batteriets type). Batteriladeren til biler er



udstyret med et sikringskredsløb mod gnistdannelse og overophedning. Opbevar denne vejledning omhyggeligt.

Forsyningsprogrammet muliggør skift af køretøjets batteri uden at afbryde spændingsforsyningen.

Giv venligst også alle disse papirer videre, hvis produktet gives videre. Enhver brug, der afviger fra den formålsbestemte anvendelse, er ikke tilladt og potentielt farlig. Farer på grund af manglende hensyntagen hertil eller på grund af forkert brug dækkes ikke af garantien og ligger uden for fabrikantens ansvarsområde. Apparatet er ikke beregnet til erhvervsmæssig brug, og det må kun anvendes indendørs. Ved erhvervsmæssig brug bortfalder garantien.

Kun instruerede personer må tage apparatet i brug.

### ❗ **Bemærk:**

Med denne batterilader til bil kan el-køretøjer med indbygget akku ikke oplades.

### ❗ **Bemærk:**

Ingen starthjælp mulig for 12 V- eller 24 V-batterier.

## ● **Leveringsomfang**





- 1 Batterilader til bil
- 1 Betjeningsvejledning
- 1 Forbindelseskabel med klemmer
- 1 Forbindelseskabel med sko

## ● **Udstyr**

Se venligst afb. A, B:

Kontroller umiddelbart efter at apparatet er blevet pakket ud, at alle dele, der hører til leveringen, er fulgt med, og kontroller samtidigt batteriladerens upåklagelige tilstand.

Hvis apparatet er i stykker, må det ikke bruges.



1	Batterilader til bil
2	 24 V-modus (program 5, 6, 7, 8 og 10)
3	 12 V-modus (program 1, 2, 3, 4 og 9)
4	 Ladestrøm 5 A (i 12 V-modus) Ladestrøm 2,5 A (i 24 V-modus)
5	 Ladestrøm 10 A (i 12 V-modus) Ladestrøm 5 A (i 24 V-Modus)

6	 , vinter-AGM-modus (program, 2, 4, 6 og 8)
7	 Forsyningsprogram (program, 9 og 10)
8	Programvalgtast
9	Opladningsindikator
10	Statusindikator
11	Spændingsindikator
12	Strømkabel
13	Kabelsko rød (pluspol)
14	Kabelsko sort (minuspole)
15	Udgangskabel med stik
16	Kappe forbindelseskabel med sko
17	Forbindelseskabel med sko
18	Forbindelseskabel med klemmer
19	Pluspol-tilslutningsklemme (rød)
20	Kappe forbindelseskabel med klemmer
21	Minuspole-tilslutningsklemme (sort)

### ❗ Bemærk:

Det i den efterfølgende tekst benyttede begreb „produkt“ eller „apparat“ refererer til den i denne brugsvejledning nævnte batterilader til bil.

## ● Tekniske data

Model:	ULGD 10 A1
Dimensioneringspænding	220–240 V~ 50 Hz – 60 Hz
Dimensioneringsoptagelsesstrøm:	2,0 A
Dimensioneringsudgangsjævnspænding:	12 V  / 24 V 
Dimensioneringsudgangsjævnstrøm ved 12 V:	10,0 A / 5,0 A
Dimensioneringsudgangsjævnstrøm ved 24 V:	5,0 A / 2,5 A
Omgivelsestemperatur:	-20 °C til 50 °C
Kabinettets beskyttelsesgrad:	IP 54
Kapslingsklasse:	II (dobbelisolering)
Batterityper:	12 V-bly-syrebatteri 20 Ah – 300 Ah  24 V-bly-syrebatteri 20 Ah – 150 Ah

## ● Opladnings- karakteristik

Se herom afb. C:

①	Beskyttelse mod forkert poling /batteriediagnose
②	Pulsopladning / genoplivning (afsulfatering)
③	Hovedopladning
④	Skånsom opladning op til 80%
⑤	Efteropladning op til 100% (absorption)
⑥	Batteriovervågning
⑦	Ladningsbevarelse

Tekniske og optiske ændringer kan i forbindelse med videreudviklinger foretages uden forudgående meddelelse. Alle mål, bemærkninger og oplysninger i denne brugsvejledning er derfor ikke garanterede. Retskrav, som fremsættes på grundlag af brugsvejledningen, kan derfor ikke gøres gældende.

## ● Sikkerhedsregler

 **LÆS VENLIGST BETJENINGSVEJLEDNINGEN GRUNDIGT IGENNEM FØR BRUG. DEN ER EN DEL AF APPARATET OG SKAL ALTID VÆRE TILGÆNGELIG!**

**OPBEVARES UTILGÆNGELIGT FOR BØRN!**

- Opladeren er kun egnet til indendørs brug!
- **FARE!**  
Undgå fare for liv og uheld ved uhensigtsmæssig brug!
- **FORSIGTIG!**  
Brug ikke apparatet i tilfælde af, at et kabel, strømkabel eller strømstik er beskadiget. Beskadigede strømkabler udgør en livsfare på grund af muligheden for elektrisk stød.
- Lad strømkablet i tilfælde af beskadigelse kun blive repareret af autoriseret og uddannet fagpersonale! Kontakt i tilfælde af nødvendig reparation kundeservicen i dit land!
-  **RISIKO FOR ELEKTRISK STØD!**  
Sørg ved et i køretøjet fast monteret batteri for, at køretøjet er ude af drift! Sluk for tændingen og bring køretøjet i

parkeringsposition med trukket håndbremse (f.eks. personbil) eller fastgjort tov (f.eks. båd)!

■  **RISIKO FOR ELEKTRISK STØD!**

Afbryd batteriladerens forbindelse til elnettet, inden du løsner tilslutningsklemmerne fra batteriet.

- Tilslut først den tilslutningsklemme, som ikke er tilsluttet til karosseriet.
- Tilslut den anden tilslutningsklemme til karosseriet i god afstand fra batteriet og benzinledningen.
- Tilslut batteriladeren først derefter til elnettet.
- Afbryd efter opladningen batteriladerens forbindelse til elnettet.
- Fjern først derefter tilslutningsklemmen fra karosseriet. Fjern derefter tilslutningsklemmen fra batteriet.

■  **RISIKO FOR ELEKTRISK STØD!**

Rør ved pol-tilslutningsklemmerne („-“ og „+“) udelukkende i det isolerede område!

■  **RISIKO FOR ELEKTRISK STØD!**

Gennemfør tilslutningen til batteriet og elnettets stikkontakt kun fuldstændigt beskyttet mod fugt!

■  **RISIKO FOR ELEKTRISK STØD!**

Al montage, vedligeholdelse og pleje af batteriladeren til bil må kun gennemføres, når forsyningsspændingen er afbrudt!

■  **RISIKO FOR ELEKTRISK STØD!**

Efter afsluttet opladning og vedligeholdelsesopladning af et batteri, som hele tiden er tilsluttet i bilen, skal først batteriladerens tilslutningskabel til minuspolen fjernes fra batteriets minuspol.

- Lad småbørn og børn ikke være uden opsyn og alene med batteriladeren til bil!
- Børn kan endnu ikke vurdere mulige farer i forbindelse med brugen af elektriske apparater. Børn skal være under opsyn for at sikre, at de ikke leger med apparatet.

■  **EKSPLOSIONSFARE!**

Beskyt dig imod en høj-eksplosiv knaldgasekspllosion! Gasformet brint kan strømme ud under opladning og vedligeholdelsesopladning af batteriet. Knaldgas er en eksplosionsfarlig blanding af gasformet brint og ilt. Ved kontakt med åben ild (flammer,

gløder eller gnister) indtræder den såkaldte knaldgasreaktion! Gennemfør proceduren for almindelig opladning og vedligeholdelsesopladning kun i et vejrbeskyttet rum med god ventilation. Kontrollér, at der ikke er nogen åben flamme (ild, gløder eller gnister) tilstede under opladningen eller vedligeholdelsesopladningen!

### ■ **EKSPLOSIONS- OG BRANDFARE!**

Kontrollér, at eksplosive eller brændbare stoffer, f.eks. benzin eller opløsningsmidler, ikke kan antændes i forbindelse med brugen af batteriladeren til bil!

### ■ **EKSPLOSIVE GASSER!**

Undgå flammer og gnister!

■ Sørg for tilstrækkelig ventilation under opladningen.

■ Anbring batteriet på en godt ventileret flade, mens opladningen foregår. Ellers kan apparatet blive beskadiget.

### ■ **EKSPLOSIONSFARE!**

Kontrollér, at pluspolens tilslutningskabel ikke har nogen kontakt til en brændstoffledning (f. eks. benzinledning)!

### ■ **ÆTSNINGSFARE!**

Beskyt dine øjne og hud mod ætsning med syre (svovlsyre) ved kontakt med batteriet!

- Anvend: syrefaste beskyttelsesbriller, -beklædning og -handsker! Når øjne eller hud er kommet i kontakt med svovlsyren, skal du skylle de berørte områder på kroppen med større mængder rindende, klart vand og omgående opsøge en læge!
- Undgå elektrisk kortslutning ved tilslutning af batteriladeren til batteriet. Tilslut minuspolens tilslutningskabel udelukkende til batteriets minuspol henholdsvis til karosseriet. Tilslut pluspolens tilslutningskabel udelukkende til batteriets pluspol!
- Kontrollér, at spændingsforsyningen fra elnettet er forskriftsmæssig med 230 V~ 50 Hz, at der findes en 16 A sikring og en FI-afbryder (fejlstrømsafbryder), før batteriladeren tilsluttes! Ellers kan apparatet blive beskadiget.
- Udsæt batteriladeren til bil ikke for ild, kraftig varme og langvarig temperaturpåvirkning over 50 °C! Ved højere temperaturer falder automatisk batteriladerens udgangseffekt.
- Anvend batteriladeren til bil kun sammen med det originale tilbehør, som fulgte med leveringen!

- Batteriladeren til bil må ikke tildækkes med andre ting! Ellers kan apparatet blive beskadiget.
  - Beskyt batteriets elektriske kontaktflader imod kortslutning!
  - Anvend batteriopladeren til motorkøretøjer udelukkende til opladnings og vedligeholdelsesopladning af ubeskadigede 12 V- / 24 V-blybatterier (med elektrolyt-opløsning eller -gel)! Ellers kan der opstå materielle skader.
  - Anvend batteriladeren til bil ikke til opladning og vedligeholdelsesopladning af ikke genopladelige batterier. Ellers kan der opstå materielle skader.
  - Anvend batteriladeren til bil ikke til opladning og vedligeholdelsesopladning af et beskadiget eller frosset batteri! Ellers kan der opstå materielle skader.
  - Orientér dig inden tilslutning af batteriladeren vedrørende vedligeholdelsen af batteriet på grundlag af dets originale driftsvejledning! Ellers er der fare for kvæstelser og / eller fare for, at apparatet beskadiges.
  - Orientér dig inden tilslutningen af batteriladeren til et batteri, som konstant er tilsluttet i et køretøj, vedrørende overholdelsen af den elektriske sikkerhed og vedligeholdelse på grundlag af køretøjets originale driftsvejledning! Ellers er der fare for kvæstelser og / eller fare for, at der opstår materielle skader.
  - Tag hensyn til både miljøet og sikkerheden og afbryd forbindelsen til elnettet, når batteriladeren til bil ikke er i brug! Husk, at apparatet også bruger strøm, når det står på standby.
- Vær altid opmærksom og tænk altid på, hvad du gør. Handl altid med omtanke, og tag ikke batteriladeren til bil i brug, når du er ukoncentreret eller føler dig dårligt tilpas.
- Personers sikkerhed:
- Dette apparat kan benyttes af børn fra 8-års alderen og opefter samt af personer med forringede fysiske, sensoriske eller mentale evner eller med mangel på erfaring og viden, når de er under opsyn eller mht. sikker brug af apparatet er blevet vejledt og har forstået de deraf resulterende farer. Børn må ikke lege med

apparatet. Rengøring og vedligeholdelse fra brugerens side må ikke gennemføres af børn uden at være under opsyn.

- Børn skal være under opsyn for at sikre, at de ikke leger med apparatet.
- Hold apparatet på afstand fra personer – især børn – og husdyr.
- Inden for arbejdsområdet er bruger ansvarlig over for tredjepart for skader, som er opstået ved brug af apparatet.
- Lad aldrig apparatet køre uden opsyn.
- Opbevar apparatet på et tørt sted og uden for børns rækkevidde.



Således undgår du skader på apparatet og eventuelt heraf resulterende personskader:

## Arbejde med apparatet:

- Kontroller apparatet for beskadigelser før ibrugtagningen, og brug det kun i upåklagelig stand.
- Netstikket og tilslutningsklemmerne må ikke blive våde. Udsæt apparatet hverken for regn eller fugtigt vejrlig. Lad ikke apparatet komme i kontakt med vand, og nedsenk det ikke i vand. Der er fare for elektrisk stød!
- Lad ikke apparatet blive liggende i bilen ved høje temperaturer. Apparatet kan blive totalskadet.
- Anvend aldrig apparatet i nærheden af antændelige væsker eller gasser. Der er fare for brand eller eksplosion, hvis disse instruktioner ikke overholdes.
- Sluk for apparatet og træk stikket ud af stikkontakten:
  - når du ikke bruger apparatet
  - når du efterlader apparatet uden opsyn
  - når du renser apparatet
  - når tilslutningsledningen er beskadiget
- Brug kun det tilbehør, som leveres og anbefales af fabrikanten.
- Demonter ikke batteriladningen til bil og foretag ingen ændringer på den. Dette apparat må kun repareres af en servicetekniker.
- Apparatet må ikke benyttes i områder, hvor der er fare for eksplosion, f. eks. i

nærheden af antændelige væsker, gasser eller støv.

- Apparatet må ikke udsættes for varme.
- Når opladeren ikke er i brug, skal kapperne [20](#) og [16](#) altid sættes på forbindelseskablerne [18](#) og [17](#). Dette forhindrer en mulig kortslutning ved kontakt med regnvand eller vandsprøjt.



**FORSIGTIG!** Sådan undgår du uheld og kvæstelser på grund af elektriske stød:

### Elektrisk sikkerhed:

- Bær ikke apparatet i ledningen. Træk ikke i ledningen for at trække stikket ud af stikkontakten. Beskyt ledningen imod varme, olie og skarpe kanter.
- Træk i tilfælde af skader på kablet straks stikproppen ud af stikkontakten.

### ● Specifikke sikkerhedsanvisninger

- En mindre forøgelse af temperaturen under opladningen er ikke nogen fejl, men fuldstændigt normalt.
- Udsæt ikke batteriladeren [1](#)

for fugt, høje temperaturer og ild.

- Opbevar batteriladeren til bil [1](#) på et tørt sted, og beskyt den mod fugt og korrosion.
- Lad ikke batteriladeren til bil [1](#) falde ned, mens den er i brug.

### ● Før ibrugtagningen

- Tag alle delene ud af emballagen og kontroller, om apparatet eller de enkelte dele viser nogen tegn på skader. Hvis dette skulle være tilfældet, må apparatet ikke anvendes. Henvend dig til fabrikanten via den oplyste serviceadresse. Fjern al transportemballage. Kontroller, om leveringen omfatter alle dele.
- Træk altid strømstikket ud af stikkontakten, inden du gennemfører noget arbejde på batteriladeren til bil [1](#).
- Før batteriladeren tilsluttes, skal man følge batteriets betjeningsvejledning.
- Desuden skal alle bilfabrikantens forskrifter i forbindelse med et batteri, der hele tiden er tilsluttet i bilen, overholdes. Sørg for, at bilen er sikker: sluk for tændingen.
- Rens batteriets poler. Pas her på, at dine øjne ikke kommer i kontakt med snavset.
- Sørg for en tilstrækkelig ventilation.

**Bemærk:** Omgivelsestemperaturen



måles i batteriladeren. For at opnå en optimal funktion skal man sørge for, at batteriet har den samme temperatur som omgivelserne.

## ● Ibrugtagning

### ● Tilslutning

#### ❗ **Bemærk:**

Overhold altid bilfabrikantens hhv. batterifabrikantens forskrifter.

Opladning via batteriklemmerne:

- Før opladning eller vedligeholdelsesopladning af et i køretøjet konstant tilsluttet batteri skal dets forbindelse til bilen afbrydes: først løsnes bilens tilslutningskabel til minuspolen (sort) fra batteriets minuspol. Batteriets minuspol er som regel forbundet med køretøjets karosseri.
- Fjern efterfølgende køretøjets tilslutningskabel til pluspolen (rød) fra batteriets pluspol.
- Forbind udgangskablet med stik **15** med forbindelseskablet med klemmer **18**.
- Klem først nu batteriladerens **1** „+“-pol lynkontakt tilslutningsklemme (rød) **19** på batteriets „+“-pol.
- Klem „-“-pol-lynkontakt-tilslutningsklemmen (sort) **21** på batteriets „-“-pol.
- Tilslut strømkablet **12** fra

batteriladeren **1** til stikkontakten.

Opladning via kabelsko:

- Forbindelseskablet med sko **17** skal tilsluttes permanent til batteriet.
- Afbryd bilens tilslutning til bilen. Løsn så møtrikken fra bateriets pluspoltilslutning (+, rød). Skub nu den røde kabelsko **13** under møtrikken, der er fastgjort til batteriets pluspol, og spænd herefter møtrikken fast igen. Pas på, at kabelsko **13** ikke forskubber sig, når møtrikken spændes.
- Gå så frem på samme måde med den sorte kabelsko **14** på batteriets minuspol.
- Tilslut nu igen batteriet til bilen.
- Sæt kappen af forbindelseskablet med kabelsko **16** over kontakterne af forbindelseskablet med kabelsko **17**. Dette skal man altid gøre, når batteriladen ikke er i brug for således at forhindre en kortslutning.
- Fjern kappen **16** fra forbindelseskablet med sko **17**, inden du oplader.
- Forbind udgangskablet med stik **15** med forbindelseskablet med sko **17**.
- Tilslut strømkablet **12** fra batteriladeren **1** til stikkontakten.

## ● Afbrydelse

Stop af opladning via batteriklemmerne:

- Afbryd strømmen til apparatet.
- Fjern „-“-pol-lynkontakttilslutningsklemmen (sort) <sup>[21]</sup> fra batteriets „-“-pol.
- Fjern „+“-pol-lynkontakttilslutningsklemmen (rød) <sup>[19]</sup> fra batteriets „+“-pol.
- Tilslut køretøjets pluspoltilslutningskabel igen til batteriets plus-pol.
- Tilslut køretøjets minuspoltilslutningskabel igen til batteriets minus-pol.

Stop af opladning via kabelsko:

- Afbryd strømmen til apparatet.
- Træk det stik, der forbinder udgangskablet med stik <sup>[15]</sup> med forbindelseskablet med sko <sup>[17]</sup>.
- Dæk kontakterne af forbindelseskablet med sko <sup>[17]</sup> til med den vedhængte kappe af forbindelseskablet med sko <sup>[16]</sup> ab.

## ● Standby / måling af batterispændingen

Efter tilslutning til strømforsyningen er apparatet i standby-modus. Displayet er i drift. Ved tilsluttede tilslutningsklemmer vises batterispændingen i displayet

(spændingsindikator <sup>[11]</sup>). Statusindikatorens segmenter <sup>[10]</sup> er tomme. Når den målte spænding ligger under 2 V, oplades batteriet ikke.

## ● Registrering af batteriet

Tilsluttes et batteri med en spænding på over 2 V, begynder opladningen efter valg af opladningsprogrammet. Også dybt afladede batterier kan oplades, såfremt de ikke er defekte. Tilsluttes et batteri med en spænding på over 15,6 V, vises der i 12 V-modus „Err“ i spændingsvisningen <sup>[11]</sup>. I 24 V-modus begynder opladningsprocessen.

Tilsluttes opladeren med forkert poling til et batteri, vises „POL“ i displayet. Opladningsprocessen begynder ikke.

## ● Genoplivning

Efter registrering af batteriet startes genoplivningen alt efter batteriets tilstand. En pulserende strøm sørger for, at et batteri, som ikke er blevet benyttet igennem længere tid, igen accepterer en ladning.

Hvis genoplivningen ikke giver succes efter ti minutter, vises „Err“ i displayet.









Vælges ved en fejltagelse et 24 V-opladningsprogram og tilsluttes et 12 V-batteri, så vises der efter ti



minutter „Err“ i displayet.

## ● Valg af programmer

### ❗ Bemærk:

Inden et opladningsprogram udføres, skal batteriet forbindes med batteriladen som beskrevet under „Tilslutning“. Fremskridtet i opladningen sker automatisk. Afhængigt af det valgte program overvåges opladningskarakteristikken med hensyn til spænding, tid og temperatur. Opladningsprocessen indeholder et diagnoseprogram, en genoplivningsmodus og en funktion for vedligeholdelsesopladning.

Program		maks. (V)	maks. (A)
1	12V 	14,4 V	5,0 A
2	12V  ❄️	14,7 V	5,0 A
3	12V 	14,4 V	10,0 A
4	12V  ❄️	14,7 V	10,0 A
5	24V 	28,8 V	2,5 A
6	24V  ❄️	29,4 V	2,5 A
7	24V 	28,8 V	5,0 A
8	24V  ❄️	29,4 V	5,0 A





9	12V 	13,6 V	3,0 A
10	24V 	27,2 V	1,5 A

### Program 1

12V   
**(14,4 V / 5,0 A)**

Til opladning af 12 V-batterier med en kapacitet på 20 Ah – 100 Ah.









Tryk én gang på programvalgtasten  8 for at vælge program 1.

Symbolerne 12 V  3 og  4 vises i displayet. Mens opladningen er i gang, blinker opladningsindikatoren  9. Opladningsforløbet (1–4 bjælker) vises via statusindikatoren  10. Når batteriet er fuldt opladt, viser statusindikatoren  10 4 bjælker. Blinklyset stopper, og apparatet skifter automatisk til vedligeholdelsesopladning. I displayet vises „FUL“:

### Program 2

12V  ❄️  
**(14,7 V / 5,0 A)**

Til opladning af 12 V-batterier med en kapacitet på 20 Ah – 100 Ah under kolde forhold eller til opladning af AGM-batterier. Tryk to gange på programvalgtasten  8 for at vælge program 2.







Symboleerne     og   vises i displayet. Mens opladningen er i gang, blinker opladningsindikatoren . Opladningsforløbet (1–4 bjælker) vises via statusindikatoren   4 bjælker. Blinklyset stopper, og apparatet skifter automatisk til vedligeholdelsesopladning. I displayet vises „FUL“:

### Program 3

    
(14,4 V / 10,0 A)

Til opladning af 12 V-batterier med en kapacitet på 60 Ah – 200 Ah. Zur vedligeholdelsesopladning af 12 V batterier op til 300 Ah.









Tryk tre gange på programvalgtasten  for at vælge program 3.

Symboleerne    vises i displayet. Mens opladningen er i gang, blinker opladningsindikatoren . Opladningsforløbet (1–4 bjælker) vises via statusindikatoren   4 bjælker. Når batteriet er fuldt opladt, viser statusindikatoren  4 bjælker. Blinklyset stopper, og apparatet skifter automatisk til vedligeholdelsesopladning. I displayet vises „FUL“:

### Program 4

    
(14,7 V / 10,0 A)

Til opladning af 12 V-batterier med en kapacitet på 60 Ah – 200 Ah under kolde forhold eller til opladning af AGM-batterier. Zur vedligeholdelsesopladning af 12 V batterier op til 300 Ah. Tryk fire gange på programvalgtasten  for at vælge program 4.

Symboleerne     og   vises i displayet. Mens opladningen er i gang, blinker opladningsindikatoren . Opladningsforløbet (1–4 bjælker) vises via statusindikatoren   4 bjælker. Blinklyset stopper, og apparatet skifter automatisk til vedligeholdelsesopladning. I displayet vises „FUL“:







### Program 5

   
(28,8 V / 2,5 A)

Til opladning af 24 V-batterier med en kapacitet på 20 Ah – 50 Ah.

Tryk én gang på programvalgtasten  for at vælge program 5. Hvis 24 V-batteriet skulle være dybt afladet (under 15,6 Volt), så regi-



strerer batteriladeren batteriet som et 12 V-batteri. I dette tilfælde skal programvalgtasten  trykkes fem gange for at vælge program 5.

Symbolerne   og  vises i displayet. Mens opladningen er i gang, blinker opladningsindikatoren . Opladningsforløbet (1–4 bjælker) vises via statusindikatoren . Når batteriet er fuldt opladt, viser statusindikatoren  4 bjælker. Blinklyset stopper, og apparatet skifter automatisk til vedligeholdelsesopladning. I displayet vises „FUL“:



## Program 6

    
**(29,4 V / 2,5 A)**

Til opladning af 24 V-batterier med en kapacitet på 20 Ah – 50 Ah under kolde forhold eller til opladning af AGM-batterier.

Tryk to gange på programvalgtasten  for at vælge program 6. Hvis 24 V-batteriet skulle være dybt afladet (under 15,6 Volt), så registrerer batteriladeren batteriet som et 12 V-batteri. I dette tilfælde skal programvalgtasten  trykkes seks gange for at vælge program 6.



Symbolerne   og  vises i displayet. Mens opladning







er i gang, blinker opladningsindikatoren . Opladningsforløbet (1–4 bjælker) vises via statusindikatoren . Når batteriet er fuldt opladt, viser statusindikatoren  4 bjælker. Blinklyset stopper, og apparatet skifter automatisk til vedligeholdelsesopladning. I displayet vises „FUL“:

## Program 7

   
**(28,8 V / 5,0 A)**

Til opladning af 24 V-batterier med en kapacitet på 40 Ah – 100 Ah. Zur vedligeholdelsesopladning af 24 V batterier op til 150 Ah.

Tryk tre gange på programvalgtasten  for at vælge program 7. Hvis 24 V-batteriet skulle være dybt afladet (under 15,6 Volt), så registrerer batteriladeren batteriet som et 12 V-batteri. I dette tilfælde skal programvalgtasten  trykkes syv gange for at vælge program 7.

Symbolerne   og  vises i displayet. Mens opladningen er i gang, blinker opladningsindikatoren . Opladningsforløbet (1–4 bjælker) vises via statusindikatoren . Når batteriet er fuldt opladt, viser statusindikatoren  4 bjælker. Blinklyset stopper, og apparatet skifter automatisk til vedligeholdel-

sesopladning.

I displayet vises „FUL“:

## Program 8









    
**(29,4 V / 5,0 A)**

Til opladning af 24 V-batterier med en kapacitet på 40 Ah – 100 Ah under kolde forhold eller til opladning af AGM-batterier.

Zur vedligeholdelsesopladning af 24 V batterier op til 150 Ah.

Tryk fore gange på programvalgtasten  for at vælge program 8.

Hvis 24 V-batteriet skulle være dybt afladet (under 15,6 Volt), så registrerer batteriladeren batteriet som et 12 V-batteri. I dette tilfælde skal programvalgtasten  trykkes otte gange for at vælge program 8.

Symbolerne  ,   og   vises i displayet. Mens opladningen er i gang, blinker opladningsindikatoren . Opladningsforløbet (1–4 bjælker) vises via statusindikatoren . Når batteriet er fuldt opladt, viser statusindikatoren  4 bjælker. Blinklyset stopper, og apparatet skifter automatisk til vedligeholdelsesopladning. I displayet vises „FUL“:

## Program 9

   
**(13,6 V / 3,0 A)**

Forsyningsprogram 13,6 V / 3 A maks.

Tryk fire gange på programvalgtasten  for at vælge program 9.

Symbolerne   og   vises i displayet.

Til brug som 12 V-spændingsforsyning eller til buffer-vedligeholdelsesopladning, når 100 % batterieffekt er påkrævet.

Forsyningsprogrammet fungerer uden tidsbegrænsning.



Kontakt venligst køretøjets producent, og læs i din bils brugsvejledning, hvis du vil bruge dette program for at forsyne din bil med bufferstrøm, mens batteriet udskiftes.

## Program 10

   
**(27,2 V / 1,5 A)**

Forsyningsprogram 27,2 V / 1,5 A maks.

Tryk ti gange på programvalgtasten  for at vælge program 10.

Symbolerne   og   vises i displayet.

Til brug som 24 V-spændingsforsyning eller til buffer-vedligeholdelsesopladning, når 100 % batterieffekt er påkrævet. Forsyningsprogrammet fungerer uden tidsbegrænsning.

Kontakt venligst køretøjets producent, og læs i din bils brugsvejledning, hvis du vil bruge dette program for at forsyne din bil med bufferstrøm, mens batteriet udskiftes.

## Genoplivningsopladning



I programmerne 1 til 8 giver apparatet mulighed for en automatisk vedligeholdelsesopladning. I afhængighed af batteriets spændingsfald – gennem selvafladning – reagerer laderen med forskellig opladningsstrøm.. Batteriet kan forblive tilsluttet til laderen igennem længere tid.

## Apparatets beskyttelsesfunktion

Så snart der indtræder en afvigende situation som kortslutning, kritisk spændingsfald under opladningsproceduren, en åben strømkreds eller en omvendt tilslutning af udgangsklemmerne, slukker batteriladeren . Elektronikken sætter systemet umiddelbart tilbage til grundstillingen for at undgå skader.

Hvis apparatet skulle blive for varmt, mens opladningen er i gang, reduceres udgangseffekten automatisk. Dette beskytter apparatet mod beskadigelser.

## ● Vedligeholdelse og pleje

- Træk altid strømstikket  ud af stikkontakten, inden du gennemfører noget arbejde med batteriladeren til biler .
- Apparatet er vedligeholdelsesfrit. Sluk for apparatet. Rengør apparatets metal- og kunststofoverflader med en tør klud.
- Anvend under ingen omstændigheder opløsningsmidler eller andre aggressive rengøringsmidler.

## ● Miljøhenvisninger og oplysninger vedrørende bortskafning



**EL-REDSKABER MÅ IKKE SMIDES UD**

**SAMMEN MED ALMINDELIGT HUSHOLDNINGSAFFALD! GENVINDING AF RÅSTOFFER I STEDET FOR BORTSKAFFELSE AF AFFALD!**

I henhold til det europæiske direktiv

2012/19/EU skal brugte elektriske apparater indsamles særskilt og materialerne udnyttes til genbrug. Symbolet med den overstregede skraldespand betyder, at dette apparat ved slutningen af dets levetid ikke må bortskaffes sammen med husholdningsaffaldet.

Apparatet skal bringes til et indsamlingssted, en genbrugsstation eller en affaldsvirksomhed.

Vi bortskaffer dine defekte tilsendte apparater gratis. Desuden er distributører af elektrisk og elektronisk udstyr samt distributører af fødevarer forpligtet til at tage udstyret tilbage. Lidl tilbyder dig returneringsmuligheder direkte i butikkerne og markederne. Returnering og bortskaffelse er gratis for dig. Når du køber et nyt apparat, har du ret til at returnere et tilsvarende gammelt apparat gratis. Desuden har du mulighed for gratis at returnere (op til tre) gamle apparater, der ikke er større end 25 cm i alle dimensioner, uanset om du køber et nyt apparat eller ej.

Slet venligst alle personlige oplysninger, inden du returnerer udstyret. Før du returnerer apparatet, skal du fjerne batterier eller akkumulatører, der ikke er fast monterede i det gamle apparat, samt lamper, der kan fjernes uden at ødelægge dem, og bringe dem til et særskilt indsamlingssted.



Batterier, som indeholder skadestoffer, er mærket med de her viste symboler, der gør opmærksom på forbuddet mod bortskaffelse via husholdningsaffaldet. Betegnelserne for det udslagsgivende tungmetal er: Cd = cadmium, Hg = kviksølv, Pb = bly.

Bring brugte batterier til en genbrugsplads i din by eller kommune eller returner dem til forhandleren. Du opfylder dermed de lovmæssige forpligtelser og yder et vigtigt bidrag til miljøets beskyttelse.



Tag hensyn til mærkningen på indpakningens forskellige materialer, og bortskaf dem i givet fald hver for sig.

Indpakningens materialer er mærkede med forkortelser (a) og cifre (b) med følgende betydning: 1–7: kunststoffer, 20–22: papir og pap, 80–98: kompositmaterialer.

## ● EU-konformitetserklæring

Vi, virksomheden

**C. M. C. GmbH Holding**

Dokumentansvarlig:

Dr. Christian Weyler

Katharina-Loth-Str. 15

DE-66386 St. Ingbert

erklærer som eneansvarlig, at produktet



## Batterilader til bil

Produktionsår: 2023/41

IAN: 425894\_2301

Model: ULGD 10 A1

Modelnummer: 2601

opfylder de væsentlige sikkerheds-  
krav, som er fastlagt i de europæi-  
ske direktiver

## Lavspændingsdirektiv

2014/35/EU

## Elektromagnetisk kompatibilitet

2014/30/EU

## RoHS-direktiv

2011/65/EU + 2015/863/EU

Erklæringens foroven beskrevne gen-  
stand opfylder Europa-Parlamentet  
og Det Europæiske Råds forskrifter  
iht. direktiverne 2011/65/EU fra  
den 8. juni 2011 om begrænsning  
af anvendelsen af visse farlige stof-  
fer i elektrisk og elektronisk udstyr.  
Til evaluering af konformiteten blev  
følgende harmoniserede normer  
anvendt:

**EN 60335-2-29:2004/**

**A11:2018**

**EN 60335-1:2012/A2:2019**

**EN 62233:2008**

**EN 55014-1:2017**

**EN 55014-2:2015**

**EN 61000-3-2:2019**

**EN 61000-3-3:2013+A1:2019**

St. Ingbert, 01-03-2023

C.M.C. GmbH Holding  
Katharina-Loth-Straße 15  
66386 St. Ingbert  
Tel. +49 6894 99897-50  
Fax +49 6894 99897-29

e.b. Dr. Christian Weyler  
- Kvalitetsstyring -

## ● Oplysninger om garanti og serviceafvikling

### Garanti fra C.M.C GmbH Holding

Kære kunde,  
på dette apparat har du tre års  
garanti fra købsdatoen. I tilfælde  
af mangler ved dette produkt har  
du lovmæssige rettigheder over for  
sælgeren af dette produkt. Disse  
lovmæssige rettigheder begrænses  
ikke af vores forneden beskrevne  
garanti.

## ● Garantibetingelser

Garantiperioden begynder fra  
købsdatoen af. Opbevar venligst  
den originale salgsnota. Denne kvit-  
tering kræves som dokumentation  
for købet. Hvis der inden for 3 år  
fra dette produkts købsdato opstår  
materiale- eller fabrikationsfejl,  
så reparerer eller erstattes – efter  
vores valg – produktet af os uden  
omkostninger for dig. Denne garan-

tydelse forudsætter, at det defekte apparat og dokumentation på køb (kassebon) fremlægges inden for 3-års garantiperioden sammen med en kort, skriftlig beskrivelse af fejlen og hvornår den er opstået. Hvis fejlen er omfattet af vores garanti, får du derefter det reparerede eller et nyt apparat. Ved reparation eller udskiftning af apparatet begynder der ikke en ny garantiperiode.

## ● **Garantiperiode og lovmæssige krav i tilfælde af mangler**

Garantiperioden forlænges ikke på grund af en garantiydelse. Dette gælder også for udskiftede og reparerede dele. Skader og mangler, som eventuelt allerede forelå på købstidspunktet, skal meddeles omgående, når produktet er blevet pakket ud. Reparationer, der gennemføres efter garantiperiodens udløb, gennemføres mod betaling.

## ● **Garantiens omfang**

Apparatet er produceret i henhold til strenge kvalitetskrav, og før levering er det blevet afprøvet grundigt. Garantien gælder for materiale- eller fabrikationsfejl. Denne garanti omfatter ikke produktdele, der er udsat for normal slitage og dermed kan betragtes som sliddele.

Garantien dækker heller ikke beskadigelser på følsomme komponenter som f.eks. omskiftere, akkuer eller dele, der er lavet af glas. Denne garanti bortfalder, når produktet er blevet beskadiget eller når det er blevet brugt eller vedligeholdt på ikke formålsbestemt eller forkert måde. Til formålsbestemt brug af produktet skal man udelukkende og nøje følge de instruktioner, som står i den originale brugsvejledning. Anvendelsesformål og handlinger, som frarådes eller som der advares imod i betjeningsvejledningen, skal ubetinget undgås.

Produktet er kun beregnet til privat og ikke til erhvervsmæssig brug. Ved misbrug og uhensigtsmæssig behandling, anvendelse af vold og ved indgreb, som ikke er foretaget af vores autoriserede service-afdeling, ophører garantien.

## ● **Afvikling af garantisager**

For at kunne garantere en hurtig sagsbehandling af dit anliggende bedes du følge disse anvisninger: Opbevar salgsnotæen som dokumentation på køb og hav ligeledes artikelnummeret (f.eks. IAN) ved hånden. Artikelnummeret er angivet på typeskiltet, ved en indgravering, på forsiden af vejledningen (nederst til venstre) eller på en mærkat på

bag- eller undersiden. Hvis der forekommer funktionsfejl eller andre mangler, skal du først kontakte den forneden nævnte serviceafdeling telefonisk eller via e-mail.

Et produkt, der er registreret som defekt, kan du derefter sende portofrit til den meddelte service-adresse sammen med dokumentation for køb (kassebon, faktura) og oplysning om, hvori manglen består, og hvornår den er opstået.

### ❗ **Bemærk:**

På [www.lidl-service.com](http://www.lidl-service.com) kan du downloade denne og mange andre håndbøger, produktvideoer og software.

Med denne QR-kode kommer du direkte til Lidl's service-side ([www.lidl-service.com](http://www.lidl-service.com)) og ved at indtaste artikelnummeret (IAN) 425894 kan du åbne din brugsvejledning.



## **Kontaktinformationer:**

### **DK**

Navn: C. M. C. GmbH Holding  
Internetadresse: [www.cmc-creative.de](http://www.cmc-creative.de)  
E-Mail: [service.dk@cmc-creative.de](mailto:service.dk@cmc-creative.de)  
Telefon: +49 (0) 6894 9989750  
(normal takst tysk fastnet)  
Sæde: Tyskland

**IAN 425894\_2301**

Bemærk venligst, at den følgende adresse ikke er en serviceadresse. Kontakt først ovenstående serviceafdeling.

### **Adresse:**

#### **C. M. C. GmbH Holding**

Katharina-Loth-Str. 15  
DE-66386 St. Ingbert  
TYSKLAND

### **Bestilling af reservedele:**

[www.ersatzteile.cmc-creative.de](http://www.ersatzteile.cmc-creative.de)

<b>Tabella dei simboli utilizzati</b> .....	Pagina	213
<b>Introduzione</b> .....	Pagina	214
Uso corretto .....	Pagina	215
Oggetto della fornitura .....	Pagina	215
Dotazione .....	Pagina	215
Specifiche tecniche .....	Pagina	216
Curva caratteristica di carica .....	Pagina	217
<b>Indicazioni di sicurezza</b> .....	Pagina	217
<b>Istruzioni di sicurezza specifiche</b> .....	Pagina	223
<b>Operazioni prima della messa in funzione</b> .....	Pagina	223
<b>Messa in funzione</b> .....	Pagina	224
Collegamento .....	Pagina	224
Scollegamento .....	Pagina	225
Standby / misura della tensione della batteria .....	Pagina	225
Riconoscimento della batteria .....	Pagina	225
Recupero della batteria .....	Pagina	226
Selezione dei programmi .....	Pagina	226
<b>Manutenzione e cura</b> .....	Pagina	231
<b>Indicazioni per l'ambiente e lo smaltimento</b> .....	Pagina	231
<b>Dichiarazione di conformità UE</b> .....	Pagina	232
<b>Indicazioni relative alla garanzia e</b>		
<b>al servizio di assistenza</b> .....	Pagina	233
Condizioni di garanzia .....	Pagina	233
Periodo di garanzia e diritti legali di rivendicazione di vizi ...	Pagina	234
Garanzia .....	Pagina	234
Gestione dei casi di garanzia .....	Pagina	234





























Tabella dei simboli utilizzati			
	Prima dell'utilizzo leggere attentamente e interamente le istruzioni per l'uso del presente prodotto.	220 – 240 V~ 50 Hz – 60 Hz	Corrente alternata 220–240 V ad una frequenza di 50 Hz– 60 Hz
	<b>NOTA BENE:</b> il presente simbolo richiama l'attenzione su ulteriori informazioni e spiegazioni relative al prodotto e al suo uso.		Attenzione! Possibili pericoli!
			Attenzione! Pericolo di esplosione!
	Rispettare l'obbligo di legge di destinare gli apparecchi così identificati alla raccolta differenziata invece che ai rifiuti urbani misti. Lo smaltimento tra i rifiuti domestici è vietato.		Attenzione! Pericolo di scossa elettrica!
		IP54	Protetto dalla polvere in quantità nociva e da spruzzi d'acqua che provengono da tutte le direzioni.
	Fusibile interno		Non smaltire le apparecchiature elettriche assieme ai rifiuti domestici!
	Da utilizzarsi solo in locali chiusi e ben aerati!		Smaltire l'imballaggio e l'apparecchio in modo ecologico!
	Materiale da imballaggio – Cartone non ondulato		Realizzato con materiale riciclato
	Corrente di carica 5 A (in modalità a 12 V) Corrente di carica 2,5 A (in modalità a 24 V)		Corrente di carica 10 A (in modalità a 12 V) Corrente di carica 5 A (in modalità a 24 V)

Tabella dei simboli utilizzati			
	Corrente di carica 5 A (in modalità a 12 V) Corrente di carica 2,5 A (in modalità a 24 V)		Corrente di carica 10 A (in modalità a 12 V) Corrente di carica 5 A (in modalità a 24 V)
	Adatto per il caricamento di batterie da 12 V		Adatto per il caricamento di batterie da 24 V
	Corrente continua		Grado di protezione II
12V	Modalità a 12 V (Programmi 1, 2, 3, 4 e 9)	24V	Modalità a 24 V (Programmi 5, 6, 7, 8 e 10)
	Staccare dalla corrente prima di chiudere o aprire i collegamenti con la batteria.		Assicurare una sufficiente aerazione durante la carica!
	Collegare prima la batteria e solo dopo connettere alla rete elettrica!		Proteggere i collegamenti elettrici dalla pioggia!
	Evitare fiamme libere e scintille!		Non fumare!
	Modalità Inverno – AGM (Programmi 2, 4, 6 e 8)		Programma di alimentazione (Programmi 9 e 10)

## CARICABATTERIE PER AUTO ULGD 10 A1

### ● Introduzione

Congratulazioni per l'acquisto! Avete scelto un apparecchio di qualità della nostra azienda. Prima della prima messa in funzione, vi preghiamo di acquisire dime-

stichezza con il prodotto. A tale scopo vi preghiamo di leggere con attenzione le istruzioni per l'uso e le indicazioni di sicurezza riportate di seguito.

**TENERE FUORI DALLA PORTATA DEI BAMBINI!**

## ● **Uso corretto**

Ultimate Speed ULGD 10 A1 è un caricabatterie per auto a più fasi, adatto alla ricarica e alla carica di mantenimento degli accumulatori al piombo (batterie) da 12 V (6 celle) o 24 V (2x6 celle) con soluzione elettrolitica (WET), delle batterie con assorbimento della soluzione elettrolitica tramite matrice (AGM), con soluzione elettrolitica in forma di gel (GEL) o al calcio. L'apparecchio non è adatto alla ricarica di accumulatori agli ioni di litio.

Inoltre, è possibile rigenerare batterie scariche (a seconda del tipo di batteria). Il caricabatterie per auto dispone di un circuito di protezione contro la formazione di scintille e il surriscaldamento. Conservare le presenti istruzioni in modo corretto. Il programma di alimentazione consente di sostituire la batteria del veicolo senza interruzione dell'alimentazione di tensione. Fornire anche tutta la documentazione in caso di cessione del prodotto a terze parti. Qualsiasi applicazione diversa dall'uso corretto è vietata e potenzialmente pericolosa. Gli eventuali danni provocati dal mancato rispetto delle istruzioni o da applicazioni errate non sono coperti da garanzia e non rientrano nella sfera di responsabilità del produttore. L'apparecchio non è destinato ad un uso commerciale né

ad un uso all'aperto. Un uso commerciale comporta l'annullamento della garanzia.

Messa in funzione solo da parte di persone appositamente formate.

### ❗ **Nota bene:**

Con il caricabatterie per auto non è possibile ricaricare veicoli elettrici con batterie di accumulo integrate.

### ❗ **Nota bene:**

L'avvio esterno di batterie da 12 V o 24 V non è possibile.

## ● **Oggetto della fornitura**







- 1 Caricabatterie per auto
- 1 Istruzioni per l'uso
- 1 Cavo di collegamento con morsetti
- 1 Cavo di collegamento con capicorda ad anello

## ● **Dotazione**

Vedere a questo proposito le fig. A e B:

Subito dopo aver estratto l'apparecchio dalla confezione verificare sempre che la fornitura sia completa e in perfette condizioni. Non utilizzare l'apparecchio qualora risulti danneggiato.

1	Caricabatterie per auto
---	-------------------------



2	 Modalità a 24 V (Programmi 5, 6, 7, 8 e 10)
3	 Modalità a 12 V (Programmi 1, 2, 3, 4 e 9)
4	 Corrente di carica 5 A (in modalità 12 V) Corrente di carica 2,5 A (in modalità 24 V)
5	 Corrente di carica 10 A (in modalità 12 V) Corrente di carica 5 A (in modalità 24 V)
6	 Modalità-Inverno-AGM (Programmi 2, 4, 6 e 8)
7	 Programma di alimentazione (Programmi 9 e 10)
8	Tasto di selezione del programma
9	Indicatore di carica
10	Indicatore di stato
11	Indicatore di tensione
12	Cavo di alimentazione
13	Capocorda ad anello rosso (polo positivo)
14	Capocorda ad anello nero (polo negativo)
15	Cavo di uscita con connettore
16	Tappo per cavo di collegamento con capicorda ad anello

17	Cavo di collegamento con capicorda ad anello
18	Cavo di collegamento con morsetti
19	Morsetto di contatto con polo positivo (rosso)
20	Tappo per cavo di collegamento con morsetti
21	Morsetto di contatto con polo negativo (nero)

### ⚠ Nota bene:

I termini "prodotto" o "apparecchio" utilizzati nel prosieguo del testo si riferiscono al caricabatterie per auto descritto nelle presenti istruzioni per l'uso.

### ● Specifiche tecniche

Modello:	ULGD 10 A1
Tensione nominale:	220-240 V~ 50 Hz - 60 Hz
Corrente assorbita nominale:	2,0 A
Tensione continua di uscita nominale:	12 V  / 24 V 
Corrente continua di uscita nominale a 12 V:	10,0 A / 5,0 A



Corrente continua di uscita nominale a 24 V:	5,0 A / 2,5 A
Temperatura ambiente:	Da -20 °C a 50 °C
Tipo di protezione dell'alloggiamento:	IP 54
Grado di protezione:	II (doppio isolamento)
Tipi di batteria:	Batteria al piombo-acido 12 V 20Ah-300Ah  Batteria al piombo-acido 24 V 20Ah-150Ah

⑤	Carica per assorbimento fino al 100% (assorbimento)
⑥	Monitoraggio batteria
⑦	Mantenimento della carica

Ai fini del suo perfezionamento, il prodotto può essere modificato senza preavviso sia sul piano tecnico che nell'aspetto. Perciò non ci assumiamo alcuna responsabilità in merito alla correttezza di tutte le dimensioni, indicazioni e tutti i dati contenuti nelle presenti Istruzioni per l'uso. Qualsiasi pretesa avanzata sulla base delle presenti Istruzioni per l'uso risulta quindi priva di fondamento.

## ● Curva caratteristica di carica

Vedere a questo proposito fig. C:

①	Protezione contro l'inversione di polarità / Diagnostica batteria
②	Carica ad impulsi / Recupero della batteria (desolfatazione)
③	Carica bulk
④	Carica lenta fino all'80%

## ● Indicazioni di sicurezza

**⚠ LEGGERE LE ISTRUZIONI PER L'USO IN TUTTE LE LORO PARTI CON ATTENZIONE PRIMA DELL'USO. SONO PARTE INTEGRANTE DELL'APPARECCHIO E DEVONO TROVARSI SEMPRE A PORTATA DI MANO!**

**TENERE FUORI DALLA PORTATA DEI BAMBINI!**

- Il caricabatterie è adatto esclu-

sivamente all'uso in interni.

■ **PERICOLO!**

Evitare un uso scorretto del prodotto, che può comportare pericolo di morte e di lesioni!

■ **ATTENZIONE!**

Non utilizzare l'apparecchio nel caso in cui siano danneggiati il cavo, il cavo di alimentazione o la spina di rete. In presenza di cavi di alimentazione danneggiati sussiste il pericolo di morte a causa di scossa elettrica.

- Nel caso in cui il cavo di alimentazione sia danneggiato, farlo riparare esclusivamente da personale autorizzato ed esperto! Per la riparazione mettersi in contatto con il centro di assistenza del proprio Paese!

■  **PERICOLO DI SCOSSA ELETTRICA!**

Se la batteria è fissata al veicolo, assicurarsi che il veicolo sia fuori uso! Spegnere il sistema di accensione e parcheggiare il veicolo con freno di stazionamento azionato (ad es. automobile) o con cima di ormeggio legata (ad es. barca)!

■  **PERICOLO DI SCOSSA ELETTRICA!**

Staccare il caricabatterie per auto dalla corrente prima di

rimuovere i morsetti di contatto dalla batteria.

- Collegare prima il morsetto di contatto che non è collegato alla carrozzeria.
- Collegare alla carrozzeria l'altro morsetto di contatto, lontano dalla batteria e dal tubo del carburante.
- Collegare il caricabatterie per auto alla corrente elettrica solo successivamente.
- Dopo il completamento della ricarica, scollegare il caricabatterie per auto dalla corrente elettrica.
- Scollegare il morsetto di contatto della carrozzeria solo successivamente. Quindi scollegare il morsetto di contatto della batteria.

■  **PERICOLO DI SCOSSA ELETTRICA!**

Toccare i morsetti di contatto polarizzati ("-" e "+") esclusivamente nella loro zona isolata!

■  **PERICOLO DI SCOSSA ELETTRICA!**

Effettuare l'allacciamento alla batteria e alla presa elettrica totalmente al riparo dall'umidità!

■  **PERICOLO DI SCOSSA ELETTRICA!**

Effettuare il montaggio, la manutenzione e la cura del

caricabatterie per auto esclusivamente quando è scollegato dalla rete elettrica!

-  **PERICOLO DI SCOSSA ELETTRICA!**

Dopo il completamento della ricarica o della carica di mantenimento di una batteria collegata in maniera fissa al veicolo, scollegare per prima cosa il cavo di connessione con polo negativo del carica-batterie per auto dal polo negativo della batteria.

- Non lasciare bambini senza supervisione con il carica-batterie per auto!

- I bambini non sono ancora in grado di riconoscere eventuali pericoli derivanti da apparecchi elettrici. È necessario sorvegliare i bambini, affinché non giochino con l'apparecchio.

-  **PERICOLO DI ESPLOSIONE!**

Evitare situazioni che potrebbero causare una potente esplosione per reazione ossidrica! Durante la ricarica o la carica di mantenimento può fuoriuscire dalla batteria idrogeno in forma gassosa. L'ossidrogeno è una miscela esplosiva di gas di idrogeno e ossigeno. A contatto con fiamme libere (fuochi, braci o

scintille) avviene la cosiddetta reazione ossidrica! Effettuare la ricarica e la carica di mantenimento in uno spazio al riparo dagli elementi e con buona aerazione. Assicurarsi dell'assenza di fonti di calore dirette (fiamme, braci o scintille) durante il processo di ricarica o di carica di mantenimento!

- **PERICOLO DI ESPLOSIONE E INCENDIO!**

Assicurarsi che materiali esplosivi o infiammabili, ad es. benzina o solventi, non possano incendiarsi durante l'utilizzo del carica-batterie per auto!

- **GAS ESPLOSIVI!**

Evitare fiamme libere e scintille!

- Assicurare una sufficiente aerazione durante la carica.
- Durante il processo di carica posizionare la batteria su una superficie ben ventilata. In caso contrario, l'apparecchio può subire danni.

-  **PERICOLO DI ESPLOSIONE!**

Assicurarsi che il cavo di connessione con polo positivo non venga a contatto con condutture di carburante (ad es. tubo della benzina)!

- **PERICOLO DI USTIONI CHIMICHE!**

Proteggere occhi e pelle dall'eventuale ustione chimica dovuta ad acidi (acido solforico) in caso di contatto con la batteria!

- Utilizzare occhiali di protezione, indumenti e guanti protettivi resistenti agli acidi! In caso di contatto di occhi o pelle con l'acido solforico, sciacquare abbondantemente con acqua corrente e pulita il punto interessato e consultare immediatamente un medico!
- Evitare un cortocircuito elettrico durante il collegamento del caricabatterie per auto alla batteria. Collegare il cavo di connessione con polo negativo esclusivamente al polo negativo della batteria o alla carrozzeria. Collegare il cavo di connessione con polo positivo esclusivamente al polo positivo della batteria!
- Prima dell'allacciamento alla rete elettrica, assicurarsi che la corrente sia a norma e corrispondente a 230 V~ 50 Hz, provvista di fusibile da 16 A ed interruttore differenziale (interruttore per correnti di guasto)! In caso contrario, l'apparecchio può subire danni.
- Non esporre il caricabatterie per auto a fuoco, calore e temperature costantemente superiori ai 50 °C! In caso di temperature più elevate, la potenza in uscita del caricabatterie per auto diminuisce automaticamente.
- Utilizzare il caricabatterie per auto esclusivamente con i componenti originali contenuti nella confezione!
- Non coprire con oggetti il caricabatterie per auto! In caso contrario, l'apparecchio può subire danni.
- Proteggere le superfici di contatto elettrico della batteria da cortocircuito!
- Utilizzare il caricabatterie per auto esclusivamente per la ricarica e la carica di mantenimento di batterie al piombo da 12 V / 24 V non danneggiate (con soluzione elettrolitica o al gel)! In caso contrario, il prodotto potrebbe subire danni.
- Non utilizzare il caricabatterie per auto per la ricarica o la carica di mantenimento di batterie non ricaricabili. In caso contrario, il prodotto potrebbe subire danni.
- Non utilizzare il caricabatterie per auto per la ricarica e la carica di mantenimento di una batteria danneggiata o conge-

lata! In caso contrario, il prodotto potrebbe subire danni.

- Prima di collegare il caricabatterie per auto, informarsi sulla manutenzione della batteria tramite le istruzioni d'uso originali! In caso contrario, sussiste un pericolo di lesioni e / o che l'apparecchio venga danneggiato.
- Prima di collegare il carica-batterie per auto a una batteria costantemente collegata a un veicolo, informarsi sulle procedure elettriche di sicurezza e sulla manutenzione tramite le istruzioni d'uso originali del veicolo! In caso contrario sussiste un pericolo di lesioni e / o il pericolo di danni materiali.
- In caso di non utilizzo, scollegare il caricabatterie per auto dalla corrente elettrica, anche per motivi di tutela ambientale! Tenere conto che anche l'utilizzo in standby consuma energia.

Prestare attenzione a ciò che si fa ed essere sempre prudenti. Procedere sempre con prudenza e non azionare il caricabatterie per auto se non si è concentrati o se non ci si sente bene.

Sicurezza delle persone:

- È consentito l'impiego del presente apparecchio ai ragazzi a partire da 8 anni d'età e anche alle persone con capacità fisiche, sensoriali o mentali ridotte o carenze a livello d'esperienza e conoscenza, se i soggetti interessati sono sottoposti a supervisione o hanno ricevuto adeguate istruzioni in merito all'impiego in sicurezza dell'apparecchio e hanno compreso i pericoli derivanti dal suo impiego. Ai bambini non è consentito giocare con l'apparecchio. La pulizia e la manutenzione a cura dell'utente non devono essere eseguite dai bambini senza supervisione.
- È necessario sorvegliare i bambini, affinché non giochino con l'apparecchio.
- Tenere l'apparecchio lontano da persone (in particolare bambini) e da animali domestici.
- Nella zona di lavoro l'utente è responsabile per danni a terzi provocati dall'uso dell'apparecchio.
- Non lasciare senza supervisione l'apparecchio in fase di carica.
- Conservare l'apparecchio in

luogo asciutto e fuori dalla portata dei bambini.



Al fine di evitare danni all'apparecchio ed eventuali danni conseguenti alle persone procedere come di seguito descritto:

## Lavoro con l'apparecchio:

- Prima della messa in funzione controllare che l'apparecchio non presenti danni ed utilizzarlo solo se è in perfette condizioni.
- La spina di rete e i morsetti di contatto non devono bagnarsi. Non esporre l'apparecchio a pioggia o umidità. Fare in modo che non entri in contatto con acqua e non immergerlo nell'acqua. Pericolo di scossa elettrica!
- Non lasciare l'apparecchio in automobile a temperature esterne elevate. L'apparecchio potrebbe danneggiarsi irreparabilmente.
- Non utilizzare l'apparecchio nelle vicinanze di liquidi o gas infiammabili. In caso di mancata osservanza sussiste pericolo di incendio o esplosione!
- Spegnerne l'apparecchio ed estrarre la spina di rete dalla presa:
  - quando l'apparecchio non viene usato;
  - quando l'apparecchio viene lasciato incustodito;
  - quando si effettuano lavori di pulizia;
  - quando il cavo di connessione è danneggiato.
- Usare solo accessori forniti o consigliati dal fabbricante.
- Non smontare né modificare il caricabatterie per auto. La riparazione dell'apparecchio deve essere effettuata solo da un tecnico della manutenzione.
- Non utilizzare l'apparecchio in zone con pericolo di esplosione, ad es. nei pressi di liquidi, gas o polveri infiammabili.
- Non esporre l'apparecchio al calore.
- Quando il caricabatterie non viene utilizzato, applicare sempre i tappi **20** e **16** sui cavi di collegamento **18** e **17**. Si impedisce così un possibile cortocircuito provocato dall'eventuale contatto con pioggia o schizzi d'acqua.





**ATTENZIONE:** Al fine di evitare infortuni e lesioni da scossa elettrica procedere come di seguito descritto:

### **Sicurezza elettrica:**

- Non trasportare l'apparecchio tenendolo per il cavo. Non usare il cavo per staccare il connettore dalla presa. Proteggere il cavo da calore, olio e spigoli taglienti.
- In caso di danno al cavo staccare immediatamente il connettore dalla presa.

### **● Istruzioni di sicurezza specifiche**

- Un lieve aumento di temperatura in fase di ricarica non rappresenta un funzionamento anomalo, ma è perfettamente normale.
- Tenere il caricabatterie per auto  lontano dall'umidità, dalle temperature elevate e dalle fiamme.
- Conservare il caricabatterie per auto  in luogo asciutto e proteggerlo da umidità e corrosione.
- Durante l'uso evitare cadute

del caricabatterie per auto .

### **● Operazioni prima della messa in funzione**

- Estrarre tutti i componenti dall'imballaggio e controllare la presenza di eventuali danni all'apparecchio o ai singoli componenti. In presenza di danni, non utilizzare l'apparecchio. Consultare il produttore in merito all'indirizzo del servizio di assistenza tecnica specificato. Rimuovere tutti gli imballaggi di trasporto. Controllare la completezza della fornitura.
- Estrarre sempre la spina di rete dalla presa elettrica prima di eseguire interventi sul caricabatterie per auto .
- Prima di collegare il caricabatterie osservare le istruzioni per l'uso della batteria.
- Inoltre, nel caso di una batteria collegata in maniera fissa al veicolo, si dovranno osservare anche le norme del produttore del veicolo. Mettere in sicurezza il veicolo, spegnere il sistema di accensione.
- Pulire i poli della batteria. Accertarsi che durante questa operazione gli occhi non vengano in contatto con lo sporco.
- Assicurare una sufficiente aerazione.

**Nota bene:** la temperatura ambiente viene misurata nel caricabatterie. Per un funzionamento ottimale, assicurarsi che la batteria abbia la stessa temperatura dell'ambiente.

## ● Messa in funzione

### ● Collegamento

#### ⚠ **Nota bene:**

Osservare sempre le norme del produttore del veicolo e/o della batteria.

Carica tramite i morsetti della batteria:

- Prima del processo di ricarica o di carica di mantenimento di una batteria collegata in maniera fissa al veicolo, scollegare per prima cosa il cavo di connessione con polo negativo (nero) del veicolo dal polo negativo della batteria. Il polo negativo della batteria è di norma collegato con la carrozzeria del veicolo.
- Scollegare poi il cavo di connessione con polo positivo (rosso) del veicolo dal polo positivo della batteria.
- Collegare il cavo di uscita con connettore **15** con il cavo di collegamento con morsetti **18**.
- Collegare poi per prima cosa il morsetto a sgancio rapido con polo "+" (rosso) **19** del caricabat-

terie per auto **1** al polo "+" della batteria.

- Collegare quindi il morsetto a sgancio rapido con polo "-" (nero) **21** al polo "-" della batteria.
- Inserire il cavo di alimentazione **12** del caricabatterie per auto **1** nella presa di corrente.

Carica tramite capicorda ad anello:

- Il cavo di collegamento con capicorda ad anello **17** deve essere sempre collegato alla batteria.
- Scollegare la batteria dal veicolo. Svitare poi il dado del collegamento con polo positivo (+, rosso) della batteria. Spingere ora il capocorda ad anello rosso **13** sotto al dado fissato al polo positivo della batteria, dopo di che serrare nuovamente il dado. Fare attenzione che il capocorda ad anello **13** non si sposti serrando il dado.
- Poi procedere allo stesso modo con il capocorda nero **14** sul polo negativo della batteria.
- Successivamente collegare di nuovo la batteria al veicolo.
- Applicare il tappo del cavo di collegamento con capicorda ad anello **16** sui relativi contatti **17**. Una procedura, questa, che deve essere sempre eseguita quando il caricabatterie non viene utilizzato, al fine di evitare un corto-



circuito.

- Rimuovere il tappo **16** del cavo di collegamento con capicorda ad anello **17** prima di procedere alla carica.
- Collegare il cavo di uscita con connettore **15** con il cavo di collegamento con capicorda ad anello **17**.
- Inserire il cavo di alimentazione **12** del caricabatterie per auto **1** nella presa di corrente.

## ● Scollegamento

Arresto della carica tramite i morsetti della batteria:

- Scollegare l'apparecchio dalla corrente elettrica.
- Scollegare il morsetto a sgancio rapido con polo "-" (nero) **21** dal polo "-" della batteria.
- Scollegare il morsetto a sgancio rapido con polo "+" (rosso) **19** dal polo "+" della batteria.
- Ricollegare il cavo di connessione con polo positivo del veicolo al polo positivo della batteria.
- Ricollegare il cavo di connessione con polo negativo del veicolo al polo negativo della batteria.

Arresto della carica tramite capicorda ad anello:

- Scollegare l'apparecchio dalla corrente elettrica.
- Estrarre il connettore che collega il cavo di uscita con connettore **15** con il cavo di collegamento con capicorda ad anello **17**.
- Coprire i contatti del cavo di collegamento con capicorda ad anello **17** con il relativo tappo **16** allegato.

## ● Standby / misura della tensione della batteria

Dopo il collegamento all'alimentazione di corrente l'apparecchio è in standby. Il display è in funzione. Con i morsetti di contatto collegati il display mostra la tensione della batteria (indicatore di tensione **11**). I segmenti dell'indicatore di stato **10** sono vuoti. Se la tensione misurata è inferiore a 2 V, la batteria non viene caricata.

## ● Riconoscimento della batteria

Se viene collegata una batteria con tensione superiore a 2 V, il processo di carica comincia dopo la selezione del programma di carica. Pertanto è possibile ricaricare anche batterie profondamente scariche, quando queste non sono guaste. Se viene collegata una batteria con tensione superiore a 15,6 V, in modalità a 12 V l'indicatore di

tensione visualizza  "Err".  
In modalità a 24 V ha inizio il processo di carica.

Se il caricabatterie viene collegato ad una batteria con la polarità sbagliata, il display visualizza "POL".  
Il processo di carica non viene avviato.

## ● Recupero della batteria

Dopo il riconoscimento della batteria viene avviato il recupero della batteria in base allo stato della batteria stessa. Una corrente ad impulsi fa in modo che una batteria non utilizzata per un tempo prolungato riacquisisca carica.

Se dopo 10 minuti il recupero della batteria non è riuscito, il display visualizza "Err".

Se viene selezionato per errore un programma di carica a 24 V e collegata una batteria a 12 V, dopo 10 minuti sul display apparirà "Err".















## ● Selezione dei programmi

### **Nota bene:**

Prima dell'esecuzione di un programma di carica la batteria deve essere collegata al caricabatterie come descritto al punto "Collegamento". L'avanzamento della ricarica avviene in modo automatico. In base al programma scelto la

curva caratteristica di carica viene monitorata sul piano della tensione, del tempo e della temperatura.

Il processo di carica comprende un programma di diagnostica, una modalità di recupero della batteria ed una funzione di carica di mantenimento.

Programma		max. (V)	max. (A)
1	12V 	14,4 V	5,0 A
2	12V  	14,7 V	5,0 A
3	12V 	14,4 V	10,0 A
4	12V  	14,7 V	10,0 A
5	24V 	28,8 V	2,5 A
6	24V  	29,4 V	2,5 A
7	24V 	28,8 V	5,0 A
8	24V  	29,4 V	5,0 A
9	12V 	13,6 V	3,0 A
10	24V 	27,2 V	1,5 A











## Programma 1

12V   
**(14,4 V / 5,0 A)**

Per caricare batterie da 12 V con capacità compresa fra 20 Ah

e 100 Ah.

Premere una volta il tasto di selezione del programma  per selezionare il programma 1.







Sul display verranno visualizzati i simboli     e   . Durante il processo di carica l'indicatore di carica  lampeggia. L'avanzamento della ricarica (1–4 barre) viene visualizzato dall'indicatore di stato . Quando la batteria è completamente carica, l'indicatore di stato  mostra 4 barre. Il lampeggio si arresta e l'apparecchio passa automaticamente in carica di mantenimento. Sul display appare "FUL".



## Programma 2

    
**(14,7 V / 5,0 A)**

Per caricare batterie da 12 V con capacità compresa fra 20 Ah e 100 Ah in condizioni di freddo o per caricare batterie AGM.

Premere due volte il tasto di selezione del programma  per selezionare il programma 2.

Sul display verranno visualizzati i simboli     e  . Durante il processo di carica l'indicatore di carica  lampeggia.











L'avanzamento della ricarica (1–4 barre) viene visualizzato dall'indicatore di stato . Quando la batteria è completamente carica, l'indicatore di stato  mostra 4 barre. Il lampeggio si arresta e l'apparecchio passa automaticamente in carica di mantenimento. Sul display appare "FUL".

## Programma 3

    
**(14,4 V / 10,0 A)**

Per caricare batterie da 12 V con capacità compresa fra 60 Ah e 200 Ah. Per il mantenimento della carica di batterie da 12 V con capacità fino a 300 Ah.

Premere tre volte il tasto di selezione del programma  per selezionare il programma 3.









Sul display verranno visualizzati i simboli     e   . Durante il processo di carica l'indicatore di carica  lampeggia. L'avanzamento della ricarica (1–4 barre) viene visualizzato dall'indicatore di stato . Quando la batteria è completamente carica, l'indicatore di stato  mostra 4 barre. Il lampeggio si arresta e l'apparecchio passa automaticamente in carica di mantenimento. Sul display appare "FUL".

## Programma 4

12V    
**(14,7 V / 10,0 A)**

Per caricare batterie da 12 V con capacità compresa fra 60 Ah e 200 Ah in condizioni di freddo o per caricare batterie AGM. Per il mantenimento della carica di batterie da 12 V con capacità fino a 300 Ah.

Premere quattro volte il tasto di selezione del programma  per selezionare il programma 4.



Sul display verranno visualizzati i simboli 12V ,   e  . Durante il processo di carica l'indicatore di carica  lampeggia. L'avanzamento della ricarica (1-4 barre) viene visualizzato dall'indicatore di stato . Quando la batteria è completamente carica, l'indicatore di stato  mostra 4 barre. Il lampeggio si arresta e l'apparecchio passa automaticamente in carica di mantenimento. Sul display appare "FUL".







## Programma 5

24V   
**(28,8 V / 2,5 A)**

Per caricare batterie da 24 V con capacità compresa fra 20 Ah

e 50 Ah.



Premere una volta il tasto di selezione del programma  per selezionare il programma 5. Se la batteria da 24 V dovesse essere profondamente scarica (sotto i 15,6 Volt), il caricabatterie riconoscerà la batteria come una batteria da 12 V. In questo caso premere il tasto di selezione del programma  cinque volte per selezionare il programma 5.







Sul display verranno visualizzati i simboli 24V  e  . Durante il processo di carica l'indicatore di carica  lampeggia. L'avanzamento della ricarica (1-4 barre) viene visualizzato dall'indicatore di stato . Quando la batteria è completamente carica, l'indicatore di stato  mostra 4 barre. Il lampeggio si arresta e l'apparecchio passa automaticamente in carica di mantenimento. Sul display appare "FUL".

## Programma 6

24V    
**(29,4 V / 2,5 A)**

Per caricare batterie da 24 V con capacità compresa fra 20 Ah e 50 Ah in condizioni di freddo o per caricare batterie AGM.

Premere due volte il tasto di selezione del programma  per selezionare il programma 6. Se la batteria da 24 V dovesse essere profondamente scarica (sotto i 15,6 Volt), il caricabatterie riconoscerà la batteria come una batteria da 12 V. In questo caso premere il tasto di selezione del programma  sei volte per selezionare il programma 6.

Sul display verranno visualizzati i simboli   e . Durante il processo di carica l'indicatore di carica  lampeggia. L'avanzamento della ricarica (1-4 barre) viene visualizzato dall'indicatore di stato . Quando la batteria è completamente carica, l'indicatore di stato  mostra 4 barre. Il lampeggio si arresta e l'apparecchio passa automaticamente in carica di mantenimento. Sul display appare "FUL".







## Programma 7

   
**(28,8 V / 5,0 A)**

Per caricare batterie da 24 V con capacità compresa fra 40 Ah e 100 Ah. Per il mantenimento della carica di batterie da 24 V con capacità fino a 150 Ah.

Premere tre volte il tasto di selezione

del programma  per selezionare il programma 7.

Se la batteria da 24 V dovesse essere profondamente scarica (sotto i 15,6 Volt), il caricabatterie riconoscerà la batteria come una batteria da 12 V. In questo caso premere il tasto di selezione del programma  sette volte per selezionare il programma 7. Sul display verranno visualizzati i simboli  e . Durante il processo di carica l'indicatore di carica  lampeggia. L'avanzamento della ricarica (1-4 barre) viene visualizzato dall'indicatore di stato . Quando la batteria è completamente carica, l'indicatore di stato  mostra 4 barre. Il lampeggio si arresta e l'apparecchio passa automaticamente in carica di mantenimento. Sul display appare "FUL".









## Programma 8

    
**(29,4 V / 5,0 A)**

Per caricare batterie da 24 V con capacità compresa fra 40 Ah e 100 Ah in condizioni di freddo o per caricare batterie AGM. Per il mantenimento della carica di batterie da 24 V con capacità fino a 150 Ah.

Premere quattro volte il tasto di selezione del programma  per

selezionare il programma 8.  
Se la batteria da 24 V dovesse essere profondamente scarica (sotto i 15,6 Volt), il caricabatterie riconoscerà la batteria come una batteria da 12 V. In questo caso premere il tasto di selezione del programma  otto volte per selezionare il programma 8.

Sul display verranno visualizzati i simboli  ,   e  . Durante il processo di carica l'indicatore di carica  lampeggia. L'avanzamento della ricarica (1-4 barre) viene visualizzato dall'indicatore di stato . Quando la batteria è completamente carica, l'indicatore di stato  mostra 4 barre. Il lampeggio si arresta e l'apparecchio passa automaticamente in carica di mantenimento. Sul display appare "FUL".

## Programma 9

   
**(13,6 V / 3,0 A)**

Programma di alimentazione  
13,6 V / 3 A max.

Premere nove volte il tasto di selezione del programma  per selezionare il programma 9.

Sul display verranno visualizzati i simboli   e  .

Trova utilizzo come alimentazione di tensione a 12 V o come carica tampone per la manutenzione quando è necessario il 100% della carica. Il programma di alimentazione funziona senza limiti di tempo.





Consultare il produttore del veicolo e leggere le istruzioni per l'uso del veicolo stesso se si intende usare questo programma per fornire comunque tensione al veicolo durante la sostituzione della batteria.

## Programma 10

   
**(27,2 V / 1,5 A)**

Programma di alimentazione  
27,2 V / 1,5 A max.

Premere dieci volte il tasto di selezione del programma  per selezionare il programma 10.

Sul display verranno visualizzati i simboli   e  .

Trova utilizzo come alimentazione di tensione a 24 V o come carica tampone per la manutenzione quando è necessario il 100% della carica. Il programma di alimentazione funziona senza limiti di tempo.

Consultare il produttore del veicolo e leggere le istruzioni per l'uso del vei-

colo stesso se si intende usare questo programma per fornire comunque tensione al veicolo durante la sostituzione della batteria.



## Carica di mantenimento

Nei programmi da 1 a 8, l'apparecchio dispone di una carica di mantenimento automatica. A seconda della caduta di tensione della batteria – causata dall'auto-scarica – il caricabatterie reagisce con una corrente di carica diversa. La batteria può restare collegata al caricabatterie per un tempo prolungato.

## Funzione di protezione dell'apparecchio

Non appena si verifica una situazione anomala come un cortocircuito, una caduta critica di tensione durante il processo di carica, il circuito di corrente aperto o un'inversione della polarità nel collegamento dei morsetti di uscita, il caricabatterie  si disattiva. L'elettronica riporta direttamente il sistema all'impostazione di base per evitare danni. Se l'apparecchio dovesse riscaldarsi troppo durante il processo di carica, la potenza in uscita verrà ridotta automaticamente, così da proteggere l'apparecchio da eventuali danni.

## ● Manutenzione e cura

- Estrarre sempre il cavo di alimentazione  dalla presa elettrica prima di eseguire interventi sul caricabatterie per auto .
- L'apparecchio non necessita di manutenzione. Spegnerne l'apparecchio. Pulire le superfici in metallo e in plastica dell'apparecchio con un panno asciutto.
- Non utilizzare in alcun caso solventi o altri detergenti aggressivi.

## ● Indicazioni per l'ambiente e lo smaltimento



**NON GETTARE  
GLI UTENSILI  
ELETTRICI TRA**

**I RIFIUTI DOMESTICI! RECUPERARE DELLE MATERIE PRIME ANZICHÉ SMALTIMENTO DEI RIFIUTI!**

Ai sensi della direttiva europea 2012/19/UE le apparecchiature elettriche usate devono essere raccolte separatamente e conferite ad un centro di riciclaggio ecocompatibile. Il simbolo del «cassonetto dei rifiuti barrato» significa che al termine della sua vita utile il presente apparecchio non deve essere smaltito tra i rifiuti domestici. L'apparecchio deve essere conferito ai punti di raccolta, centri di riciclaggio oppure impianti di trattamento

dei rifiuti appositamente allestiti. Infatti noi effettuiamo gratuitamente lo smaltimento degli apparecchi guasti che i clienti ci inviano. Inoltre i distributori di apparecchiature elettriche ed elettroniche nonché i distributori di generi alimentari sono tenuti al ritiro. Lidl offre alla clientela possibilità di restituzione direttamente alle filiali e ai market. Contestualmente, la restituzione e lo smaltimento sono gratuiti. Con l'acquisto di un apparecchio nuovo, il cliente ha il diritto di restituire senza alcun addebito il corrispondente rifiuto di apparecchiatura elettrica. Oltre a questo il cliente ha la possibilità di conferire senza alcun addebito (fino a tre) rifiuti di apparecchiature elettriche, le cui dimensioni generali non superino i 25 cm, a prescindere dall'acquisto o meno di un apparecchio nuovo. Prima della restituzione il cliente è pregato di cancellare ogni suo dato personale. Prima della restituzione rimuovere batterie o accumulatori non racchiusi nei suddetti rifiuti di apparecchiature nonché lampade che siano rimovibili senza arrecare danni irreparabili, quindi conferirli alla raccolta differenziata.



Le batterie inquinanti sono contrassegnate con simboli affiancati, che segnalano il divieto di smaltimento con i rifiuti domestici. Le denominazioni dei

metalli pesanti in questione sono: Cd = cadmio, Hg = mercurio, Pb = piombo.

Le batterie esauste devono essere portate dal cliente ad un centro di smaltimento della propria città o del proprio comune oppure restituite al venditore. In questo modo si rispettano gli obblighi di legge e si apporta un contributo importante alla tutela dell'ambiente.



Prestare attenzione al contrassegno sui diversi materiali di imballaggio e separarli se necessario. I materiali di imballaggio sono contrassegnati con sigle (a) e cifre (b) aventi il seguente significato: 1-7: plastiche, 20-22: carta e cartone, 80-98: materiali composti.

## ● Dichiarazione di conformità UE

Il fabbricante

**C. M. C. GmbH Holding**

Responsabile della documentazione:

Dr. Christian Weyler

Katharina-Loth-Str. 15

66386 St. Ingbert

dichiara, assumendosene tutta la responsabilità, che il prodotto

**Caricabatterie per auto**



Anno di produzione 2023/41  
IAN: 425894\_2301  
Modello: ULGD 10 A1  
Nr. modello: 2601

soddisfa i requisiti di sicurezza  
minimi stabiliti dalle Direttive Europee

### **Direttiva Bassa Tensione**

2014/35/UE

### **Compatibilità elettromagnetica**

2014/30/UE

### **Direttiva RoHS**

2011/65/UE + 2015/863/UE  
e relative modifiche.

L'oggetto della dichiarazione sopra  
descritto è conforme alla direttiva  
2011/65/UE del Parlamento  
Europeo e del Consiglio del  
08 giugno 2011 sulla restrizione  
dell'uso di determinate sostanze  
pericolose nelle apparecchiature  
elettriche ed elettroniche.  
Per la valutazione della conformità  
si è fatto riferimento alle seguenti  
norme armonizzate:

**EN 60335-2-29:2004/A11:2018**

**EN 60335-1:2012/A2:2019**

**EN 62233:2008**

**EN 55014-1:2017**

**EN 55014-2:2015**

**EN 61000-3-2:2019**

**EN 61000-3-3:2013+A1:2019**

St. Ingbert, 01/03/2023

C.M.C. GmbH Holding  
Katharina-Loth-Straße 15  
66386 St. Ingbert  
Tel. +49 6894 99897-50  
Fax +49 6894 99897-29

p.p. Dr. Christian Weyler  
– Controllo qualità –

### **● Indicazioni relative alla garanzia e al servizio di assistenza**

### **Garanzia di C.M.C GmbH Holding**

Gentile Cliente,  
l'apparecchio da Lei acquistato dà  
diritto a una garanzia di 3 anni a  
partire dalla data di acquisto. In  
caso di difetti del presente prodotto,  
l'acquirente ha facoltà di riven-  
dicare i propri diritti di legge nei  
confronti del rivenditore. I suddetti  
diritti di legge non sono soggetti ad  
alcuna restrizione per effetto della  
garanzia riportata di seguito.

### **● Condizioni di garanzia**

Il termine di garanzia decorre  
dalla data d'acquisto. Conservare  
la prova d'acquisto originale.  
Questa documentazione è richiesta  
come prova d'acquisto. Se entro  
3 anni dalla data di acquisto di  
questo prodotto si rileva un difetto

di materiale o di fabbricazione, il prodotto verrà riparato o sostituito gratuitamente, a nostra discrezione. La presente prestazione di garanzia presuppone che entro il termine di 3 anni venga presentato l'apparecchio difettoso e la prova d'acquisto (scontrino), corredati da una breve descrizione scritta del difetto e del momento in cui è comparso. Se il difetto è coperto dalla garanzia, all'acquirente viene fornito il prodotto riparato o uno nuovo. In caso di riparazione o sostituzione del prodotto, non ha inizio un nuovo periodo di garanzia.

### ● **Periodo di garanzia e diritti legali di rivendicazione di vizi**

Qualsiasi prestazione eseguita in garanzia non prolunga il periodo di garanzia. Ciò vale anche per le parti sostituite e riparate. Danni e vizi eventualmente già presenti al momento dell'acquisto devono essere segnalati immediatamente dopo che l'apparecchio è stato disimballato. Terminato il periodo di garanzia, le riparazioni sono a pagamento.

### ● **Garanzia**

L'apparecchio è stato realizzato con attenzione nel rispetto di direttive di qualità stringenti e sottoposto

ad accurati controlli prima della consegna.

Il servizio di garanzia copre i vizi del materiale o i difetti di fabbricazione. La presente garanzia non si estende a parti del prodotto soggette a normale usura e che possono essere identificate come parti soggette a usura, né a danni su parti fragili, come interruttore, batterie o simili, realizzate in vetro. La presente garanzia decade nel caso in cui il prodotto sia stato danneggiato, utilizzato in modo improprio o sottoposto a manutenzione non corretta. Per utilizzare correttamente il prodotto, rispettare scrupolosamente le avvertenze contenute esclusivamente nel manuale di istruzioni d'uso originali. Evitare assolutamente destinazioni d'uso e prassi da cui si venga chiaramente diffidati o sconsigliati nelle istruzioni d'uso originali.

Il prodotto è destinato soltanto all'uso privato, non a quello commerciale. La garanzia risulta nulla in caso di uso errato e improprio, di applicazione di forza e di interventi non eseguiti da una nostra filiale aziendale autorizzata a prestare il servizio di assistenza tecnica.

### ● **Gestione dei casi di garanzia**

Per garantire una rapida gestione

delle pratiche presentate, attenersi alle indicazioni riportate di seguito. Per ogni richiesta, tenere a disposizione lo scontrino e il codice articolo (ad es. IAN) come prova di acquisto. Il codice articolo è riportato sulla targhetta, su un'incisione, sulla copertina delle istruzioni per l'uso in dotazione (in basso a sinistra) o sull'adesivo sul lato posteriore o inferiore. In caso di malfunzionamenti o difetti di altra natura, contattare innanzitutto il centro di assistenza tecnica riportato di seguito telefonicamente o tramite e-mail.

Successivamente è possibile inviare gratuitamente, all'indirizzo del centro di assistenza tecnica comunicato, l'articolo ritenuto difettoso corredato dalla prova d'acquisto (scontrino) e dalla descrizione del difetto e del momento in cui si è manifestato.

“La prestazione in garanzia vale per difetti del materiale o di fabbricazione. Questa garanzia non si estende a componenti del prodotto esposti a normale logorio, che possono pertanto essere considerati come componenti soggetti a usura (esempio capacità della batteria, calcificazione, lampade, pneumatici, filtri, spazzole...). La garanzia non si estende altresì a danni che si verificano su componenti delicati (esempio interruttori, batterie, parti

realizzate in vetro, schermi, accessori vari) nonché danni derivanti dal trasporto o altri incidenti.”

### ❗ **Nota bene:**

Dal sito [www.lidl-service.com](http://www.lidl-service.com) è possibile scaricare le presenti istruzioni per l'uso, molti altri manuali, video degli articoli e software.

Mediante questo codice QR si accede direttamente alla pagina di assistenza Lidl ([www.lidl-service.com](http://www.lidl-service.com)) e, inserendo il codice articolo (IAN) 425894, è possibile aprire le relative istruzioni per l'uso.



## **Generalità dell'azienda:**

### **IT, MT, CH**

Nome: Riku Service snc  
Indirizzo Internet: [www.riku-service.com](http://www.riku-service.com)  
E-Mail: [assistenzalidl@riku-service.com](mailto:assistenzalidl@riku-service.com)  
Telefono: 0039 (0)471 1430103

Sede: Germania

**IAN 425894\_2301**

Si prega di notare che l'indirizzo riportato di seguito non è l'indirizzo del centro di assistenza tecnica. Contattare innanzitutto il centro d'assistenza tecnica precedentemente citato.

**Indirizzo:**

**C. M. C. GmbH Holding**

Katharina-Loth-Str. 15  
DE-66386 St. Ingbert  
GERMANIA















**Ordine di parti di ricambio:**

[www.ersatzteile.cmc-creative.de](http://www.ersatzteile.cmc-creative.de)

<b>A használt piktogramok táblázata</b> .....	Oldal	238
<b>Bevezetés</b> .....	Oldal	239
Rendeltetésszerű használat .....	Oldal	239
A csomag tartalma .....	Oldal	240
Felszereltség .....	Oldal	240
Műszaki adatok .....	Oldal	241
Töltési jelleggörbe.....	Oldal	242
<b>Biztonsági tudnivalók</b> .....	Oldal	242
<b>Specifikus biztonsági utasítások</b> .....	Oldal	247
<b>Üzembe helyezés előtt</b> .....	Oldal	247
<b>Üzembe helyezés</b> .....	Oldal	248
Csatlakoztatás.....	Oldal	248
Leválasztás .....	Oldal	249
Készlet / akkumulátorfeszültség mérése .....	Oldal	249
Akkumulátorfelismerés .....	Oldal	250
Újraélesztés .....	Oldal	250
Programok kiválasztása.....	Oldal	250
<b>Karbantartás és ápolás</b> .....	Oldal	255
<b>Környezetvédelemmel és ártalmatlanítással</b>		
<b>kapcsolatos tudnivalók</b> .....	Oldal	255
<b>EU-megfelelőségi nyilatkozat</b> .....	Oldal	256
<b>Garanciával és szervizeléssel</b>		
<b>kapcsolatos tudnivalók</b> .....	Oldal	257
Garanciális feltételek.....	Oldal	257
Jótállási idő és törvényben előírt kellékszavatossági igények ...	Oldal	258
A garancia terjedelme.....	Oldal	258
Garanciális eset kezelése .....	Oldal	258
Hu jótállási tájékoztató.....	Oldal	260

## A használt piktogramok táblázata

	A termék használata előtt olvassa el figyelmesen és teljes egészében a kezelési útmutatót.	220–240 V~ 50 Hz – 60 Hz	Váltakozó feszültség, 220–240 V, 50 Hz – 60 Hz frekvenciával
	<b>TUDNIVALÓ:</b> Ez a szimbólum a termékkel és használatával kapcsolatos további információkra és magyarázatokra utal.		Vigyázat! Lehetséges veszélyek!
			Vigyázat! Robbanásveszély!
	Az így megjelölt készülékeket a törvény értelmében a nem szelektált települési hulladéktól elkülönítve kell ártalmatlanítani. Tilos a háztartási hulladékkal együtt ártalmatlanítani.		Vigyázat! Áramütés veszélye!
		IP54	Védve van káros mennyiségű por és fröccsenő víz ellen
	Belső biztosíték		Ne dobja az elektromos készülékeket a háztartási szemét közé!
	Csak zárt, szellőztetett terekben történő alkalmazásra!		Környezetbarát módon ártalmatlanítsa a csomagolást és a készüléket!
	Csomagolóanyag – Egyéb kartonpapír		Újrahasznosítható anyagokból készült
	Töltőáram: 5 A (12 V-os üzemmódban) Töltőáram: 2,5 A (24 V-os üzemmódban)		Töltőáram: 10 A (12 V-os üzemmódban) Töltőáram: 5 A (24 V-os üzemmódban)
	Töltőáram: 5 A (12 V-os üzemmódban) Töltőáram: 2,5 A (24 V-os üzemmódban)		Töltőáram: 10 A (12 V-os üzemmódban) Töltőáram: 5 A (24 V-os üzemmódban)

<b>A használt piktogramok táblázata</b>			
	Alkalmas 12 V-os akkumulátorok töltéséhez		Alkalmas 24 V-os akkumulátorok töltéséhez
	Egyenáram		II. védettségi osztály
	12 V-os üzemmód (1., 2., 3., 4. és 9. program)		24 V-os üzemmód (5., 6., 7., 8. és 10. program)
	Mielőtt zárja, vagy nyitja az akkumulátor csatlakozásait, válassza le a hálózatról.		A töltés közben gondoskodjon a megfelelő szellőzésről!
	Először csatlakoztassa az akkumulátorhoz, majd a hálózathoz!		Védje az esőtől az elektromos csatlakozásokat!
	Kerülje a nyílt lángot és a szikrákat!		Dohányozni tilos!
	Téli – AGM – üzemmód (2., 4., 6. és 8. program)		Feszültségellátó program (9. és 10. program)

## AKKUMULÁTORTÖLTŐ ULGD 10 A1

### ● Bevezetés

Gratulálunk! Vállalatunk kiváló minőségű terméke mellett döntött. A termékkel még az első üzembe helyezés előtt ismerkedjen meg. Ehhez figyelmesen olvassa el a következő kezelési útmutatót és a biztonsági tudnivalókat.

### A KÉSZÜLÉK NE KERÜLJÖN GYEREKEK KEZÉBE!

### ● Rendeltetésszerű használat

Az Ultimate Speed ULGD 10 A1 egy olyan többfokozatú akkumulátortöltő, amely elektrolitoldattal (WET), elektrolitabszorbens anyaggal (AGM), gél elektrolittal (GEL) rendelkező 12 V-os (6 cella) vagy 24 V-os (2x6-cella) ólomakkumulátorok (elemek) vagy kalciumakkumulátorok töltésére és fenntartó töltésére alkalmas. A készülék lítiumion-akkumulátorok töltésére nem alkalmas!

Ezen kívül a készülékkel regenerálhatja a lemerült akkumulátorokat (akkumulátortípustól függően). Az akkumulátortöltő szikraképződés vagy túlmelegedés elleni védőáramkörrel rendelkezik. Őrizze meg gondosan ezt az útmutatót.

A feszültségellátó program lehetővé teszi az akkumulátorcserét a feszültségellátás megszakítása nélkül.

Ha továbbadja a terméket egy harmadik fél számára, mellékelje hozzá az összes dokumentumot. Minden, a rendeltetészerű használatól eltérő alkalmazás tilos, és adott esetben veszélyes lehet. A garancia nem vonatkozik az útmutató be nem tartásából vagy a nem rendeltetészerű használatból eredő károkra, és a gyártó céget sem terheli felelősség ilyen esetben. A készülék ipari felhasználásra nem alkalmas és csak beltérben használható. Ipari használat esetén a garancia érvényét veszti.

Üzembe helyezését csak szaktudással rendelkező személy végezheti.

### ❗ Tudnivaló:

Az akkumulátortöltő nem használható beépített akkumulátorral rendelkező elektromos járművek töltésére.

### ❗ Tudnivaló:

12 V-os vagy 24 V-os akkumulátorok bikázása nem lehetséges.

## ● A csomag tartalma



- 1 Akkumulátortöltő
- 1 Kezelési útmutató
- 1 Kapcsokkal ellátott csatlakozókábel
- 1 Fülelkel ellátott csatlakozókábel

## ● Felszereltség



Lásd az „A”, „B” ábrákon:

A kicsomagolást követően azonnal ellenőrizze, hogy teljes-e a kiszállított csomag, valamint az akkumulátortöltő kifogástalan állapotú-e.



Ha a készülék hibás, ne használja.

1	Akkumulátortöltő
2	24 V 24 V-os üzemmód (5., 6., 7., 8. és 10. program)
3	12 V 12 V-os üzemmód (1., 2., 3., 4. és 9. program)
4	 Töltőáram: 5 A (12 V-os üzemmódban) Töltőáram: 2,5 A (24 V-os üzemmódban)
5	 Töltőáram: 10 A (12 V-os üzemmódban) Töltőáram: 5 A (24 V-os üzemmódban)



6	 Téli – AGM – üzemmód (2., 4., 6. és 8. program)
7	 Feszültségellátó program (9. és 10. program)
8	Programválasztó gomb
9	Töltésjelzés
10	Állapotjelző
11	Feszültségjelzés
12	Hálózati kábel
13	Piros fül (pozitív pólus)
14	Fekete fül (negatív pólus)
15	Kimeneti kábel csatlakozóval
16	Fülekkel ellátott csatlakozókábel fedőkupakja
17	Fülekkel ellátott csatlakozókábel
18	Kapcsokkal ellátott csatlakozókábel
19	Pozitív pólus csatlakozókapcsa (piros)
20	Kapcsokkal ellátott csatlakozókábel fedőkupakja
21	Negatív pólus csatlakozókapcsa (fekete)

## ● Műszaki adatok

Modell:	ULGD 10 A1
Névleges feszültség:	220–240 V ~ 50 Hz – 60 Hz
Névleges áramfelvétel:	2,0 A
Névleges kimeneti feszültség:	12 V  / 24 V 
Névleges kimeneti egyenáram 12 V esetén:	10,0 A / 5,0 A
Névleges kimeneti egyenáram 24 V esetén:	5,0 A / 2,5 A
Környezeti hőmérséklet:	-20 °C és 50 °C között
Készülékház védelmi besorolása:	IP 54
Védelmi osztály:	II (kettős szigetelés)
Akkumulátor-típusok:	12 V-os savas ólomakkumulátor 20 Ah – 300 Ah  24 V-os savas ólomakkumulátor 20 Ah – 150 Ah

### ❗ Tudnivaló:

Az alábbi szövegben a „termék” vagy „készülék” kifejezés a jelen kezelési útmutatóban leírt akkumulátortöltőre vonatkozik.

## ● Töltési jelleggörbe

Tájékozódjon a „C” ábráról:

①	Fordított polaritás elleni védelem / akkumulátordiagnosztika
②	Pulzustöltés / újraélesztés (deszulfatálás)
③	Fő töltés
④	Kíméletes töltés 80%-ig
⑤	Újratöltés 100%-ig (abszorpció)
⑥	Akkumulátorfelügyelet
⑦	Töltésfenntartás

A termék műszaki jellemzői és megjelenése a továbbfejlesztés keretén belül bejelentés nélkül módosulhat. Ennél fogva a jelen használati útmutatóban megadott méretek, tudnivalók és adatok nem garantáltak. A használati útmutató alapján támasztott jogi követeléseknek ezért nincs helyük.

## ● Biztonsági tudnivalók

 **KÉRJÜK, A HASZNÁLAT ELŐTT ALAPOSAN OLVASSA EL A KEZELÉSI ÚTMUTATÓT. AZ ÚTMUTATÓ A KÉSZÜLÉK RÉSZÉ ÉS MINDIG KÉZNÉL KELL LENNIE!**

## A KÉSZÜLÉK NE KERÜLJÖN GYEREKEK KEZÉBE!

- A töltőkészülék csak beltéri használatra alkalmas!
- **VESZÉLY!**  
Kerülje el a szakszerűtlen használatból eredő élet- és sérülésveszélyt!
- **VIGYÁZAT!**  
Sérült kábel, hálózati kábel vagy hálózati csatlakozó esetén ne üzemeltesse a készüléket. A sérült hálózati kábel az áramütés veszélye miatt életveszélyes.
- A hálózati kábelt sérülés esetén csak arra jogosult és szakképzett személyekkel javíttassa meg! Javítási igény esetén lépjen kapcsolatba az adott országban illetékes szervizszolgálattal!
-  **ÁRAMÜTÉS VESZÉLYE!**  
Fixen a járműbe szerelt akkumulátor töltésekor gondoskodik arról, hogy a jármű ne üzemeljen! Kapcsolja ki a gyújtást, és állítsa a járművet parkolóhelyzetbe a kézifék behúzásával (pl. személygépjármű esetén) vagy a kötél rögzítésével (pl. hajó esetén)!

## ■ **ÁRAMÜTÉS VESZÉLYE!**

Mielőtt levenné a kapcsokat az akkumulátorról, válassza le az akkumulátortöltőt a hálózatról.

- Először azt a sorkapcsot csatlakoztassa, amelyik nem csatlakozik a karosszériára.
- A másik sorkapcsot akkumulátortól és a benzinezetékől távol csatlakoztassa a karosszériához.
- Csak ezután csatlakoztassa az akkumulátortöltőt a táphálózatra.
- Feltöltés után válassza le az akkumulátortöltőt a táphálózatról.
- Csak ezután távolítsa el a kapcsot a karosszériáról. Ezután távolítsa el a kapcsot az akkumulátorról.

## ■ **ÁRAMÜTÉS VESZÉLYE!**

A pólusok csatlakozókapcsait („-” és „+”) kizárólag a szigetelt részén fogja meg!

## ■ **ÁRAMÜTÉS VESZÉLYE!**

Az akkumulátorhoz és a hálózati aljzathoz vezető csatlakozást teljes mértékben védje a nedvességtől!

## ■ **ÁRAMÜTÉS VESZÉLYE!**

Az akkumulátortöltő szerelését,

karbantartását és ápolását csak akkor végezze, ha a készülék nincs hálózati áramforrásra csatlakoztatva!

## ■ **ÁRAMÜTÉS VESZÉLYE!**

Azoknál az akkumulátoroknál, amelyek folyamatosan rá vannak csatlakoztatva a járműre, a feltöltési és fenntartó töltési folyamat befejezése után először az akkumulátortöltő negatív póluscsatlakozó kábelét távolítsa el az akkumulátor negatív pólusáról.

- Ne hagyjon kisgyermeket és gyermekeket felügyelet nélkül az akkumulátortöltővel!
- A gyermekek még nem tudják felmérni az elektromos készülékek kezelésének esetleges veszélyeit. Ügyeljen arra, hogy gyerekek ne játszhassanak a készülékkel!

## ■ **ROBBANÁSVESZÉLY!**

Előzze meg a rendkívül robbanásveszélyes durranógáz képződésével járó reakciót! A feltöltés és a fenntartó töltés során hidrogéngáz áramolhat ki az akkumulátorból. A durranógáz gáz halmazállapotú hidrogén és oxigén robbanásveszélyes keveréke. Nyílt lánggal való érintkezés esetén

(láng, parázs vagy szikra) esetén bekövetkezik az úgynevezett durranógáz-reakció!

Végezze a töltő- és töltésfenntartó műveletet olyan helyiségben, amely védve van az időjárás hatásaitól és megfelelő szellőzéssel rendelkezik.

Biztosítsa, hogy a töltő- és töltésfenntartó művelet során ne használjanak nyílt lángot (tüzet, parázsat vagy szikrát)!

### ■ **ROBBANÁS- ÉS TŰZVESZÉLY!**

Gondoskodjon arról, hogy robbanóképes vagy éghető anyagok, pl. benzin vagy oldószer, ne kaphassanak lángra az akkumulátortöltő használata közben!

### ■ **ROBBANÁSVESZÉLYES GÁZOK!**

Kerülje a nyílt lángot és a szikrákat!

- A töltési folyamat során gondoskodjon a megfelelő szellőzésről.
- Az akkumulátort a töltési folyamat során jól szellőző felületre helyezze. Egyébként a készülék megsérülhet.

### ■ **ROBBANÁSVESZÉLY!**

Gondoskodjon arról, hogy a pozitív pólus csatlakozókábele ne kerüljön érintkezésbe

üzemanyag-vezetékkel (pl. benzinvezetékkel)!

### ■ **MARÁSI SÉRÜLÉS VESZÉLYE!**

Védje szemét és bőrét a sav (kénsav) okozta marási sérülésektől, amikor az akkumulátorhoz ér!

- Használjon: saválló védőszemüveget, ruházatot és kesztyűt! Ha a szeme vagy a bőre kénsavval érintkezett, öblítse le az érintett területet bő, tiszta, folyó vízzel, és haladéktalanul forduljon orvoshoz!
- Úgy csatlakoztassa az akkumulátortöltőt az akkumulátorhoz, hogy ne keletkezessen elektromos zárlat. A negatív pólus csatlakozókábelét kizárólag az akkumulátor, illetve a karosszéria negatív pólusára csatlakoztassa. A pozitív pólus csatlakozókábelét kizárólag az akkumulátor pozitív pólusára csatlakoztassa!
- A hálózati áramforrásra való csatlakoztatás előtt győződjön meg arról, hogy a hálózati áram az előírásoknak megfelelően 230 V ~ 50 Hz, 16 A biztosítékkal, továbbá FI-relével (hibaáram-védőkapcsolóval) van ellátva! Egyébként a készülék megsérülhet.

- Ne tegye ki az akkumulátor-töltőt tűz, hőség és 50 °C-ot tartósan meghaladó hőmérsékletek közvetlen hatásának! Magasabb hőmérsékleteken az akkumulátortöltő kimeneti teljesítménye automatikusan lecsökken.
- Az akkumulátortöltőt csak a hozzá mellékelt eredeti alkatrészekkel használja!
- Az akkumulátortöltőt semmivel se takarja le! Egyébként a készülék megsérülhet.
- Védje az akkumulátor elektromos érintkező felületeit a rövidzárlattól!
- Az akkumulátortöltőt kizárólag ép 12 V-os / 24 V-os (elektrolitoldatos vagy zselés) ólomakkumulátorok feltöltésére és fenntartó töltésére használja! Ellenkező esetben dologi kár keletkezhet.
- Ne használja az akkumulátortöltőt nem tölthető telepek feltöltésére és fenntartó töltésére. Ellenkező esetben dologi kár keletkezhet.
- Ne használja az akkumulátortöltőt sérült vagy befagyott akkumulátor feltöltésére és fenntartó töltésére! Ellenkező esetben dologi kár keletkezhet.
- Az akkumulátortöltő csatlakoztatása előtt tájékozódjon az akkumulátor karbantartásáról annak eredeti használati útmutatójából! Ellenkező esetben fennáll a személyi sérülés és/vagy a készülék károsodásának veszélye.
- Mielőtt az akkumulátortöltő készüléket olyan akkumulátorhoz csatlakoztatná, amely folyamatosan rá van kötve egy járműre, tájékozódjon az elektromos biztonsági és karbantartási előírások betartásáról a jármű eredeti használati útmutatója alapján! Ellenkező esetben fennáll a személyi sérülés és/vagy a dologi kár veszélye.
- Az akkumulátortöltőt környezetvédelmi okokból is válassza le a hálózati áramforrásról, ha éppen nem használja! Ne felejtse el, hogy a berendezés készenléti üzemmódban is fogyaszt áramot.

Legyen mindig koncentrált, és mindig figyeljen oda arra, amit éppen csinál. Mindig az értelem vezérelje cselekedeteit, és ne használja az akkumulátortöltőt, ha nem tud koncentrálni, vagy nem érzi jól magát.

Személyek biztonsága:

- Ezt a készüléket 8 évnél idősebb gyermek, valamint

csökkent fizikai, érzékszervi vagy mentális képességekkel bíró vagy tapasztalat vagy tudás hiányában szenvedő személyek csak akkor használhatják, ha felügyelet alatt állnak, vagy a készülék biztonságos használatával kapcsolatban oktatásban részesültek, és a készülék használatából adódó veszélyeket megértették. Gyermek nem játszhat a készülékkel. A tisztítást és a felhasználói karbantartást gyermekek felügyelet nélkül nem végezhetik.

- Ügyeljen arra, hogy gyerekek ne játszhassanak a készülékkel!
- Tartsa távol a készüléket másoktól, különösen gyerekektől, és a háziállatoktól.
- A munkaterületen harmadik féllel szemben a felhasználó felel azokért a károkért, amelyeket a készülék használata okoz.
- Töltés közben soha ne hagyja a készüléket felügyelet nélkül.
- Tartsa a készüléket száraz helyen, gyerekektől távol.



Kerülje el a készülékkárokat és az ebből eredő személyi sérüléseket:

## Munkavégzés a készülékkel:

- Üzembe helyezés előtt ellenőrizze, nincsenek-e sérülések a készüléken, és csak akkor használja, ha kifogástalan állapotban van.
- A hálózati csatlakozó és a csatlakozókapcsok nem lehetnek nedvesek. Ne tegye ki a készüléket se esőnek, se nedves időjárásnak. Ne hagyja vízzel érintkezni, és ne merítse víz alá. Áramütésveszély áll fenn!
- Magas külső hőmérséklet esetén ne hagyja a készüléket az autóban. A készülék helyrehozhatatlanul megromolhat.
- Ne használja a készüléket gyúlékony folyadékok vagy gázok közelében. Ennek be nem tartása tűz- és robbanásveszéllyel jár!
- Kapcsolja ki a készüléket, és húzza ki a hálózati csatlakozót az aljzatból:
  - ha nem használja a készüléket,
  - ha felügyelet nélkül hagyja a készüléket,
  - ha tisztítási munkákat végez;

- ha a csatlakozókábel megsérült.
- Csak a gyártó által szállított és ajánlott tartozékokat használja.
- Ne szerelje szét, vagy ne módosítsa az akkumulátortöltőt. A készüléket csak karbantartó technikus javíthatja.
- Ne használja a készüléket robbanásveszélyes helyeken, pl. gyúlékony folyadékok, gázok vagy por közelében.
- Ne tegye ki a készüléket hőnek.
- A töltőkészülék használaton kívül helyezése esetén mindig helyezze fel a fedőkupakokat (16 és 17) a csatlakozókábelekre (18 és 19). Ez csapadék- vagy fröccsenő vízzel való érintkezés esetén megakadályozza a rövidzárlatot.



**VIGYÁZAT:** Így kerülheti el az áramütés okozta baleseteket és sérüléseket:

### **Elektromos biztonság:**

- Ne hordozza a készüléket a kábelnél fogva. Ne a kábelnél fogva húzza ki a dugót az aljzatból. Óvja a kábelt a hőtől, olajtól és éles peremektől.

- Ha a kábel megsérült, azonnal húzza ki a dugót az aljzatból.

### **● Specifikus biztonsági utasítások**

- Az enyhe melegezés töltés közben teljes normális, nem jelez hibás működést.
- Tartsa távol az akkumulátortöltőt 1 a nedvességtől, a magas hőmérséklettől, valamint a tüztől.
- Az akkumulátortöltőt 1 száraz helyen tárolja és védje a nedvességtől és a korróziótól.
- Használat közben ne ejtse le az akkumulátortöltőt 1.

### **● Üzembe helyezés előtt**

- Vegye ki az összes alkatrészt a csomagolásból és ellenőrizze, hogy láthatók-e károk a készüléken vagy annak alkatrészein. Ha lát ilyeneket, akkor ne használja a készüléket. Vegye fel a kapcsolatot a gyártóval a megadott szervizcímen. Távolítsa el a szállításhoz használt összes csomagolóanyagot. Ellenőrizze a szállítmány teljességét.
- A hálózati csatlakozót mindig húzza ki az aljzatból, mielőtt az

akkumulátortöltőn **1** munkát végezne.

- A töltőkészülék csatlakoztatása előtt vegye figyelembe az akkumulátor kezelési útmutatóját.
- Továbbá tartsa be a jármű gyártójának a folyamatosan a járműhöz csatlakoztatott akkumulátorra vonatkozó előírásait. Biztosítsa a gépjárművet, kapcsolja ki a gyújtást.
- Tisztítsa meg az akkumulátor pólusait. Ügyeljen arra, hogy ennek során a szennyeződés ne jusson a szemébe.
- Gondoskodjon megfelelő szellőzésről.

**Tudnivaló:** A töltőkészülék méri a környezeti hőmérsékletet. Ezért az optimális működés érdekében gondoskodjon arról, hogy az akkumulátornak ugyanolyan legyen a hőmérséklete, mint a környezeté.

## ● Üzembe helyezés

### ● Csatlakoztatás

#### ❗ **Tudnivaló:**

Minden esetben tartsa be a járműgyártó, ill. az akkumulátorgyártó előírásait.

Töltés akkumulátorsarukon keresztül:

- Azoknál az akkumulátoroknál, melyek folyamatosan rá vannak

csatlakoztatva a járműre, a feltöltési és fenntartó töltési folyamat előtt először a jármű negatív pólusának csatlakozókábelét (fekete) távolítsa el az akkumulátor negatív pólusáról. Az akkumulátor negatív pólusa rendszerint össze van kötve a jármű karosszériájával.

- Végül kösse le a jármű pozitív pólusának csatlakozókábelét (piros) az akkumulátor pozitív pólusáról.
- Csatlakoztassa a csatlakozóval ellátott kimeneti kábelt **13** a kapsokkal ellátott csatlakozókábelhez **18**.
- Csak ezután fogassa rá az akkumulátortöltő **1** „+” pólushoz tartozó gyorscsatlakozós kapcsát (piros) **19** az akkumulátor „+” pólusára.
- Fogassa rá a „-” pólus gyorscsatlakozós kapcsát (fekete) **21** az akkumulátor „-” pólusára.
- Illessze be az akkumulátortöltő **1** készülék hálózati kábelét **12** az aljzatba.

Töltés a füleken keresztül:

- A fülekkel ellátott csatlakozókábelnek **17** folyamatosan csatlakoznia kell az akkumulátorhoz.
- Válassza le az akkumulátort a járműről. Ezután lazítsa meg az akkumulátor pozitív póluscsatlakozójának (+, piros) anyáját. Ekkor tolja a piros fület **13** az



- akkumulátor pozitív pólusa alatt rögzített anya alá, majd húzza meg ismét az anyát. Ügyeljen arra, hogy a fül <sup>13</sup> az anya meghúzásakor ne csússzon el.
- Végül a fekete füllel <sup>14</sup> ugyanígy járjon el az akkumulátor negatív pólusán.
  - Ezt követően csatlakoztassa ismét az akkumulátort a járműhöz.
  - Helyezze a füllel ellátott csatlakozókábel fedőkupakját <sup>16</sup> a füllel ellátott csatlakozókábel <sup>17</sup> érintkezői fölé. Ezt a töltőkészülék használaton kívül helyezése esetén a rövidzárlat megakadályozása érdekében mindig meg kell tenni.
  - Töltés előtt távolítsa el a füllel ellátott csatlakozókábel <sup>17</sup> fedőkupakját <sup>16</sup>.
  - Csatlakoztassa a csatlakozóval ellátott kimeneti kábelt <sup>15</sup> a füllel ellátott csatlakozókábelhez <sup>17</sup>.
  - Illessze be az akkumulátortöltő <sup>1</sup> készülék hálózati kábelét <sup>12</sup> az aljzatba.

## ● Leválasztás

Akkumulátorsarukon keresztül folytatott töltés leállítása:

- Válassza le a készüléket az áramhálózatról.
- Vegye le a „-” pólus gyorscsatlakozós kapcsát (fekete) <sup>21</sup> az akkumulátor „-” pólusáról.

- Vegye le a „+” pólus gyorscsatlakozós kapcsát (piros) <sup>19</sup> az akkumulátor „+” pólusáról.
- Kösse vissza a jármű pozitív pólusának csatlakozókábelét az akkumulátor pozitív pólusára.
- Kösse vissza a jármű negatív pólusának csatlakozókábelét az akkumulátor negatív pólusára.

Füleken keresztül folytatott töltés leállítása:

- Válassza le a készüléket az áramhálózatról.
- Húzza le a csatlakozóval ellátott kimeneti kábelt <sup>15</sup> és a füllel ellátott csatlakozókábel <sup>17</sup> összekötő csatlakozót.
- Fedje le a füllel ellátott csatlakozókábel <sup>17</sup> érintkezőit a füllel ellátott csatlakozókábelen <sup>16</sup> függő fedőkupakkal.

## ● Készlet / akkumulátorfeszültség mérése

Az áramellátásra történő csatlakozást követően a készülék készenléti üzemmódba kapcsol. A kijelző üzemel. Ha csatlakoztatva vannak a kapcsok, akkor az akkumulátorfeszültség megjelenik az kijelzőn (feszültségjelzés <sup>11</sup>). Az állapotjelző szegmensei <sup>10</sup> üresek. Ha a mért feszültség 2 V alatt van, akkor a készülék nem tölti az akkumulátort.

## ● Akkumulátorfelismerés

Ha egy akkumulátort 2 V feletti feszültséggel csatlakoztat, a töltési folyamat a töltőprogram kiválasztása után kezdődik. Teljesen lemerült akkumulátorokat is fel lehet tölteni, ha azok nem hibásodtak meg.

Ha egy akkumulátort 15,6 V feletti feszültséggel csatlakoztat, 12 V-os üzemmódban a feszültségjelzésben  az „Err” kijelzés jelenik meg.

24 V-os üzemmódban megkezdődik a töltési folyamat.

Ha a töltőkészüléket fordított polaritással csatlakoztatja az akkumulátorra, a kijelzőn a „POL” kijelzés jelenik meg. A töltési folyamat nem kezdődik meg.

## ● Újraélesztés

Az akkumulátor felismerése után az akkumulátor állapotától függően megkezdődik az újraélesztés.











Lüktető áram gondoskodik arról, hogy a régóta használaton kívüli akkumulátor újra töltődni kezdjen. Ha az újraélesztés 10 perc elteltével nem sikerül, a kijelzőn az „Err” kijelzés jelenik meg.

Ha véletlenül 24 V-os töltőprogramot választott ki és 12 V-os akkumulátort csatlakoztatott, a kijelzőn 10 perc elteltével az „Err” kijelzés jelenik meg.

## ● Programok kiválasztása

### ❗ Tudnivaló:

Töltőprogram indítása előtt az akkumulátort – a „Csatlakoztatás” című fejezetben ismertetetteknek megfelelően – csatlakoztatni kell a töltőkészülékhez. A töltési folyamat automatikusan zajlik. A kiválasztott programtól függően a készülék a töltési jelleggörbén felügyeli a feszültséget, az időt és a hőmérsékletet. A töltési folyamat diagnosztikai programból, újraélesztési üzemmódból és fenntartó töltési funkcióból áll.









	Program	max. (V)	max. (A)
1	12 V 	14,4 V	5,0 A
2	12 V  ❄️	14,7 V	5,0 A
3	12 V 	14,4 V	10,0 A
4	12 V  ❄️	14,7 V	10,0 A
5	24 V 	28,8 V	2,5 A
6	24 V  ❄️	29,4 V	2,5 A
7	24 V 	28,8 V	5,0 A
8	24 V  ❄️	29,4 V	5,0 A
9	12 V 	13,6 V	3,0 A
10	24 V 	27,2 V	1,5 A

## 1. program

   
**(14,4 V / 5,0 A)**

20 Ah – 100 Ah kapacitású 12 V-os akkumulátorok töltéséhez.

Az 1. program kiválasztásához nyomja meg a programválasztó gombot  egyszer.











Az kijelzőn megjelenik a    és az   szimbólum. A töltési folyamat közben villog a töltésjelzés . Az állapotjelzőn  megjelenik a töltés előrehaladása (1–4 oszlop). Az akkumulátor teljes töltöttségekor az állapotjelzőn  4 sáv látható. Leáll a villogás és a készülék automatikusan fenntartó töltés üzemmódba kapcsol. A kijelzőn a „FUL” kijelzés jelenik meg.

## 2. program

    
**(14,7 V / 5,0 A)**

20 Ah – 100 Ah kapacitású 12 V-os akkumulátorok töltéséhez hideg körülmények esetén vagy AGM akkumulátorok töltéséhez.

A 2. program kiválasztásához nyomja meg a programválasztó gombot  kétszer.









Az kijelzőn megjelenik a   , az   és a   szimbólum. A töltési folyamat közben villog a töltésjelzés . Az állapotjelzőn  megjelenik a töltés előrehaladása (1–4 oszlop). Az akkumulátor teljes töltöttségekor az állapotjelzőn  4 sáv látható. Leáll a villogás és a készülék automatikusan fenntartó töltés üzemmódba kapcsol. A kijelzőn a „FUL” kijelzés jelenik meg.

## 3. program

   
**(14,4 V / 10,0 A)**

60 Ah – 200 Ah kapacitású 12 V-os akkumulátorok töltéséhez. Legfeljebb 300 Ah kapacitású 12 V-os akkumulátorok töltésfenntartásához.

A 3. program kiválasztásához nyomja meg a programválasztó gombot  háromszor.

Az kijelzőn megjelenik a    és az   szimbólum. A töltési folyamat közben villog a töltésjelzés . Az állapotjelzőn  megjelenik a töltés előrehaladása (1–4 oszlop). Az akkumulátor teljes töltöttségekor az állapotjelzőn  4 sáv látható. Leáll a villogás és a készülék automatikusan fenntartó töltés üzemmódba kapcsol. A kijelzőn a „FUL” kijelzés jelenik meg.











#### 4. program



**(14,7 V / 10,0 A)**

60 Ah – 200 Ah kapacitású 12 V-os akkumulátorok töltéséhez hideg körülmények esetén, vagy AGM akkumulátorok töltéséhez. Legfeljebb 300 Ah kapacitású 12 V-os akkumulátorok töltésfenntartásához.

A 4. program kiválasztásához nyomja meg a programválasztó gombot  8 négyszer.

Az kijelzőn megjelenik a   , az   és a   szimbólum. A töltési folyamat közben villog a töltésjelzés . Az állapotjelzőn  megjelenik a töltés előrehaladása (1–4 oszlop). Az akkumulátor teljes töltöttségekor az állapotjelzőn  4 sáv látható. Leáll a villogás és a készülék automatikusan fenntartó töltés üzemmódba kapcsol. A kijelzőn a „FUL” kijelzés jelenik meg.

#### 5. program











**(28,8 V / 2,5 A)**

20 Ah – 50 Ah kapacitású 24 V-os akkumulátorok töltéséhez.

Az 5. program kiválasztásához nyomja meg a programválasztó

gombot  8 egyszer.

Ha a 24 V-os akkumulátor teljesen lemerül (15,6 V alá), akkor a töltőkészülék az akkumulátort 12 V-os akkumulátorként ismeri fel. Ebben az esetben a programválasztó gombot  8 az 5. program kiválasztásához ötször kell megnyomni.

Az kijelzőn megjelenik a    és az   szimbólum. A töltési folyamat közben villog a töltésjelzés . Az állapotjelzőn  megjelenik a töltés előrehaladása (1–4 oszlop). Az akkumulátor teljes töltöttségekor az állapotjelzőn  4 sáv látható. Leáll a villogás és a készülék automatikusan fenntartó töltés üzemmódba kapcsol. A kijelzőn a „FUL” kijelzés jelenik meg.

#### 6. program











**(29,4 V / 2,5 A)**

20 Ah – 50 Ah kapacitású 24 V-os akkumulátorok töltéséhez hideg körülmények esetén, vagy AGM akkumulátorok töltéséhez.

A 6. program kiválasztásához nyomja meg a programválasztó gombot  8 kétszer.

Ha a 24 V-os akkumulátor teljesen lemerül (15,6 V alá), akkor a töltőkészülék az akkumulátort 12 V-os akkumulátorként ismeri fel. Ebben



az esetben a programválasztó gombot  a 6. program kiválasztásához hatszor kell megnyomni.







Az kijelzőn megjelenik a  $24\text{ V}$  , az   és a   szimbólum. A töltési folyamat közben villog a töltésjelzés . Az állapotjelzőn  megjelenik a töltés előrehaladása (1–4 oszlop). Az akkumulátor teljes töltöttségekor az állapotjelzőn  4 sáv látható. Leáll a villogás és a készülék automatikusan fenntartó töltés üzemmódba kapcsol. A kijelzőn a „FUL” kijelzés jelenik meg.

## 7. program

$24\text{ V}$    
**(28,8 V / 5,0 A)**

40 Ah – 100 Ah kapacitású 24 V-os akkumulátorok töltéséhez. Legfeljebb 150 Ah kapacitású 24 V-os akkumulátorok töltésfenntartásához.



A 7. program kiválasztásához nyomja meg a programválasztó gombot  háromszor. Ha a 24 V-os akkumulátor teljesen lemerül (15,6 V alá), akkor a töltőkészülék az akkumulátort 12 V-os akkumulátorként ismeri fel. Ebben az esetben a programválasztó gombot  a 7. program kiválasztásához hétszer kell megnyomni.





Az kijelzőn megjelenik a  $24\text{ V}$  , és az   szimbólum. A töltési folyamat közben villog a töltésjelzés . Az állapotjelzőn  megjelenik a töltés előrehaladása (1–4 oszlop). Az akkumulátor teljes töltöttségekor az állapotjelzőn  4 sáv látható. Leáll a villogás és a készülék automatikusan fenntartó töltés üzemmódba kapcsol. A kijelzőn a „FUL” kijelzés jelenik meg.



## 8. program

$24\text{ V}$     
**(29,4 V / 5,0 A)**

40 Ah – 100 Ah kapacitású 24 V-os akkumulátorok töltéséhez hideg körülmények esetén, vagy AGM akkumulátorok töltéséhez. Legfeljebb 150 Ah kapacitású 24 V-os akkumulátorok töltésfenntartásához.

A 8. program kiválasztásához nyomja meg a programválasztó gombot  négyszer. Ha a 24 V-os akkumulátor teljesen lemerül (15,6 V alá), akkor a töltőkészülék az akkumulátort 12 V-os akkumulátorként ismeri fel. Ebben az esetben a programválasztó gombot  a 8. program kiválasztásához nyolcszor kell megnyomni.

Az kijelzőn megjelenik a  $24\text{ V}$  , az   és a   szimbólum. A töltési folyamat közben villog



a töltésjelzés . Az állapotjelzőn  megjelenik a töltés előrehaladása (1–4 oszlop). Az akkumulátor teljes töltöttségekor az állapotjelzőn  4 sáv látható. Leáll a villogás és a készülék automatikusan fenntartó töltés üzemmódba kapcsol. A kijelzőn a „FUL” kijelzés jelenik meg.

## 9. program

 **(13,6 V / 3,0 A)**

Feszültségellátó program, 13,6 V / 3 A max.

A 9. program kiválasztásához nyomja meg a programválasztó gombot  kilencszer.

Az kijelzőn megjelenik a   és a  szimbólum.

12 V-os feszültségellátásként való használatra, vagy feszültségkiegyenlítő karbantartó töltéshez, ha 100%-os akkumulátorteljesítményre van szükség.

A feszültségellátó program időbeli korlátozás nélkül működik.

Ha járműve feszültségellátásának akkumulátorcsere közbeni kiegyenlítéséhez ezt a programot kívánja használni, forduljon a jármű gyártójához és olvassa el járműve kezelési útmutatóját.

## 10. program

 **(27,2 V / 1,5 A)**

Feszültségellátó program, 27,2 V / 1,5 A max.

A 10. program kiválasztásához nyomja meg a programválasztó gombot  tízszer.

Az kijelzőn megjelenik a   és a  szimbólum.

24 V-os feszültségellátásként való használatra, vagy feszültségkiegyenlítő karbantartó töltéshez, ha 100%-os akkumulátorteljesítményre van szükség. A feszültségellátó program időbeli korlátozás nélkül működik.

Ha járműve feszültségellátásának akkumulátorcsere közbeni kiegyenlítéséhez ezt a programot kívánja használni, forduljon a jármű gyártójához és olvassa el járműve kezelési útmutatóját.

## Fenntartó töltés

A készülék az 1–8. programokban automatikus fenntartó töltés funkcióval rendelkezik. Az akkumulátor feszültségcsökkenésétől függően – önkisülés miatt – a töltőkészülék eltérő töltőárammal reagál.

Az akkumulátor hosszabb ideig csatlakoztatva maradhat a töltőkészülékhez.

## Készülékvédelem funkció

Amint olyan eltérő állapot alakul ki, mint például rövidzárlat, kritikus feszültségcsökkenés a töltési folyamat során, nyitott áramkör, vagy a kimeneti kapcsok fordított csatlakoztatása, az akkumulátortöltő **1** kikapcsol. A károk elkerülése érdekében az elektronika azonnal visszakapcsolja a rendszert alaphelyzetbe. Ha a készülék a töltési folyamat során túlságosan felmelegszik, akkor automatikusan csökkenti a kimeneti teljesítményét. Ez megvédi a készüléket a megrongálódástól.

## ● Karbantartás és ápolás

- A hálózati kábelt **12** mindig húzza ki az aljzatból, mielőtt az akkumulátortöltőn **1** munkát végezne.
- A készülék karbantartásmentes. Kapcsolja ki a készüléket. Száraz kendővel tisztítsa meg a készülék fém és műanyag felületeit.
- Semmiképpen se használjon oldószert vagy egyéb agresszív tisztítószer.

## ● Környezetvédelemmel és ártalmatlanítással kapcsolatos tudnivalók



**ELEKTROMOS SZERESZÁMOKAT**

**NE DOBJON A HÁZTARTÁSI HULLADÉKBA! NYERSANYAGOK VISSZANYERÉSE A HULLADÉKOK ÁRTALMATLANÍTÁSA HELYETT!**

A 2012/19/EU európai irányelv értelmében az elektromos berendezéseket külön kell összegyűjteni, és környezetbarát módon újrahasznosítani. Az áthúzott szeméttároló szimbóluma azt jelenti, hogy a készülék élettartamának végén ezt a készüléket nem szabad a háztartási hulladékkal együtt leselejtezni. A készüléket gyűjtőhelyeken, újrahasznosító központokban vagy hulladékkezelő vállalatoknál kell leadni.

A meghibásodott, beküldött készülékeket díjmentesen ártalmatlanítjuk. Ezenkívül az elektromos és elektronikus berendezések forgalmazói, valamint az élelmiszer-forgalmazók kötelesek visszavenni a berendezéseket. A Lidl közvetlenül az üzletekben és a piacokon kínál visszavételi lehetőséget.

A visszaküldés és az ártalmatlanítás az Ön számára ingyenes. Ha új készüléket vásárol, joga van a megfelelő régi készüléket ingy-

nesen visszaadni. Ezen túlmenően lehetősége van arra, hogy függetlenül új készülék vásárlásától ingyenesen visszaküldjön (legfeljebb három) olyan régi készüléket, amelynek bármelyik méretben nem haladja meg a 25 cm-t.

Kérjük, a berendezés visszaküldése előtt törölje az összes személyes adatot.

Kérjük, hogy a készülék visszavitele előtt távolítsa el a régi készülékben lévő elemeket vagy akkumulátorokat, valamint azokat a lámpákat, amelyek a készülék megrongálása nélkül eltávolíthatók, és ezeket egy külön gyűjtőhelyen adja le.



A káros anyagokat tartalmazó akkumulátorokat az itt látható szimbólumok jelölik, amelyek a háztartási hulladékként való ártalmatlanítás tilalmára figyelmeztetnek. A mérvadó nehézfémek megnevezése: Cd = kadmium, Hg = higany, Pb = ólom.

Az elhasznált akkumulátorokat városa vagy települése újrahasznosító létesítményéhez vagy kereskedőjéhez juttassa vissza. Ezzel eleget tesz a törvényi kötelezettségének és jelentősen hozzájárul a környezet védelméhez.



Tartsa be a különböző csomagolóanyagokon található címkéket, és szükség esetén külön gyűjtse

ezeket. A csomagolóanyagokat az alábbi jelentésű rövidítésekkel (a) és számokkal (b) jelölték: 1–7: Műanyagok, 20–22: Papír és kartonpapír, 80–98: Kompozit anyagok.

## ● EU-megfelelőségi nyilatkozat

Mi, a

**C. M. C. Kft. Holding**

Iratfelelős:

Dr. Christian Weyler  
Katharina-Loth-Str. 15  
DE-66386 St. Ingbert

felelősségünk tudatában kijelentjük, hogy a következő termék

**Akkumulátortöltő**

Gyártás éve: 2023/41

IAN: 425894\_2301

Modell: ULGD 10 A1

Modellszám: 2601

megfelel azoknak a lényegi védelmi követelményeknek, amelyeket az alábbi európai irányelvekben

**Kisfeszültségi irányelv**

2014/35/EU

**Elektromágneses összeférhetőség**

2014/30/EU

**RoHS irányelv**

2011/65/EU + 2015/863/EU

határoztak meg.



A nyilatkozat fentiekben bemutatott tárgya teljesíti az Európai Parlament és Tanács 2011/65/EU (2011. június 8.) számú, az elektromos és elektronikus készülékekben alkalmazott bizonyos veszélyes anyagok használatát korlátozó irányelvének előírásait.

A megfelelőség értékelésére a következő harmonizált szabványokat használtuk fel:

**EN 60335-2-29:2004/A11:2018**

**EN 60335-1:2012/A2:2019**

**EN 62233:2008**

**EN 55014-1:2017**

**EN 55014-2:2015**

**EN 61000-3-2:2019**

**EN 61000-3-3:2013+A1:2019**

St. Ingbert, 2022.03.01.

C.M.C. GmbH Holding  
Katharina-Loth-Straße 15  
66386 St. Ingbert  
Tel. +49 6894 99897-50  
Fax +49 6894 99897-29

Dr. Christian Weyler megbízásából  
– Minőségbiztosítás –

## ● **Garanciával és szervizeléssel kapcsolatos tudnivalók**

**A C.M.C. GmbH Holding garanciája**

Tisztelt Vásárló! Erre a készülékre 3 év garanciát vállalunk a vásárlás dátumától számítva. Amennyiben a megvásárolt termék hibás, a termék értékesítőjével szemben törvényes jogai vannak. Ezeket a törvényi jogokat a következőkben leírt garancia sem korlátozza.

### ● **Garanciális feltételek**

A garanciaidő a megvásárlás dátumával kezdődik. Ezért kérjük, gondosan őrizze meg az eredeti pénztári blokkot. Ez a dokumentum szükséges a vásárlás igazolásához.

Amennyiben három évvel a vásárlás dátumától számítva anyag vagy gyártási hiba lép fel, a terméket – saját döntésünk alapján – díjmentesen megjavítjuk vagy kicseréljük. Ez a garanciális szolgáltatás akkor vehető igénybe, ha a meghibásodott terméket és a vásárlást igazoló bizonylatot (nyugtát) három éven belül bemutatja, és röviden leírja, mi a termék hibája, és mikor jelentkezett a hiba.

Amennyiben a hibára kiterjed a garancia, visszakapja a megjavított terméket vagy küldünk önnek egy új terméket. A termék javításával vagy cseréjével nem kezdődik újra a garanciaidő.

## ● Jótállási idő és törvényben előírt kötelező szavatossági igények

A garancia nem hosszabbítja meg a jótállási időt. Ez a cserélt és javított alkatrészekre is érvényes.

Az esetlegesen már a vásárláskor fennálló károk és hiányosságokat a kicsomagolás után azonnal jelenteni kell. A jótállási idő lejártával felmerülő javítások térítéskötelesek.

## ● A garancia terjedelme

A terméket szigorú minőségügyi irányelvek alapján gondosan gyártottuk és a kiszállítás előtt alaposan ellenőriztük.

A garancia anyag- és gyártási hibákra vonatkozik. Ez a garancia nem terjed ki a termék olyan részére, melyek normál elhasználódásnak vannak kitéve, és ezáltal kopó alkatrésznek számítanak vagy olyan törekeny alkatrészek károsodására, mint pl. kapcsolók, akkumulátorok vagy üvegből készült alkatrészek.

Ez a garancia nem érvényes, ha a termék megsérült, nem szakszerűen használták vagy javították. A termék szakszerű használata érdekében minden használati útmutatóban felsorolt utasítást pontosan

be kell tartani. Feltétlenül kerülendők az olyan felhasználási célok és intézkedések, amelyek a használati útmutatóban foglaltaktól eltérnek, illetve amelyekkel kapcsolatban figyelmeztetés hangzik el.

A terméket csak magáncélú és nem ipari felhasználásra terveztük. Rendeltetésellenes vagy szakszerűtlen kezelés, erőszak alkalmazása vagy nem az általunk feljogosított szerviz-képviselő által végzett beavatkozás esetén a garancia megszűnik.

## ● Garanciális eset kezelése

A gyors ügyintézés érdekében kérjük, tartsa be a következőket:

Minden kéréshez készítse elő a pénztári nyugtát és a cikkszámot (pl. LAN), ezzel igazolva a vásárlást. A cikkszámot a típus táblán, a termékbe gravírozva, illetve a használati útmutató borítóján (balra lent) vagy a termék hátulján vagy alján lévő matricán találja. Amennyiben működési hiba vagy egyéb hiba lépett föl, először lépjen kapcsolatba telefonon vagy e-mailben a következőkben megnevezett szerviz osztállyal. A hibásként regisztrált terméket ezt követően a vásárlást igazoló dokumentummal (pénztári nyugta), valamint annak megadásával együtt, hogy mi

a hiba és mikor lépett fel, díjmentesen postázhatja a kapott szervizcímre.

### ❗ **Tudnivaló:**

A [www.lidl-service.com](http://www.lidl-service.com) címen a jelen útmutatót és számos további kézikönyvet, termékvideót és szoftvert is letölthet.

A QR-kód beolvasásával automatikusan a Lidl szerviz oldalára ([www.lidl-service.com](http://www.lidl-service.com)) lép és itt az (IAN) 425894 cikkszám megadásával megnyithatja a kezelési útmutatóját.



## Így léphet kapcsolatba velünk:

### HU

Név: GTX Service HU  
Internetcím: [www.cmc-creative.de](http://www.cmc-creative.de)  
E-Mail: [lidl.hungary@gtxservice.com](mailto:lidl.hungary@gtxservice.com)  
Telefon: +36 1 445 0902  
Székhely: Németország

**IAN 425894\_2301**

Kérjük, vegye figyelembe, hogy a következő cím nem a szerviz címe. Kérjük, először a fent megnevezett szervizzel lépjen kapcsolatba.

### **Cím:**

#### **C. M. C. Kft. Holding**

Katharina-Loth-Str. 15  
DE-66386 St. Ingbert  
NÉMETORSZÁG

### **Cserealkatrészek rendelése:**

[www.ersatzteile.cmc-creative.de](http://www.ersatzteile.cmc-creative.de)

# HU JÓTÁLLÁSI TÁJÉKOZTATÓ

A termék megnevezése: <b>AKKUMULÁTORTÖLTŐ</b>	Gyártási szám: <b>425894_2301</b>
A termék típusa: <b>ULGD 10 A1</b>	Szerviz neve, címe, telefonszáma: <b>GTX Service HU</b> <b>Katharina-Loth-Str. 15</b> <b>66386 St. Ingbert, Németország</b> <b>lidl.hungary@gtxservice.com</b>
A gyártó cégneve, címe, e-mail címe: <b>C. M. C. Kft. Holding</b> <b>Katharina-Loth-Str. 15</b> <b>66386 St. Ingbert, Németország</b>	
Az importáló/ forgalmazó neve és címe: <b>Lidl Magyarország Kereskedelmi Bt., H-1037 Budapest, Rádl árok 6.</b>	
<ol style="list-style-type: none"><li>1. A jótállási idő a Magyarország területén, Lidl Magyarország Kereskedelmi Bt. üzle-tében történt vásárlás napjától számított 1 év, amely jogvesztő. A jótállási idő a fogyasztó részére történő átadással, vagy ha az üzembe helyezést a forgalmazó, vagy annak megbízottja végzi, az üzembe helyezés napjával kezdődik.</li><li>2. A jótállási igény a jótállási jeggyel és/vagy a vásárlást igazoló blokkal érvényesíthető. A jótállási jegy szabálytalan kiállítása, vagy átadásának elmaradása nem érinti a jótállási kötelezettség-vállalás érvényességét. Kérjük, hogy a vásárlás tényének és időpontjának bizonyítására őrizze meg a pénz-tári fizetésnél kapott jótállási jegyet és a vásárlást igazoló blokkot.</li><li>3. A vásárlástól számított három munkanapon belül érvényesített csereigény esetén a forgalmazó köteles a terméket kicserélni, feltéve ha a hiba a rendelte-tésszerű használattal akadályozza. A jótállási jogokat a termék tulajdonosaként a fogyasztó érvé-nyesítheti az áruházakban, valamint a jótállási tájékoztatóban feltüntetett szervizekben. (A magyar Polgári Törvény-könyv alapján fogyasztónak minősül a szakmája, önálló foglalkozása vagy üzleti tevékenysége körén kívül eljáró természetes személy.) A jótállás ideje alatt a fogyasztó hibás teljesítés esetén kérheti a termék kijavítását, kicserélését, vagy ha a termék nem javítható vagy cserélhető, vagy az a forgalma-zónak aránytalan többlet-költséggel járna, illetve a fogyasztó kijavításához, kicseré-léshez fűződő érdeke alapos ok miatt meg-szűnt, árleszállítást kérhet, vagy elállhat a szerző-déstől és visszakérheti a vételárát. A kijavítás során a termékbe csak új alkatrész kerülhet beépítésre.</li><li>4. A fogyasztó a hiba felfedezése után a lehető legrövidebb időn belül köteles a hibát bejelenteni és a terméket a jótállási jogok érvényesítése céljából átadni. A hiba fel-fedezésétől számított két hónapon belül bejelentett jótállási igényt időben közöltnek kell tekinteni. A közlés elmaradásából eredő kárért a fogyasztó felelős. A jótállási igény érvényesít-hetőségének határideje a termék, vagy fődarabjának kicserélése esetén a csere napján újraindul.</li><li>5. A rögzített bekötésű, illetve a 10 kg-nál súlyosabb, vagy tömegközlekedési eszközön nem szállítható terméket az üzemeltetés helyén kell megjavítani. Abban az esetben, ha a javítás a helyszínen nem végezhető el, a termék ki- és visszaszereléséről, valamint szállításáról a forgalmazónak kell gondos-kodnia.</li><li>6. A jótállás nem áll fenn, ha a hiba a nem rendel-tésszerű használatból, átalakítás-ból, helytelen tárolásból, vagy a használati utasítástól eltérő keze-lésből, vagy bármely a vásárlást követő behatásból fakad, vagy elemi kár okozta, és azt a for-galmazó, vagy a szerviz bizonyítja. A jótállás nem vonatkozik a mozgó kopó alkat-részek (világítótestek, gumiab-roncsok stb.) rendeltetésszerű elhasználódására. A szerviz és a forgalmazó a kijavítás során nem felel a terméken a fogyasztó vagy harmadik szemé-lyek által tárolt adatokért vagy beállításokért.</li><li>7. Fogyasztói jogvita esetén a fogyasztó a megyei (fővárosi) kereskedelmi és iparkamarák mellett működő békéltető testület eljárását is kezdemé-nyezheti. A jótállás a fogyasztó törvényből eredő szavatosa-gi jogait és azok érvényesíthetőségét nem érinti.</li></ol>	
<b>Kijavítást ellenőrző szelvény:</b>	
A jótállási igény bejelentésének időpontja:	A hiba oka:
Javításra átvétel időpontja:	A hiba javításának módja:
A fogyasztó részére történő visszaszállítás időpontja:	A szerviz bélyegzője, kelt és aláírás:
<b>Kicserélést ellenőrző szelvény:</b>	
A jótállási igény bejelentésének időpontja:	Kicserélés időpontja:
A cserélő bolt bélyegzője, kelt és aláírás:	

**C.M.C. GmbH Holding**

Katharina-Loth-Str. 15  
DE-66386 St. Ingbert  
GERMANY

Last Information Update · Stand der Informationen ·  
Dernière mise à jour · Stand van de informatie · Stan na ·  
Poslední aktualizace informací · Posledná aktualizácia informácií ·  
Estado de la información : 03/2023  
Ident.-No.: ULGD10A1032023-OS



Points de collecte sur [www.quefairedemesdechets.fr](http://www.quefairedemesdechets.fr)  
Privilégiez la réparation ou le don de votre appareil !



IAN 425894\_2301

8 