



## ALUMINIUM-KLAPPSSEL / ALUMINIUM FOLDING CHAIR / FAUTEUIL PLIANT EN ALUMINIUM

(DE) (AT) (CH)

### ALUMINIUM-KLAPPSSEL

Bedienungs- und Sicherheitshinweise

(FR) (BE)

### FAUTEUIL PLIANT EN ALUMINIUM

Instructions d'utilisation et consignes de sécurité

(CZ)

### HLINÍKOVÉ SKLÁDACÍ KŘESLO

Pokyny pro obsluhu a bezpečnostní pokyny

(PT)

### CADEIRA DOBRÁVEL EM ALUMÍNIO

Instruções de utilização e de segurança

(GB) (IE)

### ALUMINIUM FOLDING CHAIR

Operation and Safety Notes

(NL) (BE)

### ALUMINIUM Klapstoel

Bedienings- en veiligheidsinstructies

(ES)

### SILLÓN PLEGABLE DE ALUMINIO

Instrucciones de utilización y de seguridad

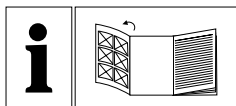

DE AT CH

Klappen Sie vor dem Lesen die Seite mit den Abbildungen aus und machen Sie sich anschließend mit allen Funktionen des Gerätes vertraut.

---

GB IE

Before reading, unfold the page containing the illustrations and familiarise yourself with all functions of the device.

---

FR BE

Avant de lire le mode d'emploi, ouvrez la page contenant les illustrations et familiarisez-vous ensuite avec toutes les fonctions de l'appareil.

---

NL BE

Vouw vóór het lezen de pagina met de afbeeldingen open en maak u vertrouwd met alle functies van het apparaat.

---

CZ

Před čtením si otevřete stranu s obrázky a potom se seznamte se všemi funkcemi přístroje.

---

ES

Antes de empezar a leer abra la página que contiene las imágenes y, en seguida, familiarícese con todas las funciones del dispositivo.

---

PT

Antes de começar a ler abra na página com as imagens e, de seguida, familiarize-se com todas as funções do aparelho.

DE/AT/CH	Bedienungs- und Sicherheitshinweise	Seite	5
GB/IE	Operation and Safety Notes	Page	7
FR/BE	Instructions d'utilisation et consignes de sécurité	Page	9
NL/BE	Bedienings- en veiligheidsinstructies	Pagina	11
CZ	Pokyny pro obsluhu a bezpečnostní pokyny	Strana	13
ES	Instrucciones de utilización y de seguridad	Página	15
PT	Instruções de utilização e de segurança	Página	17

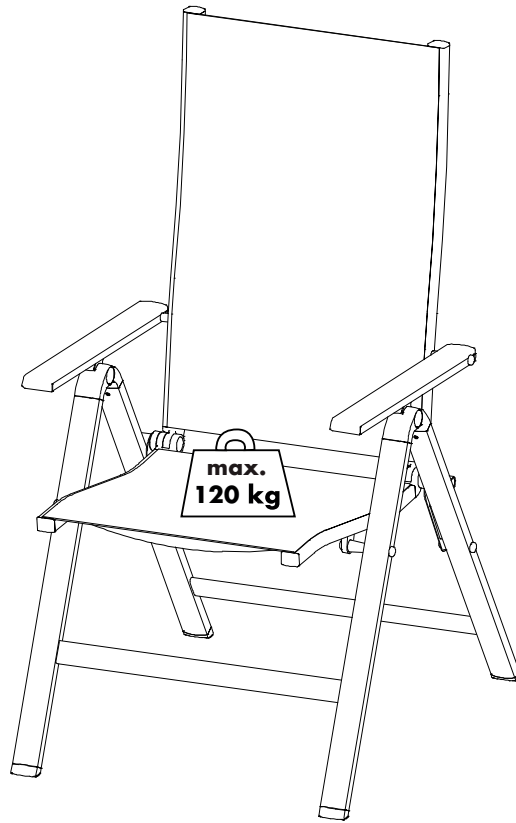
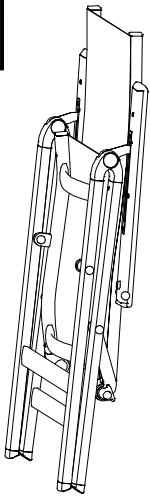
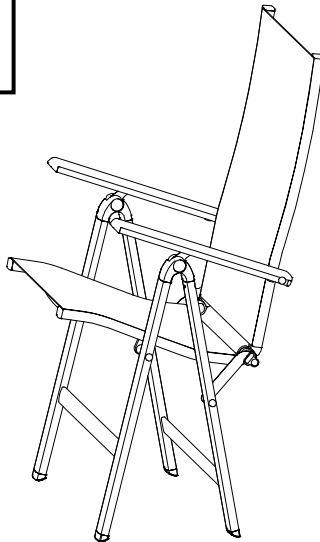
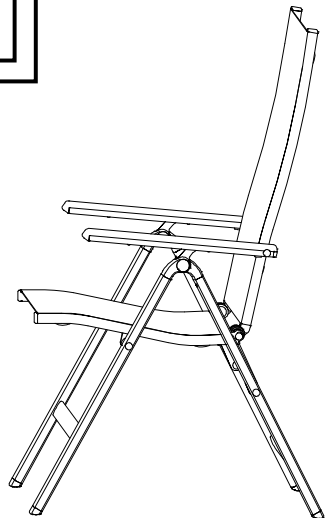
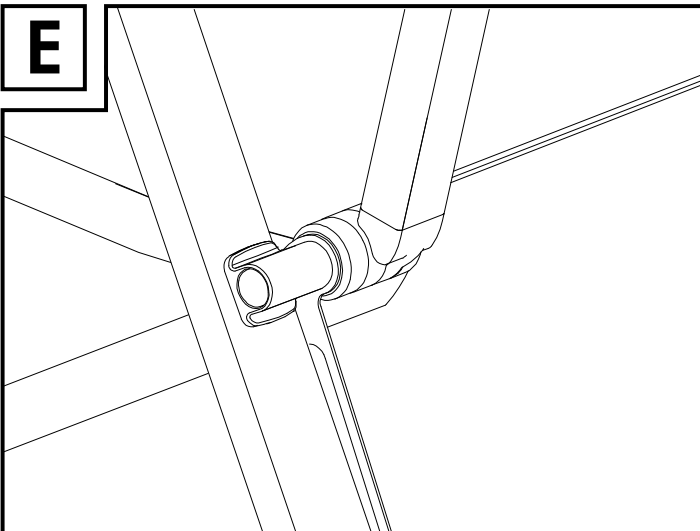
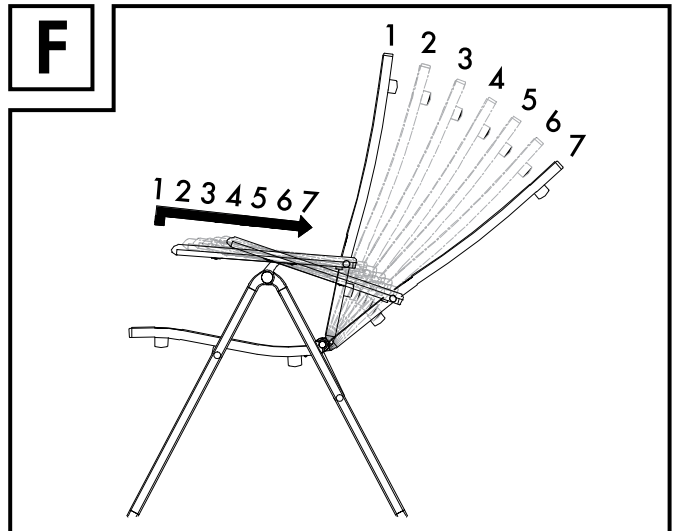
**A****B****C****D****E****F**

DE AT CH

**WICHTIG, FÜR SPÄTERE BEZUGNAHME AUFBEWAHREN:  
SORGFÄLTIG LESEN!**

GB IE

**IMPORTANT, RETAIN FOR FUTURE REFERENCE:  
READ CAREFULLY!**

FR BE

**IMPORTANT, À CONSERVER POUR CONSULTATION  
ULTÉRIEURE : À LIRE ATTENTIVEMENT !**

NL BE

**BELANGRIJK, BEWAREN VOOR LATERE RAADPLEGING:  
ZORGVULDIG LEZEN!**

CZ

**DŮLEŽITÉ, UCHOVEJTE PRO POZDĚJŠÍ POUŽITÍ:  
PEČLIVĚ SI PŘEČTĚTE!**

ES

**IMPORTANTE: CONSERVAR PARA CONSULTAS  
POSTERIORES: ¡LEER ATENTAMENTE!**

PT

**IMPORTANTE, GUARDAR PARA POSTERIOR  
REFERÊNCIA: LER COM ATENÇÃO!**

# Aluminium-Klappsessel

## ● Einleitung

Wir beglückwünschen Sie zum Kauf Ihres neuen Produkts. Sie haben sich damit für ein hochwertiges Produkt entschieden. Machen Sie sich vor der ersten Inbetriebnahme mit dem Produkt vertraut. Lesen Sie hierzu aufmerksam die nachfolgende Bedienungsanleitung und die Sicherheitshinweise. Benutzen Sie das Produkt nur wie beschrieben und für die angegebenen Einsatzbereiche. Bewahren Sie diese Anleitung auf. Händigen Sie alle Unterlagen bei Weitergabe des Produktes an Dritte mit aus.

## ● Bestimmungsgemäße Verwendung

Das Produkt ist für den privaten Gebrauch für Personen mit einem Maximalgewicht von 120 kg geeignet. Das Produkt ist nicht für den gewerblichen Gebrauch vorgesehen. Das Produkt wurde für den privaten Wohnbereich hergestellt.

## ● Technische Daten

Maße:	ca. 60 x 110 x 67 cm (B x H x T)
Gewicht:	ca. 5,5 kg
Max. Belastung:	120 kg

## Sicherheitshinweise

**BEWAHREN SIE DIESE ANLEITUNG GUT AUF!  
HÄNDIGEN SIE ALLE UNTERLAGEN BEI WEITERGABE DES PRODUKTS AN DRITTE EBENFALLS MIT AUS.**

### **Lebensgefahr!**

- Lassen Sie Kinder niemals unbeaufsichtigt mit dem Verpackungsmaterial oder dem Produkt. Es besteht Erstickungsgefahr!
- Das Produkt könnte instabil werden und zur Seite fallen oder kippen. Dies kann zu Verletzungen oder Sachbeschädigung führen.
- Verwenden Sie das Produkt nicht in der Nähe von offenem Feuer.
- Seien Sie aufmerksam beim Auspacken oder Auseinanderfalten des Produkts.

- Achten Sie vor der Benutzung des Produkts auf die richtige Stabilität.
  - Achten Sie darauf, den Artikel auf einen ebenen und stabilen Untergrund zu stellen.
  - Beachten Sie die maximale Belastbarkeit von 120 kg. Wenn diese Gewichtsgrenze überschritten wird, kann dies zu Verletzungen und/oder Sachbeschädigung führen.
  - Halten Sie Ihre Hände von dem Klappmechanismus fern, um Verletzungen zu vermeiden.
  - Stellen Sie vor der Verwendung des Produkts sicher, dass der Klappmechanismus richtig gesperrt ist.
  - Achten Sie darauf, dass das Produkt vollständig geöffnet wurde, bevor Sie es verwenden.
  - Das Produkt darf nur unter der Aufsicht eines Erwachsenen und nicht als Spielzeug verwendet werden.
  - Das Produkt darf immer nur von einer Person verwendet werden.
  - Überprüfen Sie das Produkt vor jeder Verwendung auf Beschädigung oder Verschleiß. Verwenden Sie das Produkt nur in einem einwandfreien Zustand. Verwenden Sie das Produkt nicht, wenn Schäden sichtbar oder vermutet werden.
  - Rücken- und Armlehnen sowie Fußstützen dürfen nicht als Sitzflächen verwendet werden.
  - Sichern Sie bei extremen Wetterbedingungen, z. B. bei starkem Wind, das Produkt. Lagern Sie das Produkt in geschützten Räumen.
-  Gefahr der Sachbeschädigung!**
- Wir haften nicht für Unfälle, die infolge der Nichtbeachtung der oben genannten Sicherheitshinweise oder durch falsche Handhabung auftreten.

## ● Reinigung und Pflege

- Reinigen Sie das Produkt und entfernen Sie Flecken mit einem feuchten Tuch und einem milden Reinigungsmittel, welches speziell für dieses Produkt ausgewiesen ist.
- Entfernen Sie Schmutz von dem Produkt mit einem weichen Schwamm und klarem Wasser.
- Lassen Sie alle Teile gründlich trocknen, bevor Sie das Produkt wieder zusammen packen. Dadurch wird die Bildung von Schimmel, Gerüchen und Verfärbung verhindert.

## ● Lagerung

Wir empfehlen, bei Nichtgebrauch das Produkt immer trocken und sauber in einem temperierten Raum zu lagern, damit Sie lange Freude an dem Produkt haben.

## ● Entsorgung

Die Verpackung besteht aus umweltfreundlichen Materialien, die Sie über die örtlichen Recyclingstellen entsorgen können.

Möglichkeiten zur Entsorgung des ausgedienten Produkts erfahren Sie bei Ihrer Gemeinde- oder Stadtverwaltung.

## ● Garantie

Das Produkt wurde nach strengen Qualitätsrichtlinien sorgfältig produziert und vor Anlieferung gewissenhaft geprüft. Im Falle von Mängeln dieses Produkts stehen Ihnen gegen den Verkäufer des Produkts gesetzliche Rechte zu. Diese gesetzlichen Rechte werden durch unsere im Folgenden dargestellte Garantie nicht eingeschränkt.

Sie erhalten auf dieses Produkt 3 Jahre Garantie ab Kaufdatum. Die Garantiefrist beginnt mit dem Kaufdatum. Bitte bewahren Sie den Original-Kassenbon gut auf. Diese Unterlage wird als Nachweis für den Kauf benötigt.

Tritt innerhalb von 3 Jahren ab dem Kaufdatum dieses Produkts ein Material- oder Fabrikationsfehler auf, wird das Produkt von uns – nach unserer Wahl – für Sie kostenlos repariert oder ersetzt. Diese Garantie verfällt, wenn das Produkt beschädigt, nicht sachgemäß benutzt oder gewartet wurde.

Die Garantieleistung gilt für Material- oder Fabrikationsfehler. Diese Garantie erstreckt sich nicht auf Produktteile, die normaler Abnutzung ausgesetzt sind (z. B. Batterien) und daher als Verschleißteile angesehen werden können oder für Beschädigungen an zerbrechlichen Teilen, z. B. Schalter, Akkus oder die aus Glas gefertigt sind.

# Aluminium Folding Chair

## ● Introduction

We congratulate you on the purchase of your new product. You have chosen a high quality product. Familiarise yourself with the product before using it for the first time. In addition, please carefully refer to the operating instructions and the safety advice below. Only use the product as instructed and only for the indicated field of application. Keep these instructions in a safe place. If you pass the product on to anyone else, please ensure that you also pass on all the documentation with it.

## ● Intended use

This product is suitable for personal use by persons with a maximum weight of 120 kg. This product is not intended for commercial purposes. This product was manufactured for private residential use.

## ● Technical Data

Dimensions: approx. 60 x 110 x 67 cm  
(w x h x d)  
Weight: approx. 5.5 kg  
Max. load: 120 kg

## Safety Notices

**KEEP THESE INSTRUCTIONS IN A SAFE PLACE!  
WHEN PASSING THIS PRODUCT ON TO OTHERS;  
PLEASE INCLUDE ALL THE DOCUMENTS.**

### **Danger to life!**

- Never leave children unattended with the packaging material or the product. Suffocation hazard!
- The product could become unstable and fall sideways or tip. This could result in injuries or property damage.
- Do not use the product near open fire.
- Be careful when unpacking and unfolding the product.
- Verify the product is stable before use.
- Be sure to set the product on a level and firm surface.

- Please note the maximum weight capacity of 120 kg. Exceeding this weight limit may result in injuries and/or property damage.
  - Keep your hands away from the folding mechanism to prevent injuries.
  - Verify the folding mechanism is properly locked into place before using the product.
  - Be sure to unfold the product all the way before use.
  - This product may only be used under adult supervision and must not be used as a toy.
  - This product may only be used by one person at a time.
  - Check the product for damage or wear before every use. Only use the product in good condition. Do not use the product if damage is visible or suspected.
  - Never sit on the backrest, armrests or footrests.
  - Secure the product in extreme weather, e.g. strong wind. Store the product in protected areas.
-  Risk of property damage!**
- We are not liable for accidents resulting from failure to comply with the above safety instructions or improper handling.

## ● Cleaning and Care

- Clean the product and remove stains with a damp cloth and a mild cleaner specifically designated for this product.
- Use a soft sponge and clean water to clean dirt off this product.
- Allow all parts to dry well before packing up the product. This will prevent mould, odour and discolouration.

## ● Storage

We recommend always storing the dry and clean product in a tempered room during periods of non-use to ensure you will be able to enjoy this product for a long time.

## ● Disposal

The packaging is made from environmentally friendly materials which can be disposed of through your local recycling facilities.

Please contact your local municipality or city administration for information on how to dispose of the worn out product.

## ● Warranty

The product has been manufactured to strict quality guidelines and meticulously examined before delivery. In the event of product defects you have legal rights against the retailer of this product. Your legal rights are not limited in any way by our warranty detailed below.

The warranty for this product is 3 years from the date of purchase. Should this product show any fault in materials or manufacture within 3 years from the date of purchase, we will repair or replace it – at our choice – free of charge to you.

The warranty period begins on the date of purchase. Please keep the original sales receipt in a safe location. This document is required as your proof of purchase. This warranty becomes void if the product has been damaged or improperly used or maintained.

The warranty applies to faults in material or manufacture. This warranty does not cover product parts subject to normal wear, thus possibly considered consumables (e.g. batteries) or for damage to fragile parts, e.g. switches, rechargeable batteries or glass parts.



# Fauteuil pliant en aluminium

## ● Introduction

Nous vous félicitons pour l'achat de votre nouveau produit. Vous avez opté pour un produit de grande qualité. Avant la première mise en service, vous devez vous familiariser avec toutes les fonctions du produit. Veuillez lire attentivement le mode d'emploi ci-dessous et les consignes de sécurité. N'utilisez le produit que pour l'usage décrit et les domaines d'application cités. Conservez ces instructions. Si vous donnez le produit à des tiers, remettez-leur également la totalité des documents.

## ● Utilisation conforme

Ce produit est uniquement destiné à l'usage privé, pour des personnes d'un poids max. de 120 kg. Ce produit n'est pas destiné à un usage commercial. Ce produit a été conçu pour les espaces d'habitation privés.

## ● Caractéristiques techniques

Dimensions : env. 60 x 110 x 67 cm (l x H x P)

Poids : env. 5,5 kg

Charge max.: 120 kg

## Consignes de sécurité

**CONSERVER SOIGNEUSEMENT CETTE NOTICE !  
REMETTEZ TOUS CES DOCUMENTS AUX UTILISATEURS LORSQUE VOUS PRÊTEZ CE PRODUIT.**

### **Danger de mort !**

- Ne jamais laisser les enfants sans surveillance jouer avec l'emballage ou le produit. Risque d'asphyxie !
- Le produit pourrait devenir instable, basculer sur le côté et/ou se renverser. Ceci peut entraîner des blessures ou dommages matériels.
- N'utilisez pas le produit à proximité d'un feu ouvert.
- Restez attentif en déballant et en assemblant le produit.
- Veillez à utiliser le produit sur une surface stable.
- Assurez-vous que l'article se trouve sur une surface stable et plane.

- Notez que la charge max. supportée est de 120 kg. Lorsque la limite de poids est dépassée, il existe un risque de blessures et/ou de dommages matériels.
  - Tenir les mains à l'écart du mécanisme de pliage, afin d'éviter tout risque de blessures.
  - Avant d'utiliser le produit, assurez-vous que le mécanisme de pliage est bien verrouillé.
  - Veillez à ce que le produit soit complètement ouvert avant de l'utiliser.
  - Le produit n'est pas un jouet et doit être utilisé exclusivement sous la surveillance d'un adulte.
  - Le produit doit toujours être utilisé par une seule personne.
  - Avant chaque utilisation, vérifiez le produit pour repérer la présence de dommages ou traces d'usure. Utilisez uniquement un produit en parfait état. Ne pas utiliser le produit si vous constatez ou supposez la présence de dommages.
  - Le dossier, les accoudoirs ainsi que le repose-pied ne doivent pas être utilisés comme surface d'assise.
  - En cas de conditions météorologiques extrêmes, par ex. en cas de vent fort, mettez le produit en sécurité. Entreposer le produit dans des locaux protégés.
-  Risque de dommage matériel !**
- Ne ne portons aucune responsabilité pour les accidents qui surviennent en raison d'une non-observation des remarques de sécurité exposées ci-dessus, ou en cas de manipulation incorrecte.

## ● Nettoyage et entretien

- Nettoyez le produit et enlevez les taches avec un chiffon humide, au besoin imbibé de détergent neutre, qui est spécialement conseillé pour ce produit.
- Enlever les salissures du produit avec une éponge douce et de l'eau claire.
- Laisser toutes les pièces sécher correctement avant de remballer le produit. Cette mesure empêche la formation de moisissures, odeurs et décolorations.

## ● Rangement

En cas de non-utilisation du produit, nous conseillons de toujours le stocker, en état propre et sec, dans une pièce tempérée, afin de pouvoir en profiter plus longtemps.

## ● Élimination des déchets

L'emballage se compose de matières recyclables pouvant être mises au rebut dans les déchetteries locales.

Votre mairie ou votre municipalité vous renseigneront sur les possibilités de mise au rebut des produits usagés.

## ● Garantie

Le produit a été fabriqué selon des critères de qualité stricts et contrôlé consciencieusement avant sa livraison. En cas de défaillance, vous êtes en droit de retourner ce produit au vendeur. La présente garantie ne constitue pas une restriction de vos droits légaux.

Ce produit bénéficie d'une garantie de 3 ans à compter de sa date d'achat. La durée de garantie débute à la date d'achat. Veuillez conserver le ticket de caisse original. Il fera office de preuve d'achat.

Si un problème matériel ou de fabrication devait survenir dans 3 ans suivant la date d'achat de ce produit, nous assurons à notre discrétion la réparation ou le remplacement du produit sans frais supplémentaires. La garantie prend fin si le produit est endommagé suite à une utilisation inappropriée ou à un entretien défaillant.

La garantie couvre les vices matériels et de fabrication. Cette garantie ne s'étend ni aux pièces du produit soumises à une usure normale (p. ex. des piles) et qui, par conséquent, peuvent être considérées comme des pièces d'usure, ni aux dommages sur des composants fragiles, comme des interrupteurs, des batteries ou des éléments fabriqués en verre.

# Aluminium klapstoel

## ● Inleiding

Hartelijk gefeliciteerd met de aankoop van uw nieuwe product. U hebt voor een hoogwaardig product gekozen. Maak u voor de eerste ingebruikname vertrouwd met het product. Lees hiervoor aandachtig de volgende gebruiksaanwijzing en de veiligheidsvoorschriften. Gebruik het product alleen zoals beschreven en voor de aangegeven toepassingsgebieden. Bewaar deze handleiding goed. Geef, wanneer u het product doorgeeft aan derden, ook alle documenten mee.

## ● Correct gebruik

Het product is bestemd voor privégebruik van personen met een maximaal gewicht van 120 kg. Het product is niet bestemd voor commercieel gebruik. Het product werd geproduceerd voor woningen van particulieren.

## ● Technische gegevens

Afmetingen:	ca. 60 x 110 x 67 cm (B x H x D)
Gewicht:	ca. 5,5 kg
Max. belasting:	120 kg

## Veiligheidsinstructies

**BEWAAR DEZE GEBRUIKSAANWIJZING ZORGVULDIG! GEEF ALLE DOCUMENTEN MEE WANNEER U HET PRODUCT AAN DERDEN GEEFT.**

### **Levensgevaar!**

- Laat kinderen nooit zonder toezicht bij het verpakkingsmateriaal of het product. Er bestaat verstikkingsgevaar!
- Het product zou instabiel kunnen worden en om kunnen vallen of kunnen kantelen. Dit kan leiden tot letsel of materiële schade.
- Gebruik het product niet in de buurt van open vuur.
- Wees alert bij het uitpakken of uitvouwen van het product.
- Let voor gebruik van het product op de juiste stabiliteit.

- Plaats het artikel op een vlakke en stabiele ondergrond.
  - Houd rekening met de maximale belastbaarheid van 120 kg. Als deze gewichtsgrens wordt overschreden, kan dit leiden tot letsel en/of materiële schade.
  - Houd uw handen bij het inklapmechanisme vandaan om letsel te vermijden.
  - Verzeker u er voor het gebruik van het product van dat het inklapmechanisme op de juiste wijze geblokkeerd is.
  - Let erop dat het product volledig geopend is, voordat u het gebruikt.
  - Het product mag alleen onder toezicht van een volwassene en niet als speelgoed worden gebruikt.
  - Het product mag altijd slechts door één persoon worden gebruikt.
  - Controleer het product voor ieder gebruik op beschadigingen of slijtage. Gebruik het product alleen in onberispelijke staat. Gebruik het product niet als er beschadigingen zichtbaar zijn of u deze vermoedt.
  - Rug- en armleningen alsmede voetenbankjes mogen niet als zitoppervlak worden gebruikt.
  - Zeker het product bij extreme weersomstandigheden, bijv. bij sterke wind. Sla het product in beveiligde ruimtes op.
-  Kans op materiële schade!**
- Wij zijn niet aansprakelijk voor ongevallen als gevolg van een gebrek aan navolging van bovenstaande veiligheidsinstructies of als gevolg van onjuiste omgang met het product.

## ● Reiniging en onderhoud

- Reinig het product en verwijder vlekken met een vochtige doek en eventueel een mild reinigingsmiddel, dat speciaal voor dit product bedoeld is.
- Verwijder vuil van het product met een zachte spons en zuiver water.
- Laat alle onderdelen volledig drogen voordat u het product weer inpakt. Daardoor wordt het ontstaan van schimmels, geuren en verkleuringen vermeden.

## ● Bewaren

Wij raden aan het product, als u het niet gebruikt, altijd droog en schoon in een ruimte op kamertemperatuur op te slaan zodat u langdurig plezier van uw product heeft.

## ● Afvoeren

De verpakking bestaat uit milieuvriendelijke grondstoffen die u via de plaatselijke recyclingcontainers kunt afvoeren.

Informatie over de mogelijkheden om het uitgediende product na gebruik te verwijderen, verstrekt uw gemeentelijke overheid.

## ● Garantie

Het product wordt volgens strenge kwaliteitsrichtlijnen zorgvuldig geproduceerd en voor levering grondig getest. In geval van schade aan het product kunt u rechtmatig beroep doen op de verkoper van het product. Deze wettelijke rechten worden door onze hierna vermelde garantie niet beperkt.

Op dit product verlenen wij 3 jaar garantie vanaf aankoopdatum. De garantieperiode start op de dag van aankoop. Bewaar de originele kassabon alstublieft. Dit document is nodig als bewijs voor aankoop.

Wanneer binnen 3 jaar na de aankoopdatum van dit product een materiaal- of productiefout optreedt, dan wordt het product door ons – naar onze keuze – gratis voor u gerepareerd of vervangen. Deze garantie komt te vervallen als het product beschadigd wordt, niet correct gebruikt of onderhouden wordt.

De garantie geldt voor materiaal- en productiefouten. Deze garantie is niet van toepassing op productonderdelen, die onderhevig zijn aan normale slijtage en hierdoor als aan slijtage onderhevige onderdelen gelden (bijv. batterijen) of voor beschadigingen aan breekbare onderdelen, zoals bijv. schakelaars, accu's of dergelijke onderdelen, die gemaakt zijn van glas.

# Hliníkové skládací křeslo

## ● Úvod

Blahopřejeme Vám ke koupi nového výrobku. Rozhodli jste se pro kvalitní výrobek. Před prvním uvedením do provozu se seznámte s výrobkem. K tomu si pozorně přečtěte následující návod k obsluze a bezpečnostní pokyny. Používejte výrobek jen popsáním způsobem a pouze pro uvedené oblasti použití. Uschovejte si, prosím, tento návod. Všechny podklady vydejte při předání výrobku i třetí osobě.

## ● Použití ke stanovenému účelu

Výrobek je vhodný pro privátní používání osobami o maximální váze 120 kg. Výrobek není určen pro podnikatelské používání. Výrobek byl vyroben pro privátní obytné prostory.

## ● Technické údaje

Rozměry:	cca 60 x 110 x 67 cm (Š x V x H)
Váha:	cca: 5,5 kg
Maximální nosnost:	120 kg

## **Bezpečnostní pokyny**

**TENTO NÁVOD SI DOBŘE USCHOVEJTE! PŘI PŘEDÁVÁNÍ ARTIKLU TŘETÍ OSOBĚ PŘEDÁVEJTE SOUČASNĚ I VŠECHNY JEHO PODKLADY.**

### **Nebezpečí ohrožení života!**

- Nikdy nenechávejte děti bez dohledu s obalovým materiálem nebo s výrobkem. Hrozí nebezpečí udušení!
- Výrobek může být nestabilní a převrátit se na stranu nebo dozadu. Následkem mohou být zranění nebo věcné škody.
- Nepoužívejte výrobek v blízkosti otevřeného ohně.
- Buďte pozorní při rozbalování a rozkládání výrobku.
- Při používání výrobku dbejte na správnou stabilitu.
- Stavte artikl na stabilní a rovný podklad.
- Dbejte na maximální přípustné zatížení vahou 120 kg. Při překročení této maximální hodnoty může dojít ke zranění nebo k věcným škodám.

- Držte ruce mimo sklápěcí mechanismus, abyste zabránili zranění.
- Před používáním výrobku zajistěte správně sklápěcí mechanismus.
- Před použitím dejte pozor, aby byl výrobek úplně rozevřený.
- Tento výrobek není hračka, děti ho smí používat jen pod dohledem dospělých osob.
- Výrobek smí používat jen jedna osoba.
- Kontrolujte výrobek před každým použitím, jestli není poškozený nebo opotřebený. Používejte výrobek jen v bezvadném stavu. Nepoužívejte výrobek s viditelným poškozením nebo jestliže se domníváte, že má vady.
- Opěradlo stejně jako opěrky rukou a nohou se nesmí používat na sezení.
- Při extrémní povětrnostních podmínkách, např. při silné větru, výrobek zajistěte. Výrobek skladujte v chráněných místnostech.

### **Nebezpečí věcných škod!**

- Neručíme za nehody způsobené nerespektováním bezpečnostních upozornění nebo nesprávným zacházením.

## ● Čistění a ošetřování

- Výrobek a skvrny čistěte vlhkým hadrem, popřípadě slabým čisticím prostředkem, který je speciálně doporučen.
- Nečistoty vyčistěte měkkou houbou a čistou vodou.
- Před zabalením výrobku nechejte všechny díly důkladně vyschnout. Zabráníte tím tvoření plísně, zápachů a odbarvení.

## ● Skladování

Nepoužívaný výrobek doporučujeme skladovat suchý a čistý ve vytápěné místnosti, abyste z něho měli dlouho radost.

## ● Odstranění do odpadu

Obal se skládá z ekologických materiálů, které můžete zlikvidovat prostřednictvím místních sběrů recyklovatelných materiálů.

O možnostech odstranění nepotřebného výrobku do odpadu se informujte u Vaší obecní nebo městské správy.

## ● **Záruka**

Výrobek byl vyroben s nejvyšší pečlivostí podle přísných kvalitativních směrnic a před odesláním prošel výstupní kontrolou. V případě závad máte možnost uplatnění zákonných práv vůči prodejci. Vaše práva ze zákona nejsou omezena naší níže uvedenou zárukou.

Na tento artikl platí 3 záruka od data zakoupení. Záruční lhůta začíná od data zakoupení. Uschovejte si dobře originál pokladní stvrzenky. Tuto stvrzenku budete potřebovat jako doklad o zakoupení.

Pokud se do 3 let od data zakoupení tohoto výrobku vyskytne vada materiálu nebo výrobní vada, výrobek Vám – dle našeho rozhodnutí – bezplatně opravíme nebo vyměníme. Tato záruka zaniká, jestliže se výrobek poškodí, neodborně použil nebo neobdržel pravidelnou údržbu.

Záruka platí na vady materiálu a výrobní vady. Tato záruka se nevztahuje na díly výrobku podléhající opotřebení (např. na baterie), dále na poškození křehkých, choulostivých dílů, např. vypínačů, akumulátorů nebo dílů zhotovených ze skla.

# Sillón plegable de aluminio

## ● Introducción

Enhorabuena por la adquisición de su nuevo producto. Ha elegido un producto de alta calidad. Familiarícese con el producto antes de la primera puesta en funcionamiento. Lea detenidamente el siguiente manual de instrucciones y las indicaciones de seguridad. Utilice el producto únicamente como se describe a continuación y para las aplicaciones indicadas. Conserve estas instrucciones adecuadamente. En caso de transferir el producto a terceros, entregue también todos los documentos correspondientes.

## ● Uso adecuado

Este producto está indicado para uso privado y para personas que pesen menos de 120 kg. Este producto está no destinado para uso comercial. Este producto ha sido fabricado para el uso en residencias privadas.

## ● Características técnicas

Dimensiones:      aprox. 60 x 110 x 67 cm  
                            (An x Al x Pr)  
Peso:                aprox. 5,5 kg  
Carga máxima:    120 kg

## Indicaciones de seguridad

**¡CONSERVE ESTAS INSTRUCCIONES ADECUADAMENTE! ADJUNTE TODOS ESTOS DOCUMENTOS EN CASO DE ENTREGAR EL PRODUCTO A TERCEROS.**

### **¡Peligro de muerte!**

- No deje a los niños sin vigilancia cuando estén con el material de embalaje y el producto. Existe peligro de asfixia.
- El producto podría perder la estabilidad y volcarse hacia un lado y/o caerse. Esto puede provocar lesiones graves y daños materiales.
- No coloque el producto cerca de una hoguera.
- Proceda con precaución al desembalar y desplegar el producto.
- Asegúrese antes de utilizar el producto de que se encuentre en una superficie estable.

- Coloque el artículo sobre una superficie firme y plana.
  - Tenga en cuenta la carga máxima de 120 kg. Si se sobrepasa este límite de peso podrían provocarse lesiones graves y/o daños materiales.
  - Mantenga las manos alejadas del mecanismo de plegado para evitar lesiones.
  - Asegúrese antes de utilizar el producto de que el mecanismo de pliegue esté correctamente bloqueado.
  - Antes de utilizar el producto, asegúrese de que este se ha abierto completamente.
  - Este producto no es un juguete y si es utilizado por niños, deben contar siempre con la supervisión de un adulto.
  - El producto solo debe utilizarse por una persona.
  - Antes de cada uso revise el aparato para detectar daños o signos de desgaste. El producto debe encontrarse en perfecto estado para poder utilizarse. No utilice el producto si detecta o sospecha de algún tipo de daño.
  - El respaldo, los apoyabrazos y el reposapiés no podrán utilizarse como asientos.
  - Proteja el producto en caso de condiciones ambientales extremas como vientos fuertes. Almacene el producto solo en habitaciones protegidas.
-  ¡Peligro de daños materiales!**
- No asumiremos responsabilidad alguna por accidentes provocados por la no observación de las indicaciones de seguridad anteriormente descritas o por un manejo inadecuado del producto.

## ● Limpieza y cuidados

- Limpie el producto y elimine las manchas con un paño ligeramente humedecido y con un detergente suave especial para este producto.
- Retire la suciedad del producto con una esponja blanda y agua limpia.
- Deje secar todas las piezas a fondo antes de volver a embalar el producto. De este modo evitará la formación de moho, los malos olores y la pérdida de color.

## ● Almacenamiento

Recomendamos guardar el producto mientras no se utilice en una habitación seca y limpia para poder así disfrutar del artículo durante mucho tiempo.



## ● Desecho del producto

El embalaje está compuesto por materiales no contaminantes que pueden ser desechados en el centro de reciclaje local.

Para obtener información sobre las posibles formas de eliminación del producto al final de su vida útil, acuda a la administración de su municipio o ciudad.

## ● Garantía

El producto ha sido fabricado cuidadosamente siguiendo exigentes normas de calidad y ha sido probado antes de su entrega. En caso de defecto del producto, usted tiene derechos legales frente al vendedor del mismo. Nuestra garantía (abajo indicada) no supone una restricción de dichos derechos legales.

Este producto dispone de una garantía de 3 años desde la fecha de compra. El plazo de garantía comienza a partir de la fecha de compra. Por favor, conserve adecuadamente el justificante de compra original. Este documento se requerirá como prueba de que se realizó la compra.

Si en el plazo de 3 años a partir de la fecha de compra se produce un fallo de material o fabricación en este producto, repararemos el producto o lo sustituiremos gratuitamente por un producto nuevo (según nuestra elección). La garantía quedará anulada si el producto resulta dañado o es utilizado o mantenido de forma inadecuada.

La garantía cubre defectos de materiales o de fabricación. Esta garantía no cubre aquellos componentes del producto sometidos a un desgaste normal y que, por ello, puedan considerarse piezas de desgaste (por ej. las pilas). Tampoco cubre daños de componentes frágiles como, por ejemplo, los interruptores, baterías y piezas de cristal.



# **Cadeira dobrável em alumínio**

## **● Introdução**

Damos-lhe os parabéns pela aquisição do seu novo produto. Acabou de adquirir um produto de grande qualidade. Familiarize-se com o aparelho antes da primeira colocação em funcionamento. Para tal, leia atentamente este manual de instruções e as indicações de segurança. Utilize o produto apenas como descrito e para as áreas de aplicação indicadas. Guarde este manual. Se entregar este produto a terceiros, entregue também todos os documentos.

## **● Utilização adequada**

O produto é destinado à utilização privada para pessoas com um peso máximo de 120 kg. O produto não é destinado à utilização comercial. O produto foi fabricado para áreas privadas.

## **● Dados técnicos**

Dimensões: cerca 60 x 110 x 67 cm  
(L x A x P)  
Peso: cerca 5,5 kg  
Carga máx: 120 kg

## **Indicações de segurança**

**CONSERVE CUIDADOSAMENTE ESTE MANUAL DE INSTRUÇÕES! SE ENTREGAR O PRODUTO A TERCEIROS, ENTREGUE TAMBÉM OS RESPECTIVOS DOCUMENTOS.**

### **Perigo de vida!**

- Nunca deixe as crianças sem vigilância com o material da embalagem e o produto. Existe perigo de asfixia!
- O produto pode ficar instável e virar e cair para o lado. Isto pode causar ferimentos ou danos materiais.
- Não utilize o produto na proximidade de chamas.
- Seja cuidadoso ao tirar da embalagem ou desdobrar o produto.
- Antes de utilizar o produto certifique-se da sua estabilidade.
- Esteja atento para colocar o artigo em uma superfície estável.

- Esteja atento à carga máxima de 120 kg. Se a carga máxima for ultrapassada, isto pode causar ferimentos e ou danos materiais.
- Mantenha as suas mãos longe do mecanismo de dobramento para evitar ferimentos.
- Antes de utilizar o produto, esteja certo de que o mecanismo de dobramento está bloqueado corretamente.
- Certifique-se de que o produto está completamente aberto antes de utilizar.
- O produto somente pode ser usado sob supervisão de um adulto e não é um brinquedo.
- O produto sempre somente pode ser usado por uma pessoa.
- Antes de utilizar, sempre verifique o produto em relação a danos ou desgastes. Somente utilize o produto sem danos. Não utilize o produto se ele estiver danificado ou se suspeitar que existam danos.
- Apoios para as costas e braços como apoios para os pés não podem ser usados como superfícies para sentar.
- Assegure o produto no caso de condições climáticas extremas como, por exemplo, vento forte. Armazene o produto em quartos protegidos.

### **Perigo de danos materiais!**

- Não nos responsabilizamos por acidentes decorrentes do não seguimento dos avisos de segurança ou manuseio incorreto.

## **● Limpeza e conservação**

- Limpe o produto e remova as manchas com um pano úmido e um detergente leve que é especialmente especificado para esse produto.
- Remova sujeira do produto com uma esponja macia e água clara.
- Deixe as peças secarem completamente, antes de embalar o produto novamente. Através disso é evitada a criação de fungos, cheiros e descolorações.

## **● Armazenamento**

Nós recomendamos em caso de não utilização, armazenar o produto em quartos secos e temperados para que o produto possa ser usado por um longo período.

## ● Eliminação

A embalagem é feita de materiais não poluentes que podem ser eliminados nos contentores de reciclagem locais.

As possibilidades de reciclagem dos artigos utilizados poderão ser averiguadas no seu Município ou Câmara Municipal.

## ● Garantia

O producto foi cuidadosamente fabricado segundo rigorosas directivas de qualidade e meticulosamente testado antes da sua distribuição. Em caso de falhas deste producto, possui direitos legais relativamente ao vendedor do producto. Os seus direitos legais não estão limitados pela garantia representada de seguida.

Este produto tem 3 anos de garantia a partir da data de compra. A validade da garantia inicia-se com a data de compra. Guarde o talão da caixa como comprovativo da compra. Esse documento é necessário para comprovar a compra.

Caso num espaço de tempo de 3 anos a partir da data da compra deste producto surja um erro de material ou de fabrico, o producto será reparado ou substituído por nós - segundo a nossa escolha - e sem qualquer custo. Esta garantia expira se o producto estiver danificado, se não for devidamente utilizado ou se não for efectuada a devida manutenção.

A garantia é válida em caso de defeitos de material ou de fabrico. Esta garantia não é extensível a componentes do produto que se desgastam com o uso e que, por isso, podem ser consideradas peças de desgaste (por ex.º pilhas) ou a danos em peças frágeis, por ex.º interruptores, baterias ou peças de vidro.

Com a troca do aparelho, de acordo com DL 67/2003, o tempo de garantia se inicia novamente.

**OWIM GmbH & Co. KG**

Stiftsbergstraße 1  
DE-74167 Neckarsulm  
GERMANY

Model-No.: HG01987

Version: 12/2016

Stand der Informationen · Last Information  
Update · Version des informations · Stand van  
de informatie · Stav informací · Estado de las  
informaciones · Estado das informações:  
01 / 2017 · Ident.-No.: HG01987012017-8