



AUTOMATIK-VERDUNKELUNGSROLLO

DE AT CH

AUTOMATIK- VERDUNKELUNGSROLLO

Bedienungs- und Sicherheitshinweise

IAN 415185_2204



















IAN 415186_2204













DE AT CH

Verwendete Warnhinweise und Symbole	Seite	4
Einleitung	Seite	5
Bestimmungsgemäßer Gebrauch	Seite	5
Lieferumfang	Seite	6
Sie benötigen	Seite	6
Teilebeschreibung	Seite	7
Technische Daten	Seite	10
Wichtige Sicherheitshinweise	Seite	12
Montage	Seite	16
Akku aufladen	Seite	18
Bedienfeld	Seite	18
Fernbedienung	Seite	19
Produkt und Mobilgerät koppeln	Seite	21
Produktgruppe erstellen	Seite	22
Produktgruppe entfernen	Seite	22
Produkt vom Mobilgerät entkoppeln	Seite	22
Bedienung über die App Lidl Home	Seite	22
Erweiterte Funktionen	Seite	23
Datenschutzrichtlinie	Seite	25
Antippen zum Ausführen/Automatisierung	Seite	25
Produkt manuell zurücksetzen (Reset)	Seite	26
Reinigung und Pflege	Seite	26
Fehlerbehebung	Seite	26
Entsorgung	Seite	27
Vereinfachte EU-Konformitätserklärung	Seite	27
Garantie	Seite	27
Abwicklung im Garantiefall	Seite	28
Service	Seite	28

Verwendete Warnhinweise und Symbole

In der Bedienungsanleitung, der Kurzanleitung und auf der Verpackung werden die folgenden Warnhinweise verwendet:

	GEFAHR! Dieses Symbol mit dem Signalwort „Gefahr“ bezeichnet eine Gefährdung mit einem hohen Risikograd, die, wenn sie nicht vermieden wird, eine schwere Verletzung oder den Tod zur Folge hat.	 Wechselstrom/-spannung
		 Gleichstrom/-spannung
	WARNUNG! Dieses Symbol mit dem Signalwort „Warnung“ bezeichnet eine Gefährdung mit einem mittleren Risikograd, die, wenn sie nicht vermieden wird, eine schwere Verletzung oder den Tod zur Folge haben kann.	 Schutzklasse II: Das Netzteil verfügt über eine doppelte Isolierung.
		 Das Netzteil darf nicht verwendet werden, falls Stifte vom Stecker beschädigt sind.
	VORSICHT! Dieses Symbol mit dem Signalwort „Vorsicht“ bezeichnet eine Gefährdung mit einem niedrigen Risikograd, die, wenn sie nicht vermieden wird, eine geringe oder mäßige Verletzung zur Folge haben kann.	 Kurzschlussfester Sicherheitstransformator
		 Polarität der Ausgangsklemmen
	ACHTUNG! Dieses Symbol mit dem Signalwort „Achtung“ zeigt die Gefahr einer möglichen Sachbeschädigung an.	 SNT (Schaltnetzteil)
		 Das Produkt kann bis zu einer maximalen Höhe von 2000 m verwendet werden.
	HINWEIS: Dieses Symbol mit dem Signalwort „Hinweis“ bietet weitere nützliche Informationen.	 Verwenden Sie das Produkt nur in trockenen Innenräumen.
	Das CE-Zeichen bestätigt Konformität mit den für das Produkt zutreffenden EU-Richtlinien.	f_c Maximale Nennbetriebstemperatur des Gehäuses eines Vorschaltgeräts
		f_a Maximale Nennumgebungstemperatur
IP20	Schutz gegen feste Fremdkörper; kein Schutz gegen Wasser.	 Zigbee 3.0 Drahtlos-Technologie
	USB-Anschluss	 Die Bedienungsanleitung sollte bei der Bedienung des Produkts berücksichtigt werden.

<input checked="" type="checkbox"/> Sicherheitshinweise <input type="checkbox"/> Handlungsanweisungen	 Inklusive Batterien (für die Fernbedienung).
 Für den Anschluss elektrischer Geräte an das Versorgungsnetz ist eine spezielle separate Versorgungseinheit erforderlich.	 Außerhalb der Reichweite von Kindern aufbewahren
 Nicht ins Feuer werfen	 Neue und gebrauchte Batterien nicht miteinander mischen
 Nicht falsch einlegen	 Nicht laden
 Nicht deformieren/beschädigen	 Halten Sie Batterien von Wasser und übermäßiger Feuchtigkeit fern
 Nicht öffnen/auseinandernehmen	 Nicht kurzschließen
 Unterschiedliche Typen und Marken nicht miteinander mischen	 Auf richtiges Einlegen achten

AUTOMATIK- VERDUNKELUNGSROLLO

● **Einleitung**

Wir beglückwünschen Sie zum Kauf Ihres neuen Produkts. Sie haben sich damit für ein hochwertiges Produkt entschieden. Die Bedienungsanleitung ist Teil dieses Produkts. Sie enthält wichtige Hinweise für Sicherheit, Gebrauch und Entsorgung. Machen Sie sich vor der Benutzung des Produkts mit allen Bedien- und Sicherheitshinweisen vertraut. Benutzen Sie das Produkt nur wie beschrieben und für die angegebenen Einsatzbereiche. Händigen Sie alle Unterlagen bei Weitergabe des Produkts an Dritte mit aus.

● **Bestimmungsgemäßer Gebrauch**

Dieses Automatik-Verdunkelungsrollo (nachfolgend „Produkt“ genannt) dient zur Abdeckung von Fenstern.

Es bestehen 3 verschiedene Möglichkeiten, um das Produkt zu bedienen:

- Bedienfeld (am Produkt)
- Fernbedienung
- App **Lidl Home**

Geeignet	Nicht geeignet
Privater Gebrauch	Industrielle/gewerbliche Zwecke
	Einsatz in tropischen Klimazonen

Jede andere Verwendung gilt als unsachgemäß. Ansprüche aufgrund unsachgemäßer Verwendung oder aufgrund unbefugter Änderungen am Produkt werden vom Garantiefumfang nicht erfasst. Eine derartige Verwendung erfolgt auf Ihre eigene Gefahr.





Die Steuerung und Einrichtung des Produkts via Smartphone/Tablet erfolgt über die App **Lidl Home**.

● **Lieferumfang**

- 1 Automatik-Verdunkelungsrollo
- 1 USB-Netzteil
- 1 Fernbedienung
- 2 AAA-Batterien (für die Fernbedienung)
- 1 USB-Kabel (5 m)
- 2 Befestigungsklammern
- 4 Schrauben (für die Befestigungsklammern)
- 4 Dübel (für die Befestigungsklammern)
- 1 Kurzanleitung

● **Sie benötigen**

 Gateway
(Separat erhältlich)
Bitte besuchen Sie die Lidl-Website für weitere Einzelheiten)

 Router:
2,4 GHz, IEEE 802.11b/g/n

 Mobilgerät:
iOS 9.0 oder höher
Android 5.0 oder höher

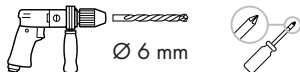

● Teilebeschreibung

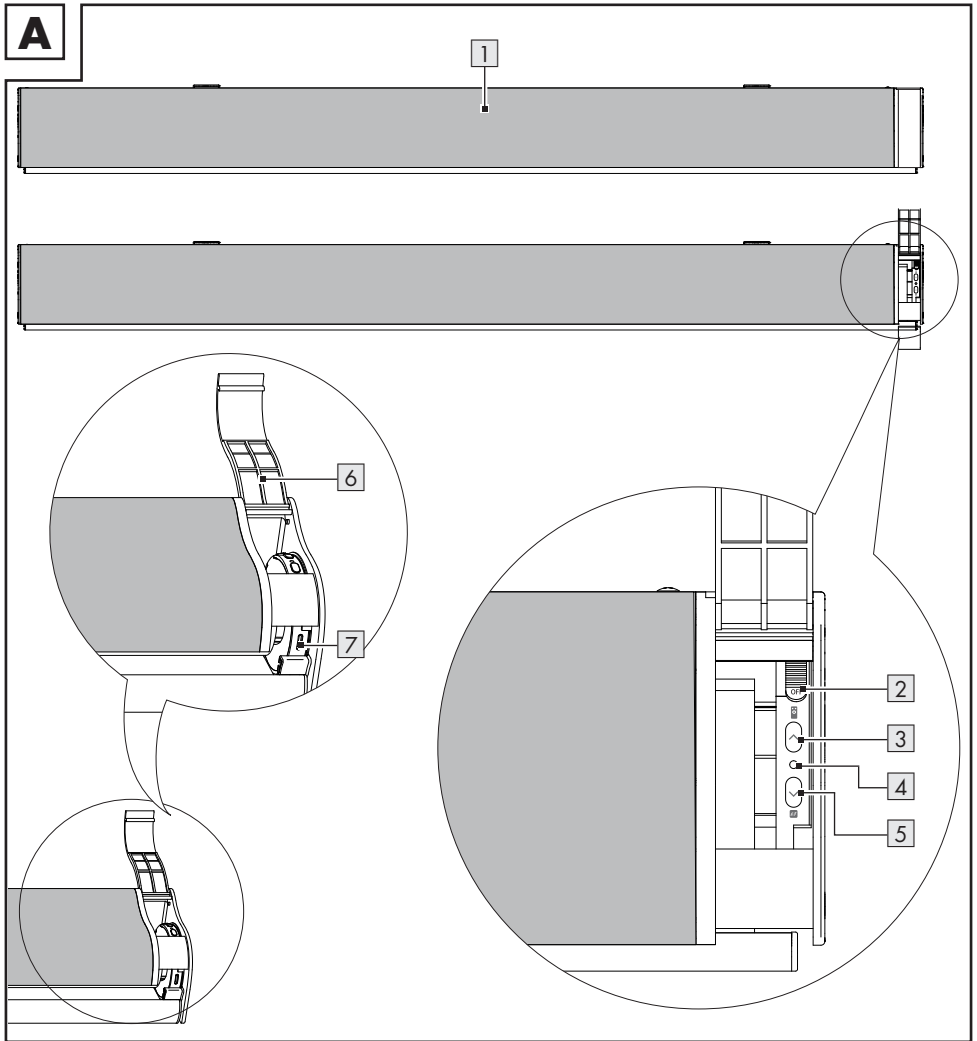

1 Rollo

2 Schiebeschalter (**ON** = EIN/**OFF** = AUS)

3 Taste  (herauf)

4 LED-Statusanzeige

5 Taste  (herunter)

6 Bedienfeldabdeckung

7 USB-Typ-C-Buchse

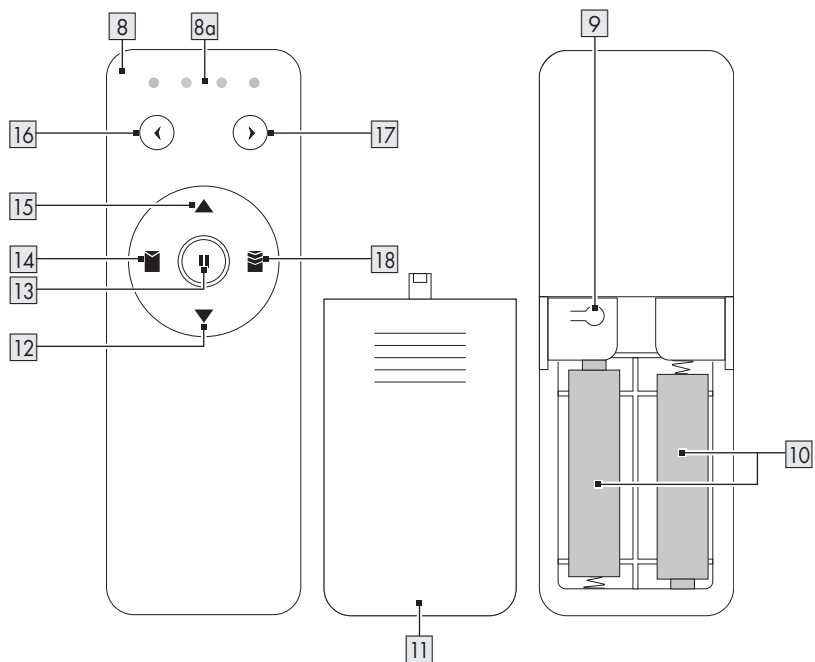
B

- | | |
|-------------------------------------|--|
| 8 Fernbedienung | 13 Taste (Pause, lange drücken für 50 % Position) |
| 8a Kanal-LEDs | 14 Taste ▤ (lange drücken für 25 % Position) |
| 9 Steuerungstaste | 15 Taste ▲ (herauf) |
| 10 AAA-Batterien (LR03) | 16 Taste ◀ (Kanalwahl) |
| 11 Batteriefachabdeckung | 17 Taste ▶ (Kanalwahl) |
| 12 Taste ▼ (herunter) | 18 Taste ≡ (lange drücken für 75 % Position) |

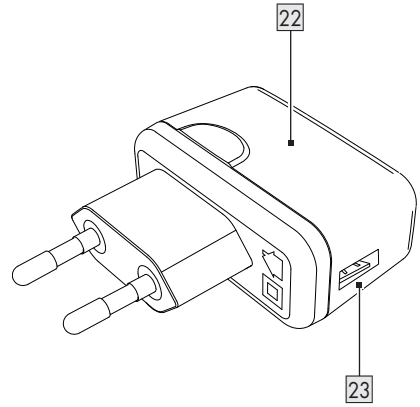
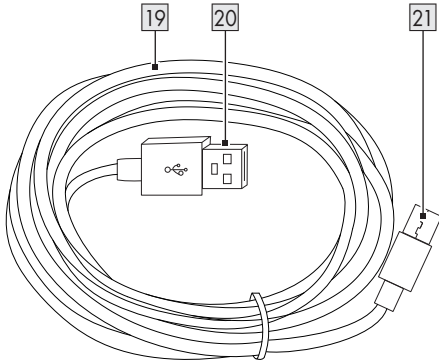
C

4× 26



4× 25

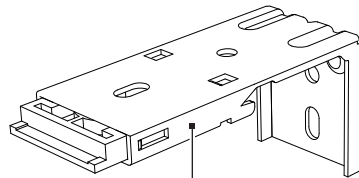

2× 24

- 19 USB-Kabel
- 20 USB-Typ-A-Stecker
- 21 USB-Typ-C-Stecker
- 22 USB-Netzteil

- 23 USB-Typ-A-Buchse
- 24 Befestigungsklammer
- 25 Schraube
- 26 Dübel

● Technische Daten

Rollo (HG09648/HG09649)

Ladebuchse	USB-Typ-C
USB-Eingangsspannung/-strom	5 V $\overline{\text{---}}$, 1 A
Akku	Lithium-Ionen-Akku, 7,4 V $\overline{\text{---}}$, 2600 mAh
Ladedauer	ca. 8 Stunden
Betriebsdauer	ca. 3 Monate (1 Ein-/Aus-Zyklus pro Tag)
Empfangsreichweite	ca. 10 m (freie Fläche)
Frequenzbereich	2405 bis 2480 MHz
Max. Sendeleistung	13 dBm
Kommunikationsprotokoll	ZigBee 3.0 (Gateway) 433 MHz (Fernbedienung)
A-bewerteter Emissionsschalldruckpegel des Antriebs	LpA \leq 70 dB(A)
Gewebeabmessungen	100 cm \times 195 cm (HG09648) 120 cm \times 195 cm (HG09649)



Zum Aufladen nur das Netzteil KT05W050100EUU verwenden.

Bezeichnung des Laufwerks

HG09648: TQL25-KT938_V2.02(1.0)

HG09649: TQL25-KT938_V2.02(1.2)

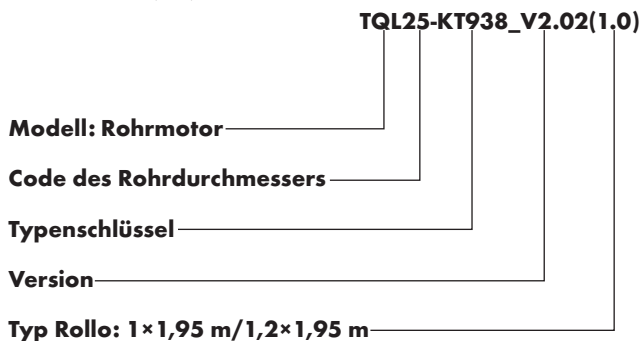

Fernbedienung (RS2004)

Übertragungsfrequenz	433 MHz
Batterietyp	2× 1,5 V  AAA-Batterien (LR03)
Max. Sendeleistung	10 dBm
Übertragungskanäle	2 oder 4 Kanäle
Funktionen	Herauflassen, herunterlassen, anhalten, koppeln Positionen: 25 %, 50 %, 75 % Kanalauswahl Positionsbegrenzungen einstellen/zurücksetzen

USB-Netzteil

Information	Wert	Einheit
Name oder Handelsmarke des Herstellers, Handelsregisternummer und Anschrift	OWIM GmbH & Co. KG HRA 721742 Stiftsbergstraße 1, 74167 Neckarsulm, GERMANY	
Modellkennung	KT05W050100EUU	
Eingangsspannung	100–240	V~
Eingangswechselstromfrequenz	50/60	Hz
Eingangsstrom	0,2	A
Ausgangsspannung	5,0	V 
Ausgangsstrom	1,0	A
Ausgangsleistung	5,0	W
Durchschnittliche Effizienz im Betrieb	73,70	%
Leistungsaufnahme bei Nulllast	0,071	W
Schutzklasse	II	
Schutzart	IP20 (nur in trockenen Räumen verwenden)	

● Markenhinweise

- iOS und Apple sind eingetragene Handelsmarken von Apple Inc. in den USA und anderen Ländern. App Store ist eine eingetragene Handelsmarke von Apple Inc.
 - Android, Gmail, Google Play und Google Assistant * sind eingetragene Handelsmarken von Google Inc.
 - Windows und Windows 7/8/10/XP sind eingetragene Handelsmarken von Microsoft Corporation in den USA und anderen Ländern.
 - Zigbee ist eine eingetragene Handelsmarke von The Zigbee Alliance.
 - USB® ist eine eingetragene Handelsmarke von USB Implementers Forum, Inc.
 - Die Handelsmarke und der Handelsname **LIVARNO home** stehen im Eigentum der jeweiligen Inhaber.
 - Alle anderen Namen und Produkte können Handelsmarken oder eingetragene Handelsmarken ihrer jeweiligen Eigentümer sein.
- * Google Assistant ist in bestimmten Sprachen und Ländern nicht verfügbar.



WICHTIGE SICHERHEITSHINWEISE



WARNUNG!

FÜR DIE SICHERHEIT VON PERSONEN IST ES WICHTIG, DASS DIESE ANWEISUNGEN BEFOLGT WERDEN!

BEWAHREN SIE DIESE ANWEISUNGEN AUF!

Die Bedienungsanleitung sollte vor der Bedienung des Produkts gelesen werden.



WARNUNG!

LEBENSGEFAHR UND UNFALLGEFAHR FÜR SÄUGLINGE UND KINDER!



GEFAHR!

Erstickungsgefahr!

- Lassen Sie Kinder niemals mit dem Verpackungsmaterial unbeaufsichtigt. Das Verpackungsmaterial stellt eine Erstickungsgefahr dar.
Kinder unterschätzen die damit verbundenen Gefahren häufig.
Das Verpackungsmaterial ist kein Spielzeug.

WARNUNG!

Stromschlagrisiko!

- Dieses Gerät kann von Kindern ab 8 Jahren und darüber sowie von Personen mit verringerten physischen, sensorischen oder mentalen Fähigkeiten oder Mangel an Erfahrung und Wissen benutzt werden, wenn sie beaufsichtigt oder bezüglich des sicheren Gebrauchs des Gerätes unterwiesen wurden und die daraus resultierenden Gefahren verstehen. Kinder dürfen nicht mit dem Gerät spielen. Reinigung und Benutzerwartung dürfen nicht von Kindern ohne Beaufsichtigung durchgeführt werden.

WARNUNG: Wichtige Sicherheitsanweisungen. Alle

Montageanweisungen befolgen, da falsche Montage zu ernsthaften Verletzungen führen kann.

- Während der Reinigung oder des Betriebs dürfen die elektrischen Teile des Rollos, der Fernbedienung und des Netzteils nicht in Wasser oder andere Flüssigkeiten getaucht werden. Halten Sie das Rollo, die Fernbedienung und das Netzteil nicht unter laufendes Wasser.
- Verwenden Sie kein beschädigtes Produkt. Trennen Sie das Netzteil vom Stromnetz und wenden Sie sich an Ihren Einzelhändler, falls das Produkt beschädigt ist.
- Verwenden Sie das Produkt nur mit dem mitgelieferten Netzteil.
- Vergewissern Sie sich vor der Verbindung mit der Stromversorgung, dass die Spannung und der Strom mit den Angaben auf dem Typenschild des Netzteils übereinstimmen.
- Das Netzteil darf nicht abgedeckt werden.
- Das Produkt und das Netzteil dürfen keinem Tropf- und Spritzwasser ausgesetzt werden.



NUR FÜR DEN INNENGEBRAUCH

- Schließen Sie das Produkt nicht an die Stromversorgung an, während es sich in der Verpackung befindet.
- Schließen Sie das Produkt nicht an ein Produkt eines anderen Herstellers an.

- Stecken Sie das Rollo oder das USB-Kabel niemals direkt in eine 100–240 V~-Spannungsquelle.
- Das Produkt ist nur für die Verwendung mit dem mitgelieferten Netzteil geeignet. Modellnummer:
– KT05W050100EUU
Das Produkt kann mit keinem anderen Netzteil verwendet werden.
- Trennen Sie das Produkt vor der Installation, Reinigung und anderen Arbeiten am Produkt stets von der Stromversorgung.
- Im Lieferumfang sind keine Ersatzteile enthalten. Nur eine Fachkraft kann das Netzteil ersetzen.
- Das Gewebe des Rollos ist nicht waschbar.
- Kindern nicht erlauben, mit ortsfesten Steuerungen zu spielen. Fernsteuerungen von Kindern fernhalten.
- Das Produkt ist häufig auf Unwucht oder auf Anzeichen von Verschleiß oder beschädigte Kabel und Federn zu überprüfen. Verwenden Sie das Produkt nicht, wenn eine Reparatur oder Einstellung erforderlich ist.
- Es sind keine Maßnahmen seitens der Anwender erforderlich, um das Produkt auf 50 Hz oder 60 Hz einzustellen. Das Produkt stellt sich automatisch auf 50 Hz bzw. auf 60 Hz ein.
- Wenn das Produkt mit einer bestimmten Kraft befestigt oder gezogen wird, bleibt das Produkt in der entsprechenden Position stehen.
- Das Produkt ist für den Dauerbetrieb vorgesehen.
- A-bewerteter Emissionsschalldruckpegel des Antriebs: $L_pA \leq 70 \text{ dB(A)}$.



Sicherheitshinweise für Batterien/Akkus

⚠️ LEBENSGEFAHR! Halten Sie Batterien/Akkus außer Reichweite von Kindern. Suchen Sie im Falle eines Verschluckens sofort einen Arzt auf!

- Verschlucken kann zu Verbrennungen, Perforation von Weichgewebe und Tod führen. Schwere Verbrennungen können innerhalb von 2 Stunden nach dem Verschlucken auftreten.



EXPLOSIONSGEFAHR! Laden Sie nicht aufladbare Batterien niemals wieder auf. Schließen Sie Batterien/Akkus nicht kurz und/oder öffnen Sie diese nicht. Überhitzung, Brandgefahr oder Platzen können die Folge sein.

- Werfen Sie Batterien/Akkus niemals in Feuer oder Wasser.
- Setzen Sie Batterien/Akkus keiner mechanischen Belastung aus.

Risiko des Auslaufens von Batterien/Akkus

- Vermeiden Sie extreme Bedingungen und Temperaturen, die auf Batterien/Akkus einwirken können, z. B. auf Heizkörpern/direkte Sonneneinstrahlung.
- Wenn Batterien/Akkus ausgelaufen sind, vermeiden Sie den Kontakt mit Haut, Augen und Schleimhäuten mit den Chemikalien! Spülen Sie die betroffenen Stellen sofort mit klarem Wasser und suchen Sie einen Arzt auf!



SCHUTZHANDSCHUHE TRAGEN! Ausgelaufene oder beschädigte Batterien/Akkus können bei Berührung mit der Haut Verätzungen verursachen. Tragen Sie deshalb in diesem Fall geeignete Schutzhandschuhe.

- Dieses Produkt hat einen eingebauten Akku, welcher nicht durch den Benutzer ersetzt werden kann. Der Ausbau oder Austausch des Akkus darf nur durch den Hersteller oder seinen Kundendienst oder eine ähnlich qualifizierte Person erfolgen, um Gefährdungen zu vermeiden. Bei der Entsorgung ist darauf hinzuweisen, dass dieses Produkt einen Akku enthält.

Zusätzliche Sicherheitshinweise für die Batterien der Fernbedienung

- Batterien sind mit der richtigen Polarität einzusetzen.
- Leere Batterien sind aus dem Produkt zu entfernen und sicher zu entsorgen.
- Falls das Produkt für einen längeren Zeitraum unbenutzt gelagert wird, sollten die Batterien entfernt werden.
- Die Anschlussklemmen dürfen nicht kurzgeschlossen werden.
- Verschiedene Batterietypen oder neue und gebrauchte Batterien dürfen nicht gemischt werden.

● Montage

! WARNUNG!

Stromschlagrisiko! Bohren Sie nicht in Rohre oder Netzleitungen unterhalb der Montagefläche. Verwenden Sie einen Spannungs-/Metalldetektor.

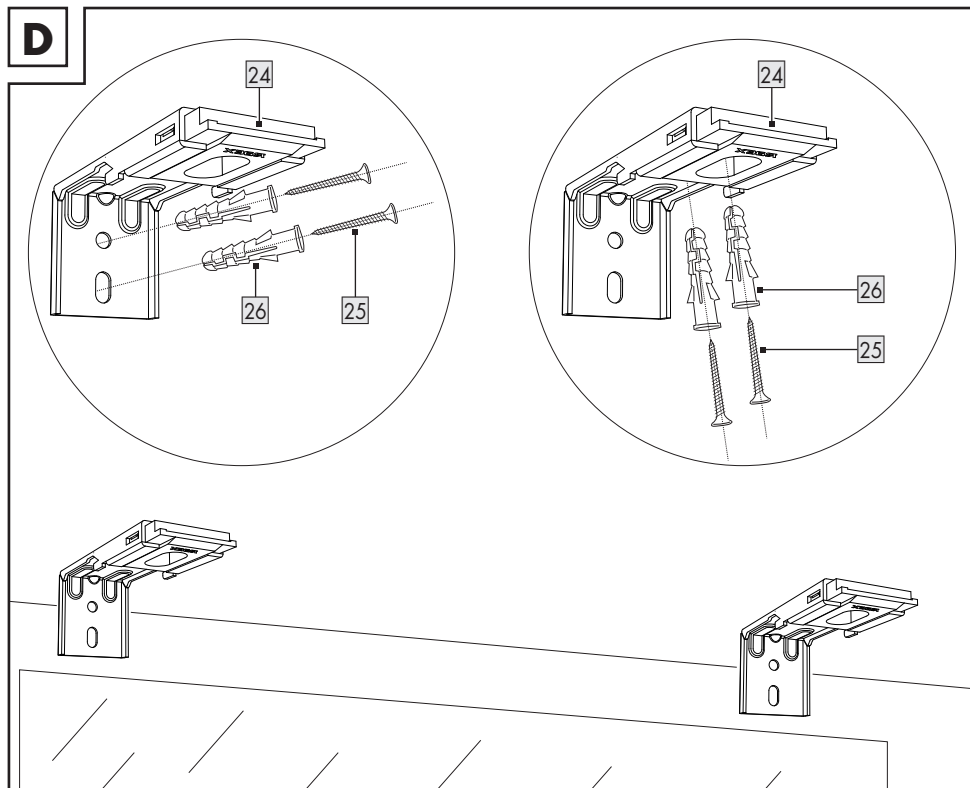

HINWEIS: Das mitgelieferte Befestigungsmaterial eignet sich für normalen Massivbeton oder Mauerwerk. Prüfen Sie, welches Montagematerial für den von Ihnen gewählten Montageuntergrund geeignet ist.

Je nach Untergrund kann das Produkt entweder mit Schrauben und Dübeln (z. B. Mauerwerk) oder mit Schrauben ohne Dübel (z. B. Holzwand) befestigt werden.

Lassen Sie sich gegebenenfalls von einem Fachmann beraten.

1. Markieren Sie die Position der Bohrlöcher durch die Schraublöcher der Befestigungsklammer 24 (Abb. D).

Linker Kreis: Montage an einer Wand

Rechter Kreis: Montage an einer Decke

2. Bohren Sie Löcher mit einer Tiefe von ca. 30 mm in die markierten Positionen (Werkzeug: Ø 6 mm Steinbohrer).

3. Stecken Sie jeweils 1 Dübel **26** in jedes Bohrloch.

4. Befestigen Sie beide Befestigungsklammern mit jeweils 2 Schrauben **25** an der Wand/Decke.

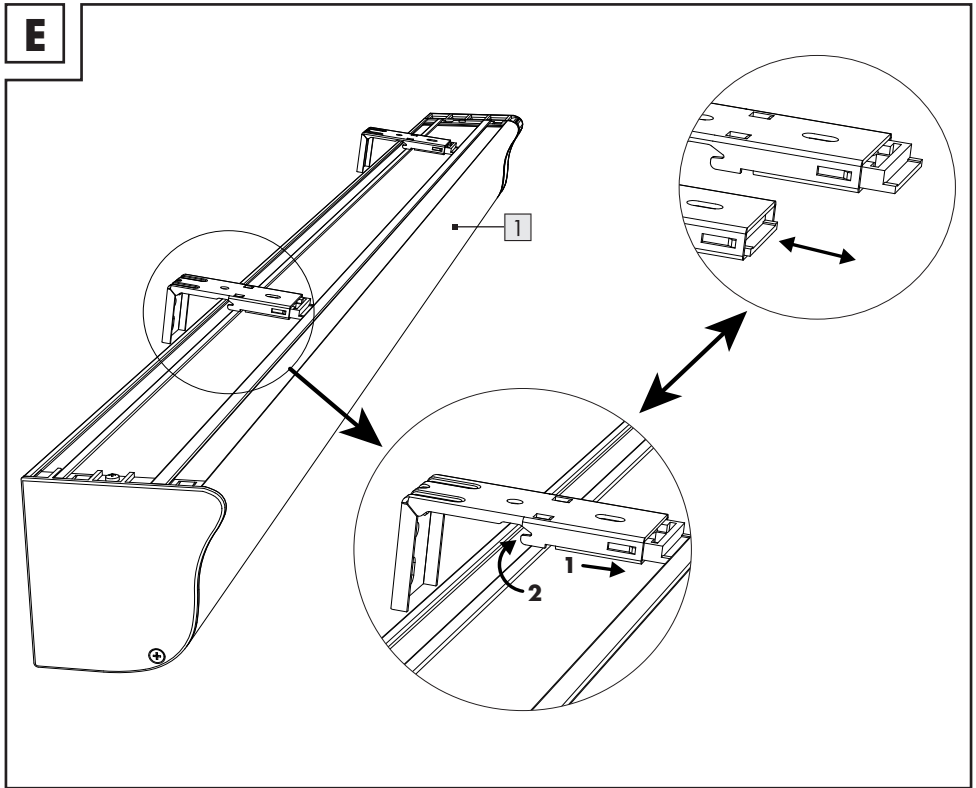

5. Verriegeln Sie das Rollo **1** an den Befestigungsklammern. Führen Sie den ausziehbaren Riegel in den Schlitz der oberen Schiene ein und drücken Sie ihn nach vorne. Verriegeln Sie das Rollo an den Befestigungsklammern durch Drehen im Uhrzeigersinn (siehe unterer Kreis in Abb. E).

6. Öffnen Sie die Bedienfeldabdeckung **6**. Schieben Sie den Schiebeschalter **2** in die Position **ON** (Abb. A). Das Rollo fährt daraufhin ganz nach oben, bis sie die obere Schiene erreicht.

7. Das Produkt ist eingeschaltet und einsatzbereit.

Der obere rechte Kreis zeigt den Riegel im ausgefahrenen und eingefahrenen Zustand.

● Akku aufladen







1. Öffnen Sie die Bedienfeldabdeckung **6**.
2. Verbinden Sie den USB-Typ-C-Stecker **21** des USB-Kabels **19** mit der USB-Typ-C-Buchse **7**.
3. Verbinden Sie den USB-Typ-A-Stecker **20** mit der USB-Typ-A-Buchse **23** am USB-Netzteil **22**.
4. Verbinden Sie das USB-Netzteil mit einer Steckdose. Die LED-Statusanzeige **4** leuchtet rot und zeigt damit an, dass der Akku aufgeladen wird. Die Ladedauer beträgt ca. 8 Stunden.



5. Sobald der Akku voll aufgeladen ist, erlischt die LED-Statusanzeige.

❗ **HINWEISE:**

- Falls die LED-Statusanzeige während des Ladevorgangs blinkt, ist ein Fehler aufgetreten. Überprüfen Sie in diesem Fall alle Kabelverbindungen.
- Falls die LED-Statusanzeige während des Betriebs 3× blinkt, beträgt der Ladezustand des Akkus weniger als 10 %. Laden Sie in diesem Fall den Akku wie zuvor beschrieben auf.

● Bedienfeld

Taste/Schalter	Funktion	Aktion
Schiebeschalter (ON = EIN/ OFF = AUS) 2	Einschalten	Schieben Sie den Schiebeschalter nach oben in die Position ON . Das Rollo fährt automatisch in die oberste Position, sobald das Produkt eingeschaltet ist.
	Ausschalten	Schieben Sie den Schiebeschalter nach unten in die Position OFF .
Taste  3	Herauflassen des Rollos starten/ anhalten	Drücken Sie kurz die Taste  .
	Kopplungsmodus für die Fernbedienung 8 aufrufen	Halten Sie die Taste  3 Sekunden lang gedrückt.
	Rollo von allen gekoppelten Fernbedienungen entkoppeln	Halten Sie die Taste  7 Sekunden lang gedrückt.
Taste  5	Herunterlassen des Rollos starten/ anhalten	Drücken Sie kurz die Taste  .
	Kopplungsmodus für das Gateway aufrufen	Halten Sie die Taste  3 Sekunden lang gedrückt.

- ❗ **HINWEIS:** Halten Sie die Taste  und die Taste  gleichzeitig 7 Sekunden lang gedrückt, um das Produkt auf die Werkseinstellungen zurückzusetzen.

Anzeige	Signal	Bedeutung
LED-Statusanzeige 4	Leuchtet rot (während des Ladevorgangs)	Der Akku wird aufgeladen.
	Aus (während des Ladevorgangs)	Der Akku ist voll aufgeladen.
	Blinkt (während des Ladevorgangs)	Ein Fehler ist aufgetreten.
	Blinkt 3× (während des Betriebs)	Der Ladezustand des Akkus beträgt weniger als 10 %.

● Fernbedienung

● Koppeln

i HINWEIS: Die Fernbedienung **8** ist bereits bei Anlieferung mit dem Rollo **1** gekoppelt. Falls Sie das Rollo nicht mit der Fernbedienung steuern können, gehen Sie wie folgt vor:

1. Halten Sie die Taste **3** 3 Sekunden lang gedrückt. Die LED-Statusanzeige **4** blinkt einmal. Das Rollo fährt leicht nach unten und wieder nach oben und zeigt damit an, dass sie bereit zur Kopplung ist.
2. Drücken Sie die Taste **16** oder die Taste **17**, um den Kanal auszuwählen, auf dem sie das Rollo koppeln möchten (z. B. Kanal 1).

i HINWEIS: Sie können die Nummern der Kanäle ändern, indem Sie die Steuerungstaste **9** und die Taste **4** drücken, um den 2-Kanäle-Modus auszuwählen. Drücken Sie alternativ die Steuerungstaste und die Taste **7**, um den 4-Kanäle-Modus auszuwählen.

3. Entnehmen Sie die Batteriefachabdeckung **11** von der Fernbedienung.
4. Drücken Sie kurz die Steuerungstaste. Das Rollo fährt leicht nach unten und wieder nach oben und zeigt damit an, dass sie mit der Fernbedienung gekoppelt ist.

5. Sie können bis zu 16 Rollos mit 1 Fernbedienung steuern. Gehen Sie wie zuvor beschrieben vor und wählen Sie denselben Kanal für alle Rollos, um alle Rollos gleichzeitig zu steuern.



Falls Sie mehrere Rollos mit 1 Fernbedienung steuern möchten, jedoch nicht gleichzeitig, wählen Sie einen anderen Kanal unter Schritt 2.

● Obere/untere Positionsbegrenzung einstellen

Obere Positionsbegrenzung

1. Halten Sie die Taste **15** und die Steuerungstaste **9** gleichzeitig 5 Sekunden lang gedrückt. Das Rollo fährt leicht nach unten und wieder nach oben und zeigt damit an, dass sie bereit zur Einstellung der oberen Positionsbegrenzung ist.
2. Drücken Sie die Taste **15** oder die Taste **12**, um das Rollo in die gewünschte Position herauf- oder herunterzulassen.
3. Drücken Sie kurz die Steuerungstaste. Das Rollo fährt leicht nach unten und wieder nach oben und zeigt damit an, dass die obere Positionsbegrenzung erfolgreich eingestellt wurde.

Untere Positionsbegrenzung



1. Halten Sie die Taste  **12** und die Steuerungstaste **9** gleichzeitig 5 Sekunden lang gedrückt. Das Rollo fährt leicht nach unten und wieder nach oben und zeigt damit an, dass es bereit zur Einstellung der unteren Positionsbegrenzung ist.
2. Drücken Sie die Taste  **15** oder die Taste , um das Rollo in die gewünschte Position herauf- oder herunterzulassen.

























3. Drücken Sie kurz die Steuerungstaste. Das Rollo fährt leicht nach unten und wieder nach oben und zeigt damit an, dass die untere Positionsbegrenzung erfolgreich eingestellt wurde.

Positionsbegrenzungen zurücksetzen

- Halten Sie die Taste  **13** und die Steuerungstaste **9** gleichzeitig 5 Sekunden lang gedrückt. Das Rollo fährt leicht nach oben und wieder nach unten und zeigt damit an, dass die obere und untere Positionsbegrenzung auf Werkseinstellungen zurückgesetzt wurde.

● Tastenfunktionen

Taste	Funktion	Aktion
Taste  16 Taste  17	Kanal auswählen, auf dem Sie das Rollo steuern möchten	Drücken Sie kurz die Taste  oder die Taste  . Die entsprechende Kanal-LED 8a leuchtet. Jede LED zeigt einen der Kanäle 1–4 an (von links nach rechts). Drücken Sie alternativ die Taste  und die Taste  gleichzeitig, um alle Kanäle auszuwählen (Gruppensteuerungsfunktion). Mit dieser Funktion können Sie alle Kanäle zur selben Zeit steuern.
Taste  15	Herauflassen des Rollos starten	Drücken Sie kurz die Taste  .
Taste  12	Herunterlassen des Rollos starten	Drücken Sie kurz die Taste  .
Taste  14	Rollo in die 25 % Position bewegen	Halten Sie die Taste  ca. 2 Sekunden lang gedrückt.
Taste  18	Rollo in die 75 % Position bewegen	Halten Sie die Taste  ca. 2 Sekunden lang gedrückt.
Taste  13	Herauflassen/ herunterlassen des Rollos anhalten	Drücken Sie kurz die Taste  .
	Rollo in die 50 % Position bewegen	Halten Sie die Taste  ca. 8 Sekunden lang gedrückt.
Steuerungstaste 9	Fernbedienung und Rollo koppeln	Beziehen Sie sich auf das Unterkapitel „Koppeln“.
Steuerungstaste 9 + Taste  16	2-Kanäle-Modus auswählen	Drücken Sie gleichzeitig kurz die Steuerungstaste und die Taste  .

Taste	Funktion	Aktion
Steuerungstaste  + Taste  	4-Kanäle-Modus auswählen	Drücken Sie gleichzeitig kurz die Steuerungstaste und die Taste  .
Steuerungstaste  + Taste  	Obere Positions- begrenzung einstellen	Halten Sie die Steuerungstaste und die Taste  gleichzeitig 5 Sekunden lang gedrückt.
Steuerungstaste  + Taste  	Untere Positions- begrenzung einstellen	Halten Sie die Steuerungstaste und die Taste  gleichzeitig 5 Sekunden lang gedrückt.
Steuerungstaste  + Taste  	Position für Anpassung 1 einstellen	Drücken Sie gleichzeitig kurz die Steuerungstaste und die Taste  .
Steuerungstaste  + Taste  	Position für Anpassung 2 einstellen	Drücken Sie gleichzeitig kurz die Steuerungstaste und die Taste  .
Steuerungstaste  + Taste  	Positionsbegrenzung auf Werkseinstellungen zurücksetzen	Halten Sie die Steuerungstaste und die Taste  gleichzeitig 5 Sekunden lang gedrückt.

● Batterien der Fernbedienung wechseln

1. Entfernen Sie die Batteriefachabdeckung .
[Fig. B]
2. Entnehmen Sie die verbrauchten Batterien.
3. Legen Sie neue Batterien in das Batteriefach ein. Beachten Sie die Polaritätsmarkierung im Batteriefach.
4. Schließen Sie die Batteriefachabdeckung.

● Produkt und Mobilgerät koppeln







HINWEISE:

- Alle Bildschirmfotos stammen aus der iOS-Version 13.3 der App (falls nicht anders gekennzeichnet). Ältere iOS-Versionen können Funktionseinschränkungen unterliegen.

- Die Android-Version der App folgt den gleichen Prinzipien wie die iOS-Version; es kann zu Diskrepanzen zwischen den beiden Plattformen kommen, wie z. B. leicht unterschiedliche Bildschirmbefehle oder Symbole.
- Eine Aktualisierung der Firmware kann zu Änderungen der Funktionalität der App führen.
- Eine aktualisierte Bedienungsanleitung finden Sie hier:

Reiter  **Ich** :

Tippen Sie auf **Bedienungsanleitung** :

1. Installieren Sie die App **Lidl Home** und richten Sie das Gateway ein (→ Gateway-Bedienungsanleitung).
2. Öffnen Sie die Bedienfeldabdeckung .
Halten Sie die Taste   3 Sekunden lang gedrückt. Die LED-Statusanzeige  leuchtet rot. Das Produkt ist bereit für die Kopplung.
3. Öffnen Sie die App **Lidl Home**.
4. Reiter  **Zuhause** :
Tippen Sie auf  (weitere Geräte hinzufügen).

5. Kategorie auswählen: **Andere**
6. Auswählen: Rollo
 - iOS: **Rollo**
 - Android: **Rollo**
7. Wählen Sie das Gateway aus.
- ① Dies ist nur notwendig, falls Sie 2 oder mehrere Gateways besitzen.
8. Folgen Sie den App-Anweisungen.
9. Die Verbindung wird hergestellt.
10. Optional – Benennen Sie das Produkt:



Tippen Sie auf das Symbol zum Editieren .
Geben Sie den gewünschten Namen ein.

11. Tippen Sie auf einen Raum, um den Standort des Produkts festzulegen (ausgewählter Raum wird grau hinterlegt).



① **HINWEIS:** Falls mehr als ein Produkt angeschlossen ist: Sie können das Produkt umbenennen und seinen Standort definieren.

12. Tippen Sie auf **Fertig**.
13. Die Kopplung ist abgeschlossen.
14. Wechseln Sie zum Home-Bildschirm:
Tippen Sie auf  (zurück zum Home-Bildschirm).



● Produktgruppe erstellen

1. Öffnen Sie die App **Lidl Home**.
2. Reiter  **Zuhause**:
Tippen Sie auf eine der verbundenen Rollos.
3. Tippen Sie auf  (oben rechts).
4. Tippen Sie auf **Gruppe erstellen**.
5. Wählen Sie die Geräte aus.
6. Tippen Sie auf **Bestätigen**.
7. Geben Sie einen Gruppennamen ein.
8. Tippen Sie auf **Speichern**.



● Produktgruppe entfernen

1. Öffnen Sie die App **Lidl Home**.
2. Reiter  **Zuhause**:
Tippen Sie auf die zu entfernende Gruppe.
3. Tippen Sie auf  (oben rechts).
4. Tippen Sie auf **Gruppe auflösen**.
5. Tippen Sie auf **Bestätigen**.

● Produkt vom Mobilgerät entkoppeln

1. Öffnen Sie die App **Lidl Home**.
2. Reiter  **Zuhause**:
Tippen Sie auf **Rollo** (oder zuvor gewählter Geräte name).
3. Tippen Sie auf das Symbol zum Editieren  (oben rechts).
4. Tippen Sie auf **Gerät entfernen**.
Auswahlmöglichkeiten:
 - **Trennen**
oder
 - **Trennen und Daten löschen**
(→ „Erweiterte Funktionen“).
 - **Abbrechen**
5. Tippen Sie auf **Bestätigen**.

● Bedienung über die App Lidl Home

- Tippen Sie auf , um das Herauffassen des Rollos zu starten.
- Tippen Sie auf , um das Herunterlassen des Rollos zu starten.
- Tippen Sie auf **II**, um das Herauffassen/Herunterlassen des Rollos anzuhalten.
- Tippen Sie auf **Mehr >** am unteren Rand des Bildschirms, um folgende Funktionen zu bearbeiten:

- Akkusymbol in der Benutzeroberfläche anzeigen
- Obere/untere Begrenzung einstellen
- Zeitplan-Funktion

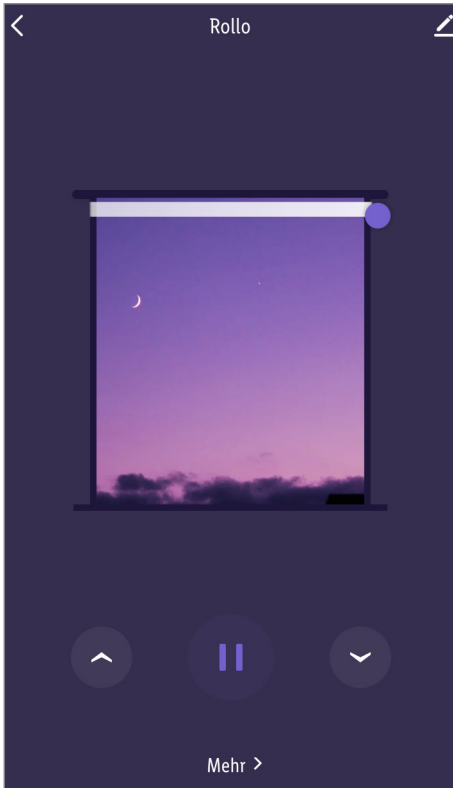

● Erweiterte Funktionen

- Tippen Sie auf das Symbol zum Editieren  (oben rechts).

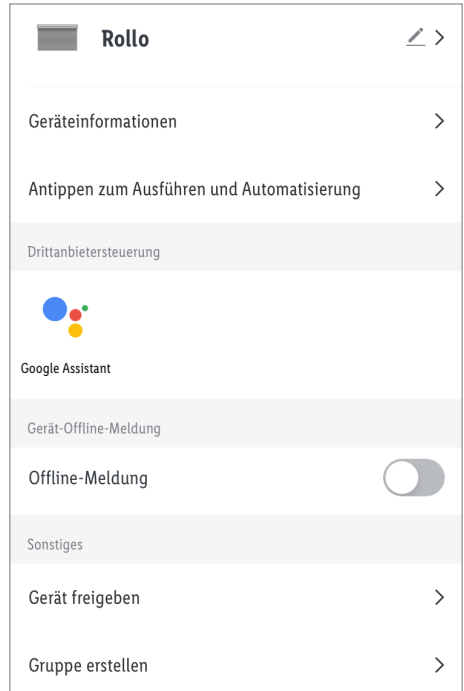

- Tippen Sie auf das Symbol zum Editieren  >.

Auswahlmöglichkeiten:

- **Symbol** :
Symbol des Produkts ändern.
 - * **Fotografieren**
 - oder
 - * **Aus Album auswählen**
- **Name** :
Produkt umbenennen.
- **Standort** :
Produkt einen Raum zuweisen.
- *  Erlaubnis für Zugriff der App auf Kamera und Fotoarchiv ist erforderlich.

□ **Geräteinformationen** :

Angabe der virtuellen ID und der Zeitzone des Produkts.

□ **Antippen zum Ausführen und Automatisierung** :

Smart-Funktionen/Automatisierungen des Produkts betrachten.

□ **Drittanbietersteuerung** :

Google Assistant: Jetzt können Sie Ihr Smart-Gerät mit Google Home steuern. Am Beispiel der Schlafzimmerleuchte werden folgende Befehle unterstützt:



- Leuchte ein-/ausschalten.
- Leuchte auf eine beliebige Helligkeit einstellen.
- Helligkeit der Leuchte erhöhen.
- Leuchtfarbe einstellen (nur für Leuchten mit Farbwechsel).

Drittanbietersteuerung einstellen: Symbol antippen, dann den Anweisungen in der App folgen.

❗ **HINWEIS:** Google Assistant ist in bestimmten Sprachen und Ländern nicht verfügbar.

□ **Offline-Meldung** :

Eine Benachrichtigung wird gesendet, wenn das Produkt länger als 30 Minuten lang offline ist.

- Offline-Benachrichtigung aktivieren:
Tippen Sie auf .
- Offline-Benachrichtigung deaktivieren:
Tippen Sie auf .

□ **Gerät freigeben** :

Zugriff auf das Produkt mit anderen Familienmitgliedern teilen.

□ **Gruppe erstellen** :

Fügen Sie das Produkt einer Gruppe hinzu, um alle Produkte der Gruppe synchron anzusteuern.

✓ = ausgewählte Geräte.

Tippen Sie auf **Bestätigen**.

Benennen Sie die Gruppe.

Tippen Sie auf **Speichern**.

Die Gruppe wird auf dem Home-Bildschirm der App angezeigt.

□ **FAQ** (Fehlerbehebung):

Hier finden Sie häufig gestellte, produktbezogene Fragen.

□ **Auf Firmware-Upgrade überprüfen** :

Zeigt die Firmware-Version des ZigBee-Moduls an.

□ **Gerät entfernen** :

Auswahlmöglichkeiten:

- **Trennen**

Produkt aus der App entfernen. Daten bleiben im Speicher des Produkts erhalten.

Dieser Vorgang setzt das Produkt nur in den Offline-Modus zurück und startet den Kopplungsmodus.

Wenn Sie alle Daten des Produkts und der Cloud entfernen möchten, lesen Sie den folgenden Punkt.

- **Trennen und Daten löschen**

Zurücksetzen auf Werkseinstellungen.

Mit dieser Funktion werden alle Daten vom Produkt und in der Cloud gelöscht.

- ① Verwenden Sie diese Funktion, wenn Sie das Produkt weitergeben, entsorgen oder an den Hersteller zurücksenden. Stellen Sie sicher, dass alle Daten auf dem Gerät und in der Cloud gelöscht wurden.
Folgen Sie den Anweisungen in der App.

oder

- **Abbrechen**

Produkt entfernen abbrechen.

● Datenschutzrichtlinie

- Reiter  **Ich**:

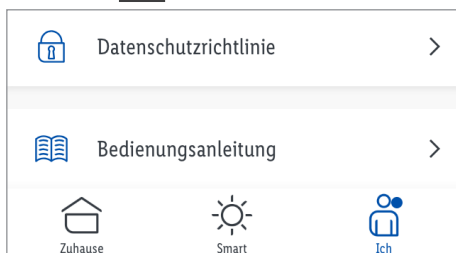

Datenschutzrichtlinie :

Unsere komplette Datenschutzrichtlinie ist hier erhältlich.

● Antippen zum Ausführen/ Automatisierung

① HINWEISE:

- Die App bietet die Möglichkeit, das Produkt zusammen mit anderen **smart Home**-Geräten in benutzerdefinierte Szenarien und automatische Aktionen einzubinden.
- Diese Funktionen werden ausführlich in der Gateway-Bedienungsanleitung beschrieben.

Reiter  **Ich**:

Bedienungsanleitung antippen.

1. Reiter  **Smart**:

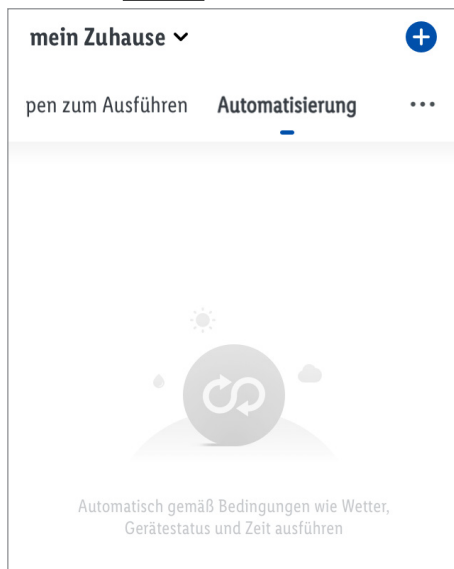

2. Auswahlmöglichkeiten:

- **Antippen zum Ausführen**

oder



- **Automatisierung**

Beispiel

1. Tippen Sie auf **Automatisierung**.
2. Tippen Sie auf  in der oberen rechten Ecke.
3. Tippen Sie auf **Wenn sich das Wetter ändert**.
4. Tippen Sie auf **Wetter**.
5. Tippen Sie auf **Sonnig**.
6. Tippen Sie auf **Weiter**.
7. Tippen Sie auf **Gerät betreiben**.
8. Wählen Sie den Namen Ihres Rollos.
9. Tippen Sie auf **Steuern**.
10. Tippen Sie auf **Schließen**.
11. Tippen Sie auf **SPEICHERN**.

12. Tippen Sie auf **Weiter** in der oberen rechten Ecke, um die Einstellung abzuschließen.
13. Tippen Sie auf **SPEICHERN**.
14. Tippen Sie auf **JA**, um diese Einstellung zu aktivieren.

● Produkt manuell zurücksetzen (Reset)

- Halten Sie die Taste  **3** und die Taste  **5** gleichzeitig 7 Sekunden lang gedrückt.
- i** Diese Funktion setzt nur die Daten zurück, die lokal im Produkt gespeichert sind. Falls Sie den Cloud-Speicher ebenfalls zurücksetzen wollen, führen Sie einen Reset über die App durch (siehe „Erweiterte Funktionen“, **Trennen und Daten löschen**).

● Reinigung und Pflege

● Reinigung

⚠ WARNUNG! Stromschlagrisiko!

Während der Reinigung oder des Betriebs dürfen die elektrischen Teile des Produkts nicht in Wasser oder andere Flüssigkeiten getaucht werden. Halten Sie das Produkt nicht unter laufendes Wasser.

- Trennen Sie das USB-Netzteil **22** vor der Reinigung vom Stromnetz.
- Lassen Sie weder Wasser noch andere Flüssigkeiten in das Innere des Produkts eindringen.
- Verwenden Sie keine Scheuermittel, aggressive Lösungen oder harte Bürsten für die Reinigung.
- Das Gewebe des Rollos **1** ist nicht waschbar.
- Reinigen Sie das Produkt und dessen Zubehör mit einem leicht angefeuchteten Lappen.
- Lassen Sie alle Teile trocknen.

● Lagerung

- Lagern Sie das Produkt an einem trockenen, für Kinder unzugänglichen Ort.
- Bewahren Sie das Produkt während des Nichtgebrauchs in der Originalverpackung auf.

● Fehlerbehebung

Problem	Ursache	Lösung
Produkt ist nicht ansteuerbar.	Entfernung zwischen Gateway und Produkt zu groß	Produkt oder Gateway umstellen.
	Wände oder Hindernisse zwischen Gateway und Produkt	
	Kein Strom	Akku aufladen.
Beim Hochfahren des Rollos 1 bleibt das Rollo ca. 2 cm unterhalb der obersten Position stehen.	Das Rollo 1 kann nicht vollständig in die oberste Position gefahren werden.	<ol style="list-style-type: none"> 1. Schieben Sie den Schiebescalter 2 nach unten in die Position OFF, um das Produkt auszuswitchen 2. Schieben Sie den Schiebescalter nach oben in die Position ON, um das Produkt einzuschalten. Das Rollo 1 fährt automatisch in die oberste Position.

● Entsorgung

- ❗ Bevor Sie das Produkt an jemanden weitergeben, entsorgen oder dem Hersteller zurückgeben, stellen Sie sicher, dass alle Daten vom Produkt und von der Cloud gelöscht wurden.

Beziehen Sie sich dazu auf das folgende Kapitel:

„Erweiterte Funktionen“, Menüpunkt:

Trennen und Daten löschen

Die Verpackung besteht aus umweltfreundlichen Materialien, die Sie über die örtlichen Recyclingstellen entsorgen können.



Beachten Sie die Kennzeichnung der Verpackungsmaterialien bei der Abfalltrennung, diese sind gekennzeichnet mit Abkürzungen (a) und Nummern (b) mit folgender Bedeutung: 1-7: Kunststoffe/20-22: Papier und Pappe/80-98: Verbundstoffe.

Produkt:



Möglichkeiten zur Entsorgung des ausgedienten Produkts erfahren Sie bei Ihrer Gemeinde- oder Stadtverwaltung.



Werfen Sie Ihr Produkt, wenn es ausgedient hat, im Interesse des Umweltschutzes nicht in den Hausmüll, sondern führen Sie es einer fachgerechten Entsorgung zu. Über Sammelstellen und deren Öffnungszeiten können Sie sich bei Ihrer zuständigen Verwaltung informieren.

Defekte oder verbrauchte Batterien/Akkus müssen gemäß Richtlinie 2006/66/EG und deren Änderungen recycelt werden. Geben Sie Batterien/Akkus und/oder das Produkt über die angebotenen Sammeleinrichtungen zurück.



Umweltschäden durch falsche Entsorgung der Batterien/Akkus!

Batterien/Akkus dürfen nicht über den Hausmüll entsorgt werden. Sie können giftige Schwermetalle enthalten und unterliegen der Sondermüllbehandlung. Die chemischen Symbole der Schwermetalle sind wie folgt: Cd = Cadmium, Hg = Quecksilber, Pb = Blei. Geben Sie deshalb verbrauchte Batterien/Akkus bei einer kommunalen Sammelstelle ab.

● Vereinfachte EU-Konformitäts- erklärung

Die OWIM GmbH & Co. KG, Stiftsbergstraße 1, 74167 Neckarsulm, DEUTSCHLAND, erklärt hiermit, dass das Produkt AUTOMATIK-VERDUNKELUNGSROLLO HG09648/HG09649 den Richtlinien 2014/53/EU, 2011/65/EU und 2009/125/EG entspricht.

Den vollen Text der EU-Konformitätserklärung finden Sie unter folgender Internetadresse:

www.owim.com



● Garantie

Das Produkt wurde nach strengen Qualitätsrichtlinien sorgfältig produziert und vor Anlieferung gewissenhaft geprüft. Im Falle von Mängeln dieses Produkts stehen Ihnen gegen den Verkäufer des Produkts gesetzliche Rechte zu. Diese gesetzlichen Rechte werden durch unsere im Folgenden dargestellte Garantie nicht eingeschränkt.

Sie erhalten auf dieses Produkt 3 Jahre Garantie ab Kaufdatum. Die Garantiefrist beginnt mit dem Kaufdatum. Bitte bewahren Sie den Original-Kassenbon gut auf. Diese Unterlage wird als Nachweis für den Kauf benötigt.

Tritt innerhalb von 3 Jahren ab dem Kaufdatum dieses Produkts ein Material- oder Fabrikationsfehler auf, wird das Produkt von uns – nach unserer Wahl – für Sie kostenlos repariert oder ersetzt. Diese Garantie verfällt, wenn das Produkt beschädigt, nicht sachgemäß benutzt oder gewartet wurde.

Die Garantieleistung gilt für Material- oder Fabrikationsfehler. Diese Garantie erstreckt sich nicht auf Produktteile, die normaler Abnutzung ausgesetzt sind (z. B. Batterien) und daher als Verschleißteile angesehen werden können oder Beschädigungen an zerbrechlichen Teilen, z. B. Schalter oder die aus Glas gefertigt sind.

Bei diesem Produkt gilt die Garantiezeit auch für den Akku.

● Abwicklung im Garantiefall

Um eine schnelle Bearbeitung Ihres Anliegens zu gewährleisten, folgen Sie bitte den folgenden Hinweisen:

Bitte halten Sie für alle Anfragen den Kassenbon und die Artikelnummer (IAN 415185_2204/415186_2204) als Nachweis für den Kauf bereit.

Die Artikelnummer entnehmen Sie bitte dem Typenschild, einer Gravur, auf dem Titelblatt Ihrer Bedienungsanleitung (unten links) oder als Aufkleber auf der Rück- oder Unterseite des Produkts.

Sollten Funktionsfehler oder sonstige Mängel auftreten, kontaktieren Sie zunächst die nachfolgend benannte Serviceabteilung telefonisch oder per E-Mail.

Ein als defekt erfasstes Produkt können Sie dann unter Beifügung des Kaufbelegs (Kassenbon) und der Angabe, worin der Mangel besteht und wann er aufgetreten ist, für Sie portofrei an die Ihnen mitgeteilte Service-Anschrift übersenden.

● Service

DE Service Deutschland

Tel.: 0800 5435 111

E-Mail: owim@lidl.de

AT Service Österreich

Tel.: 0800 292726

E-Mail: owim@lidl.at

CH Service Schweiz

Tel.: 0800 562153

E-Mail: owim@lidl.ch

OWIM GmbH & Co. KG

Stiftsbergstraße 1
74167 Neckarsulm
GERMANY

Model No.: HG09648/HG09649

Version: 10/2022

IAN 415185_2204

IAN 415186_2204

