



CORDLESS BOOK LIGHT

- DE AT CH**
AKKU-BUCHLEUCHE
Montage-, Bedienungs- und Sicherheitshinweise
- GB IE**
CORDLESS BOOK LIGHT
Assembly, operating and safety instructions
- FR BE**
LAMPE DE LECTURE SANS FIL
Instructions de montage, d'utilisation et consignes de sécurité
- NL BE**
ACCU-BOEKENLAMP
Montage-, bedienings- en veiligheidsinstructies
- PL**
AKUMULATOROWA LAMPKA DO CZYTANIA KSIĄZEK
Wskazówki montażu, obsługi i bezpieczeństwa
- CZ**
AKU LAMPIČKA NA ČTENÍ
Pokyny k montáži, obsluze a bezpečnostní pokyny
- SK**
ĀKU LAMPIČKA NA ČITANIE
Pokyny pre montáž, obsluhu a bezpečnostné pokyny
- ES**
AKKU-BUCHLEUCHE
Instrucciones de montaje, de uso y de seguridad
- DK**
BATTERIDREVEN BOGLAMPE
Monterings-, betjenings- og sikkerhedshenvisninger
- IT**
LAMPADA DA LETTURA RICARICABILE
Istruzioni di montaggio, d'uso e di sicurezza
- HU**
AKKUS OLVASÓLÁMPA
Szereleési, használati és biztonsági tudnivalók

IAN 467614_2404

- DE GB FR NL PL CZ
- SK ES DK IT HU

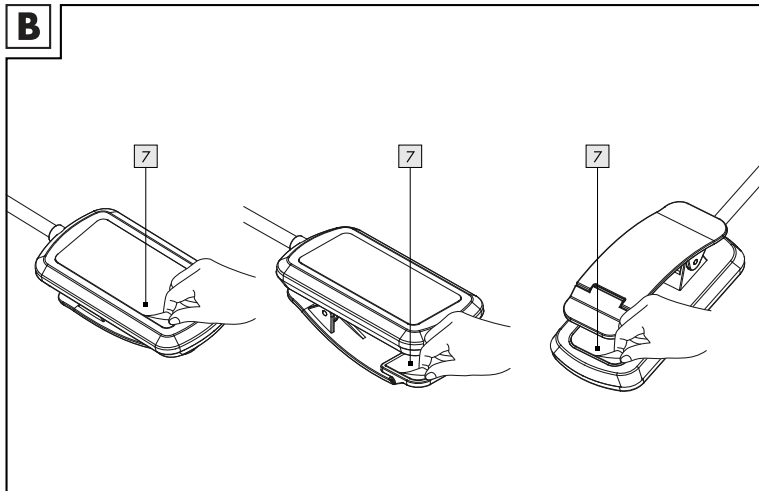
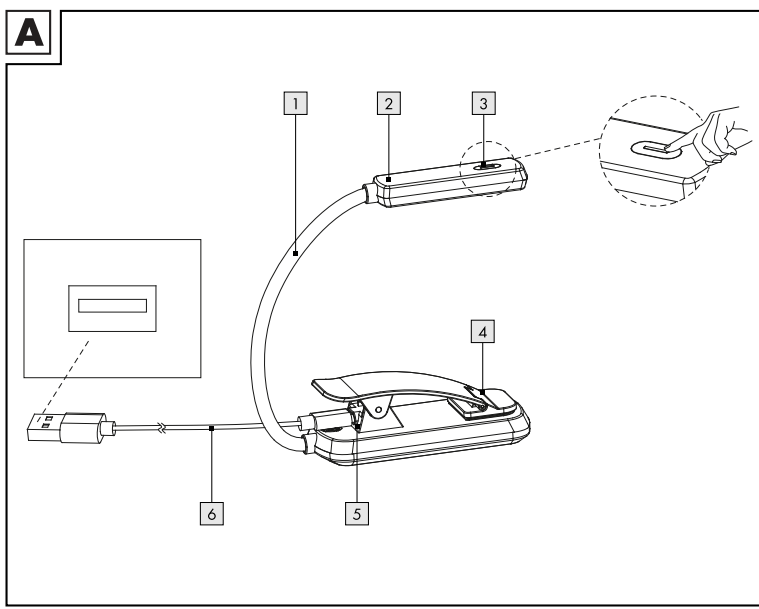

Legende der verwendeten Piktogramme

Legende der verwendeten Piktogramme			
	Anweisungen lesen!		Explosionsgefahr!
	Diese Leuchte ist ausschließlich für den Betrieb im Innenbereich, in trockenen und geschlossenen Räumen geeignet.	IP20	Die Leuchte besitzt die Schutzart "IP20" und ist ausschließlich für den Einsatz im Innenbereich von privaten Haushalten vorgesehen. Kein Schutz gegen das Eindringen von Wasser.
SELV	Schutzkleinspannung		Schutzhandschuhe tragen!
	Schutzklasse III - Schutz vor elektrischem Schlag (gefährliche Körperströme) durch Schutzkleinspannung (< 60 V DC)		Gleichspannung (Strom- und Spannungsart)
	So verhalten Sie sich richtig	V	Volt
	Entsorgen Sie Verpackung und Gerät umweltgerecht!	W	Watt (Wirkleistung)
	Warnung vor elektrischem Schlag! Lebensgefahr!		Warn- und Sicherheitshinweise beachten!
	USB-Anschluss		Lebens- und Unfallgefahr für Kleinkinder und Kinder!
	Die Verpackung besteht aus 100 % recyceltem Papier.		Umweltschäden durch falsche Entsorgung der Batterien / Akkus!

DE/AT/CH

Legende der verwendeten Piktogramme / Einleitung

	Außerhalb der Reichweite von Kindern aufbewahren.		Polyethylenterephthalat
	Polyethylen (geringe Dichte)		Wellpappe
	Pappe		Papier

Akku-Buchleuchte

Einleitung

Wir beglückwünschen Sie zum Kauf Ihres neuen Gerätes. Sie haben sich damit für ein hochwertiges Produkt entschieden. Bitte lesen Sie diese Bedienungsanleitung vollständig und sorgfältig durch. Diese Anleitung gehört zu diesem Produkt und enthält wichtige Hinweise zur Inbetriebnahme und Handhabung. Beachten Sie immer alle Sicherheitshinweise. Prüfen Sie vor der Inbetriebnahme, ob die korrekte Spannung vorhanden ist und ob alle Teile richtig montiert sind. Sollten Sie Fragen haben oder unsicher in Bezug auf die Handhabung des Gerätes sein, setzen Sie sich bitte mit Ihrem Händler oder der Service-stelle in Verbindung. Bewahren Sie diese Anleitung bitte sorgfältig auf und geben Sie sie ggf. an Dritte weiter.

Bestimmungsgemäße Verwendung

Diese Leuchte ist ausschließlich für den Betrieb im Innenbereich, in trockenen und geschlossenen Räumen geeignet. Dieses Gerät ist nur für den Einsatz in privaten Haushalten vorgesehen. Dieses Produkt ist vorgesehen für den normalen Betrieb. Laden Sie die Leuchte, wie im Kapitel "Inbetriebnahme" beschrieben vollständig auf. Laden Sie die Leuchte nur im Innenraum. Schützen Sie sie während des Ladevorgangs vor direkter Sonneneinstrahlung, um ein Überhitzen des Akkus zu verhindern. Laden Sie den Akku möglichst bei einer Temperatur zwischen 10 °C und 30 °C. Bei längerem Nichtgebrauch der Leuchte (ohne Akku-Ladung) kann der Akku durch Tiefenentladung beschädigt werden. Laden Sie den Akku spätestens alle 6 Monate auf, um einer Tiefenentladung vorzubeugen.

DE/AT/CH

Einleitung / Sicherheit

Lieferumfang

Kontrollieren Sie unmittelbar nach dem Auspacken immer den Lieferumfang auf Vollständigkeit sowie den einwandfreien Zustand des Gerätes.
1 Akku-Buchleuchte, Modell 14164005L
1 USB-Ladekabel (ohne Adapter)
1 Bedienungsanleitung

Teilebeschreibung

- flexibler Leuchtenarm
- Leuchtenkopf
- Ein-/Aus-Taste
- Klemme mit Softpads
- LED-Ladeleuchte
- USB-Kabel
- Schutzfolien

Technische Daten

Leuchte:
Modell-Nr.: 14164005L
Nennleistung: max. 1,9 W
LED-Modul: LED-Modul
Leuchtmittel: 1 x 3,7 V; 500 mAh (Lithium)
Akku: SELV 5 V ===
USB-Input: III / ⚡
Schutzklasse: IP20
Schutzart: ca. 2,5 h
Ladedauer: ca. 4 h (starkes Licht) / ca. 10 h (schwaches Licht)
LED-Modul:
Nennleistung: max. 0,45 W

DE/AT/CH

Sicherheit

Sicherheitshinweise

Bei Schäden, die durch Nichtbeachtung dieser Bedienungsanleitung verursacht werden, erlischt der Garantieanspruch! Für Folgeschäden wird keine Haftung übernommen! Bei Sach- oder Personenschäden, die durch unsachgemäße Handhabung oder Nichtbeachtung der Sicherheitshinweise verursacht werden, wird keine Haftung übernommen!

⚠️ WARNUNG! LEBENS- UND UNFALLGEFAHR FÜR KLEINKINDER UND KINDER!
Lassen Sie Kinder niemals unbeaufsichtigt mit dem Verpackungsmaterial. Es besteht Erstickungsgefahr durch Verpackungsmaterial. Kinder unterschätzen häufig die Gefahren. Halten Sie Kinder stets vom Produkt fern.
Dieses Gerät kann von Kindern ab 8 Jahren und darüber sowie von Personen mit verringerten physischen, sensorischen oder mentalen Fähigkeiten oder Mangel an Erfahrung und Wissen benutzt werden, wenn sie beaufsichtigt oder bezüglich des sicheren Gebrauchs des Gerätes unterwiesen wurden und die daraus resultierenden Gefahren verstehen. Kinder dürfen nicht mit dem Gerät spielen. Reinigung und Benutzer-

wartung dürfen nicht von Kindern ohne Aufsicht durchgeführt werden.

VERLETZUNGSGEFAHR!

- Lassen Sie die Leuchte oder Verpackungsmaterial nicht achtlos liegen. Plastikfolien / -tüten, Kunststoffteile etc. könnten für Kinder zu einem gefährlichen Spielzeug werden.
- Überprüfen Sie vor jedem Gebrauch die Leuchte auf etwaige Beschädigungen. Benutzen Sie Ihre Leuchte niemals, wenn Sie irgendwelche Beschädigungen feststellen.
- Wenden Sie sich bei Beschädigungen, Reparaturen oder anderen Problemen an die Servicestelle oder eine Elektrofachkraft.
- Vermeiden Sie unbedingt die Berührung der netzspannungsführenden Leitungen und Kontakte mit Wasser oder anderen Flüssigkeiten.
- Öffnen Sie niemals eines der elektrischen Betriebsmittel oder stecken irgendwelche Gegenstände in dieselben.
- Montieren Sie die Leuchte nicht auf feuchtem oder leitendem Untergrund.
- Ziehen Sie immer das USB-Kabel vor der Montage, Demontage oder Reinigung aus der USB-Buchse.
- Fassen Sie das USB-Kabel oder die Leuchte niemals mit feuchten Händen an.
- Verwenden Sie ausschließlich die mitgelieferten Einzelteile, ansonsten erlöschen alle Gewährleistungsansprüche.

Vermeiden Sie Verletzungsgefahr

- Dieser Artikel enthält keine Teile, die vom Verbraucher gewartet werden können.
- Bei Betrieb nicht aus kurzem Abstand in das Leuchtmittel schauen.
- Die LED nicht mit einem optischen Instrument (z. B. Lupe) betrachten.
- Laden Sie die Leuchte vor der ersten Verwendung vollständig auf.
- Laden Sie die Leuchte nicht über Nacht auf.
- Die Lichtquelle dieser Leuchte ist nicht ersetzbar; wenn die Lichtquelle das Ende ihrer Lebensdauer erreicht hat, ist die gesamte Leuchte zu ersetzen.
- Achten Sie darauf, dass sich beim Anbringen der Akku-Buchleuchte keine Gliedmaßen zwischen der Klemme und dem Untergrund befinden.
- Wenn das USB-Kabel beschädigt ist, muss es durch ein neues Kabel (USB-A auf USB-C) ersetzt werden.
- Werfen Sie das Produkt nicht in Feuer und setzen Sie es keinen hohen Temperaturen aus.

So verhalten Sie sich richtig

- Machen Sie sich vor der Verwendung mit allen Anweisungen und Abbildungen in dieser Anleitung sowie mit dem Produkt selbst vertraut.

DE/AT/CH

Sicherheit / Inbetriebnahme

Sicherheitshinweise für Batterien/Akkus

- ⚠️ WARNUNG! BATTERIEN AUSSERHALB DER REICHWEITE VON KINDERN AUFBEWAHREN!**
Das Verschlucken kann chemische Verbrennungen, Perforation von Weichteilgewebe und den Tod verursachen. Schwere Verbrennungen können innerhalb von 2 Stunden nach dem Verschlucken auftreten. Sofort einen Arzt aufsuchen.
- Entsorgen Sie verbrauchte Batterien sofort. Halten Sie neue und gebrauchte Batterien von Kindern fern. Wenn Sie glauben, dass Batterien verschluckt wurden oder sich im Körper befinden, suchen Sie sofort einen Arzt auf.
- EXPLOSIONSGEFAHR!**
Laden Sie nicht aufladbare Batterien niemals wieder auf. Schließen Sie Batterien / Akku nicht kurz und / oder öffnen Sie diese nicht. Überhitzung, Brandgefahr oder Platzen können die Folge sein.
- Werfen Sie Batterien/Akku niemals in Feuer oder Wasser.
- Setzen Sie Batterien/Akku keiner mechanischen Belastung aus.
- Verwenden Sie ausschließlich Batterien gemäß der Angaben im Kapitel „Technische Daten“. Die Verwendung falscher Batterien kann zu einem Brand oder einer Explosion führen.

Risiko des Auslaufens von Batterien/Akkus

- Vermeiden Sie extreme Bedingungen und Temperaturen, die auf Batterien / Akku einwirken können, z. B. auf Heizkörpern / durch direkte Sonneneinstrahlung.
- Wenn Batterien / Akku ausgelaufen sind, vermeiden Sie den Kontakt von Haut, Augen und Schleimhäuten mit den Chemikalien! Spülen Sie die betroffenen Stellen sofort mit klarem Wasser und suchen Sie einen Arzt auf!
- ⚠️ SCHUTZHANDSCHUHE TRAGEN!**
Ausgelaufene oder beschädigte Batterien / Akkus können bei Berührung mit der Haut Verätzungen verursachen. Tragen Sie deshalb in diesem Fall geeignete Schutzhandschuhe.
- Dieses Produkt hat einen eingebauten Akku, welcher nicht durch den Benutzer ersetzt werden kann.

Inbetriebnahme

Hinweis: Verwenden Sie einen USB-Netzadapter (nicht im Lieferumfang enthalten), der Schutzkleinspannung (SELV) liefert und der Sicherheitsnorm EN 62368 entspricht.
Hinweis: Entfernen Sie sämtliches Verpackungsmaterial von der Leuchte. Entfernen Sie vor dem ersten Gebrauch sämtliche Schutzfolien [7].

DE/AT/CH

Inbetriebnahme / Wartung und Reinigung

Leuchte aufladen

- Schließen Sie das USB-Kabel [6] an der Leuchte an (s. Abb. A).
- Stecken Sie den USB-Stecker in eine geeignete USB-Buchse, z. B. Steckera-dapter, Computer oder Ähnliches. Während des Ladevorgangs leuchtet die LED-Ladeleuchte [5] an der Klemme [4] rot.
- Lassen Sie die Leuchte vollständig aufladen. Wenn der Ladevorgang abgeschlossen ist, leuchtet die LED-Ladeleuchte [5] an der Klemme [4] blau.
- Trennen Sie das USB-Kabel [6] von der USB-Buchse und von der Leuchte.

Leuchte befestigen

- Achten Sie darauf, dass Sie die Leuchte nur an einem stabilen Untergrund anbringen, welcher dem Gewicht der Leuchte standhalten kann (z. B. Buch, Monitor, Laptop). Die Leuchte ist nicht geeignet zur Befestigung an Rohren oder Stangen.
- Öffnen Sie die Klemme [4], indem Sie die beiden Enden der Klemme [4] zusammendrücken.
- Schieben Sie die geöffnete Klemme [4] vollständig über den gewünschten Untergrund und lassen Sie die beiden Enden der Klemme [4] langsam los, so dass diese sich schließt.

- Richten Sie den Leuchtenkopf [2] mit Hilfe des flexiblen Leuchtenarms [1] wie gewünscht aus. Halten Sie die Klemme [4] dabei gut fest.
- Ihre Leuchte ist nun betriebsbereit.

Leuchte ein- und ausschalten/dimmen

- Um die Leuchte einzuschalten, drücken Sie die Ein-/Aus-Taste [3] am Leuchtenkopf.
- Drücken Sie wiederholt die Ein-/Aus-Taste [3], um zwischen den unterschiedlichen Lichttemperaturen auszuwählen: **1 x drücken:** Leuchte schaltet sich ein (neutrales weißes Licht) **2 x drücken:** Kaltweißes Licht **3 x drücken:** Warmweißes Licht **4 x drücken:** Leuchte schaltet sich aus
- Um die Leuchte zu dimmen, halten Sie die Ein-/Aus-Taste [3] gedrückt.

Wartung und Reinigung

- Trennen Sie die Leuchte vor sämtlichen Arbeiten vom Stromnetz. Ziehen sie dazu das USB-Kabel [6] aus der USB-Ladebuchse.
- Benutzen Sie keine Lösungsmittel, Benzin o. Ä. Die Leuchte würde hierbei Schaden nehmen.
- Verwenden Sie zur Reinigung nur ein trockenes, fusselfreies Tuch.

DE/AT/CH

Entnahme des Akkus / Entsorgung

Entnahme des Akkus

- Der Akku muss vor der Entsorgung von der Leuchte getrennt werden. Gehen Sie hierzu wie folgt vor:
- Entfernen Sie das Anti-Rutsch-Pad auf der Unterseite der Klemme [4].
 - Lösen Sie die Schraube an der Unterseite der Klemme [4] mit Hilfe eines Schraubendrehers.
 - Nehmen Sie die Unterseite der Klemme [4] ab.
 - Durchtrennen Sie vorsichtig, nacheinander die Verbindungsdrähte von der Leuchte zum Akku.
 - Entnehmen Sie den Akku.

Entsorgung

- Die Verpackung besteht aus umweltfreundlichen Materialien, die Sie über die örtlichen Recyclingstellen entsorgen können.
- Beachten Sie die Kennzeichnung der Verpackungsmaterialien bei der Abfalltrennung, diese sind gekennzeichnet mit Abkürzungen (a) und Nummern (b) mit folgender Bedeutung: 1-7: Kunststoffe/20-22: Papier und Pappe/80-98: Verbundstoffe.

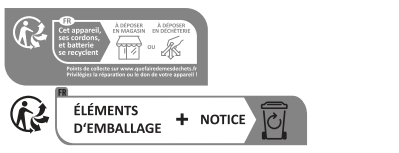

Das Produkt inkl. Zubehör und die Verpackungsmaterialien sind recyclebar und unterliegen einer erweiterten Herstellerverantwortung. Entsorgen Sie diese getrennt, den abgebildeten Info-Tri (Sortierinformationen) folgend, für eine bessere Abfallbehandlung. Das Triman-Logo gilt nur für Frankreich.

Das Symbol der durchgestrichenen Mülltonne bedeutet, dass dieses Gerät am Ende der Nutzungszeit nicht über den Hausmüll entsorgt werden darf. Das Gerät ist bei eingerichteten Sammelstellen, Wertstoffhöfen oder Entsorgungsbetrieben abzugeben. Zudem sind Verreiber von Elektro- und Elektronikgeräten sowie Verreiber von Lebensmitteln zur Rücknahme verpflichtet. IDL bieten Ihnen Rückgabemöglichkeiten direkt in den Filialen und Märkten an. Rückgabe und Entsorgung sind für Sie kostenfrei. Beim Kauf eines Neugerätes haben Sie das Recht, ein entsprechendes Altgerät unentgeltlich zurückzugeben. Zusätzlich haben Sie die Möglichkeit, unabhängig vom Kauf eines Neugerätes, unent-

DE/AT/CH

geltlich (bis zu drei) Altgeräte abzugeben, die in keiner Abmessung größer als 25 cm sind. Bitte löschen Sie vor der Rückgabe alle personenbezogenen Daten. Bitte entnehmen Sie vor der Rückgabe Batterien oder Akkumulatoren, die nicht vom Altgerät umschlossen sind, sowie Lampen, die zerstörungsfrei entnommen werden können und führen diese einer separaten Sammlung zu.

• Serviceadresse

Briloner Leuchten GmbH & Co. KG
Am Steinbach 14
59872 Meschede
DEUTSCHLAND
Tel.: +49 29 1 / 95 29 93-650
Fax: +49 29 1 / 95 29 93-109
E-Mail: kundenservice@briloner.com
www.briloner.com



Kostenlose Servicenummer:
Tel.: 00800 / 27456637

IAN 467614_2404

Bitte halten Sie für alle Anfragen den Kassenbon und die Artikelnummer (IAN 467614_2404) als Nachweis für den Kauf bereit.

• Konformitätserklärung CE

Dieses Produkt und die mitgelieferten Batterien / Akkus erfüllen die Anforderungen der geltenden europäischen und nationalen Richtlinien. Die Konformität wurde nachgewiesen. Entsprechende Erklärungen und Unterlagen sind beim Hersteller hinterlegt.

• Hersteller

Briloner Leuchten GmbH & Co. KG
Am Steinbach 14
59872 Meschede
DEUTSCHLAND

DE/AT/CH

GB/IE

Explanation of the pictograms used			
	Read the instructions!		Risk of explosion!
	This lamp is exclusively designed for use in dry indoor rooms.	IP20	The luminaire has protection class "IP20" and is intended exclusively for indoor use in private households. No protection against the ingress of water.
SELV	Extra-low voltage		Wear safety gloves!
	Protection class III - Protection from electric shock (shock currents) through safety extra-low voltage (<60 V DC)		DC voltage (power and voltage type)
	Proper handling	V	Volt
	Dispose of the packaging and device in an environmentally friendly manner!	W	Watt (active power)
	Risk of electric shock! Danger of death!		Observe warning notices and safety instructions!
	USB connection		Risk of death and accidents for toddlers and children!
	The packaging is made of 100% recycled paper.		Environmental damage due to incorrect disposal of batteries!
	Store away from children.		Polyethylene terephthalate

DE/AT/CH

GB/IE

	Polyethylene (low density)		Corrugated cardboard
	Cardboard		Paper

Cordless Book Light

• Introduction

Congratulations on your new product. You have selected a high quality product. Please be sure to carefully read the complete operating instructions. These instructions are part of the product and contain important information on setup and handling. Always follow all safety instructions. Before using this product for the first time verify the correct voltage and that all parts are properly installed. Should you have any questions or you are unsure about operating the product, please contact the dealer or service centre. Please keep these instructions in a safe place and pass them on third parties as applicable.

• Intended use

This lamp is exclusively designed for use in dry indoor rooms. This product is intended for private household use only. This product is intended for normal operation.

Fully charge the light as described in the "Commissioning" chapter. Only charge the

light indoors. Protect it from direct sunlight during the charging process to prevent the battery from overheating. If possible, charge the battery at a temperature between 10 °C and 30 °C.

If the light is not used for a longer period of time (without charging), the battery may be damaged by deep discharge. Charge the battery at least every 6 months to prevent deep discharge.

• Scope of delivery

Check immediately after unpacking that the parts are complete and that the product is in proper condition.

1 Cordless Book Light, model 14164005L
1 USB charging cable (without adapter)
1 Operating instructions

• Parts description

- 1 Flexible lamp arm
- 2 Lamp head
- 3 On/Off button
- 4 Clamp with soft pads
- 5 LED charging light
- 6 USB cable
- 7 Protective films

GB/IE

Introduction / Safety

• Technical data

Lamp:	
Model no.:	14164005L
Rated power:	max. 1.9 W
Illuminant:	LED module
Rechargeable battery:	1 x 3.7 V; 500 mAh (Lithium)
USB input:	SELV 5 V ===
Protection class:	III /
IP rating:	IP20
Charging time:	approx. 2.5 h
Illumination time:	approx. 4 h (strong light) / approx. 10 h (weak light)

LED module:
Rated power: max. 0.45 W

• Safety

Safety notes

Damage due to failure to comply with these operating instructions will invalidate the guarantee! We assume no liability for consequential damage! We assume no liability for material damage or personal injury due to improper handling or failure to comply with the safety instructions!

- WARNING! RISK OF FATAL INJURY AND ACCIDENT HAZARD FOR TODDLERS AND SMALL CHILDREN!**

Never leave children unsupervised with the packaging materials. The packaging material poses a suffocation hazard. Children frequently underestimate the dangers. Please always keep the product out of the reach of children.

- This device may be used by children aged 8 years and up, as well as by persons with reduced physical, sensory or mental capacities, or lacking experience and / or knowledge, so long as they are supervised or instructed in the safe use of the device and understand the associated risks. Do not allow children to play with the device. Cleaning and user maintenance must not be performed by children without supervision.

RISK OF INJURY!

- Do not leave the lamp or the packaging material lying around. Plastic foils, bags, parts, etc. can become dangerous toys in the hands of children.
- Check the lamp for any damage before each use. Never use your lamp if you notice any damage.
- In case of damage, repairs or other problems, contact the service centre or a qualified electrician.
- It is essential to avoid contact of the mains voltage cables and contacts with water or other liquids.
- Never open any of the components of the electrical equipment or insert any objects into the same components.

- Do not install the lamp on damp or conductive surfaces.
- Always disconnect the USB cable from the USB socket before assembly, disassembly or cleaning.
- Never touch the USB cable or the lamp with wet hands.
- Only use the individual parts supplied, otherwise all warranty claims will be invalidated.

Prevent injury hazards

- This item does not contain any parts that can be serviced by consumers.
- Do not look into the illuminant at a close distance during operation.
- Do not look at the LED with an optical instrument (e.g. magnifying glass).
- The lamp must be fully charged before using it for the first time.
- Do not charge the lamp overnight.
- The light's illuminant is not replaceable.
- The entire light needs to be replaced if the illuminant reaches the end of its service life.
- When attaching the rechargeable book light, make sure that no limbs are in-between the clamp and the underlying surface.
- If the USB cable is damaged, it must be replaced with a new cable (USB-A to USB-C).
- Do not throw the product into fire or expose it to high temperatures.

Safe working

- Before use, familiarise yourself with all the instructions and illustrations in this manual and with the product itself.

Safety instructions for batteries/rechargeable batteries

- **WARNING! KEEP BATTERIES OUT OF THE REACH OF CHILDREN!**
Ingestion may cause chemical burns, perforation of soft tissue and death. Severe burns may occur within 2 hours after ingestion. Seek medical attention immediately.
- Dispose of used batteries immediately. Keep new and used batteries away from children. If you believe that batteries have been swallowed or are in your body, consult a doctor immediately.
- **RISK OF EXPLOSION!**
Never recharge disposable batteries. Do not short-circuit batteries/rechargeable batteries and do not open them. The batteries might overheat, burn or burst.
- Never throw batteries/rechargeable batteries into fire or water.
- Do not subject batteries to mechanical stress.
- Only use batteries in accordance with the specifications in the "Technical data" chapter. Using the wrong batteries can lead to a fire or explosion.

GB/IE

Safety

Safety / Start-up

Risk of leakage of batteries/rechargeable batteries

- Avoid extreme conditions and temperatures that may affect the batteries/rechargeable batteries; do not put them on heaters or subject them to direct sunlight.
- If batteries/rechargeable batteries have leaked, avoid contact of the battery acid with the skin, eyes and mucous membranes! Rinse the affected region immediately with clear water and contact a physician!
- **WEAR PROTECTIVE GLOVES!**
Leaking or damaged batteries/rechargeable batteries can cause caustic burns if they come into contact with the skin. Wear suitable protective gloves.
- This product has a built-in battery which cannot be replaced by the user.

• Start-up

Note: Use a USB power adapter (not included) that supplies safety extra-low voltage (SELV) and complies with safety standard EN 62368.

Note: Remove all packaging material from the lamp. Remove all protective films before first use.

• Charging the lamp

- Connect the USB cable to the lamp (see fig. A).

GB/IE

- Insert the USB plug into a suitable USB socket, e.g. power adapter socket, computer port or similar. During the charging process, the LED charging light on the clamp lights up red.
- Wait for the lamp to fully charge. When charging is complete, the LED charging light on the clamp lights up blue.
- Disconnect the USB cable from the USB socket and from the lamp.

• Attaching the lamp

- Make sure that you only attach the lamp to a stable base that can withstand the lamp's weight (e.g. book, monitor, laptop). The lamp is not suitable for mounting on tubes or rods.
- Open the clamp by pressing the two ends of the clamp together.
- Slide the open clamp completely over the desired surface and slowly release the two ends of the clamp so that it closes.
- Align the lamp head as desired using the flexible lamp arm . Hold the clamp firmly while doing so.

Your lamp is now ready for use.

• Switching the lamp on and off/dimming it

- To switch on the lamp, press the On/Off button on the lamp head.

GB/IE

Start-up / Maintenance and cleaning / Removing the ...

- Press the On/Off button repeatedly to choose between the different light temperatures:
Press once: the lamp switches on (neutral white light)
Press twice: cold white light
Press 3 times: warm white light
Press 4 times: lamp switches off
- To dim the lamp, press and hold the On/Off button .

• Maintenance and cleaning

Disconnect the lamp from the mains before carrying out any work. To do this, disconnect the USB cable from the USB charging socket.

- Do not use solvents, benzene or similar substances. They could damage the light.
- Only use a dry, lint-free cloth for cleaning.

• Removing the rechargeable battery

Disconnect the battery from the lamp before disposal. To do this, proceed as follows:

- Remove the anti-slip pad located on the bottom part of the clamp .
- Use a screwdriver to undo the screw on the bottom part of the clamp .
- Remove the bottom part of the clamp .

GB/IE

Disposal / Warranty and service

To help protect the environment, please dispose of the product properly when it has reached the end of its useful life and not in the household waste. Information on collection points and their opening hours can be obtained from your local authority.

• Warranty and service

• Warranty

You receive a 36 month warranty on this product, valid from the date of purchase. The appliance has been carefully produced under strict quality control. Within the warranty period we shall rectify without charge all material and manufacturing defects. In the event that a defect arises during the warranty period, please send the device to the listed service centre address, quoting the following model number: 14164005L.

Wear parts (such as bulbs) and damage caused by improper handling, non-observance of the operating instructions or unauthorised interference are excluded from the warranty. The performance of services under the warranty does not extend or renew the warranty period.

GB/IE

• Service address

Briloner Leuchten GmbH & Co. KG
Am Steinbach 14
59872 Meschede
GERMANY
Tel.: +49 29 1 / 95 29 93-650
Fax: +49 29 1 / 95 29 93-109
E-mail: kundenservice@briloner.com
www.briloner.com



Free service number:
Tel.: 00800 / 27456637

IAN 467614_2404

Please have your receipt and the article number (e.g. IAN 467614_2404) ready as your proof of purchase when enquiring about your product.

• Declaration of conformity CE

This product and the batteries / accus supplied fulfil the requirements of the applicable European and national directives. Conformity has been verified. Corresponding declarations and documents are available from the manufacturer.







• Manufacturer

Briloner Leuchten GmbH & Co. KG
Am Steinbach 14
59872 Meschede
GERMANY

Légende des pictogrammes utilisés

Légende des pictogrammes utilisés			
	Veuillez lire les instructions !		Risque d'explosion !
	Ce luminaire est exclusivement réservé à un usage intérieur, dans un environnement sec et fermé.	IP20	Ce luminaire possède l'indice de protection « IP20 » et est exclusivement prévu pour une utilisation à l'intérieur des habitations privées. Il n'est pas protégé contre la pénétration de l'eau.
SELV	Très basse tension de sécurité		Portez des gants de protection !
	Classe de protection III – protection contre les décharges électriques (dangereuses pour les personnes) grâce à une très basse tension de sécurité (<60 V DC)		Tension continue (type de courant et de tension)
	Conduite à tenir	V	Volt
	Veuillez jeter l'emballage et l'appareil dans le respect des consignes environnementales !	W	Watt (puissance active)
	Attention aux décharges électriques ! Danger de mort !		Veuillez respecter les avertissements et consignes de sécurité !
	Port USB		Danger de mort et risque de blessure pour les enfants de tout âge !

FR/BE

	Buiten het bereik van kinderen bewaren!		Polyethyleentereftalaat
	Polyethyleen (geringe dichtheid)		Golfkarton
	Karton		Papier

Accu-boekenlamp



• Inleiding



Gefeliciteerd met de aankoop van uw nieuwe apparaat. U heeft daarmee gekozen voor een hoogwaardig product. Lees de gebruiksaanwijzing volledig en zorgvuldig door. Deze handleiding hoort bij dit product en bevat belangrijke aanwijzingen over de ingebruikname en de omgang ermee. Neem altijd alle veiligheidsinstructies in acht. Controleer voor de ingebruikname of de juiste spanning aanwezig is en of alle onderdelen goed zijn gemonteerd. Als u nog vragen heeft of u twijfelt hoe u met het apparaat moet omgaan, neem dan contact op met de verkoper of de klantenservice. Bewaar deze handleiding zorgvuldig en geef deze eventueel met het apparaat door aan een derde.

	NL/BE		NL/BE

Veiligheid / Ingebruikname

	Veiligheidsinstructies voor batterijen/accu's
	WAARSCHUWING! BEWAAR BATTERIJEN BUITEN HET BEREIK VAN KINDEREN! <p>Inklikken kan chemische brandwonden, perforatie van zacht weefsel en de dood veroorzaken. Binnen 2 uur na het inslikken van een batterij kunnen ernstige brandwonden optreden. Raadpleeg direct een arts.</p> <p>Gooi gebruikte batterijen onmiddellijk weg. Houd nieuwe en gebruikte batterijen uit de buurt van kinderen. Als u denkt dat batterijen zijn ingeslikt of zich in uw lichaam bevinden, raadpleeg dan onmiddellijk een arts.</p> <p>ONTPLOFFINGSGEVAAR! Probeer niet-oplaadbare batterijen nooit op te laden. Maak geen kortsluiting met batterijen/accu's en probeer ze nooit te openen. Dit kan leiden tot oververhitting, brandgevaar en ontploffing.</p> <p>Gooi batterijen/accu's nooit in vuur of water.</p> <p>Stel batterijen/accu's niet bloot aan mechanische belasting.</p> <p>Gebruik uitsluitend batterijen zoals vermeld in het hoofdstuk "Technische gegevens". Het gebruik van verkeerde batterijen kan leiden tot brand of een explosie.</p>
	NL/BE

	Deze lamp is uitsluitend bedoeld voor gebruik binnenshuis, in droge en gesloten ruimtes. Dit product is bestemd voor het gebruik in privé-huishoudens. Dit product is bestemd voor het normale gebruik.
	NL/BE

• Correct gebruik



Deze lamp is uitsluitend bedoeld voor gebruik binnenshuis, in droge en gesloten ruimtes. Dit product is bestemd voor het gebruik in privé-huishoudens. Dit product is bestemd voor het normale gebruik.



Laad de lamp volledig op, zoals is beschreven in hoofdstuk "Inbedrijfstelling". Laad de lamp uitsluitend binnen op. Bescherm de lamp tijdens het opladen tegen rechtstreekse zoninstraling om oververhitting van de accu te voorkomen. Laad de lamp bij voorkeur op met temperaturen tussen 10 °C en 30 °C.

Als de lamp langere tijd niet wordt gebruikt (zonder acculading), kan de accu door diep-ontlading worden beschadigd. Laad de lamp uiterlijk na elke 6 maanden op om diepontlading te voorkomen.









	NL/BE		NL/BE



Veiligheid / Ingebruikname

	Veiligheidsinstructies voor batterijen/accu's
	WAARSCHUWING! BEWAAR BATTERIJEN BUITEN HET BEREIK VAN KINDEREN! <p>Inklikken kan chemische brandwonden, perforatie van zacht weefsel en de dood veroorzaken. Binnen 2 uur na het inslikken van een batterij kunnen ernstige brandwonden optreden. Raadpleeg direct een arts.</p> <p>Gooi gebruikte batterijen onmiddellijk weg. Houd nieuwe en gebruikte batterijen uit de buurt van kinderen. Als u denkt dat batterijen zijn ingeslikt of zich in uw lichaam bevinden, raadpleeg dan onmiddellijk een arts.</p> <p>ONTPLOFFINGSGEVAAR! Probeer niet-oplaadbare batterijen nooit op te laden. Maak geen kortsluiting met batterijen/accu's en probeer ze nooit te openen. Dit kan leiden tot oververhitting, brandgevaar en ontploffing.</p> <p>Gooi batterijen/accu's nooit in vuur of water.</p> <p>Stel batterijen/accu's niet bloot aan mechanische belasting.</p> <p>Gebruik uitsluitend batterijen zoals vermeld in het hoofdstuk "Technische gegevens". Het gebruik van verkeerde batterijen kan leiden tot brand of een explosie.</p>
	NL/BE

















Risico op lekkage van batterijen/accu's	<ul style="list-style-type: none">Zorg dat de batterij/accu niet wordt blootgesteld aan invloeden van buitenaf, zoals verwarmingselementen of direct zonlicht. Bij lekkende batterijen/accu's mogen de huid, ogen en slijmvliezen niet in contact komen met de gelekte chemicaliën! Spoel direct met schoon water en neem contact op met een arts!  DRAAG VEILIGHEIDSHANDSCHOENEN! Lekkende batterijen/accu's geven bijtend zuur af en kunnen bij contact met de huid letsel veroorzaken. Draag daarom geschikte veiligheidshandschoenen. Dit product heeft een ingebouwde accu die niet door de gebruiker kan worden vervangen.
• Ingebruikname	
Opmerking: gebruik een USB-netadapter (niet bij de leveringsomvang inbegrepen) die een zeer lage veiligheidsspanning (SELV) levert en voldoet aan de veiligheidsnorm EN 62368.	
Opmerking: Verwijder al het verpakkingsmateriaal van de lamp. Verwijder alle beschermfolies  voor het eerste gebruik.	
• Lamp opladen	
<input type="checkbox"/> Sluit de USB-kabel  aan op de lamp (zie afb. A).	

Inleiding / Veiligheid

• Omvang van de levering	
Controleer de levering altijd direct na het uitpakken op volledigheid en optimale staat van het product.	
1 Accu-boekenlamp, model 14164005L	
1 USB-oplaadkabel (zonder adapter)	
1 Gebruikshandleiding	
• Beschrijving van de onderdelen	
	flexibele lamparm
	Lampkop
	Aan/uit-knop
	Klem met softpads
	Led-laadlamp
	USB-kabel
	Beschermfolies
• Technische gegevens	
Lamp:	
Modelnr.:	14164005L
Nominaal vermogen:	max. 1,9 W
Verlichtingsmiddel:	LED-module
Accu:	1 x 3,7 V; 500 mAh (Lithium)
USB-ingang:	SELV 5 V ===
Beschermingsklasse:III / 	
Beschermingsgraad:IP20	
Oplaadduur:	ca. 2,5 u
Verlichtingsduur:	ca. 4 u (sterk licht)/ca. 10 u (zwak licht)



LED-module:	
Nominaal vermogen:	max. 0,45 W
• Veiligheid	
	Veiligheidsvoorschriften
Bij beschadigingen die worden veroorzaakt door het niet in acht nemen van deze gebruiksaanwijzing vervalt de garantie! Wij zijn niet aansprakelijk voor gevolgschadel Bij materiële schade of persoonlijk letsel die worden veroorzaakt door onjuist gebruik of het niet in acht nemen van de veiligheidsinstructies zijn wij niet aansprakelijk!	
	WAARSCHUWING! LEVENSGEVAAR EN KANS OP ONGEVALLLEN BIJ KLEUTERS EN KINDEREN! <p>Laat kinderen nooit zonder toezicht bij het verpakkingsmateriaal. Er bestaat kans op verstikking door verpakkingsmateriaal. Kinderen onderschatten vaak de gevaren. Houd kinderen altijd uit de buurt van het product.</p> <p>Dit apparaat kan door kinderen vanaf 8 alsmede door personen met verminderde fysieke, sensorische of mentale vaardigheden of een gebrek aan ervaring en kennis worden gebruikt, als zij onder toezicht staan of geïnstrueerd werden met betrekking tot het veilige gebruik van het apparaat en zij de hieruit voortvloei-</p>
	NL/BE

Ingebruikname / Onderhoud en reiniging / Accu verwijderen

<input type="checkbox"/> Steek de USB-stekker in een geschikte USB-aansluiting, bijvoorbeeld stekkeradapter, computer of vergelijkbaar. Tijdens het opladen brandt de led-laadlamp  op de klem  rood.	• Lamp in- en uitschakelen/dimmen
<input type="checkbox"/> Laat de lamp volledig opladen. Wanneer de oplaadprocedure is voltooid, gaat de led-laadlamp  op de klem  blauw branden.	<input type="checkbox"/> Om de lamp in te schakelen, drukt u op de aan/uit-toets  op de lampkop.
<input type="checkbox"/> Haal de USB-kabe  uit de USB-aansluiting en uit de lamp.	<input type="checkbox"/> Druk opnieuw op de aan/uit-toets  om te wisselen tussen de verschillende lichttemperaturen: <p>1 s drukken: lamp wordt ingeschakeld (neutraal wit licht)</p> <p>2 x drukken: koudwit licht</p> <p>3 x drukken: warmwit licht</p> <p>4 x drukken: lamp wordt uitgeschakeld</p>
• Lamp bevestigen	<input type="checkbox"/> Om de lamp te dimmen, houd u de aan/uit-toets  ingedrukt.
<input type="checkbox"/> Let erop dat u de lamp alleen op een stabiele ondergrond aanbrengt, die bestand is tegen het gewicht van de lamp (bijv. een boek, monitor of laptop). De lamp is ongeschikt voor bevestiging aan buizen of stangen.	• Onderhoud en reiniging
<input type="checkbox"/> Open de klem  door beide uiteinden van de klem  samen te drukken.	Ontkoppel de lamp voorafgaand aan alle werkzaamheden van het elektriciteitsnet. Trek hiervoor de USB-kabel  uit de USB-laadaansluiting.
<input type="checkbox"/> Schuif de geopende klem  volledig over de gewenste ondergrond en laat de beide uiteinden van de klem  langzaam los zodat deze sluit.	<input type="checkbox"/> Gebruik geen oplosmiddel, benzine e.d. De lichten zullen hierdoor schade ondervinden.
<input type="checkbox"/> Richt de lampkop  met behulp van de flexibele lamparm  naar de gewenste richting. Houd de klem  hierbij goed vast.	<input type="checkbox"/> Gebruik voor de reiniging uitsluitend een droge, pluisvrije doek.
Uw lamp is nu klaar voor gebruik.	• Accu verwijderen
	Voordat de lamp wordt weggegooid, moet de accu worden verwijderd. Doe dit als volgt: <ul style="list-style-type: none">Verwijder de antisliplaag aan de onderzijde van de klem .

Legenda zastosowanych piktogramów			
	Należy przeczytać instrukcję!		Niebezpieczeństwo wybuchu!
	Niniejsza lampa nadaje się wyłącznie do pracy wewnątrz, w suchych i zamkniętych pomieszczeniach.	IP20	Ta lampa posiada stopień ochrony „IP20” i jest przeznaczona wyłącznie do stosowania w pomieszczeniach w prywatnych gospodarstwach domowych. Brak ochrony przed wnikaniem wody.
SELV	Niskie napięcie bezpieczne		Nosić rękawice ochronne!
	Klasa ochrony III – ochrona przed porażeniem prądem elektrycznym (niebezpieczny przepływ prądu przez ciało) dzięki zastosowaniu bezpiecznego niskiego napięcia (<60 V DC)		Napięcie stałe (rodzaj prądu i napięcia)
	Prawidłowy sposób postępowania	V	Wolt
	Opakowanie i urządzenie przekazać do utylizacji zgodnie z przepisami o ochronie środowiska!	W	Watt (moc czynna)
	Ostrzeżenie o możliwości porażenia prądem! Zagrożenie życia!		Przestrzegać wskazówek ostrzegawczych i bezpieczeństwa!
	Złącze USB		Niebezpieczeństwo utraty życia i odniesienia obrażeń przez dzieci!

	NL/BE		PL







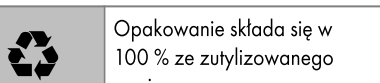

	Voorkom letselgevaar
<input type="checkbox"/> Dit product bevat geen onderdelen die door de consument kunnen worden onderhouden.	
<input type="checkbox"/> Kijk niet vanaf korte afstand in de lamp als hij wordt gebruikt.	
<input type="checkbox"/> Kijk niet met een optisch instrument (bijv. vergrootglas) in de LED-lamp	
<input type="checkbox"/> Laad de lamp vóór het eerste gebruik volledig op.	
<input type="checkbox"/> Laad de lamp niet 's nachts op.	
<input type="checkbox"/> De lichtbron van deze lamp kan niet worden vervangen; als de lichtbron het einde van zijn levensduur heeft bereikt, dient de complete lamp te worden vervangen.	
<input type="checkbox"/> Let erop dat er zich geen ledematen tussen de klem en de ondergrond bevinden als u de accu-boeklamp aanbrengt.	
<input type="checkbox"/> Als de USB-kabel is beschadigd, moet deze worden vervangen door een nieuwe kabel [USB-A naar USB-C].	
<input type="checkbox"/> Gooi het product niet in het vuur en stel het niet bloot aan hoge temperaturen.	
	Zo handelt u correct
<input type="checkbox"/> Maak u voorafgaand aan het gebruik vertrouwd met alle aanwijzingen en afbeeldingen in deze handleiding en met het product zelf.	
	NL/BE

Accu verwijderen / Afvoer / Garantie en service	
<input type="checkbox"/> Draai de schroef aan de onderzijde van de klem  los met behulp van een schroevendraaier.	volgens de afgebeelde afvalcategorieën. Het Triman-logo geldt uitsluitend voor Frankrijk.
<input type="checkbox"/> Neem de onderzijde van de klem  weg.	
<input type="checkbox"/> Knip de verbindsdraden tussen de accu en de lamp voorzichtig één voor één door.	
<input type="checkbox"/> Verwijder de accu.	
• Afvoer	
	De verpakking bestaat uit milieuvriendelijke grondstoffen die u via de plaatselijke recyclingcontainers kunt afvoeren.
	Neem de aanduiding van de verpakkingsmaterialen voor de afvalscheiding in acht. Deze zijn gemarkeerd met de afkortingen (a) en een cijfers (b) met de volgende betekenis: 1–7: kunststoffen / 20–22: papier en vezelplaten / 80–98: composietmaterialen.
	
Het product inclusief toebehoren en het verpakkingsmateriaal zijn recyclebaar in overeenstemming met de Extended Producer Responsibility. Voor een verantwoorde afvalverwerking voert u deze gescheiden af,	
• Garantie en service	
• Garantie	
Op dit product verlenen wij 36 maanden garantie vanaf koopdatum. Het apparaat werd zorgvuldig vervaardigd en aan een nauwkeurige kwaliteitscontrole onderworpen. Binnen de garantieperiode herstellen wij kosteloos alle materiaal- of productiefouten. Mocht u desondanks tijdens de garantieperiode mankementen aantreffen, stuur het apparaat dan naar het aangegeven serviceadres met vermelding van het volgende modelnummer: 14164005L.	Beschadigingen door ondeskundig gebruik, negeren van de handleiding of ingrepen door niet-geautoriseerde personen zijn van de garantieverlening uitgesloten. Dit geldt eveneens voor slijtende delen (zoals bijv. gloeilampen). Door de garantieservice wordt de garantieperiode noch verlengd noch vernieuwd.
	NL/BE

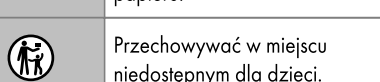
• Serviceadres	
Briloner Leuchten GmbH & Co. KG <p>Am Steinbach 14 59872 Meschede DUITSLAND Tel.: +49 29 1 / 95 29 93-650 Fax: +49 29 1 / 95 29 93-109 E-mail: kundenservice@briloner.com www.briloner.com</p> <p> Gratis servicenummer: Tel.: 00800 / 27456637</p> <p>IAN 467614_2404</p> <p>Houd bij alle vragen alstublieft de kassabon en het artikelnummer (IAN 467614_2404) als bewijs van aankoop bij de hand.</p>	
• Conformiteitsverklaring CĈ	
Dit product en de meegeleverde batterijen / oplaadbare accu's voldoen aan de eisen van de toepasselijke Europese en nationale richtlijnen. De conformiteit is geverifieerd. De bijbehorende verklaringen en documenten zijn verkrijgbaar bij de fabrikant.	
• Fabrikant	
Briloner Leuchten GmbH & Co. KG <p>Am Steinbach 14 59872 Meschede DUITSLAND</p>	
	NL/BE

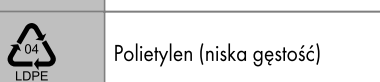
Legenda zastosowanych piktogramów			
	Należy przeczytać instrukcję!		Niebezpieczeństwo wybuchu!
	Niniejsza lampa nadaje się wyłącznie do pracy wewnątrz, w suchych i zamkniętych pomieszczeniach.	IP20	Ta lampa posiada stopień ochrony „IP20” i jest przeznaczona wyłącznie do stosowania w pomieszczeniach w prywatnych gospodarstwach domowych. Brak ochrony przed wnikaniem wody.
SELV	Niskie napięcie bezpieczne		Nosić rękawice ochronne!
	Klasa ochrony III – ochrona przed porażeniem prądem elektrycznym (niebezpieczny przepływ prądu przez ciało) dzięki zastosowaniu bezpiecznego niskiego napięcia (<60 V DC)		Napięcie stałe (rodzaj prądu i napięcia)
	Prawidłowy sposób postępowania	V	Wolt
	Opakowanie i urządzenie przekazać do utylizacji zgodnie z przepisami o ochronie środowiska!	W	Watt (moc czynna)
	Ostrzeżenie o możliwości porażenia prądem! Zagrożenie życia!		Przestrzegać wskazówek ostrzegawczych i bezpieczeństwa!
	Złącze USB		Niebezpieczeństwo utraty życia i odniesienia obrażeń przez dzieci!

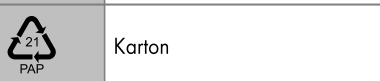
	NL/BE		PL

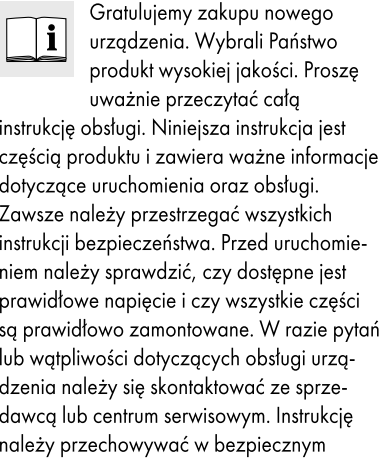
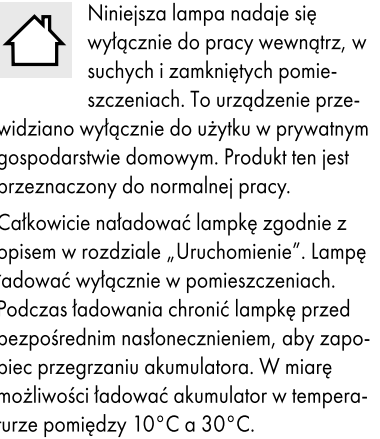
Legenda zastosowanych piktogramów / Instrukcja			
	Opakowanie składa się w 100 % ze zutyliзованego papieru.		Szkody dla środowiska spowodowane nieprawidłową utylizacją baterii / akumulatorów!
	Przechowywać w miejscu niedostępnym dla dzieci.		Politereftalan etylenu
	Polietylen (niska gęstość)		Tektura falista
	Karton		Papier
Akumulatorowa lampka do czytania książek			
• Instrukcja			
	Gratulujemy zakupu nowego urządzenia. Wybrali Państwo produkt wysokiej jakości. Proszę uważnie przeczytać całą instrukcję obsługi. Niniejsza instrukcja jest częścią produktu i zawiera ważne informacje dotyczące uruchomienia oraz obsługi. Zawsze należy przestrzegać wszystkich instrukcji bezpieczeństwa. Przed uruchomieniem należy sprawdzić, czy dostępne jest prawidłowe napięcie i czy wszystkie części są prawidłowo zamontowane. W razie pytań lub wątpliwości dotyczących obsługi urządzenia należy się skontaktować ze sprzedawcą lub centrum serwisowym. Instrukcja należy przechowywać w bezpiecznym miejscu i w razie potrzeby przekazać osobom trzecim.		
• Zastosowanie zgodne z przeznaczeniem			
	Niniejsza lampa nadaje się wyłącznie do pracy wewnątrz, w suchych i zamkniętych pomieszczeniach. To urządzenie przewidziano wyłącznie do użytku w prywatnym gospodarstwie domowym. Produkt ten jest przeznaczony do normalnej pracy. Całkowicie naładować lampkę zgodnie z opisem w rozdziale „Uruchomienie”. Lampę ładować wyłącznie w pomieszczeniach. Podczas ładowania chronić lampkę przed bezpośrednim nasłonecznieniem, aby zapobiec przegrzaniu akumulatora. W miarę możliwości ładować akumulator w temperaturze pomiędzy 10°C a 30°C.		
	NL/BE		PL

- Použitie batérie okamžite zlikvidujte. Nové a použité batérie uchovávajú mimo dosahu detí. Ak sa domnievate, že ste batérie prehlipli alebo sa dostali do vášho tela, okamžite vyhľadajte lekára.
- NEBEZPEČENSTVO VÝBUCHU!** Nikdy znovu nenabíjajte nenabíjateľné batérie. Neskratujte batérie/akumulátory ani ich neotvárajte. Dôsledkom môže byť prehriatie, nebezpečenstvo požiaru alebo prasknutie.
- Nikdy nevyhadzujte batérie/akumulátory do ohňa alebo vody.
- Nevystavujte batérie/akumulátory mechanickému zafarženiu.
- Batérie používajte len v súlade so špecifikáciami uvedenými v kapitole "Technické údaje". Použitie nesprávnych batérií môže viesť k požiaru alebo výbuchu.

Riziko vytečenia batérií/akumulátorov

- Zabráňte extrémnym podmienkam a teplotám, ktoré môžu pôsobiť na batérie/akumulátory, napr. na ohrevných telesách/zapríčinené priamym slnečným žiarením.
- Keď sú batérie/akumulátory vytečené, zabráňte kontaktu s pokožkou, očami a sliznicami s chemikáliami! Dotknuté miesta okamžite vypláchnite čistou vodou a vyhľadajte lekára!
- NOSTE OCHRANNÉ RUKAVICE!** Vytečené alebo poškodené batérie/akumulátory môžu pri dotyku

SK

s pokožkou zapríčiniť podráždenia. Preto v tomto prípade nosite vhodné ochranné rukavice.

- Tento výrobok má zabudovaný akumulátor, ktorý nemôže vymieňať používateľ.

• Uvedenie do prevádzky

Upozornenie: Používajte USB sieťový adaptér (nie je súčasťou dodávky), ktoré poskytuje ochranné malé napätie (SELV) a zodpovedá bezpečnostnej norme EN 62368.

Upozornenie: Odstráňte všetok obalový materiál zo svetla. Pred prvým použitím odstráňte všetky ochranné fólie [7].

• Nabitie svetla

- Pripojte UBS kábel [6] k svetlu (p. obr. A).
- Zasuňte USB konektor do vhodnej USB zdiery, napr. do zásuvacieho adaptéra, počítača a pod. Počas nabíjania svieti LED nabíjacieho svetla [5] na svorke [4] načerveno.
- Nechajte svetlo úplne nabíť. Keď je nabíjanie ukončené, svieti LED nabíjacie svetlo [5] na svorke [4] namodro.
- Odpojte USB kábel [6] z USB zdiery a svetla.

• Upevnenie svetla

- Dbajte na to, že svetlo sa smie umiestňovať iba na stabilný podklad, ktorý dokáže uniesť hmotnosť svetla (napr.

knihu, monitor, laptop). Svetlo nie je vhodné na upevnenie na rúrach a tyčiach.

- Otvorte svorku [4] stlačením obidvoch koncov svorky [4].
- Posúvajte otvorenú svorku [4] úplne ponad požadovaným podkladom a obidva konce svorky [4] pomaly spúšťajte, aby sa zatvorili.
- Vyrovnejte hlavu svetla [2] pomocou flexibilného ramena svetla [1]. Pritom riadne pevne držte svorku [4].

Vaše svetlo je teraz pripravené na prevádzku.

• Zapnutie a vypnutie / stlmenie svetla

- Na zapnutie svetla stlačte tlačidlo zap./vyp. [3] na hlave svetla.
- Opakovane stláčajte tlačidlo zap./vyp. [3] a vyberajte medzi rôznymi teplotami svetla:
 - Stlačenie 1 x:** Svetlo sa zapne (neutrálne biele svetlo)
 - Stlačenie 2 x:** Studené biele svetlo
 - Stlačenie 3 x:** Teplé biele svetlo
 - Stlačenie 4 x:** Svetlo sa vypne
- Na stlmenie svetla podržte stlačené tlačidlo zap./vyp. [3].

• Údržba a čistenie

Pred všetkými prácami odpojte svetlo z elektrickej siete. Na to vyiahňte USB kábel [6] z USB nabíjacej zdiery.

SK

- Nepoužívajte žiadne rozpúšťadlá, benzín a. i. Svetielko by sa pri tom poškolo.

- Na čistenie používajte iba suchú handričku, ktorá nepúšťa vlákna.

• Vybratie akumulátora

Akumulátor sa musí pred likvidáciou vybrať zo svetla. Na to postupujte nasledovne:

- Odstráňte protišmykovú podložku na spodnej časti svorky [4].
- Pomocou skrutkovača uvoľnite skrutku na spodnej strane svorky [4].
- Snímte spodnú stranu svorky [4].
- Opatrne odpojte prepojavacie drôty od svetla k akumulátoru jeden po druhom.
- Vyberte akumulátor.

• Likvidácia

Obal pozostáva z ekologických materiálov, ktoré môžete odovzdať na miestnych recyklačných zberných miestach.

Všimajte si prosím označenie obalových materiálov pre triedenie odpadu, sú označené skratkami (a) a číslami (b) s nasledujúcim významom:
1–7: Plasty /
20–22: Papier a kartón /
80–98: Spojené látky

SK

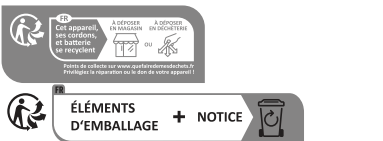

Výrobok vrát. príslušenstva a obalových materiálov je možné recyklovať a podlieha rozšírenej zodpovednosti výrobcu. Likvidujte tieto súčasti samostatne, a to podľa zobrazených informácií (informácie o triedení), pre lepšie zaobchádzanie s odpadom. Logo Triman platí pre Francúzsko.

 Vyhodte výrobok, keď už doslúžil. V záujme ochrany životného prostredia ho nevyhadzujte do domového odpadu, ale odovzdajte ho na odbornú likvidáciu. O zberných miestach a ich otváracích hodinách sa môžete informovať vo vašej príslušnej správe.

• Záruka a servis

• Garančné prehlásenie

Na tento prístroj poskytujeme záruku 36 mesiacov od dátumu kúpy. Prístroj bol starostlivo vyrobený a podrobený dôkladnej kontrole kvality. Vrámci záručnej doby bezplatne opravíme všetky chyby materiálu a výrobné chyby. Ak by sa však počas záručnej doby vyskytli nedostatky, odošlite prístroj na uvedenú adresu servisu s uvedením nasledovného čísla modelu: 14164005L.

Zo záruky sú vylúčené škody spôsobené neodbornou manipuláciou, nedodržaním

SK

Záruka a servis

• Výrobca

Brloner Leuchten GmbH & Co. KG
Am Steinbach 14
59872 Meschede
NEMECKO

SK

SK

SK

Introducción / Seguridad

• Volumen de suministro

Compruebe siempre inmediatamente después de desembalar el producto la integridad del contenido y el perfecto estado del aparato.

1 Akku-Buchleuchte, Modell 14164005L
1 USB-Ladekabel (ohne Adapter)
1 Bedienungsanleitung

• Descripción de las piezas

- flexibler Leuchtenarm
- Leuchtenkopf
- Ein-/Aus-Taste
- Klemme mit Softpads
- LED-Ladeleuchte
- USB-Kabel
- Schutzfolien

• Características técnicas

Leuchte:	
Modell-Nr.:	14164005L
Nennleistung:	max. 1,9 W
Leuchtmittel:	LED-Modul
Akku:	1 x 3,7 V; 500 mAh (Lithium)
USB-Input:	SELV 5 V ===
Schutzklasse:	III / 
Schutzart:	IP20
Ladedauer:	ca. 2,5 h
Leuchtdauer:	ca. 4 h (starkes Licht)/ca. 10 h (schwaches Licht)

ES

Leyenda de pictogramas utilizados

Leyenda de pictogramas utilizados			
	¡Leer las instrucciones!		¡Peligro de explosión!
	Esta lámpara solo es apta para el uso en interiores, en espacios secos y cerrados.	IP20	La lámpara posee el grado de protección "IP20" y ha sido diseñada exclusivamente para el uso en interiores de domicilios particulares. Sin protección contra la penetración de agua.
SELV	Tensión baja de protección		¡Llevar puestos guantes de protección!
	Clase de protección III - protección de las descargas eléctricas (corrientes peligrosas) mediante tensión baja de protección (<60 V CC)		Corriente continua (tipo de corriente y de tensión)
	Cómo proceder de forma segura	V	Voltio
	¡Deseche el embalaje y el aparato de forma respetuosa con el medio ambiente!	W	Vatio (potencia efectiva)
	¡Precaución con las descargas eléctricas! ¡Peligro de muerte!		¡Tenga en cuenta las advertencias e indicaciones de seguridad!
	Conexión USB		¡Peligro de muerte y de accidentes para bebés y niños!
	El embalaje está compuesto por papel reciclado 100 %.		¡Daños medioambientales por eliminación incorrecta de pilas / baterías!

ES

Seguridad

resultar de un mal uso del mismo. No permita que los niños jueguen con el aparato. La limpieza y el mantenimiento nunca deben llevarse a cabo por niños sin la vigilancia de un adulto.

⚠ ¡RIESGO DE LESIONES!

- No deje la lámpara o el material de embalaje desatendidos. Las bolsas, láminas, piezas de plástico, etc. podrían convertirse en juguetes peligrosos para los niños.
- Überprüfen Sie vor jedem Gebrauch die Leuchte auf etwaige Beschädigungen. Benutzen Sie Ihre Leuchte niemals, wenn Sie irgendwelche Beschädigungen feststellen.
- Wenden Sie sich bei Beschädigungen, Reparaturen oder anderen Problemen an die Servicestelle oder eine Elektrofachkraft.
- Evite que los cables y conexiones eléctricas entren en contacto con agua u otros líquidos.
- Öffnen Sie niemals eines der elektrischen Betriebsmittel oder stecken irgendwelche Gegenstände in dieselben.
- No monte la lámpara sobre bases húmedas o conductoras.
- Ziehen Sie immer das USB-Kabel vor der Montage, Demontage oder Reinigung aus der USB-Buchse.
- Fassen Sie das USB-Kabel oder die Leuchte niemals mit feuchten Händen an.

- Utilice exclusivamente los componentes suministrados, de lo contrario la garantía quedará anulada.

⚠ Vermeiden Sie Verletzungsgefahr

- Este artículo no contiene piezas que el usuario pueda someter a mantenimiento.
- No mire la bombilla desde una distancia corta durante el funcionamiento.
- No observar los LED con un instrumento óptico (p. ej. una lupa).
- Laden Sie die Leuchte vor der ersten Verwendung vollständig auf.
- Laden Sie die Leuchte nicht über Nacht auf.
- La fuente de luz de esta lámpara no puede cambiarse, por lo que, cuando llegue al final de su vida útil, deberá desecharse toda la lámpara.
- Achten Sie darauf, dass sich beim Anbringen der Akku-Buchleuchte keine Gliedmaßen zwischen der Klemme und dem Untergrund befinden.
- Wenn das USB-Kabel beschädigt ist, muss es durch ein neues Kabel (USB-A auf USB-C) ersetzt werden.
- No tire el producto al fuego ni lo exponga a temperaturas elevadas.

⚠ Cómo proceder de forma segura

- Antes de utilizar este artículo, familiarícese con todas las instrucciones e imágenes de este manual, así como con el propio producto.

ES

Leyenda de pictogramas utilizados / Introducción

	Mantener fuera del alcance de los niños.		Tereftalato de polietileno
	Polietileno (densidad baja)		Cartón ondulado
	Cartón		Papel

ES

Akku-Buchleuchte

• Introducción

Le felicitamos por la compra de su nuevo aparato. Se ha decidido por un producto de gran calidad. Lea atentamente este manual de instrucciones completo. Este manual forma parte del producto y contiene instrucciones importantes para el manejo y la puesta en funcionamiento. Tenga siempre en cuenta todas las indicaciones de seguridad. Antes de la puesta en funcionamiento compruebe si se dispone de la tensión correcta y si todas las piezas están bien montadas. Si tiene alguna pregunta o no está seguro sobre cómo manejar el aparato, póngase en contacto con su vendedor o el punto de servicio. Conserve este manual cuidadosamente y entréguelo a terceros si fuera necesario.

ES

ES

Seguridad / Puesta en funcionamiento

ES

⚠ Indicaciones de seguridad para pilas o baterías

- ¡ADVERTENCIA! ¡GUARDE LAS PILAS FUERA DEL ALCANCE DE LOS NIÑOS!** Su ingesta puede provocar quemaduras químicas, perforación de los tejidos blandos e incluso la muerte. Pueden producirse quemaduras graves en un espacio de 2 horas tras la ingesta. Acuda al médico de inmediato.
- Deseche inmediatamente las pilas usadas. Mantenga las pilas nuevas y usadas fuera del alcance de los niños. Si cree que se ha tragado las pilas o que están en su cuerpo, consulte a un médico inmediatamente.
- ¡PELIGRO DE EXPLOSIÓN!** No cargue pilas no recargables bajo ningún concepto. No ponga las pilas / baterías en cortocircuito ni las abra. Esto podría provocar sobrecalentamiento, peligro de incendio o hacer que reventaran.
- No tire las pilas o baterías al agua o al fuego bajo ningún concepto.
- No exponga las pilas o baterías a ningún tipo de carga mecánica.
- Utilice únicamente pilas que cumplan las especificaciones del capítulo "Datos técnicos". El uso de pilas inadecuadas puede provocar un incendio o una explosión.

návodu na obsluhu alebo zásahom neautorizovanej osoby, ako aj diely podliehajúce opotrebovaniu (napr. osvetľovacie prostriedky). Poskytnutím záruky sa záručná doba nepredlžuje ani neobnovuje.

• Servisná adresa

Brloner Leuchten GmbH & Co. KG
Am Steinbach 14
59872 Meschede
NEMECKO
Tel.: +49 29 1 / 95 29 93-650
Fax: +49 29 1 / 95 29 93-109
E-mail: kundenservice@brloner.com
www.briloner.com

Bezplatné servisné číslo:
Tel.: 00800 / 27456637

IAN 467614_2404

Pre všetky otázky majte pripravený pokladničný doklad a číslo výrobku (IAN 467614_2404) ako dôkaz o kúpe.

• Prehlásenie o zhode CE

Tento výrobok a dodané batérie / akumulátory spĺňajú požiadavky platných európskych a národných smerníc. Zhoda bola overená. Príslušné vyhlásenia a dokumenty sú k dispozícii u výrobcu.

ES

ES

ES

Uso adecuado

ES

ES

ES

ES

ES

ES

Esta lámpara solo es apta para el uso en interiores, en espacios secos y cerrados. Este aparato ha sido diseñado exclusivamente para uso doméstico. Este producto está diseñado para un funcionamiento normal.

Cargue completamente la lámpara como se describe en el capítulo "Puesta en funcionamiento". Cargue la lámpara solo en interiores. Protéjala de la luz solar directa durante la carga para evitar que la batería se sobrecaliente. Si es posible, cargue la batería a una temperatura comprendida entre 10 °C y 30 °C.

Si no se utiliza la lámpara durante un periodo de tiempo prolongado (sin cargar la batería), la batería puede dañarse por descarga profunda. Cargue la batería al menos cada 6 meses para evitar una descarga profunda.

ES

ES

ES

ES

Riesgo de derrame de las pilas o baterías

- Evite las condiciones y las temperaturas extremas que pudieran afectar a las pilas / baterías, como p. ej. los radiadores o la radiación solar directa.
- ¡Si las pilas / baterías sufren derrames, impida que las sustancias químicas entren en contacto con la piel, los ojos o las mucosas! ¡Enjuague los puntos afectados de inmediato con agua limpia y acuda a un médico!
- ¡USAR GUANTES DE PROTECCIÓN!** Las pilas / baterías derramadas o dañadas pueden provocar abrasiones si entran en contacto con la piel. Emplee por ello guantes de protección adecuados en estos casos.
- Este producto lleva una batería integrada que el usuario no puede sustituir.

• Puesta en funcionamiento

Nota: utilice un adaptador de red USB (no incluido) con tensión extrabajo de seguridad (SELV) que cumpla la normativa de seguridad EN 62368.
Hinweis: Entfernen Sie sämtliches Verpackungsmaterial von der Leuchte. Entfernen Sie vor dem ersten Gebrauch sämtliche Schutzfolien [7].

• Leuchte aufladen

- Schließen Sie das USB-Kabel [6] an der Leuchte an (s. Abb. A).

ES

a fogyasztó felelős. A jótállási igény érvényesíthetőségének határideje a termék, vagy fődarabjának kicserélése esetén a csere napján újraindul.

- A rögzített bekötésű, illetve a 10 kg-nál súlyosabb, vagy tömegközlekedési eszközön nem szállítható terméket az üzemeltetés helyén kell megjavítani. Abban az esetben, ha a javítás a helyszínen nem végezhető el, a termék ki- és visszaszereléséről, valamint szállításáról a forgalmazónak kell gondoskodnia.
- A jótállás nem áll fenn, ha a hiba a nem rendeltetésszerű használatból, átalakítás-ból, helytelen tárolásból, vagy a használati utasítástól eltérő kezelésből, vagy bármely a vásárlást követő behatásból fakad, vagy elemi kár okozta, és azt a for-galmazó, vagy a szerviz bizonyítja. A jótállás nem vonatkozik a mozgó kopó alkat-részek (világítótestek, gumibroncok stb.) rendeltetésszerű elhasználódására. A szerviz és a forgalmazó a kijavítás során nem felel a terméken a fogyasztó vagy harmadik személyek által tárolt adatokért vagy beállításokért.
- Fogyasztói jogvita esetén a fogyasztó a megyei (fővárosi) kereskedelmi és iparkamarák mellett működő békéltető testület eljárását is kezdeményezheti.
A jótállás a fogyasztó törvényből eredő szavatossági jogait és azok érvényesíthetőségét nem érinti.

Kijavítást ellenőrző szelvény:

A jótállási igény bejelentésének időpontja:	A hiba oka:
Javításra átvétel időpontja:	A hiba javításának módja:
A fogyasztó részére történő visszaadás időpontja:	
A szerviz bélyegzője, kelt és aláírás:	

Kicserélést ellenőrző szelvény:

A jótállási igény bejelentésének időpontja:
Kicserélés időpontja:
A cserélő bolt bélyegzője, kelt és aláírás: