



UNTERSTELLBOCK-SET / AXLE STANDS / CHANDELLES

(DE) (AT) (CH)

UNTERSTELLBOCK-SET

Montage-, Bedienungs- und Sicherheitshinweise

(GB) (IE)

AXLE STANDS

Assembly, operating and safety instructions

(FR) (BE)

CHANDELLES

Instructions de montage, d'utilisation et consignes de sécurité

(NL) (BE)

ASSTEUNEN-SET

Montage-, bedienings- en veiligheidsinstructies

(PL)

ZESTAW PODPÓREK

Wskazówki montażu, obsługi i bezpieczeństwa

(CZ)

SKLÁDACÍ PODPĚRY

Pokyny k montáži, obsluze a bezpečnostní pokyny

(SK)

PODPERY

Pokyny pre montáž, obsluhu a bezpečnostné pokyny

(ES)

SET DE CABALLETES PLEGABLES

Instrucciones de montaje, utilización y advertencias de seguridad

(DK)

OPKLODSNINGSBUKKE

Monterings-, betjenings- og sikkerhedshenvisninger

DE/AT/CH	Montage-, Bedienungs- und Sicherheitshinweise	Seite	3
GB/IE	Assembly, operating and safety instructions	Page	7
FR/BE	Instructions de montage, d'utilisation et consignes de sécurité	Page	11
NL/BE	Montage-, bedienings- en veiligheidsinstructies	Pagina	16
PL	Wskazówki montażu, obsługi i bezpieczeństwa	Strona	20
CZ	Pokyny k montáži, obsluze a bezpečnostní pokyny	Strana	24
SK	Pokyny pre montáž, obsluhu a bezpečnostné pokyny	Strana	28
ES	Instrucciones de montaje, utilización y advertencias de seguridad	Página	32
DK	Monterings-, betjenings- og sikkerhedshenvisninger	Side	36

UNTERSTELLBOCK-SET

● Einleitung

Wir beglückwünschen Sie zum Kauf Ihres neuen Produkts. Sie haben sich damit für ein hochwertiges Produkt entschieden. Machen Sie sich vor der ersten Inbetriebnahme mit dem Produkt vertraut. Lesen Sie hierzu aufmerksam die nachfolgende Bedienungsanleitung und die Sicherheitshinweise. Benutzen Sie das Produkt nur wie beschrieben und für die angegebenen Einsatzbereiche. Bewahren Sie diese Anleitung an einem sicheren Ort auf. Händigen Sie alle Unterlagen bei Weitergabe des Produktes an Dritte mit aus.

● Anweisungen

Lesen Sie die Bedienungsanleitung sorgfältig durch und befolgen Sie die Sicherheitshinweise. Um Sach- und Personenschäden zu vermeiden, verwenden Sie das Produkt mit Sorgfalt und ausschließlich zu dem hier beschriebenen Zweck. Beschädigungen durch nicht sachgemäße Handhabung und Nichtbeachtung der Bedienungsanleitung sind von der Garantie ausgeschlossen.

WICHTIG! BEWAHREN SIE DIESE ANLEITUNG FÜR EIN SPÄTERES NACHSCHLAGEN AUF.

● Bestimmungsgemäße Verwendung

Nur für den privaten Gebrauch – zum Aufbocken des Fahrzeugs beim Reifenwechsel.

● Technische Daten

Modell-Nummer:	HG03066
Maximale Tragkraft:	2000 kg (pro Unterstellbock)
Stützhöhe I:	24 cm
Stützhöhe II:	26,7 cm
Stützhöhe III:	29,5 cm
Stützhöhe IV:	32,2 cm
Stützhöhe V:	35 cm
Stützhöhe VI:	37,7 cm



Sicherheitshinweise

- Überprüfen Sie vor jeder Verwendung die Unterstellböcke auf ihren einwandfreien Zustand. Verwenden Sie niemals beschädigte Unterstellböcke!
- **Verwenden Sie die Unterstellböcke ausschließlich auf ebenem, festem Untergrund.**
- **Verwenden Sie stets beide Unterstellböcke, wenn Sie ein Auto aufbocken. Verwenden Sie beim Reifenwechsel niemals nur einen einzelnen Unterstellbock.**
- Vor dem ersten Gebrauch: Machen Sie sich mit dem Klappmechanismus der Unterstellböcke vertraut.



WARNUNG! Verletzungsrisiko!

Achten Sie stets darauf, dass Haltebolzen und Sicherheitsstift richtig sitzen. Ansonsten könnte das Mittelrohr unkontrolliert durch die Mittelsäule nach unten fallen.



WARNUNG! Lassen Sie das Fahrzeug stets langsam und vorsichtig auf die Unterstellböcke herab.

- Vergewissern Sie sich vor jedem Arbeitsbeginn, dass die Unterstellböcke und das Fahrzeug einen sicheren Stand haben.
- Verwenden Sie stets 2 Unterstellböcke – niemals mehr als 2.
- Wenn ein Fahrzeugende bereits aufgebockt ist: Niemals das andere Fahrzeugende anheben.
- Verwenden Sie die Unterstellböcke niemals bei 3-rädrigen Fahrzeugen oder Anhängern.

⚠ GEFAHR! Belasten Sie die Unterstellböcke niemals über die je Paar angegebene Tragkraft hinaus (2000 kg pro Unterstellbock). Eine zu hohe Belastung kann zu Beschädigungen an den Unterstellböcken oder zu vollständigem Versagen führen. Positionieren Sie die Last stets in der Mitte der Aufnahme. Falls Sie das Fahrzeug nicht gerade anheben, verwenden Sie stets 2 Unterstellböcke und ausschließlich auf ebenem, festen Untergrund. Die Verwendung der Unterstellböcke auf nicht tragfestem Untergrund kann zu einer ungleichen Lastverteilung und eventuell zu einem völligen Verlust der Tragkraft führen. Verwenden Sie die Unterstellböcke niemals auf Schotterdecken. Die Nichtbeachtung dieser Vorschriften kann zu Beschädigungen der Unterstellböcke, Verlust der Ladung und dadurch zu Sachbeschädigungen, schweren Personenschäden oder zu tödlichen Unfällen führen.

- Verwenden Sie das Produkt ausschließlich mit den in dieser Anleitung beschriebenen Bauteilen und für die hier beschriebene bestimmungsgemäße Verwendung.
- Stützen Sie angehobene Lasten sofort mit den Unterstellböcken ab.

● Lieferumfang

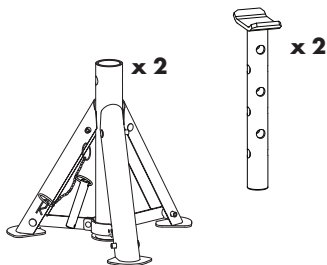

● Aufbauanleitung

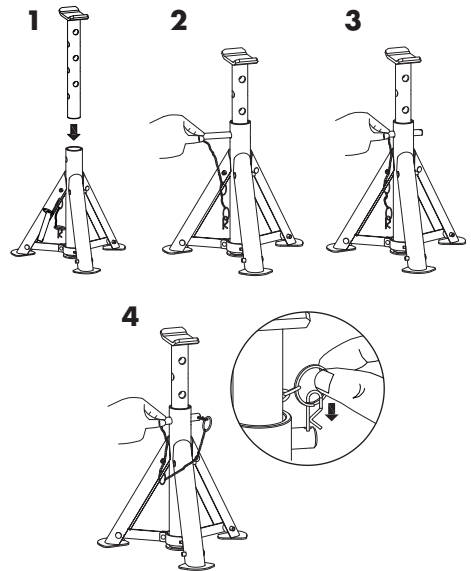

● Unterstellböcke verwenden

1. Machen Sie sich mit der Funktion und den Bestandteilen wie dem Klappmechanismus und den verstellbaren Beinen vertraut. Kontrollieren Sie die Unterstellböcke auf ihren einwandfreien Zustand.
2. Stellen Sie die Mittelsäule im Mittelrohr auf die gewünschte Höhe ein und arretieren Sie diese mit dem Haltebolzen.

Hinweis: Während der Verwendung muss der Haltebolzen stets durch die Mittelsäule und durch das Mittelrohr geführt werden.

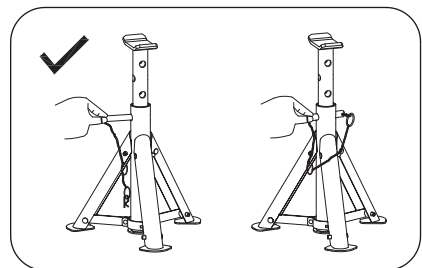

3. **Sichern Sie das Fahrzeug gegen Wegrollen ab, indem Sie:**
 - **Radkeile unterschieben.**
 - **Gang einlegen (Automatik "P").**
 - **Handbremse anziehen.**
4. Die Beine der Unterstellböcke müssen vollkommen ausgeklappt sein.
5. Überprüfen Sie den ordnungsgemäßen Sitz des Haltebolzens (er muss auf der gegenüberliegenden Seite des Mittelrohrs wieder heraustreten)! Sichern Sie den Haltebolzen gegen ein Herausrutschen mit dem Sicherungstift.
6. Überprüfen Sie die vom Fahrzeughersteller vorgesehenen Auflagepunkte auf einwandfreien Zustand.
7. Positionieren Sie die Unterstellböcke unter dem Fahrzeug an den vorgesehenen Auflagepunkten oder sehr nahe an den vorgesehenen Auflagepunkten (siehe Betriebsanleitung des Fahrzeugs).
8. Lassen Sie das Fahrzeug langsam und vorsichtig auf die Unterstellböcke herab. Die Unterstellböcke müssen sicher und gerade stehen.
9. Nach dem Einsatz der Unterstellböcke: Halten Sie die Mittelsäule fest, wenn Sie den Haltebolzen hinausziehen, damit diese nicht durch das Mittelrohr nach unten fällt.

● **Wartung und Kontrolle**

- Überprüfen Sie vor jeder Verwendung die Unterstellböcke und die Schweißnähte auf einwandfreien Zustand. Verwenden Sie niemals beschädigte Unterstellböcke!
- Für dieses Produkt sind keine Ersatzteile verfügbar. Sollte das Produkt beschädigt oder zerbrochen sein, muss das Produkt entsorgt werden.
- Die Haltebolzen und der Klappmechanismus müssen einwandfrei funktionieren.

⚠️ WARNUNG! Unfallgefahr! Verwenden Sie die Unterstellböcke und deren Teile zu keinem anderen Zweck als dem hier vom Hersteller beschriebenen. Der Hersteller übernimmt keine Haftung bei nicht vorschriftsmäßiger Verwendung der Unterstellböcke!

● **Reinigung und Pflege**

Verwenden Sie zur Reinigung und Pflege nur ein leicht angefeuchtetes, fusselfreies Tuch.

● **Entsorgung**

Die Verpackung besteht aus umweltfreundlichen Materialien, die Sie über die örtlichen Recyclingstellen entsorgen können.

Möglichkeiten zur Entsorgung des ausgedienten Produkts erfahren Sie bei Ihrer Gemeinde- oder Stadtverwaltung.

● Garantie

Das Produkt wurde nach strengen Qualitätsrichtlinien sorgfältig produziert und vor Anlieferung gewissenhaft geprüft. Im Falle von Mängeln dieses Produkts stehen Ihnen gegen den Verkäufer des Produkts gesetzliche Rechte zu. Diese gesetzlichen Rechte werden durch unsere im Folgenden dargestellte Garantie nicht eingeschränkt.

Sie erhalten auf dieses Produkt 3 Jahre Garantie ab Kaufdatum. Die Garantiefrist beginnt mit dem Kaufdatum. Bitte bewahren Sie den Original-Kassenbon gut auf. Diese Unterlage wird als Nachweis für den Kauf benötigt.

Tritt innerhalb von 3 Jahren ab dem Kaufdatum dieses Produkts ein Material- oder Fabrikationsfehler auf, wird das Produkt von uns – nach unserer Wahl – für Sie kostenlos repariert oder ersetzt. Diese Garantie verfällt, wenn das Produkt beschädigt, nicht sachgemäß benutzt oder gewartet wurde.

Die Garantieleistung gilt für Material- oder Fabrikationsfehler. Diese Garantie erstreckt sich nicht auf Produktteile, die normaler Abnutzung ausgesetzt sind (z. B. Batterien) und daher als Verschleißteile angesehen werden können oder Beschädigungen an zerbrechlichen Teilen, z. B. Schalter, Akkus oder die aus Glas gefertigt sind.

Abwicklung im Garantiefall

Um eine schnelle Bearbeitung Ihres Anliegens zu gewährleisten, folgen Sie bitte den folgenden Hinweisen:

Bitte halten Sie für alle Anfragen den Kassenbon und die Artikelnummer (z. B. IAN 374000_2104) als Nachweis für den Kauf bereit.

Die Artikelnummer entnehmen Sie bitte dem Typenschild, einer Gravur, auf dem Titelblatt Ihrer Bedienungsanleitung (unten links) oder als Aufkleber auf der Rück- oder Unterseite des Produkts.

Sollten Funktionsfehler oder sonstige Mängel auftreten, kontaktieren Sie zunächst die nachfolgend benannte Serviceabteilung telefonisch oder per E-Mail.

Ein als defekt erfasstes Produkt können Sie dann unter Beifügung des Kaufbelegs (Kassenbon) und der Angabe, worin der Mangel besteht und wann er aufgetreten ist, für Sie portofrei an die Ihnen mitgeteilte Service-Anschrift übersenden.

Service

DE **Service Deutschland**

Tel.: 0800 5435 111

E-Mail: owim@lidl.de

AT **Service Österreich**

Tel.: 0800 292726

E-Mail: owim@lidl.at

CH **Service Schweiz**

Tel.: 0800562153

E-Mail: owim@lidl.ch

AXLE STANDS

● Introduction

We congratulate you on the purchase of your new product. You have chosen a high quality product. Familiarise yourself with the product before using it for the first time. In addition, please carefully refer to the operating instructions and the safety advice below. Only use the product as instructed and only for the indicated field of application. Keep these instructions in a safe place. If you pass the product on to anyone else, please ensure that you also pass on all the documentation with it.

● Instructions

Please read the instructions carefully and follow the safety advice. To avoid personal and property damage, use the product carefully and only for the intended use. Damage caused by incorrect handling or non-observance of the instructions is not covered by the warranty.

IMPORTANT! RETAIN INSTRUCTIONS FOR FUTURE REFERENCE.

● Intended use

Only for private use – jacking up a car for tyre changes.

● Technical specifications

Model number:	HG03066
Max. load:	2000 kg (per axle stand)
Hub height I:	24 cm
Hub height II:	26.7 cm
Hub height III:	29.5 cm
Hub height IV:	32.2 cm
Hub height V:	35 cm
Hub height VI:	37.7 cm



Safety instructions

- Always check that the axle stands are in perfect working order. Never use damaged axle stands.
 - **Use the axle stands only on a level, stable surface.**
 - **When jacking up a car, always use both axle stands. Never use single axle stand when changing tyres.**
 - Before first use: Familiarise yourself with the axle stands and the folding mechanism.
- ⚠ WARNING! Risk of injury!** Ensure that the holding bolt and the safety pin are seated correctly. Otherwise, the middle pole might fall freely through the middle tube.
- ⚠ WARNING! Always let the vehicle off the axle stands slowly and carefully.**
- Before beginning work on the vehicle, ensure that the axle stands and vehicle are stable.
 - Always use 2 axle stands for a vehicle, never more than 2.
 - Never use the jack on a vehicle that is already on the axle stands.
 - Never use the axles stands for 3-wheeled vehicles or for trailers.

⚠ DANGER! Never exceed the maximum load for each pair of axle stands (2000 kg per axle stand). Excess load may damage the axle stands or destroy them completely. Always position the load in the middle of the ramp! Unless you are lifting the car, always use the axle stands 2 at a time on a level surface which is able to take the weight. Using the axle stands on a surface which cannot take the weight may lead to uneven weight distribution and possible complete loss of load-bearing capacity. Do not use on gravel. Non-observance of these instructions may cause damage of the axle stands, loss of the load and therefore to property damage, severe personal injury or a fatal accident.

- Use this product only with the components described in the instructions and use it only for the intended use.
- Support the raised weight immediately with the axle stands.

● Scope of delivery

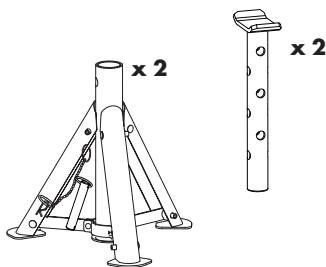

● Assembly instructions

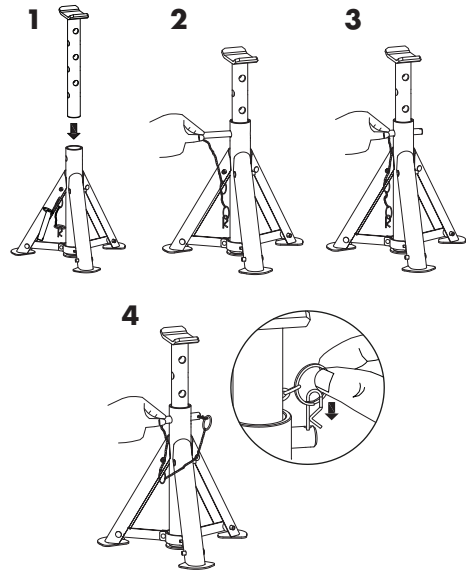

● Using the axle stands

1. Familiarise yourself with the function and components such as the folding mechanism and adjustable legs. Check that the axle stands are in perfect working order.
2. Install the middle pole inside the middle tube at the required height and secure it with the holding bolt.

Note: During use, always push the pin through the support and insertion pipes.

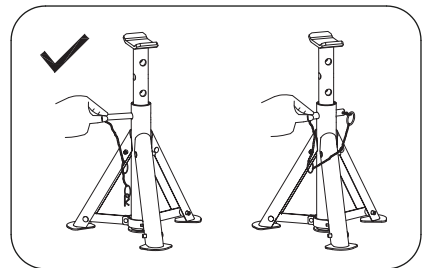

3. **Always secure the vehicle against rolling away as follows:**
 - **Apply wedges for wheels.**
 - **Put the vehicle in gear (“P” on an automatic gearbox).**
 - **Put the hand-brake on.**
4. The legs of the axle stands must be completely unfolded.
5. Check that the holding bolt is correctly seated (it must protrude from the other side of the middle pole). Secure the holding bolt against slipping out with the safety pin.
6. Check that the support positions provided by the manufacturer are in perfect working order.
7. Position the axle stands under the vehicle at the points provided, or at a position that is very close to the indicated point (see the vehicle manual).
8. Lower the vehicle slowly and carefully onto the axle stands. The axle stands must be secured and level.
9. After using the axle stands: When removing the holding bolt, hold onto the middle pole so that this does not fall down through the middle hole.

● **Maintenance and checking**

- Before each use, check the axle stands and the welds. Never use damaged axle stands.
- There are no spare parts available for this product. In case the product is damaged or broken, discard the product.
- The holding bolt and holding mechanism must be in perfect working order.

⚠ WARNING! Risk of injury! Never use the axle stands or its parts for any other use except that described by the manufacturer. The manufacturer accepts no responsibility for incorrect use of the axle stands!

● **Cleaning and care**

For cleaning and care, use only a slightly damp, fluff-free cloth.

● **Disposal**

The packaging is made entirely of recyclable materials, which you may dispose of at local recycling facilities.

Contact your local refuse disposal authority for more details of how to dispose of your worn-out product.

● **Warranty**

The product has been manufactured to strict quality guidelines and meticulously examined before delivery. In the event of product defects you have legal rights against the retailer of this product. Your legal rights are not limited in any way by our warranty detailed below.

The warranty for this product is 3 years from the date of purchase. The warranty period begins on the date of purchase. Please keep the original sales receipt in a safe location. This document is required as your proof of purchase.

Should this product show any fault in materials or manufacture within 3 years from the date of purchase, we will repair or replace it – at our choice – free of charge to you. This warranty becomes void if the product has been damaged, or used or maintained improperly.

The warranty applies to defects in material or manufacture. This warranty does not cover product parts subject to normal wear, thus possibly considered consumables (e.g. batteries) or for damage to fragile parts, e.g. switches, rechargeable batteries or glass parts.

Warranty claim procedure

To ensure quick processing of your case, please observe the following instructions:

Please have the till receipt and the item number (e.g. IAN 374000_2104) available as proof of purchase.

You will find the item number on the rating plate, an engraving, on the front page of the instructions for use (bottom left), or as a sticker on the rear or bottom of the product.

If functional or other defects occur, please contact the service department listed either by telephone or by e-mail.

You can return a defective product to us free of charge to the service address that will be provided to you. Ensure that you enclose the proof of purchase (till receipt) and information about what the defect is and when it occurred.

Service

- GB** **Service Great Britain**
Tel.: 08000569216
E-Mail: owim@lidl.co.uk
- IE** **Service Ireland**
Tel.: 1800 200736
E-Mail: owim@lidl.ie

CHANDELLES

● Introduction

Nous vous félicitons pour l'achat de votre nouveau produit. Vous avez opté pour un produit de grande qualité. Avant la première mise en service, vous devez vous familiariser avec toutes les fonctions du produit. Veuillez lire attentivement le mode d'emploi ci-dessous et les consignes de sécurité. N'utilisez le produit que pour l'usage décrit et les domaines d'application cités. Conserver ces instructions dans un lieu sûr. Si vous donnez le produit à des tiers, remettez-leur également la totalité des documents.

● Instructions

Veuillez lire attentivement les instructions et suivre les consignes de sécurité. Pour éviter toutes blessures corporelles ou tous dommages matériels, utilisez le produit soigneusement et uniquement aux fins prévues. Les dommages causés par une manipulation incorrecte ou le non-respect des instructions ne sont pas couverts par la garantie.

IMPORTANT ! CONSERVEZ CES INSTRUCTIONS AFIN DE VOUS Y RÉFÉRER ULTÉRIEUREMENT.

● Utilisation prévue

Produit prévu exclusivement pour une utilisation domestique : soulever une voiture pour effectuer des changements de pneus.

● Caractéristiques techniques

Numéro de modèle :	HG03066
Capacité de charge maximale :	2000 kg (par chandelle)
Hauteur du moyeu I :	24 cm
Hauteur du moyeu II :	26,7 cm
Hauteur du moyeu III :	29,5 cm
Hauteur du moyeu IV :	32,2 cm
Hauteur du moyeu V :	35 cm
Hauteur du moyeu VI :	37,7 cm



Consignes de sécurité

- Assurez-vous toujours que les supports d'essieux sont en parfait état de fonctionnement. Ne jamais utiliser des supports d'essieux endommagés.
 - **Utilisez les supports d'essieux uniquement sur une surface nivelée et stable.**
 - **Utilisez toujours les deux chandelles lorsque vous soulevez une voiture. Lors du changement de pneus, n'utilisez jamais une seule chandelle.**
 - Avant la première utilisation : familiarisez-vous avec le mécanisme de pliage des chandelles.
- ⚠ AVERTISSEMENT ! Risque de blessure !**
Assurez-vous toujours que les goujons de maintien et la goupille de sécurité soient bien en place. Sinon, le tube central pourrait tomber dans la colonne centrale de manière incontrôlée.
- ⚠ AVERTISSEMENT ! Abaissez toujours le véhicule lentement et avec précaution sur les chandelles.**
- Avant de commencer à effectuer des travaux sur le véhicule, assurez-vous que les supports d'essieux et le véhicule sont stables.
 - Utilisez toujours 2 supports d'essieux pour un véhicule, jamais plus de 2.
 - Ne jamais utiliser le vérin sur un véhicule déjà monté sur les supports d'essieux.
 - Ne jamais utiliser les supports d'essieux pour les véhicules à 3 roues ou pour les remorques.

⚠ DANGER ! Ne surchargez jamais les chandelles au-delà de la capacité de charge indiquée pour chaque paire (2000 kg par chandelle). Une charge trop élevée peut causer des dégâts sur les chandelles ou provoquer une défaillance complète. Placez toujours la charge au milieu de l'emplacement prévu à cet effet. Si le véhicule ne se soulève pas de niveau, utilisez alors 2 chandelles et uniquement placées sur un sol ferme et plat. L'utilisation de chandelles sur un sol mou et non stable peut entraîner une répartition inégale de la charge et éventuellement une perte totale de la capacité de charge. Il est interdit d'utiliser des chandelles sur des couches de gravier. Le non-respect de ces instructions peut endommager les chandelles, causer une perte de la charge et ainsi provoquer des dégâts matériels, des blessures corporelles graves, voire la mort.

- Utilisez ce produit uniquement avec les composants décrits dans les instructions et utilisez-le uniquement aux fins prévues.
- Soutenez immédiatement le poids soulevé à l'aide des supports d'essieux.

● Éléments livrés

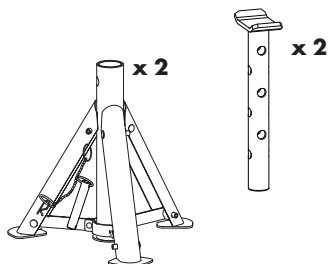

● Instructions de montage

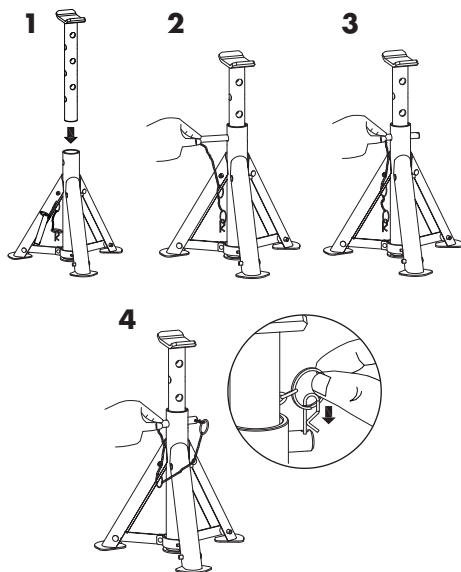

● Utilisation des supports d'essieux

1. Familiarisez-vous avec la fonction et les composants tels que le mécanisme de pliage et les pieds réglables. Assurez-vous que les supports d'essieux sont en parfait état de fonctionnement.
2. Installez la barre centrale à travers le trou central à la hauteur requise, puis fixez-la à l'aide du boulon de fixation.

Remarque : pendant l'utilisation, poussez toujours la goupille dans les tuyaux de support et d'insertion.

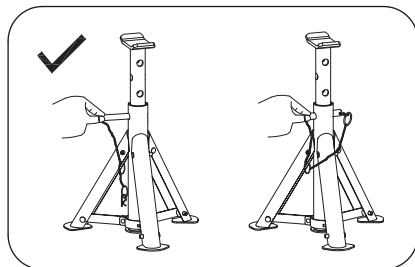

3. **Toujours sécuriser le véhicule contre tout déplacement accidentel comme suit :**
 - **Appliquer des cales pour les roues**
 - **Embrayer le véhicule (« P » sur une boîte de vitesses automatique)**
 - **Tirer le frein à main**
4. Les pieds des supports d'essieux doivent être complètement déployés.
5. Assurez-vous que le boulon de fixation est correctement positionné (il doit dépasser de l'autre côté de la barre centrale). Fixez le boulon de fixation contre tout glissement à l'aide de la goupille de sécurité.
6. Assurez-vous que les positions de supports fournies par le fabricant sont en bon état de fonctionnement.
7. Placez les chandelles sous le véhicule aux emplacements prévus à cet effet ou très près de ceux-ci (voir le manuel du véhicule).
8. Abaissez le véhicule lentement et avec précaution sur les supports d'essieux. Les supports d'essieux doivent être solidement fixés et à niveau.
9. Après utilisation des supports d'essieux : lorsque vous retirez le boulon de fixation, tenez la barre centrale afin qu'elle ne tombe pas à travers le trou central.

● **Entretien et vérification**

- Avant chaque utilisation, vérifier l'état des supports d'essieux et des soudures. Ne jamais utiliser des supports d'essieux endommagés.
- Aucune pièce de rechange n'est disponible pour ce produit. En cas d'endommagement ou de casse du produit, mettez celui-ci au rebut.
- Le boulon de fixation et le mécanisme de fixation doivent être en parfait état de fonctionnement.

⚠ AVERTISSEMENT ! Risque de blessures ! Ne jamais utiliser les supports d'essieux ou ses pièces pour aucune autre utilisation que celle décrite par le fabricant. Le fabricant décline toute responsabilité quant à l'utilisation incorrecte des supports d'essieux !

● **Nettoyage et entretien**

Pour procéder au nettoyage et à l'entretien, utilisez exclusivement un chiffon non pelucheux légèrement humide.

● **Mise au rebut**

L'emballage se compose de matières recyclables pouvant être mises au rebut dans les déchetteries locales.

Votre mairie ou votre municipalité vous renseigneront sur les possibilités de mise au rebut des produits usagés.



Le produit est recyclable, soumis à la responsabilité élargie du fabricant et collecté séparément.

● Garantie

Article L217-16 du Code de la consommation

Lorsque l'acheteur demande au vendeur, pendant le cours de la garantie commerciale qui lui a été consentie lors de l'acquisition ou de la réparation d'un bien meuble, une remise en état couverte par la garantie, toute période d'immobilisation d'au moins sept jours vient s'ajouter à la durée de la garantie qui restait à courir. Cette période court à compter de la demande d'intervention de l'acheteur ou de la mise à disposition pour réparation du bien en cause, si cette mise à disposition est postérieure à la demande d'intervention.

Indépendamment de la garantie commerciale souscrite, le vendeur reste tenu des défauts de conformité du bien et des vices rédhibitoires dans les conditions prévues aux articles L217-4 à L217-13 du Code de la consommation et aux articles 1641 à 1648 et 2232 du Code Civil.

Article L217-4 du Code de la consommation

Le vendeur livre un bien conforme au contrat et répond des défauts de conformité existant lors de la délivrance.

Il répond également des défauts de conformité résultant de l'emballage, des instructions de montage ou de l'installation lorsque celle-ci a été mise à sa charge par le contrat ou a été réalisée sous sa responsabilité.

Article L217-5 du Code de la consommation

Le bien est conforme au contrat :

- 1° S'il est propre à l'usage habituellement attendu d'un bien semblable et, le cas échéant :
 - s'il correspond à la description donnée par le vendeur et possède les qualités que celui-ci a présentées à l'acheteur sous forme d'échantillon ou de modèle ;
 - s'il présente les qualités qu'un acheteur peut légitimement attendre eu égard aux déclarations publiques faites par le vendeur, par le producteur ou par son représentant, notamment dans la publicité ou l'étiquetage ;
- 2° Ou s'il présente les caractéristiques définies d'un commun accord par les parties ou être propre à tout usage spécial recherché par l'acheteur, porté à la connaissance du vendeur et que ce dernier a accepté.

Article L217-12 du Code de la consommation

L'action résultant du défaut de conformité se prescrit par deux ans à compter de la délivrance du bien.

Article 1641 du Code civil

Le vendeur est tenu de la garantie à raison des défauts cachés de la chose vendue qui la rendent impropre à l'usage auquel on la destine, ou qui diminuent tellement cet usage que l'acheteur ne l'aurait pas acquise, ou n'en aurait donné qu'un moindre prix, s'il les avait connus.

Article 1648 1er alinéa du Code civil

L'action résultant des vices rédhibitoires doit être intentée par l'acquéreur dans un délai de deux ans à compter de la découverte du vice.

Les pièces détachées indispensables à l'utilisation du produit sont disponibles pendant la durée de la garantie du produit.

Le produit a été fabriqué selon des critères de qualité stricts et contrôlé consciencieusement avant sa livraison. En cas de défaillance, vous êtes en droit de retourner ce produit au vendeur. La présente garantie ne constitue pas une restriction de vos droits légaux.

Ce produit bénéficie d'une garantie de 3 ans à compter de sa date d'achat. La durée de garantie débute à la date d'achat. Veuillez conserver le ticket de caisse original. Il fera office de preuve d'achat.

Si un problème matériel ou de fabrication devait survenir dans 3 ans suivant la date d'achat de ce produit, nous assurons à notre discrétion la réparation ou le remplacement du produit sans frais supplémentaires. La garantie prend fin si le produit est endommagé suite à une utilisation inappropriée ou à un entretien défaillant.

La garantie couvre les vices matériels et de fabrication. Cette garantie ne s'étend ni aux pièces du produit soumises à une usure normale (p. ex. des piles) et qui, par conséquent, peuvent être considérées comme des pièces d'usure, ni aux dommages sur des composants fragiles, comme des interrupteurs, des batteries ou des éléments fabriqués en verre.

Faire valoir sa garantie

Pour garantir la rapidité d'exécution de la procédure de garantie, veuillez respecter les indications suivantes :

Veuillez conserver le ticket de caisse et la référence du produit (par ex. IAN 374000_2104) à titre de preuve d'achat pour toute demande.

Le numéro de référence de l'article est indiqué sur la plaque d'identification, gravé sur la page de titre de votre manuel (en bas à gauche) ou sur un autocollant apposé sur la face arrière ou inférieure du produit.

En cas de dysfonctionnement du produit, ou de tout autre défaut, contactez en premier lieu le service après-vente par téléphone ou par e-mail aux coordonnées indiquées ci-dessous.

Vous pouvez alors envoyer franco de port tout produit considéré comme défectueux au service clientèle indiqué, accompagné de la preuve d'achat (ticket de caisse) et d'une description écrite du défaut avec mention de sa date d'apparition.

Service après-vente

FR Service après-vente France

Tél.: 0800904879

E-Mail: owim@lidl.fr

BE Service après-vente Belgique

Tél.: 080071011

Tél.: 80023970 (Luxembourg)

E-Mail: owim@lidl.be

ASSTEUNEN-SET

● **Inleiding**

Hartelijk gefeliciteerd met de aankoop van uw nieuwe product. U hebt voor een hoogwaardig product gekozen. Maak u voor de eerste ingebruikname vertrouwd met het product. Lees hiervoor aandachtig de volgende gebruiksaanwijzing en de veiligheidsvoorschriften. Gebruik het product alleen zoals beschreven en voor de aangegeven toepassingsgebieden. Bewaar deze gebruiksaanwijzing op een veilige plek. Geef, wanneer u het product doorgeeft aan derden, ook alle documenten mee.

● **Instructies**

Lees de instructies goed door en volg de veiligheidsadviezen. Gebruik om schade aan personen en objecten te voorkomen het product voorzichtig en alleen voor het beoogde doel. Schade veroorzaakt door onjuist gebruik of het zich niet houden aan de instructies wordt niet gedekt door de garantie.

BELANGRIJK! BEWAAR DE INSTRUCTIES VOOR TOEKOMSTIG GEBRUIK.

● **Doelmatig gebruik**

Alleen voor privégebruik – Auto opkrikken om banden te vervisselen.

● **Technische gegevens**

Modelnummer:	HG03066
Maximale draagkracht:	2000 kg (per onderstel)
Ashoogte I:	24 cm
Ashoogte II:	26,7 cm
Ashoogte III:	29,5 cm
Ashoogte IV:	32,2 cm
Ashoogte V:	35 cm
Ashoogte VI:	37,7 cm



Veiligheidsinstructies

- Zorg er altijd voor dat de assteunen volledig bedrijfsklaar zijn. Gebruik nooit beschadigde assteunen.
- **Gebruik de assteunen uitsluitend op een horizontaal, stabiel oppervlak.**
- **Gebruik altijd beide assteunen als u een auto opvijzelt. Gebruik bij het verwisselen van een band nooit slechts één enkele assteun.**
- Voor het eerste gebruik: Maak uzelf vertrouwd met het inklapmechanisme van de assteun.

⚠ WAARSCHUWING! Gevaar voor verwondingen! Let er altijd op dat de stelbouten en de veiligheidspin goed zitten. Anders kan de uitschuifbare stang ongecontroleerd door de middenbuis naar beneden schieten.

⚠ WAARSCHUWING! Laat het voertuig altijd langzaam en voorzichtig van de assteunen af zakken.

- Zorg er voordat u aan het voertuig gaat werken voor dat de assteunen en het voertuig stevig staan.
- Gebruik altijd 2 assteunen voor een voertuig, nooit meer dan 2.
- Gebruik nooit een krik voor een voertuig dat al op assteunen staat.
- Gebruik de assteunen nooit voor 3-wielige voertuigen of aanhangwagens.

⚠ GEVAAR! Belast de assteunen nooit meer dan de per paar aangegeven draagkracht (2000 kg per schraag). Een te hoge belasting kan ertoe leiden dat de assteunen beschadigd worden of dat ze het volledig begeven. Plaats de last steeds in het midden van de draagpunten. Als u het voertuig niet recht omhoog heft, gebruik dan altijd 2 assteunen en zet die altijd neer op een vlakke, stevige ondergrond. Gebruik van assteunen op een ondergrond, die niet stevig genoeg is, kan leiden tot een ongelijke verdeling van de last en mogelijk zelfs tot een volledig verlies van draagkracht. Gebruik assteunen nooit op een onverharde ondergrond (bijv. een grindpad). Het niet de hand houden aan deze voorschriften kan leiden tot beschadiging van de assteunen, verlies van draagkracht en daardoor tot materiële schade, zwaar persoonlijk letsel of zelfs tot dodelijke ongevallen.

- Gebruik dit product alleen met de in de gebruiksaanwijzingen beschreven onderdelen en gebruik het alleen voor het beoogde doel.
- Ondersteun het opgetilde gewicht direct met assteunen.

● Inhoud van de verpakking

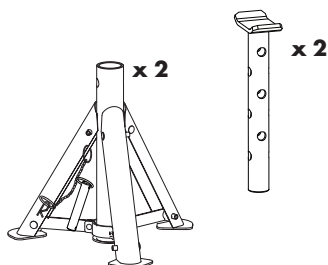

● Assemblage-instructies

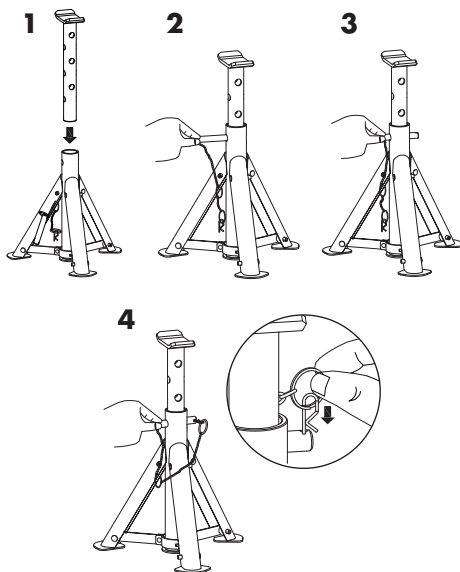

● Gebruik van de assteunen

1. Maak uzelf bekend met functies en de onderdelen zoals het in-/uitklapmechanisme en de instelbare poten. Zorg er altijd voor dat de assteunen volledig bedrijfsklaar zijn.
2. Plaats de middenstang op de gewenste hoogte door het middelste gat en bevestig de stang goed met de vergrendelingsbout.

Opmerking: Duw tijdens gebruik de pin altijd door de steun en de insertiebuizen.

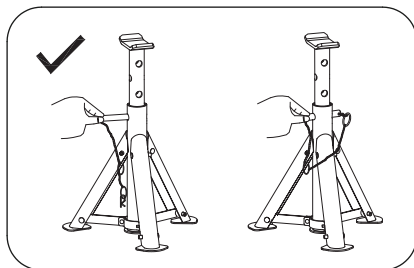

3. **Zorg er altijd als volgt voor dat het voertuig niet weg kan rollen:**
 - **Plaats wielblokken**
 - **Zet het voertuig in een versnelling ("P" bij een automatische versnelling)**
 - **Trek de handrem aan**
4. De poten van de steun moeten volledig uitgevouwen zijn.
5. Controleer of de vergrendelingsbout goed aangebracht is (de bout moet uitsteken uit de andere kant van de middensteun). Zorg er met de veiligheidspin voor dat de vergrendelingsbout niet kan losschieten.
6. Zorg ervoor dat de steunposities die door de fabrikant geleverd zijn, in perfecte staat zijn.
7. Plaats de assteunen onder het voertuig op de daarvoor bestemde steunpunten of daar zeer dicht bij (zie de gebruiksaanwijzing van het voertuig).
8. Laat het voertuig langzaam en voorzichtig op de assteunen zakken. De assteunen moeten beveiligd en vlak zijn.
9. Na gebruik van de assteunen: Als u de vergrendelingspin verwijdert, houd de middenstang dan vast zodat deze niet door het middelste gat naar beneden valt.

● Onderhoud en controle

- Controleer voor ieder gebruik de assteunen en de lussen. Gebruik nooit beschadigde assteunen.
- Voor dit product zijn geen reserve-onderdelen beschikbaar. Als het product beschadigd of defect is, gooi het dan weg.
- De vergrendelingspin en het vergrendelingsmechanisme moeten in prima staat zijn.

⚠ WAARSCHUWING! Gevaar op verwondingen! Gebruik de assteunen of delen ervan nooit voor iets anders dan dat wat door de fabrikant beschreven is. De fabrikant aanvaardt geen aansprakelijkheid voor onjuist gebruik van de assteunen.

● Reiniging en onderhoud

Voor schoonmaken en onderhoud gebruik maken van een enigszins vochtig, pluis-vrij doekje is voldoende.

● Afvoer

De verpakking bestaat uit milieuvriendelijke grondstoffen die u via de plaatselijke recyclingcontainers kunt afvoeren.

Informatie over de mogelijkheden om het uitgediende product na gebruik te verwijderen, verstrekt uw gemeentelijke overheid.

● Garantie

Het product wordt volgens strenge kwaliteitsrichtlijnen zorgvuldig geproduceerd en voor levering grondig getest. In geval van schade aan het product kunt u rechtmatig beroep doen op de verkoper van het product. Deze wettelijke rechten worden door onze hierna vermelde garantie niet beperkt.

Op dit product verlenen wij 3 jaar garantie vanaf aankoopdatum. De garantieperiode start op de dag van aankoop. Bewaar de originele kassabon alstublieft. Dit document is nodig als bewijs voor aankoop.

Wanneer binnen 3 jaar na de aankoopdatum van dit product een materiaal- of productiefout optreedt, dan wordt het product door ons – naar onze keuze – gratis voor u gerepareerd of vervangen. Deze garantie komt te vervallen als het product beschadigd wordt, niet correct gebruikt of onderhouden wordt.

De garantie geldt voor materiaal- en productiefouten. Deze garantie is niet van toepassing op productonderdelen, die onderhevig zijn aan normale slijtage en hierdoor als aan slijtage onderhevige onderdelen gelden (bijv. batterijen) of voor beschadigingen aan breekbare onderdelen, zoals bijv. schakelaars, accu's of dergelijke onderdelen, die gemaakt zijn van glas.

Afwikkeling in geval van garantie

Om een snelle afhandeling van uw reclamatie te waarborgen dient u de volgende instructies in acht te nemen:

Houd bij alle vragen alstublieft de kassabon en het artikelnummer (bijv. IAN 374000_2104) als bewijs van aankoop bij de hand.

Het artikelnummer vindt u op de typeplaat, ingegraveerd, op het titelblad van uw handleiding (linksonder) of als sticker op de achter- of onderzijde.

Wanneer er storingen in de werking of andere gebreken optreden, dient u eerst telefonisch of per e-mail contact met de onderstaande serviceafdeling op te nemen.

Een als defect geregistreerd product kunt u dan samen met uw aankoopbewijs (kassabon) en vermelding van de concrete schade alsmede het tijdstip van optreden voor u franco aan het u meegedeelde servicepunt verzenden.

Service

(NL) Service Nederland
Tel.: 08000225537
E-Mail: owim@lidl.nl

(BE) Service België
Tel.: 080071011
Tel.: 80023970 (Luxemburg)
E-Mail: owim@lidl.be

ZESTAW PODPÓREK

● Wstęp

Gratulujemy Państwu zakupu nowego produktu. Zdecydowali się Państwo na zakup produktu najwyższej jakości. Przed uruchomieniem urządzenia po raz pierwszy zapoznaj się z nim. W tym celu przeczytaj uważnie poniższą instrukcję obsługi oraz wskazówki dotyczące bezpieczeństwa. Produkt należy użytkować w sposób tu opisany i zgodnie z określonym zakresem zastosowania. Należy przechowywać tę instrukcję w bezpiecznym miejscu. Przekazując produkt innej osobie, należy również przekazać wszystkie dokumenty.

● Instrukcja

Należy uważnie przeczytać instrukcję i stosować się do zaleceń bezpieczeństwa. Aby uniknąć uszkodzenia mienia i obrażeń ciała, należy używać produkt ostrożnie i wyłącznie zgodnie z przeznaczeniem. Uszkodzenia powstałe w wyniku niewłaściwego użycia lub nieprzestrzegania instrukcji nie są objęte gwarancją.

WAŻNE! ZACHOWAJ INSTRUKCJĘ NA PRZYSZŁOŚĆ.

● Przeznaczenie produktu

Wyłącznie do użytku prywatnego – do podparcia samochodu w trakcie wymiany opon.

● Specyfikacja techniczna

Maksymalne obciążenie:	HG03066
Maksymalna nośność:	2000 kg (na jeden stojak)
Wysokość podnośnika I:	24 cm
Wysokość podnośnika II:	26,7 cm
Wysokość podnośnika III:	29,5 cm
Wysokość podnośnika IV:	32,2 cm
Wysokość podnośnika V:	35 cm
Wysokość podnośnika VI:	37,7 cm



Instrukcje bezpieczeństwa

- Zawsze sprawdź, czy podpory są w dobrym stanie technicznym. Nigdy nie używaj uszkodzonych podpór.
- **Używaj podpór na równym, stabilnym podłożu.**
- **Do podnoszenia samochodu zawsze używaj obu stojaków. Podczas wymiany opon nigdy nie używać jednego stojaka.**
- Przed pierwszym użyciem: Zapoznać się z mechanizmem składania stojaków.

⚠ OSTRZEŻENIE! Ryzyko zranienia!

Zawsze upewniaj się, że stworzeń blokujący i kołek zabezpieczający są prawidłowo osadzone. W przeciwnym razie wewnętrzna rura mogłaby wsunąć się do rury zewnętrznej w niekontrolowany sposób.

⚠ OSTRZEŻENIE! Zawsze powoli i ostrożnie opuszczaj pojazd na stojaki.

- Przed rozpoczęciem pracy przy samochodzie upewnij się, że podpory i samochód są stabilne.
- Zawsze używaj dwóch podpór na samochód, nigdy więcej niż 2.
- Nigdy nie używaj podnośnika do samochodu, który już stoi na podporach.
- Nigdy nie używaj podpór do pojazdów 3-kołowych lub do przyczep.

⚠ NIEBEZPIECZEŃSTWO! Nigdy nie przekraczać maksymalnego obciążenia dla pary stojaków (2000 kg na jeden stojak). Nadmierne obciążenie może uszkodzić stojaki lub doprowadzić do ich całkowitego zniszczenia. Obciążenie umieszczać zawsze na środku gniazda. W przypadku podnoszenia pojazdu zawsze należy używać 2 stojaków i tylko na równym podłożu, które może przenosić takie obciążenia. Użycie stojaków na powierzchni, która nie może przyjąć obciążenia, może prowadzić do nierównomiernego rozkładu ciężaru i całkowitej utraty stabilności. Nie używać na żwirze. Nieprzestrzeganie tych instrukcji może spowodować uszkodzenie stojaków, upadek podtrzymywanej masy, a w konsekwencji uszkodzenie mienia, poważne obrażenia ciała lub śmierć.

- Produkt należy używać wyłącznie z komponentami opisanymi w instrukcji i używać go wyłącznie zgodnie z przeznaczeniem.
- Podeprzyj podnoszone obciążenie natychmiast przy pomocy podpór.

● Zakres dostawy

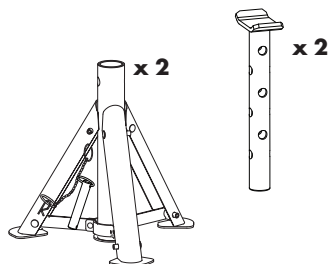

● Instrukcja montażu

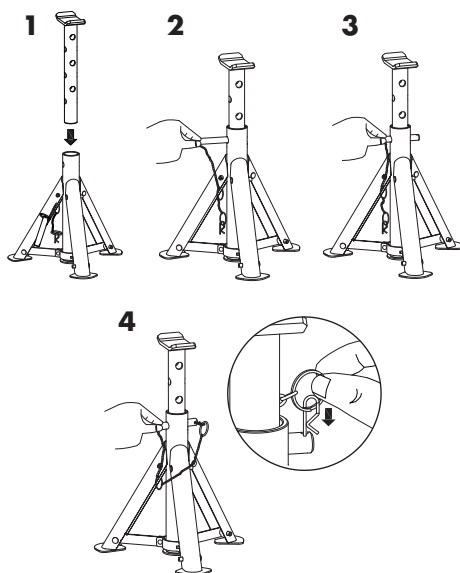

● Użytkowanie podpór

1. Zapoznaj się z funkcją oraz komponentami, takimi jak mechanizm składania i regulowane nóżki. Sprawdź, czy podpory są w idealnym stanie.
2. Włóż środkową kolumnę w otwór na środku w wybranej wysokości i zabezpiecz ją za pomocą śruby mocującej.

Wskazówka: W trakcie użytkowania zawsze należy wsunąć szpilkę przez wspornik i przewody.

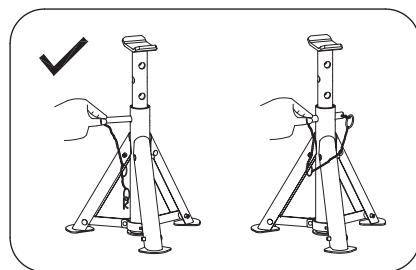

3. **Zawsze zabezpiecz pojazd przed zsunięciem się poprzez:**
 - **Podłożenie klina pod koła**
 - **Wrzucenie biegu („P” w przypadku automatycznej skrzyni biegów)**
 - **Zaciągnięcie hamulca ręcznego**
4. Nóżki podpór muszą być całkowicie rozsunięte.
5. Sprawdź, czy śruba mocująca jest prawidłowo włożona (musi wystawać z drugiej strony środkowej kolumny). Zabezpiecz śrubę mocującą przed wysunięciem przy pomocy szpilki zabezpieczającej.
6. Sprawdź, czy punkty podparcia wyznaczone przez producenta są w idealnym stanie.
7. Stojaki ustawiać pod pojazdem w przewidzianych punktach podparcia lub bardzo blisko przewidzianych punktów podparcia (patrz instrukcja obsługi pojazdu).
8. Powoli i ostrożnie obniż pojazd na podpory. Podpory muszą być zabezpieczone i równe.
9. Po użyciu podpór: W trakcie wyciągania śruby mocującej, przytrzymaj kolumnę, aby nie spadła poprzez środkowy otwór.

● **Konserwacja i kontrola**

- Przed każdym użyciem należy sprawdzić podpory i spawy. Nigdy nie używaj uszkodzonych podpór.
- Dla tego produktu nie ma dostępnych części zamiennych. Jeśli produkt jest uszkodzony lub zniszczony, należy go wyrzucić.
- Śruba mocująca i mechanizm trzymający muszą być w idealnym stanie.

⚠ OSTRZEŻENIE! Niebezpieczeństwo zranienia! Nigdy nie używaj podpór lub ich części w sposób inny niż opisany przez producenta. Producent nie ponosi żadnej odpowiedzialności za nieprawidłowe użytkowanie podpór!

● **Czyszczenie i pielęgnacja**

Do czyszczenia i pielęgnacji należy używać wyłącznie lekko wilgotnej szmatki niepozostawiającej włókien.

● **Utylizacja**

Opakowanie wykonane jest z materiałów przyjaznych dla środowiska, które można przekazać do utylizacji w lokalnym punkcie przetwarzania surowców wtórnych.

Informacji na temat możliwości utylizacji wyeksploatowanego produktu udziela urząd gminy lub miasta.

● **Gwarancja**

Produkt wyprodukowano według wysokich standardów jakości i poddano skrupulatnej kontroli przed wysyłką. W przypadku wad produktu nabywcy przysługują ustawowe prawa. Gwarancja nie ogranicza ustawowych praw nabywcy produktu.

Produkt objęte jest 3 gwarancją, licząc od daty zakupu. Gwarancja wygasa w razie zawinionego przez użytkownika uszkodzenia produktu, niewłaściwego użycia lub konserwacji.

W przypadku wystąpienia w ciągu 3 lat od daty zakupu wad materiałowych lub fabrycznych, dokonujemy – według własnej oceny – bezpłatnej naprawy lub wymiany produktu.

Świadczenie gwarancyjne obejmuje wady materiałowe i fabryczne. Gwarancja nie obejmuje części produktu ulegających normalnemu zużyciu, uznawanych za części zużywalne (np. baterie) oraz uszkodzeń części łamliwych, np. przełączników, akumulatorów lub wykonanych ze szkła.

Zgodnie z Kodeksem Cywilnym art. 581 §1 wraz z wymianą urządzenia lub ważnej części czas gwarancji rozpoczyna się na nowo.

Sposób postępowania w przypadku naprawy gwarancyjnej

Aby zapewnić szybkie rozpatrzenie Państwa wniosku, prosimy stosować się do następujących wskazówek:

Przed skontaktowaniem się z działem serwisowym należy przygotować paragon i numer artykułu (np. IAN 374000_2104) jako dowód zakupu.

Numery artykułów można znaleźć na tabliczce znamionowej, na grawerunku, na stronie tytułowej jego instrukcji (na dole po lewej stronie) lub jako naklejkę na stronie odwrotnej lub spodniej.

W razie wystąpienia błędów w działaniu lub innych wad, należy skontaktować się najpierw z wymienionym poniżej działem serwisowym telefonicznie lub pocztą elektroniczną.

Produkt uznany za uszkodzony można następnie z dołączeniem dowodu zakupu (paragonu) i podaniem, na czym polega wada i kiedy wystąpiła, przesłać bezpłatnie na podany Państwu adres serwisu.

Serwis

PL Serwis Polska

Tel.: 008004911946

E-Mail: owim@lidl.pl

SKLÁDACÍ PODPĚRY

● Úvod

Blahopřejeme Vám ke koupi nového výrobku. Rozhodli jste se pro kvalitní výrobek. Před prvním uvedením do provozu se seznamte s výrobkem. K tomu si pozorně přečtěte následující návod k obsluze a bezpečnostní pokyny. Používejte výrobek jen popsaným způsobem a pouze pro uvedené oblasti použití. Uschovejte si tento návod na bezpečném místě. Všechny podklady vydejte při předání výrobku i třetí osobě.

● Pokyny

Přečtěte si prosím tyto pokyny pečlivě a postupujte podle bezpečnostního pokynu. Aby nedošlo k zranění osob a poškození majetku, používejte výrobek opatrně a pouze pro zamýšlené použití. Škody způsobené nesprávnou manipulací nebo nedodržáním pokynů nejsou kryty zárukou.

DŮLEŽITÉ! USCHOVEJTE TYTO POKYNY PRO POZDĚJŠÍ POTŘEBU.

● Zamýšlené použití

Pouze pro soukromé použití – Nadzvedávání automobilu pro výměnu pneumatik.

● Technické specifikace

Číslo modelu:	HG03066
Maximální nosnost:	2000 kg (na podstavnu stolicí)
Výška náboje I:	24 cm
Výška náboje II:	26,7 cm
Výška náboje III:	29,5 cm
Výška náboje IV:	32,2 cm
Výška náboje V:	35 cm
Výška náboje VI:	37,7 cm



Bezpečnostní pokyny

- Vždy zkontrolujte, že jsou podstavné stojany v perfektním stavu. Nikdy nepoužívejte poškozené podstavné stojany.
 - **Používejte podstavné stojany pouze na rovném a stabilním povrchu.**
 - **Vždy používejte obě podstavné stolice, pokud zvedáte auto. Při výměně pneumatik nikdy nepoužívejte jen jednu podstavnu stolicí.**
 - Před prvním použitím: Seznamte se se sklápěcím mechanismem podstavných stolic.
- ⚠ VAROVÁNÍ! Riziko zranění!** Vždy dbejte na to, aby závěsný svorník a bezpečnostní kolík správně seděly. V opačném případě by mohla střední trubka neřízeně padnout středním sloupcem dolů.
- ⚠ VAROVÁNÍ! Spuštějte vozidlo vždy pomalu a opatrně dolů na podstavné stolice.**
- Před zahájením práce na vozidle zajistěte, aby byly podstavné stojany a vozidlo stabilní.
 - Vždy používejte 2 podstavné stojany na jedno vozidlo, nikdy více než 2.
 - Nikdy nepoužívejte zvedák na vozidlo, které je již na podstavných stojanech.
 - Nikdy nepoužívejte podstavné stojany pro 3 kolová vozidla nebo pro přípojná vozidla.

⚠ NEBEZPEČÍ! Nikdy stojany na nápravy nezatěžujte nad nosnost stanovenou na pár (2000 kg na jeden stojan na nápravu). Nadměrné zatížení může vést k poškození stojanů na nápravy nebo úplnému selhání. Zatěžujte vždy uprostřed. Pokud nezvedáte vozidlo, vždy používejte 2 stojany na nápravy, a to výhradně na rovném a pevném povrchu. Použití stojanů na nápravy na nenosném podkladu může vést k nerovnoměrnému rozložení zatížení a případně k celkové ztrátě únosnosti. Nikdy nepoužívejte stojany na nápravy na šterkovém podkladu. Nedodržení těchto pravidel může vést k poškození stojanů na nápravy, ztrátě nákladu a následně k věcným škodám, vážnému zranění nebo smrtelným úrazům.

- Tento výrobek používejte pouze s komponentami popsanými v pokynech a používejte ho pouze pro zamýšlené použití.
- Podepřete zdviženou hmotnost ihned podstavnými stojany.

● Rozsah dodávky

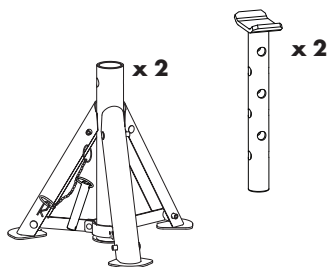

● Montážní pokyny

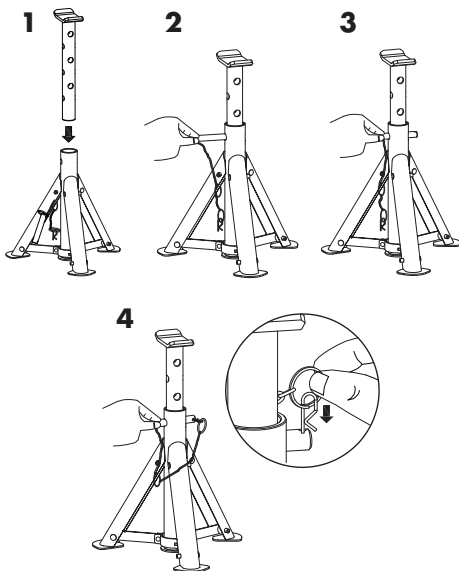

● Používání podstavných stojanů

1. Seznamte se s funkcí a komponentami, jako je skládací mechanismus a nastavitelné nohy. Zkontrolujte, že jsou podstavné stojany v perfektním pracovním stavu.
2. Namontujte střední tyč přes prostřední otvor v požadované výšce a zajistěte ji přídržným šroubem.

Upozornění: Při použití vždy prostrčte kolík přes podpěru a vkládané trubky.

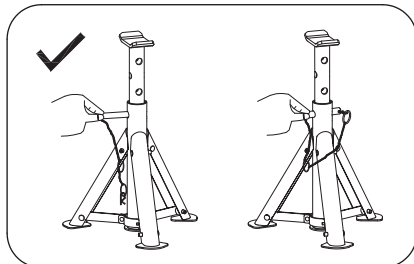

3. **Vždy zajistěte vozidlo proti samovolnému pohybu takto:**
 - **Aplikujte klíny kol**
 - **Ve vozidle zařaďte převodový stupeň („P“ u automatické převodovky)**
 - **Zabrzďte ruční brzdu**
4. Nohy podstavňích stojanů musí být zcela rozloženy.
5. Zkontrolujte, zda je přídržný šroub správně usazen (musí vyčnívat z druhé strany středové tyče). Zajistěte přídržný šroub proti vyklouznutí bezpečnostním kolíkem.
6. Zkontrolujte, zda jsou podpěrné polohy poskytnuté výrobcem v perfektním provozním stavu.
7. Stojany na nápravu umístěte pod vozidlo na určené body zatížení nebo velmi blízko zamýšlených bodů zatížení (viz návod k obsluze vozidla).
8. Spouštějte vozidlo dolů na podstavňích stojany pomalu a opatrně. Podstavňích stojany musí být zajištěny a vyrovnány.
9. Po použití podstavňích stojanů: Při demontáži přídržného šroubu, držte středovou tyč, aby nepropadla středovým otvorem.

● **Údržba a kontroly**

- Před každým použitím zkontrolujte podstavňích stojany a svary. Nikdy nepoužívejte poškozené podstavňích stojany.
- Pro tento výrobek neexistují náhradní díly. Pokud bude výrobek poškozen nebo rozbit, musí být zlikvidován.
- Přídržný šroub a přídržný mechanismus musí být v dokonalém provozním stavu.

⚠ VÁROVÁNÍ! Nebezpečí zranění! Nikdy nepoužívejte podstavňích stojany nebo jejich části pro jakékoli jiné použití s výjimkou toho popsaneého výrobcem. Výrobce nenese žádnou odpovědnost za nesprávné používání podstavňích stojanů!

● **Čištění a péče**

Pro čištění a péči používejte pouze mírně vlhkou látku, která nepouští vlákna.

● **Zlikvidování**

Obal se skládá z ekologických materiálů, které můžete zlikvidovat prostřednictvím místních sběren recyklovatelných materiálů.

○ možnostech likvidace vysloužilých zařízení se informujte u správy vaší obce nebo města.

● Záruka

Výrobek byl vyroben s nejvyšší pečlivostí podle přísných kvalitativních směrnic a před odesláním prošel výstupní kontrolou. V případě závad máte možnost uplatnění zákonných práv vůči prodejci. Vaše práva ze zákona nejsou omezena naší níže uvedenou zárukou.

Na tento artikl platí 3 záruka od data zakoupení. Záruční lhůta začíná od data zakoupení. Uschovejte si dobře originál pokladní stvrzenky. Tuto stvrzenku budete potřebovat jako doklad o zakoupení.

Pokud se do 3 let od data zakoupení tohoto výrobku vyskytne vada materiálu nebo výrobní vada, výrobek Vám – dle našeho rozhodnutí – bezplatně opravíme nebo vyměníme. Tato záruka zaniká, jestliže se výrobek poškodí, neodborně použil nebo neobdržel pravidelnou údržbu.

Záruka platí na vady materiálu a výrobní vady. Tato záruka se nevztahuje na díly výrobku podléhající opotřebení (např. na baterie), dále na poškození křehkých, choulostivých dílů, např. vypínačů, akumulátorů nebo dílů zhotovených ze skla.

Postup v případě uplatňování záruky

Pro zajištění rychlého zpracování Vašeho případu se řiďte následujícími pokyny:

Pro všechny požadavky si připravte pokladní stvrzenku a číslo artiklu (např. IAN 374000_2104) jako doklad o zakoupení.

Číslo artiklu najdete na typovém štítku, gravuře, titulní stránce návodu (vlevo dole) nebo na nálepce na zadní nebo spodní straně.

V případě poruch funkce nebo jiných závad nejdříve kontaktujte, telefonicky nebo e-mailem, v následujícím textu uvedené servisní oddělení.

Výrobek registrovaný jako vadný potom můžete s příloženým dokladem o zakoupení (pokladní stvrzenkou) a údaji k závadě a kdy k ní došlo, bezplatně zaslat na adresu servisu, která Vám byla sdělena.

Servis

 **Servis Česká republika**

Tel.: 800600632

E-Mail: owim@lidl.cz

PODPERY

● Úvod

Blahoželáme Vám ku kúpe Vášho nového výrobku. Kúpou ste sa rozhodli pre vysoko kvalitný produkt. Pred prvým uvedením do prevádzky sa oboznáňte s výrobkom. Za týmto účelom si pozorne prečítajte nasledujúci návod na obsluhu a bezpečnostné pokyny. Výrobok používajte iba v súlade s popisom a v uvedených oblastiach používania. Tento návod uschovajte na bezpečnom mieste. Ak výrobok odovzdáte ďalšej osobe, priložte k nemu aj všetky podklady.

● Návod na obsluhu

Návod na obsluhu si pozorne prečítajte a dodržujte bezpečnostné pokyny. Aby ste sa vyhlí poraneniu osôb a poškodeniu majetku, používajte výrobok opatrne a len na určené použitie. Poškodenia spôsobené nesprávnou manipuláciou alebo nedodržanie Návodu na obsluhu nie sú kryté zárukou.

DÔLEŽITÉ! NÁVOD NA OBSLUHU SI ODLOŽTE PRE BUDÚCE POUŽITIE.

● Stanovené použitie

Len na domáce použitie – zdvíhanie vozidiel kvôli výmene pneumatík.

● Technická charakteristika

Číslo modelu:	HG03066
Maximálna nosnosť:	2000 kg (na jeden kozlík/podperu)
Výška náboja I:	24 cm
Výška náboja II:	26,7 cm
Výška náboja III:	29,5 cm
Výška náboja IV:	32,2 cm
Výška náboja V:	35 cm
Výška náboja VI:	37,7 cm



Bezpečnostné pokyny

- Vždy skontrolujte, či je trojnožka vo vynikajúcom prevádzkovom stave. Nikdy nepoužívajte poškodené trojnožky.
- **Trojnožky používajte len na rovnom, pevnom povrchu.**
- **Pri zdvíhaní vozidla vždy používajte obidva podstavce. Pri výmene pneumatík nikdy nepoužívajte len jeden podstavec.**
- Pred prvým použitím: Dôkladne sa oboznáňte so sklápacím mechanizmom podstavcov.

⚠ VÝSTRAHA! Nebezpečenstvo poranenia! Vždy dbajte na to, aby bol poistný kolík a zaisťovací čap správne usadený. Inak by stredná rúra mohla nekontrolovaným spôsobom spadnúť nadol cez stredný stĺpik.

⚠ VÝSTRAHA! Vozidlo vždy spúšťajte na podstavce pomaly a opatrne.

- Pred začatím práce na vozidle sa uistite, že sú trojnožky a vozidlo stabilné.
- Pre vozidlo používajte 2 trojnožky, nikdy nepoužívajte viac ako 2.
- Na vozidlo, ktoré je už na trojnožkách, nikdy nepoužívajte zdvihák.
- Trojnožky nikdy nepoužívajte pre 3-kolesové vozidlá alebo prívesy.

⚠ NEBEZPEČENSTVO! Stojany nikdy nezaťažujte nad uvedenú nosnosť na jeden pár stojanov (2000 kg na jeden stojan). Príliš veľké zaťaženie môže viesť k poškodeniam stojanov alebo k ich úplnému zlyhaniu. Zaťaženie umiestnite vždy do stredu stojana. Ak vozidlo nezdvihnete priamo, použite vždy 2 stojany a výlučne na rovnej, pevnej ploche. Použitie stojanov na slabom podklade môže viesť k nerovnomernému rozloženiu zaťaženia a prípadne aj k úplnej strate nosnosti. Stojany nikdy nepoužívajte na štrkovom podklade. Nedodržanie týchto predpisov môže viesť k poškodeniam stojanov, pádu nákladu a tým aj k vecným škodám, ťažkému ublíženiu na zdraví alebo k smrteľným nehodám.

- Tento výrobok používajte len s komponentmi, ktoré sú popísané v pokynoch a používajte ho len na stanovené použitie.
- Zodvihnutú hmotnosť okamžite podoprite trojnožkami.

● Obsah dodávky

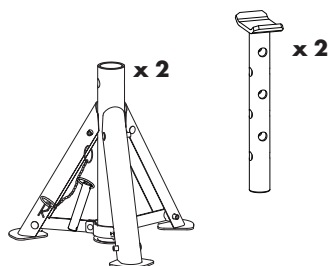

● Pokyny na montáž

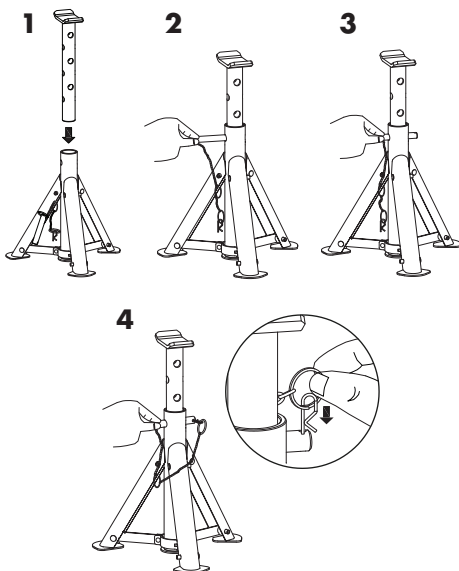

● Používanie trojnožiek

1. Oboznámte sa s funkciami a komponentmi, ako sú sklápacie mechanizmy a nastaviteľné nožičky. Skontrolujte, či sú trojnožky vo vynikajúcom prevádzkovom stave.
2. Strednú tyč nainštalujte cez stredný otvor v požadovanej výške a zabezpečte ju upevňovacou skrutkou.

Poznámka: Počas používania vždy prevedte kolík cez podporné a zasúvacie trubky.

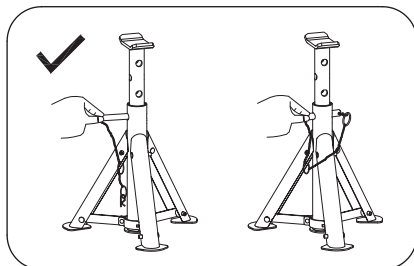

3. **Vozidlo pred zosunutím vždy zabezpečte nasledovným spôsobom:**
 - **Pod kolesá vsuňte klíny**
 - **Zaradíte rýchlosť (pri automatickej prevodovke zaradíte „P“)**
 - **Zatiahnete ručnú brzdu**
4. Nohy trojnožiek musia byť úplne vysunuté.
5. Skontrolujte, či je upevňovacia skrutka správne usadená (musí vyčnievať na druhej strane stredovej tyče) Upevňovaciu skrutku zabezpečte pred vyklížením pomocou poistného kolíka.
6. Skontrolujte, či sú podperné polohy dodané výrobcom vo vynikajúcom prevádzkovom stave.
7. Stojany umiestnite pod vozidlo na určené miesta podopretia alebo veľmi blízko k určeným miestam podopretia (pozri návod na obsluhu vozidla).
8. Vozidlo na trojnožky spúšťajte pomaly a opatrne. Trojnožky musia byť zabezpečené a vyrovnané.
9. Po použití trojnožiek: Pri odstraňovaní upevňovacej skrutky držte stredovú tyč tak, aby skrutka nespadla cez stredný otvor.

● Údržba a kontrola

- Pred každým použitím skontrolujte trojnožky a zvary. Nikdy nepoužívajte poškodené trojnožky.
- Pre tento produkt nie sú k dispozícii náhradné diely. V prípade, že je produkt poškodený alebo zlomený, zlikvidujte ho.
- Upevňovacia skrutka a prídružný mechanizmus musia byť vo vynikajúcom prevádzkovom stave.

⚠ VÝSTRAHA! Nebezpečenstvo poranenia! Trojnožky ani ich časti nikdy nepoužívajte žiadnym iným spôsobom okrem toho, ktorý je popísaný výrobcom. Výrobca nepreberá žiadnu zodpovednosť za nesprávne použitie trojnožiek!

● Čistenie a starostlivosť

Na čistenie používajte len mierne navlhčenú látku, ktorá nepúšťa vlákna.

● Likvidácia

Obal pozostáva z ekologických materiálov, ktoré môžete odovzdať na miestnych recyklačných zberných miestach.

○ možnostiach likvidácie opotrebovaného výrobku sa môžete informovať na Vašej obecnej alebo mestskej správe.

● Záruka

Tento výrobok bol dôkladne vyrobený podľa prísnych akostných smerníc a pred dodaním svedomito testovaný. V prípade nedostatkov tohto výrobku Vám prináležia zákonné práva voči predajcovi produktu. Tieto zákonné práva nie sú našou nižšie uvedenou zárukou obmedzené.

Na tento produkt poskytujeme 3-ročnú záruku od dátumu nákupu. Záručná doba začína plynúť dátumom kúpy. Starostlivo si prosím uschovajte originálny pokladničný lístok. Tento doklad je potrebný ako dôkaz o kúpe.

Ak sa v rámci 3 rokov od dátumu nákupu tohto výrobku vyskytne chyba materiálu alebo výrobná chyba, výrobok Vám bezplatne opravíme alebo vymeníme – podľa nášho výberu. Táto záruka zaniká, ak bol produkt poškodený, neodborne používaný alebo neodborne udržiavaný.

Poskytnutie záruky sa vzťahuje na chyby materiálu a výrobné chyby. Táto záruka sa nevzťahuje na časti produktu, ktoré sú vystavené normálnemu opotrebovaniu, a preto ich je možné považovať za opotrebovateľné diely (napr. batérie) alebo na poškodenia na rozbitných dieloch, napr. na spínači, akumulátorových batériách alebo častiach, ktoré sú zhotovené zo skla.

Postup v prípade poškodenia v záruke

Pre zaručenie rýchleho spracovania Vašej požiadavky dodržte prosím nasledujúce pokyny:

Pre všetky otázky majte pripravený pokladničný doklad a číslo výrobku (napr. IAN 374000_2104) ako dôkaz o kúpe.

Číslo výrobku nájdete na typovom štítku, gravúre, na prednej strane Vášho návodu (dole vľavo) alebo ako nálepku na zadnej alebo spodnej strane.

Ak sa vyskytnú funkčné poruchy alebo iné nedostatky, najskôr telefonicky alebo e-mailom kontaktujte následne uvedené servisné oddelenie.

Produkt označený ako defektný potom môžete s priloženým dokladom o kúpe (pokladničný lístok) a uvedením, v čom spočíva nedostatok a kedy sa vyskytol, bezplatne odoslať na Vám oznámenú adresu servisného pracoviska.

Servis

 **Servis Slovensko**
Tel.: 0800 008158
E-pošta: owim@lidl.sk

SET DE CABALLETES PLEGABLES

● **Introducción**

Enhorabuena por la adquisición de su nuevo producto. Ha elegido un producto de alta calidad. Familiarícese con el producto antes de la primera puesta en funcionamiento. Lea detenidamente el siguiente manual de instrucciones y las indicaciones de seguridad. Utilice el producto únicamente como se describe a continuación y para las aplicaciones indicadas. Guarde estas instrucciones en un lugar seguro. En caso de transferir el producto a terceros, entregue también todos los documentos correspondientes.

● **Instrucciones**

Lea atentamente estas instrucciones y siga los consejos de seguridad. Para evitar daños personales y a la propiedad, utilice el producto con cuidado y solo para el uso previsto. Los daños provocados por la manipulación incorrecta o por el incumplimiento de las instrucciones no están cubiertos por la garantía.

IMPORTANTE! GUARDE LAS INSTRUCCIONES PARA FUTURAS CONSULTAS.

● **Uso previsto**

Solo para uso privado – Elevar un coche para cambiar los neumáticos.

● **Especificaciones técnicas**

Número de modelo:	HG03066
Carga máx.:	2000 kg (por caballete)
Altura del cubo I:	24 cm
Altura del cubo II:	26,7 cm
Altura del cubo III:	29,5 cm
Altura del cubo IV:	32,2 cm
Altura del cubo V:	35 cm
Altura del cubo VI:	37,7 cm



Instrucciones de seguridad

- Compruebe siempre que los soportes bajo los ejes están en perfecto estado de funcionamiento. Nunca utilice soportes dañados.
 - **Utilice los soportes bajo los ejes solo en una superficie plana y nivelada.**
 - **Utilice siempre los dos caballetes si va a elevar un coche. Nunca utilice solo un caballete para cambiar un neumático.**
 - Antes del primer uso: Familiarícese con el mecanismo de plegado del caballete.
- ⚠ ¡ADVERTENCIA! ¡Riesgo de lesión!**
Asegúrese de que el perno de sujeción y el pasador de seguridad asienten correctamente. De lo contrario, el tubo central podría desplazarse hacia abajo de forma incontrolada a través de la columna central.
- ⚠ ¡ADVERTENCIA! Baje siempre el vehículo lentamente y con cuidado sobre los caballetes.**
- Antes de empezar el trabajo en el vehículo, asegúrese de que los soportes bajo los ejes y el vehículo son estables.
 - Utilice siempre 2 soportes bajo los ejes por vehículo, nunca más de 2.
 - Nunca utilice el gato en un vehículo que ya está encima de los soportes.
 - Nunca utilice los soportes bajo los ejes en vehículos de 3 ruedas o remolques.

⚠ ¡PELIGRO! Nunca exceda el máximo de carga indicado de los caballetes para cada par (2000 kg por caballete). Un exceso de carga puede dañar los caballetes o destruirlos por completo. Coloque siempre la carga en el medio del alojamiento. A menos que esté elevando el vehículo, utilice siempre los 2 caballetes sobre una superficie horizontal y firme. El uso de los caballetes sobre una superficie que no soporte la carga puede provocar una distribución de carga desigual y una posible pérdida completa de la capacidad de carga. Nunca utilice los caballetes sobre superficies de grava. La inobservancia de estas disposiciones puede provocar daños en el caballete, pérdida de carga y, por consiguiente, daños materiales, daños personales graves e incluso la muerte.

- Use este producto solo con los componentes descritos en las instrucciones y utilícelo solo para el uso previsto.
- Apoye el peso levantado inmediatamente con los soportes bajo el eje.

● Incluido

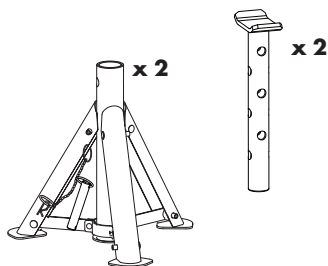

● Instrucciones de montaje

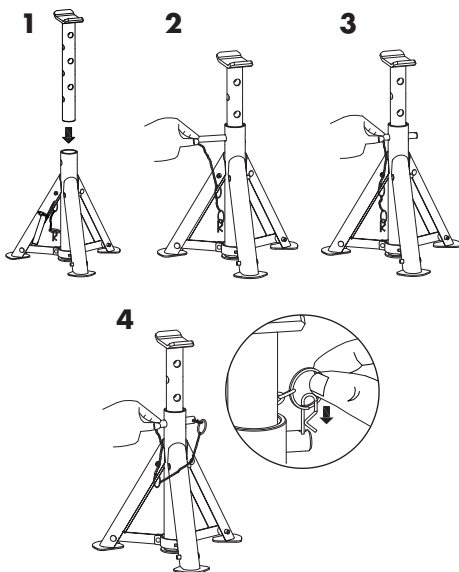

● Usar los soportes bajo el eje

1. Familiarícese con el funcionamiento y los componentes como, por ejemplo, el mecanismo de plegado y las patas ajustables. Compruebe que los soportes bajo los ejes están en perfecto estado de funcionamiento.
2. Coloque la vara del medio a través del orificio del medio a la altura necesaria y asegúrela con el perno de sujeción.

Nota: Durante el uso, apriete siempre el pasador a través de los tubos de inserción y del soporte.

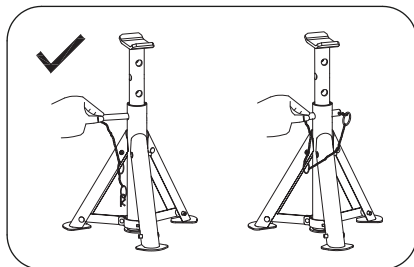

3. **Asegure siempre el vehículo para evitar que ruede, de la manera siguiente:**
 - **Coloque cuñas para ruedas**
 - **Ponga el vehículo en marcha ("P" en cajas de cambio automáticas)**
 - **Ponga el freno de mano**
4. Las patas del soporte bajo el eje deben estar totalmente desplegadas.
5. Compruebe que el perno de sujeción esté correctamente colocado (debe sobresalir por el otro extremo de la vara). Asegure el perno de sujeción con el pasador de seguridad para evitar que se escape.
6. Compruebe que las posiciones de soporte proporcionadas por el fabricante estén en perfecto estado de funcionamiento.
7. Coloque los caballetes debajo del vehículo en los puntos de apoyo previstos o en una posición cerca de los puntos de apoyo previstos (véase el manual de instrucciones del vehículo).
8. Baje el vehículo lentamente y con cuidado en los soportes. Los soportes bajo el eje deben estar asegurados y nivelados.
9. Después de usar los soportes bajo el eje: Al extraer el perno de soporte, sujete la vara del medio para que no se caiga a través del orificio del medio.

● Mantenimiento y comprobación

- Antes de cada uso, compruebe los soportes bajo el eje y las soldaduras. Nunca utilice soportes dañados.
- Este producto no dispone de piezas de repuesto. En caso de que el producto se dañe o se rompa, deséchelo.
- El perno y el mecanismo de sujeción deben estar en perfecto estado de funcionamiento.

⚠ ¡ADVERTENCIA! ¡Peligro de lesiones! Nunca utilice los soportes bajo el eje o ninguna de sus piezas para cualquier otro uso distinto al descrito por el fabricante. ¡El fabricante no acepta ninguna responsabilidad por el uso incorrecto de los soportes bajo el eje!

● Limpieza y cuidado

Para la limpieza y el cuidado, utilice solo un trapo ligeramente húmedo y sin pelusa.

● Eliminación

El embalaje está compuesto por materiales no contaminantes que pueden ser desechados en el centro de reciclaje local.

Para obtener información sobre las posibilidades de desecho del producto al final de su vida útil, acuda a la administración de su comunidad o ciudad.

● Garantía

El producto ha sido fabricado cuidadosamente siguiendo exigentes normas de calidad y ha sido probado antes de su entrega. En caso de defecto del producto, usted tiene derechos legales frente al vendedor del mismo. Nuestra garantía (abajo indicada) no supone una restricción de dichos derechos legales.

Este producto dispone de una garantía de 3 años desde la fecha de compra. El plazo de garantía comienza a partir de la fecha de compra. Por favor, conserve adecuadamente el justificante de compra original. Este documento se requerirá como prueba de que se realizó la compra.

Si en el plazo de 3 años a partir de la fecha de compra se produce un fallo de material o fabricación en este producto, repararemos el producto o lo sustituiremos gratuitamente por un producto nuevo (según nuestra elección). La garantía quedará anulada si el producto resulta dañado o es utilizado o mantenido de forma inadecuada.

La garantía cubre defectos de materiales o de fabricación. Esta garantía no cubre aquellos componentes del producto sometidos a un desgaste normal y que, por ello, puedan considerarse piezas de desgaste (por ej. las pilas). Tampoco cubre daños de componentes frágiles como, por ejemplo, los interruptores, baterías y piezas de cristal.

Tramitación de la garantía

Para garantizar una rápida tramitación de su consulta, tenga en cuenta las siguientes indicaciones:

Para realizar cualquier consulta, tenga a mano el recibo y el número de artículo (por ej. IAN 374000_2104) como justificante de compra.

Encontrará el número de artículo en una inscripción de la placa indentificativa, en la portada de las instrucciones (abajo a la izquierda) o en una pegatina en la parte posterior o inferior.

Si el producto fallase o presentase algún defecto, póngase primero en contacto con el departamento de asistencia indicado, ya sea por teléfono o correo electrónico.

Puede enviarnos el producto defectuoso libre de franqueo adjuntando el recibo de compra (tícket de compra) e indicando dónde está y cuándo ha ocurrido el fallo a la dirección de asistencia que le indicamos.

Asistencia

ES Asistencia en España

Tel.: 900984948

E-Mail: owim@lidl.es

OPKLODSNINGSBUKKE

● Indledning

Hjerteligt tillykke med købet af deres nye produkt. Du har besluttet dig for et produkt af høj kvalitet. Gør Dem fortrolig med apparatet inden første ibrugtagning. Læs derfor den efterfølgende brugsvejledning og sikkerhedsanvisningerne omhyggeligt. Brug kun produktet som beskrevet og kun til de angivne anvendelsesområder. Opbevar denne vejledning på et sikkert sted. Hvis De giver produktet videre til andre, skal alle dokumenter følge med.

● Vejledning

Læs vejledningen grundigt og overhold sikkerhedsvejledningen. For at undgå skader på personer og genstande, skal produktet anvendes med forsigtighed og kun til den tilsigtede anvendelse. Skader som følge af forkert håndtering eller hvis vejledningen ikke følges, dækkes ikke af garantien.

VIGTIGT! OPBEVAR VEJLEDNINGEN TIL FREMTIDIGT BRUG.

● Forskriftsmæssig brug

Kun til privat brug – opklodsning af bil for hjulskift.

● Tekniske specifikationer

Model nummer:	HG03066
Maksimal bæreevne:	2000 kg (pr. støttebuk)
Navhøjde I:	24 cm
Navhøjde II:	26,7 cm
Navhøjde III:	29,5 cm
Navhøjde IV:	32,2 cm
Navhøjde V:	35 cm
Navhøjde VI:	37,7 cm



Sikkerhedsvejledning

- Kontrollér altid at akselstøtterne er i perfekt funktionsdygtig stand. Anvend aldrig beskadigede akselstøtter.
- **Anvend kun akselstøtterne på en plan og stabil overflade.**
- **Anvend altid begge støttebukke, når en bil skal løftes op. Ved hjulskift må der aldrig anvendes kun én støttebuk.**
- Før første ibrugtagning: Gør dig fortrolig med støttebukkenes sammenfoldningsmekanismer.

⚠ ADVARSEL! Fare for kvæstelser!

Vær opmærksom på at stopbolte og sikkerhedssplitter er korrekt monteret. I modsat fald kan mellemrøret falde ukontrolleret ned igennem midtersøjlen.

⚠ ADVARSEL! Sørg altid for at nedtage køretøjet langsomt og forsigtigt fra støttebukkene.

- Før der arbejdes på køretøjet skal det sikres at akselstøtterne og køretøjet er stabile.
- Anvend altid 2 akselstøtter til et køretøj, aldrig mere end 2.
- Anvend aldrig en donkraft på et køretøj som allerede står på akselstøtter.
- Anvend aldrig akselstøtterne på et 3-hjulet køretøj eller på trailere.

⚠ FARE! Støttebukkene må aldrig belastes over den pr. sæt angivne lastekraft (2000 kg pr. støttebuk). Er for stor belastning kan det medføre beskadigelse af støttebukkene eller resultere i funktionssvigt. Placer altid belastningen på midten af støttefladen. Med mindre bilen er ved at blive hævet, brug altid 2 støttebukke af gangen og udelukkende på et plant og stabilt underlag. Anvendelsen af støttebukkene på et ikke bærende underlag kan medføre en ujævn vægtfordeling og muligvis føre til tab af bærestyrken. Anvend aldrig støttebukkene på grus. Manglende overholdelse af disse forskrifter kan føre til beskadigelse af støttebukkene, svækkelse af bæreevnen og forårsage materiel skade, alvorlig personskade eller dødsulykker.

- Produktet må kun anvendes med de i vejledningen beskrevne komponenter og kun til den tilsigtede anvendelse.
- Den løftede belastning understøttes straks med akselstøtterne.

● Leveringsomfang

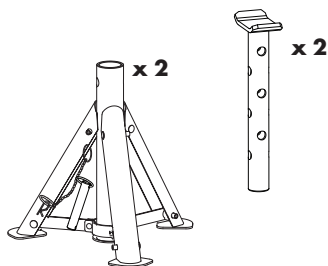

● Monteringsvejledning

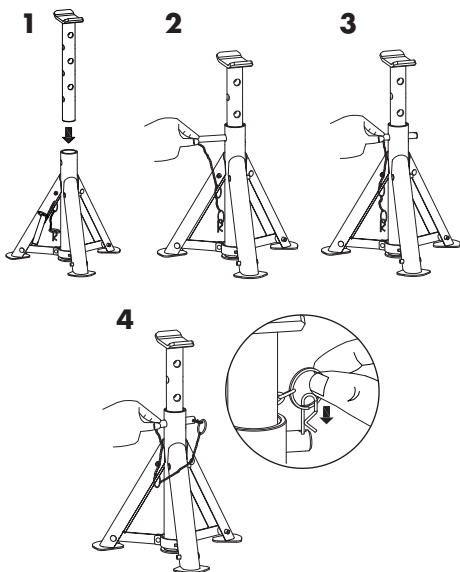

● Anvendelse af akselstøtterne

1. Bliv fortrolig med funktionen og komponenter som foldemekanisme og justérbare ben. Kontrollér at akselstøtterne er i perfekt funktionsdygtig stand.
2. Sæt midterstangen i hullet i midten i den ønskede højde og lås den med låsebolten.

Bemærk: Ved brug skal bolten altid skubbes helt igennem rørene og sikres med splitten.

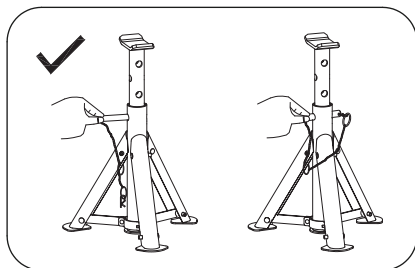

3. **Køretøjet skal altid sikres mod at rulle som følger:**
 - **Anvend klodser ved hjulene**
 - **Sæt køretøjet i gear ("P" ved automatgear)**
 - **Træk håndbremsen**
4. Akselstøtternes ben skal være helt udfoldet.
5. Kontrollér at låsebolten sidder korrekt (den skal gå helt igennem rørene og stikke ud i modsatte side). Låsebolten skal sikres mod at glide ud med sikkerhedssplitten.
6. Kontrollér at støttepunkterne er i perfekt funktionsdygtig stand.
7. Placer støttebukkene under de påtænkte støttepunkter under bilen eller meget tæt på de påtænkte støttepunkter (se køretøjets instruktionsbog).
8. Sænk køretøjet langsomt ned på akselstøtterne. Akselstøtterne skal være sikre og i niveau.
9. Efter brug af akselstøtterne: Hold fast i midterstangen, når låsebolten fjernes, så den ikke falder ned i midterhullet.

● Vedligeholdelse og kontrol

- Før hvert brug kontrolleres akselstøtterne og svejsningerne. Anvend aldrig beskadigede akselstøtter.
- Der kan ikke fås reservedele til dette produkt. Hvis produktet beskadiges eller går i stykker, skal det bortskaffes.
- Låsebolten og støttemekanismerne skal være i perfekt funktionsdygtig stand.

**⚠ ADVARSEL! Fare for kvæstelser!
Anvend aldrig akselstøtterne eller deres dele til andre formål end dem der er angivet af fabrikanten.
Fabrikanten fralægger sig ethvert ansvar ved forkert brug af akselstøtterne!**

● Rengøring og vedligeholdelse

Ved rengøring og vedligeholdelse anvendes en let fugtig, fnugfri klud.

● Bortskaffelse

Indpakningen består af miljøvenlige materialer, som De kan bortskaffe over de lokale genbrugssteder.

De får oplyst muligheder til bortskaffelse af det udtjente produkt hos deres lokale myndigheder eller bystyre.

● **Garanti**

Produktet blev produceret omhyggeligt efter de strengeste kvalitetskrav og kontrolleret grundigt inden levering. Hvis der forekommer mangler ved dette produkt, så har de juridiske rettigheder over for sælgeren af dette produkt. Disse juridiske rettigheder indskrænkes ikke af vores garanti, der beskrives i det følgende.

De får 3 års garanti fra købsdatoen på dette produkt. Garantifristen begynder med købsdatoen. Opbevar den originale kassebon på et sikkert sted. Denne kassebon behøves som dokumentation for købet.

Hvis der inden for 3 år fra købsdatoen af for dette produkt opstår en materiale- eller fabrikationsfejl, bliver produktet repareret eller erstattet – efter vores valg – af os uden omkostninger for dem. Garantien bortfalder, hvis produktet bliver beskadiget eller ikke anvendes eller vedligeholdes korrekt.

Garantien gælder for materiale- eller fabrikationsfejl. Denne garanti dækker ikke produktdele, som er udsat for normalt slid og derfor kan betragtes som normale sliddele (f.eks. batterier) eller ved skader på skrøbelige dele; f.eks. kontakter, akkumulatorer som er fremstillet af glas.

Afvikling af garantisager

For at kunne garantere en hurtig sagsbehandling af deres forespørgsel, bedes De følge følgende anvisninger:

Opbevar kassebon og artikelnummer (f.eks. IAN 374000_2104) som købsdokumentation, så disse kan fremlægges på forespørgsel. Artikelnumrene er angivet på typeskiltet, ved en indgraving, på forsiden af vejledningen (nederst til venstre) eller på et mærkat på bag- eller undersiden. Hvis der forekommer funktionsfejl eller andre mangler, skal De først kontakte nedenstående serviceafdeling telefonisk eller via e-mail.

Et produkt, der er registreret som defekt, kan De derefter sende portofrit til den meddelte serviceadresse ved vedlæggelse af købsbeviset (kassebon) og angivelsen af, hvori manglen består, og hvornår den er opstået.

Service

 **Service Danmark**
Tel.: 80253972
E-Mail: owim@lidl.dk

OWIM GmbH & Co. KG

Stiftsbergstraße 1
74167 Neckarsulm
GERMANY

Model No.: HG03066

Version: 12/2021

IAN 374000_2104

