



**OWIM GmbH & Co. KG**

Stiftsbergstraße 1  
74167 Neckarsulm  
GERMANY

Model-Nr.: HG14223A-CH / HG14223B-CH

Version: 01/2026

IAN 508827\_2507





## **PREMIUM-IONEN-HAARTROCKNER CHAC 2400 C3**

DE AT BE CH

### **PREMIUM-IONEN-HAARTROCKNER**

Bedienungs- und Sicherheitshinweise

FR CH

### **SÈCHE-CHEVEUX IONIQUE**

#### **PREMIUM**

Instructions d'utilisation et consignes de sécurité

IT CH

### **ASCIUGACAPELLI AGLI IONI**

#### **PREMIUM**

Indicazioni per l'uso e per la sicurezza

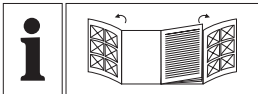

DE/AT/BE/CH	Bedienungs- und Sicherheitshinweise	Seite	5
FR/CH	Instructions d'utilisation et consignes de sécurité	Page	14
IT/CH	Indicazioni per l'uso e per la sicurezza	Pagina	24

**A**

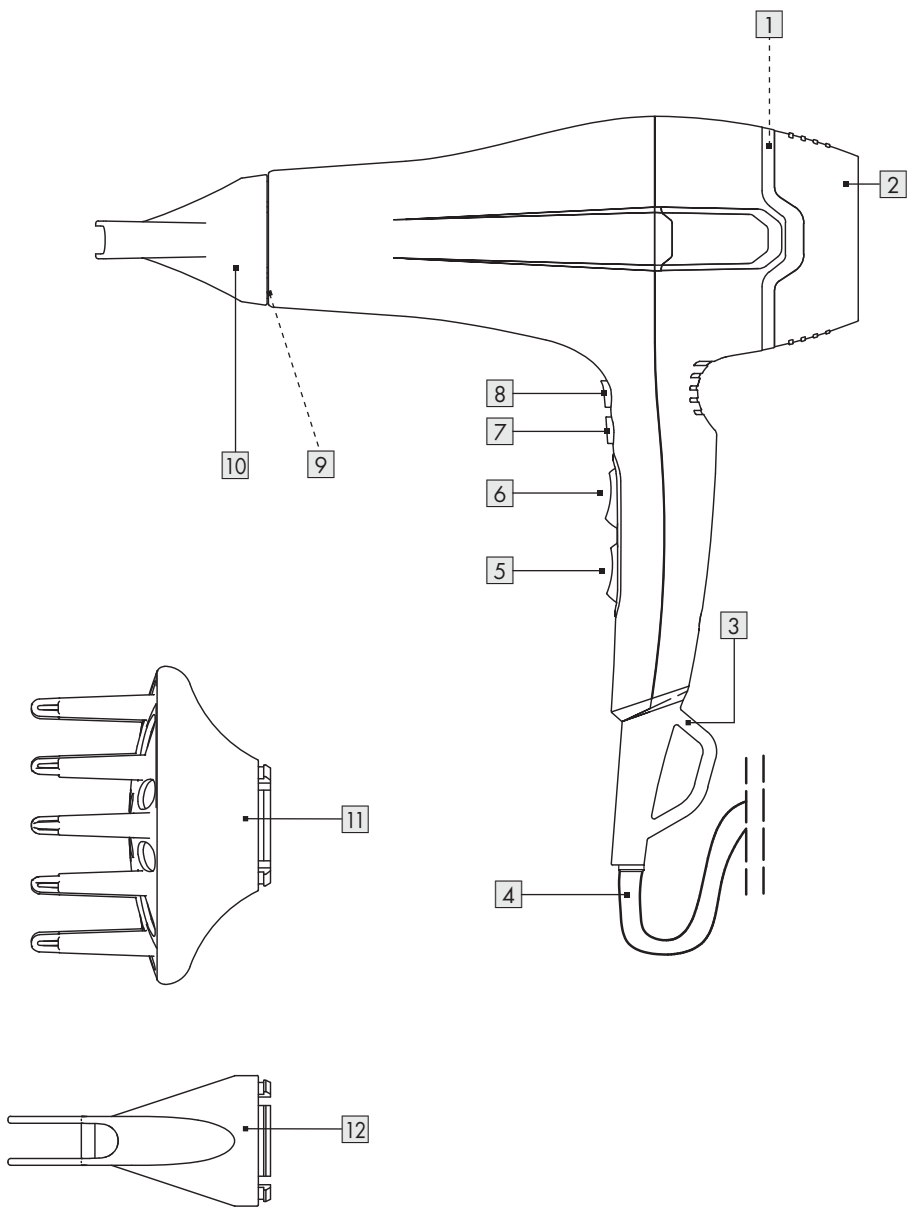





**B**

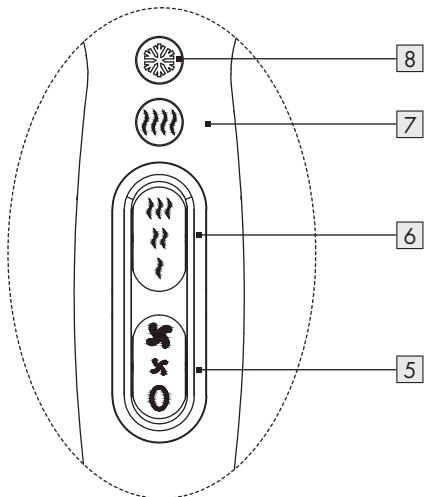
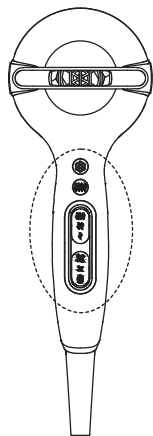

**C**

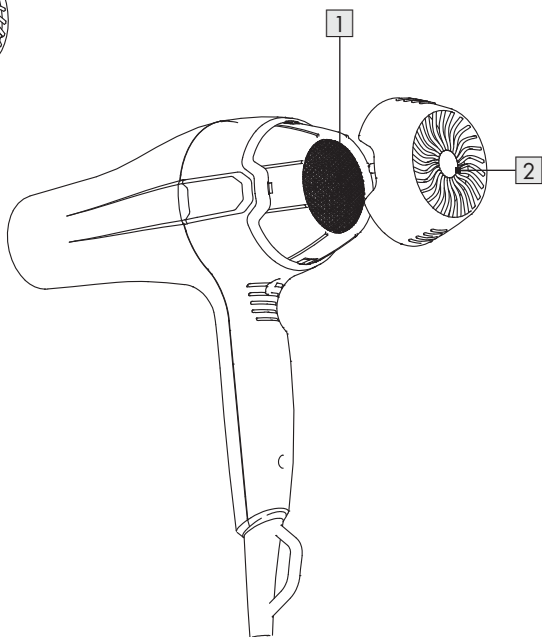
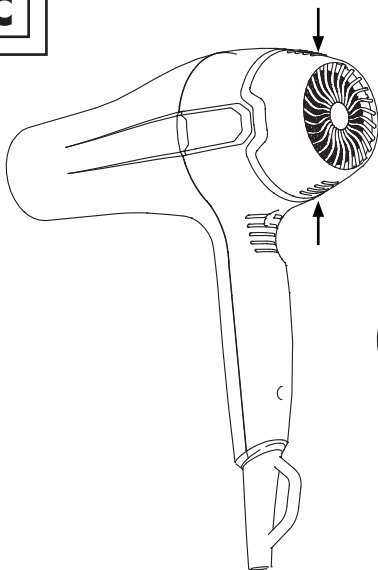

<b>Verwendete Warnhinweise und Symbole</b> .....	Seite	6
<b>Einleitung</b> .....	Seite	7
Bestimmungsgemäße Verwendung .....	Seite	7
Lieferumfang .....	Seite	7
Teilebeschreibung (Abb.A) .....	Seite	7
Technische Daten .....	Seite	7
<b>Sicherheitshinweise</b> .....	Seite	7
<b>Vor der ersten Verwendung</b> .....	Seite	10
<b>Bedienung</b> .....	Seite	10
Ausgeschalteter Modus .....	Seite	10
Haare trocknen .....	Seite	10
Turbo-Modus .....	Seite	10
Haare stylen .....	Seite	10
<b>Reinigung und Pflege</b> .....	Seite	11
Reinigung des Gehäuses, der schmalen Düse, der breiten Düse und des Diffusors .....	Seite	11
Schutzgitter und Lufteinlass reinigen .....	Seite	12
<b>Lagerung</b> .....	Seite	12
<b>Entsorgung</b> .....	Seite	12
<b>Garantie</b> .....	Seite	12
Abwicklung im Garantiefall .....	Seite	13
Service .....	Seite	13

## Verwendete Warnhinweise und Symbole

In dieser Bedienungsanleitung und auf der Verpackung werden die folgenden Warnhinweise verwendet:

	<p><b>GEFAHR!</b> Dieses Symbol mit dem Signalwort „Gefahr“ bezeichnet eine Gefährdung mit einem hohen Risikograd, die, wenn sie nicht vermieden wird, eine schwere Verletzung oder den Tod zur Folge hat.</p>	 Wechselstrom/-spannung
		<p><b>Hz</b> Hertz (Netzfrequenz)</p>
		<p><b>W</b> Watt</p>
	<p><b>WARNUNG!</b> Dieses Symbol mit dem Signalwort „Warnung“ bezeichnet eine Gefährdung mit einem mittleren Risikograd, die, wenn sie nicht vermieden wird, eine schwere Verletzung oder den Tod zur Folge haben kann.</p>	 Symbol für ein Produkt der Schutzklasse II
		 Verwenden Sie das Produkt nicht in der Nähe von Badewannen, Duschen, Waschbecken oder anderen Behältern, die Wasser enthalten.
	<p><b>VORSICHT!</b> Dieses Symbol mit dem Signalwort „Vorsicht“ bezeichnet eine Gefährdung mit einem niedrigen Risikograd, die, wenn sie nicht vermieden wird, eine geringe oder mäßige Verletzung zur Folge haben kann.</p>	 Lesen Sie die Bedienungsanleitung sorgfältig durch, insbesondere die Sicherheitshinweise.
	<p><b>HINWEIS:</b> Dieses Symbol mit dem Signalwort „Hinweis“ bietet weitere nützliche Informationen.</p>	<p><b>CE</b> Das CE-Zeichen bestätigt Konformität mit den für das Produkt zutreffenden EU-Richtlinien.</p>
	<p>Verwenden Sie das Produkt nur in trockenen Innenräumen.</p>	 Sicherheitshinweise Gebrauchsanweisungen

# PREMIUM-IONEN-HAARTROCKNER

## ● Einleitung

Wir beglückwünschen Sie zum Kauf Ihres neuen Produkts. Sie haben sich damit für ein hochwertiges Produkt entschieden. Die Bedienungsanleitung ist Teil dieses Produkts. Sie enthält wichtige Hinweise für Sicherheit, Gebrauch und Entsorgung. Machen Sie sich vor der Benutzung des Produkts mit allen Bedien- und Sicherheitshinweisen vertraut. Benutzen Sie das Produkt nur wie beschrieben und für die angegebenen Einsatzbereiche. Händigen Sie alle Unterlagen bei Weitergabe des Produkts an Dritte mit aus.



Sie können dieses und zahlreiche andere Handbücher unter [www.lidl-service.com](http://www.lidl-service.com) herunterladen und ansehen. Durch Scannen dieses QR-Codes werden Sie direkt auf die Lidl-Service-Website ([www.lidl-service.com](http://www.lidl-service.com)) weitergeleitet, wo Sie durch Eingabe der Artikelnummer (IAN) 508827\_2507 Ihre Bedienungsanleitung öffnen können.

## ● Bestimmungsgemäße Verwendung

Dieses Produkt ist zum Trocknen und Stylen von Menschenhaar vorgesehen.

Das Produkt darf nicht an künstlichem Haar oder Tierhaar angewendet werden. Verwenden Sie das Produkt für keine anderen Zwecke.

Das Produkt darf nur im Haushalt verwendet werden. Es ist nicht zur gewerblichen Nutzung vorgesehen.





Der Hersteller übernimmt keine Haftung für Schäden aufgrund unsachgemäßer Verwendung.

## ● Lieferumfang

Überprüfen Sie nach dem Auspacken des Produkts, ob die Lieferung vollständig ist und alle Teile in ordnungsgemäßem Zustand sind. Entfernen Sie vor der Verwendung sämtliche Verpackungsmaterialien.

- 1x Premium-Ionen-Haartrockner
- 1x Diffusor
- 1x Schmale Düse
- 1x Breite Düse
- 1x Bedienungsanleitung

## ● Teilebeschreibung (Abb.A)

- 1 Luffteinlass
- 2 Schutzgitter
- 3 Aufhängeöse
- 4 Anschlussleitung und Netzstecker
- 5  (Luftströmungs-Schalter)
- 6  (Wärmesteuerungs-Schalter)
- 7  (Turbo-Heiztaste)
- 8  (Kühlmodus-Taste)
- 9 Luftauslass
- 10 Schmale Düse
- 11 Diffusor
- 12 Breite Düse

## ● Technische Daten

Eingangsspannung:	220-240 V~, 50-60 Hz
Nennleistung:	2000-2400 W
Schutzklasse:	II
Stromverbrauch im ausgeschalteten Modus:	0,1 W



## Sicherheitshinweise

**MACHEN SIE SICH VOR DER BENUTZUNG DES PRODUKTS MIT ALLEN SICHERHEITS- UND BEDIENHINWEISEN VERTRAUT! WENN SIE DIESES PRODUKT AN ANDERE WEITERGEBEN, GEBEN SIE AUCH ALLE DOKUMENTE WEITER!**

Im Falle von Schäden aufgrund der Nichteinhaltung dieser Bedienungsanleitung erlischt Ihr Garantieanspruch! Für Folgeschäden wird keine Haftung übernommen! Im Falle von Sach- oder Personenschäden aufgrund einer unsachgemäßen Benutzung oder Nichteinhaltung der Sicherheitshinweise wird keine Haftung übernommen!

**⚠️ WARNUNG! LEBENS-GEFAHR UND UNFALL-GEFAHR FÜR SÄUGLINGE UND KINDER!**

Lassen Sie Kinder nicht mit dem Verpackungsmaterial unbeaufsichtigt. Das Verpackungsmaterial stellt eine Erstickungsgefahr dar. Kinder unterschätzen die damit verbundenen Gefahren häufig. Halten Sie Kinder stets von Verpackungsmaterialien fern.

- Dieses Produkt kann von Kindern ab 8 Jahren und darüber sowie von Personen mit verringerten physischen, sensorischen oder mentalen Fähigkeiten oder Mangel an Erfahrung und Wissen benutzt werden, wenn sie beaufsichtigt oder bezüglich des sicheren Gebrauchs des Produktes unterwiesen wurden und die daraus resultierenden Gefahren verstehen.

- Kinder dürfen nicht mit dem Produkt spielen.
- Reinigung und Benutzerwartung dürfen nicht von Kindern ohne Beaufsichtigung durchgeführt werden.

**⚠️ WARNUNG!** Eine unsachgemäße Verwendung kann zu Verletzungen führen. Verwenden Sie das Produkt ausschließlich dieser Anleitung entsprechend.

**⚠️ GEFAHR!**  
**Stromschlaggefahr!**  
Versuchen Sie niemals, das Produkt selbst zu reparieren. Im Fall einer Fehlfunktion dürfen Reparaturen ausschließlich von qualifiziertem Personal durchgeführt werden.

**⚠️ WARNUNG! Stromschlaggefahr!** Tauchen Sie das Produkt nicht in Wasser oder andere Flüssigkeiten ein. Halten Sie das Produkt niemals unter fließendes Wasser.

**⚠️ WARNUNG! Stromschlaggefahr!** Verwenden Sie kein beschädigtes Produkt. Trennen Sie das Produkt vom Stromnetz und wenden Sie sich an Ihren Händler, wenn es beschädigt ist.

- Bevor Sie das Produkt mit dem Stromnetz verbinden, überprüfen Sie, ob Spannung und Netzfrequenz den am Typenschild des Produkts angegebenen Details zur Stromversorgung entsprechen.
  - Überprüfen Sie den Netzstecker und die Anschlussleitung regelmäßig auf Schäden. Wenn die Anschlussleitung beschädigt ist, muss sie durch den Hersteller, seinen Kundendienst oder eine ähnlich qualifizierte Person ersetzt werden, um Gefährdungen zu vermeiden.
  - Schützen Sie die Anschlussleitung vor Beschädigungen. Lassen Sie sie nicht über scharfe Kanten hängen und quetschen oder biegen Sie sie nicht. Halten Sie die Anschlussleitung von heißen Oberflächen und offenen Flammen fern.
  - Als zusätzlicher Schutz wird die Installation eines Fehlerstromschutzschalters (RCD) mit einem Auslösestrom von nicht mehr als 30 mA im Stromkreis des Badezimmers empfohlen. Fragen Sie Ihren Installateur um Rat.
  - Die Verwendung von Verlängerungsleitungen wird nicht empfohlen. Falls der Einsatz einer Verlängerungsleitung erforderlich sein sollte, muss sie für einen Stromfluss von mindestens 10 A vorgesehen sein. Verlegen Sie Leitungen so, dass niemand darüber stolpern und nichts beschädigt werden kann.
- ⚠️ WARNUNG! Stromschlaggefahr!** Verwenden Sie dieses Produkt nicht in der Nähe von Badewannen, Duschen, Waschbecken oder anderen mit Wasser gefüllten Gefäßen.
- Das Produkt darf nicht unbeaufsichtigt bleiben, während es an das Stromnetz angeschlossen ist.
  - Nehmen Sie das Produkt nicht mit feuchten Händen oder auf nassem Boden stehend in Betrieb. Fassen Sie den Netzstecker nie mit nassen oder feuchten Händen an.
  - Ziehen Sie den Netzstecker nicht an der Anschlussleitung aus der Steckdose. Wickeln Sie die Anschlussleitung nicht um das Produkt.
  - Schützen Sie das Produkt, die Anschlussleitung und den Netzstecker vor Staub, direkter Sonneneinstrahlung, Tropf- und Spritzwasser.

- Schalten Sie das Produkt stets aus, bevor Sie
  - Zubehörteile austauschen,
  - das Produkt reinigen,
  - das Produkt von der Stromversorgung trennen.
- Wenn das Produkt in einem Badezimmer verwendet wird, trennen Sie es nach dem Gebrauch vom Stromnetz, da die Nähe von Wasser eine Gefahr darstellt, selbst wenn das Produkt ausgeschaltet ist.
- Lassen Sie das Produkt nicht fallen, um Schäden am Produkt zu vermeiden.
- Um eine Überhitzung des Geräts zu vermeiden, dürfen der Lufteinlass und der Luftauslass während des Gebrauchs nicht blockiert werden.

## ● **Vor der ersten Verwendung**

- Entfernen Sie das gesamte Verpackungsmaterial. Überprüfen Sie, ob alle Teile vollständig sind.
- ⓘ **HINWEIS:** Dieses Produkt kann während der ersten Verwendung einen Geruch abgeben. Dabei handelt es sich um Produktions- oder Transport-Rückstände, die schnell nachlassen.

## ● **Bedienung**

### ● **Ausgeschalteter Modus**

Der ausgeschaltete Modus wird durch Einstecken des Geräts eingeschaltet, ohne dass eine Aktion erfolgt.

### ● **Haare trocknen**

(Abb. B)

- Verbinden Sie den Netzstecker **4** mit einer geeigneten Steckdose.

- Wählen Sie die gewünschten Luftströmungs- und Wärmestufen aus (Abb. B):

0 / ✖ / ✖ <b>5</b>	<b>Luftstromstärke</b>
0	Produkt aus
✖	Produkt an: sanfte Luftströmung
✖	Produkt an: starke Luftströmung

— / ≍ / ≍ <b>6</b>	<b>Wärmestufe</b>
—	Keine Wärme
≍	Geringe Wärme
≍	Hohe Wärme

- Nach der Verwendung: Wählen Sie **0** **5**, um das Produkt auszuschalten. Ziehen Sie den Netzstecker **4** aus der Steckdose.

## ● **Turbo-Modus**

- Um das Haartrocknen zu beschleunigen, halten Sie die Taste **≍** **7** gedrückt, um die höchste Wärmestufe zu aktivieren, während das Produkt auf die hohe Wärmestufe **≍** **6** und starken Luftstrom **✖** **5** eingestellt ist. Lassen Sie die Taste **≍** **7** los, um den Turbo-Modus zu stoppen. Das Gerät läuft wieder auf hoher Wärmestufe **≍** **6**.

## ● **Haare stylen**

### **Verwendung der schmalen Düse**

- Setzen Sie die schmale Düse **10** auf den Luftauslass **9**.
- Drehen Sie die schmale Düse **10**, um die Position zu wechseln.
- Schalten Sie das Produkt ein. Verwenden Sie die schmale Düse **10**, um den Luftstrom auf eine bestimmte Haarpartie zu richten.
- ⓘ **HINWEIS:** Wir empfehlen, zum Stylen der Haare eine sanfte Luftströmung (**✖** **5**) und eine geringe Wärmestufe (**≍** **6**) zu verwenden.

**⚠ VORSICHT!** Berühren und entfernen Sie die schmale Düse **10** nicht, wenn sie noch heiß ist.

## Diffusor verwenden

- Setzen Sie den Diffusor **11** auf den Luftauslass **9**.
- Schalten Sie das Produkt ein. Verwenden Sie den Diffusor **11** für Locken und sanfte Wellen in den Längen und Spitzen sowie für Fülle und Volumen am Haaransatz.

### **HINWEISE:**

- Für langes Haar: Den Diffusor **11** bis in die Spitzen ziehen und das Haar in sanften Wellen in Richtung des Haaransatzes stylen.
- Für kurzes Haar: Verwenden Sie den Diffusor **11**, um das Haar am Ansatz zu bearbeiten und ihm Fülle und Volumen zu verleihen.

**⚠ VORSICHT!** Berühren und wechseln Sie den Diffusor **11** nicht, wenn er noch heiß ist.

## Verwendung des Kammaufsatzes:

1. Setzen Sie die breite Düse **12** auf den Luftauslass; drehen Sie die breite Düse **12**, um die Position zu wechseln.
2. Schalten Sie das Gerät ein und stellen Sie die gewünschte Temperatur und Luftgeschwindigkeit ein.
3. Nehmen Sie eine ca. 4 cm breite Haarsträhne. Halten Sie die Spitze der Haarsträhne fest.
4. Fassen Sie am vorderen Teil des Haartrockners an, führen Sie die breite Düse **12** gleichmäßig entlang der Haarsträhne, von den Wurzeln bis zu den Spitzen. Halten Sie den Kamm nicht zu lange an einer Stelle der Haarsträhne. Wiederholen Sie die Schritte, bis Sie mit dem Ergebnis zufrieden sind.
5. Arbeiten Sie die Strähnen Abschnitt für Abschnitt durch, bis alle Strähnen gestylt sind.

### **HINWEIS:**



- Kämmen Sie vor dem Frisieren das Haar mit einem Kamm gründlich durch.
- Das Haar sollte sauber, trocken und frei von Stylingprodukten sein. Die einzige Ausnahme sind spezielle Produkte zum Glätten der Haare.

## Kühlmodus

Verwenden Sie den Kühlmodus, damit das Styling länger hält:

 <b>8</b>	<b>Kalte Luftströmung</b>
■ Taste gedrückt halten	An
■ Taste loslassen	Aus

### **HINWEISE:**

- Die Kühlfunktion ( **8**) funktioniert nicht, wenn die Wärmestufe auf „Keine Wärme“ ( **6**) gestellt ist.
- Falls das Produkt nicht funktionieren sollte, trennen Sie es von der Stromversorgung. Lassen Sie das Produkt abkühlen.

## Ionisierungsfunktion

- Das Produkt gibt kontinuierlich Ionen an das Haar ab. Dadurch wird die statische Aufladung des Haares reduziert und seine Frisierbarkeit verbessert. Das Haar wird weich, glatt, glänzend und lässt sich leichter stylen.
- HINWEIS:** Wir empfehlen die Verwendung ohne Aufsätze, damit die Ionen optimal wirken können.

## ● Reinigung und Pflege

**⚠ GEFAHR! Stromschlaggefahr!** Schalten Sie das Produkt vor der Reinigung stets aus und ziehen Sie den Netzstecker **4** aus der Steckdose.

**⚠ WARNUNG!** Tauchen Sie die elektrischen Teile des Produkts nicht in Wasser oder andere Flüssigkeiten ein. Halten Sie das Produkt niemals unter fließendes Wasser.

**⚠ VORSICHT!** Verwenden Sie keine ätzenden oder scheuernden Reinigungsmittel oder Materialien, um das Produkt zu reinigen.

## ● Reinigung des Gehäuses, der schmalen Düse, der breiten Düse und des Diffusors

- Entfernen Sie die schmale Düse **10**, die breite Düse **12** oder den Diffusor **11** vom Luftauslass **9**.

- Wischen Sie das Gehäuse, die schmale Düse **10**, die breite Düse **12** und den Diffusor **11** mit einem leicht feuchten Tuch ab. Geben Sie bei starker Verschmutzung ein mildes Reinigungsmittel auf das Tuch. Trocknen Sie anschließend alle Teile gründlich ab.



## Gerät entsorgen

Das Symbol der durchgestrichenen Mülltonne bedeutet, dass dieses Gerät am Ende der Nutzungszeit nicht über den Haushaltsmüll entsorgt werden darf. Das Gerät ist bei eingerichteten Sammelstellen, Wertstoffhöfen oder Entsorgungsbetrieben abzugeben. Zudem sind Vertreiber von Elektro- und Elektronikgeräten sowie Vertreiber von Lebensmitteln zur Rücknahme verpflichtet. LIDL bietet Ihnen Rückgabemöglichkeiten direkt in den Filialen und Märkten an. Rückgabe und Entsorgung sind für Sie kostenfrei. Beim Kauf eines Neugerätes haben Sie das Recht, ein entsprechendes Altgerät unentgeltlich zurückzugeben. Zusätzlich haben Sie die Möglichkeit, unabhängig vom Kauf eines Neugerätes, unentgeltlich (bis zu drei) Altgeräte abzugeben, die in keiner Abmessung größer als 25 cm sind. Bitte löschen Sie vor der Rückgabe alle personenbezogenen Daten. Bitte entnehmen Sie vor der Rückgabe Batterien oder Akkumulatoren, die nicht vom Altgerät umschlossen sind, sowie Lampen, die zerstörungsfrei entnommen werden können und führen diese einer separaten Sammlung zu.

## ● Schutzgitter und Lufterlass reinigen

- Halten Sie den Griff des Produkts. Drücken Sie das obere und untere Gehäuse des Schutzgitters vorsichtig, um es von dem Lufterlass **1** zu entfernen **2** (Abb. C).
- Reinigen Sie das Schutzgitter **2** und den Lufterlass **1** mit einem sauberen und trockenen Tuch.
- Befestigen Sie das Schutzgitter **2** wieder auf dem Lufterlass **1**, bis es mit einem Klicken einrastet, um sicherzustellen, dass es korrekt befestigt ist.

## ● Lagerung

- Lagern Sie das Produkt an einem kühlen, trockenen und vor Feuchtigkeit geschützten Ort und außerhalb der Reichweite von Kindern.
- Lagern Sie das Produkt in der Originalverpackung, wenn es nicht in Verwendung ist.
- Alternativ kann das Produkt auch an der Aufhängeöse **3** aufgehängt werden.

## ● Entsorgung

Die Verpackung besteht aus umweltfreundlichen Materialien, die Sie über die örtlichen Recyclingstellen entsorgen können.



Beachten Sie die Kennzeichnung der Verpackungsmaterialien bei der Abfalltrennung, diese sind gekennzeichnet mit Abkürzungen (a) und Nummern (b) mit folgender Bedeutung: 1-7: Kunststoffe/20-22: Papier und Pappe/80-98: Verbundstoffe.



Möglichkeiten zur Entsorgung des ausgedienten Produkts erfahren Sie bei Ihrer Gemeinde oder Stadtverwaltung.

## ● Garantie

Das Produkt wurde nach strengen Qualitätsrichtlinien hergestellt und vor der Auslieferung sorgfältig geprüft. Im Falle von Material- oder Herstellungsfehlern haben Sie gegenüber dem Verkäufer des Produkts gesetzliche Rechte. Ihre gesetzlichen Rechte werden in keiner Weise durch unsere unten aufgeführte Garantie eingeschränkt.

Die Garantie für dieses Produkt beträgt 5 Jahre ab Kaufdatum. Die Garantiezeit beginnt mit dem Kaufdatum. Bewahren Sie den Originalkaufbeleg an einem sicheren Ort auf, da dieses Dokument als Nachweis des Kaufs erforderlich ist.

Alle Schäden oder Mängel, die bereits zum Zeitpunkt des Kaufs vorhanden sind, müssen unverzüglich nach dem Auspacken des Produkts gemeldet werden.

Sollte das Produkt innerhalb von 5 Jahren ab Kaufdatum einen Material- oder Herstellungsfehler aufweisen, werden wir es – nach unserer Wahl – kostenlos für Sie reparieren oder ersetzen.

Die Garantiezeit verlängert sich durch einen stattgegebenen Gewährleistungsanspruch nicht. Dies gilt auch für ersetzte und reparierte Teile.

Diese Garantie erlischt, wenn das Produkt beschädigt oder unsachgemäß verwendet oder gewartet wurde.

Die Garantie deckt Material- und Herstellungsfehler ab. Diese Garantie erstreckt sich weder auf Produktteile, die normalem Verschleiß unterliegen, und somit als Verschleißteile gelten (z. B. Batterien, Akkus, Schläuche, Farbpatronen), noch auf Schäden an zerbrechlichen Teilen, z. B. Schalter oder Teile aus Glas.

## ● Abwicklung im Garantiefall

Um eine schnelle Bearbeitung Ihres Anspruchs zu gewährleisten, beachten Sie die folgenden Hinweise:

Halten Sie den Originalkaufbeleg und die Artikelnummer (IAN 508827\_2507) als Nachweis für den Kauf bereit.

Sie finden die Artikelnummer auf dem Typenschild, einer Gravur auf dem Produkt, der Startseite der Bedienungsanleitung (unten links) oder als Aufkleber auf der Rück- oder Unterseite des Produkts.

Sollten Funktionsfehler oder sonstige Mängel auftreten, wenden Sie sich zunächst telefonisch oder per E-Mail an die unten aufgeführte Serviceabteilung.

Sobald das Produkt als defekt erfasst wurde, können Sie es kostenlos an die Ihnen mitgeteilte Service-Anschrift zurücksenden. Stellen Sie sicher, dass Sie den Originalkaufbeleg (Kassenbon) sowie eine kurze, schriftliche Beschreibung beilegen, in der die Einzelheiten des Defekts und der Zeitpunkt des Auftretens dargelegt sind.

## ● Service

### DE Service Deutschland

Tel.: 0800 5435 111

E-Mail: [owim@lidl.de](mailto:owim@lidl.de)

### AT Service Österreich

Tel.: 0800 447744

E-Mail: [owim@lidl.at](mailto:owim@lidl.at)

### BE Service Belgien

Tél.: 0800 12089

E-Mail: [owim@lidl.be](mailto:owim@lidl.be)

### CH Service Schweiz

Tel.: 0800 56 44 33









E-Mail: [owim@lidl.ch](mailto:owim@lidl.ch)



<b>Avertissements et symboles utilisés</b> .....	Page	15
<b>Introduction</b> .....	Page	16
Utilisation conforme aux prescriptions .....	Page	16
Contenu de l'emballage .....	Page	16
Description des pièces (Fig. A) .....	Page	16
Données techniques .....	Page	16
<b>Consignes de sécurité</b> .....	Page	17
<b>Avant la première utilisation</b> .....	Page	19
<b>Fonctionnement</b> .....	Page	19
Mode arrêt .....	Page	19
Séchage des cheveux .....	Page	19
Mode turbo .....	Page	19
Coiffage des cheveux .....	Page	20
<b>Nettoyage et entretien</b> .....	Page	20
Nettoyage du boîtier, de l'embout étroit, de l'embout large et du diffuseur .....	Page	21
Nettoyage de la grille de protection et de l'entrée d'air .....	Page	21
<b>Rangement</b> .....	Page	21
<b>Mise au rebut</b> .....	Page	21
<b>Garantie</b> .....	Page	21
Faire valoir sa garantie .....	Page	22
Service après-vente .....	Page	23

## Avertissements et symboles utilisés

Les avertissements suivants sont utilisés dans ce mode d'emploi et sur l'emballage :

 <p><b>DANGER !</b> Ce symbole avec ce signal important de « Danger » indique un danger avec un risque élevé de blessures graves ou de mort si la situation dangereuse n'est pas évitée.</p>	 <p>Courant alternatif/tension alternative</p>
	<p><b>Hz</b> Hertz (fréquence du secteur)</p>
	<p><b>W</b> Watt</p>
 <p><b>AVERTISSEMENT !</b> Ce symbole avec ce signal important d'« Avertissement » indique un danger avec un risque moyen de blessures graves ou de mort si la situation dangereuse n'est pas évitée.</p>	 <p>Symbole pour un produit de la classe de protection II</p>
	 <p>N'utilisez pas le produit près d'une baignoire, d'une douche, d'un lavabo ou de tout autre récipient contenant de l'eau.</p>
 <p><b>PRUDENCE !</b> Ce symbole avec ce signal important de « Prudence » indique un danger avec un risque faible de blessures légères à importantes si la situation dangereuse n'est pas évitée.</p>	 <p>Lisez attentivement les instructions du mode d'emploi, en particulier les consignes de sécurité.</p>
 <p><b>REMARQUE :</b> Ce symbole avec ce signal important de « Remarque » propose plus d'informations utiles.</p>	<p><b>CE</b> Le sigle CE confirme la conformité aux directives de l'UE applicables au produit.</p>
 <p>Utilisez le produit seulement à l'intérieur de locaux secs.</p>	<p>■ Consignes de sécurité □ Instructions d'utilisation</p>

# SÈCHE-CHEVEUX IONIQUE PREMIUM

## ● Introduction

Nous vous félicitons pour l'achat de votre nouveau produit. Vous avez opté pour un produit de grande qualité. Le mode d'emploi fait partie intégrante de ce produit. Il contient des indications importantes pour la sécurité, l'utilisation et la mise au rebut. Veuillez lire consciencieusement toutes les indications d'utilisation et de sécurité du produit. Ce produit doit uniquement être utilisé conformément aux instructions et dans les domaines d'application spécifiés. Lors d'une cession à tiers, veuillez également remettre tous les documents.



Vous pouvez télécharger et consulter ce manuel ainsi que de nombreux autres sur le site [www.lidl-service.com](http://www.lidl-service.com). En scannant ce code QR, vous serez directement redirigé vers le site du service Lidl ([www.lidl-service.com](http://www.lidl-service.com)), où vous pourrez ouvrir votre manuel d'instructions en saisissant le numéro d'article (IAN) 508827\_2507.

## ● Utilisation conforme aux prescriptions

Ce produit est destiné au séchage et au brushing des cheveux humains.

Le produit ne doit pas être utilisé sur des cheveux artificiels ou poils d'animaux. N'utilisez pas le produit à d'autres fins.

Le produit est destiné uniquement à une utilisation domestique. Il n'est pas prévu pour une utilisation à des fins commerciales.





Le fabricant décline toute responsabilité pour les dommages résultant d'une utilisation inadéquate.

## ● Contenu de l'emballage

Après le déballage du produit, vérifiez l'exhaustivité du contenu de l'emballage et si toutes les pièces sont en parfait état. Retirez tous les matériaux d'emballage avant l'utilisation.

- 1x Sèche-cheveux ionique Premium
- 1x Diffuseur
- 1x Embout étroit
- 1x Embout large
- 1x Manuel d'utilisation

## ● Description des pièces (Fig. A)

- 1 Entrée d'air
- 2 Grille de protection
- 3 Boucle de suspension
- 4 Cordon d'alimentation et fiche électrique
- 5  (Bouton du flux d'air)
- 6  (Bouton de réglage de la chaleur)
- 7  (Bouton de chauffe turbo)
- 8  (Bouton de mode de refroidissement)
- 9 Sortie d'air
- 10 Embout étroit
- 11 Diffuseur
- 12 Embout large

## ● Données techniques

Tension d'entrée :	220-240 V~, 50-60 Hz
Puissance nominale :	2000-2400 W
Classe de protection :	II
Consommation électrique en mode arrêt :	0,1 W



## Consignes de sécurité

**AVANT D'UTILISER LE PRODUIT, FAMILIARISEZ-VOUS AVEC TOUTES LES CONSIGNES DE SÉCURITÉ ET DE FONCTIONNEMENT ! TRANSMETTEZ TOUS LES DOCUMENTS CONCERNANT LE PRODUIT LORSQUE VOUS LE DONNEZ À UN TIERS !**

Dans le cas de dommages résultant du non-respect des instructions du mode d'emploi, le recours à la garantie est annulé ! Toute responsabilité est déclinée pour des dommages consécutifs ! Aucune responsabilité n'est assumée dans le cas de dommages aux biens et aux personnes résultant d'une utilisation inappropriée ou du non-respect des consignes de sécurité !

**⚠ AVERTISSEMENT ! DANGER MORTEL ET RISQUE D'ACCIDENT POUR BÉBÉS ET ENFANTS !**

Ne laissez jamais des enfants sans surveillance avec des matériaux d'emballage. Les matériaux d'emballage représentent un risque d'étouffement. Les enfants sous-estiment fréquemment les dangers en résultant. Maintenez toujours les enfants hors de la portée des matériaux d'emballage.

- Ce produit peut être utilisé par des enfants de plus de 8 ans et par des personnes ayant des capacités physiques, sensorielles ou mentales limitées ou ayant une expérience et des connaissances réduites, seulement s'ils sont surveillés ou s'ils ont reçu des instructions concernant l'utilisation en toute sécurité du produit et ont compris les risques encourus.
- Les enfants ne doivent pas jouer avec le produit.
- Le nettoyage et l'entretien réalisables par l'utilisateur ne doivent pas être effectués par des enfants sans surveillance.

**⚠ AVERTISSEMENT !** Une utilisation non conforme peut provoquer des blessures. Utilisez ce produit uniquement comme décrit dans ce mode d'emploi.

- ⚠ DANGER ! Risque d'électrocution !** N'essayez jamais de réparer le produit par vous-même.
- En cas de dysfonctionnement, les réparations doivent être effectuées par de la main d'œuvre qualifiée.
- ⚠ AVERTISSEMENT ! Risque d'électrocution !** Ne plongez pas le produit dans de l'eau ou tout autre liquide. Ne maintenez jamais le produit sous l'eau courante.

**⚠ AVERTISSEMENT ! Risque d'électrocution !** N'utilisez aucun produit endommagé. Débranchez le produit endommagé du réseau électrique et adressez-vous à votre revendeur.

- Avant de brancher le produit sur le réseau électrique, vérifiez si la tension et la fréquence du secteur correspondent bien aux données de l'alimentation en électricité indiquées sur l'étiquette signalétique du produit.
- Vérifiez régulièrement l'état de la fiche de secteur et du cordon d'alimentation afin de détecter tout dommage éventuel. Si le cordon d'alimentation est endommagé, celui-ci doit être remplacé soit par le fabricant ou son service après-vente ou soit par un personnel qualifié afin d'éviter tout danger.
- Protégez le cordon d'alimentation contre tout dommage. Ne le faites pas passer sur des bords tranchants et assurez-vous de ne pas le coincer ou le plier. Conservez le cordon d'alimentation hors de la portée de surfaces chaudes ainsi que des feux et flammes.

- L'installation d'un dispositif différentiel résiduel (DDR) est recommandé comme protection supplémentaire avec un courant de déclenchement d'un maximum de 30 mA dans le circuit électrique de la salle de bains. Demandez des conseils à votre électricien.
- L'utilisation de rallonge électrique n'est pas recommandée. Si l'utilisation d'une rallonge électrique s'avérait nécessaire, elle doit être compatible à une puissance électrique d'au moins 10 A. Posez les câbles électriques en toute sécurité afin que personne ne puisse trébucher dessus et que rien ne puisse être endommagé.

**⚠ AVERTISSEMENT ! Risque d'électrocution !** N'utilisez pas ce produit près d'une baignoire, d'une douche, d'un lavabo ou de tout autre récipient contenant de l'eau.

- Le produit ne doit pas rester sans surveillance tant qu'il est branché sur le réseau électrique.
- Ne mettez pas le produit en marche si vous avez les mains humides ou si vous vous tenez sur un sol humide. Ne touchez jamais la fiche de secteur avec les mains mouillées ou humides.

- Ne débranchez jamais la fiche de secteur de la prise de courant en tirant sur le cordon d'alimentation. N'enroulez pas le cordon d'alimentation autour du produit.
- Protégez le produit, le cordon d'alimentation et la fiche de secteur contre la poussière, le rayonnement solaire direct, les projections et l'égouttement d'eau.
- Éteignez toujours le produit, avant de
  - Remplacer les accessoires,
  - Nettoyer le produit,
  - Débrancher le produit de l'alimentation électrique.
- Si le produit est utilisé dans une salle de bains, débranchez-le du réseau électrique après l'utilisation, car la présence d'eau constitue un danger même si le produit est éteint.
- Ne pas faire tomber le produit afin d'éviter de l'endommager.
- Ne jamais bloquer l'entrée et la sortie d'air pendant l'utilisation afin d'éviter une surchauffe du produit.

### ● Avant la première utilisation

- Enlevez tous les matériaux d'emballage. Vérifiez que toutes les pièces sont présentes.

① **REMARQUE :** Ce produit peut dégager une odeur lors de la première utilisation. Cela est dû à des résidus de fabrication ou de transport qui disparaîtront rapidement.

### ● Fonctionnement







#### ● Mode arrêt







Le mode arrêt est activé par le branchement de l'appareil sans aucune action.



#### ● Séchage des cheveux

(Ill. B)





- Branchez la fiche de secteur  sur une prise de courant compatible.
- Sélectionnez les niveaux de flux d'air et de chaleur souhaités (ill. B) :

 /  /  	Niveau du flux d'air
0	Produit éteint
	Produit sur : flux d'air doux
	Produit sur : flux d'air puissant

 /  /  	Niveau de chaleur
	Aucune chaleur
	Chaleur faible
	Chaleur élevée

- Après l'utilisation : Sélectionnez 0  pour éteindre le produit. Débranchez la fiche de secteur  de la prise de courant.

#### ● Mode turbo

- Pour accélérer le séchage des cheveux, maintenez le bouton  enfoncé lorsque le produit est réglé sur le niveau de chaleur élevé  ainsi que sur le niveau de flux d'air élevé . Relâchez le bouton  pour arrêter le mode turbo, le niveau de chaleur repasse au niveau élevé .

## ● Coiffage des cheveux

### Utilisation de l'embout étroit

- Placez l'embout étroit [10] sur la sortie d'air [9].
- Pivotez l'embout étroit [10] pour changer sa position.
- Mettez le produit sous tension. Utilisez l'embout étroit [10] pour diriger le flux d'air sur une partie spécifique des cheveux.

**REMARQUE :** Il est recommandé d'utiliser un flux d'air doux (☼ [5]) et un faible niveau de chaleur (☹ [6]) pour coiffer les cheveux.

**⚠ MISE EN GARDE !** Ne touchez pas l'embout étroit [10] et ne le retirez pas lorsqu'il est encore chaud.

### Utilisation du diffuseur

- Positionnez le diffuseur [11] sur la sortie d'air [9].
- Allumez le produit. Utilisez le diffuseur [11] pour créer des boucles et des ondulations douces sur les longueurs et les pointes, et pour donner du corps et du volume aux racines.

### REMARQUES :

- Pour les cheveux longs : Tirer le diffuseur [11] jusqu'aux pointes et coiffer les cheveux en ondulant doucement vers les racines.
- Pour les cheveux courts : Utilisez le diffuseur [11] pour travailler les cheveux à la racine et leur donner du corps et du volume.

**⚠ PRUDENCE !** Ne touchez pas et n'enlevez pas le diffuseur [11] lorsqu'il est encore chaud.

### Utilisation de l'embout large

1. Placez l'embout large [12] sur la sortie d'air, pivotez l'embout large [12] pour changer sa position.
2. Allumez le produit et réglez la température et la vitesse du flux d'air souhaitées.
3. Prenez une mèche de cheveux d'environ 4 cm de large. Maintenez-la par sa pointe.
4. Maintenez le sèche-cheveux en guidant l'embout large [12] uniformément le long de la mèche, de la racine à la pointe. Ne maintenez pas le produit trop longtemps sur une partie de la mèche. Répétez les étapes jusqu'à ce que le résultat soit satisfaisant.
5. Travaillez les mèches section par section jusqu'à avoir parcouru l'ensemble de la chevelure.

### REMARQUE :

- Avant de coiffer les cheveux, utilisez un peigne pour bien peigner les cheveux.
- Les cheveux doivent être propres, secs et exempts de produits coiffants. A l'exception des produits facilitant le lissage des cheveux.

### Mode d'air froid

Utilisez le mode d'air froid afin que votre coiffure tienne plus longtemps :



#### Flux d'air froid

- Maintenir le bouton enfoncé Marche
- Relâcher le bouton Arrêt

### REMARQUES :

- La fonction d'air froid (☼ [8]) ne fonctionne pas lorsque le niveau de chaleur est réglé sur « aucune chaleur » (☹ [6]).
- Si le produit ne fonctionne pas, débranchez-le de l'alimentation électrique. Laissez le produit refroidir.

### Fonction ionique

- Le produit libère continuellement des ions dans les cheveux. Cela permet de réduire la charge statique des cheveux et de faciliter le coiffage. Les cheveux sont doux, lisses, brillants et plus faciles à coiffer.

**REMARQUE :** Nous recommandons de l'utiliser sans embouts afin que les ions puissent agir de manière optimale.

## ● Nettoyage et entretien

**⚠ DANGER ! Risque d'électrocution !** Avant tout nettoyage, éteignez toujours le produit et débranchez la fiche de secteur [4] de la prise de courant.

**⚠ AVERTISSEMENT !** Ne plongez jamais les pièces électriques du produit dans de l'eau ou d'autres liquides. Ne maintenez jamais le produit sous l'eau courante.

**⚠ PRUDENCE !** Pour nettoyer le produit, n'utilisez pas de produits de nettoyage ou de matières corrosifs ou récurants.

## ● Nettoyage du boîtier, de l'embout étroit, de l'embout large et du diffuseur

- Retirez l'embout étroit [10] / l'embout large [12] ou le diffuseur [11] de la sortie d'air [9].
- Essuyez le boîtier, l'embout étroit [10], l'embout large [12] et le diffuseur [11] avec un chiffon légèrement humide. En cas de salissures tenaces, appliquez un détergent léger sur le chiffon. Et séchez soigneusement toutes les pièces.

## ● Nettoyage de la grille de protection et de l'entrée d'air.

- Maintenez le sèche-cheveux par sa poignée, appuyez sur le côté supérieur et inférieur de la grille de protection pour la retirer [2] de l'entrée d'air [1] (Fig. C).
- Nettoyez la grille de protection [2] et l'entrée d'air [1] avec un chiffon propre et sec.
- Remontez la grille de protection [2] sur l'entrée d'air [1]. Un déclic indique qu'elle est bien remise en place.

## ● **Rangement**

- Rangez le produit dans un endroit frais et sec, protégé de l'humidité et hors de portée des enfants.
- Rangez le produit dans son emballage d'origine lorsque vous ne l'utilisez pas.
- Le produit peut également être accroché grâce à son œillet d'accrochage [3].

## ● **Mise au rebut**

L'emballage se compose de matières recyclables pouvant être mises au rebut dans les déchetteries locales.



Veillez respecter l'identification des matériaux d'emballage pour le tri sélectif, ils sont identifiés avec des abréviations (a) et des chiffres (b) ayant la signification suivante : 1-7 : plastiques / 20-22 : papiers et cartons / 80-98 : matériaux composite.



Votre mairie ou votre municipalité vous renseigneront sur les possibilités de mise au rebut des produits usagés.



Afin de contribuer à la protection de l'environnement, veuillez ne pas jeter votre produit usagé dans les ordures ménagères, mais éliminez-le de manière appropriée. Pour obtenir des renseignements concernant les points de collecte et leurs horaires d'ouverture, vous pouvez contacter votre municipalité.

## ● **Garantie**

### **Article L217-16 du Code de la consommation**

Lorsque l'acheteur demande au vendeur, pendant le cours de la garantie commerciale qui lui a été consentie lors de l'acquisition ou de la réparation d'un bien meuble, une remise en état couverte par la garantie, toute période d'immobilisation d'au moins sept jours vient s'ajouter à la durée de la garantie qui restait à courir. Cette période court à compter de la demande d'intervention de l'acheteur ou de la mise à disposition pour réparation du bien en cause, si cette mise à disposition est postérieure à la demande d'intervention.

Indépendamment de la garantie commerciale souscrite, le vendeur reste tenu des défauts de conformité du bien et des vices rédhibitoires dans les conditions prévues aux articles L217-4 à L217-13 du Code de la consommation et aux articles 1641 à 1648 et 2232 du Code Civil.

### **Article L217-4 du Code de la consommation**

Le vendeur livre un bien conforme au contrat et répond des défauts de conformité existant lors de la délivrance.

Il répond également des défauts de conformité résultant de l'emballage, des instructions de montage ou de l'installation lorsque celle-ci a été mise à sa charge par le contrat ou a été réalisée sous sa responsabilité.

## Article L217-5 du Code de la consommation

Le bien est conforme au contrat :

- 1° S'il est propre à l'usage habituellement attendu d'un bien semblable et, le cas échéant :
  - s'il correspond à la description donnée par le vendeur et posséder les qualités que celui-ci a présentées à l'acheteur sous forme d'échantillon ou de modèle ;
  - s'il présente les qualités qu'un acheteur peut légitimement attendre eu égard aux déclarations publiques faites par le vendeur, par le producteur ou par son représentant, notamment dans la publicité ou l'étiquetage ;
- 2° Ou s'il présente les caractéristiques définies d'un commun accord par les parties ou être propre à tout usage spécial recherché par l'acheteur, porté à la connaissance du vendeur et que ce dernier a accepté.

## Article L217-12 du Code de la consommation

L'action résultant du défaut de conformité se prescrit par deux ans à compter de la délivrance du bien.

## Article 1641 du Code civil

Le vendeur est tenu de la garantie à raison des défauts cachés de la chose vendue qui la rendent impropre à l'usage auquel on la destine, ou qui diminuent tellement cet usage que l'acheteur ne l'aurait pas acquise, ou n'en aurait donné qu'un moindre prix, s'il les avait connus.

## Article 1648 1er alinéa du Code civil

L'action résultant des vices rédhibitoires doit être intentée par l'acquéreur dans un délai de deux ans à compter de la découverte du vice.

Les pièces détachées indispensables à l'utilisation du produit sont disponibles pendant la durée de la garantie du produit.

Le produit a été fabriqué selon des critères de qualité stricts, et contrôlé consciencieusement avant sa livraison. En cas de défaut de matériau ou de fabrication, vous avez des droits légaux vis-à-vis du vendeur du produit. Vos droits légaux ne sont en aucun cas limités par notre garantie mentionnée ci-dessous.

La garantie de ce produit est de 5 ans à partir de la date d'achat. La période de garantie commence à la date d'achat. Conservez l'original de la preuve d'achat dans un endroit sûr car ce document est nécessaire pour prouver l'achat.

Tout dommage ou défaut déjà présent au moment de l'achat doit être signalé immédiatement après le déballage du produit.

Si le produit présente un défaut de matériau ou de fabrication dans les 5 ans qui suivent la date d'achat, nous le réparerons ou le remplacerons - à notre choix - gratuitement pour vous. La période de garantie n'est pas prolongée par une demande de garantie acceptée. Cette mesure s'applique également pour les pièces remplacées et réparées.

Cette garantie est annulée si le produit a été endommagé ou utilisé ou entretenu de manière incorrecte.

La garantie couvre les défauts de matériels et de fabrication. Cette garantie ne couvre pas les pièces du produit soumises à une usure normale, et qui sont donc considérées comme des pièces d'usure (par exemple les piles, les piles rechargeables, tuyaux, les cartouches d'encre), ni les dommages aux pièces fragiles, par exemple les interrupteurs ou les pièces en verre.

## ● Faire valoir sa garantie

Pour garantir la rapidité d'exécution de la procédure de garantie, veuillez respecter les indications suivantes :

Veuillez conserver le ticket de caisse et la référence du produit (IAN 508827\_2507) à titre de preuve d'achat pour toute demande.

Le numéro de référence de l'article est indiqué sur la plaque d'identification, gravé sur la page de titre de votre manuel (en bas à gauche) ou sur un autocollant apposé sur la face arrière ou inférieure du produit.

En cas de dysfonctionnement du produit, ou de tout autre défaut, contactez en premier lieu le service après-vente par téléphone ou par e-mail aux coordonnées indiquées ci-dessous.

Vous pouvez alors envoyer franco de port tout produit considéré comme défectueux au service clientèle indiqué, accompagné de la preuve d'achat (ticket de caisse) et d'une description écrite du défaut avec mention de sa date d'apparition.

## ● Service après-vente

### **Service après-vente France**

Tél.: 0800 919 270

E-Mail: [owim@lidl.fr](mailto:owim@lidl.fr)

### **Service après-vente Suisse**

Tél.: 0800 56 44 33









E-Mail: [owim@lidl.ch](mailto:owim@lidl.ch)



<b>Avvertenze e simboli utilizzati</b> .....	Pagina	25
<b>Introduzione</b> .....	Pagina	26
Uso previsto .....	Pagina	26
Contenuto della confezione .....	Pagina	26
Descrizione dei componenti (Fig. A) .....	Pagina	26
Dati tecnici .....	Pagina	26
<b>Istruzioni di sicurezza</b> .....	Pagina	27
<b>Prima del primo utilizzo</b> .....	Pagina	29
<b>Funzionamento</b> .....	Pagina	29
Modalità Spento .....	Pagina	29
Asciugare i capelli .....	Pagina	29
Modalità Turbo .....	Pagina	29
Messa in piega .....	Pagina	29
<b>Pulizia e manutenzione</b> .....	Pagina	30
Pulizia delle superfici esterne e degli accessori .....	Pagina	30
Pulizia della griglia di protezione e dell'apertura di ingresso dell'aria .....	Pagina	31
<b>Conservazione</b> .....	Pagina	31
<b>Smaltimento</b> .....	Pagina	31
<b>Garanzia</b> .....	Pagina	31
Gestione dei casi in garanzia .....	Pagina	32
Assistenza .....	Pagina	32

## Avvertenze e simboli utilizzati

Nel presente manuale e sull'imballaggio sono utilizzate le seguenti avvertenze:

 <p><b>PERICOLO!</b> Questo simbolo con il termine "Pericolo" indica una minaccia ad alto rischio che, se non evitata, può causare gravi lesioni o un esito letale.</p>	 <p>Corrente/tensione alternata</p>
	<p><b>Hz</b> Hertz (frequenza di rete)</p>
	<p><b>W</b> Watt</p>
 <p><b>AVVERTENZA!</b> Questo simbolo con il termine "Avvertenza" indica una minaccia a medio rischio che, se non evitata, può causare gravi lesioni o un esito letale.</p>	 <p>Simbolo di un prodotto della classe di protezione II</p>
	 <p>Non utilizzare il prodotto in prossimità vasche da bagno, docce, lavandini o altri recipienti che contengono acqua.</p>
 <p><b>CAUTELA!</b> Questo simbolo con il termine "Cautela" indica una minaccia a basso rischio che, se non evitata, può causare lesioni lievi o di media gravità.</p>	 <p>Leggere attentamente il manuale di istruzioni, in particolare le istruzioni di sicurezza.</p>
 <p><b>INDICAZIONE:</b> Questo simbolo con il termine "Indicazione" contiene ulteriori utili informazioni.</p>	<p><b>CE</b> Il marchio CE conferma la conformità alle direttive UE applicabili al prodotto.</p>
 <p>Utilizzare il prodotto solo in ambiente asciutto.</p>	<p>■ Avvertenza di sicurezza □ Istruzioni per l'uso</p>

# ASCIUGACAPELLI AGLI IONI PREMIUM

## ● Introduzione

Congratulazioni per l'acquisto del vostro nuovo prodotto. Avete optato per un prodotto di alta qualità. Le istruzioni d'uso sono parte integrante di questo prodotto. Esse contengono importanti avvertenze sulla sicurezza, l'impiego e lo smaltimento. Prima dell'utilizzo del prodotto, prendere conoscenza di tutte le istruzioni d'uso e delle avvertenze di sicurezza. Utilizzare il prodotto solo come descritto e per i campi di applicazione indicati. Consegnare tutte le documentazioni su questo prodotto quando viene ceduto a terzi.



Puoi scaricare e visualizzare questo e numerosi altri manuali sul sito [www.lidl-service.com](http://www.lidl-service.com). Scansionando questo codice QR, verrai reindirizzato subito al sito web dell'assistenza di Lidl ([www.lidl-service.com](http://www.lidl-service.com)) dove potrai aprire il tuo manuale di istruzioni per l'uso inserendo il codice prodotto (IAN) 508827\_2507.

## ● Uso previsto

Questo prodotto è destinato all'asciugatura e allo styling dei capelli umani.

Il prodotto non deve essere utilizzato su capelli artificiali o peli di animali. Non utilizzare il prodotto per altri scopi.

Il prodotto può essere utilizzato solo in ambito domestico. Non è destinato ad un uso commerciale.





Il produttore non si assume alcuna responsabilità per danni derivanti da utilizzi non conformi.

## ● Contenuto della confezione

Dopo avere disimballato il prodotto, verificare che la confezione sia integra e che tutti i componenti non presentino danni. Rimuovere tutti i materiali di imballaggio prima dell'uso.

- 1x Asciugacapelli agli ioni premium
- 1x Diffusore
- 1x Concentratore stretto
- 1x Concentratore largo
- 1x Manuale di istruzioni

## ● Descrizione dei componenti (Fig. A)

- 1 Apertura di ingresso dell'aria
- 2 Griglia di protezione
- 3 Anello di aggancio
- 4 Cavo di alimentazione con spina
- 5  (Selettore della velocità)
- 6  (Selettore del calore)
- 7  (Tasto di riscaldamento rapido)
- 8  (Pulsante dell'aria fredda)
- 9 Apertura di uscita dell'aria
- 10 Concentratore stretto
- 11 Diffusore
- 12 Concentratore largo

## ● Dati tecnici

- Tensione di ingresso: 220-240 V~, 50-60 Hz
- Potenza nominale: 2000-2400 W
- Classe di protezione: II
- Consumo di energia in modalità Spento: 0,1 W



## Istruzioni di sicurezza

**PRIMA DI USARE IL PRODOTTO PER LA PRIMA VOLTA, FAMILIARIZZARE CON TUTTE LE ISTRUZIONI PER LA SICUREZZA E L'USO! IN CASO DI CESSIONE DEL PRODOTTO A TERZI, AVERE CURA DI CONSEGNARE TUTTA LA DOCUMENTAZIONE!**

In caso di danni dovuti al mancato rispetto di questo manuale di istruzioni, la garanzia è invalidata! La Società declina qualsiasi responsabilità per danni consequenziali! Il Produttore declina qualsiasi responsabilità in caso di danni a cose o persone dovuti a un utilizzo non conforme o al mancato rispetto delle istruzioni di sicurezza!

### **⚠ AVVERTENZA! PERICOLO DI MORTE E INFORTUNIO PER BAMBINI E INFANTI!**

Non lasciare mai i bambini da soli in presenza di materiale di imballaggio. Il materiale di imballaggio comporta un pericolo di soffocamento. I bambini sottovalutano spesso i pericoli esistenti. Tenere sempre i materiali di imballaggio fuori dalla portata dei bambini.

- Il prodotto può essere usato da bambini di almeno 8 anni e da persone con ridotte capacità fisiche, sensoriali o intellettive, oppure prive di esperienza e di conoscenza del prodotto, solo sotto supervisione o a seguito di istruzioni per un uso sicuro del prodotto e conseguente comprensione dei rischi connessi all'utilizzo dello stesso.
- I bambini non devono giocare con il prodotto.
- La pulizia e la manutenzione non possono essere eseguite da bambini senza sorveglianza.

**⚠ AVVERTENZA!** L'uso improprio può causare lesioni. Utilizzare il prodotto esclusivamente in conformità alle presenti istruzioni.

**⚠ PERICOLO! Pericolo di folgorazione!** Non tentare mai di riparare autonomamente il prodotto.

In caso di cattivo funzionamento le riparazioni devono essere eseguite esclusivamente da personale qualificato.

**⚠ AVVERTENZA! Pericolo di folgorazione!** Non immergere il prodotto in acqua o altri liquidi. Non tenere mai il prodotto sotto l'acqua corrente.

**⚠ AVVERTENZA! Pericolo di folgorazione!** Non utilizzare un prodotto danneggiato.

Scollegare il prodotto dalla rete di alimentazione e rivolgersi al rivenditore se il prodotto è danneggiato.

- Prima di collegare il prodotto alla rete elettrica verificare che la tensione e la frequenza di rete corrispondano ai dettagli indicati sulla targhetta del modello riguardo all'alimentazione di corrente.
- Verificare regolarmente se sono presenti eventuali danni sulla spina e sul cavo di alimentazione. Se il cavo di alimentazione elettrica del prodotto è danneggiato deve essere sostituito dal produttore o dal suo servizio clienti, o da persona qualificata, per evitare rischi.
- Proteggere il cavo di alimentazione da eventuali danni. Non lasciarlo appeso su spigoli vivi e non schiacciarlo o piegarlo. Tenere il cavo di alimentazione lontano da superfici calde e da fiamme libere.

- Per una protezione aggiuntiva, l'installazione di un dispositivo a corrente residua (RCD) è consigliato con una corrente di intervento non superiore ai 30 mA nel circuito elettrico del bagno. Chiedere consiglio al proprio installatore.

- Si sconsiglia l'uso di prolunghie. Qualora fosse necessario utilizzare una prolunga, questa deve essere prevista per un flusso di corrente di almeno 10 A. Posare i cavi in modo che nessuno possa inciampare e che nulla possa essere danneggiato.

**⚠ AVVERTENZA! Pericolo di folgorazione!** Non utilizzare questo prodotto in prossimità

vasche da bagno, docce, lavandini o altri recipienti pieni d'acqua.

- Il prodotto non deve rimanere incustodito mentre è collegato alla rete elettrica.
- Non azionare il prodotto con mani umide o mentre ci si trova su un pavimento bagnato. Non toccare la spina con mani bagnate o umide.
- Non estrarre la spina dalla presa tirando il cavo di alimentazione. Non avvolgere il cavo di alimentazione attorno al prodotto.

- Proteggere il prodotto, il cavo di alimentazione e la spina da polvere, luce solare diretta, gocce e spruzzi d'acqua.
- Spegnerne il prodotto prima di
  - sostituire gli accessori,
  - pulire il prodotto,
  - scollegare il prodotto dall'alimentazione elettrica.
- Se il prodotto viene utilizzato in un bagno, scollegarlo dall'alimentazione elettrica dopo l'uso, poiché la vicinanza all'acqua è pericolosa anche quando il prodotto è spento.
- Non far cadere il prodotto per evitare di danneggiarlo.
- Non ostruire le aperture di ingresso e uscita dell'aria per evitare il rischio di surriscaldamento del prodotto.

### ● **Prima del primo utilizzo**

- Rimuovere tutto il materiale d'imballo. Verificare che tutti i componenti siano integri.
- ① **INDICAZIONE:** Al primo utilizzo, questo prodotto può emettere un odore. Si tratta di residui di produzione o di trasporto che diminuiscono rapidamente.

### ● **Funzionamento**

#### ● **Modalità Spento**

La modalità Spento si riferisce all'apparecchio collegato alla fonte di alimentazione ma non in funzione.

### ● **Asciugare i capelli**

(Fig. B)

- Inserire la spina **4** in una presa idonea.
- Selezionare i livelli di flusso d'aria e di calore desiderati (Fig. B):

<b>0 / ✖ / ✖ <b>5</b></b> <b>(Selettore della velocità)</b>	<b>Livello di velocità</b>
0	Prodotto spento
✖	Prodotto acceso: flusso d'aria debole
✖	Prodotto acceso: flusso d'aria forte

<b>— / ≡ / ≡ <b>6</b></b> <b>(Selettore del calore)</b>	<b>Livello di calore</b>
—	Nessun calore
≡	Calore basso
≡	Calore elevato

- Dopo l'uso: Selezionare **0** **5** per spegnere il prodotto. Scollegare la spina **4** dalla presa.

### ● **Modalità Turbo**

- Per velocizzare l'asciugatura dei capelli, tenere premuto il pulsante **≡** **7** per aumentare ulteriormente il livello di calore dopo aver selezionato il calore massimo **≡** **6** e la velocità massima **✖** **5**. Rilasciare il pulsante **≡** **7** per disattivare la modalità Turbo; il livello di calore tornerà al calore massimo **≡** **6**.

### ● **Messa in piega**

#### **Utilizzo del concentratore stretto**

- Fissare il concentratore stretto **10** sull'apertura di uscita dell'aria **9**.
- Ruotare il concentratore stretto **10** per modificarne la posizione.
- Accendere il prodotto. Il concentratore stretto **10** permette di dirigere il flusso d'aria verso una sezione specifica dei capelli.

**INDICAZIONE:** per la messa in piega si raccomanda di usare la velocità dell'aria minima (❄️ 5) e il livello di calore minimo (☹️ 6).

**ATTENZIONE!** Non toccare e rimuovere il concentratore stretto 10 quando è ancora caldo.

### Uso del diffusore

- Posizionare il diffusore 11 sull'uscita dell'aria 9.
- Accendere il prodotto. Utilizzare il diffusore 11 per modellare ricci e onde morbide nelle lunghezze e nelle punte, come pure per dare compostità e volume alle radici.

### INDICAZIONI:

- Capelli lunghi: Passare il diffusore 11 fino alle punte, e modellare i capelli in morbide onde nella direzione delle radici.
- Capelli corti: Utilizzare il diffusore 11 per lavorare i capelli intorno alle radici, generando corpo e volume.

**CAUTELA!** Non toccare e rimuovere il diffusore 11 quando è ancora caldo.

### Utilizzo del concentratore largo

1. Fissare il concentratore largo 12 sull'apertura di uscita dell'aria; ruotare il concentratore largo 12 per modificarne la posizione.
2. Accendere il prodotto e selezionare il livello di calore e di velocità desiderati.
3. Isolare una ciocca di capelli larga circa 4 cm. Tenerla saldamente a livello delle punte.
4. Guidare il concentratore largo 12 in modo uniforme lungo la ciocca, dalle radici alle punte. Non rimanere a lungo sullo stesso punto della ciocca. Ripetere l'operazione fino a ottenere il risultato desiderato.
5. Lavorare le ciocche una sezione dopo l'altra.

### INDICAZIONE:

- Prima di acconciare i capelli, pettinarli accuratamente.
- I capelli devono essere puliti, asciutti e privi di prodotti di styling, a meno che questi non siano progettati appositamente per lisciare i capelli.

### Modalità aria fredda

Utilizzare la modalità aria fredda per uno styling che dura più a lungo:

❄️ 8	Flusso d'aria fredda
■ Tenere premuto il tasto	Acceso
■ Rilasciare il tasto	Spento

### INDICAZIONI:

- La funzione di aria fredda (❄️ 8) non funziona quando il livello di calore è impostato su "Nessun calore" (☹️ 6).
- Se il prodotto non funziona, scollegarlo dall'alimentazione elettrica. Lasciar raffreddare il prodotto.

### Funzione di ionizzazione

- Il prodotto fornisce continuamente ioni ai capelli. Questo riduce l'elettricità statica nei capelli e ne migliora la pettinabilità. I capelli diventano morbidi, lisci, lucenti e facili da modellare.
- INDICAZIONE:** Si consiglia di utilizzare senza accessori, in modo da consentire una ionizzazione ottimale.

### Pulizia e manutenzione

#### PERICOLO! Pericolo di folgorazione!

Prima di ogni pulizia spegnere sempre il prodotto e scollegare la spina 4 dalla presa.

**AVVERTENZA!** Non immergere le parti elettriche del prodotto in acqua o altri liquidi. Non tenere mai il prodotto sotto l'acqua corrente.

**CAUTELA!** Non utilizzare detergenti o materiali corrosivi o abrasivi per pulire il prodotto.

### Pulizia delle superfici esterne e degli accessori

- Rimuovere il concentratore stretto 10, il concentratore largo 12 o il diffusore 11 dall'apertura di uscita dell'aria 9.
- Pulire le superfici esterne, il concentratore stretto 10, il concentratore largo 12 e il diffusore 11 con un panno leggermente umido. Per rimuovere eventuali macchie, usare del detergente delicato. Asciugare accuratamente tutte le parti.

## ● Pulizia della griglia di protezione e dell'apertura di ingresso dell'aria

- Tenendo l'impugnatura del prodotto con una mano, premere leggermente la parte superiore e inferiore della griglia di protezione **2** per rimuoverla dall'apertura di ingresso dell'aria **1** (Fig. C).
- Pulire la griglia di protezione **2** e l'apertura di ingresso dell'aria **1** con un panno pulito e asciutto.
- Riposizionare la griglia di protezione **2** sull'apertura di ingresso dell'aria **1** fino a udire un "clic".

## ● Conservazione

- Conservare il prodotto in un luogo fresco e asciutto, al riparo dall'umidità e fuori dalla portata dei bambini.
- Conservare in prodotto nell'imballo originale quando non viene utilizzato.
- In alternativa, il prodotto può anche essere appeso dall'occhietto **3**.

## ● Smaltimento

L'imballaggio è composto da materiali ecologici che possono essere smaltiti presso i siti di raccolta locali per il riciclo.



Osservare l'identificazione dei materiali di imballaggio per lo smaltimento differenziato, i quali sono contrassegnati da abbreviazioni (a) e da numeri (b) con il seguente significato: 1-7: plastiche / 20-22: carta e cartone / 80-98: materiali compositi.



E' possibile informarsi circa le possibilità di smaltimento del prodotto usato presso l'amministrazione comunale o cittadina.



Per questioni di tutela ambientale non gettare il prodotto usato tra i rifiuti domestici, ma provvedere invece al suo corretto smaltimento. Presso l'amministrazione competente è possibile ricevere informazioni circa i siti di raccolta e i relativi orari di apertura.

## ● Garanzia

Il prodotto è stato fabbricato accuratamente secondo severe direttive di qualità ed è stato controllato meticolosamente prima della consegna. In caso di difetti di materiale o fabbricazione l'acquirente può far valere diritti legali nei confronti del venditore. La nostra garanzia sotto riportata non costituisce alcun limite ai diritti legali dell'acquirente.

Questo prodotto è garantito per 5 anni con decorrenza dalla data di acquisto. La garanzia decorre dalla data d'acquisto. Conservare lo scontrino originale in un posto sicuro perché questo documento viene richiesto come prova dell'avvenuto acquisto.

Tutti i danni o difetti presenti già al momento dell'acquisto devono essere comunicati subito dopo l'apertura della confezione.

Se entro 5 anni dalla data di acquisto di questo prodotto si rileva un difetto di materiale o di fabbricazione, noi procederemo, a nostra discrezione, alla riparazione o sostituzione gratuita del prodotto o al rimborso del prezzo di acquisto. Un eventuale intervento in garanzia non prolunga né rinnova il periodo di garanzia stesso. Ciò vale anche per le parti sostituite e riparate.

Questa garanzia decade in caso di danneggiamento oppure uso o manutenzione impropri del prodotto.

La prestazione in garanzia vale per difetti del materiale o di fabbricazione. Questa garanzia non si estende a componenti del prodotto esposti a normale logorio, che possono pertanto essere considerati come componenti soggetti a usura (esempio capacità della batteria, calcificazione, lampade, pneumatici, filtri, spazzole...). La garanzia non si estende altresì a danni che si verificano su componenti delicati (esempio interruttori, batterie, parti realizzate in vetro, schermi, accessori vari) nonché danni derivanti dal trasporto o altri incidenti.

## ● Gestione dei casi in garanzia

Per garantire un rapido disbrigo delle proprie pratiche, seguire le istruzioni seguenti:

Per ogni richiesta si prega di conservare lo scontrino e il codice dell'articolo (IAN 508827\_2507) come prova d'acquisto.

Il numero d'articolo può essere dedotto dalla targhetta, da un'incisione, dal frontespizio delle istruzioni (in basso a sinistra) oppure dall'adesivo applicato sul retro o sul lato inferiore.

In caso di disfunzioni o avarie, contattare innanzitutto i partner di assistenza elencati di seguito telefonicamente oppure via e-mail.

Si può inviare il prodotto ritenuto difettoso all'indirizzo del centro di assistenza indicato con spedizione esente da affrancatura, completo del documento di acquisto (scontrino) e della descrizione del difetto, specificando anche quando tale difetto si è verificato.

## ● Assistenza

### IT Assistenza Italia

Tel.: 800781188

E-Mail: [owim@lidl.it](mailto:owim@lidl.it)

### CH Assistenza Svizzera

Tel.: 0800 56 44 33

E-Mail: [owim@lidl.ch](mailto:owim@lidl.ch)

