

Iupilu



TRI-SCOOTER WITH LED WHEELS TRI-SCOOTER MIT LED-ROLLEN TROTINETTE À TROIS ROUES LED

(GB) (IE) (NI) (MT)

TRI-SCOOTER WITH LED WHEELS

Instructions for use

(FR) (CH) (BE)

TROTINETTE À TROIS ROUES LED

Notice d'utilisation

(PL)

HULAJNOGA

Instrukcja użytkowania

(SK)

KOLOBEŽKA S TROMI LED KOLIESKAMI

Návod na používanie

(DK)

3-HJULET LØBEHJUL MED LED HJUL

Brugervejledning

(HU)

HÁROMKEREKŰ ROLLER LED-ES KEREKESSEL

Használati útmutató

(DE) (AT) (CH) (BE)

TRI-SCOOTER MIT LED-ROLLEN

Gebrauchsanweisung

(NL) (BE)

STEP MET 3 WIELEN MET LED

Gebruiksaanwijzing

(CZ)

DĚTSKÁ TROJKOLOBĚŽKA S LED KOLEČKY

Návod k použití

(ES)

PATINETE DE 3 RUEDAS CON ILUMINACIÓN LED

Instrucciones de uso

(IT) (CH) (MT)

MONOPATTINO A TRE RUOTE LED PER BAMBINI

Istruzioni d'uso

UK
CA CE

IAN 506180_2507

(GB) (IE) (NI) (DE) (AT) (CH) (FR) (BE)
(NL) (PL) (CZ) (SK) (ES) (DK) (IT) (HU)

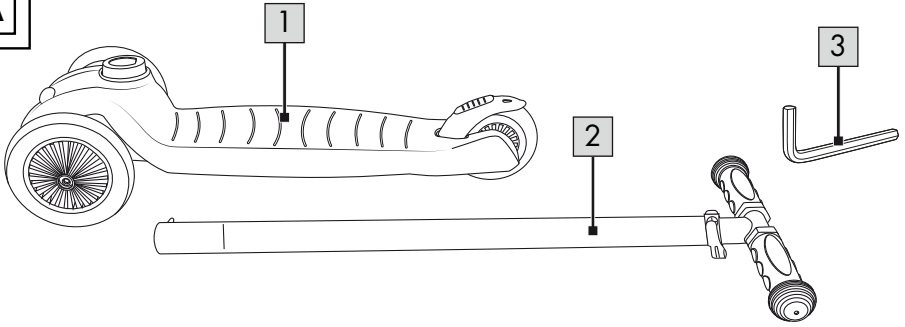
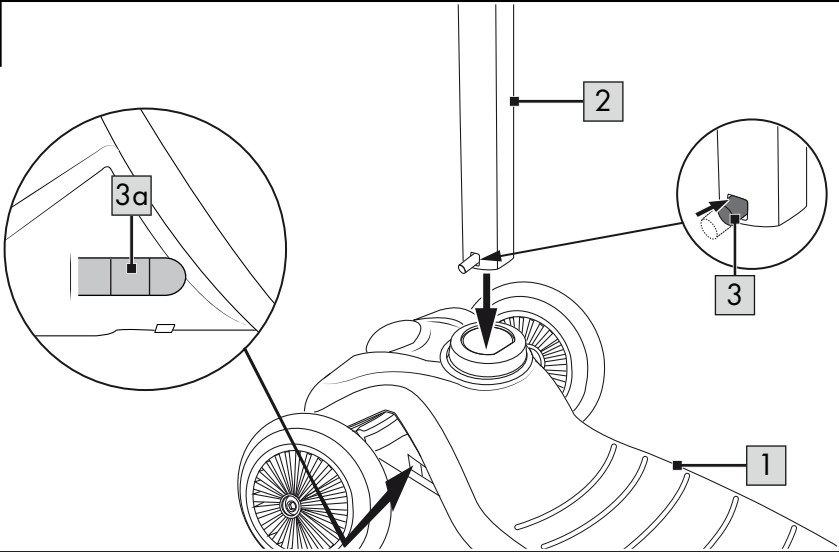
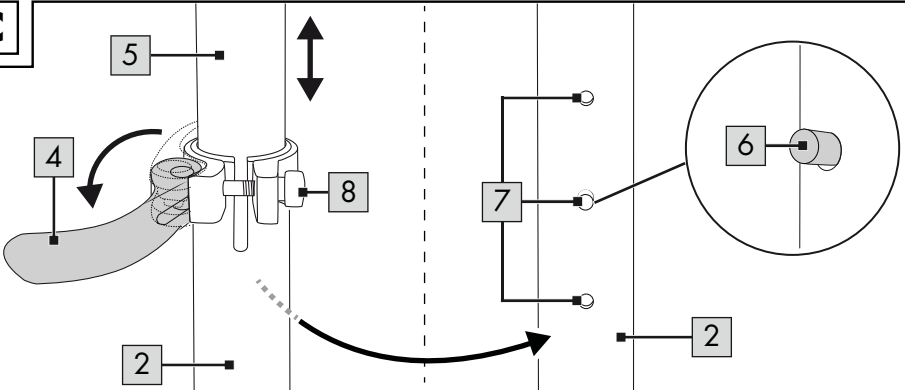
A**B****C**

Congratulations!

You have chosen to purchase a high-quality product. Familiarise yourself with the product before using it for the first time.

 **Read the following instructions for use carefully.**

Use the product only as described and only for the given areas of application. Store these instructions for use carefully. When passing the product on to third parties, please also hand over all accompanying documents.

Parts list/Package contents (Fig. A)

1 x tri-scooter base with deck and wheels (1)

1 x handlebar (2)

1 x hex key (3)

1 x instructions for use

Technical data

Handlebar extension height:

3 stages (up to 76cm)

Wheels: 2 x Ø 120mm, 1 x Ø 100mm

Bearing: ABEC 5



Maximum user weight: 50 kg



Date of manufacture (month/year):

12/2025



Delta-Sport Handelskontor GmbH

hereby declares that this product complies with the essential requirements and the other relevant provisions.



UK Conformity Assessed

Delta-Sport Handelskontor GmbH

hereby declares that this product meets the following basic requirements, as well as other important regulations.

Intended use

This product is a toy for private use and for children aged 3 years and above.

WARNING. Protective equipment should be worn. Not to be used in traffic. 50 kg max.

Safety information

Danger to life!

- Warning. Not suitable for children under 36 months. Choking hazard. Small parts.
- Warning. None of the packaging materials and attachments are part of the toy and must always be removed for safety reasons before the product is given to children to play with.
- Warning. This toy produces flashes that may trigger epilepsy in sensitised individuals.
- Never leave children with the packaging materials unsupervised. There is a risk of suffocation.
- Children may play with this product only under adult supervision.

Risk of injury!

- The product must only be assembled by adults as it includes small parts. Caution! Risk of pinching!
- The product may only be used by one person at a time.
- Check the product for damage or wear before each use. Always check that all connectors are tight and that the height of the steering column has been adjusted. Only use the product if it is in perfect condition!
- Make sure that the nuts and bolts retain their self-locking properties.
- Do not modify the product in a way that might endanger your safety.
- Always wear suitable protective gear (helmet, hand protectors, elbow pads, knee pads and wrist guards) and shoes!
- Always show consideration for other people!
- Only use the product on suitable surfaces that are smooth, clean and dry. Keep away from other traffic users, if possible. Avoid sloping terrain, stairs and open water.
- Never ride in darkness or when visibility is poor.

- Do not let your child use the product unsupervised as children cannot adequately assess potential dangers.
- Using the product requires skill to prevent falls or collisions, which could result in injury to the user or others.
- No modifications may be made to the product!
- Non-replaceable LED.

Preventing damage to the product!

- Avoid water, oil, potholes and very rough surfaces.

Assembly (Fig. B)

The product is delivered in two parts. Assemble as follows:

- Take the product out of the packaging, press the locking pin (3) and insert the handlebar (2) into the Tri-Scooter base (1).

Important: Make sure that the handlebar locks into place in the Tri-Scooter base. Caution! Risk of pinching!

Adjusting the height of the handlebar (Fig. C)

The handlebar can be adjusted to three different heights. The product may only be used if the locking knob is locked in place in one of the three holes provided and the T-tube is then secured using the quick-release fastener.

1. Loosen the quick-release fastener (4) on the handlebar (2).
2. Pull the T-tube (5) upwards, until the locking knob (6) locks into place in one of the three holes (7).

Note: to adjust a selected hole, press the locking pin and pull the T-tube to the desired position until it clicks into place.

3. Tighten the knurled screw (8) using the hex key (3) supplied.
4. Secure the T-tube (5) by locking the quick-release fastener (4).

Note: if the quick release fastener (4) does not fit snugly on the handlebar (2) when tightening, tighten the knurled screw (8) firmly with the hex key (3). Make sure that the quick release fastener (4) is secured before tightening.

Disassembly

Press the button (3a) on the left side of the tri-scooter's base and pull out the handlebar (2) (Fig. B).

Use

Riding

- Put one foot on the deck and give momentum by regularly pushing off with the other foot.
- The Tri-Scooter can be steered by moving the handlebars, by shifting your weight or using a combination of both.

Maintenance

Replacing the front wheels

The front wheels can be replaced.

Important! Pay attention to the technical specifications. Wheels with a different diameter may alter the riding properties and possibly endanger the user. Do not use wheels that cannot be installed properly. Never use wheels that are larger than the original wheels on the product.

Wheels wear out. This wear depends on many factors, including the terrain, the size and weight of the user, the weather conditions, the material of the wheels and their hardness, etc. Therefore, it is necessary to replace them now and then.

1. Use a suitable hex key (not included in the package contents) to loosen the screws on the two front wheels.
2. Install the new wheels and secure them with the screws.

After replacing the wheels: After the first few minutes of riding, make sure that the screws are still tight and that nothing has detached or become loose. Tension the wheel once more to make sure that it runs smoothly.

Storage, cleaning

We recommend that you clean and dry the product thoroughly after use. Remove small stones or other objects that may have become stuck to the wheels. Always store the product in a dry place.

Disposal



The accompanying symbol indicates that this device complies with Directive 2012/19/EU. This directive indicates that you may not dispose of this device along with basic household waste at the end of its useful life and instead must hand it in to specifically designated collection sites, valuable substance collection stations, or waste disposal facilities.

Look after the environment and dispose of waste properly.

Batteries may not be disposed of with household waste. They may contain toxic heavy metals and are subject to hazardous waste treatment. The chemical symbols of the heavy metals are as follows: Cd = cadmium, Hg = mercury, Pb = lead. Therefore, dispose of used or defective batteries at a municipal collection point in accordance with EU Regulation 2023/1542.



For further information about disposal of the product no longer needed, contact your local council. Dispose of the product and the packaging in an environmentally friendly manner. Store the packaging materials (foil bags, for example) out of the reach of children.



Note the label on the packaging materials when separating waste, as these are labelled with abbreviations (a) and numbers (b) with the following meaning: 1-7: plastics / 20-22: paper and cardboard / 80-98: composite materials.

The product and the packaging materials can be recycled, dispose of them separately for better treatment of waste.

Notes on the guarantee and service handling

The product was produced with great care and under continuous quality control. DELTA-SPORT HANDELSKONTOR GmbH gives private end customers a three-year guarantee on this product from the date of purchase (guarantee period) in accordance with the following provisions. The guarantee is only valid for material and manufacturing defects. The guarantee does not cover parts that are subject to normal wear and tear and that are thus considered wear parts (e.g. batteries) and it does not cover fragile parts such as switches or parts that are made of glass.

Claims under this guarantee are excluded if the product has been used incorrectly, improperly, or contrary to the intended purpose, or if the provisions in the instructions for use were not observed, unless the end customer proves that a material or manufacturing defect exists that was not caused by one of the aforementioned circumstances.

Claims under the guarantee can only be made within the guarantee period by presenting the original sales receipt. Please therefore keep the original sales receipt. The guarantee period is not extended by any repairs carried out under the guarantee, under statutory guarantees, or as a gesture of goodwill. This also applies to replaced and repaired parts.

If you wish to make a claim please first contact the service hotline mentioned below or contact us by e-mail. If there is a guarantee case, then the product will be repaired or replaced free of charge to you or the purchase price will be refunded, depending on our choice. There are no further rights from the guarantee.

Your legal rights, in particular guarantee claims against the respective seller, are not limited by this guarantee.

IAN: 506180_2507

- GB** Service Great Britain
Tel.: 0800 404 7657
E-Mail: deltasport@lidl.co.uk
- IE** Service Ireland
- NI** Tel.: 1800 101010
E-Mail: deltasport@lidl.ie
- MT** Service Malta
Tel.: 80062230
E-Mail: deltasport@lidl.com.mt

Herzlichen Glückwunsch!

Mit Ihrem Kauf haben Sie sich für einen hochwertigen Artikel entschieden. Machen Sie sich vor der ersten Verwendung mit dem Artikel vertraut.



Lesen Sie hierzu aufmerksam die nachfolgende Gebrauchsanweisung.

Benutzen Sie den Artikel nur wie beschrieben und für die angegebenen Einsatzbereiche. Bewahren Sie diese Gebrauchsanweisung gut auf. Händigen Sie alle Unterlagen bei Weitergabe des Artikels an Dritte ebenfalls mit aus.

Teilebezeichnung/ Lieferumfang (Abb. A)

- 1 x Tri-Scooter-Unterteil mit Deck und Rollen (1)
- 1 x Lenkerstange (2)
- 1 x Innensechskantschlüssel (3)
- 1 x Gebrauchsanweisung

Technische Daten

Auszugshöhe Lenker: 3-stufig (bis 76 cm)
Rollen: 2 x Ø 120 mm, 1 x Ø 100 mm
Lager: ABEC 5



Maximales Benutzergewicht: 50 kg



Herstellungsdatum (Monat/Jahr):
12/2025



Hiermit erklärt Delta-Sport Handelskontor GmbH, dass dieser Artikel mit den grundlegenden Anforderungen und den übrigen einschlägigen Bestimmungen übereinstimmt.

Bestimmungsgemäße Verwendung

Dieser Artikel ist ein Spielzeug für Kinder ab 3 Jahren für den privaten Gebrauch.

ACHTUNG! Mit Schutzausrüstung zu benutzen. Nicht im Straßenverkehr zu verwenden. 50 kg max.

Sicherheitshinweise



Lebensgefahr!

- Achtung. Nicht für Kinder unter 36 Monaten geeignet. Erstickungsgefahr. Kleine Teile.
- Achtung. Alle Verpackungs- und Befestigungsmaterialien sind nicht Bestandteil des Spielzeugs und müssen aus Sicherheitsgründen stets entfernt werden, bevor der Artikel den Kindern zum Spielen übergeben wird.
- Achtung. Das Spielzeug erzeugt Lichtblitze, die bei empfindlichen Personen Epilepsie auslösen können.
- Lassen Sie Kinder niemals unbeaufsichtigt mit dem Verpackungsmaterial. Es besteht Erstickungsgefahr.
- Kinder dürfen nur unter Aufsicht von Erwachsenen mit dem Artikel spielen.



Verletzungsgefahr!

- Der Aufbau des Artikels sollte aufgrund vorhandener Kleinteile stets durch Erwachsene erfolgen!
Vorsicht! Klemmgefahr!
- Der Artikel darf nur von einer Person zur selben Zeit verwendet werden.
- Prüfen Sie den Artikel vor jedem Gebrauch auf Beschädigungen oder Abnutzungen. Kontrollieren Sie stets den festen Sitz aller Verbindungselemente und die Höhenverstellung der Lenksäule. Der Artikel darf nur in einwandfreiem Zustand verwendet werden!
- Vergewissern Sie sich, dass Schrauben und Muttern ihre Selbstsperrreigenschaft bewahren.
- Ändern Sie den Artikel nicht so ab, dass Sie unter Umständen Ihre Sicherheit gefährden.
- Tragen Sie stets geeignete Schutzvorrichtungen (Helm, Hand-, Handgelenk-, Ellbogen- und Knieschützer) sowie Schuhe!
- Nehmen Sie immer Rücksicht auf andere Personen!
- Verwenden Sie den Artikel nur auf geeigneten Oberflächen, die glatt, sauber und trocken sind. Fahren Sie möglichst abseits von anderen Verkehrsteilnehmern.
Meiden Sie abschüssiges Gelände, Treppen und offene Gewässer.

- Fahren Sie nie bei Dunkelheit oder schlechten Sichtverhältnissen.
- Lassen Sie Ihr Kind den Artikel nicht unbeaufsichtigt benutzen, da Kinder die potentiellen Gefahren nicht einschätzen können.
- Bei der Verwendung des Artikels ist Geschicklichkeit erforderlich, um Stürze oder Zusammenstöße zu vermeiden, die zur Verletzung des Fahrers oder weiterer Personen führen könnten.
- Es dürfen keine Modifikationen am Artikel vorgenommen werden!
- LED nicht austauschbar.

Vermeidung von Sachschäden!

- Meiden Sie Wasser, Öl, Schlaglöcher und sehr raue Oberflächen.

Montage (Abb. B)

Der Artikel wird im Transportzustand in zwei Teilen geliefert. Montieren Sie ihn wie folgt:

- Nehmen Sie den Artikel aus der Verpackung, drücken Sie den Arretierpin (3) und stecken Sie die Lenkerstange (2) auf das Tri-Scooter-Unterteil (1).

Wichtig: Achten Sie darauf, dass die Lenkerstange im Tri-Scooter-Unterteil einrastet.

Vorsicht! Klemmgefahr!

Lenkerstangenhöhe einstellen (Abb. C)

Die Lenkerstange kann auf drei verschiedene Höhen eingestellt werden. Der Artikel darf nur verwendet werden, wenn der Arretierknopf in eine der drei vorgesehenen Bohrungen eingerastet ist und das T-Rohr anschließend mit dem Schnellverschluss gesichert wird!

1. Lösen Sie den Schnellverschluss (4) an der Lenkerstange (2).
2. Ziehen Sie das T-Rohr (5) nach oben, bis der Arretierpin (6) in eine der drei Bohrungen (7) einrastet.

Hinweis: Um eine ausgewählte Bohrung zu verstellen, drücken Sie den Arretierpin und ziehen das T-Rohr bis zum Einrasten an die gewünschte Position.

3. Ziehen Sie die Rändelschraube (8) mit dem mitgelieferten Innensechskantschlüssel (3) an.
4. Sichern Sie das T-Rohr (5) durch Feststellen des Schnellverschlusses (4).

Hinweis: Sofern der Schnellverschluss (4) beim Schließen nicht eng an der Lenkerstange (2) anliegt, ziehen Sie die Rändelschraube (8) mit dem Innensechskantschlüssel (3) an.

Achten Sie darauf, dass der Schnellverschluss (4) vor dem Festziehen festgestellt ist.

Demontage

Drücken Sie auf der linken Seite des Tri-Scooter-Unterteils den Knopf (3a) und ziehen Sie die Lenkerstange (2) heraus (Abb. B).

Verwendung

Fahren

- Ein Bein auf das Deck stellen und mit dem anderen Bein durch regelmäßiges Abstoßen Schwung geben.
- Den Tri-Scooter über Gewichtsverlagerung nach links bzw. rechts steuern.

Wartung

Austausch der vorderen Rollen

Die vorderen Rollen können Sie austauschen.

Wichtig!

Beachten Sie die technischen Daten. Rollen, die einen anderen Durchmesser haben, können die Fahreigenschaften verändern und unter Umständen zu einer Gefährdung des Nutzers führen. Verwenden Sie keine Rollen, die sich nicht einwandfrei einbauen lassen. Bauen Sie niemals größere Rollen ein als die ursprünglichen Rollen des Artikels.

Rollen nutzen sich ab. Diese Abnutzung ist von vielen Faktoren, wie zum Beispiel vom Boden, von Größe und Gewicht des Benutzers, den Wetterbedingungen, dem Material der Rollen und von deren Härte abhängig. Daher ist es notwendig, sie hin und wieder auszutauschen.

1. Lösen Sie mit einem passenden Innensechskantschlüssel (nicht im Lieferumfang enthalten) die Schrauben der beiden vorderen Rollen.
2. Bauen Sie die neuen Rollen wieder ein und befestigen Sie die neuen Rollen mit den Schrauben.

Nach dem Austausch:
Vergewissern Sie sich, dass die Schrauben nach den ersten Fahrminuten noch fest sind und sich nichts gelöst oder gelockert hat. Spannen Sie die Rolle noch einmal, um sicherzustellen, dass sie ruhig läuft.

Lagerung, Reinigung

Nach Gebrauch des Artikels empfehlen wir gründliches Reinigen und Trocknen. Entfernen Sie kleine Steinchen oder andere Gegenstände, die unter Umständen an Ihren Rollen hängen geblieben sind. Bewahren Sie den Artikel stets an einem trockenen Ort auf.

Hinweise zur Entsorgung



Die durchgestrichene Mülltonne ist ein Verbraucherhinweis der Richtlinie 2012/19/EU und weist darauf hin, dass dieses Gerät am Ende seiner Nutzungszeit nicht im Hausmüll entsorgt werden darf. Das Gerät ist bei eingerichteten Sammelstellen, Wertstoffhöfen oder Entsorgungsbetrieben abzugeben. Zudem sind Vertrieber von Elektro- und Elektronikgeräten sowie Vertrieber von Lebensmitteln zur Rücknahme verpflichtet. LIDL bietet Ihnen Rückgabemöglichkeiten direkt in den Filialen und Märkten an. Rückgabe und Entsorgung sind für Sie kostenfrei. Beim Kauf eines Neugeräts haben Sie das Recht, ein entsprechendes Altgerät unentgeltlich zurückzugeben. Zusätzlich haben Sie die Möglichkeit, unabhängig vom Kauf eines Neugeräts, unentgeltlich (bis zu drei) Altgeräte abzugeben, die in keiner Abmessung größer als 25 cm sind. Bitte löschen Sie vor der Rückgabe alle personenbezogenen Daten.

Bitte entnehmen Sie vor der Rückgabe Batterien oder Akkus, die nicht vom Altgerät umschlossen sind, sowie Lampen, die zerstörungsfrei entnommen werden können, und führen diese einer separaten Sammlung zu.

Batterien/Akkus dürfen nicht über den Hausmüll entsorgt werden. Sie können giftige Schwermetalle enthalten und unterliegen der Sondermüllbehandlung. Die chemischen Symbole der Schwermetalle sind wie folgt: Cd = Cadmium, Hg = Quecksilber, Pb = Blei. Geben Sie deshalb verbrauchte oder defekte Batterien/Akkus gemäß der Verordnung (EU) 2023/1542 bei einer kommunalen Sammelstelle ab.



Weitere Informationen zur Entsorgung des ausgedienten Geräts erhalten Sie bei Ihrer Gemeinde- oder Stadtverwaltung. Entsorgen Sie das Gerät und die Verpackung umweltschonend. Bewahren Sie Verpackungsmaterialien (wie z. B. Folienbeutel) für Kinder unerreichbar auf.



Beachten Sie die Kennzeichnung der Verpackungsmaterialien bei der Abfalltrennung, diese sind gekennzeichnet mit Abkürzungen (a) und Nummern (b) mit folgender Bedeutung: 1-7: Kunststoffe / 20-22: Papier und Pappe / 80-98: Verbundstoffe. Der Artikel und die Verpackungsmaterialien sind recycelbar, entsorgen Sie diese getrennt für eine bessere Abfallbehandlung.

Hinweise zur Garantie und Serviceabwicklung

Der Artikel wurde mit großer Sorgfalt und unter ständiger Kontrolle produziert. DELTA-SPORT HANDELSKONTOR GmbH räumt privaten Endkunden auf diesen Artikel drei Jahre Garantie ab Kaufdatum (Garantiefrist) nach Maßgabe der folgenden Bestimmungen ein. Die Garantie gilt nur für Material- und Verarbeitungsfehler. Die Garantie erstreckt sich nicht auf Teile, die der normalen Abnutzung unterliegen und deshalb als Verschleißteile anzusehen sind (z. B. Batterien) sowie nicht auf zerbrechliche Teile wie Schalter oder Teile, die aus Glas gefertigt sind.

Ansprüche aus dieser Garantie sind ausgeschlossen, wenn der Artikel unsachgemäß oder missbräuchlich oder nicht im Rahmen der vorgesehenen Bestimmung oder des vorgesehenen Nutzungsumfanges verwendet wurde oder Vorgaben in der Anleitung/Anweisung nicht beachtet wurden, es sei denn, der Endkunde weist nach, dass ein Material- oder Verarbeitungsfehler vorliegt, der nicht auf einem der vorgenannten Umstände beruht.

Ansprüche aus der Garantie können nur innerhalb der Garantiefrist unter Vorlage des Originalkassenbelegs geltend gemacht werden. Bitte bewahren Sie deshalb den Originalkassenbeleg auf. Die Garantiefrist wird durch etwaige Reparaturen aufgrund der Garantie, gesetzlicher Gewährleistung oder Kulanz nicht verlängert. Dies gilt auch für ersetzte und reparierte Teile. Bitte wenden Sie sich bei Beanstandungen zunächst an die untenstehende Service-Hotline oder setzen Sie sich per E-Mail mit uns in Verbindung. Liegt ein Garantiefall vor, wird der Artikel von uns – nach unserer Wahl – für Sie kostenlos repariert, ersetzt oder der Kaufpreis erstattet. Weitere Rechte aus der Garantie bestehen nicht. Ihre gesetzlichen Rechte, insbesondere Gewährleistungsansprüche gegenüber dem jeweiligen Verkäufer, werden durch diese Garantie nicht eingeschränkt.

IAN: 506180_2507

DE Kundenservice Deutschland

Tel.: 0800 5435 111

E-Mail: deltasport@lidl.de

AT Service Österreich

Tel.: 0800 447744

E-Mail: deltasport@lidl.at

CH Service Schweiz

Tel.: 0800 56 44 33

E-Mail: deltasport@lidl.ch

BE Service Belgien

Tel.: 0800 12089

E-Mail: deltasport@lidl.be

Félicitations !

Vous venez d'acquérir un article de grande qualité. Avant la première utilisation, familiarisez-vous avec l'article.



Pour cela, veuillez lire attentivement la notice d'utilisation suivante.

Utilisez l'article uniquement comme indiqué et pour les domaines d'utilisation mentionnés. Conservez bien cette notice d'utilisation. Si vous cédez l'article à un tiers, veuillez à lui remettre l'ensemble de la documentation.

Désignation des pièces/étendue de la livraison (fig. A)

- 1 partie inférieure du Tri-Scooter avec plateau et roues (1)
- 1 poignée du guidon (2)
- 1 clé hexagonale (3)
- 1 notice d'utilisation

Caractéristiques techniques

Hauteur de rallonge du guidon :

3 niveaux (jusqu'à 76 cm)

Roues : 2 x Ø 120 mm, 1 x Ø 100 mm

Roulement : ABEC 5



Poids maximal de l'utilisateur : 50 kg



Date de fabrication (mois/année) : 12/2025



Par la présente, Delta-Sport Handelskontor GmbH déclare que cet article est conforme aux exigences essentielles et aux autres dispositions applicables.

Utilisation conforme à sa destination

Cet article est un jouet pour les enfants à partir de 3 ans destiné à un usage privé.

ATTENTION. À utiliser avec équipement de protection. Ne pas utiliser sur la voie publique. 50 kg max.

Consignes de sécurité



Danger de mort!

- Attention. Ne convient pas aux enfants de moins de 36 mois. Danger d'étouffement. Petits éléments.
- Attention. Les matériaux d'emballage et de fixation ne font pas partie du jouet et doivent toujours être retirés pour des raisons de sécurité avant de donner l'article aux enfants pour jouer.
- Attention. Ce jouet génère des éclairs qui peuvent déclencher des crises d'épilepsie chez les personnes sensibles.
- Ne laissez jamais les enfants sans surveillance avec le matériel d'emballage : il existe un risque d'étouffement.
- Les enfants ne doivent jouer avec l'article que sous la surveillance d'adultes.



Risque de blessure !

- Le montage de l'article doit toujours être fait par des adultes en raison de l'existence de petites pièces ! Prudence ! Risque de pincement !
- L'article ne peut être utilisé que par une seule personne à la fois.
- Vérifiez que l'article n'est pas endommagé ou usé avant chaque utilisation. Vérifiez toujours que tous les éléments de connexion sont bien en place et que la hauteur de la colonne de direction est bien réglée. L'article ne doit être utilisé qu'en parfait état !
- Assurez-vous que les vis et écrous conservent leurs propriétés autobloquantes.
- Ne modifiez pas l'article d'une manière mettant votre sécurité en danger.
- Portez toujours des dispositifs de protection appropriés (casque, dispositif de protection des mains, des poignets, des coudes et des genoux) et des chaussures !
- Faites toujours attention aux autres personnes !
- N'utilisez l'article que sur des surfaces lisses, propres et sèches. Si possible, utilisez l'article à l'écart des autres usagers de la route. Évitez les terrains en pente, les escaliers et les points d'eau.

- Ne roulez jamais dans l'obscurité ou dans des conditions de mauvaise visibilité.
- Ne laissez pas votre enfant utiliser l'article sans surveillance. Les enfants ne sont en effet pas capables d'évaluer les dangers potentiels.
- Une certaine habileté est nécessaire lors de l'utilisation de l'article pour éviter les chutes ou les collisions susceptibles de causer des blessures au conducteur ou à d'autres personnes.
- Aucune modification ne doit être apportée à l'article !
- La LED n'est pas remplaçable.

Éviter les dommages matériels !

- Évitez l'eau, l'huile, les nids de poule et les surfaces très rugueuses.

Montage (fig. B)

L'article est livré en état de transport en deux parties. Pour le montage, procédez comme suit :

- Retirez l'article de son emballage, appuyez sur la goupille (3) et insérez la poignée de guidon (2) sur la partie inférieure du Tri-Scooter (1).

Important ! Assurez-vous que la poignée du guidon s'engage dans la partie inférieure du Tri-Scooter. Attention ! Risque de pincement !

Réglage de la hauteur du guidon (fig. C)

La poignée du guidon peut être réglée en trois hauteurs différentes. L'article ne peut être utilisé que si le bouton de verrouillage est engagé dans l'un des trois trous prévus à cet effet et que le tube en T est ensuite fixé avec le dispositif de verrouillage rapide !

1. Retirez le dispositif de verrouillage rapide (4) sur le guidon (2).
2. Tirez le tube en T (5) vers le haut jusqu'à ce que le bouton de verrouillage (6) s'engage dans un des trois trous (7).

Remarque : pour ajuster un trou sélectionné, appuyez sur la broche de verrouillage et tirez le tube en T jusqu'à ce qu'il s'enclenche dans la position souhaitée.

3. Serrez bien la vis moletée (8) à l'aide de la clé hexagonale (3) fournie.

4. Fixez le tube en T (5) en serrant le dispositif de verrouillage rapide (4).

Remarque : si le système de verrouillage rapide (4) n'est pas bien serré contre la poignée de guidon (2) lors de sa fermeture, resserrez la vis moletée (8) à l'aide de la clé hexagonale (3) fournie.

Veillez à ce que le système de verrouillage rapide (4) soit verrouillé avant de le resserrer.

Démontage

Appuyez sur le bouton (3a) situé sur le côté gauche de la partie inférieure du Tri-Scooter et retirez la poignée du guidon (2) (fig. B).

Utilisation

Conduite

- Placez une jambe sur le plateau et balanciez-vous avec l'autre jambe en la poussant régulièrement.
- Le Tri-Scooter peut être contrôlé en déplaçant le guidon, en transférant le poids ou en combinant les deux activités.

Maintenance

Remplacement des roues avant

Les roues avant peuvent être remplacées.

Important !

Respectez les données techniques.

Des roues d'un diamètre différent peuvent modifier les caractéristiques de conduite et pourraient mettre l'utilisateur en danger. N'utilisez pas de roues qui ne peuvent pas être installées correctement. Ne jamais installer de plus grandes roues que les roues d'origine de l'article.

Les roues s'usent. Cette usure dépend de nombreux facteurs, tels que le sol, la taille et le poids de l'utilisateur, les conditions climatiques, le matériau des roues et leur dureté. Il est donc nécessaire de les remplacer de temps à autre.

1. Desserrez les vis des deux roues avant à l'aide d'une clé hexagonale adaptée (non compris dans l'étendue de la livraison).
2. Remontez les nouvelles roues et fixez-les avec des vis.

Après le remplacement :
Assurez-vous que les vis sont toujours serrées dès les premières minutes de conduite et que rien ne s'est desserré ou détaché. Resserrez la roue pour assurer son bon fonctionnement.

Stockage, nettoyage

Nous conseillons un nettoyage et un séchage minutieux après utilisation de l'article. Enlevez les petits cailloux ou les autres objets qui ont pu éventuellement coller à vos roues. Conservez toujours l'article dans un endroit sec.

Mise au rebut



Le symbole ci-contre indique que ce produit est soumis à la directive 2012/19/UE. Cette directive stipule qu'à la fin de sa durée d'utilisation, vous ne devez pas jeter ce produit avec les déchets ménagers normaux, mais le déposer dans des centres de collecte spécialement aménagés, des centres de recyclage ou des entreprises de traitement des déchets.

Protégez l'environnement et procédez à une élimination dans le respect des normes en vigueur. Les piles/batteries ne doivent pas être jetées avec les ordures ménagères. Elles peuvent contenir des métaux lourds toxiques et sont soumises à un traitement spécial des déchets. Les symboles chimiques des métaux lourds sont les suivants : Cd = cadmium, Hg = mercure, Pb = plomb. C'est pourquoi vous devez remettre les piles/batteries usagés ou défectueux à un point de collecte communal, conformément au règlement européen 2023/1542.



* Ce produit est recyclable. Il est soumis à la responsabilité élargie du fabricant et est collecté séparément.



Vous obtiendrez plus d'informations relatives à l'élimination du produit usagé auprès de votre commune ou de votre municipalité. Éliminez le produit et l'emballage dans le respect de l'environnement. Conservez les matériaux d'emballage (comme les sachets en plastique) hors de portée des enfants.



Notez le marquage des matériaux d'emballage lors du tri des déchets. Ceux-ci sont marqués par les abréviations (a) et les chiffres (b) avec la signification suivante : 1 - 7 : plastique / 20 - 22 : papier et carton / 80 - 98 : matériaux composites. Le produit et les matériaux d'emballage sont recyclables. Éliminez-les séparément pour une meilleure gestion des déchets.

Indications concernant la garantie et le service après-vente

L'article a été produit avec grand soin et sous un contrôle constant. DELTA-SPORT HANDELS-KONTOR GmbH accorde au client final privé une garantie de trois ans sur cet article à compter de la date d'achat (période de garantie) conformément aux dispositions suivantes. La garantie ne vaut que pour les défauts de matériaux et de fabrication. La garantie ne couvre pas les pièces soumises à une usure normale, lesquelles doivent donc être considérées comme des pièces d'usure (comme p. ex., les piles), de même qu'elle ne couvre pas les pièces fragiles, telles que les interrupteurs ou les pièces fabriquées en verre.

Les réclamations au titre de cette garantie sont exclues si l'article a été utilisé de manière abusive ou inappropriée, hors du cadre de son usage ou du champ d'application prévu ou si les instructions de la notice d'utilisation n'ont pas été respectées, à moins que le client final ne prouve que l'article présentait un défaut de matériau ou de fabrication n'étant pas dû à l'une des conditions mentionnées ci-dessus.

Les réclamations au titre de la garantie ne peuvent être adressées pendant la période de garantie qu'en présentant le ticket de caisse original. Veuillez pour cela conserver le ticket de caisse original. Ceci s'applique également aux pièces remplacées et réparées.

Si vous avez des plaintes à formuler, veuillez d'abord contacter le service d'assistance téléphonique ci-dessous ou nous contacter par courrier électronique. Si le cas est couvert par la garantie, nous nous engageons - à notre appréciation - à réparer ou à remplacer l'article gratuitement pour vous ou à vous rembourser le prix d'achat. Aucun autre droit ne découle de la garantie.

Vos droits légaux, en particulier les droits de garantie contre le vendeur concerné, ne sont pas limités par cette garantie.

*** Article L217-16 du Code de la consommation**

Lorsque l'acheteur demande au vendeur, pendant le cours de la garantie commerciale qui lui a été consentie lors de l'acquisition ou de la réparation d'un bien meuble, une remise en état couverte par la garantie, toute période d'immobilisation d'au moins sept jours vient s'ajouter à la durée de la garantie qui restait à courir. Cette période court à compter de la demande d'intervention de l'acheteur ou de la mise à disposition pour réparation du bien en cause, si cette mise à disposition est postérieure à la demande d'intervention.

Indépendamment de la garantie commerciale souscrite, le vendeur reste tenu des défauts de conformité du bien et des vices rédhibitoires dans les conditions prévues aux articles L217-4 à L217-13 du Code de la consommation et aux articles 1641 à 1648 et 2232 du Code Civil.

Article L217-4 du Code de la consommation

Le vendeur livre un bien conforme au contrat et répond des défauts de conformité existant lors de la délivrance.

Il répond également des défauts de conformité résultant de l'emballage, des instructions de montage ou de l'installation lorsque celle-ci a été mise à sa charge par le contrat ou a été réalisée sous sa responsabilité.

Article L217-5 du Code de la consommation

Le bien est conforme au contrat :

1° S'il est propre à l'usage habituellement attendu d'un bien semblable et, le cas échéant :

- s'il correspond à la description donnée par le vendeur et posséder les qualités que celui-ci a présentées à l'acheteur sous forme d'échantillon ou de modèle ;
- s'il présente les qualités qu'un acheteur peut légitimement attendre eu égard aux déclarations publiques faites par le vendeur, par le producteur ou par son représentant, notamment dans la publicité ou l'étiquetage ;

2° Ou s'il présente les caractéristiques définies d'un commun accord par les parties ou être propre à tout usage spécial recherché par l'acheteur, porté à la connaissance du vendeur et que ce dernier a accepté.

Article L217-12 du Code de la consommation

L'action résultant du défaut de conformité se prescrit par deux ans à compter de la délivrance du bien.

Article 1641 du Code civil

Le vendeur est tenu de la garantie à raison des défauts cachés de la chose vendue qui la rendent impropre à l'usage auquel on la destine, ou qui diminuent tellement cet usage que l'acheteur ne l'aurait pas acquise, ou n'en aurait donné qu'un moindre prix, s'il les avait connus.

Article 1648 1er alinéa du Code civil

L'action résultant des vices rédhibitoires doit être intentée par l'acquéreur dans un délai de deux ans à compter de la découverte du vice.

Les pièces détachées indispensables à l'utilisation du produit sont disponibles pendant la durée de la garantie du produit.

IAN : 506180_2507

FR Service France
Tel. : 0800 919 270
E-Mail : deltasport@lidl.fr

CH Service Suisse
Tel. : 0800 56 44 33
E-Mail : deltasport@lidl.ch

BE Service Belgique
Tel. : 0800 12089
E-Mail : deltasport@lidl.be

* n'est valable que pour la France

Gefeliciteerd!

Met uw aankoop hebt u voor een hoogwaardig artikel gekozen. Zorg ervoor dat u voor het eerste gebruik met het artikel vertrouwd raakt.



Lees hiervoor de volgende gebruiksaanwijzing zorgvuldig door.

Gebruik het artikel alleen zoals omschreven en voor het aangegeven doel. Bewaar deze gebruiksaanwijzing goed. Geef alle documenten mee als u het artikel aan iemand anders geeft.

Beschrijving van de onderdelen/ Leveringsomvang (afb. A)

1 x bodemdeel Tri-Scooter met treeplank en wielen (1)

1 x stuurstang (2)

1 x binnenzeskantsleutel (3)

1 x gebruiksaanwijzing

Technische gegevens

Uitschuifhoogte stuur: 3 stappen (tot 76 cm)

Wielletjes: 2 x Ø 120 mm, 1 x Ø 100 mm

Lagers: ABEC 5



Maximaal gewicht van de gebruiker:
50 kg



Productiedatum (maand/jaar):
12/2025



Delta-Sport Handelskontor GmbH verklaart hierbij dat dit artikel voldoet aan de essentiële eisen en de overige relevante bepalingen.

Beoogd gebruik

Dit artikel is speelgoed voor kinderen vanaf 3 jaar voor particulier gebruik.

WAARSCHUWING. Beschermingsmiddelen dragen. Niet gebruiken in het verkeer. Max. 50 kg.

Veiligheidstips



Levensgevaar!

- Waarschuwing. Niet geschikt voor kinderen jonger dan 36 maanden. Verstikkingsgevaar. Kleine onderdelen.
- Waarschuwing. De verpakings- en bevestigingsmaterialen maken geen onderdeel uit van het speelgoed en moeten uit veiligheidsoverwegingen altijd worden verwijderd voordat kinderen met het artikel gaan spelen.
- Waarschuwing. Het speelgoed produceert lichtflitsen die bij gevoelige personen epilepsie kunnen veroorzaken.
- Laat kinderen nooit zonder toezicht met het
- verpakkingsmateriaal. Er bestaat verstikkingsgevaar.
- Kinderen mogen alleen onder toezicht van volwassenen met het artikel spelen.



Kans op lichamelijk letsel!

- De montage van het artikel dient vanwege de aanwezigheid van kleine onderdelen altijd door een volwassene te worden uitgevoerd! Pas op! Beknellingsgevaar!
- Het artikel mag door slechts één persoon tegelijk worden gebruikt.
- Controleer het artikel voor elk gebruik op beschadigingen of slijtage. Controleer altijd of alle verbindingselementen en de hoogteverstelling van de stuurstang goed vastzitten. Het artikel mag alleen in goede staat worden gebruikt!
- Verzeker u ervan dat de schroeven en moeren hun borgende functie behouden.
- Breng geen veranderingen aan het artikel aan waardoor uw veiligheid in gevaar kan komen.
- Draag altijd geschikte beschermingsmaterialen (helm, hand-, pols-, elleboog- en kniebeschermers) en schoenen!
- Houd altijd rekening met andere personen!
- Gebruik het artikel alleen op een geschikte ondergrond die vlak, schoon en droog is. Blijf indien mogelijk uit de buurt van andere verkeersdeelnemers. Mijd hellingen, trappen en open water.
- Gebruik het artikel niet in het donker of bij slecht zicht.

- Laat uw kind het artikel niet zonder toezicht gebruiken; kinderen kunnen de mogelijke gevaren niet inschatten.
- Bij het gebruik van het artikel is behendigheid vereist om vallen of botsingen te voorkomen die tot verwondingen bij de gebruiker of andere personen kunnen leiden.
- Het artikel mag niet worden gemodificeerd!
- LED niet vervangbaar.

Voorkomen van materiële schade!

- Vermijd water, olie, kuilen en zeer ruwe oppervlakken.

Montage (afb. B)

Het artikel wordt in transporttoestand in twee delen geleverd. Monteer het als volgt:

- Haal het artikel uit de verpakking, druk de pin in (3) en steek de stuurstang (2) op het bodemdeel (1) van de Tri-Scooter.

Belangrijk: let erop dat de stuurstang in het bodemdeel van de Tri-Scooter vastklikt.

Pas op! Beknellingsgevaar!

Hoogte van de stuurstang instellen (afb. C)

De stuurstang kan op drie verschillende hoogten worden ingesteld. Het artikel mag alleen worden gebruikt wanneer de arrêteerknop in een van de drie hier-toe voorziene boorgaten is geklikt en de T-stang vervolgens met de snelsluiting is vergrendeld!

1. Ontgrendel de snelsluiting (4) aan de stuurstang (2).
2. Trek de T-stang (5) naar boven totdat de arrêteerknop (6) in een van de drie boorgaten (7) **Aanwijzing:** duw voor het verstellen van de T-stang de arrêteerknop naar beneden en trek net zo lang aan de T-stang totdat de arrêteerknop vastklikt in het gewenste boorgat.
3. Draai de kartelschroef (8) vast met de meegeleverde binnenzeskantsleutel (3).
4. Vergrendel de T-stang (5) door de snelsluiting (4) vast te zetten.

Aanwijzing: indien de snelsluiting (4) bij het sluiten niet goed op de stuurstang (2) past, draait u de kartelschroef (8) vast met de binnenzeskantsleutel (3). Let erop dat de snelsluiting (4) voor het vastdraaien is vastgezet.

Demontage

Druk de pin (3) aan de achterkant van het bodemdeel van de Tri-Scooter in en trek de stuurstang (2) eruit (afb. B).

Gebruik

Rijden

- Zet een voet op de treeplank en zet uzelf met uw andere been met regelmatige tussenpozen af om snelheid te maken.
- De Tri-Scooter kan door het stuur te bewegen of door het gewicht te verplaatsen, of door een combinatie van beide worden bestuurd.

Onderhoud

Vervangen van de voorste wieltjes

De voorste wieltjes kunnen worden vervangen.

Belangrijk!

Houd de technische gegevens in acht.

Wieltjes die een andere diameter hebben kunnen de rijeigenschappen veranderen en onder bepaalde omstandigheden gevaarlijk zijn voor de gebruiker. Gebruik geen wieltjes die niet probleemloos kunnen worden gemonteerd. Monteer nooit wieltjes groter dan de oorspronkelijke wieltjes van het artikel.

De wieltjes zijn aan slijtage onderhevig. Deze slijtage is afhankelijk van vele factoren, zoals de ondergrond, de lengte en het gewicht van de gebruiker, de weersomstandigheden, het materiaal en de hardheid van de wielen. Daarom dienen de wielen af en toe te worden vervangen.

1. Haal de bouten van de beide voorste wieltjes los met een passende binnenzeskantsleutel (niet meegeleverd).
2. Monteer de nieuwe wieltjes en zet deze vast met de bouten.

**Na het vervangen:
Verzeker u ervan dat alle bouten na de eerste minuten rijden nog steeds vastzitten en er niets is losgeraakt of versoepeld. Draai de wielbouten nog eens aan om zeker te stellen dat ze goed vastzitten.**

Opslag, reiniging

Het wordt aanbevolen het artikel na gebruik grondig met water te reinigen en te laten drogen. Verwijder kleine steentjes of andere voorwerpen die eventueel aan de wieltjes zijn blijven hangen. Bewaar het artikel altijd op een droge plaats.

Afvalverwerking



Het hiernaast afgebeelde symbool geeft aan dat dit apparaat aan de richtlijn 2012/19/EU onderworpen is. Deze richtlijn impliceert dat u dit apparaat op de einde van de gebruiksduur daarvan niet samen met het normale huisvuil mag afvoeren, maar op speciaal voorziene inzamelpunten, in recyclagecentra of bij afvalverwerkende bedrijven moet afgeven. Draag zorg voor het milieu en voer deskundig af.

Batterijen/accu's mogen niet via het huisafval worden afgevoerd. Ze kunnen giftige zware metalen bevatten en moeten worden behandeld als klein chemisch afval. De chemische symbolen van de zware metalen zijn als volgt: Cd = cadmium, Hg = kwik, Pb = lood. Lever gebruikte of defecte batterijen/accu's daarom in bij een gemeentelijk inzamelpunt in overeenstemming met EU-verordening 2023/1542.



Bijkomende informatie over de afvoer van het onbruikbaar geworden apparaat krijgt u bij uw gemeente- of stadsbestuur. Voer het apparaat en de verpakking milieuvriendelijk af. Berg verpakkingsmaterialen (zoals bv. foliezakjes) op buiten het bereik van kinderen.



Neem de markering van verpakkingsmaterialen voor de afvalscheiding in acht.

Deze zijn gemarkeerd met afkortingen (a) en nummers (b) met de volgende betekenis: 1 - 7: kunststoffen / 20 - 22: papier en karton / 80 - 98: composietmaterialen.

Het artikel en de verpakkingsmaterialen zijn recyclebaar; voer ze gescheiden af voor een betere afvalbehandeling.

Opmerkingen over garantie en serviceafhandeling

Het artikel werd met de grootste zorgvuldigheid en onder permanent toezicht geproduceerd. De firma DELTA-SPORT HANDELSKONTOR GmbH verleent particuliere eindklanten op dit artikel drie jaar garantie, te rekenen vanaf de datum van aankoop (garantietermijn) en dit op grond van de volgende bepalingen. De garantie geldt alleen voor materiaal- en verwerkingsfouten. De garantie is niet van toepassing op onderdelen die aan een normale slijtage onderhevig zijn en daarom als slijtageonderdelen te beschouwen zijn (bv. batterijen) en evenmin op breekbare onderdelen zoals schakelaars of onderdelen die van glas gemaakt zijn.

Uit de garantie voortvloeiende claims zijn uitgesloten als het artikel onvakkundig, verkeerd of niet in het kader van de voorziene bepaling of in het kader van het voorziene gebruiksdoeleinde gebruikt werd of indien richtlijnen in de gebruiksaanwijzing niet in acht genomen werden, tenzij de eindklant aantoonbaar is van een materiaal- of verwerkingsfout die niet op één van de hoger vermelde omstandigheden gebaseerd is.

Uit de garantie voortvloeiende claims kunnen alleen tijdens de garantieperiode op vertoon van de originele kassabon ingediend worden. Gelieve daarom de originele kassabon te bewaren. De garantieperiode wordt door eventuele reparaties op grond van de garantie, wettelijke waarborg of coulance niet verlengd. Dit geldt ook voor vervangen en gerepareerde onderdelen.

Gelieve u bij klachten in eerste instantie tot de hieronder vermelde servicehotline te richten of met ons per e-mail contact op te nemen. Is er sprake van een garantiegeval, dan wordt het artikel door ons – naar onze keuze – voor u gratis gerepareerd, wordt het vervangen of wordt de aankoopsom terugbetaald. Verdere rechten op grond van de garantie bestaan niet.

Uw wettelijke rechten, in het bijzonder rechten op garantie tegenover de betreffende verkoper, worden door deze garantie niet beperkt.

IAN: 506180_2507

BE Service België
Tel.: 0800 12089
E-Mail: deltasport@lidl.be

NL Service Nederland
Tel.: 0800 0249630
E-Mail: deltasport@lidl.nl

Gratulujemy!

Decydując się na ten produkt, otrzymują Państwo towar wysokiej jakości. Należy zapoznać się z produktem przed jego pierwszym użyciem.



Należy uważnie przeczytać następującą instrukcję użytkowania.

Produkt ten należy użytkować wyłącznie w opisany sposób oraz zgodnie ze wskazanym przeznaczeniem. Niniejszą instrukcję użytkowania należy przechowywać w bezpiecznym miejscu. Przekazując produkt innej osobie, należy upewnić się, że otrzyma ona także całą dokumentację dotyczącą produktu.

Oznaczenie części/Zakres dostawy (rys. A)

- 1 x podstawa hulajnogi trójkołowej z podwoziem i kółkami (1)
- 1 x drążek kierownicy (2)
- 1 x klucz sześciokątny (3)
- 1 x instrukcja użytkowania

Dane techniczne

Wysokość wysuwania kierownicy:

3-stopniowa (do 76 cm)

Kółka: 2 x Ø 120 mm, 1 x Ø 100 mm

łożysko: ABEC 5



Maksymalna waga użytkownika: 50 kg



Data produkcji (miesiąc/rok):
12/2025



Delta-Sport Handelskontor GmbH niniejszym oświadcza, że niniejszy artykuł jest zgodny z zasadniczymi wymaganiami i innymi stosownymi przepisami.

Użytkowanie zgodne z przeznaczeniem

Ten produkt jest zabawką dla dzieci od 3. roku życia i jest przeznaczony do użytku prywatnego.

OSTRZEŻENIE. Konieczność stosowania środków ochronnych. Nie używać w ruchu ulicznym. Maksymalnie 50 kg.

Wskazówki bezpieczeństwa



Śmiertelne niebezpieczeństwo!

- Ostrzeżenie. Nie nadaje się dla dzieci w wieku poniżej 36 miesięcy. Niebezpieczeństwo udławienia się. Małe części.
- Ostrzeżenie. Wszystkie materiały służące do opakowania lub mocowania nie stanowią części produktu i przed przekazaniem produktu dzieciom do zabawy należy je usunąć ze względów bezpieczeństwa.
- Ostrzeżenie. Zabawka wytwarza błyski świetlne, które u osób wrażliwych mogą wywołać ataki epilepsji.
- Nie pozostawiać dzieci bez nadzoru z materiałem opakowaniowym. Istnieje niebezpieczeństwo uduszenia.
- Dzieci mogą bawić się artykułem tylko pod nadzorem osób dorosłych.



Niebezpieczeństwo odniesienia obrażeń!

- Montaż produktu powinien zawsze być wykonywany przez dorosłych ze względu na istniejące małe części!
Ostrożnie! Niebezpieczeństwo zakleszczenia!
- Produkt jest przeznaczony do użytku przez jedną osobę na raz.
- Przed każdym użyciem należy sprawdzić produkt pod kątem uszkodzeń lub zużycia. Należy zawsze sprawdzać prawidłowe mocowanie wszystkich śrub oraz regulację wysokości kierownicy. Ten produkt może być używany wyłącznie w idealnym stanie!
- Upewnij się, że śruby i nakrętki zachowują swoje właściwości samoblokujące.
- Nie zmieniaj tego produktu, w szczególności w sposób stanowiący zagrożenie dla bezpieczeństwa.
- Zawsze należy nosić odpowiedni sprzęt ochronny (kask, ochraniacze dłoni, nadgarstków, łokci i kolan) oraz obuwie!
- Miej zawsze na względzie innych ludzi!

- Używaj produktu wyłącznie na odpowiednich, gładkich, czystych i suchych powierzchniach. Jeśli to możliwe, korzystaj z produktu możliwie daleko od innych uczestników ruchu drogowego.
Unikaj pochylonych terenów, schodów i otwartych zbiorników wody.
- Nie korzystaj z produktu po zmroku lub przy złej widoczności.
- Nie pozwalaj dziecku korzystać z produktu bez nadzoru, ponieważ dzieci nie potrafią ocenić potencjalnych zagrożeń.
- Podczas używania tego produktu wymagana jest zręczność, aby zapobiec upadkom lub kolizjom, które mogą spowodować obrażenia użytkownika lub innych osób.
- Nie wolno dokonywać żadnych modyfikacji produktu!
- Brak możliwości wymiany LED.

Zapobieganie szkodom rzeczowym!

- Należy unikać kontaktu z wodą, olejem, a także powierzchniami nierównymi i z dziurami.

Montaż (rys. B)

Produkt jest dostarczany w dwóch częściach.

Wykonaj montaż zgodnie z poniższym:

- Wyjmij produkt z opakowania, wciśnij sworzeń (3) i włóż drążek kierownicy (2) do podstawy hulajnogi trójkołowej (1).

Ważne: należy upewnić się, że drążek kierownicy został zatrzaśnięty w podstawie hulajnogi trójkołowej. Ostrożnie! Niebezpieczeństwo zakleszczenia!

Ustawianie wysokości drążka kierownicy (rys. C)

Drążek kierownicy można ustawić na trzech różnych wysokościach. Produkt może być używany tylko wtedy, gdy przycisk blokujący wskoczył do jednego z trzech przewidzianych do tego celu otworów, a rurka typu T jest następnie zabezpieczona przy pomocy szybkozłączki!

1. Odkręć szybkozłączkę (4) na drążku kierownicy (2).
2. Przesuń rurkę typu T (5) w górę, aż przycisk blokujący (6) zatrzaśnie się w jednym z trzech otworów (7).

- Wskazówka:** aby przestawić wybrany otwór, należy nacisnąć bolec blokujący i pociągnąć rurkę typu T, aż do zatrzaśnięcia się w pożądanej pozycji.
3. Dokręć radełkowaną śrubę (8) za pomocą dołączonego klucza sześciokątnego (3).
 4. Zabezpiecz rurkę typu T (5) poprzez zablokowanie szybkozłączki (4).

Wskazówka: jeśli podczas zamykania szybkozłączka (4) nie jest dociśnięta do drążka kierownicy (2), dokręć radełkowaną śrubę (8) kluczem sześciokątnym (3). Przed dokręceniem upewnij się, że szybkozłączka (4) jest dokręcona.

Demontaż

Nacisnąć przycisk (3a) z lewej strony podstawy hulajnogi trójkołowej i wyciągnąć drążek kierownicy (2) (rys. B).

Użytkowanie

Jazda

- Postaw jedną nogę na podeście i rozkołysz hulajnogę poprzez regularne odpychanie się drugą nogą.
- Hulajnogę trójkołową można sterować za pomocą kierownicy, przemieszczając ciężar ciała lub wykorzystując kombinację obu tych technik jazdy.

Konserwacja

Wymiana przednich kółek

Można wymieniać przednie kółka.

Ważne!

Należy przestrzegać danych technicznych. Kółka o innej średnicy mogą zmienić właściwości jezdne i mogą stanowić zagrożenie dla użytkownika. Nie należy używać kółek, które nie mogą być prawidłowo zamontowane. Nigdy nie montować większych kółek niż oryginalne kółka produktu.

Kółka zużywają się. Zużycie jest zależne od wielu czynników, np. podłoża, wzrostu i wagi użytkownika, warunków atmosferycznych, materiału kółek i ich twardości. W związku z tym konieczna jest ich regularna wymiana.

1. Za pomocą odpowiedniego klucza sześciokątnego (brak w zakresie dostawy) odkręcić śruby dwóch przednich kółek.
2. Zamontować nowe kółka i zabezpieczyć je śrubami.

Po wymianie:

Po pierwszych kilku minutach jazdy upewnij się, że śruby są nadal dokręcone oraz że żaden element się nie poluzował ani nie odkręcił. Ponownie dokręć kółko, aby zapewnić jego płynną pracę.

Przechowywanie, czyszczenie

Po każdym użyciu zalecamy dokładne oczyszczenie i osuszenie produktu.

Należy usunąć małe kamienie lub inne przedmioty, które mogły przykleić się do kółek. Przechowywać produkt w stałe suchym miejscu.

Uwagi odnośnie recyklingu



Znajdujący się obok symbol wskazuje, że niniejsze urządzenie podlega Dyrektywie 2012/19/UE. Dyrektywa ta stanowi, że po zakończeniu okresu użytkowania urządzenia nie wolno wyrzucać wraz z normalnymi odpadami domowymi, lecz należy oddać je do specjalnie utworzonych punktów zbiórki, centrów recyklingu lub firm zajmujących się utylizacją odpadów. Należy chronić środowisko i właściwie usuwać odpady. Zużyty sprzęt może mieć szkodliwy wpływ na środowisko i zdrowie ludzi z uwagi na potencjalną zawartość niebezpiecznych substancji, mieszanin oraz części składowych. Gospodarstwo domowe spełnia ważną rolę w przyczynianiu się do ponownego użycia i odzysku surowców wtórnych, w tym recyklingu zużytego sprzętu. Na tym etapie kształtuje się postawy, które wpływają na zachowanie wspólnego dobra jakim jest czyste środowisko naturalne.

Baterii/akumulatorów nie wolno wyrzucać razem z odpadami domowymi. Mogą zawierać toksyczne metale ciężkie i podlegają obróbce odpadów niebezpiecznych. Symbole chemiczne metali ciężkich są następujące: Cd = kadm, Hg = rtęć, Pb = ołów. Dlatego zużyte lub uszkodzone baterie/akumulatory należy utylizować w komunalnym punkcie zbiórki zgodnie z rozporządzeniem UE 2023/1542.



Szczegółowe informacje na temat sposobów usuwania zużytego urządzenia uzyskają Państwo u władz gminnych i miejskich. Urządzenie oraz opakowanie należy usunąć w sposób przyjazny dla środowiska. Materiały opakowaniowe (np. worki foliowe) należy przechowywać w miejscu niedostępnym dla dzieci.



Przestrzegaj oznakowania materiałów opakowaniowych podczas segregacji odpadów. Są one oznaczone skrótami (a) i liczbami (b) o następującym znaczeniu: 1–7: tworzywa sztuczne / 20–22: papier i karton / 80–98: materiały kompozytowe. Produkt i materiały opakowaniowe nadają się do recyklingu, należy je osobno zutylizować w celu lepszego przetwarzania odpadów.

Wskazówki dotyczące gwarancji i obsługi serwisowej

Artykuł został wyprodukowany z najwyższą starannością i pod statą kontrolą. DELTA-SPORT HANDELSKONTOR GmbH przynajmniej klientowi końcowemu na niniejszy artykuł trzy lata gwarancji od daty zakupu (okres gwarancyjny) z zastrzeżeniem poniższych postanowień. Gwarancja dotyczy wyłącznie wad materiałowych i wad wykonania. Gwarancja nie obejmuje części, które podlegają normalnemu zużyciu i z tego względu należy je traktować jako części zużywalne (np. baterie) i nie obejmuje części kruchych takich jak przetłączniki ani części wykonanych ze szkła.

Wyklucza się roszczenia z tytułu niniejszej gwarancji w przypadku użycia artykułu w sposób niewłaściwy lub sprzeczny z jego przeznaczeniem lub w sposób wykraczający poza przewidziane przeznaczenie lub poza przewidziany zakres użytkowania lub jeśli wytyczne zawarte w instrukcji obsługi nie były przestrzegane, chyba że klient końcowy udowodni istnienie wady materiałowej lub wady wykonania, która nie wynika z podanych wyżej przyczyn.

Roszczenia z tytułu gwarancji można zgłaszać wyłącznie w okresie gwarancyjnym za okazaniem oryginalnego dowodu zakupu. Prosimy zatem zachować oryginalny dowód zakupu!

W przypadku jakichkolwiek reklamacji prosimy skontaktować się z nami najpierw za pośrednictwem podanej poniżej infolinii serwisowej lub drogą e-mailową. W przypadku objętym gwarancją artykuł zostanie – według naszego uznania – bezpłatnie naprawiony, wymieniony lub nastąpi zwrot ceny zakupu. Z gwarancji nie wynikają żadne inne prawa.

Niniejsza gwarancja nie ogranicza Państwa ustawowych praw, w szczególności roszczeń gwarancyjnych wobec danego sprzedawcy.

W przypadku wymiany części lub całego artykułu okres gwarancji przedłuża się o trzy lata zgodnie z art. 581 § 1 kodeksu cywilnego. Po upływie czasu gwarancji powstałe naprawy są płatne.

IAN: 506180_2507

 Serwis Polska
Tel.: 22 397 4996
E-Mail: deltasport@lidl.pl

Srdečně blahopřejeme!

Svým nákupem jste se rozhodli pro kvalitní výrobek. Před prvním použitím se prosím seznamte s tímto výrobkem.



Pozorně si přečtete následující návod k použití.

Používejte tento výrobek pouze tak, jak je popsáno, a pro uvedené účely. Uchvejte si tento návod k použití pro budoucí použití. Pokud výrobek předáte třetí osobě, předejte jí i veškerou dokumentaci.

Seznam dílů/obsah balení (obr. A)

- 1 x dolní díl trojkoloběžky s nášlapnou plochou a kolečky (1)
- 1 x řídítka (2)
- 1 x šestihranný klíč (3)
- 1 x návod k použití

Technické údaje

Výška vysunutí řidítek: 3 stupně (až 76 cm)

Kolečka: 2 x Ø 120 mm, 1 x Ø 100 mm

Ložiska: ABEC 5



Maximální hmotnost uživatele: 50 kg



Datum výroby (měsíc/rok):
12/2025



Společnost Delta-Sport Handelskontor GmbH tímto prohlašuje, že tento výrobek splňuje základní požadavky a další příslušná ustanovení.

Použití dle určení

Tento výrobek je hračka pro děti od 3 let pro privátní potřebu.

UPOZORNĚNÍ. Je třeba používat ochranné prostředky. Nepoužívat v silničním provozu. Maximální hmotnost 50 kg.

Bezpečnostní pokyny



Nebezpečí ohrožení života!

- Upozornění. Nevhodné pro děti mladší 36 měsíců. Nebezpečí zalknutí. Malé části.
- Upozornění. Veškeré balící a upevňovací materiály nejsou součástí výrobku a musí být z bezpečnostních důvodů odstraněny předtím, než si dítě s výrobkem začne hrát.
- Upozornění. Hračka generuje světelné záblesky, které mohou u citlivých osob vyvolat epileptický záchvat.
- Nikdy nenechte děti bez dozoru s obalovým materiálem. Je tu nebezpečí udušení.
- Děti si smějí s výrobkem hrát jen pod dohledem dospělých.



Nebezpečí poranění!

- Sestavení výrobku by vzhledem k drobným dílům měla vždy provádět dospělá osoba! Upozornění! Nebezpečí pohmoždění!
- Výrobek smí současně používat pouze jedna osoba.
- Výrobek před každým použitím zkontrolujte, zda není poškozený nebo opotřebovaný. Vždy ověřte pevné usazení všech spojovacích prvků a výškové nastavení sloupku řízení. Výrobek smí být používán pouze v bezchybném stavu!
- Ujistěte se, že všechny šrouby a matice stále plní svou samosvornou funkci.
- Na výrobku neprovádějte žádné úpravy, které by za daných okolností mohly ohrozit vaši bezpečnost.
- Vždy používejte vhodné ochranné pomůcky (helma, rukavice, chrániče zápěstí, loktů a kolena) a boty!
- Berte vždy ohled na jiné osoby!
- Používejte výrobek pouze na vhodných plochách, které jsou rovné, čisté a suché. Používejte výrobek pokud možno mimo dosah ostatních účastníků silničního provozu. Vyhňte se strmému terénu, schodům a otevřeným vodám.
- Nikdy nejezděte za tmy nebo při špatné viditelnosti.
- Nedovolte, aby vaše dítě používalo výrobek bez dozoru, protože děti nejsou schopny posoudit potenciální nebezpečí.

- Při použití tohoto výrobku je nutná určitá šikovnost, aby nedošlo k pádům nebo kolizím, které by mohly vést ke zranění jezdce nebo dalších osob.
- Na výrobku nejsou povoleny žádné úpravy!
- LED světlo není vyměnitelné.

⚠ Zamezení věcným škodám!

- Při používání výrobku se vyvarujte míst potřísněných vodou či olejem a velmi hrubých povrchů a povrchů s výtluky.

Montáž (obr. B)

Výrobek je přepravován a dodáván rozložený na dva díly. Smontujte jej takto:

- Vyjměte výrobek z obalu, zatlačte kolík (3) a vložte říditka (2) do dolní části trojkoloběžky (1).

Důležité: Říditka musí zaskočit do dolní části trojkoloběžky.

Pozor! Nebezpečí pohmoždění!

Nastavení výšky řídek (obr. C)

Říditka lze nastavit ve třech různých výškách. Výrobek se smí používat pouze tehdy, je-li aretační tlačítko zaskočené v jednom ze tří příslušných otvorů a T trubka je poté zajištěna pomocí rychloupínáku!

1. Otevřete rychloupínák (4) na řídkách (2).
2. Vytáhněte T trubku (5) nahoru, dokud aretační tlačítko (6) nezaskočí do jednoho ze tří otvorů (7).

Upozornění: Pro změnu nastavení vybraného otvoru stiskněte aretační pin a zatáhněte T-trubku do požadované polohy až zapadne na místo.

3. Pomocí šestihranného klíče (3), který je součástí obsahu balení, utáhněte šroub s rýhovanou hlavou (8).
4. Zajistěte T trubku (5) zavřením rychloupínáku (4).

Upozornění: Pokud rychloupínák (4) při zavírání těsně nepřiléhá na tyč řídek (2), šestihranným klíčem (3) utáhněte šroub s rýhovanou hlavou (8).

Dbejte na to, aby byl rychloupínák (4) před utažením zavřený.

Demontáž

Zatlačte tlačítko (3a) na levé straně dolního dílu trojkoloběžky a vytáhněte říditka (2) (obr. B).

Použití

Jízda

- Jednu nohu se postavte na nášlapnou plochu a druhou nohou se pravidelně odrážejte, abyste se dali do pohybu.
- Trojkoloběžka se ovládá pohybem řídek, přesouváním váhy nebo kombinací obojího.

Údržba

Výměna předních koleček

Můžete vyměnit přední kolečka.

Důležité!

Dbejte na technické údaje.

Kolečka, která mají jiný průměr, mohou změnit jízdní vlastnosti a za určitých okolností vést k ohrožení uživatele. Nepoužívejte kolečka, která nelze bez problémů namontovat. Nikdy nemontujte větší kolečka, než byla původní kolečka výrobku.

Kolečka se opotřebovávají. Toto opotřebení je závislé na mnoha faktorech, jako je povrch, výška a hmotnost uživatele, povětrnostní podmínky, materiál koleček a jejich tvrdost. Z tohoto důvodu je nutné kolečka občas vyměnit.

1. Vhodným šestihranným klíčem (není součástí obsahu balení) povolte šrouby obou předních koleček.
2. Namontujte nová kolečka a upevněte je šrouby.

Po výměně:

Ujistěte se, že jsou šrouby po prvních minutách jízdy ještě utažené a že se neuvolnily nebo nepovolily. Kolečko ještě jednou utáhněte, abyste zajistili, že poběží klidně.

Uskladnění, čištění

Po použití doporučujeme výrobek důkladně vyčistit a vysušit. Odstraňte malé kamínky nebo jiné předměty, které eventuálně uvízly na kolečkách. Výrobek vždy uchovávejte na suchém místě.

Pokyny k likvidaci



Tento doprovodný symbol označuje, že toto zařízení podléhá směrnici 2012/19/EU. Tato směrnice uvádí, že toto zařízení nesmíte po skončení jeho životnosti likvidovat s běžným domovním odpadem, ale musíte jej odevzdat na speciálně zřízených sběrných místech, v recyklačních střediscích nebo ve společnostech pro likvidaci odpadu. Chraňte životní prostředí a provádějte řádnou likvidaci.

Poškození životního prostředí v důsledku nesprávné likvidace baterií/akumulátorů! Baterie/akumulátory nesmějí být likvidovány spolu s komunálním odpadem. Mohou obsahovat toxické těžké kovy a podléhají zpracování nebezpečného odpadu. Chemické symboly těžkých kovů jsou následující: Cd = kadmium, Hg = rtuť, Pb = olovo. Použité nebo vadné baterie/dobíjecí baterie proto odevzdávejte na obecní sběrné místo v souladu s nařízením EU 2023/1542.



O možnostech likvidace vysloužilého výrobku se informujte u Vaší obecní nebo městské správy. Výrobek a obaly likvidujte ekologicky. Uchovávejte obalové materiály (jako např. fóliové sáčky) nedostupné pro děti.



Při třídění odpadu dodržujte označení balicích materiálů, které jsou označeny zkratkami (a) a čísly (b) s následujícím významem: 1–7: plasty / 20–22: papír a karton / 80–98: smíšený odpad. Výrobek a balicí materiály jsou recyklovatelné, likvidujte je odděleně pro lepší zpracování odpadu.

Pokyny k záruce a průběhu služby

Výrobek byl vyroben s velkou péčí a za stálé kontroly. DELTA-SPORT HANDELSKONTOR GmbH poskytuje koncovým privátním zákazníkům na tento výrobek tři roky záruky od data nákupu (záruční lhůta) podle následující ustanovení. Záruka se týká pouze vad materiálu a závad ve zpracování. Záruka se nevztahuje na díly, které podléhají běžnému opotřebení, a proto je třeba je považovat za opotřebitelné díly (např. baterie), ani na křehké díly, jako jsou vypínače nebo díly ze skla.

Nároky z této záruky jsou vyloučeny, pokud výrobek byl používán neodborně nebo nedovoleným způsobem nebo nikoli v rámci stanoveného účelu určení nebo předpokládaného rozsahu používání nebo nebyla dodržena zadání v návodu k obsluze, ledaže by koncový zákazník prokázal, že existuje vada materiálu nebo došlo k chybě ve zpracování, které nevyplývají z některé výše uvedených okolností.

Nároky ze záruky lze uplatnit pouze v rámci záruční lhůty po předložení originálního pokladního dokladu. Proto si prosím uschovejte originál pokladního dokladu. Doba záruky se neprodlužuje případnými opravami na základě záruky, zákonné záruky nebo kulance. Totéž platí také pro vyměněné a opravené díly.

Při reklamaci se prosím obraťte na níže uvedenou horkou linku servisu nebo se s námi spojte e-mailem. Pokud se vyskytne případ reklamacie, výrobek Vám – dle naší volby – bezplatně opravíme, vyměníme nebo Vám vrátíme kupní cenu. Další práva ze záruky nevznikají. Vaše zákonná práva, zejména nároky na zajištění záruky vůči konkrétnímu prodejci, nejsou touto zárukou omezena.

IAN: 506180_2507



Servis Česko

Tel.: 800 143 873

E-Mail: deltasport@idl.cz

Blahoželáme!

Svojím nákupom ste sa rozhodli pre kvalitný výrobok. Pred prvým použitím sa s výrobkom dôkladne oboznámte.



Pozorne si prečítajte tento návod na používanie.

Výrobok používajte len uvedeným spôsobom a na uvedený účel. Tento návod na používanie si dobre uschovajte. Pri odovzdávaní výrobku tretej osobe odovzdajte s výrobkom aj všetky podklady.

Popis dielov/Rozsah dodávky (obr. A)

- 1 x spodný diel trojkolesovej kolobežky s nášľapnou doskou a kolieskami (1)
- 1 x tyč kormidla (2)
- 1 x šesťhranný kľúč (3)
- 1 x návod na používanie

Technické údaje

Výška vyťahovania kormidla:

v 3-stupňoch (do 76 cm)

Kolieska: 2 x Ø 120 mm, 1 x Ø 100 mm

Ložiská: ABEC 5



Maximálna hmotnosť používateľa:
50 kg



Dátum výroby (mesiac/rok):
12/2025



Spoločnosť Delta-Sport Handelskontor GmbH týmto vyhlasuje, že tento výrobok spĺňa základné požiadavky a ostatné príslušné ustanovenia.

Určené použitie

Tento výrobok je hračka pre deti od 3 rokov pre súkromné použitie.

UPOZORNENIE. Treba používať ochranné prostriedky. Nepoužívať v dopravnej premávke. Max. 50 kg.

Bezpečnostné pokyny



Nebezpečenstvo života!

- Upozornenie. Nevhodné pre deti vo veku do 36 mesiacov. Nebezpečenstvo dusenia. Malé časti.
- Upozornenie. Všetky obalové a upevňovacie materiály nie sú súčasťou výrobku a musia byť vždy z bezpečnostných dôvodov odstránené predtým, než sa začnú deti s výrobkom hrať.
- Upozornenie. Hračka vytvára elektrické záblesky, ktoré môžu u citlivých osôb vyvolať epilepsiu.
- Nedovoľte deťom hrať sa bez dozoru s obalovým materiálom. Hrozí nebezpečenstvo udusenía!
- Deti sa smú hrať s výrobkom len pod dohľadom dospelých.



Nebezpečenstvo poranenia!

- Montáž výrobku by sa mala vykonať vždy dospelou osobou kvôli existujúcim malým dielom!
Pozor! Nebezpečenstvo pricviknutia!
- Výrobok môže naraz používať len jedna osoba.
- Pred každým použitím skontrolujte, či výrobok nie je poškodený alebo opotrebovaný. Vždy skontrolujte tesnosť všetkých spojovacích prvkov a upevňovacích dielov a výškové prestavenie stĺpika kormidla. Výrobok sa môže používať len v bezchybnom stave!
- Uistite sa, že skrutky a matice nestratili svoju samozvernú schopnosť.
- Nerobte také úpravy výrobku, ktoré by mohli ohroziť vašu bezpečnosť.
- Vždy používajte vhodné ochranné pomôcky (prilbu, ochranu na ruky, zápästia, lakte a kolenná), ako aj topánky!
- Vždy berte ohľad na iné osoby!
- Výrobok používajte iba na vhodných povrchoch, ktoré sú rovné, čisté a suché. Jazdite čo najďalej od iných účastníkov premávky. Nepoužívajte šikmý terén, schody a otvorené povodia.
- Nikdy nejazdite po tme ani za zlej viditeľnosti.

- Nenechajte svoje dieťa používať výrobok bez dozoru, pretože deti nevedia odhadnúť potenciálne riziká.
- Pri používaní výrobku je potrebná zručnosť, aby sa zabránilo pádu alebo zrážkam, ktoré by mohli viesť k zraneniu jazdca alebo ďalších osôb.
- Na výrobku sa nesmú vykonávať žiadne zmeny!
- LED diódy sa nedajú vymeniť.

Zabránenie vecným škodám!

- Vyhýbajte sa vode, oleju, výmoľom a veľmi drsným povrchom.

Montáž (obr. B)

Výrobok sa dodáva v prepravnom stave v dvoch častiach. Namontujte ho nasledovne:

- Vytiahnite výrobok z obalu, stlačte kolík (3) a vložte tyč kormidla (2) na spodnú časť trojkolesovej kolobežky (1).

Dôležité: Dbajte na to, aby tyč kormidla zapadla do spodného dielu trojkolesovej kolobežky. Pozor! Nebezpečenstvo pricviknutia!

Nastavenie výšky tyči kormidla (obr. C)

Tyč kormidla je možné nastaviť v troch rôznych výškach. Tento výrobok sa smie používať len vtedy, keď je blokovacie tlačidlo zasunuté do jedného z troch určených otvorov a T-rúrka je napokon zaistená rýchchloupinacím systémom!

1. Uvoľnite rýchchloupinací systém (4) na tyči kormidla (2).
2. Ťahajte T-rúrku (5) smerom nahor, kým blokované tlačidlo (6) nezapadne do jedného z troch otvorov (7).

Upozornenie: Ak chcete nastaviť vybraný otvor, stlačte kolík a ťahajte T-rúrku do požadovanej polohy, kým nezapadne do požadovanej polohy.

3. Skrutku s ryhovanou hlavou (8) pevne utiahnite dodaným šesťhranným kľúčom (3).
4. T-rúrku (5) zaistíte prestavením rýchchlouzáve-ru (4).

Upozornenie: Pokiaľ rýchchloupinací systém (4) pri zatváraní neprilieha tesne k tyči kormidla (2), pevne dotiahnite skrutku s ryhovanou hlavou (8) pomocou šesťhranného kľúča (3). Dbajte na to, aby rýchchloupinací systém (4) bol pred dotiahnutím znehybnený.

Demontáž

Stlačte gombík (3a) na ľavej strane spodného dielu trojkolesovej kolobežky a vytiahnite tyč kormidla (2) von (obr. B).

Použitie

Jazdenie

- Jednu nohu položte na nášľapnú dosku a pravidelným odrážaním druhou nohou sa uveďte do pohybu.
- Trojkolesovú kolobežku môžete ovládať presunutím riadítka, presunom hmotnosti, príp. kombináciou oboch aktivít.

Údržba

Výmena predných koliesok

Predné kolieska môžete vymeniť vy.

Dôležité!

Dodržiujte technické údaje. Kolieska, ktoré majú iný priemer, môžu zmeniť vlastnosti jazdy a za istých okolností môžu viesť k ohrozeniu užívateľa. Nepoužívajte kolieska, ktoré nie je možné bezchybne namontovať. Nikdy neinštalujte väčšie kolieska ako sú pôvodné kolieska výrobku.

Kolieska sa opotrebojú. Toto opotrebenie je závislé od mnohých faktorov, ako napríklad od podkladu, veľkosti a hmotnosti používateľa, poveternostných podmienok, materiálu koliesok a ich tvrdosti. Preto je nutné ich z času načas vymeniť.

1. Uvoľnite skrutky oboch predných koliesok vhodným šesťhranným kľúčom (nie je v rozsahu dodávky).
2. Znovu namontujte nové kolieska a zaistite nové kolieska skrutkami.

Po výmene:
Ubezpečte sa, aby skrutky boli po prvých minútach jazdy stále pevne upevnené a aby sa nič neuvoľnilo alebo povolilo. Uťahnite koliesko ešte raz, aby ste sa ubezpečili, že beží hladko.

Skladovanie, čistenie

Po použití výrobku odporúčame dôkladné čistenie a sušenie. Odstráňte malé kameňky alebo iné predmety, ktoré sa za určitých okolností zachytili na kolieskach. Výrobok uschovajte vždy na suchom mieste.

Pokyny k likvidácii



Vedľa uvedený symbol znázorňuje, že tento prístroj podlieha smernici 2012/19/EÚ. Táto smernica oznamuje, že tento výrobok nesmiete na konci jeho doby používania likvidovať spolu s bežným domácim odpadom, ale ho musíte odovzdať v špeciálne zriadených zberných dvoroch, recyklačných centrách alebo likvidáčnych prevádzkach.

Chráňte životné prostredie a likvidujte odborne. Batérie/akumulátory sa nesmú likvidovať spolu s domovým odpadom. Môžu obsahovať toxické ťažké kovy a podliehajú spracovaniu špeciálneho odpadu. Chemické symboly ťažkých kovov sú nasledovné: Cd = kadmium, Hg = ortuť, Pb = olovo. Použitie alebo poškodené batérie/dobíjateľné batérie preto likvidujte na obecnom zbernom mieste v súlade s nariadením EÚ 2023/1542.



Ďalšie informácie o možnostiach likvidácie zastaraného prístroja dostanete na svojej obecnej alebo mestskej správe. Prístroj a obal zlikvidujte ekologicky. Obalový materiál (ako napr. fóliové vrecká) uschovajte mimo dosahu detí.



Pri triedení odpadu dodržiavajte označenie obalových materiálov, ktoré sú označené skratkami (a) a číslami (b) s nasledujúcim významom: 1 - 7: plasty / 20 - 22: papier a lepenka / 80 - 98: kompozitné látky.

Výrobok a obalové materiály sú recyklovateľné, likvidujte tieto oddelene pre lepšie spracovanie odpadu.

Pokyny k záruke a priebehu servisu

Výrobok bol vyrobený veľmi starostlivo a pod stálou kontrolou. Na tento výrobok poskytuje DELTA-SPORT HANDELSKONTOR GmbH súkromným koncovým užívateľom trojročnú záruku odo dňa kúpy (záručná lehota) po splnení nasledovných podmienok. Záruka platí len na chyby materiálu a spracovania. Záruka sa nevzťahuje na diely, ktoré podliehajú bežnému opotrebovaniu a preto sa považujú za diely podliehajúce opotrebovaniu (napr. batérie) alebo krehké diely, ako sú spínače alebo diely vyrobené zo skla.

Nároky z tejto záruky zanikajú, keď sa výrobok používal neodborne alebo nesprávne, mimo určenia na používanie alebo určeného rozsahu používania alebo neboli dodržané pokyny návodu na obsluhu, s výnimkou, že koncový užívateľ preukáže, že ide o chybu materiálu alebo spracovania, ktorá nebola spôsobená niektorou z hore uvedených okolností.

Záruku je možné uplatniť len počas záručnej lehoty po predložení originálu pokladničného dokladu. Originál pokladničného dokladu preto prosím uschovajte. Záručná doba sa kvôli prípadným záručným opravám, zákonnej záruke alebo ako obchodné gesto nepredlžuje. Platí to aj pre vymenené a opravené diely.

Pri reklamáciách sa prosím najskôr obráťte na dole uvedenú Service-Hotline alebo sa s nami spojte prostredníctvom e-mailu. Ak sa jedná o záručný prípad, výrobok - podľa našej voľby - bezplatne opravíme, vymeníme alebo vrátime kúpnu cenu. Ďalšie práva zo záruky nevyplývajú.

Vaše zákonné práva, hlavne nároky na záručné plnenie voči príslušnému predajcovi, nie sú touto zárukou obmedzené.

IAN: 506180_2507

Servis Slovensko

Tel.: 0850 232001

E-Mail: deltasport@lidl.sk

¡Enhorabuena!

Con su compra se ha decidido por un artículo de gran calidad. Familiarícese con el artículo antes de usarlo por primera vez.

 **Para ello, lea detenidamente las siguientes instrucciones de uso.**

Use el artículo solo de la forma descrita y para los campos de aplicación indicados. Conserve estas instrucciones de uso a buen recaudo. Entregue todos los documentos en caso de traspasar el artículo a terceros.

Denominación de partes/ Alcance de suministro (Fig. A)

- 1 parte inferior del patinete de 3 ruedas con iluminación LED con tabla y ruedas (1)
- 1 barra de manillar (2)
- 1 llave hexagonal (3)
- 1 instrucciones de uso

Datos técnicos

Altura del manillar: 3 niveles (76 cm)

Ruedas: 2 de Ø 120 mm, 1 de Ø 100 mm

Rodamientos: ABEC 5



Peso máximo del usuario: 50 kg



Fecha de fabricación (mes/año):
12/2025



Delta-Sport Handelskontor GmbH
declara por la presente que este artículo
cumple los requisitos esenciales y las demás
disposiciones pertinentes.

Uso previsto

Este artículo es un juguete de uso doméstico para niños a partir de 3 años.

ADVERTENCIA. Conviene utilizar equipo de protección. No utilizar en lugares con tráfico. 50 kg max.

Indicaciones de seguridad

¡Peligro de muerte!

- Advertencia. No conviene para niños menores de 36 meses. Peligro de atragantamiento. Partes pequeñas.
- Advertencia. Todos los materiales de empaque y sujeción no forman parte del juguete y, por motivos de seguridad, se deben retirar antes de dar el artículo a los niños para que jueguen.
- Advertencia. El juguete produce destellos de luz que pueden desencadenar epilepsia en personas sensibles.
- No deje jamás a los niños sin vigilancia con el material de embalaje. Peligro de asfixia.
- A los niños solo se les permite jugar con el artículo bajo la supervisión de un adulto.

¡Peligro de lesiones!

- ¡El montaje del artículo siempre debe ser realizado por adultos debido a las piezas pequeñas!
¡Precaución! ¡Peligro de atrapamiento!
- El artículo solo puede ser usado por una persona a la vez.
- Compruebe que el artículo no presente daños ni desgaste antes de cada uso. Compruebe siempre que todos los elementos de conexión, así como el mecanismo de ajuste de la altura de la columna de dirección estén bien apretados. ¡Solo se puede usar el artículo si está en un estado óptimo!
- Asegúrese de que los tornillos y las tuercas conservan su capacidad de autobloqueo.
- No modifique el artículo de tal manera que pueda afectar a su seguridad.
- ¡Lleve siempre los dispositivos de protección adecuados (casco, guantes protectores, protectores de muñecas, coderas y rodilleras) así como calzado apropiado!
- ¡Tenga siempre en cuenta a las personas que le rodean cuando use este artículo!
- Utilice el artículo únicamente en superficies adecuadas que estén secas, limpias y sean lisas. En la medida de lo posible, circule alejado de otros usuarios viales. Evite el terreno escarpado, las escaleras y las aguas abiertas.

- Nunca circule de noche ni con condiciones de mala visibilidad.
- No permita que su hijo use el artículo sin supervisión, ya que los niños no pueden evaluar los peligros potenciales.
- Se requiere habilidad para usar este artículo y para evitar caídas o choques que puedan lesionar al usuario o a otras personas.
- ¡No se puede efectuar ninguna modificación en el artículo!
- Los LED no se pueden sustituir.

¡Evite daños materiales!

- Evite el agua, el aceite, los baches y las superficies muy ásperas.

Montaje (Fig. B)

El artículo se suministra en estado de transporte en dos piezas. El montaje se realiza de esta forma:

- Saque el artículo del embalaje, presione la clavija (3) e introduzca la barra del manillar (2) en la parte inferior del patinete de tres ruedas (1).

Importante: Asegúrese de que la barra de manillar encaja en la pieza inferior del patinete de tres ruedas.

¡Precaución! ¡Peligro de atrapamiento!

Ajustar la altura de la barra del manillar (Fig. C)

La barra del manillar se puede ajustar en tres alturas diferentes.

¡El artículo solo se puede usar si el botón de bloqueo está encajado en uno de los tres orificios previstos y si a continuación se asegura el tubo en T con el cierre rápido!

1. Suelte el cierre rápido (4) de la barra del manillar (2).
2. Tire del tubo en T (5) hacia arriba hasta que el botón de bloqueo (6) encaje en uno de los tres orificios (7).

Nota: Para ajustar un orificio seleccionado, presione el botón de bloqueo y tire del tubo en T hasta que encaje en la posición deseada.

3. Apriete el tornillo moleteado (8) con la llave hexagonal suministrada (3).

4. Asegure el tubo en T (5) bloqueando el cierre rápido (4).

Nota: Si el cierre rápido (4) no está pegado a la barra de manillar (2) al cerrar, apriete el tornillo moleteado (8) con la llave hexagonal (3).

Asegúrese de que el cierre rápido (4) esté fijado antes de apretarlo.

Desmontaje

Presione el botón (3a) en el lado izquierdo de la parte inferior del patinete de 3 ruedas y saque la barra de manillar (2) (Fig. B).

Utilización

Desplazamiento

- Ponga una pierna sobre la base y coja impulso dando empujones regulares con la otra pierna.
- Dirija el Tri-Scooter desplazando su peso hacia la izquierda o hacia la derecha.

Mantenimiento

Sustitución de las ruedas delanteras

Puede cambiar las ruedas delanteras.

¡Importante!

Tenga en cuenta los datos técnicos.

Las ruedas con un diámetro diferente pueden modificar las propiedades de conducción y, en algunas circunstancias, presentar un peligro para el usuario. No use ruedas que no se puedan montar de forma óptima. Nunca instale ruedas más grandes que las originales del artículo.

Las ruedas se desgastan. Su desgaste depende de varios factores, como por ejemplo, el suelo, la estatura y el peso del usuario, las condiciones climáticas, el material de las ruedas y su dureza. Por eso es necesario cambiarlas de vez en cuando.

1. Afloje los tornillos de las dos ruedas delanteras con una llave hexagonal adecuada (no incluida en el alcance de suministro).
2. Monte las nuevas ruedas y fijelas con los tornillos.

**Después de la sustitución:
Asegúrese de que los tornillos todavía
están apretados después de circular los
primeros minutos y de que no se han
soltado ni aflojado. Fije la rueda de nue-
vo para asegurarse de que rueda de
forma óptima.**

Almacenamiento, limpieza

Tras el uso del artículo, recomendamos lavarlo y secarlo minuciosamente. Retire las pequeñas piedrecitas u otros objetos que se puedan haber quedado encajados en las ruedas en determinadas circunstancias. Guarde siempre el artículo en un lugar seco.

Indicaciones para la eliminación



Este símbolo indica que el dispositivo está sujeto a la Directiva 2012/19/UE.

Esta directiva especifica que este dispositivo no puede ser eliminado con la basura doméstica normal al final de su vida útil, sino que debe ser entregado en puntos de recogida, centros de reciclaje o empresas eliminadoras de basura especialmente habilitados al efecto. Proteja el medio ambiente y elimine los productos correctamente. No deseche las pilas/acumuladores con la basura doméstica. Pueden contener metales pesados y deben ser tratados como residuos especiales. Los símbolos químicos de los metales pesados son estos: Cd = cadmio, Hg = mercurio, Pb = plomo. Por lo tanto, deseche las pilas o acumuladores usadas o defectuosas en un punto de recogida municipal de conformidad con el Reglamento 2023/1542 de la UE.



En su administración local o municipal podrán informarle sobre otras posibilidades de eliminación del artículo usado.

No deje material de embalaje, como bolsas de plástico, en manos de niños. Guarde el material de embalaje en un lugar inaccesible para éstos.



Al separar los residuos, tenga en cuenta la marcación de los materiales de embalaje, que se indica con abreviaturas (a) y números (b) que significan lo siguiente: 1-7: plásticos / 20-22: papel y cartón / 80-98: materiales compuestos.

El artículo y su material de embalaje son reciclables, deséchelos separados para un mejor tratamiento de los residuos.

Indicaciones relativas a la garantía y la gestión de servicios

El artículo ha sido fabricado con gran esmero y sometido a controles constantes. Para el mismo, DELTA-SPORT HANDELSKONTOR GmbH ofrece a los clientes finales particulares una garantía de tres años a contar desde la fecha de compra (periodo de garantía) con arreglo a las condiciones que se exponen a continuación. La garantía tiene validez únicamente para fallos del material y fabricación. La garantía no cubre las piezas sometidas a un desgaste normal y se consideren por ello piezas de desgaste (p. ej., pilas) así como tampoco a piezas frágiles como interruptores o piezas fabricadas en vidrio o cristal.

Se excluyen derechos derivados de esta garantía, si se ha realizado un uso incorrecto o abusivo del artículo o que no se encuentre dentro del marco del uso o ámbito de uso previstos o si no se ha observado lo recogido en el manual de instrucciones, a no ser que el cliente final demuestre que existen fallos del material o fabricación no derivados de una de las circunstancias expuestas anteriormente.

Las demandas derivadas de la garantía sólo podrán presentarse dentro del periodo de garantía exhibiendo el comprobante de compra original. Le rogamos, por ello, que conserve el comprobante de compra original. El periodo de garantía no se verá prolongado por ningún tipo de reparación realizada con motivo de la garantía, la garantía legal o como gesto de buena voluntad. Esto se aplica también a las piezas sustituidas o reparadas.

Por favor, dirija sus quejas primero a la línea telefónica del servicio de atención al cliente que se indica a continuación o póngase en contacto con nosotros por correo electrónico. Si el caso está cubierto por la garantía, a nuestra elección, repararemos o cambiaremos gratuitamente el artículo o le restituiremos el precio de compra del mismo. De la garantía no se derivan otros derechos.

Esta garantía no limitará sus derechos legales, especialmente los derechos de garantía frente al vendedor correspondiente.

IAN: 506180_2507

ES Servicio España
Tel.: 900 984 989
E-Mail: deltasport@lidl.es

Hjertelig tillykke!

Du har valgt at købe et kvalitetsprodukt. Lær produktet at kende, inden du bruger det første gang.



Det gør du ved at læse nedenstående brugervejledning omhyggeligt.

Brug kun produktet som beskrevet og til de angivne anvendelsesområder. Opbevar denne brugervejledning et sikkert sted. Udlever også alle dokumenter, hvis produktet videregives til en tredjepart.

Komponentbetegnelse/ leveringsomfang (fig. A)

1 x tri-scooter-underdel med dæk og hjul (1)

1 x styrepind (2)

1 x unbrakonøgle (3)

1 x brugervejledning

Tekniske data

Udtrækningshøjde, styr: 3 trin (op til 76 cm)

Hjul: 2 x Ø 120 mm, 1 x Ø 100 mm

Lejer: ABEC 5



Maksimal brugervægt: 50 kg



Fremstillingsdato (måned/år):
12/2025



Delta-Sport Handelskontor GmbH
erklærer hermed, at denne artikel er i
overensstemmelse med de væsentlige krav og
de øvrige relevante bestemmelser.

Bestemmelsesmæssig brug

Denne artikel er legetøj beregnet til børn fra 3 år
til privat brug.

ADVARSEL. Beskyttelsesudstyr bør anvendes.

Må ikke anvendes i trafikken. Max 50 kg.

Sikkerhedsanvisninger



Livsfare!

- Advarsel. Ikke egnet for børn under 36 måneder. Kvælningssfare. Små dele.
- Advarsel. Alt emballage- og fastgøringsmateriale betragtes ikke som en del af legetøjet og skal af sikkerhedsmæssige årsager altid fjernes, før artiklen gives til børn til at lege med.
- Advarsel. Legetøjet afgiver lysglimt, der kan udløse epilepsi hos sensitive personer.
- Lad aldrig børn være uden opsyn med emballagematerialet. Der er fare for kvælning.
- Børn må kun lege med legetøjet under opsyn af en voksen.



Fare for kvæstelser!

- Artiklen skal altid samles af en voksen på grund af de små dele!
Forsigtig! Fare for at komme i klemme!
- Artiklen må kun anvendes af én person ad gangen.
- Kontroller artiklen for skader og slitage inden hver brug. Kontroller altid, at alle forbindelses-elementer og styrepindens højdeindstilling sidder fast. Artiklen må kun anvendes i fejlfri stand!
- Kontroller, at skrue- og møtrikker bevarer deres selvuløsende egenskab.
- Artiklen må ikke ændres, så den under visse omstændigheder kan være til fare for din sikkerhed.
- Bær altid egnet beskyttelsesudstyr (hjelm, hånd-, håndleds-, albue- og knæbeskyttere) samt sko!
- Tag altid hensyn til andre personer!
- Artiklen må kun anvendes på egnede overflader, der er glatte, rene og tørre. Kør så vidt muligt ikke i nærheden af andre trafikanter. Undgå skråninger, trapper og åbent vand.
- Kør ikke i mørke eller i dårlig sigtbarhed.
- Lad ikke dit barn bruge artiklen uden opsyn, da børn ikke kan vurdere potentielle farer.

- Ved brug af artiklen kræver det dygtighed at undgå at vælte eller støde ind i ting, hvilket kan medføre skader på føreren eller andre personer.
- Der må ikke foretages modifikationer på artiklen!
- LED'en kan ikke udskiftes.

Undgå tingskader!

- Undgå vand, olie, huller og meget ru overflader.

Montering (fig. B)

Produktet leveres i transporttilstand i to dele.

Monter det som følger:

- Tag produktet ud af emballagen, tryk på palen (3), og sæt styrpinden (2) på tri-scooter-underdelen (1).

Vigtigt: Sørg for, at styrpinden går i hak i tri-scooter-underdelen.

Forsigtig! Fare for at komme i klemme!

Indstilling af styrpindens højde (fig. C)

Styrpinden kan indstilles til tre forskellige højder.

Produktet må kun anvendes, hvis låseknappen sidder i hak i en af de tre dertil beregnede huller, og T-røret derefter sikres med lynlukningen!

1. Løsn lynlukningen (4) på styrpinden (2).
2. Træk T-røret (5) opad, indtil låseknappen (6) går i hak i et af de tre huller (7).

Bemærk: For at justere en valgt boring skal du trykke låsepalen ind og trække T-røret ud i den ønskede position, hvor låsepalen skal gå i indgreb.

3. Spænd fingerskruen (8) med en egnet unbrakonøgle (3).
4. Lås T-røret (5) ved at lukke lynlukningen (4).

Bemærk: Hvis lynlukningen (4) ikke slutter tæt mod styrpinden (2), når den lukkes, skal du stramme fingerskruen (8) med unbrakonøglen (3).

Sørg for, at lynlukningen (4) sidder fast, før du strammer skruen.

Afmontering

Tryk på knappen (3a) på venstre side af tri-scooter-underdelen, og træk styrpinden (2) ud (fig. B).

Brug

Kørsel

- Stå med et ben på pladen, og sæt fart ved at skubbe regelmæssigt fra med det andet ben.
- Tri-scooteren kan styres ved at bevæge styret, forskydning af vægten eller en kombination af begge dele.

Vedligeholdelse

Udskiftning af forhjul

Du kan udskifte forhjulene.

Vigtigt!

Vær opmærksom på de tekniske data.

Hjul med en anden diameter kan ændre køreegenskaberne og under visse omstændigheder være til fare for brugeren. Anvend ikke hjul, der ikke kan monteres problemfrit. Monter aldrig hjul, der er større end produktets originale hjul.

Hjulene bliver slidt ned. Denne slitage afhænger af flere faktorer, for eksempel underlag, brugerens størrelse og vægt, vejrforholdene, hjulenes materiale og deres hårdhed. Derfor er det nødvendigt at udskifte dem nu og da.

1. Løsn skruerne til begge forhjulene med en passende unbrakonøgle (medfølger ikke ved levering).
2. Monter de nye hjul, og fastgør dem med skruerne.

Efter udskiftning:

Kontroller, at skruerne stadig sidder fast efter de første minutters kørsel og ikke er gået løs. Spænd hjulet igen for at sikre, at de kører roligt.

Opbevaring, rengøring

Efter brug af produktet anbefaler vi at rengøre og tørre det grundigt.

Fjern småsten eller andre genstande, der er blevet siddende i hjulene. Opbevar produktet på et tørt sted.

Henvisninger vedr. bortskaffelse



Symbolet ved siden af angiver, at denne enhed er omfattet af direktiv 2012/19/EU. Dette direktiv fastslår, at man ved slutningen af denne enheds levetid ikke må bortskaffe den sammen med det normale husholdningsaffald, men skal aflevere den hos specielt udstyrede indsamlingssteder, på genbrugspladser eller til affaldshåndteringsvirksomheder. Skån miljøet og bortskaf sagkyndigt. Batterier, genopladelige eller ej, må ikke bortskaffes sammen med husholdningsaffaldet. De kan indeholde giftige tungmetaller, og er derfor underlagt den samme håndtering som farligt affald. Tungmetallernes kemiske symboler er som følger: Cd = cadmium, Hg = kviksølv, Pb = bly. Bortskaf derfor brugte eller defekte batterier/genopladelige batterier på et kommunalt indsamlingssted i overensstemmelse med EU-forordning 2023/1542.



Yderligere informationer om bortskaffelse af det udtjente apparat kan indhentes hos kommunen. Bortskaf apparatet og emballagen på en miljøvenlig måde.

Opbevar emballagematerialer (som f.eks. folieposer) utilgængeligt for børn.



Vær opmærksom på emballagematerialernes mærkning under affaldssorteringen. Disse er markeret med forkortelser (a) og tal (b), der har følgende betydning:

1-7: Kunststoffer / 20-22: Papir og pap / 80-98: Kompositmaterialer.

Produktet og emballagematerialerne kan genbruges, hvorfor du bedes bortskaffe dem separat for at opnå en bedre affaldshåndtering.

Oplysninger om garanti og servicehåndtering

Varen er fremstillet med største omhu og under løbende kontrol. DELTA-SPORT HANDELS-KONTOR GmbH yder private slutkunder tre års garanti på varen fra købsdato (Garantifrist) i henhold til følgende bestemmelser. Garantien gælder kun for materiale- og fremstillingsfejl. Garantien dækker ikke dele, der udsættes for normal slitage og derfor må betragtes som sliddele (f.eks. batterier) eller skræbelige dele såsom afbrydere eller dele, der er fremstillet af glas. Garantien kan ikke gøres gældende, hvis varen er blevet anvendt ukorrekt eller uagtsomt eller til andre formål end det tilsigtede eller i det tilsigtede omfang. Garantien bortfalder ligeledes ved manglende overholdelse af anvisningerne i betjeningsvejledningen. Kunden skal kunne påvise, at der er tale om materiale- eller fremstillingsfejl og ikke fejl som følge af ovenstående omstændigheder.

Garantien kan kun gøres gældende i garanti-perioden mod fremvisning af original kvittering. Gem derfor den originale kvittering. Garanti-perioden forlænges ikke i tilfælde af reparation i henhold til garantien, den lovpligtige garanti eller pr. kulance. Dette gælder også for udskiftede og reparerede dele.

I tilfælde af klager er det muligt at kontakte nedenstående servicelinje eller kontakte os pr. e-mail. Ved garantisager vil vi efter eget skøn reparere varen uden beregning, ombytte varen eller refundere købsprisen. Der er ingen yderligere rettigheder under garantien. Dine lovmæssige rettigheder, herunder navnlig garantikrav over for sælger, indskrænkes ikke som følge af denne garanti.

IAN: 506180_2507

 Service Danmark
Tel.: 32 710005
E-Mail: deltasport@idl.dk

Congratulazioni!

Avete acquistato un articolo di alta qualità. Consigliamo di familiarizzare con l'articolo prima di cominciare ad utilizzarlo.



Leggere attentamente le seguenti istruzioni d'uso.

Utilizzare l'articolo solo nel modo descritto e per gli ambiti di applicazione indicati. Conservare accuratamente queste istruzioni d'uso. In caso di trasferimento dell'articolo a terzi, consegnare tutti i documenti insieme all'articolo.

Descrizione dei componenti/ Contenuto della fornitura (fig. A)

- 1 x parte inferiore del monopattino a tre ruote con pedana e rotelle (1)
- 1 x piantone manubrio (2)
- 1 x chiave a brugola esagonale (3)
- 1 x istruzioni d'uso

Dati tecnici

Altezza di estrazione del manubrio:

3 livelli (fino a 76 cm)

Rotelle: 2 x Ø 120 mm, 1 x Ø 100 mm

Cuscinetti: ABEC 5



Peso massimo dell'utente: 50 kg



Data di produzione (mese/anno):

12/2025



Delta-Sport Handelskontor GmbH

dichiara che questo articolo è conforme ai requisiti essenziali e alle altre disposizioni pertinenti.

Uso conforme alla destinazione

Questo articolo è un giocattolo per l'uso privato per bambini da 3 anni in su.

AVVERTENZA. Si raccomanda di indossare un dispositivo di protezione. Non usare nel traffico.

Max. 50 kg.

Indicazioni di sicurezza



Pericolo di morte!

- Avvertenza. Non adatto a bambini di età inferiore a 36 mesi. Rischio di soffocamento. Piccole parti.
- Avvertenza. Tutti i materiali di imballaggio e di fissaggio non fanno parte del giocattolo e vanno rimossi per ragioni di sicurezza prima che l'articolo sia dato ai bambini per giocare.
- Avvertenza. Il giocattolo emette lampi di luce che potrebbero indurre l'epilessia in persone sensibili.
- Non permettere mai ai bambini di giocare con il materiale della confezione se non sorvegliati. Essi corrono il rischio di rimanere soffocati.
- I bambini possono giocare con l'articolo solo se sorvegliati da persone adulte.



Pericolo di lesioni!

- A causa della presenza di piccole parti, l'articolo deve essere sempre montato da un adulto!
Attenzione! Pericolo di schiacciamento!
- L'articolo non può essere utilizzato contemporaneamente da più di una persona.
- Prima di ogni uso, controllare se l'articolo presenta danni o segni d'usura. Controllare regolarmente che tutti gli elementi di giunzione e il dispositivo di regolazione dell'altezza del manubrio siano perfettamente fissati. Utilizzare l'articolo solo se in perfette condizioni!
- Assicurarsi che viti e bulloni siano autobloccanti.
- Non modificare l'articolo in modo che possa compromettere la sicurezza in nessuna circostanza.
- Indossare sempre scarpe e protezioni adeguate (casco, protezione per i palmi, parapolsi, gomitiere e ginocchiere)!
- Prestare sempre attenzione alle altre persone!
- Utilizzare l'articolo solo su superfici adeguate, uniformi, pulite e asciutte. Guidare sempre a debita distanza dagli altri utenti della strada. Evitare terreni in pendenza, scale e bacini d'acqua.
- Non utilizzare l'articolo in caso di buio o di condizioni di scarsa visibilità.

- Non lasciare che il bambino usi l'articolo senza sorveglianza, poiché non è ancora in grado di valutare i potenziali pericoli.
- L'uso di questo articolo richiede agilità per evitare cadute o incidenti che potrebbero causare lesioni all'utente o ad altre persone.
- Non apportare modifiche all'articolo!
- LED non sostituibile.

Evitare danni agli oggetti!

- Evitare acqua, olio, buche e superfici molto ruvide.

Montaggio (fig. B)

L'articolo viene consegnato in condizioni di trasporto in due parti. Montarle come segue:

- Rimuovere l'articolo dall'imballaggio, premere il perno (3) e inserire il piantone del manubrio (2) nella parte inferiore del monopattino a 3 ruote (1).

Importante: fare attenzione che il piantone del manubrio si incastri nella parte inferiore del monopattino.

Attenzione! Pericolo di schiacciamento!

Regolazione dell'altezza del piantone del manubrio (fig. C)

Il piantone del manubrio può essere impostato a tre diverse altezze. L'articolo può essere utilizzato solo quando il pulsante di arresto è incastrato in uno dei tre fori previsti e il tubo a T viene fissato con la chiusura rapida.

1. Aprire la chiusura rapida (4) sul piantone del manubrio (2).
2. Tirare verso l'alto il tubo a T (5) fino a quando il pulsante di arresto (6) si incastra in uno dei tre fori (7).

Nota: per regolare un foro selezionato, premere il perno di bloccaggio e tirare il tubo a T nella posizione desiderata finché non scatta in posizione.

3. Serrare la vite a testa zigrinata (8) con la chiave a brugola esagonale inclusa nel contenuto della fornitura (3).
4. Bloccare il tubo a T (5) fissando la chiusura rapida (4).

Nota: se la chiusura rapida (4) non aderisce bene al piantone del manubrio (2) quando è chiusa, serrare la vite a testa zigrinata (8) con la chiave a brugola esagonale (3).

Prima di bloccare la chiusura rapida (4), assicurarsi che sia regolata correttamente.

Smontaggio

Premere il tasto (3a) a sinistra sulla parte inferiore del monopattino a tre ruote ed estrarre il piantone manubrio (2) (fig. B).

Uso

Guida

- Posizionare una gamba sulla pedana e con l'altra gamba dare lo slancio con spinte regolari.
- Il monopattino a 3 ruote può essere guidato mediante il movimento del manubrio, lo spostamento del peso corporeo o una combinazione di queste due attività.

Manutenzione

Sostituzione delle rotelle anteriori

Le rotelle anteriori possono essere sostituite dall'utente.

Importante!

Fare attenzione ai dati tecnici. Le rotelle di diametro diverso possono alterare le caratteristiche di guida e, in determinate condizioni, possono mettere in pericolo l'utente. Non utilizzare mai rotelle che non possono essere montate correttamente. Non montare mai rotelle più grandi di quelle originali fornite con l'articolo.

Le rotelle si usurano. Questa usura dipende da molti fattori, come ad esempio la superficie, e l'altezza e il peso dell'utente, le condizioni meteo, il materiale delle rotelle e la loro durezza. Per questo, di tanto in tanto, è necessario sostituirle.

1. Allentare le viti di entrambe le rotelle anteriori, utilizzando una chiave a brugola esagonale adeguata (non inclusa nel contenuto della fornitura).
2. Montare le nuove rotelle e serrarle con le viti.

**Dopo la sostituzione:
Assicurarsi che le viti siano ancora salde
dopo i primi minuti di utilizzo e che non
si siano allentate o sbloccate. Serrare
nuovamente le viti delle rotelle per
assicurarsi che queste ruotino in modo
uniforme.**

Conservazione, pulizia

Dopo l'uso, consigliamo di pulire ed asciugare accuratamente l'articolo. Rimuovere sassolini o altri oggetti che potrebbero essere rimasti incastrati nelle rotelle. Riporre l'articolo in un posto asciutto.

Smaltimento



Il simbolo accanto indica che questa apparecchiatura è soggetta alla Direttiva 2012/19/UE. Questa direttiva prevede che alla fine del suo periodo di impiego non sia consentito smaltire questa apparecchiatura insieme ai normali rifiuti domestici, bensì presso centri di raccolta appositamente allestiti, presso strutture di riciclaggio dei materiali oppure presso aziende di smaltimento. Rispettate l'ambiente e smaltite i rifiuti correttamente.

Le batterie non devono essere smaltite come rifiuti domestici. Possono contenere metalli pesanti tossici e sono soggetti a un trattamento speciale dei rifiuti. I simboli chimici dei metalli pesanti sono i seguenti: Cd = cadmio, Hg = mercurio, Pb = piombo. Pertanto, smaltire le batterie usate o difettose presso un punto di raccolta comunale in conformità al Regolamento UE 2023/1542.



Presso la propria amministrazione comunale o cittadina è possibile ottenere ulteriori informazioni sullo smaltimento dell'apparecchiatura usata. Smaltire l'apparecchiatura e la confezione nel rispetto dell'ambiente. Conservare i materiali della confezione (come ad es. i sacchetti) in modo che non siano raggiungibili per i bambini.



Si noti la marcatura dei materiali di imballaggio durante la separazione dei rifiuti, questi sono contrassegnati da abbreviazioni (a) e numeri (b) con il seguente significato: 1-7: materiali plastici / 20-22: carta e cartone / 80-98: materiali compositi.

L'articolo e i materiali di imballaggio sono riciclabili, smaltirli separatamente per una migliore gestione dei rifiuti.

Avvertenze sulla garanzia e sulla gestione dei servizi di assistenza

L'articolo è stato prodotto con la massima cura e sotto un continuo controllo. DELTA-SPORT HANDELSKONTOR GmbH concede ai clienti finali privati, su questo articolo, tre anni di garanzia dalla data di acquisto (termine di garanzia) sulla base delle seguenti disposizioni.

* La garanzia vale solo per i vizi di materiale e di lavorazione. La garanzia non si estende alle parti soggette ad un normale degradamento e che siano quindi da considerarsi come pezzi soggetti a usura (p. es. le batterie) né ai pezzi fragili come ad es. interruttori oppure pezzi in vetro.

** La garanzia vale per difetti del materiale o di fabbricazione. Questa garanzia non si estende a componenti del prodotto esposti a normale logorio, che possono pertanto essere considerati come componenti soggetti a usura (esempio capacità della batteria, calcificazione, lampade, pneumatici, filtri, spazzole...). La garanzia non si estende altresì a danni che si verificano su componenti delicati (esempio interruttori, batterie, parti realizzate in vetro, schermi, accessori vari) nonché a danni derivanti dal trasporto o altri incidenti.

Dalla presente garanzia sono escluse le richieste legate a casi di utilizzo non conforme oppure di abuso dell'articolo, oppure di utilizzo avvenuto non nell'ambito delle condizioni previste oppure del campo di impiego previsto, oppure in caso di non osservanza delle direttive riportate nelle istruzioni d'uso, a meno che il cliente non dimostri che sussista un vizio di materiale o di lavorazione che non sia riconducibile ad una delle circostanze riportate sopra.

Le richieste di garanzia possono essere avanzate solo entro il relativo termine, su presentazione dello scontrino originale di acquisto. Si prega quindi di conservare lo scontrino originale. Il termine di garanzia non sarà prolungato a seguito di eventuali riparazioni effettuate sulla base della garanzia, della garanzia obbligatoria prevista per legge oppure di accondiscendenza. Ciò vale anche per le parti sostituite oppure riparate.

In caso di contestazione rivolgersi dapprima alla hotline di assistenza sotto indicata oppure mettersi in contatto con noi via e-mail. Laddove sussista un caso coperto dalla garanzia, l'articolo sarà - a nostra discrezione - da noi riparato gratuitamente, sostituito oppure sarà rimborsato il prezzo di acquisto.

Non sussistono ulteriori diritti derivanti dalla garanzia. I vostri diritti giuridici, in particolare i diritti di garanzia obbligatoria prevista dalla legge nei confronti del relativo venditore, non sono limitati dalla presente garanzia.

IAN: 506180_2507

IT Assistenza Italia
Tel.: 800781188
E-Mail: deltasport@lidl.it

CH Assistenza Svizzera
Tel.: 0800 56 44 33
E-Mail: deltasport@lidl.ch

MT Assistenza Malta
Tel.: 80062230
E-Mail: deltasport@lidl.com.mt

* si applica solo alla Svizzera/Malta

** si applica solo all'Italia

Szívvel gratulálunk!

Vásárlásával kiváló minőségű terméket választott. Használatba vétele előtt ismerkedjen meg a termékkel.



Figyelmesen olvassa el az alábbi használati útmutatót.

A terméket kizárólag az itt ismertetett módon, a rendeltetésének megfelelően használja. Gondosan őrizze meg a használati útmutatót. A termék továbbadásakor adja át az összes kapcsolódó dokumentumot is.

A termék részei/A csomag tartalma (A ábra)

- 1 x háromkerékű roller alváz állólappal és kerekkel (1)
- 1 x kormányrúd (2)
- 1 x belső hatlapú kulcs (3)
- 1 x használati útmutató

Műszaki adatok

Kormány magassága kihúzva:

3 fokozatú (76 cm)

Kerek: 2 x Ø 120 mm, 1 x Ø 100 mm

Csapág: ABEC 5



Felhasználó maximális súlya: 50 kg



Gyártási dátum (hónap/év):
12/2025



A Delta-Sport Handelskontor GmbH kijelenti, hogy ez a cikk megfelel az alapvető követelményeknek és az egyéb vonatkozó rendelkezéseknek.

Rendeltetészerű használat

Jelen termék 3 éves korú gyermekek számára készült játékszer privát használatra.

FIGYELMEZTETÉS. Védőfelszereléssel használandó. Közúti forgalomban nem szabad használni. Max. 50 kg.

Biztonsági utasítások

⚠️ Eletveszély!

- Figyelmeztetés. Csak 36 hónaposnál idősebb gyermekek számára alkalmas. Fulladásveszély. Kis alkatrészek.
- Figyelmeztetés. A csomagoló- és rögzítőanyagok nem részei a játéknak. Biztonsági okokból ezeket mindig el kell távolítani, mielőtt a gyerekek a terméket megkapnák.
- Figyelmeztetés. A játék villódzása az arra érzékeny személyeknél epilepsziát válthat ki.
- Soha ne hagyjon gyermeket felügyelet nélkül a csomagolóanyaggal. Fulladásveszély áll fenn.
- Gyermekek csak felnőtt felügyelete mellett játszhatnak a termékkel.

⚠️ Balesetveszély!

- A terméket a benne levő apró alkatrészek miatt mindig felnőttnek kell összeszerelnie! Vigyázat! Becsípődésveszély!
- A terméket egy időben csak egy személy használhatja.
- Minden használat előtt ellenőrizze a termék épségét, illetve elhasználódását. Mindig ellenőrizze minden kötőelem stabil illeszkedését és a kormány magasságállítására szolgáló elemet. A terméket csak kifogástalan állapotban szabad használni!
- Ellenőrizze, hogy a csavarok, anyák megtartották-e önzáró képességüket.
- Ne változtassa meg olyan módon a terméket, hogy az veszélyeztethesse a biztonságot.
- Mindig viseljen megfelelő védőfelszerelést (sisak, kéz-, csukló-, könyök- és térdvédő), valamint cipőt!
- Legyen mindig tekintettel másokra!
- A terméket csak megfelelő, azaz sima, tiszta és száraz felületen használja. Lehetőleg más közlekedőktől távol haladjon. Kerülje a lejtős terepet, a lépcsőket és a nyílt vizeket.
- Sötétben, rossz látási viszonyok mellett ne használja az eszközt.
- Ne hagyja, hogy gyermeke felügyelet nélkül használja a terméket, mivel a gyermekek nem tudják felmérni a potenciális veszélyeket.

- A termék használatakor ügyesség kell az esések és az összeütközések elkerüléséhez, amelyek egyébként a használó vagy mások sérülését okozhatják.
- A terméket nem szabad átalakítani, módosítani!
- A LED nem cserélhető.

Előzze meg az anyagi károkat!

- Kerülje a vizet, olajat, gödröket és a nagyon durva felületeket.

Összeszerelés (B ábra)

A terméket kiszállításkor két részben kapja kézhez. A következőképpen kell összeszerelni:

- Vegye ki a terméket a csomagolásból, a pecsétet (3) benyomva dugja a kormányrudat (2) a háromkerekű roller alvázba (1).

Fontos: Ügyeljen arra, hogy a kormányrúd rögzüljön a háromkerekű roller alvázában.

Vigyázat! Becsípődésveszély!

Kormányrúd-magasság beállítása (C ábra)

A kormányrúd három különböző magasságba állítható be. A terméket csak akkor szabad használni, ha a rögzítő gomb a három, erre tervezett furat egyikében rögzül, és a T-csövet ez után a gyorscsatlakozóval is rögzítették!

1. Oldja ki a gyorscsatlakozót (4) a kormányrúdon (2).
2. Húzza felfelé a T-csövet (5), hogy a rögzítő gomb (6) beugorjon a három furat egyikébe (7).

Megjegyzés: a kiválasztott furat átállításához nyomja meg a reteszelőcsapot, és húzza a T-csövet egészen rögzülésig a kívánt pozícióba.

3. A recézett fejú csavart (8) húzza meg a csomagban található belső hatlapú kulccsal (3).
4. A gyorscsatlakozó (4) rögzítésével biztosítsa a T-csövet (5).

Megjegyzés: amennyiben a gyorszár (4) a lezáráskor nem illeszkedik szorosan a kormányrúdra (2), akkor húzza meg a recézett fejú csavart (8) a belső hatlapú kulccsal (3).

Ügyeljen arra, hogy a gyorszár (4) a meghúzás előtt rögzített állapotban legyen.

Szétszerelés

Nyomja be a háromkerekű roller alvázának bal oldalán található gombot (3a) és húzza ki a kormányrudat (2) (B ábra).

Használat

Haladás

- Egyik lábbal az állólapon, a másikkal szabályos lökésekkel lehet lendületbe hozni.
- A háromkerekű roller a kormány mozgatásával, súlyáthelyezéssel, ill. a két tevékenység kombinációjával irányítható.

Karbantartás

Első kerekek cseréje

Az első kerekek cserélhetők.

Fontos!

Vegye figyelembe a műszaki adatokat. Más átmérőjű görgők miatt megváltozhatnak a menettulajdonságok és bizonyos körülmények között a használat veszélyeztethet is. Ne használjon olyan kereket, amit nem lehet kifogástalanul beszerezni. Semmi esetre se szereljen be a termék eredeti kerekeinél nagyobbakat.

A kerekek kopnak. A kopás sok tényezőtől függ, mint például a talaj, a használó magassága, súlya, az időjárási viszonyok, a kerekek anyaga és keménysége. Emiatt időről időre cserélni szükséges.

1. Egy megfelelő belső hatlapú kulcs (a csomag nem tartalmazza) segítségével oldja meg mindkét első keréken a csavarokat.
2. Szerelje be az új kerekeket és rögzítse őket a csavarokkal.

Csere után:

Néhány perces használat után ellenőrizze, hogy minden csavar szilárdan a helyén van-e, nem lazult-e meg valamilyik. Húzza meg még egyszer a kerekeket, hogy biztosan nyugodtan járjon.

Tárolás, tisztítás

A terméket használat után alaposan tisztítsa és szárítsa meg. Távolítsa el a kavicsokat és az esetlegesen a kerekre akadt egyéb dolgokat. A terméket mindig száraz helyen tárolja.

Tudnivalók a hulladékkezelésről



Az oldalsó szimbólum azt jelzi, hogy a készülék a 2012/19/EU irányelv hatálya alá tartozik. Ez az irányelv kimondja, hogy ezt a készüléket a hasznos élettartamának végén nem szabad a normál háztartási hulladékkal együtt ártalmatlanítani, hanem a speciálisan erre a célra kialakított gyűjtőhelyeken, újrahasznosító központokban vagy hulladékfeldolgozóknál kell leadni őket. Óvja a környezetet és ártalmatlanítsa szakszerűen a terméket.

Az elemeket/akkumulátorokat tilos a háztartási hulladékokkal együtt kidobni. Ugyanis mérgező nehézfémeket tartalmazhatnak, ami a különleges hulladékkezeléshez tartozik. A nehézfémek vegyjelei: Cd = kadmium, Hg = higany, Pb = ólom. Ezért a használt vagy meghibásodott elemeket/akkumulátorokat a 2023/1542/EU rendeletnek megfelelően a települési gyűjtőhelyen kell ártalmatlanítani.



Az elhasznált készület ártalmatlanításával kapcsolatos további információkat a települési vagy városi önkormányzattól tudhatja meg. A készüléket és a csomagolást környezetbarát módon ártalmatlanítsa. A csomagolóanyagokat (például fóliatasakokat) tartsa távol a gyermekektől.



A szelektív hulladékgyűjtés során vegye figyelembe a csomagolóanyagokon lévő jelzéseket, ahol a rövidítések (a) és számok (b) jelentése: 1-7: műanyagok / 20-22: papír és karton / 80-98: kötőanyagok. A termékek és a csomagolóanyagok újrahasznosíthatók, ezért a jobb hulladékkezelés érdekében külön gyűjtse ezeket.

A garanciával és a szerviz lebonyolításával kapcsolatos útmutató

A termék nagy gondossággal és állandó ellenőrzés mellett készült. A DELTA-SPORT HANDELS-KONTOR GmbH privát végső felhasználóknak a vásárlás dátumától számított három év (garancia időtartama) garanciát ad erre a termékre a következő rendelkezések szerint. A garancia csak anyaghibára és feldolgozási hibára érvényes. A garancia nem terjed ki a szokásos elhasználódásnak kitett, ezért kopó alkatrésznek tekintendő alkatrészekre (pl. elemek), valamint a törékeny alkatrészekre sem, például a kapcsolókra vagy az üvegből készült alkatrészekre.

Kizárásra kerül a garanciaigény, ha a terméket szakszerűtlenül vagy helytelenül, nem rendeltetésszerűen vagy nem az előírt felhasználati körben használták, vagy figyelmen kívül hagyták a kezelési útmutató előírásait, kivéve, ha a végső felhasználó bizonyítja, hogy olyan anyag- vagy feldolgozási hiba áll fenn, amely nem a fent említett körülmények valamelyikéből ered.

A garanciaigény csak a garancia időtartamán belül, az eredeti pénztári bizonylat bemutatásával érvényesíthető. Ezért kérjük, őrizze meg az eredeti pénztári bizonylatot. A garancia, a törvényes garancia vagy a méltányosság alapján végzett esetleges javítások a garancia időtartamát nem hosszabbítják meg. Ez vonatkozik a kicserélt és javított alkatrészekre is.

Kérjük, hogy reklamáció esetén először az alábbi szervizvonalat hívja, vagy e-mailen keressen minket. Garanciális esetekben a terméket saját döntésünk alapján ingyenesen megjavítjuk, kicseréljük vagy megtérítjük a vételárat. A garanciából további jogok nem következnek.

A jelen garancia nem korlátozza az Ön törvényes jogait, különösen a mindenkorı értékesítıvel szembeni garanciaigényét.

IAN: 506180_2507

HU Szerviz Magyarország
Tel.: 06800 21225
E-Mail: deltasport@idl.hu

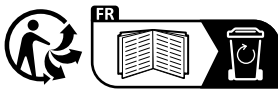

Under Licenseholder:
OWIM GmbH & Co. KG, Stiftsbergstraße 1,
74167 Neckarsulm, GERMANY

Manufacturer:
 DELTA-SPORT HANDELSKONTOR GMBH,
 Wragekamp 6, 22397 Hamburg, GERMANY

 12/2025
 Delta-Sport-Nr.: TS-17523, TS-17524

©2026 Spin Master Ltd. PAW PATROL and all related titles, logos, characters; and SPIN MASTER logo are trademarks of Spin Master Ltd.
 Used under license. Nickelodeon and all related titles and logos are trademarks of Viacom International Inc.

11.26.2025 / PM 12.03

IAN 506180_2507

