

SILVERCREST®



ASPIRADOR SBBK 700 A2 ASPIRAPOLVERE SBBK 700 A2

HOYER Handel GmbH

Kühnehöfe 12
22761 Hamburg
GERMANY

Estado de las informaciones · Status of information · Stand der Informationen:

10/2024 ID: SBBK 700 A2_24_V1.1

ES

ASPIRADOR

Instrucciones de servicio

GB

VACUUM CLEANER

Operating instructions

DE

BODENSTAUBSAUGER

Bedienungsanleitung

IAN 467414_2404

ES

IAN 467414_2404

ES



<i>Español</i>	2
<i>English</i>	20
<i>Deutsch</i>	36



Vista general / Overview / Übersicht

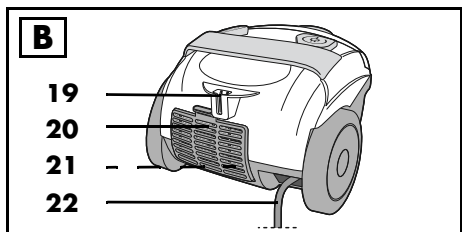
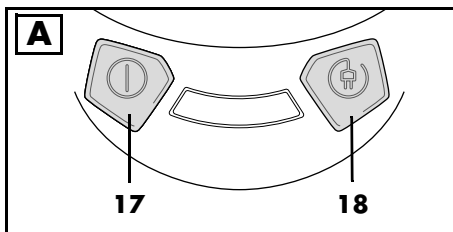
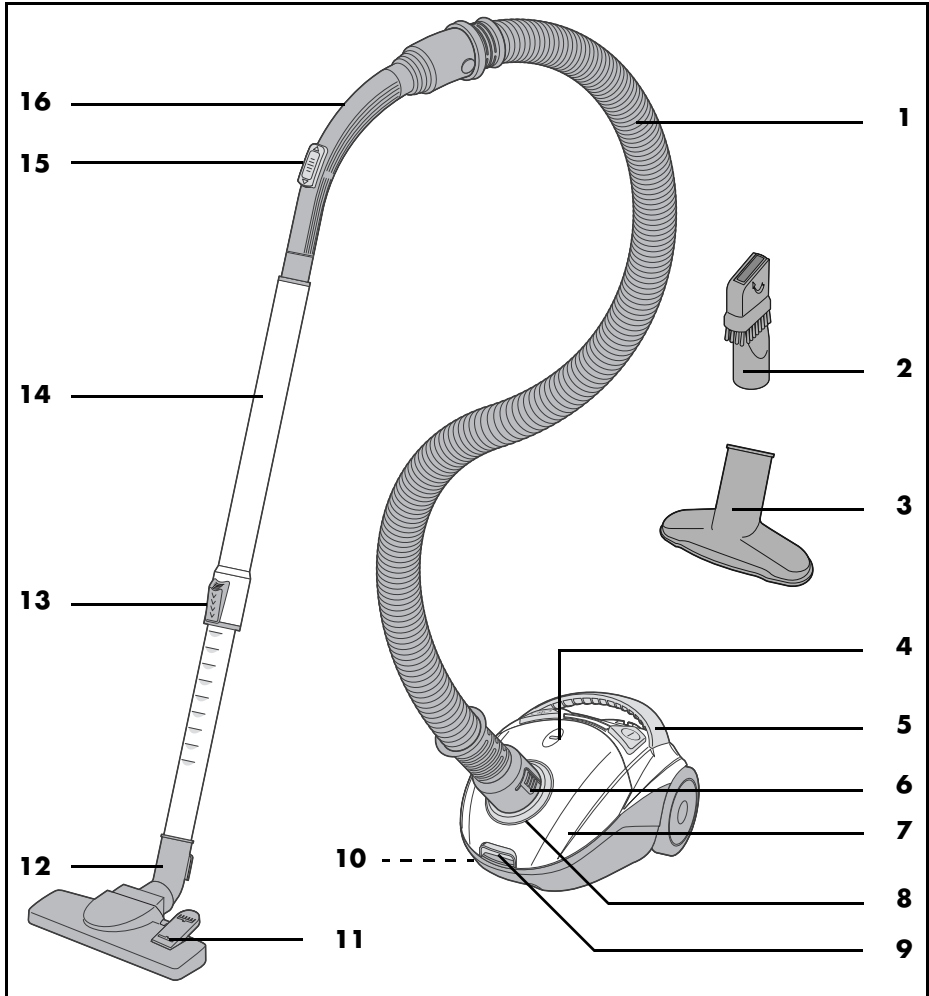

Indice

1. Vista general	3
2. Uso adecuado	4
3. Indicaciones de seguridad	5
4. Volumen de suministro	6
5. Antes del primer uso	7
6. Montaje	7
7. Uso de las boquillas	9
8. Aspirar	10
9. Bolsa de polvo y filtros	10
9.1 Bolsa de polvo	11
9.2 Filtro protector del motor	12
9.3 Filtro de aire de escape/filtro de papel (EPA)	13
10. Limpieza y cuidados	14
11. Conservación	15
12. Eliminación	15
13. Solución de problemas	16
14. Datos técnicos	16
15. Garantía de HOYER Handel GmbH	17

1. Vista general

- 1** Tubo de aspiración
- 2** Boquilla para juntas/boquilla con cepillo
- 3** Boquilla para tapizados
- 4** Indicador de bolsa de polvo
- 5** Asa
- 6** Teclas de desbloqueo (en ambos lados del tubo de aspiración)
- 7** Tapa
- 8** Orificio de conexión (para el tubo de aspiración)
- 9** Tecla de desbloqueo (de la tapa)
- 10** Soporte para la boquilla para suelos (en la parte inferior de la aspiradora para suelos)
- 11** Pulsador de pedal
(en la boquilla para suelos, para extender/recoger el cepillo)
- 12** Boquilla para suelos
- 13** Regulador (para el desbloqueo del tubo telescópico)
- 14** Tubo telescópico
- 15** Válvula de fuga de aire
- 16** Mango (en el tubo de aspiración)

Ilustración A: elementos de mando

- 17** ① Interruptor de encendido/apagado
- 18** ② Botón para enrollar el cable de conexión

Ilustración B: parte posterior

- 19** Soporte (para la boquilla para suelos)
- 20** Tapa encima del filtro de aire de escape
- 21** Filtro de aire de escape / filtro EPA
- 22** Cable de conexión con enchufe

¡Muchas gracias por su confianza!

Le felicitamos por haber adquirido esta aspiradora para suelos.

Para un manejo seguro del producto y para conocer todas sus prestaciones:

- **Antes de poner en marcha el aparato por primera vez, lea este manual de instrucciones detenidamente.**
- **¡Sobre todo, siga las indicaciones de seguridad!**
- **El aparato solo se debe emplear de la manera descrita en este manual de instrucciones.**
- **Conserve este manual de instrucciones.**
- **En caso de que entregue este aparato a otras personas, adjunte el manual de instrucciones. El manual de instrucciones forma parte del producto.**

¡Esperamos que disfrute de su nueva aspiradora para suelos!

2. Uso adecuado

La aspiradora para suelos se puede emplear para aspirar el polvo doméstico normal y seco, y la suciedad algo más gruesa.

El aparato está concebido para el uso doméstico y no es apto para fines industriales. El aparato solo deberá utilizarse en el interior.

Posible uso indebido



¡DIVERSOS PELIGROS!

- ⊙ No está permitido aspirar los siguientes materiales:
 - líquidos y suciedad húmeda
 - materiales explosivos o inflamables como carbonilla o harija
 - materiales nocivos para la salud como, por ejemplo, polvo de amianto
 - cenizas o cerillas encendidas u otros materiales calientes
 - polvos especialmente finos como, por ejemplo, tóners de fotocopiadoras e impresoras. El filtro del aparato no es apto para este tipo de materiales.
 - ⊙ Los niños no deben sentarse sobre el aparato ni utilizarlo como cochecito de juguete.
-

Indicaciones acerca de marcas registradas

Swirl®, Y 298® e Y 98® son marcas comerciales registradas de una empresa del Grupo Melitta y no están vinculadas a LIDL.

3. Indicaciones de seguridad

Indicaciones de advertencia

En caso necesario, en este manual de instrucciones se utilizan las siguientes indicaciones de advertencia:



¡PELIGRO! Riesgo elevado: la no observación de la advertencia puede causar lesiones mortales.

¡ADVERTENCIA! Riesgo medio: la no observación de la advertencia puede causar lesiones o daños materiales graves.

PRECAUCIÓN: riesgo reducido: la no observación de la advertencia puede causar lesiones o daños materiales leves.

NOTA: circunstancias y particularidades que se deben tener en cuenta al usar el aparato.

Instrucciones para un funcionamiento seguro

- ⊙ Este aparato puede ser utilizado por niños mayores de 8 años y por personas con las capacidades físicas, sensoriales o mentales disminuidas o que carezcan de la experiencia y/o los conocimientos necesarios, bajo supervisión o habiendo recibido las instrucciones oportunas para el uso seguro del aparato y siendo conscientes del peligro de un uso incorrecto. Los niños no deben jugar con el aparato. Los niños sin supervisión no deben encargarse de la limpieza ni del mantenimiento del aparato.
- ⊙ Desconecte el aparato y extraiga el enchufe...
 - ... antes de montar o desmontar el aparato,
 - ... antes de cambiar el filtro o la bolsa de polvo,
 - ... antes de eliminar obstrucciones y
 - ... antes de limpiar el aparato.
- ⊙ Si el cable de conexión del aparato presenta desperfectos, deberá ser sustituido únicamente por el fabricante, el servicio postventa u otras personas igualmente cualificadas, para evitar peligros.
- ⊙ El uso erróneo puede provocar lesiones.



¡PELIGRO para los niños!

- ⊙ El material de embalaje no es ningún juguete. Los niños no deben jugar con las bolsas de plástico. Existe peligro de asfixia.



¡PELIGRO para y debido a los animales de compañía y de granja!

- ⊙ Los aparatos eléctricos pueden presentar peligros para los animales de compañía y de granja. Además, los animales también pueden ocasionar daños en el aparato. Por ello, como regla general, mantenga a los animales alejados de los aparatos eléctricos.
- ⊙ No aspire nunca sobre animales.



¡PELIGRO de descarga eléctrica debido a la humedad!

- ⊙ Proteja el aparato de la humedad y de las gotas y las salpicaduras de agua.
- ⊙ El aparato, el cable de conexión y el enchufe no se pueden sumergir en agua ni en ningún otro líquido.
- ⊙ Si penetraran líquidos en el aparato, desenchúfelo inmediatamente. Haga revisar el aparato antes de volver a utilizarlo de nuevo.
- ⊙ Deje que la bolsa de polvo reutilizable se seque totalmente antes de volver a colocarla.
- ⊙ No utilice el aparato con las manos mojadas.



¡PELIGRO de descarga eléctrica!

- ⊙ Coloque el cable de conexión de modo que nadie lo pise, se enganche o tropiece con él.
- ⊙ Conecte el aparato solo a una toma de corriente correctamente instalada y fácilmente accesible y cuya tensión corresponda a la especificación indicada en la placa de características. La toma de corriente debe seguir siendo fácilmente accesible tras la conexión.
- ⊙ Asegúrese de que el cable de conexión no resulte dañado por bordes afilados o superficies calientes.
- ⊙ Procure que el cable de conexión no se presione ni se aplaste.
- ⊙ Para sacar el enchufe de la toma de corriente, tire siempre del enchufe, nunca del cable de conexión.
- ⊙ Saque el enchufe de la toma de corriente, ...
... antes de limpiar el aparato,
... si se produce una avería y
... en caso de tormenta.



¡PELIGRO de lesiones!

- ⊙ Tenga cuidado de no succionar nunca la piel, el cabello o las prendas de ropa.
- ⊙ Sujete firmemente el cable de conexión cuando pulse la tecla para enrollarlo. De no hacerlo, el enchufe puede golpearle, p. ej., en las piernas, si enrolla el cable rápidamente.

¡ADVERTENCIA sobre daños materiales!

- ⊙ Utilice la aspiradora únicamente con una bolsa de polvo y todos los filtros colocados. Aspirar sin bolsa de polvo o sin filtros daña el motor.
- ⊙ Utilice solamente accesorios originales y las bolsas de polvo indicadas en este manual de instrucciones.
- ⊙ No utilice detergentes abrasivos o productos de limpieza que produzcan arañazos.

4. Volumen de suministro

- 1 aspiradora (aparato básico) con filtros colocados y una bolsa de polvo colocada
- 1 tubo de aspiración **1**
- 1 tubo telescópico **14**
- 1 boquilla para suelos **12**
- 1 boquilla para juntas/boquilla con cepillo **2**
- 1 boquilla para tapizados **3**
- 1 manual de instrucciones completo (en Internet)
- 1 guía breve (se incluye con el aparato)

5. Antes del primer uso

- Desembale el aparato y todos los accesorios.
- Compruebe que estén todas las piezas y que no presenten daños.

NOTAS:

- Todos los filtros y una bolsa de polvo están ya colocados de fábrica.
- Tenga en cuenta que en los primeros momentos puede producirse algo de olor. Esto no es peligroso y desaparece pasados unos instantes. Procure que la habitación esté bien ventilada.

Retirar la protección de transporte

Hay dos elementos de protección de transporte situados de fábrica en la parte inferior del aparato.

- Retire estos elementos de protección de transporte extrayéndolos de la parte inferior.

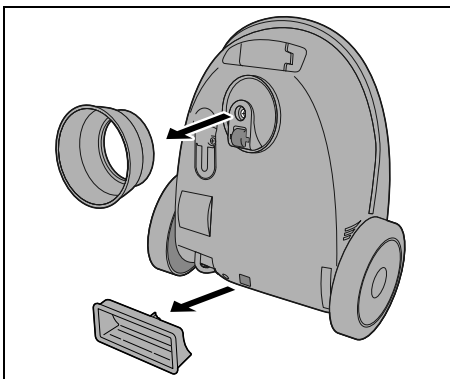

6. Montaje



¡PELIGRO de lesiones!

- ⊙ Retire el enchufe **22** antes de montar o desmontar la aspiradora.

Insertar/retirar el tubo

- Conecte el tubo de aspiración **1** en el orificio de conexión **8** en la parte superior del aparato. El tubo de aspiración debe encajar con un clic.

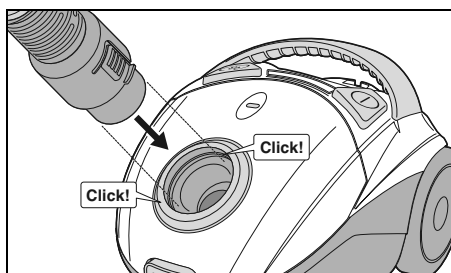

- Para retirar el tubo de aspiración **1**, pulse ambas teclas de desbloqueo **6** y extráigalo hacia fuera.

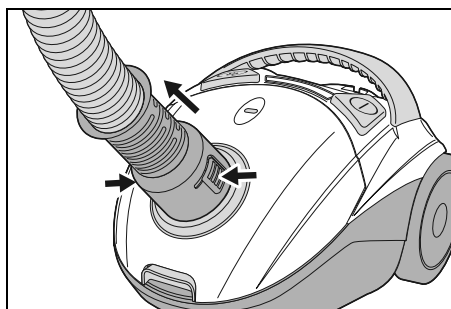

Insertar el tubo telescópico

- Inserte el tubo de aspiración **1** con el mango **16** en el extremo superior del tubo telescópico **14**. Al hacerlo, gire ligeramente de un lado a otro el mango para una mejor fijación.

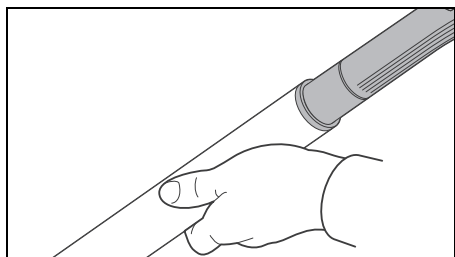

- Lo mejor es girar el tubo telescópico **14** de tal manera que el regulador **13** apunte hacia arriba. Esto le facilitará más tarde el manejo.

Ajustar la longitud del tubo telescópico

1. Presione el regulador **13** del tubo telescópico **14** hacia abajo y ajuste la longitud deseada.

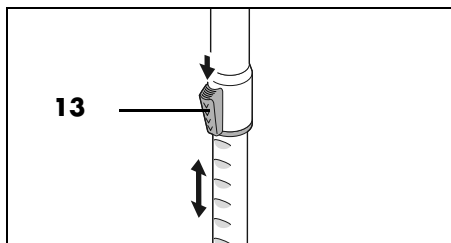

2. Suelte el regulador **13** y siga desplazando el tubo telescópico **14** hasta que encaje.

Insertar/retirar las boquillas

- Todas las boquillas pueden fijarse tanto directamente en el mango **16** del tubo de aspiración **1** como en el extremo inferior del tubo telescópico **14**.
- Inserte la boquilla deseada. Al hacerlo, gire ligeramente de un lado a otro la boquilla para una mejor fijación.

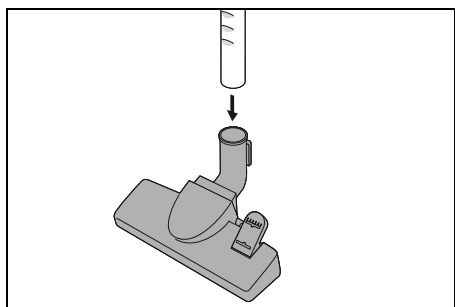

- Para retirarla, gire la boquilla ligeramente de un lado a otro y retírela.

7. Uso de las boquillas

Aquí encontrará una vista general donde se indica para qué tareas de limpieza son especialmente adecuadas cada una de las boquillas.

Boquilla para suelos 12

Adecuada para moquetas y suelos lisos. Cambie entre las dos funciones con el pulsador de pedal **11**.



- Para suelos lisos como, p. ej., baldosas, ladee el pulsador de pedal **11** hasta el símbolo "cepillo extendido". Se extiende el cepillo en la parte inferior.

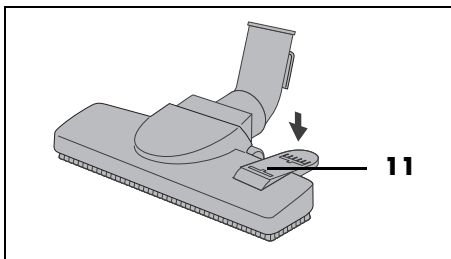

- Para suelos de moqueta, ladee el pulsador de pedal **11** hasta el símbolo "cepillo recogido". Se recoge el cepillo.

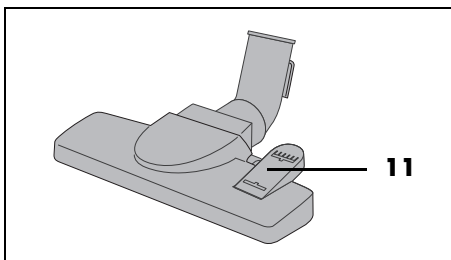

Boquilla para tapizados 3

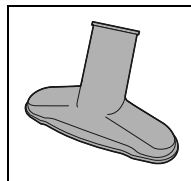

La boquilla para tapizados **3** resulta adecuada, p. ej., para muebles tapizados, colchones y asientos de automóviles.

Boquilla para juntas/boquilla con cepillo 2

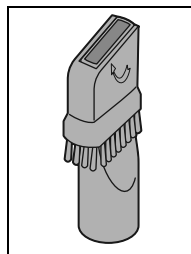

La boquilla para juntas **2** resulta adecuada, p. ej., para rodapiés, esquinas, ranuras y grietas en el tapizado.

- Despliegue el cepillo en la dirección de la flecha para convertir la boquilla para juntas **2** en una boquilla con cepillo. Esta resulta adecuada, p. ej., para objetos desiguales, lámparas y molduras.

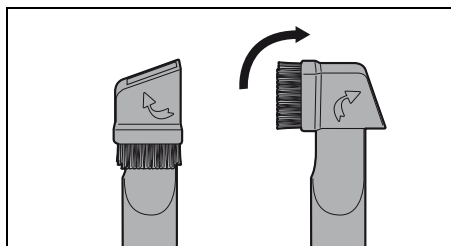

8. Aspirar

¡ADVERTENCIA sobre daños materiales!

- ⊙ Para aspirar, deben estar siempre montados todos los filtros y una bolsa de polvo.

Conectar y encender la aspiradora

1. Monte los accesorios deseados.
2. Extraiga el cable de conexión **22** al menos hasta la marca de color amarillo. Deténgase al llegar a la marca de color rojo. El cable de conexión no debe extraerse de manera violenta hasta el tope.
3. Conecte el enchufe **22** a una toma de corriente adecuada. La toma de corriente debe seguir siendo fácilmente accesible en todo momento tras la conexión.
4. Pulse el interruptor de encendido/apagado **17** para conectar el aparato.

Uso de la válvula de fuga de aire

- Al aspirar objetos ligeros y sensibles (como, p. ej., cortinas), regule la potencia de aspiración de manera flexible según sea necesario. Cuanto más se abra la válvula de fuga de aire **15**, más débil será la potencia de aspiración.

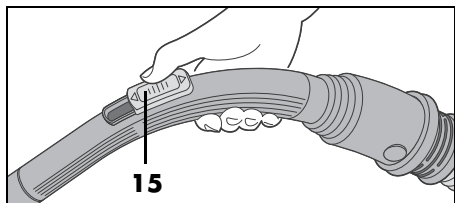

- Al aspirar normalmente, la válvula de fuga de aire **15** debe permanecer totalmente cerrada para que la potencia de aspiración no se vea disminuida.

- Abra totalmente la válvula de fuga de aire **15**, p. ej., para que los tejidos aspirados puedan soltarse rápidamente.

Finalizar la aspiración

1. Para apagar, presione el interruptor de encendido/apagado **17**.
2. Saque el enchufe **22** de la toma de corriente.
3. Sujete firmemente el cable de conexión **22** y pulse la tecla **18** para enrollarlo.

NOTA: si el enrollado se atasca, vuelva a tirar del cable de conexión **22** para extraerlo un poco.

4. Recoja y guarde la aspiradora.

9. Bolsa de polvo y filtros



¡PELIGRO de lesiones!

- ⊙ Desconecte la aspiradora y retire el enchufe **22** antes de sustituir o limpiar la bolsa de polvo o los filtros.

¡ADVERTENCIA sobre daños materiales!

- ⊙ Para aspirar, deben estar siempre colocados todos los filtros y una bolsa de polvo.

9.1 Bolsa de polvo

NOTA: la bolsa de polvo incluida en el suministro puede vaciarse, lavarse y volver a utilizarse.

Tipo de bolsa: compatible con **Swirl® Y 298®/Y 98®**, **Handybag Y98**, **Worwo EMB419**.

Indicador de bolsa de polvo 4

A más tardar cuando el indicador de bolsa de polvo **4** aparezca totalmente relleno de color, se deberá vaciar o cambiar la bolsa de polvo.

Para ello, tenga en cuenta lo siguiente:

- El indicador de bolsa de polvo **4** puede rellenarse a corto plazo si la aspiradora se queda adherida, p. ej., a tejidos.
- Si el indicador de bolsa de polvo **4** está relleno de forma duradera pero la bolsa de polvo no está llena:
 - Desconecte la aspiradora.
 - Saque el enchufe **22** de la toma de corriente.
 - Compruebe si en el tubo de aspiración **1** o en la boquilla existe una obstrucción. Si es el caso, elimínela.
- El indicador de bolsa de polvo **4** está ajustado para una mezcla de polvo con pelusas de moqueta, pelos y arena habitual en el hogar. Debido a las pelusas de moqueta o de lana, la bolsa de polvo puede estar llena a rebosar aunque el indicador no lo señale. Pese a ello, vacíe o cambie la bolsa de polvo.

Extraer la bolsa de polvo

1. Tire de la tecla de desbloqueo **9** hacia arriba en dirección a la tapa y abra la tapa **7** hacia arriba hasta que encaje.

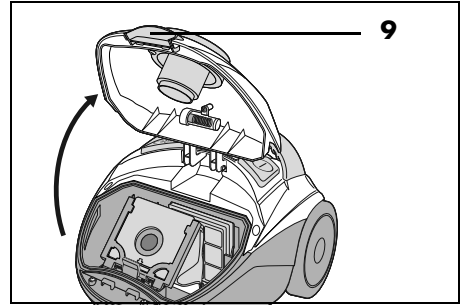

2. Saque la bolsa de la aspiradora con el soporte de la bolsa de polvo hacia arriba y extráigala de la aspiradora.

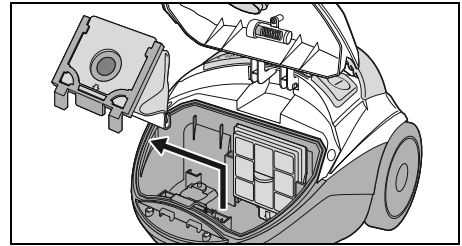

3. Saque la bolsa de polvo del soporte de la bolsa de polvo.

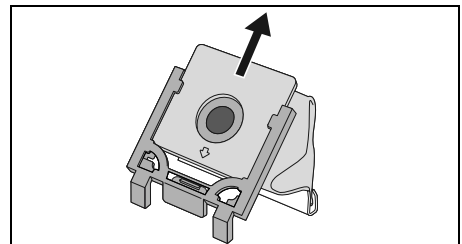

Vaciar la bolsa de polvo

NOTA: para evitar que el polvo se escape, puede colocar la bolsa de polvo antes de vaciarla en una bolsa de basura vacía y cerrarla.

1. Retire cuidadosamente el riel de plástico del extremo inferior de la bolsa de polvo reutilizable.

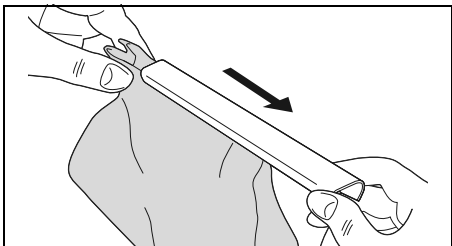

2. Vacíe el contenido de la bolsa de polvo.

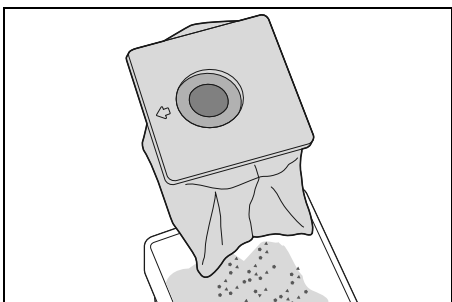

NOTA: lave con regularidad la bolsa de polvo reutilizable bajo el grifo (véase "Lavado de la bolsa de polvo reutilizable" en la página 15).

3. Vuelva a presionar el extremo inferior de tal forma que pueda deslizar el riel de plástico.
4. Deslice el riel de plástico de tal manera que el extremo inferior de la bolsa de polvo quede totalmente rodeado por el riel de plástico.

Colocar la bolsa de polvo



¡PELIGRO de descarga eléctrica debido a la humedad!

- ⊙ Deje que la bolsa de polvo reutilizable se seque totalmente antes de volver a colocarla.

1. Deslice la bolsa de polvo reutilizable vaciada o una nueva bolsa de polvo totalmente hasta el tope en el soporte de la bolsa de polvo. Al hacerlo, tenga en cuenta la flechita en la placa de la bolsa de polvo.

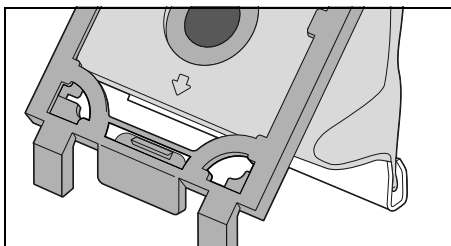

2. Deslice el soporte de la bolsa de polvo con la bolsa de polvo desde arriba en ambos rieles de la aspiradora. Asegúrese de que la bolsa de polvo no se quede aprisionada por ninguna parte.
3. Vuelva a cerrar la tapa **7** hasta que encaje.

9.2 Filtro protector del motor

El filtro protector del motor es un filtro higiénico. Está situado en la pared posterior del compartimento de la bolsa de polvo y purifica el aire antes de que entre en el motor. Cámbielo cuando sea necesario (por ejemplo, si la potencia de aspiración se ve reducida) o después de usar 5 bolsas de polvo.

NOTA: para sustituir el filtro protector del motor utilice filtros de motor universales de venta habitual en comercios que estén recordados a la medida adecuada.

1. Abra la tapa **7** y extraiga el soporte de la bolsa de polvo con la bolsa de polvo (véase “Extraer la bolsa de polvo” en la página 11).
Detrás de la rejilla en la pared posterior del compartimento de la bolsa de polvo está situado el filtro protector del motor.
2. Extraiga la rejilla con el filtro protector del motor tirando de ella hacia arriba.

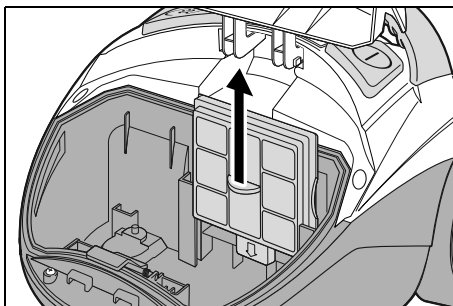

3. Retire el filtro protector del motor usado.
4. Recorte el nuevo filtro protector del motor a la medida del filtro protector del motor usado.
5. Coloque el nuevo filtro protector del motor en la rejilla.
6. Coloque de nuevo la rejilla en los rieles de la pared posterior y deslícela hacia abajo hasta el tope.
7. Vuelva a colocar el soporte de la bolsa de polvo con la bolsa de polvo. Asegúrese de que la bolsa de polvo no se quede aprisionada por ninguna parte.
8. Vuelva a cerrar la tapa **7** hasta que encaje.

9.3 Filtro de aire de escape/ filtro de papel (EPA)

El filtro de aire de escape es un microfiltro higiénico. Está situado en la parte posterior de la aspiradora. Se encarga de eliminar las partículas residuales más pequeñas que se encuentran en el aire soplado.

Compruébelo con regularidad por si presenta suciedad y daños.

1. Pulse la tecla de desbloqueo hacia abajo y extraiga la tapa **20** encima del filtro de aire de escape **21**.

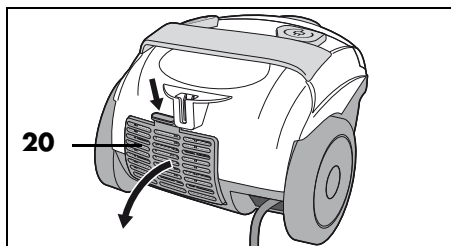

2. Extraiga el filtro EPA **21**.

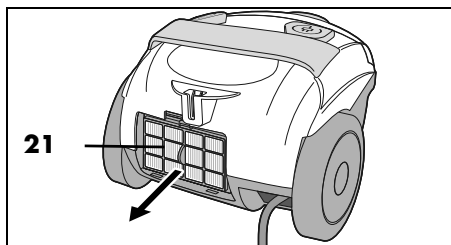

3. Compruebe si el filtro EPA presenta daños. En caso de daños, sustituya el filtro EPA.
4. Introduzca el filtro EPA **21** en una bolsa de plástico y sacúdalo para limpiarlo. Espere a que las partículas pequeñas se hayan posado antes de volver a sacar el filtro EPA de la bolsa de plástico.

NOTA: utilice para este aparato un filtro EPA del tipo **EPA 12**.

5. Coloque el filtro EPA **21** ligeramente inclinado abajo en el alojamiento y presione a continuación la parte superior para insertarlo en el aparato. Debe ajustarse completamente.

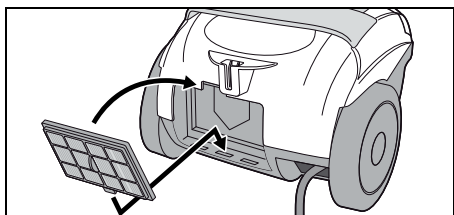

6. Inserte la tapa **20** encima del filtro de aire de escape **21** abajo y ciérrela. Al hacerlo, pulse ligeramente la tecla de desbloqueo hacia abajo y asegúrese de que la tapa encaja firmemente.

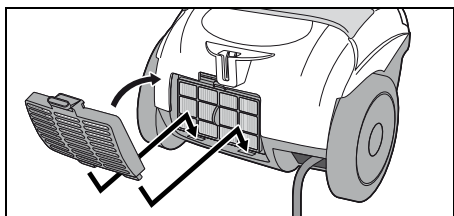

10. Limpieza y cuidados



¡PELIGRO de lesiones!

- ⊙ Desconecte la aspiradora y retire el enchufe **22** antes de limpiar el aparato.

¡ADVERTENCIA sobre daños materiales!

- ⊙ No utilice detergentes abrasivos o productos de limpieza que produzcan arañazos.

Comprobación periódica

Para conservar toda la potencia de su aspiradora y evitar que el aparato sufra desperfectos:

- Compruebe con regularidad el indicador de bolsa de polvo **4**. Dado el caso, vacíe/cambie la bolsa de polvo o elimine las obstrucciones.
- Compruebe periódicamente si las boquillas presentan suciedad como, p. ej., pelusas o pelos.
- Compruebe con regularidad que los filtros no presentan daños ni deformaciones. Los filtros dañados o deformados, o aquellos que ya no se puedan limpiar deberán ser sustituidos.
- Compruebe periódicamente si la bolsa de polvo reutilizable presenta daños. Una bolsa de polvo dañada no puede seguir utilizándose.
- Compruebe con regularidad si el cable y el aparato presentan daños.

Lavado en húmedo

- Pase un paño ligeramente humedecido para limpiar las siguientes piezas:
 - el aparato
 - el tubo de aspiración **1**
 - el tubo telescópico **14**
 - las superficies de plástico de las boquillas
- Deje que todas las piezas se sequen totalmente antes de guardarlas o volver a utilizarlas.

Limpieza de los cepillos

- Sacuda los cepillos de la boquilla con cepillo **2** y la boquilla para suelos **12**. Por ejemplo, la mejor forma de retirar los cabellos que se hayan quedado enredados es con los dedos.
- También puede aspirar los cepillos con el mango **16** del tubo de aspiración **1**.

Lavado de la bolsa de polvo reutilizable



¡PELIGRO de descarga eléctrica debido a la humedad!

- Deje que la bolsa de polvo reutilizable se seque totalmente antes de volver a colocarla.

Lave con regularidad la bolsa de polvo reutilizable (según el grado de suciedad) bajo el grifo.

- Vacíe la bolsa de polvo (véase "Vaciar la bolsa de polvo" en la página 12).
- Enjuague la bolsa de polvo bajo el grifo de agua fría.
- Deje que la bolsa de polvo se seque totalmente antes de volver a cerrarla con el riel de plástico y colocarla en la aspiradora.

11. Conservación

Estacionar la aspiradora

El aparato cuenta con un sistema de estacionamiento doble. Para esta función, la boquilla para suelos **12** debe estar colocada.

- Si la aspiradora está situada en la posición de aspiración normal, enganche la boquilla para suelos **12** en el soporte **19** en la parte posterior.

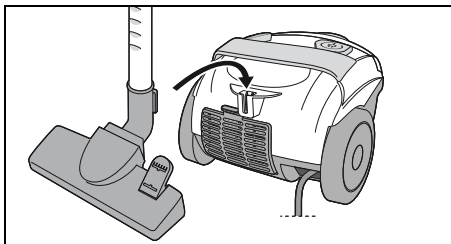

- Coloque la aspiradora erguida y enganche la boquilla para suelos **12** en el soporte **10** en la parte inferior.

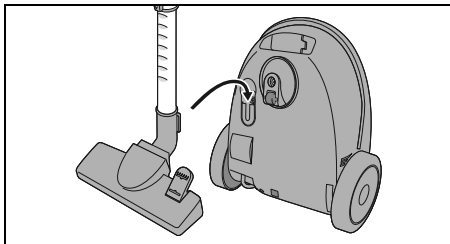

- Para guardarla con ahorro de espacio y para que la posición sea más estable, repliegue lo máximo posible el tubo telescópico **14**.

12. Eliminación

Este producto está sujeto a la Directiva Europea 2012/19/UE. El símbolo del cubo de basura con ruedas tachado significa que en la



Unión Europea el producto se debe llevar a un punto de recogida de residuos separado. Esto es válido para el producto y para todos los accesorios que estén marcados con este símbolo. Los productos marcados no se deben eliminar con la basura doméstica normal, sino que deben llevarse a un punto de recogida para el reciclado de aparatos eléctricos y electrónicos.

Este símbolo de reciclaje señala que, p. ej., un objeto o las piezas de un material son aptos para la recuperación. El reciclado ayuda a reducir el consumo de materias primas y a proteger el medio ambiente.



Embalaje

Cuando quiera eliminar el embalaje, siga las correspondientes normas de protección medioambiental vigentes en su país.

13. Solución de problemas

Si en algún momento el aparato no funciona como es debido, consulte en primer lugar la siguiente lista de comprobación. Es posible que se trate de un problema sin importancia que usted mismo puede solucionar.



¡PELIGRO de descarga eléctrica!

- ⊙ No intente reparar el aparato usted mismo en ningún caso.







Error	Posibles causas y medidas a adoptar
Se produce olor	<ul style="list-style-type: none">• Cuando el aparato es nuevo, es normal que se produzca algo de olor, sin que esto constituya ningún peligro para la salud.• Si más tarde aparece un olor mohoso, compruebe la bolsa de polvo y los filtros. Dado el caso, sustitúyalos.
No se puede cerrar la tapa	<ul style="list-style-type: none">• ¿Está correctamente colocada la bolsa de polvo?

14. Datos técnicos

Modelo:	SBBK 700 A2
Tensión de la red:	220 - 240 V ~ 50 - 60 Hz
Clase de protección:	II
Potencia:	700 W
Condiciones ambientales:	Uso hasta una altitud de 4000 m sobre la cota cero de altitud sobre el nivel del mar

Error	Posibles causas y medidas a adoptar
No funciona	<ul style="list-style-type: none">• Compruebe el suministro de corriente.
Potencia de aspiración insuficiente	<ul style="list-style-type: none">• ¿Están las piezas bien conectadas entre sí?• ¿El indicador de bolsa de polvo 4 aparece relleno?<ul style="list-style-type: none">- ¿Está obstruida una de las boquillas 2/3/12, el tubo de aspiración 1 o el tubo telescópico 14?- ¿Está llena la bolsa de polvo?- ¿Están muy sucios uno o varios filtros?• ¿Está abierta la válvula de fuga de aire 15?

Símbolos empleados

	Aislamiento de protección
	Geprüfte Sicherheit (seguridad verificada): los aparatos deben satisfacer las normas técnicas reconocidas con carácter general y ser conformes a la Ley alemana de seguridad de productos (Produktsicherheitsgesetz - ProdSG).
	Mediante el marcado CE, HOYER Handel GmbH declara la conformidad de la UE.
	Este símbolo recuerda que el embalaje debe eliminarse de forma respetuosa con el medio ambiente.
	Los materiales reciclables están marcados con el símbolo de reciclaje (3 flechas). El material puede especificarse mediante el número de reciclaje en el centro (aquí: 21) y/o una abreviatura (aquí: PAP).
	Tensión alterna

Reserva de modificaciones técnicas.

15. Garantía de HOYER Handel GmbH

Estimado cliente,

Este aparato tiene un plazo de garantía de 3 años desde la fecha de compra. Si el producto presenta algún problema, usted tiene unos derechos legales de garantía frente al vendedor. Estos derechos legales de garantía no quedan limitados por nuestra garantía.

Condiciones de garantía

El periodo de garantía comienza con la fecha de compra. Por favor, conserve su recibo de compra original para futuras referencias. Este documento es necesario como prueba de compra.

Si después de los tres primeros años desde la fecha de compra de este producto aparece un defecto del material o de fabricación, nosotros lo repararemos o reemplazaremos (a nuestro criterio) de forma gratuita o le reembolsaremos el precio de compra. Esta garantía exige que en el plazo de tres años se presenten el producto defectuoso y el comprobante de compra (recibo), junto con una breve descripción por escrito de la deficiencia y de cuándo ha ocurrido.

Si el defecto está cubierto por nuestra garantía, usted recibirá el producto reparado o un nuevo producto. Con la reparación o sustitución del producto no se iniciará un nuevo periodo de garantía.

Periodo de garantía y reclamaciones legales

La garantía legal no extiende el periodo de garantía comercial. Esto también se aplica a las piezas sustituidas y reparadas. Los posibles daños o defectos que se observen al desempaquetar el producto, deben ser comunicados inmediatamente. Después de la expiración del periodo de garantía, habrán de abonarse las reparaciones que sea necesario realizar.

Cobertura de la garantía

El aparato ha sido fabricado conforme a unas directivas de calidad estrictas y ha sido comprobado y controlado antes de su entrega. La garantía cubre los defectos del material o de fabricación.

Quedan excluidas de la garantía las piezas de desgaste que están expuestas al desgaste normal y los daños en piezas frágiles, p. ej., interruptores, lámparas u otras piezas fabricadas en vidrio.

Esta garantía dejará de tener validez si se daña el producto por un uso indebido o inadecuado o si el producto ha sido manipulado. Para garantizar un uso adecuado del producto deben observarse estrictamente todas las indicaciones que figuran en el manual de instrucciones. Deberá evitarse el uso indebido y deberán observarse las indicaciones de seguridad que figuran en el manual de instrucciones.

El producto está concebido exclusivamente para el uso doméstico, no para el uso industrial. Si se realiza un uso indebido o inadecuado, si se aplica violencia o si alguien distinto a nuestro servicio técnico autorizado repara el aparato, la garantía dejará de tener validez.

Tramitación de la garantía

Para garantizar la rapidez en la tramitación de su reclamación, por favor, siga las siguientes instrucciones:

- Indique en su solicitud el siguiente número de artículo
IAN: 467414_2404 y tenga preparado el recibo como justificante de la compra.
- Encontrará el número de artículo grabado en la placa de características, en la portada de las instrucciones (abajo a la izquierda) o en una etiqueta adhesiva en la parte posterior o inferior del aparato.

- Si aparece algún fallo en el funcionamiento o algún otro defecto, póngase en contacto **por teléfono** o por **correo electrónico** con el servicio técnico que figura más abajo.
- Puede enviar el producto defectuoso de forma gratuita a la dirección del servicio técnico proporcionada, adjuntando el comprobante de compra (recibo) y la descripción de la deficiencia, especificando cuándo se ha producido.

En www.lidl-service.com puede usted descargar este manual y muchos otros, junto con vídeos de productos y software de instalación.



Con este código QR accederá directamente a la página de servicio de Lidl (www.lidl-service.com) y podrá abrir su manual de instrucciones introduciendo el número de artículo (IAN) **467414_2404**.



Servicio técnico

ES Servicio España
Tel.: 900 984 989 (gratuito)
E-Mail: hoyer@lidl.es

IAN: 467414_2404



Distribuidor

Tenga en cuenta que esta dirección **no es la dirección del servicio técnico**. Póngase en contacto primero con la dirección del servicio técnico arriba mencionada.

HOYER Handel GmbH
Kühnehöfe 12
22761 Hamburg
ALEMANIA

Contents

1. Overview	21
2. Intended purpose	22
3. Safety information	23
4. Items supplied	24
5. Before using for the first time	24
6. Assembly	25
7. Using the nozzle	26
8. Vacuum cleaning	27
9. Dust bag and filter	28
9.1 Dust bag	28
9.2 Motor protection filter	30
9.3 Exhaust air filter / Paper filter (EPA)	30
10. Cleaning and care	31
11. Storage	32
12. Disposal	33
13. Trouble-shooting	33
14. Technical specifications	34
15. Warranty of the HOYER Handel GmbH	34

1. Overview

- 1 Hose
- 2 Crevice/brush nozzle
- 3 Upholstery nozzle
- 4 Dust bag indicator
- 5 Handle
- 6 Release buttons (on both sides of the hose)
- 7 Lid
- 8 Connection opening (for the hose)
- 9 Release button (for the lid)
- 10 Holder for the floorhead (on the underside of the floor vacuum cleaner)
- 11 Foot button
(on the floorhead - for extending / retracting the brush)
- 12 Floorhead
- 13 Slider (for unlocking the telescopic tube)
- 14 Telescopic tube
- 15 Auxiliary air valve
- 16 Handle (on the hose)

Figure A: control elements

- 17 ① On/off switch
- 18 ② Button for rolling up the power cable

Figure B: rear side

- 19 Holder (for the floorhead)
- 20 Cover over the exhaust air filter
- 21 Exhaust air filter / EPA filter
- 22 Power cable with mains plug

Thank you for your trust! 2. Intended purpose

Congratulations on your new floor vacuum cleaner.

For safe handling of the product and in order to get to know the entire range of features:

- **Read these user instructions thoroughly prior to initial use.**
- **Above all, observe the safety information!**
- **The device should only be used as described in this copy of the user instructions.**
- **Keep this copy of the user instructions for reference.**
- **If you pass the device on to someone else, please include this copy of the user instructions. The user instructions are a part of the product.**

We hope you enjoy your new floor vacuum cleaner!

Notes on trademarks

Swirl®, Y 298® and Y 98® are registered trademarks of a Melitta Group company and are not associated with LIDL.

The floor vacuum cleaner is suitable for vacuuming normal, dry house dust and slightly coarse dirt.

The device is designed for private home use and must not be used for commercial purposes.

The device must only be used indoors.

Foreseeable misuse



VARIOUS DANGERS!

- ⊙ The following materials must not be sucked in:
 - Liquids and moist dirt
 - Explosive or flammable materials such as flour or coal dust
 - Harmful substances such as asbestos dust
 - Ember, burning matches or other hot materials
 - particularly fine dusts such as toner for copying machines. The filter inside the device is not suited for such materials.
 - ⊙ Children should not sit on the device or use it as a toy.
-

3. Safety information

Warnings

If necessary, the following warnings are used in this copy of the user instructions:



DANGER! High risk: failure to observe this warning may result in injury to life and limb.

WARNING! Moderate risk: failure to observe this warning may result in injury or serious material damage.

CAUTION: low risk: failure to observe this warning may result in minor injury or material damage.

NOTE: circumstances and specifics that must be observed when handling the device.

Instructions for safe operation

- ⊙ This device can be used by children from the age of 8 and people with restricted physical, sensory or intellectual abilities or people without adequate experience and/or understanding, if they are supervised or instructed on how to use this device safely and if they are aware of the resulting dangers. Children must not play with the device. Cleaning and user maintenance must not be carried out by children without supervision.
- ⊙ Switch the device off and pull out the mains plug, ...
 - ... before you assemble or disassemble the device,
 - ... before you change filters or dust bags,
 - ... before you eliminate blockages and
 - ... before you clean the device.
- ⊙ If the power cable of this device should become damaged, it must be replaced by the manufacturer, the manufacturer's customer service department or a similarly qualified specialist in order to avoid any hazards.
- ⊙ Misuse may result in injuries.



DANGER for children!

- ⊙ Packing materials are not children's toys. Children should not be allowed to play with the plastic bags. There is a risk of suffocation.



DANGER to and from pets and livestock!

- ⊙ Electrical devices can represent a danger to pets and livestock. In addition, animals can also cause damage to the device. For this reason you should keep animals away from electrical devices at all times.
- ⊙ Never vacuum animals.



DANGER! Risk of electric shock due to moisture!

- ⊙ Protect the device from moisture, water drops and water splashes.
- ⊙ The device, the cable and the mains plug must not be immersed in water or any other liquids.
- ⊙ If liquid gets into the device, disconnect the mains plug immediately. Have the device checked before reusing.
- ⊙ Allow the reusable dust bag to dry completely before reinserting it.
- ⊙ Never touch the device with wet hands.



DANGER! Risk of electric shock!

- ⊙ Lay the power cable such that no one can step on it, get caught on it, or trip over it.
- ⊙ Only connect the device to a properly installed, easily accessible wall socket, the voltage of which corresponds to the specifications on the rating plate. The wall socket must still be easily accessible after connection.
- ⊙ Ensure that the power cable cannot be damaged by sharp edges or hot spots.
- ⊙ Ensure that the power cable cannot be trapped or crushed.
- ⊙ To pull the mains plug out of the wall socket, always pull on the mains plug, and never on the power cable.
- ⊙ Disconnect the mains plug from the wall socket ...
 - ... before you clean the device,
 - ... if there is a fault and
 - ... during thunderstorms.



DANGER! Risk of injury!

- ⊙ Never vacuum your skin, hair or clothing.
- ⊙ Hold the power cable tight when you press the button to wind up the power cable. Otherwise, the mains plug may strike you on the legs, for example, when winding up quickly.

WARNING! Risk of material damage!

- ⊙ Use the vacuum cleaner only if a dust bag and all of the filters are installed. Vacuuming without a dust bag or without a filter destroys the motor.
- ⊙ Use only the original accessories and the dust bags specified in these user instructions.
- ⊙ Do not clean using sharp objects or abrasive cleaning agents.

4. Items supplied

- 1 Vacuum cleaner (base unit) with inserted filters and inserted dust bag
- 1 Hose **1**
- 1 Telescopic tube **14**
- 1 Floorhead **12**
- 1 Crevice/brush nozzle **2**
- 1 Upholstery nozzle **3**
- 1 Complete copy of the user instructions (on the Internet)
- 1 Copy of the short manual (enclosed with the device)

5. Before using for the first time

- Unpack the device and all accessories.
- Check, if all parts are available and undamaged.

NOTES:

- All filters and a dust bag are already inserted upon delivery.
 - Please note that there may be an odour development when first used. This is harmless and disappears after a short time. Please ensure that the room is well ventilated.
-

Remove transport protection

The device is delivered with two transport protection elements located on the underside.

- Remove these transport protection elements by pulling them off the underside.

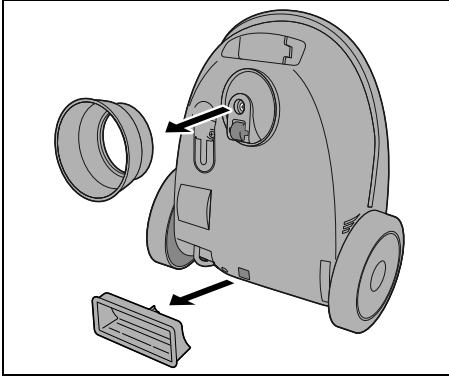

- To remove the hose **1** press the two release buttons **6** and pull out.

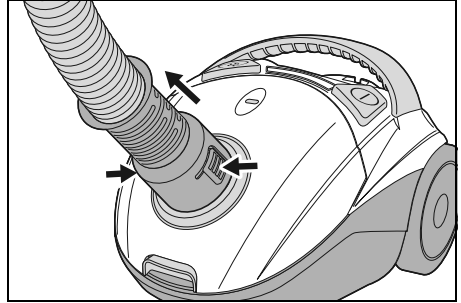

Attaching the telescopic tube

- Insert the hose **1** with the handle **16** into the upper end of the telescopic tube **14**. For a better grip, turn the handle slightly back and forth.

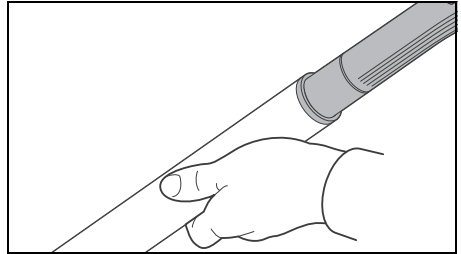

6. Assembly



DANGER! Risk of injury!

- ⊙ Unplug the mains plug **22** before assembling or disassembling the vacuum cleaner.

Inserting/removing the hose

- Insert the hose **1** into the connection opening **8** on the top of the device. The hose must audibly click into place.

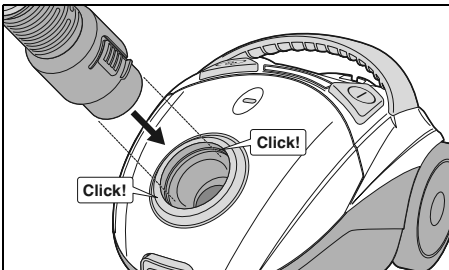

- It is best to turn the telescopic tube **14** so that the slider **13** points upwards. This will make it easier for you to operate later.

Attaching/removing the nozzle

- All nozzles can be attached directly to the handle **16** of the hose **1** as well as to the lower end of the telescopic tube **14**.
- Plug in the desired nozzle. Turn the nozzle slightly back and forth for a better grip.

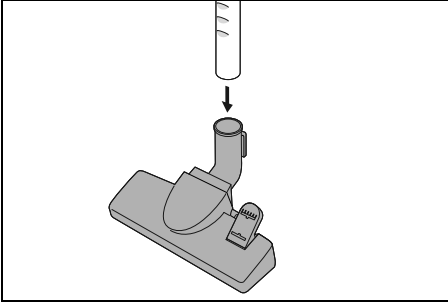

- To remove, gently turn the nozzle back and forth and pull it.

Adjusting the length of the telescopic tube

1. Push down the slider **13** on the telescopic tube **14** and set the desired length.

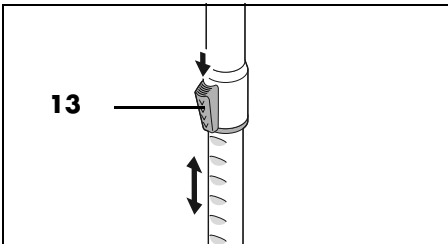

2. Release the slider **13** and continue to move the telescopic tube **14** until it clicks into place.

7. Using the nozzle

Here, you will find an overview of the cleaning tasks for which the various nozzles are particularly suitable.

Floorhead **12**

Suitable for carpets and smooth floors. Switch between the two functions using the foot button **11**.



- For smooth floors such as tiles, tilt the foot button **11** to the „brush extended“ symbol. The brush on the underside is extended.

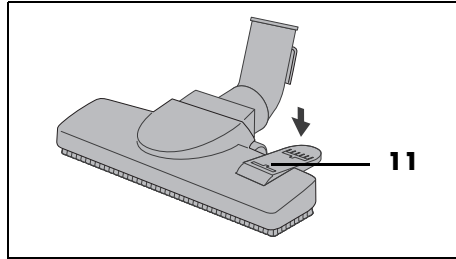

- For carpets, tilt the foot button **11** to the „brush retracted“ symbol. The brush is retracted.

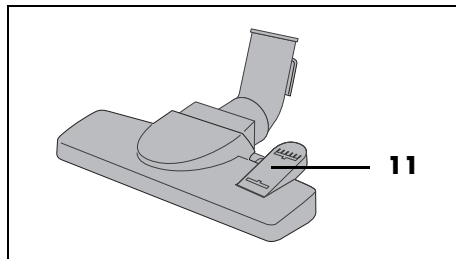

Upholstery nozzle 3

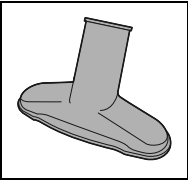

The upholstery nozzle **3** is suitable for upholstered furniture, mattresses and car seats, etc.

Crevice/brush nozzle 2

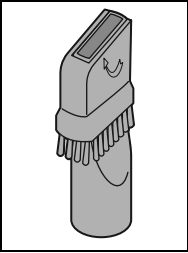

The crevice nozzle **2** is suitable for skirting boards, corners, columns and upholstery etc.

- Fold the brush out in the direction of the arrow to turn the crevice nozzle **2** into a brush nozzle. This is suitable e.g. for uneven objects, lamps, profile strips.

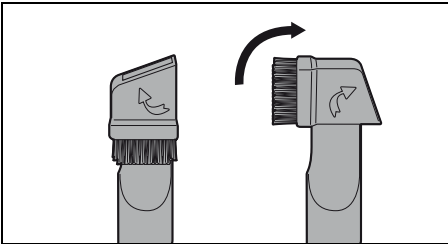

8. Vacuum cleaning

WARNING! Risk of material damage!

- ⊙ All of the filters and a dust bag must always be assembled when vacuuming.

Switching the vacuum cleaner on and off

1. Assemble the accessories needed.
2. Pull out the power cable **22** at least to the yellow mark. Stop at the red mark. The power cable must not be pulled out by force until it stops.
3. Plug the mains plug **22** into a suitable wall socket. The wall socket must still be easily accessible after connection.
4. Press the on/off switch **17**, to switch the device on.

Auxiliary air valve

- When vacuuming light, delicate objects (such as curtains) you can regulate the suction power flexibly when necessary. The further the auxiliary air valve **15** is opened, the weaker the suction power becomes.

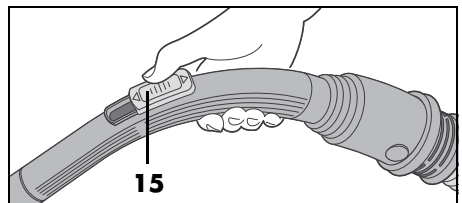

- During normal vacuuming, the auxiliary air valve **15** should remain completely closed, so that the suction power is not reduced.
- Fully open the auxiliary air valve **15** to quickly release textiles which have been sucked in.

Stop vacuuming

1. To switch off the device, push the on/off switch ① **17**.
2. Pull the mains plug **22** out of the wall socket.
3. To roll up the power cable, hold the power cable **22** firmly and press the button ④ **18**.

NOTE: pull out the power cable **22** slightly if it stops rolling up.

4. Put away the vacuum cleaner.

9. Dust bag and filter



DANGER! Risk of injury!

- ⊙ Turn off the vacuum cleaner and unplug the mains plug **22** before replacing or cleaning dust bags or filters.

WARNING! Risk of material damage!

- ⊙ When vacuuming, use all of the filters and a dust bag at all times.

9.1 Dust bag

NOTE: the supplied dust bag can be emptied, washed and reused. Bag type: compatible with **Swirl® Y 298®/Y 98®**, **Handybag Y98**, **Worwo EMB419**.

Dust bag indicator 4

The latest that the dust bag can be emptied or replaced is when the dust bag indicator **4** is completely coloured.

Please note the following:

- The dust bag indicator **4** can be coloured temporarily if the vacuum cleaner gets stuck to textiles while vacuuming.
- If the dust bag indicator **4** is permanently coloured but the dust bag is not full:
 - Switch off the vacuum cleaner.
 - Pull out the mains plug **22**.
 - Check whether there is a blockage in the hose **1** or in the nozzle. Remove them if necessary.
- The dust bag indicator **4** is set up for common household dust made up of carpet fluff, hair and sand. Fluff from carpet or wool may cause the dust bag to be full even though the indicator does not show this. Empty or change the dust bag in any case.

Removing the dust bag

1. Pull the release button **9** upwards towards the lid and fold the lid **7** up until it clicks into place.

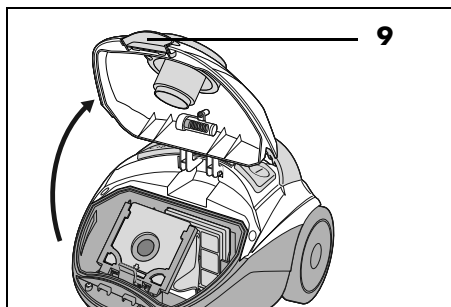

2. Pull the dust bag with the dust bag holder upwards out of the vacuum cleaner.

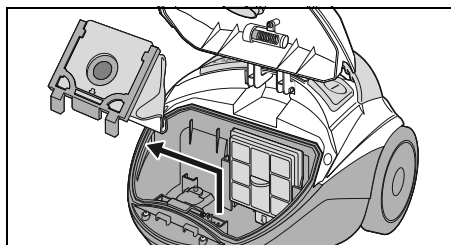

3. Pull the dust bag out of the dust bag holder.

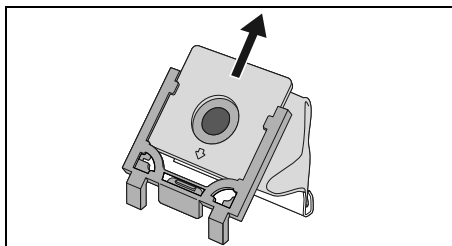

Emptying the dust bag

NOTE: to avoid dust from spilling out, you can put the dust bag into an empty bin bag and close it before emptying.

1. Carefully pull off the plastic rail at the bottom of the reusable dust bag.

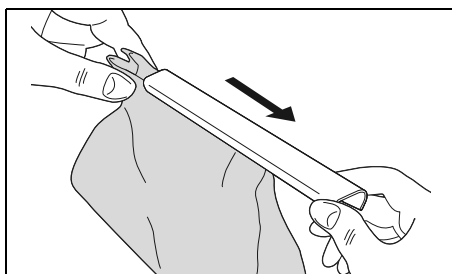

2. Empty the contents of the dust bag.

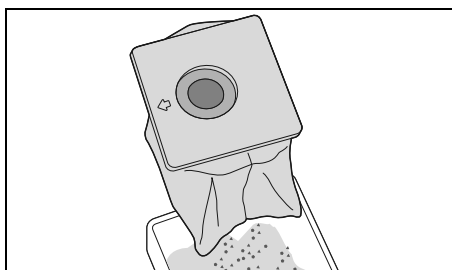

NOTE: wash the reusable dust bag regularly under running water (see "Wash out the reusable dust bag" on page 32).

3. Fold the bottom end back together so that you can slide the plastic rail on.
4. Slide the plastic rail on so that the lower end of the dust bag is completely enclosed by the plastic rail.

Inserting the dust bag



DANGER! Risk of electric shock due to moisture!

- ⊙ Allow the reusable dust bag to dry completely before reinserting it.

1. Push the emptied reusable dust bag or a new dust bag all the way into the dust bag holder. Note the small arrow on the dust bag's plate.

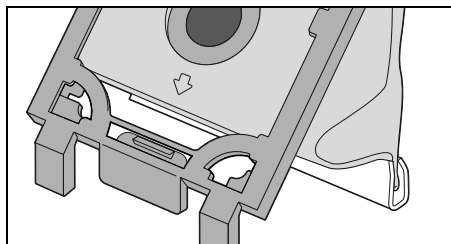

2. Slide the dust bag holder with the dust bag from above into the two rails in the vacuum cleaner. Make sure that the dust bag is not caught anywhere.
3. Close the lid **7**, until it clicks into place.

9.2 Motor protection filter

The motor protection filter is a hygiene filter. It is located on the back wall of the dust bag compartment and cleans the air before entering the motor. Change it when necessary (for example, when the suction power is reduced) or after 5 dust bags have been used.

NOTE: to replace the motor protection filter, use commercially available universal motor filters that are cut to the appropriate size.

1. Open the lid **7** and remove the dust bag holder along with the dust bag (see "Removing the dust bag" on page 28). The motor protection filter is behind the grid on the rear wall of the dust bag compartment.
2. Pull out the grid with the motor protection filter upwards.

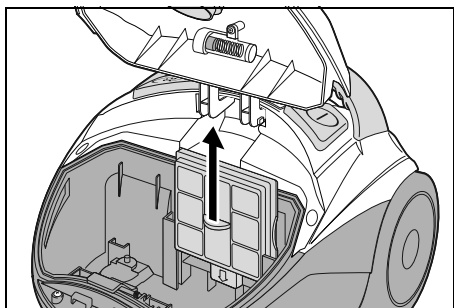

3. Remove the used motor protection filter.
4. Cut the new motor protection filter to the dimensions of the used motor protection filter.
5. Place the new motor protection filter in the grid.
6. Put the grill back into the rails on the back panel and push it down as far as it will go.
7. Reinsert the dust bag holder with the dust bag. Make sure that the dust bag is not caught anywhere.
8. Close the lid **7**, until it clicks into place.

9.3 Exhaust air filter / Paper filter (EPA)

The exhaust air filter is a micro hygiene filter. It is located at the back of the suction device. It removes the smallest particles which remain in the air being blown out. Check it regularly for dirt and damage.

1. Press the release button down and remove the cover **20** over the exhaust air filter **21**.

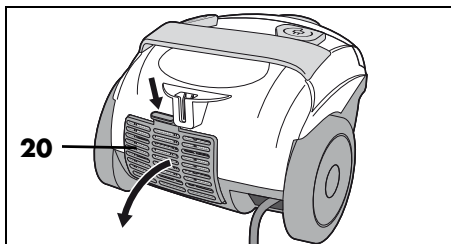

2. Pull out the EPA filter **21**.

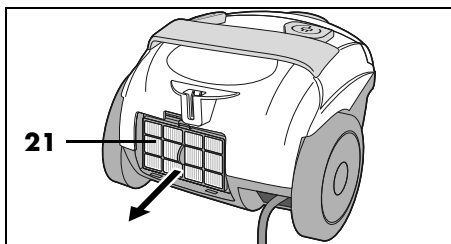

3. Check the EPA filter for damage. If damaged, replace the EPA filter.
4. Put the EPA filter **21** in a plastic bag and tap it. Wait for the small particles to settle before removing the EPA filter from the plastic bag.

NOTE: Use a **EPA 12** EPA filter for this device.

5. Place the EPA filter **21** at a slight angle at the bottom of the holder and then press the upper part against the device. It must be firmly seated.

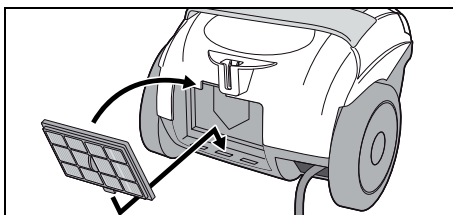

6. Insert the cover **20** over the exhaust air filter **21** at the bottom and close it. Press the release button down slightly and make sure that the cover clicks into place firmly.

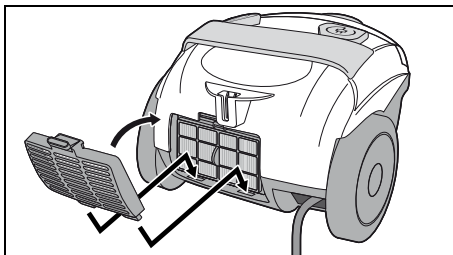

10. Cleaning and care



DANGER! Risk of injury!

- ⊙ Turn off the vacuum cleaner and unplug the mains plug **22** before cleaning the device.

WARNING! Risk of material damage!

- ⊙ Do not clean using sharp objects or abrasive cleaning agents.

Checking regularly

To maintain the full performance of your vacuum cleaner and to prevent damage to the device:

- Check the dust bag indicator **4** regularly. Empty/change the dust bag or eliminate blockages if necessary.
- Check the nozzles for dirt such as lint or hair regularly.
- Check all filters regularly for damage or deformations. Damaged or deformed filters that can no longer be cleaned must be replaced.
- Regularly check the reusable dust bag for damage. A damaged dust bag may no longer be used.
- Check the cable and the device for damage regularly.

Wiping down with a damp cloth

- Using a slightly damp cloth, wipe the following parts:
 - the device
 - the hose **1**
 - the telescopic tube **14**
 - the plastic surfaces of the nozzles
- Let all parts dry completely before you put them away or use the device again.

Brush cleaning

- Tap the brushes on the brush nozzle **2** and the floorhead **12**. If e.g. hair has become tangled, pull it off with your fingers.
- You can also vacuum the brushes using the handle **16** on the hose **1**.

Wash out the reusable dust bag



DANGER! Risk of electric shock due to moisture!

- ⊙ Allow the reusable dust bag to dry completely before reinserting it.

Wash out the reusable dust bag regularly (depending on how dirty it is) under running water.

1. Empty the dust bag (see "Emptying the dust bag" on page 29).
2. Rinse the dust bag under cold running water.
3. Allow the dust bag to dry completely before closing it with the plastic rail and reinserting it back into the vacuum cleaner.

11. Storage

Parking the vacuum cleaner

The device is equipped with a double parking system. The floorhead **12** must be in place for this function.

- When the vacuum cleaner is in the normal suction position, hook the floorhead **12** into the holder **19** on the back.

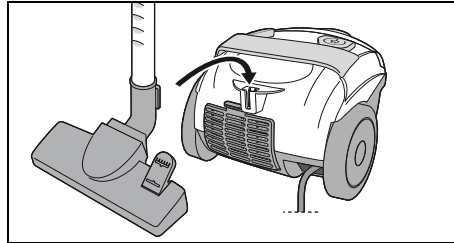

- Or you can place the vacuum cleaner upright and hook the floorhead **12** into the holder **10** on the underside.

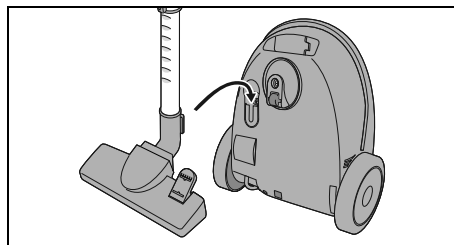

- For space-saving storage and to ensure the vacuum is standing in a stable position, push the telescopic tube **14** together as far as possible.

12. Disposal

This product is subject to the provisions of European Directive 2012/19/EC. The symbol showing a wheelie bin crossed through indicates that the product requires separate refuse collection in the European Union. This applies to the product and all accessories marked with this symbol. Products identified with this symbol may not be discarded with normal household waste, but must be taken to a collection point for recycling electric and electronic appliances. This recycling symbol marks e.g. an object or parts of the material as valuable for recycling. Recycling helps to reduce the consumption of raw materials and protect the environment.



Packaging

When disposing of the packaging, make sure you comply with the environmental regulations applicable in your country.

13. Trouble-shooting

If your device fails to function as required, please try this checklist first. Perhaps there is only a minor problem, and you can solve it yourself.



DANGER! Risk of electric shock!





- ⊙ Do not attempt to repair the device yourself under any circumstances.

Fault	Possible causes /Actions
No function	<ul style="list-style-type: none"> • Check the power supply.
Suction power insufficient	<ul style="list-style-type: none"> • Have all parts been properly connected? • Is the dust bag indicator 4 filled? <ul style="list-style-type: none"> - Is one of the nozzles 2/3/12, the hose 1 or the telescopic tube 14 clogged? - Is the dust bag full? - Is one or several filters heavily contaminated? • Is the auxiliary air valve 15 open?
Odour development	<ul style="list-style-type: none"> • It is normal for new devices to have some odour development, this is not harmful to health. • If a musty smell occurs later, check the dust bag and filters. Change them if necessary.
Lid can not be closed	<ul style="list-style-type: none"> • Is the dust bag correctly inserted?

14. Technical specifications

Model:	SBBK 700 A2
Mains voltage:	220 - 240 V ~ 50 - 60 Hz
Protection class:	II 
Power rating:	700 W
Ambient conditions:	Use up to a height of 4,000 m above sea level

Symbols used

	Double insulation
	G eprüfte S icherheit (certified safety): devices must comply with the generally acknowledged rules of technology and the German Product Safety Act (Produktsicherheitsgesetz - ProdSG).
	With the CE marking, HOYER Handel GmbH declares the conformity with EU guidelines.
	This symbol reminds you to dispose of the packaging in an environmentally friendly manner.
	Recyclable materials are marked with the recycling symbol (3 arrows). The material can be specified by the recycling number in the centre (here: 21) and/or an abbreviation (here: PAP).
	AC voltage

Subject to technical modifications.

15. Warranty of the HOYER Handel GmbH

Dear Customer,
your device is provided with a 3 year warranty starting with the purchase date. In the event of product defects, you are entitled to statutory rights against the vendor. These statutory rights are not restricted by our warranty presented in the following.

Warranty conditions

The warranty period starts with the purchase date. Please keep the original purchase receipt in a safe place. This document is required to verify the purchase.

If within three years from the purchase date of this product a material or factory defect occurs, the product will be repaired or replaced by us – at our discretion – free of charge to you, or the purchase price will be refunded. This warranty implies that within the period of three years the defective device and the purchase receipt are presented, including a brief written description of the defect and the time it occurred.

If the defect is covered by our warranty, the repaired or a new product will be returned to you. No new warranty period starts with a repair or replacement of the product.

Warranty period and statutory claims for defects

The warranty period is not extended when the warranty has been claimed. This also applies to replaced and repaired parts. Any damages and defects already existing at the time of purchase must be reported immediately upon unpacking. Repairs arising after the expiration of the warranty period are subject to a charge.

Warranty coverage

The device was produced carefully according to strict quality guidelines and tested diligently prior to delivery.

The warranty applies to material or factory defects.

Excluded from the warranty are wear parts subject to normal wear and damages to fragile parts, e.g. switches, lamps or other parts manufactured from glass.

This warranty expires if the product is damaged, not used as intended or not serviced. For the proper operation of the product, all instructions listed in the operating instructions must be observed carefully. Any form of use and handling that is advised against in the operating instructions or warned against must always be avoided.

The product is only intended for private and not for commercial use. In the case of incorrect and improper treatment, use of force and interventions not performed by our authorised Service Centre, the warranty shall cease.

Handling in case of a warranty claim

In order to ensure prompt processing of your matter, please observe the following notes:

- Please keep the article number **IAN: 467414_2404** and the purchase receipt as a purchase verification for all inquiries.
- The article number can be found on the rating plate, an engraving, the title page of your instructions (in the bottom left), or as a label on the rear or underside of the device.
- If faulty operation or other defects occur, first contact the Service Centre listed in the following by **telephone** or **email**.
- Then, you are able to send a product reported as defective free of charge to the service address specified to you, including the purchase receipt and the information on the defect and when it occurred.

At www.lidl-service.com you can download this and many other manuals, product videos and installation software.



This QR code takes you directly to the Lidl Service website (www.lidl-service.com), where you can enter the article number (IAN) **467414_2404** to open your user instructions.



Service Centre

(GB) Service Great Britain
Tel.: 0800 404 7657
E-Mail: hoyer@lidl.co.uk

(MT) Service Malta
Tel.: 80062230
E-Mail: hoyer@lidl.com.mt

IAN: 467414_2404



Supplier

Please note that the following address is **no service address**. First contact the aforementioned Service Centre.

HOYER Handel GmbH
Kühnehöfe 12
22761 Hamburg
GERMANY

Inhalt

1. Übersicht	37
2. Bestimmungsgemäßer Gebrauch	38
3. Sicherheitshinweise	39
4. Lieferumfang	40
5. Vor dem ersten Gebrauch	40
6. Montage	41
7. Düsen verwenden	42
8. Saugen	43
9. Staubbeutel und Filter	44
9.1 Staubbeutel	44
9.2 Motorschutzfilter	46
9.3 Abluftfilter / Papierfilter (EPA)	47
10. Reinigen und Pflegen	48
11. Aufbewahren	49
12. Entsorgen	49
13. Problemlösung	50
14. Technische Daten	51
15. Garantie der HOYER Handel GmbH	51

1. Übersicht

- 1 Saugschlauch
- 2 Fugendüse/Bürstendüse
- 3 Polsterdüse
- 4 Staubbeutel-Anzeige
- 5 Griff
- 6 Entriegelungstasten (auf beiden Seiten des Saugschlauches)
- 7 Deckel
- 8 Anschlussöffnung (für den Saugschlauch)
- 9 Entriegelungstaste (für den Deckel)
- 10 Halterung für die Bodendüse (auf der Unterseite des Bodensaugers)
- 11 Fußtaste
(an der Bodendüse - zum Aus-/Einfahren der Bürste)
- 12 Bodendüse
- 13 Schieber (zum Entriegeln des Teleskoprohres)
- 14 Teleskoprohr
- 15 Nebenluftventil
- 16 Handgriff (am Saugschlauch)

Bild A: Bedienelemente

- 17 ① Ein-/Ausschalter
- 18 ② Taste zum Einrollen der Anschlussleitung

Bild B: Rückseite

- 19 Halterung (für die Bodendüse)
- 20 Abdeckung über dem Abluffilter
- 21 Abluffilter/EPA-Filter
- 22 Anschlussleitung mit Netzstecker

Herzlichen Dank für Ihr Vertrauen!

Wir gratulieren Ihnen zu Ihrem neuen Bodenstaubsauger.

Für einen sicheren Umgang mit dem Produkt und um den ganzen Leistungsumfang kennenzulernen:

- **Lesen Sie vor der ersten Inbetriebnahme diese Bedienungsanleitung gründlich durch.**
- **Befolgen Sie vor allen Dingen die Sicherheitshinweise!**
- **Das Gerät darf nur so bedient werden, wie in dieser Bedienungsanleitung beschrieben.**
- **Bewahren Sie diese Bedienungsanleitung auf.**
- **Falls Sie das Gerät einmal weitergeben, legen Sie bitte diese Bedienungsanleitung dazu. Die Bedienungsanleitung ist Bestandteil des Produktes.**

Wir wünschen Ihnen viel Freude mit Ihrem neuen Bodenstaubsauger!

Hinweise zu Warenzeichen

Swirl®, Y 298® und Y 98® sind eingetragene Warenzeichen eines Unternehmens der Melitta Gruppe und sind nicht mit LIDL verbunden.

2. Bestimmungsgemäßer Gebrauch

Der Bodenstaubsauger ist zum Saugen von normalem, trockenem Hausstaub und etwas größerem Schmutz geeignet.

Das Gerät ist für den privaten Haushalt konzipiert und darf nicht für gewerbliche Zwecke eingesetzt werden.

Das Gerät darf nur in Innenräumen benutzt werden.

Vorhersehbarer Missbrauch



DIVERSE GEFAHREN!

- ⊙ Folgende Stoffe dürfen nicht angesaugt werden:
 - Flüssigkeiten und feuchter Schmutz
 - explosive oder brennbare Stoffe wie zum Beispiel Mehl- oder Kohlestaub
 - gesundheitsgefährdende Stoffe wie zum Beispiel Asbeststaub
 - glühende Asche, brennende Streichhölzer oder andere heiße Stoffe
 - besonders feine Stäube wie zum Beispiel Toner für Kopierer. Der Filter im Gerät ist für solche Stoffe nicht geeignet.
 - ⊙ Kinder dürfen sich nicht auf das Gerät setzen oder es als Rutschauto verwenden.
-

3. Sicherheitshinweise

Warnhinweise

Falls erforderlich, werden folgende Warnhinweise in dieser Bedienungsanleitung verwendet:



GEFAHR! Hohes Risiko: Missachtung der Warnung kann Schaden für Leib und Leben verursachen.

WARNUNG! Mittleres Risiko: Missachtung der Warnung kann Verletzungen oder schwere Sachschäden verursachen.

VORSICHT: Geringes Risiko: Missachtung der Warnung kann leichte Verletzungen oder Sachschäden verursachen.

HINWEIS: Sachverhalte und Besonderheiten, die im Umgang mit dem Gerät beachtet werden sollten.

Anweisungen für den sicheren Betrieb

- ⊙ Dieses Gerät kann von Kindern ab 8 Jahren und von Personen mit reduzierten physischen, sensorischen oder mentalen Fähigkeiten oder Mangel an Erfahrung und/oder Wissen benutzt werden, wenn sie beaufsichtigt oder bezüglich des sicheren Gebrauches des Gerätes unterwiesen wurden und die daraus resultierenden Gefahren verstanden haben. Kinder dürfen nicht mit dem Gerät spielen. Reinigung und Benutzer-Wartung dürfen nicht von Kindern ohne Beaufsichtigung durchgeführt werden.
- ⊙ Schalten Sie das Gerät aus und ziehen Sie den Netzstecker, ...
... bevor Sie das Gerät zusammen oder auseinander bauen,
... bevor Sie Filter oder Staubbeutel wechseln,
... bevor Sie Verstopfungen beseitigen und
... bevor Sie das Gerät reinigen.
- ⊙ Wenn die Anschlussleitung dieses Gerätes beschädigt wird, muss sie durch den Hersteller oder seinen Kundendienst oder eine ähnlich qualifizierte Person ersetzt werden, um Gefährdungen zu vermeiden.
- ⊙ Bei Fehlanwendungen kann es zu Verletzungen kommen.



GEFAHR für Kinder!

- ⊙ Verpackungsmaterial ist kein Kinderspielzeug. Kinder dürfen nicht mit den Kunststoffbeuteln spielen. Es besteht Erstickungsgefahr.



GEFAHR für und durch Haus- und Nutztiere!

- ⊙ Von Elektrogeräten können Gefahren für Haus- und Nutztiere ausgehen. Des Weiteren können Tiere auch einen

Schaden am Gerät verursachen. Halten Sie deshalb Tiere grundsätzlich von Elektrogeräten fern.

- ⊙ Saugen Sie niemals Tiere ab.



GEFAHR von Stromschlag durch Feuchtigkeit!

- ⊙ Schützen Sie das Gerät vor Feuchtigkeit, Tropf- und Spritzwasser.
- ⊙ Das Gerät, das Kabel und der Netzstecker dürfen nicht in Wasser oder andere Flüssigkeiten getaucht werden.

- ⊙ Sollte Flüssigkeit in das Gerät gelangen, sofort den Netzstecker ziehen. Vor einer erneuten Inbetriebnahme das Gerät prüfen lassen.
- ⊙ Lassen Sie den wiederverwendbaren Staubbeutel vollständig trocknen, bevor Sie ihn wieder einsetzen.
- ⊙ Bedienen Sie das Gerät nicht mit nassen Händen.



GEFAHR durch Stromschlag!

- ⊙ Verlegen Sie die Anschlussleitung so, dass niemand auf diese treten, daran hängen bleiben oder darüber stolpern kann.
- ⊙ Schließen Sie das Gerät nur an eine ordnungsgemäß installierte, gut zugängliche Steckdose an, deren Spannung der Angabe auf dem Typenschild entspricht. Die Steckdose muss auch nach dem Anschließen weiterhin gut zugänglich sein.
- ⊙ Achten Sie darauf, dass die Anschlussleitung nicht durch scharfe Kanten oder heiße Stellen beschädigt werden kann.
- ⊙ Achten Sie darauf, dass die Anschlussleitung nicht eingeklemmt oder gequetscht wird.
- ⊙ Um den Netzstecker aus der Steckdose zu ziehen, immer am Netzstecker, nie an der Anschlussleitung ziehen.
- ⊙ Ziehen Sie den Netzstecker aus der Steckdose:
 - bevor Sie das Gerät reinigen
 - wenn eine Störung auftritt
 - bei Gewitter



GEFAHR von Verletzungen!

- ⊙ Achten Sie darauf, dass Sie niemals Haut, Haare oder Kleidungsstücke ansaugen.
- ⊙ Halten Sie die Anschlussleitung fest, wenn Sie die Taste zum Aufrollen der Anschlussleitung drücken. Anderenfalls kann der Netzstecker beim schnellen Einrollen z. B. gegen die Beine schlagen.

WARNUNG vor Sachschäden!

- ⊙ Benutzen Sie den Staubsauger ausschließlich dann, wenn ein Staubbeutel und alle Filter eingesetzt sind. Saugen ohne Staubbeutel oder ohne Filter zerstört den Motor.
- ⊙ Verwenden Sie nur das Original-Zubehör und die in dieser Bedienungsanleitung angegebenen Staubbeutel.
- ⊙ Verwenden Sie keine scharfen oder kratzenden Reinigungsmittel.

4. Lieferumfang

- 1 Staubsauger (Grundgerät) mit eingelegten Filtern und eingelegtem Staubbeutel
- 1 Saugschlauch **1**
- 1 Teleskoprohr **14**
- 1 Bodendüse **12**
- 1 Fugendüse/Bürstendüse **2**
- 1 Polsterdüse **3**
- 1 vollständige Bedienungsanleitung (im Internet)
- 1 Kurzanleitung (liegt dem Gerät bei)

5. Vor dem ersten Gebrauch

- Packen Sie das Gerät und alle Zubehörteile aus.
- Prüfen Sie, ob sämtliche Teile vorhanden und unbeschädigt sind.

HINWEISE:

- Alle Filter und ein Staubbeutel sind im Lieferzustand bereits eingelegt.
 - Bitte beachten Sie, dass es in der ersten Zeit zu einer Geruchsentwicklung kommen kann. Diese ist ungefährlich und verschwindet nach kurzer Zeit. Sorgen Sie bitte für eine gute Durchlüftung des Raumes.
-

Transportschutz entfernen

Im Lieferzustand befinden sich zwei Transportschutzelemente auf der Unterseite des Gerätes.

- Entfernen Sie diese Transportschutzelemente, indem Sie diese von der Unterseite abziehen.

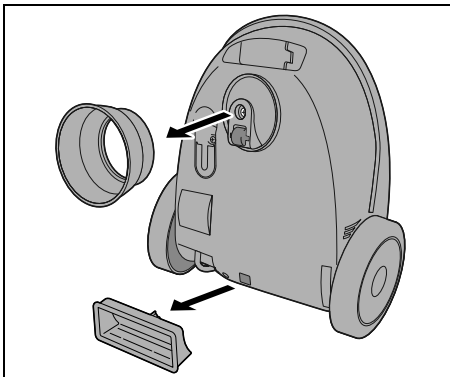

6. Montage



GEFAHR von Verletzungen!

- ⊙ Ziehen Sie den Netzstecker **22**, bevor Sie den Staubsauger zusammensetzen oder auseinandernehmen.

Schlauch einsetzen/abnehmen

- Stecken Sie den Saugschlauch **1** in die Anschlussöffnung **8** auf der Oberseite des Gerätes. Der Saugschlauch muss hörbar einrasten.

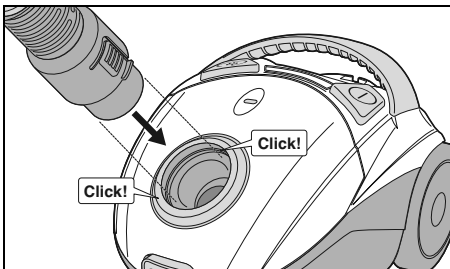

- Zum Abnehmen des Saugschlauches **1** drücken Sie die beiden Entriegelungstasten **6** und ziehen ihn heraus.

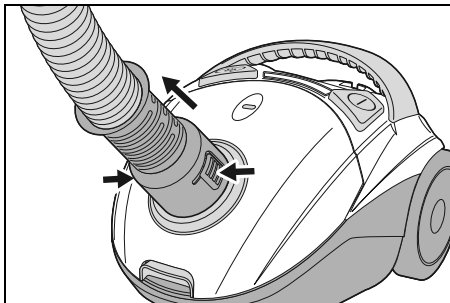

Teleskoprohr aufstecken

- Stecken Sie den Saugschlauch **1** mit dem Handgriff **16** in das obere Ende am Teleskoprohr **14**. Drehen Sie für einen besseren Halt den Handgriff dabei leicht hin und her.

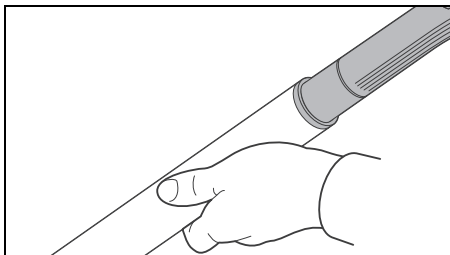

- Drehen Sie das Teleskoprohr **14** am Besten gleich so, dass der Schieber **13** nach oben zeigt. Das erleichtert Ihnen später die Bedienung.

Düsen aufstecken/abnehmen

- Alle Düsen können sowohl direkt am Handgriff **16** des Saugschlauches **1** als auch am unteren Ende des Teleskoprohres **14** befestigt werden.
- Stecken Sie die gewünschte Düse auf. Drehen Sie für einen besseren Halt die Düse dabei leicht hin und her.

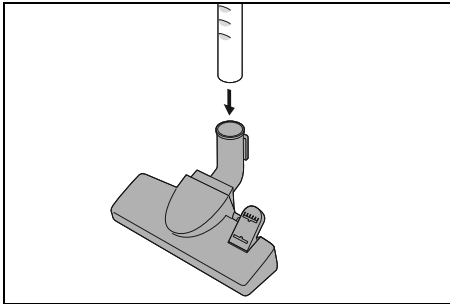

- Zum Abnehmen drehen Sie die Düse leicht hin und her und ziehen diese ab.

Länge des Teleskoprohres verstellen

1. Drücken Sie den Schieber **13** am Teleskoprohr **14** nach unten und stellen Sie die gewünschte Länge ein.

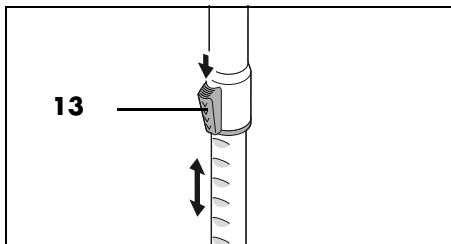

2. Lassen Sie den Schieber **13** los und bewegen Sie das Teleskoprohr **14** weiter, bis es einrastet.

7. Düsen verwenden

Hier finden Sie eine Übersicht, für welche Reinigungsaufgaben die verschiedenen Düsen besonders gut geeignet sind.

Bodendüse 12

Geeignet für Teppiche und glatte Böden. Schalten Sie mit der Fußtaste **11** zwischen den beiden Funktionen um.

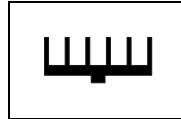

- Für glatte Böden wie z. B. Fliesen kippen Sie die Fußtaste **11** auf das Symbol „Bürste ausgefahren“. Die Bürste auf der Unterseite wird ausgefahren.

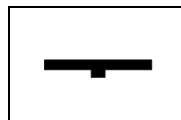
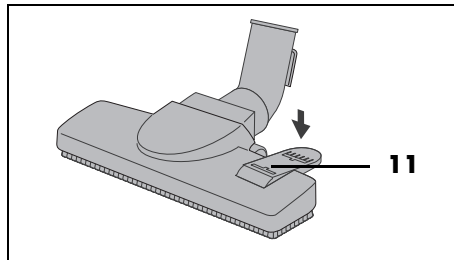

- Für Teppichböden kippen Sie die Fußtaste **11** auf das Symbol „Bürste eingefahren“. Die Bürste wird eingefahren.

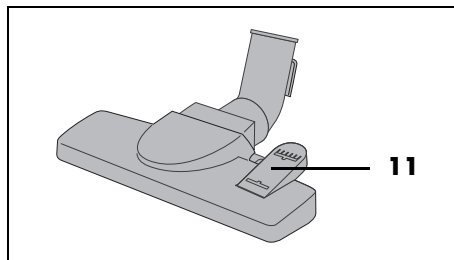

Polsterdüse 3

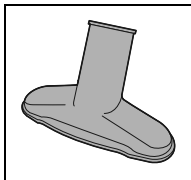

Die Polsterdüse **3** ist z. B. für Polstermöbel, Matratzen und Autositze geeignet.

Fugendüse/Bürstendüse 2

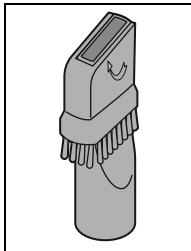

Die Fugendüse **2** ist z. B. für Fußleisten, Ecken, Spalten und Polsterritzen geeignet.

- Klappen Sie die Bürste in Pfeilrichtung heraus, um aus der Fugendüse **2** eine Bürstendüse zu machen. Diese ist z. B. für unebene Gegenstände, Lampen, Profileisten geeignet.

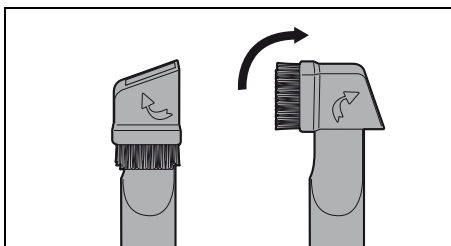

8. Saugen

WARNUNG vor Sachschäden!

- ⊙ Beim Saugen müssen immer alle Filter und ein Staubbeutel montiert sein.

Staubsauger anschließen und einschalten

1. Montieren Sie die gewünschten Zubehörteile.
2. Ziehen Sie die Anschlussleitung **22** mindestens bis zur gelben Markierung heraus. Stoppen Sie bei der roten Markierung. Die Anschlussleitung darf nicht mit Gewalt bis zum Anschlag herausgezogen werden.
3. Stecken Sie den Netzstecker **22** in eine geeignete Steckdose. Die Steckdose muss auch nach dem Anschließen jederzeit gut zugänglich sein.
4. Drücken Sie den Ein-/Ausschalter **17**, um das Gerät einzuschalten.

Nebenluftventil benutzen

- Beim Absaugen von leichten, empfindlichen Gegenständen (wie z. B. Gardinen) regulieren Sie die Saugleistung flexibel nach Bedarf. Je weiter das Nebenluftventil **15** geöffnet wird, desto schwächer wird die Saugleistung.

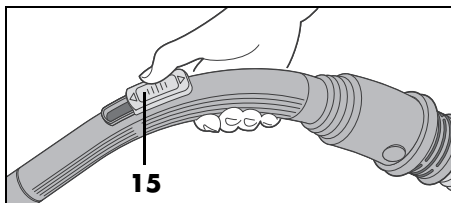

- Beim normalen Saugen soll das Nebenluftventil **15** vollständig geschlossen bleiben, damit die Saugkraft nicht vermindert wird.
- Öffnen Sie das Nebenluftventil **15** vollständig, um z. B. angesaugte Textilien schnell freizugeben.

Staubsaugen beenden

1. Zum Ausschalten drücken Sie den Ein-/Ausschalter ① **17**.
2. Ziehen Sie den Netzstecker **22** aus der Steckdose.
3. Halten Sie die Anschlussleitung **22** fest und drücken Sie auf die Taste ④ **18**, um die Anschlussleitung aufzurollen.

HINWEIS: Wenn das Aufrollen stockt, ziehen Sie die Anschlussleitung **22** wieder ein kleines Stück heraus.

4. Räumen Sie den Staubsauger weg.

9. Staubbeutel und Filter



GEFAHR von Verletzungen!

- ⊙ Schalten Sie den Staubsauger aus und ziehen Sie den Netzstecker **22**, bevor Sie Staubbeutel oder Filter auswechseln bzw. reinigen.

WARNUNG vor Sachschäden!

- ⊙ Beim Saugen müssen immer alle Filter und ein Staubbeutel eingesetzt sein.
-

9.1 Staubbeutel

HINWEIS: Der mitgelieferte Staubbeutel kann geleert, gewaschen und wiederverwendet werden.
Beuteltyp: kompatibel mit **Swirl® Y 298®/ Y 98®, Handybag Y98, Worwo EMB419.**

Staubbeutel-Anzeige 4

Spätestens wenn die Staubbeutel-Anzeige **4** farbig ausgefüllt ist, muss der Staubbeutel geleert oder gewechselt werden.

Beachten Sie dazu Folgendes:

- Die Staubbeutel-Anzeige **4** kann kurzfristig ausgefüllt sein, wenn der Staubsauger sich festsaugt, z. B. an Textilien.
- Wenn die Staubbeutel-Anzeige **4** dauerhaft ausgefüllt ist, aber der Staubbeutel nicht gefüllt ist:
 - Schalten Sie den Staubsauger aus.
 - Ziehen Sie den Netzstecker **22**.
 - Prüfen Sie, ob im Saugschlauch **1** oder in der Düse eine Verstopfung vorliegt. Ggf. entfernen Sie diese.
- Die Staubbeutel-Anzeige **4** ist für einen haushaltsüblichen Mischstaub aus Teppichflusen, Haaren und Sand eingestellt. Durch Teppich- oder Wollflusen kann der Staubbeutel prall gefüllt sein, obwohl die Anzeige dies nicht anzeigt. Leeren bzw. wechseln Sie den Staubbeutel trotzdem.

Staubbeutel herausnehmen

1. Ziehen Sie die Entriegelungstaste **9** nach oben zum Deckel hin und klappen Sie den Deckel **7** hoch, bis er einrastet.

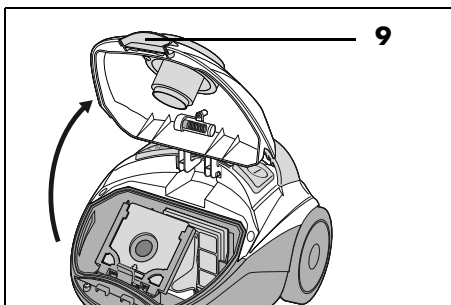

2. Ziehen Sie den Staubbeutel mit der Staubbeutel-Halterung nach oben aus dem Staubsauger heraus.

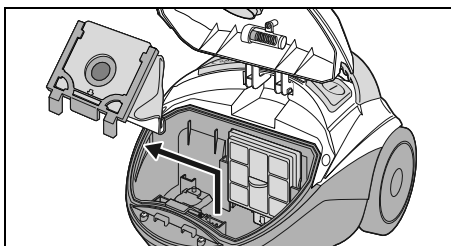

3. Ziehen Sie den Staubbeutel aus der Staubbeutel-Halterung heraus.

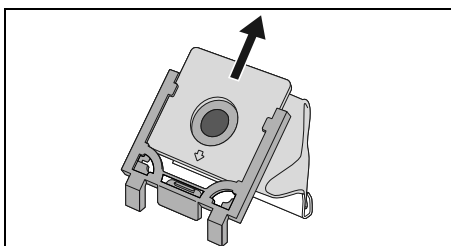

Staubbeutel leeren

HINWEIS: Um ein Herausstauben zu vermeiden, können Sie den Staubbeutel vor dem Ausleeren in einen leeren Müllbeutel stecken und diesen verschließen.

1. Ziehen Sie vorsichtig die Kunststoffschiene am unteren Ende des wiederverwendbaren Staubbeutels ab.

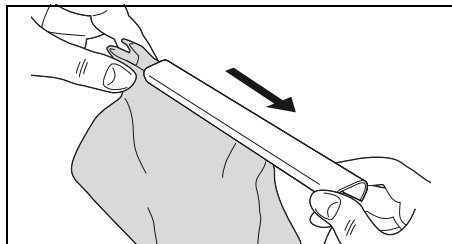

2. Leeren Sie den Inhalt des Staubbeutels aus.

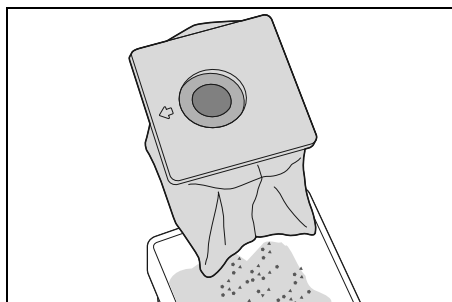

HINWEIS: Waschen Sie den wiederverwendbaren Staubbeutel regelmäßig unter fließendem Wasser aus (siehe "Wiederverwendbaren Staubbeutel auswaschen" auf Seite 48).

3. Drücken Sie das untere Ende wieder so zusammen, dass Sie die Kunststoffschiene aufschieben können.
4. Schieben Sie die Kunststoffschiene so auf, dass das untere Ende des Staubbeutels komplett von der Kunststoffschiene umfasst wird.

Staubbeutel einsetzen



GEFAHR von Stromschlag durch Feuchtigkeit!

- ⊙ Lassen Sie den wiederverwendbaren Staubbeutel vollständig trocknen, bevor Sie ihn wieder einsetzen.

1. Schieben Sie den geleerten wiederverwendbaren Staubbeutel oder einen neuen Staubbeutel ganz bis zum Anschlag in die Staubbeutel-Halterung hinein. Beachten Sie dabei den kleinen Pfeil auf der Platte des Staubbeutels.

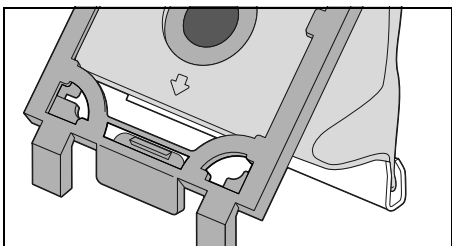

2. Schieben Sie die Staubbeutel-Halterung mit Staubbeutel von oben in die beiden Schienen im Staubsauger. Achten Sie darauf, dass der Staubbeutel dabei nirgends eingeklemmt wird.
3. Schließen Sie den Deckel **7** wieder, bis er einrastet.

9.2 Motorschutzfilter

Der Motorschutzfilter ist ein Hygienefilter. Er befindet sich an der Rückwand des Staubbeutel-faches und reinigt die Luft, bevor sie in den Motor geht. Wechseln Sie ihn nach Bedarf (zum Beispiel, wenn die Saugleistung verringert ist) oder nach 5 verbrauchten Staubbeuteln.

HINWEIS: Zum Auswechseln des Motorschutzfilters verwenden Sie handelsübliche Universal-Motorfilter, die auf das passende Maß zugeschnitten werden.

1. Öffnen Sie den Deckel **7** und nehmen Sie die Staubbeutel-Halterung mit Staubbeutel heraus (siehe "Staubbeutel herausnehmen" auf Seite 45). Hinter dem Gitter an der Rückwand des Staubbeutel-faches befindet sich der Motorschutzfilter.
2. Ziehen Sie das Gitter mit dem Motorschutzfilter nach oben heraus.

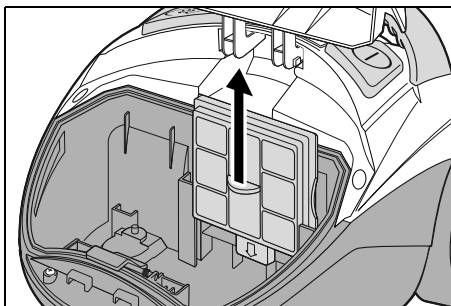

3. Entnehmen Sie den gebrauchten Motorschutzfilter.
4. Schneiden Sie den neuen Motorschutzfilter auf das Maß des gebrauchten Motorschutzfilters zu.
5. Legen Sie den neuen Motorschutzfilter in das Gitter.
6. Setzen Sie das Gitter wieder in die Schienen an der Rückwand ein und schieben es bis zum Anschlag nach unten.
7. Setzen Sie die Staubbeutel-Halterung mit Staubbeutel wieder ein. Achten Sie darauf, dass der Staubbeutel dabei nirgends eingeklemmt wird.
8. Schließen Sie den Deckel **7** wieder, bis er einrastet.

9.3 Ablufffilter / Papierfilter (EPA)

Der Ablufffilter ist ein Micro-Hygiene-Filter. Er befindet sich an der Rückseite des Saugers. Er entfernt die restlichen, kleinsten Partikel, die sich in der ausgeblasenen Luft befinden. Kontrollieren Sie ihn regelmäßig auf Verschmutzungen und Beschädigungen.

1. Drücken Sie die Entriegelungstaste herunter und nehmen Sie die Abdeckung **20** über dem Abluffilter **21** ab.

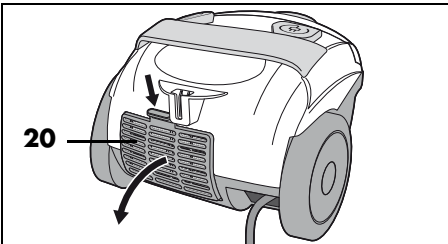

2. Ziehen Sie den EPA-Filter **21** heraus.

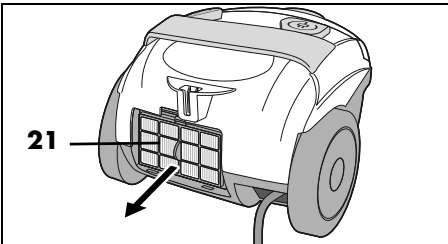

3. Prüfen Sie den EPA-Filter auf Beschädigungen. Bei Beschädigungen tauschen Sie den EPA-Filter aus.
4. Stecken Sie den EPA-Filter **21** in einen Plastikbeutel und klopfen Sie ihn aus. Warten Sie, bis sich die kleinen Partikel gesetzt haben, bevor Sie den EPA-Filter wieder aus dem Plastikbeutel herausnehmen.

5. Setzen Sie den EPA-Filter **21** leicht schräg unten an die Aufnahme und drücken Sie dann das obere Teil an das Gerät. Er muss fest sitzen.

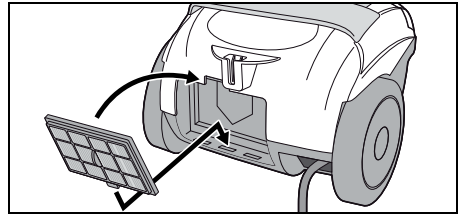

6. Setzen Sie die Abdeckung **20** über dem Abluffilter **21** unten ein und klappen Sie diese zu. Drücken Sie dabei die Entriegelungstaste leicht herunter und achten Sie darauf, dass die Abdeckung fest einrastet.

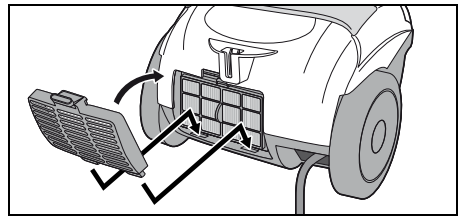

HINWEIS: Verwenden Sie für dieses Gerät einen EPA-Filter vom Typ **EPA 12**.

10. Reinigen und Pflegen



GEFAHR von Verletzungen!

- ⊙ Schalten Sie den Staubsauger aus und ziehen Sie den Netzstecker **22**, bevor Sie das Gerät reinigen.

WARNUNG vor Sachschäden!

- ⊙ Verwenden Sie keine scharfen oder kratzenden Reinigungsmittel.
-

Regelmäßiges Überprüfen

Um die volle Leistungsfähigkeit Ihres Staubsaugers zu erhalten und um Schäden am Gerät zu vermeiden:

- Überprüfen Sie regelmäßig die Staubbeutelanzeige **4**. Ggf. leeren/wechseln Sie den Staubbeutel oder beseitigen Verstopfungen.
- Überprüfen Sie regelmäßig die Düsen auf Verschmutzungen wie z. B. Fusseln oder Haare.
- Überprüfen Sie regelmäßig alle Filter auf Beschädigungen oder Verformungen. Beschädigte oder verformte Filter oder Filter, die sich nicht mehr reinigen lassen, müssen ausgetauscht werden.
- Überprüfen Sie regelmäßig den wiederverwendbaren Staubbeutel auf Beschädigungen. Ein beschädigter Staubbeutel darf nicht mehr verwendet werden.
- Überprüfen Sie regelmäßig das Kabel und das Gerät auf Beschädigungen.

Feucht abwischen

- Mit einem leicht angefeuchteten Tuch wischen Sie die folgenden Teile ab:
 - das Gerät
 - den Saugschlauch **1**
 - das Teleskoprohr **14**
 - die Kunststoffflächen der Düsen
- Lassen Sie alle Teile vollständig trocknen, bevor Sie diese wegräumen oder erneut benutzen.

Bürsten reinigen

- Die Bürsten an der Bürstendüse **2** und der Bodendüse **12** klopfen Sie ab. Wenn sich z. B. Haare verfangen haben, ziehen Sie diese mit den Fingern ab.
- Sie können die Bürsten auch mit dem Handgriff **16** am Saugschlauch **1** absaugen.

Wiederverwendbaren Staubbeutel auswaschen



GEFAHR von Stromschlag durch Feuchtigkeit!

- ⊙ Lassen Sie den wiederverwendbaren Staubbeutel vollständig trocknen, bevor Sie ihn wieder einsetzen.
-

Waschen Sie den wiederverwendbaren Staubbeutel regelmäßig (je nach Verschmutzung) unter fließendem Wasser aus.

1. Leeren Sie den Staubbeutel (siehe "Staubbeutel leeren" auf Seite 45).
2. Spülen Sie den Staubbeutel unter fließendem kalten Wasser aus.
3. Lassen Sie den Staubbeutel vollständig trocknen, bevor Sie ihn wieder mit der Kunststoffschiene verschließen und in den Staubsauger einsetzen.

11. Aufbewahren

Staubsauger abstellen

Das Gerät ist mit einem zweifachen Parksystem ausgestattet. Für diese Funktion muss die Bodendüse **12** aufgesetzt sein.

- Befindet sich der Staubsauger in der normalen Saugposition, haken Sie die Bodendüse **12** in der Halterung **19** auf der Rückseite ein.

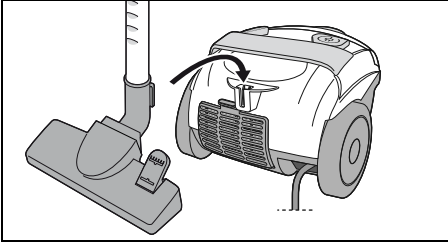

- Oder Sie stellen den Staubsauger aufrecht und haken die Bodendüse **12** in der Halterung **10** auf der Unterseite ein.

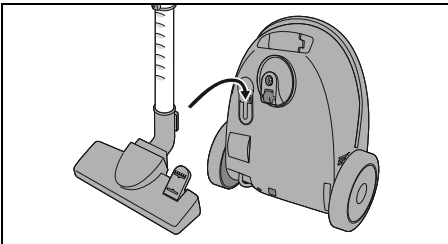

- Zum platzsparenden Aufbewahren und für einen stabileren Stand schieben Sie das Teleskoprohr **14** soweit wie möglich zusammen.

12. Entsorgen

Dieses Produkt unterliegt der europäischen Richtlinie 2012/19/EU. Das Symbol der durchgestrichenen Abfalltonne auf Rädern bedeutet, dass das Produkt in der Europäischen Union einer getrennten Müllsammmlung zugeführt werden muss. Dies gilt für das Produkt und alle mit diesem Symbol gekennzeichneten Zubehörteile. Gekennzeichnete Produkte dürfen nicht über den normalen Hausmüll entsorgt werden, sondern müssen an einer Annahmestelle für das Recycling von elektrischen und elektronischen Geräten abgegeben werden.



Dieses Recycling-Symbol markiert z. B. einen Gegenstand oder Materialteile als für die Rückgewinnung wertvoll. Recycling hilft, den Verbrauch von Rohstoffen zu reduzieren und die Umwelt zu entlasten. Informationen zur Entsorgung und der Lage des nächsten Recyclinghofes erhalten Sie z. B. bei Ihrer Stadtreinigung oder in den Gelben Seiten.



Verpackung

Wenn Sie die Verpackung entsorgen möchten, achten Sie auf die entsprechenden Umweltvorschriften in Ihrem Land.

Gerät entsorgen in Deutschland

In Deutschland sind Vertrieber von Elektro- und Elektronikgeräten sowie Vertrieber von Lebensmitteln zur Rücknahme verpflichtet. LIDL bietet Ihnen Rückgabemöglichkeiten direkt in den Filialen und Märkten an. Rückgabe und Entsorgung sind für Sie kostenfrei.

Beim Kauf eines Neugerätes haben Sie das Recht, ein entsprechendes Altgerät unentgeltlich zurückzugeben.

Zusätzlich haben Sie die Möglichkeit, unabhängig vom Kauf eines Neugerätes, unent-

geltlich (bis zu drei) Altgeräte abzugeben, die in keiner Abmessung größer als 25 cm sind.

Bitte löschen Sie vor der Rückgabe alle personenbezogenen Daten.

Bitte entnehmen Sie vor der Rückgabe Batterien oder Akkumulatoren, die nicht vom Altgerät umschlossen sind, sowie Lampen, die zerstörungsfrei entnommen werden können und führen diese einer separaten Sammlung zu.

13. Problemlösung

Sollte Ihr Gerät einmal nicht wie gewünscht funktionieren, gehen Sie bitte erst diese Checkliste durch. Vielleicht ist es nur ein kleines Problem, das Sie selbst beheben können.



GEFAHR durch Stromschlag!

- ⊙ Versuchen Sie auf keinen Fall, das Gerät selbstständig zu reparieren.

Fehler	Mögliche Ursachen / Maßnahmen
Keine Funktion	<ul style="list-style-type: none"> • Überprüfen Sie die Stromversorgung.
Saugleistung zu schwach	<ul style="list-style-type: none"> • Sind alle Teile richtig miteinander verbunden? • Ist die Staubbeutelanzeige 4 ausgefüllt? <ul style="list-style-type: none"> - Ist eine der Düsen 2/3/12, der Saugschlauch 1 oder das Teleskoprohr 14 verstopft? - Ist der Staubbeutel voll? - Sind ein oder mehrere Filter stark verschmutzt? • Ist das Nebenluftventil 15 geöffnet?
Geruchsentwicklung	<ul style="list-style-type: none"> • Beim neuen Gerät ist etwas Geruchsentwicklung normal und nicht gesundheitlich bedenklich. • Tritt später ein muffiger Geruch auf, überprüfen Sie den Staubbeutel und die Filter. Wechseln Sie diese ggf. aus.
Deckel lässt sich nicht schließen	<ul style="list-style-type: none"> • Ist der Staubbeutel richtig eingesetzt?

14. Technische Daten

Modell:	SBBK 700 A2
Netzspannung:	220 - 240 V ~ 50 - 60 Hz
Schutzklasse:	II 
Leistung:	700 W
Umgebungsbedingungen:	Verwendung bis zu einer Höhe von 4000 m ü. NHN

Verwendete Symbole

	Schutzisolierung
	G eprüfte S icherheit: Geräte müssen den allgemein anerkannten Regeln der Technik genügen und gehen mit dem Produktsicherheitsgesetz (ProdSG) konform.
	Mit der CE-Kennzeichnung erklärt die HOYER Handel GmbH die EU-Konformität.
	Dieses Symbol erinnert daran, die Verpackung umweltfreundlich zu entsorgen.
	Mit dem Recyclingsymbol (3 Pfeile) sind wiederverwertbare Materialien gekennzeichnet. Das Material kann durch die Recycling-Nummer in der Mitte (hier: 21) und/oder ein Kürzel (hier: PAP) spezifiziert werden.
	Wechselspannung

Technische Änderungen vorbehalten.

15. Garantie der HOYER Handel GmbH

Sehr geehrte Kundin, sehr geehrter Kunde, Sie erhalten auf dieses Gerät 3 Jahre Garantie ab Kaufdatum. Im Falle von Mängeln dieses Produkts stehen Ihnen gegen den Verkäufer des Produkts gesetzliche Rechte zu. Diese gesetzlichen Rechte werden durch unsere im Folgenden dargestellte Garantie nicht eingeschränkt.

Garantiebedingungen

Die Garantiefrist beginnt mit dem Kaufdatum. Bitte bewahren Sie den Original-Kassenbon gut auf. Diese Unterlage wird als Nachweis für den Kauf benötigt. Tritt innerhalb von drei Jahren ab dem Kaufdatum dieses Produkts ein Material- oder Fabrikationsfehler auf, wird das Produkt von uns – nach unserer Wahl – für Sie kostenlos repariert oder ersetzt. Diese Garantieleistung setzt voraus, dass innerhalb der Dreijahresfrist das defekte Gerät und der Kaufbeleg (Kassenbon) vorgelegt und schriftlich kurz beschrieben wird, worin der Mangel besteht und wann er aufgetreten ist. Wenn der Defekt von unserer Garantie gedeckt ist, erhalten Sie das reparierte oder ein neues Produkt zurück. Mit Reparatur oder Austausch des Produkts beginnt kein neuer Garantiezeitraum.

Garantiezeit und gesetzliche Mängelansprüche

Die Garantiezeit wird durch die Gewährleistung nicht verlängert. Dies gilt auch für ersetzte und reparierte Teile. Eventuell schon beim Kauf vorhandene Schäden und Mängel müssen sofort nach dem Auspacken gemeldet werden. Nach Ablauf der Garantiezeit anfallende Reparaturen sind kostenpflichtig.

Garantieumfang

Das Gerät wurde nach strengen Qualitätsrichtlinien sorgfältig produziert und vor Auslieferung gewissenhaft geprüft.

Die Garantieleistung gilt für Material- oder Fabrikationsfehler.

Von der Garantie ausgeschlossen sind Verschleißteile, die normaler Abnutzung ausgesetzt sind und Beschädigungen an zerbrechlichen Teilen, z. B. Schalter, Leuchtmittel oder andere Teile, die aus Glas gefertigt sind.

Diese Garantie verfällt, wenn das Produkt beschädigt, nicht sachgemäß benutzt oder gewartet wurde. Für eine sachgemäße Benutzung des Produkts sind alle in der Bedienungsanleitung aufgeführten Anweisungen genau einzuhalten. Verwendungszwecke und Handlungen, von denen in der Bedienungsanleitung abgeraten oder vor denen gewarnt wird, sind unbedingt zu vermeiden. Das Produkt ist lediglich für den privaten und nicht für den gewerblichen Gebrauch bestimmt. Bei missbräuchlicher und unsachgemäßer Behandlung, Gewaltanwendung und bei Eingriffen, die nicht von unserem autorisierten Service-Center vorgenommen wurden, erlischt die Garantie.

Abwicklung im Garantiefall

Um eine schnelle Bearbeitung Ihres Anliegens zu gewährleisten, folgen Sie bitte den folgenden Hinweisen:

- Bitte halten Sie für alle Anfragen die Artikelnummer **IAN: 467414_2404** und den Kassenbon als Nachweis für den Kauf bereit.
- Die Artikelnummer finden Sie auf dem Typenschild, einer Gravur, auf dem Titelblatt Ihrer Anleitung (unten links) oder als Aufkleber auf der Rück- oder Unterseite des Gerätes.

- Sollten Funktionsfehler oder sonstige Mängel auftreten, kontaktieren Sie zunächst das nachfolgend benannte Service-Center **telefonisch** oder per **E-Mail**.
- Ein als defekt erfasstes Produkt können Sie dann unter Beifügung des Kaufbelegs (Kassenbon) und der Angabe, worin der Mangel besteht und wann er aufgetreten ist, für Sie portofrei an die Ihnen mitgeteilte Service-Anschrift übersenden.

Auf www.lidl-service.com können Sie diese und viele weitere Handbücher, Produktvideos und Installationssoftware herunterladen.



Mit diesem QR-Code gelangen Sie direkt auf die Lidl-Service-Seite (www.lidl-service.com) und können mittels der Eingabe der Artikelnummer (IAN) **467414_2404** Ihre Bedienungsanleitung öffnen.



Service-Center

DE Service Deutschland

Tel.: 0800 5435 111

E-Mail: hoyer@lidl.de

AT Service Österreich

Tel.: 0800 447 744

E-Mail: hoyer@lidl.at

CH Service Schweiz

Tel.: 0800 56 44 33

E-Mail: hoyer@lidl.ch

IAN: 467414_2404



Lieferant

Bitte beachten Sie, dass die folgende Anschrift **keine Serviceanschrift** ist.

Kontaktieren Sie zunächst das genannte Service-Center.

HOYER Handel GmbH

Kühnehöfe 12

22761 Hamburg

DEUTSCHLAND