



OWIM GmbH & Co. KG

Stiftsbergstraße 1
74167 Neckarsulm
GERMANY

Model-No.: HG08297
Version: 02/2024

/// PARKSIDE®

**AKKU 20 V 2 Ah /
RECHARGEABLE BATTERY 20V 2Ah /
BATTERIE 20 V 2 Ah PAP 20 B1**

(DE) (AT) (CH)

AKKU 20 V 2 Ah

Bedienungs- und Sicherheitshinweise

(GB) (IE)

RECHARGEABLE BATTERY 20V 2Ah

Operation and safety notes

(FR) (BE)

BATTERIE 20 V 2 Ah

Instructions d'utilisation et consignes de sécurité

(NL) (BE)

ACCU 20 V 2 Ah

Bedienings- en veiligheidsinstructies

(PL)

AKUMULATOR 20 V 2 Ah

Wskazówki dotyczące obsługi i bezpieczeństwa

(CZ)

AKUMULÁTOR 20 V 2 Ah

Pokyny pro obsluhu a bezpečnostní pokyny

(SK)

AKUMULÁTOR 20 V 2 Ah

Pokyny pre obsluhu a bezpečnostné pokyny

IAN 426034_2307

(DE) (BE) (FR) (SK)
(PL) (NL) (CZ)

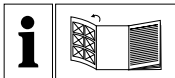

DE/AT/CH			
Bedienungs- und Sicherheitshinweise	Seite		5
<hr/>			
GB/IE			
Operation and safety notes	Page		29
<hr/>			
FR/BE			
Instructions d'utilisation et consignes de sécurité	Page		50
<hr/>			
NL/BE			
Bedienings- en veiligheidsinstructies	Pagina		76
<hr/>			
PL			
Wskazówki dotyczące obsługi i bezpieczeństwa	Strona		99
<hr/>			
CZ			
Pokyny pro obsluhu a bezpečnostní pokyny	Strana		124
<hr/>			
SK			
Pokyny pre obsluhu a bezpečnostné pokyny	Strana		145
<hr/>			

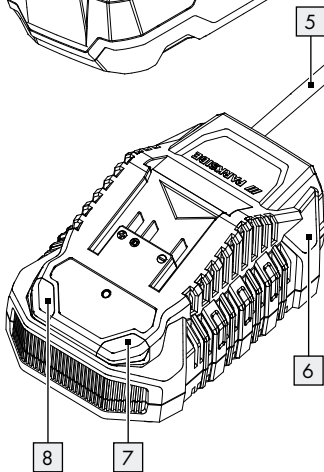
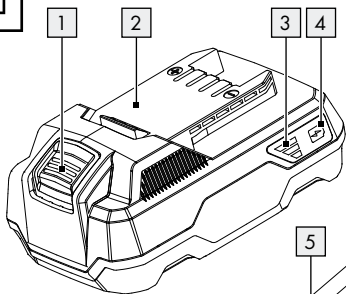
A

Verwendete Warnhinweise und Symbole	Seite	6
Einleitung	Seite	7
Bestimmungsgemäße Verwendung	Seite	8
Lieferumfang	Seite	8
Teilebeschreibung	Seite	9
Technische Daten	Seite	10
Allgemeine Sicherheitshinweise	Seite	12
Inbetriebnahme	Seite	16
Akkupack laden	Seite	16
Bedienung	Seite	17
LED-Status	Seite	17
Akkuzustand prüfen	Seite	18
Akku entfernen/einsetzen	Seite	18
Reinigung	Seite	19
Wartung und Lagerung	Seite	19
Entsorgung	Seite	20
Vereinfachte EU-Konformitätserklärung	Seite	25
Garantie und Service	Seite	25
Garantie	Seite	25
Abwicklung im Garantiefall	Seite	27
Service	Seite	28

Verwendete Warnhinweise und Symbole

Die dargestellten Symbole werden in der Bedienungsanleitung, auf der Verpackung und auf dem Gerät verwendet:



Befolgen Sie die Warn- und Sicherheitshinweise!



Gleichstrom/-spannung



Schützen Sie den Akku vor Hitze und kontinuierlicher intensiver Sonneneinstrahlung!



Schützen Sie den Akku vor Wasser und Feuchtigkeit.



Schützen Sie den Akku vor Feuer.



Lesen und befolgen Sie die Bedienungsanleitung.



Dieses Symbol mit dem Signalwort „Info“ bietet weitere nützliche Informationen.



Sicherheitshinweise und zusätzliche Informationen
Handlungsanweisungen

AKKU 20 V 2 Ah

● **Einleitung**

Wir beglückwünschen Sie zum Kauf Ihres neuen Produkts. Sie haben sich damit für ein hochwertiges Produkt entschieden. Die Bedienungsanleitung ist Teil dieses Produkts. Sie enthält wichtige Hinweise für Sicherheit, Gebrauch und Entsorgung. Machen Sie sich vor der Benutzung des Produkts mit allen Bedien- und Sicherheitshinweisen vertraut. Benutzen Sie das Produkt nur wie beschrieben und für die angegebenen Einsatzbereiche. Händigen Sie alle Unterlagen bei Weitergabe des Produkts an Dritte mit aus.

● **Bestimmungsgemäße Verwendung**

Das Produkt ist mit allen Geräten der Parkside X 20 V Team-Serie kompatibel. Das Produkt darf nur mit Ladegeräten der Parkside X 20 V TEAM-Serie geladen werden.

Das Produkt ist nicht für den kommerziellen Einsatz vorgesehen. Andere Verwendungen oder Veränderungen des Produkts gelten als nicht bestimmungsgemäß und können zu Risiken wie Lebensgefahr, Verletzungen und Beschädigungen führen. Für aus bestimmungswidriger

Verwendung entstandene Schäden übernimmt der Hersteller keine Haftung.

● **Lieferumfang**

- 1 Akku 20 V 2 Ah
- 1 Bedienungsanleitung

● Teilebeschreibung

- 1 Entriegelungstaste für Akkupack
- 2 Akkupack
- 3 Ladestands-LEDs (rot/orange/grün)
- 4  Taste (Ladestand)
- 5 Stromkabel mit Netzstecker
- 6 Schnell-Ladegerät (nicht im Lieferumfang enthalten)
- 7 Ladekontroll-LED - rot
- 8 Ladekontroll-LED - grün

● Technische Daten

Akku:	PAP 20 B1
Typ:	Li-Ion (Lithium Ionen)
Bemessungsspannung:	max. 20 V  (Gleichstrom)
Kapazität:	2 Ah
Zellen:	5
Energiewert:	40 Wh
Empfohlene Umgebungstemperatur:	max. 45 °C
Während des Ladevorgangs:	+4 bis +40 °C
Während des Betriebs:	+4 bis +40 °C
Während der Lagerung:	+20 bis +26 °C

Verwenden Sie zum Laden des Akkupacks ausschließlich die Ladegeräte der Serie Parkside X 20 V TEAM.

Ladezeit für Akku PAP 20 B1:

Ladegerät	Ladezeit
PLG 20 C1, PLG 20 A4	60 Minuten
PLG 20 C3, PLG 20 A3, PDSLK 20 A1	35 Minuten
Smart PLGs 2012 A1	35 Minuten (Schnelllade- modus) 120 Minuten (Energiesparender Lademodus)

Kunden können kompatible Ersatzakkus und Ladegeräte über den LIDL-Onlineshop www.lidl.de beziehen.



Allgemeine Sicherheitshinweise

⚠️ WARNUNG! Lesen Sie alle Sicherheitshinweise und Anweisungen! Versäumnisse bei der Einhaltung der Sicherheitshinweise und Anweisungen können elektrischen Schlag, Brand und schwere Verletzungen verursachen!

BEWAHREN SIE ALLE SICHERHEITSHINWEISE UND ANWEISUNGEN FÜR DIE ZUKUNFT AUF.

- a) Laden Sie nur mit dem vom Hersteller vorgegebenen Ladegerät.** Ein für einen bestimmten Akkutyp geeignetes Ladegerät kann bei Verwendung mit einem anderen Akkutyp eine Brandgefahr darstellen.

- b) Verwenden Sie Elektrowerkzeuge nur mit speziell dafür bestimmten Akkupacks.** Die Verwendung anderer Akkupacks kann zu Verletzungs- und Brandgefahr führen.

- c) **Halten Sie den Akku bei Nichtgebrauch von anderen Metallgegenständen wie Büroklammern, Münzen, Schlüsseln, Nägeln, Schrauben oder anderen kleinen Metallgegenständen fern, die eine elektrische Verbindung von einem Kontakt zum anderen herstellen können.** Das Kurzschließen der Batteriekontakte kann zu Verbrennungen oder einem Brand führen.
- d) **Bei unsachgemäßem Gebrauch kann Flüssigkeit aus dem Akkupack austreten; vermeiden Sie den Kontakt. Bei versehentlichem Kontakt spülen Sie die betroffene Stelle mit Wasser. Wenn die Flüssigkeit mit den Augen in Kontakt kommt, suchen Sie zusätzlich medizinische Hilfe auf.** Aus der Batterie austretende Flüssigkeit kann Reizungen oder Verbrennungen verursachen.



VORSICHT! EXPLOSIONSGEFAHR!



Laden Sie nicht aufladbare Batterien niemals auf!



Schützen Sie den Akku vor Hitze, z. B. auch vor dauernder Sonneneinstrahlung, Feuer, Wasser und Feuchtigkeit.



Es besteht Explosionsgefahr.

- e) Verwenden Sie keinen beschädigten oder modifizierten Akku mit dem Werkzeug.** Beschädigte oder modifizierte Batterien weisen ein unvorhersehbares Verhalten auf, das zu Feuer, Explosion oder Verletzungsgefahr führen kann.
- f) Setzen Sie weder den Akku noch das Werkzeug einem Feuer oder übermäßiger Temperatur aus.** Bei Feuereinwirkung oder Temperaturen über 130 °C besteht Explosionsgefahr.

- g) Befolgen Sie alle Ladeanweisungen und laden Sie den Akku oder das Werkzeug nicht außerhalb des in der Anleitung angegebenen Temperaturbereichs.** Unsachgemäßes Laden oder Temperaturen außerhalb des angegebenen Bereichs können die Batterie beschädigen und die Gefahr eines Brandes erhöhen.
- h)** Die Sicherheitshinweise der kompatiblen Ladegeräte sind zu beachten.

Service

- a) Lassen Sie Ihr Elektrowerkzeug von einem qualifizierten Reparaturtechniker und ausschließlich mit identischen Ersatzteilen reparieren.** Dadurch bleibt die Sicherheit des Elektrowerkzeugs gewahrt.

b) Nehmen Sie niemals Reparaturarbeiten an beschädigten Akkus vor.

Eine Reparatur von Akkus darf nur vom Hersteller oder autorisierten Kundendienstanbietern durchgeführt werden.

● **Inbetriebnahme**

● **Akkupack laden**

i INFO:

- Der Akkupack **2** kann jederzeit aufgeladen werden, ohne die Lebensdauer zu verkürzen. Eine Unterbrechung des Ladevorgangs beschädigt den Akkupack nicht.
 - Laden Sie den Akkupack vor dem Gebrauch auf, wenn er sich im mittleren oder niedrigen Ladezustand befindet.
 - Die Ladekontroll-LEDs (rot **7** und grün **8**) zeigen den Status des Ladegeräts **6** (nicht im Lieferumfang enthalten) und des Akkupacks an (Abb. A).
1. Schieben Sie den Akkupack **2** in das Ladegerät **6** ein (nicht im Lieferumfang enthalten).

2. Schließen Sie den Netzstecker **5** an eine Steckdose an.
3. Sobald der Akkupack vollständig geladen ist, nehmen Sie den Akkupack aus dem Ladegerät **6** (nicht im Lieferumfang enthalten). Trennen Sie den Netzstecker von der Steckdose.

● Bedienung

● LED-Status

Rote LED **7 leuchtet**

- Der Akkupack **2** wird aufgeladen.

Grüne LED **8 leuchtet**

- Der Akkupack ist vollständig aufgeladen.

Grüne und rote LEDs blinken

- Der Akkupack ist defekt.

Rote LED blinkt

- Der Akkupack ist zu kalt oder zu warm.

Grüne LED leuchtet (ohne Akkupack)

- Das Ladegerät **6** ist einsatzbereit.

● Akkuzustand prüfen

- Drücken Sie die Taste  **4**, um den Zustand des Akkupacks **2** zu prüfen. Der Status/die Restladung wird folgendermaßen anhand der Ladestands-LEDs **3** angezeigt (siehe Abb. A):
 - Rot + orange + grün = maximale Ladung
 - Rot + orange = mittlere Ladung
 - Rot = geringe Ladung

● Akku entfernen/einsetzen

VORSICHT! VERLETZUNGSGEFAHR!

- Setzen Sie den Akkupack erst ein, wenn das akkubetriebene Werkzeug einsatzbereit ist.
- Setzen Sie den Akkupack **2** ein, indem Sie ihn auf der Führungsschiene platzieren und in das Ladegerät **6** schieben. Der Akkupack rastet hörbar ein.
- Entfernen Sie den Akkupack aus dem Ladegerät, indem Sie die Entriegelungstaste **1** drücken und den Akkupack herausziehen .

● Reinigung

⚠ **VORSICHT! VERLETZUNGS- UND BESCHÄDIGUNGSGEFAHR!**

- Einige Reinigungs- und Lösungsmittel können Kunststoff beschädigen. Verwenden Sie niemals entflammbare oder explosive Lösungsmittel in der Nähe von Akkupacks, Ladegeräten oder Elektrowerkzeugen.
- Entfernen Sie Staub und Rückstände aus den Lüftungsschlitzen und von den Ladekontakten des Ladegeräts **6** und des Akkupacks **2** mit einer weichen Bürste.

● Wartung und Lagerung

- Lagern Sie den Akkupack **2** ausschließlich im teilgeladenen Zustand. Der Akkupack sollte vor längerer Lagerung auf 40 bis 60% geladen werden (rote und orange LED der Ladestands-LEDs **3** leuchten).
- Prüfen Sie den Ladezustand des Akkupacks bei längerer Lagerung etwa alle 3 Monate. Laden Sie bei Bedarf nach.

● Entsorgung

Die Verpackung besteht aus umweltfreundlichen Materialien, die Sie über die örtlichen Recyclingstellen entsorgen können.



Beachten Sie die Kennzeichnung der Verpackungsmaterialien bei der Abfalltrennung, diese sind gekennzeichnet mit Abkürzungen (a) und Nummern (b) mit folgender Bedeutung: 1-7: Kunststoffe/20-22: Papier und Pappe/80-98: Verbundstoffe.

Produkt:

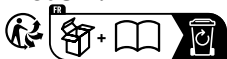

Das Produkt inkl. Zubehör und die Verpackungsmaterialien sind recyclebar und unterliegen einer erweiterten Herstellerverantwortung.

Entsorgen Sie diese getrennt, den abgebildeten Info-tri (Sortierinformation) folgend, für eine bessere Abfallbehandlung.

Das Triman-Logo gilt nur für Frankreich.



Möglichkeiten zur Entsorgung des ausgedienten Produkts erfahren Sie bei Ihrer Gemeinde oder Stadtverwaltung.



Gerät entsorgen

Das Symbol der durchgestrichenen Mülltonne bedeutet, dass dieses Gerät am Ende der Nutzungszeit nicht über den Hausmüll entsorgt werden darf. Das Gerät ist bei eingerichteten Sammelstellen, Wertstoffhöfen oder Entsorgungsbetrieben abzugeben. Zudem sind Vertreiber von Elektro- und Elektronikgeräten sowie Vertreiber von Lebensmitteln zur Rücknahme verpflichtet. LIDL bietet Ihnen Rückgabemöglichkeiten direkt in den Filialen und Märkten an. Rückgabe und Entsorgung sind für Sie kostenfrei. Beim Kauf eines Neugerätes haben Sie das Recht, ein entsprechendes

Altgerät unentgeltlich zurückzugeben. Zusätzlich haben Sie die Möglichkeit, unabhängig vom Kauf eines Neugerätes, unentgeltlich (bis zu drei) Altgeräte abzugeben, die in keiner Abmessung größer als 25 cm sind. Bitte löschen Sie vor der Rückgabe alle personenbezogenen Daten. Bitte entnehmen Sie vor der Rückgabe Batterien oder Akkumulatoren, die nicht vom Altgerät umschlossen sind, sowie Lampen, die zerstörungsfrei entnommen werden können und führen diese einer separaten Sammlung zu.

Defekte oder verbrauchte Batterien / Akkus müssen gemäß Richtlinie 2006/66/EG und deren Änderungen recycelt werden. Geben Sie Batterien / Akkus und / oder das Produkt über die angebotenen Sammeleinrichtungen zurück.



Umweltschäden durch falsche Entsorgung der Batterien / Akkus!

Entnehmen Sie die Batterien / den Akku-Pack aus dem Produkt vor der Entsorgung.

Das Symbol der durchgestrichenen Mülltonne auf Batterien oder Akkus bedeutet, dass Sie Batterien und Akkus nicht im Hausmüll entsorgen dürfen.

Entnehmen Sie die Batterien/den Akku-Pack aus dem Produkt vor der Entsorgung.

Diese können giftige Schwermetalle enthalten und unterliegen der Sondermüllbehandlung.

Die chemischen Symbole der Schwermetalle sind wie folgt: Cd = Cadmium, Hg = Quecksilber, Pb = Blei.

Sie sind gesetzlich verpflichtet, alte Batterien und Akkus nach Gebrauch zurückzugeben. Geben Sie deshalb verbrauchte Batterien und Akkus kostenfrei im Handelsgeschäft z. B. in Ihrer LIDL Filiale oder bei einer kommunalen Sammelstelle ab.

Batterien und Akkus können Stoffe enthalten, die schädlich für die menschliche Gesundheit und Umwelt sind. Nur bei einer getrennten Sammlung und Verwertung von alten Batterien und Akkus können die negativen Auswirkungen vermieden werden.

Seien Sie besonders vorsichtig beim Umgang mit lithiumhaltigen Batterien und Akkus, da bei unsachgemäßer Verwendung eine erhöhte Brandgefahr besteht. Kleben Sie dazu die Pole ab, um einen äußeren Kurzschluss zu vermeiden. Nutzen Sie Batterien mit langer Lebensdauer oder Akkus, um die Entstehung von Abfällen aus Alt-Batterien zu verringern. Beachten Sie die Anweisungen zum Lagern, und vermeiden Sie das vollständige Ent- und Aufladen des Akkus, um die Lebensdauer zu verlängern.

Darüber hinaus sollten Sie Batterien oder Elektro- und Elektronikgeräte mit Batterien oder Akkus nicht im öffentlichen Raum zurücklassen, um eine Vermüllung zu vermeiden. Prüfen Sie Möglichkeiten, Batterien einer Wiederverwendung zuzuführen, anstatt diese zu entsorgen, beispielsweise durch Instandsetzung der Batterie.

● Vereinfachte EU-Konformitätserklärung

CE Das CE Zeichen bestätigt Konformität mit den für das Produkt zutreffenden EU-Richtlinien.

● Garantie und Service

● Garantie

Das Produkt wurde nach strengen Qualitätsrichtlinien hergestellt und vor der Auslieferung sorgfältig geprüft. Im Falle von Material- oder Herstellungsfehlern haben Sie gegenüber dem Verkäufer des Produkts gesetzliche Rechte. Ihre gesetzlichen Rechte werden in keiner Weise durch unsere unten aufgeführte Garantie eingeschränkt.

Die Garantie für dieses Produkt beträgt 3 Jahre ab Kaufdatum. Die Garantiezeit beginnt mit dem Kaufdatum. Bewahren Sie den Originalkaufbeleg an einem sicheren Ort auf, da dieses Dokument als Nachweis des Kaufs erforderlich ist.

Alle Schäden oder Mängel, die bereits zum Zeitpunkt des Kaufs vorhanden sind, müssen unverzüglich nach dem Auspacken des Produkts gemeldet werden.

Sollte das Produkt innerhalb von 3 Jahren ab Kaufdatum einen Material- oder Herstellungsfehler aufweisen, werden wir es – nach unserer Wahl – kostenlos für Sie reparieren oder ersetzen. Die Garantiezeit verlängert sich durch einen stattgegebenen Gewährleistungsanspruch nicht. Dies gilt auch für ersetzte und reparierte Teile.

Diese Garantie erlischt, wenn das Produkt beschädigt oder unsachgemäß verwendet oder gewartet wurde.

Die Garantie deckt Material- und Herstellungsfehler ab. Diese Garantie erstreckt sich weder auf Produktteile, die normalem Verschleiß unterliegen, und somit als Verschleißteile gelten (z. B. Batterien, Akkus, Schläuche, Farbpatronen), noch auf Schäden an zerbrechlichen Teilen, z. B. Schalter oder Teile aus Glas.

● **Abwicklung im Garantiefall**

Um eine schnelle Bearbeitung Ihres Anspruchs zu gewährleisten, beachten Sie die folgenden Hinweise:

Halten Sie den Originalkaufbeleg und die Artikelnummer (IAN 426034_2307) als Nachweis für den Kauf bereit.

Sie finden die Artikelnummer auf dem Typenschild, einer Gravur auf dem Produkt, der Startseite der Bedienungsanleitung (unten links) oder als Aufkleber auf der Rück- oder Unterseite des Produkts.

Sollten Funktionsfehler oder sonstige Mängel auftreten, wenden Sie sich zunächst telefonisch oder per E-Mail an die unten aufgeführte Serviceabteilung.

Sobald das Produkt als defekt erfasst wurde, können Sie es kostenlos an die Ihnen mitgeteilte Service-Anschrift zurücksenden. Stellen Sie sicher, dass Sie den Originalkaufbeleg (Kassenbon) sowie eine kurze, schriftliche Beschreibung beilegen, in der die Einzelheiten des Defekts und der Zeitpunkt des Auftretens dargelegt sind.

● Service

DE Service Deutschland

Tel.: 0800 5435 111

E-Mail: owim@lidl.de

AT Service Österreich

Tel.: 0800 292726

E-Mail: owim@lidl.at

CH Service Schweiz







Tel.: 0800562153

E-Mail: owim@lidl.ch

Warnings and symbols used	Page 30
Introduction	Page 31
Intended Use	Page 32
Contents	Page 32
Parts list	Page 33
Technical data	Page 34
General safety notes	Page 36
First use	Page 40
Charging the rechargeable battery	Page 40
Operation	Page 41
LED status	Page 41
Checking the rechargeable battery charge level	Page 42
Removing/inserting the rechargeable battery	Page 42
Cleaning	Page 43
Maintenance and storage	Page 43
Disposal	Page 44
Simplified EU declaration of conformity	Page 46
Warranty and service	Page 47
Warranty	Page 47
Warranty claim procedure	Page 48
Service	Page 49

Warnings and symbols used

The following warnings are used in this instruction manual, on the packaging and on the rating label:

	Follow the warnings and safety notes!
	Direct current/voltage
	Protect the battery pack against heat and continuous intense sunlight.
	Protect the battery pack against water and moisture.
	Protect the battery pack from fire.
	Read and observe the instruction manual.
	This symbol in combination with the word "Info" provides additional useful information.



Safety-relevant information and
other notes
Instructions for use

RECHARGEABLE BATTERY

20V 2Ah

● **Introduction**

We congratulate you on the purchase of your new product. You have chosen a high quality product. The instructions for use are part of the product. They contain important information concerning safety, use and disposal. Before using the product, please familiarise yourself with all of the safety information and instructions for use. Only use the product as described and for the specified applications. If you pass the product on to anyone else, please ensure that you also pass on all the documentation with it.

● **Intended Use**

The product is compatible with all devices from the Parkside X 20 V Team series. The product may only be charged using chargers from the Parkside X 20 V TEAM series.

This product is not intended for commercial use. Any other usage of or modification to the product is deemed to be improper and carries a significant risk of accidents. The manufacturer accepts no responsibility for damage(s) attributable to misuse.

● **Contents**

- 1 rechargeable battery
- 1 instruction manual

● Parts list

- 1 Release button for rechargeable battery
- 2 Rechargeable battery
- 3 Charging level LEDs (red/orange/green)
- 4  button (charging level)
- 5 Mains cord with mains plug
- 6 Rapid battery charger (not included)
- 7 Charging control LED - red
- 8 Charging control LED - green

● Technical data

Battery:	PAP 20 B1
Type:	Li-Ion (Lithium Ion)
Rated voltage:	max. 20 V \equiv (Direct current)
Capacity:	2 Ah
Cells:	5
Energy value:	40 Wh
Recommended ambient temperature:	max. 45 °C
While charging:	+4 to +40 °C
During operation:	+4 to +40 °C
During storage:	+20 to +26 °C

To charge the rechargeable battery, only use the chargers from the Parkside X 20 V TEAM series.

Charging time for Battery PAP 20 B1:

Charger	Charging time
PLG 20 C1, PLG 20 A4	60 minutes
PLG 20 C3, PLG 20 A3, PDSLK 20 A1	35 minutes
Smart PLGs 2012 A1	35 minutes (quick charging mode) 120 minutes (ECO charging mode)

Customers can obtain compatible replacement batteries and chargers from the LIDL online shop www.lidl.de.



General safety notes

⚠ WARNING! Read all safety warnings and all instructions. Failure to follow the warnings and instructions may result in electric shock, fire and serious injury.

SAVE ALL WARNINGS AND INSTRUCTIONS FOR FUTURE REFERENCE.

- a) Recharge only with the charger specified by the manufacturer.** A charger that is suitable for one type of rechargeable battery may create a risk of fire when used with another rechargeable battery.

- b) Use power tools only with specifically designated rechargeable batteries.** Use of any other rechargeable batteries may create a risk of injury and fire.

- c) **When the rechargeable battery is not in use, keep it away from other metal objects, like paper clips, coins, keys, nails, screws or other small metal objects, that can make a connection from one terminal to another.** Shorting the battery terminals together may cause burns or a fire.
- d) **Under abusive conditions, liquid may be ejected from the rechargeable battery; avoid contact. If contact accidentally occurs, flush the affected area with water. If liquid contacts eyes, additionally seek medical help.** Liquid ejected from the battery may cause irritation or burns.



CAUTION! RISK OF EXPLOSION!



Never charge non-rechargeable batteries!



Protect the rechargeable battery from heat, for example from continuous exposure to sunlight, fire, water and moisture.



There is a risk of explosion.

e) Do not use a damaged or modified rechargeable battery with the tool.

Damaged or modified batteries exhibit unpredictable behaviour resulting in fire, explosion or risk of injury.

f) Do not expose a rechargeable battery or tool to fire or excessive temperature. Exposure to fire or temperatures above 130 °C may cause an explosion.

- g) Follow all charging instruction and do not charge the rechargeable battery or tool outside the temperature range specified in the instructions.** Charging improperly or at temperatures outside the specified range may damage the battery and increase the risk of the fire.
- h)** The safety instructions of the compatible chargers must be observed.

Service

- a) Have your power tool serviced by a qualified repair person using only identical replacement parts.** This will ensure that the safety of the power tool is maintained.
- b) Never service damaged battery packs.** Service of battery packs should only be performed by the manufacturer or authorized service providers.

● First use

● Charging the rechargeable battery

① **INFO:**

- The rechargeable battery [2] may be charged at any time without reducing the service life. Interrupting the charging process does not damage the rechargeable battery.
 - Charge the rechargeable battery before use when it is at medium or low charging level.
 - The charging control LEDs (red [7] and green [8]) indicate the status of the charger [6] (not included) and the rechargeable battery (see Fig. A).
1. Insert the rechargeable battery [2] into the charger [6] (not included).
 2. Connect the mains plug [5] to a socket-outlet.
 3. When the rechargeable battery is fully charged, remove the rechargeable battery from the charger [6] (not included).
Disconnect the mains plug from the socket-outlet.

● Operation

● LED status

Red LED 7 lights up

- The rechargeable battery 2 is charging.

Green LED 8 lights up

- The rechargeable battery is fully charged.

Green and red LED flash

- The rechargeable battery is defective.

Red LED flashes

- The rechargeable battery is too cold or too warm.

Green LED lights up

(without rechargeable battery)

- The charger 6 is ready for use.

● Checking the rechargeable battery charge level

- Press the  button **4** to check the status of the rechargeable battery **2**.

The status/remaining charge shows on the charging level LEDs **3** as follows (see Fig. A):

- Red + orange + green = maximum charge
- Red + orange = medium charge
- Red = low charge



● Removing/inserting the rechargeable battery

CAUTION! RISK OF INJURY!



- Only insert the rechargeable battery once the battery operated tool is ready for use.
- To insert the rechargeable battery **2**, place it on the guide track and push it into the charger **6**. The rechargeable battery audibly snaps into place.
- To remove the rechargeable battery from the charger, press the rechargeable battery release button **1** and pull out the rechargeable battery.

● Cleaning

CAUTION! RISK OF INJURY AND DAMAGE!

- Never use flammable or combustible solvents around battery packs, charger, or tools.
- Clean out dust and debris from the vents and electrical contacts of the charger  and the rechargeable battery  using a soft brush.

● Maintenance and storage

- Only store the rechargeable battery  partially charged. The rechargeable battery should be charged to 40 to 60 % (red and orange LED of the charging level LEDs  light up) before storing for extended periods.
- Check the rechargeable battery charge about every 3 months when storing for extended periods. Recharge as necessary.

● Disposal

The packaging is made of environmentally friendly materials, which may be disposed of through your local recycling facilities.



Observe the marking of the packaging materials for waste separation, which are marked with abbreviations (a) and numbers (b) with following meaning: 1-7: plastics/20-22: paper and fibreboard/80-98: composite materials.

Product:



The product incl. accessories and packaging materials are recyclable and are subject to extended producer responsibility.

Dispose them separately, following the illustrated Info-tri (sorting information), for better waste treatment.

The Triman logo is valid in France only.



Contact your local refuse disposal authority for more details of how to dispose of your wornout product.



To help protect the environment, please dispose of the product properly when it has reached the end of its useful life and not in the household waste. Information on collection points and their opening hours can be obtained from your local authority.

Faulty or used batteries / rechargeable batteries must be recycled in accordance with Directive 2006/66/EC and its amendments. Please return the batteries / rechargeable batteries and / or the product to the available collection points.



**Environmental damage
through incorrect disposal of
the batteries / rechargeable
batteries!**

Remove the batteries / battery pack from the product before disposal.

Batteries / rechargeable batteries may not be disposed of with the usual domestic waste. They may contain toxic heavy metals and are subject to hazardous waste treatment rules and regulations. The chemical symbols for heavy metals are as follows: Cd = cadmium, Hg = mercury, Pb = lead. That is why you should dispose of used batteries / rechargeable batteries at a local collection point.

● Simplified EU declaration of conformity

C **€** CE mark indicates conformity with relevant EU directives applicable for this product.

● Warranty and service

● Warranty

The product has been manufactured to strict quality guidelines and meticulously examined before delivery. In the event of material or manufacturing defects you have legal rights against the retailer of this product. Your legal rights are not limited in any way by our warranty detailed below.

The warranty for this product is 3 years from the date of purchase. The warranty period begins on the date of purchase. Keep the original sales receipt in a safe location as this document is required as proof of purchase.

Any damage or defects already present at the time of purchase must be reported without delay after unpacking the product.

Should the product show any fault in materials or manufacture within 3 years from the date of purchase, we will repair or replace it – at our choice – free of charge to you. The warranty period is not extended as a result of a claim

being granted. This also applies to replaced and repaired parts.

This warranty becomes void if the product has been damaged, or used or maintained improperly.

The warranty covers material or manufacturing defects. This warranty does not cover product parts subject to normal wear and tear, thus considered consumables (e.g. batteries, rechargeable batteries, tubes, cartridges), nor damage to fragile parts, e.g. switches or glass parts.

● **Warranty claim procedure**

To ensure quick processing of your claim, observe the following instructions:

Make sure to have the original sales receipt and the item number (IAN 426034_2307) available as proof of purchase.

You can find the item number on the rating plate, an engraving on the product, on the front page of the instruction manual (bottom left), or as a sticker on the rear or bottom of the product.

If functional or other defects occur, contact the service department listed below either by telephone or by e-mail.

Once the product has been recorded as defective you can return it free of charge to the service address that will be provided to you. Ensure to enclose the proof of purchase (sales receipt) and a short, written description outlining the details of the defect and when it occurred.

● Service

GB Service Great Britain

Tel.: 08000569216

E-Mail: owim@lidl.co.uk

IE Service Ireland

Tel.: 1800 200736

E-Mail: owim@lidl.ie

Avertissements et symboles utilisés	Page 51
Introduction	Page 52
Utilisation prévue	Page 53
Contenu	Page 53
Liste des pièces	Page 54
Données techniques	Page 55
Instructions générales de sécurité	Page 57
Première utilisation	Page 61
Chargement de la batterie rechargeable	Page 61
Fonctionnement	Page 63
Statut de LED	Page 63
Vérification du niveau de charge de la batterie rechargeable	Page 64
Retrait/insertion de la batterie rechargeable	Page 64
Nettoyage	Page 65
Maintenance et stockage	Page 65
Mise au rebut	Page 66
Déclaration simplifiée de conformité de l'UE	Page 69
Garantie et service	Page 69
Garantie	Page 69
Faire valoir sa garantie	Page 74
Service après-vente	Page 75

Avertissements et symboles utilisés

Les avertissements suivants sont utilisés dans ce manuel d'utilisation, sur l'emballage et sur l'étiquette réglementaire :



Suivez les avertissements et les consignes de sécurité !



Courant/tension continu



Protégez le pack de batterie contre la chaleur et l'exposition continue à la lumière du soleil.



Protégez le pack de batterie contre l'eau et l'humidité.



Protégez le pack de batterie contre le feu.



Lisez et respectez les instructions du manuel d'utilisation.



Ce symbole avec le terme « Infos » fournit des informations utiles supplémentaires.



Informations relatives à la sécurité
et autres remarques
Instructions d'utilisation

BATTERIE 20 V 2 Ah

● **Introduction**

Nous vous félicitons pour l'achat de votre nouveau produit. Vous avez opté pour un produit de grande qualité. Le mode d'emploi fait partie intégrante de ce produit. Il contient des indications importantes pour la sécurité, l'utilisation et la mise au rebut. Veuillez lire consciencieusement toutes les indications d'utilisation et de sécurité du produit. Ce produit doit uniquement être utilisé conformément aux instructions et dans les domaines d'application spécifiés. Lors d'une cession à tiers, veuillez également remettre tous les documents.

● Utilisation prévue

Le produit est compatible avec tous les appareils de la série Parkside X 20 V Team. Le produit ne doit être chargé qu'avec les chargeurs de la série Parkside X 20 V TEAM.

Ce produit n'est pas destiné à un usage commercial. Toute autre utilisation ou modification de ce produit est considérée comme inappropriée et entraîne un risque significatif d'accidents. Le fabricant décline toute responsabilité en cas de dommage(s) attribuables à une mauvaise utilisation.

● Contenu

- 1 batterie rechargeable
- 1 manuel d'utilisation

● Liste des pièces

- 1 Bouton d'ouverture de la batterie rechargeable
- 2 Batterie rechargeable
- 3 Voyant LED du niveau de charge (rouge/ orange/ vert)
- 4 Bouton  (niveau de charge)
- 5 Cordon d'alimentation avec fiche secteur
- 6 Chargeur rapide de batterie (non inclus)
- 7 LED de contrôle du chargement - rouge
- 8 LED de contrôle du chargement - vert

● Données techniques

Batterie:	PAP 20 B1
Type:	Li-Ion (Lithium Ion)
Tension nominale:	max. 20 V --- (Courant continu)
Capacité:	2 Ah
Cellules:	5
Valeur énergétique:	40 Wh
Température ambiante recommandée:	max. 45 °C
Pendant le chargement:	+4 à +40 °C
Pendant le fonctionnement:	+4 à +40 °C
Pendant le stockage:	+20 à +26 °C

Utilisez uniquement les chargeurs de la série Parkside X 20 V TEAM pour charger la batterie rechargeable.

Temps de chargement de la batterie PAP 20 B1 :

Chargeur	Temps de chargement
PLG 20 C1, PLG 20 A4	60 minutes
PLG 20 C3, PLG 20 A3, PDSLK 20 A1	35 minutes
Smart PLGs 2012 A1	35 minutes (mode de charge rapide) 120 minutes (mode de charge ECO)

Les clients peuvent se procurer des accus de recharge et des chargeurs compatibles sur la boutique en ligne de LIDL www.lidl.de.



Instructions générales de sécurité

⚠ AVERTISSEMENT ! Lisez tous les avertissements de sécurité et toutes les instructions. Ne pas suivre les avertissements et les instructions peut entraîner une décharge électrique, un incendie et des blessures graves.

GARDEZ TOUS LES AVERTISSEMENTS ET LES INSTRUCTIONS DE SÉCURITÉ POUR RÉFÉRENCE FUTURE.

a) Rechargez uniquement avec le chargeur spécifié par le fabricant.

Un chargeur qui convient à un type de batterie rechargeable peut générer un risque d'incendie quand il est utilisé avec une autre batterie rechargeable.

- b) Utilisez des outils électriques uniquement avec des batteries rechargeables spécifiquement désignées.** L'utilisation de tout autre type de batterie rechargeable peut causer un risque de blessure et d'incendie.
- c) Lorsque la batterie rechargeable n'est pas utilisée, maintenez-la à l'écart d'autres objets métalliques, tels que les trombones, les pièces, les clés, les clous, les vis ou les autres petits objets métalliques pouvant réaliser une connexion d'une borne à une autre.** Court-circuiter les bornes de la batterie entre elles peut causer des brûlures ou un incendie.

- d) Dans des conditions abusives, du liquide peut être éjecté de la batterie rechargeable ; évitez tout contact. Si un contact se produit accidentellement, rincez la zone affectée avec de l'eau. Si le liquide entre en contact avec les yeux, consultez également un médecin.** Le liquide éjecté de la batterie peut causer une irritation ou des brûlures.



PRÉCAUTION ! RISQUE D'EXPLOSION !



Ne chargez jamais des batteries non rechargeables !



Protégez la batterie rechargeable de la chaleur, ainsi que d'une exposition continue à la lumière du soleil, au feu, à l'eau et à l'humidité.



Il y a un risque d'explosion.

- e) N'utilisez pas une batterie rechargeable endommagée ou modifiée avec l'outil.** Les batteries endommagées ou qui ont été modifiées ont un comportement imprévisible pouvant causer un incendie, une explosion ou un risque de blessure.
- f) N'exposez jamais la batterie rechargeable ou l'outil au feu ou à des températures excessives.** L'exposition au feu ou à des températures supérieures à 130 °C peut causer une explosion.
- g) Suivez toutes les instructions de chargement et ne chargez jamais la batterie rechargeable ou l'outil en dehors de la plage de température spécifiée dans les instructions.** Un chargement incorrect ou à des températures hors de la plage spécifiée peut endommager la batterie et augmenter le risque d'incendie.

- h)** Les instructions de sécurité des chargeurs compatibles doivent être respectées.

Service

- a) Faites réparer votre outil électrique par un réparateur qualifié utilisant uniquement des pièces de rechange identiques.** Cela garantit le maintien de la sécurité de l'outil électrique.
- b) Ne réparez jamais des blocs de batterie endommagés.** La réparation des blocs de piles ne doit être effectuée que par le fabricant ou des agents de service agréés.

● **Première utilisation**

● **Chargement de la batterie rechargeable**

① **INFO:**

- La batterie rechargeable 2 peut être chargée à tout moment sans réduire sa durée de vie. L'interruption du processus de chargement n'endommage pas la batterie rechargeable.

- Chargez la batterie rechargeable avant de l'utiliser lorsqu'elle est à un niveau de charge moyen ou faible.
 - Les voyants LED de contrôle de la charge (rouge [7] et vert [8]) indiquent l'état du chargeur [6] (non inclus) et de la batterie rechargeable (voir Fig. A).
1. Insérez la batterie rechargeable [2] dans le chargeur [6] (non inclus).
 2. Branchez la fiche d'alimentation [5] sur une prise de courant.
 3. Lorsque la batterie rechargeable est complètement chargée, retirez-la du chargeur [6] (non inclus).
Débranchez la fiche d'alimentation de la prise de courant.

● Fonctionnement

● Statut de LED

La LED rouge [7] s'allume

- La batterie rechargeable [2] est en cours de chargement.

La LED verte [8] s'allume

- La batterie rechargeable est complètement chargée.

Les LED verte et rouge clignotent

- La batterie rechargeable est défectueuse.

La LED rouge clignote

- La batterie rechargeable est trop froide ou trop chaude.

La LED verte s'allume

(sans batterie rechargeable)

- Le chargeur [6] est prêt à être utilisé.

● Vérification du niveau de charge de la batterie rechargeable

- Appuyez sur le bouton  [4] pour vérifier l'état de la batterie rechargeable [2]. L'état/la charge restante est indiqué(e) par l'affichage LED du niveau de charge [3] comme suit (voir Fig. A) :
 - Rouge + orange + vert = charge maximale
 - Rouge + orange = charge moyenne
 - Rouge = charge faible

● Retrait/insertion de la batterie rechargeable

PRÉCAUTION ! RISQUE DE BLESSURE !

- N'insérez la batterie rechargeable que lorsque l'outil à batterie est prêt à être utilisé.
- Pour insérer la batterie rechargeable [2], placez-la sur le rail de guidage et insérez-la dans le chargeur [6]. La batterie rechargeable s'enclenche de manière audible.

- Pour retirer la batterie rechargeable du chargeur, appuyez sur le bouton d'ouverture de la batterie rechargeable **1** et retirez la batterie rechargeable .

● Nettoyage

⚠ PRÉCAUTION ! RISQUE DE BLESSURE ET DE DOMMAGES MATÉRIELS !

- N'utilisez jamais de solvants inflammables ou combustibles à proximité des blocs-batteries, du chargeur ou des outils.
- Nettoyez la poussière et les débris des événements et des contacts électriques du chargeur **6** et de la batterie rechargeable **2** avec une brosse douce.

● Maintenance et stockage

- Ne stockez la batterie rechargeable **2** que partiellement chargée. La batterie rechargeable doit être chargée à 40-60 % (deux LED rouge et orange de l'indicateur LED de charge **3** allumés) avant un stockage pendant une durée prolongée.

- Vérifiez la charge de la batterie rechargeable environ tous les 3 mois en cas de stockage pendant une durée prolongée. Rechargez-le si nécessaire.

● Mise au rebut

L'emballage se compose de matières recyclables pouvant être mises au rebut dans les déchetteries locales.



Veillez respecter l'identification des matériaux d'emballage pour le tri sélectif, ils sont identifiés avec des abréviations (a) et des chiffres (b) ayant la signification suivante :
1-7 : plastiques / 20-22 : papiers et cartons / 80-98 : matériaux composite.

Produit :

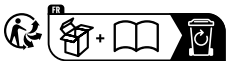

Points de collecte sur www.quefairedesdechets.fr
Privilégiez la réparation ou le don de votre appareil !

Le produit ainsi que les accessoires et les matériaux d'emballage sont recyclables et relèvent de la responsabilité élargie du producteur.

Éliminez-les séparément, en suivant l'Infotri illustrée, dans l'intérêt d'un meilleur traitement des déchets.

Le logo Triman n'est valable qu'en France.



Votre mairie ou votre municipalité vous renseigneront sur les possibilités de mise au rebut des produits usagés.



Afin de contribuer à la protection de l'environnement, veuillez ne pas jeter votre produit usagé dans les ordures ménagères, mais éliminez-le de manière appropriée. Pour obtenir des renseignements concernant les points de collecte et leurs horaires d'ouverture, vous pouvez contacter votre municipalité.

Les piles / piles rechargeables défectueuses ou usagées doivent être recyclées conformément à la directive 2006/66/CE et ses modifications. Les piles et / ou piles rechargeables et / ou le produit doivent être retournés dans les centres de collecte proposés.



Pollution de l'environnement par la mise au rebut incorrecte des piles / piles rechargeables !

Retirez les piles / le pack de piles du produit avant sa mise au rebut.

Les piles / piles rechargeables ne doivent pas être mises au rebut avec les ordures ménagères. Elles peuvent contenir des métaux lourds toxiques et doivent être considérées comme des déchets spéciaux. Les symboles chimiques des métaux lourds sont les suivants : Cd = cadmium, Hg = mercure, Pb = plomb. Pour cette raison, veuillez toujours déposer les piles / piles rechargeables usagées dans les conteneurs de recyclage communaux.

● Déclaration simplifiée de conformité de l'UE

CE Le marquage CE indique la conformité aux directives européennes applicables à ce produit.

● Garantie et service

● Garantie

Article L217-16 du Code de la consommation

Lorsque l'acheteur demande au vendeur, pendant le cours de la garantie commerciale qui lui a été consentie lors de l'acquisition ou de la réparation d'un bien meuble, une remise en état couverte par la garantie, toute période d'immobilisation d'au moins sept jours vient s'ajouter à la durée de la garantie qui restait à courir. Cette période court à compter de la demande d'intervention de l'acheteur ou de la mise à disposition pour réparation du bien en cause, si cette mise à disposition est postérieure à la demande d'intervention.

Indépendamment de la garantie commerciale souscrite, le vendeur reste tenu des défauts de conformité du bien et des vices rédhibitoires dans les conditions prévues aux articles L217-4 à L217-13 du Code de la consommation et aux articles 1641 à 1648 et 2232 du Code Civil.

Article L217-4 du Code de la consommation

Le vendeur livre un bien conforme au contrat et répond des défauts de conformité existant lors de la délivrance.

Il répond également des défauts de conformité résultant de l'emballage, des instructions de montage ou de l'installation lorsque celle-ci a été mise à sa charge par le contrat ou a été réalisée sous sa responsabilité.

Article L217-5 du Code de la consommation

Le bien est conforme au contrat :

- 1° S'il est propre à l'usage habituellement attendu d'un bien semblable et, le cas échéant :

- s'il correspond à la description donnée par le vendeur et posséder les qualités que celui-ci a présentées à l'acheteur sous forme d'échantillon ou de modèle ;
 - s'il présente les qualités qu'un acheteur peut légitimement attendre eu égard aux déclarations publiques faites par le vendeur, par le producteur ou par son représentant, notamment dans la publicité ou l'étiquetage ;
- 2° Ou s'il présente les caractéristiques définies d'un commun accord par les parties ou être propre à tout usage spécial recherché par l'acheteur, porté à la connaissance du vendeur et que ce dernier a accepté.

Article L217-12 du Code de la consommation

L'action résultant du défaut de conformité se prescrit par deux ans à compter de la délivrance du bien.

Article 1641 du Code civil

Le vendeur est tenu de la garantie à raison des défauts cachés de la chose vendue qui la rendent impropre à l'usage auquel on la destine, ou qui diminuent tellement cet usage que l'acheteur ne l'aurait pas acquise, ou n'en aurait donné qu'un moindre prix, s'il les avait connus.

Article 1648 1er alinéa du Code civil

L'action résultant des vices rédhibitoires doit être intentée par l'acquéreur dans un délai de deux ans à compter de la découverte du vice.

Les pièces détachées indispensables à l'utilisation du produit sont disponibles pendant la durée de la garantie du produit.

Le produit a été fabriqué selon des critères de qualité stricts, et contrôlé consciencieusement avant sa livraison. En cas de défaut de matériau ou de fabrication, vous avez des droits légaux vis-à-vis du vendeur du produit. Vos droits légaux ne sont en aucun cas limités par notre garantie mentionnée ci-dessous.

La garantie de ce produit est de 3 ans à partir de la date d'achat. La période de garantie commence à la date d'achat. Conservez l'original de la preuve d'achat dans un endroit sûr car ce document est nécessaire pour prouver l'achat.

Tout dommage ou défaut déjà présent au moment de l'achat doit être signalé immédiatement après le déballage du produit.

Si le produit présente un défaut de matériau ou de fabrication dans les 3 ans qui suivent la date d'achat, nous le réparerons ou le remplacerons - à notre choix - gratuitement pour vous. La période de garantie n'est pas prolongée par une demande de garantie acceptée. Cette mesure s'applique également pour les pièces remplacées et réparées.

Cette garantie est annulée si le produit a été endommagé ou utilisé ou entretenu de manière incorrecte.

La garantie couvre les défauts de matériels et de fabrication. Cette garantie ne couvre pas les pièces du produit soumises à une usure normale, et qui sont donc considérées comme des pièces d'usure (par exemple les piles, les piles rechargeables, tuyaux, les cartouches d'encre), ni les dommages aux pièces fragiles, par exemple les interrupteurs ou les pièces en verre.

● **Faire valoir sa garantie**

Pour garantir la rapidité d'exécution de la procédure de garantie, veuillez respecter les indications suivantes :

Veuillez conserver le ticket de caisse et la référence du produit (IAN 426034_2307) à titre de preuve d'achat pour toute demande.

Le numéro de référence de l'article est indiqué sur la plaque d'identification, gravé sur la page de titre de votre manuel (en bas à gauche) ou sur un autocollant apposé sur la face arrière ou inférieure du produit.

En cas de dysfonctionnement du produit, ou de tout autre défaut, contactez en premier lieu le service après-vente par téléphone ou par e-mail aux coordonnées indiquées ci-dessous.

Vous pouvez alors envoyer franco de port tout produit considéré comme défectueux au service clientèle indiqué, accompagné de la preuve d'achat (ticket de caisse) et d'une description écrite du défaut avec mention de sa date d'apparition.

● **Service après-vente**

FR Service après-vente France

Tél.: 0800904879

E-Mail: owim@lidl.fr

BE Service après-vente Belgique

Tél.: 080071011

Tél.: 80023970 (Luxembourg)

E-Mail: owim@lidl.be

Gebruikte waarschuwingen en symbolen	Pagina	77
Inleiding	Pagina	78
Beoogd gebruik	Pagina	79
Inhoud	Pagina	79
Onderdelenlijst	Pagina	80
Technische gegevens	Pagina	81
Algemene veiligheidsopmerkingen	Pagina	83
Eerste gebruik	Pagina	87
De oplaadbare batterij opladen	Pagina	87
Gebruik	Pagina	88
LED-status	Pagina	88
Het laadniveau van de oplaadbare batterij controleren	Pagina	89
De oplaadbare batterij verwijderen/ plaatsen	Pagina	89
Reinigen	Pagina	90
Onderhoud en opslag	Pagina	91
Afvoer	Pagina	92
Vereenvoudigde EU-conformiteitsverklaring	Pagina	94
Garantie en service	Pagina	95
Garantie	Pagina	95
Afwikkeling in geval van garantie	Pagina	97
Service	Pagina	98

Gebruikte waarschuwingen en symbolen

In deze instructiehandleiding, op de verpakking en op het specificatielabel worden de volgende waarschuwingen gebruikt:



Volg de waarschuwingen en veiligheidsinstructies!



Gelijkstroom / -spanning



Bescherm de accu tegen hitte en ononderbroken intens zonlicht.





Bescherm de accu tegen water en vocht.



Bescherm de accu tegen brand.



Lees en volg de instructiehandleiding.

	Dit symbool in combinatie met het woord "Informatie" biedt aanvullende nuttige informatie.
	Voor veiligheid relevante informatie en andere notities Gebruiksaanwijzing

ACCU 20 V 2 Ah

● **Inleiding**

Hartelijk gefeliciteerd met de aankoop van uw nieuwe product. U heeft voor een hoogwaardig product gekozen. De gebruiksaanwijzing is een deel van het product. Deze bevat belangrijke aanwijzingen voor veiligheid, gebruik en verwijdering. Maakt U zich voor de ingebruikname van het product met alle bedienings- en veiligheidsvoorschriften vertrouwd. Gebruik het product alleen zoals beschreven en voor de aangegeven toepassingsgebieden. Overhandig alle documenten bij doorgifte van het product aan derden.

● Beoogd gebruik

Het product is compatibel met alle apparaten van de Parkside X 20 V Team-serie. Het product mag alleen worden opgeladen met gebruik van laders van de Parkside X 20 V TEAM-serie.

Dit product is niet bedoeld voor commercieel gebruik. Elk ander gebruik van of modificatie van het product wordt als onjuist beschouwd en zorgt voor een grote kans op ongelukken. De fabrikant accepteert geen verantwoordelijkheid voor schade als gevolg van misbruik.

● Inhoud

- 1 accu
- 1 instructiehandleiding

● Onderdelenlijst

- 1 Ontgrendelingsknop voor oplaadbare batterij
- 2 Accu
- 3 LED's laadniveau (rood/oranje/groen)
- 4 -knop (laadniveau)
- 5 Netsnoer met netstekker
- 6 Snelle batterijlader (niet meegeleverd)
- 7 LED voor oplaadcontrole - rood
- 8 LED voor oplaadcontrole - groen

● Technische gegevens

Accu:	PAP 20 B1
Type:	Li-Ion (Lithium-ion)
Nominale spanning:	max. 20 V --- (gelijkstroom)
Capaciteit:	2 Ah
Cellen:	5
Energiewaarde:	40 Wh
Aanbevolen omgevingstemperatuur:	max. 45 °C
Tijdens opladen:	+4 tot +40 °C
Tijdens bedrijf:	+4 tot +40 °C
Tijdens opslag:	+20 tot +26 °C

Voor het opladen van de oplaadbare batterij moet u alleen de lader van de Parkside X 20 V TEAM-serie gebruiken.

Laadtijd voor batterij PAP 20 B1:

Lader	Laadtijd
PLG 20 C1, PLG 20 A4	60 minuten
PLG 20 C3, PLG 20 A3, PDSLIG 20 A1	35 minuten
Smart PLGs 2012 A1	35 minuten (snelle laadmodus) 120 minuten (ECO-laadmodus)

Klanten kunnen compatibele reservebatterijen en opladers via de LIDL-Onlineshop www.lidl.de bestellen.



Algemene veiligheidsopmerkingen

- ⚠ WAARSCHUWING!** Lees alle veiligheidswaarschuwingen en aanwijzingen. Het niet opvolgen van de waarschuwingen en aanwijzingen kan elektrische schokken, brand en ernstige verwondingen als gevolg hebben.

BEWAAR ALLE WAARSCHUWINGEN EN INSTRUCTIES VOOR RAADPLEGING IN DE TOEKOMST.

- a) **Laad alleen op met de door de fabrikant opgegeven lader.** Een lader die geschikt is voor het ene type oplaadbare batterij, kan een risico op brand veroorzaken indien gebruikt met een andere oplaadbare batterij.
- b) **Gebruik elektrisch gereedschap alleen met speciaal aangewezen oplaadbare batterijen.** Het gebruik van andere oplaadbare batterijen kan leiden tot een risico op letsel en brand.

- c) Als de oplaadbare batterij niet gebruikt wordt, moet u dit uit de buurt van andere metalen voorwerpen houden, zoals paperclips, munten, sleutels, spijkers, schroeven of andere kleine metalen voorwerpen die kortsluiting kunnen maken tussen de aansluitklemmen.** Het kortsluiten van de aansluitingen kan brandwonden of brand veroorzaken.
- d) In geval van misbruik kan vloeistof uit de oplaadbare batterij spuiten; vermijd contact daarmee. In geval van onbedoeld contact moet u het getroffen gebied spoelen met water. Als de vloeistof uw ogen raakt, moet u ook medische hulp inroepen.** Vloeistof afkomstig uit de accu kan irritatie of brandwonden veroorzaken.



OPGELET! ONTPLOFFINGSGEVAAR!



Probeer nooit niet-oplaadbare batterijen op te laden!



Bescherm de oplaadbare accu tegen warmte, bijvoorbeeld continue blootstelling aan zonlicht, vuur, water en vocht.



Er bestaat explosiegevaar!

- e) Gebruik geen beschadigde of aangepaste oplaadbare batterij met het gereedschap.** Beschadigde of aangepaste batterijen vertonen onverwacht gedrag, met brand, explosie of risico op letsel als gevolg.
- f) Stel een oplaadbare batterij of gereedschap niet bloot aan brand of te hoge temperaturen.** Blootstelling aan brand of een temperatuur van hoger dan 130 °C kan leiden tot een explosie.

- g) Volg alle laadinstructies en laad de oplaadbare batterij of het gereedschap niet op buiten het temperatuurbereik als gespecificeerd in de instructies.**

Onjuist opladen of bij temperaturen buiten het gespecificeerde bereik kan de batterij beschadigen en het risico op brand verhogen.

- h) Volg de veiligheidsinstructies van de compatibele laders.**

Service

- a) Laat het elektrische gereedschap onderhouden door een gekwalificeerd reparateur die alleen identieke vervangende onderdelen gebruikt.** Dit zorgt er

voor dat de veiligheid van het elektrische gereedschap gehandhaafd blijft.

- b) Geef beschadigde accu's nooit een servicebeurt.** Service van accu's mag alleen worden uitgevoerd door de fabrikant of geautoriseerde serviceproviders.

● Eerste gebruik

● De oplaadbare batterij opladen

❗ **INFORMATIE:**

- De oplaadbare batterij [2] kan op elk willekeurig moment worden geladen zonder de nuttige levensduur te bekorten. Het onderbreken van het laadproces beschadigt de oplaadbare batterij niet.
 - Laad de oplaadbare batterij voorafgaand aan gebruik op wanneer het een gemiddeld of laag laadniveau heeft.
 - De LED's voor laadregeling (rood [7] en groen [8]) geven de status van de lader [6] (niet meegeleverd) en de oplaadbare batterij aan (zie Afb. A).
1. Plaats de oplaadbare batterij [2] in de lader [6] (niet meegeleverd).
 2. Steek de netstekker [5] in een stopcontact.
 3. Wanneer de oplaadbare batterij volledig is opgeladen, verwijdert u de oplaadbare batterij uit de lader [6] (niet meegeleverd). Haal de netstekker uit het stopcontact.

● Gebruik

● LED-status

Rode LED [7] gaat branden

- De oplaadbare batterij [2] wordt opgeladen.

Groene LED [8] gaat branden

- De oplaadbare batterij is volledig opgeladen.

Groene en rode LED knipperen

- De oplaadbare batterij is defect.

Rode LED knippert

- De oplaadbare batterij is te koud of te warm.

Groene LED gaat branden

(zonder oplaadbare batterij)

- De lader [6] is klaar voor gebruik.

● Het laadniveau van de oplaadbare batterij controleren

- Druk op de -knop **4** voor het controleren van de status van de oplaadbare batterij **2**.

De status/resterende lading wordt als volgt weergegeven op de LED-lampjes voor laadniveau **3** (zie Afb. A):

- Rood + oranje + groen = maximum lading
- Rood + oranje = gemiddelde lading
- Rood = lage lading

● De oplaadbare batterij verwijderen/plaatsen

OPGELET! GEVAAR VOOR LETSEL!

- Plaats de oplaadbare batterij pas wanneer het gereedschap op batterijen klaar is voor gebruik.

- Voor het plaatsen van de oplaadbare batterij **2**, plaatst u het op de geleidebaan en duwt u het in de lader **6**. De oplaadbare batterij klikt hoorbaar op zijn plaats.
- Voor het verwijderen van de oplaadbare batterij uit de lader, drukt u op de ontgrendelingsknop van de oplaadbare batterij **1** en trekt u de oplaadbare batterij eruit.

● Reinigen

OPGELET! GEVAAR OP LETSEL EN SCHADE!

- Gebruik nooit ontbrandbare oplosmiddelen in de buurt van accupaks, lader of gereedschap.
- Verwijder stof en vuil uit de ventilatieopeningen en elektrische contacten van de lader **6** en de oplaadbare batterij **2** met gebruik van een zachte borstel.

● Onderhoud en opslag

- Bewaar de oplaadbare batterij **2** alleen gedeeltelijk geladen. De oplaadbare batterij moet worden opgeladen naar 40 tot 60 % (rode en oranje LED van de LED-lampjes voor laadniveau **3** gaan branden) voorafgaand aan opslaan gedurende lange perioden.
- Controleer de oplaadbare batterij ongeveer om de 3 maanden bij opslaan gedurende langere perioden. Laad indien nodig opnieuw op.

● Afvoer

De verpakking bestaat uit milieuvriendelijke grondstoffen die u via de plaatselijke recyclingcontainers kunt afvoeren.



Neem de aanduiding van de verpakkingsmaterialen voor de afvalscheiding in acht. Deze zijn gemarkeerd met de afkortingen (a) en een cijfers (b) met de volgende betekenis: 1-7: kunststoffen / 20-22: papier en vezelplaten / 80-98: composietmaterialen.

Product:

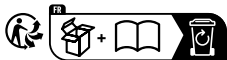

Het product, waaronder het toebehoren, en de verpakkingsmaterialen kunnen worden gerecycled en zijn onderhevig aan een uitgebreide verantwoordelijkheid van de fabrikant.

Gooi ze apart weg, overeenkomstig de aangegeven Info-tri (informatie over afvalscheiding), voor een beter afvalbeheer. Het Triman-logo geldt alleen voor Frankrijk.



Informatie over de mogelijkheden om het uitgediende product na gebruik te verwijderen, verstrekt uw gemeentelijke overheid.



Gooi het afgedankte product omwille van het milieu niet weg via het huisvuil, maar geef het af bij het daarvoor bestemde depot of het gemeentelijke milieupark. Over afgifteplaatsen en hun openingstijden kunt u zich bij uw aangewezen instantie informeren.

Defecte of verbruikte batterijen / accu's moeten volgens de richtlijn 2006/66/EG en veranderingen daarop worden gerecycled. Geef batterijen / accu's en / of het product af bij de daarvoor bestemde verzamelstations.



Milieuschade door foutieve verwijdering van de batterijen / accu's!

Verwijder de batterijen / het accupack uit het product alvorens het af te voeren.

Batterijen / accu's mogen niet via het huisvuil worden weggegooid. Ze kunnen giftige zware metalen bevatten en vallen onder het chemisch afval. De chemische symbolen van de zware metalen zijn: Cd = cadmium, Hg = kwik, Pb = lood. Geef verbruikte batterijen / accu's daarom af bij een gemeentelijk inzamelpunt.

● Vereenvoudigde EU-conformiteitsverklaring

CE De CE-markering duidt op conformiteit met relevante EU-richtlijnen die van toepassing zijn op dit product.

● **Garantie en service**

● **Garantie**

Het product werd volgens strenge kwaliteitsrichtlijnen gemaakt en voor de uitlevering zorgvuldig gecontroleerd. In geval van materiaal- of fabricagefouten hebt u tegenover de verkoper van het product wettelijke rechten. Uw wettelijke rechten worden op geen enkele manier door onze hieronder vermelde garantie beperkt.

De garantie voor dit product bedraagt 3 jaar vanaf aankoopdatum. De garantieperiode gaat in op de datum van aankoop. Bewaar het originele bewijs van aankoop op een veilige plek aangezien dit document nodig is als bewijs.

Alle beschadigingen of gebreken die reeds op het moment van aankoop aanwezig zijn, moeten meteen na het uitpakken van het product worden gemeld.

Mocht het product binnen 3 jaar na aankoopdatum een materiaal- of fabricagefout vertonen, zullen wij het – naar onze keuze – gratis voor u repareren of vervangen. De garantieperiode wordt door een plaatsgevonden garantieverlening niet verlengd. Dit geldt ook voor vervangen en gerepareerde onderdelen.

Deze garantie vervalt als het product werd beschadigd of onjuist is gebruikt of onderhouden.

De garantie dekt materiaal- en fabricagefouten af. Deze garantie dekt geen productonderdelen die aan normale slijtage onderhevig zijn en daarom als verbruiksartikelen worden beschouwd (bv. batterijen, oplaadbare batterijen, slangen, inktpatronen), noch dekt zij schade aan breekbare onderdelen, bv. schakelaars of onderdelen die van glas zijn gemaakt.

● Afwikkeling in geval van garantie

Om een snelle afhandeling van uw reclamatie te waarborgen dient u de volgende instructies in acht te nemen:

Houd bij alle vragen alstublieft de kassabon en het artikelnummer (IAN 426034_2307) als bewijs van aankoop bij de hand.

Het artikelnummer vindt u op de typeplaat, ingegraveerd, op het titelblad van uw handleiding (linksonder) of als sticker op de achter- of onderzijde.

Wanneer er storingen in de werking of andere gebreken optreden, dient u eerst telefonisch of per e-mail contact met de onderstaande serviceafdeling op te nemen.

Een als defect geregistreerd product kunt u dan samen met uw aankoopbewijs (kassabon) en vermelding van de concrete schade alsmede het tijdstip van optreden voor u franco aan het u meegedeelde servicepunt verzenden.

● Service

NL Service Nederland

Tel.: 08000225537

E-Mail: owim@lidl.nl

BE Service België

Tel.: 080071011

Tel.: 80023970 (Luxemburg)

E-Mail: owim@lidl.be

Ostrzeżenia i zastosowane symbole	Strona	100
Wstęp	Strona	101
Przewidziane zastosowanie	Strona	102
Zawartość	Strona	102
Lista części	Strona	103
Dane techniczne	Strona	104
Ogólne uwagi dotyczące bezpieczeństwa	Strona	106
Pierwsze użycie	Strona	111
Ładowanie akumulatora	Strona	111
Obsługa	Strona	112
Stan LED	Strona	112
Sprawdzenie poziomu naładowania akumulatora	Strona	113
Wyjmowanie/wkładanie akumulatora	Strona	113
Czyszczenie	Strona	114
Konserwacja i przechowywanie ..	Strona	115
Utylizacja	Strona	115
Uproszczona deklaracja zgodności UE	Strona	119
Gwarancja i serwis	Strona	120
Gwarancja	Strona	120
Sposób postępowania w przypadku naprawy gwarancyjnej	Strona	122
Serwis	Strona	123

Ostrzeżenia i zastosowane symbole

W tej instrukcji, na opakowaniu i na etykiecie znamionowej, są używane następujące ostrzeżenia:



Zastosuj się do ostrzeżeń i uwag dotyczących bezpieczeństwa!



Prąd stały/napięcie





Zestaw baterii należy zabezpieczyć przed wysoką temperaturą i ciągłym oddziaływaniem intensywnego światła słonecznego.



Zestaw baterii należy zabezpieczyć przed wodą i wilgocią.



Zestaw baterii należy zabezpieczyć przed ogniem.

	<p>Należy przeczytać i przestrzegać instrukcji obsługi.</p>
	<p>Ten symbol w połączeniu ze słowem "Informacje" oznacza dodatkowe, przydatne informacje.</p>
	<p>Informacje dotyczące bezpieczeństwa i inne uwagi Instrukcja obsługi</p>

AKUMULATOR 20 V 2 Ah

● **Wstęp**

Gratulujemy Państwu zakupu nowego produktu. Tym samym zdecydowali się Państwo na zakup produktu wysokiej jakości. Instrukcja obsługi jest częścią tego produktu. Zawiera ona ważne wskazówki dotyczące bezpieczeństwa, użytkowania i utylizacji. Przed pierwszym użyciem produktu należy zapoznać się ze wszystkimi wskazówkami dotyczącymi obsługi i bezpieczeństwa. Używać produktu wyłącznie zgodnie z jego poniżej opisanym przeznaczeniem. W przypadku przekazania

produktu innej osobie należy dołączyć do niego całą jego dokumentację.

● **Przewidziane zastosowanie**

Produkt jest zgodny ze wszystkimi urządzeniami z serii Parkside X 20 V Team. Produkt można ładować wyłącznie z użyciem ładowarek z serii Parkside X 20 V TEAM.

Produkt nie nadaje się do użytku komercyjnego. Każde inne wykorzystanie lub modyfikacja produktu, będzie uważana za nieprawidłowe i może spowodować zagrożenie wypadkami. Producent nie akceptuje odpowiedzialności za szkodę(y) spowodowaną nieprawidłowym użytkowaniem.

● **Zawartość**

- 1 akumulator
- 1 instrukcja obsługi

● Lista części

- 1 Zwolnij przycisk akumulatora
- 2 Akumulator
- 3 Diody LED poziomu naładowania
(czerwona/pomarańczowa/zielona)
- 4 Przycisk  (poziom naładowania)
- 5 Przewód sieciowy z wtyczką sieciową
- 6 Ładowarka szybkiego ładowania
(niedostarczona)
- 7 Dioda LED kontroli naładowania – czerwona
- 8 Dioda LED kontroli naładowania – zielona

● Dane techniczne

Bateria:	PAP 20 B1
Typ:	Li-Ion (Litowo-jonowa)
Napięcie znamionowe:	maks. 20V  (prąd stały)
Pojemność:	2 Ah
Liczba cel:	5
Wartość energetyczna:	40 Wh
Zalecana temperatura otoczenia:	maks. 45 °C
Podczas ładowania:	+4 do +40 °C
Podczas działania:	+4 do +40 °C
Podczas przechowywania:	+20 do +26 °C

Do ładowania akumulatora należy używać wyłącznie ładowarek z serii Parkside X 20 V TEAM.

Czas ładowania dla baterii PAP 20 B1:

Ładowarka	Czas ładowania
PLG 20 C1, PLG 20 A4	60 minut
PLG 20 C3, PLG 20 A3, PDSLГ 20 A1	35 minut
Smart PLGs 2012 A1	35 minut (tryb szybkiego ładowania) 120 minut (tryb ładowania ECO)

Klienci mogą kupić kompatybilne zapasowe baterie i ładowarki w sklepie internetowym LIDL www.lidl.de.



Ogólne uwagi dotyczące bezpieczeństwa

- ⚠ OSTRZEŻENIE!** Przeczytaj wszystkie ostrzeżenia i wszystkie instrukcje. Niezastosowanie się do ostrzeżeń i instrukcji może spowodować porażenie prądem, pożar i poważne obrażenia.

ZACHOWAJ WSZYSTKIE OSTRZEŻENIA I INSTRUKCJE DO ODNIESIENIA.

- a) Należy ładować wyłącznie ładowarką określoną przez producenta.** Ładowarka odpowiednia dla jednego typu akumulatora, może stworzyć zagrożenie lub spowodować pożar podczas używania z innym akumulatorem.
- b) Należy używać wyłącznie elektronarzędzi ze specjalnie przeznaczonymi do tego akumulatorami.** Używanie jakichkolwiek innych akumulatorów, grozi obrażeniami i zapaleniem.

- c) **Gdy akumulator nie jest używany, należy go trzymać z dala od innych metalowych przedmiotów, takich jak spinacze do papieru, monety, klucze, gwoździe, śruby lub inne drobne metalowe przedmioty, które mogą spowodować zwarcie złączy.** Zwarcie złączy baterii może spowodować poparzenia lub zapalenie.
- d) **W niedozwolonych warunkach, z akumulatora może wytrysnąć płyn; należy unikać kontaktu z nim. Po przypadkowym kontakcie, miejsce kontaktu należy przepłukać wodą. Po kontakcie cieczy z oczami, należy dodatkowo zgłosić się do lekarza.** Ciecz z baterii może spowodować podrażnienia lub poparzenia.



PRZESTROGA! NIEBEZPIECZEŃSTWO EKSPLOZJI!



Nigdy nie należy ładować baterii nietładowalnych.



Akumulator należy zabezpieczyć przed wysoką temperaturą, na przykład w wyniku ciągłej ekspozycji na słońce, ogień, wodę i wilgoć.



Istnieje niebezpieczeństwo eksplozji.

e) Nie należy używać z narzędziem uszkodzonego lub zmodyfikowanego akumulatora.

Uszkodzone lub zmodyfikowane baterie mogą zachowywać się nieprzewidywalnie powodując zapalenie, eksplozję lub niebezpieczeństwo odniesienia obrażeń.

- f) Nie należy narażać akumulatora lub narzędzia na oddziaływanie ognia lub nadmiernej temperatury.** Narażenie na oddziaływanie ognia lub temperatury powyżej 130 °C, może spowodować eksplozję.
- g) Należy przestrzegać wszystkich instrukcji ładowania i nie ładować akumulatora lub narzędzia poza zakresem temperatury, określonym w instrukcjach.** Nieprawidłowe ładowanie lub ładowanie w temperaturach poza określonym zakresem może uszkodzić baterię i zwiększyć niebezpieczeństwo zapalenia.
- h) Należy przestrzegać instrukcje bezpieczeństwa zgodnych ładowarek.**

Serwis

- a) Naprawa elektronarzędzia powinna zostać wykonana przez wykwalifikowaną osobę z użyciem wyłącznie identycznych części zamiennych.** Zapewni to utrzymanie bezpieczeństwa elektronarzędzia.
- b) Nigdy nie należy samemu naprawiać uszkodzonych zestawów baterii.** Serwis zestawów baterii może być wykonywany wyłącznie przez producenta lub autoryzowanych serwisantów.

● Pierwsze użycie

● Ładowanie akumulatora

❶ INFORMACJE:

- Akumulator [2] można ładować w dowolnym czasie, bez skrócenia żywotności. Przerwanie procesu ładowania nie spowoduje uszkodzenia akumulatora.
 - Akumulator należy naładować przed użyciem, gdy poziom naładowania jest średni lub niski.
 - Światła LED kontroli naładowania (czerwone [7] i zielone [8]) wskazują stan ładowarki [6] (niedostarczona) i akumulatora (patrz Rys. A)
1. Włóż akumulator [2] do ładowarki [6] (niedostarczona).
 2. Podłącz wtyczkę sieciową [5] do gniazda ściennego.
 3. Gdy akumulator jest całkowicie naładowany, wyjmij akumulator z ładowarki [6] (niedostarczona). Odłącz wtyczkę sieciową od gniazda ściennego.

● Obsługa

● Stan LED

Świeci czerwone światło LED [7]

- Trwa ładowanie akumulatora [2].

Świeci zielone światło LED [8]

- Akumulator jest całkowicie naładowany.

Migające zielone i czerwone światło LED

- Akumulator jest uszkodzony.

Migające czerwone światło LED

- Akumulator jest za zimny lub za gorący.

Świeci zielone światło LED

(bez akumulatora)

- Ładowarka [6] jest gotowa do użycia.

● Sprawdzenie poziomu naładowania akumulatora

- Naciśnij przycisk  , aby sprawdzić stan akumulatora .

Stan/pozostałe naładowanie zostanie pokazane przez światła LED poziomu naładowania  następująco (patrz Rys. A):

- Czerwone + pomarańczowe + zielone = maksymalne naładowanie
- Czerwone + pomarańczowe = średnie naładowanie
- Czerwone = niskie naładowanie

● Wyjmowanie/wkładanie akumulatora

 **PRZESTROGA!**
NIEBEZPIECZEŃSTWO ODNIESIENIA OBRAŻEŃ!

- Akumulator można wkładać tylko wtedy, gdy zasilane akumulatorem narzędzie jest gotowe do użycia.

- Aby włożyć akumulator [2], umieść go na przewodnicy i wepchnij do ładowarki [6]. Słychać będzie dźwięk zatrzaśnięcia akumulatora na miejscu.
- Aby wyjąć akumulator z ładowarki, naciśnij przycisk zwalniania akumulatora [1] i wyciągnij akumulator.

● Czyszczenie



PRZESTROGA!

NIEBEZPIECZEŃSTWO ODNIESIENIA OBRAŻEŃ I USZKODZENIA!

- Nigdy nie należy używać w okolicy zestawu baterii, ładowarki lub narzędzi łatwopalnych lub palnych rozpuszczalników.
- Usuń kurz i zanieczyszczenia z otworów wentylacyjnych i styków elektrycznych ładowarki [6] i akumulatora [2], z użyciem miękkiej szczoteczki.

● Konserwacja i przechowywanie

- Akumulator [2] można przechowywać wyłącznie w stanie częściowego naładowania. Przed dłuższym przechowywaniem, akumulator należy naładować do poziomu 40 do 60% (świecą czerwoną i pomarańczową diodą LED [3] poziomu naładowania).
- Przy długotrwałym przechowywaniu, należy sprawdzać naładowanie akumulatora co około 3 miesiące. W razie potrzeby należy go doładować.

● Utylizacja

Opakowanie wykonane jest z materiałów przyjaznych dla środowiska, które można przekazać do utylizacji w lokalnym punkcie przetwarzania surowców wtórnych.



Przy segregowaniu odpadów prosimy zwrócić uwagę na oznakowanie materiałów opakowaniowych, oznaczone są one skrótami (a) i numerami (b) o następującym znaczeniu: 1-7: Tworzywa sztuczne / 20-22: Papier i tektura / 80-98: Materiały kompozytowe.

Produkt:



Produkt, w tym akcesoria i materiały opakowaniowe, nadają się do recyklingu i podlegają rozszerzonej odpowiedzialności producenta.

Wyrzucić je osobno, zgodnie z ilustracją przedstawiającą informacje o sortowaniu, aby zapewnić lepszą utylizację odpadów. Logo Triman jest ważne tylko dla Francji.



Informacji na temat możliwości utylizacji wyeksploatowanego produktu udziela urząd gminy lub miasta.



Z uwagi na ochronę środowiska nie wyrzucać urządzenia po zakończeniu eksploatacji do odpadów domowych, lecz prawidłowo zutylizować. Informacji o punktach zbiorczych i ich godzinach otwarcia udziela odpowiedni urząd.

Elektroodpady nie mogą być wyrzucane do pojemników do selektywnej zbiórki odpadów komunalnych. Można je oddać w specjalnie wyznaczonych miejscach np. Punkt Selektywnej Zbiórki Odpadów Komunalnych lub/bądź w punktach handlowych oferujących w sprzedaży sprzęt elektroniczny.

Należy postępować zgodnie z obowiązującymi w Polsce przepisami dotyczącymi selektywnej zbiórki urządzeń elektrycznych i elektronicznych. Zużyty sprzęt może mieć szkodliwy wpływ na środowisko i zdrowie ludzi z uwagi na potencjalną zawartość niebezpiecznych substancji, mieszanin oraz części składowych. Gospodarstwo domowe spełnia ważną rolę w przyczynianiu się do ponownego użycia i odzysku surowców wtórnych, w tym recyklingu zużytego sprzętu. Na tym etapie kształtuje się postawy, które wpływają na zachowanie wspólnego dobra jakim jest czyste środowisko naturalne.



Niewłaściwa utylizacja baterii / akumulatorów stwarza zagrożenie dla środowiska naturalnego!

Przed utylizacją należy wyjąć baterie / akumulatory z produktu.

Baterii / akumulatorów nie należy wyrzucać razem z odpadami domowymi. Mogą one zawierać szkodliwe metale ciężkie i należy je traktować jak odpady specjalne. Symbole chemiczne metali ciężkich są następujące: Cd = kadm, Hg = rtęć, Pb = ołów. Dlatego też zużyte baterie / akumulatory należy przekazywać do komunalnych punktów gromadzenia odpadów niebezpiecznych.

● Uproszczona deklaracja zgodności UE

CE Znak CE wskazuje zgodność z odpowiednimi Dyrektywami UE dotyczącymi tego produktu.

● Gwarancja i serwis

● Gwarancja

Produkt został wyprodukowany zgodnie z surowymi wytycznymi dotyczącymi jakości i dokładnie przetestowane przed dostawą.

W przypadku wad materiałowych lub produkcyjnych przysługują Państwu prawa ustawowe wobec sprzedawcy produktu.

Państwa prawa ustawowe nie są w żaden sposób ograniczone przez naszą gwarancję przedstawioną poniżej.

Gwarancja na ten produkt wynosi 3 lata od daty zakupu. Okres gwarancji rozpoczyna się od daty zakupu. Proszę przechowywać oryginalny rachunek w bezpiecznym miejscu, ponieważ ten dokument jest wymagany jako dowód zakupu.

Wszelkie uszkodzenia lub wady obecne już w momencie zakupu należy zgłosić niezwłocznie po rozpakowaniu produktu.

Jeżeli w ciągu 3 lat od daty zakupu produkt wykáže wady materiałowe lub produkcyjne, to – według naszego uznania – bezpłatnie go naprawimy lub wymienimy. Okres gwarancji nie ulega przedłużeniu o przyznane roszczenie gwarancyjne. Dotyczy to również wymienionych i naprawionych części.

Niniejsza gwarancja traci ważność, jeśli produkt został uszkodzony, był niewłaściwie użytkowany lub konserwowany.

Gwarancja obejmuje wady materiałowe i produkcyjne. Niniejsza gwarancja nie obejmuje części produktu, które podlegają normalnemu zużyciu i dlatego są uważane za części zużywalne (np. baterie, akumulatory, węże, wkłady atramentowe), ani nie obejmuje uszkodzeń części delikatnych, np. przetłączników lub części wykonanych ze szkła.

Zgodnie z Kodeksem Cywilnym art. 581 §1 wraz z wymianą urządzenia lub ważnej części czas gwarancji rozpoczyna się na nowo.

● Sposób postępowania w przypadku naprawy gwarancyjnej

Aby zapewnić szybkie rozpatrzenie Państwa wniosku, prosimy stosować się do następujących wskazówek:

Przed skontaktowaniem się z działem serwisowym należy przygotować paragon i numer artykułu (IAN 426034_2307) jako dowód zakupu.

Numery artykułów można znaleźć na tabliczce znamionowej, na grawerunku, na stronie tytułowej jego instrukcji (na dole po lewej stronie) lub jako naklejkę na stronie odwrotnej lub spodniej.

W razie wystąpienia błędów w działaniu lub innych wad, należy skontaktować się najpierw z wymienionym poniżej działem serwisowym telefonicznie lub pocztą elektroniczną.

Produkt uznany za uszkodzony można następnie z dołączeniem dowodu zakupu (paragonu) i podaniem, na czym polega wada i kiedy wystąpiła, przesać bezpłatnie na podany Państwu adres serwisu.

● Serwis



Serwis Polska

Tel.: 008004911946

E-Mail: owim@lidl.pl

Použitá varování a symboly	Strana	125
Úvod	Strana	126
Zamýšlené použití	Strana	127
Obsah	Strana	127
Seznam součástí.	Strana	128
Technické údaje	Strana	129
Obecné bezpečnostní pokyny	Strana	131
První použití	Strana	135
Nabíjení akumulátoru.	Strana	135
Používání	Strana	136
Stav LED	Strana	136
Kontrola stavu nabití akumulátoru	Strana	137
Vyjmutí/vložení akumulátoru	Strana	137
Čištění	Strana	138
Údržba a skladování	Strana	138
Zlikvidování	Strana	139
Zjednodušené prohlášení o shodě EU	Strana	141
Záruka a servis	Strana	142
Záruka	Strana	142
Postup v případě uplatňování záruky.	Strana	143
Servis	Strana	144

Použitá varování a symboly

V tomto návodu k použití, na obalu a na zařízení jsou použita následující varování:



Dodržujte varování a bezpečnostní pokyny!



Stejnoseměrný proud/napětí



Chraňte akumulátor před horkem a dlouhodobým intenzivním slunečním zářením.



Chraňte akumulátor před vodou a vlhkostí.



Chraňte akumulátor před ohněm.



Přečtěte si a dodržujte návod k použití.



Tento symbol v kombinaci se slovem „Informace“ poskytuje další užitečné informace.



Bezpečnostní informace a další
poznámky
Návod k obsluze

AKUMULÁTOR 20 V 2 Ah

● **Úvod**

Blahopřejeme Vám ke koupi nového výrobku. Rozhodli jste se pro kvalitní produkt. Návod k obsluze je součástí tohoto výrobku. Obsahuje důležité pokyny pro bezpečnost, použití a likvidaci. Před použitím výrobku se seznamte se všemi pokyny k obsluze a bezpečnostními pokyny. Používejte výrobek jen popsáním způsobem a na uvedených místech. Při předání výrobku třetí osobě předejte i všechny podklady.

● Zamýšlené použití

Tento produkt je kompatibilní se všemi zařízeními z řady Parkside X 20 V Team. Tento produkt lze nabíjet pouze nabíječkami řady Parkside X 20 V TEAM.

Tento produkt není určen pro komerční použití. Jakékoli jiné použití nebo úprava tohoto produktu jsou považovány za použití v rozporu s určením a představují značné riziko úrazu. Za škody, které vzniknou při použití v rozporu s určením, nepřebírá výrobce odpovědnost.

● Obsah

- 1 akumulátor
- 1 návod k použití

● Seznam součástí

- 1 Uvolňovací tlačítko akumulátoru
- 2 Akumulátor
- 3 Indikátory LED úrovně nabití
(červená/oranžová/zelená)
- 4 Tlačítko  (úroveň nabití)
- 5 Síťový kabel se síťovou zástrčkou
- 6 Rychlonabíječka akumulátoru
(není součástí dodávky)
- 7 Indikátor LED nabíjení - červená
- 8 Indikátor LED nabíjení - zelená

● Technické údaje

Akumulátor:	PAP 20 B1
Typ:	Li-Ion (Lithium-Ion)
Jmenovité napětí:	max. 20 V \equiv (stejnoseměrné)
Kapacita:	2 Ah
Články:	5
Energetická hodnota:	40 Wh
Doporučená okolní teplota:	max. 45 °C
Během nabíjení:	+4 až +40 °C
Během provozu:	+4 až +40 °C
Během skladování:	+20 až +26 °C

K nabíjení akumulátoru používejte pouze nabíječky ze série Parkside X 20 V TEAM.

Doba nabití pro baterii PAP 20 B1:

Nabíječka	Doba nabíjení
PLG 20 C1, PLG 20 A4	60 minut
PLG 20 C3, PLG 20 A3, PDSLK 20 A1	35 minut
Smart PLGs 2012 A1	35 minut (režim rychlonabíjení) 120 minut (Režim nabíjení EKO)

Zákazníci si mohou zakoupit kompatibilní náhradní akumulátory a nabíječky v internetovém obchodě LIDL www.lidl.de.



Obecné bezpečnostní pokyny

- !** **VAROVÁNÍ!** Přečtěte si veškerá bezpečnostní upozornění a pokyny. Nedbalost při dodržování bezpečnostních upozornění a pokynů může vést k úrazu elektrickým proudem, k požáru a těžkým zraněním.

VEŠKERÁ BEZPEČNOSTNÍ UPOZORNĚNÍ A POKYNY USCHOVEJTE PRO BUDOUCÍ POUŽITÍ.

- a) Akumulátory nabíjejte jen v nabíječkách doporučených výrobcem.** U nabíječky, která je určena pro určitý typ akumulátorů, hrozí nebezpečí vzniku požáru, je-li používána s jinými akumulátory.
- b) S elektrickým nářadím používejte jen akumulátory pro ně určené.** Použití jiných akumulátorů může vést ke zranění a nebezpečí vzniku požáru.

- c) **Nepoužívaný akumulátor udržujte v dostatečné vzdálenosti od kancelářských sponek, mincí, klíčů, hřebíků, šroubů a jiných drobných kovových předmětů, které mohou způsobit přemostění kontaktů.** Zkrat mezi kontakty akumulátoru může způsobit popáleniny nebo požár.
- d) **Při nesprávném použití může z které nejsou akumulátoru vytéct kapalina. Zabraňte kontaktu s kapalinou akumulátoru. Při náhodném kontaktu opláchněte postižené místo vodou. Pokud kapalina vnikne do očí, vyhledejte lékařskou pomoc.** Kapalina unikající z akumulátoru může způsobit podráždění kůže nebo popáleniny.



UPOZORNĚNÍ! NEBEZPEČÍ VÝBUCHU!



V žádném případě nenabíjejte baterie, které nejsou určeny k nabíjení!



Chraňte akumulátor před horkem, např. také před dlouhodobým slunečním zářením, ohněm, vodou a vlhkostí.



Hrozí nebezpečí výbuchu.

- e) S nářadím nepoužívejte poškozený ani upravený akumulátor.** Poškozené nebo upravené akumulátory se mohou chovat nepředvídatelně a vést k požáru, výbuchu nebo nebezpečí zranění.
- f) Nevystavujte akumulátor ani nářadí ohni nebo nadměrné teplotě.** Vystavení ohni nebo teplotě nad 130 °C může způsobit výbuch.

- g) Dodržujte všechny pokyny k nabíjení a akumulátor nebo nářadí nenabíjejte mimo teplotní rozsah uvedený v pokynech.** Nesprávné nabíjení nebo při teplotách mimo stanovený rozsah mohou poškodit akumulátor a zvýšit riziko požáru.
- h)** Je nezbytné dodržovat bezpečnostní pokyny pro kompatibilní nabíječky.

Servis

- a) Nechte své elektrické nářadí opravovat pouze kvalifikovanými odborníky a používejte jen originální náhradní díly.** Tím zajistíte, že zůstane zachována bezpečnost elektrického nářadí.
- b) V žádném případě neprovádějte servis akumulátorů.** Servis akumulátorů smí provádět pouze výrobce nebo autorizovaní poskytovatelé servisu.

● První použití

● Nabíjení akumulátoru

① **INFORMACE:**

- Akumulátor [2] lze kdykoliv nabít, aniž by došlo ke zkrácení životnosti. Přerušování nabíjení není pro akumulátor škodlivé.
 - Nabíjte akumulátor, když má před použitím střední nebo nízkou úroveň nabití.
 - Indikátory LED nabíjení (červená [7] a zelená [8]) ukazují stav nabíječky [6] (není součástí dodávky) a akumulátoru (viz obr. A).
1. Vložte akumulátor [2] do nabíječky [6] (není součástí dodávky).
 2. Připojte síťovou zástrčku [5] k elektrické zásuvce.
 3. Když je akumulátor plně nabitý, vyjměte jej z nabíječky [6] (není součástí dodávky). Odpojte síťovou zástrčku od elektrické zásuvky.

● Používání

● Stav LED

Červený indikátor LED [7] svítí

- Akumulátor [2] se nabíjí.

Zelený indikátor LED [8] svítí

- Akumulátor je zcela nabitý.

Zelený a červený indikátor LED blikají

- Závada akumulátoru.

Červený indikátor LED bliká

- Akumulátor je příliš studený nebo příliš horký.

Zelený indikátor LED svítí

(bez akumulátoru)

- Nabíječka [6] je připravena k použití.

● Kontrola stavu nabití akumulátoru

- Stisknutím  tlačítka **4** zkontrolujte stav akumulátoru **2**.

Indikátory LED stavu nabití **3** zobrazují stav resp. zbývající nabití akumulátoru takto (viz obr. A):

- Červená + oranžová + zelená = maximální nabití
- Červená + oranžová = střední nabití
- Červená = nízké nabití

● Vyjmutí/vložení akumulátoru

UPOZORNĚNÍ! NEBEZPEČÍ ZRANĚNÍ!

- Nejprve si připravte akumulátorové nářadí k použití a teprve poté vložte akumulátor.
- Při vkládání **2** umístěte akumulátor na vodítko a zatlačte jej do nabíječky **6**. Akumulátor slyšitelně zacvakne na místo.
- Chcete-li akumulátor vyjmout z nabíječky, stiskněte uvolňovací tlačítko akumulátoru **1** a vysuňte akumulátor.

● Čištění

⚠ UPOZORNĚNÍ! NEBEZPEČÍ ZRANĚNÍ OSOB A POŠKOZENÍ MAJETKU!

- V žádném případě nepoužívejte hořlavá nebo výbušná rozpouštědla v blízkosti akumulátorů, nabíječky nebo nářadí.
- Očistěte prach a nečistoty z větracích otvorů a elektrických kontaktů nabíječky [6] a akumulátoru [2] pomocí měkkého kartáče.

● Údržba a skladování

- Akumulátor [2] skladujte pouze částečně nabitý. Před dlouhodobým skladováním je třeba akumulátor nabít na 40 až 60 % (svítí červený a oranžový indikátor LED úrovně nabití [3]).
- Během dlouhodobého skladování kontrolujte stav nabití akumulátoru přibližně každé 3 měsíce. Podle potřeby dobijte.

● Zlikvidování

Obal se skládá z ekologických materiálů, které můžete zlikvidovat prostřednictvím místních sběrů recyklovatelných materiálů.



Při třídění odpadu se řiďte podle označení obalových materiálů zkratkami (a) a čísly (b), s následujícím významem: 1-7: umělé hmoty / 20-22: papír a lepenka / 80-98: složené látky.

Výrobek:



Points de collecte sur www.quefairemesdechets.fr
Privilégiez la réparation ou le don de votre appareil !

Výrobek vč. příslušenství a obalové materiály jsou recyklovatelné a podléhají rozšířené odpovědnosti výrobce.

Likvidujte je odděleně podle ilustrovaných Info-tri (informace o třídění), abyste mohli lépe nakládat s odpady.

Logo Triman platí jen pro Francii.



O možnostech likvidace vysloužilých zařízení se informujte u správy vaší obce nebo města.



V zájmu ochrany životního prostředí vysloužilý výrobek nevyhazujte do domovního odpadu, ale předejte k odborné likvidaci. O sběrnách a jejich otevíracích hodinách se můžete informovat u příslušné správy města nebo obce.

Vadné nebo vybité baterie resp. akumulátory se musí, podle směrnice 2006/66/ES a jejich příslušných změn, recyklovat. Baterie, akumulátory i výrobek odevzdejte zpět do nabízených sběrů.



Ekologické škody v důsledku chybné likvidace baterií / akumulátorů!

Před odstraněním výrobku do odpadu z něho vyjměte baterie resp. akumulátorový balíček.

Baterie / akumulátory se nesmí zlikvidovat v domácím odpadu. Mohou obsahovat jedovaté těžké kovy a musí se zpracovávat jako zvláštní odpad. Chemické symboly těžkých kovů: Cd = kadmium, Hg = rtuť, Pb = olovo. Proto odevzdejte opotřebované baterie / akumulátory u komunální sběrný.

● Zjednodušené prohlášení o shodě EU

CE Symbol CE vyjadřuje shodu s příslušnými směrnici EU, které se vztahují na tento výrobek.

● Záruka a servis

● Záruka

Výrobek byl vyroben podle přísných směrnic kvality a před dodáním pečlivě otestován. V případě materiálních nebo výrobních vad máte zákonná práva vůči prodejci výrobku. Vaše zákonná práva nejsou níže uvedenou zárukou nijak omezená.

Záruka na tento výrobek je 3 roky od data zakoupení. Záruční doba začíná dnem zakoupení. Originál dokladu o zakoupení si uschovejte na bezpečném místě, protože tento doklad je vyžadován jako doklad o koupi.

Jakékoli poškození nebo závady, které se vyskytly již v okamžiku nákupu, musí být nahlášeny ihned po vybalení výrobku.

Pokud se u výrobku během 3 let od data zakoupení projeví vada materiálu nebo výrobní vada, pak vám ho podle naší volby bezplatně opravíme nebo vyměníme. Záruční doba se po uznané reklamaci neprodlužuje. To platí také pro vyměněné a opravené díly.

Tato záruka je neplatná, pokud byl výrobek poškozený nebo nesprávně používán anebo udržovaný.

Záruka se kryje na materiálové a výrobní vady. Tato záruka se nevztahuje na díly výrobku, které podléhají běžnému opotřebení, a tím platí jako opotřebitelné díly (např. baterie, hadice, inkoustové barevné patrony), ani se nevztahuje na poškození rozbitných dílů, např. spínačů nebo dílů ze skla.

● Postup v případě uplatňování záruky

Pro zajištění rychlého zpracování Vašeho případu se řiďte následujícími pokyny:

Pro všechny požadavky si připravte pokladní stvrzenku a číslo artiklu (IAN 426034_2307) jako doklad o zakoupení.

Číslo artiklu najdete na typovém štítku, gravuře, titulní stránce návodu (vlevo dole) nebo na nálepce na zadní nebo spodní straně.

V případě poruch funkce nebo jiných závad nejdříve kontaktujte, telefonicky nebo e-mailem, v následujícím textu uvedené servisní oddělení.

Výrobek registrovaný jako vadný potom můžete s příloženým dokladem o zakoupení (pokladní stvrzenkou) a údaji k závadě a kdy k ní došlo, bezplatně zaslat na adresu servisu, která Vám byla sdělena.

● Servis

(CZ) Servis Česká republika







Tel.: 800600632

E-Mail: owim@lidl.cz

Použité výstrahy a symboly	Strana	146
Úvod	Strana	147
Určené použitie	Strana	148
Obsah	Strana	148
Zoznam súčiastok	Strana	149
Technické údaje	Strana	150
Všeobecné bezpečnostné poznámky	Strana	152
Prvé použitie	Strana	156
Nabíjanie nabíjateľnej batérie	Strana	156
Používanie	Strana	157
Stav LED indikátora	Strana	157
Kontrola úrovne nabitia nabíjateľnej batérie	Strana	158
Vyberanie/vkladanie nabíjateľnej batérie	Strana	158
Čistenie	Strana	159
Údržba a skladovanie	Strana	160
Likvidácia	Strana	160
Zjednodušené vyhlásenie o zhode v rámci EÚ	Strana	162
Záruka a servis	Strana	163
Záruka	Strana	163
Postup v prípade poškodenia v záruke	Strana	164
Servis	Strana	165

Použité výstrahy a symboly

Nasledujúce výstrahy sa používajú v tomto návode na použitie, na obale a na energetickom štítku:

	Dodržiavajte tieto výstrahy a bezpečnostné upozornenia!
	Jednosmerný prúd/jednosmerné napätie
	Batériu chráňte pred teplom a nepretržitým intenzívnym slnečným svetlom.
	Batériu chráňte pred vodou a vlhkosťou.
	Batériu chráňte pred ohňom.
	Prečítajte si návod na používanie a postupujte podľa neho.
	Tento symbol v kombinácii so slovom „Informácie“ poskytuje ďalšie užitočné informácie.



Informácie týkajúce sa bezpečnosti
a ďalšie poznámky
Návod na používanie

AKUMULÁTOR 20 V 2 Ah

● **Úvod**

Blahoželáme Vám ku kúpe Vášho nového výrobku. Rozhodli ste sa pre veľmi kvalitný výrobok. Návod na obsluhu je súčasťou tohto výrobku. Obsahuje dôležité upozornenia týkajúce sa bezpečnosti, používania a likvidácie. Skôr ako začnete výrobok používať, oboznámte sa so všetkými pokynmi k obsluhu a bezpečnosti. Výrobok používajte iba v súlade s popisom a v uvedených oblastiach používania. V prípade postúpenia výrobku ďalším osobám odovzdajte aj všetky dokumenty patriace k výrobku.

● Určené použitie

Tento výrobok je kompatibilný so všetkými zariadeniami zo série Parkside X 20 V Team.

Tento výrobok sa môže nabíjať iba pomocou nabíjačiek zo série Parkside X 20 V TEAM.

Tento výrobok nie je určený na komerčné použitie. Akékoľvek iné použitie alebo úprava tohto výrobku sa bude považovať za nesprávne použitie a predstavuje značné riziko nehôd.

Výrobca nepreberá žiadnu zodpovednosť za škodu spôsobenú nesprávnym použitím.

● Obsah

Batéria, 1 ks

Návod na použitie, 1 ks

● Zoznam súčiastok

- 1 Tlačidlo uvoľnenia nabíjateľnej batérie
- 2 Batéria
- 3 LED indikátory úrovne nabitia
(červený/oranžový/zelený)
- 4 Tlačidlo  (úroveň nabitia)
- 5 Napájací kábel so sieťovou zástrčkou
- 6 Rýchlonabíjačka batérie
(nie je súčasťou dodávky)
- 7 LED indikátor kontroly nabitia - červený
- 8 LED indikátor kontroly nabitia - zelený

● Technické údaje

Batéria:	PAP 20 B1
Typ:	Li-ion (lítium-iónová)
Menovité napätie:	max. 20 V --- (jednosmerný prúd)
Kapacita:	2 Ah
Počet článkov:	5
Energetická hodnota:	40 Wh
Odporúčaná okolitá teplota:	max. 45 °C
Počas nabíjania:	+4 až +40 °C
Počas činnosti:	+4 až +40 °C
Počas skladovania:	+20 až +26 °C

Ak chcete nabiť nabíjateľnú batériu, použite len nabíjačky zo série Parkside X 20 V TEAM.

Doba nabíjania batérie PAP 20 B1:

Nabíjačka	Doba nabíjania
PLG 20 C1, PLG 20 A4	60 minút
PLG 20 C3, PLG 20 A3, PDSLГ 20 A1	35 minút
Smart PLGs 2012 A1	35 minút (režim rýchleho nabíjania) 120 minút (režim ECO nabíjania)

Zákazníci si môžu kompatibilné náhradné akumulátory a nabíjačky kúpiť cez internetový obchod LIDL www.lidl.de.



Všeobecné bezpečnostné poznámky

- ⚠ VÝSTRAHA!** Prečítajte si všetky bezpečnostné výstrahy a všetky pokyny. Nedodržanie výstrah a pokynov môže viesť k úrazu elektrickým prúdom, požiaru a vážnemu zraneniu.

VŠETKY VÝSTRAHY A POKYNY SI ULOŽTE NA BUDÚCE POUŽITIE.

- a) Nabíjajte iba s nabíjačkou určenou výrobcom.** Nabíjačka, ktorá je vhodná pre jeden typ nabíjateľnej batérie, môže vytvoriť riziko požiaru pri použití s inou nabíjateľnou batériou.
- b) Elektrické náradie používajte len so špecificky určenými nabíjateľnými batériami.** Použitie akýchkoľvek iných nabíjateľných batérií môže predstavovať riziko zranenia a požiaru.

- c) Keď sa nabíjateľná batéria nepoužíva, uchovávajte ju mimo ostatných kovových predmetov, ako sú sponky na papier, mince, kľúče, klince, skrutky alebo iné malé kovové predmety, ktoré môžu vytvoriť spojenie od jednej svorky k druhej.** Skratovanie svoriek batérie môže spôsobiť popáleniny alebo požiar.
- d) Pri nešetrnom zaobchádzaní môže z nabíjateľnej batérie vytrysknúť kvapalina; vyhnite sa kontaktu. Ak náhodou dôjde ku kontaktu, zasiahnuté miesto opláchnite vodou. Navyše, ak sa kvapalina dostane do kontaktu s očami, vyhľadajte lekársku pomoc.** Kvapalina, ktorá vytryskne z batérie, môže spôsobiť podráždenie alebo popáleniny.



UPOZORNENIE! HROZÍ RIZIKO VÝBUCHU!



Nikdy nenabíjajte nenabíjateľné batérie!



Chráňte nabíjateľnú batériu pred teplom, napríklad pred nepretržitým pôsobením slnečného svetla, ohňa, vody a vlhkosti.



Hrozí riziko výbuchu.

- e) V nástroji nepoužívajte poškodenú ani upravovanú nabíjateľnú batériu.** Poškodené alebo upravené batérie vykazujú nepredvídateľné správanie, ktoré povedie k vzniku požiaru, výbuchu alebo riziku zranenia.
- f) Nabíjateľnú batériu ani náradie nevystavujte pôsobeniu ohňa či nadmernej teploty.** Pôsobenie ohňa alebo teploty nad 130 °C môže spôsobiť výbuch.

- g) Dodržiavajte všetky pokyny týkajúce sa nabíjania a nabíjateľnú batériu ani náradie nenabíjajte mimo teplotného rozsahu uvedeného v návode.** Nesprávny spôsob nabíjania alebo pri teplote mimo určeného rozsahu môže poškodiť batériu a zvýšiť riziko vzniku požiaru.
- h) Bezpečnostné pokyny týkajúce sa kompatibilných nabíjačiek sa musia dodržiavať.**

Servis

- a) Servis svojho elektrického náradia prenechajte kvalifikovanému opravárovi s použitím iba identických náhradných dielov.** Tým sa zaistí zachovanie bezpečnosti elektrického náradia.

b) Nikdy nevykonávajte servis poškodených jednotiek batériového zdroja.

Servis akumulátorov smie vykonávať len výrobca alebo autorizovaní poskytovatelia servisných služieb.

● **Prvé použitie**

● **Nabíjanie nabíjateľnej batérie**

① **INFORMÁCIE:**

- Nabíjateľná batéria [2] sa môže nabíjať kedykoľvek bez skrátenia výdrže. Prerušenie procesu nabíjania nepoškodí nabíjateľnú batériu.
- Nabíjateľnú batériu nabite pred použitím vtedy, keď je na strednej alebo nízkej úrovni nabitia.
- LED indikátory kontroly nabíjania (červený [7] a zelený [8]) ukazujú stav nabíjačky [6] (nie sú súčasťou dodávky) a nabíjateľnej batérie (pozrite si obr. A).

1. Nabíjateľnú batériu [2] vložte do nabíjačky [6] (nie je súčasťou dodávky).
2. Sieťovú zástrčku [5] zapojte do elektrickej zásuvky.
3. Nabíjateľnú batériu vyberte z nabíjačky [6] (nie je súčasťou dodávky), keď je úplne nabitá. Sieťovú zástrčku vytiahnite z elektrickej zásuvky.

● Používanie

● Stav LED indikátora

Červený LED indikátor [7] svieti

- Nabíjateľná batéria sa [2] nabíja.

Zelený LED indikátor [8] svieti

- Nabíjateľná batéria je úplne nabitá.

Zelený a červený LED indikátor blikajú

- Nabíjateľná batéria je chybná.

Červený LED indikátor bliká

- Nabíjateľná batéria je príliš studená alebo príliš teplá.

Zelený LED indikátor svieti

(bez nabíjateľnej batérie)

- Nabíjačka [6] je pripravená na použitie.

● Kontrola úrovne nabitia nabíjateľnej batérie

- Stlačením tlačidla  4 skontrolujete stav nabíjateľnej batérie 2.

Stav/zostávajúcu úroveň nabitia ukazujú LED indikátory úrovne nabitia 3 (pozrite si obr. A) nasledovne:

- Červený + oranžový + zelený = maximálna úroveň nabitia
- Červený + oranžový = stredná úroveň nabitia
- Červený = nízka úroveň nabitia

● Vyberanie/vkladanie nabíjateľnej batérie

UPOZORNENIE! RIZIKO ZRANENIA!

- Nabíjateľnú batériu vložte vtedy, keď je náradie napájané z batérie pripravené na použitie.

- Ak chcete vložiť nabíjateľnú batériu **6**, umiestnite ju do vodiacej drážky a zatlačte ju do nabíjačky **2**. Nabíjateľná batéria počutlne zapadne na miesto.
- Ak chcete vybrať nabíjateľnú batériu z nabíjačky, stlačte na nej uvoľňovacie tlačidlo **1** a vytiahnite ju.

● Čistenie

⚠ UPOZORNENIE! RIZIKO ZRANENIA A POŠKODENIA!

- Nikdy nepoužívajte horľavé ani zápalné rozpúšťadlá okolo jednotiek batériového zdroja, nabíjačky či náradia.
- Pomocou jemného štetca odstráňte prach a úlomky z vetracích otvorov, elektrických kontaktov nabíjačky **6** a nabíjateľnej **2** batérie.

● Údržba a skladovanie

- Nabíjateľnú batériu skladujte len čiastočne [2] nabitú. Nabíjateľná batéria by sa mala pred dlhodobým uskladnením nabiť na 40 až 60 % (svietia [3] červený a oranžový LED indikátor úrovne nabitia).
- Pri dlhodobom uskladnení kontrolujte nabitie nabíjateľnej batérie každé 3 mesiace. V prípade potreby ju nabite.

● Likvidácia

Obal pozostáva z ekologických materiálov, ktoré môžete odovzdať na miestnych recyklačných zberných miestach.



Všímajte si prosím označenie obalových materiálov pre triedenie odpadu, sú označené skratkami (a) a číslami (b) s nasledujúcim významom: 1-7: Plasty / 20-22: Papier a kartón / 80-98: Spojené látky.

Výrobok:

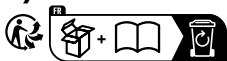

Points de collecte sur www.quefairemesdechets.fr
Privilégiez la réparation ou le don de votre appareil !

Výrobok vr. príslušenstva a obalové materiály sú recyklovateľné a podliehajú rozšírenej zodpovednosti výrobcu.

Pre lepšie spracovanie odpadu ich zlikvidujte oddelene podľa obrázkov Info-tri (informácie o triedení).

Triman-Logo platí iba pre Francúzsko.



O možnostiach likvidácie opotrebovaného výrobku sa môžete informovať na Vašej obecnej alebo mestskej správe.



Ak výrobok doslúžil, v záujme ochrany životného prostredia ho neodhod'te do domového odpadu, ale odovzdajte na odbornú likvidáciu. Informácie o zberných miestach a ich otváracích hodinách získate na Vašej príslušnej správe.

Defektné alebo použité batérie / akumulátorové batérie musia byť odovzdané na recykláciu podľa smernice 2006/66/ES a jej zmien.

Batérie / akumulátorové batérie a / alebo výrobok odovzdajte prostredníctvom dostupných zberných stredísk.



Nesprávna likvidácia batérií / akumulátorových batérií ničí životné prostredie!

Pred likvidáciou vyberte batérie / akumulátorové batérie z výrobku.

Batérie / akumulátorové batérie sa nesmú likvidovať spolu s domovým odpadom. Môžu obsahovať jedovaté ťažké kovy a je potrebné zaobchádzať s nimi ako s nebezpečným odpadom. Chemické značky ťažkých kovov sú nasledovné: Cd = kadmium, Hg = ortuť, Pb = olovo. Opatrované batérie / akumulátorové batérie preto odovzdajte v komunálnej zberni.

● Zjednodušené vyhlásenie o zhode v rámci EÚ

CE Značka CE označuje zhodu s príslušnými smernicami EÚ platnými pre tento výrobok.

● Záruka a servis

● Záruka

Výrobok bol starostlivo vyrobený v súlade s prísnyimi smernicami kvality a pred dodaním dôkladne otestovaný. V prípade materiálových alebo výrobných chýb máte zákonné práva voči predajcovi výrobku. Vaše zákonné práva nie sú žiadnym spôsobom obmedzené našou zárukou uvedenou nižšie.

Záruka na tento výrobok je 3 roky od dátumu nákupu. Záručná doba začína plynúť dátumom kúpy. Originál dokladu o kúpe si uschovajte na bezpečnom mieste, pretože tento doklad je potrebný ako dôkaz o kúpe.

Akékoľvek poškodenie alebo nedostatky prítomné už v čase nákupu je potrebné nahlásiť ihneď po vybalení výrobku.

Ak sa v priebehu 3 rokov od dátumu zakúpenia preukáže, že výrobok vykazuje chyby materiálu alebo spracovania, podľa vlastného uváženia Vám ho bezplatne opravíme alebo vymeníme. Záručná doba sa na základe poskytnutej

záručnej reklamácie nepredlžuje. To platí aj pre vymenené alebo opravené diely.

Táto záruka je neplatná, ak bol výrobok poškodený alebo nesprávne používaný alebo udržiavaný.

Záruka sa vzťahuje na chyby materiálu a výrobné chyby. Táto záruka sa nevzťahuje na časti výrobku, ktoré podliehajú bežnému opotrebovaniu, a preto sa považujú za opotrebovateľné diely (napr. batérie, nabíjateľné batérie, hadice, atramentové kazety), ani na poškodenie krehkých častí, napr. spínačov alebo častí zo skla.

● Postup v prípade poškodenia v záruke

Pre zaručenie rýchleho spracovania Vašej požiadavky dodržte prosím nasledujúce pokyny:

Pre všetky otázky majte pripravený pokladničný doklad a číslo výrobku (IAN 426034_2307) ako dôkaz o kúpe.

Číslo výrobku nájdete na typovom štítku, gravúre, na prednej strane Vášho návodu (dole vľavo) alebo ako nálepku na zadnej alebo spodnej strane.

Ak sa vyskytnú funkčné poruchy alebo iné nedostatky, najskôr telefonicky alebo e-mailom kontaktujte následne uvedené servisné oddelenie.

Produkt označený ako defektný potom môžete s priloženým dokladom o kúpe (pokladničný lístok) a uvedením, v čom spočíva nedostatok a kedy sa vyskytol, bezplatne odoslať na Vám oznámenú adresu servisného pracoviska.

● Servis



Servis Slovensko

Tel.: 0800 008158

E-pošta: owim@lidl.sk