

# SILVERCREST®



## ELEKTRO-TISCHGRILL/BARBECUE ÉLECTRIQUE DE TABLE GTGE 2300 C1

DE AT BE CH

### ELEKTRO-TISCHGRILL

Bedienungsanleitung

FR CH

### BARBECUE ÉLECTRIQUE DE TABLE

Mode d'emploi

IT CH MT

### BARBECUE ELETTRICO DA TAVOLO

Istruzioni per l'uso

IAN 507990\_2507

CH

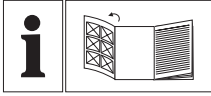





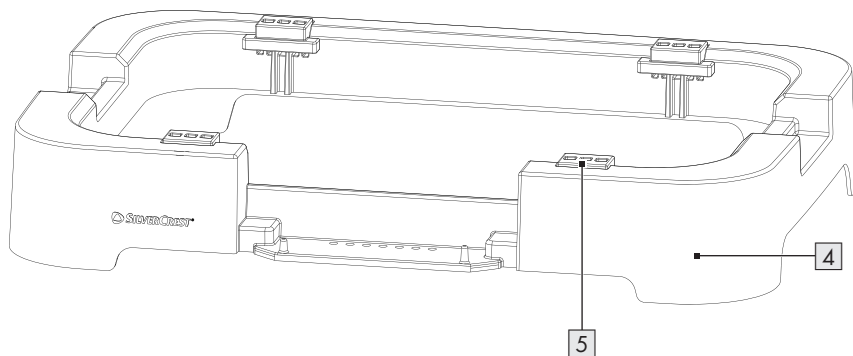
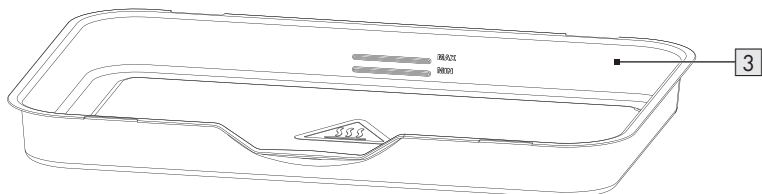
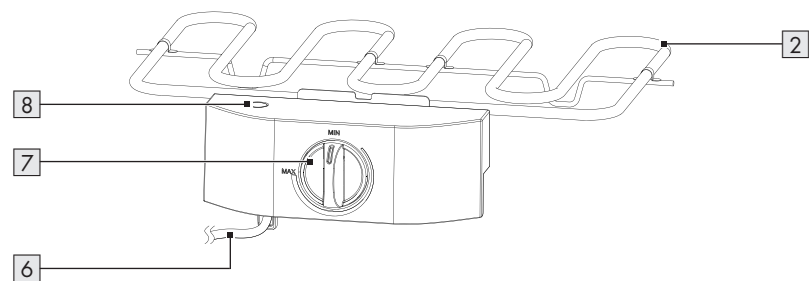
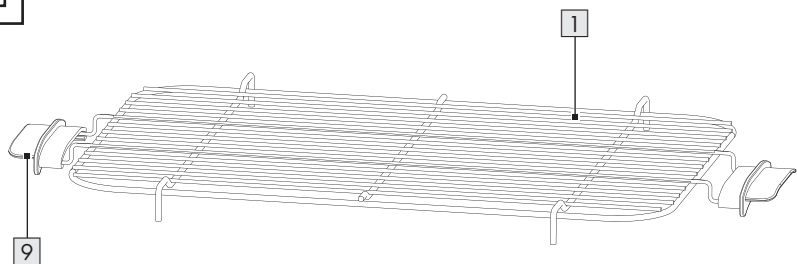





DE/AT/BE/CH	Bedienungsanleitung	Seite	5
FR/CH	Mode d'emploi	Page	17
IT/CH/MT	Istruzioni per l'uso	Pagina	29

**A**



<b>Liste der verwendeten Piktogramme/Symbole</b> .....	Seite	6
<b>Einleitung</b> .....	Seite	6
Bestimmungsgemäßer Gebrauch .....	Seite	7
Lieferumfang .....	Seite	7
Liste der Teile .....	Seite	7
Technische Daten .....	Seite	7
<b>Allgemeine Sicherheitshinweise</b> .....	Seite	7
<b>Inbetriebnahme</b> .....	Seite	11
Produkt auspacken und grundreinigen .....	Seite	11
Produkt einstellen .....	Seite	11
<b>Verwendung</b> .....	Seite	12
Produkt ein-/ausschalten .....	Seite	12
Lebensmittel grillen .....	Seite	12
Auffangschale befüllen/entleeren .....	Seite	13
<b>Kochtabelle</b> .....	Seite	13
<b>Reinigung</b> .....	Seite	13
<b>Lagerung</b> .....	Seite	14
<b>Entsorgung</b> .....	Seite	14
<b>Garantie</b> .....	Seite	15
Abwicklung im Garantiefall .....	Seite	15
<b>Service</b> .....	Seite	16

## Liste der verwendeten Piktogramme/Symbole

	<b>GEFAHR!</b> - Bezeichnet eine Gefahr mit hohem Risikograd, die, wenn sie nicht vermieden wird, den Tod oder eine schwere Verletzung zur Folge hat (z. B. Erstickungsgefahr)		Wechselstrom/-spannung
	<b>WARNUNG!</b> - Bezeichnet eine Gefahr mit mittlerem Risikograd, die, wenn sie nicht vermieden wird, den Tod oder eine schwere Verletzung zur Folge haben kann (z. B. Stromschlagrisiko)	<b>Hz</b>	Hertz (Netzfrequenz)
		<b>W</b>	Watt
	<b>VORSICHT!</b> - Bezeichnet eine Gefahr mit niedrigem Risikograd, die, wenn sie nicht vermieden wird, eine leichte bis mäßige Verletzung zur Folge haben kann (z. B. Verbrühungsgefahr)		Verwenden Sie das Produkt nur in trockenen Innenräumen.
	<b>ACHTUNG!</b> - Warnt vor möglichen Sachschäden (z. B. Kurzschlussrisiko)		Gefahr - Risiko eines Stromschlags!
	<b>INFO:</b> Dieses Symbol mit dem Signalwort „Info“ bietet weitere nützliche Informationen.		Vorsicht - heiße Oberfläche!
	Lebensmittelecht Dieses Produkt hat keine negativen Auswirkungen auf Geschmack oder Geruch.		Dieses Produkt ist als Schutzklasse I eingestuft und muss geerdet werden.
<b>CE</b>	Das CE-Zeichen bestätigt Konformität mit den für das Produkt zutreffenden EU-Richtlinien.		Sicherheitshinweise Handlungsanweisungen

## ELEKTRO-TISCHGRILL

### ● Einleitung

Wir beglückwünschen Sie zum Kauf Ihres neuen Produkts. Sie haben sich damit für ein hochwertiges Produkt entschieden. Die Bedienungsanleitung ist Teil dieses Produkts.

Sie enthält wichtige Hinweise für Sicherheit, Gebrauch und Entsorgung. Machen Sie sich vor der Benutzung des Produkts mit allen Bedien- und Sicherheitshinweisen vertraut. Benutzen Sie das Produkt nur wie beschrieben und für die angegebenen Einsatzbereiche. Händigen Sie alle Unterlagen bei Weitergabe des Produkts an Dritte mit aus.



Sie können dieses und zahlreiche andere Handbücher unter [www.lidl-service.com](http://www.lidl-service.com) herunterladen und ansehen. Durch Scannen dieses QR-Codes werden Sie direkt auf die Lidl-Service-Website ([www.lidl-service.com](http://www.lidl-service.com)) weitergeleitet, wo Sie durch Eingabe der Artikelnummer (IAN) 507990\_2507 Ihre Bedienungsanleitung öffnen können.

## ● Bestimmungsgemäßer Gebrauch

- Dieses Produkt ist zum Grillen von Lebensmitteln vorgesehen. Verwenden Sie das Produkt für keine anderen Zwecke.
- Das Produkt ist ausschließlich für die Nutzung in privaten Haushalten und nicht für gewerbliche Zwecke vorgesehen.
- Dieses Produkt ist für die Verwendung im Haushalt und ähnlichen Anwendungen gedacht, wie zum Beispiel:
  - Personalküchen in Geschäften, Büros und anderen Arbeitsumgebungen;
  - Bauernhöfe;
  - von Kunden in Hotels, Motels und anderen wohnähnlichen Umgebungen;
  - Bed-and-Breakfast-Umgebungen.
- Der Hersteller übernimmt keine Haftung für Schäden aufgrund unsachgemäßer Verwendung.

## ● Lieferumfang

Überprüfen Sie nach dem Auspacken des Produkts, ob die Lieferung vollständig ist und alle Teile in ordnungsgemäßem Zustand sind. Entfernen Sie vor der Verwendung sämtliche Verpackungsmaterialien.

- 1 Grillrost
- 1 Heizelement
- 1 Auffangschale
- 1 Gehäuse
- 1 Bedienungsanleitung

## ● Liste der Teile

Schlagen Sie vor dem Lesen die Seite mit den Abbildungen auf und machen Sie sich mit allen Funktionen des Produkts vertraut.

(Abb. A)

- 1 Grillrost
- 2 Heizelement
- 3 Auffangschale
- 4 Gehäuse
- 5 Grillrosthalterung
- 6 Anschlussleitung mit Netzstecker
- 7 Heizstufenregelung
- 8 Betriebs-Kontrollleuchte
- 9 Griff

## ● Technische Daten

Modell-Nummer mit VDE-Netzstecker: mit BS-Netzstecker: mit CH-Netzstecker:	HG14053 HG14053-BS HG14053-CH
Eingangsspannung:	220–240 V~, 50 Hz
Leistungsaufnahme:	2 300 W
Leistungsaufnahme im Aus-Zustand:	0,3 W
Schutzklasse:	I
Zertifizierung: HG14053: HG14053-BS: HG14053-CH:	GS (TÜV SÜD) – –



## Allgemeine Sicherheitshinweise

**MACHEN SIE SICH VOR DER BENUTZUNG DES PRODUKTES MIT ALLEN SICHERHEITS- UND BEDIENHINWEISEN VERTRAUT!**

## WENN SIE DIESES PRODUKT AN ANDERE WEITERGEBEN, GEBEN SIE AUCH ALLE DOKUMENTE WEITER!

Im Falle von Schäden aufgrund der Nichteinhaltung dieser Bedienungsanleitung erlischt Ihr Garantieanspruch! Für Folgeschäden wird keine Haftung übernommen! Im Falle von Sach- oder Personenschäden aufgrund einer unsachgemäßen Benutzung oder Nichteinhaltung der Sicherheitshinweise wird keine Haftung übernommen!

### **Kinder und Personen mit Einschränkungen**

#### **⚠️ WARNUNG!**

#### **LEBENSGEFAHR UND UNFALLGEFAHR FÜR SÄUGLINGE UND KINDER!**

Lassen Sie Kinder nicht mit dem Verpackungsmaterial unbeaufsichtigt. Das Verpackungsmaterial stellt eine Erstickengefahr dar. Kinder unterschätzen die damit verbundenen Gefahren häufig. Halten Sie Kinder stets von Verpackungsmaterialien fern.

- Dieses Produkt kann von Kindern ab 8 Jahren und darüber sowie von Personen

mit verringerten physischen, sensorischen oder mentalen Fähigkeiten oder Mangel an Erfahrung und Wissen benutzt werden, wenn sie beaufsichtigt werden oder bezüglich des sicheren Gebrauchs des Produkts unterwiesen wurden und die daraus resultierenden Gefahren verstehen.

- Kinder dürfen nicht mit dem Produkt spielen.
- Reinigung und Benutzer-Wartung dürfen nicht durch Kinder durchgeführt werden, es sei denn, sie werden beaufsichtigt.
- Kinder jünger als 8 Jahre sind vom Produkt und der Anschlussleitung fernzuhalten.

### **Bestimmungsgemäßer Gebrauch**

**⚠️ WARNUNG!** Eine unsachgemäße Verwendung kann zu Verletzungen führen. Verwenden Sie das Produkt ausschließlich dieser Anleitung entsprechend. Versuchen Sie nicht, das Produkt in irgendeiner Weise zu verändern.

## Elektrische Sicherheit

**⚠️ GEFAHR! Stromschlaggefahr!** Versuchen Sie niemals, das Produkt selbst zu reparieren.  
Im Fall einer Fehlfunktion dürfen Reparaturen ausschließlich von qualifiziertem Personal durchgeführt werden.

**⚠️ GEFAHR! Verbrennungsgefahr!**

- Die Oberflächen können während der Benutzung heiß werden. Berühren Sie das Produkt nicht während oder unmittelbar nach der Verwendung.
- Die Temperatur der zugänglichen Oberflächen kann hoch sein, wenn das Produkt in Betrieb ist.

**⚠️ WARNUNG! Stromschlaggefahr!** Tauchen Sie das Produkt nicht in Wasser oder andere Flüssigkeiten ein. Halten Sie das Produkt niemals unter fließendes Wasser.

**⚠️ WARNUNG! Stromschlaggefahr!** Verwenden Sie kein beschädigtes Produkt. Trennen Sie das Produkt vom Stromnetz und wenden Sie sich an Ihren Händler, wenn es beschädigt ist.

- Das Produkt darf nicht verwendet werden, wenn es fallen gelassen wurde oder wenn es sichtbare Schäden aufweist.
- Dieses Produkt ist eingeschaltet, sobald der Netzstecker mit einer geeigneten Steckdose verbunden ist.
- Bevor Sie das Produkt mit dem Stromnetz verbinden, überprüfen Sie, ob die Spannung und der Nennstrom den am Typenschild des Produktes angegebenen Details zur Stromversorgung entsprechen.
- Überprüfen Sie den Netzstecker und die Anschlussleitung regelmäßig auf Schäden. Wenn die Anschlussleitung beschädigt ist, muss sie vom Hersteller, seinem Kundendienst oder ähnlich qualifizierten Personen ersetzt werden, um Gefahren zu vermeiden.
- Schützen Sie die Anschlussleitung vor Schäden. Lassen Sie sie nicht über scharfe Kanten hängen und quetschen oder biegen Sie sie nicht. Halten Sie die Anschlussleitung von heißen

Oberflächen und offenen  
Flammen fern.

## Bedienung

**⚠ GEFAHR! Verbrennungsrisiko!** Betreiben Sie das Produkt nicht ohne ausreichend Wasser in der Auffangschale. Füllen Sie die Auffangschale bis zur Markierung **MAX** mit kaltem Wasser.

Sobald der Wasserstand unter die Markierung **MIN** fällt: Füllen Sie Wasser nach.

**⚠ ACHTUNG! Risiko von Produktschäden!** Holzkohle oder ähnliche brennbare Brennstoffe dürfen mit diesem Produkt nicht verwendet werden. Die maximale Wassermenge, die in das Produkt eingefüllt werden darf.

- Lassen Sie das Produkt nicht unbeaufsichtigt, wenn es an das Stromnetz angeschlossen ist.
- Bewegen Sie das Produkt nicht, wenn es in Betrieb ist.
- Stellen Sie das Produkt nicht auf heißen Oberflächen (Gasherd, Elektroherd, Ofen usw.) ab. Betreiben Sie das Produkt auf einer flachen, stabilen, sauberen, hitzebeständigen und trockenen Oberfläche.

- Decken Sie das Produkt nicht ab, solange es in Gebrauch ist oder kurz nach dem Gebrauch, solange es noch warm ist.
  - Achten Sie darauf, dass die Anschlussleitung nicht von den Platten eingeklemmt wird oder die Ränder der Platten berührt.
  - Die Verwendung von Verlängerungsleitungen wird nicht empfohlen.
  - Verlegen Sie Anschluss- und Verlängerungsleitungen so, dass niemand darüber stolpern und nichts beschädigt werden kann.
  - Dieses Produkt ist nicht dazu bestimmt, mit einer externen Zeitschaltuhr oder einem separaten Fernwirkssystem betrieben zu werden.
  - Betreiben Sie das Produkt nur mit den mitgelieferten Originalzubehörteilen.
- ⚠ WARNUNG:** Um eine Überhitzung zu vermeiden, darf das Produkt nicht mit festen oder flexiblen Materialien wie Aluminiumschalen, Aluminiumfolie oder Schalen aus anderen hitzebeständigen Materialien mit einer Größe von mehr als 245 × 125 mm abgedeckt werden. Solche

Gegenstände sollten mittig auf dem Grillrost platziert werden, um eine ausreichende Belüftung zu gewährleisten. Eine größere Abdeckung des Grillrosts mit solchen Gegenständen oder Materialien würde die Sicherheit des Produkts beeinträchtigen und zu schweren Schäden führen.

## Reinigung und Aufbewahrung

**⚠️ WARNUNG! Verletzungsgefahr!** Trennen Sie das Produkt vom Stromnetz, bevor Sie es reinigen oder wenn es nicht in Verwendung ist.

- Anweisungen zur Reinigung des Produkts finden Sie im Kapitel „Reinigung“.
- Bewahren Sie das heiße Produkt nicht in einem Schrank oder in der Verpackung auf.
- Ziehen Sie den Netzstecker nicht an der Anschlussleitung aus der Steckdose.
- Schützen Sie das Produkt, die Anschlussleitung und den Netzstecker vor Staub, direkter Sonneneinstrahlung, Tropf- und Spritzwasser.
- Bewahren Sie das Produkt an einem kühlen, trockenen Ort auf, geschützt vor Feuchtigkeit

und außerhalb der Reichweite von Kindern.

- Schützen Sie das Produkt vor Hitze. Positionieren Sie das Produkt nicht in der Nähe von offenen Flammen oder Wärmequellen wie Öfen oder Heizgeräten.

## ● Inbetriebnahme

### ● Produkt auspacken und grundreinigen

1. Entnehmen Sie das Produkt aus der Verpackung. Entfernen Sie sämtliche Verpackungsmaterialien und Schutzfolien.
2. Prüfen Sie, ob alle Teile vorhanden sind und ob der beschriebene Lieferumfang vollständig ist (siehe „Lieferumfang“).
3. Prüfen Sie, ob sich das Produkt und sämtliche Teile in gutem Zustand befinden. Sollten Sie eine Beschädigung oder einen Defekt feststellen, verwenden Sie das Produkt nicht, sondern verfahren Sie wie im Kapitel „Garantie“ beschrieben.
4. Während der Produktion werden einige Teile zu ihrem Schutz mit einem dünnen Ölfilm überzogen. Betreiben Sie das Produkt vor der ersten Verwendung ohne jeglichen Inhalt, damit eventuelle Rückstände verdampfen.
5. Reinigen Sie vor der ersten Verwendung alle Teile des Produkts wie im Kapitel „Reinigung“ beschrieben.

### ● Produkt einstellen

**ⓘ INFO:** Das Heizelement **2** ist mit einem Sicherheitsschalter ausgestattet. Das Produkt kann nur gestartet werden, wenn das Heizelement korrekt in das Gehäuse **4** eingesetzt ist.

1. Stellen Sie das Gehäuse **4** auf eine ebene, stabile, saubere, hitzebeständige und trockene Oberfläche.

2. Setzen Sie die Auffangschale **3** in das Gehäuse **4** ein.
3. Füllen Sie die Auffangschale **3** bis zur Markierung **MAX** mit kaltem Wasser.
4. Setzen Sie das Heizelement **2** in das Gehäuse **4** ein.  
Die Heizstufenregelung **7** muss zur Vorderseite des Produkts zeigen.  
Der Stift am Gehäuse muss in die entsprechende Öffnung am Heizelement eingeführt werden.
5. Setzen Sie den Grillrost **1** auf das Gehäuse **4**.  
Die Füße des Grillrosts müssen in die Grillrosthalterungen **5** passen.  
Wählen Sie zwischen 2 Einstellungen:

Position des Grillrosts	Anwendung
Tiefere Mitte der Grillrosthalterungen	<input type="checkbox"/> Bei hoher Temperatur schnell garen <input type="checkbox"/> Zum Zubereiten von dünnen Lebensmitteln (z. B. Garnelen oder dünnes Steak) und zum Anbraten von Fleisch
Rechts und links oberhalb der Grillrosthalterungen	<input type="checkbox"/> Langsam garen oder warm halten <input type="checkbox"/> Zur Zubereitung empfindlicher Speisen (z. B. Gemüse oder Fisch) oder für dickere Lebensmittel

## ● Verwendung

### ❗ INFO:

- Wenn das Produkt die ersten Male aufgeheizt wird, kann ein schwacher Geruch auftreten. Sorgen Sie für ausreichende Belüftung.
- Entsorgen Sie die gegrillten Lebensmittel des ersten Durchgangs.

## ● Produkt ein-/ausschalten

- ❗ **INFO:** Während des Betriebs leuchtet die Betriebs-Kontrollleuchte **8** von Zeit zu Zeit auf und erlischt wieder. Die Betriebs-Kontrollleuchte erlischt, sobald die gewählte Temperatur erreicht ist. Der Thermostat arbeitet nur ab dem Anfang der Temperatureinstellskala. Je nach Raumtemperatur beginnt der Aufheizvorgang an unterschiedlichen Stellen der Skala.
1. Produkt einschalten: Verbinden Sie den Netzstecker **6** mit einer geeigneten Steckdose. Die Betriebs-Kontrollleuchte **8** leuchtet.
  2. Produkt ausschalten: Ziehen Sie den Netzstecker **6** aus der Steckdose. Die Betriebs-Kontrollleuchte **8** erlischt.

## ● Lebensmittel grillen

### ⚠ **WARNUNG! Brandrisiko!**

- Um eine Überhitzung des Produkts zu vermeiden: Legen Sie keine Materialien wie Aluminiumfolie, Aluminiumschalen, Teller oder Ähnliches die größer als 245 × 125 mm sind auf den Grillrost **1**. Siehe Sicherheitshinweis.
- Betreiben Sie das Produkt niemals ohne ausreichend Wasser in der Auffangschale **3** (siehe „Auffangschale befüllen/entleeren“).

⚠ **VORSICHT! Verbrennungsrisiko!** Die Oberflächen des Produkts werden während des Gebrauchs sehr heiß. Während des Betriebs: Berühren Sie das Produkt nur an der Heizstufenregelung **7** oder an den Griffen **9**.

❗ **INFO:** Dünne Lebensmittel sollten heiß und schnell gegart werden. Je dicker das Lebensmittel, desto schonender und langsamer sollte es gegrillt werden, damit es außen nicht verbrennt und gleichmäßig durchgärt.

1. Stellen Sie die Heizstufenregelung **7** auf die Position **MAX**. Heizen Sie das Produkt ohne Lebensmittel ca. 8,5 Minuten lang vor.
2. Stellen Sie die Heizstufenregelung **7** auf die geeignete Position:

Heizstufenregelung	Lebensmittelzubereitung
Hohe Einstellung	<input type="checkbox"/> Zum Garen von dünnen Grillgerichten oder zum Anbraten von Fleisch. <input type="checkbox"/> Grillen Sie das Lebensmittel einige Minuten lang bei maximaler Temperatur auf beiden Seiten und stellen Sie dann die Hitze auf eine niedrigere Stufe ein, um ein schonendes Garen zu gewährleisten.
Mittlere oder niedrige Einstellung	<input type="checkbox"/> Zum schonenden Weitergaren der Lebensmittel. <input type="checkbox"/> Zum langsamen Garen empfindlicher Lebensmittel wie Gemüse oder Fisch.
Niedrige Einstellung	<input type="checkbox"/> Zum Warmhalten von fertigen Speisen.

- Sprühen Sie den Grillrost **1** mit etwas Pflanzenöl ein, damit das Lebensmittel nicht anklebt.
- Legen Sie das Lebensmittel direkt auf den Grillrost **1** und wenden Sie es gelegentlich.
- Wenn das Grillen beendet ist: Stellen Sie die Heizstufenregelung **7** auf die Position **MIN**.
- Entfernen Sie die Lebensmittel vom Grillrost **1**.
- Ziehen Sie den Netzstecker **6** aus der Steckdose.
- Lassen Sie das Produkt vollständig abkühlen.

## ● Auffangschale befüllen/entleeren

**⚠ ACHTUNG! Risiko von Produktschäden!** Gießen Sie kein Wasser über das Heizelement **2**.

**📄 INFO:** Stellen Sie sicher, dass die Auffangschale **3** immer bis zur Markierung **MIN** mit Wasser gefüllt ist. Füllen Sie die Auffangschale mit kaltem Wasser auf, wenn

der Wasserstand unter die Markierung **MIN** fällt.

### Auffangschale befüllen

- Ziehen Sie den Netzstecker **6** aus der Steckdose.
- Gießen Sie Wasser in die Auffangschale **3** nahe am Rand des Grillrosts **1**, bis sie bis zur Markierung **MAX** gefüllt ist.

### Auffangschale entleeren

- Entfernen Sie den Grillrost **1** und das Heizelement **2** aus dem Gehäuse **4**.
- Gießen Sie das Wasser vorsichtig aus der Auffangschale **3** aus.

## ● Kochtabelle

Zutat	Menge	Zeit (min)	Temperatur
Hähnchenflügel	6 St.	20-24	MAX
Steak	120 g	12-18	MAX
Garnelen	4 St.	8-10	MAX
Speck	3 mm - 4 Scheiben	8-12	MAX
Würstchen	4 St.	12-16	MAX
Hamburger	2 St.	4-6	MAX
Hähnchenbrust	360 g	22-26	MAX
Lachs	2 St.	6-8	MAX
Babyback-ribs	100 g	20-24	MAX
Schweine-nackensteak	130 g	12-16	MAX

## ● Reinigung

**⚠ GEFAHR! Stromschlaggefahr!** Vor der Reinigung: Ziehen Sie den Netzstecker **6** immer aus der Steckdose.

### **⚠ GEFAHR! Verbrennungsgefahr!**

Reinigen Sie das Produkt nicht unmittelbar nach dem Betrieb. Lassen Sie das Produkt zunächst abkühlen.

### **⚠ WARNUNG!**

- Tauchen Sie die elektrischen Teile des Produktes nicht in Wasser oder andere Flüssigkeiten ein. Halten Sie das Produkt niemals unter fließendes Wasser.
- Lassen Sie kein Wasser oder andere Flüssigkeiten in das Innere des Produkts gelangen.
- Verwenden Sie keine scheuernden, aggressiven Reinigungsmittel oder harte Bürsten.

**ⓘ INFO:** Reinigen Sie das Produkt unmittelbar, nachdem es abgekühlt ist. Sobald Lebensmittelreste angetrocknet sind, sind diese nicht einfach zu entfernen.

Teil	Reinigungsmethode
Gehäuse <b>4</b>	<ul style="list-style-type: none"><li><input type="checkbox"/> Wischen Sie das Gehäuse mit einem feuchten Tuch ab.</li><li><input type="checkbox"/> Falls nötig, geben Sie ein mildes Reinigungsmittel auf das Tuch. Wischen Sie das Gehäuse danach mit einem feuchten Tuch ohne Reinigungsmittel ab.</li><li><input type="checkbox"/> Trocknen Sie das Gehäuse gründlich ab.</li><li><input type="checkbox"/> Lassen Sie kein Wasser oder andere Flüssigkeiten in das Innere des Produkts gelangen.</li></ul>
Grillrost <b>1</b>	<ul style="list-style-type: none"><li><input type="checkbox"/> Wischen Sie den Grillrost mit einem leicht angefeuchteten Tuch und einem milden Reinigungsmittel ab.</li></ul>

Teil	Reinigungsmethode
Zwischenräume des Grillrosts <b>1</b>	<ul style="list-style-type: none"><li><input type="checkbox"/> Fett und Flüssigkeiten entfernen: Verwenden Sie ein Blatt Küchenpapier.</li><li><input type="checkbox"/> Anhaftende, angebrannte Rückstände entfernen: Verwenden Sie einen Holzspatel oder kleine Holzspieße.</li></ul>
Auffangschale <b>3</b>	<ul style="list-style-type: none"><li><input type="checkbox"/> Spülen Sie die Auffangschale mit Wasser und einem milden Reinigungsmittel ab.</li><li>■ Sie können die Auffangschale auch in einer Geschirrspülmaschine reinigen.</li></ul>

### ● Lagerung

#### **⚠ GEFAHR! Verbrennungsgefahr!** Lagern

Sie das Produkt nicht unmittelbar nach dem Betrieb. Lassen Sie das Produkt zunächst abkühlen.

- Reinigen Sie das Produkt vor der Lagerung.
- Lagern Sie das Produkt in der Originalverpackung, wenn es nicht verwendet wird.
- Bewahren Sie das Produkt an einem trockenen Ort außerhalb der Reichweite von Kindern auf.

### ● Entsorgung

Die Verpackung besteht aus umweltfreundlichen Materialien, die Sie über die örtlichen Recyclingstellen entsorgen können.



Beachten Sie die Kennzeichnung der Verpackungsmaterialien bei der Abfalltrennung, diese sind gekennzeichnet mit Abkürzungen (a) und Nummern (b) mit folgender Bedeutung: 1-7: Kunststoffe/20-22: Papier und Pappe/80-98: Verbundstoffe.

## Produkt:



Möglichkeiten zur Entsorgung des ausgedienten Produkts erfahren Sie bei Ihrer Gemeinde- oder Stadtverwaltung.



## Gerät entsorgen

Das Symbol der durchgestrichenen Mülltonne bedeutet, dass dieses Gerät am Ende der Nutzungszeit nicht über den Hausmüll entsorgt werden darf. Das Gerät ist bei eingerichteten Sammelstellen, Wertstoffhöfen oder Entsorgungsbetrieben abzugeben. Zudem sind Vertreiber von Elektro- und Elektronikgeräten sowie Vertreiber von Lebensmitteln zur Rücknahme verpflichtet. LIDL bietet Ihnen Rückgabemöglichkeiten direkt in den Filialen und Märkten an. Rückgabe und Entsorgung sind für Sie kostenfrei. Beim Kauf eines Neugeräts haben Sie das Recht, ein entsprechendes Altgerät unentgeltlich zurückzugeben.

Zusätzlich haben Sie die Möglichkeit, unabhängig vom Kauf eines Neugeräts, unentgeltlich (bis zu drei) Altgeräte abzugeben, die in keiner Abmessung größer als 25 cm sind.

Bitte löschen Sie vor der Rückgabe alle personenbezogenen Daten.

Bitte entnehmen Sie vor der Rückgabe Batterien oder Akkumulatoren, die nicht vom Altgerät umschlossen sind, sowie Lampen, die zerstörungsfrei entnommen werden können und führen diese einer separaten Sammlung zu.

## ● Garantie

Das Produkt wurde nach strengen Qualitätsrichtlinien hergestellt und vor der Auslieferung sorgfältig geprüft. Im Falle von Material- oder Herstellungsfehlern haben Sie gegenüber dem Verkäufer des Produkts gesetzliche Rechte. Ihre gesetzlichen Rechte werden in keiner Weise durch unsere unten aufgeführte Garantie eingeschränkt.

Die Garantie für dieses Produkt beträgt 3 Jahre ab Kaufdatum. Die Garantiezeit beginnt mit dem Kaufdatum. Bewahren Sie den Originalkaufbeleg an einem sicheren Ort auf, da dieses Dokument als Nachweis des Kaufs erforderlich ist.

Alle Schäden oder Mängel, die bereits zum Zeitpunkt des Kaufs vorhanden sind, müssen unverzüglich nach dem Auspacken des Produkts gemeldet werden.

Sollte das Produkt innerhalb von 3 Jahren ab Kaufdatum einen Material- oder Herstellungsfehler aufweisen, werden wir es – nach unserer Wahl – kostenlos für Sie reparieren oder ersetzen. Die Garantiezeit verlängert sich durch einen stattgegebenen Gewährleistungsanspruch nicht. Dies gilt auch für ersetzte und reparierte Teile.

Diese Garantie erlischt, wenn das Produkt beschädigt oder unsachgemäß verwendet oder gewartet wurde.

Die Garantie deckt Material- und Herstellungsfehler ab. Diese Garantie erstreckt sich weder auf Produktteile, die normalem Verschleiß unterliegen, und somit als Verschleißteile gelten (z. B. Batterien, Akkus, Schläuche, Farbpatronen), noch auf Schäden an zerbrechlichen Teilen, z. B. Schalter oder Teile aus Glas.

## ● Abwicklung im Garantiefall

Um eine schnelle Bearbeitung Ihres Anspruchs zu gewährleisten, beachten Sie die folgenden Hinweise:

Halten Sie den Originalkaufbeleg und die Artikelnummer (IAN 507990\_2507) als Nachweis für den Kauf bereit.

Sie finden die Artikelnummer auf dem Typenschild, einer Gravur auf dem Produkt, der Startseite der Bedienungsanleitung (unten links) oder als Aufkleber auf der Rück- oder Unterseite des Produkts.

Sollten Funktionsfehler oder sonstige Mängel auftreten, wenden Sie sich zunächst telefonisch oder per E-Mail an die unten aufgeführte Serviceabteilung.

Sobald das Produkt als defekt erfasst wurde, können Sie es kostenlos an die Ihnen mitgeteilte Service-Anschrift zurücksenden. Stellen Sie sicher, dass Sie den Originalkaufbeleg (Kassenbon) sowie eine kurze, schriftliche Beschreibung beilegen, in der die Einzelheiten des Defekts und der Zeitpunkt des Auftretens dargelegt sind.

## ● **Service**

### **DE Service Deutschland**

Tel.: 0800 5435 111

E-Mail: [owim@lidl.de](mailto:owim@lidl.de)

### **AT Service Österreich**

Tel.: 0800 447744

E-Mail: [owim@lidl.at](mailto:owim@lidl.at)

### **BE Service Belgien**

Tel.: 0800 12089

E-Mail: [owim@lidl.be](mailto:owim@lidl.be)

### **CH Service Schweiz**





Tel.: 0800 56 44 33

E-Mail: [owim@lidl.ch](mailto:owim@lidl.ch)



<b>Liste des pictogrammes/symboles utilisés</b> .....	Page	18
<b>Introduction</b> .....	Page	18
Utilisation conforme aux prescriptions .....	Page	19
Contenu de l'emballage .....	Page	19
Liste des pièces .....	Page	19
Données techniques .....	Page	19
<b>Consignes générales de sécurité</b> .....	Page	19
<b>Mise en service</b> .....	Page	23
Déballage du produit et premier nettoyage .....	Page	23
Régler le produit .....	Page	24
<b>Utilisation</b> .....	Page	24
Allumer/éteindre le produit .....	Page	24
Griller des aliments .....	Page	24
Remplir/vider le bac de récupération .....	Page	25
<b>Tableau de cuisson</b> .....	Page	25
<b>Nettoyage</b> .....	Page	26
<b>Rangement</b> .....	Page	26
<b>Mise au rebut</b> .....	Page	27
<b>Garantie</b> .....	Page	27
Faire valoir sa garantie .....	Page	27
<b>Service après-vente</b> .....	Page	28

## Liste des pictogrammes/symboles utilisés

	<b>DANGER !</b> - Indique un danger avec un risque élevé, qui, s'il n'est pas évité, peut entraîner la mort ou une blessure grave (par ex. risque d'asphyxie)		Courant alternatif/tension alternative
	<b>AVERTISSEMENT !</b> - Indique un danger avec un risque modéré, qui, s'il n'est pas évité, peut entraîner la mort ou une blessure grave (par ex. risque de décharge électrique)	<b>Hz</b>	Hertz (fréquence du secteur)
		<b>W</b>	Watt
	<b>PRUDENCE !</b> - Indique un danger avec un faible risque, qui, s'il n'est pas évité, peut entraîner une blessure légère à modérée (par ex. risque de brûlure)		Utilisez le produit seulement à l'intérieur de locaux secs.
	<b>ATTENTION !</b> - Avertit d'éventuels dommages matériels (par ex. risque de court-circuit)		Danger - risque d'électrocution !
	<b>INFO :</b> Ce symbole avec la mention d'avertissement « Info » propose plus d'informations utiles.		Prudence - surface chaude !
	Qualité alimentaire Ce produit n'a aucune influence négative sur le goût ou l'odeur.		Ce produit est de la classe de protection I et doit être mis à la terre.
<b>CE</b>	Le sigle CE confirme la conformité aux directives de l'UE applicables au produit.		Consignes de sécurité Instructions de manipulation

## BARBECUE ÉLECTRIQUE DE TABLE

### ● Introduction

Nous vous félicitons pour l'achat de votre nouveau produit. Vous avez opté pour un produit de grande qualité. Le mode d'emploi fait partie intégrante de ce produit. Il contient des indications importantes pour la sécurité, l'utilisation et la mise au rebut. Veuillez lire consciencieusement

toutes les indications d'utilisation et de sécurité du produit. Ce produit doit uniquement être utilisé conformément aux instructions et dans les domaines d'application spécifiés. Lors d'une cession à tiers, veuillez également remettre tous les documents.



Vous pouvez télécharger et consulter ce manuel ainsi que de nombreux autres sur le site [www.lidl-service.com](http://www.lidl-service.com). En scannant ce code QR, vous serez directement redirigé vers le site du service Lidl ([www.lidl-service.com](http://www.lidl-service.com)), où vous pourrez ouvrir votre manuel d'instructions en saisissant le numéro d'article (IAN) 507990\_2507.

## ● Utilisation conforme aux prescriptions

- Ce produit est prévu pour griller des aliments. N'utilisez pas le produit à d'autres fins.
- Le produit est prévu exclusivement pour une utilisation dans le milieu domestique et n'est pas conçu pour un usage commercial.
- Ce produit est prévu pour un usage domestique et des applications similaires telles que :
  - Cuisines du personnel dans des magasins, bureaux et autres lieux de travail ;
  - Fermes ;
  - Clients d'hôtels, motels et autres établissements résidentiels ;
  - Gîtes.
- Le fabricant décline toute responsabilité pour les dommages résultant d'une utilisation inadéquate.

## ● Contenu de l'emballage

Vérifiez l'exhaustivité du contenu de l'emballage et si toutes les pièces du produit sont en parfait état après l'ouverture. Retirez tous les matériaux d'emballage avant l'utilisation.

- 1 Grille de cuisson
- 1 Résistance

- 1 Bac de récupération
- 1 Boîtier
- 1 Mode d'emploi

## ● Liste des pièces

Avant de lire, dépliez la page des illustrations et familiarisez-vous avec toutes les fonctionnalités du produit.

(Fig. A)

- 1 Grille de cuisson
- 2 Résistance
- 3 Bac de récupération
- 4 Boîtier
- 5 Fixation de la grille de cuisson
- 6 Cordon d'alimentation avec fiche de secteur
- 7 Bouton du niveau de chauffage
- 8 Voyant de contrôle du fonctionnement
- 9 Poignée

## ● Données techniques

Numéro de modèle avec fiche secteur VDE :	HG14053
avec fiche secteur BS :	HG14053-BS
avec fiche secteur CH :	HG14053-CH
Tension d'entrée :	220-240 V~, 50 Hz
Consommation d'énergie :	2300 W
Consommation d'énergie à l'arrêt :	0,3 W
Classe de protection :	I
Certification :	GS (TÜV SÜD)
HG14053 :	-
HG14053-BS :	-
HG14053-CH :	-



## Consignes générales de sécurité

**AVANT D'UTILISER LE PRODUIT,  
FAMILIARISEZ-VOUS AVEC  
TOUTES LES CONSIGNES DE  
SÉCURITÉ ET DE FONCTIONNE-  
MENT ! TRANSMETTEZ TOUS**

## LES DOCUMENTS CONCERNANT LE PRODUIT LORSQUE VOUS LE DONNEZ À UN TIERS !

Dans le cas de dommages résultant du non-respect des instructions du mode d'emploi, le recours à la garantie est annulé ! Toute responsabilité est déclinée en cas de dommages consécutifs ! Aucune responsabilité n'est assumée dans le cas de dommages aux biens et aux personnes résultant d'une utilisation inappropriée ou du non-respect des consignes de sécurité !

### **Enfants et personnes atteintes d'un handicap**

#### **⚠ AVERTISSEMENT !**

#### **DANGER DE MORT ET RISQUE D'ACCIDENTS POUR LES BÉBÉS ET LES ENFANTS !**

Ne laissez jamais des enfants sans surveillance avec des matériaux d'emballage.

Les matériaux d'emballage représentent un risque d'étouffement.

Les enfants sous-estiment fréquemment les dangers en résultant. Maintenez toujours

les enfants hors de la portée des matériaux d'emballage.

- Ce produit peut être utilisé par des enfants de plus de 8 ans et par des personnes ayant des capacités physiques, sensorielles ou mentales limitées ou ayant une expérience et des connaissances réduites, seulement s'ils sont surveillés ou s'ils ont reçu des instructions concernant l'utilisation en toute sécurité du produit et ont compris les risques encourus.
- Les enfants ne doivent pas jouer avec le produit.
- Le nettoyage et l'entretien réalisable par l'utilisateur ne doivent pas être effectués par des enfants à moins qu'ils soient surveillés.
- Les enfants qui ont moins de 8 ans doivent être tenus hors de la portée du produit et du cordon d'alimentation.

### **Utilisation conforme aux prescriptions**

**⚠ AVERTISSEMENT !** Une utilisation non conforme peut provoquer des blessures. Utilisez ce produit uniquement comme décrit dans ce mode d'emploi. N'essayez pas

de modifier le produit d'une quelconque manière.

## **Sécurité électrique**

**⚠ DANGER ! Risque d'électrocution !** N'essayez jamais de réparer le produit par vous-même.

En cas de dysfonctionnement, les réparations doivent être effectuées par de la main d'œuvre qualifiée.

**⚠ DANGER ! Risque de brûlures !**

- Les surfaces peuvent devenir brûlantes durant l'utilisation. Ne touchez pas le produit durant ou juste après l'utilisation.
- La température des surfaces accessibles peut être élevée lorsque le produit fonctionne.

**⚠ AVERTISSEMENT ! Risque d'électrocution !** Ne plongez pas le produit dans de l'eau ou tout autre liquide. Ne maintenez jamais le produit sous l'eau courante.

**⚠ AVERTISSEMENT ! Risque d'électrocution !** N'utilisez aucun produit endommagé. Débranchez le produit endommagé du réseau électrique et adressez-vous à votre commerçant.

- Le produit ne doit pas être utilisé, s'il est tombé ou s'il présente des signes visibles de dommages.
- Ce produit est allumé dès que la fiche de secteur est branchée sur une prise de courant appropriée.
- Avant de brancher le produit sur le courant électrique, vérifiez si la tension et le courant nominal correspondent bien aux données de l'alimentation en électricité indiquées sur l'étiquette signalétique.
- Vérifiez régulièrement l'état de la fiche de secteur et du cordon d'alimentation afin de détecter tout dommage éventuel. Si le cordon d'alimentation est endommagé, il doit être remplacé soit par le fabricant ou par son service après-vente ou soit par un personnel qualifié afin d'éviter tout danger.
- Protégez le cordon d'alimentation de tout dommage. Ne le faites pas passer sur des bords tranchants et assurez-vous de ne pas le coincer ou le plier. Conservez le cordon d'alimentation hors de la portée de surfaces

chaudes ainsi que des feux et flammes.

## Fonctionnement

**⚠ DANGER ! Risque de brûlures !** Ne faites pas fonctionner le produit sans avoir d'abord versé suffisamment d'eau dans le bac de récupération.

Remplissez d'eau froide le bac de récupération jusqu'au repère **MAX**.

Dès que le niveau d'eau descend en dessous du repère **MIN** : Remplissez-le à nouveau d'eau.

## **⚠ ATTENTION ! Risque de détérioration du produit !**

Il est interdit d'utiliser du charbon de bois ou tout autre combustible inflammable similaire avec ce produit.

Respectez la quantité maximale d'eau pouvant être versée dans le produit.

- Le produit ne doit pas rester sans surveillance lorsqu'il est branché sur le réseau électrique.
- Ne déplacez pas le produit lorsqu'il est en fonctionnement.
- Ne placez pas le produit sur des surfaces chaudes (cuisinière à gaz, plaques

électriques, four, etc.). Faites fonctionner le produit sur une surface plane, stable, propre, résistante à la chaleur et sèche.

- Ne couvrez pas le produit pendant son fonctionnement, mais également après son utilisation tant qu'il est encore chaud.
- Assurez-vous que le cordon d'alimentation ne soit pas coincé par les plaques ou ne touche pas les bords des plaques.
- L'utilisation de rallonge électrique n'est pas recommandée.
- Posez le cordon d'alimentation et la rallonge électrique en toute sécurité afin que personne ne puisse trébucher dessus et que rien ne puisse être endommagé.
- Ce produit n'est pas conçu pour fonctionner avec un programmateur externe ou un système de commande à distance séparé.
- Utilisez uniquement les accessoires d'origine fournis avec le produit.

**⚠ AVERTISSEMENT :** Pour éviter toute surchauffe, le produit ne doit pas être

recouvert de matériaux rigides ou souples tels que des barquettes en aluminium, du papier aluminium ou des barquettes en autres matériaux résistants à la chaleur dont les dimensions dépassent 245 × 125 mm. Afin d'assurer une ventilation suffisante, ces objets doivent être placés au centre de la grille de cuisson. Couvrir la grille de cuisson avec de tels objets ou matériaux plus importants compromettrait la sécurité du produit et entraînerait des dégâts graves.

## Nettoyage et rangement

**⚠ AVERTISSEMENT ! Risque de blessures !** Débranchez le produit du réseau électrique, lorsqu'il n'est pas utilisé et avant d'effectuer tout nettoyage.

- Pour obtenir des instructions sur le nettoyage du produit, reportez-vous au chapitre « Nettoyage ».
- Ne rangez pas le produit chaud dans un placard ou un emballage.
- Ne débranchez jamais la fiche de secteur en tirant sur le cordon d'alimentation branché sur la prise de courant.

- Protégez le produit, le cordon d'alimentation et la fiche de secteur contre la poussière, le rayonnement solaire direct, les projections et l'égouttement d'eau.
- Conservez le produit dans un endroit frais et sec, protégé contre l'humidité et hors de la portée des enfants.
- Protégez le produit de la chaleur. Ne posez pas le produit à proximité de flammes ou sources de chaleur comme des fours ou des chauffages.

## ● Mise en service

### ● Déballage du produit et premier nettoyage

1. Sortez le produit de l'emballage. Retirez tous les matériaux d'emballage et films de protection du produit.
2. Vérifiez que toutes les pièces sont présentes et que le contenu de l'emballage listé est complet (voir « Contenu de l'emballage »).
3. Vérifiez si le produit et toutes les pièces sont en bon état. Si vous constatez une détérioration ou un défaut, n'utilisez pas le produit mais procédez comme décrit au chapitre « Garantie ».
4. Durant la fabrication, certaines pièces sont recouvertes d'une fine pellicule d'huile pour les protéger. Avant la première utilisation, utilisez le produit sans y mettre quelque chose afin que les résidus éventuellement présents s'évaporent.
5. Nettoyez toutes les pièces du produit comme décrit au chapitre « Nettoyage » avant la première utilisation.

## ● Régler le produit

- ① INFO :** La résistance [2] est équipée d'un coupe-circuit. Le produit peut être mis en marche uniquement si la résistance est correctement insérée dans le boîtier [4].
1. Placez le boîtier [4] sur une surface plane, stable, propre, résistante à la chaleur et dans un endroit sec.
  2. Installez le bac de récupération [3] dans le boîtier [4].
  3. Remplissez d'eau froide le bac de récupération [3] jusqu'au repère **MAX**.
  4. Installez la résistance [2] dans le boîtier [4]. Le bouton du niveau de chauffage [7] doit être orienté vers l'avant du produit. La broche située sur le boîtier doit être insérée dans l'orifice qui se trouve sur la résistance.
  5. Placez la grille de cuisson [1] sur le boîtier [4].  
Les pieds de la grille de cuisson doivent s'insérer dans les fixations de la grille de cuisson [5].  
Vous avez la possibilité de choisir 2 réglages :

Position de la plaque de cuisson	Utilisation
Centre plus profond des fixations de la grille de cuisson	<ul style="list-style-type: none"><li><input type="checkbox"/> Cuire rapidement à haute température</li><li><input type="checkbox"/> Pour préparer des aliments qui ne sont pas épais (par ex. des crevettes ou un bifteck pas épais) et pour faire griller de la viande</li></ul>
À droite et à gauche au-dessus des fixations de la grille de cuisson	<ul style="list-style-type: none"><li><input type="checkbox"/> Cuisson lente ou maintien au chaud</li><li><input type="checkbox"/> Pour la préparation d'aliments dont la chair est délicate (par ex. légumes ou poisson) ou d'aliments plus épais</li></ul>

## ● Utilisation

- ① INFO :**
- Une légère odeur peut se dégager lorsque le produit est chauffé pour la première fois. Assurez-vous qu'une bonne ventilation existe autour de l'appareil.
  - À la première utilisation, jetez les aliments grillés.

## ● Allumer/éteindre le produit

- ① INFO :** En cours de fonctionnement, le voyant de contrôle du fonctionnement [8] s'allume et s'éteint de temps en temps. Le voyant de contrôle du fonctionnement s'éteint dès que la température sélectionnée est atteinte. Le thermostat ne fonctionne qu'à partir du début de l'échelle de réglage de la température. En fonction de la température ambiante, le processus de chauffage commence à différents niveaux de l'échelle.
1. Allumer le produit : Branchez la fiche de secteur [6] sur une prise de courant compatible. Le voyant de contrôle du fonctionnement [8] s'allume.
  2. Éteindre le produit : Débranchez la fiche de secteur [6] de la prise de courant. Le voyant de contrôle du fonctionnement [8] s'éteint.

## ● Griller des aliments

### ⚠ **AVERTISSEMENT ! Risque d'incendie !**

- Pour éviter toute surchauffe du produit : Ne placez jamais de matériaux tels que du papier aluminium, des barquettes en aluminium, assiettes ou tout autre objet similaire dont les dimensions dépassent 245 × 125 mm sur la grille de cuisson [1]. Voir consignes de sécurité.
- Il est interdit de faire fonctionner le produit sans avoir versé suffisamment d'eau dans le bac de récupération [3] (voir « Remplir/vider le bac de récupération »).

### ⚠ **PRUDENCE ! Risque de brûlures !**

Pendant l'utilisation, les surfaces du produit deviennent très chaudes. Durant le fonctionnement : Ne touchez le produit qu'au

niveau du bouton du niveau de chauffage [7] ou des poignées [9].

- i INFO :** Les aliments peu épais doivent être cuits rapidement et à haute température. Plus les aliments sont épais, plus ils doivent être grillés doucement et lentement afin qu'ils ne brûlent pas à l'extérieur et cuisent uniformément.
1. Positionnez le bouton du niveau de chauffage [7] sur la position **MAX**. Préchauffez le produit sans aliments pendant environ 8,5 minutes.
  2. Positionnez le bouton du niveau de chauffage [7] sur la position adéquat :

Bouton du niveau de chauffage	Préparation des aliments
Réglage sur cuisson haute température	<input type="checkbox"/> Pour cuire des aliments pas épais au gril ou faire griller de la viande. <input type="checkbox"/> Faites griller les aliments à température maximale pendant quelques minutes de chaque côté, puis baissez la température afin d'atteindre un niveau de chaleur plus bas et ainsi assurer une cuisson lente.
Réglage sur cuisson moyenne ou basse température	<input type="checkbox"/> Pour continuer la cuisson régulière des aliments. <input type="checkbox"/> Pour la cuisson lente des aliments dont la chair est fragile comme les légumes ou le poisson.
Réglage sur cuisson basse température	<input type="checkbox"/> Pour maintenir au chaud des plats préparés.

3. Vaporisez un peu d'huile végétale sur la grille de cuisson [1] afin que les aliments n'attachent pas.

4. Placez les aliments directement sur la grille de cuisson [1] et retournez-les de temps en temps.
5. Une fois que la cuisson au gril est terminée : Positionnez le bouton du niveau de chauffage [7] sur la position **MIN**.
6. Retirez les aliments de la grille de cuisson [1].
7. Débranchez la fiche de secteur [6] de la prise de courant.
8. Laissez le produit complètement refroidir.

## ● Remplir/vider le bac de récupération

**⚠ ATTENTION ! Risque de détérioration du produit !** Ne versez jamais d'eau sur la résistance [2].

- i INFO :** Assurez-vous que le bac de récupération [3] est toujours rempli d'eau jusqu'au repère **MIN**. Remplissez le bac de récupération d'eau froide lorsque le niveau d'eau descend au-dessous du repère **MIN**.

### Remplir le bac de récupération

1. Débranchez la fiche de secteur [6] de la prise de courant.
2. Versez de l'eau dans le bac de récupération [3] près du bord de la grille de cuisson [1] jusqu'à ce qu'il soit rempli jusqu'au repère **MAX**.

### Vider le bac de récupération

1. Enlevez la grille de cuisson [1] et la résistance [2] du boîtier [4].
2. Videz avec précaution l'eau qui se trouve dans le bac de récupération [3].

## ● Tableau de cuisson

Ingrédient	Quantité	Temps (min)	Température
Ailes de poulet	6 p.	20-24	MAX
Steak	120 g	12-18	MAX
Crevettes	4 p.	8-10	MAX

Ingrédient	Quantité	Temps (min)	Température
Bacon	3 mm – 4 tranches	8-12	MAX
Saucisses	4 p.	12-16	MAX
Hamburger	2 p.	4-6	MAX
Blanc de poulet	360 g	22-26	MAX
Saumon	2 p.	6-8	MAX
Mini côtes levées	100 g	20-24	MAX
Steak de cou de porc	130 g	12-16	MAX

## ● Nettoyage

### ⚠ DANGER ! Risque d'électrocution !

Avant le nettoyage : Débranchez toujours la fiche de secteur **6** de la prise de courant.

⚠ **DANGER ! Risque de brûlures !** Ne nettoyez pas le produit immédiatement après son utilisation. Laissez d'abord le produit complètement refroidir.

### ⚠ AVERTISSEMENT !

- Ne plongez jamais les composants électriques du produit dans l'eau ou dans tout autre liquide. Ne maintenez jamais le produit sous l'eau courante.
- Ne laissez jamais d'eau ou d'autres liquides pénétrer à l'intérieur du produit.
- N'utilisez jamais de produits de nettoyage agressifs ou récupérants ou de brosses dures.

**i** **INFO :** Nettoyez le produit dès qu'il a refroidi. Une fois que des restes de nourriture sont secs, ils ne sont pas faciles à retirer.

Pièce	Méthode de nettoyage
Boîtier <b>4</b>	<ul style="list-style-type: none"> <li><input type="checkbox"/> Essuyez le boîtier avec un chiffon humide.</li> <li><input type="checkbox"/> Si c'est nécessaire, appliquez un produit de nettoyage doux sur le chiffon. Après, essuyez le boîtier avec un chiffon humide sans y ajouter de produit de nettoyage.</li> <li><input type="checkbox"/> Séchez bien le boîtier.</li> <li><input type="checkbox"/> Ne laissez jamais d'eau ou d'autres liquides pénétrer à l'intérieur du produit.</li> </ul>
Grille de cuisson <b>1</b>	<ul style="list-style-type: none"> <li><input type="checkbox"/> Nettoyez la grille de cuisson à l'aide d'un chiffon légèrement humide et d'un détergent doux.</li> </ul>
Espaces entre les tiges métalliques de la grille de cuisson <b>1</b>	<ul style="list-style-type: none"> <li><input type="checkbox"/> Éliminer la graisse et les liquides : Utilisez une feuille de papier absorbant.</li> <li><input type="checkbox"/> Retirer des résidus brûlés, attachés : Utilisez une spatule en bois ou de petits bâtonnets en bois.</li> </ul>
Bac de récupération <b>3</b>	<ul style="list-style-type: none"> <li><input type="checkbox"/> Rincez le bac de récupération avec de l'eau et un détergent doux.</li> <li>■ Vous pouvez également mettre le bac de récupération au lave-vaisselle.</li> </ul>

## ● Rangement

⚠ **DANGER ! Risque de brûlures !** Ne rangez pas le produit immédiatement après son utilisation. Laissez d'abord le produit complètement refroidir.

- Nettoyez le produit avant de le ranger.

- ❑ Rangez le produit dans son emballage d'origine lorsqu'il n'est pas utilisé.
- ❑ Conservez le produit dans un endroit sec hors de la portée des enfants.

## ● **Mise au rebut**

L'emballage se compose de matières recyclables pouvant être mises au rebut dans les déchetteries locales.



Veillez respecter l'identification des matériaux d'emballage pour le tri sélectif, ils sont identifiés avec des abréviations (a) et des chiffres (b) ayant la signification suivante : 1-7 : plastiques/20-22 : papiers et cartons/80-98 : matériaux composite.

## **Produit :**



Votre mairie ou votre municipalité vous renseigneront sur les possibilités de mise au rebut des produits usagés.



Afin de contribuer à la protection de l'environnement, veuillez ne pas jeter votre produit usagé dans les ordures ménagères, mais éliminez-le de manière appropriée. Pour obtenir des renseignements concernant les points de collecte et leurs horaires d'ouverture, vous pouvez contacter votre municipalité.

## ● **Garantie**

Le produit a été fabriqué selon des critères de qualité stricts, et contrôlé consciencieusement avant sa livraison. En cas de défaut de matériau ou de fabrication, vous avez des droits légaux vis-à-vis du vendeur du produit. Vos droits légaux ne sont en aucun cas limités par notre garantie mentionnée ci-dessous.

La garantie de ce produit est de 3 ans à partir de la date d'achat. La période de garantie commence à la date d'achat. Conservez l'original de la preuve d'achat dans un endroit sûr car ce document est nécessaire pour prouver l'achat.

Tout dommage ou défaut déjà présent au moment de l'achat doit être signalé immédiatement après le déballage du produit.

Si le produit présente un défaut de matériau ou de fabrication dans les 3 ans qui suivent la date d'achat, nous le réparerons ou le remplacerons – à notre choix – gratuitement pour vous. La période de garantie n'est pas prolongée par une demande de garantie acceptée. Cette mesure s'applique également pour les pièces remplacées et réparées.

Cette garantie est annulée si le produit a été endommagé ou utilisé ou entretenu de manière incorrecte.

La garantie couvre les défauts de matériels et de fabrication. Cette garantie ne couvre pas les pièces du produit soumises à une usure normale, et qui sont donc considérées comme des pièces d'usure (par exemple les piles, les piles rechargeables, tuyaux, les cartouches d'encre), ni les dommages aux pièces fragiles, par exemple les interrupteurs ou les pièces en verre.

## ● **Faire valoir sa garantie**

Pour garantir la rapidité d'exécution de la procédure de garantie, veuillez respecter les indications suivantes :

Veillez conserver le ticket de caisse et la référence du produit (IAN 507990\_2507) à titre de preuve d'achat pour toute demande.

Le numéro de référence de l'article est indiqué sur la plaque d'identification, gravé sur la page de titre de votre manuel (en bas à gauche) ou sur un autocollant apposé sur la face arrière ou inférieure du produit.

En cas de dysfonctionnement du produit, ou de tout autre défaut, contactez en premier lieu le service après-vente par téléphone ou par e-mail aux coordonnées indiquées ci-dessous.

Vous pouvez alors envoyer franco de port tout produit considéré comme défectueux au service clientèle indiqué, accompagné de la preuve d'achat (ticket de caisse) et d'une description

écrite du défaut avec mention de sa date d'apparition.

## ● **Service après-vente**

### **FR** **Service après-vente France**

Tél.: 0800 919 270

E-Mail: [owim@lidl.fr](mailto:owim@lidl.fr)

### **CH** **Service après-vente Suisse**





Tél.: 0800 56 44 33

E-Mail: [owim@lidl.ch](mailto:owim@lidl.ch)



<b>Elenco dei pittogrammi/simboli utilizzati</b> .....	Pagina	30
<b>Introduzione</b> .....	Pagina	30
Uso previsto .....	Pagina	31
Contenuto della confezione .....	Pagina	31
Elenco delle parti .....	Pagina	31
Dati tecnici .....	Pagina	31
<b>Istruzioni generali di sicurezza</b> .....	Pagina	31
<b>Messa in funzione</b> .....	Pagina	35
Disimballo e pulizia accurata del prodotto .....	Pagina	35
Regolazione del prodotto .....	Pagina	35
<b>Utilizzo</b> .....	Pagina	36
Accensione/spengimento del prodotto .....	Pagina	36
Cottura degli alimenti .....	Pagina	36
Riempimento/Svuotamento della vaschetta di raccolta .....	Pagina	37
<b>Tabella di cottura</b> .....	Pagina	37
<b>Pulizia</b> .....	Pagina	37
<b>Conservazione</b> .....	Pagina	38
<b>Smaltimento</b> .....	Pagina	38
<b>Garanzia</b> .....	Pagina	38
Gestione dei casi in garanzia .....	Pagina	39
<b>Assistenza</b> .....	Pagina	39

## Elenco dei pittogrammi/simboli utilizzati

	<b>PERICOLO!</b> - Indica un pericolo ad alto rischio che, se non evitato, causa la morte o gravi lesioni (ad es. rischio di soffocamento)		Alimentazione a corrente alternata
	<b>AVVERTENZA!</b> - Indica un pericolo a medio rischio che, se non evitato, può causare la morte o gravi lesioni (ad es. rischio di scosse elettriche)	<b>Hz</b>	Hertz (frequenza di rete)
		<b>W</b>	Watt
	<b>CAUTELA!</b> - Indica un pericolo a basso rischio che, se non evitato, può causare lesioni lievi o di media gravità (ad es. pericolo di scottature)		Utilizzare il prodotto solo in ambiente asciutto.
	<b>ATTENZIONE!</b> - Avverte di possibili danni materiali (ad es. pericolo di cortocircuito)		Pericolo - Rischio di scossa elettrica!
	<b>INFO:</b> Questo simbolo con il termine "Info" contiene ulteriori utili informazioni.		Cautela - superficie calda!
	Per alimenti Il prodotto non ha effetti avversi su gusto e odore.		Questo prodotto è classificato con classe di protezione I e deve essere messo a terra.
<b>CE</b>	Il marchio CE conferma la conformità alle direttive UE applicabili al prodotto.	 	Istruzioni di sicurezza Istruzioni

## **BARBECUE ELETTRICO DA TAVOLO**

### ● **Introduzione**

Congratulations per l'acquisto del vostro nuovo prodotto. Avete optato per un prodotto di alta qualità. Le istruzioni d'uso sono parte integrante di questo prodotto. Esse contengono importanti avvertenze sulla sicurezza, l'impiego e lo smaltimento. Prima dell'utilizzo del prodotto, prendere conoscenza di tutte le istruzioni d'uso

e delle avvertenze di sicurezza. Utilizzare il prodotto solo come descritto e per i campi di applicazione indicati. Consegnare tutte le documentazioni su questo prodotto quando viene ceduto a terzi.



Puoi scaricare e visualizzare questo e numerosi altri manuali sul sito [www.lidl-service.com](http://www.lidl-service.com). Scansionando questo codice QR, verrai reindirizzato subito al sito web dell'assistenza di Lidl ([www.lidl-service.com](http://www.lidl-service.com)) dove potrai aprire il tuo manuale di istruzioni per l'uso inserendo il codice prodotto (IAN) 507990\_2507.

## ● Uso previsto

- Questo prodotto è destinato alla cottura di alimenti alla griglia. Non utilizzare il prodotto per altri scopi.
- Il prodotto è destinato esclusivamente all'uso domestico e non a scopi commerciali.
- Questo prodotto è destinato all'uso applicazioni domestiche e similari, quali ad es.:
  - Cucine del personale nei negozi, negli uffici e in altri ambienti di lavoro;
  - Fattorie;
  - Clienti di hotel, motel e altri ambienti simili ad abitazioni;
  - Bed and breakfast.
- Il produttore non si assume alcuna responsabilità per danni derivanti da utilizzi non conformi.

## ● Contenuto della confezione

Dopo avere disimballato il prodotto, verificare che la confezione sia integra e che tutti i componenti non presentino danni. Rimuovere tutti i materiali di imballaggio prima dell'uso.

- 1 Griglia
- 1 Elemento riscaldante
- 1 Vaschetta di raccolta

- 1 Involucro
- 1 Manuale di istruzioni

## ● Elenco delle parti

Prima di leggere, aprire la pagina delle figure e familiarizzare con tutte le caratteristiche del prodotto.

(Fig. A)

- 1 Griglia
- 2 Elemento riscaldante
- 3 Vaschetta di raccolta
- 4 Involucro
- 5 Supporto griglia
- 6 Cavo di alimentazione e spina
- 7 Controllo del livello di calore
- 8 Spia di funzionamento
- 9 Impugnatura

## ● Dati tecnici

Numero di modello con spina VDE:	HG14053
con spina BS:	HG14053-BS
con spina CH:	HG14053-CH
Tensione di ingresso:	220-240 V~, 50 Hz
Potenza assorbita:	2300 W
Potenza assorbita in condizione di apparecchio spento:	0,3 W
Classe di protezione:	I
Certificazione:	GS (TÜV SÜD)
HG14053:	-
HG14053-BS:	-
HG14053-CH:	-



## Istruzioni generali di sicurezza

**PRIMA DI UTILIZZARE IL PRODOTTO, FAMILIARIZZARE CON TUTTE LE ISTRUZIONI PER L'USO E LA SICUREZZA! IN CASO DI CESSIONE DEL**

## PRODOTTO A TERZI, AVERE CURA DI CONSEGNARE TUTTA LA DOCUMENTAZIONE!

In caso di danni dovuti al mancato rispetto di questo manuale di istruzioni, la garanzia è invalidata! La Società declina qualsiasi responsabilità per danni consequenziali! Il Produttore declina qualsiasi responsabilità in caso di danni a cose o persone dovuti a un utilizzo non conforme o al mancato rispetto delle istruzioni di sicurezza!

### Bambini e disabili

#### **⚠️ AVVERTENZA! PERICOLO DI MORTE E INFORTUNIO PER BAMBINI E INFANTI!**

Non lasciare mai i bambini da soli in presenza di materiale di imballaggio. Il materiale di imballaggio comporta un pericolo di soffocamento.

I bambini sottovalutano spesso i pericoli esistenti. Tenere sempre i materiali di imballaggio fuori dalla portata dei bambini.

- Il prodotto può essere usato da bambini di almeno 8 anni e persone con ridotte capacità fisiche, psichiche o sensoriali, oppure senza esperienza e conoscenza del prodotto, solo sotto supervisione o a seguito

di istruzioni per un uso sicuro del prodotto e conseguente comprensione dei rischi connessi all'utilizzo dello stesso.

- I bambini non devono giocare con il prodotto.
- Pulizia e manutenzione da parte dell'utente non devono essere eseguite dai bambini, a meno che non siano sorvegliati.
- I bambini di età inferiore a 8 anni devono essere tenuti lontano dal prodotto e dal cavo di alimentazione.

### Uso previsto

**⚠️ AVVERTENZA!** L'uso improprio può causare lesioni. Utilizzare il prodotto esclusivamente in conformità alle presenti istruzioni. Non tentare di modificare in alcun modo il prodotto.

### Sicurezza elettrica

**⚠️ PERICOLO! Pericolo di folgorazione!** Non tentare mai di riparare autonomamente il prodotto.

In caso di cattivo funzionamento le riparazioni devono essere eseguite esclusivamente da personale qualificato.

## **⚠️ PERICOLO! Pericolo di ustioni!**

- Le superfici possono diventare calde durante l'uso. Non toccare il prodotto durante o immediatamente dopo l'uso.
- La temperatura delle superfici accessibili può essere elevata quando il prodotto è in funzione.

**⚠️ AVVERTENZA! Pericolo di folgorazione!** Non immergere il prodotto in acqua o altri liquidi. Non tenere mai il prodotto sotto l'acqua corrente.

**⚠️ AVVERTENZA! Pericolo di folgorazione!** Non utilizzare un prodotto danneggiato. Scollegare il prodotto dalla rete di alimentazione e rivolgersi al rivenditore se il prodotto è danneggiato.

- Il prodotto non deve essere utilizzato se è stato fatto cadere o se presenta danni visibili di danni.
- Questo prodotto si accende non appena la spina viene collegata a una presa idonea.
- Prima di collegare il prodotto all'alimentazione, verificare che la tensione e la corrente nominale corrispondano ai dati

di alimentazione riportati sulla targhetta del prodotto.

- Verificare regolarmente se sono presenti eventuali danni sulla spina e sul cavo di alimentazione. Se il cavo di alimentazione è danneggiato, va sostituito dal produttore, dal suo servizio clienti o da persone analogamente qualificate, per evitare rischi.
- Proteggere il cavo di alimentazione da eventuali danni. Non lasciarlo appeso su spigoli vivi e non schiacciarlo o piegarlo. Tenere il cavo di alimentazione lontano da superfici calde e da fiamme libere.

## **Funzionamento**

**⚠️ PERICOLO! Pericolo di ustioni!** Non utilizzare il prodotto senza una quantità sufficiente di acqua nella vaschetta di raccolta. Riempire la vaschetta di raccolta con acqua fredda fino al segno **MAX**. Non appena il livello dell'acqua scende al di sotto del segno **MIN**: Rabboccare con acqua.

## **⚠ ATTENZIONE! Rischio di danni al prodotto!**

Non utilizzare carbone o combustibili simili con questo prodotto.

Quantità massima di acqua che può essere versata nel prodotto.

- Non lasciare il prodotto incustodito quando che è collegato alla rete elettrica.
- Non spostare il prodotto quando è in funzione.
- Non appoggiare il prodotto su superfici calde (fornello a gas, fornello elettrico, forno, ecc.). Utilizzare il prodotto su una superficie piana, stabile, pulita, resistente al calore e asciutta.
- Non coprire il prodotto fin tanto che è in uso o poco dopo l'uso, finché è ancora caldo.
- Prestare attenzione che il cavo di alimentazione non venga schiacciato dalla piastra o che venga in contatto con i suoi bordi.
- Si sconsiglia l'uso di prolunghe.
- Posare i cavi di alimentazione e le prolunghe in modo che nessuno possa inciamparvi e che nulla possa essere danneggiato.
- Questo prodotto non è destinato a essere utilizzato

con un timer esterno o un telecomando separato.

- Utilizzare il prodotto solo con gli accessori originali in dotazione.

**⚠ AVVERTENZA:** Per evitare il surriscaldamento, il prodotto non deve essere coperto con materiali rigidi o flessibili come vaschette di alluminio, fogli di alluminio o vaschette di altri materiali resistenti al calore di dimensioni superiori a 245 × 125 mm. Tali oggetti devono essere posizionati al centro della griglia per garantire una ventilazione adeguata. Una copertura maggiore della griglia con tali oggetti o materiali comprometterebbe la sicurezza del prodotto e causerebbe gravi danni.

## **Pulizia e conservazione**

**⚠ AVVERTENZA! Pericolo di lesioni!** Scollegare il prodotto dall'alimentazione prima di pulirlo o quando non lo si utilizza.

- Le istruzioni per la pulizia del prodotto si trovano al capitolo "Pulizia".

- Non conservare il prodotto caldo in un armadio o in un imballaggio.
- Non estrarre la spina dalla presa tirando il cavo di alimentazione.
- Proteggere il prodotto, il cavo di alimentazione e la spina da polvere, luce solare diretta, gocce e spruzzi d'acqua.
- Conservare il prodotto in luogo fresco, asciutto, protetto dall'umidità e fuori dalla portata dei bambini.
- Proteggere il prodotto dal calore. Non posizionare il prodotto vicino a fiamme libere o a fonti di calore quali forni o riscaldatori.

## ● **Messa in funzione**

### ● **Disimballo e pulizia accurata del prodotto**

1. Estrarre il prodotto dalla confezione. Rimuovere tutto il materiale di imballaggio e le pellicole protettive.
2. Verificare la presenza di tutti i componenti e la completezza della fornitura descritta (vedere "Contenuto della confezione").
3. Controllare che il prodotto e tutte le parti siano in buone condizioni. Se si riscontrano danni o difetti, non utilizzare il prodotto, ma procedere come descritto nel capitolo "Garanzia".
4. Durante la produzione, alcune parti vengono rivestite con un sottile strato di olio per proteggerle. Prima di utilizzare il prodotto per la prima volta, utilizzarlo senza ingredienti in modo che gli eventuali residui evaporino.

5. Prima del primo utilizzo, pulire tutte le parti del prodotto come descritto nel capitolo "Pulizia".

## ● **Regolazione del prodotto**

**ⓘ INFO:** L'elemento riscaldante **[2]** è dotato di un interruttore di sicurezza. Il prodotto può essere avviato solo se l'elemento riscaldante è inserito correttamente nell'involucro **[4]**.

1. Collocare l'involucro **[4]** su una superficie piana, stabile, pulita, resistente al calore e asciutta.
2. Inserire la vaschetta di raccolta **[3]** nell'involucro **[4]**.
3. Riempire la vaschetta di raccolta **[3]** con acqua fredda fino al segno **MAX**.
4. Inserire l'elemento riscaldante **[2]** nell'involucro **[4]**.  
Il controllo del livello di calore **[7]** deve essere rivolto verso la parte anteriore del prodotto.  
Il perno sull'involucro deve essere inserito nell'apposita apertura sull'elemento riscaldante.
5. Posizionare la griglia **[1]** sull'involucro **[4]**.  
I piedini della griglia devono essere inseriti nei supporti della griglia **[5]**.  
Scegliere tra 2 impostazioni:

<b>Posizione della griglia</b>	<b>Uso</b>
Parte centrale più profonda dei supporti della griglia	<input type="checkbox"/> Cottura rapida ad alta temperatura <input type="checkbox"/> Per la preparazione di alimenti sottili (ad es. gamberetti o bistecche sottili) e per rosolare la carne
A destra e a sinistra sopra i supporti della griglia	<input type="checkbox"/> Cottura lenta o mantenimento al caldo <input type="checkbox"/> Per la preparazione di cibi delicati (ad es. verdure o pesce) o per alimenti più spessi

## ● **Utilizzo**

### ❗ **INFO:**

- Potrebbe sprigionarsi un leggero odore le prime volte che si riscalda il prodotto. Garantire una ventilazione adeguata.
- Smaltire gli alimenti della prima cottura.

## ● **Accensione/spengimento del prodotto**

❗ **INFO:** Durante il funzionamento, la spia di funzionamento [8] si accende e si spegne di tanto in tanto. La spia di funzionamento si spegne non appena viene raggiunta la temperatura selezionata. Il termostato funziona solo a partire dall'inizio della scala di regolazione della temperatura. A seconda della temperatura ambiente, il processo di riscaldamento inizia in punti diversi della scala.

1. Accensione del prodotto: Inserire la spina [6] in una presa idonea. La spia di funzionamento [8] si accende.
2. Spengimento del prodotto: Staccare la spina [6] dalla presa. La spia di funzionamento [8] si spegne.

## ● **Cottura degli alimenti**

### ⚠ **AVVERTENZA! Rischio di incendio!**

- Per evitare il surriscaldamento del prodotto: Non posizionare sulla griglia [1] materiali come fogli di alluminio, vaschette di alluminio, piatti o simili di dimensioni superiori a 245 × 125 mm. Vedere le avvertenze di sicurezza.
- Non utilizzare mai il prodotto senza una quantità sufficiente di acqua nella vaschetta di raccolta [3] (vedi "Riempimento/Svuotamento della vaschetta di raccolta").

⚠ **CAUTELA! Pericolo di ustioni!** Le superfici del prodotto possono diventare molto calde durante l'utilizzo. Durante il funzionamento: Toccare il prodotto solo dal controllo del livello di calore [7] o dalle impugnature [9].

❗ **INFO:** Gli alimenti sottili devono essere cotti a fuoco vivo e rapidamente. Più l'alimento è spesso, più deve essere grigliato delicatamente e lentamente, in modo che non si bruci all'esterno e cuocia in modo uniforme.

1. Portare il controllo del livello di calore [7] in posizione **MAX**. Preriscaldare il prodotto senza alimenti per circa 8,5 minuti.
2. Impostare il controllo del livello di calore [7] alla posizione adatta:

Controllo del livello di calore	Preparazione dei cibi
Impostazione alta	<input type="checkbox"/> Per cuocere alimenti sottili alla griglia o rosolare la carne. <input type="checkbox"/> Grigliare gli alimenti per alcuni minuti alla massima temperatura su entrambi i lati, quindi abbassare il calore ad un'impostazione più bassa per garantire una cottura delicata.
Impostazione media o bassa	<input type="checkbox"/> Per continuare a cuocere delicatamente gli alimenti. <input type="checkbox"/> Per cuocere lentamente alimenti delicati come verdure o pesce.
Impostazione bassa	<input type="checkbox"/> Per mantenere caldi i cibi già pronti.

3. Spruzzare la griglia [1] con un po' di olio vegetale per evitare che gli alimenti si attacchino.
4. Posizionare gli alimenti direttamente sulla griglia [1] e girarli di tanto in tanto.
5. Al termine della cottura: Portare il controllo del livello di calore [7] in posizione **MIN**.
6. Rimuovere gli alimenti dalla griglia [1].
7. Staccare la spina [6] dalla presa.
8. Lasciar raffreddare completamente il prodotto.

## ● Riempimento/Svuotamento della vaschetta di raccolta

**⚠ ATTENZIONE! Rischio di danni al prodotto!** Non versare acqua sull'elemento riscaldante **2**.

**① INFO:** Assicurarsi che la vaschetta di raccolta **3** sia sempre riempita con acqua fino al segno **MIN**. Riempire la vaschetta di raccolta con acqua fredda quando il livello dell'acqua scende al di sotto del segno **MIN**.

### Riempimento della vaschetta di raccolta

1. Staccare la spina **6** dalla presa.
2. Versare acqua nella vaschetta di raccolta **3** vicino al bordo della griglia **1** fino a riempirla fino al segno **MAX**.

### Svuotamento della vaschetta di raccolta

1. Rimuovere la griglia **1** e l'elemento riscaldante **2** dall'involucro **4**.
2. Versare con cautela l'acqua dalla vaschetta di raccolta **3**.

## ● Tabella di cottura

Ingrediente	Quantità	Tempo (min)	Temperatura
Ali di pollo	6 pz.	20-24	MAX
Bistecca	120 g	12-18	MAX
Gamberetti	4 pz.	8-10	MAX
Bacon	3 mm - 4 fette	8-12	MAX
Würstel	4 pz.	12-16	MAX
Hamburger	2 pz.	4-6	MAX
Petto di pollo	360 g	22-26	MAX
Salmone	2 pz.	6-8	MAX
Costine di maiale	100 g	20-24	MAX
Bistecca di collo di maiale	130 g	12-16	MAX

## ● Pulizia

### ⚠ PERICOLO! Pericolo di folgorazione!

Prima della pulizia: Staccare sempre la spina **6** dalla presa.

**⚠ PERICOLO! Pericolo di ustioni!** Non pulire il prodotto subito dopo l'uso. Per prima cosa, far raffreddare il prodotto.

### ⚠ AVVERTENZA!

- Non immergere le parti elettriche del prodotto in acqua o in altri liquidi. Non tenere mai il prodotto sotto l'acqua corrente.
- Non permettere all'acqua o ad altri liquidi di penetrare all'interno del prodotto.
- Non utilizzare detergenti abrasivi, aggressivi o spazzole dure.

**① INFO:** Pulire il prodotto subito dopo che si è raffreddato. Una volta essiccati, i residui di cibo non sono facili da rimuovere.

Parte	Metodo di pulizia
Involucro <b>4</b>	<ul style="list-style-type: none"><li><input type="checkbox"/> Pulire l'involucro con un panno umido.</li><li><input type="checkbox"/> Se necessario, applicare del detergente delicato sul panno. Pulire poi l'involucro con un panno umido senza detergente.</li><li><input type="checkbox"/> Asciugare accuratamente l'involucro.</li><li><input type="checkbox"/> Non permettere all'acqua o ad altri liquidi di penetrare all'interno del prodotto.</li></ul>
Griglia <b>1</b>	<ul style="list-style-type: none"><li><input type="checkbox"/> Pulire la griglia con un panno leggermente umido e un detergente delicato.</li></ul>
Spazi della griglia <b>1</b>	<ul style="list-style-type: none"><li><input type="checkbox"/> Rimuovere grasso e liquidi: Utilizzare un foglio di carta da cucina.</li><li><input type="checkbox"/> Rimuovere i residui rimasti attaccati e bruciati: Utilizzare una spatola di legno o dei piccoli spiedini di legno.</li></ul>

Parte	Metodo di pulizia
Vaschetta di raccolta <span style="border: 1px solid black; padding: 0 2px;">3</span>	<ul style="list-style-type: none"> <li><input type="checkbox"/> Sciacquare la vaschetta di raccolta con acqua e un detergente delicato.</li> <li><input checked="" type="checkbox"/> È anche possibile pulire la vaschetta di raccolta in lavastoviglie.</li> </ul>

## ● **Conservazione**

**⚠ PERICOLO! Pericolo di ustioni!** Non conservare il prodotto subito dopo l'uso. Per prima cosa, far raffreddare il prodotto.

- Pulire il prodotto prima di conservarlo.
- Conservare il prodotto nella confezione originale quando non viene utilizzato.
- Tenere il prodotto in un luogo asciutto, fuori dalla portata dei bambini.

## ● **Smaltimento**

L'imballaggio è composto da materiali ecologici che possono essere smaltiti presso i siti di raccolta locali per il riciclo.



Osservare l'identificazione dei materiali di imballaggio per lo smaltimento differenziato, i quali sono contrassegnati da abbreviazioni (a) e da numeri (b) con il seguente significato: 1-7: plastiche/20-22: carta e cartone/80-98: materiali compositi.

### **Prodotto:**



È possibile informarsi circa le possibilità di smaltimento del prodotto usato presso l'amministrazione comunale o cittadina.



Per questioni di tutela ambientale non gettare il prodotto usato tra i rifiuti domestici, ma provvedere invece al suo corretto smaltimento. Presso l'amministrazione competente è possibile ricevere informazioni circa i siti di raccolta e i relativi orari di apertura.

## ● **Garanzia**

Il prodotto è stato fabbricato accuratamente secondo severe direttive di qualità ed è stato controllato meticolosamente prima della consegna. In caso di difetti di materiale o fabbricazione l'acquirente può far valere diritti legali nei confronti del venditore. La nostra garanzia sotto riportata non costituisce alcun limite ai diritti legali dell'acquirente.

Questo prodotto è garantito per 3 anni con decorrenza dalla data di acquisto. La garanzia decorre dalla data d'acquisto. Conservare lo scontrino originale in un posto sicuro perché questo documento viene richiesto come prova dell'avvenuto acquisto.

Tutti i danni o difetti presenti già al momento dell'acquisto devono essere comunicati subito dopo l'apertura della confezione.

Se entro 3 anni dalla data di acquisto di questo prodotto si rileva un difetto di materiale o di fabbricazione, noi procederemo, a nostra discrezione, alla riparazione o sostituzione gratuite del prodotto o al rimborso del prezzo di acquisto. Un eventuale intervento in garanzia non prolunga né rinnova il periodo di garanzia stesso. Ciò vale anche per le parti sostituite e riparate.

Questa garanzia decade in caso di danneggiamento oppure uso o manutenzione impropri del prodotto.

La prestazione in garanzia vale per difetti del materiale o di fabbricazione. Questa garanzia non si estende a componenti del prodotto esposti a normale logorio, che possono pertanto essere considerati come componenti soggetti a usura (esempio capacità della batteria, calcificazione, lampade, pneumatici, filtri, spazzole...). La garanzia non si estende altresì a danni che si verificano su componenti delicati (esempio interruttori, batterie, parti realizzate in vetro, schermi, accessori vari) nonché danni derivanti dal trasporto o altri incidenti.

## ● Gestione dei casi in garanzia

Per garantire un rapido disbrigo delle proprie pratiche, seguire le istruzioni seguenti:

Per ogni richiesta si prega di conservare lo scontrino e il codice dell'articolo (IAN 507990\_2507) come prova d'acquisto.

Il numero d'articolo può essere dedotto dalla targhetta, da un'incisione, dal frontespizio delle istruzioni (in basso a sinistra) oppure dall'adesivo applicato sul retro o sul lato inferiore.

In caso di disfunzioni o avarie, contattare innanzitutto i partner di assistenza elencati di seguito telefonicamente oppure via e-mail.

Si può inviare il prodotto ritenuto difettoso all'indirizzo del centro di assistenza indicato con spedizione esente da affrancatura, completo del documento di acquisto (scontrino) e della descrizione del difetto, specificando anche quando tale difetto si è verificato.

## ● Assistenza

### **IT Assistenza Italia**

Tel.: 800781188

E-Mail: [owim@lidl.it](mailto:owim@lidl.it)

### **CH Assistenza Svizzera**

Tel.: 0800 56 44 33

E-Mail: [owim@lidl.ch](mailto:owim@lidl.ch)

### **MT Assistenza Malta**

Tel.: 80062230

E-Mail: [owim@lidl.com.mt](mailto:owim@lidl.com.mt)



**OWIM GmbH & Co. KG**

Siftsbergstraße 1  
74167 Neckarsulm  
GERMANY

Model No.: HG14053-CH  
Version: 02/2026

IAN 507990\_2507

