



Equipo de aspiración / Sistema di aspirazione PASA 1200 B2

(ES)

Equipo de aspiración

Traducción del manual de instrucciones original

(GB) (MT)

Chip & Dust Extractor

Translation of the original instructions

(IT) (MT)

Sistema di aspirazione

Traduzione delle istruzioni d'uso originali

(DE) (AT) (CH)

Absauganlage

Originalbetriebsanleitung

IAN 480684_2410

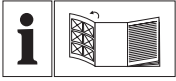

ES

Antes de empezar a leer abra la página que contiene las imágenes y, en seguida, familiarícese con todas las funciones del dispositivo.

IT MT

Prima di leggere aprire la pagina con le immagini e prendere confidenza con le diverse funzioni dell'apparecchio.

GB MT

Before reading, unfold the page containing the illustrations and familiarise yourself with all functions of the device.

DE AT CH

Klappen Sie vor dem Lesen die Seite mit den Abbildungen aus und machen Sie sich anschließend mit allen Funktionen des Gerätes vertraut.

ES	Traducción del manual de instrucciones original	Página	4
IT/MT	Traduzione delle istruzioni d'uso originali	Pagina	16
GB/MT	Translation of the original instructions	Page	27
DE/AT/CH	Originalbetriebsanleitung	Seite	38

A

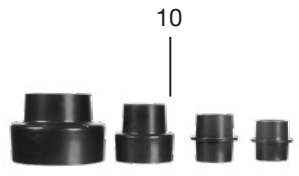
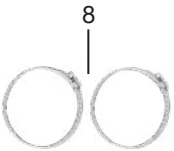
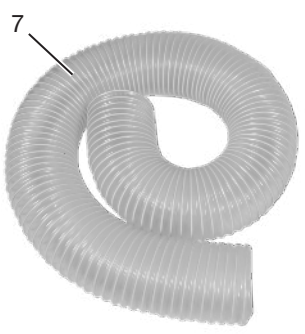
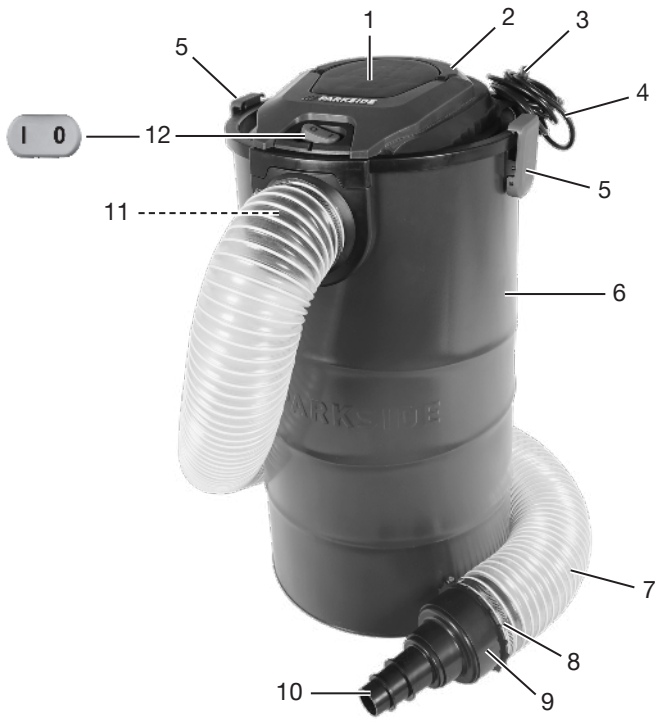

Índice de contenido

Introducción.....	4
Uso previsto.....	4
Volumen de suministro/accesorios.....	5
Vista general.....	5
Descripción del funcionamiento.....	5
Datos técnicos.....	5
Indicaciones de seguridad.....	5
Significado de las indicaciones de seguridad.....	5
Gráficos y símbolos.....	5
Puesta en funcionamiento.....	6
Preparación.....	9
Elementos de control.....	9
Montar y desmontar la cabeza del motor.....	9
Montar y desmontar el cartucho filtrante/filtro de papel.....	10
Montar y desmontar la manguera de aspiración.....	10
Montar y desmontar la conexión de la manguera.....	10
Montar y desmontar el set de adaptadores.....	10
Conectar el aparato con la máquina.....	10
Funcionamiento.....	10
Encendido y apagado.....	10
Transporte.....	11
Limpieza, mantenimiento y almacenamiento.....	11
Limpieza.....	11
Mantenimiento.....	11
Almacenamiento.....	11
Eliminación/protección del medio ambiente.....	11
Localización de averías.....	12
Servicio.....	12
Garantía.....	12
Servicio de reparación.....	13
Service-Center.....	13
Importador.....	14
Piezas de repuesto y accesorios.....	14
Traducción de la declaración UE de conformidad.....	15
Vista explosionada.....	51

Introducción

Enhorabuena por la compra de su nuevo sistema de aspiración (en adelante, denominado aparato o herramienta eléctrica).

Ha adquirido un aparato de alta calidad. Durante la producción del aparato se ha revisado su calidad y se le ha realizado una inspección final. Por lo tanto, la capacidad de funcionamiento de su aparato queda garantizada.

No se puede descartar que en casos individuales pueda haber restos de agua en o dentro del aparato o en las mangueras. Esto no es ningún defecto y no supone ningún motivo de preocupación.



Este manual de instrucciones es parte de este aparato. Contiene indicaciones importantes para la seguridad, uso y desecho del producto. Lea atentamente el manual de instrucciones. Familiarícese con los controles y el uso correcto del aparato. Utilice exclusivamente el aparato como se describe y para los campos de aplicación especificados. Conserve el manual de instrucciones y entregue toda la documentación si traspasa este aparato a un tercero.

Uso previsto

El aparato está previsto exclusivamente para los usos siguientes:

- Aspiración en el taller o garaje
- Aspiración de serrín, polvo fino y virutas de madera

No debe aspirar sustancias inflamables, explosivas o nocivas para la salud.

Cualquier otro uso que no esté expresamente permitido en este manual de instrucciones puede suponer un serio peligro para el usuario y provocar daños en el aparato. El operador o usuario del aparato será responsable de los accidentes o daños causados a otras personas o sus propiedades. El aparato está destinado al uso doméstico. No se ha concebido para uso industrial prolongado. Si se le da un uso profesional, se anulará la garantía. El fabricante no se responsabiliza de los daños derivados de un uso erróneo o distinto del previsto.

Volumen de suministro/ accesorios

Desembale el aparato y compruebe el volumen de suministro.

Deseche el material de embalaje según corresponda.

- Traducción del manual original
- Cabeza del motor
- Depósito
- Manguera de aspiración
- Cartucho filtrante
- 4x Filtro de papel
- Conexión de manguera
- Set de adaptadores (4 piezas)
- 2x Abrazadera de manguera

Vista general

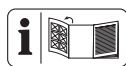

En las páginas desplegadas delantera y trasera encontrará ilustraciones del aparato.

(Fig. A)

- 1 Cabeza del motor
- 2 Asa de transporte
- 3 Soporte (Cable de conexión eléctrica)
- 4 Cable de conexión eléctrica
- 5 Cierre rápido
- 6 Depósito
- 7 Manguera de aspiración
- 8 Abrazadera de manguera
- 9 Conexión de manguera
- 10 Set de adaptadores
- 11 Conexión para la aspiración
- 12 Interruptor de encendido/apagado

(Fig. B)

- 13 Filtro de papel
- 14 Cartucho filtrante

Descripción del funcionamiento

El aparato cuenta tiene un motor potente.

El asa de transporte plegable de la cabeza del motor facilita el transporte del aparato.

El funcionamiento de los elementos de mando se describe en las siguientes páginas.

Datos técnicos

Equipo de aspiración PASA 1200 B2

Tensión nominal U 220-240 V~, 50-60 Hz

Potencia nominal de entrada P	1200 W
Régimen de ralentí n_0	35000 min ⁻¹
Vacío máximo	22 kPa
Flujo de volumen	215 m ³ /h
Longitud Cable de conexión eléctrica	2 m
Clase de protección	II
Tipo de protección	IPX0
Peso (incluidos los accesorios)	≈6,3 kg
Volumen del depósito	54 l
Nivel de presión acústica (L_{pA})	88 dB; $K_{pA}=3$ dB
Nivel de potencia acústica (L_{WA})	101 dB; $K_{WA}=3$ dB
Vibración (a_{rh})	≤2,5 m/s ²

Indicaciones de seguridad

En este apartado se presentan las indicaciones de seguridad básicas para utilizar el aparato.

Significado de las indicaciones de seguridad

⚠ ¡PELIGRO! Si no sigue esta indicación de seguridad, se producirá accidentes. El resultado es una lesión grave o la muerte.

⚠ ¡ADVERTENCIA! Si no sigue esta indicación de seguridad, es posible que se produzca un accidente. El resultado es posiblemente una lesión grave o la muerte.

⚠ ¡PRECAUCIÓN! Si no sigue esta indicación de seguridad, se producirá accidentes. El resultado es posiblemente una lesión de gravedad leve o media.

¡NOTA IMPORTANTE! Si no sigue esta indicación de seguridad, se producirá accidentes. El resultado es posiblemente un daño material.

Gráficos y símbolos

Símbolos gráficos sobre el aparato



Lea atentamente el manual de instrucciones. Familiarícese con los controles y el uso correcto del aparato.



Utilice protección auditiva



Utilice máscara



Clase de protección II (Aislamiento doble)



Los aparatos eléctricos no deben tirarse a la basura doméstica.

Puesta en funcionamiento



¡Atención! Al hacer uso de aparatos eléctricos, deberán tenerse en cuenta las siguientes medidas de seguridad fundamentales para protegerse contra descargas eléctricas, peligro de lesiones o de incendio:

- **▲ ¡ADVERTENCIA!** Use únicamente el sistema de aspiración cuando tenga suficiente información acerca de su modo de empleo, los materiales que puede aspirar y su eliminación segura. Una instrucción adecuada ayuda a evitar funcionamiento inadecuado y daños.
- **▲ ¡ADVERTENCIA!** Este aparato no es adecuado

para recoger polvo peligroso para la salud.

- **▲ ¡ADVERTENCIA!** Este aparato ha sido diseñado exclusivamente para su uso en seco.
- **▲ ¡PRECAUCIÓN!** Este aparato ha sido diseñado únicamente para su uso en interiores.

Indicaciones generales

- Lea atentamente el manual de instrucciones. Familiarícese con los controles y el uso correcto del aparato.
- Este aparato no debe ser utilizado por personas (incluidos niños) con capacidades físicas, sensoriales o mentales reducidas, o que carezcan de experiencia y conocimientos. Se debe supervisar que los niños no jueguen con el aparato.
- Recuerde que el usuario es el único responsable de los accidentes o daños causados a otras personas o sus propiedades.
- Cumpla con las restricciones para emisión de

ruidos y las normas locales.

Preparación

- Antes de su utilización, revise siempre que el cable de conexión y el alargador no presentan síntomas de daños o envejecimiento. Si se daña el cable durante el uso, desconéctelo inmediatamente de la red de alimentación, **NO TOQUE EL CABLE HASTA QUE NO LO HAYA DESCONNECTADO DE LA RED.** No utilice el aparato si el cable está dañado o desgastado.
- Asegúrese de que la tensión y frecuencia de la red se correspondan con las indicaciones de la placa de características. La adaptación a las distintas frecuencias de red es automática.
- Conecte el aparato solo a un enchufe con dispositivo de protección de corriente de fuga (interruptor diferencial) con una corriente de medición de fuga de no más de 30 mA.
- Conecte el aparato a una toma de corriente que esté protegida por fusible con al menos 16 A.
- Si se daña el cable de conexión eléctrica de este aparato, deberá ser sustituido por el fabricante, su servicio de atención al cliente o una persona con cualificación similar para evitar peligros. Diríjase al centro de servicio.
- Antes de utilizar el aparato, compruebe que está correctamente montado y que el filtro se encuentra en la posición correcta. No aspire nunca sin filtro. El aparato podría sufrir daños.
- Nunca utilice el aparato si hay niños o animales cerca. Las personas cerca deben utilizar ropa de protección.

Funcionamiento

- Preste atención a lo que está haciendo y tenga cuidado, utilice el sentido común al trabajar con el aparato. No utilice el aparato si está cansado o bajo la influencia de es-

- tupefacientes, alcohol o medicamentos.
- Las personas y los animales no deben ser succionados con el aparato.
 - Mientras está en funcionamiento, nunca dirija la manguera de aspiración y las boquillas hacia usted o hacia otras personas, especialmente hacia los ojos o los oídos. Existe peligro de lesiones.
 - Durante los trabajos, evite que las boquillas y el tubo de aspiración se encuentren por encima de la altura de la cabeza. Existe peligro de lesiones.
 - No aspire sustancias calientes, incandescentes, inflamables, explosivas o peligrosas. Estos incluyen cenizas calientes, gasolina, disolventes, ácidos o lejía. Existe peligro de incendio y de explosión.
 - Asegúrese de que el cable de conexión eléctrica no se dañe al tirar de él por bordes afilados, al atascarse o tirar de él.
 - No utilice el cable de conexión eléctrica para sacar la clavija de la toma de corriente o para tirar del aparato. Proteja el cable de conexión eléctrica, del aceite y de los bordes puntiagudos.
 - No transporte nunca el aparato con el accionamiento en marcha.
 - Apague el aparato y desenchúfelo de la corriente eléctrica. Asegúrese de que todas las piezas en movimiento se hayan detenido completamente
 - cada vez que deje el aparato; ,
 - antes de cambiar accesorios; ,
 - antes de retirar bloques u obstrucciones; ,
 - antes de revisar, limpiar o trabajar en el aparato..
 - Si el aparato comienza a vibrar muy fuerte, más de lo normal, revíselo inmediatamente:
 - compruebe si hay piezas sueltas y fíjelas; ,
 - observe si presenta algún desperfecto; ,

- cambie los accesorios dañados. Para reparaciones, diríjase al centro de servicio.

Limpieza, mantenimiento y almacenamiento

- **▲ ¡PRECAUCIÓN!** Este aparato solo debe almacenarse en interiores.
- Deje que el motor se enfríe antes de guardar el aparato durante un periodo prolongado.
- Por razones de seguridad, cambie las piezas desgastadas o dañadas. Utilice únicamente piezas de repuesto y accesorios originales. El uso de piezas externas provoca la pérdida inmediata de los derechos de garantía.
- La apertura del aparato ha de ser realizada por un electricista especializado y autorizado. En caso de reparación, diríjase siempre a nuestro centro de servicio.
- Cuando vaya a limpiar, ajustar, almacenar el aparato o a sustituir un accesorio, apague el accionamiento, desconecte el

aparato de la red eléctrica y deje que el aparato se enfríe.

- Utilice el aparato con cuidado y manténgalo limpio.
- Guarde el aparato fuera del alcance de los niños.

Preparación

▲ ¡ADVERTENCIA! Peligro de lesiones debido a la puesta en marcha involuntaria del aparato. No conecte el enchufe a la toma de corriente hasta que el aparato esté completamente preparado para su uso.

Elementos de control

Antes de poner en funcionamiento el aparato por primera vez, familiarícese con los elementos de control.

Interruptor de encendido/apagado (12)

- Encender: Coloque el interruptor de encendido/apagado (12) en la posición "I" (ON).
- Apagar: Coloque el interruptor de encendido/apagado (12) en la posición "0" (OFF).

Montar y desmontar la cabeza del motor

Desmontar la cabeza del motor (Fig. B)

1. Desbloquee los cierres rápidos (5) del depósito (6).
2. Extraiga la cabeza del motor (1). Coloque la cabeza del motor (1) con la parte superior orientada hacia abajo.

Montar la cabeza del motor (Fig. B)

1. Coloque la cabeza del motor (1) sobre el depósito (6). El interruptor de encendido/apagado (12) apunta hacia la conexión de aspiración (11).
2. Bloquee los cierres rápidos (5) del depósito (6).

Montar y desmontar el cartucho filtrante/filtro de papel

Montar el cartucho filtrante/filtro de papel (Fig. B/C)

1. Desmonte la cabeza del motor (1).
2. Coloque el filtro de papel (13) sobre el cartucho filtrante (14). Introduzca el saliente del filtro de papel (13) en el cartucho filtrante (14).
3. Inserte el cartucho filtrante (14) con el filtro de papel (13) sobre la cabeza del motor (1).
4. Monte la cabeza del motor (1).

Desmontar el cartucho filtrante/filtro de papel (Fig. B/C)

1. Desmonte la cabeza del motor (1).
2. Retire el cartucho filtrante (14) de la cabeza del motor (1).
3. Retire el filtro de papel (13) del cartucho filtrante (14).

Montar y desmontar la manguera de aspiración

Herramientas necesarias

(no incluido)

- Destornillador para tornillos de estrella/
Llave de boca (7 mm)

Montar la manguera de aspiración (Fig. D)

1. Deslice una abrazadera de manguera (8) sobre un extremo de la manguera de aspiración (7).
2. Coloque la manguera de aspiración (7) en la conexión de aspiración (11) utilizando la abrazadera de manguera (8).
3. Enrosque la abrazadera de manguera (8) con un destornillador adecuado.

Desmontar la manguera de aspiración (Fig. D)

1. Enrosque la abrazadera de manguera (8) a la conexión de aspiración (11) con un destornillador adecuado.
2. Retire la abrazadera de manguera (8) y la manguera de aspiración (7) de la conexión de aspiración (11).

Montar y desmontar la conexión de la manguera

Herramientas necesarias

(no incluido)

- Destornillador para tornillos de estrella/
Llave de boca (7 mm)

Montar la conexión de la manguera (Fig. E)

1. Deslice una abrazadera de manguera (8) sobre el extremo de la manguera de aspiración (7).
2. Monte el extremo de la manguera de aspiración (7) en la conexión de manguera (9) utilizando la abrazadera de manguera (8).
3. Enrosque la abrazadera de manguera (8) con un destornillador adecuado.

Desmontar la conexión de la manguera (Fig. E)

1. Enrosque la abrazadera de manguera (8) a la conexión de manguera (9) con un destornillador adecuado.
2. Retire la abrazadera de la manguera (8) y el extremo de la manguera de aspiración (7) de la conexión de manguera (9).

Montar y desmontar el set de adaptadores

Montar el set de adaptadores (Fig. E)

1. Inserte el set de adaptadores (10) en la conexión de la manguera (9).

Desmontar el set de adaptadores (Fig. E)

1. Retire el set de adaptadores (10) de la conexión de manguera (9).

Conectar el aparato con la máquina

1. Según la aplicación, seleccione un adaptador del set de adaptadores (10) y coloque la opción de conexión adecuada en la manguera de aspiración (7).
También puede utilizar el aparato el aparato con la conexión de manguera (9).
2. Conecte la manguera de aspiración lista para usar (7) en el lugar adecuado de la máquina que se vaya a utilizar.

Funcionamiento

Encendido y apagado

Encender (Fig. A)

1. Coloque el interruptor de encendido/apagado (12) en la posición "I" (ON).

Apagar (Fig. A)

1. Coloque el interruptor de encendido/apagado (12) en la posición "0" (OFF).

- Desenchufe el aparato de la toma de corriente si lo deja sin vigilancia o si ha terminado de trabajar.
- Enrolle el cable de corriente (4) alrededor del soporte (3).

Transporte

Indicaciones

- Apague el aparato.
- Guarde los accesorios de forma segura en el dispositivo o retírelos si fuera necesario.
- Extraiga la clavija de alimentación.
- Transporte el aparato siempre por el asa (2).

Limpieza, mantenimiento y almacenamiento

⚠ ¡ADVERTENCIA! ¡Descarga eléctrica! Peligro de lesiones debido a la puesta en marcha involuntaria del aparato. Protéjase durante los trabajos de mantenimiento y limpieza. Apague el aparato y desenchúfelo de la corriente eléctrica.

Los trabajos de reparación y mantenimiento que no están descritos en estas instrucciones han de llevarse a cabo por nuestro centro de servicio. Utilice exclusivamente piezas de repuesto originales.

Limpieza

Nota

Peligro de daños. Una limpieza incorrecta puede dañar el aparato. Nunca rocíe el aparato con agua. No utilice detergentes o disolventes fuertes.

- Limpié el aparato tras cada uso.
- Limpié regularmente las virutas y el polvo con un paño.
- Limpié el aparato regularmente con un trapo húmedo y un poco de jabón blanco.
- Procure que no entre agua dentro del interior del aparato.

Vaciar el depósito

(Fig. B)

- Desmonte la cabeza del motor (1).

Coloque la cabeza del motor (1) con la parte superior orientada hacia abajo.

- Vacíe el depósito (6).
- Limpié el depósito (6) si estuviera sucio.
- Monte la cabeza del motor (1).

Mantenimiento

El aparato no necesita mantenimiento.

Almacenamiento

Almacene siempre el aparato:

- limpio
- seco
- protegido contra el polvo
- fuera del alcance de los niños

Indicaciones

- Antes de guardar el aparato, límpielo (véase *Limpieza*, p. 11).

Eliminación/protección del medio ambiente

Lleve el aparato, los accesorios y el embalaje a un lugar para que procedan a reciclarlo respetando el medio ambiente.



Los aparatos eléctricos no deben tirarse a la basura doméstica.

El símbolo del contenedor de basura tachado significa que este producto no debe eliminarse como residuo municipal sin clasificar al final de su vida útil.

Directiva 2012/19/UE sobre residuos de aparatos eléctricos y electrónicos:

Los consumidores tienen la obligación legal de reciclar los aparatos eléctricos y electrónicos de forma ecológica al final de su vida útil. De este modo, se garantiza un reciclaje respetuoso con el medio ambiente y con los recursos.

Dependiendo de las normas estatales, puede tener las siguientes opciones:

- devolverlo a un punto de venta,
- entregarlo a un punto de recogida oficial,
- devolver al fabricante/distribuidor.

Esto no afecta a los accesorios y a otros medios sin componentes electrónicos.

Localización de averías

La siguiente tabla le ayudará a eliminar las pequeñas averías:

Problema	Posible causa	Subsanación del error
El aparato no arranca	Interruptor encendido/apagado (12) desconectado	Comprobar la posición del interruptor de encendido/apagado (12)
	Interruptor de encendido/apagado (12) defectuoso	Diríjase al centro de servicio.
	Motor defectuoso	
	Falta tensión de alimentación	Compruebe la toma de corriente, el cable de red, el enchufe de conexión, el fusible y, si es necesario, hágalos reparar por parte de un electricista cualificado.
Potencia de aspiración baja o inexistente	Abrazadera de manguera (8) movida	Montar correctamente la abrazadera de manguera (8)
	Manguera (7) obstruida	Eliminar obstrucciones y bloques
	Depósito (6) abierto	Montar la cabeza del motor (1)
	Depósito (6) lleno	Vaciar el depósito (6)
	Filtro (13,14) lleno u obstruido	Vacíe, limpie o sustituya el filtro (13,14)

Servicio

Garantía

Estimada/o cliente:

Este producto tiene una garantía de 3 años a partir de la fecha de compra. En caso de defectos en este producto, tiene derechos legales contra el vendedor del producto. Estos derechos legales no están limitados por nuestra garantía que se detalla a continuación.

Condiciones de la garantía

El plazo de la garantía empieza a partir de la fecha de compra. Guarde el recibo de caja original, ya que se necesita como comprobante de compra. Si se produce un defecto de material o de fabricación en el plazo de tres años a partir de la fecha de compra de este producto, procederemos a la reparación o sustitución del producto, según consideremos oportuno, sin cargo alguno para usted. Para poder hacer uso de la garantía, es necesario presentar el aparato defectuoso y el comprobante de compra (recibo de caja) en el plazo de tres años y entregar una breve descripción por escrito de la naturaleza del defecto y de cuándo se produjo.

Si nuestra garantía cubre el defecto, recibirá el producto reparado o uno nuevo. La reparación o sustitución del producto no supone un nuevo inicio del periodo de garantía.

Periodo de garantía y reclamaciones por defectos legales

La garantía no prolonga el periodo de garantía. Esto también se aplica a piezas repuestas o reparadas. Cualquier daño o defecto ya presente en el momento de la compra debe ser comunicado inmediatamente después de desembalar el producto. Transcurrido el periodo de garantía, cualquier reparación está sujeta a costes.

Alcance de la garantía

El producto ha sido fabricado cuidadosamente según las más estrictas normas de calidad y ha sido sometido a pruebas exhaustivas antes de su entrega.

La garantía cubre los fallos de material o de fabricación. Esta garantía no cubre las piezas del producto sujetas al desgaste normal y que, por lo tanto, pueden considerarse piezas de desgaste (p. ej.: Filtro) o los daños en las piezas frágiles.

Esta garantía queda anulada si el producto ha sido dañado, utilizado indebidamente

o no se ha mantenido correctamente. Para garantizar el uso adecuado del producto, es imprescindible respetar estrictamente todas las instrucciones que figuran en el manual de instrucciones. Se debe evitar a toda costa cualquier uso o acción desaconsejada o advertida en el manual de instrucciones.

El producto está previsto exclusivamente para su uso particular y no para un uso profesional. La garantía desaparece en caso de manipulación inadecuada, uso de la fuerza e intervenciones no realizadas por nuestro centro de servicio autorizado.

Tramitación en caso de reclamación de garantía

Con el fin de garantizar una rápida tramitación de su solicitud, le rogamos que siga las siguientes instrucciones:

- Para cualquier consulta, conserve el recibo de caja y el número de artículo (IAN 480684_2410) como comprobante de su compra.
- El número del artículo figura en la placa de características del producto, en un grabado en el producto, en la portada de su manual de instrucciones (parte inferior a la izquierda) o en la pegatina situada en la parte posterior o inferior del producto.
- Si se producen errores de funcionamiento u otros defectos, póngase en contacto con el centro de servicio que se indica a continuación **por teléfono**. O utilice nuestro **formulario de contacto**, que puede encontrar en *parkside-diy.com* en la sección **Servicio**.
- Después de consultar con nuestro centro de servicio, puede enviar un producto que haya sido identificado como defectuoso a la dirección de servicio que se le ha proporcionado, con el franqueo pagado, junto con el comprobante de compra (recibo de caja) e indicando en qué consiste el defecto y cuándo se produjo. Para evitar problemas de aceptación y costes adicionales, utilice únicamente la dirección que se le ha comunicado. Asegúrese de que el envío no se realiza a portes debidos, por mercancías voluminosas, exprés u otro tipo de carga especial. Por favor, envíe el producto con todos los accesorios suministrados con la compra y asegúrese de que el embalaje de transporte es suficientemente seguro.



En *parkside-diy.com* puede consultar y descargar este y muchos otros manuales. Con este código QR accederá directamente a *parkside-diy.com*. Seleccione su país y, a través de la interfaz de búsqueda, busque los manuales de instrucciones que desee. Introduciendo el número de artículo (IAN) 480684_2410, podrá abrir el manual de instrucciones.

Servicio de reparación

Para las reparaciones **no cubiertas por la garantía**, póngase en contacto con el centro de servicio. Estarán encantados de proporcionarle un presupuesto.

- Solo podemos procesar equipos que hayan sido suficientemente empaquetados y franqueados.
Nota: Envíe su aparato limpio y con una nota de los defectos a la dirección indicada por el centro de servicio.
- No se aceptarán los aparatos enviados a portes debidos, por mercancías voluminosas, envíos exprés o con otro tipo de carga especial.
- Nos deshacemos de forma gratuita de los aparatos defectuosos devueltos.

Service-Center



Servicio España

Tel.: 900 994 940

Formulario de contacto en

parkside-diy.com

IAN 480684_2410

Importador

Por favor, tenga en cuenta que la siguiente dirección no es una dirección de servicio técnico. Póngase en contacto con la dirección del centro de servicio mencionada arriba.

Grizzly Tools GmbH & Co. KG
 Stockstädter Str. 20
 63762 Großostheim
 ALEMANIA
www.grizzlytools.de

Piezas de repuesto y accesorios

Encontrará piezas de repuesto y accesorios en www.grizzlytools.shop. Si surgen problemas durante el proceso de pedido, por favor, póngase en contacto con nosotros a través de nuestra tienda online. Si tiene más preguntas, póngase en contacto con: *Service-Center*, p. 13

Pos. n°	Nombre	N° de pedido
5	Cierre rápido	91120299
6	Depósito	91120302
7	Manguera de aspiración	91120303
10	Set de adaptadores	91120301
13	4x Filtro de papel	91120304
14	Cartucho filtrante	91120300

Traducción de la declaración UE de conformidad

Producto: **Equipo de aspiración**

Modelo: **PASA 1200 B2**

Número de serie: 000001 - 063000

El objeto de la declaración descrita anteriormente es conforme con la legislación de armonización pertinente de la Unión:

2006/42/EC • 2014/30/EU • 2011/65/EU & (EU) 2015/863

El objeto de la declaración descrito anteriormente es conforme a la Directiva 2011/65/EU del Parlamento Europeo y del Consejo, de 8 de junio de 2011, sobre restricciones a la utilización de determinadas sustancias peligrosas en aparatos eléctricos y electrónicos.

Para garantizar la conformidad, se han aplicado las siguientes normas armonizadas así como las normas y reglamentos nacionales:

**EN 60335-1:2012/A15:2021 • EN 60335-2-69:2012
EN IEC 63000:2018 • EN 62233:2008
EN IEC 55014-1:2021 • EN IEC 55014-2:2021
EN IEC 61000-3-2:2019/A1:2021 • EN 61000-3-3:2013/A2:2021**

La presente declaración de conformidad se expide bajo la exclusiva responsabilidad del fabricante:



Grizzly Tools GmbH & Co. KG
Stockstädter Str. 20
63762 Großostheim
ALEMANIA
02.05.2025

Christian Frank
Representante autorizado para la documentación

Indice

Introduzione.....	16
Usò conforme.....	16
Materiale in dotazione/accessori.....	16
Panoramica.....	17
Descrizione del funzionamento.....	17
Dati tecnici.....	17
Avvertenze di sicurezza.....	17
Significato delle avvertenze di sicurezza.....	17
Pittogrammi e simboli.....	17
Messa in funzione sicura.....	18
Preparazione.....	21
Elementi di comando.....	21
Montare e smontare la testa motore.....	21
Montare e smontare la cartuccia del filtro/il filtro di carta.....	22
Montare e smontare il tubo di aspirazione flessibile.....	22
Montare e smontare l'attacco del tubo.....	22
Montare e smontare il kit adattatore.....	22
Collegare l'apparecchio alla macchina.....	22
Funzionamento.....	22
Accensione e spegnimento.....	22
Trasporto.....	23
Pulizia, manutenzione e conservazione.....	23
Pulizia.....	23
Manutenzione.....	23
Conservazione.....	23
Smaltimento/rispetto dell'ambiente.....	23
Ricerca degli errori.....	24
Assistenza.....	24
Garanzia.....	24
Servizio di riparazione.....	25
Service-Center.....	25
Importatore.....	26
Ricambi e accessori.....	26
Traduzione delle dichiarazioni UE di conformità originale.....	26
Vista esplosa.....	51

Introduzione

Complimenti per l'acquisto di questo nuovo impianto di aspirazione (di seguito apparecchio o elettrotensile).

Avete optato per un apparecchio di alta qualità. La qualità di questo apparecchio è stata verificata durante la produzione, in seguito l'apparecchio è stato sottoposto ad un controllo finale. Pertanto, la funzionalità dell'apparecchio è garantita.

Non si può escludere che in singoli casi l'apparecchio, il suo interno o i tubi flessibili presentino quantitativi residui di acqua. Non si tratta di un vizio o difetto e non è un motivo di preoccupazione.



Il manuale d'uso è parte integrante del presente apparecchio. Esse contengono importanti avvertenze sulla sicurezza, l'uso e lo smaltimento. Leggere attentamente il manuale d'uso. Acquisire familiarità con i comandi e con l'uso corretto dell'apparecchio. Utilizzare l'apparecchio solo come descritto e per i settori d'impiego previsti. Conservare il manuale d'uso e, in caso di cessione dell'apparecchio a terzi, consegnare anche tutti i documenti correlati.

Usò conforme

L'apparecchio è destinato esclusivamente ai seguenti usi:

- Aspirare nella stanza del fai-da-te o in garage
- Aspirare trucioli di segatura, polvere sottili e trucioli da tornitura

L'aspirazione di sostanze combustibili, esplosive o pericolose per la salute è vietata. Qualsiasi altro impiego non espressamente consentito nel presente manuale d'uso può causare danni all'apparecchio e rappresentare un serio pericolo per l'utilizzatore. L'utilizzatore od operatore dell'apparecchio è responsabile di eventuali incidenti o danni ad altre persone o alla loro proprietà. L'apparecchio è adatto all'uso per piccoli lavori domestici. Non è stato concepito per l'impiego aziendale prolungato. Un eventuale utilizzo aziendale comporta l'estinzione della garanzia. Il produttore non si fa carico di eventuali danni causati da un uso improprio o da un azionamento errato.

Materiale in dotazione/accessori

Estrarre l'apparecchio dalla confezione e controllare il materiale fornito.

Smaltire il materiale di imballaggio ai sensi della normativa vigente.

- Traduzione delle istruzioni originali

- Testa motore
- Contenitore
- Tubo di aspirazione flessibile
- Cartuccia del filtro
- 4x Filtro in carta
- Attacco del tubo
- Kit adattatore (in 4 parti)
- 2x Fascetta

Panoramica

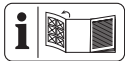

Le figure dell'apparecchio si trovano nelle pagine apribili anteriore e posteriore.

(Fig. A)

- 1 Testa motore
- 2 Manico
- 3 Sostegno (Cavo di alimentazione)
- 4 Cavo di alimentazione
- 5 Chiusura rapida
- 6 Contenitore
- 7 Tubo di aspirazione flessibile
- 8 Fascetta
- 9 Attacco tubo
- 10 Kit adattatore
- 11 Attacco per l'aspirazione
- 12 Interruttore di accensione/spegnimento

(Fig. B)

- 13 Filtro in carta
- 14 Cartuccia del filtro

Descrizione del funzionamento

L'apparecchio dispone di un motore potente. L'apparecchio si può trasportare facilmente con il manico sulla testa motore. La seguente descrizione illustra il funzionamento dei componenti.

Dati tecnici

Sistema di aspirazionePASA 1200 B2
 Tensione nominale U ..220-240 V~, 50-60 Hz
 Potenza nominale di ingresso P 1200 W
 Numero di giri a vuoto n_0 35000 min⁻¹
 Sottopressione massima 22 kPa
 Flusso volumetrico215 m³/h
 Lunghezza Cavo di alimentazione 2 m
 Classe di protezione II

Grado di protezioneIPX0
 Peso (accessori inclusi) ≈6,3 kg
 Volume del contenitore 54 l
 Livello di pressione acustica (L_{pA})
 88 dB; $K_{pA}=3$ dB
 Livello di potenza acustica (L_{WA})
101 dB; $K_{WA}=3$ dB
 Vibrazione (a_H) ≤2,5 m/s²

Avvertenze di sicurezza

Questa sezione contiene le avvertenze di sicurezza fondamentali per l'uso dell'apparecchio.

Significato delle avvertenze di sicurezza

⚠ PERICOLO! Se non si seguono queste avvertenze di sicurezza, si verifica un incidente. La conseguenza è una grave lesione o la morte.

⚠ AVVERTIMENTO! Se non si seguono queste avvertenze di sicurezza, si può verificare un incidente. La conseguenza può essere una grave lesione o la morte.

⚠ ATTENZIONE! Se non si seguono queste avvertenze di sicurezza, si verifica un incidente. La conseguenza può essere una lieve o media lesione.

NOTA! Se non si seguono queste avvertenze di sicurezza, si verifica un incidente. La conseguenza può essere un danno materiale.

Pittogrammi e simboli

Pittogrammi sull'apparecchio



Leggere attentamente il manuale d'uso. Acquisire familiarità con i comandi e con l'uso corretto dell'apparecchio.



Utilizzare la protezione acustica



Utilizzare la mascherina



Classe di protezione II (doppio isolamento)



Gli apparecchi elettrici non devono essere smaltiti con i rifiuti domestici.

Messa in funzione sicura



Attenzione! Durante l'uso di apparecchi elettrici si devono osservare le seguenti misure di sicurezza fondamentali come protezione contro scossa elettrica, pericolo di lesioni e incendi:

- **▲ AVVERTIMENTO!** Utilizzare l'impianto di aspirazione solo se si sono ricevute informazioni sufficienti sull'uso dell'impianto, sulle sostanze da aspirare e sul loro smaltimento sicuro. Istruzioni accurate riducono gli errori di utilizzo e le lesioni.
- **▲ AVVERTIMENTO!** L'apparecchio non è concepito per aspirare polvere nociva per la salute.
- **▲ AVVERTIMENTO!** Questo apparecchio è

idoneo solo per l'uso a secco.

- **▲ ATTENZIONE!** Questo apparecchio è idoneo solo per l'uso in ambienti chiusi.

Indicazioni generali

- Leggere attentamente il manuale d'uso. Acquisire familiarità con i comandi e con l'uso corretto dell'apparecchio.
- Non è consentito l'uso di questo apparecchio da parte di persone (bambini inclusi) con capacità fisiche, sensoriali o intellettive limitate o prive di esperienza e conoscenze. I bambini devono essere sorvegliati per assicurarsi che non giochino con l'apparecchio.
- Si tenga presente che l'utilizzatore stesso è responsabile di incidenti o pericoli causati ad altre persone o ai loro beni.
- Osservare la protezione contro il rumore e le normative locali.

Preparazione

- Prima dell'utilizzo, verificare la presenza di danni o usura della condut-

tura di collegamento e del supporto. Se il cavo si danneggia durante l'utilizzo, scollegarlo immediatamente dalla rete di alimentazione. **NON TOCCARE IL CAVO PRIMA DI AVERLA SCOLLEGATO DALLA RETE ELETTRICA.** Non utilizzare l'apparecchio se il cavo è danneggiato o usurato.

- Assicurarsi che la tensione e la frequenza di rete coincidano con i dati riportati sulla targhetta. L'adattamento alle varie frequenze di rete è automatico.
- Collegare l'apparecchio solo a una presa di corrente con un interruttore differenziale (RCD) con corrente differenziale nominale non superiore a 30 mA.
- Collegare l'apparecchio a una presa che sia messa al sicuro con almeno 16°A.
- Se il cavo di collegamento di questo apparecchio è danneggiato, deve essere sostituito dal pro-

dotto o dal suo servizio clienti o da una persona qualificata per evitare pericoli. rivolgersi al centro di assistenza.

- Prima di usare l'apparecchio verificare che l'apparecchio sia montato correttamente e che i filtri siano in posizione corretta. Non aspirare mai senza filtro. L'apparecchio potrebbe danneggiarsi.
- Non usare mai l'apparecchio se nelle vicinanze si trovano bambini o animali. Le persone che si trovano nelle vicinanze devono indossare indumenti protettivi.

Funzionamento

- Prestare attenzione, usare prudenza in quello che si fa con l'apparecchio e apprestarsi al lavoro con raziocinio. Non utilizzare l'apparecchio quando si è stanchi o in condizioni di salute non perfette, oppure quando si è sotto l'effetto di droghe, alcol o farmaci.
- Le persone e gli animali non possono

- essere aspirati con l'apparecchio.
- Durante il funzionamento non dirigere mai il tubo di aspirazione flessibile e le bocchette verso se stessi o altre persone, in particolare verso occhi e orecchie. Pericolo di lesioni.
 - Bocchette e tubo aspiratore non devono trovarsi all'altezza della testa durante il lavoro. Pericolo di lesioni.
 - Non aspirare materiali caldi, incandescenti, combustibili, esplosivi o pericolosi per la salute. Tra questi rientrano le polveri calde, la benzina, i solventi, gli acidi e le basi. Vi è un pericolo di incendio e lesioni.
 - Assicurarsi che il cavo di alimentazione non venga danneggiato sfregandolo su spigoli appuntiti, incastrandolo o tirando il cavo.
 - Non utilizzare il cavo di alimentazione per estrarre la spina di alimentazione dalla presa o per trascinare l'apparecchio. Pro-
- teggere il cavo di alimentazione da calore, olio e spigoli appuntiti.
 - Non trasportare mai l'apparecchio mentre il motore è in funzione.
 - Spegnerne l'apparecchio ed estrarre la spina di alimentazione dalla presa. Assicurarsi che tutte le parti mobili siano completamente ferme
 - prima di allontanarsi dall'apparecchio,
 - prima di sostituire gli accessori,
 - prima di eliminare le cause di blocco o intasamento,
 - prima di ispezionare l'apparecchio, pulirlo o effettuarvi degli interventi.
 - Se l'apparecchio inizia ad emettere vibrazioni insolitamente forti, sottoporlo a un'immediata verifica :
 - verificare la presenza di parti allentate e stringerle,,
 - cercare eventuali danni,
 - sostituire gli accessori danneggiati. Per riparazioni, rivolgersi al centro di assistenza.

Pulizia, manutenzione e conservazione

- **▲ ATTENZIONE!** Questo apparecchio può essere conservato solo in ambienti chiusi.
- Lasciare raffreddare il motore prima di riporre l'apparecchio per un periodo prolungato.
- Per motivi di sicurezza, sostituire gli elementi usurati o danneggiati. Utilizzare esclusivamente pezzi di ricambio e accessori originali. L'uso di componenti non originali comporta l'immediata decadenza dei diritti di garanzia.
- L'apertura dell'apparecchio deve essere eseguita esclusivamente da un elettricista esperto autorizzato. Per le riparazioni, rivolgersi sempre al nostro centro di assistenza.
- Spegnerne il motore, scollegare l'apparecchio dall'alimentazione elettrica e lasciarlo raffreddare quando è fermo per le operazioni di pulizia, regolazione, conservazione,

oppure per sostituire un elemento accessorio.

- Trattare l'apparecchio con cura e mantenerlo pulito.
- Conservare l'apparecchio fuori dalla portata dei bambini.

Preparazione

▲ AVVERTIMENTO! Pericolo di lesioni a causa di un avviamento accidentale dell'apparecchio. Inserire la spina di alimentazione nella presa solo quando l'apparecchio è completamente pronto per l'uso.

Elementi di comando

Familiarizzare con i comandi prima di mettere in funzione l'apparecchio per la prima volta.

Interruttore di accensione/spegnimento (12)

- Accensione: Portare l'interruttore on/off (12) in posizione "I" (ON).
- Spegnimento: Portare l'interruttore on/off (12) in posizione "0" (OFF).

Montare e smontare la testa motore

Smontare la testa motore (Fig. B)

1. Sbloccare le chiusure rapide (5) del contenitore (6).
2. Rimuovere la testa motore (1).
Poggiare la testa motore (1) con il lato superiore rivolto verso il basso.

Montare la testa motore (Fig. B)

1. Collocare la testa motore (1) sul contenitore (6). L'interruttore on/off (12) è rivolto verso l'attacco di aspirazione (11).
2. Bloccare le chiusure rapide (5) del contenitore (6).

Montare e smontare la cartuccia del filtro/il filtro di carta

Montare la cartuccia del filtro/il filtro di carta (Fig. B/C)

1. Smontare la testa motore (1).
2. Estrarre il filtro in carta (13) dalla cartuccia del filtro (14). Posizionare il risvolto del filtro in carta (13) nella cartuccia del filtro (14).
3. Inserire la cartuccia del filtro (14) con il filtro in carta (13) sulla testa motore (1).
4. Montare la testa motore (1).

Smontare la cartuccia del filtro/il filtro di carta (Fig. B/C)

1. Smontare la testa motore (1).
2. Tirare la cartuccia del filtro (14) dalla testa motore (1).
3. Rimuovere il filtro in carta (13) dalla cartuccia del filtro (14).

Montare e smontare il tubo di aspirazione flessibile

Utensili necessari

(non fornito)

- Cacciavite a croce/ Chiave fissa (7 mm)

Montare il tubo di aspirazione flessibile (Fig. D)

1. Tirare la fascetta (8) su un'estremità del tubo di aspirazione flessibile (7).
2. Montare il tubo di aspirazione flessibile (7) con la fascetta (8) sull'attacco per l'aspirazione (11).
3. Con un cacciavite adatto, avvitare a fondo la fascetta (8).

Smontare il tubo di aspirazione flessibile (Fig. D)

1. Con un cacciavite adatto, avvitare la fascetta (8) sull'attacco di aspirazione (11).
2. Staccare la fascetta (8) e il tubo di aspirazione flessibile (7) dall'attacco per l'aspirazione (11).

Montare e smontare l'attacco del tubo

Utensili necessari

(non fornito)

- Cacciavite a croce/ Chiave fissa (7 mm)

Montare l'attacco del tubo (Fig. E)

1. Tirare una fascetta (8) sull'estremità del tubo di aspirazione flessibile (7).

2. Montare l'estremità del tubo di aspirazione flessibile (7) con la fascetta (8) sull'attacco del tubo (9).
3. Con un cacciavite adatto, avvitare a fondo la fascetta (8).

Smontare l'attacco del tubo (Fig. E)

1. Con un cacciavite adatto, avvitare la fascetta (8) sull'attacco del tubo (9).
2. Tirare la fascetta (8) e l'estremità del tubo di aspirazione flessibile (7) dall'attacco del tubo (9).

Montare e smontare il kit adattatore

Montare il kit adattatore (Fig. E)

1. Inserire il kit adattatore (10) sull'attacco del tubo (9).

Smontare il kit adattatore (Fig. E)

1. Tirare il kit adattatore (10) dall'attacco del tubo (9).

Collegare l'apparecchio alla macchina

1. A seconda dell'utilizzo, selezionare un adattatore dal kit (10) e montare il collegamento idoneo sul tubo di aspirazione flessibile (7).

L'apparecchio può essere anche utilizzato anche solo con l'attacco per aspirazione (9).

2. Collegare il tubo di aspirazione flessibile pronto all'uso (7) alla sede idonea della macchina da utilizzare.

Funzionamento

Accensione e spegnimento

Accensione (Fig. A)

1. Portare l'interruttore on/off (12) in posizione "I" (ON).

Spegnimento (Fig. A)

1. Portare l'interruttore on/off (12) in posizione "0" (OFF).
2. Quando si lascia l'apparecchio incustodito o al termine del lavoro, staccare la spina dell'apparecchio dalla presa.
3. Avvolgere il cavo di alimentazione (4) sul supporto (3).

Trasporto

Avvertenze

- Spegnere l'apparecchio.
- Riporre l'accessorio in sicurezza sull'apparecchio oppure rimuoverlo all'occorrenza.
- Estrarre la spina di alimentazione.
- Trasportare l'apparecchio sempre reggendolo dall'impugnatura (2).

Pulizia, manutenzione e conservazione

▲ AVVERTIMENTO! Scossa elettrica! Pericolo di lesioni a causa di un avviamento accidentale dell'apparecchio. Proteggersi durante i lavori di manutenzione e pulizia. Spegnere l'apparecchio ed estrarre la spina di alimentazione dalla presa.

Per i lavori di riparazione e manutenzione non descritti nelle presenti istruzioni chiedere l'intervento del nostro Centro Assistenza. Usare solo componenti originali.

Pulizia

Avvertenza

Pericolo di danneggiamento. Una pulizia inadeguata può danneggiare l'apparecchio. Non spruzzare l'apparecchio con acqua. Non utilizzare detergenti o solventi aggressivi.

- Pulire l'apparecchio dopo ogni utilizzo.
- Pulire regolarmente con un panno trucioli e polvere.
- Pulire l'apparecchio regolarmente con un panno umido e un po' di sapone in pasta.
- Assicurarsi che all'interno dell'apparecchio non entri acqua.

Svuotare il contenitore

(Fig. B)

1. Smontare la testa motore (1).
Poggiare la testa motore (1) con il lato superiore rivolto verso il basso.
2. Svuotare il contenitore (6).
3. Pulire il contenitore (6) in caso di sporco.
4. Montare la testa motore (1).

Manutenzione

L'apparecchio non richiede manutenzione.

Conservazione

L'apparecchio e gli accessori vanno conservati sempre:

- puliti
- asciutti
- protetti dalla polvere
- fuori dalla portata dei bambini

Avvertenze

- Pulire l'apparecchio prima di conservarlo (vedere *Pulizia*, p. 23).

Smaltimento/rispetto dell'ambiente

Smaltire l'apparecchio, gli accessori e l'imballaggio in modo da garantirne il corretto riciclaggio nel rispetto dell'ambiente.



Gli apparecchi elettrici non devono essere smaltiti con i rifiuti domestici.

Il simbolo del contenitore di spazzatura mobile barrato indica che questo prodotto non deve essere smaltito come rifiuto urbano non differenziato al termine della sua vita utile.

Direttiva 2012/19/UE sui rifiuti di apparecchiature elettriche ed elettroniche:

Il consumatore è tenuto per legge al corretto riciclaggio nel rispetto dell'ambiente degli apparecchi elettrici ed elettronici al termine della loro vita utile. In questo modo si garantisce che vengano riciclati nel rispetto dell'ambiente e delle risorse.

A seconda del recepimento nel diritto nazionale, le possibilità sono le seguenti:

- restituzione a un punto vendita
- conferimento a un centro di raccolta ufficiale,
- restituzione al produttore/commerciante.

Tali disposizioni non contemplano gli accessori e i dispositivi ausiliari privi di componenti elettrici a corredo dell'apparecchio da smaltire.

Ricerca degli errori

La tabella che segue aiuta a risolvere piccoli guasti:

Problema	Possibile causa	Soluzione
L'apparecchio non si accende	Interruttore di accensione/spegnimento (12) disattivato	Verificare la posizione dell'interruttore On/Off (12)
	Interruttore on/off (12) difettoso	Rivolgersi al centro di assistenza.
	Motore difettoso	
	Manca la tensione di rete	Ispezionare la presa, il cavo di alimentazione, la spina di collegamento, il fusibile ed eventualmente farli riparare dall'elettricista.
Capacità di aspirazione bassa o assente	Fascetta (8) spostata	Montare correttamente fascetta (8)
	Tube (7) intasato	Eliminare le cause di blocco o ostruzione
	Contenitore (6) aperto	Montare la testa motore (1)
	Contenitore (6) pieno	Svuotare il contenitore (6)
	Filtro (13,14) pieno o intasato	Svuotare, pulire o sostituire il filtro (13,14)

Assistenza

Garanzia

Gentile cliente,

Il prodotto gode di una garanzia di 3 anni dalla data di acquisto. In caso di difetti del prodotto, al cliente spettano diritti legali verso il venditore del prodotto. Questi diritti legali non sono limitati dalla garanzia descritta di seguito.

Condizioni di garanzia

Il termine di garanzia decorre dalla data di acquisto. Conservare lo scontrino originale in buono stato. Tale documento è necessario come prova d'acquisto. Se entro tre anni dalla data di acquisto di questo prodotto dovessero emergere difetti di fabbricazione o del materiale, il prodotto viene a nostra discrezione ripartito o sostituito a titolo gratuito. Questa garanzia presuppone che il prodotto difettoso venga presentato entro il termine di tre anni unitamente allo scontrino d'acquisto (scontrino) con una breve descrizione del difetto e di quando si è riscontrato.

Se il difetto è coperto dalla nostra garanzia, si riceverà l'apparecchio riparato o un prodotto nuovo. Il periodo di garanzia non si rin-

nova con la riparazione o la sostituzione del prodotto.

Periodo di garanzia e diritti legali di reclamo per vizi

Il periodo di garanzia non viene prolungato dalla prestazione della garanzia. Ciò si applica anche ai pezzi sostituiti e riparati. Danni e difetti eventualmente presenti già al momento dell'acquisto devono essere segnati subito dopo il disimballaggio. Le riparazioni effettuate dopo la scadenza del periodo di garanzia sono a pagamento.

Copertura della garanzia

Il prodotto è stato prodotto con cura sulla base di rigorose direttive di qualità ed è stato controllato scrupolosamente prima della consegna.

La garanzia viene prestata esclusivamente per difetti del materiale o di fabbricazione. La presente garanzia non si estende a parti del prodotto esposte a normale usura e che pertanto vengono considerate pezzi soggetti a usura (ad es. Filtri) oppure a danni a parti fragili.

La garanzia decade se il prodotto è stato danneggiato, non è stato utilizzato adeguatamente o non è stato sottoposto a manutenzione. Per un impiego adeguato del prodot-

to occorre attenersi strettamente a tutte le istruzioni riportate nel manuale di istruzioni. Evitare assolutamente impieghi e azioni che nelle istruzioni per l'uso vengono espressamente sconsigliati o dai quali viene messo in guardia.

Il prodotto è concepito esclusivamente per l'uso privato e non è destinato a quello commerciale. La garanzia in caso di trattamento scorretto, uso di violenza e interventi non eseguiti dalla nostra filiale di assistenza autorizzata.

Procedimento in caso di intervento in garanzia

Per assicurare un rapido disbrigo del caso, si prega di attenersi alle seguenti indicazioni:

- Per tutte le richieste tenere pronti lo scontrino e il codice articolo (ad es. IAN 480684_2410) come prova d'acquisto.
- Il codice articolo è riportato sulla targhetta applicata sul prodotto, inciso sul prodotto, riportato sulla pagina iniziale delle Istruzioni per l'uso (in basso a sinistra) o sull'adesivo sul retro o il fondo del prodotto.
- Se dovessero presentarsi errori di funzionamento o altri difetti, per prima cosa mettersi in contatto **telefonticamente** oppure utilizzare il **modulo di contatto** disponibile su *parkside-diy.com* alla voce **Assistenza** con il Centro di assistenza indicato di seguito.
- D'intesa con il nostro Centro di assistenza, allegando la prova d'acquisto (scontrino) e indicando in cosa consiste il difetto e quando si è presentato, si potrà spedire franco di porto il prodotto registrato come difettoso all'indirizzo del servizio di assistenza che verrà comunicato. Per evitare problemi di accettazione e spese aggiuntive, utilizzare esclusivamente l'indirizzo comunicato. Assicurarsi che la spedizione non avvenga non affrancata, come merce ingombrante, per espresso o come altra spedizione speciale. Si prega di inviare il prodotto insieme a tutti gli accessori consegnati all'acquisto e di assicurarsi che l'imballaggio per il trasporto sia sufficientemente sicuro.



Su *parkside-diy.com* è possibile consultare e scaricare questo e tanti altri manuali. Scansionando questo codice QR si apre direttamente *parkside-diy.com*. Selezionare il proprio Paese e con la funzione di ricerca cercare le istruzioni per l'uso. Inserendo il codice articolo (IAN) 480684_2410 si aprono le istruzioni per l'uso.

Servizio di riparazione

Per le riparazioni **non coperte dalla garanzia** rivolgersi al centro di assistenza, dove potrete ottenere un preventivo.

- Accettiamo solo apparecchi imballati sufficientemente e inviati a spese del cliente.
- **Nota:** inviare l'apparecchio pulito e indicando il difetto all'indirizzo del centro di assistenza indicato.
- Non si accettano apparecchi inviati a carico del destinatario, tramite contrassegno, corriere espresso o altri invii speciali.
- Ci occuperemo di smaltire gratuitamente gli apparecchi difettosi che ci vengono spediti.

Service-Center

IT Assistenza Italia
Tel.: 800 172663
Modulo di contatto su
parkside-diy.com
IAN 480684_2410

MT Assistenza Malta
Tel.: 800 65168
Modulo di contatto su
parkside-diy.com
IAN 480684_2410

Importatore

Si tenga presente che l'indirizzo indicato di seguito non è l'indirizzo del centro di assistenza. Per prima cosa contattare il centro di assistenza summenzionato.

Grizzly Tools GmbH & Co. KG
 Stockstädter Str. 20
 63762 Großostheim
 GERMANIA
www.grizzlytools.de

Ricambi e accessori

Pezzi di ricambio e accessori sono reperibili qui www.grizzlytools.shop. Qualora sorgessero problemi durante l'ordinazione, si prega di contattarci tramite il nostro negozio online. Per ulteriori domande, rivolgersi al: *Service-Center*, p. 25

Pos. nr.	Designazione	No. d'ordine
5	Chiusura rapida	91120299
6	Contentore	91120302
7	Tubo di aspirazione flessibile	91120303
10	Kit adattatore	91120301
13	4x Filtro in carta	91120304
14	Cartuccia del filtro	91120300

Traduzione delle dichiarazioni UE di conformità originale

Prodotto: **Sistema di aspirazione**

Modello: **PASA 1200 B2**

Numero di serie: 000001 - 063000

L'oggetto della dichiarazione di cui sopra è conforme alla pertinente normativa di armonizzazione dell'Unione:

2006/42/EC • 2014/30/EU • 2011/65/EU & (EU) 2015/863

L'oggetto della dichiarazione di cui sopra è conforme alla direttiva 2011/65/EU del Parlamento europeo e del Consiglio dell'8 giugno 2011, sulla restrizione dell'uso di determinate sostanze pericolose nelle apparecchiature elettriche ed elettroniche.

Per garantire la conformità, sono state applicate le seguenti norme armonizzate e le norme e i regolamenti nazionali:

**EN 60335-1:2012/A15:2021 • EN 60335-2-69:2012
 EN IEC 63000:2018 • EN 62233:2008
 EN IEC 55014-1:2021 • EN IEC 55014-2:2021
 EN IEC 61000-3-2:2019/A1:2021 • EN 61000-3-3:2013/A2:2021**

La presente dichiarazione di conformità è rilasciata sotto la responsabilità esclusiva del fabbricante:



Grizzly Tools GmbH & Co. KG
 Stockstädter Str. 20
 63762 Großostheim
 GERMANIA
 02.05.2025

Christian Frank
 Mandatario della documentazione

Table of Contents

Introduction..... 27
 Proper use.....27
 Scope of delivery/accessories.....27
 Overview.....28
 Description of functions.....28
 Technical data.....28

Safety information.....28
 Meaning of the safety information..... 28
 Pictograms and symbols.....28
 Safe initial start-up.....29

Preparation..... 32
 Control elements.....32
 Attaching and removing the motor head.....32
 Fitting and removing the filter cartridge/paper filter..... 32
 Attaching and removing the suction hose.....32
 Fitting and removing the hose connection.....32
 Fitting and removing the adapter set.....33
 Connecting the appliance to a machine..... 33

Operation.....33
 Switching on and off.....33

Transport.....33

Cleaning, maintenance and storage..... 33
 Cleaning.....33
 Maintenance.....33
 Storage.....33

Disposal/environmental protection.....34

Troubleshooting..... 34

Service..... 34
 Guarantee.....34
 Repair service.....35
 Service Centre.....36
 Importer.....36

Spare parts and accessories.....36

Translation of the original EU declaration of conformity.....36

Exploded view..... 51

Introduction

Congratulations on purchasing your new vacuuming system (hereafter referred to as device or power tool). You have chosen a high-quality device. This device was quality-tested and subjected to a final inspection during production, therefore ensuring proper functioning of your device. In some cases, residual amounts of water may be present on or in the device or in hose lines. This is not a flaw or a defect and is no cause for concern.



The instruction manual forms part of this device. It contains important information on safety, use and disposal. Read the instruction manual carefully. Familiarise yourself with the controls and how to use the device correctly. Use the device only as described and for the stated fields of application. Store the instruction manual carefully and ensure that all documents are handed over in the event that the device is passed on to another user.

Proper use

This device is only intended for the following uses:

- Vacuuming in the hobby room or garage
- Vacuuming of sawdust, sawdust, fine dust and wood shavings

The suction of flammable, explosive or hazardous substances is prohibited.

Any other use that is not expressly permitted in this instruction manual may pose a serious hazard to the user and result in damage to the device. The operator or user of the machine is responsible for any accidents or personal injury and/or material damage to third parties or their property. The machine is intended to be used by do-it-yourselfers. It was not designed for heavy commercial use. The warranty is void in the case of commercial use. The manufacturer is not liable for damage caused by improper use or incorrect operation.

Scope of delivery/accessories

Unpack the device and check that everything is present.

Dispose of the packaging material properly.

- Translation of the original instructions

- Motor head
- Container
- Suction hose
- Filter cartridge
- 4x Paper filter
- Hose connection
- Adapter set (4-piece)
- 2x Hose clamp

Overview

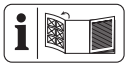

The illustrations for the device can be found on the front and back fold-out page.

(Fig. A)

- 1 Motor head
- 2 Carrying handle
- 3 Holder (Power cord)
- 4 Power cord
- 5 Quick release lock
- 6 Container
- 7 Suction hose
- 8 Hose clamp
- 9 Hose connection
- 10 Adapter set
- 11 Suction connector
- 12 On/Off switch

(Fig. B)

- 13 Paper filter
- 14 Filter cartridge

Description of functions

The appliance has a powerful motor. The fold-away handle on the motor head makes the appliance easy to transport. Please refer to the descriptions below for information on how the operating elements work.

Technical data

Chip & Dust Extractor **PASA 1200 B2**
 Rated voltage *U* 220-240 V~, 50-60 Hz
 Rated input power *P* 1200 W
 No-load rotation speed *n*₀ 35000 min⁻¹
 Maximum negative pressure 22 kPa
 Volume flow 215 m³/h
 Length Power cord 2 m
 Protection class II
 Protection type IPX0

Weight (Including accessories) ≈6.3 kg
 Container volume 54 l
 Sound pressure level (*L*_{pA}) . 88 dB; *K*_{pA}=3 dB
 Sound power level (*L*_{WA}) . 101 dB; *K*_{WA}=3 dB
 Vibration (*a*_H) ≤2.5 m/s²

Safety information

This section deals with the basic safety instructions for using the device.

Meaning of the safety information

⚠ DANGER! If you do not observe this safety instruction, an accident will occur. The result of which is severe bodily injury or death.

⚠ WARNING! If you do not observe this safety instruction, an accident may occur. The result of which is likely severe bodily injury or death.

⚠ CAUTION! If you do not observe this safety instruction, an accident will occur. The result of which is likely minor or moderate bodily injury.

NOTICE! If you do not observe this safety instruction, an accident will occur. The result of which is possible damage to property.

Pictograms and symbols

Symbols on the device



Read the instruction manual carefully. Familiarise yourself with the controls and how to use the device correctly.



Use hearing protection



Use a mask



Protection class II (double insulation)



Waste electrical and electronic equipment (WEEE) must not be disposed of with domestic waste.

Safe initial start-up



Attention! The following basic safety precautions must be observed while using electrical devices to protect against electric shock, injury and risk of fire:

- **▲ WARNING!** Only use the vacuuming system if you have received sufficient information on use of the system, the substances to be vacuumed and their safe disposal. Careful instruction reduces operating errors and injuries.
- **▲ WARNING!** This appliance is not suitable for vacuuming dust that is hazardous to health.
- **▲ WARNING!** This appliance is for dry use only.
- **▲ CAUTION!** This device is for indoor use only.

General Information

- Read the instruction manual carefully. Familiarise yourself with the controls and how to use the device correctly.

- This appliance must not be used by persons (including children) with reduced physical, sensory or mental capabilities, or lack of experience and knowledge. Children must be supervised to ensure that they do not play with the appliance.
- Note that the user is responsible for any accidents or risks to others and their property.
- Observe noise protection rules and other local regulations.

Preparation

- Prior to use, always check the power cord and extension cord for signs of damage or wear and tear. If the cord is damaged during use, it must be disconnected from the supply network immediately. **DO NOT TOUCH THE CABLE BEFORE IT HAS BEEN DISCONNECTED FROM THE POWER SUPPLY.** Do not use the device if the cord is damaged or worn.
- Ensure that the mains voltage and mains fre-

- quency match the specifications on the rating plate. Adaptation to the various mains frequencies is automatic.
- Connect the device only to a power outlet with a residual current device (RCD) of rated residual current no more than 30 mA.
 - Connect the appliance to an outlet with a fuse of at least 16 A.
 - If the power cord of this device is damaged, it must be replaced by the manufacturer, their customer service or by a similarly qualified person in order to avoid hazards. contact the service centre.
 - Make sure before use that the appliance is properly assembled and that the filters are in the correct position. Never perform vacuuming without a filter. The appliance could become damaged.
 - Never use the device if there are children or animals nearby. People

nearby must wear protective clothing.

Operation

- Pay attention, be aware of what you are doing and take the utmost care when working with the device. Do not use the device if you are tired or you are under the influence of drugs, alcohol or medication.
- Do not use the appliance for vacuuming people or animals.
- While in operation, never aim the suction hose and nozzles at yourself or other people; particularly not eyes or ears. There is a risk of injury.
- The nozzles and suction hose must not be at the same height as your head while working. There is a risk of injury.
- Do not vacuum hot, glowing, flammable, explosive or hazardous substances. These include hot ashes, petrol, solvents, acids or alkalis amongst others. There is a risk of fire and injury.

- Make sure not to damage the power cord by pulling it over sharp edges, getting it trapped or by pulling on the cord.
- Never use the power cord to pull the plug out of the outlet or to pull the device. Protect the power cord from heat, oil and sharp edges.
- Never transport the device while the drive is running.
- Switch off the device and disconnect the plug from the power outlet. Make sure that all moving parts have come to a complete stop
 - when leaving the device,
 - before changing the accessories,
 - before removing obstructions or loosening blockages,
 - before checking the device, cleaning it or performing maintenance work on it.
- If the device starts to vibrate abnormally, an

immediate check is required:

- Check for loose parts and fasten them,
- Look for damage,
- Replace damaged accessories. Please contact the service centre for repairs.

Cleaning, maintenance and storage

- **▲ CAUTION!** This appliance may only be stored indoors.
- Allow the motor to cool down before storing the device for a longer period.
- Replace worn or damaged parts in the interests of safety. Use only original spare parts and accessories. Using externally produced parts results in the immediate loss of any warranty claim.
- The device may only be opened by an authorised electrician. Always contact our service centre for repairs.
- Switch the drive off, disconnect the device from

the power supply and allow the device to cool off if you want to clean, adjust, store the device or to exchange an accessory part.

- Handle the device with care and keep it clean.
- Store the device out of reach of children.

Preparation

▲ WARNING! Risk of injury due to unintentional start-up. Do not insert the plug into the outlet until the device is fully prepared for use.

Control elements

Familiarise yourself with the operating elements before using the device for the first time.

On/Off switch (12)

- Switching on: Move the On/Off switch (12) to the position “I” (ON).
- Switching off: Move the On/Off switch (12) to the position “0” (OFF).

Attaching and removing the motor head

Disassembling the motor head (Fig. B)

1. Unlock the quick-release locks (5) on the container (6).
2. Take the motor head (1) off.
Place the motor head (1) with the top facing downward.

Assembling the motor head (Fig. B)

1. Place the motor head (1) on the container (6). The On/Off switch (12) points to the suction port (11).
2. Lock the quick-release locks (5) on the container (6).

Fitting and removing the filter cartridge/paper filter

Fitting the filter cartridge/paper filter (Fig. B/C)

1. Remove the motor head (1).

2. Pull the paper filter (13) over the filter cartridge (14). Push the overhang of the paper filter (13) into the filter cartridge (14).
3. Attach the filter cartridge (14) with paper filter (13) to the motor head (1).
4. Mount the motor head (1).

Removing the filter cartridge/paper filter (Fig. B/C)

1. Remove the motor head (1).
2. Pull the filter cartridge (14) off the motor head (1).
3. Remove the paper filter (13) from the filter cartridge (14).

Attaching and removing the suction hose

Tools required

(not included)

- Phillips screwdriver/ Open-end wrench (7 mm)

Fitting the suction hose (Fig. D)

1. Pull a hose clamp (8) over one end of the suction hose (7).
2. Fit the suction hose (7) to the suction connection (11) using the hose clamp (8).
3. Tighten the hose clamp (8) using a suitable screwdriver.

Removing the suction hose (Fig. D)

1. Use a suitable screwdriver to screw on the hose clamp (8) on the suction connection (11).
2. Pull the hose clamp (8) and suction hose (7) off the suction connection (11).

Fitting and removing the hose connection

Tools required

(not included)

- Phillips screwdriver/ Open-end wrench (7 mm)

Fitting the hose connection (Fig. E)

1. Pull a hose clamp (8) over the end of the suction hose (7).
2. Fit the end of the suction hose (7) with the hose clamp (8) on the hose connection (9).
3. Tighten the hose clamp (8) using a suitable screwdriver.

Removing the hose connection (Fig. E)

1. Use a suitable screwdriver to screw on the hose clamp (8) at the hose connection (9).
2. Pull the hose clamp (8) and the end of the suction hose (7) off the hose connection (9).

Fitting and removing the adapter set**Fitting the adapter set (Fig. E)**

1. Place the adapter set (10) on the hose connection (9).

Removing the adapter set (Fig. E)

1. Pull the adapter set (10) off the hose connection (9).

Connecting the appliance to a machine

1. Select an adapter from the adapter set (10) according to the application and fit the appropriate connection on the suction hose (7).

You can also use the appliance with only the hose connection (9).

2. Attach the ready-to-use suction hose (7) to the appropriate point on the machine to be used.

Operation**Switching on and off****Switching on (Fig. A)**

1. Move the On/Off switch (12) to the position "I" (ON).

Switching off (Fig. A)

1. Move the On/Off switch (12) to the position "0" (OFF).
2. Pull the device plug out of the wall outlet if you are leaving the device unattended or if you have finished working.
3. Wind the power cable (4) around the holder (3).

Transport**Notes**

- Turn off the device.
- Stow the accessories securely on the appliance or remove them if necessary.
- Pull out the mains plug.

- Always carry the appliance by the handle (2).

Cleaning, maintenance and storage

⚠ WARNING! Electric shock! Risk of injury due to unintentional start-up. Protect yourself when performing maintenance or cleaning work. Switch off the device and disconnect the mains plug from the socket.

You should have any repair and maintenance work that is not described in these instructions carried out by our Service Centre. Only use original replacement parts.

Cleaning**Note**

Risk of damage. Improper cleaning can damage the appliance. Do not spray down the appliance with water. Do not use any abrasive cleaning agents or solvents.

- Clean the device after each use.
- Wipe off chips and dust regularly with a cloth.
- Clean the appliance regularly with a damp cloth and some soft soap.
- Make sure that no water can get inside the appliance.

Emptying the container**(Fig. B)**

1. Remove the motor head (1).
Place the motor head (1) with the top facing downward.
2. Empty the container (6).
3. Clean the container (6), if dirty.
4. Mount the motor head (1).

Maintenance

The device is maintenance free.

Storage

Always store the device and accessories:

- clean
- dry
- protected against dust
- out of the reach of children

Notes

- Clean the device prior to storage (see *Cleaning*, p. 33).

Disposal/environmental protection

The device, accessories and packaging should be properly recycled.



Waste electrical and electronic equipment (WEEE) must not be disposed of with domestic waste.

The symbol of the crossed-out wheeled bin means that this product must not be disposed of as unsorted municipal waste at the end of its useful life.

Directive 2012/19/EU on waste electrical and electronic equipment:

Consumers are legally obliged to recycle electrical and electronic equipment in an environmentally sound manner at the end of its life. In this way, environmentally friendly and resource-saving recycling is ensured. Depending on the implementation in national law, you may have the following options:

- Return to a shop,
- Hand over to an official collection point,
- Return to the manufacturer/distributor.

This does not affect accessories enclosed with the old devices or tools without any electrical components.

Troubleshooting

The following table will assist you in fixing faults:

Problem	Possible cause	Error correction
Device does not start	On/Off switch (12) turned off	Check the position of the on/off switch (12)
	On/Off switch (12) is broken	Contact the service centre.
	Defective motor	
	No mains power supply	Check the socket, mains connection cable, plug and fuse and have them repaired by a qualified electrician if necessary.
Weak or no suction power/throughput	Hose clamp (8) has slipped	Fit the hose clamp (8) correctly
	Hose (7) blocked	Removing obstructions and blockages
	Container (6) open	Fit the motor head (1)
	Container (6) full	Empty the container (6)
	Filter (13,14) full or clogged	Empty, clean or replace the filter (13,14)

Service

Guarantee

Dear Customer,

This product is provided with a 3 year guarantee from the date of purchase. In case of defects, you have statutory rights against the seller of the product. These statutory rights are not restricted by our guarantee presented below.

Terms of Guarantee

The guarantee period begins on the date of purchase. Please retain the original receipt. This document is required as proof of purchase.

If a material or manufacturing defect occurs within three years of the date of purchase of this product, we will repair or replace – at our choice – the product for you free of charge. This guarantee requires the defective product and proof of purchase to be presented within the three-year period with a brief written description of what constitutes the defect and when it occurred. If the defect is covered by our guarantee, you will receive either the repaired product or a new product. No new guarantee period begins on repair or replacement of the product.

Guarantee Period and Statutory Claims for Defects

The guarantee period is not extended by the guarantee service. This also applies for replaced or repaired parts. Any damages and defects already present at the time of purchase must be reported immediately after unpacking. Repairs arising after expiry of the guarantee period are chargeable.

Guarantee Cover

The product has been carefully produced in accordance with strict quality guidelines and conscientiously checked prior to delivery.

The guarantee applies for all material and manufacturing defects. This guarantee does not extend to cover product parts that are subject to normal wear and may therefore be considered as wearing parts (e.g. Filter) or to cover damage to breakable parts .

This guarantee shall be invalid if the product has been damaged, used incorrectly or not maintained. Precise adherence to all of the instructions specified in the operating manual is required for proper use of the product. Intended uses and actions against which the operating manual advises or warns must be categorically avoided.

The product is designed only for private and not commercial use. The guarantee will be invalidated in case of misuse or improper handling, use of force, or interventions not undertaken by our authorised service branch.

Processing in Case of Guarantee

To ensure efficient handling of your query, please follow the directions below:

- Please have the receipt and product number (IAN 480684_2410) ready as proof of purchase for all enquiries.
- Please refer for the product number to the type plate on the product, an engraving on the product, the title page of the operating instructions (bottom left) or the sticker on the back or underside of the product.
- Should functional errors or other defects occur, please initially contact the service centre specified below by **telephone** or use the **contact form** available on *parkside-diy.com* in the category **Service**.
- After consultation with our customer service, a product recorded as defective can be sent postage paid to the service

address communicated to you, with the proof of purchase (receipt) and specification of what constitutes the defect and when it occurred. In order to avoid acceptance problems and additional costs, please be sure to use only the address communicated to you. Ensure that the consignment is not sent carriage forward or by bulky goods, express or other special freight. Please send the appliance inc. all accessories supplied at the time of purchase and ensure adequate, safe transport packaging.



You can view and download these and many other manuals on *parkside-diy.com*. This QR code will take you directly to *parkside-diy.com*. Select your country and search for the operating instructions via the search mask. You can open your operating instructions by entering the article number (IAN) 480684_2410.

Repair service

For repairs **that are not covered by warranty**, contact the service centre. They will gladly create a cost estimate for you.

- We can only work on devices which are sent in properly packed and with postage paid.
Note: Please send your device cleaned and with an indication of the defect to the address named for the service centre.
- The following are not accepted: devices sent in without prepaid postage, sent as bulky goods, sent as an Express shipment, or devices sent as any other form of special freight.
- We will dispose of defective devices you ship to us free of charge.

Service Centre

GB **Service Great Britain**
 Tel.: 0800 051 8970
 Contact form on
parksides-diy.com
IAN 480684_2410

MT **Service Malta**
 Tel.: 800 65168
 Contact form on
parksides-diy.com
IAN 480684_2410

Importer

Please note that the address below is not a service address. Contact the service centre named above first.

Grizzly Tools GmbH & Co. KG
 Stockstädter Str. 20
 63762 Großostheim
 GERMANY
www.grizzlytools.de

Spare parts and accessories

You can get spare parts and accessories from www.grizzlytools.shop. If you have any problems with your order, contact us via our online shop. If you have any other questions, contact: *Service Centre, p. 36*

Pos. nr.	Name	Order No.
5	Quick release lock	91120299
6	Container	91120302
7	Suction hose	91120303
10	Adapter set	91120301
13	4x Paper filter	91120304
14	Filter cartridge	91120300

Translation of the original EU declaration of conformity

Product: **Chip & Dust Extractor**
 Model: **PASA 1200 B2**
 Serial number: 000001 - 063000

The object of the declaration described above is in conformity with the relevant Union harmonisation legislation:

2006/42/EC • 2014/30/EU • 2011/65/EU & (EU) 2015/863

The object of the declaration described above is in conformity with Directive 2011/65/EU of the European Parliament and of the Council of 8 June 2011 on the restriction of the use of certain hazardous substances in electrical and electronic equipment.

To ensure conformity, the following harmonised standards and national standards and regulations have been applied:

**EN 60335-1:2012/A15:2021 • EN 60335-2-69:2012
 EN IEC 63000:2018 • EN 62233:2008
 EN IEC 55014-1:2021 • EN IEC 55014-2:2021
 EN IEC 61000-3-2:2019/A1:2021 • EN 61000-3-3:2013/A2:2021**

This declaration of conformity is issued under the sole responsibility of the manufacturer:

CE Grizzly Tools GmbH & Co. KG
 Stockstädter Str. 20
 63762 Großostheim
 GERMANY
 02.05.2025

 Christian Frank
 Authorised representative of documentation

Inhaltsverzeichnis

Einleitung..... 38
 Bestimmungsgemäße Verwendung..... 38
 Lieferumfang/Zubehör..... 38
 Übersicht..... 39
 Funktionsbeschreibung..... 39
 Technische Daten..... 39

Sicherheitshinweise..... 39
 Bedeutung der Sicherheitshinweise..... 39
 Bildzeichen und Symbole..... 39
 Sichere Inbetriebnahme..... 40

Vorbereitung..... 43
 Bedienteile..... 43
 Motorkopf montieren und demontieren..... 44
 Filterpatrone/Papierfilter montieren und demontieren..... 44
 Absaug Schlauch montieren und demontieren..... 44
 Schlauchanschluss montieren und demontieren..... 44
 Adapter-Set montieren und demontieren..... 44
 Gerät mit Maschine verbinden..... 44

Betrieb..... 45
 Ein- und Ausschalten..... 45

Transport..... 45

Reinigung, Wartung und Lagerung..... 45
 Reinigung..... 45
 Wartung..... 45
 Lagerung..... 45

Entsorgung/Umweltschutz..... 45
 Zusätzliche Entsorgungshinweise für Deutschland..... 46

Fehlersuche..... 46

Service..... 46
 Garantie..... 46
 Reparatur-Service..... 48
 Service-Center..... 48
 Importeur..... 48

Ersatzteile und Zubehör..... 48

Original-EU-Konformitätserklärung..... 49

Explosionszeichnung..... 51

Einleitung

Herzlichen Glückwunsch zum Kauf Ihrer neuen Absauganlage (nachfolgend Gerät oder Elektrowerkzeug genannt).

Sie haben sich damit für ein hochwertiges Gerät entschieden. Dieses Gerät wurde während der Produktion auf Qualität geprüft und einer Endkontrolle unterzogen. Die Funktionsfähigkeit Ihres Gerätes ist somit sichergestellt.

Es ist nicht auszuschließen, dass sich in Einzelfällen am oder im Gerät bzw. in Schlauchleitungen Restmengen von Wasser befinden. Dies ist kein Mangel oder Defekt und kein Grund zur Besorgnis.



Die Betriebsanleitung ist Bestandteil dieses Geräts. Sie enthält wichtige Hinweise für Sicherheit, Gebrauch und Entsorgung. Lesen Sie die Betriebsanleitung sorgfältig. Machen Sie sich mit den Bedienteilen und dem richtigen Gebrauch des Gerätes vertraut. Benutzen Sie das Gerät nur wie beschrieben und für die angegebenen Einsatzbereiche. Bewahren Sie die Betriebsanleitung gut auf und händigen Sie alle Unterlagen bei Weitergabe des Geräts an Dritte mit aus.

Bestimmungsgemäße Verwendung

Das Gerät ist ausschließlich für folgende Verwendungen bestimmt:

- Absaugen im Hobbyraum oder Garage
- Absaugen von Sägespänen, Feinstaub und Drechselspänen

Das Aufsaugen von brennbaren, explosiven oder gesundheitsgefährdenden Stoffen ist verboten.

Jede andere Verwendung, die in dieser Betriebsanleitung nicht ausdrücklich zugelassen wird, kann eine ernsthafte Gefahr für den Benutzer darstellen und zu Schäden am Gerät führen. Der Bediener oder Nutzer des Geräts ist für Unfälle oder Schäden an anderen Menschen oder deren Eigentum verantwortlich. Das Gerät ist für den Einsatz im Heimwerkerbereich bestimmt. Es wurde nicht für den gewerblichen Dauereinsatz konzipiert. Bei gewerblichem Einsatz erlischt die Garantie. Der Hersteller haftet nicht für Schäden, die durch bestimmungswidrige Verwendung oder falsche Bedienung verursacht wurden.

Lieferumfang/Zubehör

Packen Sie das Gerät aus und überprüfen Sie den Lieferumfang.

Entsorgen Sie das Verpackungsmaterial ordnungsgemäß.

- Originalbetriebsanleitung
- Motorkopf
- Behälter
- Absaugschlauch
- Filterpatrone
- 4x Papierfilter
- Schlauchanschluss
- Adapter-Set (4-teilig)
- 2x Schlauchschelle

Übersicht

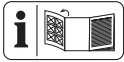

Die Abbildungen des Geräts finden Sie auf der vorderen und hinteren Ausklappseite.

(Abb. A)

- 1 Motorkopf
- 2 Tragegriff
- 3 Halter (Netzanschlussleitung)
- 4 Netzanschlussleitung
- 5 Schnellverschluss
- 6 Behälter
- 7 Absaugschlauch
- 8 Schlauchschelle
- 9 Schlauchanschluss
- 10 Adapter-Set
- 11 Anschluss Saugen
- 12 Ein-/Ausschalter

(Abb. B)

- 13 Papierfilter
- 14 Filterpatrone

Funktionsbeschreibung

Das Gerät besitzt einen kraftvollen Motor. Mit dem klappbaren Tragegriff am Motorkopf lässt sich das Gerät einfach transportieren. Die Funktion der Bedienteile entnehmen Sie bitte den nachfolgenden Beschreibungen.

Technische Daten

Absauganlage PASA 1200 B2
 Bemessungsspannung U 220-240 V~, 50-60 Hz
 Bemessungsaufnahme P 1200 W
 Leerlaufdrehzahl n_0 35000 min⁻¹
 Maximaler Unterdruck 22 kPa

Volumenstrom 215 m³/h
 Länge Netzanschlussleitung 2 m
 Schutzklasse II
 Schutzart IPX0
 Gewicht (einschließlich Zubehör) ≈6,3 kg
 Behältervolumen 54 l
 Schalldruckpegel L_{pA} 88 dB; $K_{pA}=3$ dB
 Schalleistungspegel L_{WA} 101 dB; $K_{WA}=3$ dB
 Vibration a_h ≤2,5 m/s²

Sicherheitshinweise

Dieser Abschnitt behandelt die grundlegenden Sicherheitshinweise beim Gebrauch des Geräts.

Bedeutung der Sicherheitshinweise

⚠ GEFAHR! Wenn Sie diesen Sicherheitshinweis nicht befolgen, tritt ein Unfall ein. Die Folge ist schwere Körperverletzung oder Tod.

⚠ WARNUNG! Wenn Sie diesen Sicherheitshinweis nicht befolgen, tritt möglicherweise ein Unfall ein. Die Folge ist möglicherweise schwere Körperverletzung oder Tod.

⚠ VORSICHT! Wenn Sie diesen Sicherheitshinweis nicht befolgen, tritt ein Unfall ein. Die Folge ist möglicherweise leichte oder mittelschwere Körperverletzung.

HINWEIS! Wenn Sie diesen Sicherheitshinweis nicht befolgen, tritt ein Unfall ein. Die Folge ist möglicherweise ein Sachschaden.

Bildzeichen und Symbole

Bildzeichen auf dem Gerät



Lesen Sie die Betriebsanleitung sorgfältig. Machen Sie sich mit den Bedienteilen und dem richtigen Gebrauch des Gerätes vertraut.



Gehörschutz benutzen



Maske benutzen



Schutzklasse II (Doppelisolierung)



Elektrogeräte gehören nicht in den Hausmüll.

Sichere Inbetriebnahme



Achtung! Beim Gebrauch von Elektrogeräten sind zum Schutz gegen elektrischen Schlag, Verletzungs- und Brandgefahr folgende grundsätzliche Sicherheitsmaßnahmen zu beachten:

- **▲ WARNUNG!** Benutzen Sie die Absauganlage nur, wenn Sie ausreichende Informationen für den Gebrauch der Anlage, die abzusaugenden Stoffe und für deren sichere Beseitigung erhalten haben. Eine sorgfältige Einweisung verringert Fehlbedienung und Verletzungen.
- **▲ WARNUNG!** Dieses Gerät ist nicht für die Aufnahme von gesundheitsgefährdendem Staub geeignet.

- **▲ WARNUNG!** Dieses Gerät ist nur zur Trockenanwendung bestimmt.
- **▲ VORSICHT!** Dieses Gerät ist nur für den Gebrauch in Innenräumen bestimmt.

Allgemeine Hinweise

- Lesen Sie die Betriebsanleitung sorgfältig. Machen Sie sich mit den Bedienteilen und dem richtigen Gebrauch des Gerätes vertraut.
- Dieses Gerät darf nicht von Personen (einschließlich Kinder) mit eingeschränkten körperlichen, sensorischen oder geistigen Fähigkeiten oder mit mangelnder Erfahrung und mangelnden Kenntnissen benutzt werden. Kinder sind zu beaufsichtigen, um sicherzustellen, dass sie nicht mit dem Gerät spielen.
- Es ist zu beachten, dass der Benutzer selbst für Unfälle oder Gefährdungen gegenüber anderen Personen oder deren Besitz verantwortlich ist.

- Beachten Sie den Lärm-
schutz und örtliche Vor-
schriften.

Vorbereitung

- Prüfen Sie vor dem Ge-
brauch immer Anschluss-
und Verlängerungslei-
tung auf Anzeichen von
Beschädigung oder Al-
terung. Falls die Leitung
während der Benutzung
beschädigt wird, muss
Sie sofort vom Versor-
gungsnetz getrennt wer-
den, **BERÜHREN SIE DIE
LEITUNG NICHT, BE-
VOR SIE VOM NETZ GE-
TRENNT IST.** Benutzen
Sie das Gerät nicht, wenn
die Leitung beschädigt
oder abgenutzt ist.
- Achten Sie darauf, dass
Netzspannung und Netz-
frequenz mit den Anga-
ben des Typenschildes
übereinstimmen. Die An-
passung an die verschie-
denen Netzfrequenzen
erfolgt automatisch.
- Schließen Sie das Gerät
nur an eine Steckdose
mit Fehlerstrom-Schutz-
einrichtung (RCD) mit ei-
nem Bemessungsfehler-
strom von nicht mehr als
30 mA an.
- Schließen Sie das Gerät
an eine Steckdose an, die
mit mindestens 16 A ab-
gesichert ist.
- Wenn die Netzanschluss-
leitung dieses Geräts be-
schädigt wird, muss sie
durch den Hersteller, sei-
nen Kundendienst oder
eine ähnlich qualifizierte
Person ersetzt werden,
um Gefährdungen zu ver-
meiden. Wenden Sie sich
an das Service-Center.
- Prüfen Sie immer vor Ge-
brauch des Geräts, ob
das Gerät korrekt zusam-
mengebaut ist und die
Filter in der richtigen Po-
sition sind. Saugen Sie
niemals ohne Filter. Das
Gerät könnte beschädigt
werden.
- Betreiben Sie das Ge-
rät niemals, wenn Kin-
der oder Tiere in der Nä-
he sind. Personen in der
Nähe müssen Schutzklei-
dung tragen.

Betrieb

- Seien Sie aufmerksam,
achten Sie darauf, was

- Sie tun, und gehen Sie mit Vernunft an die Arbeit mit dem Gerät. Benutzen Sie das Gerät nicht, wenn Sie müde sind oder unter Einfluss von Drogen, Alkohol oder Medikamenten stehen.
- Menschen und Tiere dürfen mit dem Gerät nicht abgesaugt werden.
 - Richten Sie Saugschlauch und Düsen während des Betriebs keinesfalls auf sich selbst oder andere Personen, insbesondere nicht auf Augen und Ohren. Es besteht Verletzungsgefahr.
 - Düsen und Saugrohr dürfen beim Arbeiten nicht in Kopfhöhe kommen. Es besteht Verletzungsgefahr.
 - Saugen Sie keine heißen, glühenden, brennbaren, explosiven oder gesundheitsgefährdenden Stoffe auf. Dazu zählen unter anderem heiße Asche, Benzin, Lösungsmittel, Säuren oder Laugen. Es besteht Brand- und Verletzungsgefahr.
 - Achten Sie darauf, dass die Netzanschlussleitung nicht durch Ziehen über scharfe Kanten, Einklemmen oder Ziehen am Kabel beschädigt wird.
 - Benutzen Sie die Netzanschlussleitung nicht, um den Anschlussstecker aus der Steckdose zu ziehen oder um das Gerät zu ziehen. Schützen Sie die Netzanschlussleitung vor Hitze, Öl und scharfen Kanten.
 - Transportieren Sie niemals das Gerät, während der Antrieb läuft.
 - Schalten Sie das Gerät aus und ziehen Sie den Anschlussstecker aus der Steckdose. Vergewissern Sie sich, dass alle sich bewegenden Teile zum vollständigen Stillstand gekommen sind
 - wann immer Sie das Gerät verlassen,
 - bevor Sie Zubehör wechseln,
 - bevor Sie Blockierungen entfernen oder Verstopfungen beseitigen,
 - bevor Sie das Gerät überprüfen, reinigen

oder Arbeiten an ihm durchführen.

- Falls das Gerät anfängt, ungewöhnlich stark zu vibrieren, ist eine sofortige Überprüfung erforderlich:
 - untersuchen Sie auf lose Teile und befestigen Sie diese,
 - suchen Sie nach Beschädigungen,
 - tauschen Sie beschädigtes Zubehör. Für Reparaturen wenden Sie sich an das Service-Center.

Reinigung, Wartung und Lagerung

- **▲ VORSICHT!** Dieses Gerät darf nur in Innenräumen aufbewahrt werden.
- Lassen Sie den Motor abkühlen, bevor Sie das Gerät für längere Zeit abstellen.
- Ersetzen Sie aus Sicherheitsgründen abgenutzte oder beschädigte Teile. Verwenden Sie ausschließlich Original-Ersatzteile und -Zubehör. Der Einsatz von Fremdteilen führt zum sofortigen

Verlust des Garantieanspruchs.

- Das Öffnen des Gerätes ist nur von einer autorisierten Elektrofachkraft auszuführen. Wenden Sie sich für Reparaturen immer an unser Service-Center.
- Schalten Sie den Antrieb ab, trennen Sie das Gerät von der Stromversorgung und lassen Sie das Gerät abkühlen, wenn das Gerät zur Reinigung, Einstellung, Lagerung oder zum Austausch eines Zubehörs angehalten ist.
- Behandeln Sie das Gerät mit Sorgfalt und halten Sie es sauber.
- Bewahren Sie das Gerät unzugänglich für Kinder auf.

Vorbereitung

▲ WARNUNG! Verletzungsgefahr durch ungewollt anlaufendes Gerät. Stecken Sie den Anschlussstecker erst dann in die Steckdose, wenn das Gerät vollständig für den Einsatz vorbereitet ist.

Bedienteile

Lernen Sie vor dem ersten Betrieb des Geräts die Bedienteile kennen.

Ein-/Ausschalter (12)

- Einschalten: Bringen Sie den Ein-/Ausschalter (12) in Stellung „I“ (EIN).

- Ausschalten: Bringen Sie den Ein-/Aus-schalter (12) in Stellung „0“ (AUS).

Motorkopf montieren und demontieren

Motorkopf demontieren (Abb. B)

1. Entriegeln Sie die Schnellverschlüsse (5) am Behälter (6).
2. Nehmen Sie den Motorkopf (1) ab. Legen Sie den Motorkopf (1) mit der Oberseite nach unten ab.

Motorkopf montieren (Abb. B)

1. Setzen Sie den Motorkopf (1) auf den Behälter (6). Der Ein-/Ausschalter (12) zeigt zum Anschluss Saugen (11).
2. Verriegeln Sie die Schnellverschlüsse (5) am Behälter (6).

Filterpatrone/Papierfilter montieren und demontieren

Filterpatrone/Papierfilter montieren (Abb. B/C)

1. Demontieren Sie den Motorkopf (1).
2. Ziehen Sie den Papierfilter (13) über die Filterpatrone (14). Stülpen Sie den Überhang des Papierfilters (13) in die Filterpatrone (14).
3. Stecken Sie die Filterpatrone (14) mit Papierfilter (13) auf den Motorkopf (1).
4. Montieren Sie den Motorkopf (1).

Filterpatrone/Papierfilter demontieren (Abb. B/C)

1. Demontieren Sie den Motorkopf (1).
2. Ziehen Sie die Filterpatrone (14) von dem Motorkopf (1) ab.
3. Entfernen Sie den Papierfilter (13) von der Filterpatrone (14).

Absaugschlauch montieren und demontieren

Notwendige Werkzeuge

(nicht mitgeliefert)

- Kreuzschlitz-Schraubendreher/ Maulschlüssel (7 mm)

Absaugschlauch montieren (Abb. D)

1. Ziehen Sie eine Schlauchschelle (8) über ein Ende des Absaugschlauches (7).
2. Montieren Sie den Absaugschlauch (7) mit der Schlauchschelle (8) an den Anschluss Saugen (11).

3. Schrauben Sie die Schlauchschelle (8) mit einem passenden Schraubendreher fest.

Absaugschlauch demontieren (Abb. D)

1. Schrauben Sie die Schlauchschelle (8) am Anschluss Saugen (11) mit einem passenden Schraubendreher auf.
2. Ziehen Sie die Schlauchschelle (8) und den Absaugschlauch (7) vom Anschluss Saugen (11) ab.

Schlauchanschluss montieren und demontieren

Notwendige Werkzeuge

(nicht mitgeliefert)

- Kreuzschlitz-Schraubendreher/ Maulschlüssel (7 mm)

Schlauchanschluss montieren (Abb. E)

1. Ziehen Sie eine Schlauchschelle (8) über das Ende des Absaugschlauches (7).
2. Montieren Sie das Ende des Absaugschlauches (7) mit der Schlauchschelle (8) auf den Schlauchanschluss (9).
3. Schrauben Sie die Schlauchschelle (8) mit einem passenden Schraubendreher fest.

Schlauchanschluss demontieren (Abb. E)

1. Schrauben Sie die Schlauchschelle (8) am Schlauchanschluss (9) über einen passenden Schraubendreher auf.
2. Ziehen Sie die Schlauchschelle (8) und das Ende vom Absaugschlauch (7) vom Schlauchanschluss (9) ab.

Adapter-Set montieren und demontieren

Adapter-Set montieren (Abb. E)

1. Stecken Sie das Adapter-Set (10) auf den Schlauchanschluss (9).

Adapter-Set demontieren (Abb. E)

1. Ziehen Sie das Adapter-Set (10) vom Schlauchanschluss (9) ab.

Gerät mit Maschine verbinden

1. Wählen Sie je nach Anwendung einen Adapter aus dem Adapter-Set (10) aus und montieren Sie die geeignete Verbindungsmöglichkeit auf den Absaugschlauch (7).
Sie können das Gerät auch nur mit dem Schlauchanschluss (9) verwenden.

- Schließen Sie den einsatzbereiten Absaugschlauch (7) an der geeigneten Stelle der zu verwendenden Maschine an.

Betrieb

Ein- und Ausschalten

Einschalten (Abb. A)

- Bringen Sie den Ein-/Ausschalter (12) in Stellung „I“ (EIN).

Ausschalten (Abb. A)

- Bringen Sie den Ein-/Ausschalter (12) in Stellung „0“ (AUS).
- Ziehen Sie den Anschlussstecker des Geräts aus der Steckdose, wenn Sie das Gerät unbeaufsichtigt lassen oder mit der Arbeit fertig sind.
- Wickeln Sie die Netzanschlussleitung (4) um die Halterung (3).

Transport

Hinweise

- Schalten Sie das Gerät aus.
- Verstauen Sie Zubehör sicher am Gerät oder entfernen Sie es gegebenenfalls.
- Ziehen Sie den Netzstecker.
- Tragen Sie das Gerät immer am Tragegriff (2).

Reinigung, Wartung und Lagerung

⚠ WARNUNG! Elektrischer Schlag! Verletzungsgefahr durch ungewollt anlaufendes Gerät. Schützen Sie sich bei Wartungs- und Reinigungsarbeiten. Schalten Sie das Gerät aus und ziehen Sie den Anschlussstecker aus der Steckdose. Lassen Sie Instandsetzungsarbeiten und Wartungsarbeiten, die nicht in dieser Anleitung beschrieben sind, von unserem Service-Center durchführen. Verwenden Sie nur Original-Ersatzteile.

Reinigung

Hinweis

Beschädigungsgefahr. Nicht sachgemäße Reinigung kann das Gerät beschädigen. Spritzen Sie das Gerät nicht mit Wasser ab.

Verwenden Sie keine scharfen Reinigungs- bzw. Lösungsmittel.

- Reinigen Sie das Gerät nach jedem Einsatz.
- Wischen Sie regelmäßig mit einem Tuch Späne und Staub ab.
- Reinigen Sie das Gerät regelmäßig mit einem feuchten Tuch und etwas Schmierseife.
- Achten Sie darauf, dass kein Wasser in das Geräteinnere gelangen kann.

Behälter leeren

(Abb. B)

- Demontieren Sie den Motorkopf (1). Legen Sie den Motorkopf (1) mit der Oberseite nach unten ab.
- Leeren Sie den Behälter (6).
- Reinigen Sie den Behälter (6), falls schmutzig.
- Montieren Sie den Motorkopf (1).

Wartung

Das Gerät ist wartungsfrei.

Lagerung

Lagern Sie Gerät und Zubehör stets:

- sauber
- trocken
- staubgeschützt
- außerhalb der Reichweite von Kindern

Hinweise

- Reinigen Sie das Gerät vor der Aufbewahrung (siehe *Reinigung*, S. 45).

Entsorgung/Umweltschutz

Führen Sie Gerät, Zubehör und Verpackung einer umweltgerechten Wiederverwertung zu.



Elektrogeräte gehören nicht in den Hausmüll.

Das Symbol der durchgestrichenen Mülltonne bedeutet, dass dieses Elektro- bzw. Elektronikgerät am Ende seiner Lebensdauer nicht im Hausmüll entsorgt werden darf, sondern vom Endnutzer einer getrennten Sammlung zugeführt werden muss.

Richtlinie 2012/19/EU über Elektro- und Elektronik-Altgeräte:

Verbraucher sind gesetzlich dazu verpflichtet, Elektro- und Elektronikgeräte am Ende ihrer Lebensdauer einer umweltgerechten Wiederverwertung zuzuführen. Auf diese Weise wird eine umwelt- und ressourcenschonende Verwertung sichergestellt. Je nach Umsetzung in nationales Recht können Sie folgende Möglichkeiten haben:

- an einer Verkaufsstelle zurückgeben,
- an einer offiziellen Sammelstelle abgeben,
- an den Hersteller/Inverkehrbringer zurücksenden.

Nicht betroffen sind den Altgeräten beigelegte Zubehörteile und Hilfsmittel ohne Elektrobestandteile.

Zusätzliche Entsorgungshinweise für Deutschland

Das Gerät ist bei eingerichteten Sammelstellen, Wertstoffhöfen oder Entsorgungsbetrieben abzugeben.

Zudem sind Verreiber von Elektro- und Elektronikgeräten sowie Verreiber von Lebensmitteln zur Rücknahme verpflichtet. LIDL bietet Ihnen Rückgabemöglichkeiten direkt in den Filialen und Märkten an. Rückgabe und Entsorgung sind für Sie kostenfrei.

Beim Kauf eines Neugerätes haben Sie das Recht, ein entsprechendes Altgerät unentgeltlich zurückzugeben.

Zusätzlich haben Sie die Möglichkeit, unabhängig vom Kauf eines Neugerätes, unentgeltlich (bis zu drei) Altgeräte abzugeben, die in keiner Abmessung größer als 25 cm sind. Bitte entnehmen Sie vor der Rückgabe Batterien oder Akkumulatoren, sowie Lampen, die zerstörungsfrei entnommen werden können und führen diese einer separaten Sammlung zu.

Fehlersuche

Die folgende Tabelle hilft Ihnen kleine Störungen zu beseitigen:

Problem	Mögliche Ursache	Fehlerbehebung
Gerät startet nicht	Ein-/Ausschalter (12) ausgeschaltet	Position des Ein-/Ausschalters (12) überprüfen
	Ein-/Ausschalter (12) defekt	Wenden Sie sich an das Service-Center.
	Motor defekt	
	Netzspannung fehlt	Steckdose, Netzanschlussleitung, Anschlussstecker, Sicherung prüfen, ggf. Reparatur durch Elektrofachmann.
Geringe oder fehlende Saugleistung	Schlauchschele (8) verrutscht	Schlauchschele (8) richtig montieren
	Schlauch (7) verstopft	Verstopfungen und Blockierungen beseitigen
	Behälter (6) offen	Motorkopf (1) montieren
	Behälter (6) voll	Behälter (6) leeren
	Filter (13,14) voll oder zugesetzt	Filter (13,14) leeren, reinigen oder ersetzen

Service

Garantie

Sehr geehrte Kundin, sehr geehrter Kunde, Sie erhalten auf dieses Produkt 3 Jahre Garantie ab Kaufdatum. Im Falle von Mängeln dieses Produkts stehen Ihnen gegen den

Verkäufer des Produkts gesetzliche Rechte zu. Diese gesetzlichen Rechte werden durch unsere im Folgenden dargestellte Garantie nicht eingeschränkt.

Garantiebedingungen

Die Garantiefrist beginnt mit dem Kaufdatum. Bitte bewahren Sie den Original-Kas-

senbon gut auf. Diese Unterlage wird als Nachweis für den Kauf benötigt. Tritt innerhalb von drei Jahren ab dem Kaufdatum dieses Produkts ein Material- oder Fabrikationsfehler auf, wird das Produkt von uns – nach unserer Wahl – für Sie kostenlos repariert oder ersetzt. Diese Garantieleistung setzt voraus, dass innerhalb der Drei-Jahres-Frist das defekte Produkt und der Kaufbeleg (Kassenbon) vorgelegt und schriftlich kurz beschrieben wird, worin der Mangel besteht und wann er aufgetreten ist.

Wenn der Defekt von unserer Garantie gedeckt ist, erhalten Sie das reparierte oder ein neues Produkt zurück. Mit Reparatur oder Austausch des Produkts beginnt kein neuer Garantiezeitraum.

Garantiezeit und gesetzliche Mängelansprüche

Die Garantiezeit wird durch die Gewährleistung nicht verlängert. Dies gilt auch für ersetzte und reparierte Teile. Eventuell schon beim Kauf vorhandene Schäden und Mängel müssen sofort nach dem Auspacken gemeldet werden. Nach Ablauf der Garantiezeit anfallende Reparaturen sind kostenpflichtig.

Garantieumfang

Das Produkt wurde nach strengen Qualitätsrichtlinien sorgfältig produziert und vor Anlieferung gewissenhaft geprüft.

Die Garantieleistung gilt für Material- oder Fabrikationsfehler. Diese Garantie erstreckt sich nicht auf Produktteile, die normaler Abnutzung ausgesetzt sind und daher als Verschleißteile angesehen werden können (z. B. Filter) oder für Beschädigungen an zerbrechlichen Teilen .

Diese Garantie verfällt, wenn das Produkt beschädigt, nicht sachgemäß benutzt oder nicht gewartet wurde. Für eine sachgemäße Benutzung des Produkts sind alle in der Betriebsanleitung aufgeführten Anweisungen genau einzuhalten. Verwendungszwecke und Handlungen, von denen in der Betriebsanleitung abgeraten oder vor denen gewarnt wird, sind unbedingt zu vermeiden.

Das Produkt ist lediglich für den privaten und nicht für den gewerblichen Gebrauch bestimmt. Bei missbräuchlicher und unsachgemäßer Behandlung, Gewaltanwendung und bei Eingriffen, die nicht von unserer autorisierten Service-Niederlassung vorgenommen wurden, erlischt die Garantie.

Abwicklung im Garantiefall

Um eine schnelle Bearbeitung Ihres Anliegens zu gewährleisten, folgen Sie bitte den folgenden Hinweisen:

- Bitte halten Sie für alle Anfragen den Kassenbon und die Artikelnummer (IAN 480684_2410) als Nachweis für den Kauf bereit.
- Die Artikelnummer entnehmen Sie bitte dem Typenschild am Produkt, einer Gravur am Produkt, dem Titelblatt der Bedienungsanleitung (unten links) oder dem Aufkleber auf der Rück- oder Unterseite des Produktes.
- Sollten Funktionsfehler oder sonstige Mängel auftreten, kontaktieren Sie zunächst das nachfolgend benannte Service-Center **telefonisch** oder nutzen Sie unser **Kontaktformular**, das Sie auf parkside-diy.com in der Kategorie **Service** finden.
- Ein als defekt erfasstes Produkt können Sie, nach Rücksprache mit unserem Service-Center unter Beifügung des Kaufbelegs (Kassenbons) und der Angabe, worin der Mangel besteht und wann er aufgetreten ist, für Sie portofrei an die Ihnen mitgeteilte Service-Anschrift übersenden. Um Annahmeprobleme und Zusatzkosten zu vermeiden, benutzen Sie unbedingt nur die Adresse, die Ihnen mitgeteilt wird. Stellen Sie sicher, dass der Versand nicht unfrei, per Sperrgut, Express oder sonstiger Sonderracht erfolgt. Senden Sie das Produkt bitte inkl. aller beim Kauf mitgelieferten Zubehörteile ein und sorgen Sie für eine ausreichend sichere Transportverpackung.



Auf parkside-diy.com können Sie diese und viele weitere Handbücher einse-

hen und herunterladen. Mit diesem QR-Code gelangen Sie direkt auf *parkside-diy.com*. Wählen Sie Ihr Land aus, und suchen Sie über die Suchmaske nach den Bedienungsanleitungen. Durch Eingabe der Artikelnummer (IAN) 480684_2410 können Sie Ihre Bedienungsanleitung öffnen.

Reparatur-Service

Für Reparaturen, **die nicht der Garantie unterliegen**, wenden Sie sich an das Service-Center. Dort erhalten Sie gerne einen Kostenvoranschlag.

- Wir können nur Geräte bearbeiten, die ausreichend verpackt und frankiert eingesandt wurden.

Hinweis: Bitte senden Sie Ihr Gerät gereinigt und mit Hinweis auf den Defekt an die vom Service-Center genannte Adresse.

- Nicht angenommen werden unfrei eingeschickte Geräte sowie Geräte, die per Sperrgut, Express oder mit sonstiger Sonderfracht versendet wurden.
- Wir entsorgen Ihre eingesendeten, defekten Geräte kostenlos.

Service-Center

DE **Service Deutschland**
Tel.: 0800 88 55 300
Kontaktformular auf *parkside-diy.com*
IAN 480684_2410

AT **Service Österreich**
Tel.: 0800 447750
Kontaktformular auf *parkside-diy.com*
IAN 480684_2410

CH **Service Schweiz**
Tel.: 0800 56 36 01
Kontaktformular auf *parkside-diy.com*
IAN 480684_2410

Importeur

Bitte beachten Sie, dass die folgende Anschrift keine Serviceanschrift ist. Kontaktieren Sie zunächst das oben genannte Service-Center.

Grizzly Tools GmbH & Co. KG
Stockstädter Str. 20
63762 Großostheim
DEUTSCHLAND
www.grizzlytools.de

Ersatzteile und Zubehör

Ersatzteile und Zubehör erhalten Sie unter *www.grizzlytools.shop*. Sollten bei Ihrem Bestellvorgang Probleme auftreten, kontaktieren Sie uns über unseren Online-Shop. Bei weiteren Fragen wenden Sie sich an: *Service-Center*, S. 48

Pos.-Nr.	Bezeichnung	Best.-Nr.
5	Schnellverschluss	91120299
6	Behälter	91120302
7	Absaugschlauch	91120303
10	Adapter-Set	91120301
13	4x Papierfilter	91120304
14	Filterpatrone	91120300

Original-EU-Konformitätserklärung

Produkt: **Absauganlage**

Modell: **PASA 1200 B2**

Seriennummer: 000001 - 063000

Der oben beschriebene Gegenstand der Erklärung erfüllt die einschlägigen Harmonisierungsrechtsvorschriften der Union:

2006/42/EG • 2014/30/EU • 2011/65/EU & (EU) 2015/863

Der oben beschriebene Gegenstand der Erklärung erfüllt die Vorschriften der Richtlinie 2011/65/EU des Europäischen Parlaments und des Rates vom 8. Juni 2011 zur Beschränkung der Verwendung bestimmter gefährlicher Stoffe in Elektro- und Elektronikgeräten.

Um die Konformität zu gewährleisten, wurden folgende harmonisierte Normen sowie nationale Normen und Bestimmungen angewendet:

**EN 60335-1:2012/A15:2021 • EN 60335-2-69:2012
 EN IEC 63000:2018 • EN 62233:2008
 EN IEC 55014-1:2021 • EN IEC 55014-2:2021
 EN IEC 61000-3-2:2019/A1:2021 • EN 61000-3-3:2013/A2:2021**

Die alleinige Verantwortung für die Ausstellung dieser Konformitätserklärung trägt der Hersteller:



Grizzly Tools GmbH & Co. KG
 Stockstädter Str. 20
 63762 Großostheim
 DEUTSCHLAND
 02.05.2025

Christian Frank
 Dokumentationsbevollmächtigter

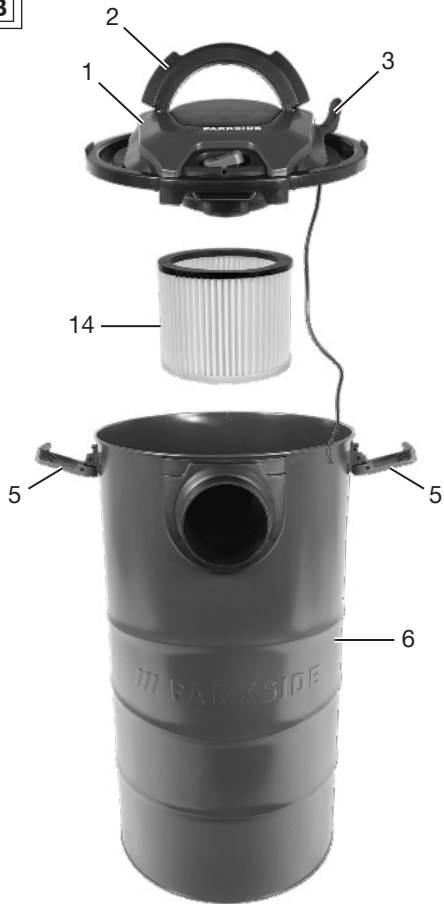
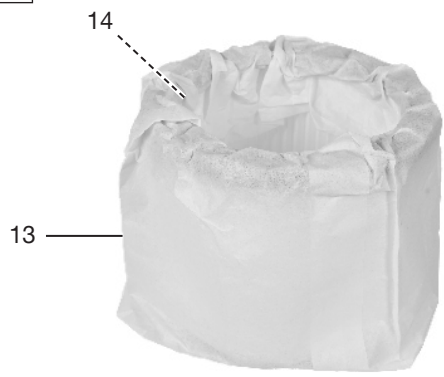
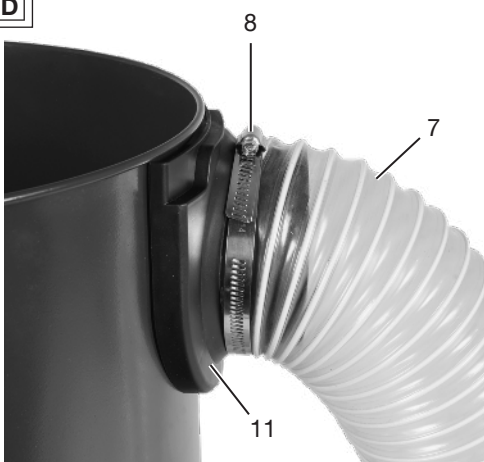
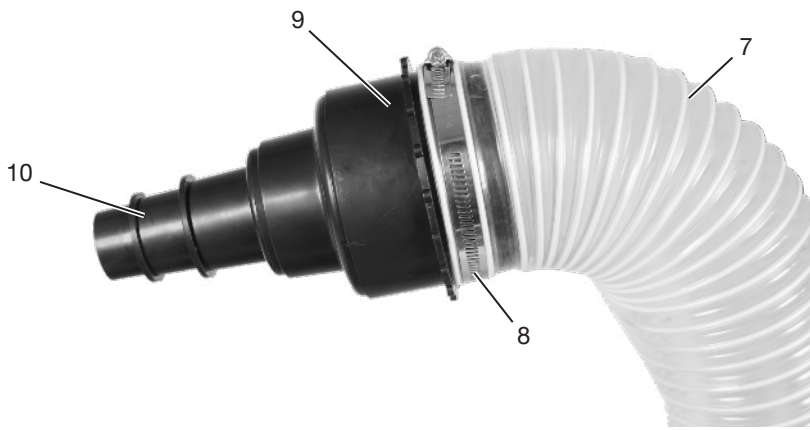
B**C****D****E**

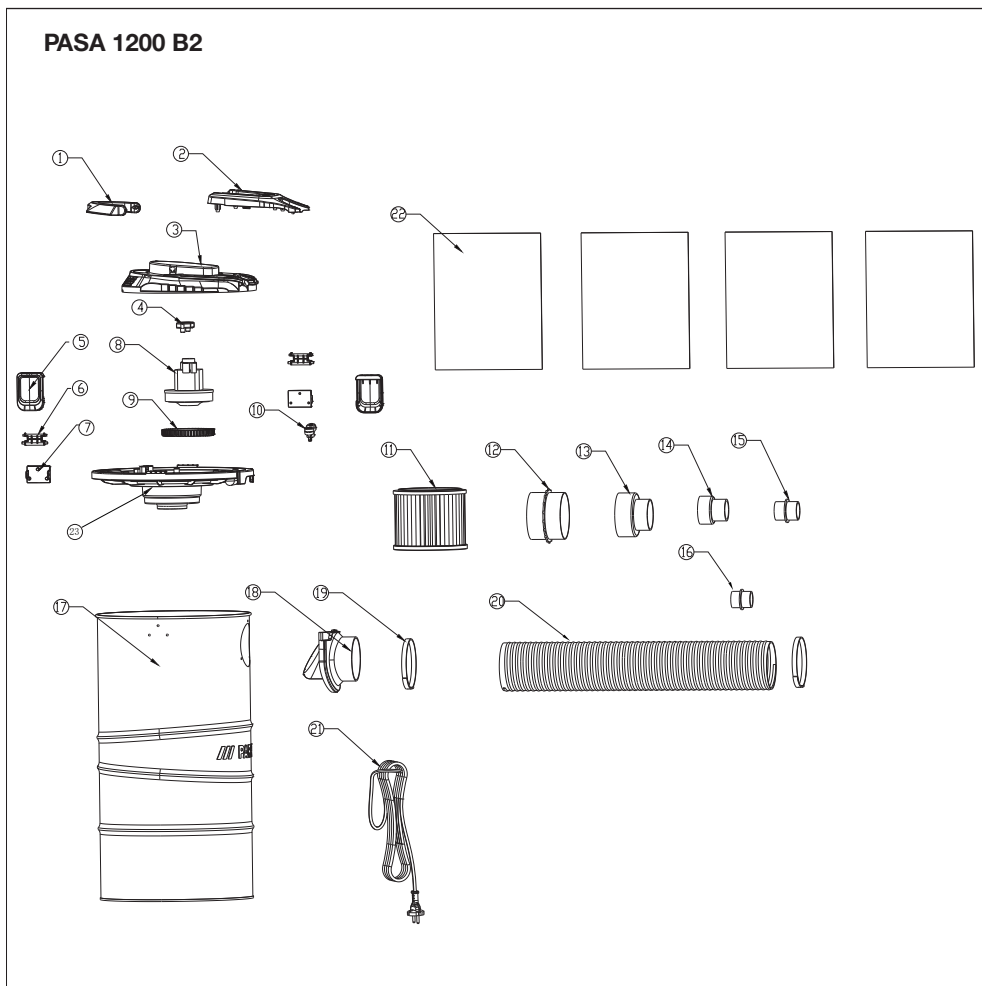

informativ • informative • informativo

GRIZZLY TOOLS GMBH & CO. KG

Stockstädter Straße 20
63762 Großostheim
GERMANY

Estado de las informaciones · Versione
delle informazioni · Last Information
Update · Stand der Informationen:
01/2025
Ident.-No.: 72031258012025-ES/IT



IAN 480684_2410