



Cordless Multi-Tool PAMFW 20-Li C3

(HU)

Akkus multifunkciós szerszám

Eredeti használati utasítás fordítása

(CZ)

Aku multifunkční nástroj

Překlad původního návodu k používání

(HR)

Aku višenamjenski alat

Prijevod originalnih uputa

(RO)

Unealtă multifuncțională cu acumulator

Traducere a instrucțiunilor originale

(GR) (CY)

Επαναφορτιζόμενο πολυεργαλείο

Μετάφραση του πρωτοτύπου των οδηγιών χρήσης

(DE)

Akku-Multifunktionswerkzeug

Originalbetriebsanleitung

(SI)

Akumulatorsko multifunkcijsko orodje

Prevod izvirnih navodil

(SK)

Aku multifunkčné náradie

Preklad pôvodného návodu na použitie

(RS)

Aku višenamenski alat

Prevod originalnog uputstva

(BG)

Акумулаторен многофункционален инструмент

Превод на оригиналната инструкция

(GB) (CY)

Cordless Multi-Tool

Translation of the original instructions



HU
Olvasás előtt kattintson az ábrát tartalmazó oldalra és végezetül ismerje meg a készülék mindegyik funkcióját.

SI
Pred branjem odprite stran s slikami in se nato seznanite z vsemi funkcijami naprave.

CZ
Před čtením si otevřete stranu s obrázky a potom se seznamte se všemi funkcemi přístroje.

SK
Pred čítaním si odklopte stranu s obrázkami a potom sa oboznáňte so všetkými funkciami prístroja.

HR
Prije nego što pročitate tekst, otvorite stranicu sa slikama i upoznajite se na osnovu toga sa svim funkcijama uređaja.

RS
Pre čitanja rasklopite stranu sa uređajima i u sledećem koraku upoznajite se sa svim funkcijama uređaja.

RO
Înainte de a citi instrucțiunile, priviți imaginile și familiarizați-vă cu toate funcțiile aparatului.

BG
Преди да прочетете отворете страницата с фигурите и след това се запознайте с всички функции на уреда.

GR **CY**
Πριν ξεκινήσετε την ανάγνωση, ανοίξτε τη σελίδα με τις εικόνες και εξοικειωθείτε με όλες τις λειτουργίες της συσκευής.

GB **CY**
Before reading, unfold the page containing the illustrations and familiarise yourself with all functions of the device.

DE
Klappen Sie vor dem Lesen die Seite mit den Abbildungen aus und machen Sie sich anschließend mit allen Funktionen des Gerätes vertraut.

HU	Eredeti használati utasítás fordítása	Oldal	4
SI	Prevod izvirnih navodil	Stran	18
CZ	Překlad původního návodu k používání	Strana	31
SK	Preklad pôvodného návodu na použitie	Strana	44
HR	Prijevod originalnih uputa	Stranica	57
RS	Prevod originalnog uputstva	Stranica	70
RO	Traducere a instrucțiunilor originale	Pagina	84
BG	Превод на оригиналната инструкция	Страница	98
GR/CY	Μετάφραση του πρωτοτύπου των οδηγιών χρήσης	Σελίδα	114
GB/CY	Translation of the original instructions	Page	130
DE	Originalbetriebsanleitung	Seite	143

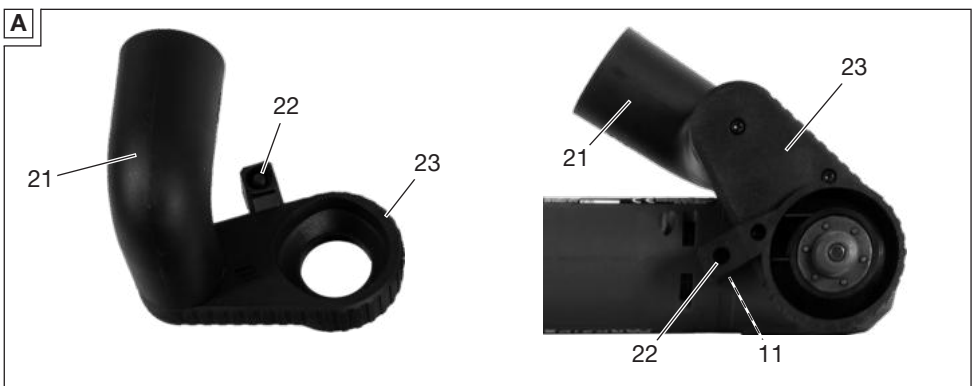
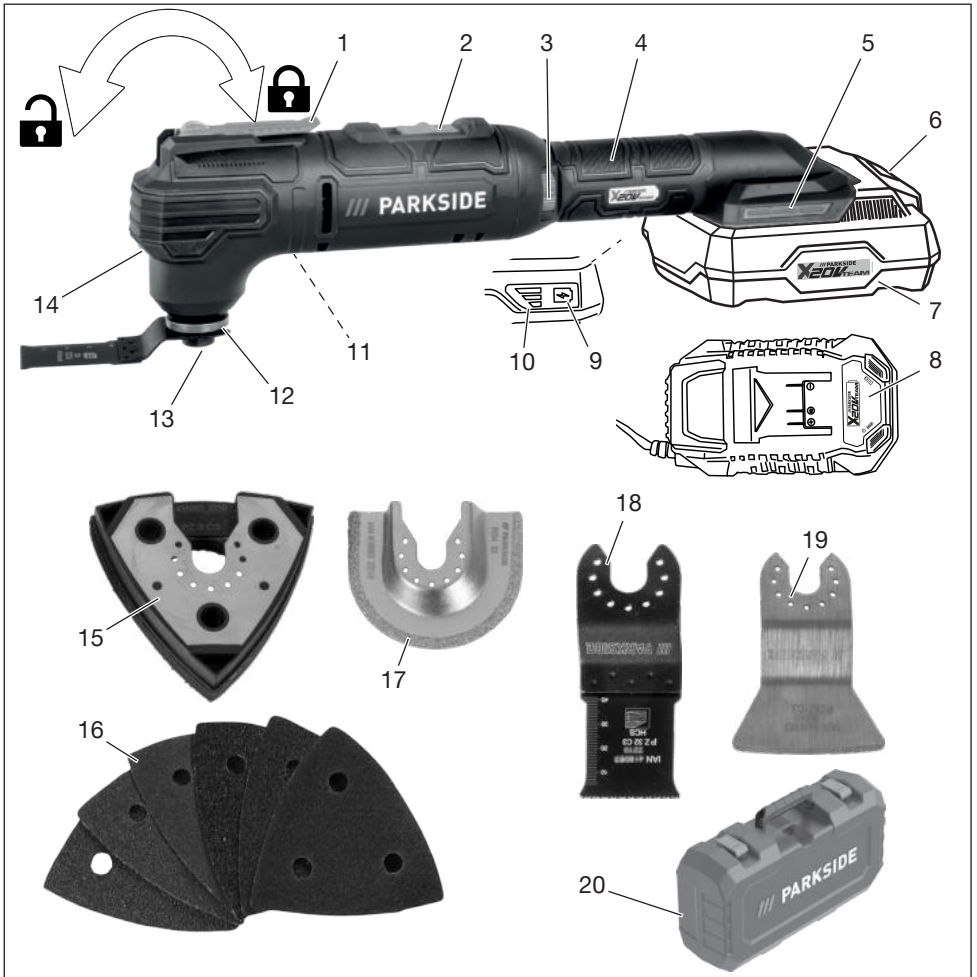

Tartalomjegyzék

Bevezető.....	4
Rendeltetésszerű használat.....	4
A csomag tartalma / Tartozékok.....	4
Áttekintés.....	5
Működés leírása.....	5
Műszaki adatok.....	5
Biztonsági utasítások.....	6
A biztonsági utasítások jelentése.....	6
Piktogramok és szimbólumok.....	6
Általános elektromos szerszám biztonsági figyelmeztetések.....	6
További biztonsági utasítások.....	9
Maradvány-kockázatok.....	9
Előkészítés.....	9
Kezelőelemek.....	10
Szállított betétszerszámok.....	10
Betétszerszám felszerelése és leszerelése.....	10
Porelszívó csatlakoztatása.....	10
Csiszolólappal cseréje.....	11
Akkumulátor töltöttségi szintjének ellenőrzése.....	11
Akkumulátor feltöltése.....	11
Üzemeltetés.....	12
Munkavégzéssel kapcsolatos utasítások.....	12
Akkumulátor behelyezése és kivétele.....	12
Be- és kikapcsolás.....	12
Szállítás.....	12
Tisztítás, karbantartás és tárolás.....	12
Tisztítás.....	13
Karbantartás.....	13
Tárolás.....	13
Hibakeresés.....	13
Ártalmatlanítás/Környezetvédelem.....	13
Akkumulátorok környezetbarát módon történő ártalmatlanítása.....	14
Pótalkatrészek és tartozékok.....	14
JÓTÁLLÁSI TÁJÉKOZTATÓ.....	15
Az eredeti EU -megfelelőségi nyilatkozat fordítása.....	17
Robbantott ábra.....	159

Bevezető

Gratulálunk az új akkumulátoros multifunkciós szerszám megvásárlásához (a további-

akban készülék vagy elektromos kéziszerszám).

Vásárlásával kiváló minőségű termék mellett döntött. Ezt a készüléket a gyártás során minőségi vizsgálatnak és végső ellenőrzésnek vetették alá. Ezáltal biztosított a készülék működőképessége.



A használati útmutató a készülék része. Fontos tudnivalókat tartalmaz a biztonságra, használatra és ártalmatlanításra vonatkozóan. Olvassa el figyelmesen a használati útmutatót. Ismerje meg a kezelőrészeket és a készülék helyes használatát. A készüléket csak a leírtak szerint és a megadott alkalmazási területen használja. Őrizze meg a használati útmutatót és a készülék harmadik személynek történő továbbadása esetén adja át a készülékhez tartozó valamennyi leírást is.

Rendeltetésszerű használat

A készülék kizárólag a következő felhasználási célra készült:

- Faanyagok, műanyagok, gipsz, színesfémek és kötőelemek (pl. szögek, kapcsok) fűrészelése és vágása
- Fa, fém vagy festék száraz csiszolása

Kizárólag száraz helyiségekben üzemeltethető.

A készülék minden más, a jelen használati útmutatóban nem kifejezetten engedélyezett használatra komoly veszélyt jelenthet a felhasználó számára és kárt okozhat a készülékben. A készüléket kezelő vagy használó személy felel más személyeknek okozott balesetekért vagy tulajdonukon okozott károkért. A készülék a barkács szektorban történő használatra készült. Nem folyamatos ipari használatra tervezték. Ipari használat esetén a garancia érvényét veszti. A gyártó nem vállal felelősséget a nem rendeltetésszerű használatból vagy helytelen kezelésből eredő károkért.

A készülék a **X 20 V TEAM** sorozat része és a **X 20 V TEAM** sorozat akkumulátoraival üzemeltethető. A **X 20 V TEAM** sorozat akkumulátorait csak a **X 20 V TEAM** sorozat töltőivel szabad tölteni.

A csomag tartalma / Tartozékok

Csomagolja ki a készüléket és ellenőrizze a csomag tartalmát.

Ártalmatlanítsa megfelelően a csomagolóanyagot.

- Akkus multifunkciós szerszám
- deltaccsiszolótalp
- Gyémánt fűrészlap
- HCS-merülő fűrészlap
- kaparókés
- 6 csiszolólapok (3 × fa – szemcsés 60/80/120, 3 × fém – szemcsés 60/80/120)
- adapter külső porelszívóhoz
- tároló koffer
- Eredeti használati utasítás fordítása

Az akkumulátor és a töltő nem része a csomagnak.

Áttekintés

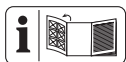

A készülék ábrái az előlő ki-hajtható oldalon találhatóak.

- 1 szorítókar
 - 2 be-/kikapcsoló
 - 3 forgatógomb
 - 4 markolat (szigetelt markolat)
 - 5 akkumulátortartó
 - 6 akkumulátor-kireteszelő
 - 7 akkumulátor
 - 8 töltő
 - 9 Gomb (töltésszint-kijelző)
 - 10 töltésszint-kijelző
 - 11 Menet
 - 12 szerszámbe fogó
 - 13 szorítóanya
 - 14 LED-munkavilágítás
 - 15 deltaccsiszolótalp
 - 16 csiszolólap
 - 17 Gyémánt fűrészlap
 - 18 HCS-merülő fűrészlap
 - 19 kaparókés
 - 20 tároló koffer
- A ábra**
- 21 könyök-adapter
 - 22 kereszthornyú csavar
 - 23 adapter a porelszívóhoz

Működés leírása

Az oszcilláló hajtásnak köszönhetően a felhordó eszköz nagyon gyorsan ide-oda lendül. Ez precíz munkát tesz lehetővé a leg-szűkebb helyeken is.

A kezelőelemek funkciója az alábbi leírásban található.

Műszaki adatok

Akkus multifunkciós szerszám

.....	PAMFW 20-Li C3
Névleges feszültség U	20 V =
Súly	≈ 2,0 lb (0,9 kg)
Oscillációs sebesség n	5000–20000 min ⁻¹
Rezgésszög	3,2°
akkumulátor	Li-Ion
Hőmérséklet	≤ 50 °C
– Töltés	4–40 °C
– Üzemeltetés	4–50 °C
– Tárolás	15–25 °C
PARKSIDE Performance Smart akkumulát-or Smart PAPS 204 A1/Smart PAPS 208 A1/Smart PAPS 2012 A1	
– frekvenciasáv	2400–2483,5 MHz
– átviteli erő	≤ 20 dBm

Hang és rezgés

▲ VIGYÁZAT! Halláskárosodás! Viseljen hallásvédőt.

Csiszolás

Hangnyomásszint (L_{pA}) ...	83,1 dB; $K_{pA}=3$ dB
Hangerőszint (L_{WA})	91,1 dB; $K_{WA}=3$ dB
Rezgés (a_H) (terhelés hatására)	
.....	3,490 m/s ² ; $K=1,5$ m/s ²

Levágni

Hangnyomásszint (L_{pA}) ...	84,1 dB; $K_{pA}=3$ dB
Hangerőszint (L_{WA})	92,1 dB; $K_{WA}=3$ dB
Rezgés (a_H) (terhelés nélkül)	
.....	5,443 m/s ² ; $K=1,5$ m/s ²

A zaj- és rezgésszint értékek a megfelelőségi nyilatkozatban megnevezett szabványoknak és előírásoknak megfelelően kerültek meghatározásra.

A megadott rezgés-összérték és a megadott zajkibocsátási érték szabványosított mérési eljárással lett meghatározva és felhasználható az elektromos kéziszerszám egy másik készülékkel történő összehasonlítására. A megadott rezgés-összérték és a megadott zajkibocsátási érték a terhelés előzetes megbecsüléséhez is felhasználható.

▲ FIGYELMEZTETÉS! A rezgés- és zajkibocsátási értékek az elektromos kéziszerszám tényleges használata során eltérhetnek a megadott értékektől az elektromos kéziszerszám használatától függően kerül

megmunkálásra. Próbálja a lehető legalacsonyabb szinten tartani a rezgésterhelést. A rezgésterhelés például a munkaidő korlátozásával csökkenthető. Ebben az esetben a működési ciklus minden részét figyelembe kell venni (például amikor az elektromos kéziszerszám ki van kapcsolva, és amikor bár be van kapcsolva, de terhelés nélkül fut).

X 20 V TEAM

A készülék a **X 20 V TEAM** sorozat része és a **X 20 V TEAM** sorozat akkumulátoraival üzemeltethető. A **X 20 V TEAM** sorozat akkumulátorait csak a **X 20 V TEAM** sorozat töltővel szabad tölteni.

Javasoljuk, hogy ezt a készüléket kizárólag az alábbi akkumulátorokkal üzemeltesse: PAP 20 B1, PAP 20 B3, Smart PAPS 204 A1, Smart PAPS 208 A1, Smart PAPS 2012 A1

Javasoljuk, hogy ezeket az akkumulátorokat az alábbi töltőkkel töltsse: PLG 20 A3, PLG 20 A4, PLG 20 C1, PLG 20 C2, PLG 20 C3, PLG 201 A1, PDSLK 20 A1, PDSLK 20 B1, PDSLK 20 B2, Smart PLGS 2012 A1

Akkumulátor és töltő műszaki adatai: Lásd a külön útmutatót.

Biztonsági utasítások

Ez a fejezet a készülék használatával kapcsolatos alapvető biztonsági utasításokat tartalmazza.

▲ FIGYELMEZTETÉS! Személyi sérülés és anyagi kár az akkumulátor nem megfelelő használata révén. Vegye figyelembe a(z) **X 20 V TEAM** termékcsaládba tartozó akkumulátor és töltő használati útmutatójában lévő töltésre és helyes használatra vonatkozó biztonsági utasításokat és tudnivalókat. A töltés részletes leírása és további információk ebben a külön használati útmutatóban találhatóak.

A biztonsági utasítások jelentése

▲ VESZÉLY! Baleset történik, ha nem tartja be ezt a biztonsági utasítást. Súlyos testi sérülés vagy halál a következménye.

▲ FIGYELMEZTETÉS! Baleset történhet, ha nem tartja be ezt a biztonsági utasítást. Súlyos testi sérülés vagy halál lehet a következménye.

▲ VIGYÁZAT! Baleset történik, ha nem tartja be ezt a biztonsági utasítást. Enyhe vagy kö-

zepes fokú testi sérülés lehet a következménye.

MEGJEGYZÉS! Baleset történik, ha nem tartja be ezt a biztonsági utasítást. Anyagi kár lehet a következménye.

Piktogramok és szimbólumok

Szimbólumok a készüléken



A készülék a **X 20 V TEAM** sorozat része és a **X 20 V TEAM** sorozat akkumulátoraival üzemeltethető. A **X 20 V TEAM** sorozat akkumulátorait csak a **X 20 V TEAM** sorozat töltővel szabad tölteni.



Olvassa el a használati útmutatót



Elektromos készülékek nem tartoznak a háztartási hulladékba.

Szimbólumok a tartozékon



fa



fém

Szimbólumok a használati útmutatóban



Figyelem!

Általános elektromos szerszám biztonsági figyelmeztetések

▲ FIGYELMEZTETÉS! Olvassa el az összes biztonsági figyelmeztetést, utasítást, ábrát és specifikációt, amelyet az elektromos szerszámhoz mellékelünk. Valamennyi felsorolt utasítás figyelmen kívül hagyása áramütéshez, tüzesettséghez és/vagy súlyos sérüléshez vezethet. **Későbbi hivatkozás céljából mentse el minden figyelmeztetést és utasítást.**

A figyelmeztetésekben említett „elektromos szerszám” kifejezés egy hálózatról működött (vezetékes) elektromos szerszámmra vagy akkumulátoros (vezeték nélküli) elektromos szerszámmra vonatkozik.

1. A MUNKATERÜLET BIZTONSÁGA

a) **Munkaterületét tartsa tisztán és világítsa meg megfelelően.** A rendezetlen vagy sötét területek baleseteket okozhatnak.

- b) **Ne működtesse az elektromos szerszámokat robbanásveszélyes környezetben, például gyúlékony folyadékok, gázok vagy por jelenlétében.** Az elektromos szerszámok szikrát okoznak, amely meggyújthatja a port vagy a füstöt.
- c) **Az elektromos szerszám működtetése közben tartsa távol a gyerekeket és a nézelődőket.** A figyelmet elvonó tényezők következtében elveszítheti a kontrollt.
- ### 2. ELEKTROMOS BIZTONSÁG
- a) **Az elektromos szerszámok dugaszainak illeszkedniük kell a konnektorhoz. A dugaszt soha semmilyen módon ne módosítsa. Ne használjon semmilyen adapterdugaszt földelt elektromos szerszámokkal.** A nem módosított dugaszok és a megfelelő konnektorok csökkentik az áramütés kockázatát.
- b) **Egyik testrésze se érjen a földelt felületekhez, pl. csövek, radiátorok, tűzhelyek és hűtőszekrények.** Fokozottan fennáll az áramütés veszélye, ha a teste földelve van.
- c) **Ne tegye ki az elektromos szerszámokat esőnek vagy nedves körülményeknek.** Az elektromos szerszámba kerülő víz növeli az áramütés veszélyét.
- d) **A kábelt ne használja szakszerűtlenül. Soha ne használja a kábelt az elektromos szerszám hordozására, húzására vagy a kihúzásához. A kábelt tartsa távol a hőtől, olajtól, éles széléktől vagy mozgó alkatrészekről.** A sérült vagy összegabalyodott kábelek növelik az áramütés veszélyét.
- e) **A szerszám kültéri működtetésekor, használjon a kültéri használathoz alkalmas hosszabbító kábelt.** A kültéri használatra alkalmas kábel használata csökkenti az áramütés veszélyét.
- f) **Ha az elektromos szerszám nedves helyen történő üzemeltetése elkerülhetetlen, használjon maradékáram-ességkel (RCD) védett tápegységet.** Az RCD eszköz használata csökkenti az áramütés veszélyét.
- ### 3. SZEMÉLYI BIZTONSÁG
- a) **Az elektromos eszköz használata közben maradjon éber, figyeljen arra, hogy mit csinál, és használja a józan eszét.** Ha fáradt vagy drog, alkohol vagy gyógyszerek hatása alatt áll, ne használja az elektromos szerszámot. Egy pillanatnyi figyelmetlenség is elég, hogy a használat közben súlyos személyi sérülést szenvedjen.
- b) **Személyi védőeszköz használata. Mindig viseljen szemvédőt.** A megfelelő körülmények között használjon védőfelszereléseket, mint például porvédő maszk, csúszásmentes biztonsági cipő, kemény fejfedő vagy hallásvédő, csökkentik a személyi sérülések számát.
- c) **Véletlen elindulás megakadályozása. Mielőtt csatlakoztatja az áramforrást és/vagy az akkumulátort, felveszi vagy hordozza a szerszámot, győződjön meg róla, hogy a kapcsoló kikapcsolt helyzetben van.** Az elektromos szerszámok hordozása úgy, hogy az ujjja a kapcsolón van, vagy a bekapcsolt állapotban lévő elektromos szerszámok feszültség alá helyezése balesetveszélyes.
- d) **Az elektromos szerszám bekapcsolása előtt távolítsa el a beállítókulcsot vagy a csavarkulcsot.** Az elektromos szerszám forgó részéhez rögzített csavarkulcs vagy kulcs személyi sérülést okozhat.
- e) **Ne lépje túl a határokat. Mindig ügyeljen a megfelelő alátámasztásra és egyensúlyra.** Így jobban tudja irányítani az elektromos szerszámot váratlan helyzetekben.
- f) **Viseljen megfelelő ruházatot. Ne viseljen laza ruházatot vagy ékszert. Tartsa távol a haját és ruháját a mozgó alkatrésztől.** A lazán illeszkedő ruhák, ékszer vagy hosszú haj beakadhatnak a mozgó alkatrészekbe.
- g) **Ha vannak porelszívó és porgyűjtő berendezések csatlakoztatására szolgáló eszközök, gondoskodjon ezek csatlakoztatásáról és megfelelő használatáról.** A porgyűjtés csökkentheti a porhoz köthető veszélyeket.
- h) **Ne engedje, hogy a szerszámok gyakori használatából fakadó tudás magabiztossá tegye, és figyelmen kívül hagyja a szerszámbiztonsági alapelveket.** Egy gondatlan cselekedet a másodperc tört része alatt súlyos sérülést okozhat.
- ### 4. AZ ELEKTROMOS SZERSZÁM HASZNÁLATA ÉS GONDOZÁSA
- a) **Ne erőltesse az elektromos szerszámot. Használja az adott alkalmazáshoz a helyes elektromos szerszámot.**

- A megfelelő elektromos szerszám jobban és biztonságosabban végzi el a munkát olyan sebességgel, amelyre tervezték.
- b) **Ne használja az elektromos szerszámot, ha a kapcsoló nem kapcsolja be vagy ki.** Minden olyan elektromos szerszám, amelyet nem lehet a kapcsolóval vezérelni, veszélyes, és meg kell javítani.
 - c) **Mielőtt bármilyen beállítást végez, tartozékot cserél, vagy tárolja az elektromos szerszámot, húzza ki a dugaszt az áramforrásból és/vagy távolítsa el az akkumulátort az elektromos szerszámól, ha eltávolítható.** Egy ilyen megelőző biztonsági intézkedés lecsökkenti annak az esélyét, hogy az elektromos szerszám véletlenül elinduljon.
 - d) **A használaton kívüli elektromos szerszámokat gyermekek elől elzárva tárolja, és ne engedje, hogy az elektromos szerszámot olyan személyek kezeljék, akik nem ismerik az elektromos szerszámot vagy ezt a használati utasítást.** Az elektromos szerszámok képzetlen felhasználók kezében veszélyesek.
 - e) **Tartsa karban az elektromos szerszámot és kiegészítőit. Ellenőrizze a mozgó alkatrészek helytelen beállítását vagy kötését, az alkatrészek törését és minden más olyan állapotot, amely befolyásolhatja az elektromos szerszám működését. Ha elromlott, javítsa meg az elektromos szerszámot, mielőtt újra használná.** Sok balesetet a nem megfelelően karbantartott elektromos szerszámok okoznak.
 - f) **A vágószerszámot tartsa élesen és tisztán.** A megfelelően karbantartott, éles vágóélel rendelkező vágószerszámok kevésbé hajlamosak megakadni, és könnyebben ellenőrizhetők.
 - g) **Használja az elektromos szerszámot, a tartozékokat és a szerszám biteket stb. e használati utasításnak megfelelően, figyelembe véve a munkakörülményeket és az elvégzendő munkát.** Az elektromos szerszám rendeltetésétől eltérő műveletekhez történő használata veszélyes helyzetet eredményezhet.
 - h) **Tartsa a fogantyúkat és a fogófelületeket szárazon, tisztán, olaj- és zsírmentesen.** A csúszós fogantyúk és fogófelületek nem teszik lehetővé a szerszám biztonságos kezelését és irányítását várhatatlan helyzetekben.
5. **AZ AKKUMULÁTOROS SZERSZÁM HASZNÁLATA ÉS GONDOZÁSA**
 - a) **Csak a gyártó által megadott töltővel töltsé újra.** Egy bizonyos típusú akkumulátorcsomaghoz alkalmas töltő tűzveszélyt okozhat, ha egy másik akkumulátorcsomaggal használja
 - b) **Az elektromos szerszámokat csak a kifejezetten erre a célra szolgáló akkumulátorokkal használja.** Minden más akkumulátor csomag használata bal esetet és tüzesetet idézhet elő.
 - c) **Amikor az akkumulátor nincs használatban, tartsa távol más fémtárgyaktól, például gemkapcsoktól, érméktől, kulcsoktól, szögektől, csavaroktól vagy más apró fémtárgyaktól, amelyek kapcsolatot teremtenek az egyik csatlakozótól a másikkal. Az akkumulátor pólusainak rövidre zárása égési sérüléseket vagy tüzet okozhat.**
 - d) **Nem rendeltetészerű körülmények között folyadék spriccelhet ki az akkumulátorból; kerülje az érintkezést. Ha véletlenül hozzáér, öblítse le vízzel. Ha a folyadék szembe kerül, forduljon orvoshoz.** Az akkumulátorból kijutó folyadék irritációt vagy égést okozhat.
 - e) **Ne használjon sérült vagy módosított akkumulátort vagy eszközt.** A sérült vagy módosított akkumulátorok kiszámíthatatlanul viselkedhetnek, ami tüzet, robbanást vagy sérülésveszélyt okozhat.
 - f) **Ne tegye ki az akkumulátort vagy a szerszámot tűznek vagy túlzott hőmérsékletnek.** Tűznek vagy 130 °C feletti hőmérsékletnek kitéve robbanást okozhat.
 - g) **Kövesse az összes töltési utasítást, és ne töltsé az akkumulátorcsomagot vagy a szerszámot a használati utasításban megadott hőmérsékleti tartományon kívül.** A nem megfelelő vagy a megadott tartományon kívüli hőmérsékleten történő töltés károsíthatja az akkumulátort, és növelheti a tűzveszélyt.
 6. **SZERVÍZ**
 - a) **Az elektromos szerszámot csak azonos cserealkatrészek felhasználásával, szakképzett szakemberrel javíttassa meg.** Ez biztosítja, hogy az elektromos szerszám biztonsága megmaradjon.
 - b) **Soha ne szervizeljen sérült akkumulátort csomagot.** Az akkumulátorok szervi-

zelését csak a gyártó vagy az arra felhatalmazott szervizek végezhetik.

További biztonsági utasítások

▲ FIGYELMEZTETÉS! Veszély az egészségre! A készülék nem alkalmas ólom- és az beszttartalmú anyagok csiszolására.

▲ FIGYELMEZTETÉS! A csiszolás során olyan egészségkárosító porok képződhetnek (pl. fémek vagy néhány fafajta), amelyek veszélyt jelenthetnek a kezelő személy vagy a közelben tartózkodók számára. Gondoskodjon a munkahely megfelelő szellőzéséről. Mindig viseljen védőszemüveget, védőkesztyűt és légzésvédő maszkot.

- **Tartsa az elektromos szerszámot a szigetelt fogfelületeknél, amikor olyan műveletet végez, ahol a vágó tartozék rejtett vezetékkel érintkezhetnek.** Vágó tartozék a „feszültség alatt álló” vezeték megérintése az elektromos szerszám szabadon lévő fémrészeit „feszültség alá helyezheti”, és a kezelőt áramütés érheti.
- **Használjon bilincseket vagy más praktikus módszert a munkadarab rögzítésére és alátámasztására egy stabil platformon.** Ha a munkadarabot a kezével vagy a testéhez szorítja, az instabillá válik, és az irányítás elvesztéséhez vezethet.
- **Csak száraz csiszoláshoz használja az elektromos kéziszerszámot. Ne hántoljon nedves anyagokat.** Növeli az áramütés kockázatát, ha víz hatol az elektromos kéziszerszámba.
- **Ne hagyja, hogy a csiszolt anyag és a csiszoló túlforrósodjon.** Tűzveszély áll fenn.
- **A munkadarab csiszolás közben felforrósodik. Ne nyúljon a megmunkált részhez, hagyja lehűlni.** Égési sérülés veszélye áll fenn. Ne használjon hűtőfolyadékot vagy hasonlót.
- **Munkaszünetek előtt mindig ürítse ki a portartályt.** A porzsák-ban, mikroszűrőben vagy papírzsákban (vagy a szűrőzsákban, illetve a porszívó szűrőjében) lévő csiszolás során keletkezett por kedvezőtlen körülmények között, például fémek csiszolása közben kialakuló szikrahullás esetén, magától meggyulladhat. Különösen veszélyes, ha a csiszolás során keletkezett por festék-, ill. poliuretán-ma-radékokkal vagy más vegyi anyagokkal

keveredik és a csiszolt anyag a hosszan tartó megmunkálás során felforrósodott.

- **Mindig várja meg, míg a motoros szerszám mozgása teljesen leáll, és csak ezt követően tegye le.** A használatban lévő eszköz beszorulhat, és a motoros szerszám irányíthatatlanná válhat.
- **Használjon erre alkalmas detektort vagy kérje a helyi áramszolgáltató segítségét a rejtett vezeték felderítéséhez.** Az elektromos kábelek megérintése tüzet és áramütést okozhat. A gázvezeték megrongálása robbanáshoz vezethet. A vízcsövek sérülése anyagi kárt okozhat.
- **Csak a PARKSIDE által javasolt kiegészítőket használja.** A nem megfelelő kiegészítők áramütést vagy tüzet okozhatnak.

Maradvány-kockázatok

Akkor is mindig maradnak maradvány-kockázatok, ha a készüléket az előírtaknak megfelelően használja. A következő veszélyek léphetnek fel a jelen készülék felépítéséből és kivitelezéséből adódóan:

- Szemkárosodás, ha nem visel megfelelő védőszemüveget.
- Tüdőkárosodás, ha nem visel megfelelő légzésvédőt.
- Halláskárosodás, ha nem visel megfelelő hallásvédőt.
- A kéz és kar rezgéséből adódó egészségkárosodás, amennyiben a készüléket hosszabb ideig vagy nem megfelelően használja vagy a készülék nincs megfelelően karbantartva.
- Horzsolások
- Vágási sérülések

▲ FIGYELMEZTETÉS! A készülék működése közben keletkező elektromágneses mező által okozott veszély. A mező adott esetben hátrányosan befolyásolhatja az aktív és passzív orvostechikai implantátumokat. A súlyos vagy halálos sérülések kockázatának csökkentése érdekében azt javasoljuk az orvostechikai implantátummal élő személyeknek, hogy a készülék használata előtt kérjék orvosuk vagy az orvosi implantátum gyártójának tanácsát.

Előkészítés

▲ FIGYELMEZTETÉS! Sérülésveszély egyetlen beinduló készülék révén. Csak ak-

kor helyezze be az akkumulátort a készülékbe, ha a készülék teljesen elő van készítve a használatra.

Kezelőelemek

A készülék első használata előtt ismerje meg a kezelőelemeket.

- **be-/kikapcsoló (2)**
 - Bekapcsolás: Nyomja előre, a be-, kikapcsoló reteszel

- Kikapcsolás: Nyomja hátra
- **forgatógomb (3)**
 - Rezgésszám beállítása 6 fokozatban.
 - A szükséges oszcillációk száma az anyagtól és a munkakörülményektől függ, és gyakorlati teszttel ellenőrizhető meg.

Szállított betétszerszámok

Betétszerszám	Anyagok	alkalmazás
HCS merülő fűrészlap 32 mm	Fa, műanyag, gipsz és egyéb puha anyagok	<ul style="list-style-type: none"> • Elválasztó, és merülővágás • Élek és nehezen elérhető területek fűrészélése Példa: Bemélyedések fűrészélése könnyű falakban
Gyémánt fűrészlap	Csemperagasztó, csempéfűgák	<ul style="list-style-type: none"> • Anyagmaradványok megszüntetése Példa: Csemperagasztó sérült csempék cseréjekor
kaparókés	Habarc-, betonmaradék; csempe-, szőnyegragasztó; festék, szilikonmaradvány	<ul style="list-style-type: none"> • Anyagmaradványok, például szőnyegragasztó-maradványok eltávolítása a padlóról
csiszolótalp	Fa és fém (csiszolólapok mellékelve)	<ul style="list-style-type: none"> • Csiszolás a széleken és a nehezen elérhető helyeken

Betétszerszám felszerelése és leszerelése

Tudnivalók

- A mellékelt betétszerszámokkal nem szükséges leszerelni a szorítóanyát.
- Harmadik féltől származó szerszámok használatakor győződjön meg arról, hogy a tokmány illeszkedik.
- Viseljen kézvédőt a vágószerszámok össze- és szétszerelésekor.

Eljárás

1. Hajtsa előre a rögzítőkart (1) 180°-kal.
2. Csak zárt végű betétszerszámok: Szerelje szét a feszítőanyát (13).
3. Távolítsa el a betétszerszámot.
4. Tegyen egy betétszerszámot a tokmányra (12). A tokmány csapjai a betétszerszám furataiba illeszkednek. Ha az alkalmazási eszközön van felirat, akkor a felirat felfelé nézzen.

A betétszerszámot a munkavégzéshez kényelmes helyzetbe állíthatja.

5. Csak zárt végű betétszerszámok: Szerelje fel a feszítőanyát (13). Ne húzza meg a szorítóanyát.
6. Hajtsa hátra a szorítókart (1).
7. Ellenőrizze a betétszerszám stabil illeszkedését. A helytelenül vagy nem megfelelően rögzített betétszerszámok működés közben kilazulhatnak és károsíthatják. Ha a betétszerszám nincs szilárdan rögzítve, nyissa ki a szorítókart (1), húzza meg kissé a szorítóanyát, és zárja le a szorítókart.

Porelszívó csatlakoztatása

Tudnivalók

- Mindig csatlakoztasson porelszívó rendszert, ha a deltacsiszóval (15) csiszol. A porelszívás nem alkalmas más betétszerszámokkal használatra.

- Győződjön meg arról, hogy a porelszívó megfelelő, pl. műhely-porszívó. A szokásos háztartási porszívók nem alkalmasak a lecsiszolt anyag felszívására. Ez az információ megtalálható a külső készülék használati útmutatójában.

Szükséges szerszámok

- csillagcsavarhúzó  PH2

Porelszívó csatlakoztatása (A ábra)

1. Szerelje szét a betétszerszámot.
2. Húzza le az adaptert a külső porelszíváshoz (23) a tokmányon keresztül (12).
3. Rögzítse a külső porelszíváshoz (23) szolgáló adaptert a ház alsó oldalán lévő menethez (22) csillagcsavarhúzóval (11).
4. Szerelje fel a könyök-adaptert (21).
A könyök-adapter 180°-ban elforgatható.
5. Csatlakoztassa a külső szívótömlőt (21) a könyök-adapterre.
6. Szerelje fel a deltacsiszolót (15).

Távolítsa el a porelszívást (A ábra)

1. Távolítsa el a deltacsiszolót (15).
2. Távolítsa el a külső szívótömlőt és a könyök-adaptert (21).
3. Lazítsa meg a külső porszívó adapter (23) csavarját (22).
4. Húzza le a külső porelszíváshoz való adaptert (23).

Csiszolólap cseréje

Tudnivalók

- A deltacsiszoló tépőzárral van felszerelve. Ez lehetővé teszi a csiszolólapok egyszerű és biztos felhelyezését.
- Csak olyan csiszolólapokat használjon, amelyek mérete és formája megegyezik a deltacsiszolóval.
- Mielőtt felhelyezi a csiszolólapot: Tisztítsa meg a deltacsiszolót, különösen a tépőzárát. Használjon hozzá pl. egy porszívót.

Csiszolólap felhelyezése

1. Helyezze a csiszolólapot a deltacsiszolóra (15) és nyomja rá erősen a csiszolólapot.
2. Ellenőrizze a következőt: A csiszolólapban lévő lyukak és a deltacsiszolóban lévő elszívó nyílások egybe esnek. Ellenkező esetben nem működik a porelszívás.

Csiszolólap eltávolítása

1. Húzza le a csiszolólapot (16).

2. Tisztítsa meg a deltacsiszolót (15), különösen a tépőzárát.

Akkumulátor töltöttségi szintjének ellenőrzése

LED-ek	Jelentés
piros, narancssárga, zöld	akkumulátor feltöltve
piros, narancssárga	akkumulátor részben fel van töltve
piros	az akkumulátor töltése szükséges

1. Nyomja meg a gombot (9) a töltésszint-kijelző (10) mellett az akkumulátoron (7).
A töltésszint-kijelző LED-jei jelzik az akkumulátor töltöttségi szintjét.
2. Töltse fel az akkumulátort (7), ha a töltésszint-kijelzőnek (10) már csak a piros LED-je világít.

Akkumulátor feltöltése

Lásd a töltő használati útmutatóját is.

Utasítások

- Töltés előtt hagyja lehűlni a felmelegedett akkumulátort.
- Ne hagyja az akkumulátort hosszú ideig a tűző napon és ne tegye fűtőtestre (max. 50 °C).

Akkumulátor feltöltése

1. Vegye ki az akkumulátort (7) a készülékből.
2. Csúsztassa az akkumulátort (7) az akkumulátor-töltő (8) töltőnyílásába.
3. Csatlakoztassa az akkumulátor-töltőt (8) egy csatlakozóaljzathoz.
4. Feltöltést követően válassza le az akkumulátor-töltőt (8) a hálózatról.
5. Húzza ki az akkumulátort (7) az akkumulátor-töltőből (8).

Kontrolne LED diode na uređaju za punjenje (8)

zöld	piros	jelentés
világít	—	<ul style="list-style-type: none"> • Az akkumulátor teljesen fel van töltve • készen áll (nincs akkumulátor behelyezve)
—	világít	Akkumulátor töltődik

zöld	piros	jelentés
—	villog	Az akkumulátor túlmelegedett
villog	villog	Az akkumulátor meghibásodott

Üzemeltetés

Munkavégzéssel kapcsolatos utasítások

Csiszolás

- Megfelelő csiszolási eredmény eléréséhez csak kifogástalan állapotban lévő csiszolólapokat használjon.
- Dolgozzon enyhe és egyenletes rányomással és egyenletes előretolással. Ezzel kímélhető a készülék és a csiszolólap.
- Ne csiszoljon ugyanazzal a csiszolólapal különböző anyagokat (pl. fémet és utána fát).

Fűrészelés és vágás

- Kizárólag ép, kifogástalan fűrészlapokat használjon. A meggörbült, elmosódott vagy más módon sérült fűrészlapok eltörhetnek.
- Könnyű építőanyagok fűrészelésekor vegye figyelembe a törvényi előírásokat és az anyaggyártó ajánlásait.
- Csak puha anyagok, például puhafa, gipszkarton vagy hasonlóak használhatók a merülőfűrészelési eljárás során!

Akkumulátor behelyezése és kivétele

▲ FIGYELMEZTETÉS! Sérülésveszély véletlenül beinduló készülék révén. Csak akkor helyezze be az akkumulátort a készülékbe, ha a készülék teljesen elő van készítve a használatra.

MEGJEGYZÉS! Anyagi kár veszélye! A helytelen akkumulátor kárt tehet a készülékben és az akkumulátorban.

Akkumulátor behelyezése

1. Csúsztassa be az akkumulátort (7) a vezetősín mentén az akkumulátor-tartóba (5).
Az akkumulátor hallhatóan rögzül.

Akkumulátort kivétele

1. Nyomja meg és tartsa lenyomva az akkumulátor-kireteszelőt (6) az akkumulátoron (7).

2. Húzza ki az akkumulátort az akkumulátor-tartóból (5).

Be- és kikapcsolás

Bekapcsolás

1. Válasszon ki egy rezgésszám-fokozatot a forgatógombbal (3) (1 ... 6).
A szükséges oszcillációk száma az anyagtól és a munkakörülményektől függ, és gyakorlati teszttel határozható meg.
2. Tolja a be-/kikapcsolót (2) előre „I” (BE) állásba.
3. Várja meg, amíg a készülék eléri a teljes rezgésszámot.
4. Vezesse a betétszerszámot a munkadarab felé.

Kikapcsolás

1. Távolítsa el a betétszerszámot a munkadarabtól.
2. Tolja a be-/kikapcsolót (2) hátra „0” (KI) állásba.
3. Várja meg, amíg az elektromos kéziszerszám teljesen leáll, mielőtt leteszi azt.
4. Vegye ki az akkumulátort a készülékből, ha felügyelet nélkül hagyja a készüléket vagy befejezte a munkát.

Szállítás

Tudnivalók

- Kapcsolja ki a készüléket.
- Győződjön meg arról, hogy minden mozgó alkatrész teljesen leállt.
- Távolítsa el az akkumulátort.
- Távolítsa el a betétszerszámot.
- Mindig a markolatnál (4) fogva vigye a készüléket.

Tisztítás, karbantartás és tárolás

▲ FIGYELMEZTETÉS! Sérülésveszély véletlenül beinduló készülék révén. Vigyázzon magára a karbantartási és tisztítási munkák során. Kapcsolja ki a készüléket és vegye ki az akkumulátort (7).

A jelen használati útmutatóban nem szereplő javítási és karbantartási munkákat szervizközpontunkkal végeztesse el. Csak eredeti alkatrészeket használjon.

Tisztítás

▲ FIGYELMEZTETÉS! Áramütés! Soha ne fröcskölje le a készüléket vízzel.

MEGJEGYZÉS! Anyagi kár veszélye. Vegyi anyagok kárt tehetnek a készülék műanyag részeiben. Ne használjon tisztító-, ill. oldószereket.

- Tartsa tisztán a készülék szellőzőnyílásait, motorházát és markolatait. Ehhez használjon nedves törlőkendőt vagy keféket.
- Tisztítsa meg a csiszolólapot egy porszívóval vagy ütögesse ki.

Karbantartás

A készülék nem igényel karbantartást.

Tárolás

Tárolja a készüléket és a tartozékokat mindig:

- tisztán
- szárazon
- portól védve
- A mellékelt tároló kofferben (20)
- gyermekektől elzárva

Akkumulátoros készülékek:

- Az akkumulátor és a készülék tárolási hőmérséklete 15 °C és 25 °C között van. A tárolás során kerülje a túlzott hideget vagy meleget, hogy az akkumulátor ne veszítsen a teljesítményéből.
- Hosszabb tárolás (pl. téli tárolás) előtt vegye ki az akkumulátort a készülékből (vegye figyelembe az akkumulátor és a töltő külön használati útmutatóját).

Hibakeresés

A következő táblázat segít Önnek a hibaelhárításban:

Probléma	Lehetséges ok	Hibaelhárítás
A készülék nem indul	Akkumulátor (7) nincs behelyezve	<i>Akkumulátor behelyezése, L. 12</i>
	Be-/kikapcsoló (2) meghibásodott	Forduljon a szervizközponthoz.
	Akkumulátor (7) lemerült	Töltse fel az akkumulátort (lásd az akkumulátor és a töltő külön használati útmutatóját)
A készülék szakaszosan működik	A motor meghibásodott	Forduljon a szervizközponthoz.
	Belső érintkezési hiba	Forduljon a szervizközponthoz.
	Be-/kikapcsoló (2) meghibásodott	Forduljon a szervizközponthoz.

Ártalmatlanítás/Környezetvédelem

Vegye ki az akkumulátort a készülékből és juttassa el a készüléket, az akkumulátort, a tartozékokat és a csomagolást környezetbarát újrahasznosításra.



Elektromos készülékek nem tartoznak a háztartási hulladéka.

Az áthúzott kerekese kuka szimbóluma azt jelenti, hogy ezt a terméket élettartama végén nem szabad szelektálatlan települési hulladékként ártalmatlanítani.

Az elektromos és elektronikus berendezések hulladékairól szóló 2012/19/EU irányelv:

A fogyasztókat jogszabály kötelezi arra, hogy az elektromos és elektronikus berendezéseket élettartamuk végén eljuttassák környezetbarát újrahasznosításra. Ilyen módon környezetbarát újrahasznosításra. Ilyen módon környezetbarát újrahasznosításra. Ilyen módon környezetbarát újrahasznosításra.

A nemzeti jogba való átültetéstől függően a következő lehetőségek állnak rendelkezésre:

- visszaadás egy értékesítő helyen,
- leadás egy hivatalos gyűjtőhelyen,
- visszaküldés a gyártónak/forgalmazónak.

Ez nem érinti a hulladékká vált készülékek tartozékait és elektromos alkatrészek nélküli segédeszközeit.

Akkumulátorok környezetbarát módon történő ártalmatlanítása



Ne dobja az akkumulátort a háztartási hulladékba, tűzbe (robbanásveszély) vagy vízbe. A sérült akkumulátorok kárt tehetnek a környezetben és károsak lehetnek az egészségre, ha mérgező gőzök és folyadékok szivárognak ki belőlük.

Ön köteles a meghibásodott vagy elhasznált akkumulátorokat környezetbarát módon ártalmatlanítani.

- Ne nyissa ki az akkumulátorokat és kerülje a mechanikus sérülést. Rövidzárlat veszélye áll fenn és gőzök szivároghatnak ki, amelyek irritálják a légutakat.
- Biztonsági okokból ártalmatlanítás előtt az akkumulátorokat le kell meríteni.

- Ragassza le a pólusokat a rövidzárlat megelőzése érdekében.
- Ártalmatlanítsa az akkumulátorokat üzletben vagy egy gyűjtőhelyen.

Sérült akkumulátorok

Kezelje különös óvatossággal a külsőleg sérült akkumulátorokat!

- Ne nyúljon pusztán kézzel sérült akkumulátorokhoz.
- Ha nem tudja leragasztani a pólusokat, helyezze az akkumulátorokat egyenként egy műanyag zacskóba.
- Helyezze a sérült akkumulátorokat egyenként egy nem gyúlékony, zárható edénybe, amelybe még homok tölthető.
- Vigye a sérült akkumulátorokat egy szakképzett személyzettel rendelkező gyűjtőhelyre.

Pótalkatrészek és tartozékok

Pótalkatrészek és tartozékok az alábbi oldalon állnak rendelkezésre

www.grizzlytools.shop. Ha probléma merül fel a rendelés során, vegye fel velünk a kapcsolatot internetes áruházunkon keresztül. További kérdések esetén forduljon az alábbi helyre: **JÓTÁLLÁSI TAJÉKOZTATÓ, L. 15**

Poz. sz.	*	Név	Rendelési sz.
13	1	szorítóanya	91110380
15	47	deltacsiszolótalp	91110385
16	46	6 csiszolólapok (3 × fa – szemcsés 60/80/120, 3 × fém – szemcsés 60/80/120)	91110384
17	45	Gyémánt fűrészlap	91110383
18	48	HCS-merülő fűrészlap	91110386
19	44	kaparókés	91110382
23, 21	16–19	adapter a poreszívóhoz, könyök-adapter	91110381

* Robbantott ábraL. 159

JÓTÁLLÁSI TÁJÉKOZTATÓ

A termék megnevezése:	Akkus multifunkciós szerszám
A termék típusa:	PAMFW 20-Li C3
Gyártási szám:	525252_2504

A gyártó cégneve, címe, e-mail címe: Grizzly Tools GmbH & Co. KG Stockstädter Straße 20 63762 Großostheim NÉMETORSZÁG E-Mail: service@grizzlytools.de	Szerviz neve, címe, telefonszáma: Magyarország szerviz Tel.: 06800 21647 Kapcsolatfelvételi űrlap: www.parkside-diy.com W+T Környezetvédelmi és Szolgáltató Kft. Dunapart also 138; 2318 Szigetszentmárton Tel.: 0624 456 672
Az importáló/ forgalmazó neve és címe: Lidl Magyarország Kereskedelmi Bt., H-1037 Budapest, Rádl árok 6.	

1. A jótállási idő a Magyarország területén, Lidl Magyarország Kereskedelmi Bt. üzle-tében történt vásárlás napjától számított 3 év, amely jogvesztő. A jótál-lási idő a fogyasztó részére történő átadással, vagy ha az üzembe helyezést a forgalmazó, vagy annak megbízottja végzi, az üzembe helyezés napjával kezdődik.
2. A jótállási igény a jótállási jeggyel és/vagy a vásárlást igazoló blokkal érvé-nyesíthető. A jótállási jegy szabálytalan kiállítása, vagy átadásának elmaradá-sa nem érinti a jótállási kötelezettség-vállalás érvényességét. Kérjük, hogy a vásárlás tényének és időpontjának bizonyítására őrizze meg a pénztári fize-tésnél kapott jótállási jegyet és a vásárlást igazoló blokkot.
3. A vásárlástól számított három munkanapon belül érvényesített csereigény esetén a forgalmazó köteles a terméket kicserélni, feltéve ha a hiba a rendel-tetészerű hasz-nálatot akadályozza. A jótállási jogokat a termék tulajdono-saként a fogyasztó érvé-nyesítheti az áruházakban, valamint a jótállási tájé-koztatóban feltüntetett szervizekben. (A magyar Polgári Törvénykönyv alapján fogyasztónak minősül a szakmája, önálló foglalkozása vagy üzleti tevékeny-sége körén kívül eljáró természetes személy.)
A jótállás ideje alatt a fogyasztó hibás teljesítés esetén kérheti a termék kija-vítását, kicserélését, vagy ha a termék nem javítható vagy cserélhető, vagy az a forgalma-zónak aránytalan többletköltséggel járna, illetve a fogyasztó kijavításhoz, kicseré-léshez fűződő érdeke alapos ok miatt megszűnt, árszállítást kérhet, vagy elállhat a szerződéstől és visszakérheti a vételárat. A kijavítás során a termékbe csak új alkatrész kerülhet beépítésre.

4. A fogyasztó a hiba felfedezése után a lehető legrövidebb időn belül köteles a hibát bejelenteni és a terméket a jótállási jogok érvényesítése céljából átadni. A hiba fel-fedezésétől számított két hónapon belül bejelentett jótállási igényt időben közöltnek kell tekinteni. A közlés elmaradásából eredő kárért a fogyasztó felelős. A jótállási igény érvényesíthetőségének határideje a termék, vagy fődarabjának kicserélése esetén a csere napján újraindul.
5. A rögzített bekötésű, illetve a 10 kg-nál súlyosabb, vagy tömegközlekedési eszközön nem szállítható terméket az üzemeltetés helyén kell megjavítani. Abban az esetben, ha a javítás a helyszínen nem végezhető el, a termék ki- és visszaszereléséről, valamint szállításáról a forgalmazónak kell gondoskodnia.
6. A jótállás nem áll fenn, ha a hiba a nem rendeltetésszerű használatból, átalakítás-ból, helytelen tárolásból, vagy a használati utasítástól eltérő kezelésből, vagy bármely a vásárlást követő behatásból fakad, vagy elemi kár okozta, és azt a for-galmazó, vagy a szerviz bizonyítja. A jótállás nem vonatkozik a mozgó kopó alkat-részek (világítótestek, gumibroncsok stb.) rendeltetéssze-rű elhasználódására. A szerviz és a forgalmazó a kijavítás során nem felel a terméken a fogyasztó vagy harmadik személyek által tárolt adatokért vagy beállításokért.
7. Fogyasztói jogvita esetén a fogyasztó a megyei (fővárosi) kereskedelmi és iparkamarák mellett működő békéltető testület eljárását is kezdeményezheti. A jótállás a fogyasztó törvényből eredő szavatossági jogait és azok érvénye-síthetőségét nem érinti.

Kijavítást ellenőrző szelvény:

A jótállási igény bejelentésének idő-pontja:	A hiba oka:
Javításra átvétel időpontja:	A hiba javításának módja:
A fogyasztó részére történő visszaadás időpontja:	
A szerviz bélyegzője, kelt és aláírás:	

Kicserélést ellenőrző szelvény:

A jótállási igény bejelentésének időpontja:
Kicserélés időpontja:
A cserélő bolt bélyegzője, kelt és aláírás:

Az eredeti EU -megfelelőségi nyilatkozat fordítása

Termék: **Akkus multifunkciós szerszám**

Modell: **PAMFW 20-Li C3**

Sorozatszám: 000001-145000

A fent ismertetett nyilatkozat tárgya megfelel a vonatkozó uniós harmonizációs jogszabályoknak:

2006/42/EC • 2014/30/EU • 2011/65/EU & (EU) 2015/863
Termék akkumulátorral Smart PAPS 204 A1/
Smart PAPS 208 A1/Smart PAPS 2012 A1: 2014/53/EU

E nyilatkozat fent leírt tárgya összhangban van az egyes veszélyes anyagok elektromos és elektronikus berendezésekben való alkalmazásának korlátozásáról szóló, 2011. június 8-i 2011/65/EU európai parlamenti és tanácsi irányelvvel.

A megfeleléség biztosítása érdekében a következő harmonizált szabványokat és nemzeti szabványokat és előírásokat alkalmazták:

EN 62841-1:2015/A11:2022 • EN 62841-2-4:2014 • EN IEC 63000:2018
EN ISO 12100:2010 • EN 62471:2008 • IEC 62471:2006
EN IEC 55014-1:2021 • EN IEC 55014-2:2021

Termék akkumulátorral Smart PAPS 204 A1/Smart PAPS 208 A1/Smart PAPS 2012 A1:
EN 301 489-1 V2.2.3:2019 • EN 301 489-17 V3.3.1:2024
EN 300 328 V2.2.2:2019 • EN 50663:2017

E megfeleléségi nyilatkozat a gyártó kizárólagos felelőségére kerül kibocsátásra:



Grizzly Tools GmbH & Co. KG
 Stockstädter Str. 20
 63762 Großostheim
 NÉMETORSZÁG
 23.09.2025

Christian Frank
 Meghatalmazott képviselő a dokumentációhoz

Kazalo

Uvod	18
Predvidena uporaba.....	18
Obseg dobave/pribor.....	18
Pregled.....	19
Opis delovanja.....	19
Tehnični podatki.....	19
Varnostna navodila	20
Pomen varnostnih napotkov.....	20
Slikovni znaki in simboli.....	20
Splošna varnostna opozorila za električno orodje.....	20
Dodatna varnostna navodila.....	22
Preostala tveganja.....	23
Priprava	23
Upravljalni elementi.....	23
Priloženo vstavno orodje.....	24
Namestitvev in odstranitvev vstavnega orodja.....	24
Priključek sesalnika za prah.....	24
Zamenjava brusnega papirja.....	25
Preverjanje napolnjenosti akumulatorja.....	25
Polnjenje akumulatorja.....	25
Uporaba	25
Navodila za delo.....	25
Vstavljanje in odstranjevanje akumulatorja.....	26
Vklon in izklop.....	26
Transport	26
Čiščenje, vzdrževanje in shranjevanje	26
Čiščenje.....	26
Vzdrževanje.....	26
Shranjevanje.....	26
Iskanje napak	27
Odstranjevanje med odpadke/varstvo okolja	27
Odstranjevanje akumulatorjev na okolju prijazen način.....	27
Nadomestni deli in pribor	28
Prevod izvirnika izjave EU o skladnosti	28
Garancijo	29
Eksplozijski pogled	159

Uvod

Blahoželáme vám ku kúpe vášho nového akumulátorového multifunkčného náradia (v nadaljevanju naprava ali električno orodje). Odločili ste se za kakovostno napravo. Ta naprava je bila preverjena glede kakovosti med in po koncu proizvodnje. S tem je zagotovljena sposobnost vaše naprave za delovanje.



Navodila za uporabo so sestavni del te naprave. Vsebujejo pomembna navodila glede varnosti, uporabe in odstranjevanja med odpadke. Skrbno preberite navodila za uporabo. Seznanite se z elementi upravljanja in pravilno uporabo naprave. Napravo uporabljajte samo v skladu z opisom in za navedena področja uporabe. Navodila za uporabo skrbno shranite in vso dokumentacijo predajte tretji osebi skupaj z napravo.

Predvidena uporaba

Naprava je predvidena izključno za naslednje vrste uporabe:

- Žaganje in odrezovanje lesenih materialov, umetne snovi, mavca, neželeznih kovin in pritrdilnih elementov (npr. žebeljev, sponk)
- Suho brušenje lesa, kovine ali laka

Uporaba izključno v suhih prostorih.

Vsaka druga uporaba, ki ni izrecno dovoljena v teh navodilih za uporabo, lahko predstavlja resno nevarnost za uporabnika in povzroči škodo na napravi. Upravljaavec ali uporabnik izdelka je odgovoren za nesreče ali poškodbe drugih oseb ali njihove lastnine. Naprava je predvidena za uporabo v zasebnem gospodinjstvu. Ni bila zasnovana za trajno poslovno uporabo. Pri poslovni uporabi garancija preneha veljati. Proizvajalec ne jamči za škodo, povzročeno zaradi nepredvidene uporabe ali napačnega upravljanja.

Naprava je del serije **X 20 V TEAM** in se lahko uporablja z akumulatorji serije **X 20 V TEAM**. Akumulatorje serije **X 20 V TEAM** je dovoljeno polniti samo s polnilniki serije **X 20 V TEAM**.

Obseg dobave/pribor

Vzemite izdelek iz embalaže in preverite obseg dobave.

Odstranite embalažni material na pravi način.

- Akumulatorsko multifunkcijsko orodje
- brusna plošča delta
- diamantni žagin list
- HCS-list za potopno žago
- strgalo
- 6 brusni listi (3 × les – žrnatost 60/80/120, 3 × kovina – žrnatost 60/80/120)
- adapter za zunanja odsesavanja
- kovček za shranjevanje
- Prevod izvirnih navodil

Akumulator in polnilnik nista v obsegu dobave.

Pregled

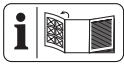

Slike naprave najdete na sprednji zloženi strani.

- 1 napenjalni vzvod
 - 2 stikalo za vklop/izklop
 - 3 vrtljivo kolesce
 - 4 ročaj (izolirana površina ročaja)
 - 5 držalo akumulatorja
 - 6 tipka za sprostitev akumulatorja
 - 7 akumulator
 - 8 polnilnik
 - 9 Tipko (prikaz napoljenosti)
 - 10 prikaz napoljenosti
 - 11 navoj
 - 12 sprejemni nastavek za orodje
 - 13 napenjalna matica
 - 14 delovna luč LED
 - 15 brusna plošča delta
 - 16 brusni papir
 - 17 diamantni žagin list
 - 18 HCS-list za potopno žago
 - 19 strgalo
 - 20 kovček za shranjevanje
- slika A**
- 21 kolenski adapter
 - 22 križni vijak
 - 23 adapter za sesanje praha

Opis delovanja

Oscilacijski pogon povzroči zelo hitro premikanje vstavnega orodja sem in tja. Tako pa je mogoče natančno delo v zelo tesnem prostoru.

Funkcije posameznih delov so opisane v nadaljevanju.

Tehnični podatki

Akumulatorsko multifunkcijsko orodje

.....	PAMFW 20-Li C3
Nazivna napetost U	20 V =
Teža	≈2.0 lb (0.9 kg)
Oscilacijska hitrost n	5000–20000 min ⁻¹
Oscilacijski kot	3,2°
akumulator	Li-Ion
Temperatura	≤50 °C
– Postopek polnjenja	4–40 °C
– Delovanje	4–50 °C
– Shranjevanje	15–25 °C
PARKSIDE Performance pametni akumulator Smart PAPS 204 A1/Smart PAPS 208 A1/Smart PAPS 2012 A1	
– frekvenčni pas	2400–2483,5 MHz
– oddajna moč	≤ 20 dBm

Zvok in vibracije

▲ POZOR! Poškodbe sluha! Nosite zaščito sluha.

Šlifiranje

Raven zvočnega tlaka (L_{pA})	83,1 dB; $K_{pA}=3$ dB
Raven zvočne moči (L_{WA})	91,1 dB; $K_{WA}=3$ dB
Vibracije (a_h) (pri obremenitvi)	3,490 m/s ² ; $K=1,5$ m/s ²

Rezanje

Raven zvočnega tlaka (L_{pA})	84,1 dB; $K_{pA}=3$ dB
Raven zvočne moči (L_{WA})	92,1 dB; $K_{WA}=3$ dB
Vibracije (a_h) (brez obremenitve)	5,443 m/s ² ; $K=1,5$ m/s ²

Vrednosti hrupa in vibracij so bile določene ustrezno standardom in določbam, navedenim v izjavi o skladnosti.

Navedena skupna vrednost vibracij in navedena vrednost emisij hrupa sta bili izmerjeni po standardiziranem preizkusnem postopku in ju je mogoče uporabiti za primerjavo električnega orodja z drugim električnim orodjem. Navedena skupna vrednost vibracij in navedena vrednost emisij hrupa se lahko uporabita tudi za predčasno oceno obremenitve.

⚠ OPOZORILO! Vrednosti vibracij in emisij hrupa lahko med dejansko uporabo električnega orodja odstopajo od navedene vrednosti, odvisno od načina, na katerega se električno orodje uporablja. Poskusite obremenitev z vibracijami ohraniti čim nižjo. Primer ukrepa za zmanjšanje obremenitve z vibracijami je omejitev trajanja dela. Pri tem je treba upoštevati vse dele delovnega cikla (na primer čase, v katerih je električno orodje izklopljeno, in tiste, v katerih je sicer vklopljeno, vendar deluje brez obremenitve).

X 20 V TEAM

Naprava je del serije **X 20 V TEAM** in se lahko uporablja z akumulatorji serije **X 20 V TEAM**. Akumulatorje serije **X 20 V TEAM** je dovoljeno polniti samo s polnilniki serije **X 20 V TEAM**. Priporočamo vam, da to napravo uporabljate izključno z naslednjimi akumulatorji: PAP 20 B1, PAP 20 B3, Smart PAPS 204 A1, Smart PAPS 208 A1, Smart PAPS 2012 A1. Priporočamo vam, da te akumulatorje polnite z naslednjimi polnilniki: PLG 20 A3, PLG 20 A4, PLG 20 C1, PLG 20 C2, PLG 20 C3, PLG 201 A1, PDSLГ 20 A1, PDSLГ 20 B1, PDSLГ 20 B2, Smart PLGS 2012 A1. Tehnični podatki za baterijo in polnilnik: Glejte ločena navodila.

Varnostna navodila

V tem razdelku so obravnavana osnovna varnostna navodila pri uporabi izdelka.

⚠ OPOZORILO! Osebna in materialna škoda zaradi neustreznega ravnanja z akumulatorjem. Upoštevajte varnostna navodila in navodila za polnjenje ter pravilno uporabo v navodilih za uporabo za akumulator in polnilnik serije **X 20 V TEAM**. Podroben opis postopka polnjenja in več informacij najdete v teh ločenih navodilih za uporabo.

Pomen varnostnih napotkov

⚠ NEVARNOST! Če tega varnostnega navodila ne upoštevate, pride do nesreče. Posledica je huda telesna poškodba ali smrt.

⚠ OPOZORILO! Če teh varnostnih navodil ne upoštevate, morda pride do nesreče. Posledica je morebitna huda telesna poškodba ali smrt.

⚠ POZOR! Če tega varnostnega navodila ne upoštevate, pride do nesreče. Posledica je morebitna lažja ali zmerna telesna poškodba. **OBVESTILO!** Če tega varnostnega navodila ne upoštevate, pride do nesreče. Posledica je morebitna materialna škoda.

Slikovni znaki in simboli

Slikovne oznake na napravi



Naprava je del serije **X 20 V TEAM** in se lahko uporablja z akumulatorji serije **X 20 V TEAM**. Akumulatorje serije **X 20 V TEAM** je dovoljeno polniti samo s polnilniki serije **X 20 V TEAM**.



Preberite navodila za uporabo



Električne naprave ne spadajo med gospodinjske odpadke.

Slikovne oznake na priboru



les



kovina

Slikovne oznake v navodilih za uporabo



Pozor!

Splošna varnostna opozorila za električno orodje

⚠ OPOZORILO! Preberite vsa varnostna opozorila, navodila, slike in specifikacije, priloženi temu električnemu orodju. Neupoštevanje vseh spodnjih navodil lahko povzroči električni udar, požar in/ali resne telesne poškodbe. **Shranite vsa opozorila in navodila za nadaljnjo uporabo.**

Izraz »električno orodje« v opozorilih se nanaša na vaše električno orodje, ki se napaja iz električnega omrežja (prek kabla) ali akumulatorja (brezžično).

1. **VARNOST NA DELOVNEM OBMOČJU**
 - a) **Delovno območje mora biti čisto in dobro osvetljeno.** Neurejena ali temna območja lahko povzročijo nesreče.
 - b) **Električnega orodja ne uporabljajte v eksplozivnem okolju, na primer, kjer so prisotni vnetljive tekočine, plin ali prah.**

Električna orodja ustvarjajo iskre, ki lahko vžgejo prah ali hlape.

- c) **Med uporabo električnega orodja otroci in navzoči ne smejo biti v bližini.** Zaradi odvratanja pozornosti lahko izgubite nadzor.
- 2. **ELEKTRIČNA VARNOST**
 - a) **Vtiči električnega orodja se morajo ujemati z vtičnico. Nikoli ne spremenjajte vtiča na noben način. Ne uporabljajte prilagoditvenih vtičev z ozemljenimi električnimi orodji.** Nespremenjeni vtiči in ustrezne vtičnice bodo zmanjšali tveganje električnega udara.
 - b) **Izogibajte se telesnemu stiku z ozemljenimi površinami, kot so cevi, radiatorji, štedilniki in hladilniki.** Če je vaše telo ozemljeno, obstaja povečana nevarnost električnega udara.
 - c) **Električnega orodja ne izpostavljajte dežju ali mokrim razmeram.** Voda, ki vstopi v električno orodje, poveča tveganje električnega udara.
 - d) **Kabla ne uporabljajte za druge namene. Nikoli ne uporabljajte kabla za prenašanje, vlečenje ali izklapljanje električnega orodja. Kabla ne približujte vročini, olju, ostrim robovom ali premikajočim se delom.** Poškodovani ali prepleteni kabli povečajo tveganje električnega udara.
 - e) **Ko električno orodje uporabljate na prostem, uporabite podaljšek, primeren za uporabo na prostem.** Če uporabljate kabel, primeren za uporabo na prostem, zmanjšate tveganje električnega udara.
 - f) **Če se ne morete izogniti uporabi električnega orodja v vlažnem okolju, uporabite napajalnik, zaščiten z napravo za diferenčni tok (RCD).** Če uporabljate RCD, zmanjšate tveganje električnega udara.
- 3. **OSEBNA VARNOST**
 - a) **Bodite pozorni pri uporabi električnih orodij, pazite, kaj počnete in uporabite zdrav razum. Ne uporabljajte električnega orodja, ko ste utrujeni ali pod vplivom drog, alkohola ali zdravil.** Trenutek nepazljivosti med uporabo električnega orodja lahko povzroči resne telesne poškodbe.
 - b) **Uporabljajte osebno varovalno opremo. Vedno nosite zaščito za oči.** Varo-

valna oprema, kot so maska za prah, ne drseči zaščitni čevlji, trda pokrivala ali zaščita za sluh, ki se uporablja v ustreznih pogojih, bo zmanjšala telesne poškodbe.

- c) **Preprečite nenamerni zagon. Prepričajte se, da je stikalo izklopljeno, preden orodje priključite na vir napajanja in/ali akumulator, dvignite ali nesete.** Če električno orodje nosite s prstom na stikalu ali vklopite električno orodje, ki ima vklopljeno stikalo, lahko pride do nesreče.
- d) **Preden vklopite električno orodje, odstranite morebitne nastavitvene ključce ali montažne ključce.** Montažni ključ ali ključ, ki je ostal pritrjen na vrteči se del električnega orodja, lahko povzroči telesne poškodbe.
- e) **Ne posegajte. Vedno imejte ustrezen položaj in ravnotežje.** To v nepričakovanih situacijah omogoča boljši nadzor nad električnim orodjem.
- f) **Pravilno se oblecite. Ne nosite ohlapnih oblačil ali nakita. Las in oblačil ne približujte premikajočim se delom.** Ohlapna oblačila, nakit ali dolgi lasje se lahko zgrabijo v premikajoče se dele.
- g) **Če so naprave predvidene za priključitev naprav za odsesavanje in zbiranje prahu, se prepričajte, da so te priključene in pravilno uporabljene.** Uporaba zbiralnika prahu lahko zmanjša nevarnosti, povezane s prahom.
- h) **Ne dovolite, da bi vam poznavanje, pridobljeno s pogosto uporabo orodja, omogočilo, da postanete preveč samozavestni in prezrete načela varnosti orodja.** Nepazljivo dejanje lahko povzroči hude telesne poškodbe v delčku sekunde.
- 4. **UPORABA IN NEGA ELEKTRIČNEGA ORODJA**
 - a) **Električnega orodja ne preobremenjujte. Uporabite ustrezno električno orodje za vašo uporabo.** Pravilno električno orodje bo delo opravilo bolje in varnejše s hitrostjo, za katero je bilo zasnovano.
 - b) **Ne uporabljajte električnega orodja, če ga s stikalom ni mogoče vklopiti in izklopiti.** Vsako električno orodje, ki ga ni mogoče nadzorovati s stikalom, je nevarno in ga je treba popraviti.
 - c) **Pred nastavitvami, menjavo pribora ali shranjevanjem električnega orodja izklopite vtič iz vira napajanja in/ali**

- odstranite akumulator iz električnega orodja, če je snemljiv. Taki preventivni varnostni ukrepi zmanjšajo tveganje nenamernega vklopa električnega orodja.
- d) **Nedelujoča električna orodja hranite zunaj dosega otrok in ne dovolite, da električno orodje upravljajo osebe, ki ne poznajo električnega orodja ali teh navodil.** Električno orodje je nevarno v rokah neusposobljenih uporabnikov.
- e) **Vzdrževanje orodja in dodatkov. Preverite premikajoče se dele glede pravilne izravnane ali zagozdenosti, preloma delov in drugih stanj, ki bi lahko ovirala delovanje električnega orodja. Če je električno orodje poškodovano, pred uporabo poskrbite za popravilo.** Veliko nesreč se zgodi zaradi slabo vzdrževanega električnega orodja.
- f) **Rezalna orodja ohranajte ostra in čista.** Pravilno vzdrževana rezalna orodja z ostrimi rezalnimi robovi se manj zatikajo in jih je lažje nadzorovati.
- g) **Električno orodje, pribor in nastavke za orodje itd. uporabljajte v skladu s temi navodili, pri čemer upoštevajte delovne pogoje in delo, ki ga je treba opraviti.** Uporaba električnega orodja za drugačna opravila od predvidenih lahko povzroči nevarno situacijo.
- h) **Ročaji in prijemalne površine naj bodo suhi, čisti ter brez olja in maščobe.** Spolzki ročaji in prijemalne površine ne omogočajo varne uporabe in nadzora orodja v nepričakovanih situacijah.
5. **UPORABA IN NEGA AKUMULATORSKEGA ORODJA**
- a) **Polnite samo s polnilnikom, ki ga je določil proizvajalec.** Polnilnik, ki je primeren za eno vrsto akumulatorja, lahko pri uporabi z drugim akumulatorjem povzroči nevarnost požara.
- b) **Električna orodja uporabljajte samo s posebej določenimi akumulatorji.** Uporaba drugih akumulatorjev lahko povzroči nevarnost telesnih poškodb in požara.
- c) **Ko akumulatorja ne uporabljate, ga hranite stran od drugih kovinskih predmetov, kot so sponke za papir, kovanice, ključji, žebliji, vijaki ali drugi majhni kovinski predmeti, ki lahko vzpostavijo povezavo z enega pola akumulatorja na drugega.** Kratak stik polov akumulatorja lahko povzroči opekline ali požar.
- d) **V slabih pogojih lahko iz akumulatorja izteče tekočina; izogibajte se stiku. Če do stika pride nenamerno, sperite prizadeto mesto z vodo. Če tekočina pride v oči, dodatno poiščite zdravniško pomoč.** Tekočina, ki izteče iz akumulatorja, lahko povzroči draženje ali opekline.
- e) **Ne uporabljajte akumulatorja ali orodja, ki je poškodovano ali spremenjeno.** Poškodovani ali spremenjeni akumulatorji lahko povzročijo nepredvidljivo vedenje, ki povzroči požar, eksplozijo ali nevarnost telesnih poškodb.
- f) **Akumulatorja ne izpostavljajte ognju ali previsoki temperaturi.** Izpostavljenost ognju ali temperaturi nad 130 °C lahko povzroči eksplozijo.
- g) **Upoštevajte vsa navodila za polnjenje in akumulatorja ali orodja ne polnite zunaj temperaturnega območja, določenega v navodilih.** Nepravilno polnjenje ali polnjenje pri temperaturah zunaj navedenega območja lahko poškoduje akumulator in poveča nevarnost požara.
6. **SERVIS**
- a) **Poskrbite, da bo vaše električno orodje servisiral a usposobljena oseba za popravilo, ki bo uporabila samo enake nadomestne dele.** Tako boste zagotovili ohranitev varnosti električnega orodja.
- b) **Nikoli ne servisirajte poškodovanih akumulatorjev.** Akumulatorje sme servisirati samo proizvajalec ali pooblaščen servisierji.

Dodatna varnostna navodila

⚠ OPOZORILO! Nevarnost za zdravje! Naprava ni primerna za brušenje materialov z vsebnostjo svinca in azbesta.

⚠ OPOZORILO! Pri brušenju se lahko pojavi prah, škodljiv za zdravje (npr. pri kovinah ali nekaterih vrstah lesa), ki lahko za upravljavca ali osebe, ki se nahajajo v bližini, predstavlja nevarnost. Poskrbite za dobro prezračevanje delovnega mesta. Vedno nosite zaščitna očala, varnostne rokavice in zaščito za dihalca.

- **Električno orodje držite za izolirane prijemalne površine, ko izvajate opravilo, kjer lahko rezalni pripomoček pridejo v stik s skritimi napeljavami.** Pripomoček za rezanje ki pridejo v stik z žico pod napetostjo, lahko prenesejo napetost na izpostavljene kovinske dele električnega

orodja, uporabnika pa lahko zadene električni udar.

- **Uporabite sponke ali drug praktičen način za pritrditev in podprite obdelovanec na stabilno podlago.** Če obdelovanec držite z roko ali ob lesu, postane nestabilen in lahko povzroči izgubo nadzora.
- **Električno orodje uporabljajte samo za suho brušenje. Ne strgajte navlaženih materialov.** Vdor vode v električno napravo poveča tveganje električnega udara.
- **Izogibajte se pregrevanju materiala za brušenje in brusilnika.** Obstaja nevarnost požara.
- **Obdelovanec se pri brušenju segreje. Ne prijemajte ga na obdelanem mestu, pustite ga ohladiti.** Obstaja nevarnost opeklin. Ne uporabljajte hladilnega sredstva ali podobnega.
- **Pred premori pri delu vedno iz-praznite posodo za prah.** Prah od brušenja v vrečki za prah, mikrofiltru, papirnati vrečki (ali v vrečki filtra oz. filtru sesalnika za prah) se lahko pod neugodnimi pogoji, kot so leteče iskre pri brušenju kovin, samodejno vname. Posebna nevarnost obstaja, če je prah od brušenja pomešan z ostanki laka, poliuretana ali drugimi kemičnimi snovmi in je material za brušenje po dolgem delu vroč.
- **Vedno počakajte, da se električno orodje popolnoma zaustavi, preden ga odložite.** Delovno orodje se lahko zatakne in povzroči izgubo nadzora nad električnim orodjem.
- **Uporabite primerne naprave za odkrivanje skritih oskrbovalnih napeljav ali pa za nasvet povprašajte komunalno podjetje.** Stik z električnimi kablji lahko privede do požara in električnega udara. Poškodovane plinske napeljave lahko privedejo do eksplozije. Počene vodne cevi lahko povzročijo materialno škodo.
- **Uporabljajte samo dodatke, ki jih priporoča PARKSIDE.** Neprimerni dodatki lahko povzročijo električni udar ali požar.

Preostala tveganja

Tudi če to napravo uporabljate v skladu s predpisi, še vedno obstajajo preostala tveganja. V povezavi z zasnovo in izvedbo te naprave se lahko pojavijo naslednje nevarnosti:

- Okvara vida, če ne nosite primerne zaščitne očali.
- Poškodbe pljuč, če ne nosite primerne zaščitne dihal.
- Okvare sluha, če ne nosite primerne zaščitne sluha.
- Zdravstvene težave, ki izhajajo iz prenosa tresljajev na dlan in roko, če napravo uporabljate dlje časa ali jo nepravilno vodite in vzdržujete.
- Odrgnine.
- Ureznine.

⚠ OPOZORILO! Nevarnost zaradi elektromagnetnega polja, nastalega med delovanjem naprave. To polje lahko v določenih okoliščinah vpliva na aktivne ali pasivne medicinske vsadke. Da bi zmanjšali nevarnost resnih ali smrtnih telesnih poškodb, se morajo uporabniki z medicinskimi vsadki posvetovati s svojim zdravnikom in proizvajalcem medicinskega vsadka, preden začnejo uporabljati napravo.

Priprava

⚠ OPOZORILO! Nevarnost telesnih poškodb zaradi nezaželenega zagona naprave. Akumulator vstavite v napravo šele, ko je naprava dokončno pripravljena za uporabo.

Upravljalni elementi

Pred prvo uporabo naprave se seznanite z nastavitvenimi elementi.

- **stikalo za vklop/izklop (2)**
 - Vklp: potisnite ga naprej, stikalo za vklop/izklop je blokirano
 - Izklop: potisnite ga nazaj
- **vrtljivo kolesce (3)**
 - Nastavitev števila nihajev v 6 stopnjah.
 - Potrebno število nihajev je odvisno od materiala in pogojev dela in ga je mogoče ugotoviti s praktičnim poskusom.

Priloženo vstavno orodje

Vstavno orodje	Materiali	Uporaba
HCS-list potopne žage 32 mm	les, umetna snov, mavec in drugi mehki materiali	<ul style="list-style-type: none"> odrezovalni in potopni rezi žage žaganje ob robovih in na težko dostopnih mestih Na primer: žaganje odprtih v stenah lahke konstrukcije
Diamantni žagin list	lepilo za ploščice, fuge za ploščice	<ul style="list-style-type: none"> odstranjevanje ostankov materialov Na primer: lepilo za ploščice pri zamenjavi poškodovanih ploščic
Strgalo	ostanki malte/betona, lepilo za ploščice/tekstilno talno oblogo, ostanki barve/silikona	<ul style="list-style-type: none"> Odstranjevanje ostankov materialov, na primer ostankov lepila za tekstilno talno oblogo na tleh
Brusna plošča	les in kovine (brusni listi so v obsegu dobave)	<ul style="list-style-type: none"> brušenje ob robovih in na težko dostopnih mestih

Namestitev in odstranitev vstavnega orodja

Navodila

- Pri dobavljenem vstavnem orodju vpenjalne matice ni treba odstraniti.
- Pri vstavnem orodju drugih ponudnikov pazite na to, da je sprejemni nastavek za orodje pravi.
- Pri nameščanju in odstranjevanju rezalnih orodij nosite zaščito rok.

Kako ravnati

- Premaknite napenjalni vzvod (1) za 180° naprej.
- Samo vstavno orodje z zaprtim koncem: odstranite vpenjalno matico (13).
- Odstranite vstavno orodje.
- Namestite vstavno orodje na sprejemni nastavek za orodje (12). Zatiči v sprejemnem nastavku za orodje pravilno segajo v luknje v vstavnem orodju. Če ima vstavno orodje napis, potem napis kaže navzgor.
Vstavno orodje lahko zavrtite na položaj, ki je ugoden za delo.
- Samo vstavno orodje z zaprtim koncem: Namestite vpenjalno matico (13). Vpenjalne matice ne zategnite.
- Premaknite napenjalni vzvod (1) nazaj.
- Preverite trdno prileganje vstavnega orodja. Narobe ali premalo varno pritrjeno

vstavno orodje se lahko med delovanjem razrahlja in vas poškoduje.

Če vstavno orodje ni trdno pritrjeno, odprite napenjalni vzvod (1), matico malce bolj zategnite in zaprite napenjalni vzvod.

Priključek sesalnika za prah

Navodila

- Za brušenje z brusno ploščo delta (15) vedno priključite napravo za sesanje praha. Naprava za sesanje praha ni primerna za uporabo z drugimi vstavnimi orodji.
- Prepričajte se, da je naprava za sesanje praha primerna, npr. sesalnik za delavnice. Običajni gospodinjski sesalniki za prah niso primerni za sesanje materiala brušenja. Te informacije najdete v navodilih za uporabo zunanje naprave.

Potrebno orodje

- križni izvijač  PH2

Priključek sesalnika za prah (slika A)

- Odstranite vstavno orodje.
- Potisnite adapter za zunanji sesalnik za prah (23) čez sprejemni nastavek za orodje (12).
- Pritrdite adapter za zunanji sesalnik za prah (23) s križnim izvijačem (22) na navoj (11) na spodnji strani ohišja.
- Namestite kolenski adapter (21). Kolenski adapter je mogoče zavrteti za 180°.

5. Priključite zunanjo gibko sesalno cev na kolenski adapter (21).
6. Namestite brusno ploščo delta (15).

Odstranitev naprave za sesanje praha (slika A)

1. Odstranite brusno ploščo delta (15).
2. Odstranite zunanjo gibko sesalno cev in kolenski adapter (21).
3. Odvijte vijak (22) adapterja za zunanji sesalnik za prah (23).
4. Odstranite adapter za zunanji sesalnik za prah (23).

Zamenjava brusnega papirja

Navodila

- Brusna plošča delta je opremljena s sprijemno tkanino. Tako lahko brusne liste preprosto in varno namestite.
- Uporabljajte samo brusne liste, ki se po velikosti in obliki ujemajo z brusno ploščo delta.
- Preden brusni papir namestite: očistite brusno ploščo delta, še posebej sprijemno tkanino. V ta namen npr. uporabite sesalnik za prah.

Namestitev brusnega papirja

1. Položite brusni papir na brusno ploščo delta (15) in brusni papir trdno pritiskite nanjo.
2. Preverite naslednje: luknje v brusnem papirju in v brusni plošči delta se morajo ujemati. Drugače sesanje praha ne deluje.

Odstranitev brusnega papirja

1. Povlecite brusni papir (16) s plošče.
2. Očistite brusno ploščo delta (15), še posebej sprijemno tkanino.

Preverjanje napoljenosti akumulatorja

Lučke LED	Pomen
rdeč, oranžen, zelen	akumulator je napolnjen
rdeč, oranžen	akumulator je delno napolnjen
rdeč	akumulator je treba napolniti

1. Pritisnite tipko (9) poleg prikaza napoljenosti (10) na akumulatorju (7).
Lučke LED prikaza napoljenosti prikazujejo napoljenost akumulatorja.

2. Akumulator (7) napolnite, kadar sveti samo še rdeča lučka LED prikaza napoljenosti (10).

Polnjenje akumulatorja

Glej tudi navodila za uporabo polnilnika.

Navodila

- Pred polnjenjem počakajte, da se segreti akumulator ohladi.
- Akumulatorja ne izpostavljajte dalj časa močni sončni svetlobi in ga ne odlagajte na radiatorje (najv. 50 °C).

Polnjenje akumulatorja

1. Vzemite akumulator (7) iz naprave.
2. Potisnite akumulator (7) v polnilno odprtino polnilnika akumulatorjev (8).
3. Priključite polnilnik akumulatorjev (8) na vtičnico.
4. Po postopku polnjenja polnilnik akumulatorjev (8) ločite od omrežja.
5. Vzemite akumulator (7) iz polnilnika akumulatorjev (8).

Kontrolne diode LED na polnilniku (8)

zelen	rdeč	Pomen
sveti	—	<ul style="list-style-type: none"> • akumulator je dokončno napolnjen • pripravljen (akumulator ni vstavljen)
—	sveti	akumulator se polni
—	utripa	Akumulator je pregret
utripa	utripa	Akumulator je okvarjen

Uporaba

Navodila za delo

Brušenje

- Delo opravljajte samo z brezhibnimi brusnimi listi, da dosežete dobre rezultate brušenja.
- Delo izvajajte z malo pritiskanja, ki naj bo enakomerno, in z enakomernim premikanjem plošč. Tako z napravo in brusnim papirjem ravnate skrbno.
- Z istim brusnim papirjem ne brusite različnih materialov (npr. kovine in potem še lesa).

Žaganje in rezanje

- Uporabljajte izključno nepoškodovane, brezhibne žagine liste. Upognjeni, neostrbi ali drugače poškodovani žagin listi se lahko zlomijo.
- Pri žaganju lahkih gradbenih materialov upoštevajte zakonske predpise in priporočila proizvajalcev materialov.
- Obdelovati je dovoljeno samo mehke materiale kot mehek les, mavčni karton ipd. v postopku potopnega žaganja!

Vstavljanje in odstranjevanje akumulatorja

▲ OPOZORILO! Nevarnost telesnih poškodb zaradi nezaželenega zagona naprave. Akumulator vstavite v napravo šele, ko je naprava dokončno pripravljena za uporabo. **OBVESTILO!** Nevarnost poškodb! Napačni akumulator lahko poškoduje napravo in akumulator.

Vstavljanje akumulatorja

1. Potisnite akumulator (7) vzdolž vodila v držalo akumulatorja (5).
Akumulator se slišno zaskoči.

Odstranjevanje akumulatorja

1. Pritisnite in pridržite gumb za sprostitev akumulatorja (6) na akumulatorju (7).
2. Vzemite akumulator iz držala akumulatorja (5).

Vklop in izklop

Vklop

1. Z vrtljivim kolescem (3) izberite stopnjo števila nihajev (1 ... 6).
Potrebno število nihajev je odvisno od materiala in pogojev dela in ga je mogoče ugotoviti s praktičnim poskusom.
2. Potisnite stikalo za vklop/izklop (2) naprej v položaj »I« (VKLOP).
3. Počakajte, da naprava doseže svoje polno število nihajev.
4. Vstavno orodje približajte obdelovancu.

Izklop

1. Odstranite vstavno orodje z obdelovanca.
2. Potisnite stikalo za vklop/izklop (2) nazaj na položaj »0« (IZKLOP).
3. Preden električno orodje odložite, počakajte, da se zaustavi in umiri.
4. Če napravo pustite brez nadzora ali ste končali delo, odstranite akumulator iz naprave.

Transport

Navodila

- Izklopite napravo.
- Prepričajte se, da so se vsi premični deli popolnoma zaustavili.
- Odstranite akumulator.
- Odstranite vstavno orodje.
- Napravo vedno prenašajte za ročaj (4).

Čiščenje, vzdrževanje in shranjevanje

▲ OPOZORILO! Nevarnost telesnih poškodb zaradi nezaželenega zagona naprave. Zaščitite se pri vzdrževalnih in čistilnih delih. Izklopite napravo in odstranite akumulator (7).

Servisna in vzdrževalna dela, ki niso opisana v teh navodilih, prepustite našemu servisnemu centru. Uporabljajte samo originalne nadomestne dele.

Čiščenje

▲ OPOZORILO! Električni udar! Naprave nikoli ne pobrizgajte z vodo.

OBVESTILO! Nevarnost poškodb. Kemične snovi lahko poškodujejo plastične dele naprave. Ne uporabljajte čistil oz. topil.

- Ohranajte prezačevalne reže, ohišje motorja in ročaje naprave čiste. V ta namen uporabite vlažno krpo ali krtačo.
- Očistite brusni papir s sesalnikom za prah ali ga iztepite.

Vzdrževanje

Naprave ni treba vzdrževati.

Shranjevanje

Napravo in pribor vedno shranite:

- na čistem
- na suhem
- zaščiteno pred prahom
- V priloženem kovčku za shranjevanje (20)
- zunaj dosega otrok

Naprave z akumulatorjem:

- Temperatura shranjevanja za akumulator in napravo znaša med 15 °C in 25 °C. Med shranjevanjem preprečite izreden mraz ali vročino, da akumulator ne izgubi moči.
- Pred daljšim shranjevanjem (npr. čez zimo) akumulator vzemite iz naprave (upo-

števajte ločena navodila za uporabo akumulatorja in polnilnika).

Iskanje napak

Naslednja tabela vam pomaga pri odpravi majhnih motenj:

Težava	Morebiten vzrok	Odpravljanje napak
Naprava se ne zažene	Akumulator (7) ni vstavljen	Vstavljanje akumulatorja, str. 26
	Stikalo za vklop/izklop (2) je okvarjeno	Obrnite se na servisno službo.
	Akumulator (7) je prazen	Akumulator napolnite (glejte ločena navodila za uporabo akumulatorja in polnilnika)
	Motor je okvarjen	Obrnite se na servisno službo.
Naprava deluje s prekinitvami	Notranji zrahljani kontakt	Obrnite se na servisno službo.
	Stikalo za vklop/izklop (2) je okvarjeno	Obrnite se na servisno službo.

Odstranjevanje med odpadke/varstvo okolja

Odstranite akumulator iz naprave in oddajte napravo, akumulator, pribor in embalažo za predelavo na okolju prijazen način.



Električne naprave ne spadajo med gospodinjne odpadke.

Simbol prečrtanega zabojnika na kolesih pomeni, da tega izdelka po koncu njegove življenjske dobe ne smete odlagati kot nesortirane komunalne odpadke.

Direktiva 2012/19/EU o odpadni električni in elektronski opremi:

potrošniki so po zakonu dolžni reciklirati električno in elektronsko opremo na okolju prijazen način ob koncu njene življenjske dobe. Na ta način je zagotovljeno okolju prijazno in z viri varčno recikliranje.

Ovisno od prenosa Direktive v nacionalno pravo so vam na voljo naslednje možnosti:

- odsluženo napravo lahko oddate na prodajnem mestu,
- ali na uradnem zbirališču,
- ali jo pošljete nazaj proizvajalcu/osebi, ki jo je dala na trg.

To ne velja za pribor in pripomočke za odpadno opremo, če nimajo električnih sestavnih delov.

Odstranjevanje akumulatorjev na okolju prijazen način



Akumulatorja ne zavržite med gospodinjne odpadke, ne mečite ga v ogenj (nevarnost eksplozije) ali v vodo. Poškodovani akumulatorji lahko škodujejo okolju in vašemu zdravju, če uhajajo strupeni hlapi ali tekočine.

Okvarjene ali odslužene akumulatorje ste dolžni odstraniti na okolju prijazen način.

- Akumulatorjev ne odpirajte in preprečite mehanske poškodbe. Obstaja nevarnost kratkega stika in uhajajo lahko hlapi, ki dražijo dihala.
- Pred odstranitvijo je akumulatorje treba iz varnostnih razlogov izprazniti.
- Prelepiti pole, da preprečite kratke stike.
- Akumulatorje odstranite v trgovini ali na zbirališču.
- **Poškodovani akumulatorji**
Z zunanje poškodovanimi akumulatorji ravnajte posebej previdno!
 - Poškodovanih akumulatorjev se ne dotikajte z golimi rokami.
 - Če polov ne morete prelepiti, akumulatorje dajte vsakega v svojo plastično vrečko.
 - Poškodovane akumulatorje ločeno dajte v negorljivo posodo za zapiranje, ki jo je še mogoče napolniti s peskom.
 - Poškodovane akumulatorje oddajte na zbirališču, kjer je prisotno strokovno osebje.

Nadomestni deli in pribor

Nadomestne dele in dodatke lahko naročite na www.grizzlytools.shop. Če bi pri postopku naročanja prišlo do težav, se obrnite na nas v naši spletni trgovini. Pri dodatnih vprašanjih se obrnite na *Garancijo, str. 29*

Pol. št.	*	Ime	Št. naročila
13	1	napenjalna matica	91110380
15	47	brusna plošča delta	91110385
16	46	6 brusni listi (3 × les – žrnatost 60/80/120, 3 × kovina – žrnatost 60/80/120)	91110384
17	45	diamantni žagin list	91110383
18	48	HCS-list za potopno žago	91110386
19	44	strgalo	91110382
23, 21	16–19	adapter za sesanje praha, kolenski adapter	91110381

* Eksplozijski pogledstr. 159

Prevod izvirnika izjave EU o skladnosti

Proizvod: **Akumulatorsko multifunkcijsko orodje**

Model: **PAMFW 20-Li C3**

Serijska številka: 000001–145000

Predmet navedene izjave je v skladu z ustrežno zakonodajo Unije o harmonizaciji:

2006/42/EC • 2014/30/EU • 2011/65/EU & (EU) 2015/863
Proizvod z baterijo Smart PAPS 204 A1/
Smart PAPS 208 A1/Smart PAPS 2012 A1: 2014/53/EU

Predmet navedene izjave je v skladu z Direktivo 2011/65/EU Evropskega parlamenta in Sveta z dne 8. junija 2011 o omejevanju uporabe nekaterih nevarnih snovi v električni in elektronski opremi.

Za zagotovitev skladnosti so bili uporabljeni naslednji usklajeni standardi ter nacionalni standardi in predpisi:

EN 62841-1:2015/A11:2022 • EN 62841-2-4:2014 • EN IEC 63000:2018
EN ISO 12100:2010 • EN 62471:2008 • IEC 62471:2006
EN IEC 55014-1:2021 • EN IEC 55014-2:2021
Proizvod z baterijo Smart PAPS 204 A1/Smart PAPS 208 A1/Smart PAPS 2012 A1:
EN 301 489-1 V2.2.3:2019 • EN 301 489-17 V3.3.1:2024
EN 300 328 V2.2.2:2019 • EN 50663:2017

Ta izjava o skladnosti se izda na lastno odgovornost proizvajalca:



Grizzly Tools GmbH & Co. KG
 Stockstädter Str. 20
 63762 Großostheim
 NEMČIJA
 23.09.2025

Christian Frank
 Pooblaščen zastopnik za dokumentacijo

Garancija

Grizzly Tools GmbH & Co. KG

Stockstädter Str. 20, 63762 Großbostheim, NEMČIJA

Servis v Sloveniji

Tel.: 0800 81400

Kontaktni obrazec na

parkside-diy.com

(Birotehnika, Hodošček Renata s.p., Lenda-
vska ULICA 23, 9000 Murska Sobota)

Garancijski list

1. S tem garancijskim listom *Grizzly Tools GmbH & Co. KG, Stockstädter Str. 20, 63762 Großbostheim, Nemčija* jamcimo, da bo izdelek v garancijskem roku ob normalni in pravilni uporabi brezhibno deloval in se zavezuje, da bomo ob izpolnjenih spodaj navedenih pogojih odpravili morebitne pomanjkljivosti in okvare zaradi napak v materialu ali izdelavi oziroma po svoji presoji izdelek zamenjali ali vrnili kupnino.
2. Garancija je veljavna na ozemlju Republike Slovenije.
3. Garancijski rok za proizvod je 36 mesecev od datuma izročitve blaga. Datum izročitve blaga je razviden iz racuna.
4. Če izdelek ne izpolnjuje specifikacij ali nima lastnosti, navedenih v garancijskem listu ali oglaševalskem sporocilu, lahko potrošnik najprej zahteva odpravo napak. O napaki mora potrošnik obvestiti proizvajalca ali pooblaščen servis (kontaktna številka in elektronski naslov navedena zgoraj) in zahtevati odpravo napak. Kupec je dolžan ob uveljavljanju zahtevka predložiti garancijski list in racun, kot potrdilo in dokazilo o nakupu ter dnevu izročitve blaga. Svetujemo vam, da pred tem natančno preberete navodila o sestavi in uporabi izdelka.
5. Rok za odpravo napake je 30 dni od dneva, ko je proizvajalec ali pooblaščen servis prejel zahtevo za odpravo napake. Če napake v tem roku niso odpravljene, mora proizvajalec potrošniku brezplačno zamenjati blago z enakim, novim in brezhibnim blagom. Rok se lahko zaradi narave in kompleksnosti blaga, narave in resnosti neskladnosti ter napora, ki je potreben za dokončanje popravila ali zamenjave podaljša za najkrajši čas, ki je potreben za dokončanje popravila, vendar največ za 15 dni. O številu dni podaljšane roka in

razlogih za podaljšanje mora biti potrošnik obveščen pred potekom 30 dnevnega roka za odpravo napak.

6. Če v roku 30 dni oz. v primeru podaljšanja v roku 45 dni blago ni popravljeno ali blago ni zamenjano z novim, lahko potrošnik od proizvajalca zahteva vracilo celotne kupnine ali zahteva sorazmerno znižanje kupnine. Sorazmerno znižanje kupnine je sorazmerno zmanjšanju vrednosti blaga, ki ga je potrošnik prejel, v primerjavi z vrednostjo, ki bi jo imelo blago, ce bi bilo skladno.
7. Če se neskladnost pojavi v manj kot 30 dneh od dobave blaga, lahko potrošnik ob predložitvi blaga od proizvajalca takoj zahteva vracilo plačanega zneska.
8. Proizvajalec oziroma pooblaščen servis lahko potrošniku za cas popravila blaga, za katero je bila izdana obvezna garancija, zagotovi brezplačno uporabo podobnega blaga. Če proizvajalec potrošniku ne zagotovi nadomestnega blaga v zacasno uporabo, ima potrošnik pravico uveljavljati škodo, ki jo je utrpel, ker blaga ni mogel uporabljati od trenutka, ko je zahteval popravilo ali zamenjavo, do njune izvršitve.
9. Stroške za material, nadomestne dele, delo, prenos in prevoz izdelkov, ki nastanejo pri odpravljanju okvar oziroma nadomestitvi blaga z novim, krije proizvajalec.
10. V primeru zamenjave blaga ali zamenjave bistvenega dela blaga z novim se potrošniku izda nov garancijski list.
11. V primeru, da proizvod popravlja nepooblaščen servis ali nepooblaščen oseba, kupec ne more uveljavljati zahtevkov iz te garancije.
12. Vzroki za okvaro oziroma nedelovanje izdelka morajo biti lastnosti stvari same in ne vzroki, ki so zunaj proizvajalceve oziroma prodajalceve sfere. Kupec ne more uveljavljati zahtevkov iz te garancije, ce se ni držal priloženih navodil za sestavo in uporabo izdelka ali ce je izdelek kakorkoli spremenjen ali nepravilno vzdrževan.
13. Proizvajalec zagotavlja proti placilu popravilo, vzdrževanje blaga, nadomestne

dele in priklopne aparate vsaj tri leta po poteku garancijskega roka,

14. Obrabni deli oz. potrošni material so izvzeti iz garancije.
15. Vsi potrebni podatki za uveljavljanje garancije se nahajajo na dveh locenih dokumentih (garancijski list, racun).

Prodajalec:

Lidl Slovenija d.o.o. k.d., Pod lipami 1, SI-1218 Komenda

16. Ta garancija proizvajalca ne izključuje zakonske pravice potrošnika, da zoper prodajalca v primeru neskladnosti blaga brezplačno uveljavlja jamcevalne zahteve. Ta garancija prav tako ne izključuje pravic potrošnika, ki izhajajo iz obveznega jamstva za skladnost blaga.

Obsah

Úvod	31
Použití dle určení.....	31
Rozsah dodávky/příslušenství.....	31
Přehled.....	32
Popis funkce.....	32
Technické údaje.....	32
Bezpečnostní pokyny	33
Význam bezpečnostních pokynů.....	33
Piktogramy a symboly.....	33
Obecná bezpečnostní upozornění pro elektrické nářadí.....	33
Další bezpečnostní informace.....	35
Zbytková nebezpečí.....	36
Příprava	36
Ovládací části.....	36
Dodané vyměnitelné nástroje.....	37
Montáž a demontáž vyměnitelného nástroje.....	37
Připojení odsávání prachu.....	37
Výměna brusného listu.....	38
Kontrola stavu nabití akumulátoru.....	38
Nabití akumulátoru.....	38
Provoz	38
Pokyny k práci.....	38
Vložení a vyjmutí akumulátoru.....	38
Zapnutí a vypnutí.....	39
Přeprava	39
Čištění, údržba a skladování	39
Čištění.....	39
Údržba.....	39
Skladování.....	39
Hledání chyb	40
Likvidace/ochrana životního prostředí	40
Akumulátory zlikvidujte ekologickým způsobem.....	40
Servis	41
Záruka.....	41
Opravná služba.....	42
Service-Center.....	42
Dovozce.....	42
Náhradní díly a příslušenství	42
Překlad původního EU prohlášení o shodě	43
Rozložený pohled	159

Úvod

Blahopřejeme vám k^o zakoupení vašeho nového akumulátorového multifunkčního nástroje (dále jen přístroj nebo elektrický nástroj).

Vybrali jste si vysoce kvalitní přístroj. Tento přístroj byl odzkoušen během výroby na kvalitu a podroben výstupní kontrole. Funkčnost Vašeho přístroje je tím zajištěna.



Návod k obsluze je součástí tohoto přístroje. Obsahuje důležité pokyny pro bezpečnost, použití a likvidaci. Přečtěte si pečlivě návod k obsluze. Seznamte se s ovládacími prvky a správným používáním přístroje. Používejte přístroj pouze tak, jak je popsáno a pro určené oblasti použití. Návod k obsluze dobře uschovejte a v případě předání přístroje třetím osobám předejte veškerou dokumentaci.

Použití dle určení

Přístroj je určen výhradně pro následující použití:

- Řezání a dělení dřevěných materiálů, plastů, sádry, neželezných kovů a spojovacích prvků (např. hřebíků, spon)
- Broušení dřeva, kovu nebo laku za sucha

Provoz výhradně v suchých místnostech.

Jakékoliv jiné použití, které není v tomto návodu k obsluze výslovně povoleno, může vést k poškození přístroje a pro uživatele představovat vážné nebezpečí. Obsluha nebo uživatel zařízení nese zodpovědnost za nehody či škody na jiných osobách nebo jejich majetku. Přístroj je určen pro použití domácími kutily. Není určen pro trvalé komerční využívání. V případě komerčního použití záruka zaniká. Výrobce neručí za škody způsobené nesprávným použitím nebo nesprávnou obsluhou.

Přístroj je součástí série **X 20 V TEAM**

a lze jej provozovat s akumulátory série **X 20 V TEAM**. Akumulátory série

X 20 V TEAM se smí nabíjet pouze nabíječkami série **X 20 V TEAM**.

Rozsah dodávky/příslušenství

Vybalte přístroj a zkontrolujte rozsah dodávky.

Obalový materiál zlikvidujte správně dle předpisů.

- Aku multifunkční nástroj
- trojúhelníková brusná deska

- diamantový pilový list
- výměnný pilový list HCS
- škrabka
- 6 brusné listy (3 × dřevo – zrnitost 60/80/120, 3 × kov – zrnitost 60/80/120)
- adaptér pro externí odsávání prachu
- úložný kufřík
- Překlad původního návodu k používání

Akumulátor a nabíječka nejsou součástí dodávky.

Přehled

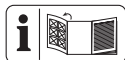

Obrázky přístroje naleznete na přední výklopné stránce.

- 1 napínací páka
- 2 zapínač/vypínač
- 3 otočné kolo
- 4 rukojeť (izolovaný povrch rukojeti)
- 5 držák akumulátoru
- 6 odblokování akumulátoru
- 7 akumulátor
- 8 nabíječka
- 9 tlačítko (ukazatel stavu nabití)
- 10 ukazatel stavu nabití
- 11 závit
- 12 uchycení nástroje
- 13 upínací matice
- 14 pracovní světlo LED
- 15 trojúhelníková brusná deska
- 16 brusný list
- 17 diamantový pilový list
- 18 výměnný pilový list HCS
- 19 škrabka
- 20 úložný kufřík

Obr. A

- 21 úhlový adaptér
- 22 šroub s křížovou drážkou
- 23 adaptér k odsávání prachu

Popis funkce

Oscilační pohon způsobuje velmi rychlé kmitání výměnitelného nástroje dopředu a dozadu. To umožňuje přesnou práci v těsném prostoru.

Funkce ovládacích prvků naleznete v následujících popisech.

Technické údaje

Aku multifunkční nástroj . PAMFW 20-Li C3

Jmenovité napětí U	20 V \equiv
Hmotnost	≈ 2.0 lb (0.9 kg)
Rychlost oscilace n	5000–20000 min^{-1}
Oscilační úhel	$3,2^\circ$
akumulátor	Li-Ion
Teplota	$\leq 50^\circ\text{C}$
– Nabíjení	$4\text{--}40^\circ\text{C}$
– Provoz	$4\text{--}50^\circ\text{C}$
– Skladování	$15\text{--}25^\circ\text{C}$
Chytrá baterie PARKSIDE Performance Smart PAPS 204 A1/Smart PAPS 208 A1/Smart PAPS 2012 A1	
– kmitočtové pásmo	2400–2483,5 MHz
– vysílací výkon	≤ 20 dBm

Zvuk a vibrace

⚠ UPOZORNĚNÍ! Poškození sluchu! Noste ochranu sluchu.

Broušení

Hladina akustického tlaku (L_{pA})
..... 83,1 dB; $K_{pA}=3$ dB

Hladina akustického výkonu (L_{WA})
.....91,1 dB; $K_{WA}=3$ dB

Vibrace (a_h) (při zatížení)
.....3,490 m/s^2 ; $K=1,5$ m/s^2

Řezání

Hladina akustického tlaku (L_{pA})
..... 84,1 dB; $K_{pA}=3$ dB

Hladina akustického výkonu (L_{WA})
.....92,1 dB; $K_{WA}=3$ dB

Vibrace (a_h) (bez zatížení)
.....5,443 m/s^2 ; $K=1,5$ m/s^2

Hladina hluku a vibrací byla stanovena dle norem a předpisů uvedených v prohlášení o shodě.

Uvedená hodnota vibrací a uvedená hodnota emisí hluku byly změřeny pomocí standardizované zkušební metody a lze je použít k porovnání určitého elektrického nástroje s jiným nástrojem. Uvedená hodnota vibrací a uvedená hodnota emisí hluku mohou být použity také k předběžnému odhadu zatížení.

⚠ VAROVÁNÍ! Emise vibrací a emise hluku se mohou během skutečného používání elektrického nástroje lišit od udané hodnoty v závislosti na způsobu, jakým je elektrický nástroj používán a zejména pak podle typu zpracovávaného obrobku. Dle možnosti se

snažte udržet co nejnižší zatížení, způsobené vibracemi. Příkladem opatření ke snížení vibračního zatížení je omezení pracovní doby. Přitom se musí brát v úvahu všechny části pracovního cyklu (například doby, během kterých je elektrický nástroj vypnutý, a ty, ve kterých je sice zapnutý, ale běží bez zátěže).

X 20 V TEAM

Přístroj je součástí série **X 20 V TEAM** a lze jej provozovat s akumulátory série **X 20 V TEAM**. Akumulátory série **X 20 V TEAM** se smí nabíjet pouze nabíječkami série **X 20 V TEAM**.

Doporučujeme Vám, provozovat tento přístroj pouze s následujícími akumulátory: PAP 20 B1, PAP 20 B3, Smart PAPS 204 A1, Smart PAPS 208 A1, Smart PAPS 2012 A1

Doporučujeme Vám, nabíjet tyto akumulátory pomocí následujících nabíječek: PLG 20 A3, PLG 20 A4, PLG 20 C1, PLG 20 C2, PLG 20 C3, PLG 201 A1, PDSLГ 20 A1, PDSLГ 20 B1, PDSLГ 20 B2, Smart PLGS 2012 A1

Technické údaje akumulátoru a nabíječky: Viz samostatný návod.

Bezpečnostní pokyny

V této části jsou popsána základní bezpečnostní opatření při používání přístroje.

▲ VAROVÁNÍ! Zranění osob a hmotné škody v důsledku neodborné manipulace s akumulátorem. Dodržujte bezpečnostní pokyny a pokyny k nabíjení a správnému použití, uvedené v návodu k obsluze Vašeho akumulátoru a Vaší nabíječky série **X 20 V TEAM**. Podrobný popis nabíjení a další informace naleznete v tomto samostatném návodu k obsluze.

Význam bezpečnostních pokynů

▲ NEBEZPEČÍ! Pokud tento bezpečnostní pokyn nedodržíte, dojde k nehodě. Důsledkem je vážné zranění nebo smrt.

▲ VAROVÁNÍ! Pokud tento bezpečnostní pokyn nedodržíte, dojde případně k nehodě. Mohlo by to mít za následek vážné zranění nebo smrt.

▲ UPOZORNĚNÍ! Pokud tento bezpečnostní pokyn nedodržíte, dojde k nehodě. V důsledku může dojít k drobnému nebo středně těžkému ublížení na zdraví.

OZNÁMENÍ! Pokud tento bezpečnostní pokyn nedodržíte, dojde k nehodě. V důsledku může dojít k věčnému poškození.

Piktogramy a symboly

Piktogram na přístroji



Přístroj je součástí série **X 20 V TEAM** a lze jej provozovat s akumulátory série **X 20 V TEAM**. Akumulátory série **X 20 V TEAM** se smí nabíjet pouze nabíječkami série **X 20 V TEAM**.



Přečtěte si návod k obsluze



Elektrická zařízení nepatří do domácího odpadu.

Piktogram na příslušenství



dřevo



kov

Piktogramy v návodu k obsluze



Pozor!

Obecná bezpečnostní upozornění pro elektrické nářadí

▲ VAROVÁNÍ! Přečtěte si všechna bezpečnostní upozornění, pokyny, obrázky a technické údaje dodané s tímto elektrickým nářadím. Při nedodržení všech níže uvedených pokynů může dojít k úrazu elektrickým proudem, požáru a/nebo vážnému zranění. **Ušochvejte všechna varování a pokyny pro budoucí použití.**

Termín „elektrické nářadí“ ve varováních se vztahuje na vaše elektrické nářadí napájené ze sítě (s napájecím kabelem) nebo nářadí napájené z baterie (bez napájecího kabelu).

1. **BEZPEČNOST PRACOVNÍHO PROSTORU**
 - a) **Udržujte pracovní prostor čistý a dobře osvětlený.** Nepořádek nebo tmavé prostory vedou k nehodám.
 - b) **Neppracujte s elektrickým nářadím ve výbušném prostředí, například v blízkosti hořlavých kapalin, plynů nebo**

prachu. Elektrické nářadí vytváří jiskry, které mohou zapálit prach nebo výpary.

- c) **Při práci s elektrickým nářadím udržujte děti a přihlízející v bezpečné vzdálenosti.** Budete-li rozptylováni, můžete ztratit kontrolu.

2. ELEKTRICKÁ BEZPEČNOST

- a) **Zástrčky elektrického nářadí musí odpovídat zásuvce. Nikdy zástrčku žádným způsobem neupravujte. S uzemněným elektrickým nářadím nepoužívejte žádné adaptérové zástrčky.** Neupravené zástrčky a odpovídající zásuvky snižují riziko úrazu elektrickým proudem.

- b) **Vyvarujte se tělesného kontaktu s uzemněnými povrchy, jako jsou potrubí, radiátory, sporáky a chladničky.** Pokud je vaše tělo uzemněno, existuje zvýšené riziko úrazu elektrickým proudem.

- c) **Nevystavujte elektrické nářadí dešti ani moku.** Voda vnikající do elektrického nářadí zvyšuje riziko úrazu elektrickým proudem.

- d) **Nepoužívejte kabel nedovoleným způsobem. Nikdy nepoužívejte kabel k přenášení, tahání nebo odpojování elektrického nářadí. Udržujte kabel mimo dosah tepla, oleje, ostrých hran nebo pohyblivých částí.** Poškozené nebo zamotané kabely zvyšují riziko úrazu elektrickým proudem.

- e) **Při práci s elektrickým nářadím venku používejte prodlužovací kabel vhodný pro venkovní použití.** Při použití kabelu vhodného pro venkovní použití se snižuje riziko úrazu elektrickým proudem.

- f) **Pokud je provoz elektrického nářadí ve vlhkém prostředí nevyhnutelný, použijte zdroj chráněný proudovým chráničem (RCD).** Při použití ochrany RCD se snižuje riziko úrazu elektrickým proudem.

3. OSOBNÍ BEZPEČNOST

- a) **Zůstaňte ve střehu, sledujte, co děláte, a při práci s elektrickým nářadím používejte zdravý rozum. Nepoužívejte elektrické nářadí, jste-li unaveni nebo pod vlivem drog, alkoholu nebo léků.** Kvůli chvilce nepozornosti při práci s elektrickým nářadím může dojít k vážnému zranění.

- b) **Používejte osobní ochranné prostředky. Vždy noste ochranu očí.** Ochranné prostředky, jako je protiprachová maska, protiskluzová bezpečnostní obuv,

ochranná přilba nebo chrániče sluchu používané ve vhodných podmínkách, omezují riziko zranění osob.

- c) **Zabraňte neúmyslnému spuštění. Před připojením ke zdroji napájení a/nebo akumulátoru, zvednutím nebo přenášením nářadí se ujistěte, že je vypínač ve vypnuté poloze.** Přenášení elektrického nářadí s prstem na spínači nebo manipulace s elektrickým nářadím se zapnutým spínačem, může vést k úrazům.

- d) **Před zapnutím elektrického nářadí odstraňte jakýkoliv seřizovací klíč nebo klíč.** Kvůli klíči nebo klíči připevněnému k rotující části elektrického nářadí může dojít ke zranění.

- e) **Nesnažte se s nářadím dosáhnout daleko od sebe. Vždy udržujte správný postoj a rovnováhu.** Získáte tak lepší kontrolu nad elektrickým nářadím v neočekávaných situacích.

- f) **Noste vhodný oděv. Nenoste volný oděv nebo šperky. Udržujte své vlasy a oděv mimo pohyblivé součásti.** Volné oblečení, šperky nebo dlouhé vlasy se mohou zachytit v pohyblivých součástech.

- g) **Pokud jsou k dispozici zařízení pro připojení zařízení k odsávání a sběru prachu, ujistěte se, že jsou připojena a správně používána.** Při použití sběrače prachu se může snížit nebezpečí související s prachem.

- h) **Nedopusťte, abyste na základě častého používání nářadí polevili a ignorovali zásady bezpečnosti nářadí.** Při nedbalém používání může během zlomku sekundy dojít k vážnému zranění.

4. POUŽÍVÁNÍ A PÉČE O ELEKTRICKÉ NÁŘADÍ

- a) **Elektrické nářadí nepoužívejte za použití síly. Používejte správné elektrické nářadí pro danou aplikaci.** Správné elektrické nářadí zvládne práci lépe a bezpečněji při rychlosti, pro kterou bylo navrženo.

- b) **Nepoužívejte elektrické nářadí, pokud je nelze zapnout a vypnout vypínačem.** Jakékoliv elektrické nářadí, které nelze ovládat vypínačem, je nebezpečné a musí být opraveno.

- c) **Před seřizováním, výměnou příslušenství nebo před uložením elektrického nářadí vytáhněte zástrčku ze zásuvky a/nebo vyjměte z nářadí akumulátor,**

- je-li odnímatelný.** Díky takovým preventivním bezpečnostním opatřením se snižuje riziko náhodného spuštění elektrického nářadí.
- d) **Nepoužívané elektrické nářadí skladujte mimo dosah dětí a nedovolte osobám, které nejsou obeznámeny s elektrickým nářadím nebo s těmito pokyny, aby s elektrickým nářadím pracovaly.** Elektrické nářadí je v rukou neškolených uživatelů nebezpečné.
 - e) **Na elektrickém nářadí a příslušenství provádějte údržbu. Zkontrolujte, zda nejsou pohyblivé části vychýleny nebo zablokované, zda nejsou zlomené a zda neexistují jiné podmínky, které mohou ovlivnit činnost elektrického nářadí. Je-li nářadí poškozeno, nechte elektrické nářadí před použitím opravit.** Mnoho nehod je způsobeno kvůli nedostatečně udržovanému elektrickému nářadí.
 - f) **Řezné nástroje udržujte ostré a čisté.** Řádně udržované řezné nástroje s ostrými řeznými hranami se méně zasekávají a snáze se ovládají.
 - g) **Elektrické nářadí, příslušenství, násadce atd. používejte v souladu s těmito pokyny, s ohledem na pracovní podmínky a prováděnou práci.** Použití elektrického nářadí k jiným než určeným činnostem může vést k nebezpečné situaci.
 - h) **Udržujte rukojeti a úchopové plochy v suchém a čistém stavu a bez oleje a mastnoty.** Kvůli kluzké rukojeti a úchopovým plochám nelze s nástrojem bezpečně manipulovat a ovládat jej v neočekávaných situacích.
- ### 5. POUŽÍVÁNÍ A ÚDRŽBA AKUMULÁTOROVÉHO NÁŘADÍ
- a) **Nabíjejte nástroj pouze nabíječkou specifikovanou výrobcem.** Nabíječka, která je vhodná pro jeden typ akumulátoru, může při použití s jiným akumulátorem způsobit nebezpečí požáru.
 - b) **Používejte elektrické nářadí pouze se speciálně označenými akumulátory.** Použití jiných akumulátorů může dojít ke zranění a požáru.
 - c) **Pokud baterii nepoužíváte, uchovávejte ji mimo dosah jiných kovových předmětů, jako jsou kancelářské sponky, mince, klíče, hřebíky, šrouby nebo jiné malé kovové předměty, kvůli nimž může dojít k propojení kontaktů.** Kvůli zkratování svorek akumulátoru může dojít k popáleninám nebo požáru.
 - d) **Za nevhodných podmínek může z akumulátoru unikat kapalina – zabraňte kontaktu s ní. Pokud ke kontaktu náhodou dojde, opláchněte vodou. Pokud se kapalina dostane do očí, vyhledejte navíc lékařskou pomoc.** Kapalina vytékající z baterie může způsobit podráždění nebo popáleniny.
 - e) **Nepoužívejte akumulátor nebo nářadí, které je poškozené nebo upravené.** Poškozené nebo upravené akumulátory mohou vykazovat nepředvídatelné chování vedoucí k požáru, výbuchu nebo riziku zranění.
 - f) **Nevystavujte akumulátor ani nářadí ohni nebo nadměrné teplotě.** Při vystavení ohni nebo teplotě nad 130 °C může dojít k výbuchu.
 - g) **Dodržujte všechny pokyny pro nabíjení a nenabíjejte akumulátor ani nářadí mimo teplotní rozsah uvedený v pokynech.** Při nesprávném nabíjení nebo při teplotách mimo stanovený rozsah může dojít k poškození akumulátoru a zvýšenému riziku požáru.
- ### 6. SERVIS
- a) **Nechte své elektrické nářadí opravit kvalifikovanou osobou, která použije pouze identické náhradní díly.** Tím bude zachována bezpečnost elektrického nářadí.
 - b) **Poškozené akumulátory nikdy neopravujte.** Servis akumulátorových sad by měl provádět pouze výrobce nebo autorizovaní poskytovatelé servisu.

Další bezpečnostní informace

▲ VAROVÁNÍ! Ohrožení zdraví! Přístroj není vhodný pro broušení materiálů obsahujících olovo a azbest.

▲ VAROVÁNÍ! Při broušení může vznikat škodlivý prach (např. z kovů nebo některých druhů dřeva), který může být nebezpečný pro obsluhující osobu nebo osoby nacházející se v blízkosti. Zajistěte dobré větrání pracoviště. Vždy noste ochranné brýle, bezpečnostní rukavice a ochranu dýchacích cest.

- **Při provádění prací, při nichž řezné příslušenství může zasáhnout skryté vedení, držte elektrické nářadí za izolované plochy rukojeti.** Kvůli řeznému příslušenství které se dostanou do kontaktu

s vodičem pod napětím, se může napětí přenést do elektrického nástroje, a obsluha by tak mohla být zasažena elektrickým proudem.

- **Použijte svorky nebo jiný praktický způsob, jak zajistit a podepřít obrobek na stabilní plošině.** Při držení obrobku rukou nebo proti tělu je takový obrobek nestabilní a může kvůli němu dojít ke ztrátě kontroly.
- **Používejte elektrický nástroj pouze k °suchému broušení. Nebruste žádné navlhčené materiály.** Při vniknutí vody do elektrického zařízení se zvyšuje riziko úrazu elektrickým proudem.
- **Zabraňte přehřátí broušeného materiálu a brusky.** Hrozí nebezpečí požáru.
- **Obrobek se při broušení zahřívá. Nedo- týkejte se opracovaného místa, nechce jej ochladit.** Hrozí nebezpečí popálení. Používejte chladicí prostředek nebo podobný způsob chlazení.
- **Před pracovními přestávkami vždy vyprázdňte zásobník na prach.** Brusný prach v lapači prachu, mikrofiltru, papírovém sáčku (nebo v sáčku filtru, respektive ve filtru odsavače prachu) se může při nepříznivých podmínkách (odlétávající jiskry při broušení kovů) samovolně vznítit. Zvláštní nebezpečí hrozí, je-li brusný prach smíšen se zbytky laku či polyuretanu nebo jiných chemických látek a brusivo se po delší práci zahřálo.
- **Před odložením elektrického nářadí vždy počkejte, až se zcela zastaví.** Aplikáční nástroj se může zaseknout a způsobit ztrátu kontroly nad elektrickým nářadím.
- **Používejte vhodné detektory pro určení, zda na místě existuje skryté vedení, případně se obraťte s žádostí o pomoc na místní energetickou společnost.** Kontakt s elektrickými kabe-ly může mít za následek vznik požáru nebo úraz elektrickým proudem. Poškození vedení plynu může mít za následek výbuch. Porušení vodovodního potrubí způsobí škody na majetku.
- **Používejte pouze příslušenství doporučené společností PARKSIDE.** Kvůli ne-

vhodnému příslušenství může dojít k úra- zu elektrickým proudem nebo požáru.

Zbytková nebezpečí

I když tento přístroj používáte správně, existují vždy zbytková rizika. V souvislosti s konstrukčním návrhem a provedením tohoto přístroje mohou vzniknout níže uvedená nebezpečí:

- zranění očí, nebude-li nošena žádná vhodná ochrana očí.
- poškození plic, pokud se nenosí vhodná ochrana dýchacích cest.
- poškození sluchu, pokud není použita žádná vhodná ochrana sluchu.
- ohrožení zdraví vyplývající z vibrací rukou a paží, pokud se přístroj používá delší dobu nebo není řádně veden a udržován.
- oděnění
- pořezání

⚠ VAROVÁNÍ! Nebezpečí z elektromagnetických polí, která jsou generována během provozu přístroje. Pole může za určitých okolností ovlivňovat aktivní nebo pasivní lékařské implantáty. K omezení nebezpečí vážných nebo smrtelných zranění, doporučujeme osobám s lékařskými implantáty konzultovat svého lékaře a výrobce lékařského implantátu, než budou zařízení obsluhovat.

Příprava

⚠ VAROVÁNÍ! Nebezpečí zranění v důsledku neúmyslného spuštění přístroje. Akumulátor vložte do přístroje až tehdy, když je přístroj zcela připraven k použití.

Ovládací části

Před prvním uvedením přístroje do provozu se seznámte s ovládacími částmi.

- **zapínač/vypínač (2)**
 - Zapnutí: Zatlačte dopředu, zapínač/vypínač se zaaretuje
 - Vypnutí: Zatlačte dozadu
- **otočné kolo (3)**
 - Nastavení počtu kmitů v 6 stupních.
 - Potřebný počet kmitů závisí na materiálu a pracovních podmínkách a lze jej stanovit na základě praktického pokusu.

Dodané vyměnitelné nástroje

Vyměnitelný nástroj	Materiály	Použití
Ponorný pilový list HCS 32 mm	Dřevo, plast, sádra a jiné měkké materiály	<ul style="list-style-type: none"> Dělicí a ponorné řezy Řezání na okrajích a obtížně přístupných místech Příklad: Řezání vyhloubení na lehkých konstrukčních stěnách
Diamantový pilový list	Lepidlo na obkladačky, obkladové spáry	<ul style="list-style-type: none"> Odstranění zbytků materiálu Příklad: Lepidlo na dlažbu při výměně poškozených obkladaček
Škrabka	Zbytky malty/betonu, lepidla na dlaždice/koberce, zbytky barvy/silikonu	<ul style="list-style-type: none"> Odstranění zbytků materiálu, například lepidla na koberce na podlaze
Brusná deska	Dřevo a kov (brusné listy jsou součástí dodávky)	<ul style="list-style-type: none"> Broušení na okrajích a obtížně přístupných místech

Montáž a demontáž vyměnitelného nástroje

Upozornění

- U dodaných vyměnitelných nástrojů není nutné demontovat upínací matici.
- U vyměnitelných nástrojů od třetích stran dbejte, aby pasovalo uchycení nástroje.
- Při montáži a demontáži rezných nástrojů noste rukavice.

Postup

- Upínací páku (1) naklopte o 180° dopředu.
- Pouze vyměnitelný nástroj s uzavřeným koncem: Vymontujte upínací matici (13).
- Vyjměte vyměnitelný nástroj.
- Nasadte vyměnitelný nástroj na uchycení nástroje (12). Kolíky v uchycení nástroje pasují do otvorů vyměnitelného nástroje. Pokud má vyměnitelný nástroj nápis, pak tento ukazuje nahoru.
Vyměnitelný nástroj můžete otočit do polohy vhodné pro práci.
- Pouze vyměnitelný nástroj s uzavřeným koncem: Namontujte upínací matici (13). Neutahujte upínací matici.
- Upínací páku (1) sklopte dozadu.
- Zkontrolujte upevnění vyměnitelného nástroje. Nesprávně nebo nebezpečně upevněné vyměnitelné nástroje se mohou během provozu uvolnit a zranit vás.

Není-li vyměnitelný nástroj pevně usazen, otevřete upínací páku (1), mírně utáhněte upínací matici a zavřete upínací páku.

Připojení odsávání prachu

Upozornění

- K broušení delta brusné desky (15) vždy připojte odsávání prachu. Odsávání prachu není vhodné k použití s jinými vyměnitelnými nástroji.
- Ujistěte se, zda je odsávání prachu vhodné, např. dílenský vysavač. Běžné domácí vysavače nejsou vhodné pro odsávání brusného materiálu. Tyto informace naleznete v návodu k obsluze externího přístroje.

Potřebné nástroje

- šroubovák s křížovou drážkou  PH2

Připojení odsávání prachu (Obr. A)

- Demontujte vyměnitelný nástroj.
- Nasuňte adaptér pro externí odsávání prachu (23) na uchycení nástroje (12).
- Upevněte adaptér pro externí odsávání prachu (23) šroubem s křížovou drážkou (22) na závit (11) na spodní straně krytu.
- Namontujte úhlový adaptér (21). Úhlový adaptér lze otočit o 180°.
- Zapojte externí sací hadici do úhlového adaptéru (21).
- Namontujte delta brusnou desku (15).

Odstranění odsávání prachu (Obr. A)

- Odstraňte delta brusnou desku (15).

2. Odstraňte externí sací hadici a úhlový adaptér (21).
3. Povolte šroub (22) adaptéru pro externí odsávání prachu (23).
4. Vyjměte adaptér pro externí odsávání prachu (23).

Výměna brusného listu

Upozornění

- Delta brusná deska je vybavena upínací tkaninou se suchým zipem. Tak můžete snadno a bezpečně připevnit brusné listy.
- Používejte pouze brusné listy, které odpovídají velikosti a tvaru delta brusné desky.
- Před nasazením brusného listu: Vyčistěte delta brusnou desku, zejména upínací tkaninu se suchým zipem. K tomu účelu použijte např. vysavač.

Montáž brusného listu

1. Položte brusný list na delta brusnou desku (15) a brusný list pevně přitlačte.
2. Zkontrolujte následující: Otvory v brusném listu a sací otvory v delta brusné desce se shodují. Jinak nefunguje odsávání prachu.

Demontáž brusného listu

1. Stáhněte brusný list (16).
2. Vyčistěte delta brusnou desku (15), zejména upínací tkaninu se suchým zipem.

Kontrola stavu nabití akumulátoru

LED	Význam
červený, oranžový, zelený	akumulátor je nabitý
červený, oranžový	akumulátor je částečně nabitý
červený	akumulátor je nutné dobít

1. Stiskněte tlačítko (9) vedle ukazatele stavu nabití (10) na akumulátoru (7). LED ukazatele stavu nabití indikují stav nabití akumulátoru.
2. Nabijte akumulátor (7), když svítí pouze červená LED ukazatele stavu nabití (10).

Nabití akumulátoru

Viz také návod k obsluze nabíječky.

Upozornění

- Nechte zahřátý akumulátor před nabíjením vychladnout.

- Akumulátor nevystavujte po delší dobu silnému slunečnímu záření a nepokládejte jej na topná tělesa (max. 50 °C).

Nabití akumulátoru

1. Vyjměte akumulátor (7) z přístroje:
2. Zasuňte akumulátor (7) do nabíjecí prohloubeniny v nabíječce akumulátoru(8).
3. Zastrčte nabíječku akumulátoru (8) do zásuvky.
4. Po úspěšném dokončení nabíjení odpojte nabíječku akumulátoru (8) od sítě.
5. Vytáhněte akumulátor (7) z nabíječky akumulátoru (8).

Kontrolky LED na nabíječce (8)

zelený	červený	Význam
svítí	—	<ul style="list-style-type: none"> • Akumulátor je zcela nabitý • připravena (akumulátor není vložen)
—	svítí	Akumulátor se nabíjí
—	blikají	Akumulátor přehřátý
blikají	blikají	Akumulátor je vadný

Provoz

Pokyny k práci

Broušení

- Pracujte pouze s bezvadnými brusnými listy, abyste dosáhli dobrých výsledků při broušení.
- Pracujte s malým a rovnoměrným přitlačným tlakem a stejnoměrným posuvem. Tím šetříte přístroj i brusný list.
- Stejným brusným listem nebruste různé materiály (např. kov a poté dřevo).

Řezání a dělení

- Používejte výhradně nepoškozené, bezvadné pilové listy. Ohnuté, neostré nebo jinak poškozené pilové listy se mohou zlomit.
- Při řezání lehkých stavebních materiálů dbejte zákonných ustanovení a doporučení výrobce materiálu.
- Metodou ponorného řezání se smí opracovávat pouze měkké materiály, jako je dřevo, sádkokarton apod.!

Vložení a vyjmutí akumulátoru

VAROVÁNÍ! Nebezpečí zranění v důsledku neúmyslného spuštění přístroje. Akumu-

látor vložte do přístroje až tehdy, když je přístroj zcela připraven k použití.

OZNÁMENÍ! Nebezpečí poškození! Nesprávný akumulátor může poškodit přístroj a akumulátor.

Vložení akumulátoru

1. Zasuňte akumulátor (7) podél vodící lišty do držáku akumulátoru (5).
Akumulátor se slyšitelně zablokuje.

Vyjmutí akumulátoru

1. Stiskněte a podržte odblokování akumulátoru (6) na akumulátoru (7).
2. Vytáhněte akumulátor z držáku akumulátoru (5).

Zapnutí a vypnutí

Zapnutí

1. Otočným kolečkem (3) vyberte stupeň počtu kmitů (1 ... 6).
Potřebný počet kmitů závisí na materiálu a pracovních podmínkách a lze jej stanovit na základě praktického pokusu.
2. Posuňte zapínač/vypínač (2) dopředu do polohy „I“ (ZAP).
3. Vyčkejte, dokud přístroj nedosáhl plného počtu kmitů.
4. Vedte vyměnitelný nástroj proti obrobku.

Vypnutí

1. Odstraňte vyměnitelný nástroj z obrobku.
2. Přesuňte zapínač/vypínač (2) dozadu do polohy „0“ (VYP).
3. Před odložením nástroje počkejte, než se elektrický nástroj úplně zastaví.
4. Vyjměte akumulátor z přístroje, když jej ponecháváte bez dozoru nebo po dokončení práce.

Přeprava

Upozornění

- Vypněte přístroj.
- Ujistěte se, zda se všechny pohyblivé díly zcela zastavily.
- Vyjměte akumulátor.

- Sejměte vyměnitelný nástroj.
- Přístroj vždy přenášejte za rukojeť (4).

Čištění, údržba a skladování

VAROVÁNÍ! Nebezpečí zranění v důsledku neúmyslného spuštění přístroje. Chraňte se při údržbě a čištění. Vypněte přístroj a vyjměte akumulátor (7).

Opravné a údržbářské práce, které nejsou popsány v tomto návodu k obsluze, přenechte našemu servisnímu centru. Používejte pouze originální náhradní díly.

Čištění

VAROVÁNÍ! Nebezpečí úrazu elektrickým proudem! Nikdy přístroj neostříkujte vodou. **OZNÁMENÍ!** Nebezpečí poškození. Chemické látky mohou poškodit plastové části přístroje. Nepoužívejte čisticí prostředky ani rozpouštědla.

- Udržujte větrací otvory, kryt motoru a rukojeť zařízení v čistotě. Použijte za tím účelem vlhký hadřík nebo kartáč.
- Vyčistěte brusný list vysavačem nebo jej vyklepte.

Údržba

Přístroj je bezúdržbový.

Skladování

Přístroj a příslušenství skladujte vždy:

- čistě
- suché
- chráněné před prachem
- v dodaném úložném kufříku (20)
- mimo dosah dětí

Přístroje s akumulátorem:

- Skladovací teplota akumulátoru a přístroje je mezi 15 °C až 25 °C. Během skladování zabraňte extrémnímu chladu nebo teplu, aby akumulátor neztratil výkon.
- Před delším uskladněním (např. zazimování) vyjměte akumulátor z přístroje (dodržujte samostatný návod k obsluze pro akumulátor a nabíječku).

Hledání chyby

Následující tabulka Vám pomůže odstranit malé poruchy:

Problém	Možná příčina	Odstranění chyby
Přístroj se nespustí	Akumulátor (7) není vložen	Vložení akumulátoru, str. 39
	Zapínač/vypínač (2) je vadný	Obratťe se na servisní středisko.
	Akumulátor (7) je vybitý	Nabijte akumulátor (viz samostatný návod k obsluze akumulátoru a nabíječky)
	Vadný motor	Obratťe se na servisní středisko.
Přístroj pracuje přerušovaně	Vnitřní uvolněný kontakt	Obratťe se na servisní středisko.
	Zapínač/vypínač (2) je vadný	Obratťe se na servisní středisko.

Likvidace/ochrana životního prostředí

Vyjměte akumulátor z přístroje a přístroj, akumulátor, příslušenství a obal odevzdejte k ekologické recyklaci.



Elektrická zařízení nepatří do domácího odpadu.

Symbol přeškrtnuté popelnice na kolečkách znamená, že tento výrobek nesmí být po skončení své životnosti likvidován jako netříděný komunální odpad.

Směrnice 2012/19/EU o odpadních elektrických a elektronických zařízeních (OEEZ):

Spotřebitelé jsou ze zákona povinni recyklovat elektrická a elektronická zařízení na konci jejich životnosti způsobem šetrným k životnímu prostředí. Tímto způsobem je zajištěna recyklace šetrná k životnímu prostředí a šetřící zdroje.

V závislosti na tom, jak je vše implementováno ve vnitrostátním právu, máte následující možnosti:

- vrátit v prodejně,
- odevzdat na oficiálním sběrném místě,
- zaslat zpět výrobci/distributorovi.

Tento stav se netýká příslušenství starých přístrojů a pomocných prostředků bez elektrických součástí.

Akumulátory zlikvidujte ekologickým způsobem



Akumulátor neodhazujte do domovního odpadu ani do ohně (nebezpečí exploze) či do vody. Poškozené akumulátory mohou při úniku jedovatých výparů či kapalin poškodit životní prostředí a zdraví osob.

Jste povinni zlikvidovat vadné nebo vysloužilé akumulátory ekologickým způsobem.

- Akumulátory neotevírejte a vyhýbejte se mechanickému poškození. Hrozí nebezpečí zkratu, přičemž se mohou uvolňovat výpary dráždící dýchací cesty.
- Z bezpečnostních důvodů je třeba akumulátory před likvidací vybit.
- Póly přelepte lepicí páskou, aby nedošlo ke zkratu.
- Akumulátory zlikvidujte přes obchod nebo sběrné místo.
- **Poškozené akumulátory**

S akumulátory poškozenými zvenčí zacházejte obzvláště opatrně!

- Poškozených akumulátorů se nedotýkejte holými rukama.
- Pokud póly nemůžete přelepit lepicí páskou, vložte akumulátory jednotlivě do plastového sáčku.
- Poškozené akumulátory vložte jednotlivě do nehořlavé, uzavíratelné nádoby, kterou lze ještě naplnit pískem.
- Poškozené akumulátory odevzdejte do sběrného místa s odborným personálem.

Servis

Záruka

Vážení zákazníci,

na tento výrobek získáváte záruku 3 let od data zakoupení. V případě závad na tomto výrobku máte nárok na zákonná práva vůči prodejci tohoto výrobku. Tato zákonná práva nejsou omezena níže uvedenou zárukou.

Záruční podmínky

Záruční doba začíná datem nákupu. Dobře uschovejte originální pokladní doklad. Tento doklad je potřebný jako doklad o koupi. Dojde-li k vadě materiálu nebo výrobní vadě během tří let od data nákupu tohoto výrobku, opravíme nebo vyměníme Vám výrobek podle našeho uvážení zdarma. Toto záruční plnění vyžaduje, aby vadný výrobek a doklad o koupi (pokladní doklad) byly předloženy během tříleté lhůty a bylo stručně písemně popsáno, o jakou závadu se jedná a kdy k ní došlo.

Pokud je vada kryta naší zárukou, obdržíte zpět opravený nebo nový výrobek. S opravou nebo výměnou výrobku nezačne plynout nová záruční doba.

Záruční doba a zákonné nároky z vad

Záruční doba se záručním plnění neprodlová. To platí také pro vyměněné a opravené díly. Jakákoli poškození nebo vady, které se již v době nákupu vyskytly, je nutné nahlásit ihned po vybalení. Opravy provedené po uplynutí záruční doby jsou za poplatek.

Rozsah záruky

Výrobek byl pečlivě vyroben podle přísných směrnic pro jakost a před dodáním pečlivě zkontrolován.

Záruční plnění platí pro vady materiálu nebo výrobní vady. Tato záruka se nevztahuje na díly výrobku, které jsou vystaveny běžnému opotřebení, a lze je proto považovat za opotřebitelné součásti (např. brusný list) nebo za poškození křehkých částí (spínač např.).

Tato záruka zaniká, pokud je výrobek poškozen, nesprávně používán nebo není udržován. Pro správné používání výrobku se musí přesně dodržovat všechny pokyny uvedené v návodu k obsluze. Je nutné se bezpodmínečně vyvarovat použití a jednání, které nejsou v tomto návodu k obsluze doporučovány nebo před nimiž se varuje.

Výrobek je určen pouze pro soukromé použití a není určen ke komerčnímu používání. Záruka zaniká v případě hrubého a nesprávného

zacházení, použití násilí a zásahů, které nebyly provedeny naší autorizovanou servisní pobočkou.

Vyřízení v záručním případě

V zájmu rychlého zpracování Vašeho požadavku postupujte podle následujících pokynů:

- Pro všechny dotazy si připravte doklad o koupi a číslo položky (např. IAN 525252_2504) jako doklad o nákupu.
- Číslo položky naleznete na typovém štítku na výrobku, na rytině na výrobku, na titulní straně návodu k obsluze (vlevo dole) nebo na nálepce na zadní nebo spodní straně výrobku.
- Pokud se vyskytnou funkční chyby nebo jiné závady, nejprve kontaktujte níže uvedené servisní středisko **telefonicky** nebo použijte náš **kontaktní formulář**, který najdete na stránkách *parkside-diy.com* v kategorii **Servis**.
- Po konzultaci s naším servisním střediskem můžete bezplatně zaslat vadný výrobek na adresu služby, kterou jste obdrželi, s příloženým dokladem o koupi (účtenkou), s uvedením povahy vady a kdy k ní došlo. K zamezení problémů s přijetím a dalším nákladům je bezpodmínečně nutné používat pouze adresu, která Vám byla oznámena. Ujistěte se, že zásilka není zaslaná nevyplaceně, není objemným zbožím, expremem nebo jiným speciálním nákladem. Zašlete výrobek včetně veškerého příslušenství dodaného při nákupu a zajistěte, aby přepravní obal byl dostatečně bezpečný.



Na stránkách *parkside-diy.com* můžete nahlížet do těchto a mnoha dalších příruček a stahovat je. S tímto QR kódem se dostanete přímo na *parkside-diy.com*. Vyberte svou zemi a vyhledejte pomocí vyhledávací

masky návody k obsluze. Zadáním čísla položky (IAN) 525252_2504 můžete otevřít svůj návod k obsluze.

Oprávněná služba

Pro opravy, **kteře nepodléhají záruce**, se obraťte na servisní středisko. Tam Vám rádi poskytneme odhad nákladů.

- Můžeme přijímat pouze přístroje, které byly při zaslání dostatečně zabaleny a ofrankovány.
Upozornění: Zašlete Váš přístroj vyčištěný a s odkazem na závadu na adresu uvedenou v servisním středisku.
- Nepřijmou se přístroje zaslané neopraveně, přístroje zasílané jako objemné zboží nebo expres zaslané přístroje nebo přístroje odeslané jinou speciální dopravou.

- Vaše odeslané vadné přístroje zlikvidujeme bezplatně.

Service-Center



Servis Česko
Tel.: 8000 23611
Kontaktní formulář na
parkside-diy.com
IAN 525252_2504

Dovozce

Upozorňujeme, že následující adresa není servisní adresou. Nejprve kontaktujte výše uvedené servisní středisko.

Grizzly Tools GmbH & Co. KG
Stockstädter Str. 20
63762 Großostheim
NĚMECKO
www.grizzlytools.de

Náhradní díly a příslušenství

Náhradní díly a příslušenství jsou k dostání na webových stránkách

www.grizzlytools.shop. Pokud máte problémy při objednání, kontaktujte nás prostřednictvím našeho online obchodu. V případě dalších dotazů se obraťte na: *Service-Center, str. 42*

Poz. č.	*	Název	Obj. č.
13	1	upínací matice	91110380
15	47	trojúhelníková brusná deska	91110385
16	46	6 brusné listy (3 × dřevo – zrnitost 60/80/120, 3 × kov – zrnitost 60/80/120)	91110384
17	45	diamantový pilový list	91110383
18	48	výměnný pilový list HCS	91110386
19	44	škrabka	91110382
23, 21	16–19	adaptér k odsávání prachu, úhlový adaptér	91110381

* Rozložený pohledstr. 159

Překlad původního EU prohlášení o shodě

Výrobek: **Aku multifunkční nástroj**

Model: **PAMFW 20-Li C3**

Sériové číslo: 000001–145000

Výše popsaný předmět prohlášení je ve shodě s příslušnými harmonizačními právními předpisy Unie:

**2006/42/EC • 2014/30/EU • 2011/65/EU & (EU) 2015/863
Výrobek s baterií Smart PAPS 204 A1/
Smart PAPS 208 A1/Smart PAPS 2012 A1: 2014/53/EU**

Výše popsaný předmět prohlášení je ve shodě se směrnicí Evropského parlamentu a Rady 2011/65/EU ze dne 8. června 2011 o omezení používání některých nebezpečných látek v elektrických a elektronických zařízeních.

Pro zajištění shody byly použity následující harmonizované normy a národní normy a předpisy:

**EN 62841-1:2015/A11:2022 • EN 62841-2-4:2014 • EN IEC 63000:2018
EN ISO 12100:2010 • EN 62471:2008 • IEC 62471:2006
EN IEC 55014-1:2021 • EN IEC 55014-2:2021
Výrobek s baterií Smart PAPS 204 A1/Smart PAPS 208 A1/Smart PAPS 2012 A1:
EN 301 489-1 V2.2.3:2019 • EN 301 489-17 V3.3.1:2024
EN 300 328 V2.2.2:2019 • EN 50663:2017**

Toto prohlášení o shodě vydal na vlastní odpovědnost výrobce:



Grizzly Tools GmbH & Co. KG
Stockstädter Str. 20
63762 Großostheim
NĚMECKO
23.09.2025

Christian Frank
Zplnomocněný zástupce dokumentace

Obsah

Úvod	44
Používanie na určený účel.....	44
Rozsah dodávky/Príslušenstvo.....	44
Prehľad.....	45
Opis funkcie.....	45
Technické údaje.....	45
Bezpečnostné pokyny	46
Význam bezpečnostných pokynov.....	46
Piktogramy a symboly.....	46
Všeobecné bezpečnostné upozornenia pre elektrické náradie.....	46
Ďalšie bezpečnostné pokyny.....	49
Zostatkové riziká.....	49
Príprava	50
Ovládacie prvky.....	50
Dodávané nástroje.....	50
Montáž a demontáž vloženého nástroja.....	50
Pripojenie odsávania prachu.....	50
Výmena brúsneho listu.....	51
Kontrola stavu nabitia akumulátora.....	51
Nabíjanie akumulátora.....	51
Prevádzka	52
Pracovné pokyny.....	52
Vloženie a vybratie akumulátora.....	52
Zapnutie a vypnutie.....	52
Preprava	52
Čistenie, údržba a skladovanie	52
Čistenie.....	52
Údržba.....	52
Skladovanie.....	52
Vyhľadávanie chýb	53
Likvidácia/ochrana životného prostredia	53
Akumulátory zlikvidujte ekologicky.....	53
Servis	54
Garancija.....	54
Opravný servis.....	55
Service-Center.....	55
Importér.....	55
Náhradné diely a príslušenstvo	55
Preklad originálneho vyhlásenia o zhode EÚ	56
Rozložený pohľad	159

Úvod

Rýchlosť oscilácie (v nasledujúcej časti nazývanej prístroj alebo elektrické náradie).

Rozhodli ste sa tým pre vysoko kvalitný prístroj. Tento prístroj bol počas výroby skontrolovaný vzhľadom na kvalitu a podrobný výrobný kontrolu. Tým je zabezpečená funkčná schopnosť prístroja.



Návod na obsluhu je súčasťou tohto prístroja. Obsahuje dôležité pokyny pre bezpečnosť, používanie a likvidáciu. Starostlivo si prečítajte návod na obsluhu. Oboznámte sa so ovládacími dielmi a správnym používaním prístroja. Prístroj používajte iba ako je opísané a na uvedené oblasti použitia. Návod na obsluhu si dobre uschovajte a pri odovzdávaní prístroja tretej osobe dodajte tiež všetky podklady.

Používanie na určený účel

Prístroj je určený výlučne na nasledujúce používanie:

- Pílenie a rezanie drevených materiálov, plastov, sadry, nežeľzných kovov a spojovacích materiálov (napr. klincov, spojiek)
 - Brúsenie nasucho dreva, kovu alebo laku
- Prevádzka výlučne v suchých priestoroch. Každé iné používanie, ktoré nie je v tomto návode na obsluhu výslovne povolené, môže predstavovať vážne nebezpečenstvo pre používateľa a viesť k škodám na prístroji. Obsluhujúca osoba alebo používateľ je zodpovedný za zranenia iných ľudí alebo poškodenia ich majetku. Prístroj je určený na použitie pre domácich majstrov. Nie je koncipovaný na trvalé komerčné nasadenie. Pri komerčnom používaní záruka zaniká. Výrobca neručí za škody, ktoré vzniknú v dôsledku používania v rozpore s určením alebo nesprávnej obsluhy.

Prístroj je súčasťou série **X 20 V TEAM** a môže sa prevádzkovať s akumulátormi série **X 20 V TEAM**. Akumulátory série **X 20 V TEAM** sa smú nabíjať iba s nabíjačkami série **X 20 V TEAM**.

Rozsah dodávky/Príslušenstvo

Vybaľte prístroj a skontrolujte rozsah dodávky.

Obalový materiál riadne zlikvidujte.

- Aku multifunkčné náradie

- Delta brúsna doska
- Diamantový pílový list
- HCS-ponorný pílový list
- Škrabka
- 6 Brúsne listy (3 × drevo – zrnitosť 60/80/120, 3 × kov – zrnitosť 60/80/120)
- adaptér pre externé odsávanie prachu
- úložný kufrik
- Preklad pôvodného návodu na použitie

Akumulátor a nabíjačka nie sú súčasťou dodávky.

Prehľad

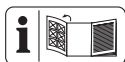

Obrázky prístroja nájdete na prednej vyklápacej strane.

- 1 Upínacia páčka
- 2 zapínač/vypínač
- 3 Otočné koliesko
- 4 držadlo (izolovaná plocha na uchopenie)
- 5 držiak akumulátora
- 6 odblokovanie akumulátora
- 7 akumulátor
- 8 nabíjačka
- 9 Tlačidlo (indikácia stavu nabitia)
- 10 indikácia stavu nabitia
- 11 Závit
- 12 Upnutie nástroja
- 13 Upínacia matica
- 14 LED pracovné svetlo
- 15 Delta brúsna doska
- 16 Brúsny kotúč
- 17 Diamantový pílový list
- 18 HCS-ponorný pílový list
- 19 Škrabka
- 20 úložný kufrik

Obr A

- 21 Uhlový adaptér
- 22 Skrutka s krížovou drážkou
- 23 Adaptér na odsávanie prachu

Opis funkcie

Vďaka oscilujúcemu pohonu nástroj veľmi rýchlo kmitá dopredu a dozadu. To umožňuje presnú prácu v najtesnejších priestoroch. Funkcia prvok obsluhy je uvedená v nasledujúcich opisoch.

Technické údaje

Aku multifunkčné náradie

Menovité napätie U	20 V =
Hmotnosť	≈2.0 lb (0.9 kg)
Rýchlosť oscilácie n	5000–20000 min ⁻¹
Oscilacný uhol	3,2°
akumulátor	Li-Ion
Teplota	≤50 °C
– Nabíjanie	4–40 °C
– Prevádzka	4–50 °C
– Skladovanie	15–25 °C
PARKSIDE Performance Smart akumulátor Smart PAPS 204 A1/Smart PAPS 208 A1/Smart PAPS 2012 A1	
– frekvenčné pásmo	2400–2483,5 MHz
– odovzdaná sila	≤ 20 dBm

Zvuk a vibrácie

▲ OPATRNE! Poškodenie sluchu! Noste chrániče sluchu.

Brúsenie

Hladina akustického tlaku (L_{pA})	83,1 dB; $K_{pA}=3$ dB
Hladina akustického výkonu (L_{WA})	91,1 dB; $K_{WA}=3$ dB
Vibrácie (a_h) (pri zaťažení)	3,490 m/s ² ; $K=1,5$ m/s ²

Odrezávanie

Hladina akustického tlaku (L_{pA})	84,1 dB; $K_{pA}=3$ dB
Hladina akustického výkonu (L_{WA})	92,1 dB; $K_{WA}=3$ dB
Vibrácie (a_h) (bez zaťaženia)	5,443 m/s ² ; $K=1,5$ m/s ²

Hodnoty hluku a vibrácií boli stanovené podľa noriem a ustanovení uvedených vo vyhlásení o zhode.

Uvedené celkové hodnoty vibrácií a uvedené hodnoty emisií hluku boli merané podľa normovaného skúšobného postupu a môžu sa použiť na porovnanie jedného elektrického náradia s druhým. Uvedené celkové hodnoty vibrácií a uvedené hodnoty emisií hluku sa môžu použiť tiež na predbežný odhad zaťaženia.

▲ VAROVANIE! Emisie vibrácií a hluku sa môžu počas skutočného používania elektrického náradia odlišovať od uvedených hodnôt, v závislosti od druhu a spôsobu, akým

sa elektrické náradie používa. Zaťaženie spôsobené vibráciami sa pokúste udržať tak malé, ako je to možné. Příkladné opatrenie na zníženie zaťaženia vibráciami je obmedzenie pracovného času. Pritom sa zohľadnia všetky podiely cyklu prevádzky (napríklad časy, kedy je elektrické náradie vypnuté a také, kedy je zapnuté, ale bez zaťaženia).

X 20 V TEAM

Prístroj je súčasťou série **X 20 V TEAM** a môže sa prevádzkovať s akumulátormi série **X 20 V TEAM**. Akumulátory série **X 20 V TEAM** sa smú nabíjať iba s nabíjačkami série **X 20 V TEAM**.

Odporúčame vám prevádzkovať tento prístroj výlučne s nasledujúcimi akumulátormi: PAP 20 B1, PAP 20 B3, Smart PAPS 204 A1, Smart PAPS 208 A1, Smart PAPS 2012 A1

Odporúčame vám nabíjať tieto akumulátory výlučne s nasledujúcimi nabíjačkami: PLG 20 A3, PLG 20 A4, PLG 20 C1, PLG 20 C2, PLG 20 C3, PLG 201 A1, PDSLГ 20 A1, PDSLГ 20 B1, PDSLГ 20 B2, Smart PLGS 2012 A1

Technické údaje akumulátora a nabíjačky: Pozri samostatný návod.

Bezpečnostné pokyny

Tento odsek sa zaoberá základnými bezpečnostnými pokynmi pri používaní prístroja.

VAROVANIE! Poškodenia zdravia osôb a vecné škody v dôsledku neodbornej manipulácie s akumulátorom. Dodržiavajte bezpečnostné pokyny a pokyny k nabíjaniu a správne použitiu v návode na obsluhu vášho akumulátora a nabíjačky série **X 20 V TEAM**. Podrobnejší opis k nabíjaniu a ďalšie informácie nájdete v samostatnom návode na obsluhu.

Význam bezpečnostných pokynov

NEBEZPEČENSTVO! Keď tento bezpečnostný pokyn nebudete dodržiavať, nastane úraz. Následkom je ťažké telesné poranenie alebo smrť.

VAROVANIE! Keď tento bezpečnostný pokyn nebudete dodržiavať, môže nastať úraz. Následkom je možné telesné poranenie alebo smrť.

OPATRNE! Keď tento bezpečnostný pokyn nebudete dodržiavať, nastane úraz. Ná-

sledok je možné ľahké alebo stredne ťažké telesné poranenie.

UPOZORNENIE! Keď tento bezpečnostný pokyn nebudete dodržiavať, nastane úraz. Následkom sú možné vecné škody.

Piktogramy a symboly

Piktogramy na prístroji



Prístroj je súčasťou série **X 20 V TEAM** a môže sa prevádzkovať s akumulátormi série **X 20 V TEAM**. Akumulátory série **X 20 V TEAM** sa smú nabíjať iba s nabíjačkami série **X 20 V TEAM**.



Prečítajte si návod na obsluhu



Elektrické prístroje nepatria do domového odpadu.

Piktogramy na príslušenstve



drevo



kov

Piktogramy v návode na obsluhu



Pozor!

Všeobecné bezpečnostné upozornenia pre elektrické náradie

VAROVANIE! Prečítajte si všetky bezpečnostné upozornenia, pokyny, špecifikácie a pozrite si ilustrácie dodané s týmto elektrickým náradím. Nedodržanie ktoréhokoľvek z pokynov uvedených nižšie môže mať za následok úraz elektrickým prúdom, požiar a/alebo ťažké poranenie. **Tieto upozornenia a pokyny starostlivo uschovajte na budúce použitie.**

Pojem „elektrické náradie“ používaný v nasledujúcom texte sa vzťahuje na elektrické náradie napájané zo siete (s prívodným káblom) a na elektrické náradie napájané akumulátorom (bez prívodného kábla).

- BEZPEČNOSŤ NA PRACOVISKU**
 - Pracovisko vždy udržiavajte čisté a dobre osvetlené.** Ak je na pracovisku

- neporiadok a je neosvetlené, môžu vzniknúť pracovné úrazy.
- b) **Nepoužívajte elektrické náradie vo výbušnom prostredí, napr. tam, kde sa nachádzajú horľavé kvapaliny, plyny alebo prach.** Elektrické náradie vytvára iskry, ktoré by mohli zapáliť prach alebo výpary.
- c) **Nedovoľte deťom a iným nepovolaným osobám priblížiť sa k vám, keď používate elektrické náradie.** Ak by ste sa nesústredili, môžete stratiť kontrolu nad náradím.
- ## 2. ELEKTRICKÁ BEZPEČNOSŤ
- a) **Zástrčka na prívodnom kábli elektrického náradia sa musí zapojiť do zodpovedajúcej zásuvky. Zástrčku nijakým spôsobom neupravujte. S uzemneným elektrickým náradím nepoužívajte žiadne zástrčkové adaptéry.** Neupravované zástrčky a vhodné zásuvky znižujú riziko úrazu elektrickým prúdom.
- b) **Vyhýbajte sa telesnému kontaktu s uzemnenými povrchmi, ako sú potrubia, vykurovacie telesá, sporáky a chladničky.** Ak je vaše telo uzemnené, hrozí zvýšené riziko úrazu elektrickým prúdom.
- c) **Nevystavujte elektrické náradie dažďu ani vlhkosti.** Vniknutie vody do elektrického náradia zvyšuje riziko úrazu elektrickým prúdom.
- d) **Nepoužívajte prívodný kábel na iné než určené účely. Prívodný kábel nikdy nepoužívajte na nosenie elektrického náradia, elektrické náradie zaň neťahajte ani ho zaň nevyberajte zo zásuvky. Prívodný kábel udržiavajte mimo dosahu tepla, oleja, ostrých hrán alebo pohyblivých častí.** Poškodené alebo zamotané prívodné káble zvyšujú riziko úrazu elektrickým prúdom.
- e) **Keď pracujete s elektrickým náradím vonku, použite predĺžovací kábel vhodný do vonkajšieho prostredia.** Použitie predĺžovacieho kábla do vonkajšieho prostredia znižuje riziko úrazu elektrickým prúdom.
- f) **Ak s elektrickým náradím musíte pracovať vo vlhkom prostredí, použite napájanie chránené prúdovým chráničom (RCD).** Použitie prúdového chrániča znižuje riziko úrazu elektrickým prúdom.
3. **BEZPEČNOSŤ OSÔB**
- a) **Sústredte sa na to, čo robíte, a s elektrickým náradím pracujte uvážlivo. Elektrické náradie nepoužívajte, keď pocítujete únavu, ste pod vplyvom drog, alkoholu alebo liekov.** Aj krátka nepozornosť pri používaní elektrického náradia môže zapríčiniť vážne zranenie.
- b) **Používajte osobné ochranné prostriedky. Vždy používajte ochranné okuliare.** Používanie ochranných prostriedkov, ako je maska proti prachu, protišmyková bezpečnostná obuv, príba alebo chrániče sluchu, v závislosti od príslušných podmienok, znižuje riziko zranenia.
- c) **Zabráňte neúmyselnému zapnutiu elektrického zariadenia. Pred pripojením elektrického náradia k napájaniu a/alebo vložením akumulátora, zdvíhaním alebo prenášaním elektrického náradia dbajte na to, aby bol spínač vo vypnutej polohe.** Ak prenášate elektrické náradie a máte prst na spínači alebo privediete energiu do elektrického náradia, ktoré má zapnutý spínač, môže to spôsobiť nehodu.
- d) **Pred zapnutím elektrického náradia odstráňte nastavovací nástroj alebo kľúč na skrutky.** Kľúč alebo nastavovací nástroj pripavený k otáčajúcej sa časti elektrického náradia môže spôsobiť zranenie.
- e) **Nenačahujte sa. Vždy stojte pevne a udržiavajte rovnováhu.** Elektrické náradie tak budete mať v nepredvídaných situáciách lepšie pod kontrolou.
- f) **Majte oblečený vhodný odev. Nenoste voľné oblečenie ani šperky. Vlasmi ani odevom sa nepribližujte k pohyblivým častiam.** Pohyblivé časti by mohli zachytiť voľné oblečenie, šperky alebo dlhé vlasy.
- g) **Ak je k elektrickému náradu možné pripojiť zariadenia na odsávanie a zachytávanie prachu, pripojte ich a dbajte na ich správne používanie.** Používanie zachytávania prachu znižuje nebezpečenstvo, ktoré so sebou prach prináša.
- h) **Hoci elektrické náradie často používate, a tak ho dobre poznáte, dávajte si stále pozor a neprehrádzajte zásady bezpečného používania elektrického náradia.** Nedbalosť môže viesť v zlomku sekundy k vážnym zraneniam.

4. POUŽÍVÁNIE A STAROSTLIVOSŤ O ELEKTRICKÉ NÁRADIE

- a) **Elektrické náradie nepreťažujte. Používajte elektrické náradie vhodné na daný typ práce.** Vďaka použitiu vhodného elektrického náradia v súlade s účelom, na ktorý bolo vyrobené, sa vám bude pracovať lepšie a práca bude bezpečnejšia.
- b) **Elektrické náradie nepoužívajte, ak sa spínačom nedá zapnúť a vypnúť.** Elektrické náradie, ktoré sa pomocou spínača nedá ovládať, nie je bezpečné a musíte ho dať opraviť.
- c) **Skôr, ako budete elektrické náradie nastavovať, meniť jeho príslušenstvo alebo ho odložíte, vyťahnite zástrčku z napájania a/alebo z neho vysuňte akumulátor, ak je to možné.** Takéto preventívne opatrenia znížia riziko neúmyselného zapnutia elektrického náradia.
- d) **Ak elektrické náradie nepoužívate, odložte ho mimo dosahu detí a nedovoľte osobám, ktoré ho nevedia používať alebo nie sú oboznámené s týmito pokynmi, elektrické náradie používať.** Elektrické náradie je nebezpečné, ak ho používajú neskúsené osoby.
- e) **Elektrické náradie a príslušenstvo udržiavajte v dobrom stave. Skontrolujte, či nie sú pohyblivé časti v nesprávnej polohe alebo zaseknuté, či nie sú niektoré časti poškodené alebo či niečo nebráni chodu elektrického náradia. Ak je elektrické náradie poškodené, nepoužívajte ho, kým nebude opravené.** Veľa nehôd je spôsobených nedostatočnou údržbou elektrického náradia.
- f) **Rezné nástroje udržiavajte ostré a čisté.** Keď sa rezné nástroje dobre udržiavajú a majú ostré rezné hrany, je menšia pravdepodobnosť, že sa zaseknú, a ľahšie sa s nimi pracuje.
- g) **Elektrické náradie, príslušenstvo, vložené nástroje atď. používajte podľa týchto pokynov. Pri používaní zohľadnite pracovné podmienky a vykonávanú prácu.** Používanie elektrického náradia na inú prácu, než na ktorú sú určené, môže viesť k nebezpečným situáciám.
- h) **Rukováti a úchopové plochy udržiavajte suché a čisté. Dbajte na to, aby neboli znečistené olejom alebo plastickým mazivom.** Šmyklivé rukováti a úchopové plochy neumožňujú bezpečnú

manipuláciu a ovládanie náradia v neočakávaných situáciách.

5. POUŽÍVÁNIE A STAROSTLIVOSŤ O AKUMULÁTOROVÉ NÁRADIE

- a) **Dobíjajte len s nabíjačkou, ktorú odporúča výrobca.** Keď sa nabíjačka, ktorá je vhodná pre jeden typ akumulátora, použije na iný akumulátor, môže hrozit nebezpečenstvo požiaru.
- b) **Elektrické náradie používajte len s akumulátormi, ktoré sú preň určené.** Pri použití iných akumulátorov môže hrozit nebezpečenstvo zranenia alebo požiaru.
- c) **Keď akumulátor nepoužívate, majte ho mimo iných kovových predmetov, ako sú spinky na papier, mince, kľúče, klince, skrutky alebo iné malé kovové predmety, ktoré by mohli premostiť svorky akumulátora.** Premostenie svoriek akumulátora môže spôsobiť popálenie alebo požiar.
- d) **Z akumulátora môže pri nesprávnom používaní vytekať kvapalina. Vyhýbajte sa kontaktu s touto kvapalinou. Po náhodnom kontakte opláchnite postihnuté miesto vodou. Ak sa dostane kvapalina z akumulátora do očí, vyhľadajte aj lekársku pomoc.** Kvapalina z akumulátora môže spôsobiť podráždenie pokožky alebo popálenie.
- e) **Nepoužívajte akumulátor alebo náradie, ktoré je poškodené alebo upravené.** Poškodené alebo upravované akumulátory môžu byť nepredvídateľné, čo môže viesť k vzniku požiaru, výbuchu alebo zraneniu.
- f) **Akumulátor ani náradie nevystavujte pôsobeniu ohňa ani vysokým teplotám.** Vystavenie pôsobeniu ohňa alebo teploty nad 130 °C môže spôsobiť výbuch.
- g) **Dodržujte všetky pokyny na nabíjanie a akumulátor ani nástroj nenabíjajte mimo teplotného rozsahu uvedeného v pokynoch.** Nesprávne nabíjanie alebo nabíjanie pri teplotách mimo stanoveného rozsahu môže akumulátor poškodiť alebo zvýšiť riziko požiaru.
6. **SERVIS**
 - a) **Elektrické náradie si dajte opraviť len kvalifikovanému opravárovi, ktorý používa len originálne náhradné diely.** Vďaka

ka tomu bude elektrické náradie aj naďalej bezpečné.

- b) **Poškodené akumulátory nikdy neopravujte.** Akumulátory môže opravovať len výrobca alebo autorizovaný servis.

Ďalšie bezpečnostné pokyny

⚠ VAROVANIE! Nebezpečenstvo pre zdravie! Prístroj nie je vhodný na brúsenie materiálov s obsahom olova a azbestu.

⚠ VAROVANIE! Pri brúsení môže vzniknúť zdraviu škodlivý prach (napr. kovy alebo niektoré druhy dreva), ktorý môže predstavovať nebezpečenstvo pre obsluhujúce osoby alebo osoby nachádzajúce sa v blízkosti. Postarajte sa o dobré vetranie pracoviska. Stále noste ochranné okuliare, bezpečnostné rukavice a ochranu dýchania.

- **Pri práci, pri ktorej by mohlo rezacie príslušenstvo prísť do kontaktu so skrytou kabelážou, držte elektrické náradie za izolované úchopové plochy.** Ak rezacie príslušenstvo príde do kontaktu so vodičom pod napätím, aj kovové časti elektrického náradia sa môžu stať pod napätím a mohli by používatelia spôsobiť úraz elektrickým prúdom.
- **Obrobok pomocou svoriek alebo iným praktickým spôsobom pripevnite k stabilnému podkladu.** Ak by ste obrobok držali rukou alebo proti telu, bol by nestabilný a mohlo by to viesť k strate kontroly.
- **Elektrické náradie používajte len na suché brúsenie. Neškrabte navlhčené materiály.** Vniknutie vody do elektrického náradia zvýši riziko zásahu elektrickým prúdom.
- **Zabráňte prehriatiu brúseného materiálu a brúsky.** Existuje nebezpečenstvo požiaru.
- **Obrobok sa pri brúsení zohreje. Nikdy ho nechytajte na obrábanom mieste, nechajte ho vychladnúť.** Existuje nebezpečenstvo popálenia. Nepoužívajte chladiacu kvapalinu alebo podobnú.
- **Pred pracovnými prestávkami vždy vyprázdňte nádobu na prach.** Jemný prach vo vrecku na prach, mikrofiltri, papierovom vrecku (alebo vo filtračnom vrecku resp. filtri vysávača) sa môže za nepriaznivých podmienok, ako prúd iskier vznikajúci pri brúsení kovov, svojvoľne vznietiť. Zvlášť nebezpečenstvo môže vzniknúť, keď sa brúsny prach zmieša so zvyškami laku, polyuretánu alebo inými che-

mickými látkami a obrábaný predmet je po dlhom obrábaní horúci.

- **Pred odložením elektrického náradia vždy počkajte, kým sa úplne nezastaví.** Aplikčné náradie sa môže zaseknúť a spôsobiť, že nad elektrickým náradím stratíte kontrolu.
- **Pomocou príslušných detektorov zistite, či sa na mieste nenachádzajú skryté prírodné vedenia, prípadne požiadajte o pomoc miestnu spoločnosť pre technickú infraštruktúru.** Kontakt s elektrickými káblami môže spôsobiť vznik požiaru alebo úraz elektrickým prúdom. Poškodenie plynového potrubia môže viesť k výbuchu. Narušenie vodovodného potrubia môže spôsobiť majetkové škody.
- **Používajte len príslušenstvo, ktoré odporúča spoločnosť PARKSIDE.** Nevhodné príslušenstvo môže spôsobiť úraz elektrickým prúdom alebo požiar.

Zostatkové riziká

Aj keď tento prístroj obsluhujete podľa predpisov, vždy zostávajú zvyškové riziká. V súvislosti s konštrukciou a vyhotovením tohto prístroja môžu vzniknúť nasledujúce nebezpečenstvá:

- Poškodenia očí, ak sa nenosí vhodná ochrana očí.
- Poškodenia pľúc, ak sa nenosí vhodná ochrana dýchania.
- Poškodenia sluchu, ak sa nenosí vhodná ochrana sluchu.
- Poškodenia zdravia, ktoré sú spôsobené vibráciami na rameno-ruku, ak sa prístroj používa dlhší čas alebo sa riadne nepoužíva a nevykonáva sa na ňom riadna údržba.
- Odreniny
- Rezné poranenia

⚠ VAROVANIE! V dôsledku elektromagnetického poľa sa vytvorí nebezpečenstvo, zatiaľ čo je prístroj v prevádzke. Toto pole môže za určitých okolností ovplyvniť aktívne alebo pasívne lekárske implantáty. Aby sa znížilo nebezpečenstvo ťažkých alebo smrteľných zranení, odporúčame osobám s lekáskymi implantátmi, aby sa skôr než začnú prístroj obsluhovať, poradili so svojím lekárom a výrobcom lekárskeho implantátu.

Príprava

▲ VAROVANIE! Nebezpečenstvo poranenia v dôsledku neúmyselne spusteného prístroja. Akumulátor vložte do prístroja až vtedy, keď je prístroj úplne pripravený na použitie.

Ovládacie prvky

Pred prvou prevádzkou prístroja spoznajte ovládače.

Dodávané nástroje

Nástroj	Materiály	Použitie
Ponorný pilový list HCS 32 mm	Drevo, plast, omietka a iné mäkké materiály	<ul style="list-style-type: none"> • Deliace a ponorné rezy • Rezanie okrajov a ťažko dostupných miest Napríklad: rezanie vybraní v ľahkých stenách
Diamantový pilový list	Lepidlo na obkladačky, škáry obkladačiek	<ul style="list-style-type: none"> • Odstránenie zvyškov materiálu Napríklad: lepidlo na obkladačky pri výmene poškodených obkladačiek
Škrabka	Zvyšky malty/betónu, lepidlo na dlaždice/koberce, zvyšky farby/silikónu	<ul style="list-style-type: none"> • Odstránenie zvyškov materiálu, napríklad zvyškov lepidla na koberce na podlahe
Brúsna platňa	Drevo a kov (brúsne listy sú súčasťou dodávky)	<ul style="list-style-type: none"> • Brúsenie okrajov a ťažko dostupných miest

Montáž a demontáž vloženého nástroja

Upozornenia

- V prípade dodaného nástroja nie je potrebné demontovať upínaciu maticu.
- Pri používaní nástrojov tretích strán sa uistite, že uchytenie nástroja je vhodné.
- Pri montáži a demontáži rezacích nástrojov používajte ochranu rúk.

Postup

1. Sklopte upínaciu páčku (1) dopredu o 180°.
2. Len nástroj s uzavretým koncom: Demontujte upínaciu maticu (13).
3. Odoberte nástroj.
4. Založte nástroj na uchytenie nástroja (12). Kolíky v uchytení nástroja zapadnú do otvorov v nástroji. Ak má nástroj nápis, potom nápis smeruje nahor.

• zapínač/vypínač (2)

- Zapnutie: Zatlačiť smerom dopredu, vypínač zap/vyp sa aretuje
- Vypnutie: Zatlačiť smerom dozadu

• Otočné koliesko (3)

- Nastavenie otáčok v 6 stupňoch.
- Potrebné vibrácie sú závislé na materiáli a môžu sa zistiť praktickou skúškou.

Nástroj môžete otočiť do polohy, ktorá je vhodná pre prácu.

5. Len nástroj s uzavretým koncom: Namontujte upínaciu maticu (13). Upínaciu maticu neťahujte pevne.
6. Sklopte upínaciu páčku (1) dozadu.
7. Skontrolujte pevné osadenie nástroja. Nesprávne alebo nie bezpečne upevnené nástroje sa môžu počas prevádzky uvoľniť a môžu vás zraniť.

Ak nástroj nie je pevne osadený, otvorte upínaciu páčku (1), trochu utiahnite upínaciu maticu a zatvorte upínaciu páčku.

Pripojenie odsávania prachu

Upozornenia

- Pri brúsení s delta brúsou doskou (15) vždy pripojte odsávanie prachu. Odsávanie prachu nie je vhodné na použitie s inými nástrojmi.

- Uistite sa, že odsávanie prachu je vhodné, napr. dielenský vysávač. Normálne domáce vysávače nie sú určené na odsávanie brúsneho materiálu. Tieto informácie nájdete v návode na obsluhu externého prístroja.

Potrebné náradie

- krížový skrutkovač  PH2

Pripojenie odsávania prachu (Obr A)

1. Demontujte nástroj.
2. Nasuňte adaptér na externé odsávanie prachu (23) cez uchytenie nástroja (12).
3. Pripevnite adaptér na externé odsávanie prachu (23) k závitú (22) na spodnej strane krytu pomocou krížovej skrutky (11).
4. Namontujte uhlový adaptér (21).
Uhlový adaptér je možné otočiť o 180°.
5. Pripojte externú saciu hadicu k uhlovému adaptéru (21).
6. Namontujte delta brúsnu dosku (15).

Odobratie odsávania prachu (Obr A)

1. Odoberte delta brúsnu dosku (15).
2. Odoberte externú saciu hadicu a uhlový adaptér (21).
3. Uvoľníte skrutku (22) adaptéra na externé odsávanie prachu (23).
4. Odoberte adaptér externému odsávaniu prachu (23).

Výmena brúsneho listu

Upozornenia

- Delta brúsna doska je vybavená suchým zipsom. Tým môžete brúsne listy jednoducho a bezpečne upevniť.
- Používajte iba brúsne listy, ktoré sa veľkosťou a tvarom zhodujú s delta brúsnou doskou.
- Skôr ako nasadíte brúsny list: Vyčistite delta brúsnu dosku, zvlášť suchý zips. Použite na to napr. vysávač.

Upevnenie brúsneho listu

1. Položte brúsny list na delta brúsnu dosku (15) a brúsny list dobre pritlačte.
2. Skontrolujte nasledujúce: Otvory v brúsnom liste a odsávacie otvory v delta brúsnej doske sa zhodujú. Inak odsávanie prachu nefunguje.

Odobratie brúsneho listu

1. Stiahnite brúsny list (16).
2. Vyčistite delta brúsnu dosku (15), zvlášť suchý zips.

Kontrola stavu nabitia akumulátora

LED diódy	Význam
červený, oranžový, zelený	Akumulátor je nabitý
červený, oranžový	Akumulátor je čiastočne nabitý
červený	Akumulátor sa musí nabiť

1. Stlačte tlačidlo (9) vedľa indikácie stavu nabitia (10) na akumulátore (7).
LED diódy indikácie stavu nabitia ukazujú stav nabitia akumulátora.
2. Nabíte akumulátor (7), keď svieti už iba červená LED indikácie stavu nabitia (10).

Nabíjanie akumulátora

Pozri tiež návod na obsluhu nabíjačky.

Upozornenia

- Zohriaty akumulátor nechajte pred nabíjaním vychladnúť.
- Akumulátor nikdy nevystavujte dlhší čas silnému slnečnému žiareniu a nedávajte ho na vykurovacie telesá (max. 50 °C).

Nabíjanie akumulátora

1. Vyberte akumulátor (7) z prístroja.
2. Zasuňte akumulátor (7) do nabíjacej šachty nabíjačky akumulátorov (8).
3. Nabíjačku akumulátorov (8) zapojte do zásuvky.
4. Po uskutočnenom nabíjaní odpojte nabíjačku akumulátorov (8) od siete.
5. Vytiahnite akumulátor (7) z nabíjačky akumulátorov (8).

Kontrolné LED diódy na nabíjačke (8)

zelený	červený	Význam
svieti	—	<ul style="list-style-type: none"> • Akumulátor je plne nabitý • pripravený (nie je vložený žiadny akumulátor)
—	svieti	Akumulátor sa nabíja
—	bliká	Prehriaty akumulátor
bliká	bliká	Chybný akumulátor

Prevádzka

Pracovné pokyny

Brúsenie

- Pracujte len s bezchybnými brúsnymi lisťami, aby ste dosiahli dobré výsledky brúsenia.
- Pracujte s malým a rovnomerným prítlačným tlakom a rovnomerným posuvom. Takto chránite nástroj a brúsny list.
- S rovnakým brúsnym listom nebrúste rôzne materiály (napr. kov a potom drevo).

Pílenie a delenie

- Používajte len nepoškodené, bezchybné pílové listy. Ohnuté, neostre alebo inak poškodené pílové listy sa môžu zlomiť.
- Pri rezaní ľahkých stavebných materiálov dodržiavajte zákonné predpisy a odporúčania výrobcu materiálu.
- Ponorným pílením sa smú spracovávať iba mäkké materiály ako mäkké drevo, sadrokartón a podobne!

Vloženie a vybratie akumulátora

▲ VAROVANIE! Nebezpečenstvo poranenia v dôsledku neúmyselne spusteného prístroja. Akumulátor vložte do prístroja až vtedy, keď je prístroj úplne pripravený na použitie.

UPOZORNENIE! Nebezpečenstvo poškodenia! Nesprávny akumulátor môže prístroj a akumulátor poškodiť.

Vloženie akumulátora

1. Akumulátor (7) zasunite pozdĺž vodiacej lišty do držiaka akumulátora (5). Akumulátor počuteľne zapadne.

Vybratie akumulátora

1. Stlačte a podržte stlačené odblokovanie akumulátora (6) na akumulátore (7).
2. Vytiahnite akumulátor z držiaka akumulátora (5).

Zapnutie a vypnutie

Zapnutie

1. Pomocou otočného kolieska (3) zvolte stupeň vibrácií (1 ... 6). Potrebné vibrácie sú závislé na materiáli a môžu sa zistiť praktickou skúškou.
2. Vypínač zap/vyp (2) posuňte do polohy vpredu „I“ (ZAP).
3. Počkajte, kým prístroj dosiahne svoje plné vibrácie.
4. Nástroj vedte proti obrobku.

Vypnutie

1. Vyberte nástroj z obrobku.
2. Vypínač zap/vyp (2) posuňte smerom dozadu do polohy „0“ (VYP).
3. Skôr než elektrické náradie odložíte, počkajte, kým sa nezastaví.
4. Keď necháte prístroj bez dohľadu alebo ste hotoví s prácou, vyberte z prístroja akumulátor.

Preprava

Upozornenia

- Prístroj vypnite.
- Uistite sa, či sa úplne zastavili všetky pohyblivé diely.
- Odstráňte akumulátor.
- Vyberte vložený nástroj.
- Prístroj noste vždy za držadlo (4).

Čistenie, údržba a skladovanie

▲ VAROVANIE! Nebezpečenstvo poranenia v dôsledku neúmyselne spusteného prístroja. Chráňte sa pri údržbárskych a čistiacich prácach. Prístroj vypnite vyberte akumulátor (7) Údržbárske a opravárske práce, ktoré nie sú opísané v tomto návode, nechajte vykonať nášmu servisnému centru. Používajte len originálne náhradné diely.

Čistenie

▲ VAROVANIE! Zásah elektrickým prúdom! Prístroj nikdy nestriekajte vodou.

UPOZORNENIE! Nebezpečenstvo poškodenia. Chemické látky môžu pôsobiť na plastové diely prístroja. Nepoužívajte žiadne čistiace prostriedky, resp. rozpúšťadlá.

- Vetráciu štrbinu, kryt motora a držadlá prístroja udržiavajte čisté. Na tento účel použite vlhkú utierku alebo kefu.
- Brúsny list čistite s vysávačom alebo ho vyklepte.

Údržba

Prístroj si nevyžaduje údržbu.

Skladovanie

Prístroj a príslušenstvo skladujte vždy:

- v čistote
- v suchu
- chránené pred prachom

- V dodanom úložnom kufríku (20)
 - mimo dosahu detí
- Pristroje s akumulátorom:
- Teplota skladovania pre akumulátor a prístroj je 15 °C až 25 °C. Počas skladovania

zabráňte extrémnemu chladu alebo teplu, aby akumulátor nestratil výkon.

- Pred dlhším skladovaním (napr. cez zimu) vyberte akumulátor z prístroja (zohľadnite samostatný návod na obsluhu pre akumulátor a nabíjačku).

Vyhľadávanie chýb

Nasledujúca tabuľka vám pomôže odstrániť malé poruchy:

Problém	Možná príčina	Odstránenie poruchy
Prístroj sa nespustí	Akumulátor (7) nie je vložený	<i>Vloženie akumulátora, S. 52</i>
	Vypínač zap/vyp (2) je chybný	Obráťte sa na servisné centrum.
	Vybitý akumulátor (7)	Nabite akumulátor (zohľadnite samostatný návod na obsluhu pre akumulátor a nabíjačku)
	Porucha motora	Obráťte sa na servisné centrum.
Prístroj pracuje prerušovane	Uvoľnený vnútorný kontakt	Obráťte sa na servisné centrum.
	Vypínač zap/vyp (2) je chybný	Obráťte sa na servisné centrum.

Likvidácia/ochrana životného prostredia

Z prístroja vyberte akumulátor a prístroj, akumulátor, príslušenstvo a balenie prineste na ekologické zhodnotenie.



Elektrické prístroje nepatria do domového odpadu.

Symbol preškrtnutého kontajnera na kolieskach znamená, že tento výrobok sa po skončení jeho životnosti nesmie likvidovať ako netriedený komunálny odpad.

Smerica 2012/19/EÚ o odpade z elektrických a elektronických zariadení:

Spotrebitelia sú zo zákona povinní elektrické a elektronické zariadenia na konci ich životnosti odovzdať na ekologickú recykláciu. Týmto spôsobom je zabezpečené zhodnotenie šetrné k životnému prostrediu a zdrojom. V závislosti od národných zákonov, máte tieto možnosti:

- vrátenie na predajnom mieste,
- odovzdanie na oficiálnom zbernom mieste,
- zaslanie späť výrobcovi/distribútorovi.

Netýka sa to dielov príslušenstva a pomocných prostriedkov bez elektrických komponentov, pripojených k starým prístrojom.

Akumulátory zlikvidujte ekologicky



Akumulátor neodhadzujte do domového odpadu, ohňa (nebezpečenstvo výbuchu) alebo vody. Poškodené akumulátory môžu škodiť životnému prostrediu a vášmu zdraviu, keď unikajú jedovaté pary alebo kvapaliny.

Poškodené alebo opotrebované akumulátory musíte zlikvidovať ekologicky.

- Akumulátory neotvárajte a zabráňte ich mechanickému poškodeniu. Existuje nebezpečenstvo skratu a môžu uniknúť výpary, ktoré dráždia dýchacie cesty.
- Z bezpečnostných dôvodov musia byť akumulátory pred likvidáciou vybité.
- Póly prelepte, aby ste predišli skratu.
- Akumulátory odovzdajte v predajni alebo na zbernom mieste.
- **Poškodené akumulátory**
S poškodenými akumulátormi manipulujte mimoriadne opatrne!
 - Nedotýkajte sa poškodených akumulátorov holými rukami.

- Ak sa nedajú póly prelepiť, odovzdajte akumulátory jednotlivo v plastovom vrecku.
- Poškodené akumulátory odovzdajte jednotlivo uložené v nehorľavej uzatvrateľnej nádobe, ktorú je ešte možné naplniť pieskom.
- Poškodené akumulátory odovzdajte na zbernom mieste s personálom s odbornou spôsobilosťou.

Servis

Garancia

Vážená zákaznička, vážený zákazník, Na tento výrobok dostávate záruku 3 rokov od dátumu kúpy. V prípade nedostatkov tohto výrobku vám voči predajcovi výrobku prirátajú zákonné práva. Tieto zákonné práva nie sú obmedzené našou zárukou opísanou v nasledujúcej časti.

Záručné podmienky

Záručná doba začína s dátumom kúpy. Originálny pokladničný doklad dobre uschovajte. Tento podklad bude potrebný ako doklad o kúpe. Ak sa v rámci tri rokov od dátumu kúpy tohto výrobku vyskytne chyba materiálu alebo výroby, výrobok – podľa našej voľby – pre vás bezplatne opravíme alebo vymeníme. Toto poskytnutie záruky predpokladá, že v rámci trojročnej lehoty sa predloží chybný výrobok a doklad o kúpe (pokladničný doklad) a krátko sa písomne opíše, v čom existuje nedostatok a kedy sa vyskytol.

Ak je chyba pokrytá našou zárukou, dostanete späť opravený alebo nový výrobok. S opravou alebo výmenou výrobku nezačína žiadne nové záručné obdobie.

Záručná doba a zákonné nároky na odstránenie nedostatkov

Záručná doba sa poskytnutím záruky nepredlžuje. To platí aj pre vymenené a opravené diely. Škody a nedostatky existujúce prípadne už pri kúpe sa musia ihneď pri vyzbavení ohlásiť. Opravy pripadajúce po uplynutí záručnej doby sú s povinnosťou úhrady.

Rozsah záruky

Výrobok bol starostlivo vyrobený podľa prírodných kvalitatívnych smerníc a pred dodávkou bol svedomito skontrolovaný.

Poskytnutie záruky platí výlučne na chyby materiálu alebo výroby. Táto záruka sa nevzťahuje na časti výrobku, ktoré sú vystave-

né normálnemu opotrebeniu a preto je možné na ne prihladať (napr. Brúsný kotúč) ako na rýchlo opotrebiteľné diely alebo na poškodenia na rozbitných dieloch (napr. Spínač). Táto záruka prepadá, keď je výrobok poškodený, neodborne používaný alebo nebola na ňom vykonávaná údržba. Pre odborné používanie výrobku je nutné presne dodržiavať všetky pokyny uvedené v návode na obsluhu. Účelom použitia a manipuláciám, od ktorých sa v návode na obsluhu odrádza alebo pred ktorými sa varuje, je možné bezpodmienečne zabrániť.

Výrobok je určený iba na súkromné a nekomerčné použitie. Pri nesprávnej alebo neodbornej manipulácii, aplikácii násilia a pri zásahoch, ktoré neboli uskutočnené našou autorizovanou servisnou pobočkou, záruka zaniká.

Vybavenie v záručnom prípade

Aby bolo možné zaručiť rýchle vybavenie vašej žiadosti, postupujte podľa nasledujúcich pokynov:

- V prípade akýchkoľvek otázok si pripravte pokladničný doklad a číslo výrobku (IAN 525252_2504) ako doklad o nákupe.
- Číslo výrobku nájdete na typovom štítku na výrobku, gravúre na výrobku, na titulnej stránke návodu na obsluhu (vľavo dole) alebo na nálepke na zadnej alebo spodnej strane výrobku.
- Ak by sa mali vyskytnúť funkčné chyby alebo iné nedostatky, kontaktujte najprv **telefonicky** alebo použite náš **kontaktný formulár**, ktorý nájdete na parksidediy.com v kategórii **Servis** nasledovne uvedené servisné centrum.
- Výrobok zaznamenaný ako chybný môžete po konzultácii s našim servisným centrom zaslať pre vás s oslobodením od poštovného na vám oznámenú servisnú adresu za pripojenia dokladu o kúpe (pokladničný doklad) a informácie, v čom spočíva nedostatok a kedy sa vyskytol. Aby bolo možné zabrániť problémom s prevzatím a prídavným nákladom, použite bezpodmienečne iba adresu, ktorá sa vám oznámi. Zabezpečte, aby sa odoslanie uskutočnilo bez vyplatenia, ako neskladný tovar, expresne alebo ako iná zvláštna zásielka. Výrobok pošlite, prosím, vrát. všetkých súčasne dodaných dielov príslušenstva a postarajte sa o dostatočne bezpečné prepravné balenie.



Na *parkside-diy.com* si môžete pozrieť a stiahnuť túto a mnohé ďalšie príručky. Týmto QR kódom sa dostanete priamo na stránku *parkside-diy.com*. Vyberte svoju krajinu a cez vyhľadávanie si nájdite návody na obsluhu. Po zadaní čísla výrobku (IAN) 525252_2504 si budete môcť otvoriť návod na obsluhu.

Opravný servis

Ohľadom opráv, ktoré **nepodliehajú záruke**, sa obráťte na Servisné centrum. Tam dostanete s ochotou predbežný návrh nákladov.

- Môžeme spracovať iba prístroje, ktoré boli zaslané dostatočne zabalené a ofrankované.

Náhradné diely a príslušenstvo

Náhradné diely a príslušenstvo dostanete na www.grizzlytools.shop. Ak by sa pri objednávaní vyskytli problémy, kontaktujte nás cez náš internetový obchod. V prípade ďalších otázok sa obráťte na: *Service-Center*, S. 55

Poz. č.	*	Název	Obj. č.
13	1	Upínacia matica	91110380
15	47	Delta brúsna doska	91110385
16	46	6 Brúsne listy (3 × drevo – zrnitosť 60/80/120, 3 × kov – zrnitosť 60/80/120)	91110384
17	45	Diamantový pílový list	91110383
18	48	HCS-ponorný pílový list	91110386
19	44	Škrabka	91110382
23, 21	16–19	Adaptér na odsávanie prachu, Uhlový adaptér	91110381

* Rozložený pohľad S. 159

Upozornenie: Váš prístroj pošlite, prosím, vyčistený a s upozornením na chybu na adresu uvedenú Servisným centrom.

- Prístroje zaslané bez úhrady prepravného, ako aj prístroje, ktoré boli zaslané ako veľkorozmerný náklad, expresom alebo s iným špeciálnym prepravným nebudú prevzaté.
- Vaše zaslané chybné prístroje zlikvidujeme bezplatne.

Service-Center

SK **Servis Slovensko**
Tel.: 0800 003409
Kontaktný formulár na
parkside-diy.com
IAN 525252_2504

Importér

Zohľadnite, prosím, že nasledujúca adresa nie je servisná adresa. Najprv kontaktujte ho-re uvedené servisné centrum.

Grizzly Tools GmbH & Co. KG
Stockstädter Str. 20
63762 Großostheim
NEMECKO
www.grizzlytools.de

Preklad originálneho vyhlásenia o zhode EÚ

Výrobok: **Aku multifunkčné náradie**

Model: **PAMFW 20-Li C3**

Sériové číslo: 000001-145000

Uvedený predmet vyhlásenia je v zhode s príslušnými harmonizačnými právnymi predpismi Únie:

2006/42/EC • 2014/30/EU • 2011/65/EU & (EU) 2015/863
Výrobok s batériou Smart PAPS 204 A1/
Smart PAPS 208 A1/Smart PAPS 2012 A1: 2014/53/EU

Vyššie opísaný predmet vyhlásenia je v zhode so smernicou Európskeho parlamentu a Rady 2011/65/EU z 8. júna 2011 o obmedzení používania určitých nebezpečných látok v elektrických a elektronických zariadeniach.

Na zabezpečenie zhody sa použili tieto harmonizované normy a vnútroštátne normy a predpisy:

EN 62841-1:2015/A11:2022 • EN 62841-2-4:2014 • EN IEC 63000:2018
EN ISO 12100:2010 • EN 62471:2008 • IEC 62471:2006
EN IEC 55014-1:2021 • EN IEC 55014-2:2021

Výrobok s batériou Smart PAPS 204 A1/Smart PAPS 208 A1/Smart PAPS 2012 A1:
EN 301 489-1 V2.2.3:2019 • EN 301 489-17 V3.3.1:2024
EN 300 328 V2.2.2:2019 • EN 50663:2017

Toto vyhlásenie o zhode sa vydáva na výhradnú zodpovednosť výrobcu:



Grizzly Tools GmbH & Co. KG
 Stockstädter Str. 20
 63762 Großostheim
 NEMECKO
 23.09.2025

Christian Frank
 Splnomocnený zástupca dokumentácie

Sadržaj

Uvod	57
Namjenska uporaba.....	57
Opseg isporuke/pribor.....	57
Pregled.....	58
Opis funkcija.....	58
Tehnički podaci.....	58
Sigurnosne napomene	59
Značenje sigurnosnih napomena.....	59
Slikovne oznake i simboli.....	59
Opća sigurnosna upozorenja za električni alat.....	59
Dodatne sigurnosne napomene.....	61
Preostali rizici.....	62
Priprema	62
Upravljački dijelovi.....	62
Priloženi uporabni alati.....	63
Montiranje i demontiranje alata.....	63
Priključivanje usisivača za prašinu.....	63
Promjena brusnog lista.....	64
Provjera stanja napunjenosti baterije.....	64
Punjenje baterije.....	64
Pogon	64
Napomene za rad.....	64
Umetanje i vađenje baterije.....	65
Uključivanje i isključivanje.....	65
Transport	65
Čišćenje, održavanje i skladištenje	65
Čišćenje.....	65
Održavanje.....	65
Skladištenje.....	65
Traženje greške	66
Zbrinjavanje / zaštita okoliša	66
Baterije zbrinite na ekološki prihvatljiv način.....	66
Servis	67
Garancija.....	67
Servis popravka.....	68
Service-Center.....	68
Uvoznik.....	68
Rezervni dijelovi i pribor	68
Prijevod originalne EU izjave o sukladnosti	69
Eksplozivni pogled	159

Uvod

Srdačno čestitamo na kupnji vašeg novog baterijskog višenamjenskog alata (u daljnjem tekstu uređaj ili električni alat).

Time ste se odlučili za vrlo kvalitetan proizvod. Ovaj uređaj je tijekom proizvodnje provjeren u pogledu kvalitete i podvrgnut krajnjoj kontroli. Funkcionalnost Vašeg uređaja time je zajamčena.



Upute za uporabu predstavljaju sastavni dio ovog uređaja. One sadrže važne napomene za sigurnost, rukovanje i zbrinjavanje. Pažljivo pročitajte upute za uporabu. Upoznajte se s upravljačkim dijelovima i ispravnim načinom uporabe uređaja. Uređaj koristite samo na opisani način i za navedena područja primjene. Dobro sačuvajte upute za uporabu i u slučaju predaje uređaja trećim osobama, predajte i svu dokumentaciju.

Izjava o sukladnosti za ovaj proizvod dostupna je na internet stranici www.lidl.hr.

Namjenska uporaba

Uređaj je namijenjen isključivo za sljedeće namjene:

- Piljenje i odvajanje drvenih materijala iz ratka, plastike, gipsa, neželjeznih metala i elemenata za pričvršćivanje (na primjer čavala, spajalica)

- Suho brušenje drveta, metala ili laka
- Rad isključivo u suhim prostorijama.

Svaka druga uporaba, koja u ovim uputama za uporabu nije izričito dopuštena, može predstavljati ozbilju opasnost za korisnika i dovesti do oštećenja uređaja. Operater ili korisnik uređaja odgovorni su za nesreće, štete i ozljede drugih ljudi i njihovog vlasništva. Uređaj je namijenjen za uporabu u uradi-sam okruženjima. Nije koncipiran za trajni pogon u gospodarskim okruženjima. U slučaju komercijalne uporabe jamstvo prestaje važiti. Proizvođač ne jamči za štete uzrokovane protunamjenskom ili pogrešnom uporabom. Uređaj je dio serije **X 20 V TEAM** i može biti pogonjen baterijama **X 20 V TEAM** serije. Baterije serije **X 20 V TEAM** smijete puniti samo s punjačima serije **X 20 V TEAM**.

Opseg isporuke/pribor

Raspakirajte uređaj i provjerite opseg isporuke.

Materijal ambalaže zbrinite na odgovarajući način.

- Aku višenamjenski alat
- Delta brusna ploča
- Dijamantni list pile
- HCS-Uranjajući list pile
- Nož za struganje
- 6 Brusni listovi (3 × drvo – granulacija 60/80/120, 3 × metal – granulacija 60/80/120)
- Adapter za vanjsko usisavanje prašine
- Kovčeg za čuvanje
- Prijevod originalnih uputa

Baterija i punjač nisu sadržani u opsegu isporuke.

Pregled

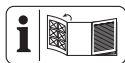

Ilustracije uređaja nalaze se na prednjoj preklapnoj stranici.

- 1 Stezna poluga
 - 2 Prekidač za uključivanje / isključivanje
 - 3 Okretni kotačić
 - 4 Ručka (izolirana površina za hvatanje)
 - 5 Držać baterije
 - 6 Deblokada baterije
 - 7 Baterija
 - 8 Punjač
 - 9 Tipka (Indikator stanja napunjenosti)
 - 10 Indikator stanja napunjenosti
 - 11 Navoj
 - 12 Prihvatnik alata
 - 13 Stezna matica
 - 14 LED radno svjetlo
 - 15 Delta brusna ploča
 - 16 Brusni list
 - 17 Dijamantni list pile
 - 18 HCS-Uranjajući list pile
 - 19 Nož za struganje
 - 20 Kovčeg za čuvanje
- slika A**
- 21 Kutni adapter
 - 22 Križni vijak
 - 23 Adapter za usisavanje prašine

Opis funkcija

Uslijed oscilirajućeg pogona alat vrlo se brzo kreće tamo amo. To omogućuje precizan rad na vrlo malom prostoru.

Rad upravljačkih elemenata opisan je u nastavku.

Tehnički podaci

Aku višenamjenski alat ... PAMFW 20-Li C3

Nazivni napon U	20 V \approx
Težina	≈ 2.0 lb (0.9 kg)
Brzina oscilacije n	5000–20000 min^{-1}
Oscilacijski kut	3,2°
Baterija	Li-Ion
Temperatura	≤ 50 °C
– Postupak punjenja	4–40 °C
– Pogon	4–50 °C
– Skladištenje	15–25 °C
PARKSIDE Performance Smart baterija	
Smart PAPS 204 A1/Smart PAPS 208 A1/	
Smart PAPS 2012 A1	
– frekvencijski pojas	2400–2483,5 MHz
– prijenosna snaga	≤ 20 dBm

Zvuk i vibracija

▲ OPREZ! Oštećenje sluha! Nosite zaštitu za sluh.

Brušenje

Razina zvučnog tlaka (L_{pA})	83,1 dB; $K_{pA}=3$ dB
Razina zvučnog učinka (L_{WA})	91,1 dB; $K_{WA}=3$ dB
Vibracija (a_{rh}) (pod teretom)	3,490 m/s^2 ; $K=1,5$ m/s^2

Rezanje

Razina zvučnog tlaka (L_{pA})	84,1 dB; $K_{pA}=3$ dB
Razina zvučnog učinka (L_{WA})	92,1 dB; $K_{WA}=3$ dB
Vibracija (a_{rh}) (bez teretom)	5,443 m/s^2 ; $K=1,5$ m/s^2

Vrijednosti buke i vibracija izmjerene su prema normama i odredbama navedenima u izjavi o sukladnosti.

Navedene ukupne vrijednosti vibracija i navedene vrijednosti emisije buke izmjerene su prema normiranom postupku provjere i mogu se koristiti za međusobnu usporedbu električnih alata. Navedene ukupne vrijednosti vibracija i navedene vrijednosti emisije buke

također se mogu koristiti za uvodnu procjenu izloženosti.

▲ UPOZORENJE! Emisije buke i vibracija mogu tijekom stvarne uporabe električnog alata odstupati od navedenih vrijednosti, ovisno o načinu uporabe električnog alata. Potrebno je da se odrede sigurnosne mjere u svrhu zaštite poslužitelja, koje su mjere temeljene na procjeni opterećenja uslijed vibracija tijekom stvarnih uvjeta korištenja (pritom morate obratiti pozornost na sve sastavne dijelove ciklusa rada, primjerice razdoblja u kojima je električni alat isključen i ona, u kojima je uključen ali radi bez opterećenja).

X 20 V TEAM

Uređaj je dio serije **X 20 V TEAM** i može biti pogonjen baterijama **X 20 V TEAM** serije. Baterije serije **X 20 V TEAM** smijete puniti samo s punjačima serije **X 20 V TEAM**.

Preporučujemo da ovaj uređaj isključivo pogonite sa sljedećim baterijama: PAP 20 B1, PAP 20 B3, Smart PAPS 204 A1, Smart PAPS 208 A1, Smart PAPS 2012 A1

Preporučujemo, da ove baterije puniti sljedećim punjačima: PLG 20 A3, PLG 20 A4, PLG 20 C1, PLG 20 C2, PLG 20 C3, PLG 201 A1, PDSLJG 20 A1, PDSLJG 20 B1, PDSLJG 20 B2, Smart PLGS 2012 A1

Tehnički podaci o bateriji i punjaču: Vidi posebne upute.

Sigurnosne napomene

Ovaj odjeljak obrađuje osnovne sigurnosne napomene prilikom uporabe uređaja.

▲ UPOZORENJE! Ozljede i oštećenja uslijed nepravilnog rukovanja baterijom. Obratite pozornost na sigurnosne napomene i napomene za punjenje i ispravnu uporabu u uputama za uporabu Vaše baterije i Vašeg punjača serije **X 20 V TEAM**. Detaljan opis postupka punjenja i dodatne informacije možete pronaći u ovim zasebnim uputama za uporabu.



OPREZ



UPOZORENJE: Mogućnost strujnog udara! Ne otvarati kućište proizvoda!

Značenje sigurnosnih napomena

▲ OPASNOST! Ako ne poštujuete ovu sigurnosnu napomenu, doći će do nesreće. Posljedica je teška tjelesna ozljeda ili smrt.

▲ UPOZORENJE! Ako ne poštujuete ovu sigurnosnu napomenu, doći će možda do nesreće. Posljedica može biti tjelesna ozljeda ili smrt.

▲ OPREZ! Ako ne poštujuete ovu sigurnosnu napomenu, doći će do nesreće. Posljedica može biti lakša ili srednje teška ozljeda tijela. **NAPOMENA!** Ako ne poštujuete ovu sigurnosnu napomenu, doći će do nesreće. Posljedica može biti predmetna šteta.

Slikovne oznake i simboli

Slikovne oznake na uređaju



Uređaj je dio serije **X 20 V TEAM** i može biti pogonjen baterijama **X 20 V TEAM** serije. Baterije serije **X 20 V TEAM** smijete puniti samo s punjačima serije **X 20 V TEAM**.



Pročitajte upute za uporabu



Električni uređaji ne spadaju u kućni otpad.



Slikovne oznake na priboru



drvo



metal

Simboli u uputama za uporabu



Pozor!

Opća sigurnosna upozorenja za električni alat

▲ UPOZORENJE! Pročitajte sva sigurnosna upozorenja, upute, ilustracije i specifikacije koje ste dobili uz ovaj električni alat. Nepoštivanje svih dolje navedenih uputa može uzrokovati strujni udar, požar i/ili ozbiljne ozljede. **Sačuvajte sva upozorenja i upute za ubuduće.**

Izraz „električni alat“ u upozorenjima odnosi se na vaš električni alat s mrežnim napajanjem (s kabelom) ili alat s napajanjem na baterije (bez kabela).

1. SIGURNOST RADNOG PROSTORA

- a) **Održavajte radni prostor čistim i dobro osvijetljenim.** Neuredna ili mračna područja dovode do nesreća.
- b) **Ne rukujte električnim alatima u eksplozivnoj atmosferi, primjerice u prisutnosti zapaljivih tekućina, plinova ili prašine.** Električni alati stvaraju iskre koje mogu zapaliti prašinu ili pare.
- c) **Djecu i ostale osobe u blizini držite podalje dok rukujete električnim alatom.** U slučaju odvratanja pažnje možete izgubiti kontrolu.

2. ELEKTRIČNA SIGURNOST

- a) **Utikači električnog alata moraju odgovarati utičnici. Nikada ne mijenjajte utikač ni na koji način. Ne koristite adapterske utikače s uzemljenim električnim alatima.** Nepromijenjeni utikači i odgovarajuće utičnice smanjit će rizik od strujnog udara.
- b) **Izbjegavajte tjelesni kontakt s uzemljenim površinama, kao što su cijevi, radijatori, štednjaci i hladnjaci.** Ako je vaše tijelo uzemljeno, postoji povećan rizik od strujnog udara.
- c) **Električne alate ne izlažite kiši ili vlažnim uvjetima.** Ulazak vode u električni alat povećava rizik od strujnog udara.
- d) **Ne zlorabljavajte kabel. Nikada ne koristite kabel za nošenje, povlačenje ili isključivanje električnog alata. Kabel držite podalje od topline, ulja, oštrih bridova ili pokretnih dijelova.** Oštećeni ili zapetljani kabeli povećavaju rizik od strujnog udara.
- e) **Kada koristite električni alat na otvorenom, koristite produžni kabel prikladan za uporabu na otvorenom.** Korištenje kabela prikladnog za uporabu na otvorenom smanjuje rizik od strujnog udara.
- f) **Ako je rukovanje električnim alatom na vlažnom mjestu neizbježno, koristite napajanje zaštićeno zaštitnim uređajem diferencijalne struje (FID sklopka).** Korištenje FID sklopke smanjuje rizik od strujnog udara.

3. OSOBNA SIGURNOST

- a) **Budite oprezni, pazite što radite i koristite zdrav razum pri rukovanju električnim alatom. Ne koristite električni alat dok ste umorni ili pod utjecajem droga, alkohola ili lijekova.** Trenutak ne-

pažnje tijekom rada s električnim alatima može uzrokovati ozbiljne ozljede.

- b) **Koristite osobnu zaštitnu opremu. Uvijek nosite zaštitu za oči.** Korištenje zaštitne opreme kao što su maska za prašinu, neklizajuće sigurnosne cipele, zaštitna kaciga ili zaštitne slušalice, u odgovarajućim uvjetima smanjit će osobne ozljede.
 - c) **Spriječite nenamjerno pokretanje. Provjerite je li prekidač u isključenom položaju prije spajanja na izvor napajanja i/ili priključivanja baterije, podizanja ili nošenja alata.** Nošenje električnih alata s prstom na prekidaču ili uspostavljanje napajanja električnih alata koji su uključeni uzrokuju nesreće.
 - d) **Prije uključivanja električnog alata uklonite sve ključeve.** Ključ koji je ostao pričvršćen na rotirajući dio električnog alata može uzrokovati ozljede.
 - e) **Nemojte se prenaprezati. U svakom trenutku održavajte pravilan stav i ravnotežu tijela.** To omogućuje bolju kontrolu električnog alata u neočekivanim situacijama.
 - f) **Prikladno se obucite. Ne nosite široku odjeću ili nakit. Kosu i odjeću držite podalje od pokretnih dijelova.** Pokretni dijelovi mogu zahvatiti široku odjeću, nakit ili dugu kosu.
 - g) **Ako su predviđeni uređaji za spajanje na usisivač i sakupljanje prašine, provjerite jesu li spojeni i koriste li se ispravno.** Korištenje sakupljanja prašine može smanjiti opasnosti povezane s prašinom.
 - h) **Ne dopustite da zbog poznavanja alata stečenog čestim korištenjem postanete samouvjereni i zanemarite načela sigurnosti uporabe alata.** Nepažljivo djelovanje može uzrokovati teške ozljede u djeliću sekunde.
- ## 4. UPORABA I ODRŽAVANJE ELEKTRIČNOG ALATA
- a) **Ne silite električni alat. Koristite električni alat koji odgovara namjeni.** Ispravan električni alat obaviti će posao bolje i sigurnije brzinom za koju je dizajniran.
 - b) **Ne koristite električni alat ako ga prekidač ne uključuje i isključuje.** Svaki električni alat kojim se ne može upravljati prekidačem opasan je i mora se popraviti.

- c) Izvadite utikač iz izvora napajanja i/ili bateriju, ako se može izvaditi, iz električnog alata prije bilo kakvog podešavanja, promjene pribora ili spremanja električnog alata. Takve preventivne sigurnosne mjere smanjuju rizik od slučajnog uključivanja električnog alata.
 - d) **Električni alat u stanju mirovanja čuvajte izvan dohvata djece i ne dopustite osobama koje nisu upoznate s električnim alatom ili ovim uputama da rukuju električnim alatom.** Električni alati su opasni u rukama neobučениh korisnika.
 - e) **Održavajte električne alate i pribor. Proverite neusklađenost ili zaglavlivanje pokretnih dijelova, lom dijelova i bilo koje drugo stanje koje može utjecati na rad električnog alata. Ako je oštećen, električni alat treba popraviti prije uporabe.** Mnoge su nesreće uzrokovane loše održavanim električnim alatima.
 - f) **Održavajte rezne alate oštroma i čistima.** Ispravno održavani rezni alati s oštrim reznim rubovima manje će se zaglavljivati i njima će se lakše upravljati.
 - g) **Koristite električni alat, pribor i nastavke, itd. u skladu s ovim uputama, uzimajući u obzir radne uvjete i posao koji treba obaviti.** Korištenje električnog alata za radnje drugačije od predviđenih može uzrokovati opasne situacije.
 - h) **Držite ručke i površine za hvatanje suhima, čistima i očišćenima od ulja i masnoće.** Skliske ručke i površine za hvatanje ne omogućuju sigurno rukovanje i kontrolu nad alatom u neočekivanim situacijama.
5. **UPORABA I ODRŽAVANJE ELEKTRIČNOG ALATA NA BATERIJE**
- a) **Punite samo punjačem koji je odredio proizvođač.** Punjač koji je prikladan za jednu vrstu paketa baterija može uzrokovati opasnost od požara ako se koristi s drugim paketom baterijom.
 - b) **Koristite električne alate samo sa za to posebno određenim paketima baterija.** Korištenje drugih paketa baterija može uzrokovati opasnost od ozljeda i požara.
 - c) **Kada se paket baterija ne koristi, držite ga podalje od drugih metalnih predmeta, poput spajalica, novčića, ključeva, čavala, vijaka ili drugih sitnih me-**

talnih predmeta koji mogu uspostaviti vezu između terminala. Kratki spoj terminala baterije može uzrokovati opekline ili požar.

- d) **U uvjetima zlorabe, tekućina može biti izbačena iz baterije; izbjegavajte kontakt. Ako slučajno dođe do kontakta, isperite vodom. Ako tekućina dođe u dodir s očima, dodatno potražite liječničku pomoć.** Tekućina izbačena iz baterije može uzrokovati iritaciju ili opekline.
 - e) **Ne koristite oštećene ili izmijenjene alate ili pakete baterija.** Oštećene ili izmijenjene baterije mogu se ponašati nepredvidivo, što može uzrokovati požar, eksploziju i opasnost od ozljeda.
 - f) **Alat ili paket baterija ne izlažite vatri ili previsokoj temperaturi.** Izlaganje vatri ili temperaturama iznad 130 °C može uzrokovati eksploziju.
 - g) **Slijedite sve upute za punjenje i ne punite paket baterija ili alat izvan temperaturnog raspona navedenog u uputama.** Nepravilno punjenje ili punjenje pri temperaturama izvan navedenog raspona može oštetiti bateriju i povećati rizik od požara.
6. **SERVIS**
- a) **Električni alat mora servisirati osoba kvalificirana za popravak, i pritom koristiti samo identične rezervne dijelove.** Time se osigurava održavanje sigurnosti električnog alata.
 - b) **Nikada ne servisirajte oštećene pakete baterija.** Servisiranje paketa baterija smije obavljati samo proizvođač ili ovlašteni serviser.

Dodatne sigurnosne napomene

⚠ UPOZORENJE! Opasnost po zdravlje! Uređaj nije prikladan za brušenje materijala koji sadrže olovo ili azbest.

⚠ UPOZORENJE! Prilikom brušenja može nastati štetna prašina (npr. metala ili nekih vrsta drveta), koja može predstavljati opasnost za korisnika ili osobe u blizini. Pobrinite se za dobro prozračivanje radnog mjesta. Uvijek nosite zaštitne naočale, zaštitne rukavice i zaštitu za dišne putove.

- **Električni alat držite za izolirane površine za hvatanje prilikom obavljanja za hvata pri kojima pribor za rezanje mogu doći u kontakt sa skrivenim žicama.**

Pribor za rezanje u kontaktu sa žicom pod naponom mogu pod napon staviti izložene metalne dijelove električnog alata, i uzrokovati strujni udar.

- **Koristite stezaljke ili druge praktične načine osiguravanja i potpore izradaka na stabilnoj platformi.** Pridržavanje izratka rukom ili uz tijelo čini ga nestabilnim i može uzrokovati gubitak kontrole.
- **Električni alat koristite samo za suho brušenje. Ne brusite navlažene materijale.** Prodiranje vode u električni alat povećava rizik od strujnog udara.
- **Izbjegavajte pregrijavanje predmeta koji brusite i same brusilice.** Postoji opasnost od požara.
- **Izradak se prilikom brušenja zagrijava. Ne dirajte mjesto obrade, ostavite da se ohladi.** Postoji opasnost od opekline. Ne koristite rashladna sredstva ili slične tvari.
- **Prije pauzi u radu obavezno ispraznite spremnik za prašinu.** Prašina od brušenja u vrećici, mikro-filtru, papirnatog vrećici (ili u filter vrećici, npr. filtru usisivača) može se sama zapaliti u nepovoljnim uvjetima kao što je iskrenje prilikom brušenja metala. Posebno je opasno ako se prašina od brušenja pomiješa s ostacima laka, poliuretana ili drugim kemijskim tvarima, a izradak se nakon dužeg vremena zagrije.
- **Uvijek pričekajte da se električni alat potpuno zaustavi prije nego ga odložite.** Korišteni alat se može zaglaviti i uzrokovati gubitak kontrole nad električnim alatom.
- **Koristite prikladne detektore kako biste ustanovili postojanje skrivenih opskrbnih vodova ili za pomoć kontaktirajte lokalnu komunalnu tvrtku.** Kontakt s električnim kabelima može uzrokovati požar i strujni udar. Oštećenje plinskih vodova može uzrokovati eksploziju. Probijanje vodovodnih cijevi uzrokovat će materijalnu štetu.
- **Koristite samo pribor koji preporučuje PARKSIDE.** Neprikladan pribor može uzrokovati strujni udar ili požar.

Preostali rizici

Čak i ako ispravno rukujete ovim uređajem, i dalje postoje preostali rizici. Sljedeće opasnosti mogu se pojaviti u vezi s dizajnom i konstrukcijom ovog uređaja:

- Oštećenja očiju ako se ne nosi odgovarajuća zaštita za oči.
- Oštećenje pluća ako se ne nosi odgovarajuća zaštita za dišne putove.
- Oštećenje sluha ako se ne nosi prikladna zaštita za sluh.
- Štete po zdravlje koje proizlaze iz vibracija šake i ruke, ako uređaj koristite duže vrijeme ili ga ne navodite i ne održavate na odgovarajući način.
- Abrazivne ozljede
- Posjekotine

⚠ UPOZORENJE! Opasnost uslijed elektromagnetnog polja koje se stvara dok je uređaj u pogonu. Ovo polje može pod određenim okolnostima ometati aktivne ili pasivne medicinske implantate. Kako bi se smanjio rizik od ozbiljnih ili smrtonosnih ozljeda, preporučujemo osobama s medicinskim implantatima da se prije rukovanja uređajem posavjetuju sa svojim liječnikom ili proizvođačem implantata.

Priprema

⚠ UPOZORENJE! Opasnost od ozljeda zbog neželjenog pokretanja uređaja. Bateriju umetnite u uređaj tek kada je uređaj potpuno spreman za rad.

Upravljački dijelovi

Prije prvog pogona uređaja upoznajte njegove upravljačke dijelove.

- **Prekidač za uključivanje / isključivanje (2)**
 - Uključivanje: Gurnite prema naprijed, prekidač za uključivanje/isključivanje se zaključava
 - Isključivanje: Gurnite unazad
- **Okretni kotačić (3)**
 - Podešavanje broja zamaha u 6 stupnjeva.
 - Potreban broj zamaha ovisi o materijalu koji se obrađuje i o uvjetima rada, te se može odrediti praktičnim pokusom.

Priloženi uporabni alati

Uporabni alat	Materijali	Uporaba
HCS list pile za uranjanje 32 mm	Drvo, plastika, gips i drugi me-ki materijali	<ul style="list-style-type: none"> Razdvajajući i uranjajući rezovi pile Piljenje na rubovima i drugim teško pristupnim područjima <p>Na primjer: Piljenje utora u lakim zidovima</p>
Dijamantni list pile	Ljepilo za pločice, fuge za pločice	<ul style="list-style-type: none"> Odstranjivanje ostataka materijala izratka <p>Na primjer: Ljepilo za pločice prilikom zamjene oštećenih pločica</p> <ul style="list-style-type: none"> Struganje mase za fugiranje na zidnim i podnim pločicama
Nož za struganje	Ostatci žbuke/betona, lijepak za pločice/tepihe, ostatci boje/silikona	<ul style="list-style-type: none"> Odstranjivanje ostataka materijala izratka, na primjer ostatci lijepka za tepihe na podu
Brusna ploča	Drvo i metal (brusni listovi su u opsegu isporuke)	<ul style="list-style-type: none"> Brušenje na rubovima i u teško pristupnim područjima

Montiranje i demontiranje alata

Napomene

- Kod isporučenih uporabnih alata nije potrebno demontirati zateznu maticu.
- Kod uporabnih alata trećih ponuđača obratite pozornost na to, da prihvat alata odgovara.
- Nosite zaštitu za ruke prilikom montaže i demontaže reznih alata.

Postupak

- Nagnite zateznu polugu (1) za 180° prema naprijed.
- Samo uporabni alat sa zatvorenim krajem: Demontirajte zateznu maticu (13).
- Uklonite uporabni alat.
- Postavite uporabni alat na prihvat alata (12). Klinovi u prihvat alata pristaju u otvore uporabnog alata. Ako uporabni alat ima napis, onda isti mora biti usmjeren prema gore. Uporabni alat možete okrenuti u poziciju prikladnu za rad.
- Samo uporabni alat sa zatvorenim krajem: Montirajte zateznu maticu (13). Ne zategnite zateznu maticu.
- Preklopite zateznu polugu (1) prema nazad.

7. Provjerite čvrst položaj uporabnog alata. Pogrešno ili nesigurno pričvršćeni uporabni alati mogu se otpustiti tijekom rada i ozlijediti vas.

Ako uporabni alat nema čvrst položaj, otvorite zateznu polugu (1), malo dotegnite zateznu maticu i zatvorite zateznu polugu.

Priključivanje usisivača za prašinu

Napomene

- Za brušenje sa Delta brusnom pločom (15) uvijek priključite usisivač za prašinu. Usisivač za prašinu nije prikladan za rad s drugim uporabnim alatima.
- Osigurajte, da usisivač prašine bude prikladan, npr. usisivač za radionice. Uobičajeni kućanski usisivači nisu prikladni za usisavanje otpada od brušenja. Ove informacije možete pronaći u uputama za rad eksternog uređaja.

Potreban alat

- Križni odvijač  PH2

Priključivanje usisivača za prašinu (slika A)

1. Demontirajte uporabni alat.

- Gurnite adapter za vanjsko usisavanje prašine (23) preko prihvata alata (12).
- Pričvrstite adapter za vanjsko usisavanje prašine (23) sa križnim vijkom (22) na navoju (11) na donjoj strani kućišta.
- Montirajte kutni adapter (21).
Kutni adapter možete okretati za 180°.
- Spojite vanjsko usisno crijevo na kutni adapter (21).
- Montirajte Delta brusnu ploču (15).

Odstranjivanje usisivača prašine (slika A)

- Odstranite Delta brusnu ploču (15).
- Odstranite vanjsko usisno crijevo i kutni adapter (21).
- Otpustite vijak (22) adaptera za vanjsko usisavanje prašine (23).
- Odstranite adapter za vanjsko usisavanje prašine (23).

Promjena brusnog lista

Napomene

- Delta brusna ploča je opremljena čičkom. To omogućuje jednostavno i sigurno pričvršćivanje brusnih listova.
- Koristite samo brusne listove čija veličina i oblik odgovaraju Delta brusnoj ploči.
- Prije nego stavite brusni list: Očistite Delta brusnu ploču, posebno čičak tkaninu. Pritom npr. koristite usisivač.

Postavljanje brusnog lista

- Stavite brusni list na Delta brusnu ploču (15) i dobro pritisnite brusni list.
- Provjerite sljedeće: Otvori na brusnom listu i usisni otvori na Delta brusnoj ploči su međusobno poravnati. U protivnom usisavanje prašine neće funkcionirati.

Skidanje brusnog lista

- Povlačenjem skinite brusni list (16).
- Očistite Delta brusnu ploču (15), posebno čičak tkaninu.

Provjera stanja napunjenosti baterije

LED indikatori	Značenje
----------------	----------

crven, narančast, zelen	Baterija napunjena
crven, narančast	Baterija je djelomično napunjena
crven	Baterija treba biti napunjena

- Pritisnite tipku (9) pored indikatora stanja napunjenosti (10) na bateriji (7).

LED indikatori na indikatoru stanja napunjenosti pokazuju stanje napunjenosti baterije.

- Napunite bateriju (7) kada svijetli samo još crveni LED indikator stanja napunjenosti (10).

Punjenje baterije

Vidi i upute za uporabu punjača.

Napomene

- Zagrijanu bateriju prije punjenja ostavite da se ohladi.
- Bateriju ne izlažite duže vrijeme snažnom utjecaju sunčeve svjetlosti i ne odlažite je na radijatore (maks. 50 °C).

Punjenje baterije

- Izvadite bateriju (7) iz uređaja.
- Gurnite bateriju (7) u otvor za punjenje na punjaču (8).
- Priključite punjač baterije (8) u utičnicu.
- Nakon uspješnog punjenja odvojite punjač baterije (8) od mreže.
- Izvučite bateriju (7) iz punjača (8).

svijetli (8)

zelen	crven	Značenje
svijetli	—	<ul style="list-style-type: none"> Baterija se potpuno napunjena spreman (nije umetnuta baterija)
—	svijetli	Baterija se puni
—	treperi	Baterija se pregrijala
treperi	treperi	Baterija neispravna

Pogon

Napomene za rad

Brušenje

- Koristite samo besprijekorne brusne listove kako biste postigli dobre rezultate brušenja.
- Radite samo uz lagan i ravnomjeran pritisak i ravnomjerno pomicanje. Na taj način štedite uređaj i brusni list.
- Istim brusnim listom ne brusite različite materijale (npr. metal pa zatim drvo).

Piljenje i odvajanje

- Koristite samo neoštećene, besprijekorne listove pile. Savijeni, tupi ili na drugi način oštećeni listovi pile mogu se lomiti.
- Prilikom piljenja lakih građevinskih materijala obratite pozornost na zakonske

odredbe i preporuke proizvođača materijala.

- Smijete obrađivati samo mekane materijale kao što je meko drvo, gipsni karton i slično, i to postupkom uranjajućih rezova!

Umetanje i vađenje baterije

▲ UPOZORENJE! Opasnost od ozljeda zbog neželjenog pokretanja uređaja. Bateriju umetnite u uređaj tek kada je uređaj potpuno spreman za rad.

NAPOMENA! Opasnost od oštećenja! Pogrešna baterija može oštetiti uređaj i bateriju.

Umetanje baterije

1. Gurnite bateriju (7) duž šine vodilice u držač baterije (5)..
Baterija se čujno zaključava.

Vađenje baterije

1. Pritisnite i držite deblokadu baterije (6) na bateriji (7).
2. Izvucite bateriju iz držača baterije (5).

Uključivanje i isključivanje

Uključivanje

1. Okretnim gumbom (3) odaberite stupanj broja zamaha (1 ... 6).
Potreban broj zamaha ovisi o materijalu koji se obrađuje i o uvjetima rada, te se može odrediti praktičnim pokusom.
2. Gurnite prekidač za uključivanje/isključivanje (2) naprijed u položaj „I“ (UKLJ).
3. Pričekajte da uređaj postigne puni broj zamaha.
4. Električni alat pomičite po izratku.

Isključivanje

1. Uklonite alat s izratka.
2. Gurnite prekidač za uključivanje/isključivanje (2) nazad u položaj „0“ (ISKLJ).
3. Pričekajte da se električni alat zaustavi prije nego što ga odložite.
4. Izvadite bateriju iz uređaja ako uređaj ostavlja bez nadzora ili kada završite s radom.

Transport

Napomene

- Isključite uređaj.

- Provjerite da su svi pokretni dijelovi potpuno zaustavljeni.
- Izvadite bateriju.
- Uklonite umetnuti alat.
- Uređaj uvijek nosite za ručku (4).

Čišćenje, održavanje i skladištenje

▲ UPOZORENJE! Opasnost od ozljeda zbog neželjenog pokretanja uređaja. Zaštitite se tijekom radova održavanja i čišćenja. Isključite uređaj i izvadite bateriju (7).

Radove na održavanju i popravke koji nisu opisani u ovim uputama za uporabu mora obaviti naš servisni centar. Koristite samo originalne rezervne dijelove.

Čišćenje

▲ UPOZORENJE! Strujni udar! Nikada ne prskajte uređaj vodom.

NAPOMENA! Opasnost od oštećenja. Kemijske tvari mogu oštetiti plastične dijelove uređaja. Ne koristite sredstava za čišćenje niti otapala.

- Otvore za ventilaciju, kućite motora i ručke držite čistima. Za čišćenje koristite vlažnu krpu ili četku.
- Brusni list očistite usisivačem ili ga izlupkajte.

Održavanje

Uređaj ne treba održavati.

Skladištenje

Skladištite uređaj i pribor uvijek:

- čisto
- suho
- zaštićeno od prašine
- U priloženom kovčegu za čuvanje (20)
- izvan dohvata djece

Uređaji s baterijom:

- Temperatura skladištenja baterije i uređaja iznosi između 15 °C i 25 °C. Izbjegavajte ekstremne hladnoće ili vrućine tijekom skladištenja, kako baterija ne bi izgubila učinkovitost.
- Prije dužeg skladištenja (npr. tijekom zime) bateriju izvadite iz uređaja (obratite pozornost na odvojene upute za uporabu baterije i punjača).

Traženje greške

Tablica u nastavku pomoći će Vam ukloniti smetnje:

Problem	Mogući uzrok	Otklanjanje
Uređaj se ne pokreće	Baterija (7) nije umetnuta	<i>Umetanje baterije, S. 65</i>
	Neispravan prekidač za uključivanje / isključivanje (2)	Obratite se servisnom centru.
	Baterija (7) ispražnjena	Napunite bateriju (vidi zasebne upute za rukovanje baterijom i punjačem)
	Neispravan motor	Obratite se servisnom centru.
Uređaj radi s prekidima	Interni nestabilan kontakt	Obratite se servisnom centru.
	Neispravan prekidač za uključivanje / isključivanje (2)	Obratite se servisnom centru.

Zbrinjavanje / zaštita okoliša

Izvadite baterije iz uređaja i uređaj, bateriju, pribor i ambalažu reciklirajte na ekološki prihvatljiv način.



Električni uređaji ne spadaju u kućni otpad.

Simbol prekrížene kante za smeće na kotačićima znači da se ovaj proizvod ne smije odlagati kao nerazvrstani komunalni otpad na kraju njegovog vijeka trajanja.

Smjernica 2012/19/EU o električnim i elektronskim starim uređajima:

Potrošači imaju zakonsku obvezu električne i elektronske uređaje na kraju njihovog radnog vijeka zbrinuti kroz ekološki ispravnu reciklažu. Na taj način se osigurava iskorištavanje neškodljivo za okoliš i resurse.

Ovisno o tome koje se nacionalno pravo primjenjuje možete imate sljedeće mogućnosti:

- vratiti na prodajno mjesto,
- predati na službenom sabirnom mjestu,
- poslati natrag proizvođaču/distributeru.

To se ne odnosi na dijelove pribora priložene starim uređajima, niti na pomoćne dijelove bez elektronskih sastavnih dijelova.

Baterije zbrinite na ekološki prihvatljiv način



Bateriju ne bacajte u kućni otpad, u vatru (opasnost od eksplozije) ili u vodu. Oštećene baterije mogu oštetiti okoliš i zdravlje ljudi uslijed istjecanja otrovnih plinova ili tekućina.

Neispravne ili iskorištene baterije dužni ste zbrinuti na ekološki prihvatljiv način.

- Ne otvarajte baterije i izbjegavajte mehaničko oštećenje baterija. Postoji opasnost od kratkog spoja i može doći od izlaženja isparenja nadražujućih za dišne putove.
- Iz sigurnosnih razloga, baterije treba isprazniti prije odlaganja.
- Zalijepite polove kako biste izbjegli kratke spojeve.
- Baterije zbrinite na maloprodajnim mjestima ili sabirnim mjestima.

Oštećene baterije

Baterijama s vanjskim oštećenjima rukujte posebno pažljivo!

- Ne dirajte oštećene baterije golim rukama.
- Ako ne možete zalijepiti terminale, stavite baterije pojedinačno u plastičnu vrećicu.
- Oštećene baterije pojedinačno stavite u nezapaljiv spremnik koji se može zatvoriti i koji se može napuniti pijeskom.
- Oštećene baterije odnesite na sabirno mjesto s kvalificiranim osobljem.

Servis

Garancija

Dragi kupci,

Na ovaj proizvod dobivate jamstvo u trajanju od 3 godina od datuma kupnje. U slučaju nedostataka ovog proizvoda u odnosu na prodavača proizvoda imate zakonska prava. Ta zakonska prava se ne ograničavaju preko našeg u nastavku navedenog jamstva.

Uvjeti jamstva

Jamstveni rok započinje danom kupnje. Molimo dobro sačuvajte originalni blagajnički račun. Ovaj dokument je potreban radi dokaza kupnje. Ako unutar tri godina od datuma kupnje ovog proizvoda dođe do pogreške u materijalu ili u izradi, mi ćemo proizvod - po našem izboru - besplatno popraviti ili zamijeniti. Ovo jamstvo pretpostavlja, da unutar trogodišnjeg roka neispravan uređaj i dokaz o kupnji (blagajnički račun) predočite i pismeno ukratko opišete u čemu se sastoji greška i kada se pojavila.

Ako je kvar pokriven našim jamstvom, primiti ćete popravljene ili novi proizvod. Popravkom ili zamjenom proizvoda ne započinje novi vremenski rok jamstva.

Jamstveni rok i zakonska prava za nedostatke

Jamstveni rok zbog jamstva neće biti produžen. To vrijedi i za zamijenjene i popravljene dijelove. Eventualno već za vrijeme kupnje prisutne štete i nedostaci moraju biti javljene odmah nakon raspakiranja. Popravci nakon isteka jamstvenog roka se moraju platiti.

Opseg jamstva

Proizvod je proizveden sukladno strogim smjernicama za kvalitetu i prije isporuke je brižljivo kontroliran.

Jamstvo vrijedi za greške u materijalu ili u izradi. Ovo jamstvo se ne odnosi na dijelove proizvoda, koji su izloženi normalnom trošenju i stoga se mogu smatrati potrošnim dijelovima (npr. Brusni list) niti na oštećenje lomljivih dijelova (npr. Prekidač).

Ovo jamstvo propada, kada dođe do oštećenja ili nenamjenske uporabe proizvoda ili kada se ne vrši održavanje proizvoda. Za namjensku uporabu proizvoda morate točno poštivati sve naputke navedene u uputama za uporabu. Namjenske uporabe i radnje, koje se u uputama za uporabu izričito ne preporučuju ili na koje se upozorava, obavezno trebate izbjegavati.

Proizvod je namijenjen samo za privatnu, a ne za komercijalnu uporabu. Jamstvo prestaje vrijediti u slučaju zlouporabe i nestručnog rukovanja, upotrebe sile i intervencija koje nije izvršio naš ovlašteni servis.

Obrađa u slučaju jamstvenog zahtjeva

Da bi bila osigurana brza obrada Vašeg problema, molimo slijedite ove napomene:

- Molimo da za sve upite blagajnički račun i broj artikla (npr. IAN 525252_2504) držite pripremljene kao dokaz o kupnji.
- Broj artikla možete pronaći na tipskoj ploči proizvoda, na gravuri na proizvodu, na naslovnoj stranici uputa za uporabu (dolje lijevo) ili na naljepnici na stražnjoj ili donjoj strani proizvoda.
- Ako dođe do funkcionalnih grešaka ili drugih nedostataka, molimo prvo **telefonski** ili koristite naš **obrazac za kontakt**, koji možete pronaći na *parkside-diy.com* u kategoriji **Usluga** kontaktirajte servisni centar naveden u nastavku.
- Nakon konzultacije s našim servisnim centrom, proizvod koji je evidentiran kao neispravan, uz prilaganje računa o kupnji (račun) s naznakom o kakvom se kvaru radi i kada je nastao, možete besplatno poslati na adresu servisa koju ste dobili. U svrhu izbjegavanja problema prijema i dodatnih troškova obavezno koristite samo adresu koju ćemo Vam priopćiti. Uvjerite se da pošiljka nije skupna, glomazna, ekspresna ili neka druga posebna roba. Molimo Vas da proizvod pošaljete zajedno sa svim prilikom kupnje priloženim dijelovima pribora i da se pobrinete za dovoljno sigurnu transportnu ambalažu.



Ove i mnoge druge priručnike možete pogledati i preuzeti na *parkside-diy.com*. Ovaj QR kôd vodi vas izravno na *parkside-diy.com*. Odaberite svoju državu i potražite upute za

uporabu pomoću obrasca za pretraživanje. Unosom broja artikla (IAN) 525252_2504 možete otvoriti svoje upute za uporabu.

Servis popravka

Za popravke **koji nisu obuhvaćeni jamstvom**, obratite se servisnom centru. Tamo će Vam rado izraditi predračun troškova.

- Možemo obraditi samo uređaje, koji su dovoljno pakirani i koji su poslani uz plaćanje poštarine.

Napomena: Molimo pošaljite nam Vaš uređaj očišćen uz opis nedostatka na adresu navedenu od strane servisnog centra.

- Neće biti primljeni uređaji koji se šalju uz obavezu plaćanja - ekspresno ili drugim oblicima slanja.

- Mi zbrinjavamo vaše poslane defektne uređaje besplatno.

Service-Center



Servis Hrvatska
Tel.: 0800 805933
Kontakt obrazac na
parkside-diy.com
IAN 525252_2504

Uvoznik

Molimo obratite pozornost na to, da sljedeća adresa nije servisna adresa. Prvo kontaktirajte gore navedeni servisni centar.

Grizzly Tools GmbH & Co. KG
Stockstädter Str. 20
63762 Großostheim
NJEMAČKA
www.grizzlytools.de

Rezervni dijelovi i pribor

Rezervne dijelove i pribor dostupni su na www.grizzlytools.shop. Ukoliko u postupku vaše narudžbe dođe do problema, molimo kontaktirajte nas preko naše online trgovine. U slučaju dodatnih pitanja obratite se: *Service-Center*, S. 68

Poz. br.	*	Ime	Narudžba br
13	1	Stezna matica	91110380
15	47	Delta brusna ploča	91110385
16	46	6 Brusni listovi (3 × drvo – granulacija 60/80/120, 3 × metal – granulacija 60/80/120)	91110384
17	45	Dijamantni list pile	91110383
18	48	HCS-Uranjajući list pile	91110386
19	44	Nož za struganje	91110382
23, 21	16–19	Adapter za usisavanje prašine, Kutni adapter	91110381

* Eksplozirani pogledS. 159

Prijevod originalne EU izjave o sukladnosti

Proizvod: **Aku višenamjenski alat**

Model: **PAMFW 20-Li C3**

Serijski broj: 000001–145000

Predmet navedene izjave u skladu je s mjerodavnim zakonodavstvom Unije o usklađivanju:

**2006/42/EC • 2014/30/EU • 2011/65/EU & (EU) 2015/863
Proizvod s baterijom Smart PAPS 204 A1/
Smart PAPS 208 A1/Smart PAPS 2012 A1: 2014/53/EU**

Gore opisan predmet izjave u skladu je s Direktivom 2011/65/EU Europskog parlamenta i Vijeća od 8. lipnja 2011. O ograničavanju uporabe određenih opasnih tvari u električnoj i električnoj opremi.

Kako bi se osigurala sukladnost, primijenjeni su sljedeći usklađeni standardi, kao i nacionalni standardi i propisi:

**EN 62841-1:2015/A11:2022 • EN 62841-2-4:2014 • EN IEC 63000:2018
EN ISO 12100:2010 • EN 62471:2008 • IEC 62471:2006
EN IEC 55014-1:2021 • EN IEC 55014-2:2021
Proizvod s baterijom Smart PAPS 204 A1/Smart PAPS 208 A1/Smart PAPS 2012 A1:
EN 301 489-1 V2.2.3:2019 • EN 301 489-17 V3.3.1:2024
EN 300 328 V2.2.2:2019 • EN 50663:2017**

Ova izjava sukladnosti izdaje se na isključivu odgovornost proizvođača:



Grizzly Tools GmbH & Co. KG
Stockstädter Str. 20
63762 Großostheim
NJEMAČKA
23.09.2025

Christian Frank
Ovlašteni predstavnik za dokumentaciju

Pregled sadržaja

Uvod	70
Namenska upotreba.....	70
Obim isporuke/pribor.....	70
Pregled.....	71
Opis funkcija.....	71
Tehnički podaci.....	71
Bezbednosne napomene	72
Značenje bezbednosnih napomena.....	72
Slikovne oznake i simboli.....	72
Opšta bezbednosna upozorenja u vezi sa električnim alatom.....	72
Dodatne bezbednosne napomene.....	75
Preostali rizici.....	75
Priprema	76
Upravljački elementi.....	76
Isporučeni alati za umetanje.....	76
Montaža i demontaža alata za umetanje.....	76
Priključivanje usisivača prašine.....	77
Zamena brusnog lista:.....	77
Provera stanja napunjenosti akumulatora.....	77
Punjenje akumulatora.....	77
Rad	78
Napomene za rad.....	78
Umetanje i vađenje akumulatora.....	78
Uključivanje i isključivanje.....	78
Transport	78
Čišćenje, održavanje i skladištenje	79
Čišćenje.....	79
Održavanje.....	79
Skladištenje.....	79
Pronalaženje greške	79
Odlaganje/zaštita životne sredine	79
Odlaganje akumulatora na ekološki prihvatljiv način.....	80
Kako izjaviti reklamaciju?	80
Rezervni delovi i pribor	80
Garancija / Garantni list	81
Prevod originalne EU deklaracije o usklađenosti	83
Eksplozivni pogled	159

Uvod

Iskrene čestitke ob nakupu vašega novoga večnamenskoga akumulatorskoga orodja (u

nastavku je naveden kao uređaj ili električni alat).

Time ste se odlučili za kvalitetan uređaj. Kvalitet ovog uređaja je kontrolisan tokom proizvodnje i sprovedena je završna kontrola. Na taj način je obezbeđena funkcionalnost Vašeg uređaja.



Uputstvo za upotrebu je sastavni deo ovog uređaja. Ono sadrži važne napomene za bezbednost, upotrebu i odlaganje. Pažljivo pročitajte uputstvo za upotrebu. Upoznajte se sa elementima za rukovanje i ispravnom upotrebom uređaja. Koristite uređaj samo na opisani način i u navedene svrhe. Dobro čuvajte uputstvo za upotrebu i uručite svu dokumentaciju sa proizvodom ako ga prosledite trećim licima.

Namenska upotreba

Uređaj je predviđen isključivo za sledeću upotrebu:

- Sečenje i odvajanje materijala od drveta, plastike, gipsa, obojenog metala i pričvrstnih elemenata (npr. eksera, stezaljki)
- Suvo brušenje drveta, metala ili laka

Radite samo u suvim prostorijama.

Svaka druga upotreba, koja nije izričito dozvoljena u ovom uputstvu za upotrebu, može da predstavlja ozbiljnu opasnost za korisnika i da dovede do oštećenja uređaja. Rukovalac ili korisnik uređaja snosi odgovornost za nezgode ili telesne povrede ili štete na imovini drugih ljudi. Uređaj je namenjen za primenu u oblasti „Uradi sam“. Uređaj nije koncipiran za trajnu komercijalnu primenu. Kod komercijalne upotrebe garancija prestaje da važi. Proizvođač ne snosi odgovornost za oštećenja, koja su posledica nenamenske upotrebe ili pogrešnog rukovanja.

Uređaj je deo serije **X 20 V TEAM** i može da se pogoni samo akumulatorima serije **X 20 V TEAM**. Akumulatori serije **X 20 V TEAM** smeju da se pune samo punjačima serije **X 20 V TEAM**.

Obim isporuke/pribor

Izvadite uređaj iz ambalaže i proverite obim isporuke.

Propisno odložite ambalažni materijal.

- Aku-Multifunktionswerkzeug
- Brusna ploča Delta

- Dijamantski list testere
- HCS-list ubodne testere
- Strugač
- 6 Brusni listovi (3 × drvo – granulacija 60/80/120, 3 × metal – granulacija 60/80/120)
- Adapter za eksterno usisavanje prašine
- Kofer za čuvanje
- Prevod originalnog uputstva

Akumulator i punjač nisu uključeni u obimu isporuke.

Pregled

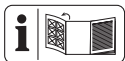

Ilustracije uređaja naći ćete na prednjoj preklapnoj strani.

- 1 Zatezna poluga
 - 2 Prekidač za uključivanje/isključivanje
 - 3 Točkić
 - 4 Ručka (izolovana površina za držanje)
 - 5 Držač akumulatora
 - 6 Deblokada akumulatora
 - 7 Akumulator
 - 8 Punjač
 - 9 Tipka (Indikator stanja napunjenosti)
 - 10 Indikator stanja napunjenosti
 - 11 Navoj
 - 12 Prihvat alata
 - 13 Stezna navrtka
 - 14 Radno LED svetlo
 - 15 Brusna ploča Delta
 - 16 Brusni list
 - 17 Dijamantski list testere
 - 18 HCS-list ubodne testere
 - 19 Strugač
 - 20 Kofer za čuvanje
- sl. A**
- 21 Ugaoni adapter
 - 22 Vijak sa krstastom glavom
 - 23 Adapter za usisavanje prašine

Opis funkcija

Alat za umetanje vrlo brzo vibrira napred-nazad usled oscilirajućeg pogona. To omogućava precizan rad na najužem prostoru.

Funkcija upravljačkih elemenata je navedena u sledećim opisima.

Tehnički podaci

Akku-Multifunktionswerkzeug

.....**PAMFW 20-Li C3**

Nominalni napon U	20 V =
Težina	≈2.0 lb (0.9 kg)
Brzina oscilacije n	5000–20000 min ⁻¹
Oscilacioni ugao	3,2°
Akumulator	Li-Ion
Temperatura	≤50 °C
– Postupak punjenja	4–40 °C
– Rad	4–50 °C
– Skladištenje	15–25 °C

PARKSIDE Performance Smart baterija
Smart PAPS 204 A1/Smart PAPS 208 A1/
Smart PAPS 2012 A1
– frekvencijski opseg 2400–2483,5 MHz
– prenosi snagu ≤ 20 dBm

Zvuk i vibracija

▲ OPREZ! Oštećenja sluha! Nosite štitnike za sluh.

Brušenje

Nivo zvučnog pritiska (L_{pA})	83,1 dB; $K_{pA}=3$ dB
Nivo zvučne snage (L_{WA})	91,1 dB; $K_{WA}=3$ dB
Vibracija (a_n) (pod teretom)	3,490 m/s ² ; $K=1,5$ m/s ²

Sečenje

Nivo zvučnog pritiska (L_{pA})	84,1 dB; $K_{pA}=3$ dB
Nivo zvučne snage (L_{WA})	92,1 dB; $K_{WA}=3$ dB
Vibracija (a_n) (bez tereta)	5,443 m/s ² ; $K=1,5$ m/s ²

Vrednosti buke i vibracija su određene prema standardima i odredbama navedenim u Izjavi o usklađenosti.

Navedena vrednost emisije vibracija i navedena vrednost emisije buke su izmerene normiranim postupkom ispitivanja i mogu da se koriste za poređenje jednog električnog alata sa drugim električnim alatom. Navedena vrednost emisije vibracija i navedena vrednost emisije buke mogu da se koriste i za privremenu procenu opterećenja.

⚠ UPOZORENJE! Vrednosti emisije vibracija i vrednosti emisije buke mogu da odstupaju od navedenih vrednosti tokom stvarne upotrebe električnog alata, u zavisnosti od načina upotrebe električnog alata. Potrebno je da se odrede bezbednosne mere za zaštitu rukovaoca, koje su zasnovane na proceni opterećenja oscilacija tokom stvarnih uslova upotrebe (pritom treba uzeti u obzir sve delove radnog ciklusa, na primer periode u kojima je električni alat isključen i periode u kojima je uključen, ali radi bez opterećenja).

X 20 V TEAM

Uređaj je deo serije **X 20 V TEAM** i može da se pogoni samo akumulatorima serije **X 20 V TEAM**. Akumulatori serije **X 20 V TEAM** smeju da se pune samo punjačima serije **X 20 V TEAM**.

Preporučujemo Vam da ovaj uređaj pogonite isključivo sledećim akumulatorima: PAP 20 B1, PAP 20 B3, Smart PAPS 204 A1, Smart PAPS 208 A1, Smart PAPS 2012 A1
Preporučujemo vam da ovaj uređaj punite sledećim punjačima: PLG 20 A3, PLG 20 A4, PLG 20 C1, PLG 20 C2, PLG 20 C3, PLG 201 A1, PDSLGL 20 A1, PDSLGL 20 B1, PDSLGL 20 B2, Smart PLGS 2012 A1

Tehnički podaci akumulatora i punjača: Vidi zasebna uputstva.

Bezbednosne napomene

Ovaj odeljak se odnosi na osnovne bezbednosne napomene kod upotrebe uređaja.

⚠ UPOZORENJE! Telesne povrede i materijalne štete zbog nepravilnog rukovanja akumulatorom. Obratite pažnju na bezbednosne napomene i napomene za punjenje i ispravnu upotrebu, koje se nalaze u uputstvu za upotrebu Vašeg akumulatora i punjača serije **X 20 V TEAM**. Detaljan opis postupka punjenja i dodatne informacije se nalaze u ovom zasebnom uputstvu za upotrebu.

Značenje bezbednosnih napomena

⚠ OPASNOST! Kada ne poštujuete ovu bezbednosnu napomenu, nastupiće nezgoda. Posledica je teška telesna povreda ili smrt.

⚠ UPOZORENJE! Kada ne poštujuete ovu bezbednosnu napomenu, eventualno će da nastupi nezgoda. Posledica je eventualna teška telesna povreda ili smrt.

⚠ OPREZ! Kada ne poštujuete ovu bezbednosnu napomenu, nastupiće nezgoda. Posledica je eventualna lakša ili srednje teška telesna povreda.

NAPOMENA! Kada ne poštujuete ovu bezbednosnu napomenu, nastupiće nezgoda. Posledica je eventualna materijalna šteta.

Slikovne oznake i simboli

Slikovne oznake na uređaju



Uređaj je deo serije **X 20 V TEAM** i može da se pogoni samo akumulatorima serije **X 20 V TEAM**. Akumulatori serije **X 20 V TEAM** smeju da se pune samo punjačima serije **X 20 V TEAM**.



Pročitajte uputstvo za upotrebu



Ne bacajte električne uređaje u kućni otpad.



Slikovne oznake na priboru



drvo



metal

Slikovne oznake u uputstvu za upotrebu



Pažnja!

Opšta bezbednosna upozorenja u vezi sa električnim alatom

⚠ UPOZORENJE! Proučite **sva bezbednosna upozorenja, uputstva, ilustracije i specifikacije koje ste dobili uz ovaj električni alat**. Nepoštovanje bilo kojeg od dolenađenih uputstava može dovesti do strujnog udara, požara i/ili težih telesnih povreda. **Sva upozorenja i uputstva sačuvajte radi kasnijeg korišćenja.**

Izraz „električni alat“ u upozorenjima odnosi se na električni alat (sa kablom) koji se napaja iz mreže, kao i na električni alat koji radi na baterije (bežični).

1. BEZBEDNOST RADNOG PROSTORA

- a) **Radni prostor treba uvek da bude čist i dobro osvetljen.** Radni prostor koji je prenatrpan i mračan prosto privlači nesreću.
- b) **Električne alate nemojte koristiti u eksplozivnoj atmosferi, kao na primer u prisustvu zapaljivih tečnosti, gasova ili prašine.** Električni alati stvaraju varnice koje mogu zapaliti prašinu ili isparenja.
- c) **Dok koristite električni alat deca i ostali posmatrači treba da budu na bezbednoj udaljenosti.** Usled ometanja možete izgubiti kontrolu nad alatom.

2. BEZBEDNOST OD ELEKTRIČNE STRUJE

- a) **Utikač za električni alat mora da odgovara utičnici. Nikada nemojte ni na koji način da modifikujete utikač. Nemojte koristiti adapterske utikače u kombinaciji sa uzemljenim električnim alatima.** Korišćenjem nemodifikovanih utikača i njima odgovarajućih utičnica smanjite rizik od strujnog udara.
- b) **Pazite da delovima tela ne dodirujete uzemljenja ili uzemljene površine, poput cevi, radijatora, peći i frižidera.** Rizik od strujnog udara biće veći ukoliko je vaše telo uzemljeno.
- c) **Električne alate nemojte izlagati kiši ili vlažnim uslovima.** Prodiranjem vode u električni alat opasnost od strujnog udara se povećava.
- d) **Nemojte zloupotrebljavati kabl. Kabl nikada nemojte da koristite radi nošenja, povlačenja ili isključivanja električnog alata. Kabl držite podalje od izvora toplote, ulja, predmeta sa oštrim ivicama i pokretnih delova.** Korišćenjem oštećenih ili zapetljanih kablova opasnost od strujnog udara se povećava.
- e) **Ako električni alat upotrebljavate na otvorenom, koristite produžni kabl koji je prikladan za upotrebu napolju.** Korišćenjem kabla pogodnog za upotrebu na otvorenom smanjuje se rizik od strujnog udara.
- f) **Ako se rukovanje električnim alatom na vlažnom mestu ne može izbeći, koristite napajanje preko zaštitnog uređaja diferencijalne struje (FID sklopka).** Korišćenjem FID sklopke smanjuje se rizik od strujnog udara.

3. LIČNA BEZBEDNOST

- a) **Prilikom korišćenja električnog alata uvek budite na oprezu, gledajte šta radite i služite se zdravim razumom. Električni alat nemojte koristiti onda kada ste umorni ili pod dejstvom droga, alkohola ili lekova.** Trenutak nepažnje pri rukovanju električnim alatom može dovesti do teških telesnih povreda.
- b) **Koristite ličnu zaštitnu opremu. Uvek nosite zaštitne naočari.** Zaštitna oprema, poput maske za prašinu, zaštitnih cipela koje se ne klizaju, kacige ili zaštite za sluh, ukoliko se koristi u skladu sa uslovima, smanjiće opasnost od povređivanja.
- c) **Sprečite nenamerno pokretanje alata. Pre priključenja alata na izvor napajanja, odnosno pre ubacivanja baterije, kao i pre podizanja ili pre nošenja alata, uverite se da je prekidač u isključenom položaju.** Prenošanje električnih alata sa prstom na prekidaču ili punjenje električnih alata koji su uključeni predstavljaju nesreću u najavi.
- d) **Pre uključivanja električnog alata poskidajte sa njega sve ključeve i druge elemente za podešavanje.** Ako ključ ili neki drugi element za podešavanje ostane prikačen za obrtni deo električnog alata može doći do telesne povrede.
- e) **Nemojte se previše istezati pri korišćenju alata. Postarajte se da sve vreme čvrsto stojite na obe noge i vodite računa o ravnoteži.** Tako ćete imati bolju kontrolu nad električnim alatom čak i u nepredviđenim situacijama.
- f) **Nosite prikladnu odeću pri korišćenju alata. Nemojte nositi široku odeću, kao ni delove nakita. Pazite da vam kosa i delovi odeće ne dođu u dodir sa pokretnim delovima alata.** Široka odeća, nakit i dugačka kosa mogu lako da budu zahvaćeni pokretnim delovima alata.
- g) **Ako je alat opremljen priključcima za povezivanje sa uređajima za usisavanje i sakupljanje prašine, uverite se da su ti priključci na svom mestu i da ih pravilno koristite.** Usisavanjem prašine nastale korišćenjem alata smanjuje se opasnost od štetnih dejstava prašine.

- h) **Nemojte dozvoliti da usled odličnog poznavanja alata, stečenog njegovim čestim korišćenjem, osetite preveliko samopouzdanje i ignorišete osnovne principe bezbednosti.** Jedan jedini nesmotren pokret može prouzrokovati teške povrede u deliću sekunde.
4. **KORIŠĆENJE I ODRŽAVANJE ELEKTRIČNOG ALATA**
- a) **Električni alat nemojte na silu pritiskati. Koristite odgovarajući električni alat za konkretan posao koji treba da obavite.** Korišćenjem odgovarajućeg električnog alata željeni posao ćete obaviti bolje i bezbednije, brzinom za koju je taj alat projektovan.
- b) **Električni alat nemojte koristiti ukoliko njegov prekidač za uključenje, odnosno isključenje ne radi.** Svaki električni alat koji se ne može kontrolisati pomoću prekidača predstavlja opasnost i mora se popraviti.
- c) **Isključite utikač iz izvora napajanja i/ili izvadite bateriju iz električnog alata (ako je predviđeno da se baterija vadi) pre bilo kakvih podešavanja, zamene pribora ili odlaganja električnog alata.** Ovakve preventivne mere bezbednosti smanjuju rizik od nenamernog pokretanja električnog alata.
- d) **Električne alate koje trenutno ne koristite čuvajte van domašaja dece, a osobama koje nisu upoznate sa načinom rada električnog alata ili sa ovim uputstvom nemojte dozvoliti da rukuju električnim alatom.** Električni alati predstavljaju opasnost u rukama neuvežbanih korisnika.
- e) **Redovno održavajte električne alate i prateću opremu. Proverite centražu i međusobnu povezanost pokretnih delova, uverite se da na alatu nema oštećenih delova i drugih neispravnosti koje bi mogle uticati na rad električnog alata. U slučaju bilo kakvog oštećenja, pre sledećeg korišćenja električni alat obavezno odnesite na popravku.** Do velikog broja nesreća dolazi usled lošeg održavanja električnog alata.
- f) **Alati za sečenje treba uvek da budu oštri i čisti.** Alati za sečenje koji se pravilno održavaju i koji imaju oštre rezne ivice ređe se zaglavljaju i njima se lakše rukuje.
- g) **Električni alat, praeci pribor, nastavke za alate i sl. koristite u skladu sa ovim uputstvom, uzimajući u obzir uslove rada i konkretan posao koji treba obaviti.** Korišćenje električnog alata za namene drugačije od predviđenih može prouzrokovati rizične situacije.
- h) **Ručice i rukohvate održavajte tako da uvek budu suvi, čisti i bez tragova ulja i maziva.** Klizave ručice i rukohvati ne omogućavaju bezbedno rukovanje i kontrolu alata u nepredviđenim situacijama.
5. **KORIŠĆENJE I ODRŽAVANJE ALATA NA BATERIJE**
- a) **Za punjenje alata koristite isključivo punjač koji je proizvođač naveo u specifikaciji.** Punjač koji je prikladan za jedan tip baterije može stvoriti rizik od požara ako se upotrebi za punjenje baterije drugog tipa.
- b) **Električne alate koristite isključivo u kombinaciji sa posebno naznačenim baterijama.** Usled korišćenja bilo kog drugog tipa baterije može nastati rizik od požara ili telesnih povreda.
- c) **Kada se baterija ne koristi držite je podalje od drugih metalnih predmeta, kao što su spjalice, novčići, ključevi, ekseri, zavrtnji ili drugi sitni metalni predmeti koji bi mogli da jedan pol baterije električno povežu sa drugim.** Usled kratkog spoja između polova baterije može doći do pojave opekotina ili požara.
- d) **Pod određenim uslovima iz baterije može biti istisnuta tečnost; izbegavajte kontakt s njom. Ako do kontakta slučajno ipak dođe, mesto dodira isperite vodom. Ako tečnost dospe u oči, potražite i dodatnu pomoć lekara.** Tečnost istisnuta iz baterije može da izazove nadražaj ili opekotine.
- e) **Nemojte koristiti baterije ili električne alate koji su oštećeni ili neovlašćeno modifikovani.** Oštećene ili modifikovane baterije mogu se ponašati nepredvidljivo, usled čega bi moglo doći do požara, eksplozije ili rizika od povređivanja.
- f) **Bateriju i električni alat nemojte izlagati otvorenom plamenu ni previsokoj temperaturi.** Usled izlaganja vatri ili temperaturi višoj od 130 °C može doći do eksplozije.

- g) **Poštujte sva uputstva za punjenje, a bateriju ili alat nemojte puniti izvan temperaturnog opsega navedenog u uputstvu.** Punjenje koje je nepravilno ili se vrši na temperaturama izvan navedenog opsega može prouzrokovati oštećenje baterije i povećati rizik od požara.
6. **SERVISIRANJE**
- a) **Servisiranje električnog alata može da obavlja isključivo osoblje koje je kvalifikovano za vršenje popravki, uz korišćenje rezervnih delova koji su identični originalnim.** Jedino na taj način može se očuvati bezbednost korišćenja električnog alata.
- b) **Nikada nemojte servisirati oštećene baterije.** Servisiranje baterija može da vrši isključivo proizvođač ili ovlašćeni serviseri.

Dodatne bezbednosne napomene

⚠ UPOZORENJE! Opasnost po zdravlje! Uređaj nije predviđen za brušenje materijala, koji sadrže olovo i azbest.

⚠ UPOZORENJE! Prilikom brušenja mogu da nastanu za zdravlje opasne prašine (npr. od materijala, kao što su metali i neke vrste drveta), koje za rukovaoca ili za osobe koje se nalaze u blizini mogu da predstavljaju opasnost. Pobrinite se za dobru ventilaciju radnog područja. Uvek nosite zaštitne naočare, zaštitne rukavice i respiratornu zaštitu.

- **Držite električni alat isključivo za izolovane rukohvate kad god obavljate neki posao tokom kojeg bi pribor za sečenje mogao da dođu u dodir sa skrivenim provodnicima.** Ako pribori za sečenje dođu u dodir sa provodnikom koji je „pod naponom“, onda će i svi ogoljeni metalni delovi električnog alata takođe biti „pod naponom“, usled čega bi rukovalac mogao da pretrpi električni udar.
- **Uz pomoć stezaljki ili na neki drugi praktičan način pričvrstite ili oslonite radni predmet na stabilnu platformu.** Ako predmet koji obrađujete pridržavate rukom ili ga naslanjate na telo on će biti nestabilan, pa lako možete izgubiti kontrolu.
- **Koristite električni alat samo za suvo brušenje. Ne stružite navlažene materijale.** Prodiranje vode u električni

uređaji povećava opasnost od nastanka električnog udara.

- **Izbegavajte pregrevanje i materijala koji treba brusiti i bruslice.** Postoji opasnost od požara.
- **Radni predmet postaje vruć prilikom brušenja. Ne dirajte ga na obrađenom mestu, ostavite ga da se ohladi.** Postoji opasnost od opekotina. Ne koristite rashladna sredstva ili slično.
- **Uvek ispraznite posudu za prašinu pre radnih pauza.** Brusna prašina u vrećici za prašinu, mikrofilteru, papirnoj kesi (ili u filterskoj vrećici, odnosno filteru usisivača) može samostalno da se zapali u nepovoljnim okolnostima, npr. u slučaju varničenja prilikom brušenja metala. Posebna opasnost postoji, kada je brusna prašina pomešana sa ostacima laka, poliuretana i drugim hemijskim materijama i kada je materijal koji treba brusiti vruć nakon dugog rada.
- **Obavezno sačekajte da se svi pokretni delovi električnog alata u potpunosti zaustave pre nego što alat odložite na pod.** Pribor koji koristite može se zaglaviti i uzrokovati gubitak kontrole nad električnim alatom.
- **Pomoću prikladnih detektora utvrdite ima li na datom području skrivenih provodnika za napajanje, ili se za pomoć obratite lokalnom komunalnom preduzeću.** Usled kontakta sa električnim kablovima može doći do požara ili strujnog udara. Ako oštetite neku cev gasovoda može doći do eksplozije. Ukoliko probušite neku vodovodnu cev prouzrokovaćete štetu na imovini.
- **Koristite isključivo pribor koji preporučuje PARKSIDE.** Neprikladan pribor može prouzrokovati strujni udar ili požar.

Preostali rizici

Čak iako propisno rukujete ovim uređajem, postoje preostali rizici. Sledeće opasnosti mogu da nastupe u vezi sa konstrukcijom i izvedbom ovog uređaja:

- Oštećenja oka, ako ne nosite pogodnu zaštitu za oči.
- Oštećenja pluća, ako ne nosite podobnu respiratornu zaštitu.
- Oštećenja sluha, ako ne nosite odgovarajuće štitnike za sluh.

- Narušavanje zdravlja, koje je posledica vibracija šake i ruke ako koristite uređaj duže vremena ili ako ga nepropisno vodite i održavate.
- Ogrebotine
- Posekotine

⚠ UPOZORENJE! Opasnost od elektromagnetnog polja, koje se stvara kada je uređaj u radu. Polje može pod određenim okolnostima da negativno utiče na aktivne ili pasivne medicinske implantate. U cilju smanjenja opasnosti od ozbiljnih ili smrtonosnih povreda, osobama sa medicinskim implantatima preporučujemo da se pre rukovanja uređajem konsultuju sa svojim lekarom i proizvođačem medicinskog implantata.

Priprema

⚠ UPOZORENJE! Opasnost od povreda usled nenamernog pokretanja uređaja.

Isporučeni alati za umetanje

Alat za umetanje	Materijali	Primena
HCS list testere za uranjanje, 32 mm	Drvo, plastika, gips i ostali meki materijali	<ul style="list-style-type: none"> • Rezovi odvajanja i ubodni rezovi • Sečenje na ivicama i teško pristupačnim područjima Na primer: Sečenje proreza na zidovima od lakog građevinskog materijala
Dijamantski list testere	Lepak za keramičke pločice, fuge između keramičkih pločica	<ul style="list-style-type: none"> • Uklanjanje ostataka materijala Na primer: Lepak za keramičke pločice prilikom zamene oštećenih keramičkih pločica <ul style="list-style-type: none"> • Glodanje mase za fugovanje na zidnim i podnim keramičkim pločicama
Strugalica	Ostaci maltera/betona, lepak za keramičke pločice/tepih, ostaci boje/silikona	<ul style="list-style-type: none"> • Uklanjanje ostataka materijala, npr. ostaci lepka za tepih na podu
Brusna ploča	Drvo i metal (brusni listovi nisu uključeni u obimu isporuke)	<ul style="list-style-type: none"> • Brušenje na ivicama i teško pristupačnim područjima

Montaža i demontaža alata za umetanje

Napomene

- Kod isporučenih alata za umetanje nije potrebna demontaža stezne navrtke.

Umetnite akumulator u uređaj tek kada uređaj bude u potpunosti pripremljen za rad.

Upravljački elementi

Upoznajte se sa upravljačkim elementima pre puštanja uređaja u rad prvi put.

- **Prekidač za uključivanje/isključivanje (2)**
 - Uključivanje: Pritisnite ka napred da bi se prekidač za uključivanje/isključivanje blokirao
 - Isključivanje: Pritisnite ka nazad
- **Točkić (3)**
 - Podešavanje broja vibracija u 6 stepena.
 - Potreban broj vibracija zavisi od materijala i radnih uslova i možete da ga odredite putem praktičnog pokušaja.

Postupak

1. Prebacite steznu polugu (1) za 180° ka napred.
2. Samo alat za umetanje sa zatvorenim krajem: Uklonite steznu navrtku (13).
3. Skinite alat za umetanje.
4. Stavite alat za umetanje na prihvat alata (12). Klinovi u prihvat alata se uklapaju u rupe alata za umetanje. Kada alat za umetanje ima natpis, natpis je usmeren nagore.

Alat za umetanje možete da okrenete u povoljan položaj za rad.

5. Samo alat za umetanje sa zatvorenim krajem: Montirajte steznu navrtku (13). Ne pritežite steznu navrtku.
6. Prebacite steznu polugu (1) ka nazad.
7. Proverite čvrsto naleganje alata za umetanje. Pogrešno ili nedovoljno pričvršćeni alati za umetanje mogu da se otpuste tokom rada i da Vas povrede. Ukoliko alat za umetanje ne naleže čvrsto, otvorite steznu polugu (1), pritegnite stenzu navrtku malo jače i zatvorite steznu polugu.

Priključivanje usisivača prašine

Napomene

- Kada brusite delta brusnom pločom (15), uvek priključite usisivač prašine. Usisivač prašine nije pogodan za upotrebu sa drugim alatima za umetanje.
- Uverite se da je usisivač prašine pogodan, npr. usisivač za radionice. Uobičajeni usisivači za domaćinstvo nisu predviđeni za usisavanje materijala koji treba brusiti. Ove informacije se nalaze u uputstvu za upotrebu eksternog uređaja.

Neophodni alati

- Odvijač sa krstastim vrhom  PH2

Priključivanje usisivača prašine (sl. A)

1. Uklonite alat za umetanje.
2. Gurnite adapter za eksterno usisavanje prašine (23) preko prihvat alata (12).
3. Pričvrstite adapter za eksterno usisavanje prašine (23) vijkom sa krstastom glavom (22) za navoj (11) sa donje strane kućišta.
4. Montirajte ugaoni adapter (21). Ugaoni adapter može da se okrene za 180°.
5. Priključite eksterno usisno crevo na ugaoni adapter (21).
6. Montirajte delta brusnu ploču (15).

Uklanjanje usisivača prašine (sl. A)

1. Uklonite delta brusnu ploču (15).
2. Uklonite eksterno usisno crevo i ugaoni adapter (21).
3. Otpustite vijak (22) adaptera za eksterno usisavanje prašine (23).
4. Uklonite adapter za eksterno usisavanje prašine (23).

Zamena brusnog lista:

Napomene

- Delta brusna ploča je opremljen čičkom. Pomoću čička možete jednostavno i bezbedno da postavite brusne listove.
- Koristite samo brusne listove koji su usklađeni sa delta brusnom pločom po veličini i obliku.
- Pre postavljanja brusnog lista: Očistite delta brusnu ploču, posebno čičak. U tu svrhu, koristite npr. usisivač.

Postavljanje brusnog lista

1. Stavite brusni list na delta brusnu ploču (15) i dobro pritisnite brusni list.
2. Prekontrolišite sledeće: Rupe u brusnom listu i usisni otvori u delta brusnoj ploči se podudaraju. U suprotnom, usisavanje prašine neće funkcionisati.

Uklanjanje brusnog lista

1. Svućite brusni list (16).
2. Očistite delta brusnu ploču (15), posebno čičak.

Provera stanja napunjenosti akumulatora

LED indikatori	Značenje
crven, narandžast, zelen	Akumulator je napunjen
crven, narandžast	Akumulator je delimično napunjen
crven	Akumulator mora da se napuni

1. Pritisnite taster (9) pored indikatora stanja napunjenosti (10) na akumulatoru (7). LED lampice indikatora stanja napunjenosti pokazuju napunjenost akumulatora.
2. Punite akumulator (7) kada svetli samo još crvena LED lampica indikatora stanja napunjenosti (10).

Punjenje akumulatora

Pogledajte takođe uputstvo za upotrebu punjača.

Napomene

- Pustite da se zagrejeni akumulator ohladi pre punjenja.
- Ne izlažite akumulator jakoj sunčevoj svetlosti duže vreme i ne odlažite ga na grejače (maks. 50°C).

Punjenje akumulatora

1. Izvadite akumulator (7) iz uređaja.
2. Gurnite akumulator (7) u otvor za punjenje na punjaču za akumulator (8).
3. Priključite punjač akumulatora (8) na utičnicu.
4. Nakon uspešnog postupka punjenja, odvojite punjač akumulatora (8) od mreže.
5. Izvucite akumulator (7) iz punjača akumulatora (8).

Kontrolne LED diode na punjaču (8)

zelen	crven	Značenje
svetli	—	<ul style="list-style-type: none"> • akumulator je potpuno napunjen • spremno (akumulator nije umetnut)
—	svetli	akumulator se puni
—	treperi	Baterija je pregrejana
treperi	treperi	A bateria está defeituosa

Rad

Napomene za rad

Brušenje

- Radite isključivo ispravnim brusnim listovima, da bi se dobili dobri rezultati brušenja.
- Prilikom rada, primenjujte nizak, ravnomeran površinski pritisak i ravnomerno kretanje. Na taj način štitite uređaj i brusni list.
- Ne brusite različite materijale (npr. metal i nakon toga drvo) istim brusnim listom.

Sečenje i odvajanje

- Koristite isključivo neoštećene, ispravne brusne listove. Iskrivljenim, tupi ili na drugi način oštećeni listovi testere mogu da puknu.
- Prilikom sečenja lakog građevinskog materijala, poštujujte zakonske odredbe i preporuke proizvođača.

- U postupku sečenja ubodnom testerom smeju da budu obrađeni samo meki materijali, kao što su meko drvo, gips-karton ili slično!

Umetanje i vađenje akumulatora

▲ UPOZORENJE! Opasnost od povreda usled nenamernog pokretanja uređaja. Umetnite akumulator u uređaj tek kada uređaj bude u potpunosti pripremljen za rad. **NAPOMENA!** Opasnost od oštećenja! Pogrešan akumulator može da ošteti uređaj i akumulator.

Umetanje akumulatora

1. Gurnite akumulator (7) duž vodilice u držač akumulatora (5).
- Akumulator će čujno usednuti.

Vađenje akumulatora

1. Pritisnite deblokadu akumulatora (6) na akumulatoru (7) i držite ga pritisnutim.
2. Izvucite akumulator iz držača akumulatora (5).

Uključivanje i isključivanje

Uključivanje

1. Birajte stepen broja vibracija pomoću točkića (3) (1 ... 6).
Potreban broj vibracija zavisi od materijala i radnih uslova i možete da ga odredite putem praktičnog pokušaja.
2. Gurnite prekidač za uključivanje/ isključivanje (2) unapred u položaj „I“ (UKLJ.).
3. Sačekajte da uređaj dostigne svoj pun broj vibracija.
4. Prinesite alat za umetanje radnom predmetu.

Isključivanje

1. Uklonite alat za umetanje sa radnog predmeta.
2. Gurnite prekidač za uključivanje/ isključivanje (2) unazad u položaj „0„ (ISKLJ.).
3. Sačekajte da se električni alat zaustavi pre nego što ga odložite.
4. Izvadite akumulator iz uređaja ako ostavljate uređaj bez nadzora ili ste završili sa radom.

Transport

Napomene

- Isključite uređaj.

- Uverite se da su se svi pokretni delovi potpuno zaustavili.
- Uklonite akumulator
- Uklonite alat za umetanje.
- Uvek nosite uređaj za ručku (4).

Čišćenje, održavanje i skladištenje

▲ UPOZORENJE! Opasnost od povreda usled nenamernog pokretanja uređaja. Zaštitite se prilikom radova na održavanju i čišćenju. Isključite uređaj i uklonite akumulator (7).

Radove na popravljanju i održavanju, koji nisu opisani u ovom uputstvu, treba da obavlja naš servisni centar. Koristite samo originalne rezervne delove.

Čišćenje

▲ UPOZORENJE! Električni udar! Nikada ne prskajte uređaj vodom.

NAPOMENA! Opasnost od oštećenja. Hemijske supstance mogu da nagrizu plastične delove uređaja. Ne koristite sredstva za čišćenje, odn. rastvarače.

- Održavajte proreze za ventilaciju, kućiste motora i ručke uređaja uvek čisto. U tu svrhu, koristite vlažnu krpnu ili četku.
- Očistite brusni list usisivačem ili lupkanjem.

Održavanje

Uređaj ne zahteva održavanje.

Skladištenje

Uvek skladištite pribor:

- čisto
- suvo
- zaštićen od prašine
- U isporučenom koferu za čuvanje (20)
- van domašaja dece

Uređaji sa akumulatorom:

- Temperatura skladištenja za akumulator i uređaj iznosi između 15 °C i 25 °C. Izbegavajte ekstremno niske ili visoke temperature tokom skladištenja, da akumulator ne bi izgubio snagu.
- Izvadite akumulator iz uređaja pre dužeg skladištenja (npr. preko zime) (poštujte zasebno uputstvo za upotrebu akumulatora i punjača).

Pronalaženje greške

Sledeća tabela Vam pomaže kod uklanjanja manjih smetnji:

Problem	Mogući uzrok	Otklanjanje greške
Uređaj se ne pokreće	Akumulator (7) nije umetnut	<i>Umetanje akumulatora, P. 78</i>
	Prekidač za uključivanje/isključivanje (2) je neispravan	Obratite se servisnom centru.
	Akumulator (7) je ispražnjen	Napunite akumulator (vidi zasebno uputstvo za upotrebu „Akumulator i punjač“)
	Motor je u kvaru	Obratite se servisnom centru.
Uređaj radi sa prekidima	Prekid internog kontakta	Obratite se servisnom centru.
	Prekidač za uključivanje/isključivanje (2) je neispravan	Obratite se servisnom centru.

Odlaganje/zaštita životne sredine

Izvadite akumulator iz aparata i odložite aparat, pribor i ambalažu na ekološki prihvatljiv način.



Ne bacajte električne uređaje u kućni otpad.

Simbol precrtane kante za otpatke na tačkovima znači da se ovaj proizvod na kraju svog životnog veka ne sme odlagati kao nesortirani komunalni otpad.

Direktiva 2012/19/EU o starim električnim i elektronskim uređajima:

Potrošači su zakonski obavezni da recikliraju električne i elektronske uređaje na ekološki prihvatljiv način na kraju njihovog radnog veka. Na ovaj način se obezbeđuju ekološki prihvatljiva reciklaža i ušteda resursa.

U zavisnosti od toga kako se primenjuje u nacionalnom zakonu, imate sledeće opcije:

- vratiti ga prodajnom mestu,
- predati ga na službeno sabirno mesto,
- vratiti ga proizvođaču/distributeru.

Ovo se ne odnosi na delove pribora i pomoćna sredstva bez električnih sastavnih delova, koji su priloženi uz stare uređaje.

Odlaganje akumulatora na ekološki prihvatljiv način



Ne bacajte akumulator u kućni otpad, u vatru (opasnost od eksplozije) ili u vodu. Oštećeni akumulatori mogu da ugroze životnu sredinu i Vaše zdravlje, kada cure otrovne pare ili tečnosti.

U obavezi ste da odložite neispravne ili istrošene akumulatorne na ekološki prihvatljiv način.

- Ne otvarajte akumulatorne i izbegavajte mehaničko oštećenje. Postoji opasnost od kratkog spoja i mogu da se pojave isparenja, koja nadražuju disajne puteve.

- Iz bezbednosnih razloga, akumulatorne bi trebalo isprazniti pre odlaganja.
- Odlepite polove da biste sprečili kratke spojeve.
- Odložite akumulatorne preko prodavnice ili sabirnog mesta.
- **Oštećeni akumulatori**
Posebno pažljivo rukujte akumulatorima koji su spolja oštećeni!
 - Ne dirajte oštećene akumulatorne golim rukama.
 - Ako ne možete da odlepite polove, stavite akumulatorne pojedinačno u plastičnu kesu.
 - Stavite oštećene akumulatorne pojedinačno u nezapaljivu posudu koja može da se zaključa i koja još može da se napuni peskom.
 - Odnosite oštećene akumulatorne na sabirno mesto kod stručnog osoblja.

Kako izjaviti reklamaciju?

Molimo Vas:

- da pozovete korisnički servis: 0800 801 807
- pošaljete e-mail na: grizzly@lidl.rs
- posetite najbližu Lidl prodavnicu.

Da bismo osigurali najbržu asistenciju, molimo da sačuvate fiskalni račun i date ga na uvid prilikom izjavljivanja reklamacije.

Rezervni delovi i pribor

Rezervni delovi i pribor stoje na raspolaganju na stranici www.grizzlytools.shop. Ukoliko imate problema sa postupkom poručivanja, obratite nam se preko naše onlajn-prodavnice. Za dodatna pitanja se obratite: *Garancija / Garantni list, P. 81*

Lidl i proizvođač nisu u mogućnosti da garantuju obezbeđivanje servisiranja i dostupnost rezervnih delova nakon isteka garantog perioda/ perioda saobraznosti. Ukoliko za tim bude potrebe, putem naše Službe za potrošače možete proveriti dostupnost rezervnih delova i opcije za popravku. Hvala na razumevanju.

Poz. br.	*	Ime	Naredba br.
13	1	Stezna navrtka	91110380
15	47	Brusna ploča Delta	91110385
16	46	6 Brusni listovi (3 × drvo – granulacija 60/80/120, 3 × metal – granulacija 60/80/120)	91110384
17	45	Dijamantski list testere	91110383
18	48	HCS-list ubodne testere	91110386
19	44	Strugač	91110382
23, 21	16–19	Adapter za usisavanje prašine, Ugaoni adapter	91110381

* Eksplozirani pogled P. 159

Garancija / Garantni list

Poštovani kupci,
Ovim putem Vas upoznajemo sa Vašim pravima i obavezama koje proističu iz Zakona o zaštiti potrošača, a u pogledu ostvarivanja prava iz garancije.

Ova garancija ni na koji način ne utiče, niti isključuje prava koja kupac ima u skladu sa važećim Zakonom o zaštiti potrošača po osnovu zakonske odgovornosti prodavca za nesaobraznost robe ugovoru koja traje 2 godine od dana kada je roba predata kupcu. Davalac garancije ovom izjavom preuzima obavezu da kupcima svojih aparata, a pod uslovima i redosledom definisanim u ovoj izjavi, obezbedi:

- besplatno otklanjanje kvarova u garantnom roku, koji bi nastali kod uobičajene upotrebe ili zbog grešaka u proizvodnji i materijalu, ili
- zamenu aparata kada opravka shodno odredbi prethodne tačke nije moguća, ili
- povrat novca kada ni zamena aparata shodno odredbi prethodne tačke nije moguća.

Ukupan rok garancije je 3 godine.

Garantni rok počinje da važi od datuma kupovine proizvoda, odnosno od prijema istog od strane kupca, a što se dokazuje fiskalnim računom.

Garancija važi na teritoriji Republike Srbije. Kupac može da izjavi reklamaciju usmeno u nekom od prodajnih objekata Lidl Srbija KD, odnosno telefonom, pisanim putem ili elektronskim putem na kontakte kompanije Lidl Srbija KD, uz dostavu računa na uvid. U cilju ispravnog funkcionisanja uređaj se koristi u skladu sa njegovom namenom i Uputstvom za upotrebu.

Na osnovani zahtev kupca, koji je izjavljen u garantnom roku i u skladu sa uslovima iz ove Izjave, prodavac će izvršiti otklanjanje kvarova i nedostataka na proizvodu ili druge radnje u skladu sa ovom Izjavom, a u roku predviđenom Zakonom.

Garantni uslovi:

Pre obraćanja prodavcu za tehničku pomoć, potrebno je proveriti ispravnost instalacije i ostalih potrebnih uslova naznačenih u Uputstvu za upotrebu.

Kupac je dužan da prodavcu preda sve pripadajuće delove uređaja koje je preuzeo u trenutku kupovine.

Popravke u roku garancije:

Garancija važi počev od dana kada je proizvod predat kupcu, a koja se utvrđuje na osnovu fiskalnog računa. U garantnom periodu davalac garancije, odnosno prodavac je u obavezi da otkloni tehničke kvarove koji bi nastali kod uobičajene upotrebe ili zbog grešaka u proizvodnji i materijalu, bez naknade i u zakonskom roku. Ukoliko opravka nije moguća, davalac garancije, odnosno prodavac je ovlašćen i dužan da sprovede druge radnje u skladu sa ovom Izjavom.

Lidl i proizvođač nisu u mogućnosti da garantuju obezbeđivanje servisiranja i dostupnost rezervnih ili zamenskih delova van postupka ostvarivanja prava iz garancije/ zakonske odgovornosti za saobraznost. Ukoliko za tim bude potrebe, putem naše Službe za potrošače možete proveriti dostupnost rezervnih delova i opcije za popravku. Hvala na razumevanju.

Garancija ne važi u sledecim slučajevima:

1. Ukoliko prodavcu uz uređaj nije priložen fiskalni račun ili drugi dokaz o kupovini koji sadrži datum prodaje.
2. Ukoliko je kvar prouzrokovan udarom groma, strujnim udarom ili sličnim delovanjem spoljne sile na sam uređaj (požar, poplava, naponski udar..).
3. Ukoliko su nastali kvarovi i oštećenja na uređaju posledica delovanja spoljnih uticaja, kao što su: velika vlaga, previsoka i suviše niska temperatura (pucanje cevi usled smrzavanja, oštećenja gumenih delova, rđanje, itd.)
4. Ukoliko uređaj nije korišćen u skladu sa Uputstvom za upotrebu.
5. Ukoliko je uređaj pokušalo da popravi treće neovlašćeno lice.
6. Ukoliko uređaj nije korišćen u skladu sa namenom.
7. Ukoliko je čišćenje i održavanje uređaja urađeno protivno Uputstvu za upotrebu.
8. Ukoliko je uređaj korišćen u profesionalne svrhe.

9. Ukoliko uz proizvod nisu predati svi pripadajući delovi proizvoda koje je kupac preuzeo u trenutku kupovine.

Naziv proizvoda:	Aku višenamenski alat
Model:	PAMFW 20-Li C3
IAN/Serijski broj:	525252_2504/000001-145000
Proizvođač:	Grizzly Tools GmbH & Co. KG ; Stockstädter Str. 20; 63762 GroBostheim; NEMAČKA; www.grizzlytools.de
Ovlašćeni serviser:	ICOM Communications doo, Novosadski put 68, 21203 Veternik, tel. 021 3000 151, mob. 060 480 0476
Datum predaje robe potrošaču:	datum sa fiskalnog računa
Uvozi i stavlja u promet:	Lidl Srbija KD, Prva južna radna 3, 22330 Nova Pazova, Republika Srbija, tel. 0800 801 807, Kontakt obrazac na parksidediy.com

Prevod originalne EU deklaracije o usklađenosti

Uređaj: **Aku višenamenski alat**

Model: **PAMFW 20-Li C3**

Serijski broj: 000001–145000

Gore opisani predmet Izjave ispunjava relevantne harmonizovane propise Unije:

**2006/42/EC • 2014/30/EU • 2011/65/EU & (EU) 2015/863
Uređaj sa baterijom Smart PAPS 204 A1/
Smart PAPS 208 A1/Smart PAPS 2012 A1: 2014/53/EU**

Gore naveden predmet Izjave ispunjava propise smernice 2011/65/EU Evropskog parlamenta i veća od 8. juna 2011. godine za ograničenje upotrebe određenih opasnih materija u električnim i elektronskim uređajima.

Da bi se obezbedila usklađenost, primenjeni su sledeći usaglašeni standardi, kao i nacionalni standardi i propisi:

**EN 62841-1:2015/A11:2022 • EN 62841-2-4:2014 • EN IEC 63000:2018
EN ISO 12100:2010 • EN 62471:2008 • IEC 62471:2006
EN IEC 55014-1:2021 • EN IEC 55014-2:2021**

**Uređaj sa baterijom Smart PAPS 204 A1/Smart PAPS 208 A1/Smart PAPS 2012 A1:
EN 301 489-1 V2.2.3:2019 • EN 301 489-17 V3.3.1:2024
EN 300 328 V2.2.2:2019 • EN 50663:2017**

Isključivu odgovornost za izdavanje ove Izjave o usklađenosti snosi proizvođač:



Grizzly Tools GmbH & Co. KG
Stockstädter Str. 20
63762 Grobostheim
NEMAČKA
23.09.2025

Christian Frank
Ovlašćeni predstavnik za dokumentaciju

Cuprins

Introducere.....	84
Utilizarea prevăzută.....	84
Furnitura livrată/accesorii.....	85
Prezentare generală.....	85
Descrierea funcționării.....	85
Date tehnice.....	85
Indicații de siguranță.....	86
Semnificația indicațiilor de siguranță.....	86
Pictograme și simboluri.....	86
Avertismente generale de siguranță pentru unelte electrice.....	87
Indicații de siguranță suplimentare.....	89
Riscuri reziduale.....	89
Pregătirea.....	90
Elemente de comandă.....	90
Scula interschimbabilă inclusă în livrare.....	90
Montarea și demontarea sculei interschimbabile.....	90
Conectarea sistemului de aspirare a prafului.....	91
Înlocuire coală de șlefuit.....	91
Verificarea stării de încărcare a acumulatorului.....	92
Încărcarea acumulatorului.....	92
Funcționarea.....	92
Instrucțiuni de lucru.....	92
Introducerea și scoaterea acumulatorului.....	92
Pornirea și oprirea.....	93
Transport.....	93
Curățarea, întreținerea și depozitarea.....	93
Curățarea.....	93
Întreținere.....	93
Depozitarea.....	93
Depistarea defecțiunilor.....	94
Eliminarea/protecția mediului.....	94
Eliminarea ecologică a acumulatorilor.....	94
Service.....	95
Garanție.....	95
Reparație-service.....	96
Service-Center.....	96
Importator.....	96
Piese de schimb și accesorii.....	96
Traducerea originalului declarației de conformitate UE.....	97

Reprezentare explodată..... 159

Introducere

Felicitări pentru achiziționarea noii dvs. unelte multifuncționale cu acumulator (numit în continuare aparat sau sculă electrică).

V-ați decis astfel pentru un aparat de calitate ridicată. Acest aparat a fost verificat în timpul producției cu privire la calitate și a fost supus unui control final. Capacitatea de funcționare a aparatului dumneavoastră este așadar asigurată.



Instrucțiunile de utilizare sunt parte componentă a acestui aparat. Acestea conțin indicații importante referitoare la siguranța, utilizarea și eliminarea produsului. Citiți cu atenție instrucțiunile de utilizare. Familiarizați-vă cu elementele de operare și utilizarea corectă a aparatului. Aparatul trebuie utilizat numai conform descrierii și pentru domeniile de utilizare indicate. Păstrați cu grijă aceste instrucțiuni de utilizare și predați aparatul către terți însoțit de toate documentele.

Utilizarea prevăzută

Aparatul este destinat exclusiv pentru următoarele utilizări:

- Tăierea cu ferăstrăul și debitarea materialelor din lemn, plastic, ipsos, metale neferoase și elemente de fixare (de exemplu, cuie, capse)
- Șlefuirea uscată a lemnului, a metalului sau a lacului

Funcționare numai în încăperi uscate.

Orice altă utilizare nespecificată în mod explicit în aceste instrucțiuni de utilizare poate reprezenta un pericol serios pentru utilizator și poate conduce la deteriorarea aparatului. Operatorul sau utilizatorul aparatului este răspunzător accidente sau daunele produse altor persoane sau proprietății acestora. Aparatul este destinat utilizării în domeniul casnic. Acesta nu a fost conceput pentru utilizarea permanentă industrială. Folosirea aparatului în scop industrial are ca rezultat pierderea garanției. Producătorul nu este responsabil pentru daunele produse ca urmare a utilizării neconforme cu destinația sau a operării greșite.

Aparatul face parte din seria **X 20 V TEAM** și poate fi exploatat cu acumulatorii din se-

ria **X 20 V TEAM**. Încărcarea acumulatorilor din seria **X 20 V TEAM** este permisă numai cu încărcătoare care fac parte din seria **X 20 V TEAM**.

Furnitura livrată/accesorii

Dezambalați aparatul și verificați furnitura livrată.

Eliminați ambalajul în mod regulamentar.

- Unealtă multifuncțională cu acumulator
- Placă de șlefuit delta
- Pânză diamantată
- Pânză de ferăstrău cu avans în adâncime-HCS
- Racletă
- 6 Coli de șlefuit (3 × lemn – granulație 60/80/120, 3 × metal neferos – granulație 60/80/120)
- Adaptor pentru sursa externă de aspirare a prafului
- Valiză de transport
- Traducere a instrucțiunilor originale

Acumulatorul și încărcătorul nu sunt incluse în volumul ofertei.

Prezentare generală

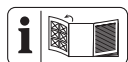

Veți găsi imaginile aparatului pe pagina pliată din față.

- 1 Pârghie de tensionare
- 2 Întrerupător de pornire/oprire
- 3 Roată
- 4 Mâner (suprafață de prindere izolată)
- 5 Suport de acumulator
- 6 Deblocare-acumulator
- 7 Acumulator
- 8 Încărcător
- 9 Buton (Indicator stare încărcare)
- 10 Indicator stare încărcare
- 11 Filet
- 12 Prindere unelte
- 13 Piuliță de strângere
- 14 Lampă LED de lucru
- 15 Placă de șlefuit delta
- 16 Coală de șlefuit
- 17 Pânză diamantată
- 18 Pânză de ferăstrău cu avans în adâncime-HCS
- 19 Racletă

- 20 Valiză de transport

Fig. A

- 21 Adaptor unghiular
- 22 Șurub cu cap crestă în cruce
- 23 Adaptor pentru sursa de aspirare a prafului

Descrierea funcționării

Acționarea oscilantă face ca scula interschimbabilă să se balanseze înainte și înapoi foarte rapid. Acest lucru permite lucrul precis în cele mai înguste spații.

Informații despre funcția elementelor de comandă găsiți în descrierile următoare.

Date tehnice

Unealtă multifuncțională cu acumulator

.....**PAMFW 20-Li C3**

Tensiune nominală U 20 V ==

Greutate ≈2.0 lb (0.9 kg)

Viteza de oscilare n 5000–20000 min⁻¹

Unghi oscilații 3,2°

Acumulator Li-Ion

Temperatură ≤50 °C

– Proces de încărcare 4–40 °C

– Funcționarea 4–50 °C

– Depozitarea 15–25 °C

Acumulator PARKSIDE Performance Smart

Smart PAPS 204 A1/Smart PAPS 208 A1/

Smart PAPS 2012 A1

– bandă de frecvență 2400–2483,5 MHz

– transmite putere ≤ 20 dBm

Sunet și vibrații

⚠ PRECAUȚIE! Afectarea auzului! Purtați antifoane.

Șlefuirea

Nivel de presiune acustică (L_{pA})

..... 83,1 dB; K_{pA} =3 dB

Nivel de putere acustică (L_{WA})

.....91,1 dB; K_{WA} =3 dB

Vibrație (a_h) (sub povară)

.....3,490 m/s²; K =1,5 m/s²

Tăierea

Nivel de presiune acustică (L_{pA})

..... 84,1 dB; K_{pA} =3 dB

Nivel de putere acustică (L_{WA})

.....92,1 dB; K_{WA} =3 dB

Vibrație (a_h) (fără povară)

.....5,443 m/s²; K =1,5 m/s²

Valorile zgomotului și ale vibrațiilor au fost determinate conform normelor și dispozițiilor numite în declarația de conformitate.

Valoarea totală specificată a vibrației și valoarea specificată a emisiei de zgomot a fost măsurată în conformitate cu o procedură de verificare standardizată și pot fi utilizate pentru compararea unei scule electrice cu o altă unealtă. Valoarea totală specificată a vibrației și valoarea specificată a emisiei de zgomot poate fi utilizată și pentru estimarea preliminară a încărcăturii.

▲ AVERTIZARE! Emisiile de vibrații și de zgomot pot diferi de valoarea indicată în timpul utilizării propriu-zise a sculei electrice, în funcție de felul și modul în care scula electrică este utilizată, îndeosebi ce tip de piesă este prelucrată. Este necesară stabilirea măsurilor de siguranță pentru protecția operatorului, care se bazează pe o evaluare a solicitării la vibrație în timpul condițiilor propriu-zise de utilizare (aici trebuie luate în considerare toate părțile ciclului de exploatare, de exemplu momentele în care scula electrică este decuplată și cele în care, deși este cuplată, funcționează fără sarcină).

X 20 V TEAM

Aparatul face parte din seria **X 20 V TEAM** și poate fi exploatat cu acumuloarele din seria **X 20 V TEAM**. Încărcarea acumuloarelor din seria **X 20 V TEAM** este permisă numai cu încărcătoare care fac parte din seria **X 20 V TEAM**.

Vă recomandăm să exploatați acest aparat exclusiv cu următoarele acumuloare: PAP 20 B1, PAP 20 B3, Smart PAPS 204 A1, Smart PAPS 208 A1, Smart PAPS 2012 A1

Vă recomandăm să încărcați acest aparat exclusiv cu următoarele încărcătoare: PLG 20 A3, PLG 20 A4, PLG 20 C1, PLG 20 C2, PLG 20 C3, PLG 201 A1, PDSLГ 20 A1, PDSLГ 20 B1, PDSLГ 20 B2, Smart PLGS 2012 A1

Date tehnice ale acumulatorului și încărcătorului: Vezi instrucțiunea separată.

Indicații de siguranță

Această secțiune tratează indicațiile de siguranță de bază la utilizarea aparatului.

▲ AVERTIZARE! Daune asupra persoanelor și bunurilor datorită lucrului necorespunzător cu acumulatorul. Respectați instrucțiunile de siguranță și indicațiile privind încăr-

care și utilizarea corectă din instrucțiunile de utilizare ale acumulatorului și încărcătorului dumneavoastră din seria **X 20 V TEAM**. O descriere detaliată privind procesul de încărcare și alte informații puteți găsi în instrucțiunile de utilizare separate.

Semnificația indicațiilor de siguranță

▲ PERICOL! Dacă nu urmați această indicație de siguranță, apare un accident. Urmarea este vătămare corporală gravă sau deces.

▲ AVERTIZARE! Dacă nu urmați această indicație de siguranță, este probabil să apară un accident. Urmarea este probabil vătămare corporală gravă sau deces.

▲ PRECAUȚIE! Dacă nu urmați această indicație de siguranță, apare un accident. Urmarea este probabil vătămare corporală ușoară sau moderată.

OBSERVAȚIE! Dacă nu urmați această indicație de siguranță, apare un accident. Urmarea este probabil o pagubă materială.

Pictograme și simboluri

Pictograme pe aparat



Aparatul face parte din seria **X 20 V TEAM** și poate fi exploatat cu acumuloarele din seria **X 20 V TEAM**. Încărcarea acumuloarelor din seria **X 20 V TEAM** este permisă numai cu încărcătoare care fac parte din seria **X 20 V TEAM**.



Citiți instrucțiunile de utilizare



Aparatele electrice nu trebuie eliminate în gunoiul menajer.

Pictograme pe accesorii



lemn



metal neferos

Pictograme din instrucțiunile de utilizare



Atenție!

Avertismente generale de siguranță pentru unele electrice

▲ AVERTIZARE! Citiți toate avertismentele de siguranță, instrucțiunile, ilustrațiile și specificațiile furnizate împreună cu această unealtă electrică. Nerespectarea tuturor instrucțiunilor enumerate mai jos poate avea ca rezultat șoc electric, incendiu și/sau vătămare gravă. **Păstrați toate avertismentele și instrucțiunile pentru referințe ulterioare.** Termenul „unealtă electrică” din avertismentele se referă la unealta electrică cu alimentare de la rețeaua electrică (cu fir) sau la unealta electrică cu acumulatori (fără fir).

1. SIGURANȚA ZONEI DE LUCRU

- a) **Păstrați zona de lucru curată și bine luminată.** Zonele dezordonate sau întunecate favorizează accidentele.
- b) **Nu folosiți unele electrice în atmosfere explozive, cum ar fi în prezența unor lichide, gaze sau pulberi inflamabile.** Unelele electrice creează scântei care pot aprinde pulberea sau vaporii.
- c) **Țineți copiii și persoanele prezente la distanță atunci când folosiți o unealtă electrică.** Distragerea atenției poate cauza pierderea controlului.

2. SIGURANȚA ELECTRICĂ

- a) **Ștecherul uneltei electrice trebuie să se potrivească cu priza. Nu modificați niciodată ștecherul în niciun fel. Nu utilizați ștechere adaptoare cu unele electrice împământate (legare la pământ).** Ștecherule nemodificate și prizele potrivite vor reduce riscul de șoc electric.
- b) **Evitați contactul corpului cu suprafețele împământate sau legate la pământ, cum ar fi țevi, radiatoare, cuptoare și frigidere.** Există un risc crescut de șoc electric atunci când corpul dumneavoastră este legat la pământ sau împământat.
- c) **Nu expuneți unele electrice la ploaie sau condiții de umiditate.** Apa care intră într-o unealtă electrică va crește riscul de șoc electric.
- d) **Nu suprasolicitați cablul. Nu folosiți niciodată cablul pentru a transporta, trage sau scoate din priză unealta electrică. Țineți cablul departe de căldură, ulei, margini ascuțite sau piese în mișcare.** Cablurile deteriorate sau încurcate cresc riscul de șoc electric.

- e) **Atunci când folosiți o unealtă electrică în aer liber, utilizați un prelungitor adecvat pentru utilizare în aer liber.** Utilizarea unui cablu adecvat pentru exterior reduce riscul de șoc electric.
- f) **În cazul în care este inevitabilă utilizarea unei unelte electrice într-o locație cu umezeală, utilizați o sursă de alimentare protejată de un dispozitiv de curent rezidual (RCD).** Utilizarea unui dispozitiv de curent rezidual reduce riscul de șoc electric.

3. SIGURANȚA PERSONALĂ

- a) **Rămâneți în alertă, urmăriți ceea ce faceți și folosiți simțul rațional atunci când folosiți o unealtă electrică. Nu folosiți o unealtă electrică în timp ce sunteți obosit sau sub influența drogurilor, alcoolului sau a medicamentelor.** Un moment de neatenție în timpul utilizării uneltelor electrice poate avea ca rezultat vătămări corporale grave.
 - b) **Utilizați echipament individual de protecție. Purtați întotdeauna protecție pentru ochi.** Echipamentul de protecție, cum ar fi o mască de praf, pantofi de siguranță antiderapanți, cască de protecție sau protecție auditivă, utilizat în condiții adecvate, va reduce vătămarile corporale.
 - c) **Preveniți pornirea neintenționată. Asigurați-vă că comutatorul de încărcare este în poziția oprit înainte de conecta la sursa de alimentare și/sau la pachetul de acumulatori, de a ridica sau de a transporta unealta.** Transportarea uneltelor electrice cu degetul pe comutatorul de încărcare sau pe alimentarea cu energie a uneltelor electrice care au întrerupătorul pornit facilitează producerea accidentelor.
 - d) **Îndepărtați orice cheie de reglare înainte de a porni unealta electrică.** O cheie fixă sau o altă cheie lăsată atașată pe o parte rotativă a uneltei electrice poate provoca vătămări corporale.
 - e) **Nu vă întindeți prea mult. Păstrați-vă în permanență echilibrul și poziția corectă a picioarelor.** Acest lucru permite un control mai bun al uneltei electrice în situații neprevăzute.
 - f) **Îmbrăcați-vă corespunzător. Nu purtați haine largi sau bijuterii. Țineți-vă părul și hainele departe de piesele în mișcare.**

re. Hainele largi, bijuteriile sau părul lung pot fi prinse în piesele în mișcare.

- g) **În cazul în care sunt prevăzute dispozitive pentru conectarea instalațiilor de aspirare și colectare a prafului, asigurați-vă că acestea sunt conectate și utilizate în mod corespunzător.**

Utilizarea colectării prafului poate reduce pericolul legat de praf.

- h) **Nu lăsați ca obișnuința dobândită în urma utilizării frecvente a uneltelor să vă permită să deveniți încredător și să ignorați principiile de siguranță a uneltelor.** O acțiune neglijentă poate provoca vătămări grave într-o fracțiune de secundă.

4. UTILIZAREA ȘI ÎNGRIJIREA UNELTELOR ELECTRICE

- a) **Nu forțați unealta electrică. Folosiți unealta electrică potrivită pentru aplicația dumneavoastră.** Unelte electrice corecte vor face treaba mai bine și mai sigur, la viteză pentru care au fost proiectate.
- b) **Nu utilizați unealta electrică dacă comutatorul de încărcare nu o pornește și nu o oprește.** Orice unealtă electrică care nu poate fi controlată cu ajutorul comutatorului de încărcare este periculoasă și trebuie reparată.
- c) **Deconectați ștecherul de la sursa de alimentare și/sau scoateți pachetul de acumulatori, dacă este detașabil, din unealta electrică înainte de a face orice reglaje, de a schimba accesoriu sau de a depozita unelte electrice.** Astfel de măsuri preventive de siguranță reduc riscul de pornire accidentală a unelei electrice.
- d) **Nu depozitați unelte electrice nefolosite la îndemâna copiilor și nu permiteți persoanelor, care nu sunt familiarizate cu unealta electrică sau cu aceste instrucțiuni, să folosească unealta electrică.** Unelte electrice sunt periculoase dacă se află în mâinile unor utilizatori neinstruiți.
- e) **Întreținerea uneltelor electrice și a accesoriilor. Verificați ca piesele în mișcare să nu fie aliniate necorespunzător sau blocate, să nu existe piese rupte și orice altă stare care ar putea afecta funcționarea unelei electrice. Dacă este deteriorată, reparați unealta electrică înainte de utilizare.** Multe ac-

cidente sunt cauzate de unelte electrice întreținute necorespunzător.

- f) **Păstrați unelte de tăiere ascuțite și curate.** Unelte de tăiere întreținute corespunzător, cu muchii de tăiere ascuțite, sunt mai puțin susceptibile de a se bloca și sunt mai ușor de controlat.
- g) **Folosiți unealta electrică, accesoriile și cuțitele acesteia etc. în conformitate cu aceste instrucțiuni, ținând cont de condițiile de lucru și de lucrările care urmează să fie efectuate.** Utilizarea uneltei electrice pentru operațiuni diferite de cele prevăzute ar putea duce la o situație periculoasă.
- h) **Păstrați mânerul și suprafețele de prindere uscate, curate și fără ulei și grăsime.** Mânerul și suprafețele de prindere alunecoase nu permit manevrarea și controlul sigur al unelei în situații neprevăzute.
- #### 5. UTILIZAREA ȘI ÎNGRIJIREA UNELTELOR CU ACUMULATORI
- a) **Reîncărcați numai cu încărcătorul specificat de producător.** Un încărcător care este potrivit pentru un tip de pachet de acumulatori poate crea un risc de incendiu, atunci când este utilizat cu un alt pachet de acumulatori.
- b) **Folosiți unelte electrice numai cu pachetele de acumulatori special concepute.** Utilizarea oricărui altor acumulatori poate crea un risc de vătămare și de incendiu.
- c) **Atunci când pachetul de acumulatori nu este utilizat, păstrați-l departe de alte obiecte metalice, cum ar fi agrafe de hârtie, monede, chei, cuie, șuruburi sau alte obiecte metalice mici, care pot face o conexiune de la un terminal la altul.** Scurtcircuitarea terminalelor acumulatorului poate provoca arsuri sau incendii.
- d) **În condiții de utilizare incorectă, din acumulator poate ieși lichid; evitați contactul cu acesta. În caz de contact accidental, spălați cu apă. În cazul în care lichidul intră în contact cu ochii, solicitați în plus și asistență medicală.** Lichidul scurs din acumulator poate provoca iritații sau arsuri.
- e) **Nu utilizați un pachet de acumulatori sau o unealtă care este deteriorată sau modificată.** Acumulatorii deteriorați sau modificați pot avea un comportament im-

previzibil, ceea ce poate duce la incendii, explozii sau risc de rănire.

- f) **Nu expuneți un pachet de acumulatori sau o unealtă la foc sau la temperaturi excesive.** Expunerea la foc sau la temperaturi de peste 130 °C poate provoca o explozie.
 - g) **Respectați toate instrucțiunile de încărcare și nu încărcați pachetul de acumulatori sau unealta în afara intervalului de temperatură specificat în instrucțiuni.** Încărcarea necorespunzătoare sau la temperaturi în afara intervalului specificat poate deteriora acumulatorul și crește riscul de incendiu.
6. **SERVICE**
- a) **Trimiteti unealta electrică pentru reparații la o persoană calificată, care să efectueze reparații folosind numai piese de schimb identice.** Acest lucru va asigura menținerea siguranței unelei electrice.
 - b) **Nu reparați niciodată pachete de acumulatori deteriorați.** Întreținerea pachetelor de acumulatori trebuie efectuată numai de către producător sau de către furnizorii de service autorizați.

Indicații de siguranță suplimentare

▲ AVERTIZARE! Pericol pentru sănătate! Aparatul nu este adecvat pentru șlefuirea materialelor cu conținut de plumb și azbest.

▲ AVERTIZARE! În timpul șlefuirii pot fi degajate pulberi periculoase pentru sănătate (de ex. de la metale sau unele tipuri de lemn), care pot reprezenta un pericol pentru operator sau pentru persoanele aflate în apropiere. Asigurați o bună ventilație a locului de muncă. Purtați în permanență ochelari, mănuși și mască de protecție a căilor respiratorii.

- **Țineți unealta electrică de suprafețele de prindere izolate, atunci când efectuați o operațiune în care accesoriul de tăiere poate intra în contact cu cablurile ascunse.** Accesoriul de tăiere care intră în contact cu un cablu „sub tensiune” pot face ca părțile metalice expuse ale unelei electrice să fie „sub tensiune” și acest lucru poate provoca un șoc electric operatorului.
- **Folosiți cleme sau o altă modalitate practică de a fixa și susține piesa de lucru pe o platformă stabilă.** Ținerea

piesei de lucru cu mâna sau sprijinită pe corp o va face instabilă și poate duce la pierderea controlului.

- **Utilizați scula electrică numai pentru șlefuire uscată. Nu făcuți materiale umede.** Pătrunderea apei într-un aparat electric crește riscul de electrocutare.
- **Evitați o supraîncălzire a produsului de șlefuit și a șlefuitorului.** Există pericol de incendiu.
- **Piesa de prelucrat se încinge în timpul șlefuirii. Nu prindeți de porțiunile prelucrate, ci permiteți răcirea piesei.** Există pericol de arsuri. Nu folosiți lichid de răcire sau substanțe similare.
- **În pauzele de lucru, goliți întotdeauna recipientul pentru praf.** Praful fin din săculețul dedicat, microfiltru, sacul de hârtie (sau din sacul filtrului, respectiv filtrul aspiratorului) se poate autoaprinde în condiții nefavorabile, cum ar fi producerea scânteilor în timpul șlefuirii metalelor. Un pericol deosebit apare atunci când praful în urma șlefuirii se amestecă cu resturi de vopsea, poliuretan sau alte substanțe chimice, iar produsul de șlefuit s-a încălzit ca urmare a lucrului prelungit.
- **Așteptați întotdeauna până când unealta electrică se oprește complet înainte de a o lăsa jos.** Unealta folosită se poate bloca și vă poate face să pierdeți controlul acesteia.
- **Folosiți detectoare adecvate pentru a determina dacă există cabluri de alimentare ascunse sau contactați compania locală de utilități pentru asistență.** Contactul cu cablurile electrice poate provoca incendii și șocuri electrice. Deteriorarea conductelor de gaz poate duce la explozie. Ruperea conductelor de apă provoacă daune materiale.
- **Utilizați numai accesoriile recomandate de PARKSIDE.** Accesoriile nepotrivite pot provoca șocuri electrice sau incendii.

Riscuri reziduale

Și dacă operați acest aparat conform prevederilor, există întotdeauna riscuri reziduale. Următoarele pericole pot apărea raportat la modul constructiv și varianta de execuție a acestui aparat:

- Se pot produce vătămări oculare dacă nu se poartă ochelari de protecție adecvați.
- Afecțiuni pulmonare, dacă nu se poartă protecție respiratorie adecvată.

- Afecțiuni auditive, dacă nu se poartă anti-foane adecvate.
- Probleme de sănătate care rezultă din vibrațiile mână-braț, în cazul în care aparatul este utilizat pe o perioadă mai lungă de timp sau dacă nu este ghidat și întreținut în mod corespunzător.
- Zgârieturi
- Răniri prin tăiere

⚠ AVERTIZARE! Pericol din cauza câmpului electromagnetic generat în timpul funcționării aparatului. Câmpul poate influența în anumite condiții implanturile medicale active sau pasive. Pentru a diminua pericolul vătămărilor serioase sau mortale, recomandăm persoanelor cu implanturi medicale să se consulte cu medicul lor și cu producătorul implantului medical, înainte de a utiliza scula electrică.

Pregătirea

⚠ AVERTIZARE! Pericol de vătămare datorită pornirii accidentale a aparatului. Nu introduceți acumulatorul în aparat până când acesta nu este complet pregătit pentru utilizare.

Elemente de comandă

Înainte de prima funcționare a aparatului cunoașteți elementele de comandă.

- **Înterupător de pornire/oprire (2)**
 - Pornirea: Apăsăți spre înainte, întrerupătorul pornit/oprit se blochează în poziție
 - Oprirea: Apăsare spre înapoi
- **Roată (3)**
 - Reglați numărul de oscilații în 6 trepte.
 - Numărul necesar de oscilații depinde de materialul de prelucrat și de condițiile de lucru și poate fi determinat prin testare practică.

Scula interschimbabilă inclusă în livrare

Sculă interschimbabilă	Materiale	Utilizare
Pânză HCS cu avans în adâncime 32 mm	Lemn, plastic, ipsos și alte materiale moi	<ul style="list-style-type: none"> • Tăieturi de debitare și cu avans în adâncime • Tăierea cu ferăstrăul a marginilor și a zonelor greu accesibile <p>De exemplu: Tăierea cu ferăstrăul a degajărilor de la pereți ușori</p>
Pânză diamantată	Adeziv pentru gresie și faianță, rosturi pentru gresie	<ul style="list-style-type: none"> • Îndepărtarea reziduurilor de material De exemplu: Adeziv pentru gresie la înlocuirea plăcilor deteriorate • Frezarea chitului pentru rosturi la gresie și faianță
Racletă	Resturi de mortar/de beton, adeziv pentru gresie/covor, reziduuri de vopsea/silicon	<ul style="list-style-type: none"> • Îndepărtarea reziduurilor de material, de exemplu resturi de adeziv pentru covoare de pe pardoseală
Placă de șlefuit	Lemn și metal (coli de șlefuit incluse în volumul ofertei)	<ul style="list-style-type: none"> • Șlefuirea marginilor și a zonelor greu accesibile

Montarea și demontarea sculei interschimbabile

Indicații

- În cazul sculelor interschimbabile furnizate, nu este necesară demontarea piuliței de strângere.
- În cazul sculelor interschimbabile de la furnizori terți, asigurați-vă că prinderea uneltei se potrivește.
- Purtați protecție pentru mâini la montarea și demontarea uneltelor de tăiere.

Procedură

1. Rabatați pârghia de întindere (1) cu 180° spre înainte.
2. Numai scula interschimbabilă cu capăt închis: Demontați piulița de strângere (13).
3. Scoateți scula interschimbabilă.
4. Așezați o sculă interschimbabilă pe prinderea uneltei (12). Pivoții din prinderea uneltei se potrivesc în găurile din scula interschimbabilă. În cazul în care scula interschimbabilă are o inscripție, aceasta este îndreptată în sus.
Puteți roti scula interschimbabilă într-o poziție convenabilă pentru lucru.
5. Numai scula interschimbabilă cu capăt închis: Montați piulița de strângere (13). Strângeți piulița de strângere.
6. Rabatați pârghia de întindere (1) spre spate.
7. Verificați scula interschimbabilă cu privire la poziția fixă. Sculele interschimbabile fixate incorect sau nefixate bine se pot desprinde în timpul funcționării și vă pot pune răni.
Dacă scula interschimbabilă nu este fixată, deschideți pârghia de întindere (1), strângeți puțin piulița de strângere și închideți pârghia de întindere.

Conectarea sistemului de aspirare a prafului

Indicații

- Conectați întotdeauna o sursă de aspirare a prafului atunci când șlefuiți cu placa de șlefuit delta (15). Sursa de aspirare a prafului nu este adecvată pentru utilizarea cu alte scule interschimbabile.
- Asigurați-vă că sursa de aspirare a prafului este adecvată, de exemplu, aspirator de atelier. Aspiratoarele de uz casnic obișnuite nu sunt potrivite pentru aspirarea produsului de șlefuit. Găsiți aceste informații în instrucțiunile de operare ale aparatului extern.

Sculă necesară

- Șurubelniță în cruce ⊕ PH2

Conectarea sursei de aspirare a prafului (Fig. A)

1. Demontați scula interschimbabilă.
2. Scoateți adaptorul pentru sursa externă de aspirare a prafului (23) prin prinderea uneltei (12).

3. Fixați adaptorul pentru sursa externă de aspirare a prafului (23) cu șurubul cu cap creat în cruce (22) pe filetul (11) de la partea inferioară a carcasei.
4. Montați adaptorul unghiular (21). Adaptorul unghiular poate fi rotit cu 180°.
5. Conectați furtunul extern de aspirat la adaptorul unghiular (21).
6. Montați placa de șlefuit delta (15).

Îndepărtarea sursei de aspirare a prafului (Fig. A)

1. Îndepărtați placa de șlefuit delta (15).
2. Îndepărtați furtunul extern de aspirat și adaptorul unghiular (21).
3. Slăbiți șurubul (22) al adaptorului pentru sursa externă de aspirare a prafului (23).
4. Îndepărtați adaptorul pentru sursa externă de aspirare a prafului (23).

Înlocuire coală de șlefuit

Indicații

- Placa de șlefuit delta este echipată cu un material cu scai. Acest lucru vă permite să atașați colile de șlefuit cu ușurință și în siguranță.
- Utilizați numai coli de șlefuit care se potrivesc cu dimensiunea și forma plăcii de șlefuit delta.
- Înainte de a pune o coală de șlefuit: Curățați placa de șlefuit delta, în special materialul cu scai. Utilizați un aspirator în acest scop, de exemplu.

Atașați coala de șlefuit

1. Așezați coala de șlefuit pe placa de șlefuit delta (15) și apăsați ferm coala de șlefuit.
2. Verificați următoarele: Găurile din coala de șlefuit și orificiile de aspirație din placa de șlefuit delta se potrivesc. În caz contrar, sursa de aspirare a prafului nu va funcționa.

Îndepărtați coala de șlefuit

1. Scoateți coala de șlefuit (16).
2. Curățați placa de șlefuit delta (15), în special materialul cu scai.

Verificarea stării de încărcare a acumulatorului

LED-uri	Semnificație
roșu, oranj, verde	Acumulator încărcat
roșu, oranj	Acumulator parțial încărcat
roșu	Acumulatorul trebuie încărcat

1. Apăsăți butonul (9) aflat lângă indicatorul stării de încărcare (10) pe acumulatorul (7).
LED-urile indicatorului stării de încărcare indică starea de încărcare a acumulatorului.
2. Încărcați acumulatorul (7) dacă mai este aprins numai LED-ul roșu al indicatorului stării de încărcare (10).

Încărcarea acumulatorului

A se vedea instrucțiunile de utilizare ale încărcătorului.

Indicații

- Lăsați un acumulator încălzit să se răcească înainte de încărcare.
- Nu expuneți acumulatorul la radiația solară puternică un timp mai îndelungat și nu îl plasați pe corpuri de încălzire (max. 50°C).

Încărcarea acumulatorului

1. Scoateți acumulatorul (7) din aparat.
2. Glisați acumulatorul (7) în fanta de încărcare a încărcătorului pentru acumulator (8).
3. Conectați încărcătorul pentru acumulator (8) la o priză.
4. După încheierea procesului de încărcare, deconectați încărcătorul pentru acumulator (8) de la rețea.
5. Scoateți acumulatorul (7) din încărcătorul de acumulator (8).

LED-urile de control de pe încărcător (8)

verde	roșu	Semnificația
luminează	—	<ul style="list-style-type: none"> • Acumulatorul este complet încărcat • pregătit (niciun acumulator introdus)
—	luminează	Acumulatorul se încărcă

verde	roșu	Semnificația
—	clipește	Acumulator supraîncălzit
clipește	clipește	Acumulator defect

Funcționarea

Instrucțiuni de lucru

Șlefuirea

- Pentru a obține rezultate bune de șlefuire, lucrați numai cu hârtii abrazive în stare ireproșabilă.
- Lucrați cu presiune de apăsare redusă și uniformă și avans uniform. Astfel protejați aparatul și hârtia abrazivă.
- Nu șlefuiți materiale diferite (de ex. metal și apoi lemn) cu coala de șlefuit.

Tăierea cu ferăstrăul și debitarea

- Utilizați numai pânze de ferăstrău nedeteriorate, în stare ireproșabilă. Pânzele de ferăstrău îndoite, tocite sau deteriorate în alt mod se pot rupe.
- Când tăiați cu ferăstrăul materiale ușoare de construcții, respectați reglementările legale și recomandările producătorilor de materiale.
- Numai materialele moi, cum ar fi lemnul de esență moale, plăcile de gips-carton sau altele similare, pot fi prelucrate prin metoda de tăiere cu ferăstrăul cu avans în adâncime!

Introducerea și scoaterea acumulatorului

▲ AVERTIZARE! Pericol de vătămare datorită pornirii accidentale a aparatului. Nu introduceți acumulatorul în aparat până când acesta nu este complet pregătit pentru utilizare.

OBSERVAȚIE! Pericol de deteriorare! Un acumulator greșit poate deteriora aparatul și acumulatorul.

Introducerea acumulatorului

1. Împingeți acumulatorul (7) de-a lungul șinei de ghidare în suportul acestuia (5). Acumulatorul se blochează cu zgomot.

Îndepărtarea acumulatorului

1. Apăsăți și mențineți apăsat dispozitivul de deblocare a acumulatorului (6) pe acesta (7).
2. Scoateți acumulatorul din suportul acestuia (5).

Pornirea și oprirea

Pornirea

1. Selectați cu roțița (3) o treaptă pentru numărul de oscilații (1 ... 6).
Numărul necesar de oscilații depinde de materialul de prelucrat și de condițiile de lucru și poate fi determinat prin testare practică.
2. Împingeți întrerupătorul de pornire/oprire (2) în față în poziția „I” (PORNIT).
3. După pornire, așteptați până când aparatul și-a atins numărul maxim de oscilații.
4. Conduceți scula interschimbabilă spre piesa de prelucrat.

Oprirea

1. Îndepărtați scula interschimbabilă de piesa de prelucrat.
2. Împingeți întrerupătorul de pornire/oprire (2) în spate în poziția „0” (OPRIT).
3. Înainte de a lăsa deoparte scula electrică, așteptați să se oprească.
4. Scoateți acumulatorul din aparat, dacă lăsați aparatul nesupravegheat sau ați terminat lucrul.

Transport

Indicații

- Opriți aparatul.
- Asigurați-vă că toate piesele mobile au ajuns în stare de repaus complet.
- Îndepărtați acumulatorul.
- Scoateți scula interschimbabilă.
- Purtați aparatul întotdeauna de mâner (4).

Curățarea, întreținerea și depozitarea

▲ AVERTIZARE! Pericol de vătămare datorită pornirii accidentale a aparatului. Protejați-vă în cazul lucrărilor de întreținere și

curățenie. Opriți aparatul și îndepărtați acumulatorul (7).

Lucrările de întreținere și mentenanță care nu sunt descrise în aceste instrucțiuni de utilizare trebuie efectuate de către centrul nostru de service. Utilizați numai piese de schimb originale.

Curățarea

▲ AVERTIZARE! Șoc electric! Nu stropiți niciodată aparatul cu apă.

OBSERVAȚIE! Pericol de deteriorare. Substanțele chimice pot ataca piesele din plastic ale aparatului. Nu folosiți agenți de curățare resp. solventi.

- Păstrați curate fantele de aerisire, carcasa motorului și mânerul aparatului. Pentru aceasta, folosiți o cârpă umedă sau o perie.
- Curățați hârta abrazivă cu un aspirator sau scuturați-o.

Întreținere

Aparatul nu necesită întreținere.

Depozitarea

Depozitați întotdeauna aparatul și accesoriile:

- curat
- la loc uscat
- protejate împotriva prafului
- În valiza de transport inclusă în livrare (20)
- în afara zonei de acțiune a copiilor

Aparate cu acumulator:

- Temperatura de depozitare pentru acumulator și aparat este între 15 °C și 25 °C. Pe perioada depozitării evitați temperaturile extreme, pentru ca acumulatorul să nu își piardă randamentul.
- Înainte de o depozitare pe timp îndelungat (de ex. peste iarnă), scoateți acumulatorul din aparat (respectați manualul separat de operare pentru acumulator și încărcător).

Depistarea defecțiunilor

Tabelul următor vă ajută să înlăturați mici defecțiuni:

Problema	Cauza posibilă	Remedierea defecțiunilor
Aparatul nu pornește	Acumulatorul (7) nu este montat	<i>Introducerea acumulatorului, Pag. 92</i>
	Întrerupătorul de pornire/oprire (2) este defect	Adresați-vă centrului de service.
	Descărcare (7) acumulator	Încărcați acumulatorul (consultați instrucțiunile de utilizare separate pentru acumulator și încărcător)
Aparatul funcționează cu întreruperi	Motorul este defect	Adresați-vă centrului de service.
	Contact intern slăbit	Adresați-vă centrului de service.
	Întrerupătorul de pornire/oprire (2) este defect	Adresați-vă centrului de service.

Eliminarea/protecția mediului

Scoateți acumulatorul din aparat și predați aparatul, acumulatorul, accesoriile și ambalajul la un centru de reciclare ecologică.



Aparatele electrice nu trebuie eliminate în gunoiul menajer.

Simbolul pubelei cu roți barate cu o cruce înseamnă că acest produs nu trebuie eliminat ca deșeu municipal nesortat la sfârșitul duratei sale de viață utilă.

Directiva 2012/19/EU privind deșeurile de echipamente electrice și electronice:

Consumatorii sunt obligați prin lege să recycleze echipamentele electrice și electronice într-un mod ecologic la sfârșitul duratei de funcționare a acestora. În acest fel, se asigură o reciclare ecologică și cu economie de resurse.

În funcție de transpunerea în legislația națională, este posibil să aveți următoarele opțiuni:

- returnarea la un punct de vânzare,
- predarea la un punct oficial de colectare,
- returnarea producătorului/distribuitorului.

Nu intra în această categorie accesoriile atașate aparatelor vechi și mijloacele auxiliare fără componente electrice.

Eliminarea ecologică a acumulatorilor



Nu aruncați acumulatorul în gunoiul menajer, în foc (pericol de explozie) sau în apă. Acumulatorii deteriorați pot afecta sănătatea și mediul dacă se emană sau se scurg vapori sau lichide toxice.

Sunteți obligat să eliminați acumulatorii defecți sau folosiți într-un mod ecologic.

- Nu deschideți acumulatorii și evitați deteriorarea mecanică. Există pericolul unui scurtcircuit și pot ieși vapori care irită căile respiratorii.
- Din motive de siguranță, acumulatorii trebuie să fie descărcați înainte de eliminare.
- Izolați polii pentru a evita scurtcircuitule.
- Eliminați acumulatorii prin intermediul unui comerciant sau al unui punct de colectare.
- **Acumulatori deteriorați**

Manipulați acumulatorii deteriorați la exterior cu atenție deosebită!

- Nu atingeți acumulatorii deteriorați cu mâinile goale.
- Dacă nu puteți izola polii cu bandă adezivă, puneți fiecare acumulator individual într-o pungă de plastic.
- Puneți acumulatorii deteriorați individual într-un recipient neinflamabil, care poate fi închis și încă umplut cu nisip.

- Duceți acumulatorii deteriorați la un punct de colectare cu personal specializat.

Service

Garanție

Stimată clientă, stimate client,
Pentru acest produs, primiți 3 ani garanție de la data cumpărării. În caz de deficiențe ale acestui produs, conform legii aveți drepturi față de vânzătorul produsului. Aceste drepturi legale nu sunt limitate de garanția noastră prezentată în cele ce urmează.

Condiții de garanție

Perioada de garanție începe la data cumpărării. Vă rugăm să păstrați bine bonul de casă original. Acest document este necesar ca dovadă pentru cumpărare. Dacă în interval de trei ani de la data cumpărării acestui produs apare un defect de material sau de fabricație, produsul este reparat sau înlocuit - la alegerea noastră - gratuit de către noi. Această garanție presupune ca produsul defect și chitanța de cumpărare (bonul de casă) să fie prezentate în termenul de trei ani și să se descrie pe scurt în scris, în ce constă defectul și momentul apariției acestuia.

În cazul în care defectul este acoperit de garanția noastră, veți primi înapoi produsul reparat sau un produs nou. Odată cu repararea sau schimbarea produsului nu începe o nouă perioadă de garanție.

Perioada de garanție și cererile de garanție legală

Timpul de nefuncționare din cauza lipsei de conformitate apărute în cadrul termenului de garanție prelungeste termenul de garanție legală de conformitate și cel al garanției comerciale și curge, după caz, din momentul la care a fost adusă la cunoștința vânzătorului lipsa de conformitate a produsului sau din momentul prezentării produsului la vânzător/unitatea service până la aducerea produsului în stare de utilizare normală și, respectiv, al notificării în scris în vederea ridicării produsului sau predării efective a produsului către consumator.

Produsele de folosință îndelungată care înlocuiesc produsele defecte în cadrul termenului de garanție vor beneficia de un nou termen de garanție care curge de la data preschimbării produsului.

Domeniul de aplicare a garanției

Produsul a fost produs cu atenție în conformitate cu orientări stricte de calitate și a fost testat cu atenție înainte de livrare.

Garanția se aplică în cazul defectelor de material sau de fabricație. Această garanție nu se referă la piesele produsului, care sunt supuse uzurii normale și de aceea pot fi considerate ca fiind consumabile (de ex. Coală de șlefuit) sau pentru deteriorări la piese fragile (de ex. Întrerupător).

Această garanție își pierde valabilitatea dacă produsul este deteriorat, a fost utilizat necorespunzător sau nu a fost întreținut. Pentru a vă asigura că produsul este utilizat corect, toate indicațiile prezentate în instrucțiunile de utilizare trebuie respectate cu strictețe. Utilizarea și acțiunile nerecomandate sau asupra cărora se avertizează în instrucțiunile de utilizare trebuie evitate cu orice preț.

Produsul este destinat exclusiv uzului privat și nu pentru uz comercial. Manipularea abuzivă și necorespunzătoare, utilizarea forței și intervențiile care nu au fost efectuate de către sucursala noastră de service autorizată vor anula garanția.

Procedura în cazul unei cereri de garanție

Pentru a vă asigura că cererea dumneavoastră este procesată rapid, vă rugăm să urmați instrucțiunile de mai jos:

- Pentru toate solicitările, vă rugăm să aveți la îndemână bonul de casă și numărul articolului (IAN 525252_2504) ca dovadă a achiziției.
- Vă rugăm să consultați plăcuța de identificare de pe produs, o gravură de pe produs, pagina de titlu a instrucțiunilor de operare (în stânga jos) sau autocolantul de pe partea din spate sau de jos a produsului pentru numărul de articol.
- În cazul în care apar erori de funcționare sau alte defecte, contactați mai întâi **telefonul** centrul de service menționat mai jos sau utilizați **formularul de contact**, care se află la parkside-diy.com în categoria **Service**.
- În cazul în care un produs este înregistrat ca fiind defect, îl puteți trimite, cu taxele poștale plătite, la adresa de service care v-a fost furnizată după consultarea Centrului nostru de service, anexând dovida de cumpărare (bonul de casă) și precizând care este defectul și când a apărut. Pentru a evita problemele de acceptare și costurile suplimentare, vă rugăm să folo-

știți numai adresa care vă este furnizată. Asigurați-vă că nu este vorba de o expediție fără costul de transport achitat, de mărfuri voluminoase, de transport expres sau de alte tipuri de transport special. Vă rugăm să expediați produsul, inclusiv toate accesoriile furnizate odată cu achiziția și să vă asigurați că ambalajul este suficient de sigur pentru transport.



Puteți vizualiza și descărca aceste manuale și multe alte manuale la parkside-diy.com. Acest cod QR vă va duce direct la parkside-diy.com. Selectați țara dumneavoastră și căutați instrucțiunile de utilizare prin intermediul măștii de căutare. Puteți deschide instrucțiunile de utilizare introducând numărul articolului (IAN) 525252_2504.

Piese de schimb și accesorii

Puteți obține piese de schimb și accesorii de la www.grizzlytools.shop. Dacă apar probleme în timpul procesului dvs. de comandă, contactați-ne prin magazinul nostru online. Pentru întrebări suplimentare adresați-vă către: *Service-Center, Pag. 96*

Poz. nr.	*	Denumire	Nr. de comandă
13	1	Piuliță de strângere	91110380
15	47	Placă de șlefuit delta	91110385
16	46	6 Coli de șlefuit (3 × lemn – granulație 60/80/120, 3 × metal neferos – granulație 60/80/120)	91110384
17	45	Pânză diamantată	91110383
18	48	Pânză de ferăstrău cu avans în adâncime-HCS	91110386
19	44	Racletă	91110382
23, 21	16–19	Adaptor pentru sursa de aspirare a prafului, Adaptor unghiular	91110381

* Reprezentare explodată Pag. 159

Reparație-service

Pentru reparații, **care nu fac obiectul garanției**, adresați-vă centrului de service. Acolo veți primi o estimare privind costurile.

- Putem procesa numai aparate, care sunt suficient ambalate și expediate cu transportul plătit. **Indicație:** Vă rugăm să trimiteți aparatul dvs. curățat și cu indicarea defectului către adresa menționată a centrului nostru de service.
- Nu sunt acceptate aparatele expediate în mod necorespunzător, aparate trimise prin mărfuri voluminoase, Express sau cu alte transporturi speciale.
- Noi eliminăm gratuit aparatele defecte, care ne sunt trimise.

Service-Center



Service România

Tel.: 0800 890 605

Formular de contact pe

parkside-diy.com

IAN 525252_2504

Importator

Vă rugăm să aveți în vedere că adresa următoare nu este o adresă de service. Mai întâi contactați centrul de service menționat mai sus.

Grizzly Tools GmbH & Co. KG
Stockstädter Str. 20
63762 Großostheim
GERMANIA
www.grizzlytools.de

Traducerea originalului declarației de conformitate UE

Produs: **Unealtă multifuncțională cu acumulator**

Model: **PAMFW 20-Li C3**

Numărul de serie: 000001-145000

Obiectul declarației descris mai sus este în conformitate cu legislația relevantă de armonizare a Uniunii:

**2006/42/EC • 2014/30/EU • 2011/65/EU & (EU) 2015/863
Produs cu baterie Smart PAPS 204 A1/
Smart PAPS 208 A1/Smart PAPS 2012 A1: 2014/53/EU**

Obiectul declarației descris mai sus este conform Directivei 2011/65/EU a Parlamentului European și a Consiliului din 8 iunie 2011 privind restricțiile de utilizare a anumitor substanțe periculoase în echipamentele electrice și electronice.

Pentru a asigura conformitatea, au fost aplicate următoarele standarde armonizate și standarde și reglementări naționale:

**EN 62841-1:2015/A11:2022 • EN 62841-2-4:2014 • EN IEC 63000:2018
EN ISO 12100:2010 • EN 62471:2008 • IEC 62471:2006
EN IEC 55014-1:2021 • EN IEC 55014-2:2021
Produs cu baterie Smart PAPS 204 A1/Smart PAPS 208 A1/Smart PAPS 2012 A1:
EN 301 489-1 V2.2.3:2019 • EN 301 489-17 V3.3.1:2024
EN 300 328 V2.2.2:2019 • EN 50663:2017**

Declarație de conformitate este emisă pe răspunderea exclusivă a producătorului:



Grizzly Tools GmbH & Co. KG
Stockstädter Str. 20
63762 Großostheim
GERMANIA
23.09.2025

Christian Frank
Reprezentant autorizat al documentație

Съдържание

Въведение.....	98
Употреба по предназначение.....	98
Окомплектовка на доставката/принадлежности.....	99
Преглед.....	99
Описание на функциите.....	99
Технически данни.....	99
Указания за безопасност.....	100
Значение на указанията за безопасност.....	100
Пиктограми и символи.....	101
Общи предупреждения за безопасност на електроинструментите.....	101
Други указания за безопасност.....	103
Остатъчни рискове.....	104
Подготовка.....	104
Контролни елементи.....	104
Доставени работни инструменти.....	105
Сглобяване и разглобяване на работния инструмент.....	105
Свързване на изсмукване на праха.....	105
Смяна на шкурката.....	106
Проверка на степента на зареждане на батерия.....	106
Зареждане на акумулатора.....	106
Експлоатация.....	107
Указания за работа.....	107
Поставяне и сваляне на акумулатора.....	107
Включване и изключване.....	107
Транспорт.....	107
Почистване, техническа поддръжка и съхранение.....	108
Почистване.....	108
Поддръжка.....	108
Съхранение.....	108
Търсене на грешки.....	108
Предаване за отпадъци/Опазване на околната среда.....	109
Акумулаторите трябва да се изхвърлят по екологосъобразен начин.....	109
Сервизно обслужване.....	109
Гаранция.....	109
Гаранция.....	110
Ремонтен сервиз / извънгаранционно обслужване.....	112
Сервизен център.....	112

Вносител..... 112

Резервни части и принадлежности..... 112

Превод на оригиналната съответствие на ЕС..... 113

Разглобен вид..... 159

Въведение

Сърдечни поздравления за покупката на Вашия нов акумулаторен многофункционален инструмент (наричан по-долу уред или електроинструмент).

Вие сте избрали един висококачествен уред. Този уред е бил проверяван относно качеството по време на производството и е бил подложен на крайна проверка. По този начин функционалността на Вашия уред е гарантирана.



Ръководството за експлоатация е неразделна част от този уред. То съдържа важни указания за безопасността, употребата и изхвърлянето на уреда. Прочетете внимателно ръководството за експлоатация. Запознайте се с частите за управление и правилната употреба на уреда. Използвайте уреда само както е описано и за посочените области на приложение. Пазете добре ръководството за експлоатация и предайте всички документи заедно с уреда при препредаването му на трети лица.

Употреба по предназначение

Уредът е предназначен единствено за следните приложения:

- Рязане и разделяне на дървени материали, пластмаса, гипс, цветни метали и крепежни елементи (напр. пирони, скоби)
- Сухо шлифоване на дърво, метал или боя

Експлоатация само в сухи помещения. Всяка друга употреба, която не е допусната изрично в това ръководство за експлоатация, може да представлява сериозна опасност за потребителя и доведе до щети по уреда. Операторът или потребителят на уреда е отговорен за злополуки или щети за други лица или тяхната собственост. Уредът е предназначен за дейности тип „домашен майстор“. Той не е конструиран за промишлена употреба. При комерсиална употреба, гаранцията е

невалидна. Производителят не носи отговорност за щети в резултат на употреба не по предназначение или неправилно обслужване.

Уредът е част от серията **X 20 V TEAM** и може да се използва с батерии от серията **X 20 V TEAM**. Акумулаторните батерии от серията **X 20 V TEAM** трябва да се зареждат само със зарядни устройства от серията **X 20 V TEAM**.

Окомплектовка на доставката/ принадлежности

Разопакувайте уреда и проверете окомплектовката на доставката.

Изхвърлете опаковъчния материал по подходящ начин.

- Акумулаторен многофункционален инструмент
- Триъгълна шлифовъчна плоча
- Диамантена ножовка
- HCS ножовка за прободен трион
- Нож за стъргане
- 6 Шкурки (3 × дърво – грапавина 60/80/120, 3 × метал – грапавина 60/80/120)
- Адаптер за външно прахозасмукване
- Куфар за съхранение
- Превод на оригиналната инструкция

Акумулаторът и зарядното устройство не са включени в обхвата на доставката.

Преглед

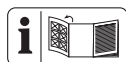

Изображенията на уреда ще намерите върху предната разгъваща се страница.

- 1 Затегателен лост
- 2 Превключвател за включване/изключване
- 3 Водещо колело
- 4 Ръкохватка (изолирана повърхност за хващане)
- 5 Държач за акумулатор
- 6 Бутон за деблокиране на акумулатора
- 7 Акумулатор
- 8 Зарядно устройство
- 9 Бутон (Индикатор за състоянието на зареждане)
- 10 Индикатор за състоянието на зареждане

- 11 Резба
 - 12 Патронник за инструмент
 - 13 Затягаща гайка
 - 14 Светодиодна работна светлина
 - 15 Триъгълна шлифовъчна плоча
 - 16 Шкурка
 - 17 Диамантена ножовка
 - 18 HCS ножовка за прободен трион
 - 19 Нож за стъргане
 - 20 Куфар за съхранение
- Фиг. А**
- 21 Ъглов адаптер
 - 22 Винт с кръстообразно гнездо
 - 23 Адаптер за изсмукване на праха

Описание на функциите

Благодарение на осцилиращото задвижване работният инструмент вибрира напред-назад много бързо. Това позволява прецизна работа в най-тесните пространства.

Функцията на контролните елементи ще откриете в следващите описания.

Технически данни

Акумулаторен многофункционален инструмент	PAMFW 20-Li C3
Номинално напрежение U	20 V \approx
Тегло	≈ 2.0 lb (0.9 kg)
Скорост на осцилациите n	5000–20000 min ⁻¹
Ъгъл на осцилациите	3,2°
Акумулатор	Li-Ion
Температура	≤ 50 °C
– Процес на зареждане	4–40 °C
– Експлоатация	4–50 °C
– Съхранение	15–25 °C
PARKSIDE Performance Smart батерия	
Smart PAPS 204 A1/Smart PAPS 208 A1/Smart PAPS 2012 A1	
– честотна лента	2400–2483,5 MHz
– предавана мощност	≤ 20 dBm

Звук и вибрации

▲ ПОВИШЕНО ВНИМАНИЕ! Увреждане на слуха! Носете защита за слуха.

Шлифоване

Ниво на звукова налягане L_{pA}

..... 83,1 dB; $K_{pA}=3$ dB

Ниво на звукова мощност L_{WA}
91,1 dB; $K_{WA}=3$ dB

Вибрации a_h (при товар)
3,490 m/s²; $K=1,5$ m/s²

Отрязване

Ниво на звуково налягане L_{pA}
 84,1 dB; $K_{pA}=3$ dB

Ниво на звукова мощност L_{WA}
92,1 dB; $K_{WA}=3$ dB

Вибрации a_h (без товар)
5,443 m/s²; $K=1,5$ m/s²

Стойностите на шума и вибрациите са определени според нормите и предписанията в декларацията за съответствие.

Посочената обща стойност на вибрациите и посочената стойност на шумовите емисии са измерени по стандартизиран метод на изпитване и могат да бъдат използвани за сравнение на един електрически инструмент с друг. Посочената обща стойност на вибрациите и посочената стойност на шумовите емисии може също да се използва за предварителна оценка на натоварването.

▲ ПРЕДУПРЕЖДЕНИЕ! Емисиите на вибрациите и шума по време на действителната употреба на електроинструмента могат да се различават от посочените стойности в зависимост от начина, по който се използва електроинструментът. Необходимо е да се определят предпазителни мерки за защита на обслужващото лице въз основа на натоварването с вибрации при действителна употреба (тук следва да се вземат под внимание всички етапи на работния цикъл, напр. време, в което електрическият инструмент е изключен, и време, когато е включен, но работи без натоварване).

X 20 V TEAM

Уредът е част от серията **X 20 V TEAM** и може да се използва с батерии от серията **X 20 V TEAM**. Акумулаторните батерии от серията **X 20 V TEAM** трябва да се зареждат само със зарядни устройства от серията **X 20 V TEAM**.

Препоръчваме Ви да използвате този уред само със следните акумулаторни батерии: PAP 20 B1, PAP 20 B3, Smart PAPS 204 A1, Smart PAPS 208 A1, Smart PAPS 2012 A1

Препоръчваме Ви да зареждате тези акумулаторни батерии със следните зарядни устройства: PLG 20 A3, PLG 20 A4, PLG 20 C1, PLG 20 C2, PLG 20 C3, PLG 201 A1, PDSLГ 20 A1, PDSLГ 20 B1, PDSLГ 20 B2, Smart PLGS 2012 A1

Технически характеристики на батерията и зарядното устройство: Вижте отделното ръководство.

Указания за безопасност

Този раздел описва основните указания за безопасност при използването на уреда.

▲ ПРЕДУПРЕЖДЕНИЕ! Наранявания на хора и материални щети поради неправилно боравене с акумулаторната батерия. Спазвайте указанията за безопасност и указанията за зареждане и правилна употреба, посочени в ръководството за експлоатация на акумулаторната батерия и зарядното устройство от серия **X 20 V TEAM**. Подробно описание на процеса на зареждане и допълнителна информация ще намерите в настоящото отделно ръководство за потребителя.

Значение на указанията за безопасност

▲ ОПАСНОСТ! Ако не спазвате това указание за безопасност, ще се случи злополука. Последствието е тежко телесно нараняване или смърт.

▲ ПРЕДУПРЕЖДЕНИЕ! Ако не спазвате това указание за безопасност, е възможно да се случи злополука. Последствието е вероятно тежко телесно нараняване или смърт.

▲ ПОВИШЕНО ВНИМАНИЕ! Ако не спазвате това указание за безопасност, ще се случи злополука. Последствието е вероятно леко или средно тежко телесно нараняване.

УКАЗАНИЕ! Ако не спазвате това указание за безопасност, ще се случи злополука. Последствието е вероятна материална щета.

Пиктограми и символи

Символи върху уреда



Уредът е част от серията **X 20 V TEAM** и може да се използва с батерии от серията **X 20 V TEAM**. Акумулаторните батерии от серията **X 20 V TEAM** трябва да се зареждат само със зарядни устройства от серията **X 20 V TEAM**.



Прочетете ръководството за експлоатация



Електроуредите не се изхвърлят с битовите отпадъци.

Символи върху принадлежностите



дърво



метал

Символи в ръководството за експлоатация



Внимание!

Общи предупреждения за безопасност на електроинструментите

▲ ПРЕДУПРЕЖДЕНИЕ! Прочетете всички предупреждения за безопасност, инструкции, илюстрации и спецификации, предоставени с този електроинструмент. Неспазването на всички инструкции, изброени по-долу, може да доведе до токов удар, пожар и/или сериозно нараняване. **Запазете всички предупреждения и инструкции за бъдещи справки.**

Терминът "електроинструмент" в предупрежденията се отнася до вашия електроинструмент, захранван от мрежата (с кабел), или електроинструмент, захранван от акумулаторна батерия (безжичен).

1. БЕЗОПАСНОСТ НА РАБОТНОТО МЯСТО

- a) Поддържайте работното място чисто и добре осветено. Задръстените или тъмни зони са предпоставка за инциденти.

- b) Не работете с електроинструменти във взривоопасна атмосфера, например при наличие на запалими течности, газове или прах. Електроинструментите създават искри, които могат да възпламенят праха или изпаренията.

- c) Докато работите с електроинструмента, не допускайте деца и странични лица. Разсейването може да доведе до загуба на контрол.

2. ЕЛЕКТРИЧЕСКА БЕЗОПАСНОСТ

- a) Щепселите на електроинструментите трябва да съответстват на контакта. Никога не модифицирайте щепсела по какъвто и да е начин. Не използвайте адаптери със заземени електроинструменти. Немодифицираните щепсели и подходящите контакти ще намалят риска от токов удар.

- b) Избягвайте контакт на тялото със заземени повърхности, като тръби, радиатори, печки и хладилници. Съществува повишен риск от токов удар, ако тялото ви е заземено.

- c) Не излагайте електроинструментите на дъжд или влага. Навлизането на вода в електроинструмента увеличава риска от токов удар.

- d) Не злоупотребявайте с кабела. Никога не използвайте кабела за пренасяне, дърпане или изключване на електроинструмента. Дръжте кабела далеч от топлина, масло, остри ръбове или движещи се части. Повредените или заплетени кабели увеличават риска от токов удар.

- e) Когато работите с електроинструмент на открито, използвайте удължител, подходящ за употреба на открито. Използването на кабел, подходящ за употреба на открито, намалява риска от токов удар.

- f) Ако работата с електроинструмента на влажно място е неизбежна, използвайте захранване, защитено с устройство за защита от остатъчен ток (RCD). Използването на RCD намалява риска от токов удар.

3. ЛИЧНА БЕЗОПАСНОСТ

- a) Бъдете нащрек, внимавайте какво правите и използвайте здрав разум, когато работите с електроинструмент. Не използвайте електроинс-

- трумента, когато сте уморени или под въздействието на наркотици, алкохол или медикаменти.** Момент на невнимание по време на работа с електроинструменти може да доведе до сериозни телесни повреди.
- b) **Използвайте лични предпазни средства. Винаги носете предпазни очила.** Защитното оборудване, като противпрахова маска, нехлъзгащи се предпазни обувки, твърда шапка или антифони, използвано при подходящи условия, ще намали нараняванията.
- c) **Предотвратяване на неволно стартиране. Уверете се, че превключвателят е в изключено положение, преди да свързвате към източника на захранване и/или акумулаторната батерия, да вдигате или пренасяте инструмента.** Пренасянето на електроинструменти с пръст върху превключвателя или включването на електроинструменти, чийто превключвател е включен, води до инциденти.
- d) **Преди да включите електроинструмента, извадете всички регулиращи ключове или гаечни ключове.** Гаечен ключ или ключ, оставен прикрепен към въртяща се част на електроинструмента, може да доведе до нараняване.
- e) **Не превишавайте възможностите си. Поддържайте правилна стойка и равновесие през цялото време.** Това позволява по-добър контрол на електроинструмента в неочаквани ситуации.
- f) **Облечете се подходящо. Не носете свободни дрехи или бижута. Дръжте косата и дрехите си далеч от движещите се части.** Свободни дрехи, бижута или дълга коса могат да попаднат в движещите се части.
- g) **Ако са предвидени устройства за свързване на съоръжения за извличане и събиране на прах, уверете се, че те са свързани и се използват правилно.** Използването на прахоуловители може да намали опасностите, свързани с праха.
- h) **Не позволявайте на познанието, придобито от честото използване на инструментите, да ви позволи да станете самодоволни и да пренебрегнете принципите за безопасност на инструментите.** Едно невнимателно действие може да доведе до тежки наранявания в рамките на част от секундата.
4. **ИЗПОЛЗВАНЕ И ГРИЖА ЗА ЕЛЕКТРОИНСТРУМЕНТА**
- a) **Не насилвайте електроинструмента. Използвайте подходящия електроинструмент за вашето приложение.** Правилният електроинструмент ще свърши работата по-добре и по-безопасно със скоростта, за която е проектиран.
- b) **Не използвайте електроинструмента, ако превключвателят не го включва и изключва.** Всеки електроинструмент, който не може да се управлява с превключвателя, е опасен и трябва да се ремонтира.
- c) **Преди да извършвате каквито и да било настройки, да сменяте аксесоари или да съхранявате електроинструментите, изключете щепсела от източника на захранване и/или извадете акумулаторната батерия, ако се изважда, от електроинструмента.** Тези превантивни мерки за безопасност намаляват риска от случайно стартиране на електроинструмента.
- d) **Съхранявайте неработещите електроинструменти на място, недостъпно за деца, и не позволявайте на лица, които не са запознати с електроинструмента или с тези инструкции, да работят с него.** Електрическите инструменти са опасни в ръцете на необучени потребители.
- e) **Поддържане на електроинструменти и аксесоари. Проверявайте за разминаване или свързване на движещите се части, счупване на части и всякакви други условия, които могат да повлияят на работата на електроинструмента. Поправете електроинструмента преди употреба, ако е повреден.** Много злополуки се причиняват от лошо поддържани електроинструменти.
- f) **Поддържайте режещите инструменти остри и чисти.** Правилно поддържаните режещи инструменти с остри режещи ръбове е по-малко вероятно да се заклеят и са по-лесни за управление.
- g) **Използвайте електроинструмента, принадлежностите, крайниците и т.н. в съответствие с тези инструк-**

- ции, като се съобразявате с условията на работа и извършваната работа.** Използването на електроинструмента за операции, различни от предвидените, може да доведе до опасна ситуация.
- h) **Поддържайте дръжките и повърхностите за хващане сухи, чисти и без масла и мазнини.** Хлъзгавите дръжки и повърхности за хващане не позволяват безопасно боравене и управление на инструмента в неочаквани ситуации.
5. **ИЗПОЛЗВАНЕ И ГРИЖА ЗА АКУМУЛАТОРНИТЕ ИНСТРУМЕНТИ**
- a) **Зареждайте само със зарядното устройство, посочено от производителя.** Зарядното устройство, което е подходящо за един тип акумулаторна батерия, може да създаде риск от пожар, когато се използва с друг тип акумулаторна батерия.
- b) **Използвайте електроинструменти само със специално предназначени за целта комплекти акумулаторни батерии.** Използването на други акумулаторни батерии може да доведе до риск от нараняване и пожар.
- c) **Когато акумулаторната батерия не се използва, я дръжте далеч от други метални предмети, като кламери, монети, ключове, пирони, винтове или други малки метални предмети, които могат да се свържат от една клемма към друга.** Съединяването накъсо на клемите на акумулаторната батерия може да доведе до изгаряния или пожар.
- d) **При неблагоприятни условия от акумулаторната батерия може да се изхвърли течност; избягвайте контакт с нея.** При случаен контакт изплакнете с вода. Ако течността попадне в очите, допълнително потърсете медицинска помощ. Течността, изхвърлена от акумулаторната батерия, може да причини дразнене или изгаряния.
- e) **Не използвайте пакет акумулаторни батерии или инструмент, които са повредени или модифицирани.** Повредени или модифицирани акумулаторни батерии могат да имат непредсказуемо поведение, което да доведе до пожар, експлозия или риск от нараняване.
- f) **Не излагайте акумулаторната батерия или инструмента на огън или прекомерна температура.** Излагането на огън или на температура над 130°C може да предизвика експлозия.
- g) **Спазвайте всички инструкции за зареждане и не зареждайте акумулаторната батерия или инструмента извън температурния диапазон, посочен в инструкциите.** Неправилното зареждане или зареждането при температури извън посочения диапазон може да повреди акумулаторната батерия и да увеличи риска от пожар.
6. **СЕРВИЗНО ОБСЛУЖВАНЕ**
- a) **Възложете сервизното обслужване на електроинструмента на квалифициран сервизен специалист, който използва само идентични резервни части.** По този начин ще се гарантира безопасността на електроинструмента.
- b) **Никога не обслужвайте повредени акумулаторни батерии.** Сервизното обслужване на акумулаторните батерии трябва да се извършва само от производителя или от оторизирани сервиси.

Други указания за безопасност

▲ ПРЕДУПРЕЖДЕНИЕ! Опасност за здравето! Уредът не е подходящ за шлайфане на материали, съдържащи олово и азбест.

▲ ПРЕДУПРЕЖДЕНИЕ! При шлайфане могат да възникнат вредни за здравето прахове (напр. метали или някои видове дърво), които могат да представляват опасност за оператора или намиращите се в близост лица. Погрижете се за добро проветрение на работното място. Носете защитни очила, предпазни ръкавици и респираторна защита.

- **Дръжте електроинструмента за изолираните повърхности за захващане, когато извършвате операция, при която режещият крайник могат да влязат в контакт със скритото окабеляване.** Режещият крайник се допират до проводник под напрежение, което може да направи откритите метални части на електроинструмента "под

напрежение" и да причини на оператора токов удар.

- **Използвайте скоби или друг практичен начин за закрепване и поддържане на обработвания детайл върху стабилна платформа.** Държането на детайла с ръка или срещу тялото го прави нестабилен и може да доведе до загуба на контрол.
- **Използвайте електроинструмента само за сухо шлайфане. Не стържете овлажнени материали.** Проникването на вода в електроуредта повишава риска от токов удар.
- **Избягвайте прегряване на шлайфания материал и на шлайфмашината.** Съществува опасност от пожар.
- **Обработваният детайл се загрява при шлайфане. Не хващайте за обработеното място, а го оставете да се охлади.** Съществува опасност от изгаряне. Не използвайте охлаждащи средства или други подобни.
- **Преди работни почивки винаги изпразвайте контейнера за прах.** Прах от шлайфане в торба-та за прах, микрофилтъра, хартиената торба (или във филтърната торба или филтъра на прахосмукачка-та) при неблагоприятни условия, като напр. хвърчащи искри при шлайфане на метали, може да се запали от само себе си. Съществува особено голяма опасност, когато прахът от шлайфане е смесен с остатъци от боя, полиуретан или други химически материали и шлайфаният материал е горещ след дълга работа.
- **Винаги изчакайте пълното спиране на електроинструмента, преди да го оставите.** Инструментът за приложение може да заседне и да изгубите контрол над електроинструмента.
- **Използвайте подходящи детектори, за да определите дали има скрити ذخарващи линии, или се свържете с местната компания за комунални услуги за съдействие.** Контактът с електрически кабели може да причини пожар и токов удар. Повреждането на газопроводите може да доведе до експлозия. Счупването на водопроводни тръби причинява материални щети.
- **Използвайте само аксесоари, препоръчани от PARKSIDE.** Неподходящи-

те аксесоари могат да причинят токов удар или пожар.

Остатъчни рискове

Дори и при употреба съгласно указанията на този уред, винаги остават остатъчни рискове. Следните опасности могат да настъпят във връзка с изпълнението и изработването на този уред:

- Увреждания на очите, ако не се носи подходяща защита за очите.
- Увреждания на белите дробове, ако не се носи подходяща дихателна маска.
- Увреждане на слуха, ако не се носи подходящо оборудване за предпазване на слуха.
- Увреждане на здравето, произтичащо от вибрации ръка-рамо, ако уредът се използва за по-дълъг период от време или не се използва и поддържа правилно.
- Ожулвания
- Нараняване чрез порязване

▲ ПРЕДУПРЕЖДЕНИЕ! Опасност от електромагнитното поле, което се генерира докато уредът е в експлоатация. При определени обстоятелства това поле може да повлияе отрицателно на активни или пасивни медицински импланти. За да се намали опасността от сериозни или смъртоносни наранявания, ние препоръчваме на лицата с медицински импланти да се консултират със своя лекар или производителя на медицинския имплант, преди да използват уреда.

Подготовка

▲ ПРЕДУПРЕЖДЕНИЕ! Опасност от нараняване в резултат на неволно включване на уреда. Поставете акумулаторната батерия в уреда едва тогава, когато уредът е напълно готов за употреба.

Контролни елементи

Запознайте се с контролните елементи преди да пуснете уреда в експлоатация за първи път.

- **Превключвател за включване/изключване (2)**
 - Включване: Натиснете напред, превключвателят за включване и изключване е блокиран
 - Изключване: Натиснете назад

- **Водещо колело (3)**
 - Настройте броя трептения на 6 степеня.
- Необходимият брой трептения зависи от материала и работните условия и може да се определи чрез практически опит.

Доставени работни инструменти

Работен инструмент	Материали	Приложение
HCS ножовка за прободен трион 32 mm	Дърво, пластмаса, гипс и други меки материали	<ul style="list-style-type: none"> • Отрязване на краищата и рязане чрез потапяне • Рязане по края и на труднодостъпни места Пример: Рязане на вдлъбнатини в леки стени
Диамантена ножовка	Лепило за плочки, фуги за плочки	<ul style="list-style-type: none"> • Премахване на остатъци от материали Пример: Лепило за плочки при смяна на повредени плочки
Нож за стъргане	Остатъци строителен разтвор/бетон, лепило за плочки/мокет, остатъци от боя/силикон	<ul style="list-style-type: none"> • Премахване на остатъци от материали, напр. остатъци от лепило за мокет на земята
Шлифовъчна плоча	Дърво и метал (шкурките са включени в обхвата на дъската)	<ul style="list-style-type: none"> • Шлифване по края и на труднодостъпни места

Сглобяване и разглобяване на работния инструмент

Указания

- С доставените работни инструменти не е необходимо да демонтирате затягащата гайка.
- Когато използвате работни инструменти на трети страни, уверете се, че патронникът за инструмента пасва.
- Носете предпазител за ръцете, когато монтирате и демонтирате режещи инструменти.

Процедура

1. Отворете затегателния лост (1) на 180° напред.
2. Само работен инструмент със затворен край: Демонтирайте затягащата гайка (13).
3. Извадете работния инструмент.
4. Поставете работен инструмент върху патронника за инструмент (12). Шифтовете в патронник за инструмента пасват в отворите на работния инструмент. Ако работният инструмент има надпис, тогава надписът сочи нагоре.

Можете да завъртите работния инструмент в удобна за работа позиция.

5. Само работен инструмент със затворен край: Монтирайте затягащата гайка (13). Не затягайте затягащата гайка.
6. Приберете затегателния лост (1) назад.
7. Проверете здравето закрепване на работния инструмент. Неправилно или нестабилно закрепване работни инструменти могат да се разхлабят по време на работата и да Ви наранят. Ако работният инструмент не е закрепен здраво, отворете затягащия лост (1), затегнете леко затягащата гайка и затворете затягащия лост.

Свързване на изсмукване на праха

Указания

- При шлифване с триъгълната шлифовъчна плоча (15) винаги свързвайте прахозасмукване. Прахозасмукването не е подходящо за използване с други работни инструменти.

- Уверете се, че прахоизсмукуващото приспособление е подходящо, напр. промишлена прахосмукачка. Обикновените домакински прахосмукачки не са предвидени за изсмукуването на прах от шлайфане. Тази информация ще намерите в ръководството за обслужване на външния уред.

Необходими инструменти

- Кръстата отвертка \oplus PH2

Свързване на изсмукуване на праха (Фиг. А)

1. Демонтирайте работния инструмент.
2. Вкарайте адаптера за външно прахозасмукуване (23) върху патронника за инструмент (12).
3. Закрепете адаптера за външно прахозасмукуване (23) с винта с кръстообразно гнездо (22) към резбата (11) от долната страна на корпуса.
4. Монтирайте ъгловия адаптер (21). Ъгловият адаптер може да се завърти на 180°.
5. Свържете външния засмукуващ маркуч към ъгловия адаптер (21).
6. Монтирайте триъгълната шлифовъчна плоча (15).

Сваляне на прахозасмукуването (Фиг. А)

1. Свалете триъгълната шлифовъчна плоча (15).
2. Свалете външния засмукуващ маркуч и ъгловия адаптер (21).
3. Развийте винта (22) на адаптера за външно прахозасмукуване (23).
4. Свалете адаптера за външно прахозасмукуване (23).

Смяна на шкурката

Указания

- Триъгълната шлифовъчна плоча е оборудвана с велкро тъкан. С нея можете да поставяте шкурки лесно и надеждно.
- Използвайте само шкурки, които съвпадат по размер и форма с триъгълната шлифовъчна плоча.
- Преди да поставите шкурката: Почистете триъгълната шлифовъчна плоча, особено велкро тъканта. За целта използвайте напр. прахосмукачка.

Поставяне на шкурката

1. Поставете шкурката върху триъгълната шлифовъчна плоча (15) и натиснете здраво шкурката.
2. Проверете следното: Отворите в шкурката и отворите за изсмукуване в триъгълната шлифовъчна плоча съвпадат. В противен случай прахоизсмукуващото приспособление не функционира.

Отстраняване на шкурката

1. Издърпайте шкурката (16).
2. Почистете триъгълната шлифовъчна плоча (15), особено велкро тъканта.

Проверка на степента на зареждане на батерия

Светодиоди	Значение
червен, оранжев, зелен	Акумулаторът е зареден
червен, оранжев	Акумулаторът е зареден частично
червен	Акумулаторът трябва да бъде зареден

1. Натиснете бутона (9) до индикатора за състоянието на зареждане (10) на акумулатора (7).
Светодиодите на индикатора за състоянието на зареждане показват степента на зареждане на акумулатора.
2. Заредете акумулатора (7), когато остане да свети само червеният светодиод на индикатора за състоянието на зареждане (10).

Зареждане на акумулатора

Вж. също ръководството за експлоатация на зарядното устройство.

Указания

- Оставете загрелия акумулатор да се охлади преди зареждане.
- Не излагайте акумулатора за по-дълго време на силно слънчево лъчение и не го поставяйте върху отоплителни тела (макс. 50°C).

Зареждане на акумулатора

1. Извадете акумулатора (7) от уреда.
2. Вкарайте акумулатора (7) в отвора за зареждане на зарядното устройство за акумулатора (8).
3. Включете зарядното устройство за акумулатора (8) в контакта.

- След процеса на зареждане изключете зарядното устройство за акумулатора (8) от мрежата.
- Извадете акумулатора (7) от зарядното устройство за акумулатора (8).

Контролни светодиоди на зарядното устройство (8)

зелен	червен	Значение
свети	—	<ul style="list-style-type: none"> Акумулаторът е напълно зареден готов (няма поставен акумулатор)
—	свети	Акумулаторът се зарежда
—	мига	Батерията е прегрята
мига	мига	Батерията е повредена

Експлоатация

Указания за работа

Шлайфане

- Работете само с безупречни шкурки, за да получите добри резултати от шлайфането.
- Работете с малък и равномерен натиск и равномерно подаване. Така щадите уреда и шкурката.
- Не шлайфайте различни материали (напр. метал и след това дърво) с една и съща шкурка.

Рязане и разделяне

- Използвайте само неувредени, безупречни ножовки. Изкривени, изтъпени или повредени по друг начин ножовки могат да се счупят.
- При рязане на леки строителни материали спазвайте законовите разпоредби и препоръките на производителя на материала.
- При рязане на потъващи срезове могат да се обработват само меки материали като мека дървесина, гипсокартон или подобни!

Поставяне и сваляне на акумулатора

▲ ПРЕДУПРЕЖДЕНИЕ! Опасност от нараняване в резултат на неволно включване на уреда. Поставете акумулаторната

батерия в уреда едва тогава, когато уредът е напълно готов за употреба. **УКАЗАНИЕ!** Опасност от повреда! Грешен акумулатор може да повреди уреда и акумулатора.

Поставяне на акумулатора

- Плъзнете акумулатора (7) по водещата шина в държача за акумулатора (5). Акумулаторът се фиксира с отчетливо щракване.

Изваждане на акумулатора

- Натиснете и задръжте блокировката на акумулатора (6) върху акумулатора (7).
- Извадете акумулатора от държача на акумулатора (5).

Включване и изключване

Включване

- Използвайте въртящото се колело (3), за да изберете ниво на броя трептения (1 ... 6).
Необходимият брой трептения зависи от материала и работните условия и може да се определи чрез практически опит.
- Преместете превключвателя за включване/изключване (2) напред в положение „I“ (ВКЛ.).
- Изчакайте, докато уредът достигне максималния брой трептения.
- Насочете работния инструмент към обработвания детайл.

Изключване

- Извадете работния инструмент от обработвания детайл.
- Преместете превключвателя за включване/изключване (2) назад в положение „0“ (ИЗКЛ.).
- Изчакайте електроинструментът да спре напълно, преди да го оставите.
- Ако оставяте уреда без наблюдение или сте готови с работата, извадете батерията от уреда.

Транспорт

Указания

- Изключете уреда.
- Уверете се, че всички движещи се части са достигнали състояние на пълен покой.
- Отстранете акумулаторната батерия.

- Отстранете работния инструмент.
- Винаги носете уреда за ръкохватката (4).

Почистване, техническа поддръжка и съхранение

▲ ПРЕДУПРЕЖДЕНИЕ! Опасност от нараняване в резултат на неволно включване на уреда. Пазете се при работи по поддръжката и почистването. Изключете уреда и извадете акумулатора (7).

Нека ремонтни дейности и дейности по поддръжката, които не са описани в това ръководство, бъдат извършвани от нашия сервизен център за поддръжка. Използвайте само оригинални резервни части.

Почистване

▲ ПРЕДУПРЕЖДЕНИЕ! Токов удар! Никога не пръскайте уреда с вода.

УКАЗАНИЕ! Опасност от повреда. Химическите субстанции могат да повредят пластмасовите части на уреда. Не използвайте почистващи препарати или разтворители.

- Поддържайте вентилационните отвори, корпуса на мотора и ръкохватките

на уреда чисти. За целта използвайте влажна кърпа или четка.

- Почистете шкурката с прахосмукачка или я изтупайте.

Поддръжка

Уредът не се нуждае от поддръжка.

Съхранение

Съхранявайте уреда и принадлежностите винаги:

- чисти
- на сухо
- защитени от прах
- В предоставения куфар за съхранение (20)
- извън досега на деца

Устройства с акумулатор:

- Акумулаторът и уредът трябва да се съхраняват при температури между 15 °C и 25 °C. По време на съхранение избягвайте екстремен студ или горещина, за да не загуби акумулаторът своя капацитет.
- Преди по-продължително съхранение (напр. презимуване) извадете акумулатора от уреда (спазвайте отделните инструкции за експлоатация на акумулатора и зарядното устройство).

Търсене на грешки

Таблицата по-долу ще ви помогне да отстраните малки неизправности:

Проблем	Възможна причина	Отстраняване на проблема
Уредът не стартира	Акумулаторът (7) не е поставен	<i>Поставяне на акумулатора, Стр. 107</i>
	Дефектен превключвател за включване/изключване (2)	Обърнете се към сервизния център.
	Акумулаторът (7) е изтощен	Заредете батерията (вижте отделното ръководство за експлоатация за батерията и зарядното устройство)
Уредът работи с прекъсвания	Повреден двигател	Обърнете се към сервизния център.
	Вътрешен несигурен контакт	Обърнете се към сервизния център.
Уредът работи с прекъсвания	Дефектен превключвател за включване/изключване (2)	Обърнете се към сервизния център.

Предаване за отпадъци/ Опазване на околната среда

Извадете акумулаторната батерия от уреда и предайте уреда, акумулаторната батерия, принадлежностите и опаковката за екологосъобразно рециклиране.



Електроуредите не се изхвърлят с битовите отпадъци.

Символът на зачеркнатия контейнер с колелца означава, че този продукт не трябва да се изхвърля като несортирани битови отпадъци в края на полезния му живот.

Директива 2012/19/ЕС относно отпадъците от електрическо и електронно оборудване:

Потребителите за законово задължени да предават електронните уреди в края на техния полезен живот за екологосъобразно рециклиране. По този начин се гарантира екологосъобразно и щадящо ресурси предаване за отпадъци.

В зависимост от прилагането в националното законодателство, имате следните опции:

- връщане на място на продажба,
- предаване в официален събирателен пункт,
- изпращане обратно към производителя/дистрибутора.

От това изискване не са засегнати прикрепените към старите уреди принадлежности и помощни средства без електрически съставни части.

Акумулаторите трябва да се изхвърлят по екологосъобразен начин



Не изхвърляйте батерията в домашната смет, в огън (опасност от експлозия) или във вода. Повредени батерии могат да навредят на околната среда и вашето здраве, ако излизат отровни изпарения или течности.

Вие сте длъжни да изхвърляте дефектните или използваните акумулатори по екологичен начин.

- Не отваряйте акумулаторите и избягвайте механични повреди. Съществува

опасност от късо съединение и могат да се отделят изпарения, които дразнят дихателните пътища.

- От съображения за безопасност акумулаторите трябва да се разреждат преди изхвърляне.
- Залепете полусите с тиксо, за да избегнете късо съединение.
- Предавайте акумулаторите за изхвърляне на търговците на дребно или пункт за събиране.
- **Повредени акумулатори**
Работете с външно повредени акумулатори с особено внимание!
 - Не докосвайте повредени акумулатори с голи ръце.
 - Ако не можете да залепите клемите с тиксо, поставете акумулаторите поотделно в найлонова торбичка.
 - Поставете повредените акумулатори поотделно в незапалим, запечатващ се контейнер, който все още може да се напълни с пясък.
 - Отнесете повредените акумулатори в пункт за събиране със специализиран персонал.

Сервизно обслужване

Гаранция

Уважаема г-жо Клиент, уважаеми г-н Клиент,

За този продукт получавате 3 години гаранция от датата на покупката. В случай на дефекти в този продукт, имате законни права спрямо продавача на продукта. Тези законови права не са ограничени от нашата гаранция, както е посочено по-долу.

Гаранционни условия

Гаранционният период започва да тече от датата на покупката. Моля, пазете оригиналния касов бон на сигурно място. Този документ се изисква като доказателство за покупка. Ако в рамките на три години от датата на закупуване на този продукт възникне дефект в материала или изработката, продуктът – по наш избор – ще бъде ремонтиран или сменен безплатно за Вас. Тази гаранционна услуга предполага в рамките на тригодишния срок трябва да ни бъдат представени повреденият уред и доказателство за закупуването (ка-

сов бон), както и кратко писмено описание, в какво се състои повредата и кога е възникнала.

Ако повредата се покрива от нашата гаранция, ще получите ремонтирания или нов продукт обратно. С ремонта или смяната на продукта не започва нов гаранционен период.

Гаранционен срок и законови reclamaции за дефекти

Гаранцията не удължава гаранционния срок. Това важи и за сменени или ремонтирани части. Възникнали евентуално още при покупката повреди или дефекти трябва да бъдат съобщени веднага след разпаковане. Извършените след изтичане на гаранционния срок ремонти се заплащат.

Обхват на гаранцията

Продуктът е внимателно произведен в съответствие със строги указания за качеството и внимателно проверен преди доставката.

Гаранционната услуга важи за материални дефекти и производствени грешки. Тази гаранция не покрива части от продукта, които са предмет на нормално износване и следователно може да се считат за износващи се части (напр. Шкурка) или повреди на чупливи части (напр. Превключвател).

Тази гаранция отпада, ако продуктът е бил повреден, бил е използван неправилно или не е бил поддържан. За правилно използване на продукта всички посочени в ръководството за експлоатация инструкции трябва да се спазват точно. Предназначения и действия, които не са препоръчани в ръководството за експлоатация или за които е предупредено изрично, задължително трябва да се избягват.

Продуктът е предназначен само за лична, а не за търговска употреба. Гаранцията отпада в случай на злоупотреба и неправилно боравене, използване на сила и интервенции, които не са били извършени от нашия оторизиран сервис.

Обработка при гаранционен случай

За да се гарантира бърза обработка на вашата заявка, моля, следвайте указанията по-долу:

- За всички запитвания, моля, подгответе касовия бон и каталожния номер (IAN525252_2504) като доказателство за покупката.

- Каталожният номер ще намерите върху типовата табелка на продукта, гравирани върху продукта, на заглавната страница на ръководство за работа (долу вляво) или на стикера на гърба или отдолу на продукта.
- При възникнали функционални грешки или други повреди, моля, свържете се първо с посочения по-долу сервизен център **по телефона** или използвайте нашата **форма за контакт**, която можете да намерите на parkside-diy.com в категория **Обслужване**.
- След консултация с нашия сервизен център, вие можете да изпратите дефектен продукт на посочения ви сервизен адрес безплатно, като приложите касовата бележка (касова бележка) и опишете подробности за естеството на дефекта и кога е възникнал. За да избегнете проблеми с приемането и допълнителни разходи, е наложително да използвате само адреса, който ви е даден. Уверете се, че пратката не е изпратена до поискване, като обемна, експресна или друг вид специална пратка. Моля, изпратете продукта с всички включени към него принадлежности при покупката и се погрижете за достатъчно сигурна транспортна опаковка.

Гаранция

Уважаема г-жо Клиент,

Уважаеми г-н Клиент,

за този продукт получавате 3 години гаранция от датата на покупката. В случай на несъответствие на продукта с договора за продажба Вие имате законно право да предявите рекламация пред продавача на продукта при условията и в сроковете, определени в глава трета, раздел II и III и глава четвърта от Закона за предоставяне на цифрово съдържание и цифрови услуги и за продажба на стоки (ЗПЦС-ЦУПС)*.

Вашите права, произтичащи от посочените разпоредби, не се ограничават от нашата по-долу представена търговска гаранция, не са свързани с разходи за потребителите и независимо от нея продавачът на продукта отговаря за липсата на съответствие на потребителската стока с договора за продажба съгласно ЗПЦС-ЦУПС.

Гаранционни условия

Гаранционният срок е 3 години от датата на получаване на стоката. Пазете добре оригиналната касова бележка. Този документ е необходим като доказателство за покупката. Ако в рамките на три години от датата на закупуване на този продукт се появи дефект на материала или производствен дефект, продуктът ще бъде безплатно ремонтиран или заменен. Гаранцията предполага в рамките на тригодишния гаранционен срок да се представят дефектният уред, касовата бележка (касовият бон), както и всички други документи, установяващи наличието на дефект и писмено да се обясни в какво се състои дефектът и кога е възникнал. Ако дефектът е покрит от нашата гаранция, Вие ще получите обратно ремонтирания или нов продукт. В случай на замяна на дефектна стока първоначалните гаранционен срок и гаранционни условия се запазват. В случай на ремонт на дефектна стока, срокът на ремонта се прибавя към гаранционния срок. За евентуално наличните и установени повреди и дефекти още при покупката трябва да се съобщи веднага след разопаковането. Евентуалните ремонти след изтичане на гаранционния срок са срещу заплащане.

Ремонтът или замяната на продукта не поражда нова гаранция.

Обхват на гаранцията

Уредът е произведен грижливо според строгите изисквания за качество и добросъвестно изпитан преди доставка. Гаранцията важи за дефекти на материала или производствени дефекти. Гаранцията не обхваща консумативите, както и частите на продукта, които подлежат на нормално износване, поради което могат да бъдат разглеждани като бързо износващи се части (напр. Шкурка) или повредите на чупливи части (напр. Превключвател). Гаранцията отпада, ако уредът е повреден поради неправилно използване или в резултат на неосъществяване на техническа поддръжка. За правилната употреба на продукта трябва точно да се спазват всички указания в упътването за експлоатация. Предназначение и действия, които не се препоръчват от упътването за експлоатация или за които то предупреждава, трябва задължително да се избягват. Продуктът е предназначен само за

частна, а не за професионална употреба. При злоупотреба и неправилно третиране, употреба на сила и при интервенции, които не са извършени от клона на нашия оторизиран сервиз, гаранцията отпада.

Процедура при гаранционен случай

За да се гарантира бърза обработка на Вашия случай, следвайте следните указания:

- За всички запитвания, моля, подгответе касовия бон и каталожния номер (IAN 525252_2504) като доказателство за покупката.
- Вземете артикулния номер от фабричната табелка.
- При възникване на функционални или други дефекти първо се свържете по телефона или чрез имейл с долупосочения сервизен отдел. След това ще получите допълнителна информация за уреждането на Вашата reclamaция.
- След съгласуване с нашия сервиз можете да изпратите дефектния продукт на посочения Ви адрес на сервиза безплатно за Вас, като приложите касовата бележка (касовия бон) и посочите писмено в какво се състои дефектът и кога е възникнал. За да се избегнат проблеми с приемането и допълнителни разходи, задължително използвайте само адреса, който Ви е посочен. Осигурете изпращането да не е като експресен товар или като друг специален товар. Изпратете уреда заедно с всички принадлежности, доставени при покупката, и осигурете достатъчно сигурна транспортна опаковка.

* Като физическо лице – потребител, независимо от настоящата търговска гаранция, Вие се ползвате от правата на законната гаранция, предоставена от Закона за предоставяне на цифрово съдържание и цифрови услуги и за продажбата на стоки /ЗПЦСЦУПС/. По-специално Вие имате право при несъответствие на стоката да бъде извършен ремонт или замяна по Ваш избор, освен ако това е невъзможно или е свързано с непропорционално големи разходи за продавача. Вие имате право на пропорционално намаляване на цената или на разваляне на договора при наличие на условията на чл. 33, ал. 3 от ЗПЦСЦУПС. Условията и сроковете на законната гаранция са регламентирани

в глава трета, раздел II и III и в глава четвърта на ЗПЦСЦУПС



На parkside-diy.com можете да видите и изтеглите тези и много други ръководства. Този QR код Ви отвежда директно до parkside-diy.com. Изберете Вашата държава и потърсете ръководства за експлоатация, като използвате формата за търсене. Чрез въвеждане на артикулния номер (IAN) 525252_2504 можете да отворите Вашата инструкция за експлоатация.

Ремонтен сервис / извънгаранционно обслужване

Ремонти извън гаранцията можете да възложите на клона на нашия сервис сре-

щу заплащане. Той с удоволствие ще Ви направи предварителна калкулация.

- Можем да обработваме само уреди, които са достатъчно опаковани и изпратени с платени транспортни разходи.
Внимание: Изпратете Вашия уред на клона на нашия сервис почистен и с указание за дефекта.
- Уредите, предмет на извънгаранционно обслужване, изпратени с неплатени транспортни разходи – с наложен платеж, като експресен или друг специален товар – не се приемат.
- Ние ще изхвърлим изпратените от Вас дефектни уреди безплатно.

Сервизен център

BG Сервизно обслужване България
Тел.: 00800 118 4980
Формуляр за контакт на parkside-diy.com
IAN 525252_2504

Вносител

Моля, имайте предвид, че следващия адрес не е адрес на сервиса. Първо се свържете с посочения по-горе сервизен център.

Grizzly Tools GmbH & Co. KG
Stockstädter Str. 20
63762 Grobostheim
ГЕРМАНИЯ
www.grizzlytools.de

Резервни части и принадлежности

Резервни части и принадлежности можете да намерите на www.grizzlytools.shop. Ако в процеса на поръчка възникнат проблеми, свържете се с нас през нашия онлайн магазин. Ако имате други въпроси, обърнете се към: *Сервизен център, Стр. 112*

Позиция №	*	Наименование	Поръчков №
13	1	Затягаща гайка	91110380
15	47	Триъгълна шлифовъчна плоча	91110385
16	46	6 Шкурки (3 × дърво – грапавина 60/80/120, 3 × метал – грапавина 60/80/120)	91110384
17	45	Диамантена ножовка	91110383
18	48	HCS ножовка за прободен трион	91110386
19	44	Нож за стъргане	91110382
23, 21	16-19	Адаптер за изсмукване на праха, Ъглов адаптер	91110381

* Разглобен вид Стр. 159

Превод на оригиналната съответствие на ЕС

Продукт: **Акумулаторен многофункционален инструмент**

Модел: **PAMFW 20-Li C3**

Сериен номер: 000001-145000

Предметът на декларацията, описан по-горе, отговаря на съответното законодателство на Съюза за хармонизация:

2006/42/EC • 2014/30/EU • 2011/65/EU & (EU) 2015/863

**Продукт с батерия Smart PAPS 204 A1/
Smart PAPS 208 A1/Smart PAPS 2012 A1: 2014/53/EU**

Обектът на декларацията, който е описан по-горе, е в съответствие с Директива 2011/65/EU на Европейския парламент и на Съвета от 8 юни 2011 г. относно ограничението на употребата на определени опасни вещества в електрическото и електронното оборудване.

За да се осигури съответствие, са приложени следните хармонизирани стандарти и национални стандарти и разпоредби:

EN 62841-1:2015/A11:2022 • EN 62841-2-4:2014 • EN IEC 63000:2018

EN ISO 12100:2010 • EN 62471:2008 • IEC 62471:2006

EN IEC 55014-1:2021 • EN IEC 55014-2:2021

Продукт с батерия Smart PAPS 204 A1/Smart PAPS 208 A1/Smart PAPS 2012 A1:

EN 301 489-1 V2.2.3:2019 • EN 301 489-17 V3.3.1:2024

EN 300 328 V2.2.2:2019 • EN 50663:2017

За настоящата декларация за съответствие отговорност носи единствено производителят:



Grizzly Tools GmbH & Co. KG
Stockstädter Str. 20
63762 Großostheim
ГЕРМАНИЯ
23.09.2025

Christian Frank
Упълномощен представител за докумен-
тация

Πίνακας περιεχομένων

Εισαγωγή.....	114
Προβλεπόμενη χρήση.....	114
Περιεχόμενο παράδοσης/Παραδοτέος εσοπλιsmός.....	115
Επισκόπηση.....	115
Περιγραφή λειτουργίας.....	115
Τεχνικά χαρακτηριστικά.....	115
Υποδείξεις ασφάλειας.....	116
Σημασία των υποδείξεων ασφαλείας...	116
Εικονοσύμβολα και σύμβολα.....	116
Γενικές προειδοποιήσεις ασφαλείας ηλεκτρικών εργαλείων.....	117
Περαιτέρω υποδείξεις ασφαλείας.....	119
Υπολειπόμενοι κίνδυνοι.....	120
Προετοιμασία.....	120
Εξαρτήματα χειρισμού.....	120
Απεσταλμένα πρόσθετα εργαλεία.....	121
Συναρμολόγηση και αποσυναρμολόγηση πρόσθετου εργαλείου.....	121
Σύνδεση διάταξης αναρρόφησης σκόνης.....	122
Αντικατάσταση φύλλου λειάνσης.....	122
Έλεγχος κατάστασης φόρτισης του συσσωρευτή.....	122
Φόρτιση συσσωρευτή.....	122
Λειτουργία.....	123
Υποδείξεις λειτουργίας.....	123
Τοποθέτηση και αφαίρεση συσσωρευτή.....	123
Ενεργοποίηση και Απενεργοποίηση....	123
Μεταφορά.....	124
Καθαρισμός, συντήρηση και αποθήκευση.....	124
Καθαρισμός.....	124
Συντήρηση.....	124
Αποθήκευση.....	124
Αναζήτηση σφαλμάτων.....	125
Απόρριψη/Προστασία του περιβάλλοντος.....	125
Απόρριψη των συσσωρευτών με φιλικό προς το περιβάλλον τρόπο.....	125
Σέρβις.....	126
Εγγύηση.....	126
Σέρβις επισκευών.....	127
Κέντρο Σέρβις.....	127
Εισαγωγέας.....	127
Ανταλλακτικά και αξεσουάρ.....	128
Μετάφραση του πρωτοτύπου των δήλωση συμμόρφωσης ΕΕ.....	128

Διευρυμένη εικόνα..... 159

Εισαγωγή

Συγχαρητήρια για την αγορά του νέου σας πολυεργαλείου μπαταρίας (εφεξής καλούμενο «συσκευή» ή «ηλεκτρικό εργαλείο»).

Αποφασίσατε έτσι για την απόκτηση μιας συσκευής υψηλής ποιότητας. Η παρούσα συσκευή ελέγχθηκε κατά τη διαδικασία παραγωγής αναφορικά με την ποιότητα και υποβλήθηκε σε τελικό έλεγχο. Με τον τρόπο αυτό έχει εξασφαλιστεί η ικανότητα λειτουργίας της συσκευής σας.



Οι οδηγίες λειτουργίας είναι τμήμα αυτής της συσκευής. Περιέχουν σημαντικές υποδείξεις για την ασφάλεια, τη χρήση και την απόρριψη. Διαβάστε προσεκτικά τις οδηγίες λειτουργίας. Εξοικειωθείτε με τα στοιχεία χειρισμού και τη σωστή χρήση της συσκευής. Χρησιμοποιείτε τη συσκευή μόνο όπως περιγράφεται και για τους αναφερόμενους τομείς χρήσης. Φυλάξτε καλά τις οδηγίες λειτουργίας και παραδώστε όλα τα έγγραφα σε περίπτωση παράδοσης της συσκευής σε τρίτους.

Προβλεπόμενη χρήση

Η συσκευή προβλέπεται αποκλειστικά για τις εξής χρήσεις:

- Πριόνισμα και αποκοπή υλικών από ξύλο, συνθετικών υλών, γύψου, μη σιδηρούχων μετάλλων και στοιχείων στερέωσης (π.χ. καρφιά, σφιγκτήρες)
- Στεγνή λειάνση ξύλου, μετάλλου και βερνικιών

Λειτουργία αποκλειστικά σε στεγνούς χώρους.

Κάθε περαιτέρω χρήση που δεν επιτρέπεται ρητά στις παρούσες οδηγίες λειτουργίας μπορεί να θέσει σε κίνδυνο τον χρήστη και να προκαλέσει ζημιές στη συσκευή. Ο χειριστής ή ο χρήστης της συσκευής είναι υπεύθυνος για ατυχήματα ή βλάβες σε άλλους ανθρώπους ή στην ιδιοκτησία τους. Η συσκευή προορίζεται για οικιακή χρήση. Δεν έχει σχεδιαστεί για συνεχή, επαγγελματική χρήση. Στην περίπτωση επαγγελματικής χρήσης ακυρώνεται η εγγύηση. Ο κατασκευαστής δεν αναλαμβάνει καμία ευθύνη για φθορές που οφείλονται σε μη ορθή ή λανθασμένη χρήση. Ο συσκευή είναι τμήμα της σειράς **X 20 V TEAM** και λειτουργεί με συσσωρευτές της σειράς **X 20 V TEAM**. Οι συσσωρευ-

τές της σειράς **X 20 V TEAM** επιτρέπεται να φορτίζονται μόνο με συσκευές φόρτισης της σειράς **X 20 V TEAM**.

Περιεχόμενο παράδοσης/ Παραδοτέος εξοπλισμός

Αποσυσκευάστε τη συσκευή και ελέγξτε το περιεχόμενο παράδοσης.

Απορρίψτε τα υλικά συσκευασίας με σωστό τρόπο.

- Επαναφορτιζόμενο πολυεργαλείο
- Πλάκα λείανσης τριβείου-δέλτα
- Διαμαντόδισκος κοπή
- Βυθιζόμενη πριονολάμα HCS
- Ξύστρα
- 6 Φύλλα λείανσης (3 x ξύλο – κόκκος 60/80/120, 3 x μέταλλο – κόκκος 60/80/120)
- Αντάπτορας για ηλεκτρική σκούπα
- Βαλιτσάκι φύλαξης
- Μετάφραση του πρωτοτύπου των οδηγιών χρήσης

Ο συσσωρευτής και ο φορτιστής δεν περιλαμβάνονται στη συσκευασία παράδοσης.

Επισκόπηση

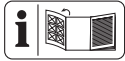

Για τις εικόνες της συσκευής, ανατρέξτε στην μπροστινή ανοιγόμενη σελίδα.

- 1 Μοχλός τάνυσης
- 2 Διακόπτης ενεργοποίησης/απενεργοποίησης
- 3 Περιστρεφόμενος τροχός
- 4 Χειρολαβή (Μονωμένη επιφάνεια λαβής)
- 5 Βάση μπαταρίας
- 6 Απασφάλιση μπαταρίας
- 7 Μπαταρία
- 8 Φορτιστής
- 9 Πλήκτρο (Ένδειξη κατάστασης φόρτισης)
- 10 Ένδειξη κατάστασης φόρτισης
- 11 Σπείρωμα
- 12 Υποδοχή εργαλείων
- 13 Παξιμάδι τάνυσης
- 14 Λυχνία εργασίας LED
- 15 Πλάκα λείανσης τριβείου-δέλτα
- 16 Φύλλο λείανσης
- 17 Διαμαντόδισκος κοπής
- 18 Βυθιζόμενη πριονολάμα HCS
- 19 Ξύστρα

20 Βαλιτσάκι φύλαξης

Εικ. Α

21 Γωνιακός αντάπτορας

22 Σταυρόβιδα

23 Αντάπτορας για την διάταξη αναρρόφησης σκόνης

Περιγραφή λειτουργίας

Μέσω της ταλαντούμενης κίνησης το πρόσθετο εργαλείο ταλαντεύεται πολύ γρήγορα πέρα-δωθε. Έτσι διευκολύνεται η εργασία ακριβείας στους πιο στενούς χώρους.

Μπορείτε να βρείτε τη λειτουργία των εξαρτημάτων χειρισμού στις κατωτέρω περιγραφές.

Τεχνικά χαρακτηριστικά

Επαναφορτιζόμενο πολυεργαλείο

..... **PAMFW 20-Li C3**

Όνομαστική τάση U 20 V =

Βάρος ≈ 2.0 lb (0.9 kg)

Ταχύτητα ταλάντωσης n 5000–20000 min⁻¹

Γωνία ταλάντωσης 3,2°

Μπαταρία Li-Ion

Θερμοκρασία ≤ 50 °C

– Διαδικασία φόρτισης 4–40 °C

– Λειτουργία 4–50 °C

– Αποθήκευση 15–25 °C

Μπαταρία PARKSIDE Performance Smart

Smart PAPS 204 A1/Smart PAPS 208 A1/

Smart PAPS 2012 A1

– ζώνη συχνοτήτων 2400–2483,5 MHz

– ισχύς εκπομπής ≤ 20 dBm

Ήχος και δονήσεις

▲ ΠΡΟΣΟΧΗ! Κίνδυνος βλαβών στην ακοή!

Φοράτε προστασία για την ακοή.

Τρίψιμο

Στάθμη ηχητικής πίεσης (L_{pA})

..... 83,1 dB; $K_{pA}=3$ dB

Στάθμη ηχητικής ισχύος (L_{WA})

..... 91,1 dB; $K_{WA}=3$ dB

Δόνηση (a_H) (υπό φορτίο)

..... 3,490 m/s²; $K=1,5$ m/s²

Αποκοπή

Στάθμη ηχητικής πίεσης (L_{pA})

..... 84,1 dB; $K_{pA}=3$ dB

Στάθμη ηχητικής ισχύος (L_{WA})

..... 92,1 dB; $K_{WA}=3$ dB

Δόνηση (a_H) (χωρίς φορτίο)
.....5,443 m/s²; K=1,5 m/s²

Τα επίπεδα θορύβου και κραδασμών είναι σύμφωνα με τα πρότυπα και τους κανονισμούς της δήλωσης συμμόρφωσης. Η αναγραφόμενη συνολική τιμή δονήσεων και η αναγραφόμενη τιμή εκπομπής θορύβου μετρήθηκαν σύμφωνα με τυποποιημένη διαδικασία ελέγχου και μπορούν να χρησιμοποιηθούν για τη σύγκριση ενός ηλεκτρικού εργαλείου με ένα άλλο. Η αναγραφόμενη συνολική τιμή δονήσεων και η αναγραφόμενη τιμή εκπομπής θορύβου μπορούν να χρησιμοποιηθούν επίσης για προσωρινή εκτίμηση του φορτίου.

▲ ΠΡΟΕΙΔΟΠΟΙΗΣΗ! Οι τιμές δονήσεων και εκπομπής θορύβου ενδέχεται να διαφέρουν από την καθορισμένη τιμή κατά τη χρήση του ηλεκτρικού εργαλείου, ανάλογα με τον τρόπο χρήσης με τον οποίο χρησιμοποιείται το ηλεκτρικό εργαλείο. Προσπαθείτε να διατηρείτε την επιβάρυνση λόγω κραδασμών όσο μικρότερη γίνεται. Παραδειγματικά μετρά για τη μείωση της επιβάρυνσης λόγω δονήσεων είναι ο περιορισμός του χρόνου εργασίας. Εδώ πρέπει να ληφθούν υπόψη όλα τα στάδια λειτουργίας (για παράδειγμα ο χρόνος κατά τον οποίο το ηλεκτρικό εργαλείο είναι απενεργοποιημένο και ο χρόνος κατά τον οποίο το ηλεκτρικό εργαλείο είναι μεν ενεργοποιημένο, αλλά λειτουργεί χωρίς επιβάρυνση).

X 20 V TEAM

Ο συσκευή είναι τμήμα της σειράς **X 20 V TEAM** και λειτουργεί με συσσωρευτές της σειράς **X 20 V TEAM**. Οι συσσωρευτές της σειράς **X 20 V TEAM** επιτρέπεται να φορτίζονται μόνο με συσκευές φόρτισης της σειράς **X 20 V TEAM**.

Σας συστήνουμε να θέσετε σε λειτουργία την παρούσα συσκευή αποκλειστικά με τους εξής συσσωρευτές: PAP 20 B1, PAP 20 B3, Smart PAPS 204 A1, Smart PAPS 208 A1, Smart PAPS 2012 A1

Σας συστήνουμε να φορτίζετε αυτούς τους συσσωρευτές με τις εξής συσκευές φόρτισης: PLG 20 A3, PLG 20 A4, PLG 20 C1, PLG 20 C2, PLG 20 C3, PLG 201 A1, PDSLГ 20 A1, PDSLГ 20 B1, PDSLГ 20 B2, Smart PLGS 2012 A1

Τεχνικά χαρακτηριστικά συσσωρευτή και συσκευής φόρτισης: Δείτε τις ξεχωριστές οδηγίες.

Υποδείξεις ασφαλείας

Αυτή η ενότητα περιέχει τις βασικές υποδείξεις ασφαλείας κατά τη χρήση της συσκευής.

▲ ΠΡΟΕΙΔΟΠΟΙΗΣΗ! Βλάβες σε άτομα και υλικές ζημιές λόγω ακατάλληλης μεταχείρισης του συσσωρευτή. Λαμβάνετε υπόψη τις υποδείξεις ασφαλείας και τις οδηγίες σχετικά με τη φόρτιση και τη σωστή χρήση που αναφέρονται στις οδηγίες λειτουργίας του συσσωρευτή και του φορτιστή της σειράς **X 20 V TEAM**. Θα βρείτε μια λεπτομερή περιγραφή για τη διαδικασία φόρτισης και περισσότερες πληροφορίες στις ξεχωριστές οδηγίες χειρισμού.

Σημασία των υποδείξεων ασφαλείας

▲ ΚΙΝΔΥΝΟΣ! Αν δεν τηρείτε αυτή την υπόδειξη ασφαλείας, θα προκύψει ατύχημα. Η συνέπεια είναι σοβαρός σωματικός τραυματισμός ή θάνατος.

▲ ΠΡΟΕΙΔΟΠΟΙΗΣΗ! Αν δεν τηρείτε αυτή την υπόδειξη ασφαλείας, ενδέχεται να προκύψει ατύχημα. Η συνέπεια μπορεί να είναι σοβαρός σωματικός τραυματισμός ή θάνατος.

▲ ΠΡΟΣΟΧΗ! Αν δεν τηρείτε αυτή την υπόδειξη ασφαλείας, θα προκύψει ατύχημα. Η συνέπεια μπορεί να είναι ελαφρύς ή μέτριος σοβαρότητας σωματικός τραυματισμός ή θάνατος.

ΥΠΟΔΕΙΞΗ! Αν δεν τηρείτε αυτή την υπόδειξη ασφαλείας, θα προκύψει ατύχημα. Η συνέπεια μπορεί να είναι υλική ζημιά.

Εικονοσύμβολα και σύμβολα

Εικονοσύμβολα επάνω στη συσκευή



Ο συσκευή είναι τμήμα της σειράς **X 20 V TEAM** και λειτουργεί με συσσωρευτές της σειράς **X 20 V TEAM**. Οι συσσωρευτές της σειράς **X 20 V TEAM** επιτρέπεται να φορτίζονται μόνο με συσκευές φόρτισης της σειράς **X 20 V TEAM**.



Διαβάστε τις οδηγίες λειτουργίας



Μην απορρίπτετε τις ηλεκτρικές συσκευές στα οικιακά απορρίμματα.

Εικονοσύμβολο επάνω στο εξάρτημα που συμπεριλαμβάνεται



ξύλο



μέταλλο

Εικονοσύμβολα στις οδηγίες λειτουργίας



Προσοχή!

Γενικές προειδοποιήσεις ασφαλείας ηλεκτρικών εργαλείων

▲ ΠΡΟΕΙΔΟΠΟΙΗΣΗ! Διαβάστε όλες τις προειδοποιήσεις ασφαλείας, τις οδηγίες, τις απεικονίσεις και τις προδιαγραφές που παρέχονται μαζί με αυτό το ηλεκτρικό εργαλείο. Σε περίπτωση μη τήρησης όλων των οδηγιών που αναγράφονται παρακάτω, παρατηρείται κίνδυνος ηλεκτροπληξίας, πυρκαγιάς ή/και σοβαρών τραυματισμών. **Φυλάσσετε όλες τις προειδοποιήσεις και οδηγίες για μελλοντική χρήση.**

Ο όρος «Ηλεκτρικό εργαλείο» στις προειδοποιήσεις αφορά στο ηλεκτρικό εργαλείο που λειτουργεί με σύνδεση (ενσύρματα) στο ηλεκτρικό δίκτυο ή που λειτουργεί με μπαταρία (ασύρματα).

1. ΑΣΦΑΛΕΙΑ ΧΩΡΟΥ ΕΡΓΑΣΙΑΣ

- Διατηρείτε τον χώρο εργασίας καθαρό και καλά φωτισμένο.** Οι ακατάστατοι ή σκοτεινοί χώροι αυξάνουν τον κίνδυνο ατυχήματος.
- Μην λειτουργείτε ηλεκτρικά εργαλεία σε εκρήξιμες ατμόσφαιρες, όπως υπό την παρουσία εύφλεκτων υγρών, αερίων ή σκόνης.** Από τα ηλεκτρικά εργαλεία εξέρχονται σπινθήρες, από τους οποίους μπορούν να αναφλεγούν η σκόνη ή οι αναθυμιάσεις.
- Κατά τον χειρισμό ενός ηλεκτρικού εργαλείου, κρατάτε τα παιδιά και τους παρευρισκόμενους σε απόσταση ασφαλείας.** Τυχόν περιστασμοί ενδέχεται να σας κάνουν να χάσετε τον έλεγχο.

2. ΗΛΕΚΤΡΙΚΗ ΑΣΦΑΛΕΙΑ

- Τα βύσματα ηλεκτρικών εργαλείων πρέπει να είναι κατάλληλα για την εκάστοτε πρίζα.** Μην τροποποιείτε ποτέ το βύσμα με οποιονδήποτε τρόπο. **Μην χρησιμοποιείτε προσαρμογείς βυσμάτων με γειωμένα ηλεκτρικά εργαλεία.** Τα μη τροποποιημένα βύσματα και

οι κατάλληλες πρίζες μειώνουν τον κίνδυνο ηλεκτροπληξίας.

- Αποφεύγετε την σωματική επαφή με γειωμένες επιφάνειες, όπως σωλήνες, θερμομαντικά σώματα και ψυγεία.** Σε περίπτωση γείωσης του σώματος, παρατηρείται αυξημένος κίνδυνος ηλεκτροπληξίας.
 - Μην αφήνετε τα ηλεκτρικά εργαλεία να είναι εκτεθειμένα σε βροχή ή υγρές συνθήκες.** Τυχόν είσοδος νερού σε ένα ηλεκτρικό εργαλείο θα αυξήσει τον κίνδυνο ηλεκτροπληξίας.
 - Μην ασκείτε βία στο καλώδιο.** Μην χρησιμοποιείτε ποτέ το καλώδιο για μεταφορά, τράβηγμα ή αποσύνδεση του ηλεκτρικού εργαλείου. **Φυλάσσετε το καλώδιο μακριά από υψηλές θερμοκρασίες, λάδι, αιχμηρά αντικείμενα ή κινούμενα εξαρτήματα.** Τυχόν κατεστραμμένα ή μπερδεμένα καλώδια θα αυξήσουν τον κίνδυνο ηλεκτροπληξίας.
 - Σε περίπτωση χρήσης ενός ηλεκτρικού εργαλείου σε εξωτερικό χώρο, χρησιμοποιείτε καλώδιο επέκτασης που να είναι κατάλληλο για χρήση σε εξωτερικούς χώρους.** Η χρήση καλωδίου που να είναι κατάλληλο για χρήση σε εξωτερικούς χώρους μειώνει τον κίνδυνο ηλεκτροπληξίας.
 - Εάν δεν μπορεί να αποφευχθεί η λειτουργία ενός ηλεκτρικού εργαλείου σε σημείο με υγρασία, χρησιμοποιείτε μια παροχή που να προστατεύεται από διάταξη προστασίας ρεύματος διαρροής (RCD).** Με τη χρήση μιας διάταξης RCD μειώνεται ο κίνδυνος ηλεκτροπληξίας.
- ### 3. ΑΤΟΜΙΚΗ ΑΣΦΑΛΕΙΑ
- Να είστε σε εγρήγορση, να είστε προσεκτικοί και να χρησιμοποιείτε κοινή λογική κατά τη χρήση ενός ηλεκτρικού εργαλείου.** Μην χρησιμοποιείτε ηλεκτρικές συσκευές εάν είστε κουρασμένοι, υπό της επήρεια ναρκωτικών, αλκοόλ ή φαρμάκων. Μια στιγμή απροσεξίας κατά τη λειτουργία ηλεκτρικών εργαλείων αρκεί για να παρατηρηθούν σοβαροί ατομικοί τραυματισμοί.
 - Χρησιμοποιείτε εξοπλισμό ατομικής προστασίας. Χρησιμοποιείτε πάντα προστατευτικό για τα μάτια.** Ο προστατευτικός εξοπλισμός, όπως μια μάσκα σκόνης, αντιολισθητικά παπούτσια ασφαλείας, κράνος ή προστατευτικά ακοής

που χρησιμοποιούνται στις κατάλληλες συνθήκες, μειώνουν τον κίνδυνο ατομικών τραυματισμών.

- c) **Αποφεύγετε την ακούσια εκκίνηση. Πριν από τη σύνδεση στην πηγή ρεύματος ή/και τη συστοιχία μπαταριών, καθώς και πριν από τη μεταφορά του εργαλείου, διασφαλίζετε ότι ο διακόπτης βρίσκεται στη θέση απενεργοποίησης.** Η μεταφορά ηλεκτρικών εργαλείων με το δάχτυλο να βρίσκεται στον διακόπτη ή η παροχή ρεύματος σε ηλεκτρικά εργαλεία με ενεργοποιημένο διακόπτη αυξάνει τον κίνδυνο ατυχημάτων.
- d) **Απομακρύνετε τυχόν κλειδιά ρύθμισης ή λοιπά κλειδιά πριν από την ενεργοποίηση του ηλεκτρικού εργαλείου.** Ένα κλειδί που παραμένει συνδεδεμένο σε ένα περιστρεφόμενο εξάρτημα του ηλεκτρικού εργαλείου μπορεί να προκαλέσει τραυματισμό.
- e) **Διατηρείτε την ισορροπία σας. Πατάτε σταθερά και διατηρείτε πάντα την ισορροπία σας.** Κάτι τέτοιο καθιστά δυνατό τον καλύτερο έλεγχο του ηλεκτρικού εργαλείου σε απροσδόκητες καταστάσεις.
- f) **Χρησιμοποιείτε κατάλληλο ρουχισμό. Μην φοράτε φαρδιά ρούχα ή κοσμήματα. Κρατάτε τα μαλλιά και τα ρούχα μακριά από κινούμενα εξαρτήματα.** Τυχόν φαρδιά ρούχα, κοσμήματα ή μακριά μαλλιά ενδέχεται να πιαστούν σε κινούμενα εξαρτήματα.
- g) **Εάν παρέχονται συσκευές για τη σύνδεση διατάξεων αναρρόφησης και συλλογής σκόνης, διασφαλίζετε ότι είναι έχουν συνδεθεί και ότι χρησιμοποιούνται σωστά.** Με τη χρήση διατάξεων συλλογής σκόνης μπορούν να μειωθούν οι κίνδυνοι που σχετίζονται με τη σκόνη.
- h) **Μην επαναπαύεστε λόγω της εξοικείωσης που αποκτήσατε από τη συχνή χρήση εργαλείων και μην αγνοείτε τις αρχές ασφαλείας εργαλείων.** Λόγω μιας απρόσεκτης ενέργειας μπορεί να προκληθεί σοβαρός τραυματισμός εντός κλασμάτων του δευτερολέπτου.
4. **ΧΡΗΣΗ ΚΑΙ ΦΡΟΝΤΙΔΑ ΗΛΕΚΤΡΙΚΩΝ ΕΡΓΑΛΕΙΩΝ**
- a) **Μην ασκείτε βία στο ηλεκτρικό εργαλείο. Χρησιμοποιείτε το σωστό ηλεκτρικό εργαλείο.** Το σωστό ηλεκτρικό εργαλείο θα κάνει τη δουλειά καλύτε-

ρα και ασφαλέστερα στον ρυθμό για τον οποίο σχεδιάστηκε.

- b) **Μην χρησιμοποιείτε το ηλεκτρικό εργαλείο εάν δεν ενεργοποιείται και απενεργοποιείται από τον διακόπτη.** Οποιοδήποτε ηλεκτρικό εργαλείο, ο χειρισμός του οποίου δεν είναι δυνατός με τον διακόπτη, είναι επικίνδυνο και πρέπει να επισκευαστεί.
- c) **Αποσυνδέετε το βύσμα από την πηγή ρεύματος ή/και αφαιρείτε τη συστοιχία μπαταριών, εφόσον είναι δυνατή η αφαίρεση, από το ηλεκτρικό εργαλείο πριν από οποιαδήποτε ρύθμιση, αλλαγή εξαρτημάτων ή αποθήκευση ηλεκτρικών εργαλείων.** Με αυτά τα προληπτικά μέτρα μειώνεται ο κίνδυνος ακούσιας εκκίνησης του ηλεκτρικού εργαλείου.
- d) **Αποθηκεύετε τα ηλεκτρικά εργαλεία που δεν χρησιμοποιούνται μακριά από παιδιά και μην επιτρέπετε σε άτομα που δεν είναι εξοικειωμένα με το ηλεκτρικό εργαλείο ή τις παρούσες οδηγίες να χειρίζονται το ηλεκτρικό εργαλείο.** Τα ηλεκτρικά εργαλεία είναι επικίνδυνα στα χέρια μη εκπαιδευμένων χρηστών.
- e) **Συντηρείτε τα ηλεκτρικά εργαλεία και τα εξαρτήματα. Ελέγχετε για τυχόν εσφαλμένη ευθυγράμμιση ή προσάρτηση κινουμένων εξαρτημάτων, θραύση εξαρτημάτων και κάθε άλλη κατάσταση που μπορεί να επηρεάσει αρνητικά τη λειτουργία του ηλεκτρικού εργαλείου. Σε περίπτωση βλάβης, αναθέστε την επισκευή του ηλεκτρικού εργαλείου πριν από τη χρήση.** Πολλά ατυχήματα οφείλονται σε κακή συντήρηση των ηλεκτρικών εργαλείων.
- f) **Διατηρείτε τα εργαλεία κοπής αιχμηρά και καθαρά.** Τα σωστά συντηρημένα εργαλεία κοπής με αιχμηρές ακμές κοπής είναι λιγότερο πιθανό να κολλήσουν και ελέγχονται ευκολότερα.
- g) **Χρησιμοποιείτε το ηλεκτρικό εργαλείο, τα εξαρτήματα, τις μύτες κ.λπ. σύμφωνα με τις παρούσες οδηγίες, συνυπολογίζοντας τις συνθήκες εργασίας και την εργασία προς εκτέλεση.** Η χρήση του ηλεκτρικού εργαλείου για εργασίες διαφορετικές από τις προβλεπόμενες μπορεί να οδηγήσει σε επικίνδυνες καταστάσεις.

- h) **Διατηρείτε τις λαβές και τις σχετικές επιφάνειες στεγνές, καθαρές και χωρίς λάδια και γράσο.** Οι ολισθηρές λαβές και οι σχετικές επιφάνειες αποτρέπουν τον ασφαλές χειρισμό και έλεγχο του εργαλείου σε απρόβλεπτες καταστάσεις.
5. **ΧΡΗΣΗ ΚΑΙ ΦΡΟΝΤΙΔΑ ΕΡΓΑΛΕΙΩΝ ΜΕ ΜΠΑΤΑΡΙΑ**
- a) **Η επαναφόρτιση πρέπει να εκτελείται αποκλειστικά με τον φορτιστή που ορίζεται από τον κατασκευαστή.** Ένας φορτιστής που είναι κατάλληλος για έναν τύπο συστοιχίας μπαταριών μπορεί να προκαλέσει κίνδυνο πυρκαγιάς όταν χρησιμοποιείται με άλλη συστοιχία μπαταριών.
- b) **Χρησιμοποιείτε ηλεκτρικά εργαλεία αποκλειστικά με τις προβλεπόμενες συστοιχίες μπαταριών.** Η χρήση οποιασδήποτε άλλης συστοιχίας μπαταριών μπορεί να προκαλέσει κίνδυνο τραυματισμού και πυρκαγιάς.
- c) **Όταν δεν χρησιμοποιείται η συστοιχία μπαταριών, διατηρείται την μακριά από άλλα μεταλλικά αντικείμενα, όπως συνδετήρες, κέρματα, κλειδιά, καρφιά, βίδες ή άλλα μικρά μεταλλικά αντικείμενα, που θα μπορούσαν να δημιουργήσουν σύνδεση μεταξύ των ακροδεκτών.** Το βραχυκύκλωμα των ακροδεκτών της μπαταρίας μεταξύ τους μπορεί να οδηγήσει σε εγκαύματα ή πυρκαγιά.
- d) **Σε περίπτωση κακών συνθηκών χρήσης, ενδέχεται να εκτοξευτεί υγρό από την μπαταρία. Αποφεύγετε την επαφή. Σε περίπτωση ακούσιας επαφής, ξεπλύνετε με νερό. Σε περίπτωση επαφής του υγρού με τα μάτια, ζητήστε πρόσθετα ιατρική βοήθεια.** Το εκτοξευόμενο υγρό από την μπαταρία ενδέχεται να προκαλέσει ερεθισμούς ή εγκαύματα.
- e) **Μην χρησιμοποιείτε συστοιχίες μπαταριών ή εργαλεία που έχουν υποστεί ζημιά ή τροποποίηση.** Οι κατεστραμμένες ή τροποποιημένες μπαταρίες ενδέχεται να παρουσιάσουν απρόβλεπτη συμπεριφορά με αποτέλεσμα να παρατηρηθεί πυρκαγιά, έκρηξη ή κίνδυνος τραυματισμού.
- f) **Μην αφήνετε μια συστοιχία μπαταριών ή ένα εργαλείο να εκτεθεί σε φωτιά ή υπερβολικές θερμοκρασίες.** Σε περίπτωση έκθεσης σε φωτιά ή θερμοκρασίες

άνω των 130 °C, ενδέχεται να παρατηρηθεί έκρηξη.

- g) **Ακολουθείτε τις οδηγίες φόρτισης και μην φορτίζετε τη συστοιχία μπαταρίας ή το εργαλείο εκτός του καθορισμένου στις οδηγίες εύρους θερμοκρασίας.** Η φόρτιση με ακατάλληλο τρόπο ή σε θερμοκρασίες εκτός του καθορισμένου εύρους μπορεί να προκαλέσει ζημιά στην μπαταρία και να αυξήσει τον κίνδυνο πυρκαγιάς.
6. **Σ'ΕΡΒΙΣ**
- a) **Αναθέτετε το σέρβις του ηλεκτρικού εργαλείου σε εξειδικευμένο επισκευαστή που χρησιμοποιεί αποκλειστικά πανομοιότυπα ανταλλακτικά.** Κατά αυτόν τον τρόπο, διασφαλίζετε τη διατήρηση των επιπέδων ασφαλείας του ηλεκτρικού εργαλείου.
- b) **Μην αναθέτετε ποτέ το σέρβις κατεστραμμένων συστοιχιών μπαταριών.** Το σέρβις συστοιχιών μπαταριών επιτρέπεται να εκτελείται αποκλειστικά από τον κατασκευαστή ή εξουσιοδοτημένους παρόχους σέρβις.

Περαιτέρω υποδείξεις ασφαλείας

▲ ΠΡΟΕΙΔΟΠΟΙΗΣΗ! Κίνδυνος για την υγεία! Η συσκευή δεν ενδεκνεται για λείανση υλικών που περιέχουν μόλυβδο και αμιάντο.

▲ ΠΡΟΕΙΔΟΠΟΙΗΣΗ! Κατά την λείανση ενδέχεται να προκληθούν επιβλαβείς για την υγεία σκόνης (π.χ. από μέταλλα ή ορισμένα είδη ξύλου), οι οποίες μπορεί να αποτελούν κίνδυνο για τον χειριστή ή όσους βρίσκονται κοντά. Φροντίζετε για καλό αερισμό του χώρου εργασίας. Φοράτε πάντα γυαλιά προστασίας, προστατευτικά γάντια και προστασία για την αναπνοή.

- **Κρατάτε το ηλεκτρικό εργαλείο από τις μονωμένες επιφάνειες λαβής κατά την εκτέλεση εργασιών όπου το εξάρτημα κοπής ενδέχεται να έρθουν σε επαφή με κρυφές καλωδιώσεις.** Η επαφή των εξαρτημάτων κοπής με ένα ηλεκτροφόρο καλώδιο μπορεί να καταστήσει τα εκτεθειμένα μεταλλικά μέρη του ηλεκτρικού εργαλείου ηλεκτροφόρα και να προκαλέσει ηλεκτροπληξία στον χειριστή.
- **Χρησιμοποιείτε σφικτήρες ή άλλον πρακτικό τρόπο για να στερεώσετε και να σφίξετε το υλικό προς επεξεργασία σε μια σταθερή πλατφόρμα.** Εάν συγκρατείτε το υλικό προς επεξεργασία με το χέρι σας ή με το σώμα σας, θα είναι

ασταθές και μπορεί να προκύψει απώλεια ελέγχου.

- **Χρησιμοποιείτε το ηλεκτρικό εργαλείο μόνο για στεγνή λείανση. Μην ζύνετε νωπά υλικά.** Η είσοδος νερού στην ηλεκτρική συσκευή, αυξάνει τον κίνδυνο ηλεκτροπληξίας.
- **Αποφεύγετε υπερθέρμανση του είδους λείανσης και του λειαντικού.** Υπάρχει κίνδυνος πυρκαγιάς.
- **Το τεμάχιο επεξεργασίας αποκτά υψηλή θερμοκρασία κατά τη λείανση. Μην πιάνετε στο σημείο επεξεργασίας, επιτρέψτε να κρυώσει.** Υπάρχει κίνδυνος εγκαύματος. Μη χρησιμοποιείτε ψκτικά μέσα ή παρόμοια.
- **Πριν από διαλειμματα εργασίας αδειάζετε πάντα το δοχείο σκόνης.** Υπό δυσμενείς συνθήκες όπως σε σπινθηρισμό κατά την λείανση μετάλλων ενδέχεται η σκόνη λείανσης στον σάκο σκόνης, στο μικροφίλτρο, στον χάρτινο σάκο (ή στον σάκο φίλτρου ή στο φίλτρο της διάταξης αναρρόφησης σκόνης) να αναφλεχθεί από μόνη της. Υπάρχει ιδιαίτερος κίνδυνος όταν η σκόνη λείανσης αναμειχθεί με υπολείμματα χρωμάτων, πολυουρεθάνης ή άλλων χημικών ουσιών και το είδος λείανσης είναι καυτό λόγω εργασίας μεγάλης διάρκειας.
- **Περιμένετε πάντα μέχρι το ηλεκτρικό εργαλείο να σταματήσει εντελώς προτού το αποθέσετε.** Το εργαλείο εφαρμογής μπορεί να μπλοκάρει και να σας κάνει να χάσετε τον έλεγχο του ηλεκτρικού εργαλείου.
- **Χρησιμοποιείτε κατάλληλους ανιχνευτές για να προσδιορίσετε εάν υπάρχουν κρυφοί αγωγοί παροχής ή επικοινωνήστε με την τοπική επιχείρηση κοινής ωφελείας για βοήθεια.** Η επαφή με ηλεκτρικά καλώδια μπορεί να προκαλέσει πυρκαγιά και ηλεκτροπληξία. Ζημιά στις γραμμές αερίου μπορεί να επιφέρει έκρηξη. Η θραύση σωλήνων νερού προκαλεί ζημιά στην ιδιοκτησία.
- **Χρησιμοποιείτε αποκλειστικά εξαρτήματα που προτείνονται από την PARKSIDE.** Τα ακατάλληλα εξαρτήματα μπορεί να προκαλέσουν ηλεκτροπληξία ή πυρκαγιά.

Υπολειπόμενοι κίνδυνοι

Ακόμα και όταν χειρίζεστε αυτή τη συσκευή σύμφωνα με τις προδιαγραφές, υπάρχουν

πάντα υπολειπόμενοι κίνδυνοι. Οι ακόλουθοι κίνδυνοι μπορεί να παρατηρηθούν σε συνάρτηση με την κατασκευή και την παραλλαγή της συσκευής:

- Βλάβες στα μάτια, στην περίπτωση που δεν χρησιμοποιείται κατάλληλη προστασία για τα μάτια.
- Βλάβες στους πνεύμονες, στην περίπτωση που δεν χρησιμοποιείται προστασία για την αναπνοή.
- Βλάβες στην ακοή, στην περίπτωση που δεν χρησιμοποιείται κατάλληλη προστασία για την ακοή.
- Προβλήματα υγείας από τους κραδασμούς του χεριού, εάν η μονάδα χρησιμοποιείται για μεγάλο χρονικό διάστημα ή δεν χρησιμοποιείται και δεν συντηρείται σωστά.
- Γδαράσματα
- Τραυματισμοί από κοπή

▲ ΠΡΟΕΙΔΟΠΟΙΗΣΗ! Κίνδυνος από ηλεκτρομαγνητικό πεδίο που δημιουργείται κατά τη διάρκεια της λειτουργίας της συσκευής. Το πεδίο μπορεί υπό συγκεκριμένες συνθήκες να επηρεάσει ενεργά ή παθητικά ιατρικά εμφυτεύματα. Για τη μείωση του κινδύνου σοβαρών ή θανατηφόρων τραυματισμών, συνιστούμε στα άτομα με ιατρικά εμφυτεύματα να συμβουλευτούν τον γιατρό τους και τον κατασκευαστή του ιατρικού εμφυτεύματος πριν τη χρήση της συσκευής.

Προετοιμασία

▲ ΠΡΟΕΙΔΟΠΟΙΗΣΗ! Κίνδυνος τραυματισμού από ακούσια εκκίνηση της συσκευής. Τοποθετήστε τον συσσωρευτή στη συσκευή μόνο, εάν η συσκευή είναι εντελώς έτοιμη για τη χρήση.

Εξαρτήματα χειρισμού

Γνωρίστε πριν από την πρώτη λειτουργία της συσκευής τα στοιχεία χειρισμού της.

- **Διακόπτης ενεργοποίησης/απενεργοποίησης (2)**
 - Ενεργοποίηση: Πιέζοντας προς τα εμπρός, ασφαλίσει ο διακόπτης ενεργο-/απενεργοποίησης
 - Πίεση προς τα πίσω
- **Περιστρεφόμενος τροχός (3)**
 - Ρυθμίστε τον αριθμό ταλαντώσεων σε βαθμίδες 6.
 - Ο απαιτούμενος αριθμός ταλαντώσεων εξαρτάται από το υλικό και τις συν-

θήκες εργασίας και μπορεί να προσδιοριστεί με πρακτικές δοκιμές.

Απεσταλμένα πρόσθετα εργαλεία

Πρόσθετο εργαλείο	Υλικά	Χρήση
Βυθιζόμενη πριονόλαμα HCS 32 mm	Ξύλο, συνθετική ύλη, γύψος και άλλα μαλακά υλικά	<ul style="list-style-type: none"> Κοπές διαχωρισμού και βυθιζόμενες κοπές Πριόνισμα σε άκρα και σε δυσπρόσιτους τομείς Παράδειγμα: Πριόνισμα εσοχών σε τοίχους ελαφριών υλικών
Διαμαντόδισκος κοπή	Κόλλα πλακιδίων, αρμοί πλακιδίων	<ul style="list-style-type: none"> Απομάκρυνση υπολειμμάτων υλικών Παράδειγμα: Κόλλα πλακιδίων κατά την αντικατάσταση κατεστραμμένων πλακιδίων Αφαίρεση αρμόστοκου σε πλακίδια τοίχου και δαπέδου
Ξύστρα	Υπολείμματα κονιάματος/σκυροδέματος, κόλλα πλακιδίων/μοκετών, υπολείμματα χρώματος/σιλικόνης	<ul style="list-style-type: none"> Απομάκρυνση υπολειμμάτων υλικών, για παράδειγμα υπολειμμάτων μοκετών σε δάπεδα
Πλάκα τροχίσματος	Ξύλο και μέταλλο (τα φύλλα λείανσης περιλαμβάνονται στον παραδοτέο εξοπλισμό)	<ul style="list-style-type: none"> Λείανση σε άκρα και σε δυσπρόσιτους τομείς

Συναρμολόγηση και αποσυναρμολόγηση πρόσθετου εργαλείου

Υποδείξεις

- Με τα απεσταλμένα πρόσθετα εργαλεία δεν απαιτείται αποσυναρμολόγηση του παξιμαδιού τάνυσης.
- Προσέξτε στα πρόσθετα εργαλεία των τρίτων κατασκευαστών ώστε να ταιριάζει η υποδοχή εργαλείων.
- Φοράτε προστατευτικά γάντια κατά τη συναρμολόγηση και αποσυναρμολόγηση των εργαλείων κοπή.

Διαδικασία

1. Διπλώστε τον μοχλό τάνυσης (1) προς τα εμπρός κατά 180°.
2. Μόνο πρόσθετα εργαλεία με κλειστό άκρο: Αποσυναρμολογήστε το παξιμάδι τάνυσης (13).
3. Αφαιρέστε το πρόσθετο εργαλείο.
4. Τοποθετήστε ένα πρόσθετο εργαλείο στην υποδοχή εργαλείων (12). Οι πείροι στην υποδοχή εργαλείων αντιστοιχούν στις οπές του πρόσθετου εργαλείου. Όταν το πρόσθετο εργαλείο έχει επι-

γραφή, η επιγραφή δείχνει προς τα επάνω.

Μπορείτε να περιστρέψετε το πρόσθετο εργαλείο σε μια ευνοϊκή για την εργασία θέση.

5. Μόνο πρόσθετα εργαλεία με κλειστό άκρο: Συναρμολογήστε το παξιμάδι τάνυσης (13). Μη σφίξετε πολύ το παξιμάδι τάνυσης.
6. Γυρίστε τον μοχλό τάνυσης (1) προς τα πίσω.
7. Ελέγξτε το πρόσθετο εργαλείο για τη σταθερή του έδραση. Ένα λάθος πρόσθετο εργαλείο ή ένα απρόσεκτα στερεωμένο πρόσθετο εργαλείο μπορεί να λασκάρει κατά τη διάρκεια της λειτουργίας και να σας τραυματίσει.

Στην περίπτωση που το πρόσθετο εργαλείο δεν εδράζεται καλά, ανοίξτε το μοχλό τάνυσης (1), σφίξτε λίγο παραπάνω το παξιμάδι τάνυσης και κλείστε τον μοχλό τάνυσης.

Σύνδεση διάταξης αναρρόφησης σκόνης

Υποδείξεις

- Για τη λείανση με την πλάκα λείανσης τριβείου-δέλτα (15), συνδέετε πάντα μια διάταξη αναρρόφησης σκόνης. Η διάταξη αναρρόφησης σκόνης δεν ενδείκνυται για τη χρήση με άλλα πρόσθετα εργαλεία.
- Εξασφαλίστε ότι η διάταξη αναρρόφησης σκόνης είναι η κατάλληλη, π.χ. ως ηλεκτρική σκούπα συνεργείου. Οι συνήθεις οικιακές ηλεκτρικές σκούπες δεν ενδείκνυται για την αναρρόφηση ειδών λείανσης. Θα βρείτε αυτές τις πληροφορίες στις οδηγίες χειρισμού της εξωτερικής συσκευής.

Αναγκαία εργαλεία

- Κατσαβίδι με σταυροειδή εγκοπή  PH2

Σύνδεση διάταξης αναρρόφησης σκόνης (Εικ. Α)

1. Αποσυναρμολογήστε το πρόσθετο εργαλείο.
2. Ωθήστε τον αντάπτορα για εξωτερική διάταξη αναρρόφησης σκόνης (23) πάνω από την υποδοχή εργαλείων (12).
3. Στερεώστε τον αντάπτορα για ηλεκτρική σκούπα (23) με την σταυρόβίδα (22) στο σπειρώμα (11) στην κάτω πλευρά του περιβλήματος.
4. Συναρμολογήστε τον γωνιακό αντάπτορα (21).
Ο γωνιακός αντάπτορας μπορεί να περιστραφεί κατά 180°.
5. Συνδέστε τον εξωτερικό σωλήνα απορρόφησης στον γωνιακό αντάπτορα (21).
6. Συναρμολογήστε την πλάκα λείανσης τριβείου-δέλτα (15).

Απομάκρυνση της διάταξης αναρρόφησης σκόνης (Εικ. Α)

1. Απομακρύνετε την πλάκα λείανσης τριβείου-δέλτα (15).
2. Απομακρύνετε τον εξωτερικό σωλήνα απορρόφησης και τον γωνιακό αντάπτορα (21).
3. Λασκάρετε τη βίδα (22) του αντάπτορα για εξωτερική διάταξη αναρρόφησης σκόνης (23).
4. Απομακρύνετε τον αντάπτορα για εξωτερική διάταξη αναρρόφησης σκόνης (23).

Αντικατάσταση φύλλου λείανσης

Υποδείξεις

- Η πλάκα λείανσης τριβείου-δέλτα είναι εξοπλισμένη με μια επιφάνεια σκρατς. Με αυτήν μπορείτε να τοποθετήσετε εύκολα και με ασφάλεια φύλλα λείανσης.
- Χρησιμοποιείτε μόνο φύλλα λείανσης τα οποία συμφωνούν στις διαστάσεις και το σχήμα με την πλάκα λείανσης τριβείου-δέλτα.
- Πριν τοποθετήσετε ένα φύλλο λείανσης: Καθαρίστε την πλάκα λείανσης τριβείου-δέλτα, ιδιαίτερα την επιφάνεια σκρατς. Χρησιμοποιήστε για αυτό για παράδειγμα μια αναρροφητική σκούπα.

Τοποθέτηση φύλλου λείανσης

1. Τοποθετήστε το φύλλο λείανσης επάνω στην πλάκα λείανσης τριβείου-δέλτα (15) και πιέστε σφίχτά το φύλλο λείανσης.
2. Ελέγξτε τα εξής: Οι οπές στο φύλλο λείανσης και τα ανοίγματα αναρρόφησης της πλάκας λείανσης τριβείου-δέλτα συμφωνούν. Αλλιώς δεν λειτουργεί η διάταξη αναρρόφησης σκόνης.

Απομάκρυνση φύλλου λείανσης

1. Απομακρύνετε το φύλλο λείανσης (16).
2. Καθαρίστε την πλάκα λείανσης τριβείου-δέλτα (15), ιδιαίτερα την επιφάνεια σκρατς.

Έλεγχος κατάστασης φόρτισης του συσσωρευτή

LED	Σημασία
κόκκινος, κόκκινος, πράσινος	Συσσωρευτής φορτισμένος
κόκκινος, κόκκινος	Συσσωρευτής μερικώς φορτισμένος
κόκκινος	Ο συσσωρευτής χρειάζεται φόρτιση

1. Πατήστε το πλήκτρο (9) δίπλα στην ένδειξη κατάστασης φόρτισης (10) στο συσσωρευτή (7).
Οι λυχνίες LED της ένδειξης κατάστασης φόρτισης δείχνουν την κατάσταση φόρτισης του συσσωρευτή.
2. Φορτίζετε τον συσσωρευτή (7), όταν ανάβει μόνο η κόκκινη λυχνία LED της ένδειξης κατάστασης φόρτισης (10).

Φόρτιση συσσωρευτή

Δείτε επίσης τις οδηγίες λειτουργίας της συσκευής φόρτισης.

Υποδείξεις

- Επιτρέπεται ένας θερμός συσσωρευτής να κρύνει πριν τη φόρτιση.
- Μην εκθέτετε το συσσωρευτή για μεγάλο χρονικό διάστημα σε ηλιακή ακτινοβολία και μην τον αποθέτετε επάνω σε θερμαστικά σώματα (μέγ. 50°C).

Φόρτιση συσσωρευτή

1. Απομακρύνετε το συσσωρευτή (7) από τη συσκευή.
2. Ωθήστε τον συσσωρευτή (7) στην υποδοχή φόρτισης του φορτιστή συσσωρευτή (8).
3. Συνδέστε τον φορτιστή συσσωρευτή (8) σε μια πρίζα.
4. Μετά από επιτυχή διαδικασία φόρτισης, αποσυνδέστε τον φορτιστή συσσωρευτή (8) από το δίκτυο.
5. Τραβήξτε το συσσωρευτή (7) από τον φορτιστή συσσωρευτή (8).

Λυχνίες ελέγχου στο φορτιστή (8)

πράσινος		κόκκινος		Σημασία
ανάβει	—	—	—	<ul style="list-style-type: none"> • Ο συσσωρευτής έχει φορτιστεί πλήρως • σε ετοιμότητα (δεν έχει τοποθετηθεί συσσωρευτής)
—	ανάβει	—	—	Ο συσσωρευτής φορτίζεται
—	αναβοσβήνει	—	—	Η συσσωρευτής έχει υπερθερμανθεί
αναβοσβήνει	αναβοσβήνει	—	—	Η συσσωρευτής είναι ελαττωματική

Λειτουργία

Υποδείξεις λειτουργίας

Λείανση

- Να εργάζεστε μόνο με φύλλα λείανσης σε καλή κατάσταση, ώστε να έχετε καλά αποτελέσματα λείανσης.
- Να εργάζεστε με ελάχιστη και ομοιόμορφη δύναμη πίεσης και ομοιόμορφη ταχύτητα. Έτσι προστατεύετε τη συσκευή και το φύλλο λείανσης.
- Μην λειάνετε με το ίδιο φύλλο λείανσης διαφορετικά υλικά (π.χ. μέταλλο και κατόπιν ξύλο).

Πριόνισμα και αποκοπή

- Χρησιμοποιείτε αποκλειστικά μη φθαρμένες πριονόλαμες σε άψογη κατάσταση. Οι λυγισμένες, μη αιχμηρές πριονόλαμες ή οι πριονόλαμες με άλλες ζημιές μπορούν να σπάσουν.
- Κατά το πριόνισμα ελαφριών υλικών λαμβάνετε υπόψη τις νομικές διατάξεις και συστάσεις των κατασκευαστών υλικών.
- Στη διαδικασία πριονίσματος βύθισης επιτρέπεται μόνο επεξεργασία μαλακών υλικών όπως μαλακού ξύλου, γυψοσανίδων ή παρόμοιων!

Τοποθέτηση και αφαίρεση συσσωρευτή

▲ ΠΡΟΕΙΔΟΠΟΙΗΣΗ! Κίνδυνος τραυματισμού από ακούσια εκκίνηση της συσκευής. Τοποθετήστε τον συσσωρευτή στη συσκευή μόνο, εάν η συσκευή είναι εντελώς έτοιμη για τη χρήση.

ΥΠΟΔΕΙΞΗ! Κίνδυνος ζημιάς! Λάθος συσσωρευτής μπορεί να προκαλέσει ζημιά στη συσκευή και τον συσσωρευτή.

Τοποθέτηση συσσωρευτή

1. Ωθήστε το συσσωρευτή (7) κατά μήκος της ράγας οδήγησης μέσα στη συγκράτηση συσσωρευτή (5). Ο συσσωρευτής ασφαλίζει με χαρακτηριστικό ήχο.

Αφαίρεση συσσωρευτή

1. Πατήστε και κρατήστε πατημένη την απασφάλιση συσσωρευτή (6) στον συσσωρευτή (7).
2. Απομακρύνετε το συσσωρευτή από τη συγκράτηση συσσωρευτή (5).

Ενεργοποίηση και Απενεργοποίηση

Ενεργοποίηση

1. Επιλέξτε με τον περιστρεφόμενο τροχίσκο (3) μια βαθμίδα αριθμού ταλαντώσεων (1 ... 6). Ο απαιτούμενος αριθμός ταλαντώσεων εξαρτάται από το υλικό και τις συνθήκες εργασίας και μπορεί να προσδιοριστεί με πρακτικές δοκιμές.
2. Ωθήστε τον διακόπτη ενεργο-/απενεργοποίησης (2) προς τα εμπρός στη θέση «I» (ON).
3. Περιμένετε έως ότου η συσκευή επιτύχει τον πλήρη αριθμό ταλαντώσεων.

4. Οδηγήστε το πρόσθετο εργαλείο προς το τεμάχιο επεξεργασίας.

Απενεργοποίηση

1. Απομακρύνετε το πρόσθετο εργαλείο από το τεμάχιο επεξεργασίας.
2. Ωθήστε τον διακόπτη ενεργο-/απενεργοποίησης (2) προς τα πίσω στη θέση «0» (OFF).
3. Περιμένετε έως ότου το ηλεκτρικό εργαλείο ακινητοποιηθεί, προτού το αποθέσετε.
4. Απομακρύνετε τον συσσωρευτή από τη συσκευή εάν πρόκειται να αφήσετε ανεπιτήρητη τη συσκευή ή έχετε ολοκληρώσει την εργασία.

Μεταφορά

Υποδείξεις

- Απενεργοποιήστε τη συσκευή.
- Βεβαιωθείτε ότι όλα τα κινούμενα μέρη έχουν ακινητοποιηθεί πλήρως.
- Απομακρύνετε τον συσσωρευτή.
- Απομακρύνετε το πρόσθετο εργαλείο.
- Μεταφέρετε τη συσκευή πάντα από τη χειρολαβή (4).

Καθαρισμός, συντήρηση και αποθήκευση

▲ ΠΡΟΕΙΔΟΠΟΙΗΣΗ! Κίνδυνος τραυματισμού από ακούσια εκκίνηση της συσκευής. Προστατευτείτε κατά τις εργασίες συντήρησης και καθαρισμού. Απενεργοποιήστε τη συσκευή και απομακρύνετε το συσσωρευτή (7).

Οι εργασίες επισκευών και συντήρησης που δεν περιγράφονται στις παρούσες οδηγίες, πρέπει να διεξάγονται από το κέντρο σέρβις

μας. Χρησιμοποιείτε μόνο γνήσια εξαρτήματα.

Καθαρισμός

▲ ΠΡΟΕΙΔΟΠΟΙΗΣΗ! Ηλεκτροπληξία! Ποτέ μην ψεκάζετε τη συσκευή με νερό.

ΥΠΟΔΕΙΞΗ! Κίνδυνος ζημιάς. Οι χημικές ουσίες μπορούν να φθείρουν τα πλαστικά μέρη της συσκευής. Μην χρησιμοποιείτε καθαριστικά ή διαλύτες.

- Διατηρείτε τις εγκοπές αερισμού, το περιβλήμα κινητήρα και τις λαβές της συσκευής καθαρά. Για τον σκοπό αυτό, χρησιμοποιείτε ένα νωπό πανί ή μια βούρτσα.
- Καθαρίζετε το φύλλο λείανσης με μια αναρροφητική σκούπα ή χτυπάτε το.

Συντήρηση

Η συσκευή δεν απαιτεί συντήρηση.

Αποθήκευση

Αποθηκεύετε πάντα τη συσκευή και τα αξεσουάρ:

- καθαρά
- στεγνά
- προστατευμένα από τη σκόνη
- Στο απεσταλμένο βαλιτσάκι φύλαξης (20)
- εκτός εμβέλειας παιδιών

Συσκευές με συσσωρευτή:

- Η θερμοκρασία αποθήκευσης του συσσωρευτή και της συσκευής κυμαίνεται μεταξύ 15°C και 25°C. Κατά τη διάρκεια της αποθήκευσης, αποφεύγετε τις υπερβολικά χαμηλές ή υψηλές θερμοκρασίες, ώστε να μην περιοριστεί η απόδοση του συσσωρευτή.
- Σε περίπτωση παρατεταμένης αποθήκευσης (π.χ. χειμερινή περίοδος), αφαιρείτε τον συσσωρευτή από τη συσκευή (λάβετε υπόψη τις ξεχωριστές οδηγίες λειτουργίας για τον συσσωρευτή και τον φορτιστή).

Αναζήτηση σφαλμάτων

Ο παρακάτω πίνακας θα σας βοηθήσει κατά την αντιμετώπιση μικρών βλαβών:

Πρόβλημα	Πιθανή αιτία	Αντιμετώπιση σφάλματος
Δεν είναι δυνατή η εκκίνηση της συσκευής	Ο συσσωρευτής (7) δεν έχει τοποθετηθεί	Τοποθέτηση συσσωρευτή, σ. 123
	Ο διακόπτης ενεργο-/απενεργοποίησης (2) είναι ελαττωματικός	Απευθυνθείτε στο Κέντρο σέρβις.
	Ο συσσωρευτής (7) είναι εκφορτισμένος	Φορτίστε τον συσσωρευτή (βλέπε τις ξεχωριστές οδηγίες λειτουργίας για τον συσσωρευτή και τον φορτιστή)
	Κινητήρας ελαττωματικός	Απευθυνθείτε στο Κέντρο σέρβις.
Η συσκευή λειτουργεί με διακοπές	Χαλαρή εσωτερική επαφή	Απευθυνθείτε στο Κέντρο σέρβις.
	Ο διακόπτης ενεργο-/απενεργοποίησης (2) είναι ελαττωματικός	Απευθυνθείτε στο Κέντρο σέρβις.

Απόρριψη/Προστασία του περιβάλλοντος

Αφαιρέστε τον συσσωρευτή από τη συσκευή και βεβαιωθείτε ότι η συσκευή, ο συσσωρευτής, τα εξαρτήματα και η συσκευασία ανακυκλώνονται με φιλικό προς το περιβάλλον τρόπο.



Μην απορρίπτετε τις ηλεκτρικές συσκευές στα οικιακά απορρίμματα.

Το σύμβολο του διαγραμμένου τροχήλατου κάδου σημαίνει ότι το προϊόν αυτό δεν πρέπει να απορρίπτεται ως μη διαλεγμένο αστικό απόβλητο στο τέλος της ωφέλιμης ζωής του.

Οδηγία 2012/19/ΕΕ σχετικά με τα απόβλητα ηλεκτρικού και ηλεκτρονικού εξοπλισμού:

Οι καταναλωτές είναι νομικά υπεύθυνοι να οδηγούν τις ηλεκτρικές και ηλεκτρονικές συσκευές, στο τέλος της διάρκειας ζωής τους, σε μια φιλική προς το περιβάλλον ανακύκλωση. Με τον τρόπο αυτό εξασφαλίζεται μια φιλική προς το περιβάλλον και τους πόρους επαναχρησιμοποίηση. Ανάλογα με την εφαρμογή στο εθνικό δίκαιο, έχετε τις εξής δυνατότητες:

- επιστροφή σε ένα σημείο πώλησης,

- παράδοση σε ένα επίσημο σημείο συλλογής,
- επιστροφή στον κατασκευαστή/υπεύθυνο διάθεσης στην αγορά.

Δεν ισχύει για παρελκόμενα και βοηθητικές διατάξεις χωρίς ηλεκτρικά εξαρτήματα που περιλαμβάνονται στις παλιές συσκευές.

Απόρριψη των συσσωρευτών με φιλικό προς το περιβάλλον τρόπο



Μην απορρίψετε τον συσσωρευτή στα οικιακά απορρίμματα, στη φωτιά (κίνδυνος έκρηξης) ή στο νερό. Οι φθαρμένοι συσσωρευτές μπορεί να είναι επιβλαβείς για το περιβάλλον και την υγεία σας, εάν εξέλθουν δηλητηριώδεις ατμοί ή υγρά.

Έχετε την υποχρέωση να απορρίπτετε με φιλικό προς το περιβάλλον τρόπο τους ελαττωματικούς ή αχρηστευμένους συσσωρευτές.

- Μην ανοίγετε τους συσσωρευτές και αποφεύγετε μηχανική ζημιά. Υπάρχει κίνδυνος βραχυκυκλώματος και μπορεί να εξέλθουν ατμοί οι οποίοι προκαλούν ερεθισμό στις αναπνευστικές οδούς.
- Για λόγους ασφάλειας πρέπει οι συσσωρευτές να αποφορτίζονται πριν την απόρριψη.
- Σφραγίστε τους πόλους με αυτοκόλλητη ταινία προς αποφυγή βραχυκυκλωμάτων.

- Απορρίπτετε τους συσσωρευτές στα καταστήματα που διαθέτουν αντίστοιχα δοχεία ή σε ένα κέντρο συλλογής.
- **Χαλασμένοι συσσωρευτές**
Να μεταχειρίζεστε με ιδιαίτερη προσοχή τους συσσωρευτές με εξωτερικές ζημιές!
 - Μην αγγίζετε χαλασμένους συσσωρευτές με γυμνά χέρια.
 - Εάν δεν μπορείτε να σφραγίσετε τους πόλους, τοποθετήστε τους συσσωρευτές ξεχωριστά τον κάθε ένα σε μια πλαστική σακούλα.
 - Τοποθετήστε τους χαλασμένους συσσωρευτές ξεχωριστά σε ένα άφλεκτο δοχείο με δυνατότητα σφράγισης το οποίο μπορείτε να γεμίσετε με άμμο.
 - Παραδώστε τους χαλασμένους συσσωρευτές σε ένα κέντρο συλλογής.

Σέρβις

Εγγύηση

Αξιότιμε πελάτη,

Το παρόν προϊόν διαθέτει 3 χρόνια εγγύηση από την ημερομηνία αγοράς. Σε περίπτωση ελλείψεων σε αυτό το προϊόν έχετε νομικά δικαιώματα έναντι του πωλητή του προϊόντος. Αυτά τα νομικά δικαιώματα δεν περιορίζονται από την κατωτέρω αναφερόμενη εγγυήσή μας.

Όροι εγγύησης

Η περίοδος εγγύησης ξεκινάει κατά την ημερομηνία αγοράς. Φυλάσσετε σε ασφαλές σημείο τη γνήσια απόδειξη αγοράς. Αυτό το έγγραφο απαιτείται ως απόδειξη για την αγορά. Εάν εντός τριών ετών από την ημερομηνία αγοράς αυτού του προϊόντος προκύψει σφάλμα υλικού ή κατασκευής, κατόπιν επιλογής μας, θα το επισκευάσουμε για εσάς δωρεάν ή θα το αντικαταστήσουμε. Η παρούσα εγγύηση προϋποθέτει ότι εντός της περιόδου των τριών ετών θα προσκομίσετε το ελαττωματικό προϊόν και την απόδειξη αγοράς (απόδειξη ταμείου) και θα περιγράψετε εν συντομία γραπτώς πού βρίσκεται η έλλειψη και πότε προέκυψε.

Εάν το ελάττωμα καλύπτεται από την εγγυήσή μας, λαμβάνετε το επισκευασμένο προϊόν ή ένα νέο. Με την επισκευή ή την αντικατάσταση του προϊόντος δεν ξεκινάει νέα χρονική περίοδος εγγύησης.

Περίοδος εγγύησης και νομικές απαιτήσεις λόγω ελλείψεων

Ο χρόνος εγγύησης δεν παρατείνεται μέσω της παροχής εγγύησης. Αυτό ισχύει και για εξαρτήματα, τα οποία έχουν αντικατασταθεί και επισκευαστεί. Ενδεχόμενες ήδη υπάρχουσες ζημιές και ελλείψεις κατά την αγορά πρέπει να γνωστοποιηθούν αμέσως μετά το άνοιγμα της συσκευασίας. Μετά τη λήξη του χρόνου εγγύησης, τυχόν εμφανιζόμενες επισκευές χρεώνονται.

Αν κατά τη διάρκεια ισχύος της εμπορικής εγγύησης, η οποία παρέχει επισκευή καταναλωτικού αγαθού, το αγαθό εμφανίσει κάποιο ελάττωμα και ο απαιτούμενος χρόνος επισκευής του υπερβαίνει τις δεκαπέντε (15) εργάσιμες ημέρες, ο καταναλωτής δικαιούται να ζητήσει την προσωρινή αντικατάστασή του για δύο χρόνο διαρκεί η επισκευή.

Εγγύηση

Το προϊόν κατασκευάστηκε σύμφωνα με αυστηρές οδηγίες ποιότητας και ελέγχθηκε προσεκτικά πριν από την αποστολή.

Η εγγύηση ισχύει για σφάλματα υλικού ή κατασκευής. Η παρούσα εγγύηση δεν αφορά εξαρτήματα του προϊόντος τα οποία υπόκεινται σε φυσιολογική φθορά και επομένως θεωρούνται φθειρόμενα εξαρτήματα (π.χ. Φύλλο λείανσης) ή ζημιές σε ευθραυστα εξαρτήματα (Διακόπτης π.χ.).

Η παρούσα εγγύηση λήγει όταν προκληθεί ζημιά στο προϊόν, όταν γίνει λάθος χειρισμός του ή εάν δεν έχει συντηρηθεί. Για μια κατάλληλη χρήση του προϊόντος πρέπει να τηρούνται επακριβώς οι αναφερόμενες υποδείξεις στις οδηγίες λειτουργίας. Πρέπει οπωσδήποτε να αποφεύγονται σκοπιοί χρήσης και χειρισμοί που δεν συνιστώνται στις οδηγίες λειτουργίας ή για τους οποίους υπάρχει προειδοποίηση.

Το προϊόν προορίζεται μόνο για ιδιωτική και όχι για επαγγελματική χρήση. Σε περίπτωση κακής μεταχείρισης και ακατάλληλης χρήσης, χρήσης βίας και παρεμβάσεων, οι οποίες δεν διεξήχθησαν από το εξουσιοδοτημένο μας τμήμα σέρβις, η εγγύηση παύει να ισχύει.

Διαδικασία σε περίπτωση εγγύησης

Για να εξασφαλιστεί η γρήγορη επεξεργασία της υπόθεσής σας, τηρείτε τις εξής υποδείξεις:

- Για όλα τα αιτήματα να έχετε πρόχειρη την απόδειξη ταμείου και τον αριθμό προϊόντος (IAN 525252_2504) ως απόδειξη της αγοράς.

- Μπορείτε να βρείτε τον αριθμό προϊόντος στην πινακίδα τύπου στο προϊόν, σε χάραξη στο προϊόν, στη σελίδα τίτλου των οδηγιών χειρισμού (κάτω αριστερά) ή στο αυτοκόλλητο στην πίσω ή κάτω πλευρά του προϊόντος.
- Εάν προκύψουν σφάλματα λειτουργίας ή λοιπές ελλείψεις, επικοινωνήστε πρώτα με το κατωτέρω αναφερόμενο Κέντρο σέρβις **τηλεφωνικά** ή χρησιμοποιήστε το **έντυπο επικοινωνίας**, το οποίο θα βρείτε στον *parkside-diy.com* στην κατηγορία **Εξυπηρέτηση**.
- Ένα προϊόν που θεωρείται ελαττωματικό μπορείτε, κατόπιν επικοινωνίας με το Κέντρο σέρβις μας, να το αποστείλετε χωρίς έξοδα αποστολής στη γνωστοποιημένη διεύθυνση σέρβις, επισυνάπτοντας την απόδειξη αγοράς (απόδειξη ταμείου) και αναφέροντας πού βρίσκεται η έλλειψη και πότε προέκυψε. Προς αποφυγή προβλημάτων στην παραλαβή και επιπρόσθετων εξόδων να χρησιμοποιείτε αποκλειστικά τη διεύθυνση που σας έχει δοθεί. Εξασφαλίζετε ότι η αποστολή δεν μπορεί να γίνει με χρέωση του πελάτη, ως ογκώδη, εξπρές ή με άλλου τύπου ειδική αποστολή. Αποστέλλετε το προϊόν μαζί με όλα τα συνοδευτικά αξεσουάρ κατά την αγορά και φροντίστε για επαρκώς ασφαλή συσκευασία μεταφοράς.



Στον ιστότοπο *parkside-diy.com* μπορείτε να δείτε και να κατεβάσετε αυτό το εγχειρίδιο και πολλά άλλα. Με αυτό τον κωδικό

QR μεταβαίνετε απευθείας στο ιστότοπο *parkside-diy.com*. Επιλέξτε τη χώρα σας και μέσω της μάσκας αναζήτησης αναζητήστε τις οδηγίες χειρισμού. Μέσω καταχώρισης του αριθμού προϊόντος (IAN) 525252_2504 μπορείτε να ανοίξετε τις οδηγίες χειρισμού.

Σέρβις επισκευών

Για επισκευές που δεν εμπόδισαν στην **εγύηση**, απευθυνθείτε στο Κέντρο σέρβις. Ευχαριστώ να σας δώσουμε μια εκτίμηση της δαπάνης.

- Μπορούμε να επεξεργαστούμε μόνο συσκευές που έχουν αποσταλεί επαρκώς συσκευασμένες και με πληρωμένα τέλη. **Υπόδειξη:** Παρακαλούμε να αποστείλετε τη συσκευή σας καθαρή και με αναφορά του ελαττώματος στην αντίστοιχη διεύθυνση του κέντρου σέρβις.
- Δεν παραλαμβάνονται συσκευές που έχουν αποσταλεί πληρωτές στον προορισμό καθώς και συσκευές που έχουν αποσταλεί ως ογκώδη ή εξπρές ή με άλλου τύπου ειδική αποστολή.
- Πραγματοποιούμε την απόρριψη των απεσταλμένων σας ελαττωματικών συσκευών δωρεάν.

Κέντρο Σέρβις

GR Σέρβις Ελλάδα
Tel.: 00800 491824928
Φόρμα επικοινωνίας στο
parkside-diy.com
IAN 525252_2504

CY Σέρβις Κύπρος
Tel.: 8009 4242
Φόρμα επικοινωνίας στο
parkside-diy.com
IAN 525252_2504

Εισαγωγέας

Λάβετε υπόψη ότι η ακόλουθη διεύθυνση δεν είναι διεύθυνση σέρβις. Επικοινωνήστε πρώτα με το ανωτέρω αναφερόμενο κέντρο σέρβις.

Grizzly Tools GmbH & Co. KG
Stockstädter Str. 20
63762 Großbostheim
ΓΕΡΜΑΝΙΑ
www.grizzlytools.de

Ανταλλακτικά και αξεσουάρ

Μπορείτε να λάβετε ανταλλακτικά και αξεσουάρ μέσω του ιστοτόπου www.grizzlytools.shop. Εάν προκύψουν προβλήματα κατά τη διαδικασία παραγγελίας, επικοινωνήστε μαζί μας μέσω του διαδικτυακού μας καταστήματος. Εάν έχετε περισσότερες ερωτήσεις μπορείτε να απευθυνθείτε στο: *Κέντρο Σέρβις, σ. 127*

Θέση nr.	*	Ονομασία	Αρ. παραγγελίας
13	1	Παξιμάδι τάνυσης	91110380
15	47	Πλάκα λείανσης τριβείου-δέλτα	91110385
16	46	6 Φύλλα λείανσης (3 x ξύλο – κόκκος 60/80/120, 3 x μέταλλο – κόκκος 60/80/120)	91110384
17	45	Διαμαντόδισκος κοπής	91110383
18	48	Βυθιζόμενη πριονόλαμα HCS	91110386
19	44	Ξύστρα	91110382
23, 21	16-19	Αντάπτορας για την διάταξη αναρρόφησης σκόνης, Γωνιακός αντάπτορας	91110381

* Διευρυμένη εικόνασ. 159

Μετάφραση του πρωτοτύπου των δήλωση συμμόρφωσης ΕΕ

Προϊόν: **Επαναφορτιζόμενο πολυεργαλείο**

Μοντέλο: **PAMFW 20-Li C3**

Αριθμός σειράς: 000001-145000

Ο στόχος της δήλωσης που περιγράφεται παραπάνω είναι σύμφωνος με τη σχετική ενωσιακή νομοθεσία εναρμόνισης:

2006/42/EC • 2014/30/EU • 2011/65/EU & (EU) 2015/863
Προϊόν με μπαταρία Smart PAPS 204 A1/
Smart PAPS 208 A1/Smart PAPS 2012 A1: 2014/53/EU

Το ανωτέρω περιγραφόμενο αντικείμενο της δήλωσης είναι σύμφωνο με την οδηγία 2011/65/EU του Ευρωπαϊκού Κοινοβουλίου και του Συμβουλίου, της 8ης Ιουνίου 2011, σχετικά με τον περιορισμό της χρήσης ορισμένων επικίνδυνων ουσιών σε ηλεκτρικό και ηλεκτρονικό εξοπλισμό.

Για να εξασφαλιστεί η συμμόρφωση, έχουν εφαρμοστεί τα ακόλουθα εναρμονισμένα πρότυπα και εθνικά πρότυπα και κανονισμοί:

EN 62841-1:2015/A11:2022 • EN 62841-2-4:2014 • EN IEC 63000:2018
EN ISO 12100:2010 • EN 62471:2008 • IEC 62471:2006
EN IEC 55014-1:2021 • EN IEC 55014-2:2021

Προϊόν με μπαταρία Smart PAPS 204 A1/Smart PAPS 208 A1/Smart PAPS 2012 A1:
EN 301 489-1 V2.2.3:2019 • EN 301 489-17 V3.3.1:2024
EN 300 328 V2.2.2:2019 • EN 50663:2017

Η παρούσα δήλωση συμμόρφωσης εκδίδεται με αποκλειστική ευθύνη του κατασκευαστή:



Grizzly Tools GmbH & Co. KG
 Stockstädter Str. 20
 63762 Grobostheim
 GERMANY
 23.09.2025

Christian Frank
 Εξουσιοδοτημένος αντιπρόσωπος για την
 τεκμηρίωση

Table of Contents

Introduction.....	130
Proper use.....	130
Scope of delivery/accessories.....	130
Overview.....	131
Description of functions.....	131
Technical data.....	131
Safety information.....	132
Meaning of the safety information.....	132
Pictograms and symbols.....	132
General Power Tool Safety	
Warnings.....	132
Additional safety instructions.....	134
Residual risks.....	135
Preparation.....	135
Control elements.....	135
Supplied attachment tools.....	136
Attaching and removing the attachment tool.....	136
Connecting dust extraction.....	136
Replacing the sanding sheet.....	137
Checking the battery charge level.....	137
Charging the battery.....	137
Operation.....	137
Working instructions.....	137
Inserting and removing the battery.....	138
Switching on and off.....	138
Transport.....	138
Cleaning, maintenance and storage.....	138
Cleaning.....	138
Maintenance.....	138
Storage.....	138
Troubleshooting.....	139
Disposal/environmental protection.....	139
Dispose of batteries in an environmentally friendly manner.....	139
Service.....	140
Guarantee.....	140
Repair service.....	141
Service Centre.....	141
Importer.....	141
Spare parts and accessories.....	141
Translation of the original EU declaration of conformity.....	142
Exploded view.....	159

Introduction

Congratulations on purchasing your new cordless multi-tool (hereafter referred to as device or power tool).

You have chosen a high-quality device. This device was quality-tested and subjected to a final inspection during production, therefore ensuring proper functioning of your device.



The instruction manual forms part of this device. It contains important information on safety, use and disposal. Read the instruction manual carefully. Familiarise yourself with the controls and how to use the device correctly. Use the device only as described and for the stated fields of application. Store the instruction manual carefully and ensure that all documents are handed over in the event that the device is passed on to another user.

Proper use

This device is only intended for the following uses:

- Sawing and cutting wood materials, plastic, plaster, non-ferrous metals and fastening elements (e.g. nails, staples)
- Dry sanding of wood, metal or paint

Only operate in dry areas.

Any other use that is not expressly permitted in this instruction manual may pose a serious hazard to the user and result in damage to the device. The operator or user of the machine is responsible for any accidents or personal injury and/or material damage to third parties or their property. The machine is intended to be used by do-it-yourselfers. It was not designed for heavy commercial use. The warranty is void in the case of commercial use. The manufacturer is not liable for damage caused by improper use or incorrect operation.

The device is part of the **X 20 V TEAM** series and can be operated with batteries of the **X 20 V TEAM** series. Batteries of the **X 20 V TEAM** series may only be charged using chargers of the **X 20 V TEAM** series.

Scope of delivery/accessories

Unpack the device and check that everything is present.

Dispose of the packaging material properly.

- Cordless Multi-Tool

- Delta sanding plate
- Diamond saw blade
- HCS plunge saw blade
- Scraper blade
- 6 Sanding sheets (3 × wood – grit 60/80/120, 3 × metal – grit 60/80/120)
- Adapter for external dust extraction
- Storage case
- Translation of the original instructions

The rechargeable battery and charger are not included in delivery.

Overview

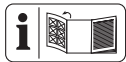

The illustrations for the device can be found on the front fold-out page.

- 1 Clamping lever
 - 2 On/Off switch
 - 3 Rotary wheel
 - 4 Handle (Insulated gripping surface)
 - 5 Battery holder
 - 6 Battery release
 - 7 Battery
 - 8 Charger
 - 9 Button (Charge level indicator)
 - 10 Charge level indicator
 - 11 Thread
 - 12 Tool holder
 - 13 Clamping nut
 - 14 LED work light
 - 15 Delta sanding plate
 - 16 Sanding sheet
 - 17 Diamond saw blade
 - 18 HCS plunge saw blade
 - 19 Scraper blade
 - 20 Storage case
- Fig. A**
- 21 Angle adapter
 - 22 Phillips screw
 - 23 Adapter for dust extraction

Description of functions

The oscillating drive causes the insert tool to swing back and forth very quickly. This enables precise work in the tightest of spaces.

Please refer to the descriptions below for information on how the operating elements work.

Technical data

Cordless Multi-Tool PAMFW 20-Li C3

Rated voltage U	20 V =
Weight	≈ 0.9 kg
Oscillation speed n	5000–20000 min ⁻¹
Oscillation angle	3.2°
Battery	Li-Ion
Temperature	≤ 50 °C
– Charging	4–40 °C
– Operation	4–50 °C
– Storage	15–25 °C

PARKSIDE Performance Smart battery
 Smart PAPS 204 A1/Smart PAPS 208 A1/
 Smart PAPS 2012 A1

– frequency band	2400–2483.5 MHz
– transmitted power	≤ 20 dBm

Sound and vibration

▲ CAUTION! Hearing damage! Wear ear protection.

Sanding

Sound pressure level (L_{pA})	83.1 dB; $K_{pA}=3$ dB
Sound power level (L_{WA})	91.1 dB; $K_{WA}=3$ dB
Vibration (a_h) (under load)	3.490 m/s ² ; $K=1.5$ m/s ²

Cutting-off

Sound pressure level (L_{pA})	84.1 dB; $K_{pA}=3$ dB
Sound power level (L_{WA})	92.1 dB; $K_{WA}=3$ dB
Vibration (a_h) (under no load)	5.443 m/s ² ; $K=1.5$ m/s ²

Levels of noise and vibration were determined according to the standards and regulations in the declaration of conformity.

The specified total vibration value and the stated noise emission value have been measured according to a standardised test method and can be used to compare one power tool with another. The specified total vibration value and the stated specified noise emission value can also be used for a provisional assessment of the load.

▲ WARNING! The vibration and noise emissions may deviate from the specified values during actual use of the power tool, depending on how the power tool is being used.

Try to keep the exposure to vibrations as low as possible. An example of a measure to reduce vibration exposure is limiting the working hours. All parts of the operating cycle have to be considered while doing so (for example, times when the power tool is switched off and times when it is switched on but running without any load).

X 20 V TEAM

The device is part of the **X 20 V TEAM** series and can be operated with batteries of the **X 20 V TEAM** series. Batteries of the **X 20 V TEAM** series may only be charged using chargers of the **X 20 V TEAM** series. We recommend that you operate this appliance with the following batteries only: PAP 20 B1, PAP 20 B3, Smart PAPS 204 A1, Smart PAPS 208 A1, Smart PAPS 2012 A1
 We recommend charging these batteries with the following chargers: PLG 20 A3, PLG 20 A4, PLG 20 C1, PLG 20 C2, PLG 20 C3, PLG 201 A1, PDSLГ 20 A1, PDSLГ 20 B1, PDSLГ 20 B2, Smart PLGS 2012 A1
 Rechargeable battery and charger technical data: See separate manual.

Safety information

This section deals with the basic safety instructions for using the device.

⚠ WARNING! Injury and property damage due to improper handling of battery. Observe the safety information and notes on charging and proper use as shown in the instruction manual for your battery and charger from the series **X 20 V TEAM**. A detailed description of the charging process and further information can be found in these separate operating instructions.

Meaning of the safety information

- ⚠ DANGER!** If you do not observe this safety instruction, an accident will occur. The result of which is severe bodily injury or death.
- ⚠ WARNING!** If you do not observe this safety instruction, an accident may occur. The result of which is likely severe bodily injury or death.
- ⚠ CAUTION!** If you do not observe this safety instruction, an accident will occur. The



result of which is likely minor or moderate bodily injury.
NOTICE! If you do not observe this safety instruction, an accident will occur. The result of which is possible damage to property.

Pictograms and symbols

Symbols on the device



The device is part of the **X 20 V TEAM** series and can be operated with batteries of the **X 20 V TEAM** series. Batteries of the **X 20 V TEAM** series may only be charged using chargers of the **X 20 V TEAM** series.

-  Read the instruction manual
-  Waste electrical and electronic equipment (WEEE) must not be disposed of with domestic waste.

Symbols on the accessories

-  wood
-  metal

Symbols used in the instruction manual

-  Attention!

General Power Tool Safety Warnings

⚠ WARNING! Read all safety warnings, instructions, illustrations and specifications provided with this power tool. Failure to follow all instructions listed below may result in electric shock, fire and/or serious injury. **Save all warnings and instructions for future reference.**

The term “power tool” in the warnings refers to your mains-operated (corded) power tool or battery-operated (cordless) power tool.

1. **WORK AREA SAFETY**
 - a) **Keep work area clean and well lit.** Cluttered or dark areas invite accidents.
 - b) **Do not operate power tools in explosive atmospheres, such as in the presence of flammable liquids, gases or dust.** Power tools create sparks which may ignite the dust or fumes.

- c) **Keep children and bystanders away while operating a power tool.** Distractions can cause you to lose control.
- 2. **ELECTRICAL SAFETY**
- a) **Power tool plugs must match the outlet. Never modify the plug in any way. Do not use any adapter plugs with earthed (grounded) power tools.** Unmodified plugs and matching outlets will reduce risk of electric shock.
- b) **Avoid body contact with earthed or grounded surfaces, such as pipes, radiators, ranges and refrigerators.** There is an increased risk of electric shock if your body is earthed or grounded.
- c) **Do not expose power tools to rain or wet conditions.** Water entering a power tool will increase the risk of electric shock.
- d) **Do not abuse the cord. Never use the cord for carrying, pulling or unplugging the power tool. Keep cord away from heat, oil, sharp edges or moving parts.** Damaged or entangled cords increase the risk of electric shock.
- e) **When operating a power tool outdoors, use an extension cord suitable for outdoor use.** Use of a cord suitable for outdoor use reduces the risk of electric shock.
- f) **If operating a power tool in a damp location is unavoidable, use a residual current device (RCD) protected supply.** Use of an RCD reduces the risk of electric shock.
- 3. **PERSONAL SAFETY**
- a) **Stay alert, watch what you are doing and use common sense when operating a power tool. Do not use a power tool while you are tired or under the influence of drugs, alcohol or medication.** A moment of inattention while operating power tools may result in serious personal injury.
- b) **Use personal protective equipment. Always wear eye protection.** Protective equipment such as a dust mask, non-skid safety shoes, hard hat or hearing protection used for appropriate conditions will reduce personal injuries.
- c) **Prevent unintentional starting. Ensure the switch is in the off-position before connecting to power source and/or battery pack, picking up or carrying**

- the tool.** Carrying power tools with your finger on the switch or energising power tools that have the switch on invites accidents.
- d) **Remove any adjusting key or wrench before turning the power tool on.** A wrench or a key left attached to a rotating part of the power tool may result in personal injury.
- e) **Do not overreach. Keep proper footing and balance at all times.** This enables better control of the power tool in unexpected situations.
- f) **Dress properly. Do not wear loose clothing or jewellery. Keep your hair and clothing away from moving parts.** Loose clothes, jewellery or long hair can be caught in moving parts.
- g) **If devices are provided for the connection of dust extraction and collection facilities, ensure these are connected and properly used.** Use of dust collection can reduce dust-related hazards.
- h) **Do not let familiarity gained from frequent use of tools allow you to become complacent and ignore tool safety principles.** A careless action can cause severe injury within a fraction of a second.
- 4. **POWER TOOL USE AND CARE**
- a) **Do not force the power tool. Use the correct power tool for your application.** The correct power tool will do the job better and safer at the rate for which it was designed.
- b) **Do not use the power tool if the switch does not turn it on and off.** Any power tool that cannot be controlled with the switch is dangerous and must be repaired.
- c) **Disconnect the plug from the power source and/or remove the battery pack, if detachable, from the power tool before making any adjustments, changing accessories, or storing power tools.** Such preventive safety measures reduce the risk of starting the power tool accidentally.
- d) **Store idle power tools out of the reach of children and do not allow persons unfamiliar with the power tool or these instructions to operate the power tool.** Power tools are dangerous in the hands of untrained users.

- e) **Maintain power tools and accessories. Check for misalignment or binding of moving parts, breakage of parts and any other condition that may affect the power tool's operation. If damaged, have the power tool repaired before use.** Many accidents are caused by poorly maintained power tools.
 - f) **Keep cutting tools sharp and clean.** Properly maintained cutting tools with sharp cutting edges are less likely to bind and are easier to control.
 - g) **Use the power tool, accessories and tool bits etc. in accordance with these instructions, taking into account the working conditions and the work to be performed.** Use of the power tool for operations different from those intended could result in a hazardous situation.
 - h) **Keep handles and grasping surfaces dry, clean and free from oil and grease.** Slippery handles and grasping surfaces do not allow for safe handling and control of the tool in unexpected situations.
5. **BATTERY TOOL USE AND CARE**
- a) **Recharge only with the charger specified by the manufacturer.** A charger that is suitable for one type of battery pack may create a risk of fire when used with another battery pack.
 - b) **Use power tools only with specifically designated battery packs.** Use of any other battery packs may create a risk of injury and fire.
 - c) **When battery pack is not in use, keep it away from other metal objects, like paper clips, coins, keys, nails, screws or other small metal objects, that can make a connection from one terminal to another.** Shorting the battery terminals together may cause burns or a fire.
 - d) **Under abusive conditions, liquid may be ejected from the battery; avoid contact. If contact accidentally occurs, flush with water. If liquid contacts eyes, additionally seek medical help.** Liquid ejected from the battery may cause irritation or burns.
 - e) **Do not use a battery pack or tool that is damaged or modified.** Damaged or modified batteries may exhibit unpredictable behaviour resulting in fire, explosion or risk of injury.

- f) **Do not expose a battery pack or tool to fire or excessive temperature.** Exposure to fire or temperature above 130 °C may cause explosion.
 - g) **Follow all charging instructions and do not charge the battery pack or tool outside the temperature range specified in the instructions.** Charging improperly or at temperatures outside the specified range may damage the battery and increase the risk of fire.
6. **SERVICE**
- a) **Have your power tool serviced by a qualified repair person using only identical replacement parts.** This will ensure that the safety of the power tool is maintained.
 - b) **Never service damaged battery packs.** Service of battery packs should only be performed by the manufacturer or authorized service providers.

Additional safety instructions

⚠ WARNING! Danger to health! The device is not suitable for sanding materials containing lead and asbestos.

⚠ WARNING! Sanding may produce harmful dusts (e.g. metals or some types of wood) that may be hazardous to the operator or nearby persons. Make sure that the workplace is well ventilated. Always wear safety goggles, safety gloves and respiratory protection.

- **Hold the power tool by insulated gripping surfaces, when performing an operation where the cutting accessory may contact hidden wiring.** Cutting accessories contacting a “live” wire may make exposed metal parts of the power tool “live” and could give the operator an electric shock.
- **Use clamps or another practical way to secure and support the workpiece to a stable platform.** Holding the workpiece by your hand or against the body leaves it unstable and may lead to loss of control.
- **Only use the power tool for dry sanding. Do not scrape moist materials.** Penetration of water into the electrical device increases the risk of electric shock.
- **Avoid overheating the sanded object and the sander itself.** Possible fire hazard.

- **The workpiece gets hot during sanding. Do not touch the machined area, allow it to cool down.** There is a risk of burns. Do not use coolants or the like.
- **Always empty the dust container before work breaks.** Sanding dust in the dust sack, micro filter, paper sack (or in the filter sack or extraction system filter) can self-ignite under unfavourable conditions such as flying sparks caused by sanding metals. Particular hazards are caused if the sanding dust is mixed with paint, polyurethane residues or other chemical substances, or if the sanded object is hot after long working periods.
- **Always wait until the power tool has come to a complete stop before placing it down.** The application tool can jam and cause you to lose control of the power tool.
- **Use suitable detectors to determine if there are hidden supply lines or contact the local utility company for assistance.** Contact with electric cables can cause fire and electric shock. Damaging gas lines can lead to explosion. Breaking water pipes causes property damage.
- **Only use accessories recommended by PARKSIDE.** Unsuitable accessories may cause electric shock or fire.

Residual risks

There will always be residual risks even if you operate this device according to the instructions. The following hazards may occur in connection with the type and design of this device:

- Eye damage if no suitable eye protection is worn.
- Lung damage if suitable respiratory protection is not worn.

- Hearing damage if suitable ear protection is not worn.
- Health injuries resulting from the effect of hand/arm vibration in the event that the tool is used over a longer period of time or is not used and maintained properly.
- Abrasions
- Cutting injuries

⚠ WARNING! Danger due to electromagnetic field generated while the tool is in operation. Under certain circumstances, this field may negatively affect active or passive medical implants. In order to reduce the danger of serious or fatal injuries, we recommend that individuals who wear medical implants should consult their doctor and the manufacturer of the implant before operating the tool.

Preparation

⚠ WARNING! Risk of injury due to unintentional start-up. Only insert the battery into the device once the device is fully prepared for use.

Control elements

Familiarise yourself with the operating elements before using the device for the first time.

- **On/Off switch (2)**
 - Switching on: Push forward, the on/off switch locks in place
 - Switching off: Push backward
- **Rotary wheel (3)**
 - Set the oscillation rate in 6 increments.
 - The required oscillation rate depends on the material and the working conditions and can be determined by practical testing.

Supplied attachment tools

Attachment tool	Materials	Application
HCS plunge cut saw blade 32 mm	Wood, plastic, plaster and other soft materials	<ul style="list-style-type: none"> • Cut-off and plunge cuts • Sawing on edges and hard-to-reach areas <p>Example: Sawing recesses on lightweight walls</p>
Diamond saw blade	Tile adhesive, tile joints	<ul style="list-style-type: none"> • Removal of material residues <p>Example: Tile adhesive when replacing damaged tiles</p> <ul style="list-style-type: none"> • Milling out grout on wall and floor tiles
Scraper blade	Mortar/concrete residues, tile/carpet adhesive, paint/silicone residues	<ul style="list-style-type: none"> • Removal of material residues, for example carpet adhesive residues on the floor
Sanding plate	Wood and metal (sanding sheets included)	<ul style="list-style-type: none"> • Sanding on edges and hard-to-reach areas

Attaching and removing the attachment tool

Notes

- It is not necessary to remove the clamping nut for the supplied attachment tools.
- Make sure that the tool holder fits when using third-party attachment tools.
- Wear hand protection when attaching and removing cutting tools.

Procedure

1. Fold the clamping lever (1) 180° forwards.
2. Only attachment tool with closed end: Remove the clamping nut (13).
3. Remove the attachment tool.
4. Place an attachment tool on the tool holder (12). The pins in the tool holder fit into the holes in the attachment tool. If the attachment tool has an inscription, the inscription faces up.
You can rotate the attachment tool into a position that is convenient for the work.
5. Only attachment tool with closed end: Fit the clamping nut (13). Do not tighten the clamping nut.
6. Fold the clamping lever (1) backwards.
7. Check the attachment tool for tight fit. Attachment tools that are incorrectly fastened or not securely fastened can come loose during operation and injure you.

If the attachment tool is not tight, open the clamping lever (1), tighten the clamping nut a little, and close the clamping lever.

Connecting dust extraction

Notes

- Always connect a dust extractor when sanding with the delta sanding plate (15). The dust extractor is not suitable for use with other attachment tools.
- Ensure that the dust extraction system is suitable, e.g. workshop vacuum cleaner. Normal household vacuum cleaners are not suitable for vacuuming sanding material. This information can be found in the operating instructions of the external device.

Tools required

- Phillips screwdriver  PH2

Connecting the dust extraction (Fig. A)

1. Disassemble the attachment tool.
2. Slide the adaptor for external dust extraction (23) over the tool holder (12).
3. Attach the adaptor for external dust extraction (23) using a the Phillips screw (22) to the thread (11) on the underside of the housing.
4. Fit the angle adapter (21).
The angle adapter can be rotated by 180°.

5. Connect the external suction hose to the angle adapter (21).
6. Mount the delta sanding plate (15).

Removing the dust extraction (Fig. A)

1. Remove the delta sanding plate (15).
2. Remove the external suction hose and the angle adapter (21).
3. Loosen the screw (22) of the adapter for external dust extraction (23).
4. Remove the adaptor for external dust extraction (23).

Replacing the sanding sheet

Notes

- The Delta sanding plate is provided with a Velcro fabric. This allows you to attach sanding sheets easily and safely.
- Only use sanding sheets that match the size and shape of the Delta sanding plate.
- Before you put on a sanding sheet: Clean the Delta sanding plate, especially the Velcro fabric. Use a vacuum cleaner for this purpose, for example.

Attaching the sanding sheet

1. Place the sanding sheet on the Delta sanding plate (15) and press the sanding sheet firmly.
2. Check the following: Holes in the sanding sheet and suction holes in the Delta sanding plate match. Otherwise, the dust extraction system will not work.

Removing the sanding sheet

1. Pull off the sanding sheet (16).
2. Clean the Delta sanding plate (15), especially the Velcro fabric.

Checking the battery charge level

LEDs	Meaning
red, orange, green	Battery charged
red, orange	Battery partially charged
red	Battery needs to be charged

1. Press the button (9) next to the charge level indicator button (10) on the battery (7).
The LEDs of the charge level indicator show how much charge remains in the battery.
2. Charge the battery (7) when only the red LED on the charge level indicator (10) is illuminated.

Charging the battery

See also the charger instruction manual.

Notes

- If warm, allow the battery to cool before charging.
- Do not expose the battery to direct sunlight for long periods and do not place it on a radiator (max. 50°C).

Charging the battery

1. Remove the battery (7) from the device.
2. Push the battery (7) into the charging slot of the battery charger (8).
3. Connect the battery charger (8) to a power outlet.
4. After charging, disconnect the battery charger (8) from the mains.
5. Pull the battery (7) out of the battery charger (8).

Control LEDs on the charger (8)

green	red	Meaning
lights up	—	<ul style="list-style-type: none"> • Battery is fully charged • stand-by (No battery inserted)
—	lights up	Battery is charging
—	flashes	Battery is overheated
flashes	flashes	Battery is defective

Operation

Working instructions

Sanding

- Only work with sanding sheets in perfect condition to achieve good sanding results.
- Work with low and even pressure and even forward pressure. This protects the appliance and the sanding sheet.
- Do not use the same sanding sheet to sand different materials (e.g. metal and then wood).

Sawing and cutting

- Only use undamaged saw blades in perfect condition. Bent, blurred or otherwise damaged saw blades can break.
- When sawing lightweight materials, observe the legal regulations and recommendations of the material manufacturers.

- Only soft materials such as softwood, plasterboard or similar may be processed using the plunge sawing method!

Inserting and removing the battery

⚠ WARNING! Risk of injury due to unintentional start-up. Only insert the battery into the device once the device is fully prepared for use.

NOTICE! Risk of damage! An incorrect battery can damage the device and battery.

Inserting the battery

1. Push the battery (7) along the guide into the battery holder (5).
You will hear the battery click into place.

Removing the battery

1. Press and hold the battery release (6) on the battery (7).
2. Pull the battery out of the battery holder (5).

Switching on and off

Switching on

1. Use the rotary wheel (3) to select an oscillation rate level (1 ... 6).
The required oscillation rate depends on the material and the working conditions and can be determined by practical testing.
2. Move the On/Off switch (2) forward to the "I" (ON) position.
3. Wait until the device has reached full oscillation rate.
4. Guide the attachment tool against the workpiece.

Switching off

1. Remove the attachment tool from the workpiece.
2. Move the On/Off switch (2) back to the "0" (OFF) position.
3. Wait until the power tool has stopped before placing it down.
4. Remove the rechargeable battery from the device if you are leaving the device unattended or if you have finished working.

Transport

Notes

- Turn off the device.

- Make sure that all moving parts have come to a complete stop.
- Remove the rechargeable battery.
- Remove the attachment tool.
- Always carry the device by the handle (4).

Cleaning, maintenance and storage

⚠ WARNING! Risk of injury due to unintentional start-up. Protect yourself when performing maintenance or cleaning work. Switch off the device and remove the battery (7).

You should have any repair and maintenance work that is not described in these instructions carried out by our Service Centre. Only use original replacement parts.

Cleaning

⚠ WARNING! Electric shock! Never spray down the device with water.

NOTICE! Risk of damage. Chemical substances may attack the plastic parts of the machine. Do not use any cleaning agents or solvents.

- Keep the ventilation slits, motor housing and handles of the machine clean. Use a damp cloth or brush to do this.
- Clean the sanding sheet with a vacuum cleaner or knock it out.

Maintenance

The device is maintenance free.

Storage

Always store the device and accessories:

- clean
- dry
- protected against dust
- In the case provided (20)
- out of the reach of children

Devices with battery:

- The storage temperature for the battery and device is between 15 °C and 25 °C. Avoid extreme cold or heat during storage to ensure the battery output is not adversely affected.
- Remove the battery from the device before storage over a longer period (see separate operating instructions for battery and charger).

Troubleshooting

The following table will assist you in fixing faults:

Problem	Possible cause	Error correction
Device does not start	Rechargeable battery (7) not inserted	<i>Inserting the battery, p. 138</i>
	On/Off switch (2) is broken	Contact the service centre.
	Rechargeable battery (7) discharged	Charge the battery (see the separate operating instructions for the rechargeable battery and charger)
	Defective motor	Contact the service centre.
Device works with interruptions	Internal loose contact	Contact the service centre.
	On/Off switch (2) is broken	Contact the service centre.

Disposal/environmental protection

Remove the battery from the device and recycle the device, battery, accessories and packaging in an environmentally-friendly manner.



Waste electrical and electronic equipment (WEEE) must not be disposed of with domestic waste.

The symbol of the crossed-out wheeled bin means that this product must not be disposed of as unsorted municipal waste at the end of its useful life.

Directive 2012/19/EU on waste electrical and electronic equipment:

Consumers are legally obliged to recycle electrical and electronic equipment in an environmentally sound manner at the end of its life. In this way, environmentally friendly and resource-saving recycling is ensured. Depending on the implementation in national law, you may have the following options:

- Return to a shop,
- Hand over to an official collection point,
- Return to the manufacturer/distributor.

This does not affect accessories enclosed with the old devices or tools without any electrical components.

Dispose of batteries in an environmentally friendly manner



Do not throw batteries into domestic waste, fire (risk of explosion) or water. Damaged batteries can harm the environment and your health if poisonous fumes or liquids escape.

You are obliged to dispose of defective or used batteries in an environmentally friendly manner.

- Do not open the batteries and avoid mechanical damage. There is a risk of a short circuit and vapours may leak out, causing irritation to the respiratory tract.
- For safety reasons, batteries should be discharged before disposal.
- Tape the poles to prevent short circuits.
- Dispose of rechargeable batteries via a retailer or collection point.
- **Damaged batteries**
Handle externally damaged batteries with particular care!
 - Do not touch damaged batteries with your bare hands.
 - If you cannot tape the poles, place the batteries individually in a plastic bag.
 - Place damaged batteries individually in a non-flammable, sealable container that can still be filled with sand.
 - Take damaged batteries to a collection point with specialised personnel.

Service

Guarantee

Dear Customer,

This product is provided with a 3 year guarantee from the date of purchase. In case of defects, you have statutory rights against the seller of the product. These statutory rights are not restricted by our guarantee presented below.

Terms of Guarantee

The guarantee period begins on the date of purchase. Please retain the original receipt. This document is required as proof of purchase. If a material or manufacturing defect occurs within three years of the date of purchase of this product, we will repair or replace – at our choice – the product for you free of charge. This guarantee requires the defective product and proof of purchase to be presented within the three-year period with a brief written description of what constitutes the defect and when it occurred.

If the defect is covered by our guarantee, you will receive either the repaired product or a new product. No new guarantee period begins on repair or replacement of the product.

Guarantee Period and Statutory Claims for Defects

The guarantee period is not extended by the guarantee service. This also applies for replaced or repaired parts. Any damages and defects already present at the time of purchase must be reported immediately after unpacking. Repairs arising after expiry of the guarantee period are chargeable.

Guarantee Cover

The product has been carefully produced in accordance with strict quality guidelines and conscientiously checked prior to delivery.

The guarantee applies for all material and manufacturing defects. This guarantee does not extend to cover product parts that are subject to normal wear and may therefore be considered as wearing parts (e.g. Sanding sheet) or to cover damage to breakable parts (e.g. switch).

This guarantee shall be invalid if the product has been damaged, used incorrectly or not maintained. Precise adherence to all of the instructions specified in the operating manual is required for proper use of the product. Intended uses and actions against which the

operating manual advises or warns must be categorically avoided.

The product is designed only for private and not commercial use. The guarantee will be invalidated in case of misuse or improper handling, use of force, or interventions not undertaken by our authorised service branch.

Processing in Case of Guarantee

To ensure efficient handling of your query, please follow the directions below:

- Please have the receipt and product number (IAN 525252_2504) ready as proof of purchase for all enquiries.
- Please refer for the product number to the type plate on the product, an engraving on the product, the title page of the operating instructions (bottom left) or the sticker on the back or underside of the product.
- Should functional errors or other defects occur, please initially contact the service centre specified below by **telephone** or use the **contact form** available on parkside-diy.com in the category **Service**.
- After consultation with our customer service, a product recorded as defective can be sent postage paid to the service address communicated to you, with the proof of purchase (receipt) and specification of what constitutes the defect and when it occurred. In order to avoid acceptance problems and additional costs, please be sure to use only the address communicated to you. Ensure that the consignment is not sent carriage forward or by bulky goods, express or other special freight. Please send the appliance inc. all accessories supplied at the time of purchase and ensure adequate, safe transport packaging.



You can view and download these and many other manuals on *parkside-diy.com*. This QR code will take you directly to *parkside-diy.com*. Select your country and search for the operating instructions via the search mask. You can open your operating instructions by entering the article number (IAN) 525252_2504.

Repair service

For repairs **that are not covered by warranty**, contact the service centre. They will gladly create a cost estimate for you.

- We can only work on devices which are sent in properly packed and with postage paid.

Spare parts and accessories

You can get spare parts and accessories from www.grizzlytools.shop. If you have any problems with your order, contact us via our online shop. If you have any other questions, contact: Service Centre, p. 141

Pos. nr.	*	Name	Order No.
13	1	Clamping nut	91110380
15	47	Delta sanding plate	91110385
16	46	6 Sanding sheets (3 x wood – grit 60/80/120, 3 x metal – grit 60/80/120)	91110384
17	45	Diamond saw blade	91110383
18	48	HCS plunge saw blade	91110386
19	44	Scraper blade	91110382
23, 21	16–19	Adapter for dust extraction, Angle adapter	91110381

* Exploded viewp. 159

Note: Please send your device cleaned and with an indication of the defect to the address named for the service centre.

- The following are not accepted: devices sent in without prepaid postage, sent as bulky goods, sent as an Express shipment, or devices sent as any other form of special freight.
- We will dispose of defective devices you ship to us free of charge.

Service Centre

(GB) Service Great Britain
Tel.: 0800 051 8970
Contact form on
parkside-diy.com
IAN 525252_2504

(CY) Service Cyprus
Tel.: 8009 4242
Contact form on
parkside-diy.com
IAN 525252_2504

Importer

Please note that the address below is not a service address. Contact the service centre named above first.

Grizzly Tools GmbH & Co. KG
Stockstädter Str. 20
63762 Großostheim
GERMANY
www.grizzlytools.de

Translation of the original EU declaration of conformity

Product: **Cordless Multi-Tool**

Model: **PAMFW 20-Li C3**

Serial number: 000001-145000

The object of the declaration described above is in conformity with the relevant Union harmonisation legislation:

**2006/42/EC • 2014/30/EU • 2011/65/EU & (EU) 2015/863
Product with battery Smart PAPS 204 A1/
Smart PAPS 208 A1/Smart PAPS 2012 A1: 2014/53/EU**

The object of the declaration described above is in conformity with Directive 2011/65/EU of the European Parliament and of the Council of 8 June 2011 on the restriction of the use of certain hazardous substances in electrical and electronic equipment.

To ensure conformity, the following harmonised standards and national standards and regulations have been applied:

**EN 62841-1:2015/A11:2022 • EN 62841-2-4:2014 • EN IEC 63000:2018
EN ISO 12100:2010 • EN 62471:2008 • IEC 62471:2006
EN IEC 55014-1:2021 • EN IEC 55014-2:2021
Product with battery Smart PAPS 204 A1/Smart PAPS 208 A1/Smart PAPS 2012 A1:
EN 301 489-1 V2.2.3:2019 • EN 301 489-17 V3.3.1:2024
EN 300 328 V2.2.2:2019 • EN 50663:2017**

This declaration of conformity is issued under the sole responsibility of the manufacturer:



Grizzly Tools GmbH & Co. KG
Stockstädter Str. 20
63762 Großostheim
GERMANY
23.09.2025

Christian Frank
Authorised representative of documentation

Inhaltsverzeichnis

Einleitung	143
Bestimmungsgemäße Verwendung.....	143
Lieferumfang/Zubehör.....	144
Übersicht.....	144
Funktionsbeschreibung.....	144
Technische Daten.....	144
Sicherheitshinweise	145
Bedeutung der Sicherheitshinweise....	145
Bildzeichen und Symbole.....	145
Allgemeine Sicherheitshinweise für Elektrowerkzeuge.....	146
Weiterführende Sicherheitshinweise....	148
Restrisiken.....	149
Vorbereitung	149
Bedienteile.....	149
Mitgelieferte Einsatzwerkzeuge.....	150
Einsatzwerkzeug montieren und demontieren.....	150
Staubabsaugung anschließen.....	150
Schleifblatt tauschen.....	151
Ladezustand des Akkus prüfen.....	151
Akku aufladen.....	151
Betrieb	152
Arbeitshinweise.....	152
Akku einsetzen und entnehmen.....	152
Ein- und Ausschalten.....	152
Transport	152
Reinigung, Wartung und Lagerung	152
Reinigung.....	152
Wartung.....	153
Lagerung.....	153
Fehlersuche	153
Entsorgung/Umweltschutz	153
Akkus umweltgerecht entsorgen.....	154
Zusätzliche Entsorgungshinweise für Deutschland.....	154
Service	154
Garantie.....	154
Reparatur-Service.....	155
Service-Center.....	155
Importeur.....	156
Ersatzteile und Zubehör	156
Original-EU-Konformitätserklärung	157
Explosionszeichnung	159

Einleitung

Herzlichen Glückwunsch zum Kauf Ihres neuen Akku-Multifunktionswerkzeugs (nachfolgend Gerät oder Elektrowerkzeug genannt).

Sie haben sich damit für ein hochwertiges Gerät entschieden. Dieses Gerät wurde während der Produktion auf Qualität geprüft und einer Endkontrolle unterzogen. Die Funktionsfähigkeit Ihres Gerätes ist somit sichergestellt.



Die Betriebsanleitung ist Bestandteil dieses Geräts. Sie enthält wichtige Hinweise für Sicherheit, Gebrauch und Entsorgung. Lesen Sie die Betriebsanleitung sorgfältig. Machen Sie sich mit den Bedienteilen und dem richtigen Gebrauch des Gerätes vertraut. Benutzen Sie das Gerät nur wie beschrieben und für die angegebenen Einsatzbereiche. Bewahren Sie die Betriebsanleitung gut auf und händigen Sie alle Unterlagen bei Weitergabe des Geräts an Dritte mit aus.

Bestimmungsgemäße Verwendung

Das Gerät ist ausschließlich für folgende Verwendungen bestimmt:

- Sägen und Trennen von Holzwerkstoffen, Kunststoff, Gips, Nichteisen-Metallen und Befestigungselementen (z.B. Nägel, Klammern)
- Trockenschleifen von Holz, Metall oder Lack

Betrieb ausschließlich in trockenen Räumen. Jede andere Verwendung, die in dieser Betriebsanleitung nicht ausdrücklich zugelassen wird, kann eine ernsthafte Gefahr für den Benutzer darstellen und zu Schäden am Gerät führen. Der Bediener oder Nutzer des Geräts ist für Unfälle oder Schäden an anderen Menschen oder deren Eigentum verantwortlich. Das Gerät ist für den Einsatz im Heimwerkerbereich bestimmt. Es wurde nicht für den gewerblichen Dauereinsatz konzipiert. Bei gewerblichem Einsatz erlischt die Garantie. Der Hersteller haftet nicht für Schäden, die durch bestimmungswidrige Verwendung oder falsche Bedienung verursacht wurden. Das Gerät ist Teil der Serie **X 20 V TEAM** und kann mit Akkus der **X 20 V TEAM** Serie betrieben werden. Akkus der Serie

X 20 V TEAM dürfen nur mit Ladegeräten der Serie **X 20 V TEAM** geladen werden.

Lieferumfang/Zubehör

Packen Sie das Gerät aus und überprüfen Sie den Lieferumfang.

Entsorgen Sie das Verpackungsmaterial ordnungsgemäß.

- Akku-Multifunktionswerkzeug
- Delta-Schleifplatte
- Diamantsägeblatt
- HCS-Tauchsägeblatt
- Schabmesser
- 6 Schleifblätter (3 × Holz – Körnung 60/80/120, 3 × Metall – Körnung 60/80/120)
- Adapter für externe Staubabsaugung
- Aufbewahrungskoffer
- Originalbetriebsanleitung

Akku und Ladegerät sind nicht im Lieferumfang enthalten.

Übersicht

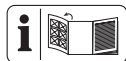

Die Abbildungen des Geräts finden Sie auf der vorderen Ausklappseite.

- 1 Spannhebel
 - 2 Ein-/Ausschalter
 - 3 Drehrad
 - 4 Handgriff (isolierte Grifffläche)
 - 5 Akku-Halter
 - 6 Akku-Entriegelung
 - 7 Akku
 - 8 Ladegerät
 - 9 Taste (Ladezustandsanzeige)
 - 10 Ladezustandsanzeige
 - 11 Gewinde
 - 12 Werkzeugaufnahme
 - 13 Spannmutter
 - 14 LED-Arbeitslicht
 - 15 Delta-Schleifplatte
 - 16 Schleifblatt
 - 17 Diamantsägeblatt
 - 18 HCS-Tauchsägeblatt
 - 19 Schabmesser
 - 20 Aufbewahrungskoffer
- Abb. A**
- 21 Winkeladapter

- 22 Kreuzschlitzschraube
- 23 Adapter zur Staubabsaugung

Funktionsbeschreibung

Durch den oszillierenden Antrieb schwingt das Einsatzwerkzeug sehr schnell hin und her. Das ermöglicht präzises Arbeiten auf engstem Raum.

Die Funktion der Bedienteile entnehmen Sie bitte den nachfolgenden Beschreibungen.

Technische Daten

Akku-Multifunktionswerkzeug

.....	PAMFW 20-Li C3
Bemessungsspannung U	20 V \approx
Gewicht	$\approx 2,0$ lb (0,9 kg)
Oszillationsgeschwindigkeit n	5000–20000 min ⁻¹
Oszillationswinkel	3,2°
Akku	Li-Ion
Temperatur	≤ 50 °C
– Ladevorgang	4–40 °C
– Betrieb	4–50 °C
– Lagerung	15–25 °C
PARKSIDE Performance Smart Akku	
Smart PAPS 204 A1/Smart PAPS 208 A1/	
Smart PAPS 2012 A1	
– Frequenzband	2400–2483,5 MHz
– Sendeleistung	≤ 20 dBm

Schall und Vibration

⚠ VORSICHT! Gehörschäden! Tragen Sie Gehörschutz.

Sandpapierschleifen

Schalldruckpegel L_{pA}	83,1 dB; $K_{pA}=3$ dB
Schallleistungspegel L_{WA}	91,1 dB; $K_{WA}=3$ dB
Vibration a_H (unter Last)	3,490 m/s ² ; $K=1,5$ m/s ²

Trennen

Schalldruckpegel L_{pA}	84,1 dB; $K_{pA}=3$ dB
Schallleistungspegel L_{WA}	92,1 dB; $K_{WA}=3$ dB
Vibration a_H (ohne Last)	5,443 m/s ² ; $K=1,5$ m/s ²

Lärm- und Vibrationswerte wurden entsprechend den in der Konformitätserklärung genannten Normen und Bestimmungen ermittelt.

Der angegebene Schwingungsgesamtwert und der angegebene Geräuschemissionswert sind nach einem genormten Prüfverfahren gemessen worden und können zum Vergleich eines Elektrowerkzeugs mit einem anderen verwendet werden. Der angegebene Schwingungsgesamtwert und der angegebene Geräuschemissionswert können auch zu einer vorläufigen Einschätzung der Belastung verwendet werden.

⚠️ WARNUNG! Die Schwingungs- und Geräuschemissionen können während der tatsächlichen Benutzung des Elektrowerkzeugs von dem Angabewert abweichen, abhängig von der Art und Weise, in der das Elektrowerkzeug verwendet wird. Es ist notwendig, Sicherheitsmaßnahmen zum Schutz des Bedieners festzulegen, die auf einer Abschätzung der Schwingungsbelastung während der tatsächlichen Benutzungsbedingungen beruhen (hierbei sind alle Anteile des Betriebszyklus zu berücksichtigen, beispielsweise Zeiten, in denen das Elektrowerkzeug abgeschaltet ist, und solche, in denen es zwar eingeschaltet ist, aber ohne Belastung läuft).

X 20 V TEAM

Das Gerät ist Teil der Serie **X 20 V TEAM** und kann mit Akkus der **X 20 V TEAM** Serie betrieben werden. Akkus der Serie **X 20 V TEAM** dürfen nur mit Ladegeräten der Serie **X 20 V TEAM** geladen werden. Wir empfehlen Ihnen, dieses Gerät ausschließlich mit folgenden Akkus zu betreiben: PAP 20 B1, PAP 20 B3, Smart PAPS 204 A1, Smart PAPS 208 A1, Smart PAPS 2012 A1. Wir empfehlen Ihnen, diese Akkus mit folgenden Ladegeräten zu laden: PLG 20 A3, PLG 20 A4, PLG 20 C1, PLG 20 C2, PLG 20 C3, PLG 201 A1, PDSL20 A1, PDSL20 B1, PDSL20 B2, Smart PLGS 2012 A1. Technische Daten von Akku und Ladegerät: Siehe separate Anleitung.

Sicherheitshinweise

Dieser Abschnitt behandelt die grundlegenden Sicherheitshinweise beim Gebrauch des Geräts.

⚠️ WARNUNG! Personen- und Sachschäden durch unsachgemäßen Umgang mit dem Akku. Beachten Sie die Sicherheitshinweise und Hinweise zum Aufladen und der

korrekten Verwendung in der Betriebsanleitung Ihres Akkus und Ladegeräts der Serie **X 20 V TEAM**. Eine detaillierte Beschreibung zum Ladevorgang und weitere Informationen finden Sie in dieser separaten Bedienungsanleitung.

Bedeutung der Sicherheitshinweise

⚠️ GEFAHR! Wenn Sie diesen Sicherheitshinweis nicht befolgen, tritt ein Unfall ein. Die Folge ist schwere Körperverletzung oder Tod.

⚠️ WARNUNG! Wenn Sie diesen Sicherheitshinweis nicht befolgen, tritt möglicherweise ein Unfall ein. Die Folge ist möglicherweise schwere Körperverletzung oder Tod.

⚠️ VORSICHT! Wenn Sie diesen Sicherheitshinweis nicht befolgen, tritt ein Unfall ein. Die Folge ist möglicherweise leichte oder mittelschwere Körperverletzung.

HINWEIS! Wenn Sie diesen Sicherheitshinweis nicht befolgen, tritt ein Unfall ein. Die Folge ist möglicherweise ein Sachschaden.

Bildzeichen und Symbole

Bildzeichen auf dem Gerät



Das Gerät ist Teil der Serie **X 20 V TEAM** und kann mit Akkus der **X 20 V TEAM** Serie betrieben werden. Akkus der Serie **X 20 V TEAM** dürfen nur mit Ladegeräten der Serie **X 20 V TEAM** geladen werden.



Betriebsanleitung lesen



Elektrogeräte gehören nicht in den Hausmüll.



Bildzeichen auf dem Zubehör



Holz



Metall

Bildzeichen in der Betriebsanleitung



Achtung!

Allgemeine Sicherheitshinweise für Elektrowerkzeuge

⚠️ WARNUNG! Lesen Sie alle Sicherheitshinweise, Anweisungen, Bildierungen und technischen Daten, mit denen dieses Elektrowerkzeug versehen ist. Versäumnisse bei der Einhaltung der nachfolgenden Anweisungen können elektrischen Schlag, Brand und/oder schwere Verletzungen verursachen. **Bewahren Sie alle Sicherheitshinweise und Anweisungen für die Zukunft auf.**

Der in den Sicherheitshinweisen verwendete Begriff „Elektrowerkzeug“ bezieht sich auf netzbetriebene Elektrowerkzeuge (mit Netzleitung) oder auf akkubetriebene Elektrowerkzeuge (ohne Netzleitung).

1. Arbeitsplatzsicherheit

- a) **Halten Sie Ihren Arbeitsbereich sauber und gut beleuchtet.** Unordnung oder unbeleuchtete Arbeitsbereiche können zu Unfällen führen.
- b) **Arbeiten Sie mit dem Elektrowerkzeug nicht in explosionsgefährdeter Umgebung, in der sich brennbare Flüssigkeiten, Gase oder Stäube befinden.** Elektrowerkzeuge erzeugen Funken, die den Staub oder die Dämpfe entzünden können.
- c) **Halten Sie Kinder und andere Personen während der Benutzung des Elektrowerkzeuges fern.** Bei Ablenkung können Sie die Kontrolle über das Elektrowerkzeug verlieren.

2. Elektrische Sicherheit

- a) **Der Anschlussstecker des Elektrowerkzeugs muss in die Steckdose passen. Der Stecker darf in keiner Weise verändert werden. Verwenden Sie keine Adapterstecker gemeinsam mit schutzgeerdeten Elektrowerkzeugen.** Unveränderte Stecker und passende Steckdosen verringern das Risiko eines elektrischen Schlages.
- b) **Vermeiden Sie Körperkontakt mit geerdeten Oberflächen wie von Rohren, Heizungen, Herden und Kühlschränken.** Es besteht ein erhöhtes Risiko durch elektrischen Schlag, wenn Ihr Körper geerdet ist.
- c) **Halten Sie das Elektrowerkzeug von Regen oder Nässe fern.** Das Eindringen von Wasser in ein Elektrowerkzeug er-

höht das Risiko eines elektrischen Schlages.

- d) **Zweckentfremden Sie die Anschlussleitung nicht, um das Elektrowerkzeug zu tragen, aufzuhängen oder um den Stecker aus der Steckdose zu ziehen. Halten Sie die Anschlussleitung fern von Hitze, Öl, scharfen Kanten oder sich bewegenden Teilen.** Beschädigte oder verwickelte Anschlussleitungen erhöhen das Risiko eines elektrischen Schlages.
 - e) **Wenn Sie mit einem Elektrowerkzeug im Freien arbeiten, verwenden Sie nur Verlängerungsleitungen, die auch für den Außenbereich geeignet sind.** Die Anwendung einer für den Außenbereich geeigneten Verlängerungsleitung verringert das Risiko eines elektrischen Schlages.
 - f) **Wenn der Betrieb des Elektrowerkzeuges in feuchter Umgebung nicht vermeidbar ist, verwenden Sie einen Fehlerstromschutzschalter.** Der Einsatz eines Fehlerstromschutzschalters vermindert das Risiko eines elektrischen Schlages.
- ### 3. Sicherheit von Personen
- a) **Seien Sie aufmerksam, achten Sie darauf, was Sie tun, und gehen Sie mit Vernunft an die Arbeit mit einem Elektrowerkzeug. Benutzen Sie kein Elektrowerkzeug, wenn Sie müde sind oder unter Einfluss von Drogen, Alkohol oder Medikamenten stehen.** Ein Moment der Unachtsamkeit beim Gebrauch des Elektrowerkzeugs kann zu ernsthaften Verletzungen führen.
 - b) **Tragen Sie persönliche Schutzausrüstung und immer eine Schutzbrille.** Das Tragen persönlicher Schutzausrüstung, wie Staubmaske, rutschfeste Sicherheitsschuhe, Schutzhelm oder Gehörschutz, je nach Art und Einsatz des Elektrowerkzeugs, verringert das Risiko von Verletzungen.
 - c) **Vermeiden Sie eine unbeabsichtigte Inbetriebnahme. Vergewissern Sie sich, dass das Elektrowerkzeug ausgeschaltet ist, bevor Sie es an die Stromversorgung und/oder den Akku anschließen, es aufnehmen oder tragen.** Wenn Sie beim Tragen des Elektrowerkzeugs den Finger am Schalter haben oder das Elektrowerkzeug eingeschalt-

- tet an die Stromversorgung anschließen, kann dies zu Unfällen führen.
- d) **Entfernen Sie Einstellwerkzeuge oder Schraubenschlüssel, bevor Sie das Elektrowerkzeug einschalten.** Ein Werkzeug oder Schlüssel, der sich in einem drehenden Teil des Elektrowerkzeugs befindet, kann zu Verletzungen führen.
- e) **Vermeiden Sie eine abnormale Körperhaltung. Sorgen Sie für einen sicheren Stand und halten Sie jederzeit das Gleichgewicht.** Dadurch können Sie das Elektrowerkzeug in unerwarteten Situationen besser kontrollieren.
- f) **Tragen Sie geeignete Kleidung. Tragen Sie keine weite Kleidung oder Schmuck. Halten Sie Haare und Kleidung fern von sich bewegenden Teilen.** Lockere Kleidung, Schmuck oder lange Haare können von sich bewegenden Teilen erfasst werden.
- g) **Wenn Staubabsaug- und -auffangeinrichtungen montiert werden können, sind diese anzuschließen und richtig zu verwenden.** Verwendung einer Staubabsaugung kann Gefährdungen durch Staub verringern.
- h) **Wiegen Sie sich nicht in falscher Sicherheit und setzen Sie sich nicht über die Sicherheitsregeln für Elektrowerkzeuge hinweg, auch wenn Sie nach vielfachem Gebrauch mit dem Elektrowerkzeug vertraut sind.** Achtloses Handeln kann binnen Sekundenbruchteilen zu schweren Verletzungen führen.
4. **Verwendung und Behandlung des Elektrowerkzeugs**
- a) **Überlasten Sie das Elektrowerkzeug nicht. Verwenden Sie für Ihre Arbeit das dafür bestimmte Elektrowerkzeug.** Mit dem passenden Elektrowerkzeug arbeiten Sie besser und sicherer im angegebenen Leistungsbereich.
- b) **Benutzen Sie kein Elektrowerkzeug, dessen Schalter defekt ist.** Ein Elektrowerkzeug, das sich nicht mehr ein- oder ausschalten lässt, ist gefährlich und muss repariert werden.
- c) **Ziehen Sie den Stecker aus der Steckdose und/oder entfernen Sie einen abnehmbaren Akku, bevor Sie Geräteeinstellungen vornehmen, Einsatzwerkzeugteile wechseln oder das Elektrowerkzeug weglassen.** Diese Vorsichts-
- maßnahme verhindert den unbeabsichtigten Start des Elektrowerkzeugs.
- d) **Bewahren Sie unbenutzte Elektrowerkzeuge außerhalb der Reichweite von Kindern auf. Lassen Sie keine Personen das Elektrowerkzeug benutzen, die mit diesem nicht vertraut sind oder diese Anweisungen nicht gelesen haben.** Elektrowerkzeuge sind gefährlich, wenn sie von unerfahrenen Personen benutzt werden.
- e) **Pflegen Sie das Elektrowerkzeug und Einsatzwerkzeug mit Sorgfalt. Kontrollieren Sie, ob bewegliche Teile einwandfrei funktionieren und nicht klemmen, ob Teile gebrochen oder so beschädigt sind, dass die Funktion des Elektrowerkzeugs beeinträchtigt ist. Lassen Sie beschädigte Teile vor dem Einsatz des Elektrowerkzeugs reparieren.** Viele Unfälle haben ihre Ursache in schlecht gewarteten Elektrowerkzeugen.
- f) **Halten Sie Schneidwerkzeuge scharf und sauber.** Sorgfältig gepflegte Schneidwerkzeuge mit scharfen Schneidkanten verklemmen sich weniger und sind leichter zu führen.
- g) **Verwenden Sie Elektrowerkzeug, Zubehör, Einsatzwerkzeuge usw. entsprechend diesen Anweisungen. Berücksichtigen Sie dabei die Arbeitsbedingungen und die auszuführende Tätigkeit.** Der Gebrauch von Elektrowerkzeugen für andere als die vorgesehenen Anwendungen kann zu gefährlichen Situationen führen.
- h) **Halten Sie Griffe und Griffflächen trocken, sauber und frei von Öl und Fett.** Rutschige Griffe und Griffflächen erlauben keine sichere Bedienung und Kontrolle des Elektrowerkzeugs in unvorhergesehenen Situationen.
5. **Verwendung und Behandlung des Akkukwerkzeugs**
- a) **Laden Sie die Akkus nur mit Ladegeräten auf, die vom Hersteller empfohlen werden.** Durch ein Ladegerät, das für eine bestimmte Art von Akkus geeignet ist, besteht Brandgefahr, wenn es mit anderen Akkus verwendet wird.
- b) **Verwenden Sie nur die dafür vorgesehenen Akkus in den Elektrowerkzeugen.** Der Gebrauch von anderen Akkus kann zu Verletzungen und Brandgefahr führen.

- c) **Halten Sie den nicht benutzten Akku fern von Büroklammern, Münzen, Schlüsseln, Nägeln, Schrauben oder anderen kleinen Metallgegenständen, die eine Überbrückung der Kontakte verursachen könnten.** Ein Kurzschluss zwischen den Akkukontakten kann Verbrennungen oder Feuer zur Folge haben.
- d) **Bei falscher Anwendung kann Flüssigkeit aus dem Akku austreten. Vermeiden Sie den Kontakt damit. Bei zufälligem Kontakt mit Wasser abspülen. Wenn die Flüssigkeit in die Augen kommt, nehmen Sie zusätzlich ärztliche Hilfe in Anspruch.** Austretende Akkuflüssigkeit kann zu Hautreizungen oder Verbrennungen führen.
- e) **Benutzen Sie keinen beschädigten oder veränderten Akku.** Beschädigte oder veränderte Akkus können sich unvorhersehbar verhalten und zu Feuer, Explosion oder Verletzungsgefahr führen.
- f) **Setzen Sie einen Akku keinem Feuer oder zu hohen Temperaturen aus.** Feuer oder Temperaturen über 130 °C können eine Explosion hervorrufen.
- g) **Befolgen Sie alle Anweisungen zum Laden und laden Sie den Akku oder das Akkuwerkzeug niemals außerhalb des in der Betriebsanleitung angegebenen Temperaturbereichs.** Falsches Laden oder Laden außerhalb des zugelassenen Temperaturbereichs kann den Akku zerstören und die Brandgefahr erhöhen.
6. **Service**
- a) **Lassen Sie Ihr Elektrowerkzeug nur von qualifiziertem Fachpersonal und nur mit Original-Ersatzteilen reparieren.** Damit wird sichergestellt, dass die Sicherheit des Elektrowerkzeugs erhalten bleibt.
- b) **Warten Sie niemals beschädigte Akkus.** Sämtliche Wartung von Akkus sollte nur durch den Hersteller oder bevollmächtigte Kundendienststellen erfolgen.

Weiterführende Sicherheitshinweise

⚠️ WARNUNG! Gesundheitsgefahr! Das Gerät ist nicht für das Schleifen von blei- und asbesthaltige Materialien geeignet.

⚠️ WARNUNG! Beim Schleifen können gesundheitsschädliche Stäube entstehen (z. B.

Metallen oder einigen Holzarten), die für die Bedienperson oder in der Nähe befindliche Personen eine Gefährdung darstellen können. Sorgen Sie für eine gute Belüftung des Arbeitsplatzes. Tragen Sie stets eine Schutzbrille, Sicherheitshandschuhe und einen Atemschutz.

- **Halten Sie das Elektrowerkzeug an den isolierten Griffflächen, wenn Sie Arbeiten ausführen, bei denen das Einsatzwerkzeug verborgene Stromleitungen treffen kann.** Der Kontakt mit einer spannungsführenden Leitung kann auch metallene Geräteteile unter Spannung setzen und zu einem elektrischen Schlag führen.
- **Befestigen und sichern Sie das Werkstück mittels Zwingen oder auf andere Art und Weise an einer stabilen Unterlage.** Wenn Sie das Werkstück nur mit der Hand oder gegen Ihren Körper halten, bleibt es labil, was zum Verlust der Kontrolle führen kann.
- **Verwenden Sie das Elektrowerkzeug nur für den Trockenschliff. Schaben Sie keine angefeuchteten Materialien.** Das Eindringen von Wasser in ein Elektrogerät erhöht das Risiko eines elektrischen Schlages.
- **Vermeiden Sie eine Überhitzung des Schleifgutes und des Schleifers.** Es besteht Brandgefahr.
- **Das Werkstück wird beim Schleifen heiß. Nicht an der bearbeiteten Stelle anfassen, lassen Sie es abkühlen.** Es besteht Verbrennungsgefahr. Verwenden Sie kein Kühlmittel oder ähnliches.
- **Entleeren Sie vor Arbeitspausen stets den Staubbehälter.** Schleifstaub im Staubsack, Microfilter, Papiersack (oder im Filtersack bzw. Filter des Staubsauigers) kann sich unter ungünstigen Bedingungen, wie Funkenflug beim Schleifen von Metallen, selbst entzünden. Besondere Gefahr besteht, wenn der Schleifstaub mit Lack-, Polyurethanresten oder anderen chemischen Stoffen vermischt ist und das Schleifgut nach langem Arbeiten heiß ist.
- **Warten Sie, bis das Elektrowerkzeug zum Stillstand gekommen ist, bevor Sie es ablegen.** Das Einsatzwerkzeug kann sich verhaken und zum Verlust der Kontrolle über das Elektrowerkzeug führen.

- **Verwenden Sie geeignete Suchgeräte, um verborgene Versorgungsleitungen aufzuspüren, oder ziehen Sie die örtliche Versorgungsgesellschaft hinzu.** Kontakt mit Elektroleitungen kann zu Feuer und elektrischem Schlag führen. Beschädigung einer Gasleitung kann zur Explosion führen. Eindringen in eine Wasserleitung verursacht Sachbeschädigung.
- **Verwenden Sie ausschließlich Zubehör, welches von PARKSIDE empfohlen wurde.** Ungeeignetes Zubehör kann zu elektrischem Schlag oder Feuer führen.

Restrisiken

Auch wenn Sie dieses Gerät vorschriftsmäßig bedienen, bleiben immer Restrisiken bestehen. Folgende Gefahren können im Zusammenhang mit der Bauweise und Ausführung dieses Gerätes auftreten:

- Augenschäden, falls kein geeigneter Augenschutz getragen wird.
- Lungenschäden, falls kein geeigneter Atemschutz getragen wird.
- Gehörschäden, falls kein geeigneter Gehörschutz getragen wird.
- Gesundheitsschäden, die aus Hand-Arm-Schwingungen resultieren, falls das Gerät über einen längeren Zeitraum verwendet wird oder nicht ordnungsgemäß geführt und gewartet wird.
- Schürfwunden
- Schnittverletzungen

⚠ WARNUNG! Gefahr durch elektromagnetisches Feld, das, während das Gerät im Betrieb ist, erzeugt wird. Das Feld kann unter bestimmten Umständen aktive oder passive medizinische Implantate beeinträchtigen. Um die Gefahr von ernsthaften oder tödlichen Verletzungen zu verringern, empfehlen wir Personen mit medizinischen Implantaten ihren Arzt und den Hersteller des medizinischen Implantats zu konsultieren, bevor das Gerät bedient wird.

Vorbereitung

⚠ WARNUNG! Verletzungsgefahr durch ungewollt anlaufendes Gerät. Setzen Sie den Akku erst dann in das Gerät ein, wenn das Gerät vollständig für den Einsatz vorbereitet ist.

Bedienteile

Lernen Sie vor dem ersten Betrieb des Geräts die Bedienteile kennen.

- **Ein-/Ausschalter (2)**
 - Einschalten: Nach vorne drücken, der Ein-/Ausschalter arretiert
 - Ausschalten: Nach hinten drücken
- **Drehrad (3)**
 - Schwingzahl einstellen in 6 Stufen.
 - Die erforderliche Schwingzahl ist vom Werkstoff und den Arbeitsbedingungen abhängig und kann durch praktischen Versuch ermittelt werden.

Mitgelieferte Einsatzwerkzeuge

Einsatzwerkzeug	Werkstoffe	Anwendung
HCS-Tauchsägeblatt 32 mm	Holz, Kunststoff, Gips und andere weiche Materialien	<ul style="list-style-type: none"> Trenn- und Tauchsägeschnitte Sägen an Rändern und schwer zugänglichen Bereichen Beispiel: Sägen von Aussparungen an Leichtbauwänden
Diamantsägeblatt	Fliesenkleber, Fliesenfugen	<ul style="list-style-type: none"> Entfernen von Werkstoffresten Beispiel: Fliesenkleber beim Austausch beschädigter Fliesen
Schabmesser	Mörtel-/Betonreste, Fliesen-/Teppichkleber, Farb-/Silikonreste	<ul style="list-style-type: none"> Entfernen von Werkstoffresten, beispielsweise Teppichkleberreste am Boden
Schleifplatte	Holz und Metall (Schleifblätter im Lieferumfang enthalten)	<ul style="list-style-type: none"> Schleifen an Rändern und schwer zugänglichen Bereichen

Einsatzwerkzeug montieren und demontieren

Hinweise

- Bei den mitgelieferten Einsatzwerkzeugen ist es nicht notwendig, die Spannmutter zu demontieren.
- Achten Sie bei Einsatzwerkzeugen von Drittanbietern darauf, dass die Werkzeugaufnahme passt.
- Tragen Sie Handschutz bei der Montage und Demontage von Schneidwerkzeugen.

Vorgehen

1. Klappen Sie den Spannhebel (1) um 180° nach vorne.
2. Nur Einsatzwerkzeug mit geschlossenem Ende: Demontieren Sie die Spannmutter (13).
3. Entnehmen Sie das Einsatzwerkzeug.
4. Setzen Sie ein Einsatzwerkzeug auf die Werkzeugaufnahme (12). Die Stifte in der Werkzeugaufnahme passen in die Löcher des Einsatzwerkzeugs. Wenn das Einsatzwerkzeug eine Aufschrift hat, dann zeigt die Aufschrift nach oben.
Sie können das Einsatzwerkzeug in eine für die Arbeit günstige Position drehen.
5. Nur Einsatzwerkzeug mit geschlossenem Ende: Montieren Sie die Spannmutter

(13). Ziehen Sie die Spannmutter nicht fest.

6. Klappen Sie den Spannhebel (1) nach hinten.
7. Prüfen Sie das Einsatzwerkzeug auf festen Sitz. Falsch oder nicht sicher befestigte Einsatzwerkzeuge können sich während des Betriebs lösen und Sie verletzen.

Falls das Einsatzwerkzeug nicht fest sitzt, öffnen Sie den Spannhebel (1), ziehen Sie die Spannmutter ein wenig fester und schließen Sie den Spannhebel.

Staubabsaugung anschließen

Hinweise

- Schließen Sie zum Schleifen mit der Delta-Schleifplatte (15) immer eine Staubabsaugung an. Die Staubabsaugung eignet sich nicht zur Verwendung mit anderen Einsatzwerkzeugen.
- Stellen Sie sicher, dass die Staubabsaugung geeignet ist, z. B. Werkstattdaeger. Normale Haushaltsstaubsauger sind nicht für das Aufsaugen von Schleifgut geeignet. Diese Informationen finden Sie in der Bedienungsanleitung des externen Gerätes.

Notwendige Werkzeuge

- Kreuzschlitz-Schraubendreher  PH2

Staubabsaugung anschließen (Abb. A)

1. Demontieren Sie das Einsatzwerkzeug.
2. Schieben Sie den Adapter zur externen Staubabsaugung (23) über die Werkzeugaufnahme (12).
3. Befestigen Sie den Adapter zur externen Staubabsaugung (23) mit der Kreuzschlitzschraube (22) am Gewinde (11) an der Unterseite des Gehäuses.
4. Montieren Sie den Winkeladapter (21). Der Winkeladapter kann um 180° gedreht werden.
5. Schließen Sie den externen Saugschlauch an den Winkeladapter (21) an.
6. Montieren Sie die Delta-Schleifplatte (15).

Staubabsaugung entfernen (Abb. A)

1. Entfernen Sie die Delta-Schleifplatte (15).
2. Entfernen Sie den externen Saugschlauch und den Winkeladapter (21).
3. Lösen Sie die Schraube (22) des Adapters zur externen Staubabsaugung (23).
4. Entfernen Sie den Adapter zur externen Staubabsaugung (23).

Schleifblatt tauschen

Hinweise

- Die Delta-Schleifplatte ist mit einem Klettgewebe ausgestattet. Damit können Sie Schleifblätter einfach und sicher anbringen.
- Verwenden Sie nur Schleifblätter, die in Größe und Form mit der Delta-Schleifplatte übereinstimmen.
- Bevor Sie ein Schleifblatt aufsetzen: Reinigen Sie die Delta-Schleifplatte, insbesondere das Klettgewebe. Verwenden Sie dafür z. B. einen Staubsauger.

Schleifblatt anbringen

1. Legen Sie das Schleifblatt auf die Delta-Schleifplatte (15) und drücken Sie das Schleifblatt gut fest.
2. Kontrollieren Sie Folgendes: Löcher im Schleifblatt und Absaugöffnungen in der Delta-Schleifplatte stimmen überein. Sonst funktioniert die Staubabsaugung nicht.

Schleifblatt entfernen

1. Ziehen Sie das Schleifblatt (16) ab.
2. Reinigen Sie die Delta-Schleifplatte (15), insbesondere das Klettgewebe.

Ladezustand des Akkus prüfen

LEDs	Bedeutung
rot, orange, grün	Akku geladen
rot, orange	Akku teilweise geladen
rot	Akku muss geladen werden

1. Drücken Sie die Taste (9) neben der Ladezustandsanzeige (10) am Akku (7). Die LEDs der Ladezustandsanzeige zeigen den Ladezustand des Akkus.
2. Laden Sie den Akku (7) auf, wenn nur noch die rote LED der Ladezustandsanzeige (10) leuchtet.

Akku aufladen

Siehe auch Betriebsanleitung des Ladegeräts.

Hinweise

- Lassen Sie einen erwärmten Akku vor dem Laden abkühlen.
- Setzen Sie den Akku nicht über längere Zeit starker Sonneneinstrahlung aus und legen Sie ihn nicht auf Heizkörpern ab (max. 50 °C).

Akku aufladen

1. Nehmen Sie den Akku (7) aus dem Gerät.
2. Schieben Sie den Akku (7) in den Ladeschacht des Akku-Ladegeräts (8).
3. Schließen Sie das Akku-Ladegerät (8) an eine Steckdose an.
4. Nach erfolgtem Ladevorgang trennen Sie das Akku-Ladegerät (8) vom Netz.
5. Ziehen Sie den Akku (7) aus dem Akku-Ladegerät (8).

Kontroll-LEDs auf dem Ladegerät (8)

grün	rot	Bedeutung
leuchtet	—	<ul style="list-style-type: none"> • Akku ist vollständig aufgeladen • bereit (kein Akku eingelegt)
—	leuchtet	Akku wird aufgeladen
—	blinkt	Akku ist überhitzt
blinkt	blinkt	Akku ist defekt

Betrieb

Arbeitshinweise

Schleifen

- Arbeiten Sie nur mit einwandfreien Schleifblättern, um gute Schleifergebnisse zu erhalten.
- Arbeiten Sie mit geringem und gleichmäßigem Anpressdruck und gleichmäßigem Vorschub. So schonen Sie Gerät und Schleifblatt.
- Schleifen Sie mit dem selben Schleifblatt nicht unterschiedliche Materialien (z. B. Metall und danach Holz).

Sägen und Trennen

- Verwenden Sie ausschließlich unbeschädigte, einwandfreie Sägeblätter. Verbogene, unscharfe oder anderweitig beschädigte Sägeblätter können brechen.
- Beachten Sie beim Sägen von Leichtbaustoffen die gesetzlichen Bestimmungen und Empfehlungen der Materialhersteller.
- Es dürfen nur weiche Werkstoffe wie Weichholz, Gipskarton o.Ä. im Tauchsägeverfahren bearbeitet werden!

Akku einsetzen und entnehmen

⚠ WARNUNG! Verletzungsgefahr durch ungewollt anlaufendes Gerät. Setzen Sie den Akku erst dann in das Gerät ein, wenn das Gerät vollständig für den Einsatz vorbereitet ist.

HINWEIS! Beschädigungsgefahr! Falscher Akku kann Gerät und Akku beschädigen.

Akku einsetzen

1. Schieben Sie den Akku (7) entlang der Führungsschiene in den Akku-Halter (5). Der Akku verriegelt hörbar.

Akku entnehmen

1. Drücken und halten Sie die Akku-Entriegelung (6) am Akku (7).
2. Ziehen Sie den Akku aus dem Akku-Halter (5).

Ein- und Ausschalten

Einschalten

1. Wählen Sie mit dem Drehrad (3) eine Schwingzahlstufe (1 ... 6). Die erforderliche Schwingzahl ist vom Werkstoff und den Arbeitsbedingungen abhängig und kann durch praktischen Versuch ermittelt werden.

2. Schieben Sie den Ein-/Ausschalter (2) nach vorne in Stellung „I“ (EIN).
3. Warten Sie, bis das Gerät seine volle Schwingzahl erreicht hat.
4. Führen Sie das Einsatzwerkzeug gegen das Werkstück.

Ausschalten

1. Entfernen Sie das Einsatzwerkzeug vom Werkstück.
2. Schieben Sie den Ein-/Ausschalter (2) nach hinten in Stellung „0“ (AUS).
3. Warten Sie, bis das Elektrowerkzeug zum Stillstand gekommen ist, bevor Sie es ablegen.
4. Entnehmen Sie den Akku aus dem Gerät, wenn Sie das Gerät unbeaufsichtigt lassen oder mit der Arbeit fertig sind.

Transport

Hinweise

- Schalten Sie das Gerät aus.
- Vergewissern Sie sich, dass alle sich bewegenden Teile zum vollständigen Stillstand gekommen sind.
- Entfernen Sie den Akku.
- Entfernen Sie das Einsatzwerkzeug.
- Tragen Sie das Gerät immer am Handgriff (4).

Reinigung, Wartung und Lagerung

⚠ WARNUNG! Verletzungsgefahr durch ungewollt anlaufendes Gerät. Schützen Sie sich bei Wartungs- und Reinigungsarbeiten. Schalten Sie das Gerät aus und entfernen Sie den Akku (7). Lassen Sie Instandsetzungsarbeiten und Wartungsarbeiten, die nicht in dieser Anleitung beschrieben sind, von unserem Service-Center durchführen. Verwenden Sie nur Original-Ersatzteile.

Reinigung

⚠ WARNUNG! Elektrischer Schlag! Spritzen Sie das Gerät niemals mit Wasser ab. *HINWEIS!* Beschädigungsgefahr. Chemische Substanzen können die Kunststoffteile des Gerätes angreifen. Verwenden Sie keine Reinigungs- bzw. Lösungsmittel.

- Halten Sie Lüftungsschlitze, Motorgehäuse und Griffe des Gerätes sauber. Ver-

wenden Sie dazu ein feuchtes Tuch oder eine Bürste.

- Reinigen Sie das Schleifblatt mit einem Staubsauger oder klopfen Sie es aus.

Wartung

Das Gerät ist wartungsfrei.

Lagerung

Lagern Sie Gerät und Zubehör stets:

- sauber
- trocken
- staubgeschützt

- im mitgelieferten Aufbewahrungskoffer (20)

außerhalb der Reichweite von Kindern
Geräte mit Akku:

- Die Lagertemperatur für den Akku und das Gerät beträgt zwischen 15 °C und 25 °C. Vermeiden Sie während der Lagerung extreme Kälte oder Hitze, damit der Akku nicht an Leistung verliert.
- Nehmen Sie den Akku vor einer längeren Lagerung (z. B. Überwinterung) aus dem Gerät (separate Bedienungsanleitung für Akku und Ladegerät beachten).

Fehlersuche

Die folgende Tabelle hilft Ihnen kleine Störungen zu beseitigen:

Problem	Mögliche Ursache	Fehlerbehebung
Gerät startet nicht	Akku (7) nicht eingesetzt	Akku einsetzen, S. 152
	Ein-/Ausschalter (2) defekt	Wenden Sie sich an das Service-Center.
	Akku (7) entladen	Akku laden (siehe separate Bedienungsanleitung für Akku und Ladegerät)
	Motor defekt	Wenden Sie sich an das Service-Center.
Gerät arbeitet mit Unterbrechungen	Interner Wackelkontakt	Wenden Sie sich an das Service-Center.
	Ein-/Ausschalter (2) defekt	Wenden Sie sich an das Service-Center.

Entsorgung/Umweltschutz

Nehmen Sie den Akku aus dem Gerät und führen Sie Gerät, Akku, Zubehör und Verpackung einer umweltgerechten Wiederverwertung zu.



Elektrogeräte gehören nicht in den Hausmüll.

Das Symbol der durchgestrichenen Mülltonne bedeutet, dass dieses Elektro- bzw. Elektronikgerät am Ende seiner Lebensdauer nicht im Hausmüll entsorgt werden darf, sondern vom Endnutzer einer getrennten Sammlung zugeführt werden muss.

Richtlinie 2012/19/EU über Elektro- und Elektronik-Altgeräte:

Verbraucher sind gesetzlich dazu verpflichtet, Elektro- und Elektronikgeräte am En-

de ihrer Lebensdauer einer umweltgerechten Wiederverwertung zuzuführen. Auf diese Weise wird eine umwelt- und ressourcenschonende Verwertung sichergestellt. Je nach Umsetzung in nationales Recht können Sie folgende Möglichkeiten haben:

- an einer Verkaufsstelle zurückgeben,
- an einer offiziellen Sammelstelle abgeben,
- an den Hersteller/Inverkehrbringer zurücksenden.

Nicht betroffen sind den Altgeräten beigefügte Zubehörteile und Hilfsmittel ohne Elektrobestandteile.

Akkus umweltgerecht entsorgen



Der Akku darf am Ende der Nutzungszeit nicht über den Haushaltsmüll entsorgt werden. Werfen Sie den Akku nicht ins Feuer (Explosionsgefahr) oder ins Wasser. Beschädigte Akkus können der Umwelt und ihrer Gesundheit schaden, wenn giftige Dämpfe oder Flüssigkeiten austreten.

Sie sind verpflichtet, defekte oder ausgediente Akkus umweltgerecht zu entsorgen.

- Öffnen Sie Akkus nicht und vermeiden Sie eine mechanische Beschädigung. Es besteht die Gefahr eines Kurzschlusses und es können Dämpfe austreten, die die Atemwege reizen.
- Aus Sicherheitsgründen sollten Akkus vor der Entsorgung entladen werden.
- Kleben Sie die Pole ab, um Kurzschlüsse zu vermeiden.
- Entsorgen Sie Akkus über den Handel oder eine Sammelstelle.
- **Beschädigte Akkus**
Behandeln Sie äußerlich beschädigte Akkus besonders vorsichtig!
 - Berühren Sie beschädigte Akkus nicht mit bloßen Händen.
 - Falls Sie die Pole nicht abkleben können, geben Sie Akkus einzeln in eine Plastiktüte.
 - Geben Sie beschädigte Akkus einzeln in einen nicht brennbaren, verschleißbaren Behälter, der noch mit Sand gefüllt werden kann.
 - Bringen Sie beschädigte Akkus zu einer Sammelstelle mit Fachpersonal.

Zusätzliche Entsorgungshinweise für Deutschland

Das Gerät ist bei eingerichteten Sammelstellen, Wertstoffhöfen oder Entsorgungsbetrieben abzugeben. Zudem sind Verreiber von Elektro- und Elektronikgeräten sowie Verreiber von Lebensmitteln zur Rücknahme verpflichtet. LIDL bietet Ihnen Rückgabemöglichkeiten direkt in den Filialen und Märkten an. Rückgabe und Entsorgung sind für Sie kostenfrei.

Beim Kauf eines Neugerätes haben Sie das Recht, ein entsprechendes Altgerät unentgeltlich zurückzugeben.

Zusätzlich haben Sie die Möglichkeit, unabhängig vom Kauf eines Neugerätes, unent-

geltlich (bis zu drei) Altgeräte abzugeben, die in keiner Abmessung größer als 25 cm sind.

Bitte entnehmen Sie vor der Rückgabe Batterien oder Akkumulatoren, sowie Lampen, die zerstörungsfrei entnommen werden können und führen diese einer separaten Sammlung zu.

Service

Garantie

Sehr geehrte Kundin, sehr geehrter Kunde, Sie erhalten auf dieses Produkt 3 Jahre Garantie ab Kaufdatum. Im Falle von Mängeln dieses Produkts stehen Ihnen gegen den Verkäufer des Produkts gesetzliche Rechte zu. Diese gesetzlichen Rechte werden durch unsere im Folgenden dargestellte Garantie nicht eingeschränkt.

Garantiebedingungen

Die Garantiefrist beginnt mit dem Kaufdatum. Bitte bewahren Sie den Original-Kassenbon gut auf. Diese Unterlage wird als Nachweis für den Kauf benötigt. Tritt innerhalb von drei Jahren ab dem Kaufdatum dieses Produkts ein Material- oder Fabrikationsfehler auf, wird das Produkt von uns – nach unserer Wahl – für Sie kostenlos repariert oder ersetzt. Diese Garantieleistung setzt voraus, dass innerhalb der Drei-Jahres-Frist das defekte Produkt und der Kaufbeleg (Kassenbon) vorgelegt und schriftlich kurz beschrieben wird, worin der Mangel besteht und wann er aufgetreten ist.

Wenn der Defekt von unserer Garantie gedeckt ist, erhalten Sie das reparierte oder ein neues Produkt zurück. Mit Reparatur oder Austausch des Produkts beginnt kein neuer Garantiezeitraum.

Garantiezeit und gesetzliche Mängelansprüche

Die Garantiezeit wird durch die Gewährleistung nicht verlängert. Dies gilt auch für ersetzte und reparierte Teile. Eventuell schon beim Kauf vorhandene Schäden und Mängel müssen sofort nach dem Auspacken gemeldet werden. Nach Ablauf der Garantiezeit anfallende Reparaturen sind kostenpflichtig.

Garantieumfang

Das Produkt wurde nach strengen Qualitätsrichtlinien sorgfältig produziert und vor Anlieferung gewissenhaft geprüft.

Die Garantieleistung gilt für Material- oder Fabrikationsfehler. Diese Garantie erstreckt sich nicht auf Produktteile, die normaler Abnutzung ausgesetzt sind und daher als Verschleißteile angesehen werden können (z. B. Schleifblatt) oder für Beschädigungen an zerbrechlichen Teilen (z. B. Schalter).

Diese Garantie verfällt, wenn das Produkt beschädigt, nicht sachgemäß benutzt oder nicht gewartet wurde. Für eine sachgemäße Benutzung des Produkts sind alle in der Betriebsanleitung aufgeführten Anweisungen genau einzuhalten. Verwendungszwecke und Handlungen, von denen in der Betriebsanleitung abgeraten oder vor denen gewarnt wird, sind unbedingt zu vermeiden.

Das Produkt ist lediglich für den privaten und nicht für den gewerblichen Gebrauch bestimmt. Bei missbräuchlicher und unsachgemäßer Behandlung, Gewaltanwendung und bei Eingriffen, die nicht von unserer autorisierten Service-Niederlassung vorgenommen wurden, erlischt die Garantie.

Abwicklung im Garantiefall

Um eine schnelle Bearbeitung Ihres Anliegens zu gewährleisten, folgen Sie bitte den folgenden Hinweisen:

- Bitte halten Sie für alle Anfragen den Kassenbon und die Artikelnummer (IAN 525252_2504) als Nachweis für den Kauf bereit.
- Die Artikelnummer entnehmen Sie bitte dem Typenschild am Produkt, einer Gravur am Produkt, dem Titelblatt der Bedienungsanleitung (unten links) oder dem Aufkleber auf der Rück- oder Unterseite des Produktes.
- Sollten Funktionsfehler oder sonstige Mängel auftreten, kontaktieren Sie zunächst das nachfolgend benannte Service-Center **telefonisch** oder nutzen Sie unser **Kontaktformular**, das Sie auf parkside-diy.com in der Kategorie **Service** finden.
- Ein als defekt erfasstes Produkt können Sie, nach Rücksprache mit unserem Service-Center unter Beifügung des Kaufbelegs (Kassenbons) und der Angabe, worin der Mangel besteht und wann er aufgetreten ist, für Sie portofrei an die Ihnen mitgeteilte Service-Anschrift übersenden. Um Annahmeprobleme und Zusatzkosten zu vermeiden, benutzen Sie unbedingt nur die Adresse, die Ihnen mitgeteilt wird. Stellen Sie sicher, dass der Versand nicht

unfrei, per Sperrgut, Express oder sonstiger Sonderfracht erfolgt. Senden Sie das Produkt bitte inkl. aller beim Kauf mitgelieferten Zubehörteile ein und sorgen Sie für eine ausreichend sichere Transportverpackung.



Auf parkside-diy.com können Sie diese und viele weitere Handbücher einsehen und herunterladen. Mit diesem QR-Code gelangen Sie direkt auf parkside-diy.com. Wählen Sie Ihr Land aus, und suchen Sie über die Suchmaske nach den Bedienungsanleitungen. Durch Eingabe der Artikelnummer (IAN) 525252_2504 können Sie Ihre Bedienungsanleitung öffnen.

Reparatur-Service

Für Reparaturen, **die nicht der Garantie unterliegen**, wenden Sie sich an das Service-Center. Dort erhalten Sie gerne einen Kostenvoranschlag.

- Wir können nur Geräte bearbeiten, die ausreichend verpackt und frankiert eingesandt wurden.
Hinweis: Bitte senden Sie Ihr Gerät gereinigt und mit Hinweis auf den Defekt an die vom Service-Center genannte Adresse.
- Nicht angenommen werden unfrei eingeschickte Geräte sowie Geräte, die per Sperrgut, Express oder mit sonstiger Sonderfracht versendet wurden.
- Wir entsorgen Ihre eingesendeten, defekten Geräte kostenlos.

Service-Center

DE **Service Deutschland**
Tel.: 0800 88 55 300
Kontaktformular auf
parkside-diy.com
IAN 525252_2504

Importeur

Bitte beachten Sie, dass die folgende Anschrift keine Serviceanschrift ist. Kontaktieren Sie zunächst das oben genannte Service-Center.

Grizzly Tools GmbH & Co. KG
 Stockstädter Str. 20
 63762 Großostheim
 DEUTSCHLAND
www.grizzlytools.de

Ersatzteile und Zubehör

Ersatzteile und Zubehör erhalten Sie unter www.grizzlytools.shop. Sollten bei Ihrem Bestellvorgang Probleme auftreten, kontaktieren Sie uns über unseren Online-Shop. Bei weiteren Fragen wenden Sie sich an: *Service-Center*, S. 155

Pos.-Nr.	*	Bezeichnung	Best.-Nr.
13	1	Spannmutter	91110380
15	47	Delta-Schleifplatte	91110385
16	46	6 Schleifblätter (3 × Holz – Körnung 60/80/120, 3 × Metall – Körnung 60/80/120)	91110384
17	45	Diamantsägeblatt	91110383
18	48	HCS-Tauchsägeblatt	91110386
19	44	Schabmesser	91110382
23, 21	16–19	Adapter zur Staubabsaugung, Winkeladapter	91110381

* ExplosionszeichnungS. 159

Original-EU-Konformitätserklärung

Produkt: **Akku-Multifunktionswerkzeug**

Modell: **PAMFW 20-Li C3**

Seriennummer: 000001-145000

Der oben beschriebene Gegenstand der Erklärung erfüllt die einschlägigen Harmonisierungsrechtsvorschriften der Union:

**2006/42/EG • 2014/30/EU • 2011/65/EU & (EU) 2015/863
Produkt mit Akku Smart PAPS 204 A1/
Smart PAPS 208 A1/Smart PAPS 2012 A1: 2014/53/EU**

Der oben beschriebene Gegenstand der Erklärung erfüllt die Vorschriften der Richtlinie 2011/65/EU des Europäischen Parlaments und des Rates vom 8. Juni 2011 zur Beschränkung der Verwendung bestimmter gefährlicher Stoffe in Elektro- und Elektronikgeräten.

Um die Konformität zu gewährleisten, wurden folgende harmonisierte Normen sowie nationale Normen und Bestimmungen angewendet:

**EN 62841-1:2015/A11:2022 • EN 62841-2-4:2014 • EN IEC 63000:2018
EN ISO 12100:2010 • EN 62471:2008 • IEC 62471:2006
EN IEC 55014-1:2021 • EN IEC 55014-2:2021
Produkt mit Akku Smart PAPS 204 A1/Smart PAPS 208 A1/Smart PAPS 2012 A1:
EN 301 489-1 V2.2.3:2019 • EN 301 489-17 V3.3.1:2024
EN 300 328 V2.2.2:2019 • EN 50663:2017**

Die alleinige Verantwortung für die Ausstellung dieser Konformitätserklärung trägt der Hersteller:



Grizzly Tools GmbH & Co. KG
Stockstädter Str. 20
63762 Großostheim
DEUTSCHLAND
23.09.2025

Christian Frank
Dokumentationsbevollmächtigter

Explosionszeichnung • Exploded view • Reprezentare explodată
 • Robbantott ábra • Eksplozijski pogled • Eksplozirani pogled • Rozložení pohled • Rozložený pohľad • Διευρυμένη εικόνα • Разглобен вид

PAMFW 20-Li C3

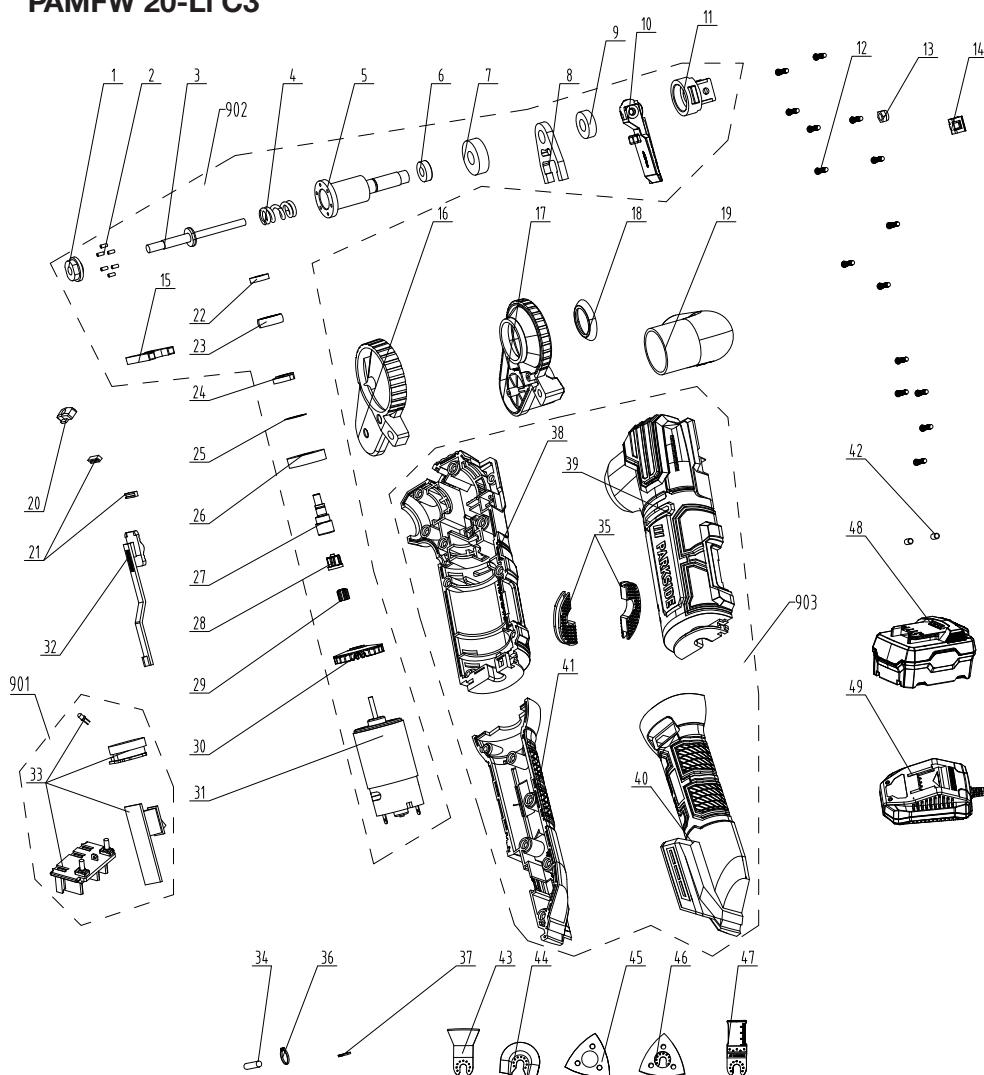

informativ • informative • informativ • informativen • informativno • informativan • informačni • informativny • ενημερωτικό • информативен

Grizzly Tools GmbH & Co. KG

Stockstädter Str. 20
63762 GroBostheim
GERMANY

Stand der Informationen • Last Information • Ver-
siunea informațiilor • Információk állása • Stan-
je informacij • Stanje informacija • Stav informací
• Stav informácií • Έκδοση των πληροφοριών
• Актуалност на информацията: 08/2025

Ident.-No.: 71002726082025-3



IAN 525252_2504



11005 25

3