



**ROBOT VACUUM CLEANER / SAUGROBOTER /
ASPIRATEUR ROBOT SSRA E4**

FR BE CH

ASPIRATEUR ROBOT

Mode d'emploi

IAN 500199_2504

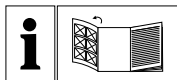

FR BE CH

Avant de lire le mode d'emploi, ouvrez la page contenant les illustrations et familiarisez-vous ensuite avec toutes les fonctions de l'appareil.

A**B**

Table des matières

1. Introduction	2
1.1. Utilisation conforme	2
1.2. Remarques sur les marques	2
2. Avertissements et symboles utilisés	2
3. Avertissements de sécurité	3
4. Description de l'appareil	9
5. Matériel fourni	9
6. Mise en service	9
6.1. Mettre en place les brosses latérales	9
6.2. Mettre en marche/éteindre l'appareil et mode Veille (sans appli)	10
6.3. Recharger l'appareil	10
7. Utilisation et fonctionnement	10
7.1. Consignes concernant la zone de travail	10
7.2. Aspirer	11
7.3. Mettre le cycle d'aspiration en pause	11
7.4. Commande via l'appli LIDL Home	12
7.5. Sélectionner le mode d'aspiration	15
7.6. Régler la puissance d'aspiration	16
8. Nettoyage	17
9. Remplacer la batterie	21
10. Entreposage	22
11. Dépannage	22
12. Recyclage	24
12.1. Recyclage de l'appareil et de l'emballage	24
12.2. Recyclage des piles/batteries	24
13. Caractéristiques techniques	25
14. Déclaration de conformité UE simplifiée	26
15. Commander des pièces de rechange	26
16. Garantie pour Kompernass Handels GmbH (France)	26
17. Garantie pour Kompernass Handels GmbH (Belgique/Suisse)	28
18. Service après-vente	29
19. Importateur	29

1. Introduction

Nous vous félicitons pour l'achat de votre nouvel appareil. Vous venez ainsi d'opter pour un appareil de grande qualité.

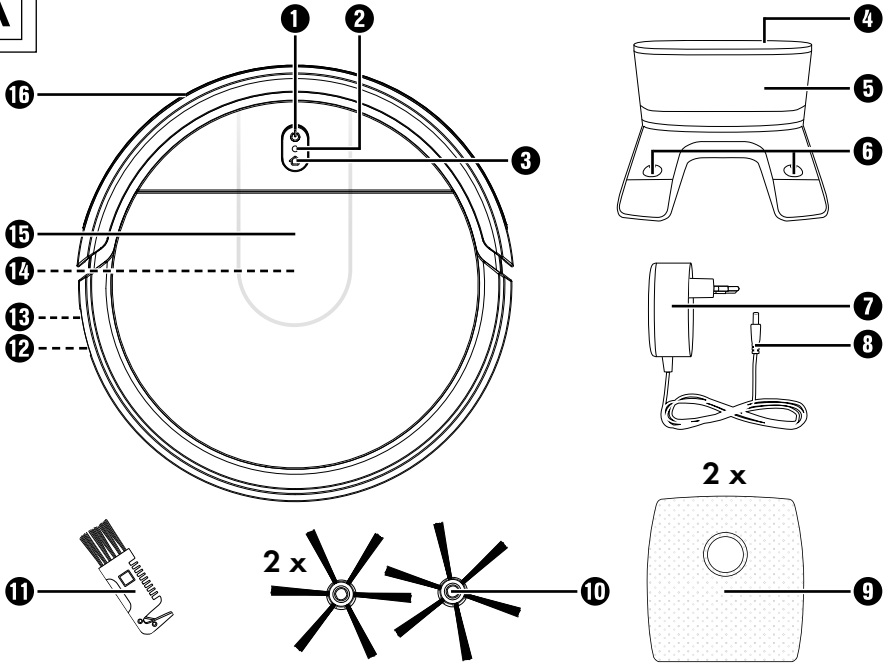
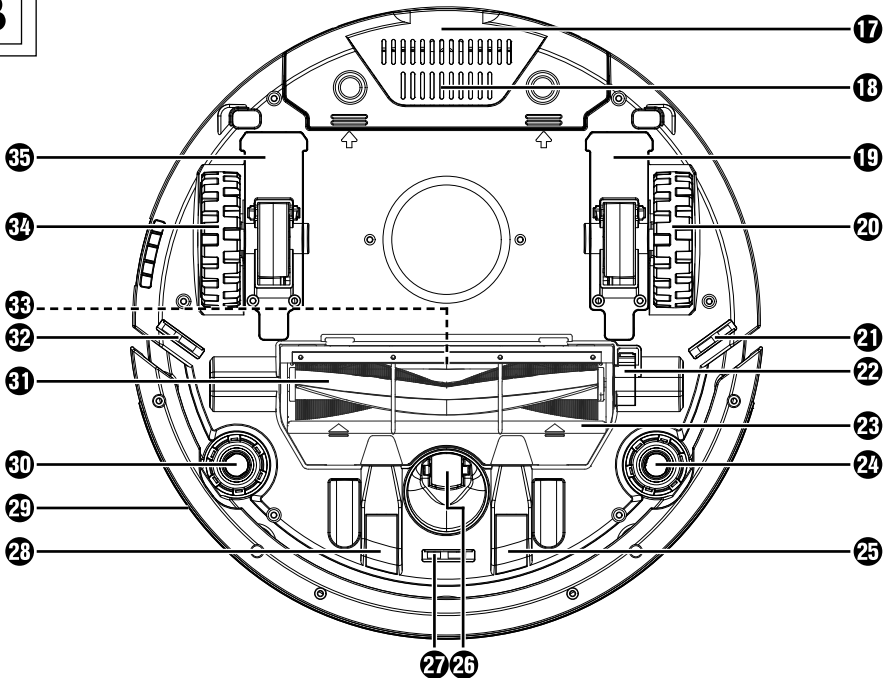

Le mode d'emploi fait partie intégrante de cet appareil. Il contient des remarques importantes concernant la sécurité, l'utilisation et le recyclage. Avant d'utiliser l'appareil, veuillez vous familiariser avec toutes les consignes d'utilisation et avertissements de sécurité. N'utilisez l'appareil que conformément aux consignes et pour les domaines d'utilisation prévus. Si vous cédez l'appareil à un tiers, remettez-lui également tous les documents.

1.1. Utilisation conforme

Cet appareil est destiné à l'aspiration de saletés sèches non adhérentes, comme notamment la poussière, les peluches ou les miettes sur des sols lisses et des tapis à poils courts. Utilisez l'appareil uniquement à l'intérieur. L'appareil est exclusivement destiné à une utilisation domestique et non commerciale. Utilisez l'appareil exclusivement aux fins prévues. Tout autre usage que celui décrit précédemment ou toute modification de l'appareil n'est pas admissible et peut entraîner des blessures et/ou des dommages. Le fabricant décline toute responsabilité pour les dommages résultant d'utilisations non conformes.

1.2. Remarques sur les marques

La marque et le nom de marque SilverCrest appartiennent à leurs propriétaires respectifs.

Android™ est une marque déposée de Google Inc.

iOS® est une marque déposée d'Apple Inc.







La marque verbale **Bluetooth®** et le logo **Bluetooth®** sont des marques déposées de la société Bluetooth SIG, Inc. (Special Interest Group).









Tous les autres noms et appareils peuvent être les marques ou les marques déposées de leurs propriétaires respectifs.

2. Avertissements et symboles utilisés

Les avertissements et symboles suivants sont utilisés (s'il y a lieu) dans le présent mode d'emploi, sur l'emballage et sur l'appareil :

	DANGER ! Un avertissement accompagné de ce symbole et de la mention « DANGER » désigne une situation dangereuse imminente qui, si elle n'est pas évitée, a pour conséquence d'entraîner la mort ou une blessure grave.
	AVERTISSEMENT ! Un avertissement accompagné de ce symbole et de la mention « AVERTISSEMENT » désigne une situation possiblement dangereuse qui, si elle n'est pas évitée, peut entraîner la mort ou une blessure grave.
	PRUDENCE ! Un avertissement accompagné de ce symbole et de la mention « PRUDENCE » annonce une situation possiblement dangereuse qui, si elle n'est pas évitée, pourrait occasionner une blessure légère ou modérée.
	ATTENTION ! Un avertissement accompagné de ce symbole et de la mention « ATTENTION » annonce une situation susceptible d'occasionner des dégâts matériels si elle n'est pas évitée.
	Remarque : Une remarque comporte des informations supplémentaires facilitant la manipulation de l'appareil.
	Lire le mode d'emploi.

	Courant/tension continu(e)
	Courant/tension alternatif(ive)
	Classe de protection II : protection par une isolation double.
	Utiliser l'appareil uniquement dans des espaces intérieurs.
	Ce produit répond aux exigences des directives européennes et nationales applicables.
	Ne pas jeter les appareils électriques dans les ordures ménagères !
	Recyclez l'emballage en respectant les règles environnementales.

	Emballage en matériaux recyclables. Pour le tri des déchets, respectez l'identification des matériaux d'emballage : ils sont repérés par des abréviations (a) et des numéros (b) qui ont la signification suivante : 1-7 : plastiques, 20-22 : papier et carton, 80-98 : matériaux composites.
	L'emballage se compose d'éléments en papier et/ou en carton.
	L'emballage se compose d'éléments en plastique et/ou en métal.
ES/PT	
	FR Cet appareil et ses accessoires se recyclent
<p style="text-align: center;">  A DÉPOSER EN MAGASIN  A DÉPOSER EN DÉCHÈTERIE ou </p> <p style="text-align: center;"><small>Points de collecte sur www.quefairedesdechets.fr Privilégiez la réparation ou le don de votre appareil !</small></p>	
	FR ÉLÉMENTS D'EMBALLAGE
	FR Le produit, l'emballage et le mode d'emploi sont recyclables, soumis à une responsabilité élargie du fabricant, et sont collectés séparément.

3. Avertissements de sécurité

DANGER !

- Avant d'utiliser l'appareil, vérifiez que celui-ci ne présente aucun dégât extérieur visible. Ne mettez pas en service un appareil endommagé ou qui a chuté.
- Avant chaque mise en service, vérifiez si la station de recharge, le cordon d'alimentation et/ou l'adaptateur secteur présentent des dommages.
- N'utilisez pas la station de recharge ni l'adaptateur secteur s'ils sont endommagés. N'utilisez pas de fiches secteur endommagées.

- L'adaptateur secteur et son cordon d'alimentation non détachable ne doivent pas être réparés. En cas de défaut, l'adaptateur secteur complet doit être échangé contre un du même type.
- Faites immédiatement remplacer une fiche secteur ou un cordon d'alimentation endommagé(e) par des spécialistes agréés, par le service après-vente ou par une autre personne qualifiée pour éviter tous risques.
- Confiez les réparations uniquement à un atelier spécialisé. N'ouvrez en aucun cas l'appareil vous-même. Toutes les interventions qui ne sont pas réalisées par une entreprise spécialisée peuvent entraîner des blessures.
- Pour recharger la batterie, n'utilisez que l'adaptateur secteur amovible et la station de recharge fournis.
- Ne raccordez l'adaptateur secteur qu'à une prise de courant facile d'accès et installée correctement. La tension secteur sur place doit correspondre aux caractéristiques techniques de l'adaptateur secteur.
- Prenez toujours soin de tirer sur la fiche pour débrancher le cordon, et non sur le cordon d'alimentation lui-même. Ne pas plier ni écraser le cordon d'alimentation.
- Ne manipulez pas l'adaptateur secteur ou bien l'appareil avec les mains humides ou mouillées.
- N'immergez jamais l'appareil, la station de recharge ou l'adaptateur dans de l'eau ni dans des liquides.
- N'utilisez pas l'adaptateur secteur avec une rallonge, mais branchez l'adaptateur secteur directement dans une prise de courant.
-  Ne pas charger ou utiliser cet appareil à l'extérieur.
- Ne laissez jamais les enfants sans surveillance avec les matériaux d'emballage. Il existe un risque d'étouffement.

⚠ AVERTISSEMENT !

- Cet appareil peut être utilisé par des enfants à partir de 8 ans et plus et par des personnes ayant des capacités physiques, sensorielles ou mentales réduites ou disposant de peu d'expérience et/ou de connaissances, à condition qu'ils soient surveillés ou qu'ils aient été initiés à l'utilisation sécurisée de l'appareil et qu'ils en aient compris les dangers.
- Les enfants ne doivent pas jouer avec l'appareil. Le nettoyage et la maintenance utilisateur ne doivent pas être réalisés par des enfants s'ils ne sont pas surveillés.
- Manipulez le cordon d'alimentation avec précaution pour éviter tout dommage. N'utilisez pas le cordon d'alimentation pour déplacer ou tirer l'appareil ou la station de recharge.
- Ne laissez pas l'appareil passer sur le cordon d'alimentation et tenez-le éloigné des sources de chaleur.
- N'utilisez pas l'appareil dans une pièce dans laquelle des enfants sont présents.
- Informez éventuellement d'autres personnes présentes dans la pièce pendant le fonctionnement de l'appareil afin que personne ne marche sur l'appareil ni ne trébuche.
- N'approchez pas vos cheveux, vêtements ou doigts des ouvertures ou des éléments de fonctionnement de l'appareil.
- Ne laissez pas l'appareil aspirer des matériaux inflammables, comme de l'essence ou du toner provenant d'une imprimante ou d'un photocopieur.
- Ne laissez pas l'appareil aspirer des matériaux incandescents, comme des cigarettes, des allumettes, des cendres et d'autres choses susceptibles de déclencher un incendie.

⚠ AVERTISSEMENT ! Risque de blessures dû à une manipulation incorrecte de la batterie !

- Ne faites pas chauffer la batterie au-delà de la température maximale citée dans les températures ambiantes (voir chapitre **13. Caractéristiques techniques**).
- N'ouvrez ou ne déformez jamais la batterie.
- Ne jetez pas la batterie dans le feu.
- Ne court-circuitez pas la batterie.
- N'utilisez pas l'appareil si la batterie est gonflée ou déformée.
- Remplacez la batterie uniquement par des batteries dont le type est identique ou recommandé par le fabricant.
- Recyclez une batterie usagée selon les indications du fabricant.
- Pour le chargement de la batterie, n'utilisez que l'adaptateur secteur d'origine fourni.
- Si l'appareil est soumis à des contraintes extrêmes, des fuites peuvent se produire au niveau des cellules de batterie. En cas de contact du liquide avec la peau ou les yeux, nettoyez immédiatement la zone concernée à l'eau claire et rincez abondamment. Consultez ensuite un médecin.

⚠ ATTENTION !

- Utilisez exclusivement le type de pile et de batterie indiqué.
- Connectez les batteries en respectant le symbole de polarité (+/rouge) et (-/noir) sur l'appareil.
- Retirez immédiatement les piles/batteries vides de l'appareil.
- Utilisez uniquement les accessoires recommandés par le fabricant.
- Vérifiez et nettoyez les filtres et le bac à poussière régulièrement pour prolonger la durée de vie de votre appareil.

- N'utilisez jamais l'appareil sans filtres afin de ne pas endommager le moteur.
- Éteignez l'appareil avant chaque transport.
- Rechargez intégralement l'appareil au moins une fois par mois afin d'éviter une décharge profonde et donc un endommagement de la batterie.
- Ne recouvrez pas et ne scotchez pas les capteurs de l'appareil. Sinon, l'appareil ne sera plus en mesure de naviguer.
- Nettoyez les capteurs régulièrement. Lorsque les capteurs sont sales, il existe un risque que l'appareil chute dans les escaliers ou les paliers.
- N'utilisez pas l'appareil à des températures supérieures à +40°C ou inférieures à +10°C.
- Utilisez l'appareil uniquement dans des pièces fermées et ne l'exposez jamais à des gouttes ou à des projections d'eau.
- N'utilisez pas l'appareil sur des sols mouillés ou humides.
- N'utilisez pas l'appareil à proximité de flammes nues.
- Avant l'utilisation, retirez les obstacles, notamment les câbles électriques, les jouets et autres objets.
- Repliez les bords de tapis sous le tapis.
- Ne laissez pas des voilages ou nappes pendre sur le sol.
- Testez l'appareil dans les zones avec escaliers. Cela vous permet de déterminer si l'appareil peut détecter le bord de la zone de chute.
- Ne vous placez pas dans la zone de travail de l'appareil. Sinon, l'appareil ne peut pas nettoyer ces zones.
- Ne laissez pas l'appareil aspirer des matériaux qui pourraient l'obstruer tels que des pierres, des déchets de papier, etc.
- N'utilisez pas l'appareil, lorsque l'orifice d'aspiration est bloqué.

- Retirez la poussière, les cheveux, le coton, etc. afin que l'air puisse circuler librement dans l'orifice d'aspiration. Assurez-vous avant l'utilisation que le bac à poussière et le filtre sont correctement installés.
- Vérifiez la surface à nettoyer avant chaque mise en service de l'appareil et respectez les consignes de sécurité mentionnées dans le présent document.
-  Le produit est équipé ou fourni avec une batterie lithium-ions. Ne pas jeter la batterie au feu et ne pas l'exposer à des températures élevées. Risque d'explosion !
- N'utilisez pas l'adaptateur secteur avec un autre produit et n'essayez pas de recharger cet appareil avec un autre adaptateur secteur. Utilisez uniquement l'adaptateur secteur fourni avec cet appareil (modèle SSRA E4-1) et la station de recharge (modèle SSRA E4).
- Ne stockez jamais l'appareil à l'état déchargé. Un stockage prolongé de l'appareil déchargé peut provoquer une détérioration irrémédiable de la batterie. Si l'appareil reste stocké pendant une période prolongée, il faut contrôler régulièrement l'état de charge de la batterie. Le niveau de charge optimal se situe entre 50 et 80 %.

4. Description de l'appareil

(Figures : voir le volet dépliant)

Figure A



- ❶ Touche Start/Stop 
- ❷ LED de service/de chargement
- ❸ Touche Accueil 
- ❹ LED de service de la station de recharge
- ❺ Station de recharge
- ❻ Contacts de recharge
- ❼ Adaptateur secteur
- ❽ Fiche creuse
- ❾ Filtre EPA
- ❿ Broses latérales
- ⓫ Brossette de nettoyage
- ⓬ Port de recharge CHARGE (pour fiche creuse)
- ⓭ Interrupteur Marche/Arrêt I/O
- ⓮ Bac à poussière (dans l'appareil)
- ⓯ Couverture du bac à poussière
- ⓰ Récepteur infrarouge

Figure B

- ⓱ Couverture du compartiment à batterie de l'appareil
- ⓲ Ouvertures d'aération
- ⓳ Recouvrement de roue droit
- ⓴ Roue droite
- ⓵ Capteur droit
- ⓶ Verrouillage du rouleau brosse
- ⓷ Recouvrement du rouleau brosse
- ⓸ Support de brosse latérale droit
- ⓹ Contact de recharge droit
- ⓺ Roue avant
- ⓻ Capteur avant
- ⓼ Contact de recharge gauche
- ⓽ Protection anti-collision (périphérique)

- ⓿ Support de brosse latérale gauche
- ⓿ Rouleau brosse
- ⓿ Capteur gauche
- ⓿ Orifice d'aspiration
- ⓿ Roue gauche
- ⓿ Recouvrement de roue gauche

5. Matériel fourni

Immédiatement après le déballage, vérifiez que le contenu de la livraison est complet et que l'appareil est en parfait état.

- 1 aspirateur robot
- 1 station de recharge
- 4 broses latérales (2 broses de recharge)
- 2 filtres EPA-12 (1 filtre de recharge)
- 1 adaptateur secteur
- 1 brosse de nettoyage
- 1 mode d'emploi

Remarque

- ▶ Vérifiez si la livraison est complète et ne présente aucun dégât apparent. En cas de livraison incomplète ou de dommages résultant d'un emballage défectueux ou du transport, veuillez vous adresser à la hotline du Service après-vente (voir le chapitre **18. Service après-vente après-vente**).
- ▶ Retirez tous les matériaux d'emballage et tous les films de protection de l'appareil et de tous les accessoires.

6. Mise en service

6.1. Mettre en place les broses latérales

- ◆ Montez les broses latérales ❿ dans les supports 24/❿ à gauche et à droite sous l'appareil.
- ◆ Poussez fermement les broses latérales ❿ dans les supports 24/❿ jusqu'à ce qu'elles s'enclenchent de manière audible.

6.2. Mettre en marche/éteindre l'appareil et mode Veille (sans appli)

- 1) Poussez l'interrupteur Marche/Arrêt **15** en position **I** pour mettre l'appareil en mode Veille. Un signal sonore retentit et la LED de service/de chargement **2** s'allume en bleu.
- 2) Appuyez sur la touche Start/Stop **1** de l'appareil pour démarrer le mode d'aspiration Classic. Un signal sonore retentit et la LED de service/de chargement **2** clignote en bleu.
- 3) Appuyez sur la touche Start/Stop **1** de l'appareil pour commuter l'appareil sur le mode Veille avant de l'éteindre. Un signal sonore retentit et la LED de service/de chargement **2** s'allume en bleu.
- 4) Poussez l'interrupteur Marche/Arrêt **15** en position **O** pour éteindre l'appareil. La LED de service/de chargement **2** s'éteint.

i Remarque

- ▶ Après la mise en marche, l'appareil aspire par défaut en mode d'aspiration **Classic**.
- ▶ N'éteignez pas l'appareil une fois le cycle d'aspiration terminé. Laissez-le dans la station de recharge **5** afin qu'il se recharge pour le prochain cycle d'aspiration.

6.3. Recharger l'appareil

! ATTENTION !

- ▶ Évitez d'exposer la station de recharge **5** au rayonnement direct du soleil.
- ▶ Ne placez pas la station de recharge **5** à proximité d'escaliers.

i Remarque

- ▶ Avant la première utilisation, rechargez complètement l'appareil.
- ▶ Ne placez aucun objet à 1 m à gauche/droite ni à 2 m devant la station de recharge **5**.
- ▶ Dans la zone de la station de recharge **5**, aucun miroir ni d'autres objets hautement réfléchissants ne doivent se trouver à 15 cm au-dessus du sol. Couvrez-les si nécessaire.

- ▶ Changez la position de la station de recharge **5** le moins possible.
- ▶ La LED de service/de chargement **2** s'allume en bleu dès que l'appareil est rechargé.
- ◆ Placez la station de recharge **5** à plat contre un mur et branchez l'adaptateur secteur **7** sur une prise de courant. Insérez la fiche creuse **8** de l'adaptateur secteur **7** dans le raccord sur le côté droit de la station de recharge **5**. La LED de service **4** de la station de recharge **5** s'allume en rouge.
- ◆ Pendant l'utilisation ou en mode Veille, appuyez brièvement sur la touche Accueil **3** sur l'appareil ou sélectionnez le mode Accueil dans le menu principal de l'appli (voir chapitre **7.4. Commande via l'appli LIDL Home**) pour laisser l'appareil revenir sur la station de recharge **5** pour se recharger. La LED de service/de chargement **2** clignote lentement en rouge dès qu'il est rechargé.
- ◆ Vous pouvez également recharger l'appareil directement via le port de recharge **CHARGE**. Pour ce faire, enfichez la fiche creuse **8** de l'adaptateur secteur **7** dans le port de recharge **CHARGE 12** sur l'appareil et branchez l'adaptateur secteur **7** dans une prise de courant.

7. Utilisation et fonctionnement

7.1. Consignes concernant la zone de travail

En raison de la complexité de l'environnement dans une maison, il est possible que l'appareil ne passe pas dans certaines zones pendant l'aspiration. Pour obtenir un meilleur résultat d'aspiration, nous recommandons d'utiliser l'appareil tous les jours. Avant d'utiliser l'appareil, respectez les consignes suivantes (voir également fig. 1) :

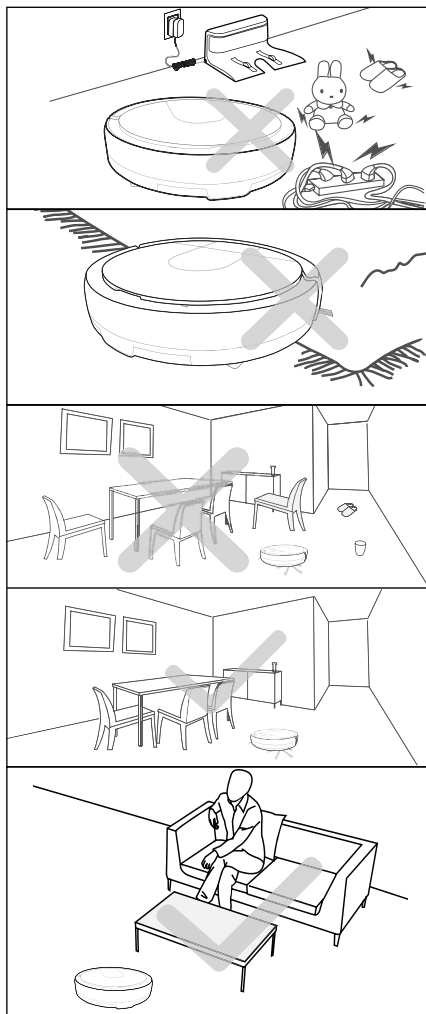

Fig. 1

- ◆ Avant l'utilisation, retirez les obstacles, notamment les câbles électriques, les jouets et autres objets.
- ◆ Repliez les bords de tapis sous le tapis. Ne laissez pas des voilages ou nappes pendre sur le sol.
- ◆ Essayez de positionner les meubles de sorte qu'ils ne représentent pas un obstacle pour l'appareil.

- ◆ Ne vous placez pas dans la zone de travail de l'appareil. Sinon, l'appareil ne peut pas nettoyer ces zones.
- ◆ Testez l'appareil dans les zones avec escaliers. Cela vous permet de déterminer s'il peut détecter le bord de la zone de chute.

7.2. Aspirer

- ◆ En mode Veille, appuyez sur la touche Start/Stop **⏻ 1** sur l'appareil ou sélectionnez le mode d'aspiration Classic dans le menu principal de l'appli (voir chapitre **7.4. Commande via l'appli LIDL Home**). Un signal sonore retentit et la LED de service/de chargement **2** clignote en bleu.
- ◆ L'appareil commence à aspirer en mode d'aspiration **Classic**.

7.3. Mettre le cycle d'aspiration en pause

- ◆ Appuyez sur la touche Start/Stop **⏻ 1** sur l'appareil, ou sélectionnez **Veille** dans le menu principal de l'appli (voir chapitre **7.4. Commande via l'appli LIDL Home**) pour interrompre le cycle d'aspiration. Un signal sonore retentit et la LED de service/de chargement **2** s'allume en bleu vert. L'appareil se trouve en mode Veille.
- ◆ En mode Veille, appuyez sur la touche Start/Stop **⏻ 1** sur l'appareil ou sélectionnez le mode d'aspiration **Classic** dans le menu principal de l'appli (voir chapitre **7.4. Commande via l'appli LIDL Home**) pour que l'appareil reprenne le cycle d'aspiration. Via l'appli, vous pouvez aussi sélectionner un autre mode d'aspiration (voir chapitre **7.5. Sélectionner le mode d'aspiration**).

① Remarque

- ▶ Au bout de 5 minutes en mode Veille, l'appareil passe automatiquement en mode Sommeil. La LED de service/de chargement **2** s'éteint.

- ◆ Si l'appareil est en mode Sommeil, appuyez brièvement sur la touche Start/Stop **1** ou la touche Accueil **3** sur l'appareil ou sélectionnez **Veille** dans le menu principal de l'appli (voir chapitre **7.4. Commande via l'appli LIDL Home**) pour commuter à nouveau l'appareil en mode Veille. Vous pouvez également redémarrer l'appareil directement depuis l'application en sélectionnant un mode d'aspiration.

i Remarque

- ▶ Si après une pause l'appareil poursuit le cycle d'aspiration, il planifie à nouveau la zone et aspire éventuellement la zone déjà aspirée.

7.4. Commande via l'appli LIDL Home

Exigences système

- Smartphone/tablette avec au minimum WiFi 802.11 b/g
- WiFi 2,4 GHz
- Android 6.0 ou supérieur
- iOS 11.0 ou supérieur



Scannez le code QR affiché pour accéder à l'App Store ou à Google Play. Dans la description de l'application, vous trouverez des informations détaillées sur les fonctionnalités de l'application **LIDL Home** et pourrez télécharger l'application.



Après l'installation, démarrez l'appli et allez sur **Ajouter un appareil**. Passez à la vue suivante en appuyant sur le symbole  et scannez le code QR. Suivez les instructions dans l'appli pour coupler l'appareil avec l'appli.

Ou procédez comme suit :

- ◆ Assurez-vous que l'appareil est allumé et que le WiFi et le **Bluetooth®** sont activés sur votre smartphone/tablette.
- ◆ Appuyez pendant environ 5 secondes sur la touche Accueil **3** sur l'appareil pour commuter l'appareil en mode WiFi. Relâchez la touche Accueil **3** dès qu'un signal sonore retentit. La LED de service/de chargement **2** clignote rapidement en bleu.
- ◆ Démarrez l'appli **LIDL Home** et suivez les instructions dans l'appli pour coupler l'appareil avec l'appli.
- ◆ Lorsque la connexion avec l'appli est établie, le menu principal de l'appareil s'ouvre.
- ◆ Dans le menu principal, vous pouvez sélectionner un mode d'aspiration, interrompre un cycle d'aspiration avec **Veille** ou faire revenir l'appareil sur la station de recharge avec **Accueil**.

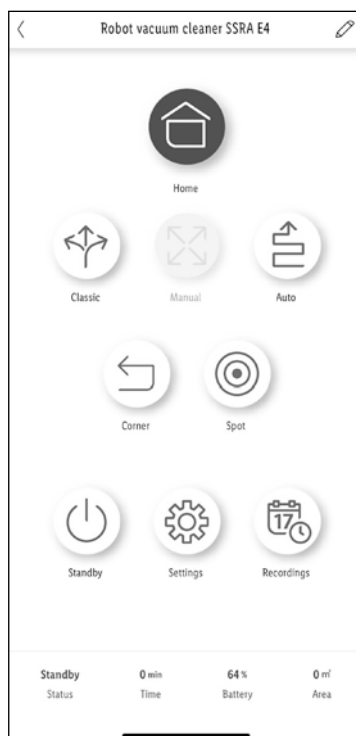

- ◆ L'appareil est également disponible dans la vue d'ensemble **Tous les appareils**. Sélectionnez l'appareil pour arriver dans le menu principal.



❗ Remarque

- ▶ Dans l'appli, le nom de l'appareil est par défaut **Aspirateur robot SSRA E4**. Dans le menu principal, vous pouvez modifier ce nom à l'aide du symbole du crayon ✎ en haut à droite (p. ex. en cas d'utilisation de plusieurs aspirateurs robots).
- ◆ Dans la barre d'état sur le bord inférieur du menu principal, vous voyez l'état actuel de l'appareil, par exemple le mode d'aspiration, la recharge ou la veille, la durée d'aspiration actuelle, le niveau de charge de la batterie et la superficie déjà aspirée en mètres carrés.

Standby	0 min	64 %	0 m²
Status	Time	Battery	Area

- ◆ En mode d'aspiration **Manuel**, vous pouvez piloter manuellement l'appareil à l'aide des touches fléchées.



❗ Remarque

- ▶ En mode d'aspiration **Manuel**, l'appareil exécute une rotation à 180° lorsque vous actionnez la touche fléchée marche arrière.
- ◆ Dans **Réglages**, vous pouvez **Chercher le robot**, lequel se fait remarquer en émettant un signal sonore. Vous pouvez créer un **Planning** pour le cycle d'aspiration, régler la **Puissance d'aspiration**, contrôler l'état des brosses et du filtre et les réinitialiser après le nettoyage ou le remplacement ainsi que réinitialiser toutes les brosses et le filtre.

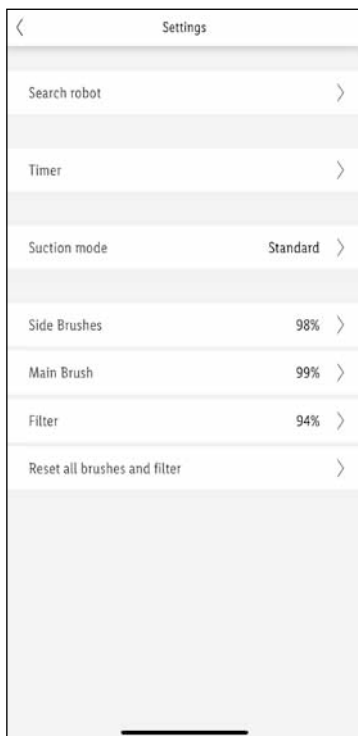

- ◆ Dans **Enregistrements**, tous les cycles d'aspiration déjà enregistrés sont affichés. Vous pouvez également les supprimer.

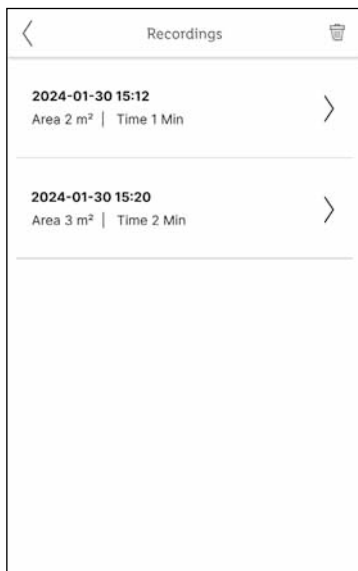

- ◆ Une vue graphique détaillée est également disponible pour chaque cycle d'aspiration enregistré.

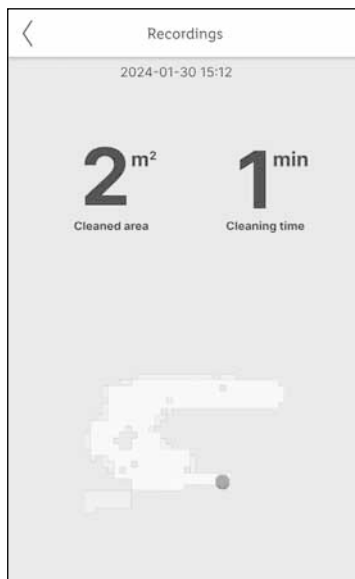



① Remarque

- ▶ L'enregistrement d'un cycle d'aspiration est possible uniquement en mode d'aspiration **Classic/Auto**. Dans le mode d'aspiration **Classic/Auto**, un enregistrement est automatiquement démarré.

Supprimer l'appareil et le ramener sur ses réglages usine

- ◆ Ouvrez l'appli **LIDL Home** et sélectionnez l'onglet **Accueil**. Sélectionnez l'appareil et appuyez en haut à droite sur le symbole du crayon ✎. Allez sur **Supprimer l'appareil**, puis sur **Déconnecter et effacer les données**. En appuyant sur **Confirmer**, l'appareil est ramené sur ses réglages usine et vos données sont intégralement effacées.

i Remarque

- Pour réinitialiser la connexion WiFi actuelle et commuter à nouveau l'appareil en mode WiFi, appuyez pendant environ 5 secondes sur la touche Accueil  **3**. Relâchez la touche Accueil  **3** dès qu'un signal sonore retentit. La LED de service/de chargement **2** clignote rapidement en bleu. L'appareil peut maintenant être appairé avec un autre smartphone/tablette pour le commander via l'appli **LIDL Home**.

IMPORTANT : Cela ne ramène pas l'appareil sur ses réglages usine, et vos données ne sont pas complètement effacées.

Politique de confidentialité

La politique de confidentialité intégrale peut être consultée dans l'appli dans **Ma zone**, rubrique **Politique de confidentialité**.

7.5. Sélectionner le mode d'aspiration

- ◆ Afin d'obtenir un meilleur résultat d'aspiration, l'appareil dispose de différents modes d'aspiration que vous pouvez sélectionner dans le menu principal de l'appli (voir chapitre **7.4. Commande via l'appli LIDL Home**).
- ◆ Avant de sélectionner l'un des modes d'aspiration suivants, assurez-vous que l'appareil est allumé. Si l'appareil est en mode Sommeil, vous pouvez également démarrer l'appareil directement depuis l'appli en sélectionnant un mode d'aspiration.

Classic

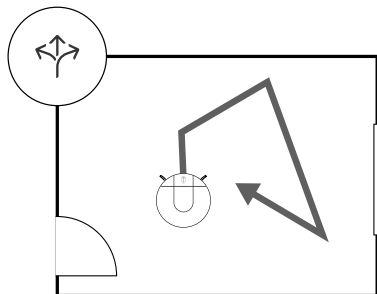



Fig. 2

Dans ce mode d'aspiration, l'appareil effectue un parcours aléatoire. Le cycle d'aspiration est également enregistré dans ce mode d'aspiration.

- ◆ Appuyez sur la touche Start/Stop  **1** sur l'appareil ou sélectionnez le mode d'aspiration **Classic** dans le menu principal de l'appli (voir chapitre **7.4. Commande via l'appli LIDL Home**) pour démarrer ce mode d'aspiration.

Auto

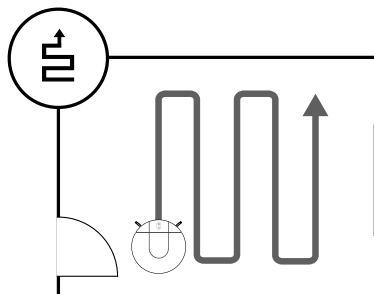

Fig. 3

Dans ce mode d'aspiration, l'appareil effectue un parcours en suivant des bandes parallèles qui se chevauchent. À des fins d'orientation et de mesurage de la pièce, l'appareil aspire préalablement sur les bords de celle-ci. Le cycle d'aspiration est également enregistré dans ce mode d'aspiration.

- ◆ Sélectionnez le mode d'aspiration **Auto** dans le menu principal de l'appli (voir chapitre **7.4. Commande via l'appli LIDL Home**) pour démarrer ce mode d'aspiration.

Spot

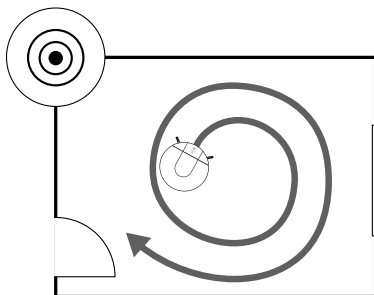

Fig. 4

Ce mode d'aspiration convient à une zone à forte concentration de saleté ou de poussière. En mode d'aspiration **Spot**, l'appareil se concentre sur une zone à aspirer et l'aspire en décrivant des spirales.

- ◆ Sélectionnez le mode d'aspiration **Spot** dans le menu principal de l'appli (voir chapitre **7.4. Commande via l'appli LIDL Home**) pour démarrer ce mode d'aspiration.

Coin

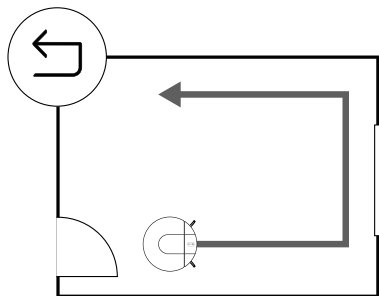

Fig. 5

Ce mode d'aspiration convient au nettoyage des coins et des bords d'une pièce. En mode d'aspiration **Coin**, l'appareil effectue un parcours le long des bords de la pièce.

- ◆ Sélectionnez le mode d'aspiration **Coin** dans le menu principal de l'appli (voir chapitre **7.4. Commande via l'appli LIDL Home**) pour démarrer ce mode d'aspiration.

Manuel

- ◆ Sélectionnez le mode d'aspiration **Manuel** dans le menu principal de l'appli et pilotez l'appareil via les touches directionnelles dans l'appli (voir chapitre **7.4. Commande via l'appli LIDL Home**).

Accueil

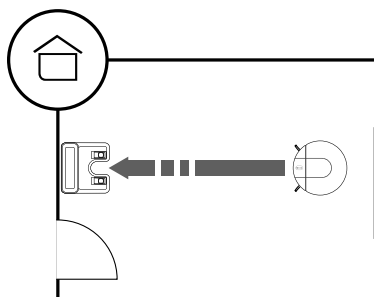



Fig. 6

Utilisez ce mode pour que l'appareil revienne à la station de recharge **5** pour se recharger.

- ◆ Pendant l'utilisation ou en mode Veille, appuyez brièvement sur la touche Accueil  **5** sur l'appareil ou sélectionnez le mode **Accueil** dans le menu principal de l'appli (voir chapitre **7.4. Commande via l'appli LIDL Home**) pour que l'appareil revienne à la station de recharge **5**.

Remarque

- ▶ Lorsqu'il est en service, l'appareil retourne automatiquement à la station de recharge **5** lorsque le niveau de charge de la batterie est trop bas (moins de 20 %).

7.6. Régler la puissance d'aspiration

Remarque

- ▶ La puissance d'aspiration de l'appareil comporte quatre niveaux qui diffèrent en termes d'aspiration, de niveau sonore et de consommation d'énergie.
- ▶ Après la mise en marche, l'appareil aspire par défaut avec la puissance d'aspiration moyenne **Standard**.
- ▶ Avec la puissance d'aspiration la plus faible **Eco**, l'autonomie maximale est de 120 minutes avec une recharge complète.

Vous pouvez régler la puissance d'aspiration de l'appareil dans l'appli (voir chapitre

7.4. Commande via l'appli LIDL Home) :

- ◆ Dans le menu principal de l'appli, sélectionnez dans **Réglages** le point de menu **Puissance d'aspiration**. Vous pouvez y régler la puissance d'aspiration sur **Eco**, **Standard**, **Max** ou **Boost**.

8. Nettoyage

⚠ DANGER !

- ▶ Avant chaque nettoyage, débranchez l'adaptateur secteur 7 de la prise de courant. Il existe un risque d'électrocution !

⚠ ATTENTION !

- ▶ N'utilisez pas de produits de nettoyage abrasifs, agressifs ou chimiques. Ils attaquent la surface de l'appareil.
- ▶ Lors du nettoyage de l'appareil, veillez à ce qu'aucune humidité ne pénètre dans ce dernier afin d'éviter tous dégâts irréparables.

i Remarque

- ▶ Éteignez l'appareil avant de le nettoyer.

Partie de l'appareil	Intervalles de nettoyage
Bac à poussière 14	Hebdomadaire, vider après chaque cycle d'aspiration
Filtre EPA 9	Hebdomadaire, 2 fois par semaine en cas de fort encrassement
Brosses latérales 10	Toutes les 2 semaines
Rouleau brosse 31	Hebdomadaire, 2 fois par semaine en cas de fort encrassement
Capteurs 21/27/32	Toutes les 2 semaines
Contacts de recharge 6/25/28	Toutes les 2 semaines
Roues 20/29/34	Toutes les 2 semaines

Nettoyer l'appareil

- ◆ Nettoyez le boîtier de l'appareil avec un chiffon légèrement humidifié. En cas de salissures tenaces, appliquez un produit de nettoyage doux sur le chiffon.
- ◆ Nettoyez les capteurs 21/27/32 sous l'appareil avec un chiffon doux et sec.

Nettoyer le bac à poussière et le filtre

⚠ ATTENTION !

- ▶ Ne rincez pas le filtre EPA 9 à l'eau. Le filtre EPA 9 risque d'être endommagé.

- 1) Retirez le couvercle 15 du bac à poussière 14 et sortez-le de l'appareil par l'anse (voir fig. 7 et 8).

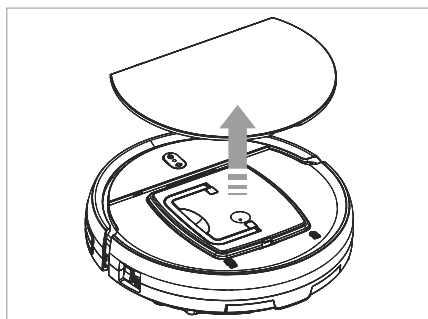

Fig. 7

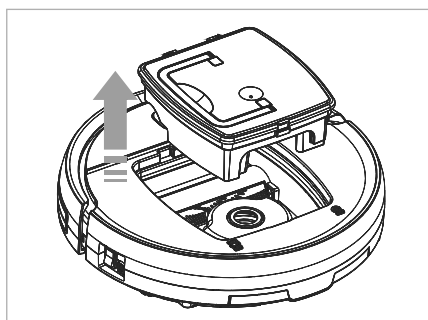

Fig. 8

- 2) Appuyez sur la touche de déverrouillage sur le couvercle du bac à poussière **14** et ouvrez-le en le relevant (voir fig. 9).

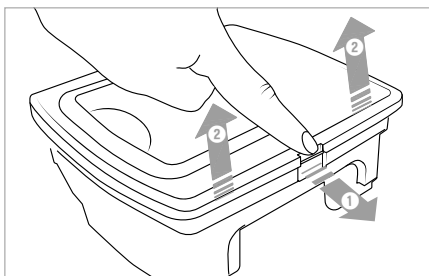

Fig. 9

- 3) Retirez le filtre EPA **9** du couvercle du bac à poussière **14**. (voir fig. 10).

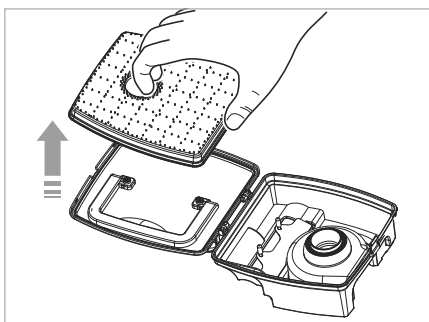

Fig. 10

- 4) Videz le contenu du bac à poussière **14** dans une poubelle (voir fig. 11).

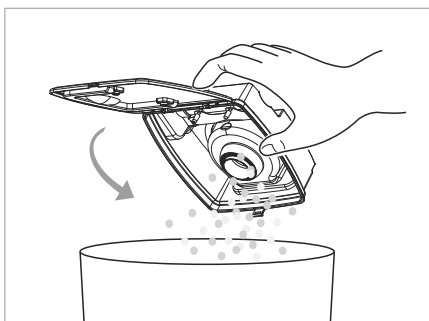

Fig. 11

- 5) Rincez le bac à poussière **14** à l'eau froide ou tiède (voir fig. 12). Laissez le bac à poussière **14** sécher entièrement à l'air avant de l'insérer à nouveau dans l'appareil.

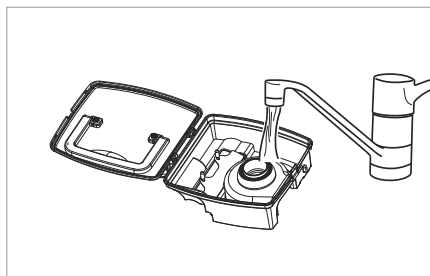

Fig. 12

- 6) Tapotez légèrement le filtre EPA **9** dans une poubelle et brossez-le délicatement avec une brosse souple (voir fig. 13).

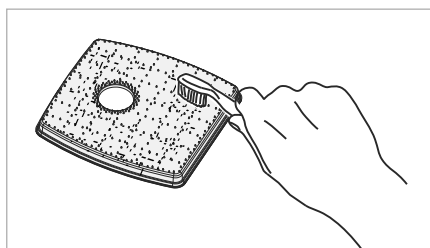

Fig. 13

- 7) Fixez le filtre EPA **9** contre le couvercle du bac à poussière **14** et rabattez-le en position fermée (voir fig. 14).

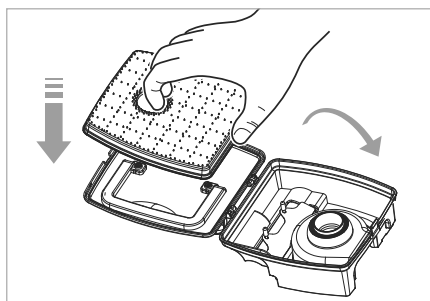

Fig. 14

- 8) Remettez le bac à poussière **14** dans l'appareil et fixez le couvercle **15** sur l'appareil.

i Remarque

- Nous recommandons de remplacer le filtre EPA **9** tous les 6 mois ou au bout d'environ 150 heures d'utilisation.

Nettoyer les brosses

! ATTENTION !

- ▶ N'utilisez l'appareil qu'avec des brosses latérales 10 et un rouleau brosse 31 correctement montés.

i Remarque

- ▶ Nettoyez régulièrement le rouleau brosse 31 et les brosses latérales 10 afin de garantir un fonctionnement conforme de l'appareil et d'éviter les pannes.

Rouleau brosse

- 1) Repoussez la partie supérieure du recouvrement du rouleau brosse 23 pour le retirer de l'appareil (voir fig. 15).

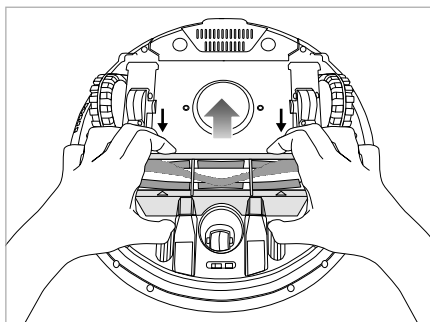

Fig. 15

- 2) Retirez le verrouillage du rouleau brosse 22. Saisissez le rouleau brosse 31 par le côté droit et sortez-le de l'appareil (voir fig. 16). Retirez les cheveux et la saleté avec la brosse à nettoyage 11. Si besoin, nettoyez aussi le compartiment du rouleau brosse (voir fig. 17).

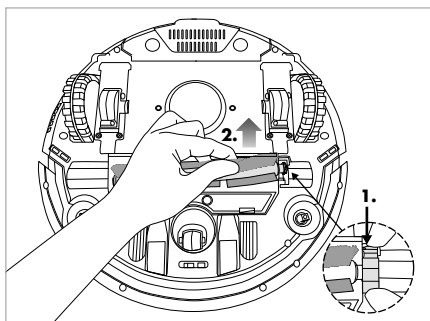

Fig. 16

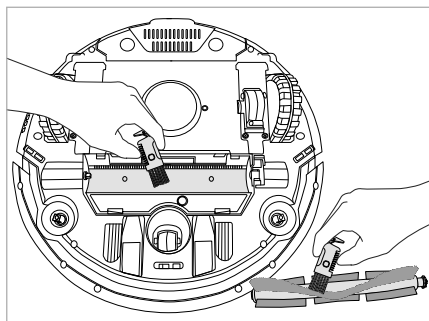

Fig. 17

- 3) Pour remettre le rouleau brosse 31 en place, faites-le tout d'abord glisser à gauche sur le support et faites-le ensuite s'enclencher dans le support à droite (voir fig. 18).

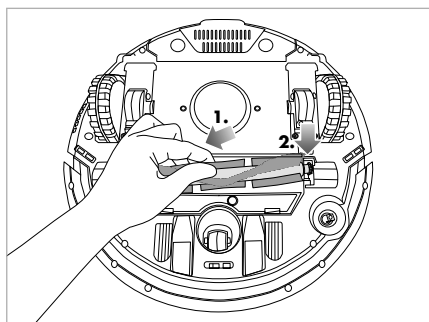

Fig. 18

- 4) Insérez le verrouillage du rouleau brosse 22 et abaissez-le jusqu'à ce qu'il s'enclenche de manière audible.
- 5) Fixez le recouvrement du rouleau brosse 23 sur l'appareil.

Brosses latérales

- ◆ En exerçant un peu de force, tirez les brosses latérales 10 hors des supports 24/30 et retirez les cheveux et la saleté.

i Remarque

- ▶ Les brins déformés ou courbés des brosses latérales 10 peuvent être redressés et lissés avec de l'eau chaude.

Nettoyer les roues latérales

- 1) Avec un tournevis cruciforme (non fourni), retirez les deux vis du recouvrement de roue 19/35 (voir fig. 19).

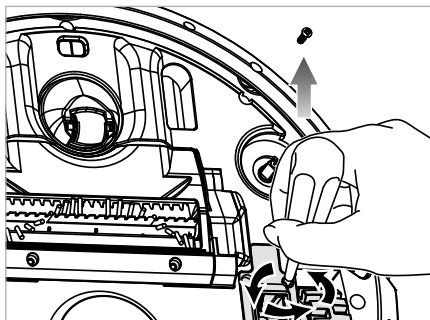

Fig. 19

- 2) Poussez la roue 20/34 vers le bas et détachez le ressort du recouvrement de roue 19/35 et du support de roue. Retirez le recouvrement de roue 19/35 de l'appareil (voir fig. 20).

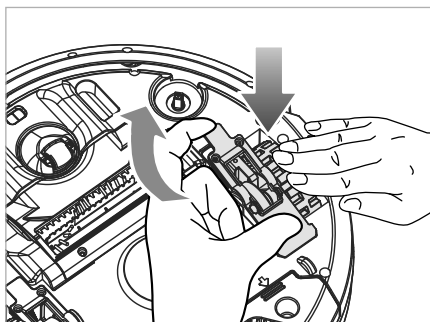

Fig. 20

- 3) Sortez légèrement la roue 20/34 de l'appareil en la tirant et nettoyez-la avec un chiffon humidifié ou la brosse de nettoyage 11 (voir fig. 21 et 22). Si besoin, essuyez aussi le compartiment de roue.

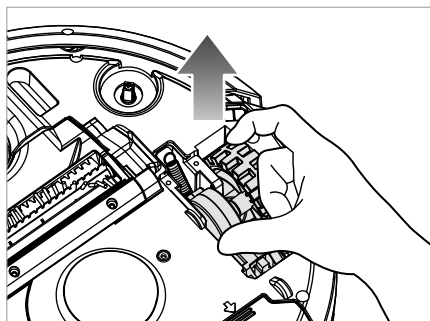

Fig. 21

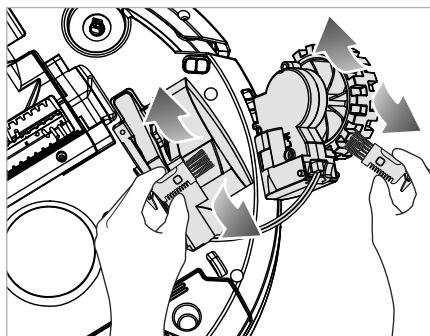

Fig. 22

- 4) Remplacez la roue 20/34 dans le compartiment de roue (voir fig. 23).

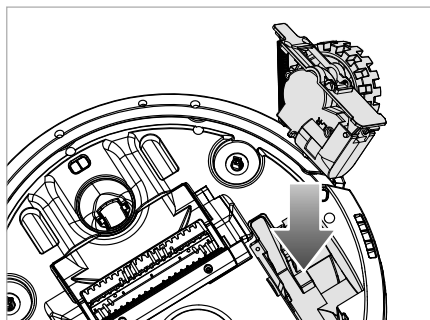

Fig. 23

- 5) Fixez le ressort sur le support de roue et le recouvrement de roue 19/35 (voir fig. 24).

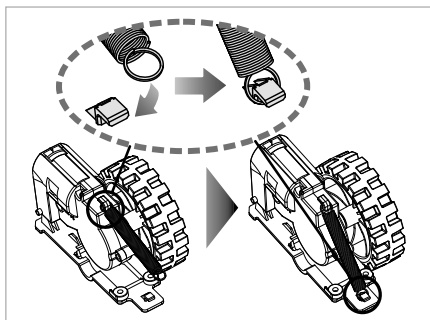

Fig. 24

- 6) Poussez la roue 20/34 vers le bas et mettez en place le recouvrement de roue 19/35 sur l'appareil (voir fig. 25).

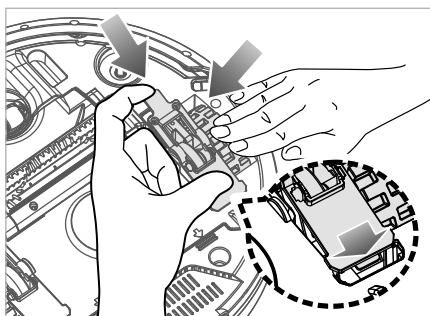

Fig. 25

- 7) Avec un tournevis cruciforme, fixez les deux vis du recouvrement de roue 19/35.

Nettoyer la station de recharge

- ◆ Nettoyez la surface de la station de recharge 5 à l'aide d'un chiffon légèrement humidifié.
- ◆ Nettoyez les contacts de recharge 6 à l'aide d'un chiffon doux et sec.

9. Remplacer la batterie

⚠ ATTENTION !

- ▶ Utilisez uniquement le type de batterie recommandé par le fabricant (voir chapitre 13. **Caractéristiques techniques**). L'utilisation d'un autre type de batterie risque d'endommager l'appareil.

i Remarque

- ▶ Éteignez l'appareil avant de remplacer la batterie.
- ▶ Avant la première mise en service, chargez entièrement la batterie neuve.
- ▶ Recyclez correctement l'ancienne batterie.

- 1) Retirez le couvercle du compartiment à batterie 17 de l'appareil (voir fig. 26).

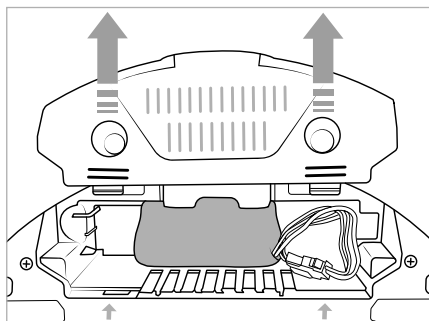

Fig. 26

- 2) Débranchez le connecteur de la batterie (voir fig. 27) et sortez-le du compartiment à batterie.

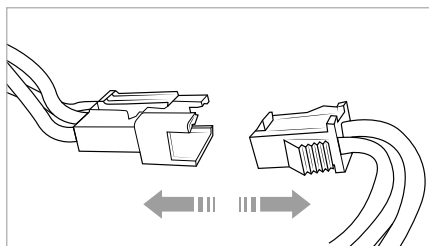

Fig. 27

3) Insérez la batterie neuve dans son compartiment et raccordez-la au connecteur.

i Remarque

- ▶ Veillez à ranger le câble et le connecteur correctement dans le compartiment à batterie et à ne pas les écraser lorsque vous remettez le couvercle du compartiment à batterie **17** en place.
- 4) Faites glisser le couvercle du compartiment à batterie **17** sur le compartiment jusqu'à ce qu'un déclic se fasse entendre.
- 5) Mettez l'appareil en marche et vérifiez qu'il fonctionne correctement.

10. Entreposage



! ATTENTION !

- ▶ Ne stockez jamais l'appareil à l'état déchargé. Un stockage prolongé de l'appareil déchargé peut provoquer une détérioration irrémédiable de la batterie. Si l'appareil reste stocké pendant une période prolongée, il faut contrôler régulièrement l'état de charge de la batterie. Le niveau de charge optimal se situe entre 50 et 80 %.
- ◆ Si l'appareil doit rester longtemps sans servir, débranchez-le de l'alimentation électrique.
- ◆ Conservez l'appareil dans un endroit exempt de poussières et sec sans rayonnement solaire direct.

11. Dépannage

Problème	Cause	Solution
Impossible de mettre l'appareil en marche.	La batterie est entièrement déchargée.	Placez l'appareil sur la station de recharge 5 , de sorte que les contacts de recharge 25/23 de l'appareil et les contacts de recharge 6 de la station de recharge 5 se touchent. Ou bien enfichez la fiche creuse 8 de l'adaptateur secteur 7 dans le port de recharge Charge 12 sur l'appareil et branchez l'adaptateur secteur 7 dans une prise de courant.
	La batterie est défectueuse.	Remplacez la batterie par une batterie neuve (voir chapitre 9. Remplacer la batterie).
Impossible de recharger l'appareil.	L'appareil ne touche pas complètement les contacts de recharge 6 de la station de recharge 5 .	Vérifiez que les contacts de recharge 25/23 de l'appareil et les contacts de recharge 6 de la station de recharge 5 sont entièrement en contact.
	La station de recharge 5 n'est pas raccordée à l'alimentation électrique et l'appareil est allumé, ce qui consomme du courant.	Laissez l'appareil dans la station de recharge 5 afin qu'il soit suffisamment rechargé pour le prochain cycle d'aspiration. Ne débranchez pas la station de recharge 5 de l'alimentation électrique.

Problème	Cause	Solution
L'appareil reste coincé pendant le cycle d'aspiration.	L'appareil est bloqué par des câbles, rideaux ou tapis présents sur le sol.	L'appareil recherche automatiquement différentes possibilités pour contourner les obstacles. Si cela n'est pas possible, retirez les obstacles au passage ou décalez l'appareil.
L'appareil retourne à la station de recharge ❸ pour se recharger avant que le cycle d'aspiration soit terminé.	La batterie est faible. Par conséquent, l'appareil retourne automatiquement à la station de recharge ❸ pour se recharger.	Rechargez l'appareil et redémarrez le cycle d'aspiration dès qu'il est rechargé.
	Les autonomies de l'appareil peuvent varier en fonction de la complexité de la pièce, du niveau de salissure, de la nature du sol et de la puissance d'aspiration sélectionnée.	Rechargez l'appareil et redémarrez le cycle d'aspiration dès qu'il est rechargé.
L'appareil n'aspire pas.	L'appareil n'est pas allumé.	Allumez l'appareil.
	La batterie n'est pas suffisamment rechargée.	Rechargez l'appareil.
	L'orifice d'aspiration ❸❸ est bouché ou l'appareil est bloqué.	Éteignez l'appareil et nettoyez le bac à poussière ❶❷ et le rouleau brosse ❸❶. Assurez-vous que l'orifice d'aspiration ❸❸ n'est pas colmaté.
	Le bac à poussière ❶❷ est plein.	Videz le bac à poussière ❶❷ (voir chapitre 8. Nettoyage).
La LED de service/de chargement ❷ s'allume en rouge et plusieurs signaux sonores retentissent.	L'appareil est coincé ou le rouleau brosse ❸❶ est bloqué ou les brosses latérales ❶❶ sont bloquées.	Placez l'appareil sur une surface dégagée. Contrôlez le rouleau brosse ❸❶ et les brosses latérales ❶❶ et retirez les éventuels blocages. Si la LED de service/de chargement ❷ reste allumée en rouge, éteignez complètement l'appareil et rallumez-le.

Problème	Cause	Solution
L'appareil n'est pas connecté à l'application.	Le WiFi et le Bluetooth® ne sont pas activés.	Assurez-vous que le WiFi et le Bluetooth® sont activés sur votre smartphone/tablette.
	L'appareil est encore connecté avec un autre smartphone/tablette.	Appuyez pendant environ 5 secondes sur la touche Accueil  ③ sur l'appareil pour réinitialiser la connexion WiFi actuelle et commuter à nouveau l'appareil en mode WiFi. Relâchez la touche Accueil  ③ dès qu'un signal sonore retentit. La LED de service/de chargement ② clignote rapidement en bleu. L'appareil peut maintenant être appairé avec un autre smartphone/tablette pour le commander via l'appli.

Remarque

- ▶ Si vous ne pouvez pas résoudre le problème en prenant les mesures citées ci-dessus, veuillez vous adresser à la hotline du service après-vente (voir chapitre **18. Service après-vente après-vente**).

12. Recyclage

12.1. Recyclage de l'appareil et de l'emballage



Le symbole de la poubelle barrée signifie que cet appareil ne doit pas être jeté avec les ordures ménagères à la fin de sa période d'utilisation.

L'appareil doit être remis aux points de collecte établis, aux déchetteries ou aux entreprises chargées du recyclage.

Veuillez effacer toutes vos données personnelles avant le retour.

Avant le retour, veuillez retirer les piles ou batteries qui ne sont pas enfermées dans l'ancien appareil, ainsi que les lampes pouvant être retirées sans destruction et recyclez-les séparément.

Pour les batteries inamovibles, il convient de signaler leur présence dans l'appareil au moment de le rapporter au recyclage.

L'emballage est constitué de matériaux écologiques que vous pouvez recycler par le biais des services de recyclage locaux.

Éliminez l'emballage dans le respect de l'environnement.

12.2. Recyclage des piles/batteries



Les piles/batteries doivent être traitées comme des déchets spéciaux devant être obligatoirement recyclés dans le respect de l'environnement par les entités correspondantes (commerçants, revendeurs spécialisés, services municipaux, entreprises de recyclage professionnel). Les piles/batteries peuvent contenir des métaux lourds toxiques.

Les métaux lourds qu'elles contiennent sont repérés par les lettres suivantes sous le symbole : Cd = cadmium, Hg = mercure, Pb = plomb.

Par conséquent, ne jetez pas les piles/batteries dans les ordures ménagères, rappez-les au contraire à un point de collecte séparé.

Ne rappez les piles/batteries qu'à l'état déchargé.

13. Caractéristiques techniques

Aspirateur robot	
Modèle	SSRA E4
Tension/courant de service	15 V $\overline{\text{---}}$, 0,75 A
Puissance nominale	30 W
Batterie (3S1865029)	Batterie lithium-ions (3 cellules), 11,1 V $\overline{\text{---}}$, 2900 mAh
Polarité de la fiche creuse	
Autonomie (avec une batterie entièrement rechargée)	env. 90 minutes (en mode d'aspiration Auto avec une puissance d'aspiration moyenne Standard)
Bande de fréquence	2400-2483,5 MHz
Puissance d'émission	< 20 dBm

Station de recharge	
Modèle	SSRA E4
Tension/courant nominal(e) de sortie	15 V $\overline{\text{---}}$, 0,75 A
Tension/courant nominal(e) d'entrée	15 V $\overline{\text{---}}$, 0,75 A

Adaptateur secteur	
Fabricant	KOMPERNASS HANDELS GMBH, BURGSTRASSE 21, 44867 BOCHUM, ALLEMAGNE RCS Tribunal d'instance AG Bochum Numéro d'enregistrement : HRB 4598
Modèle	SSRA E4-1
Tension d'entrée	100-240 V ~

Adaptateur secteur	
Fréquence du courant alternatif d'entrée	50/60 Hz
Tension de sortie	15,0 V $\overline{\text{---}}$
Courant de sortie	0,75 A
Puissance de sortie	11,25 W
Rendement moyen en service	83,5 %
Rendement sous faible charge mécanique (10 %)	76,8 %
Puissance absorbée hors charge mécanique	0,09 W
Courant d'entrée	0,35 A
Polarité de la fiche creuse	
Classe de protection	
Classe d'efficacité	6
Indice de protection	IP20 : Protection contre la pénétration de corps étrangers solides d'un diamètre \geq 12,5 mm
Transformateur de sécurité protégé contre les courts-circuits	
Température ambiante nominale (ta)	40 °C
Bloc d'alimentation à découpage	
Fusible	T1.0A
Sigle de sécurité conformément à la loi allemande sur la sécurité des produits (contrôlé par TÜV Süd)	

Appli	
Exigences système	iOS à partir de la version 11.0, Android à partir de la version 6.0

i Remarque

- ▶ Aucune action de la part de l'utilisateur n'est nécessaire pour passer le produit de 50 à 60 Hz. Le produit s'adapte aussi bien à une fréquence de 50 que de 60 Hz.

14. Déclaration de conformité UE simplifiée

CE Kompernaß Handels GmbH déclare par la présente que le type de dispositif hertzien **Aspirateur robot SSRA E4** est conforme à la directive 2014/53/EU, à la directive 2009/125/CE et à la directive 2011/65/EU.

Le texte intégral de la déclaration de conformité UE complète est disponible à l'adresse Internet suivante :
https://dl.kompernass.com/500199_DOC.pdf

15. Commander des pièces de rechange

Vous pouvez commander des pièces détachées pour ce produit de manière pratique sur Internet sur www.kompernass.com.

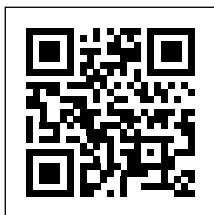

Scannez le code QR avec votre smartphone/tablette.
 Ce code QR vous donne un accès direct à notre site web sur lequel vous pouvez visualiser et commander les pièces de rechange disponibles.

i Remarque

- ▶ Si vous rencontrez des problèmes avec la commande en ligne, vous pouvez vous adresser par téléphone ou par e-mail à notre Centre de service après-vente.
- ▶ Veuillez toujours indiquer à la commande la référence article (IAN) 500199_2504.
- ▶ Veuillez noter qu'une commande en ligne de pièces de rechange n'est pas possible pour tous les pays de livraison.

16. Garantie pour Kompernass Handels GmbH (France)

Chère cliente, cher client,

Cet appareil est garanti 3 ans à partir de la date d'achat. Si ce produit venait à présenter des vices, vous disposez de droits légaux face au vendeur de ce produit. Vos droits légaux ne sont pas restreints par notre garantie présentée ci-dessous.

Conditions de garantie

La période de garantie débute à la date d'achat. Veuillez bien conserver le ticket de caisse. Celui-ci servira de preuve d'achat.

Si dans un délai de trois ans suivant la date d'achat de ce produit, un vice de matériel ou de fabrication venait à apparaître, le produit sera réparé, remplacé gratuitement par nos soins ou le prix d'achat remboursé, selon notre choix. Cette prestation sous garantie nécessite, dans le délai de trois ans, la présentation de l'appareil défectueux et du justificatif d'achat (ticket de caisse) ainsi que la description brève du vice et du moment de son apparition.

Si le vice est couvert par notre garantie, vous recevrez le produit réparé ou un nouveau produit en retour. Aucune nouvelle période de garantie ne débute avec la réparation ou l'échange du produit.

Période de garantie et réclamation légale pour vices cachés

L'exercice de la garantie ne prolonge pas la période de garantie. Cette disposition s'applique également aux pièces remplacées ou réparées. Les dommages et vices éventuellement déjà présents à l'achat doivent être signalés immédiatement après le déballage. Toute réparation survenant après la période sous garantie fera l'objet d'une facturation.

Étendue de la garantie

L'appareil a été fabriqué avec soin conformément à des directives de qualité strictes et consciencieusement contrôlé avant sa livraison.

La prestation de la garantie s'applique aux vices de matériel et de fabrication. Cette garantie ne s'étend pas aux pièces du produit qui sont exposées à une usure normale et peuvent de ce fait être considérées comme pièces d'usure, ni aux détériorations de pièces fragiles, par ex. interrupteurs ou pièces en verre.

Cette garantie devient caduque si le produit est détérioré, utilisé ou entretenu de manière non conforme. Toutes les instructions listées dans le manuel d'utilisation doivent être exactement respectées pour une utilisation conforme du produit. Des buts d'utilisation et actions qui sont déconseillés dans le manuel d'utilisation, ou dont vous êtes avertis doivent également être évités.

Le produit est uniquement destiné à un usage privé et ne convient pas à un usage professionnel. La garantie est annulée en cas d'entretien incorrect et inapproprié, d'usage de la force et en cas d'intervention non réalisée par notre centre de service après-vente agréé.

Article L217-16 du Code de la consommation

Lorsque l'acheteur demande au vendeur, pendant le cours de la garantie commerciale qui lui a été consentie lors de l'acquisition ou de la réparation d'un bien meuble, une remise en état couverte par la garantie, toute période d'immobilisation d'au moins sept jours vient s'ajouter à la durée de la garantie qui restait à courir. Cette période court à compter de la demande d'intervention de l'acheteur ou de la mise à disposition pour réparation du bien en cause, si cette mise à disposition est postérieure à la demande d'intervention.

Indépendamment de la garantie commerciale souscrite, le vendeur reste tenu des défauts de conformité du bien et des vices rédhibitoires dans les conditions prévues aux articles L217-4 à L217-13 du Code de la consommation et aux articles 1641 à 1648 et 2232 du Code Civil.

Article L217-4 du Code de la consommation

Le vendeur livre un bien conforme au contrat et répond des défauts de conformité existant lors de la délivrance. Il répond également des défauts de conformité résultant de l'emballage, des instructions de montage ou de l'installation lorsque celle-ci a été mise à sa charge par le contrat ou a été réalisée sous sa responsabilité.

Article L217-5 du Code de la consommation

Le bien est conforme au contrat :

- 1° S'il est propre à l'usage habituellement attendu d'un bien semblable et, le cas échéant :
 - s'il correspond à la description donnée par le vendeur et posséder les qualités que celui-ci a présentées à l'acheteur sous forme d'échantillon ou de modèle ;
 - s'il présente les qualités qu'un acheteur peut légitimement attendre eu égard aux déclarations publiques faites par le vendeur, par le producteur ou par son représentant, notamment dans la publicité ou l'étiquetage ;
- 2° Ou s'il présente les caractéristiques définies d'un commun accord par les parties ou être propre à tout usage spécial recherché par l'acheteur, porté à la connaissance du vendeur et que ce dernier a accepté.

Article L217-12 du Code de la consommation

L'action résultant du défaut de conformité se prescrit par deux ans à compter de la délivrance du bien.

Article 1641 du Code civil

Le vendeur est tenu de la garantie à raison des défauts cachés de la chose vendue qui la rendent impropre à l'usage auquel on la destine, ou qui diminuent tellement cet usage que l'acheteur ne l'aurait pas acquise, ou n'en aurait donné qu'un moindre prix, s'il les avait connus.

Article 1648 1er alinéa du Code civil

L'action résultant des vices rédhibitoires doit être intentée par l'acquéreur dans un délai de deux ans à compter de la découverte du vice.

Les pièces détachées indispensables à l'utilisation du produit sont disponibles pendant la durée de la garantie du produit.

Procédure en cas de garantie

Afin de garantir un traitement rapide de votre demande, veuillez suivre les indications suivantes :

- Veuillez avoir à portée de main pour toutes questions le ticket de caisse et la référence article (IAN) 500199_2504 en tant que justificatif de votre achat.
- Vous trouverez la référence sur la plaque signalétique sur le produit, une gravure sur le produit, sur la page de garde du mode d'emploi (en bas à gauche) ou sur l'autocollant au dos ou sur le dessous du produit.
- Si des erreurs de fonctionnement ou d'autres vices venaient à apparaître, veuillez d'abord contacter le département service clientèle cité ci-dessous par **téléphone** ou par **e-mail**.
- Vous pouvez ensuite retourner un produit enregistré comme étant défectueux en joignant le ticket de caisse et en indiquant en quoi consiste le vice et quand il est survenu, sans devoir l'affranchir à l'adresse de service après-vente communiquée.



Sur www.lidl-service.com, vous pourrez télécharger ce mode d'emploi et de nombreux autres manuels, vidéos produit et logiciels d'installation.

Grâce à ce code QR, vous arriverez directement sur le site Lidl service après-vente (www.lidl-service.com) et vous pourrez ouvrir votre mode d'emploi en saisissant votre référence (IAN) 500199_2504.

17. Garantie pour Kompennass Handels GmbH (Belgique/Suisse)

Chère cliente, cher client,

Cet appareil est garanti 3 ans à partir de la date d'achat. Si ce produit venait à présenter des vices, vous disposez de droits légaux face au vendeur de ce produit. Vos droits légaux ne sont pas restreints par notre garantie présentée ci-dessous.

Conditions de garantie

La période de garantie débute à la date d'achat. Veuillez bien conserver le ticket de caisse. Celui-ci servira de preuve d'achat.

Si dans un délai de trois ans suivant la date d'achat de ce produit, un vice de matériel ou de fabrication venait à apparaître, le produit sera réparé, remplacé gratuitement par nos soins ou le prix d'achat remboursé, selon notre choix. Cette prestation sous garantie nécessite, dans le délai de trois ans, la présentation de l'appareil défectueux et du justificatif d'achat (ticket de caisse) ainsi que la description brève du vice et du moment de son apparition.

Si le vice est couvert par notre garantie, vous recevrez le produit réparé ou un nouveau produit en retour. Aucune nouvelle période de garantie ne débute avec la réparation ou l'échange du produit.

Période de garantie et réclamation légale pour vices cachés

L'exercice de la garantie ne prolonge pas la période de garantie. Cette disposition s'applique également aux pièces remplacées ou réparées. Les dommages et vices éventuellement déjà présents à l'achat doivent être signalés immédiatement après le déballeage. Toute réparation survenant après la période sous garantie fera l'objet d'une facturation.

Étendue de la garantie

L'appareil a été fabriqué avec soin conformément à des directives de qualité strictes et consciencieusement contrôlé avant sa livraison.

La prestation de la garantie s'applique aux vices de matériel et de fabrication. Cette garantie ne s'étend pas aux pièces du produit qui sont exposées à une usure normale et peuvent de ce fait être considérées comme pièces d'usure, ni aux détériorations de pièces fragiles, par ex. interrupteurs ou pièces en verre.

Cette garantie devient caduque si le produit est détérioré, utilisé ou entretenu de manière non conforme. Toutes les instructions listées dans le manuel d'utilisation doivent être exactement respectées pour une utilisation conforme du produit. Des buts d'utilisation et actions qui sont déconseillés dans le manuel d'utilisation, ou dont vous êtes avertis doivent également être évités.

Le produit est uniquement destiné à un usage privé et ne convient pas à un usage professionnel. La garantie est annulée en cas d'entretien incorrect et inapproprié, d'usage de la force et en cas d'intervention non réalisée par notre centre de service après-vente agréé.

Procédure en cas de garantie

Afin de garantir un traitement rapide de votre demande, veuillez suivre les indications suivantes :

- Veuillez avoir à portée de main pour toutes questions le ticket de caisse et la référence article (IAN) 500199_2504 en tant que justificatif de votre achat.
- Vous trouverez la référence sur la plaque signalétique sur le produit, une gravure sur le produit, sur la page de garde du mode d'emploi (en bas à gauche) ou sur l'autocollant au dos ou sur le dessous du produit.
- Si des erreurs de fonctionnement ou d'autres vices venaient à apparaître, veuillez d'abord contacter le département service clientèle cité ci-dessous par **téléphone** ou par **e-mail**.
- Vous pouvez ensuite retourner un produit enregistré comme étant défectueux en joignant le ticket de caisse et en indiquant en quoi consiste le vice et quand il est survenu, sans devoir l'affranchir à l'adresse de service après-vente communiquée.



Sur www.lidl-service.com, vous pourrez télécharger ce mode d'emploi et de nombreux autres manuels, vidéos produit et logiciels d'installation.

Grâce à ce code QR, vous arriverez directement sur le site Lidl Service après-vente (www.lidl-service.com) et vous pourrez ouvrir votre mode d'emploi en saisissant votre référence (IAN) 500199_2504.

18. Service après-vente

FR Service France

Tel.: 0800 919270

E-Mail: kompnass@lidl.fr

BE Service Belgique

Tel.: 0800 12089

E-Mail: kompnass@lidl.be

CH Service Suisse

Tel.: 0800 56 44 33

E-Mail: kompnass@lidl.ch

IAN 500199_2504

19. Importateur

Veuillez tenir compte du fait que l'adresse suivante n'est pas une adresse de service après-vente. Veuillez d'abord contacter le service mentionné.

KOMPENASS HANDELS GMBH

BURGSTRASSE 21

44867 BOCHUM

ALLEMAGNE

www.kompnass.com



KOMPERNASS HANDELS GMBH

BURGSTRASSE 21
44867 BOCHUM
GERMANY
www.kompernass.com

Version des informations: 09 / 2025 · Ident.-No.: SSRAE4-062025-1

IAN 500199_2504