



PEDESTAL FAN SSVF 45 D2

(GB) (CY)

PEDESTAL FAN

User manual

(HU)

ÁLLÓVENTILÁTOR

Használati útmutató

(SI)

STOJEČI VENTILATOR

Navodila za uporabo

(CZ)

STOJANOVÝ VENTILÁTOR

Návod na obsluhu

(SK)

STOJANOVÝ VENTILÁTOR

Návod na obsluhu

(HR)

VENTILATOR

Upute za uporabu

(RS)

VENTILATOR

Uputstvo za korišćenje

(MK)

СТОЕЧКИ ВЕНТИЛАТОР

Прирачник за корисници

(AL)

VENTILATOR ME KËMBË

Manuali i përdorimit

(RO)

VENTILATOR CU PICIOR

Instrucțiuni de utilizare

(BG)

СТОЯЩ ВЕНТИЛАТОР

Ръководство за експлоатация

(GR) (CY)

ΑΝΕΜΙΣΤΗΡΑΣ

Οδηγίες χρήσης

(DE) (AT) (BE) (CH)

STANDVENTILATOR

Bedienungsanleitung

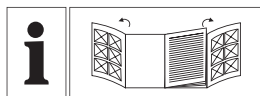

GB/CY	User manual	Page	5
HU	Használati útmutató	Oldal	18
SI	Navodila za uporabo	Stran	32
CZ	Návod na obsluhu	Strana	46
SK	Návod na obsluhu	Strana	59
HR	Upute za uporabu	Stranica	73
RS	Uputstvo za korišćenje	Strana	87
MK	Прирачник за корисници	Страница	102
AL	Manuali i përdorimit	Faqja	117
RO	Instrucțiuni de utilizare	Pagina	131
BG	Ръководство за експлоатация	Страница	145
GR/CY	Οδηγίες χρήσης	Σελίδα	162
DE/AT/BE/CH	Bedienungsanleitung	Seite	178

A

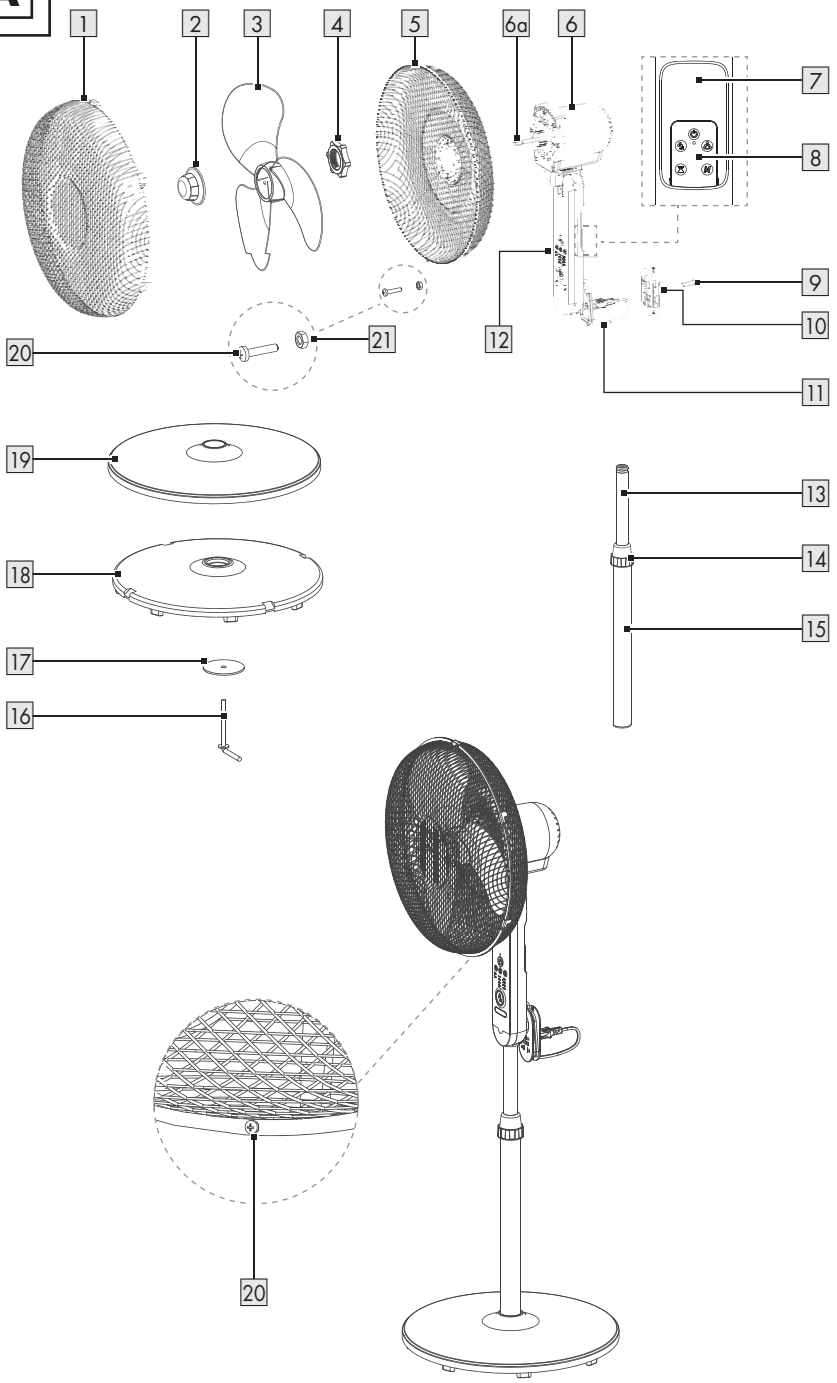

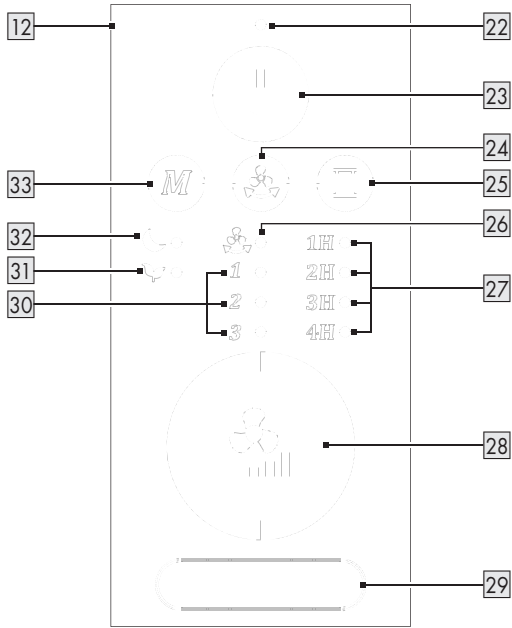
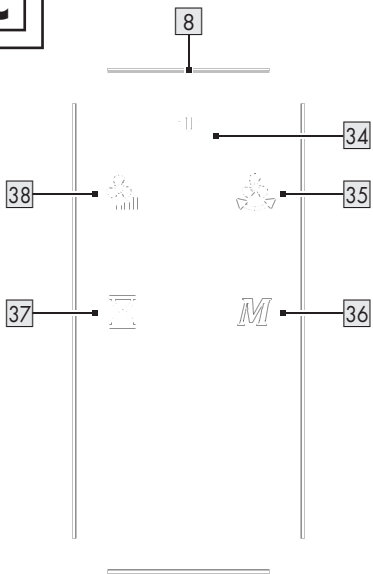
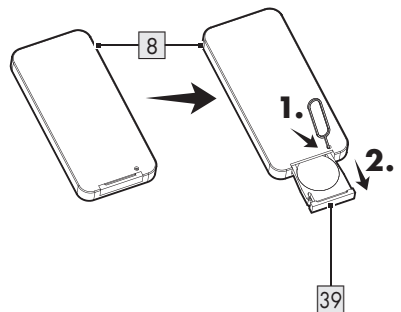

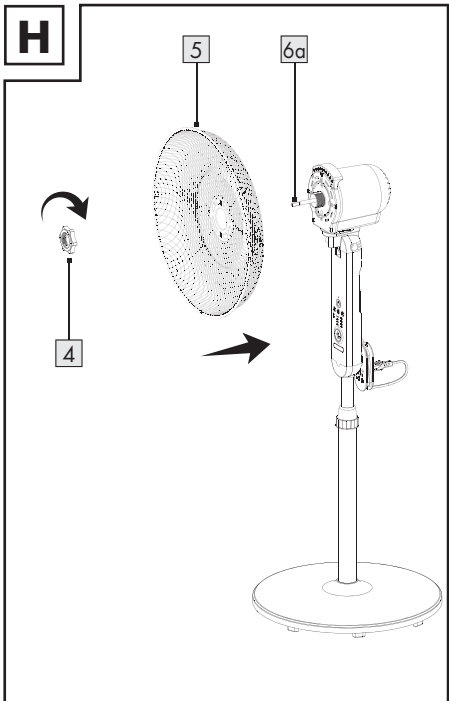
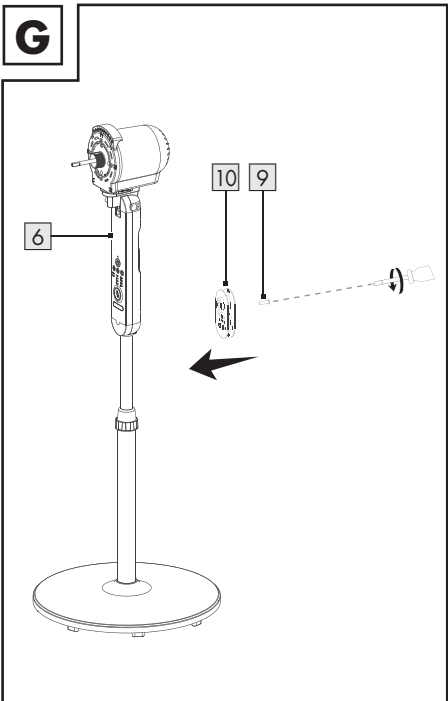
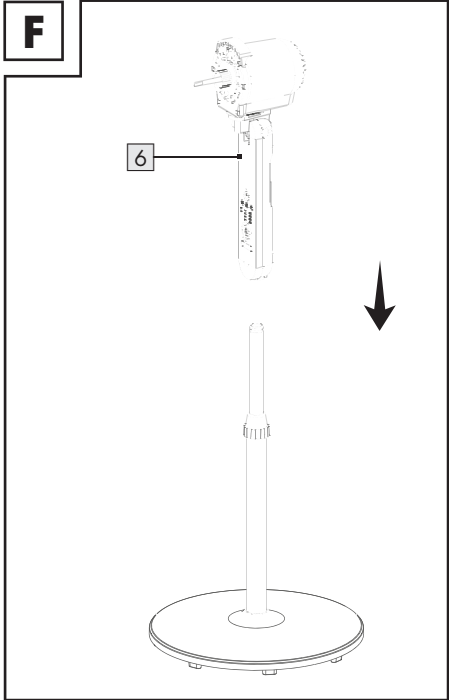
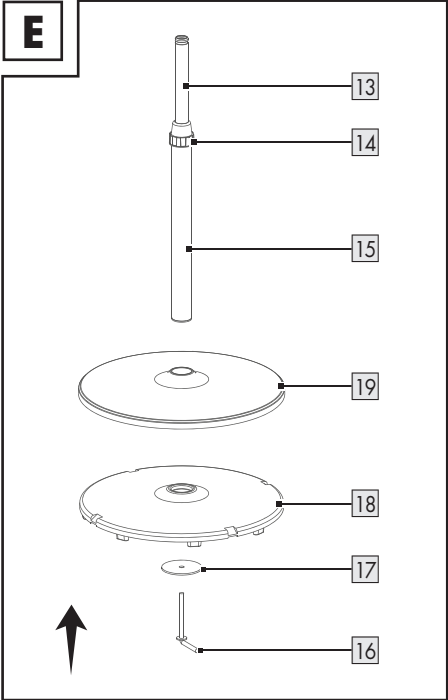

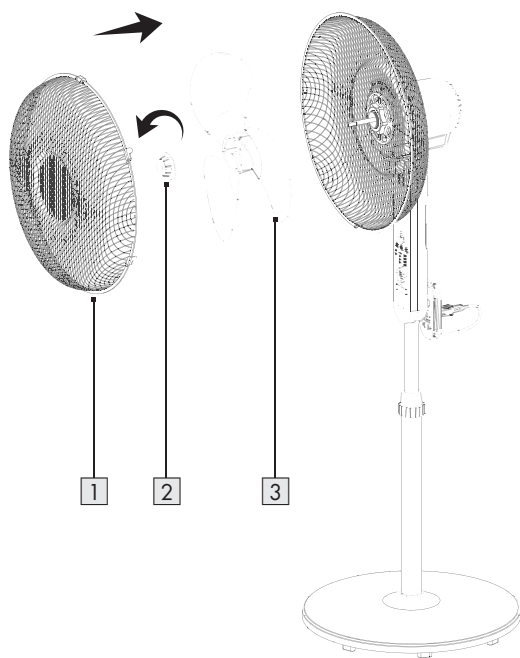
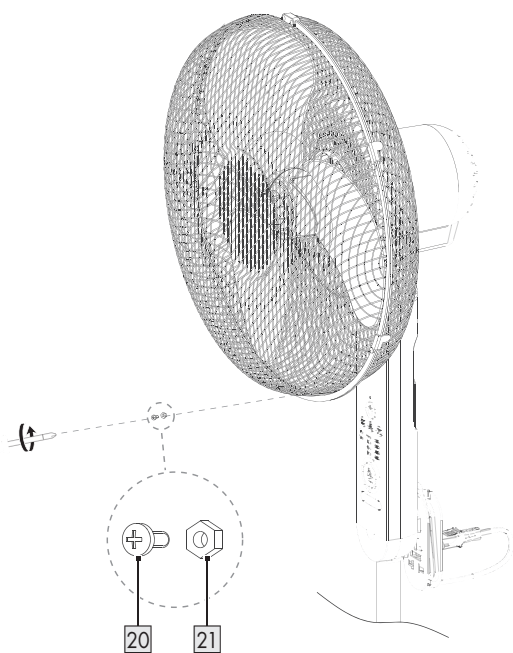











B**C****D**



I**J**

- List of pictograms used** Page 6
- Introduction** Page 7
 - Intended use..... Page 7
 - Scope of delivery..... Page 7
 - Description of parts Page 7
 - Technical data Page 8
- Safety instructions** Page 9
 - Safety instructions for batteries/rechargeable batteries Page 10
 - Notes for coin/button cell batteries Page 11
- Before use** Page 13
 - Unpacking Page 13
 - Inserting/replacing the button cell Page 13
 - Assembly Page 13
- Operation** Page 14
 - Tilt angle adjustment Page 14
 - Function overview..... Page 14
 - Timer Page 15
- Cleaning and care** Page 16
- Storage** Page 16
- Disposal**..... Page 16
- Warranty** Page 17
 - Warranty claim procedure..... Page 17
- Service** Page 17

List of pictograms used

	DANGER! – Designating a hazard with high risk, which will result in death or severe injury if not avoided (e.g. risk of suffocation)	 INFO: This symbol in combination with “INFO” provides additional useful information.
		 Alternating current/voltage
	WARNING! – Designating a hazard with moderate risk, which can result in death or severe injury if not avoided (e.g. risk of electric shock)	 Danger – Risk of electric shock!
		 Protection class II
	CAUTION! – Designating a hazard with low risk, which could result in minor or moderate injury if not avoided (e.g. risk of scalding)	 Only use the product in dry indoor rooms.
		 Do not put fingers through the grille.
	NOTICE! – Warns of possible damage to property/the product if not avoided (e.g. risk of short circuit)	 Battery warning: Keep out of reach of children
	Keep out of reach of children	 Dispose of used batteries immediately.
	Non-obvious symptoms that might occur because of battery ingestion	 Safety information Instructions for use
	CE mark indicates conformity with relevant EU directives applicable for this product.	

PEDESTAL FAN

● Introduction

We congratulate you on the purchase of your new product. You have chosen a high quality product. The instructions for use are part of the product. They contain important information concerning safety, use and disposal. Before using the product, please familiarise yourself with all of the safety information and instructions for use. Only use the product as described and for the specified applications. If you pass the product on to anyone else, please ensure that you also pass on all the documentation with it.



You can download and view this and numerous other manuals at www.lidl-service.com. By scanning this QR code, you will be taken straight to the Lidl service website (www.lidl-service.com) where you can open your instruction manual by entering the article number (IAN) 507888_2507.

● Intended use

- This product is intended for circulating air.
- The product may only be used in dry indoor areas.
- Any other use not mentioned in this user manual may cause a damage to the product or create a serious risk of injury.
- This product is only intended for private household use, not for commercial purposes.
- The manufacturer accepts no liability for damages caused by improper use.

* pre-assembled

● Scope of delivery

- Unpack the product. Remove the transport locks, if any.
 - After unpacking the product, check if all parts are complete and in good condition. Remove all packing materials (including protective foils) before use.
- 1 Motor unit (with control panel and pre-assembled grille lock nut)
 - 1 Base
 - 1 Base cover
 - 1 Base connector
 - 1 Washer
 - 1 Pole (with extendible pole)
 - 1 Front grille
 - 1 Screw with nut
 - 1 Rear grille
 - 1 Blade
 - 1 Blade lock nut
 - 1 Remote control (inside the storage compartment)
 - 1 Button cell (CR2025) (pre-installed in the remote control, best use before 04/2029)
 - 1 Cable winder
 - 1 Screw (for cable winder)
 - 1 User manual











● Description of parts

(Fig. A)





- 1 Front grille
- 2 Blade lock nut
- 3 Blade
- 4 Grille lock nut*
- 5 Rear grille
- 6 Motor unit
- 6a Motor shaft
- 7 Storage compartment (for remote control)
- 8 Remote control
- 9 Screw (for cable winder)
- 10 Cable winder
- 11 Mains cord with mains plug
- 12 Control panel

- 13 Extendible pole
- 14 Locking ring
- 15 Pole
- 16 Base connector
- 17 Washer
- 18 Base
- 19 Base cover
- 20 Screw (for fixing the grilles)
- 21 Nut (for fixing the grilles)

(Fig. B)

- 22  Power indicator**
- 23  Switch product on/off*
- 24  Start/stop oscillating*
- 25  Start/set/stop timer*
- 26  Oscillation**
- 27  Timer setting**
- 28  Set speed level*
- 29 Remote control sensor
- 30  Speed level**
- 31  Natural mode**
- 32  Sleep mode**
- 33  Set mode*

(Fig. C)

- 34  Switch product on/off*
- 35  Start/stop oscillating*
- 36  Set mode*
- 37  Start/set/stop timer*
- 38  Set speed level*

(Fig. D)

- 39 Button cell holder

● Technical data

Rated voltage:	220-240 V~, 50-60 Hz
Protection class:	II/□

- * Button
- ** Indicator

Battery of the remote control:	1 × 3 V battery (CR2025)
Power consumption:	50 W

Battery Information (for included battery):

Type:	CR2025
Voltage:	3 V DC
Chemistry:	Li-MnO ₂
Manufactured by:	Lidl Stiftung & Co. KG Stiftsbergstr. 1 74167 Neckarsulm GERMANY Email: battery-service@lidl.com www.lidl-service.com

Description	Symbol	Value	Unit
Maximum fan flow rate	F	50.82	m ³ /min
Fan power input	P	44.7	W
Service value	SV	1.14	{m ³ /min}/W
Standby power consumption	P _{SB}	0.39	W
Fan sound power level	L _{WA}	53.96	dB(A)
Maximum air velocity	C	3.07	meters/sec
Measurement standard for service value	EN IEC 60879:2019		
Contact details for obtaining more information	OWIM GmbH & Co. KG Stiftsbergstraße 1 74167 Neckarsulm GERMANY www.owim.com		



Safety instructions

BEFORE USING THE PRODUCT, FAMILIARISE YOURSELF WITH ALL OF THE SAFETY INFORMATION AND INSTRUCTIONS FOR USE! WHEN PASSING THIS PRODUCT ON TO OTHERS, ALSO INCLUDE ALL THE DOCUMENTS!

In the case of damage resulting from non-compliance with these operating instructions the warranty claim becomes invalid! No liability is accepted for consequential damage! In the case of material damage or personal injury caused by incorrect handling or non-compliance with the safety instructions, no liability is accepted!

Children and persons with disabilities

⚠ DANGER! Risk of suffocation! Never leave children unsupervised with the packaging material.

The packaging material represents a danger of suffocation. Children frequently underestimate the dangers.

Always keep children away from the packaging material.

- This product can be used by children aged from 8 years and above and persons with reduced physical, sensory or mental capabilities, or lack of experience and knowledge if they have been given supervision or instruction concerning use of the product in a safe way and understand the hazards involved.
- Cleaning and user maintenance shall not be made by children without supervision.
- Children shall not play with the product.

⚠ WARNING! Risk of injury! Switch the product off and disconnect it from the mains supply before cleaning work and when not in use.

⚠ WARNING! Risk of electric shock! Ensure the rated voltage shown on the rating label corresponds with the voltage of the mains supply.

⚠ WARNING! Risk of electric shock! If the supply cord is damaged, it must be replaced by the manufacturer, its service agent or similarly

qualified persons in order to avoid a hazard.

- Only use the product in dry indoor rooms.
- Protect the product, its mains cord and mains plug against dust, direct sunlight, dripping and splashing water.

⚠ CAUTION! Risk of injury!

Disconnect the product from the mains before removing the guard.

⚠ CAUTION! Risk of injury!

Never use the product without the safety grille or with a damaged safety grille.

⚠ CAUTION! Risk of injury!

During use, keep hands, hair, clothing and utensils away from the safety grille to avoid injuries and damage of the product.

- Clean the product before storage and before next use (see "Cleaning and care").



**Safety instructions
for batteries/
rechargeable
batteries**

- ⚠ DANGER TO LIFE!** Keep batteries/rechargeable batteries out of reach of children. If accidentally

swallowed seek immediate medical attention.



**DANGER OF
EXPLOSION!**

Never recharge non-rechargeable batteries. Do not short-circuit batteries/rechargeable batteries and/or open them. Overheating, fire or bursting can be the result.

- Never throw batteries/rechargeable batteries into fire or water.
- Do not exert mechanical loads to batteries/rechargeable batteries.

**Risk of leakage of
batteries/rechargeable
batteries**

- Avoid extreme environmental conditions and temperatures, which could affect batteries/rechargeable batteries, e.g. radiators/direct sunlight.
- If batteries/rechargeable batteries have leaked, avoid contact with skin, eyes and mucous membranes with the chemicals! Flush immediately the affected areas with fresh water and seek medical attention!



WEAR PROTECTIVE

GLOVES! Leaked or damaged batteries/rechargeable batteries can cause burns on contact with the skin. Wear suitable protective gloves at all times if such an event occurs.

- In the event of a leakage of batteries/rechargeable batteries, immediately remove them from the product to prevent damage.
- Remove batteries/rechargeable batteries if the product will not be used for a longer period.
- Never short-circuit batteries, always pay attention to the correct polarity.

Risk of damage of the product

- Only use the specified type of battery/rechargeable battery!
- Insert batteries/rechargeable batteries according to polarity marks (+) and (-) on the battery/rechargeable battery and the product.
- Use a dry lint-free cloth or cotton swab to clean the contacts on the battery/rechargeable battery and

in the battery compartment before inserting!

- Remove exhausted batteries/rechargeable batteries from the product immediately and safely dispose of them.

● **Notes for coin/button cell batteries**



WARNING! Do

not ingest the battery, chemical burn hazard.



WARNING! Contains coin battery.

ATTENTION! Contains swallowable button cells! Danger of suffocation!



KEEP BATTERIES OUT OF THE REACH OF CHILDREN!

Swallowing batteries can cause chemical burns, perforation of soft tissue, and death. Severe burns may occur within 2 hours of swallowing batteries. Seek immediate medical attention.

- ⚠ **WARNING!** Dispose of used batteries immediately. Keep new and used batteries away from children. If you think batteries might have been swallowed or placed inside

any part of the body, seek immediate medical attention.

- This product contains a coin/button cell battery. If a coin/button cell battery is swallowed, it can cause severe internal burns and perforation of soft tissue in just 2 hours and can lead to death.



Keep new and used batteries away from children.

- If the battery compartment does not close securely, stop using the product and keep it away from children.
- If you think batteries might have been swallowed or placed inside any part of the body, seek immediate medical attention.

⚠ WARNING!

KEEP OUT OF REACH OF CHILDREN

Swallowing can lead to chemical burns, perforation of soft tissue, and death. Severe burns can occur within 2 hours of ingestion. Seek medical attention immediately.



Non-obvious symptoms that might occur because of battery ingestion

Unfortunately, it is not obvious when a button or coin battery is stuck in a child's oesophagus (food pipe).

There are no specific symptoms associated with this. The child might:

- cough, gag or drool a lot;
 - appear to have a stomach upset or a virus;
 - feel sick;
 - point to their throat or stomach;
 - have a pain in their abdomen, chest or throat;
 - be tired or lethargic;
 - be quieter or more clingy than usual or otherwise "not themselves";
 - lose their appetite or have a reduced appetite; and
 - not want to eat solid food/be unable to eat solid food.
- These sorts of symptoms vary or fluctuate, with the pain increasing and then subsiding. A specific symptom to button and coin battery ingestion is vomiting fresh (bright red)

blood. If the child does this seek immediate medical help.

- The lack of clear symptoms is why it is important to be vigilant with “flat” or spare button or coin batteries in the home and the products that contain them.

● **Before use**

● **Unpacking**

① **INFO:** The remote control [8] is stored in the storage compartment [7] on the back of the motor unit [6] (Fig. A).

1. Remove the packaging material.
2. Check if all parts are complete (see “Scope of delivery”).
3. Check if the product is damaged.

● **Assembly**

- Number of persons needed for assembly: 1 adult

Fig.	Step
E	<ol style="list-style-type: none"> 1. Place the base [18] on the floor. The base cover [19] is pre-mounted on the base [18]. 2. Insert the pole [15] into the hole at the centre of the base cover [19]. 3. Turn the assembly upside down and then unscrew the base connector [16] with the washer [17]. 4. Place the washer [17] on the hole at the centre of the base [18]. 5. Insert the longer side of the base connector [16] through the washer [17] into the base [18]. 6. Turn the base connector [16] in clockwise direction as far as it will go. 7. Place the assembly in an upright position. 8. Loosen the locking ring [14]. Pull out the extendible pole [13] to the desired height. Fasten the locking ring.
F	<ul style="list-style-type: none"> □ Place the motor unit [6] onto the extendible pole [13].
G	<ol style="list-style-type: none"> 1. Unscrew the screw [9] from the motor unit [6]. 2. Place the cable winder [10] onto the recessed hole below the storage compartment [7]. 3. Fix the cable winder [10] to the motor unit [6] by tightening the screw [9] with a Phillips screwdriver (not included).

● **Inserting/replacing the button cell**

(Fig. D)

① **INFO:**

- The button cell (type CR2025) is pre-installed inside the remote control [8]. Pull out the insulation strip from the button cell holder [39] before first use.
 - Replace the button cell if the product no longer responds to commands from the remote control [8].
1. Insert a needle (not included) into the small hole right next to the button cell holder [39] on the back of the remote control [8].
 2. Push the needle down. The button cell holder [39] slides out.
 3. Remove the exhausted button cell.
 4. Insert a new button cell (type CR2025) into the button cell holder [39]. The + polarity marking must point upwards.
 5. Slide the button cell holder [39] back into the remote control [8].

Fig.	Step
H	<ol style="list-style-type: none"> 1. Turn the grille lock nut 4 in counter-clockwise direction to loosen it. 2. Place the rear grille 5 on the motor shaft 6a. 3. Place the grille lock nut 4 on the rear grille 5. 4. Turn the grille lock nut 4 in clockwise direction to fasten it.
I	<ol style="list-style-type: none"> 1. Place the blade 3 on the grille lock nut 4. 2. Place the blade lock nut 2 on the blade 3. 3. Fasten the blade lock nut 2: Turn the blade lock nut in counter-clockwise direction. 4. Flip the 4 clips on the front grille 1 upwards.
J	<ol style="list-style-type: none"> 1. Place the front grille 1 on the rear grille 5. 2. Insert the screw 20 into the hole at the bottom of the front grille 1. 3. Tighten the screw 20 with the nut 21. 4. Flip the 4 clips on the front grille 1 downwards over the frame of the rear grille 5.

● Operation

1. Place the product on a flat, stable ground.
2. Connect the mains plug **11** to a suitable mains socket.
3. Press  **23/34** to switch the product on.

















● Tilt angle adjustment



INFO:

- Do not remove the screw **9** when adjusting the tilt angle.
- Do not adjust the tilt angle while the product is in operation.
- Adjust the tilt angle manually.

● Function overview

(Fig. B, C)

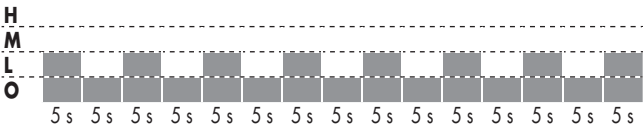
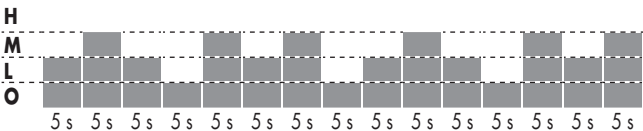
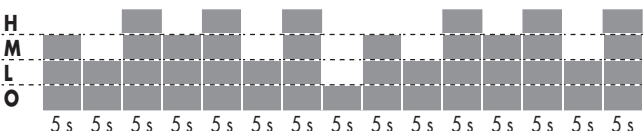
Button	Indicator	Function
 23/34	 22	Press  to switch the product on or off.
 33/36	 31  32	Press  repeatedly to start/set/stop the cooling style. <ul style="list-style-type: none"> ■ Natural mode ■ Sleep mode <p> INFO: If neither of these indicators lights up, the product is operating at normal mode.</p>
 25/37	1H 2H 3H 4H	Press  repeatedly to start/set/stop the timer (see "Timer"). <p> INFO: If neither of these indicators lights up, the timer is deactivated.</p>
 24/35	 26	Press  to start/stop the automatic left/right oscillation of the fan head.
 28/38	1/2/3 30	Press  to set the speed level of the product.

Mode	Level	Speed/Duration
Normal	1	L (until the product switches off)
	2	M (until the product switches off)
	3	H (until the product switches off)
 Natural	1	
	2	
	3	
 Sleep	1	Natural mode on speed 1 (until the product switches off)
	2	Natural mode on speed 2 (30 min) Natural mode on speed 1 (until the product switches off)
	3	Natural mode on speed 3 (30 min) Natural mode on speed 2 (30 min) Natural mode on speed 1 (until the product switches off)
H = High M = Medium L = Low O = Off		

● Timer

- i INFO:** The product can be programmed to switch off automatically after an operating time of 1 to 10 hours.
- Press  **25/37** repeatedly to set the length of time after which the product should switch off automatically.
 - The set time is indicated by a combination of the 4 indicators for the timer setting **27**.

Indicator	Timer duration										
	1 h	2 h	3 h	4 h	5 h	6 h	7 h	8 h	9 h	10 h	Off
1H	•				•			•		•	
2H		•				•			•	•	
3H			•				•	•	•	•	
4H				•	•	•	•	•	•	•	
• = Lights up											

- **Example:** The timer is set to 8 hours if the indicators **1H**, **3H** and **4H** light up simultaneously.
- **Switching off the timer:** Press  **25/37** repeatedly until all 4 indicators for the timer setting **27** go out.

● **Cleaning and care**

WARNING! Risk of electric shock!

- Do not immerse the electrical parts of the product in water or other liquids. Never hold the product under running water.
- Do not allow water or other liquids to enter the motor unit **6**.

-  **CAUTION! Risk of injury!** Do not remove either front grille **1** or rear grille **5** under any circumstances.
- Before cleaning, remove the mains plug **11** from the mains socket.
 - Do not use abrasives, harsh cleaning solutions or hard brushes for cleaning.

Part	Cleaning
Product	□ Clean the housing with a slightly moistened cloth.
Front grille 1 Rear grille 5	□ Clean the front grille 1 and the rear grille 5 with a vacuum cleaner and a damp cloth only.
Remote control 8	<ol style="list-style-type: none"> 1. Remove the button cell from the remote control 8 (see "Inserting/replacing the button cell"). 2. Clean the exterior of the remote control 8 with a dry, lint-free cloth. 3. Reinsert the button cell in the remote control 8 (see "Inserting/replacing the button cell").

● **Storage**

- Wind the mains cord **11** onto the cable winder **10**.
- Store the product in the original packaging when not in use.
- Remove the button cell from the remote control **8** when not in use for a longer period of time (see "Inserting/replacing the button cell").
- Store the product in a dry, secure location away from children.

● **Disposal**

The packaging is made entirely of recyclable materials, which you may dispose of at local recycling facilities.



Observe the marking of the packaging materials for waste separation, which are marked with abbreviations (a) and numbers (b) with following meaning:
1-7: plastics/20-22: paper and

fibreboard/80-98: composite materials.

Product:



Contact your local refuse disposal authority for more details of how to dispose of your worn-out product.



To help protect the environment, please dispose of the product properly when it has reached the end of its useful life and not in the household waste. Information on collection points and their opening hours can be obtained from your local authority.

Faulty or used batteries/rechargeable batteries must be recycled. Return the batteries/rechargeable batteries and/or the product to the available collection points.



Environmental damage through incorrect disposal of the batteries/rechargeable batteries!

Remove the batteries/battery pack from the product before disposal.

Batteries/rechargeable batteries may not be disposed of with the usual domestic waste. They may contain toxic heavy metals and are subject to hazardous waste treatment rules and regulations. The chemical symbols for heavy metals are as follows: Cd = cadmium, Hg = mercury, Pb = lead. That is why you should dispose of used batteries/rechargeable batteries at a local collection point.

● **Warranty**

The product has been manufactured to strict quality guidelines and meticulously examined before delivery. In the event of material or manufacturing defects you have legal rights against the retailer of this product. Your legal rights are not limited in any way by our warranty detailed below.

The warranty for this product is 3 years from the date of purchase. The warranty period begins on the date of purchase. Keep the original sales receipt in a safe location as this document is required as proof of purchase.

Any damage or defects already present at the time of purchase must be reported without delay after unpacking the product.

Should the product show any fault in materials or manufacture within 3 years from the date of purchase, we will repair or replace it – at our choice – free of charge to you. The warranty period is not extended as a result of a claim being granted. This also applies to replaced and repaired parts.

This warranty becomes void if the product has been damaged, or used or maintained improperly.

The warranty covers material or manufacturing defects. This warranty does not cover product

parts subject to normal wear and tear, thus considered consumables (e.g. batteries, rechargeable batteries, tubes, cartridges), nor damage to fragile parts, e.g. switches or glass parts.

● **Warranty claim procedure**

To ensure quick processing of your claim, observe the following instructions:

Make sure to have the original sales receipt and the item number (IAN 507888_2507) available as proof of purchase.

You can find the item number on the rating plate, an engraving on the product, on the front page of the instruction manual (bottom left), or as a sticker on the rear or bottom of the product.

If functional or other defects occur, contact the service department listed below either by telephone or by e-mail.

Once the product has been recorded as defective you can return it free of charge to the service address that will be provided to you. Ensure to enclose the proof of purchase (sales receipt) and a short, written description outlining the details of the defect and when it occurred.

● **Service**

ⓐ **Service Great Britain**

Tel.: 0800 404 7657

E-Mail: owim@lidl.co.uk

ⓑ **Service Cyprus**

Tel.: 8009 4241



E-Mail: owim@lidl.com.cy



Serbian mark of conformity

A felhasznált piktogramok/szimbólumok listája	Oldal	19
Bevezető	Oldal	20
Rendeltetésszerű használat	Oldal	20
A csomagolás tartalma	Oldal	20
A részegységek leírása	Oldal	20
Műszaki adatok	Oldal	21
Biztonsági utasítások	Oldal	22
Biztonsági utasítások elemekhez/akkumulátorokhoz	Oldal	23
Utasítások gombelemekhez	Oldal	24
Használat előtt	Oldal	26
Kicsomagolás	Oldal	26
A gombelem behelyezése és cseréje	Oldal	26
Összeszerelés	Oldal	27
Kezelés	Oldal	28
A dőlésszög beállítása	Oldal	28
A funkciók áttekintése	Oldal	28
Időzítő	Oldal	29
Tisztítás és ápolás	Oldal	30
Tárolás	Oldal	30
Mentesítés	Oldal	30
Garancia	Oldal	31
Garanciális ügyek lebonyolítása	Oldal	31
Szerviz	Oldal	31

A felhasznált piktogramok/szimbólumok listája

	VESZÉLY! – Magas fokú kockázatot jelentő veszélyt jelez, amely, ha nem kerüljük el, halálhoz vagy súlyos sérüléshez vezet (pl. fulladásveszély)	 MEGJEGYZÉS: Ez a szimbólum a „Megjegyzés” szó mellett hasznos információkra hívja fel a figyelmet.
		 Váltóáram/-feszültség
	FIGYELMEZTETÉS! – Közepes kockázati szintű veszélyre utal, melyet ha nem kerülnek el, az halálesethez vagy súlyos sérüléshez vezethet (pl. áramütés kockázata)	 Veszély – áramütésveszély!
		 II. védelmi osztály
	VIGYÁZAT! – Alacsony kockázati szintet jelentő veszélyt jelez, amely, ha nem kerüljük el, kisebb vagy közepes mértékű sérülést okozhat (pl. leforrázás veszélye)	 A terméket csak száraz helyiségekben, beltéren használja.
		 Ne dugja át az ujjait a rácson.
	FIGYELEM! – Lehetséges anyagi károokra hívja fel a figyelmet (pl. rövidzárlat veszélye)	  Az elemre vonatkozó figyelmeztetés: Tárolja gyermekektől elzárt helyen
	Tárolja gyermekektől elzárt helyen	 Az elhasznált elemeket azonnal selejtezze ki.
	Elemek lenyelése esetén nem látható tünetek léphetnek fel	 Biztonsági utasítások  Kezelési utasítások
	A CE-jelzés azt jelzi, hogy a termék megfelel a rá vonatkozó EU előírásoknak.	

ÁLLÓVENTILÁTOR

● Bevezető

Gratulálunk új termékének vásárlása alkalmából. Ezzel a döntésével vállalatunk értékes terméke mellett döntött. A használati utasítás ezen termék része. A biztonságra, a használatára és a megsemmisítésre vonatkozó fontos tudnivalókat tartalmazza. A termék használata előtt ismerje meg az összes használati és biztonsági tudnivalót. A terméket csak a leírtak szerint és a megadott felhasználási területeken alkalmazza. A termék harmadik személy számára való továbbadása esetén kézbesítse vele annak a teljes dokumentációját is.



Ez és számos más használati útmutató letölthető és megtekinthető a www.lidl-service.com weboldalon. A QR-kódot beolvasva egyenesen a Lidl szolgáltatási weboldalára (www.lidl-service.com) juthat, ahol a cikkszám (IAN) 507888_2507 megadásával megnyithatja használati útmutatóját.

● Rendeltetészerű használat

- Ez a termék a levegő keringetésére szolgál.
- A termék csak száraz beltéri helyiségekben használható.
- Az ebben a használati útmutatóban leírtakon kívüli használati módok a termék károsodásához vagy súlyos sérülésekhez vezethetnek.
- A termék kizárólag háztartási használatra alkalmas, üzleti célra nem.

- A gyártó nem vállal felelősséget a szakszerűtlen használatból adódó károkért.

● A csomagolás tartalma

- Csomagolja ki a terméket. Távolítsa el a szállítási rögzítőelemeket, ha vannak ilyenek.
- A termék kicsomagolása után ellenőrizze, hogy a termék hiánytalan és kifogástalan állapotban van-e. Használat előtt távolítson el minden csomagolóanyagot (a védőfóliákkal együtt).

- 1 Motoregység (kezelőfelülettel és rács-ellenanyával)
- 1 Talp
- 1 Talpfedél
- 1 Talpösszekötő
- 1 Alátétlemez
- 1 Rúd (kihúzható rúddal)
- 1 Első rács
- 1 Csavar és csavaranya
- 1 Hátsó rács
- 1 Lapát
- 1 Lapát-ellenanya
- 1 Távszabályzó (a tartófiókban)
- 1 Gombelem (CR2025) (a távszabályzóba behelyezve, eltarthatósági dátum: 04/2029)
- 1 Vezetéktartó
- 1 Csavar (a vezetéktartóhoz)
- 1 Használati útmutató

● A részegységek leírása

(A ábra)

- 1 Első rács
- 2 Lapát-ellenanya
- 3 Lapát
- 4 A rács ellenanyája*
- 5 Hátsó rács
- 6 Motoregység
- 6a Motortengely
- 7 Tartófiók (a távszabályzóhoz)
- 8 Távszabályzó
- 9 Csavar (a vezetéktartóhoz)





* felszerelve

- 10 Vezetéktartó
- 11 Elektromos vezeték csatlakozóval
- 12 Kezelőfelület
- 13 Kihúzható rúd
- 14 Rögzítőgyűrű
- 15 Rúd
- 16 Talpösszekötő
- 17 Alátétlemez
- 18 Talp
- 19 Talpfedél
- 20 Csavar (a rács rögzítéséhez)
- 21 Csavaranya (a rács rögzítéséhez)

(B ábra)

- 22 Működési jelzőfény**
- 23  A termék be- és kikapcsolása*
- 24  Az elfordulás elindítása/leállítása*
- 25  Az időzítő elindítása/beállítása/leállítása*
- 26  Elfordulás**
- 27 Az időzítő beállítása**
- 28  A sebesség beállítása*
- 29 A távvezérlő érzékelője
- 30 Sebességi fokozat**
- 31  Természetes üzemmód**
- 32  Alvás üzemmód**
- 33  Üzemmód beállítása*

(C ábra)

- 34  A termék be- és kikapcsolása*
- 35  Az elfordulás elindítása/leállítása*
- 36  Üzemmód beállítása*
- 37  Az időzítő elindítása/beállítása/leállítása*
- 38  A sebesség beállítása*

(D ábra)

- 39 Gombelemtartó

* Gomb
** Jelzés

● Műszaki adatok

Névleges feszültség:	220-240 V~, 50-60 Hz
Védelmi osztály:	II/□
A távvezérlő eleme:	1 × 3 V elem (CR2025)
Bemenő teljesítmény:	50 W

Az elemre vonatkozó információ (a mellékelt elemhez):

Típus:	CR2025
Feszültség:	3 V DC
Kémiai rendszer:	Li-MnO ₂
Gyártó:	Lidl Stiftung & Co. KG Stiftsbergstr. 1 74167 Neckarsulm NÉMETORSZÁG E-mail: battery-service@lidl.com www.lidl-service.com

Leírás	Jel	Adatok	Egység
Maximális ventilátor-légtömegáram	F	50,82	m ³ /min
A ventilátor bemenő teljesítménye	P	44,7	W
Üzemérték	SV	1,14	(m ³ /min)/W
Energiafogyasztás készenléti üzemmódban	P _{SB}	0,39	W
A ventilátor hangteljesítményszintje	L _{WA}	53,96	dB(A)

Leírás	Jel	Adatok	Egység
Legnagyobb légsebesség	C	3,07	m/s
Az üzemérték méréséhez alkalmazott szabvány	EN IEC 60879:2019		
Kapcsolatfelvételi adatok további információk beszerzéséhez	OWIM GmbH & Co. KG Stiftsbergstraße 1 74167 Neckarsulm NÉMETORSZÁG www.owim.com		



Biztonsági utasítások

A TERMÉK HASZNÁLATA ELŐTT ISMERKEDJEN MEG MINDEN BIZTONSÁGI ÉS HASZNÁLATI UTASÍTÁSSAL! HA A TERMÉKET TOVÁBBADJA, ADJA MELLÉ EZEKET A DOKUMENTUMOKAT IS!

A jelen használati útmutatóban leírtak figyelmen kívül hagyásából adódó károk esetén a garancia érvényét veszti! A következményes károkért nem vállalunk felelősséget! A szakszerűtlen használat vagy a biztonsági utasítások figyelmen kívül hagyása miatti anyagi károkért és személyi sérülésekért nem vállalunk felelősséget!

Gyermekek és fogyatékkal élők

⚠ VESZÉLY!

Fulladásveszély! Ne hagyja a gyermekeket a csomagolóanyagokkal felügyelet nélkül.

A csomagolóanyagok fulladást okozhatnak. A gyermekek gyakran alábecsülik az ezzel kapcsolatos veszélyeket. Tartsa a csomagolóanyagokat gyermekektől távol.

- A terméket akkor használhatják 8 éves és afeletti gyermekek, csökkent testi, érzékszervi vagy szellemi képességű, valamint megfelelő tapasztalattal és tudással nem rendelkező személyek, ha számukra felügyeletet biztosítanak vagy ha utasításokat kapnak a termék biztonságos használatával kapcsolatban és megértik az azzal járó veszélyeket.
- A tisztítást és a felhasználói karbantartást gyermekek felügyelet nélkül nem végezhetik.
- Gyermekek nem játszhatnak a készülékkel.

⚠ FIGYELMEZTETÉS!

Sérülésveszély! Tisztítás

előtt, vagy ha a terméket nem használja, kapcsolja ki a terméket és szüntesse meg az áramellátását.

⚠ FIGYELMEZTETÉS!

Áramütésveszély!

Ügyeljen arra, hogy a hálózati feszültség adatai megfeleljenek az adattáblán feltüntetett névleges feszültség adatainak.

⚠ FIGYELMEZTETÉS!

Áramütésveszély!

Ha a termék elektromos vezetéke megsérül, a kockázatok elkerülése érdekében azt a gyártónak, az ügyfélszolgálatának, vagy egy annak megfelelő képzettségű szakembernek kell kicserélnie.

- A terméket csak száraz helyiségekben, beltéren használja.
- A terméket, az elektromos vezetéket és a elektromos csatlakozót a portól, a közvetlen napfénytől, a rácseppenő vagy ráfröccsenő víztől.

⚠ VIGYÁZAT!

Sérülésveszély! A védőrács levétele előtt szüntesse meg a termék áramellátását.

⚠ VIGYÁZAT!

Sérülésveszély! Soha ne

használja a terméket védőrács nélkül, vagy ha a védőrács sérült.

⚠ VIGYÁZAT!

Sérülésveszély! A sérülések és a termék károsodásának megelőzése érdekében a használat során tartsa a kezeit, a haját, a ruházatát és egyéb tárgyakat a biztonsági védőrácstól távol.

- A tárolás és a következő használat előtt tisztítsa meg a terméket (lásd a „Tisztítás és ápolás” c. részt).



**Biztonsági utasítások
elemekhez/
akkumulátorokhoz**

⚠ ÉLETVESZÉLY! Az elemeket/akkumulátorokat tartsa gyermekek számára nem elérhető helyen. Lenyelés esetén azonnal keressen fel egy orvost!



ROBBANÁSVESZÉLY!

Soha ne próbálja feltölteni a nem újratölthető elemeket. Az elemeket/akkumulátorokat ne zárja rövidre és ne nyissa fel. Ez túlhevüléssel, tűzesettel vagy robbanással járhat.

- Soha ne dobjon elemeket/akkumulátorokat tűzbe.

- Az elemeket/akkumulátorokat ne tegye ki mechanikai terhelésnek.

Az elemek/akkumulátorok kifolyásának kockázata

- Kerülje az olyan szélsőséges hőmérsékleti viszonyokat, melyek hatással lehetnek az elemekre/akkumulátorokra, például fűtőtestek vagy közvetlen napsütés.
- Ha az elemek/akkumulátorok kifolynak, kerülje a bőrt, a szemeket és a nyálkahártyák érintkezését a vegyszerekkel! Azonnal mossa le az érintett területet bőszéges tiszta vízzel, és forduljon orvoshoz!



VISELJEN VÉDŐKESZTYŰT!

A sérült vagy kifolyt elemek/akkumulátorok a bőrrel érintkezve égési sérüléseket okozhatnak. Ezért ilyenkor viseljen megfelelő védőkesztyűt.

- Ha az elemek/akkumulátorok kifolynak, azokat a károk elkerülése érdekében azonnal vegye ki a termékből.
- Ha a terméket hosszabb ideig nem használja, vegye ki belőle az elemeket/akkumulátorokat.

- Soha ne zárja rövidebbre az elemeket, ügyeljen a helyes polaritásra.

A termék károsodásának kockázata

- Csak a megadott típusú elemeket/akkumulátorokat használja!
- Az elemeket és akkumulátorokat az azokon, illetve a terméken lévő (+) és (-) polaritásoknak megfelelően helyezze be.
- Behelyezés előtt tisztogassa meg az elem/akkumulátor és az elemtartó rekesz érintkezési pontjait egy száraz, szőszmentes ruhával vagy fültisztító vattával!
- Azonnal vegye ki a termékből a lemerült elemeket/akkumulátorokat, és ártalmatlanítsa azokat előírászerűen.

Utasítások gombelemekhez



FIGYELMEZTETÉS!

Az elemet tilos lenyelni, a vegyi anyagok marást okozhatnak.



FIGYELMEZTETÉS! Egy gombelemet tartalmaz. **FIGYELEM!** Lenyelhető gombelemeket tartalmaz! Fulladásveszély!



AZ ELEMÉKET TARTSA GYERMEKEKTŐL ELZÁRT HELYEN! Azok lenyelése vegyi égési sérülésekhez és a lágyszövetek átszűrődéséhez vezethet, mely halált is okozhat. A lenyelést követő 2 órán belül már súlyos égési sérülések jelenhetnek meg. Azonnal forduljon orvoshoz.

FIGYELMEZTETÉS! Az elhasznált elemeket azonnal selejtezze ki. A használt és új elemeket tartsa gyermekektől távol. Ha fennáll a gyanúja,

hogy az elemeket lenyelték, vagy az elemek a testbe jutottak, azonnal forduljon orvoshoz.

- A termékben egy gombelem van. A gombelemek lenyelése 2 órán belül súlyos belső égési sérülésekhez és a lágyszövetek átszűrődéséhez vezethet, ami halált is okozhat.



A használt és új elemeket tartsa gyermekektől távol.

- Ha az elemtartó rekesz nem zárható biztonságosan, a terméket ne használja tovább ér tartsa gyermekektől távol.
- Ha gyanítható, hogy valaki elemet nyelt le, vagy annak bármely része a testen belülré került, azonnal orvosi segítségre szükség.

FIGYELMEZTETÉS!

GYERMEKEKTŐL ELZÁRVA TARTANDÓ

A lenyelés vegyi égési sérüléshez vagy a lágyszövetek átszűrődéséhez vezethet, mely halált is okozhat. A lenyelést követő 2 órán belül már súlyos égési sérülések jelenhetnek meg. Szükség esetén azonnal vegyen igénybe orvosi segítséget.





Elemek lenyelése esetén nem látható tünetek léphetnek fel

Sajnos nem nyilvánvaló, ha egy gombelem elakad a gyermek nyelvcsövében.

Nincsenek olyan konkrét tünetek, amelyek ehhez köthetők. A gyermek:

- Sokat köhög, fulladozik vagy nyáladzik;
- Gyomorpanaszok vagy vírusos megbetegedés jeleit mutathatja;
- Betegnek érzi magát;
- A nyakára és a torkára mutogat;
- A hasát, a mellkasát vagy a torkát fájlalja;
- Fáradt és levert;
- A szokásosnál csendesebb vagy nyögösebb, mintha „nem is ő lenne”;
- Nincs étvágya, vagy az étvágya csökken; valamint
- Nem akar vagy nem tud szilárd ételeket enni.

■ Ezek a tünetek változók vagy ingadozók, miközben a fájdalom fokozódhat, majd csökkenhet.

A gombelemek lenyelésének sajátos tünete a friss (élénkpiros) vér hányása. Ha

a gyermeknél ez megtörténik, azonnal orvoshoz kell fordulni.

- Mivel nincsenek egyértelmű tünetek, fontos, hogy legyünk körültekintőek a háztartásban lévő lemerült gombelemekkel vagy pót gombelemekkel és az azokat tartalmazó termékekkel.

● **Használat előtt**

● **Kicsomagolás**

❗ **TUDNIVALÓ:** A távszabályzó [8] a tartófiókban [7] van, a motoregység [6] hátoldalán (A ábra).

1. Távolítsa el a csomagolóanyagokat.
2. Ellenőrizze az alkatrészek hiánytalanságát (lásd „A csomagolás tartalma” c. részt).
3. Vizsgálja meg, hogy a termék nem sérült-e.

● **A gombelem behelyezése és cseréje**

(D ábra)

❗ **TUDNIVALÓ:**

- A gombelem (CR2025 típusú) előre be van helyezve a távszabályzóba [8]. Az első használat előtt húzza ki a szigetelőcsíkot a gombelemtartóból [39].
 - Cserélje ki a gombelemet, ha a termék már nem reagál a távszabályzó [8] parancsaira.
1. Dugjon be egy tűt (nincs mellékelve) a távszabályzó [8] hátoldalán lévő gombelemtartó [39] kis nyílásába.
 2. Nyomja le a tűt. A gombelemtartó [39] ekkor kitolódik.
 3. Vegye ki a lemerült gombelemet.

4. Helyezzen be egy új gomelemet (típus: CR2025) a gomelemtartóba [39]. A polaritás + jelzésének felfelé kell néznie.

5. Tolja vissza a gomelemtartót [39] a távszabályzóba [8].

● Összeszerelés

■ Az összeszereléshez szükséges személyek: 1 felnőtt

Ábra	Lépés
E	<ol style="list-style-type: none"> 1. Tegye le a talpat [18] a padlóra. A talpfedél [19] előre fel van szerelve a talpra [18]. 2. Illessze be a rudat [15] a talpfedél [19] közepén lévő nyílásba. 3. Fordítsa az egységet fejjel lefelé, majd csavarja le a talpösszekötőt [16] az alátétlemezzel [17] együtt. 4. Helyezze rá az alátétlemezt [17] a talp [18] közepén lévő nyílásra. 5. Dugja át a talpösszekötőt [16] hosszabbik oldalát a talpon [18] lévő alátétlemezen [17]. 6. Csavarja be a talpösszekötőt [16] az óramutató járásával megegyező irányban ütközésig. 7. Fordítsa vissza az egységet felfelé. 8. Oldja ki a rögzítőgyűrűt [14]. Húzza ki a kihúzható rudat [13] a kívánt magasságba. Húzza meg a rögzítőgyűrűt.
F	<p><input type="checkbox"/> Helyezze rá a motoregységet [6] a kihúzható rúdra [13].</p>
G	<ol style="list-style-type: none"> 1. Csavarja ki a csavart [9] a motoregységből [6]. 2. Helyezze rá a vezetékartót [10] a tartófiók [7] alatti bemélyedésre. 3. Rögzítse rá a vezetékartót [10] a motoregységre [6], ehhez húzza meg a csavart [9] egy csillagcsavarhúzóval (nincs mellékelve).
H	<ol style="list-style-type: none"> 1. A rács ellenanyójának [4] kilazításához csavarja el azokat az óramutató járásával ellenkező irányban. 2. Helyezze a hátsó rácsot [5] a motortengelyre [6a]. 3. Helyezze a rács-ellenanyót [4] a hátsó rácsra [5]. 4. A rács ellenanyójának [4] berögzítéséhez csavarja azt az óramutató járásával megegyező irányban.
I	<ol style="list-style-type: none"> 1. Helyezze a lapátot [3] a rács-ellenanyóra [4]. 2. Helyezze a lapát-ellenanyót [2] a lapátra [3]. 3. A lapát-ellenanya [2] meghúzása: Fordítsa el a lapát-ellenanyót az óramutató járásával ellentétes irányba. 4. Hajtsa fel a első rács [1] 4 kapcsát.
J	<ol style="list-style-type: none"> 1. Helyezze az első rácsot [1] a hátsó rácsra [5]. 2. Dugja be a csavart [20] az első rács [1] alján lévő lyukba. 3. Húzza meg a csavart [20] a csavaranyával [21]. 4. Hajtsa le az első rács [1] 4 kapcsát a hátsó rács [5] keretén át.

● Kezelés

1. Helyezze az a terméket egy egyenes, stabil felületre.
2. Dugja az elektromos csatlakozót **11** egy megfelelő konnektorba.
3. A termék bekapcsolásához nyomja meg a  gombot **23/34**.













● A dőlésszög beállítása

❗ TUDNIVALÓ:



- Ne vegye ki a csavart **9** a dőlésszög beállítása közben.
- Ne állítson a dőlésszögön, amikor a termék működésben van.
- Állítsa be a dőlésszöget kézzel.

● A funkciók áttekintése

(B, C ábra)

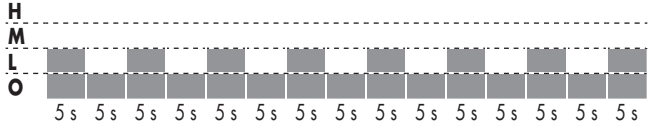
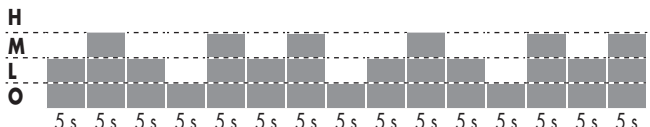
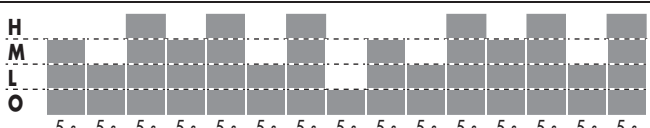

Gomb	Jelzés	Funkció
 23/34	o 22	A termék be- és kikapcsolásához nyomja meg a  gombot.
 33/36	 31  32	Nyomja meg ismét a  gombot a hűtési mód elindításához/beállításához/leállításához. <ul style="list-style-type: none"> ■ Természetes üzemmód ■ Alvás üzemmód ❗ TUDNIVALÓ: Ha ezen jelzőfények egyike sem világít, a termék normál üzemmódban üzemel.
 25/37	1H 2H 3H 4H 27	Nyomja meg a  gombot többször egymás után az időzítő elindításához/beállításához/leállításához (lásd az „Időzítő” c. részt). ❗ TUDNIVALÓ: Ha ezen jelzőfények egyike sem világít, az időzítő ki van kapcsolva.
 24/35	 26	Nyomja meg a  gombot a ventilátorfej automatikus balra/ jobbra mozgásának elindításához/leállításához
 28/38	1/2/3 30	Nyomja meg a  gombot a termék sebességi fokozatának beállításához.

Üzem-mód	Fokozat	Sebesség/időtartam
Normális	1	L (a termék kikapcsolásáig)
	2	M (a termék kikapcsolásáig)
	3	H (a termék kikapcsolásáig)
H = magas M = közepes L = alacsony O = kikapcsolva		

Üzem-mód	Fokozat	Sebesség/időtartam
 Természe- tes	1	
	2	
	3	
 Alvás	1	Természetes üzemmód 1 -es sebességen (a termék kikapcsolásáig)
	2	Természetes üzemmód 2 -es sebességen (30 min) Természetes üzemmód 1 -es sebességen (a termék kikapcsolásáig)
	3	Természetes üzemmód 3 -es sebességen (30 min) Természetes üzemmód 2 -es sebességen (30 min) Természetes üzemmód 1 -es sebességen (a termék kikapcsolásáig)
H = magas M = közepes L = alacsony O = kikapcsolva		

● Időzítő

i TUDNIVALÓ: A termék beprogramozható arra, hogy 1 - 10 óra üzemidő után automatikusan kikapcsoljon.

- Nyomja meg a  gombot  többször egymás után annak beállításához, hogy a termék mennyi idő múlva kapcsoljon ki automatikusan.
- A beállított időt az időzítő beállítása  4 jelzőfényének kombinációja mutatja.

Jelzés	Az időzítő ideje										
	1 h	2 h	3 h	4 h	5 h	6 h	7 h	8 h	9 h	10 h	Ki
1H	•				•			•		•	
2H		•				•			•	•	
3H			•				•	•	•	•	
4H				•	•	•	•	•	•	•	
A • = világít											

- **Példa:** Az időzítő 8 órára van beállítva, ha az **1H**, a **3H** és a **4H** jelzőfények egyszerre világítanak.



- **Az időzítő kikapcsolása:** Nyomja meg a  gombot / többször egymás után, amíg az időzítő beállításának  mind a 4 jelzőfénye kialszik.









● **Tisztítás és ápolás**

FIGYELMEZTETÉS! Áramütésveszély!



- A termék elektromos részeit ne merítse vízbe vagy más folyadékokba. Soha ne tartsa a terméket folyó víz alá.
- Ne hagyja, hogy víz vagy más folyadék jussonak a motoregység  belsejébe.

VIGYÁZAT! Sérülésveszély! Semmilyen

- körülmények között ne vegye le az első rácsot  vagy a hátsó rácsot .
- Tisztítás előtt az elektromos csatlakozót  húzza ki a konnektorból.
 - A tisztításhoz ne használjon súrolószereket, durva tisztítószereket vagy kemény fekéket.

Alkatrész	Tisztítás
Termék	□ A terméket egy enyhén nedves ruhával tisztítsa.
Első rács  Hátsó rács 	□ Az első rácsot  és a hátsó rácsot  csak porszívóval és enyhén megnedvesített ruhával tisztítsa meg.
Távszabályzó 	<ol style="list-style-type: none"> 1. Vegye ki a gombemet a távvezérlőből  (lásd „A gombelem behelyezése és cseréje” c. részt). 2. A távvezérlőt  kívülről egy száraz, szőszmentes ruhával tisztítsa meg. 3. Tegye vissza a gombemet a távvezérlőbe  (lásd „A gombelem behelyezése és cseréje” c. részt).

● **Tárolás**

- Tekerje fel az elektromos vezetéket  a vezetéktartóra .
- Ha a terméket nem használja, tárolja azt az eredeti csomagolásában.
- Vegye ki a gombemet a távvezérlőből , ha hosszabb ideig nem fogja használni (lásd „A gombelem behelyezése és cseréje” c. részt).
- A terméket tárolja száraz, gyermekek számára nem elérhető helyen.

● **Mentesítés**

A csomagolás környezetbarát anyagokból készült, amelyeket a helyi újrahasznosító helyeken adhat le ártalmatlanítás céljából.



A hulladék elkülönítéséhez vegye figyelembe a csomagolóanyagban található jelzéseket. Ezek rövidítéseket (a) és számokat (b) tartalmaznak a következő jelentéssel: 1–7: műanyagok/20–22: papír és karton/80–98: kötőanyagok.

Termék:



A kiszolgált termék megsemmisítési lehetőségeiről lakóhelye illetékes önkormányzatánál tájékozódhat.



A környezete érdekében, ne dobja a kiszolgált terméket a háztartási szemétkébe, hanem adja le szakszerű ártalmatlanításra. A gyűjtőhelyekről és azok nyitvatartási idejéről az illetékes önkormányzatnál tájékozódhat.

A hibás vagy elhasznált elemeket/akkukat újra kell hasznosítani. Szolgáltassa vissza az elemeket/akkukat és/vagy a terméket az ajánlott gyűjtőállomásokon keresztül.



Környezeti károk az elemek/akkuk hibás megsemmisítése következtében!

A megsemmisítés előtt vegye ki az elemeket/az akkumulátorcsomagot a termékből.

Az elemeket/akkukat nem szabad a háztartási szemétkébe dobni. Mérgező hatású

nehézfémeket tartalmazhatnak és ezért különleges kezelést igénylő hulladéknak számítanak. A nehézfémek vegyjelei a következők: Cd = kadmium, Hg = higany, Pb = ólom. Ezért az elhasznált elemeket/akkukat egy közösségi gyűjtőhelyen adja le.

● **Garancia**

A terméket gondosan, szigorú minőségi előírások betartásával gyártottuk, és a szállítás előtt gondosan ellenőriztük. Anyag- vagy gyártási hibák esetén a termék eladójával szemben törvényes jogok illetik meg. Az Ön törvényes jogait az általunk alább meghatározott garancia semmilyen módon nem korlátozza.

Erre a termékre 3 év garanciát adunk a vásárlás dátumától számítva. A garancia idő a vásárlás dátumával kezdődik. Biztonságos helyen őrizze meg az eredeti vásárlói bizonylatot, mert ez a dokumentum szükséges a vásárlás bizonyításához.

A vásárláskor fennálló károkat és hiányosságokat a termék kicsomagolása után haladéktalanul jelezze.

Ha ezen a terméken a vásárlástól számított 3 éven belül anyag- vagy gyártási hibát észlel, választásunk szerint ingyenesen megjavítjuk vagy kicseréljük a terméket. A garancia idő nem hosszabbodik meg a helyette nyújtott szavatossági igény által. Ez a kicserélt vagy javított alkatrészekre is érvényes.

A garancia megszűnik, ha a terméket megrongálták, ill. nem szakszerűen kezelték vagy végezték a karbantartást.

A garancia az anyag- és gyártási hibákra vonatkozik. Ez a garancia nem terjed ki azokra a termékalkatrészekre, amelyek normál kopásnak vannak kitéve, és ezért gyorsan kopó alkatrészeknek minősülnek (pl. elemekre, akkumulátorokra, tömlőkre, tintapatronokra), illetve a törékeny alkatrészek sérülésére, pl. kapcsolókra vagy üveg alkatrészekre.

● **Garanciális ügyek lebonyolítása**

Ügyének gyors elintézhetsége céljából, kérjük kövesse az alábbi útmutatást:

Kérjük, kérdések esetére készítse elő a pénztárblokkot és a cikkszámot (IAN 507888_2507) a vásárlás tényének az igazolására.

Kérjük, hogy a cikkszámot olvassa le a típustábláról, a gravírozásból, az Útmutató címlapjáról (balra lent), illetve a hátoldalon, vagy a termék alján található matricáról.

Amennyiben működési hibák, vagy egyéb hiányosság lépne fel, először vegye fel a kapcsolatot a következőkben megnevezett szervezetek egyikével telefonon, vagy e-mailen.

A hibásnak ítélt terméket ezután a vásárlást igazoló blokk, valamint a hiba leírásának és keletkezési idejének mellékelésével díjmentesen postázhatja az Önnel közölt szervizcímre.

● **Szerviz**

 **Szerviz Magyarország**

Tel.: 0680021225



















E-mail: owim@idl.hu



Szerb megfelelőségi jelzés

Seznam uporabljenih piktogramov/simbolov	Stran	33
Uvod	Stran	34
Predvidena uporaba	Stran	34
Obseg dobave	Stran	34
Opis delov	Stran	34
Tehnični podatki	Stran	35
Varnostni napotki	Stran	36
Varnostni napotki za baterije/polnilne baterije	Stran	37
Navodila za gumbne baterije	Stran	38
Priprava izdelka za uporabo	Stran	40
Razpakiranje	Stran	40
Vstavljanje/menjava gumbne baterije	Stran	40
Montaža	Stran	40
Uporaba	Stran	41
Prilagoditev kota naklona	Stran	41
Pregled funkcij	Stran	41
Časovnik	Stran	42
Čiščenje in nega	Stran	43
Shranjevanje	Stran	43
Odstranjevanje	Stran	43
Garancijski list	Stran	44
Postopek pri uveljavljanju garancije	Stran	45
Servis	Stran	45

Seznam uporabljenih piktogramov/simbolov

	NEVARNOST! – Označuje nevarnost z visoko stopnjo tveganja, ki lahko povzroči smrt ali hude telesne poškodbe, če se ji ne izognete (npr. nevarnost zadušitve)		OPOMBA: Ta simbol s signalno besedo »Opomba« nudi nadaljnje koristne informacije.
			Izmenični tok/napetost
	OPOZORILO! – Označuje nevarnost s srednjo stopnjo tveganja, ki lahko povzroči smrt ali hude telesne poškodbe, če se ji ne izognete (npr. nevarnost električnega udara)		Nevarnost – tveganje električnega udara!
			Razred zaščite II
	PREVIDNO! – Označuje nevarnost z nizko stopnjo tveganja, ki lahko povzroči lažje do srednje hude telesne poškodbe, če se ji ne izognete (npr. nevarnost opeklin)		Izdelek uporabljajte le v zaprtih notranjih prostorih.
			Prstov ne potiskajte skozi mrežo.
	POZOR! – Opozarja pred morebitno materialno škodo (npr. nevarnost kratkega stika)	 	Opozorilo za baterijo: Hranite zunaj dosega otrok
	Hranite zunaj dosega otrok		Izrabljene baterije takoj zavržite.
	Neočitni simptomi, ki se lahko pojavijo ob zaužitju baterij	 	Varnostni napotki Navodila za ravnanje
	Znak CE potrjuje skladnost z direktivami EU, ki veljajo za izdelek.		

STOJEČI VENTILATOR

● Uvod

Iskrene čestitke ob nakupu vašega novega izdelka. Odločili ste se za zelo kakovosten izdelek. To navodilo za uporabo je sestavni del tega izdelka. Vsebuje pomembna navodila za varnost, uporabo in odstranitev. Preden začnete izdelek uporabljati, se seznanite z vsemi navodili za uporabo in varnostnimi napotki. Izdelek uporabljajte samo tako, kot je opisano, in samo za navedena področja uporabe. Če izdelek odstopite novemu lastniku, mu zraven izročite tudi vse dokumente.



Prenesete in ogledate si lahko ta priročnik in številne druge s spletnega mesta www.lidl-service.com. S skeniranjem te kode QR se neposredno odpre spletno mesto Lidl service (www.lidl-service.com), na katerem lahko odprete navodila za uporabo z vnosom številke izdelka (IAN) 507888_2507.

● Predvidena uporaba

- Ta izdelek je namenjen za kroženje zraka.
- Izdelek se sme uporabljati le v suhih notranjih prostorih.
- Uporaba v namene, ki niso omenjeni v navodilih za uporabo, lahko poškoduje izdelek ali povzroči hude poškodbe.
- Ta izdelek je predviden samo za gospodinjsko uporabo; ni primeren za komercialno uporabo.
- Proizvajalec ne prevzema odgovornosti za škodo, nastalo zaradi nepravilne uporabe.

* vnaprej montirano

● Obseg dobave

- Razpakirajte izdelek. Odstranite morebitna prevozna varovala, če so nameščena.
 - Po razpakiranju izdelka preverite, ali je izdelek popoln in brezhiben. Pred uporabo odstranite ves embalažni material (vključno z zaščitnimi folijami).
- 1 Motorna enota (z nadzorno ploščo in vnaprej montirano protimatico za mrežo)
 - 1 Podnožje
 - 1 Pokrov podnožja
 - 1 Spojni element za podnožje
 - 1 Podložka
 - 1 Palica (z izvlečno palico)
 - 1 Spretna mreža
 - 1 Vijak z matico
 - 1 Zadnja mreža
 - 1 Propeler
 - 1 Protimatica za propeler
 - 1 Daljinski upravljalnik (v predalu za shranjevanje)
 - 1 Gumbna baterija (CR2025) (vnaprej nameščena v daljinskem upravljalniku, datum uporabnosti 04/2029)
 - 1 Pripomoček za navijanje kabla
 - 1 Vijak (za pripomoček za navijanje kabla)
 - 1 Navodila za uporabo

● Opis delov

(Sl. A)





- 1 Spretna mreža
- 2 Protimatica za propeler
- 3 Propeler
- 4 Protimatica za mrežo*
- 5 Zadnja mreža
- 6 Motorna enota
- 6a Gred motorja
- 7 Predal za shranjevanje (za daljinski upravljalnik)
- 8 Daljinski upravljalnik
- 9 Vijak (za pripomoček za navijanje kabla)
- 10 Pripomoček za navijanje kabla

- 11 Priključni kabel z električnim vtičem
- 12 Nadzorna plošča
- 13 Izvlečna palica
- 14 Varovalni obroč
- 15 Palica
- 16 Spojni element za podnožje
- 17 Podložka
- 18 Podnožje
- 19 Pokrov podnožja
- 20 Vijak (za pritrditev mreže)
- 21 Matica (za pritrditev mreže)

(Sl. B)

- 22  Indikator delovanja**
- 23  Vklop/izklop izdelka*
- 24  Zagon/ustavitev obračanja*
- 25  Zagon/nastavitev/zaustavitev časovnika*
- 26  Obračanje**
- 27  Nastavitev časovnika**
- 28  Nastavitev stopnje hitrosti*
- 29  Senzor daljinskega upravljalnika
- 30  Stopnja hitrosti**
- 31  Naravni način**
- 32  Način spanja**
- 33  Nastavitev načina*

(Sl. C)

- 34  Vklop/izklop izdelka*
- 35  Zagon/ustavitev obračanja*
- 36  Nastavitev načina*
- 37  Zagon/nastavitev/zaustavitev časovnika*
- 38  Nastavitev stopnje hitrosti*

(Sl. D)

- 39 Držalo gumbne baterije

● Tehnični podatki

Nazivna napetost:	220-240 V~, 50-60 Hz
Zaščitni razred:	II/□
Baterija daljinskega upravljalnika:	1 × baterija 3 V (CR2025)
Priključna moč:	50 W

Informacije o bateriji (za priloženo baterijo):	
Tip:	CR2025
Napetost:	3 V DC
Kemični sistem:	Li-MnO ₂
Proizvajalec:	Lidl Stiftung & Co. KG Stiftsbergstr. 1 74167 Neckarsulm NEMČIJA E-pošta: battery-service@lidl.com www.lidl-service.com

Opis	Simbol	Vrednost	Enota
Najvišja stopnja pretoka ventilatorja	F	50,82	m ³ /min
Priključna moč ventilatorja	P	44,7	W
Servisna vrednost	SV	1,14	(m ³ /min)/W
Poraba energije v stanju pripravljenosti	P _{SB}	0,39	W
Raven zvočne moči ventilatorja	L _{WA}	53,96	dB(A)
Najvišja hitrost zraka	C	3,07	m/s

* Tipka

** Indikator

Opis	Simbol	Vrednost	Enota
Standard merjenja servisne vrednosti		EN IEC 60879:2019	
Podatki za stik za pridobitev dodatnih informacij		OWIM GmbH & Co. KG Stiftsbergstraße 1 74167 Neckarsulm NEMČIJA www.owim.com	



Varnostni napotki

PRED UPORABO IZDELKA SE SEZNANITE Z VSEMI VARNOSTNIMI NAPOTKI IN NAVODILI ZA UPORABO! ČE IZDELEK POSREDUJETE DRUGIM OSEBAM, PRILOŽITE TUDI VSE DOKUMENTE!

Pri škodi zaradi neupoštevanja teh navodil za uporabo garancija preneha veljati! Ne prevzemamo odgovornosti za posledično škodo! Ne prevzemamo odgovornosti za gmotno škodo ali telesne poškodbe, ki so nastale zaradi nepravilne uporabe ali neupoštevanja varnostnih navodil!

Otroci in osebe s posebnimi potrebami

⚠ NEVARNOST! Nevarnost zadržitve! Otrok ne pustite nenadzorovanih z embalažnim materialom.

Embalažni material predstavlja nevarnost zadržitve. Otroci pogosto podcenjujejo s tem povezane nevarnosti. Otrokom nikoli ne dovolite zadrževanja v bližini embalažnega materiala.

- Otroci od 8. leta starosti in osebe z omejenimi fizičnimi, čutilnimi ali duševnimi sposobnostmi ali pomanjkanjem izkušenj in znanja smejo ta izdelek uporabljati le, če jih pri tem kdo nadzoruje ali jih je poučil o varni uporabi izdelka in so razumeli nevarnosti, ki iz tega izhajajo.
- Otroci ne smejo brez nadzora izvajati čiščenja in vzdrževanja.
- Otroci se ne smejo igrati z izdelkom.

⚠ OPOZORILO! Nevarnost telesnih poškodb! Izdelek izklopite in ga odklopite iz električnega omrežja, preden izvajate čiščenje in ko izdelka ne uporabljate.

⚠ OPOZORILO! Nevarnost električnega udara!

Pazite, da nazivna napetost na tipski ploščici ustreza omrežni napetosti vašega električnega omrežja.

⚠ OPOZORILO! Nevarnost električnega udara!

Če se električni priključni kabel tega izdelka poškoduje, ga mora zamenjati proizvajalec ali njegova servisna služba ali podobno kvalificirana oseba, da preprečite nevarnosti.

- Izdelek uporabljajte le v zaprtih notranjih prostorih.
- Izdelek, priključni kabel in električni vtič zaščitite pred prahom, neposredno sončno svetlobo, kapljanjem in brizganjem vode.

⚠ PREVIDNO! Nevarnost telesnih poškodb!

Pred odstranjevanjem zaščitne mreže izdelek odklopite iz električnega napajanja.

⚠ PREVIDNO! Nevarnost telesnih poškodb!

Nikoli ne uporabljajte izdelka brez zaščitne mreže ali s poškodovano zaščitno mrežo.

⚠ PREVIDNO! Nevarnost telesnih poškodb!

Med uporabo imejte roke, lase, oblačila in druge predmete zunaj dosega zaščitne mreže, da se izognete telesnim poškodbam ali poškodbam izdelka.

- Pred shranjevanjem in naslednjo uporabo očistite izdelek (glejte poglavje »Čiščenje in nega«).

⚠ Varnostni napotki za baterije/polnilne baterije

⚠ ŽIVLJENJSKA

NEVARNOST! Baterije/polnilne baterije hranite zunaj dosega otrok. Ob zaužitju takoj poiščite zdravniško pomoč!

⚠ NEVARNOST EKSPLOZIJE!

Baterij, ki niso polnilne, nikoli ne polnite. Ne povzročajte kratkega stika na baterijah/polnilnih baterijah in/ali jih ne odpirajte. Posledica so lahko pregrevanje, nevarnost požara ali pokanje baterij.

- Baterij/polnilnih baterij nikoli ne mečite v ogenj ali vodo.
- Baterij/polnilnih baterij ne izpostavljajte mehanskim obremenitvam.

Nevarnost puščanja baterij/polnilnih baterij

- Izogibajte se izrednim pogojem in temperaturam, ki

bi lahko vplivale na baterije/
polnilne baterije, npr. na
radiatorju/neposredni sončni
svetlobi.

- Če baterije/polnilne baterije puščajo, preprečite stik kemikalij s kožo, očmi in sluznico! Prizadeta mesta takoj sperite z veliko čiste vode in takoj poiščite zdravniško pomoč!



NOSITE ZAŠČITNE ROKAVICE! Baterije/
polnilne baterije,
ki puščajo ali so
poškodovane, lahko ob
stiku s kožo povzročijo
razjede. Zato takrat vedno
nosite primerne zaščitne
rokavice.

- Pri puščanju baterije/polnilne baterije takoj odstranite iz izdelka, da preprečite poškodbe.
- Baterije/polnilne baterije odstranite, kadar izdelka dlje časa ne uporabljate.
- Nikoli ne povzročajte kratkega stika na baterijah, vedno poskrbite za pravilno polarlost.

Tveganje poškodb izdelka

- Uporabljajte samo baterije/
polnilne baterije predpisanega
tipa!

- Baterije/polnilne baterije vstavite v skladu z oznakami polarlosti (+) in (-) na bateriji/polnilni bateriji in izdelku.
- Pred vstavljanjem očistite kontakte na bateriji/polnilni bateriji in v predalu za baterije s suho krpo, ki ne pušča vlaken, ali bombažno palčko!
- Iz izdelka takoj odstranite izrabljene baterije/polnilne baterije in jih varno zavržite.

● **Navodila za gumbne baterije**



OPOZORILO! Ne pogoltnite baterije, obstaja nevarnost kemičnih opeklin.



OPOZORILO! Vsebuje gumbno baterijo.

POZOR! Vsebuje gumbne baterije, ki jih je mogoče pogoltniti! Nevarnost zadušitve!



BATERIJE HRANITE IZVEN DOSEGA OTROK!

Zaužitje lahko povzroči kemične opekline, perforacijo mehkega tkiva in smrt. Hude opekline se lahko pojavijo v 2 urah po zaužitju. Čim prej poiščite zdravnika.

⚠ OPOZORILO! Izrabljene baterije takoj zavržite. Nove in rabljene baterije hranite zunaj dosega otrok. Če sumite, da je nekdo zaužil baterije ali da so prišle v telo, takoj poiščite zdravniško pomoč.

- Ta izdelek vsebuje gumbno baterijo. Če pride do zaužitja gumbne baterije, lahko v 2 urah povzroči resne notranje opekline in perforacijo mehkega tkiva, kar lahko vodi v smrt.



Nove in rabljene baterije hranite zunaj dosega otrok.

- Če predala za baterije več ni možno zapreti, izdelka več ne uporabljajte in ga hranite izven dosega otrok.
- Če sumite, da se je lahko pojavilo zaužitje baterije, ali da je bila baterija vstavljena v kakšno telesno odprtino, takoj poiščite zdravniško pomoč.

⚠ OPOZORILO!

HRANITE IZVEN DOSEGA OTROK

Ob zaužitju lahko pride do opeklin, perforacije mehkih tkiv in smrti. Hude opekline se lahko pojavijo v 2 urah po zaužitju. Takoj poiščite zdravniško pomoč.



Neočitni simptomi, ki se lahko pojavijo ob zaužitju baterij

Žal ni očitno, ali se je gumbna ali gumbasta baterija zataknila v otrokovem požiralniku.

S tem niso povezani posebni simptomi. Otrok lahko:

- Kašlja, se duši ali se veliko slini;
 - Se lahko zdi, da ima razdražen želodec ali virozo;
 - Se lahko slabo počuti;
 - Kaže na grlo ali želodec;
 - Lahko ima bolečine v trebuhu, prsih ali grlu;
 - Je utrujen ali lenoben;
 - Je bolj umirjen ali zadržan kot običajno ali kako drugače »ni svoj«;
 - Izgubi tek ali ima zmanjšan tek; in
 - Ne želi jesti trdne hrane/ne more jesti trdne hrane.
- Ta vrsta simptomov se spreminja ali niha, pri čemer se bolečina povečuje in nato zmanjšuje.

Poseben simptom zaužitja gumbnih baterij je bruhanje sveže (svetlo rdeče) krvi. Če se to pri otroku zgodi, nemudoma poiščite zdravniško pomoč.

- Ker ni jasnih simptomov, je pomembno, da ste pozorni na »prazne« ali odvečne gumbne ali gumbaste baterije v domu in izdelke, ki jih vsebujejo.

● **Priprava izdelka za uporabo**

● **Razpakiranje**

① INFORMACIJE: Senzor daljinskega upravljalnika **8** je v predalu za shranjevanje **7** na zadnji strani motorne enote **6** (sl. A).

1. Odstranite embalažo.
2. Preverite, ali so priloženi vsi deli (glejte razdelek »Obseg dobave«).
3. Preverite, ali je izdelek poškodovan.

● **Montaža**

- Število ljudi, ki so potrebni za sestavljanje: 1 odrasla oseba

● **Vstavljanje/menjava gumbne baterije**

(Sl. D)

① **INFORMACIJE:**

- V daljinski upravljalnik **8** je vnaprej nameščena gumbna baterija (tip CR2025). Pred prvo uporabo iz držala gumbne baterije **39** izvlecite zaščitni trak.
- Gumbno baterijo zamenjajte, ko se izdelek ne odziva več na ukaze daljinskega upravljalnika **8**.
 1. V majhno luknjico ob držalu za gumbno baterijo **39** na zadnji strani daljinskega upravljalnika **8** vstavite iglo (ni priložena).
 2. Potisnite iglo navzdol. Držalo gumbne baterije **39** izstopi.
 3. Odstranite izrabljeno gumbno baterijo.
 4. Vstavite novo gumbno baterijo (tip CR2025) v držalo gumbne baterije **39**. Oznaka polarnosti **+** mora biti obrnjena navzgor.
 5. Držalo gumbne baterije **39** potisnite nazaj v daljinski upravljalnik **8**.

Sl.	Korak
E	<ol style="list-style-type: none"> 1. Podnožje 18 položite na tla. Pokrov podnožja 19 je vnaprej montiran na podnožje 18. 2. Vstavite palico 15 v luknjo na sredini pokrova podnožja 19. 3. Obrnite sklop na glavo in odvijte spojni element za podnožje 16 s podložko 17. 4. Podložko 17 položite na luknjo v sredini podnožja 18. 5. Vstavite daljšo stran spojnega elementa za podnožje 16 skozi podložko 17 v podnožje 18. 6. Zavrtite spojni element za podnožje 16 v smeri urnega kazalca do konca. 7. Sklop postavite pokonci. 8. Odvijte varovalni obroč 14. Izvlecite izvlečno palico 13 na želeno višino. Zategnite varovalni obroč.
F	<ul style="list-style-type: none"> <input type="checkbox"/> Motorno enoto 6 namestite na izvlečno palico 13.
G	<ol style="list-style-type: none"> 1. Odvijte vijak 9 z motorne enote 6. 2. Pripomoček za navijanje kabla 10 namestite na vdolbino pod predalom za shranjevanje 7. 3. Pripomoček za navijanje kabla 10 pritrdite na motorno enoto 6 tako, da s križnim izvijačem (ni priložen) zategnete vijak 9.

Sl.	Korak
H	<ol style="list-style-type: none"> Zavrtnite protimatico za mrežo 4 v nasprotni smeri urnega kazalca, da jo odvijete. Namestite zadnjo mrežo 5 na gred motorja 6a. Namestite protimatico za mrežo 4 na zadnjo mrežo 5. Zavrtnite protimatico za mrežo 4 v smeri urnega kazalca, da jo pritrdite.
I	<ol style="list-style-type: none"> Propeler 3 namestite na protimatico za mrežo 4. Protimatico za propeler 2 namestite na propeler 3. Pritrditev protimatic za propeler 2: Zavrtnite protimatico za propeler v nasprotni smeri urnega kazalca. Dvignite 4 sponke na sprednji mreži 1.
J	<ol style="list-style-type: none"> Namestite sprednjo mrežo 1 na zadnjo mrežo 5. Vijak 20 vstavite v luknjo na spodnji strani sprednje mreže 1. Zategnite vijak 20 z matico 21. 4 sponke na sprednji mreži 1 zaprite navzdol čez okvir zadnje mreže 5.

● Uporaba

- Izdelek položite na plosko, stabilno podlago.
- Povežite električni vtič **11** z vtičnico.
- Pritisnite  **23/34**, da izdelek vklopite.

















● Prilagoditev kota naklona



INFORMACIJE:

- Med nastavljanjem kota naklona ne odstranjujte vijaka **9**.
- Kota naklona ne nastavlajte medtem ko izdelek deluje.
- Ročno nastavite kot naklona.

● Pregled funkcij

(Sl. B, C)

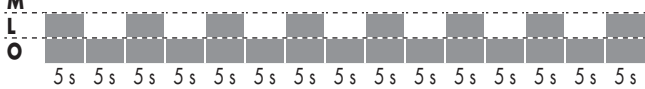
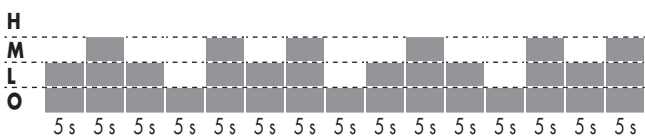
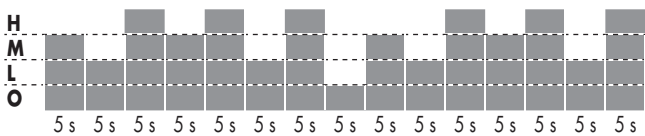
Tipka	Indikator	Funkcija
 23/34	 22	Pritisnite  , da izdelek vklopite ali izklopite.
 33/36	 31  32	<p>Večkrat pritisnite , da aktivirate/nastavite/izklopite način hlajenja.</p> <ul style="list-style-type: none"> ■ Naravni način ■ Način spanja <p> INFORMACIJE: Če nobeden od teh indikatorjev ne sveti, izdelek deluje v navadnem načinu.</p>
 25/37	1H 2H 3H 4H	<p>Večkrat pritisnite , da aktivirate/nastavite/izklopite časovnik (glejte razdelek »Časovnik«).</p> <p> INFORMACIJE: Če nobeden od indikatorjev ne sveti, je časovnik izklopljen.</p>
 24/35	 26	Pritisnite  za zagon/izklop samodejnega premikanja ventilatorske glave v levo/desno
 28/38	1/2/3 30	Pritisnite  , da nastavite stopnjo hitrosti izdelka.

Način	Stopnja	Hitrost/trajanje
Normalno	1	L (do izklopa izdelka)
	2	M (do izklopa izdelka)
	3	H (do izklopa izdelka)
 Naravno	1	
	2	
	3	
 Spanje	1	Naravni način na hitrosti 1 (do izklopa izdelka)
	2	Naravni način na hitrosti 2 (30 min) Naravni način na hitrosti 1 (do izklopa izdelka)
	3	Naravni način na hitrosti 3 (30 min) Naravni način na hitrosti 2 (30 min) Naravni način na hitrosti 1 (do izklopa izdelka)
H = visoka M = srednja L = nizka O = izklopljena		

● Časovnik

❶ **INFORMACIJE:** Izdelek je mogoče programirati tako, da se samodejno izklopi po 1 – 10 urah obratovanja.

- Večkrat pritisnite  25/37, da nastavite čas, po katerem naj se izdelek samodejno izklopi.
- Nastavljeni čas je prikazan s kombinacijo 4 indikatorjev za nastavev časa 27.

Indikator	Trajanje časovnika										
	1 h	2 h	3 h	4 h	5 h	6 h	7 h	8 h	9 h	10 h	Izklop
1H	•				•			•		•	
2H		•				•			•	•	
3H			•				•	•	•	•	
4H				•	•	•	•	•	•	•	
• = sveti											

- **Primer:** Časovnik je nastavljen na 8 ur, ko hkrati svetijo indikatorji **1H**, **3H** in **4H**.



- ❑ **Izklop časovnika:** Večkrat pritisnite , da se vsi 4 indikatorji za nastavitvev časovnika  izklopijo.









● Čiščenje in nega

⚠ **OPOZORILO! Nevarnost električnega udara!**



- Električnih delov izdelka ne potapljajte v vodo ali druge tekočine. Izdelka ne držite pod tekočo vodo.
- Ne dopustite, da bi voda ali druge tekočine vdrle v motorno enoto .

⚠ **PREVIDNO! Nevarnost telesnih poškodb!**

- Sprednje mreže  ali zadnje mreže  nikoli ne odstranjujte.
- ❑ Omrežni vtič  pred čiščenjem izključite iz vtičnice.
 - ❑ Za čiščenje ne uporabljajte grobih, agresivnih čistil ali trdih ščetk.

Del	Čiščenje
Izdelek	❑ Ohišje čistite samo z rahlo vlažno krpo.
Sprednja mreža  Zadnja mreža 	❑ Sprednjo mrežo  in zadnjo mrežo  čistite samo s sesalnikom in rahlo navlaženo krpo.
Daljinski upravljalnik 	<ol style="list-style-type: none"> 1. Iz daljinskega upravljalnika odstranite gumbno baterijo  (glejte poglavje »Vstavljanje/menjava gumbne baterije«). 2. Očistite daljinski upravljalnik  s suho krpo, ki se ne kosmiči. 3. V daljinski upravljalnik spet vstavite gumbno baterijo  (glejte poglavje »Vstavljanje/menjava gumbne baterije«).

● Shranjevanje

- ❑ Odvijte priključni kabel  s pripomočka za navijanje kabla .
- ❑ Ko izdelka ne uporabljate, ga skladiščite v originalni embalaži.
- ❑ Gumbno baterijo odstranite iz daljinskega upravljalnika , če ga ne boste uporabljali dalj časa (glejte poglavje »Vstavljanje/menjava gumbne baterije«).
- ❑ Izdelek hranite na suhem in zunaj dosega otrok.

● Odstranjevanje

Embalaža je narejena iz okolju primernih materialov, ki jih lahko oddate za recikliranje na lokalnih zbirališčih odpadkov.



Upoštevajte oznake embalažnih materialov za ločevanje odpadkov, ki so označene s katicami (a) in številkami (b) z naslednjim pomenom: 1-7: umetne mas/20-22: papir in karton/80-98: vezni materiali.

Izdelek:



O možnostih odstranjevanja odsluženega izdelka se lahko pozanimате pri svoji občinski ali mestni upravi.



Ko je vaš izdelek dotrajan, ga zaradi varovanja okolja ne odvrzite med gospodinjnske odpadke, temveč ga oddajte na ustreznem zbirališču tovrstnih odpadkov. O zbirnih mestih in njihovih delovnih časih se lahko pozanimате pri svoji pristojni občinski upravi.

Pokvarjene ali iztrošene baterije/akumulatorje je treba reciklirati. Baterije/akumulatorje in/ali izdelek vrnite na ponujenih zbirnih mestih.



Škoda na okolju zaradi napačnega odstranjevanja baterij/akumulatorjev!

Pred odstranjevanjem odstranite baterije/akumulatorske baterije iz izdelka.

Baterij/akumulatorjev ni dovoljeno odstraniti skupaj z gospodinjskimi odpadki. Vsebujejo lahko strupene težke kovine in so podvržene določbam za ravnanje z nevarnimi odpadki.

Kemični simboli težkih kovin so naslednji:
Cd = kadmij, Hg = živo srebro, Pb = svinec.
Zato iztrošene baterije/akumulatorje oddajte na komunalnem zbirnem mestu.

Pooblaščenі serviser:

OWIM GmbH & Co. KG
Stiftsbergstraße 1
74167 Neckarsulm
NEMČIJA

☎ 080 080917

✉ owim@lidl.si

Garancijski list

1. S tem garancijskim listom OWIM GmbH & Co. KG, Stiftsbergstraße 1, 74167 Neckarsulm, Nemčija jamčimo, da bo izdelek v garancijskem roku ob normalni in pravilni uporabi brezhibno deloval in se zavezuje, da bomo ob izpolnjenih spodaj navedenih pogojih odpravili morebitne pomanjkljivosti in okvare zaradi napak v materialu ali izdelavi oziroma po svoji presoji izdelek zamenjali ali vrnilo kupnino.
2. Garancija je veljavna na ozemlju Republike Slovenije.
3. Garancijski rok za proizvod je 3 leta od datuma izročitve blaga. Datum izročitve blaga je razviden iz računa.
4. Če izdelek ne izpolnjuje specifikacij ali nima lastnosti, navedenih v garancijskem listu ali oglaševalskem sporočilu, lahko potrošnik najprej zahteva odpravo napak. O napaki mora potrošnik obvestiti proizvajalca ali pooblaščenі servis (kontaktna številka in elektronski naslov navedena zgoraj) in zahtevati odpravo napak. Kupec je dolžan ob uveljavljanju zahtevka predložiti garancijski list in račun, kot potrdilo in dokazilo o nakupu ter dnevu izročitve blaga. Svetujemo vam, da pred tem natančno preberete navodila o sestavi in uporabi izdelka.
5. Rok za odpravo napake je 30 dni od dneva, ko je proizvajalec ali pooblaščenі servis prejel zahtevo za odpravo napake. Če napake v tem roku niso odpravljene, mora proizvajalec potrošniku brezplačno zamenjati blago z enakim, novim in brezhibnim blagom. Rok se lahko zaradi narave in kompleksnosti blaga, narave in resnosti neskladnosti ter napora, ki je potreben za dokončanje popravila ali zamenjave podaljša za najkrajši čas, ki je potreben za dokončanje popravila, vendar največ za 15 dni. O številu dni podaljšane roka in razlogih za podaljšanje mora biti potrošnik obveščen pred potekom 30 dnevnega roka za odpravo napak.
6. Če v roku 30 dni oz. v primeru podaljšanja v roku 45 dni blago ni popravljeno ali blago ni zamenjano z novim, lahko potrošnik od proizvajalca zahteva vračilo celotne kupnine ali zahteva sorazmerno znižanje kupnine. Sorazmerno znižanje kupnine je sorazmerno zmanjšanju vrednosti blaga, ki ga je potrošnik prejel, v primerjavi z vrednostjo, ki bi jo imelo blago, če bi bilo skladno.
7. Če se neskladnost pojavi v manj kot 30 dneh od dobave blaga, lahko potrošnik ob predložitvi blaga od proizvajalca takoj zahteva vračilo plačanega zneska.
8. Proizvajalec oziroma pooblaščenі servis lahko potrošniku za čas popravila blaga, za katero je bila izdana obvezna garancija, zagotovi brezplačno uporabo podobnega blaga. Če proizvajalec potrošniku ne zagotovi nadomestnega blaga v začasno uporabo, ima potrošnik pravico uveljavljati škodo, ki jo je utrpel, ker blaga ni mogel uporabljati od trenutka, ko je zahteval popravilo ali zamenjavo, do njune izvršitve.

- 
9. Stroške za material, nadomestne dele, delo, prenos in prevoz izdelkov, ki nastanejo pri odpravljanju okvar oziroma nadomestitvi blaga z novim, krije proizvajalec.
 10. V primeru zamenjave blaga ali zamenjave bistvenega dela blaga z novim se potrošniku izda nov garancijski list.
 11. V primeru, da proizvod popravlja nepooblaščen servis ali nepooblaščen oseba, kupec ne more uveljavljati zahtevkov iz te garancije.
 12. Vzroki za okvaro oziroma nedelovanje izdelka morajo biti lastnosti stvari same in ne vzroki, ki so zunaj proizvajalčeve oziroma prodajalčeve sfere. Kupec ne more uveljavljati zahtevkov iz te garancije, če se ni držal priloženih navodil za sestavo in uporabo izdelka ali če je izdelek kakorkoli spremenjen ali nepravilno vzdrževan.
 13. Proizvajalec zagotavlja proti plačilu popravilo, vzdrževanje blaga, nadomestne dele in priklonpe aparate vsaj tri leta po poteku garancijskega roka.
 14. Obrabni deli oz. potrošni material so izvzeti iz garancije.
 15. Vsi potrebni podatki za uveljavljanje garancije in podatki, ki identificirajo blago za katerega velja garancija se nahajajo na dveh ločenih dokumentih (garancijski list, račun).
 16. Ta garancija proizvajalca ne izključuje zakonske pravice potrošnika, da zoper prodajalca v primeru neskladnosti blaga brezplačno uveljavlja jamčevalne zahtevke. Ta garancija prav tako ne izključuje pravic potrošnika, ki izhajajo iz obveznega jamstva za skladnost blaga.

Prodajalec:

Lidl Slovenija d.o.o. k.d., Pod lipami 1, SI-1218 Komenda

● Postopek pri uveljavljanju garancije

Za zagotovitev hitre obdelave vašega primera vas prosimo, da sledite naslednjim napotkom:

Prosimo, da za vsa vprašanja pripravite račun in številko izdelka (IAN 507888_2507) kot dokazilo o nakupu.

Številko izdelka najdete na identifikacijski ploščici, gravuri, naslovni strani v navodilih (spodaj levo) ali na nalepki na hrbtini ali spodnji strani.



Če pride do napačnega delovanja ali drugih pomanjkljivosti, se obrnite najprej na v nadaljevanju navedeni servisni oddelek po telefonu ali prek e-pošte.

Izdelek, označen kot okvarjen, lahko nato brez poštnine pošljete na navedeni naslov servisa, zraven pa priložite potrdilo o nakupu (blagajniški račun) in navedite, za kakšno pomanjkljivost gre in kdaj je nastala.

● Servis

 **Servis Slovenija**

Tel.: 080 080917

E-Mail: owim@lidl.si



Srbska znamka skladnosti

Seznam použitých piktogramů a symbolů	Strana	47
Úvod	Strana	48
Použití ke stanovenému účelu	Strana	48
Rozsah dodávky	Strana	48
Popis dílů	Strana	48
Technické údaje	Strana	49
Bezpečnostní pokyny	Strana	50
Bezpečnostní pokyny pro baterie/akumulátory	Strana	51
Pokyny ke knoflíkovým bateriím	Strana	52
Před použitím	Strana	54
Vybalení	Strana	54
Vložení/výměna knoflíkové baterie	Strana	54
Montáž	Strana	54
Obsluha	Strana	55
Nastavení úhlu naklonění	Strana	55
Přehled funkcí	Strana	55
Časovač	Strana	56
Čištění a péče	Strana	57
Skladování	Strana	57
Zlikvidování	Strana	57
Záruka	Strana	58
Postup v případě uplatňování záruky	Strana	58
Servis	Strana	58

Seznam použitých piktogramů a symbolů

	<p>NEBEZPEČÍ! – Označuje ohrožení s vysokým stupněm rizika, které má, pokud se mu nezabrání, za následek smrt nebo těžké zranění (např. nebezpečí udušení)</p>		<p>UPOZORNĚNÍ: Tento symbol se signálním slovem „Upozornění“ poskytuje další užitečné informace.</p>
	<p>VAROVÁNÍ! – Označuje nebezpečí se středním stupněm rizika, které může mít, pokud se mu nezabrání, za následek těžké zranění nebo smrt (např. riziko úrazu elektrickým proudem)</p>		<p>Střídavý proud/napětí</p>
	<p>OPATRNĚ! – Označuje ohrožení s nízkým stupněm rizika, které může mít, pokud se mu nezabrání, za následek lehké až střední zranění (např. nebezpečí opaření)</p>		<p>Ochranná třída II</p>
	<p>VÝSTRAHA! – Varuje před možným poškozením majetku (např. nebezpečí zkratu)</p>		<p>Používejte výrobek jen v suchých vnitřních prostorách.</p>
	<p>Uchovávejte mimo dosah dětí</p>		<p>Neprostrkujte prsty mřížkou.</p>
	<p>Nezjevné příznaky, které mohou nastat při požití baterií</p>		<p>Varování baterie: Uchovávejte mimo dosah dětí</p>
	<p>Uchovávejte mimo dosah dětí</p>		<p>Použité baterie zlikvidujte okamžitě.</p>
	<p>Nezjevné příznaky, které mohou nastat při požití baterií</p>		<p>Bezpečnostní pokyny Pokyny pro činnost</p>
	<p>Značka CE potvrzuje shodu se směrnicemi EU, které se na výrobek vztahují.</p>		<p>Bezpečnostní pokyny Pokyny pro činnost</p>

STOJANOVÝ VENTILÁTOR

● Úvod

Blahopřejeme Vám ke koupi nového výrobku. Rozhodli jste se pro kvalitní produkt. Návod k obsluze je součástí tohoto výrobku. Obsahuje důležité pokyny pro bezpečnost, použití a likvidaci. Před použitím výrobku se seznamte se všemi pokyny k obsluze a bezpečnostními pokyny. Používejte výrobek jen popsaným způsobem a na uvedených místech. Při předání výrobku třetí osobě předejte i všechny podklady.



Tento a další návody si můžete stáhnout a prohlédnout na stránkách www.lidl-service.com. Po naskenování tohoto QR kódu budete přesměrováni přímo na stránky Lidl service (www.lidl-service.com) na kterých si můžete po zadání čísla výrobku (IAN) 507888_2507 otevřít příslušný návod k obsluze.

● Použití ke stanovenému účelu

- Tento výrobek je určen pro cirkulaci vzduchu.
- Výrobek by měl být používán pouze v suchých vnitřních prostorech.
- Použití, která nejsou v tomto návodu k obsluze popsána, mohou způsobit poškození výrobku nebo vážné poranění.
- Tento výrobek je určen pro použití v domácnosti; není vhodný pro profesionální použití.
- Výrobce nepřebírá žádnou odpovědnost za škody způsobené neodborným použitím.

* předmontovaný

● Rozsah dodávky

- Výrobek vybalte. Odstraňte přepravní pojistky, pokud jsou k dispozici.
 - Zkontrolujte po vybalení výrobku, zda je výrobek kompletní a v řádném stavu. Před použitím odstraňte všechny obalové materiály (včetně ochranných fólií).
- 1 Motorová jednotka (s ovládacím panelem a předem sestavenou pojistnou maticí mřížky)
 - 1 Základna
 - 1 Kryt základny
 - 1 Spojka základny
 - 1 Podložka
 - 1 Tyč (s výsuvnou tyčí)
 - 1 Přední mřížka
 - 1 Šroub s maticí
 - 1 Zadní mřížka
 - 1 Lopatka ventilátoru
 - 1 Pojistná matice lopatky ventilátoru
 - 1 Dálkové ovládání (v úložném prostoru)
 - 1 Knoflíková baterie (CR2025) (předinstalovaná na dálkovém ovládacím, datum minimální trvanlivosti 04/2029)
 - 1 Navíječ kabelu
 - 1 Šroub (pro navíječ kabelu)
 - 1 Návod na obsluhu









● Popis dílů

(Obr. A)





- 1 Přední mřížka
- 2 Pojistná matice lopatky ventilátoru
- 3 Lopatka ventilátoru
- 4 Pojistná matice mřížky*
- 5 Zadní mřížka
- 6 Motorová jednotka
- 6a Hřídel motoru
- 7 Úložný prostor (pro dálkové ovládání)
- 8 Dálkové ovládání
- 9 Šroub (pro navíječ kabelu)
- 10 Navíječ kabelu

- 11 Přípojné vedení se sířovou zástrčkou
- 12 Ovládací panel
- 13 Výsuvná tyč
- 14 Pojistný kroužek
- 15 Tyč
- 16 Spojka základny
- 17 Podložka
- 18 Základna
- 19 Kryt základny
- 20 Šroub (pro upevnění mřížky)
- 21 Matice (pro upevnění mřížky)

(Obr. B)

- 22 Provozní indikátor**
- 23  Zapnutí/vypnutí výrobku*
- 24  Spuštění/ukončení oscilování*
- 25  Časovač spustit/nastavit/ukončit*
- 26  Otáčení**
- 27 Nastavení časovače**
- 28  Nastavte stupeň rychlosti*
- 29 Snímač dálkového ovládání
- 30 Stupeň rychlosti**
- 31  Přirozený režim**
- 32  Režim spánku**
- 33  Nastavte režim*

(Obr. C)

- 34  Zapnutí/vypnutí výrobku*
- 35  Spuštění/ukončení oscilování*
- 36  Nastavte režim*
- 37  Časovač spustit/nastavit/ukončit*
- 38  Nastavte stupeň rychlosti*

(Obr. D)

- 39 Držák knoflíkových baterií

● Technické údaje

Jmenovité napětí:	220-240 V~, 50-60 Hz
Ochranná třída:	II/□
Baterie dálkového ovládní:	1 × 3 V baterie (CR2025)
Příkon:	50 W

Informace o baterii (pro dodanou baterii):

Typ:	CR2025
Napětí:	3 V DC
Chemický systém:	Li-MnO ₂
Vyrábí:	Lidl Stiftung & Co. KG Stiftsbergstr. 1 74167 Neckarsulm NĚMECKO Email: battery-service@lidl.com www.lidl-service.com

Popis	Symbol	Hodnota	Jednotka
Maximální průtok ventilátoru	F	50,82	m ³ /min
Příkon ventilátoru	P	44,7	W
Provozní hodnota	SV	1,14	(m ³ /min)/W
Příkon v pohotovostním stavu	P _{SB}	0,39	W
Hladina akustického výkonu ventilátoru	L _{WA}	53,96	dB(A)
Maximální rychlost vzduchu	C	3,07	m/s

* Tlačítko
** Indikátor

Popis	Symbol	Hodnota	Jednotka
Norma pro měření provozní hodnoty		EN IEC 60879:2019	
Kontaktní osoby, které poskytnou další informace		OWIM GmbH & Co. KG Stiftsbergstraße 1 74167 Neckarsulm NĚMECKO www.owim.com	



Bezpečnostní pokyny

SEZNAMTE SE PŘED POUŽITÍM VÝROBKU SE VŠEMI BEZPEČNOSTNÍMI POKYNY A POKYNY PRO OBSLUHU! KDYŽ PŘEDÁVÁTE TENTO VÝROBEK JINÝM LIDEM, DEJTE JIM I VŠECHNY DOKUMENTY!

V případě poškození v důsledku nedodržení tohoto návodu na obsluhu se vaše záruka ruší! Za následné škody se nepřebírá žádná odpovědnost! V případě škody na majetku nebo zranění způsobené nesprávným používáním nebo nedodržením bezpečnostních pokynů se nepřebírá žádná odpovědnost!

Děti a osoby se zdravotním omezením

⚠ NEBEZPEČÍ! Riziko udušení! Nenechte děti

hrát si bez dozoru s balicími materiály.

Balicí materiál představuje nebezpečí udušení. Děti často podceňují s tím spojená nebezpečí. Vždy udržujte balicí materiál mimo dosah dětí.

- Tento výrobek mohou používat děti starší 8 let i osoby se sníženými fyzickými, smyslovými či mentálními schopnostmi nebo s nedostatkem zkušeností a znalostí, pokud jsou pod dohledem nebo byly poučeny ohledně bezpečného používání výrobku a chápou z toho vyplývající rizika.
- Děti nesmí provádět čištění a údržbu bez dohledu.
- Děti si nesmí s výrobkem hrát.

⚠ VAROVÁNÍ! Riziko

zranění! Výrobek vypněte a odpojte jej od elektrické sítě předtím, než začnete provádět čisticí práce, a v případě, že výrobek není používán.

⚠ VAROVÁNÍ! Riziko úrazu elektrickým proudem!

Dbejte na to, aby jmenovité napětí na typovém štítku odpovídalo napětí v síti vašeho napájení.

VAROVÁNÍ! Riziko úrazu elektrickým proudem!

Když je síťové přípojné vedení tohoto výrobku poškozeno, musí být nahrazeno výrobcem nebo jeho zákaznickou službou nebo podobně kvalifikovanou osobou, aby se zabránilo ohrožení.

- Používejte výrobek jen v suchých vnitřních prostorách.
- Chraňte výrobek, přípojné vedení a síťovou zástrčku před prachem, přímým slunečním zářením, kapající a stříkající vodě.

OPATRNĚ! Riziko

zranění! Před odstraněním ochranné mřížky vždy odpojte výrobek od napájení.

OPATRNĚ! Riziko

zranění! Nikdy nepoužívejte výrobek bez ochranné mřížky nebo s poškozenou mřížkou.

OPATRNĚ! Riziko

zranění! Udržujte v průběhu použití ruce, vlasy, oblečení a předměty daleko od ochranného koše, abyste zabránili zraněním a poškozením výrobku.

- Vyčistěte výrobek před uskladněním a dalším použitím (viz „Čištění a péče“).



Bezpečnostní pokyny pro baterie/akumulátory

NEBEZPEČÍ ŽIVOTA!

Baterie/akumulátory udržujte mimo dosah dětí. V případě spolknutí vyhledejte ihned lékaře!



NEBEZPEČÍ

VÝBUCHU! Nikdy nedobíjejte nedobíjitelné baterie. Nezkratujte baterie/akumulátory a/ nebo je neotevírejte. Přehřátí, nebezpečí požáru nebo roztržení může být následkem.

- Nikdy neházejte baterie/akumulátory do ohně nebo do vody.
- Nevystavujte baterie/akumulátory mechanické zátěži.

Riziko vytečení baterií/akumulátorů

- Vyhněte se extrémním podmínkám a teplotám, které by mohly mít vliv na baterie/akumulátory, např. na radiátorech/přímém slunečním světle.
- Pokud jsou baterie/akumulátory vyteklé, zabraňte kontaktu kůže, očí a sliznic s

chemikáliemi! Postižené místo pečlivě opláchněte čistou vodou a ihned vyhledejte lékařskou pomoc!



NOSTE OCHRANNÉ RUKAVICE!

Vytékající nebo poškozené baterie/akumulátory mohou způsobit při styku s pokožkou popáleniny. V tomto případě použijte vhodné ochranné rukavice.

- V případě úniku baterie/akumulátoru je ihned odstraňte z výrobku, aby nedošlo k poškození.
- Pokud nebude výrobek delší dobu používán, baterie/akumulátory odstraňte.
- Nikdy nezkratujte baterie, vždy dbejte na správnou polaritu.

Riziko poškození výrobku

- Používejte pouze předepsaný typ baterie/typ akumulátoru!
- Vložte baterie/akumulátory podle značek polarity (+) a (-) na baterii/akumulátoru a výrobku.
- Očistěte kontakty na baterii/akumulátoru a v přihrádce na baterie před vložením suchým nežmolčujícím hadříkem nebo vatovou tyčinkou!

- Vyjměte z výrobku okamžitě vybité baterie/akumulátory a bezpečně je zlikvidujte.

● Pokyny ke knoflíkovým bateriím



VAROVÁNÍ! Baterie nepolykejte, hrozí nebezpečí chemického poleptání.



VAROVÁNÍ! Obsahuje knoflíkovou baterii.

VÝSTRAHA! Obsahuje knoflíkové baterie, které lze spolknout! Nebezpečí zadušení!



BATERIE UDRŽUJTE MIMO DOSAH DĚTÍ!

Požítí může způsobit chemické popáleniny, perforaci měkkých tkání a smrt. Těžké popáleniny mohou nastat během 2 hodin po požití. Okamžitě vyhledejte lékaře.

- ⚠ **VAROVÁNÍ!** Použité baterie zlikvidujte okamžitě. Uchovávejte nové a použité baterie mimo dosah dětí. Pokud se domníváte, že baterie mohly být spolknuty nebo se mohly dostat do těla, vyhledejte okamžitě lékaře.

- Tento výrobek obsahuje knoflíkovou baterii. Pokud je spolknuta knoflíková baterie, může během 2 hodin způsobit vážná vnitřní poleptání a perforaci měkkých tkání, které mohou vést k smrti.



Uchovávejte nové a použité baterie mimo dosah dětí.

- Pokud se přihrádka na baterie bezpečně nezavírá, výrobek nepoužívejte a udržujte jej mimo dosah dětí.
- Pokud máte podezření, že baterie mohly být spolknuty nebo se mohly dostat do jakékoliv části těla, vyhledejte okamžitě lékařskou pomoc.

VAROVÁNÍ!

UKLÁDEJTE MIMO DOSAH DĚTÍ

Požítí může vést k chemickým popáleninám, perforaci měkkých tkání a k smrti. Těžké popáleniny mohou nastat během 2 hodin po polknutí. Okamžitě vyhledejte lékařskou pomoc.



Nezjevné příznaky, které mohou nastat při požití baterií

Bohužel není zřejmé, kdy se v jícnu dítěte zasekne knoflíková nebo mincová baterie.

Nejsou s tím spojeny žádné specifické příznaky. Dítě může:

- Kašlat, dávat nebo silné slinit;
- Budit dojem žaludeční nevolnosti nebo virózy;
- Cítit se nemocným;
- Ukazovat na krk nebo žaludek;
- Mít bolesti v břiše, na hrudi nebo v krku;
- Být unavené nebo letargické;
- Být tišší nebo více lpící na sobě než obvykle nebo jinak „nebýt ve své kůži“;
- Mít ztrátu chuti k jídlu nebo snížená chuť k jídlu a nemožnost jíst pevnou stravu/
- Mít nechut jíst pevnou stravu/
- Tento typ příznaků se mění nebo kolísá, přičemž se bolesti mohou zvyšovat a poté zase ustupovat. Specifickým příznakem polknutí knoflíkových baterií je zvracení čerstvé (jasně červené) krve. Pokud to dítě udělá, měli byste

okamžitě vyhledat lékařskou pomoc.

- Protože neexistují žádné jasné příznaky, je důležité dávat si pozor na „prázdné“ nebo přebytečné knoflíkové nebo mincové baterie v domácnosti a na výrobky, které je obsahují.

● **Před použitím**

● **Vybalení**

i **INFO:** Dálkové ovládání [8] je umístěno v úložném prostoru [7] na zadní straně motorové jednotky [6] (obr. A).

1. Odstraňte veškeré balicí materiály.
2. Zkontrolujte, zda jsou všechny díly úplné (viz „Rozsah dodávky“).
3. Zkontrolujte, zda výrobek nevykazuje poškození.

● **Montáž**

- Počet osob vyžadovaných k montáži: 1 dospělý

Obr.	Krok
E	<ol style="list-style-type: none">1. Položte základnu [18] na podlahu. Kryt základny [19] je na základně [18] předem namontován.2. Zasuňte tyč [15] do otvoru ve středu krytu základny [19].3. Otočte sestavu vzhůru nohama a potom odšroubujte spojku základny [16] s podložkou [17].4. Umístěte podložku [17] na otvor ve středu základny [18].5. Zasuňte delší stranu spojku základny [16] podložkou [17] do základny [18].6. Otočte spojku základny [16] ve směru hodinových ručiček až na doraz.7. Umístěte sestavu do svislé polohy.8. Uvolněte pojistný kroužek [14]. Vytáhněte výsuvnou tyč [13] do požadované výšky. Pojistný kroužek pevně utáhněte.
F	<ul style="list-style-type: none">□ Nasaďte motorovou jednotku [6] na výsuvnou tyč [13].

● **Vložení/výměna knoflíkové baterie**

(Obr. D)

i **INFO:**

- Knoflíková baterie (typ CR2025) je předinstalovaná v dálkovém ovládání [8]. Před prvním použitím vytáhněte izolační pásek z držáku knoflíkové baterie [39].
- Když výrobek přestane reagovat na příkazy dálkového ovládání [8], vyměňte knoflíkovou baterii.
 1. Zasuňte jehlu (není součástí balení) do malého otvoru vedle držáku knoflíkové baterie [39] na zadní straně dálkového ovladače [8].
 2. Zatlačte jehlu dolů. Držák knoflíkové baterie [39] je vysunut.
 3. Vyměňte vybitou knoflíkovou baterii.
 4. Vložte novou knoflíkovou baterii (typ CR2025) do držáku knoflíkové baterie [39]. Označení polarit **+** musí ukazovat nahoru.
 5. Zasuňte držák knoflíkové baterie [39] znovu do dálkového ovládání [8].

Obr.	Krok
G	<ol style="list-style-type: none"> 1. Odšroubujte šroub [9] z motorové jednotky [6]. 2. Položte navíječ kabelu [10] na prohloubený otvor pod úložný prostor [7]. 3. Připevněte navíječ kabelu [10] k motorové jednotce [6] utažením šroubu [9] křížovým šroubovákem (není součástí dodávky).
H	<ol style="list-style-type: none"> 1. Otáčejte pojistnou matici mřížky [4] proti směru hodinových ručiček, abyste ji úplně uvolnili. 2. Nasadíte zadní mřížku [5] na hřídel motoru [6a]. 3. Nasadíte pojistnou matici mřížky [4] na zadní mřížku [5]. 4. Otáčejte pojistnou matici mřížky [4] ve směru hodinových ručiček, abyste ji upevnili.
I	<ol style="list-style-type: none"> 1. Nasadíte lopatku ventilátoru [3] na pojistnou matici mřížky [4]. 2. Nasadíte pojistnou matici lopatky ventilátoru [2] na lopatku ventilátoru [3]. 3. Upevněte pojistnou matici lopatky ventilátoru [2]: Otočte pojistnou matici lopatky ventilátoru proti směru hodinových ručiček. 4. Sklopte 4 svorky na přední mřížce [1] nahoru.
J	<ol style="list-style-type: none"> 1. Nasadíte přední mřížku [1] na zadní mřížku [5]. 2. Vložte šroub [20] do otvoru ve spodní části přední mřížky [1]. 3. Utáhněte šroub [20] s maticí [21]. 4. Sklopte 4 svorky na přední mřížce [1] přes rám zadní mřížky [5] dolů.

● Obsluha

1. Postavte výrobek na rovné, stabilní podloží.
2. Spojte sířovou zástrčku [11] s vhodnou zásuvkou.
3. Stiskněte  [23]/[34] pro zapnutí výrobku.







● Nastavení úhlu naklonění

INFO:

- Při nastavování úhlu náklonu nevyjímejte šroub [9].
- Neměňte úhel náklonu, pokud je výrobek v provozu.
- Nastavte ručně úhel sklonu.

● Přehled funkcí

(Obr. B, C)

Tlačítko	Indikátor	Funkce
 [23]/[34]	o [22]	Stiskněte  pro zapnutí nebo vypnutí výrobku.
 [33]/[36]	 [31]  [32]	<p>Opakovaně stiskněte tlačítko  pro spuštění/nastavení/ukončení způsobu chlazení.</p> <ul style="list-style-type: none"> ■ Přírozený režim ■ Režim spánku <p> INFO: Pokud žádný z těchto indikátorů nesvítí, bude výrobek pracovat v normálním režimu.</p>

Tlačítko	Indikátor	Funkce
25/37	1H 2H 3H 4H 27	Opakovaně stiskněte pro spuštění/nastavení/ukončení časovače (viz „Časovač“). ! INFO: Pokud žádný z těchto indikátorů nesvítí, je časovač deaktivován.
24/35	26	Stlačte pro spuštění/ukončení automatického pohybu větracích otvorů doleva/doprava
28/38	1/2/3 30	Stiskněte pro nastavení stupně rychlosti výrobku.

Režim	Stupeň	Otáčky/délka
Normální	1	L (až se výrobek vypne)
	2	M (až se výrobek vypne)
	3	H (až se výrobek vypne)
 Přirozená	1	
	2	
	3	
 Spánek	1	Přirozený režim pro otáčky 1 (až do vypnutí výrobku)
	2	Přirozený režim pro otáčky 2 (30 min) Přirozený režim pro otáčky 1 (až do vypnutí výrobku)
	3	Přirozený režim pro otáčky 3 (30 min) Přirozený režim pro otáčky 2 (30 min) Přirozený režim při otáčkách 1 (až do vypnutí výrobku)
H = vysokých M = středních L = nízkých O = vypnuto		

● Časovač

- !** **INFO:** Výrobek může být naprogramován tak, aby se po době provozu 1–10 hodin automaticky vypnul.
- Opakovaným stisknutím 25/37 nastavte dobu, po které se má výrobek automaticky vypnout.

- Nastavená doba je indikována kombinací 4 indikátorů nastavení časovače **27**.

Indikátor	Doba trvání časovače										
	1 h	2 h	3 h	4 h	5 h	6 h	7 h	8 h	9 h	10 h	Vyp
1H	•				•			•		•	
2H		•				•			•	•	
3H			•				•	•	•	•	
4H				•	•	•	•	•	•	•	
• = svítí											

- **Příklad:** Časovač je nastaven na 8 hodin, když současně svítí zobrazení **1H**, **3H** a **4H**.
- **Vypnutí časovače:** Opakovaně stiskněte tlačítko **(X) 25/37**, dokud nezmizí všechny 4 indikátory nastavení časovače **27**.

● Čištění a péče

⚠ VAROVÁNÍ! Riziko úrazu elektrickým proudem!

- Neponořujte elektrické části výrobku do vody nebo jiných kapalin. Výrobek nedržte v žádném případě pod tekoucí vodou.
- Nenechte dovnitř motorové jednotky **6** proniknout vodu nebo jiné kapaliny.

⚠ OPATRNĚ! Riziko zranění! Za žádných okolností neodstraňujte přední mřížku **1** nebo zadní mřížku **5**.

- Před každým čištěním vytáhněte síťovou zástrčku **11** ze zásuvky.
- K čištění nepoužívejte abrazivní, agresivních čisticích prostředků, kovové přístroje nebo tvrdé kartáče.

Díl	Čištění
Výrobek	□ Čistíte kryt lehce navlhčeným šátkem.
Přední mřížka 1 Zadní mřížka 5	□ Přední mřížku 1 a zadní mřížku 5 čistíte pouze vysavačem a lehce navlhčeným hadříkem.
Dálkové ovládání 8	<ol style="list-style-type: none"> 1. Vyměňte knoflíkovou baterii z dálkového ovládání 8 (viz „Vložení/výměna knoflíkové baterie“). 2. Čistíte dálkové ovládání 8 zvenku suchým, nežmolkujícím hadříkem. 3. Vložte knoflíkovou baterii zpět do dálkového ovládání 8 (viz „Vložení/výměna knoflíkové baterie“).

● Skladování

- Naviňte přípojné vedení **11** na navíječ kabelu **10**.
- Pokud není výrobek používán, skladujte ho v originálním obalu.
- Pokud nebudete dálkový ovladač **8** delší dobu používat, vyjměte z něj baterie (viz „Vložení/výměna knoflíkové baterie“).
- Uchovávejte výrobek a suchém místě mimo dosah dětí.

● Zlikvidování

Obal se skládá z ekologických materiálů, které můžete zlikvidovat prostřednictvím místních sběren recyklovatelných materiálů.



Při třídění odpadu se řiďte podle označení obalových materiálů zkratkami (a) a čísly (b), s následujícím významem: 1–7: umělé hmoty/20–22: papír a lepenka/80–98: složené látky.

Výrobek:



O možnostech likvidace vysloužilých zařízení se informujte u správy vaší obce nebo města.



V zájmu ochrany životního prostředí vysloužilý výrobek nevyhazujte do domovního odpadu, ale předejte k odborné likvidaci. O sběrnách a jejich otevíracích hodinách se můžete informovat u příslušné správy města nebo obce.

Vadné nebo vybité baterie resp. akumulátory se musí recyklovat. Baterie, akumulátory i výrobek odevzdejte zpět do nabízených sběrů.



Ekologické škody v důsledku chybné likvidace baterií/akumulátorů!

Před odstraněním výrobku do odpadu z něho vyjměte baterie resp. akumulátorový balíček.

Baterie/akumulátory se nesmí zlikvidovat v domácím odpadu. Mohou obsahovat jedovaté těžké kovy a musí se zpracovávat jako zvláštní odpad. Chemické symboly těžkých kovů: Cd = kadmium, Hg = rtuť, Pb = olovo. Proto odevzdejte opotřebované baterie/akumulátory u komunální sběrně.

● **Záruka**

Výrobek byl vyroben podle přísných směrnic kvality a před dodáním pečlivě otestován. V případě materiálních nebo výrobních vad máte zákonná práva vůči prodejci výrobku. Vaše zákonná práva nejsou níže uvedenou zárukou nijak omezená.

Záruka na tento výrobek je 3 roky od data zakoupení. Záruční doba začíná dnem zakoupení. Originál dokladu o zakoupení si uschovejte na bezpečném místě, protože tento doklad je vyžadován jako doklad o koupi.

Jakékoli poškození nebo závady, které se vyskytly již v okamžiku nákupu, musí být nahlášeny ihned po vybalení výrobku.

Pokud se u výrobku během 3 let od data zakoupení projeví vada materiálu nebo výrobní vada, pak vám ho podle naší volby bezplatně opravíme nebo vyměníme. Záruční doba se po uznané reklamaci neprodlužuje. To platí také pro vyměněnou a opravenou díly.

Tato záruka je neplatná, pokud byl výrobek poškozený nebo nesprávně používaný anebo udržovaný.

Záruka se kryje na materiálové a výrobní vady. Tato záruka se nevztahuje na díly výrobku, které jsou vystaveny běžnému opotřebování, a proto je lze považovat za spotřební díly (např. baterie, akumulátory, hadice, inkoustové patrony) nebo na poškození křehkých součástí, jako jsou např. spínače nebo díly, které jsou vyrobeny ze skla.

● **Postup v případě uplatňování záruky**

Pro zajištění rychlého zpracování Vašeho případu se řiďte následujícími pokyny:

Pro všechny požadavky si připravte pokladní stvrzenku a číslo artiklu (IAN 507888_2507) jako doklad o zakoupení.

Číslo artiklu najdete na typovém štítku, gravuře, titulní stránce návodu (vlevo dole) nebo na nálepce na zadní nebo spodní straně.

V případě poruch funkce nebo jiných závad nejdříve kontaktujte, telefonicky nebo e-mailem, v následujícím textu uvedené servisní oddělení.

Výrobek registrovaný jako vadný potom můžete s příloženým dokladem o zakoupení (pokladní stvrzenkou) a údaji k závadě a kdy k ní došlo, bezplatně zaslat na adresu servisu, která Vám byla sdělena.

● **Servis**

(CZ) Servis Česká republika

Tel.: 800 143 873

E-Mail: owim@lidl.cz



Srbská značka shody

Zoznam použitých piktogramov/symbolov	Strana	60
Úvod	Strana	61
Použitie v súlade s určením.	Strana	61
Rozsah dodávky.	Strana	61
Popis súčastok	Strana	61
Technické údaje	Strana	62
Bezpečnostné upozornenia	Strana	63
Bezpečnostné upozornenia týkajúce sa batérií/akumulátorov	Strana	64
Upozornenia týkajúce sa gombíkových batérií	Strana	65
Pred použitím	Strana	67
Vybalenie	Strana	67
Vloženie/výmena gombíkovej batérie	Strana	67
Montáž	Strana	68
Obsluha	Strana	68
Nastavenie uhlu náklonu	Strana	68
Prehľad funkcií	Strana	69
Časovač	Strana	70
Čistenie a starostlivosť	Strana	70
Skladovanie	Strana	71
Likvidácia	Strana	71
Záruka	Strana	71
Postup v prípade poškodenia v záruke	Strana	72
Servis	Strana	72

Zoznam použitých piktogramov/symbolov

	<p>NEBEZPEČENSTVO! - Označuje nebezpečenstvo s vysokým stupňom rizika, ktoré bude mať za následok smrť alebo vážne zranenie, ak sa mu nevyhnete (napr. nebezpečenstvo zadusenía)</p>		<p>UPOZORNENIE: Tento symbol so signálnym slovom „Upozornenie“ ponúka ďalšie užitočné informácie.</p>
	<p>VÝSTRAHA! - Označuje nebezpečenstvo so stredným stupňom rizika, ktoré bude mať za následok smrť alebo vážne zranenie, ak sa mu nevyhnete (napr. nebezpečenstvo zásahu elektrickým prúdom)</p>		<p>Nebezpečenstvo - úrazu elektrickým prúdom!</p>
	<p>POZOR! - Označuje nebezpečenstvo s nižším stupňom rizika, ktoré bude mať za následok ľahké až stredne ťažké zranenie, ak sa mu nevyhnete (napr. nebezpečenstvo obarenia)</p>		<p>Produkt používajte len v suchých interiéroch.</p>
	<p>OPATRNE! - Varuje pred potenciálnymi materiálnymi škodami (napr. nebezpečenstvo skratu)</p>		<p>Výstraha ohľadom batérie: Uchovávajte mimo dosahu detí</p>
	<p>Uchovávajte mimo dosahu detí</p>		<p>Použité batérie okamžite zlikvidujte.</p>
	<p>Neočividné príznaky, ktoré sa môžu vyskytnúť po prehnutí batérií</p>		<p>Bezpečnostné upozornenia Manipulačné pokyny</p>
	<p>Značka CE potvrdzuje zhodu so smernicami EÚ, ktoré sú relevantné pre produkt.</p>		

STOJANOVÝ VENTILÁTOR

● Úvod

Blahoželáme Vám ku kúpe Vášho nového výrobku. Rozhodli ste sa pre veľmi kvalitný výrobok. Návod na obsluhu je súčasťou tohto výrobku. Obsahuje dôležité upozornenia týkajúce sa bezpečnosti, používania a likvidácie. Skôr ako začnete výrobok používať, oboznámte sa so všetkými pokynmi k obsluhu a bezpečnosti. Výrobok používajte iba v súlade s popisom a v uvedených oblastiach používania. V prípade postúpenia výrobku ďalším osobám odovzdajte aj všetky dokumenty patriace k výrobku.



Tento a mnohé ďalšie návody si môžete stiahnuť a prezrieť na stránke www.lidl-service.com. Po naskenovaní tohto QR kódu sa dostanete priamo na stránku www.lidl-service.com, kde si po zadaní čísla IAN 507888_2507 môžete otvoriť svoj návod na obsluhu.

● Použitie v súlade s určením

- Tento produkt je určený na zvlhčovanie vzduchu.
- Produkt sa smie používať len v suchých interiéroch.
- Spôsoby používania, ktoré nie sú uvedené v tomto návode na obsluhu, môžu spôsobiť poškodenie produktu alebo závažné poranenia.
- Tento produkt je určený len na použitie v domácnosti; nie je vhodný na komerčné účely.

* predmontované

- Výrobca nepreberá žiadnu zodpovednosť za škody spôsobené neodborným používaním.

● Rozsah dodávky

- Produkt vybalte. Ak sa tam nachádzajú prepravné poistky, odstráňte ich.
 - Po vybalení produktu skontrolujte, či je produkt kompletný a či sú všetky časti v požadovanom stave. Pred používaním odstráňte všetky obalové materiály (vrátane ochranných fólii).
- 1 Jednotka motora (s ovládacím panelom a predmontovanou poistnou maticou mriežky)
 - 1 Podstavec
 - 1 Kryt podstavca
 - 1 Súčiastka na pripojenie podstavca
 - 1 Podložka
 - 1 Tyč (s teleskopickou tyčou)
 - 1 Predná mriežka
 - 1 Skrutka s maticou
 - 1 Zadná mriežka
 - 1 Lopatka
 - 1 Poistná matica lopatky
 - 1 Diaľkové ovládanie (v odkladacej priehradke)
 - 1 Gombíková batéria (CR2025) (predinštalovaná v diaľkovom ovládaní, dátum minimálnej trvanlivosti 04/2029)
 - 1 Navíjač kábla
 - 1 Skrutka (na navíjač kábla)
 - 1 Návod na obsluhu













● Popis súčiastok

(Obr. A)





- 1 Predná mriežka
- 2 Poistná matica lopatky
- 3 Lopatka
- 4 Poistná matica mriežky*
- 5 Zadná mriežka
- 6 Jednotka motora
- 6a Hriadeľ motora
- 7 Odkladacia priehradka (na diaľkové ovládanie)

- 8 Dial'kové ovládanie
- 9 Skrutka (na navíjač kábla)
- 10 Navíjač kábla
- 11 Napájací kábel so sieťovou zástrčkou
- 12 Ovládací panel
- 13 Teleskopická tyč
- 14 Poistný krúžok
- 15 Tyč
- 16 Súčiastka na pripojenie podstavca
- 17 Podložka
- 18 Podstavec
- 19 Kryt podstavca
- 20 Skrutka (na pripavenie mriežok)
- 21 Matica (na pripavenie mriežok)

(Obr. B)

- 22  Indikátor prevádzky**
- 23  Zapnutie/vypnutie produktu*
- 24  Otáčanie spustiť/zastaviť*
- 25  Časovač spustiť/nastaviť/zastaviť*
- 26  Otáčanie**
- 27  Nastavenie časovača**
- 28  Nastavenie rýchlostného stupňa*
- 29  Senzor diaľkového ovládania
- 30  Rýchlostný stupeň**
- 31  Prírodný režim**
- 32  Režim spánku**
- 33  Nastaviť režim*

(Obr. C)

- 34  Zapnutie/vypnutie produktu*
- 35  Otáčanie spustiť/zastaviť*
- 36  Nastaviť režim*
- 37  Časovač spustiť/nastaviť/zastaviť*
- 38  Nastavenie rýchlostného stupňa*

(Obr. D)

- 39 Držiak na gombíkovú batériu

* Tlačidlo
** Indikátor

● Technické údaje

Menovité napätie:	220-240 V~, 50-60 Hz
Trieda ochrany:	II/□
Batérie diaľkového ovládania:	1 × 3 V batéria (CR2025)
Spotreba energie:	50 W

Informácie o batérii (pre dodanú batériu):

Typ:	CR2025
Napätie:	3 V DC
Chemický systém:	Li-MnO ₂
Vyrobil:	Lidl Stiftung & Co. KG Stiftsbergstr. 1 74167 Neckarsulm NEMECKO E-mail: battery-service@lidl.com www.lidl-service.com

Opis	Symbol	Hodnota	Jednotka
Maximálny prietok ventilátora	F	50,82	m ³ /min
Spotreba energie ventilátora	P	44,7	W
Prevádzková hodnota	SV	1,14	(m ³ /min)/W
Spotreba energie v pohotovostnom režime	P _{SB}	0,39	W
Hladina akustického výkonu ventilátora	L _{WA}	53,96	dB(A)

Opis	Symbol	Hodnota	Jednotka
Maximálna rýchlosť prúdenia vzduchu	C	3,07	m/s
Norma merania pre prevádzkovú hodnotu	EN IEC 60879:2019		
Kontaktné údaje na získanie ďalších informácií	OWIM GmbH & Co. KG Stiftsbergstraße 1 74167 Neckarsulm NEMECKO www.owim.com		



Bezpečnostné upozornenia

PRED POUŽITÍM PRODUKTU SA OBOZNÁMTE SO VŠETKÝMI BEZPEČNOSTNÝMI UPOZORNENIAMÍ A POKYNNAMI NA POUŽITIE! KEĎ BUDETE TENTO PRODUKT ODOVZDÁVAŤ ĎALEJ, ODOVZDAJTE AJ KOMPLETNÚ DOKUMENTÁCIU K PRODUKTU!

V prípade poškodenia z dôvodu nedodržania tohto návodu na používanie zaniká nárok na záruku! Za následne vzniknuté škody nepreberáme žiadnu záruku! V prípade majetkových alebo personálnych škôd z dôvodu

neodborného používania alebo nedodržania bezpečnostných upozornení nepreberáme žiadnu zodpovednosť!

Deti a osoby s postihnutím

⚠ NEBEZPEČENSTVO!

Nebezpečenstvo

udusenía! Deti nenechávajúte bez dozoru v blízkosti obalových materiálov.

Obalový materiál predstavuje nebezpečenstvo udusenía.

Deti často podceňujú nebezpečenstvo spojené s obalovými materiálmi.

Nedovoľte, aby sa deti dostali sa do blízkosti obalového materiálu.

- Tento produkt môžu používať deti od 8 rokov a staršie, ako aj osoby so zníženými fyzickými, zmyslovými alebo duševnými schopnosťami, alebo nedostatkom skúseností a vedomostí, ak sú pod dozorom alebo boli poučené ohľadom bezpečného používania produktu a z toho vyplývajúcich nebezpečenstiev.
- Čistenie a údržbu nesmú vykonávať deti bez dozoru.
- Deti sa nesmú s produktom hrať.

VÝSTRAHA!

Nebezpečenstvo

poranenia! Produkt vypnite a odpojte ho z elektrickej siete pred vykonaním akýchkoľvek čistiacich prác a tiež vtedy, keď produkt nebudete používať.

VÝSTRAHA! Riziko úrazu elektrickým prúdom!

Uistite sa, že menovité napätie na typovom štítku zodpovedá sieťovému napätiu vášho napájacieho zdroja.

VÝSTRAHA! Riziko úrazu elektrickým prúdom!

Ak je napájacie vedenie tohto produktu poškodené, musí ho vymeniť výrobca, jeho servisný zástupca, alebo podobne kvalifikovaná osoba, aby sa predišlo nebezpečenstvám.

- Produkt používajte len v suchých interiéroch.
- Produkt, napájací kábel a sieťovú zástrčku chráňte pred prachom, priamym slnečným žiarením, kvapkajúcou a striekajúcou vodou.

POZOR! Nebezpečenstvo poranenia!

Pred vybratím ochrannej mriežky odpojte produkt od napájania.

POZOR! Nebezpečenstvo poranenia!

Produkt nikdy

nepoužívajte bez alebo s poškodenou ochrannou mriežkou.

POZOR! Nebezpečenstvo poranenia!

Počas používania udržiavajte ruky, vlasy, oblečenie a iné predmety mimo bezpečnostnej mriežky, aby ste predišli poraneniam alebo poškodeniam produktu.

- Pred uskladnením a pred ďalším použitím produkt vyčistite (pozri „Čistenie a starostlivosť“).

Bezpečnostné upozornenia týkajúce sa batérií/akumulátorov

OHROZENIE ŽIVOTA!

Batérie/akumulátory udržiavajte mimo dosahu detí. V prípade prehltnutia okamžite vyhľadajte lekársku pomoc!

 **NEBEZPEČENSTVO VÝBUCHU!** Nikdy nenabíjajte nenabíjateľné batérie. Batérie/akumulátorové batérie neskratujte a/ani neotvárajte. Následkom môže byť prehriatie, požiar alebo prasknutie.

- Batérie/akumulátory nikdy nehádzte do ohňa alebo do vody.
- Batérie/akumulátory nikdy nevystavujte mechanickému zaťažaniu.

Riziko vytečenia batérii/akumulátorov

- Vyhnite sa extrémnym podmienkam a teplotám okolia, ktoré by mohli ovplyvniť batérie/akumulátory, napr. radiátorom/priamemu slnečnému žiareniu.
- V prípade vytečených batérii/akumulátorov zabráňte kontaktu chemických látok s pokožkou, očami a sliznicou! Postihnuté miesta ihneď opláchnite čistou vodou a vyhľadajte lekársku pomoc!



NOSTE OCHRANNÉ RUKAVICE!

Vytečené alebo poškodené batérie/akumulátory môžu pri kontakte s pokožkou spôsobiť podráždenie. Vždy, keď sa takéto niečo vyskytne, použite vhodné ochranné rukavice.

- Ak batérie/akumulátory vytečú, vyberte ich z produktu, aby sa predišlo poškodeniam.

- Keď produkt dlhší čas nepoužívate, vyberte batérie/akumulátory.
- Batérie nikdy neskratujte, vždy dbajte na správnu polaritu.

Nebezpečenstvo poškodenia produktu

- Používajte len špecifikovaný typ batérii/akumulátorov!
- Batérie/akumulátory vložte podľa značiek polarity (+) a (-) na batérii/akumulátore a na produkte.
- Pred vložením vyčistite kontakty na batérii/akumulátore a v priehradke na batérie suchou handrou bez vlákien alebo vatovými tyčinkami!
- Vybité batérie/akumulátory okamžite vyberte z produktu a bezpečne ich zlikvidujte.

● Upozornenia týkajúce sa gombíkových batérií



VÝSTRAHA! Batériu neprehĺtajte, hrozí nebezpečenstvo chemického podráždenia.



VÝSTRAHA! Obsahuje gombíkovú batériu.

OPATRNE! Obsahuje gombíkové batérie, ktoré sa dajú prehltnúť! Nebezpečenstvo zadusenía!



BATÉRIE UCHOVÁVAJTE MIMO DOSAHU DETÍ!

Prehltutie môže spôsobiť chemické popáleniny, perforáciu tkanív vnútorných orgánov alebo smrť. Ťažké popáleniny sa môžu vyskytnúť do 2 hodín po požití. Okamžite vyhľadajte lekára.

⚠ VÝSTRAHA! Použité batérie okamžite zlikvidujte. Nové a vybité batérie odstráňte z dosahu detí. Keď si myslíte, že dieťa mohlo batérie prehltnúť alebo sa mu mohli dostať do nejakej časti tela, okamžite vyhľadajte lekára.

■ Tento produkt obsahuje gombíkovú batériu. V prípade prehltnutia gombíkovej batérie hrozí, že do 2 hodín vznikne závažné poleptanie a perforácia mäkkých tkanív, ktoré môžu spôsobiť smrť.



- Nové a vybité batérie odstráňte z dosahu detí.
- Keď sa priehradka na batérie bezpečne neuzavrie, prestaňte produkt používať a udržiujte ho mimo dosahu detí.
 - Ak máte podozrenie, že sa batérie mohli prehltnúť alebo vniknúť do nejakej časti tela, okamžite vyhľadajte lekársku pomoc.

⚠ VÝSTRAHA!

USCHOVAJTE MIMO DOSAHU DETÍ

Prehltutie môže spôsobiť chemické popáleniny, perforáciu vnútorných orgánov alebo smrť. Ťažké popáleniny sa môžu prejaviť do 2 hodín po prehltnutí. Okamžite vyhľadajte lekársku pomoc.



Neočividné príznaky, ktoré sa môžu vyskytnúť po prehltnutí batérii

Na dieťaťi, žiaľ, nie je nič vidno, keď sa mu v pažeráku zasekne gombíková batéria.

Neexistujú žiadne konkrétne príznaky, ktoré by sa s tým mohli spájať. Dieťa môže:

- Kašľať, dusiť sa alebo slintať;

- Mať príznaky podráždeného žalúdka alebo vírusu;
 - Cítiť sa choré;
 - Ukazovať si na krk alebo žalúdok;
 - Mať bolesti v bruchu, na hrudi alebo v krku;
 - Byť unavené alebo letargické;
 - Byť pokojnejšie alebo prítulnejšie než zvyčajne alebo nejakým iným spôsobom „nebyť sám sebou“;
 - Stratíť apetít alebo mať znížený apetít; a
 - Nechcieť prijímať tuhú stravu/ nemôcť prijímať tuhú stravu.
- Tieto druhy symptómov sa môžu meniť alebo kolísať, pričom bolesti sa môžu zhoršovať a potom opäť utíchať.
- Špecifickým príznakom prehltnutia gombíkovej batérie je vracanie čerstvej (svetločervenej) krvi. V takom prípade ihneď vyhľadajte lekársku pomoc.
- Keďže neexistujú žiadne jednoznačné príznaky, s vybitými alebo prebytočnými gombíkovými batériami v domácnosti a s produktami, ktoré ich obsahujú, zaobchádzajte obozretne.

● **Pred použitím**

● **Vybalenie**

❗ **INFORMÁCIA:** Diaľkové ovládanie [8] sa nachádza v odkladacej priehradke [7] na zadnej strane jednotky motora [6] (obr. A).

1. Odstráňte obalový materiál.
2. Skontrolujte, či sú všetky časti kompletne (pozri „Rozsah dodávky“).
3. Skontrolujte, či produkt nevykazuje škody.

● **Vloženie/výmena gombíkovej batérie**

(Obr. D)

❗ **INFORMÁCIA:**

- Gombíková batéria (typ CR2025) je predinštalovaná v diaľkovom ovládaní [8]. Pred prvým použitím odstráňte izolačnú pásku z držiaka na gombíkovú batériu [39].
- Gombíkovú batériu vymeňte, keď už produkt nebude reagovať na signály z diaľkového ovládania [8].

1. Do dierky vedľa držiaka na gombíkovú batériu [39] na zadnej strane diaľkového ovládania [8] zasunite ihlu.
2. Ihlu zatlačte nadol. Držiak na gombíkovú batériu [39] sa vysunie.
3. Vyberte vybitú gombíkovú batériu.
4. Do držiaka na gombíkovú batériu [39] vložte novú gombíkovú batériu (typ CR2025). Značka polarity + musí smerovať dohora.
5. Držiak na gombíkovú batériu [39] zasunite naspäť do diaľkového ovládania [8].

● Montáž

- Počet potrebných osôb pri montáži: 1 dospelá osoba

Obr.	Krok
E	<ol style="list-style-type: none">1. Podstavec [18] položte na podlahu. Kryt podstavca [19] je predmontovaný na podstavci [18].2. Do diery v strede krytu podstavca [19] zasunite tyč [15].3. Otočte zostavu hore nohami a potom odskrutkujte súčiastku na pripojenie podstavca [16] s podložkou [17].4. Na diery v strede podstavca [18] položte podložku [17].5. Dlhšiu stranu súčiastky na pripojenie podstavca [16] zasunite cez podložku [17] do podstavca [18].6. Súčiastku na pripojenie podstavca [16] otočte v smere hodinových ručičiek až na doraz.7. Konštrukciu postavte rovno.8. Uvoľnite poistný krúžok [14]. Teleskopickú tyč [13] vytiahnite na požadovanú výšku. Poistný krúžok dotiahnite.
F	<p><input type="checkbox"/> Na teleskopickú tyč [13] nasadte jednotku motora [6].</p>
G	<ol style="list-style-type: none">1. Odskrutkujte skrutku [9] z jednotky motora [6].2. Navíjač kábla [10] nasadte na vyhlbený otvor pod odkladacou priehradkou [7].3. Navíjač kábla [10] pripevnite k jednotke motora [6] tak, že skrutku [9] dotiahnete krížovým skrutkovačom (nie je súčasťou balenia).
H	<ol style="list-style-type: none">1. Poistnú maticu mriežky [4] otočte proti smeru hodinových ručičiek, aby ste ju uvoľnili.2. Zadnú mriežku [5] nasadte na hriadeľ motora [6a].3. Poistnú maticu mriežky [4] nasadte na zadnú mriežku [5].4. Poistnú maticu mriežky [4] otočte v smere hodinových ručičiek, aby ste ju upevnili.
I	<ol style="list-style-type: none">1. Na poistnú maticu mriežky [4] nasadte lopatku [3].2. Na lopatku [3] nasadte poistnú maticu lopatky [2].3. Upevnenie poistnej matice lopatky [2]: Poistnú maticu lopatky otočte proti smeru hodinových ručičiek.4. 4 spony na prednej mriežke [1] vyklopte smerom hore.
J	<ol style="list-style-type: none">1. Prednú mriežku [1] nasadte na zadnú mriežku [5].2. Skrutku [20] zasunite do otvoru na spodnej strane prednej mriežky [1].3. Skrutku [20] s maticou [21] dotiahnite.4. 4 svorky na prednej mriežke [1] zaklapnite cez rám zadnej mriežky [5] smerom dole.

● Obsluha

1. Produkt postavte na plochý, stabilný povrch.
2. Sieťovú zástrčku [11] zapojte do vhodnej zásuvky.
3. Produkt zapnite stlačením  [23]/[34].













● Nastavenie uhlu náklonu

INFORMÁCIA:

- Počas nastavovania uhla náklonu neodstraňujte skrutku [9].
- Uhol náklonu nemeňte, kým je produkt v prevádzke.
- Ručne nastavte uhol náklonu.

● Prehľad funkcií

(Obr. B, C)

Tlačidlo	Indikátor	Funkcia
 23/34	o 22	Ak chcete produkt zapnúť alebo vypnúť, stlačte  .
 33/36	 31  32	Stlačte opakovane  na spustenie/nastavenie/zastavenie spôsobu chladenia. <ul style="list-style-type: none"> ■ Prirodzený režim ■ Režim spánku ⓘ INFORMÁCIA: Ak nesvieti žiadny z týchto indikátorov, produkt sa prevádzkuje v normálnom režime.
 25/37	1H 27 2H 3H 4H	Ak chcete spustiť/nastaviť/ukončiť časovač, stláčajte  (pozri „Časovač“). ⓘ INFORMÁCIA: Ak nesvieti žiadny z týchto indikátorov, časovač je deaktivovaný.
 24/35	 26	Stlačte  na spustenie/zastavenie automatického otáčania hlavy ventilátora doľava/doprava
 28/38	1/2/3 30	Ak chcete nastaviť stupeň rýchlosti produktu, stlačte  .

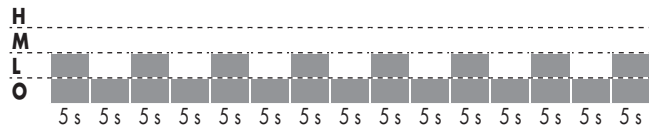
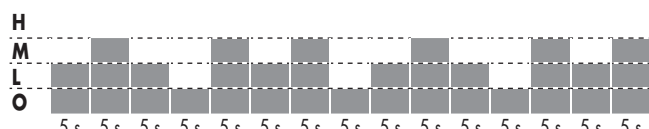
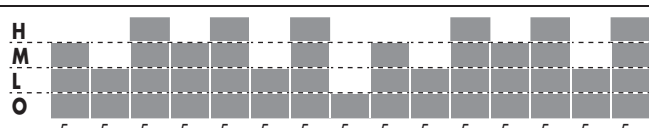
Režim	Stupeň	Rýchlosť/trvanie
Normálne	1	L (kým sa produkt nevypne)
	2	M (kým sa produkt nevypne)
	3	H (kým sa produkt nevypne)
 Prirodzený	1	
	2	
	3	
		H = vysoká M = stredná L = nízka O = vypnuté

Režim	Stupeň	Rýchlosť/trvanie
 Spánok	1	Prírodný režim s rýchlosťou 1 (kým sa produkt nevypne)
	2	Prírodný režim s rýchlosťou 2 (30 min) Prírodný režim s rýchlosťou 1 (kým sa produkt nevypne)
	3	Prírodný režim s rýchlosťou 3 (30 min) Prírodný režim s rýchlosťou 2 (30 min) Prírodný režim s rýchlosťou 1 (kým sa produkt nevypne)
H = vysoká M = stredná L = nízka O = vypnuté		

● Časovač

- i** **INFORMÁCIA:** Produkt je možné nastaviť tak, aby sa po 1 až 10 hodinách prevádzky automaticky vypol.
- Čas, po uplynutí ktorého sa má produkt automaticky vypnúť, nastavíte opakovaným stláčaním  **25/37**.
 - Nastavený čas je zobrazený pomocou kombinácie 4 indikátorov na nastavenie časovača **27**.

Indikátor	Trvanie časovača										Vyp
	1 h	2 h	3 h	4 h	5 h	6 h	7 h	8 h	9 h	10 h	
1H	•				•			•		•	
2H		•				•			•	•	
3H			•				•	•	•	•	
4H				•	•	•	•	•	•	•	
• = Svetí											

- **Príklad:** Časovač je nastavený na 8 hodín, keď súčasne svietia indikátory **1H**, **3H** a **4H**.
- Vypnutie časovača:** Opakovane stláčajte  **25/37**, až kým nezmiznú všetky 4 indikátory na nastavenie časovača **27**.

● Čistenie a starostlivosť

⚠ VÝSTRAHA! Riziko úrazu elektrickým prúdom!

- Elektrické časti produktu neponárajte do vody alebo iných kvapalín. Produkt nikdy nedržte pod tečúcou vodou.
- Do jednotky motora **6** nesmie preniknúť voda a ani iné kvapaliny.

⚠ POZOR! Nebezpečenstvo poranenia!

- Prednú mriežku **1** ani zadnú mriežku **5** v žiadnom prípade neodstraňujte.
- Sieťovú zástrčku **11** pred čistením vyťahnite zo zásuvky.
 - Na čistenie nepoužívajte žiadne abrazívne, agresívne čistiace prostriedky alebo tvrdé kefy.

Diel	Čistenie
Produkt	<input type="checkbox"/> Teleso vyčistíte mierne navlhčenou handrou.

Diel	Čistenie
Predná mriežka 1 Zadná mriežka 5	<input type="checkbox"/> Prednú mriežku 1 a zadnú mriežku 5 čistíte výlučne vysávačom a jemne navlhčenou handričkou.
Diaľkové ovládanie 8	<ol style="list-style-type: none"> 1. Z diaľkového ovládania 8 vyberte gombíkovú batériu (pozri „Vloženie/výmena gombíkovej batérie“). 2. Diaľkové ovládanie 8 zvonka vyčistíte suchou handričkou bez chlpor. 3. Gombíkovú batériu vložte naspäť do diaľkového ovládania 8 (pozri „Vloženie/výmena gombíkovej batérie“).

● Skladovanie

- Napájací kábel **11** navíňte na navíjač kábla **10**.
- Keď produkt nepoužívate, odložte ho v originálnom obale.
- Keď diaľkové ovládanie **8** nebudete dlhší čas používať, vyberte z neho gombíkovú batériu (pozri „Vloženie/výmena gombíkovej batérie“).
- Produkt uchovávajte na suchom mieste mimo dosahu detí.

● Likvidácia

Obal pozostáva z ekologických materiálov, ktoré môžete odovzdať na miestnych recyklačných zberných miestach.



Všimajte si prosím označenie obalových materiálov pre triedenie odpadu, sú označené skratkami (a) a číslami (b) s nasledujúcim významom: 1-7: Plasty/20-22: Papier a kartón/80-98: Spojené látky.

Výrobok:



O možnostiach likvidácie opotrebovaného výrobku sa môžete informovať na Vašej obecnej alebo mestskej správe.



Ak výrobok doslúžil, v záujme ochrany životného prostredia ho neodhoďte do domového odpadu, ale odovzdajte na odbornú likvidáciu. Informácie o zberných miestach a ich otváracích hodinách získate na Vašej príslušnej správe.

Defektné alebo použité batérie/akumulátorové batérie sa musia recyklovať. Batérie/akumulátorové batérie a/alebo výrobok odovzdajte prostredníctvom dostupných zberných stredísk.



Nesprávna likvidácia batérii/akumulátorových batérii ničí životné prostredie!

Pred likvidáciou vyberte batérie/akumulátorové batérie z výrobku.

Batérie/akumulátorové batérie sa nesmú likvidovať spolu s domovým odpadom. Môžu obsahovať jedovaté ťažké kovy a je potrebné zaobchádzať s nimi ako s nebezpečným odpadom. Chemické značky ťažkých kovov sú nasledovné: Cd = kadmium, Hg = ortuť, Pb = olovo. Opotrebované batérie/akumulátorové batérie preto odovzdajte v komunálnej zberni.

● Záruka

Výrobok bol starostlivo vyrobený v súlade s prísnyimi smernicami kvality a pred dodaním dôkladne otestovaný. V prípade materiálových alebo výrobných chýb máte zákonné práva voči predajcovi výrobku. Vaše zákonné práva nie sú žiadnym spôsobom obmedzené našou zárukou uvedenou nižšie.

Záruka na tento výrobok je 3 roky od dátumu nákupu. Záručná doba začína plynúť dátumom kúpy. Originál dokladu o kúpe si uschovajte na bezpečnom mieste, pretože tento doklad je potrebný ako dôkaz o kúpe.

Akékoľvek poškodenie alebo nedostatky prítomné už v čase nákupu je potrebné nahlásiť ihneď po vybalení výrobku.

Ak sa v priebehu 3 rokov od dátumu zakúpenia preukáže, že výrobok vykazuje chyby materiálu alebo spracovania, podľa vlastného uváženia Vám ho bezplatne opravíme alebo vymeníme. Záručná doba sa na základe poskytnutej záručnej reklamácie nepredlžuje. To platí aj pre vymenené alebo opravené diely.

Táto záruka je neplatná, ak bol výrobok poškodený alebo nesprávne používaný alebo udržiavaný.

Záruka sa vzťahuje na chyby materiálu a výrobné chyby. Táto záruka sa nevzťahuje na časti výrobku, ktoré podliehajú bežnému opotrebovaniu, a preto sa považujú za opotrebovateľné diely (napr. batérie, nabíjateľné batérie, hadice, atramentové kazety), ani na poškodenie krehkých častí, napr. spínačov alebo častí zo skla.

● Postup v prípade poškodenia v záruke

Pre zaručenie rýchleho spracovania Vašej požiadavky dodržte prosím nasledujúce pokyny:

Pre všetky otázky majte pripravený pokladničný doklad a číslo výrobku (IAN 507888_2507) ako dôkaz o kúpe.

Číslo výrobku nájdete na typovom štítku, gravúre, na prednej strane Vášho návodu (dole vľavo) alebo ako nálepku na zadnej alebo spodnej strane.

Ak sa vyskytnú funkčné poruchy alebo iné nedostatky, najskôr telefonicky alebo e-mailom kontaktujte následne uvedené servisné oddelenie.

Produkt označený ako defektný potom môžete s priloženým dokladom o kúpe (pokladničný lístok) a uvedením, v čom spočíva nedostatok a kedy sa vyskytol, bezplatne odoslať na Vám oznámenú adresu servisného pracoviska.

● Servis

 **Servis Slovensko**

Tel.: 0850 232001



















E-pošta: owim@lidl.sk



Srbský znak zhody

Značenje korištenih piktograma/simbola	Stranica	74
Uvod	Stranica	75
Uvjeti korištenja	Stranica	75
Sadržaj isporuke	Stranica	75
Opis dijelova	Stranica	75
Tehnički podaci	Stranica	76
Sigurnosne napomene	Stranica	77
Sigurnosne napomene za baterije/punjive baterije	Stranica	78
Napomene za gumbaste baterije	Stranica	79
Prije uporabe	Stranica	81
Raspakiravanje	Stranica	81
Umetanje/zamjena gumbaste baterije	Stranica	81
Montaža	Stranica	82
Korištenje	Stranica	82
Podešavanje kuta nagiba	Stranica	82
Pregled funkcija	Stranica	83
Tajmer	Stranica	84
Čišćenje i njega	Stranica	85
Skladištenje	Stranica	85
Zbrinjavanje	Stranica	85
Jamstvo	Stranica	86
Postupak u slučaju koji je pokriven jamstvom	Stranica	86
Servis	Stranica	86

Značenje korištenih piktograma/simbola

	OPASNOST! – Označava opasnost s visokom razinom rizika koja će, ako se ne izbjegne, rezultirati smrću ili ozbiljnom ozljedom (npr. gušenjem)	 NAPOMENA: Ovaj simbol s izrazom „Napomena“ pruža dodatne korisne informacije.
		 Izmjenična struja/napon
	UPOZORENJE! – Označava opasnost sa srednjom razinom rizika koja bi, ako se ne izbjegne, mogla dovesti do smrti ili ozbiljne ozljede (npr. opasnost od strujnog udara)	 Opasnost od električnog udara!
		 Razred zaštite II
	OPREZ! – Označava opasnost s niskom razinom rizika koja bi, ako se ne izbjegne, mogla dovesti do manjih do umjerenih ozljeda (npr. opasnost od opekline)	 Proizvod upotrebljavajte samo u suhim prostorijama.
		 Ne gurajte prste kroz rešetku.
	PAŽNJA! – Upozorava na moguću štetu na imovini (npr. opasnost od kratkog spoja)	  Upozorenje za baterije: Držite izvan dohvata djece
	Držite izvan dohvata djece	 Istrošene baterije odmah zbrinite.
	Neočiti simptomi koji se mogu pojaviti nakon gutanja baterija	 Sigurnosne napomene  Upute za rukovanje
	Oznaka CE potvrđuje sukladnost sa smjernicama EU-a koje se primjenjuju na proizvod.	

VENTILATOR

● Uvod

Čestitamo vam na kupnji novog proizvoda. Ovom kupnjom odlučili ste se za visokokvalitetan proizvod. Uputa za uporabu je sastavni dio ovog proizvoda. Ona sadrži važne upute o sigurnosti, uporabi i uklanjanju otpada. Prije upotrebe proizvoda upoznajte se sa svim njegovim uputama za korištenje i sigurnosnim uputama. Koristite ovaj proizvod u skladu s navedenim uputama te u navedene svrhe. Ukoliko proizvod dajete nekoj drugoj osobi, predajte joj osobi također i sve upute.



Ovaj i brojne druge priručnike možete preuzeti i pregledati na stranici www.lidl-service.com. Skeniranjem ovog QR koda otvorit će vam se internetska stranica Lidl usluga (www.lidl-service.com) na kojoj možete otvoriti priručnik s uputama unošenjem broj artikla (IAN) 507888_2507.

● Uvjeti korištenja

- Ovaj proizvod je namijenjen za cirkulaciju zraka.
- Proizvod se smije koristiti samo u suhim zatvorenim prostorijama.
- Upotrebe koje nisu opisane u ovim uputama za uporabu mogu dovesti do oštećenja proizvoda ili ozbiljnih ozljeda.
- Proizvod je namijenjen samo za uporabu u privatnim kućanstvima, nije prikladan za komercijalnu uporabu.

- Proizvođač neće biti odgovoran za štete nastale zbog nepravilne uporabe.

● Sadržaj isporuke

- Raspakirajte proizvod. Uklonite transportne blokade, ako su postavljene.
 - Nakon raspakiranja proizvoda provjerite je li proizvod cjelovit i u ispravnom stanju. Prije uporabe uklonite sav ambalažni materijal (uključujući zaštitne folije).
- 1 Jedinica s motorom (s upravljačkom pločom i prethodno montiranom sigurnosnom maticom rešetke)
 - 1 Postolje
 - 1 Poklopac postolja
 - 1 Priključak za postolje
 - 1 Podložna pločica
 - 1 Šipka (s produljivom šipkom)
 - 1 Prednja rešetka
 - 1 Vijak s maticom
 - 1 Stražnja rešetka
 - 1 Propeler
 - 1 Sigurnosna matica propelera
 - 1 Daljinski upravljač (u pretincu za pohranu)
 - 1 Gumbasta ćelija (CR2025) (unaprijed umetnuta u daljinski upravljač, vrijedi najmanje do 04/2029)
 - 1 Dio za namotavanje kabela
 - 1 Vijak (za dio za namotavanje kabela)
 - 1 Upute za uporabu

● Opis dijelova

(Sl. A)

- 1 Prednja rešetka
- 2 Sigurnosna matica propelera
- 3 Propeler
- 4 Sigurnosna matica rešetke*
- 5 Stražnja rešetka
- 6 Jedinica s motorom
- 6a Vratilo motora
- 7 Pretinac za pohranu (za daljinski upravljač)
- 8 Daljinski upravljač





* montirano

- 9 Vijak (za dio za namotavanje kabela)
- 10 Dio za namotavanje kabela
- 11 Priključni kabel s mrežnim utikačem
- 12 Upravljačko polje
- 13 Produljiva šipka
- 14 Sigurnosni prsten
- 15 Šipka
- 16 Priključak za postolje
- 17 Podložna pločica
- 18 Postolje
- 19 Poklopac postolja
- 20 Vijak (za pričvršćivanje rešetki)
- 21 Matica (za pričvršćivanje rešetki)

(Sl. B)

- 22 Prikaz rada**
- 23  Uključivanje/isključivanje proizvoda*
- 24  Pokretanje/zaustavljanje zakretanja*
- 25  Pokretanje/postavljanje/zaustavljanje tajmera*
- 26  Zakretanje**
- 27 Postavljanje tajmera**
- 28  Postavljanje razine brzine*
- 29 Senzor daljinskog upravljača
- 30 Razina brzine**
- 31  Prirodni način rada**
- 32  Način rada za spavanje**
- 33  Postavljanje načina rada*

(Sl. C)

- 34  Uključivanje/isključivanje proizvoda*
- 35  Pokretanje/zaustavljanje zakretanja*
- 36  Postavljanje načina rada*
- 37  Pokretanje/postavljanje/zaustavljanje tajmera*
- 38  Postavljanje razine brzine*

* Tipka
** Prikaz

(Sl. D)

- 39 Držač gumbaste baterije

● Tehnički podaci

Nazivni napon:	220–240 V~, 50–60 Hz
Razred zaštite:	II/□
Baterija daljinskog upravljača:	1 × baterija 3 V (CR2025)
Potrošnja:	50 W

Podaci o bateriji (za priloženu bateriju):

Tip:	CR2025
Napon:	3 V DC
Kemijski sustav:	Li-MnO ₂
Proizvođač:	Lidl Stiftung & Co. KG Stiftsbergstr. 1 74167 Neckarsulm NJEMAČKA E-pošta: battery-service@lidl.com www.lidl-service.com

Opis	Simbol	Vrijednost	Jedinica
Maksimalna stopa protoka	F	50,82	m ³ /min
Potrošnja energije ventilatora	P	44,7	W
Servisna vrijednost	SV	1,14	(m ³ /min)/W
Potrošnja električne energije u stanju mirovanja	P _{SB}	0,39	W
Razina buke ventilatora	L _{WA}	53,96	dB(A)

Opis	Simbol	Vrijednost	Jedinica
Maksimalna brzina zraka	C	3,07	m/s
Norma mjerenja servisne vrijednosti	EN IEC 60879:2019		
Detalji o kontaktu za dobivanje više informacija	OWIM GmbH & Co. KG Stiftsbergstraße 1 74167 Neckarsulm NJEMAČKA www.owim.com		



Sigurnosne napomene

PRIJE UPORABE PROIZVODA UPOZNAJTE SE SA SVIM UPUTAMA ZA UPORABU I SIGURNOSNIM NAPOMENAMA! AKO OVAJ PROIZVOD DAJETE NOVOM VLASNIKU, URUČITE MU I DOKUMENTACIJU!

U slučaju oštećenja zbog nepridržavanja ovih uputa za uporabu bit će poništeno pravo na primjenu jamstva! Ne preuzimamo odgovornost za posljedične štete! Proizvođač neće biti odgovoran za oštećenja ili ozljeda zbog nepravilne uporabe ili nepridržavanja sigurnosnih napomena!

Djeca i osobe s poteškoćama

⚠ OPASNOST! Opasnost od gušenja! Ne ostavljajte djecu s ambalažnim materijalom bez nadzora.

Ambalažni materijal može izazvati rizik od gušenja. Djeca često podcjenjuju opasnosti koje su s time povezane. Djecu držite podalje od ambalažnog materijala.

- Proizvod smiju koristiti djeca od 8 godina te osobe s ograničenim psihičkim, osjetilnim ili mentalnim sposobnostima ili osobe bez iskustva i/ili znanja kada su pod nadzorom ili ako su upoznati s uputama o sigurnom korištenju kao i s potencijalnim opasnostima.
- Čišćenje i održavanje ne smiju vršiti djeca bez nadzora odraslih.
- Djeca se ne smiju igrati proizvodom.

⚠ UPOZORENJE! Opasnost od nezgode! Prije radova čišćenja i ako ga ne upotrebljavate, isključite proizvod pa ga odvojite od električne mreže.

⚠ UPOZORENJE! Opasnost od električnog udara!

Pazite da se napon mreže na natpisnoj pločici podudara s naponom vaše elektroopskrbne mreže.

⚠ UPOZORENJE! Opasnost od električnog udara!

Ukoliko je mrežni kabel proizvoda oštećen, proizvođač ili njegova služba za kupce ili slična kvalificirana osoba mora ga zamijeniti kako bi se izbjegla ugroženost.

- Proizvod upotrebljavajte samo u suhim prostorijama.
- Proizvod, priključni kabel i mrežni utikač zaštitite od prašine, izravnog sunčeva zračenja te kapanja i prskanja vode.

⚠ OPREZ! Opasnost od nezgode! Proizvod sigurno odvojite od strujnog napajanja prije uklanjanja zaštitne rešetke.

⚠ OPREZ! Opasnost od nezgode! Proizvod nikada nemojte upotrebljavati bez zaštitne rešetke ili ako je rešetka oštećena.

⚠ OPREZ! Opasnost od nezgode! Tijekom uporabe držite ruke, kosu, odjeću i druge predmete podalje od

zaštitne rešetke kako biste izbjegli ozljede i oštećenje proizvoda.

- Očistite proizvod prije skladištenja i prije sljedeće uporabe (pogledajte „Čišćenje i njega“).



Sigurnosne napomene za baterije/punjive baterije

⚠ OPASNOST PO ŽIVOT!

Baterije/punjive baterije držite podalje od dohvata djece. U slučaju gutanja, odmah posjetite liječnika!



OPASNOST OD EKSPLOZIJE!

Nikada nemojte puniti nepunjive baterije. Nemojte kratko spajati baterije/punjive baterije i nemojte ih otvarati. To može dovesti do pregrijavanja, požara ili rasprsnuća.

- Nikada nemojte bacati baterije/punjive baterije u vatru ili vodu.
- Baterije/punjive baterije nemojte izlagati mehaničkom opterećenju.

Opasnost od curenja baterija/punjivih baterija

- Izbjegavajte ekstremne uvjete i temperature koji bi mogli utjecati na baterije/punjive baterije, npr. grijači ili izravno sunčevo zračenje.
- Ako tekućina iscuri iz baterije/punjive baterije, izbjegavajte dodir tekućine s kožom, očima i sluznicama! Zahvaćena područja isperite odmah s puno čiste vode i bez odgode potražite liječnika!



NOSITE ZAŠTITNE RUKAVICE! Baterije/punjive baterije koje su iscurile ili su oštećene pri dodiru s kožom mogu uzrokovati nagrizanje. Stoga u tom slučaju upotrijebite prikladne zaštitne rukavice.

- U slučaju curenja baterija/punjivih baterija, odmah ih uklonite iz proizvoda kako bi se izbjegla šteta.
- Uklonite baterije/punjive baterije ako se proizvod neće koristiti dulje vrijeme.
- Nikada nemojte kratko spajati baterije; uvijek pazite na ispravan polaritet.

Opasnost od oštećenja proizvoda

- Koristite isključivo navedeni tip baterija/punjivih baterija!
- Umetnite baterije/punjive baterije sukladno oznakama polariteta (+) i (-) na bateriji/punjivoj bateriji i na proizvodu.
- Prije umetanja suhom krpom koja ne ostavlja dlačice ili štapićima za uši očistite kontakte na bateriji/punjivoj bateriji i pretincu za baterije!
- Odmah izvadite istrošene baterije/punjive baterije iz proizvoda i zbrinite ih na siguran način.

● Napomene za gumbaste baterije



UPOZORENJE!

Nemojte progutati bateriju jer postoji opasnost od kemijskog nagrizanja.



UPOZORENJE! Uključuje gumbastu bateriju.

PAŽNJA! Sadrži gumbaste baterije koje se mogu progutati! Opasnost od gušenja!



BATERIJE DRŽITE PODALJE OD DOHVATA DJECE!

Gutanje može uzrokovati kemijske opekline, perforaciju mekog tkiva i smrt. Teške opekotine mogu se pojaviti u roku od 2 sata od gutanja.

Odmah posjetite liječnika.

⚠ UPOZORENJE! Istrošene baterije odmah zbrinite. Nove i rabljene baterije držite podalje od djece. Ako mislite da je došlo do gutanja baterija ili da su ušle u tijelo, odmah potražite liječničku pomoć.

- Ovaj proizvod sadrži gumbastu bateriju. Ako

progutate gumbastu bateriju, ona u roku od 2 sata može uzrokovati ozbiljno unutarnje nagrizanje i perforaciju mekog tkiva koje može imati smrtni ishod.



Nove i rabljene baterije držite podalje od djece.

- Ako se pretinac za baterije ne zatvara čvrsto, prestanite koristiti proizvod i držite ga podalje od djece.
- Ako sumnjate da je netko progutao bateriju ili da je baterija ušla u bilo koji dio tijela, odmah se obratite liječniku.

⚠ UPOZORENJE!

DRŽITE IZVAN DOHVATA DJECE

Gutanje može prouzročiti kemijske opekline, perforaciju mekih tkiva i smrt. Teške opekotine mogu se pojaviti u roku od 2 sata od gutanja. Odmah potražite liječničku pomoć.



Neočiti simptomi koji se mogu pojaviti nakon gutanja baterija

Nažalost, kada gumbasta baterija zapne u djetetovom jednjaku, to nije odmah očito.

Ne postoje specifični simptomi povezani s time. Dijete bi moglo ima sljedeće simptome:

- Kašalj, gušenje ili jako slinjenje;
- Ostavljati dojam da imate želučane tegobe ili virozu;

- Osjetiti mučninu;
- Pokazivati na grlo ili trbuh;
- Imate bolove u trbuhu, prsima ili grlu;
- Biti umorno ili letargično;
- Biti tiše ili privrženije nego inače ili na neki drugi način „ne biti svoje“;
- Izgubiti apetit ili imati smanjen apetit i
- Ne željeti/moći jesti krutu hranu.
- Ta vrsta simptoma varira ili fluktuirá, s boli koja se povećava, a zatim smanjuje. Specifičan simptom gutanja gumbastih baterija jest povraćanje svježé (jarko crvene) krvi. Ako dijete to učini, trebate odmah potražiti liječničku pomoć.
- Budući da nema jasnih simptoma, važno je biti na oprezu s „praznim“ ili viškom gumbastih baterija u kući i proizvodima koji ih sadrže.

● **Prije uporabe**

● **Raspakiranje**

i INFORMACIJE: Daljinski upravljač [8] nalazi se u pretincu za pohranu [7] na stražnjoj strani jedinice motora [6] (sl. A).

1. Uklonite ambalažni materijal.
2. Provjerite jesu li svi dijelovi kompletni (pogledajte „Sadržaj isporuke“).
3. Provjerite ima li proizvod oštećenja.

● **Umetanje/zamjena gumbaste baterije**

(Sl. D)

i INFORMACIJE:

- Gumbasta baterija (tip CR2025) već je umetnuta u daljinski upravljač [8]. Prije prve uporabe izvucite izolacijsku vrpцу iz držača gumbaste baterije [39].
 - Zamijenite gumbastu bateriju ako proizvod prestane reagirati na naredbe daljinskog upravljača [8].
1. Umetnite iglu (nije priložena) u malu rupu pokraj držača gumbaste baterije [39] na stražnjoj strani daljinskog upravljača [8].
 2. Gurnite iglu prema dolje. Držač gumbaste baterije [39] iskočit će van.
 3. Uklonite rabljenu gumbastu bateriju.
 4. Umetnite novu gumbastu bateriju (tip CR2025) u držač gumbaste baterije [39]. Oznaka polariteta + mora biti okrenuta prema gore.
 5. Gurnite držač gumbaste baterije [39] natrag u daljinski upravljač [8].

● Montaża

■ Broj ljudi potrebnih za montažu: 1 odrasla osoba

Sl.	Korak
E	<ol style="list-style-type: none">1. Postavite postolje [18] na pod. Poklopac postolja [19] je prethodno montiran na postolje [18].2. Umetnite šipku [15] u rupu u sredini poklopca postolja [19].3. Okrenite sklop naopako, a zatim odvijte priključak za postolje [16] s podložnom pločicom [17].4. Postavite podložnu pločicu [17] na rupu u sredini postolja [18].5. Umetnite dulju stranu priključka postolja [16] kroz podložnu pločicu [17] u postolje [18].6. Okrenite priključak postolja [16] u smjeru kazaljke na satu dok se ne zaustavi.7. Postavite sklop uspravno.8. Otpustite sigurnosni prsten [14]. Produljite produljivu šipku [13] na željenu visinu. Zategnite sigurnosni prsten.
F	<p><input type="checkbox"/> Postavite jedinicu motora [6] na produljivu šipku [13].</p>
G	<ol style="list-style-type: none">1. Odvijte vijak [9] s jedinice s motorom [6].2. Postavite dio za namotavanje kabela [10] u udubljeni otvor ispod pretinca za pohranu [7].3. Pričvrstite dio za namotavanje kabela [10] na jedinicu motora [6] pritezanjem vijka [9] križnim odvijačem (nije priložen).
H	<ol style="list-style-type: none">1. Okrenite sigurnosnu maticu rešetke [4] u smjeru suprotnom od kazaljke na satu kako biste je otpustili.2. Postavite stražnju rešetku [5] na vratilo motora [6a].3. Postavite sigurnosnu maticu rešetke [4] na stražnju rešetku [5].4. Okrenite sigurnosnu maticu rešetke [4] u smjeru kazaljke na satu kako biste je pričvrstili.
I	<ol style="list-style-type: none">1. Postavite propeler [3] na sigurnosnu maticu rešetke [4].2. Postavite sigurnosnu maticu propelera [2] na propeler [3].3. Pričvrstite sigurnosnu maticu propelera [2]: Okrenite sigurnosnu maticu propelera u smjeru suprotnom od kazaljke na satu.4. Preklopite 4 kopče na prednjoj rešetki [1].
J	<ol style="list-style-type: none">1. Postavite prednju rešetku [1] na stražnju rešetku [5].2. Umetnite vijak [20] u rupu na dnu prednje rešetke [1].3. Zategnite vijak [20] maticom [21].4. Preklopite 4 kopče na prednjoj rešetki [1] preko okvira stražnje rešetke [5].

● Korištenje

1. Postavite proizvod na ravnu i stabilnu podlogu.
2. Mrežni utikač [11] povežite s prikladnom utičnicom.
3. Pritisnite  [23]/[34] kako biste uključili proizvod.













● Podešavanje kuta nagiba

INFORMACIJE:



- Ne odvijajte vijak [9] dok podešavate kut nagiba.
- Ne mijenjajte kut nagiba dok proizvod radi.
- Ručno prilagodite nagib.

● Pregled funkcija

(Sl. B, C)

Tipka	Prikaz	Funkcija
 23/34	o 22	Pritisnite  kako biste uključili ili isključili proizvod.
 33/36	 31  32	Pritisnite  nekoliko puta za pokretanje/podešavanje/zaustavljanje vrste hlađenja. <ul style="list-style-type: none"> ■ Prirodni način rada ■ Način rada za spavanje i INFORMACIJE: Ako nijedan od ovih indikatora ne svijetli, proizvod radi u normalnom načinu rada.
 25/37	1H 2H 3H 4H 27	Pritisnite  nekoliko puta za pokretanje/postavljanje/zaustavljanje tajmera (pogledajte „Tajmer“). i INFORMACIJE: Ako nijedan od ovih indikatora ne svijetli, tajmer je deaktiviran.
 24/35	 26	Pritisnite  za pokretanje/zaustavljanje automatskog pomicanja glave ventilatora lijevo/desno
 28/38	1/2/3 30	Pritisnite  za podešavanje razine brzine proizvoda.

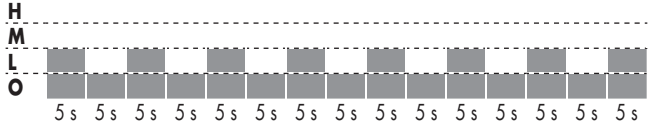
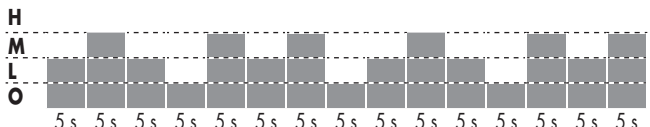
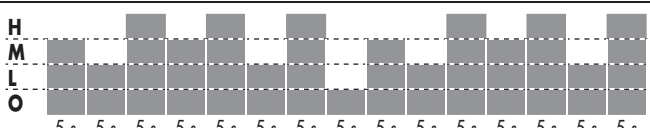
Način rada	Stupanj	Brzina/trajanje
Uobičajeno	1	L (dok se proizvod ne isključi)
	2	M (dok se proizvod ne isključi)
	3	H (dok se proizvod ne isključi)
H = visoko M = srednje L = nisko O = isključeno		

Način rada	Stupanj	Brzina/trajanje
 Prirodna	1	
	2	
	3	
 Spavanje	1	Prirodni način rada pri brzini 1 (dok se proizvod ne isključi)
	2	Prirodni način rada pri brzini 2 (30 min) Prirodni način rada pri brzini 1 (dok se proizvod ne isključi)
	3	Prirodni način rada pri brzini 3 (30 min) Prirodni način rada pri brzini 2 (30 min) Prirodni način rada pri brzini 1 (dok se proizvod ne isključi)
H = visoko M = srednje L = nisko O = isključeno		

● Tajmer

i INFORMACIJE: Proizvod se može programirati tako da se automatski isključi nakon 1 do 10 sati rada.

- Više puta pritisnite  **25/37** kako biste postavili vrijeme nakon kojeg će se proizvod automatski isključiti.
- Postavljeno vrijeme prikazuje se kombinacijom 4 indikatora za postavljanje tajmera **27**.

Prikaz	Trajanje tajmera										
	1 h	2 h	3 h	4 h	5 h	6 h	7 h	8 h	9 h	10 h	Isključeno
1H	•				•			•		•	
2H		•				•			•	•	
3H			•				•	•	•	•	
4H				•	•	•	•	•	•	•	
• = svijetli											

- Primjer:** Tajmer je postavljen na 8 sati kada indikatora **1H**, **3H** i **4H** svijetle istovremeno.
- Isključivanje tajmera:** Pritisnite  **25/37** više puta dok se sva 4 indikatora za postavljanje tajmera **27** ne isključe.

● Čišćenje i njega

⚠ UPOZORENJE! Opasnost od električnog udara!

- Električne dijelove proizvoda ne uranjajte pod vodu ni druge tekućine. Proizvod nikada nemojte držati pod tekućom vodom.
- Spriječite da voda i druge tekućine prođu u jedinicu s motorom [6].

⚠ **OPREZ! Opasnost od nezgode!** Ni u kojem slučaju ne smijete ukloniti prednju rešetku [1] ili stražnju rešetku [5].

- Izvucite mrežni utikač [11] iz utičnice prije čišćenja.
- Za čišćenje nemojte koristiti nikakva abrazivna, agresivna sredstva za čišćenje ni tvrde četke.

Dio	Čišćenje
Proizvod	□ Kućište očistite lagano navlaženom krpom.
Prednja rešetka [1] Stražnja rešetka [5]	□ Prednju rešetku [1] i stražnju rešetku [5] čistite samo usisavačem i blago navlaženom krpom.
Daljinski upravljač [8]	<ol style="list-style-type: none">1. Uklonite gumbastu bateriju iz daljinskog upravljača [8] (pogledajte „Umetanje/zamjena gumbaste baterije“).2. Očistite vanjski dio daljinskog upravljača [8] suhom krpom koja ne ostavlja dlačice.3. Umetnite gumbastu bateriju natrag u daljinski upravljač [8] (pogledajte „Umetanje/zamjena gumbaste baterije“).

● Skladištenje

- Namotajte priključni kabel [11] na dio za namotavanje kabela [10].
- Čuvajte proizvod u originalnoj ambalaži kada se ne koristi.
- Uklonite gumbastu čeliju iz daljinskog upravljača [8] ako ga nećete koristiti dulje vrijeme (pogledajte „Umetanje/zamjena gumbaste baterije“).
- Proizvod čuvajte na suhom mjestu izvan dohvata djece.

● Zbrinjavanje

Ambalaža se sastoji od ekološki neškodljivih materijala koje možete zbrinuti na lokalnim mjestima za reciklažu.



Uvažavajte obilježavanje ambalaže za odvajanje otpada, ono je obilježeno s kraticama (a) i brojevima (b) sa slijedećim značenjem: 1-7: plastika/20-22: papir i karton/80-98: miješani materijali.

Proizvod:



O mogućnostima zbrinjavanja dotrajalog proizvoda možete se raspitati kod vaše općinske ili gradske uprave.



Zbog zaštite okoliša ne bacajte dotrajali proizvod u kućni otpad, već ga predajte stručnom zbrinjavanju. Informacije o mjestima za sakupljanje otpada i njihovom radnom vremenu možete dobiti pri Vašem nadležnom općinskom uredu.

Oštećene ili potrošene baterije/punjive baterije se moraju reciklirati. Vratite baterije/punjive baterije i/ili proizvod putem ponuđenih ustanova za sakupljanje otpada



Štete za okoliš zbog krivog zbrinjavanja baterija/punjivih baterija!

Izvadite baterije/punjive baterije iz proizvoda prije zbrinjavanja otpada.

Baterije/punjive baterije se ne smiju zbrinjavati zajedno s kućnim otpadom. One mogu sadržavati otrovne teške metale i podliježu zbrinjavanju kao poseban otpad. Kemijski simboli teških metala su slijedeći: Cd = kadmij, Hg = živa, Pb = olovo. Stoga predajte istrošene baterije/punjive baterije na komunalno mjesto za sabiranje otpada.

● Jamstvo

Ovaj proizvod je pažljivo proizveden prema strogim smjernicama kvalitete i temeljito je ispitan prije isporuke. U slučaju pogreške u materijalu ili izradi, imate zakonska prava protiv prodavatelja proizvoda. Vaša zakonska prava ni na koji način nisu ograničena našom garancijom navedenom u nastavku.

Garancija za ovaj proizvod je 3 godine od datuma kupnje. Garantni rok počinje s datumom kupovine. Čuvajte originalni račun na sigurnom mjestu jer je ovaj dokument potreban kao dokaz kupnje.

Sva oštećenja ili nedostaci koji su već prisutni u trenutku kupnje moraju se prijaviti odmah nakon raspakiranja proizvoda.

Ako se u roku od 3 godine od datuma kupnje pokaže da je proizvod neispravan u materijalu ili izradi, mi ćemo ga, po našem izboru, besplatno popraviti ili zamijeniti. Garantni rok se ne produljuje odobrenim zahtjevom za garanciju. To vrijedi i za zamijenjene i popravljene dijelove.

Ova garancija ne vrijedi ako je proizvod bio oštećen ili nepropisno korišten ili održavan.

Garancija pokriva greške u materijalu i proizvodnji. Ova se garancija ne odnosi na dijelove proizvoda koji su podložni uobičajenom habanju, te se stoga smatraju potrošnim dijelovima (npr. baterije, punjive baterije, crijeva, spremnici s tintom), niti na oštećenja lomljivih dijelova, npr. prekidača ili dijelova od stakla.

U slučaju manjeg popravka jamstveni rok se produljuje onoliko koliko je kupac bio lišen uporabe stvari.

Međutim, kad je zbog neispravnosti stvari izvršena njezina zamjena ili njezin bitni popravak, jamstveni rok počinje teći ponovno od zamjene, odnosno od vraćanja popravljene stvari.

Ako je zamijenjen ili bitno popravljen samo neki dio stvari, jamstveni rok počinje teći ponovno samo za taj dio.

● Postupak u slučaju koji je pokriven jamstvom

Kako biste osigurali brzu obradu svojeg zahtjeva, molimo vas da slijedite sljedeće upute:

Za sve upite pripremite račun i broj artikla (IAN 507888_2507) kao dokaz o kupnji.

Broj artikla možete naći na tipskoj pločici, na gravuri, na naslovnoj stranici vaših uputa (dolje lijevo) ili na naljepnici na stražnjoj ili donjoj strani.

Ukoliko nastanu greške u funkcioniranju ili drugi kvarovi, kontaktirajte najprije u nastavku navedeno odjeljenje servisa putem telefona ili e-maila.

Otkriven kao neispravan proizvod, možete ga onda poslati na spomenutu adresu servisa bez poštarine za vas, s dokazom o kupnji (račun) i opisom kakav je kvar i kada je nastao.

● Servis



Servis Hrvatska

Tel.: 0800 777 999















E-Mail: owim@lidl.hr



Srpska oznaka sukladnosti

Spisak korišćenih piktograma/simbola	Strana	88
Uvod	Strana	89
Predviđena namena	Strana	89
Obim isporuke	Strana	89
Opis delova	Strana	89
Tehnički podaci	Strana	90
Bezbednosne napomene	Strana	91
Bezbednosne napomene za baterije/akumulatore	Strana	92
Napomene za dugmaste baterije	Strana	93
Pre korišćenja	Strana	95
Raspakivanje	Strana	95
Stavljanje/zamena dugmaste baterije	Strana	95
Sastavljanje	Strana	96
Korišćenje	Strana	96
Podešavanje ugla nagiba	Strana	96
Pregled funkcija	Strana	97
Tajmer	Strana	98
Čišćenje i održavanje	Strana	98
Skladištenje	Strana	99
Odlaganje	Strana	99
Garancija	Strana	99
Postupak garancije	Strana	101
Servis	Strana	101

Spisak korišćenih piktograma/simbola

	<p>OPASNOST! – Označava opasnost sa visokim stepenom rizika koja će, ako se ne izbegne, dovesti do smrti ili ozbiljne povrede (npr. opasnost od gušenja)</p>	 <p>NAPOMENA: Ovaj simbol sa signalnom rečju „Napomena“ pruža dodatne korisne informacije.</p>
	<p>UPOZORENJE! – Označava opasnost sa srednjim stepenom rizika koji će, ako se ne izbegne, dovesti do smrti ili teže povrede (npr. opasnost od strujnog udara)</p>	 <p>Opasnost – opasnost od strujnog udara!</p>
	<p>OPREZ! – Označava opasnost sa niskim nivoom rizika koja, ako se ne izbegne, može dovesti do lakših do umerenih povreda (npr. opasnost od opekotina)</p>	 <p>Klasa zaštite II</p>
	<p>PAŽNJA! – Upozorava na moguću materijalnu štetu (npr. opasnost od kratkog spoja)</p>	 <p>Upozorenje o bateriji: Čuvajte van domašaja dece</p>
	<p>Čuvajte van domašaja dece</p>	 <p>Ne gurajte prste kroz rešetku.</p>
	<p>Neočigledni simptomi koji se mogu javiti usled gutanja baterija</p>	 <p>Istrošene baterije odmah odložite.</p>
	<p>Oznaka CE potvrđuje usaglašenost sa direktivama EU koje se primenjuju na proizvod.</p>	 <p>Bezbednosne napomene</p>  <p>Smernice za rukovanje</p>

VENTILATOR

● Uvod

Čestitamo vam na kupovini vašeg novog proizvoda. Tako ste se odlučili za visokokvalitetan proizvod. Uputstvo za upotrebu je deo ovog proizvoda. Sadrži važna bezbednosna uputstva, uputstva za upotrebu i odlaganje. Pre korišćenja proizvoda upoznajte se sa svim uputstvima za rikovanje i bezbednost. Koristite proizvod samo onako kako je opisano i za navedene oblasti primene. Predajte sve dokumente prilikom isporuke proizvoda trećem licu.



Ovaj i brojne druge priručnike možete preuzeti i pogledati na www.lidl-service.com. Skeniranjem ovog QR koda bićete direktno preusmereni na web stranicu Lidl servisa (www.lidl-service.com) gde možete otvoriti uputstvo za upotrebu unosom broja artikla (IAN) 507888_2507.

● Predviđena namena

- Ovaj proizvod je namenjen za cirkulaciju vazduha.
- Proizvod sme da se koristi samo u suvoj unutrašnjoj prostoriji.
- Upotreba koja nije opisana u ovom uputstvu za korišćenje može dovesti do oštećenja proizvoda ili teških telesnih povreda.
- Ovaj proizvod je namenjen isključivo za kućnu upotrebu; nije pogodan za komercijalnu upotrebu.
- Proizvođač ne preuzima odgovornost za štetu usled nepravilne upotrebe.

* već montiran

● Obim isporuke

- Raspakujte proizvod. Otklonite zaštitu za transport, ako postoji.
 - Nakon što otpakujete proizvod proverite da li je kompletan i da li je u ispravnom stanju. Pre korišćenja uklonite svu ambalažu (uključujući i zaštitnu foliju).
- 1 Jedinica motora (sa kontrolnom tablom i predmontiranom sigurnosnom navrtkom rešetke)
 - 1 Postolje
 - 1 Poklopac postolja
 - 1 Spojka postolja
 - 1 Podloška
 - 1 Šipka (sa razvlačivom šipkom)
 - 1 Prednja rešetka
 - 1 Zavrtanj sa navrtkom
 - 1 Zadnja rešetka
 - 1 Elisa
 - 1 Sigurnosna navrtka elise
 - 1 Daljinski upravljač (u odeljku za odlaganje)
 - 1 Dugmasta baterija (CR2025) (unapred instalirana u daljinskom upravljaču, rok trajanja do 04/2029)
 - 1 Držač kabla
 - 1 Zavrtanj (za držač kabla)
 - 1 Uputstvo za korišćenje

● Opis delova

(Sl. A)





- 1 Prednja rešetka
- 2 Sigurnosna navrtka elise
- 3 Elisa
- 4 Sigurnosna navrtka rešetke*
- 5 Zadnja rešetka
- 6 Jedinica motora
- 6a Osovina motora
- 7 Odeljak za odlaganje (za daljinski upravljač)
- 8 Daljinski upravljač
- 9 Zavrtanj (za držač kabla)
- 10 Držač kabla

- 11 Priključni kabl sa mrežnim utikačem
- 12 Kontrolna tabla
- 13 Razvlačiva šipka
- 14 Sigurnosni prsten
- 15 Šipka
- 16 Spojka postolja
- 17 Podloška
- 18 Postolje
- 19 Poklopac postolja
- 20 Zavrtnaj (za pričvršćivanje rešetke)
- 21 Navrtka (za pričvršćivanje rešetke)

(Sl. B)

- 22  Indikator režima rada**
- 23  Uključivanje/isključivanje proizvoda*
- 24  Pokretanje/zaustavljanje njihanja*
- 25  Pokretanje/podešavanje/zaustavljanje tajmera*
- 26  Njihanje**
- 27  Podešavanje tajmera**
- 28  Podešavanje nivoa brzine*
- 29  Senzor daljinskog upravljača
- 30  Nivo brzine**
- 31  Prirodni režim**
- 32  Režim spavanja**
- 33  Podešavanje režima*

(Sl. C)

- 34  Uključivanje/isključivanje proizvoda*
- 35  Pokretanje/zaustavljanje njihanja*
- 36  Podešavanje režima*
- 37  Pokretanje/podešavanje/zaustavljanje tajmera*
- 38  Podešavanje nivoa brzine*

(Sl. D)

- 39 Držać dugmaste baterije

Tehnički podaci

Nominalni napon:	220-240 V~, 50-60 Hz
Klasa zaštite:	II/□
Baterija daljinskog upravljača:	1 × 3 V baterija (CR2025)
Potrošnja struje:	50 W

Informacije o bateriji (za priloženu bateriju):

Tip:	CR2025
Napon:	3 V DC
Hemijski sastav:	Li-MnO ₂
Proizvođač:	Lidl Stiftung & Co. KG Stiftsbergstr. 1 74167 Neckarsulm NEMAČKA E-pošta: battery-service@lidl.com www.lidl-service.com

Oznaka	Simbol	Vrednost	Jedinica
Maksimalni protok	F	50,82	m ³ /min
Ulazna snaga ventilatora	P	44,7	W
Uslužni odnos	SV	1,14	(m ³ /min)/W
Potrošnja energije u režimu pripravnosti	P _{SB}	0,39	W
Nivo zvučne snage ventilatora	L _{WA}	53,96	dB(A)

* Dugme
** Indikator

Oznaka	Simbol	Vrednost	Jedinica
Maksimalna brzina vazduha	C	3,07	m/s
Standard merenja za određivanje uslužnog odnosa	EN IEC 60879:2019		
Kontakt adresa za daljnje informacije	OWIM GmbH & Co. KG Stiftsbergstraße 1 74167 Neckarsulm NEMAČKA www.owim.com		



Bezbednosne napomene

PRE KORIŠĆENJA OVOG PROIZVODA UPOZNAJTE SE SA SVIM BEZBEDNOSNIM NAPOMENAMA I UPUTSTVIMA ZA KORIŠĆENJE! AKO DAJETE OVAJ PROIZVOD NEKOME DRUGOM, PROSLEDITE SVE DOKUMENTE!

U slučaju oštećenja usled nepoštovanja ovih smernica iz uputstva za korišćenje, poništava vam se garancija na proizvod! Za posledičnu štetu ne preuzima se nikakva odgovornost! U slučaju materijalne štete ili lične povrede usled nepravilnog korišćenja ili nepoštovanja bezbednosnih

napomena, ne preuzima se nikakva odgovornost!

Deca i osobe sa ograničenim sposobnostima

⚠ OPASNOST! Opasnost od gušenja! Nemojte ostavljati decu bez nadzora sa ambalažom.

Ambalaža predstavlja opasnost od gušenja. Deca često potcenjuju sa time povezane opasnosti. Deca neka uvek budu dalje od ambalaže.

- Ovaj proizvod mogu da koriste deca uzrasta od 8 i više godina, kao i osobe sa smanjenim fizičkim, čulnim ili mentalnim sposobnostima ili osobe kojima nedostaje iskustva i znanja, pod uslovom da su pod nadzorom ili da su im data uputstva u pogledu bezbednog korišćenja ovog proizvoda i ako razumeju uključene opasnosti.
- Čišćenje i održavanje ne smeju da obavljaju deca bez nadzora.
- Deci nije dozvoljeno da se igraju ovim proizvodom.

⚠ UPOZORENJE! Opasnost od povreda! Pre čišćenja

i kada ne koristite proizvod, isključite ga i izvucite iz zidne utičnice.

⚠ UPOZORENJE! Opasnost od strujnog udara! Vodite računa da nominalni napon na pločici sa specifikacijama odgovara naponu vašeg strujnog napajanja.

⚠ UPOZORENJE! Opasnost od strujnog udara! Ako je električni kabl ovog proizvoda oštećen, da bi se izbegla opasnost od povrede treba da ga zameni proizvođač ili njegova korisnička služba, ili neka druga odgovarajuće kvalifikovana osoba.

- Koristite proizvod samo u suvim prostorijama.
- Zaštitite proizvod, priključni kabl i mrežni utikač od prašine, direktne sunčeve svetlosti, kapajuće i prskajuće vode.

⚠ OPREZ! Opasnost od povreda! Izvucite proizvod iz struje pre nego što skinete zaštitnu rešetku.

⚠ OPREZ! Opasnost od povreda! Nikada nemojte koristiti proizvod bez zaštitne rešetke ili koja je oštećena.

⚠ OPREZ! Opasnost od povreda! Tokom korišćenja

držite ruke, kosu, odeću i druge predmete dalje od sigurnosne zaštitne rešetke da biste izbegli telesne povrede i oštećenje proizvoda.

- Očistite proizvod pre skladištenja i pre sledeće upotrebe (videti „Čišćenje i održavanje“).



Bezbednosne napomene za baterije/akumulatore

⚠ OPASNOST PO ŽIVOT!

Baterije/akumulatore držite van domašaja dece. Ukoliko dođe do gutanja baterije, odmah se obratite lekaru!



OPASNOST OD EKSPLOZIJE!

Nikada nemojte puniti baterije koje se ne mogu puniti. Nemojte kratko spojiti i/ili otvoriti baterije/akumulatore. Može doći do pregrevanja, požara ili eksplozije.

- Nikada nemojte bacati baterije/akumulatore u vatru ili vodu.
- Nemojte izlagati baterije/akumulatore mehaničkom naprezanju.

Opasnost od curenja baterije/akumulatora

- Izbegavajte ekstremne uslove i temperature koji mogu da utiču na baterije/akumulatore, kao što su npr. radijatori/izloženost direktnim sunčevim zracima.
- Ako su baterije/akumulatori iscurili, izbegavajte da hemikalija dođe u kontakt sa kožom, očima i sluzokožom! Odmah isperite područje čistom vodom i potražite medicinsku pomoć!



NOSITE ZAŠTITNE

RUKAVICE! Procurele ili oštećene baterije/akumulatori mogu izazvati opekline ako dođu u dodir sa kožom. U tom slučaju nosite odgovarajuće zaštitne rukavice.

- U slučaju curenja baterije/akumulatora, odmah ih uklonite iz proizvoda kako biste izbegli oštećenja.
- Uklonite baterije/akumulatore ako se proizvod ne koristi duže vreme.
- Nikada nemojte kratko spojiti baterije, uvek vodite računa o ispravnom polaritetu.

Opasnost od oštećenja proizvoda

- Koristite samo određeni tip baterije/akumulatora!
- Stavite baterije/akumulatore u proizvod u skladu sa oznakom polariteta (+) i (-) koja je naznačena na bateriji/akumulatoru.
- Pre nego što stavite baterije očistite kontakte na bateriji/akumulatoru i u kućištu za baterije suvom krpom koja ne ostavlja vlakna ili štapićima za uši!
- Odmah izvadite istrošene baterije/akumulatore iz proizvoda i bezbedno ih odložite.

● Napomene za dugmaste baterije



UPOZORENJE! Baterije se ne smeju progutati jer preti opasnost od hemijskih opekotina.



UPOZORENJE! Sadrži jednu dugmastu bateriju.
PAŽNJA! Sadrži dugmaste baterije koje se mogu progutati! Opasnost od gušenja!



BATERIJE ČUVAJTE VAN DOMAŠAJA DECE!

Gutanje može izazvati hemijske opekotine, perforaciju mekog tkiva i smrt. Teške opekotine mogu da se pojave u roku od 2 sata nakon gutanja. Odmah se obratite lekaru.

⚠ UPOZORENJE! Istrošene baterije odmah odložite. Čuvajte nove i korišćene baterije dalje od dece. Ako sumnjate da je baterija progutana ili da je dospela u deo tela, odmah potražite medicinsku pomoć.

■ Ovaj proizvod sadrži jednu dugmastu bateriju. Ako se dugmasta baterija proguta, ona može izazvati ozbiljne unutrašnje opekotine i perforaciju mekog tkiva u roku od 2 sata, što može biti smrtonosno.



Čuvajte nove i korišćene baterije dalje od dece.

- Ako se kućište za baterije ne zatvara dobro, nemojte više koristiti proizvod i držite ga dalje od dece.
- Ako sumnjate da su baterije progutane ili da su ušle u bilo koji deo tela, odmah potražite medicinsku pomoć.

⚠ UPOZORENJE!

ČUVATI VAN DOMAŠAJA DECE

Gutanje može prouzrokovati hemijske opekotine, perforaciju mekih tkiva i smrt. Teške opekotine mogu da se pojave u roku od 2 sata nakon gutanja. Odmah potražite lekarsku pomoć.



Neočigledni simptomi koji se mogu javiti usled gutanja baterija

Nažalost, nije očigledno kada se dugmasta baterija ili baterija u obliku kovanica zaglavi u jednjaku deteta.

Nema specifičnih simptoma povezanih sa tim. Dete može da:

- Kašlje, guši se ili da mu obilno curi pljuvačka;
- Izgleda kao da ima uznemiren stomak ili virus;
- Oseća se bolesno;
- Pokazuje na svoje grlo ili stomak;

- Ima bol u stomaku, grudima ili grlu;
 - Bude umorno ili letargično;
 - Bude tiše ili nesamostalnije nego što je inače ili da „ne liči na samoga sebe“;
 - Izgubi apetit ili ima smanjen apetit; i
 - Ne želi da jede čvrstu hranu/ ne može da jede čvrstu hranu.
- Ova vrsta simptoma varira ili fluktuirá, pri čemu se bol povećava, a zatim slabi. Specifičan simptom gutanja dugmastih baterija ili baterija u obliku kovanica jeste povraćanje sveže (jarko crvene) krvi. Ako se to desi kod deteta, odmah potražite medicinsku pomoć.
- Pošto nema jasnih simptoma, važno je biti oprezan sa „praznim“ ili rezervnim dugmastim baterijama ili baterijama u obliku kovanica u domaćinstvu i proizvodima koji ih sadrže.

● **Pre korišćenja**

● **Raspakivanje**

❗ **INFORMACIJE:** Daljinski upravljač [8] se nalazi u odeljku za odlaganje [7] na zadnjoj strani jedinice motora [6] (sl. A).

1. Uklonite ambalažu.
2. Proverite da li su svi delovi kompletni (videti „Obim isporuke“).
3. Proverite da li ima oštećenja na proizvodu.

● **Stavljanje/zamena dugmaste baterije**

(Sl. D)

❗ **INFORMACIJE:**

- Dugmasta baterija (Tip CR2025) je unapred stavljena u daljinski upravljač [8]. Pre prvog korišćenja izvucite izolacionu traku iz držača dugmaste baterije [39].
- Promenite dugmastu bateriju kada proizvod više ne reaguje na komande daljinskog upravljača [8].

1. Umetnite iglu (nije uključena u isporuku) u malu rupu pored držača dugmaste baterije [39] na zadnjoj strani daljinskog upravljača [8].
2. Pritisnite iglu nadole. Držač dugmaste baterije [39] je istisnut.
3. Uklonite korišćenu dugmastu bateriju.
4. Stavite novu dugmastu bateriju (tip CR2025) u držač dugmaste baterije [39]. Oznaka polariteta + mora biti okrenuta nagore.
5. Gurnite držač dugmaste baterije [39] nazad u daljinski upravljač [8].

● Sastavljanje

■ Broj osoba potrebnih za sastavljanje: 1 odrasla osoba

Sl.	Korak
E	<ol style="list-style-type: none">1. Postavite postolje [18] na pod. Poklopac postolja [19] je već postavljen na postolje [18].2. Ubacite šipku [15] u otvor na sredini poklopca postolja [19].3. Okrenite sklop naopačke, a zatim odvrnite spojku postolja [16] zajedno sa podloškom [17].4. Stavite podlošku [17] na otvor u sredini postolja [18].5. Umetnite dužu stranu spojke postolja [16] kroz podlošku [17] u postolje [18].6. Okrenite do kraja spojku postolja [16] u smeru kretanja kazaljke na satu.7. Postavite sklop uspravno.8. Otpustite sigurnosni prsten [14]. Izvucite razvlačivu šipku [13] do željene visine. Zategnite sigurnosni prsten.
F	<p><input type="checkbox"/> Postavite jedinicu motora [6] na razvlačivu šipku [13].</p>
G	<ol style="list-style-type: none">1. Odvrnite zavrtnj [9] sa jedinice motora [6].2. Postavite držač kabla [10] na udubljeni otvor ispod odeljka za odlaganje [7].3. Pričvrstite držač kabla [10] na jedinicu motora [6] tako što ćete zategnuti zavrtnj [9] krstastim odvijačem (nije uključen u isporuku).
H	<ol style="list-style-type: none">1. Okrenite sigurnosnu navrtku rešetke [4] suprotno smeru kretanja kazaljke na satu da biste je potpuno olabavili.2. Postavite zadnju rešetku [5] na osovinu motora [6a].3. Postavite sigurnosnu navrtku rešetke [4] na zadnju rešetku [5].4. Okrenite sigurnosnu navrtku rešetke [4] u smeru kretanja kazaljke na satu da biste je pričvrstili.
I	<ol style="list-style-type: none">1. Stavite elisu [3] na sigurnosnu navrtku rešetke [4].2. Stavite sigurnosnu navrtku elise [2] na elisu [3].3. Pričvršćivanje sigurnosne navrtke elise [2]: Okrenite sigurnosnu navrtku elise suprotno smeru kretanja kazaljke na satu.4. Preklopite 4 stezaljke nagore na prednjoj rešetki [1].
J	<ol style="list-style-type: none">1. Postavite prednju rešetku [1] na zadnju rešetku [5].2. Umetnite zavrtnj [20] u otvor na dnu prednje rešetke [1].3. Zategnite zavrtnj [20] sa navrtkom [21].4. Preklopite 4 stezaljke na prednjoj rešetki [1] preko okvira zadnje rešetke [5].

● Korišćenje

1. Stavite proizvod na ravnu, stabilnu površinu.
2. Stavite mrežni utikač [11] u odgovarajuću utičnicu.
3. Pritisnite  [23]/[34], da biste uključili proizvod.













● Podešavanje ugla nagiba

INFORMACIJE:

- Nemojte da uklonite zavrtnj [9] dok podešavate ugao nagiba.
- Nemojte da menjate ugao nagiba dok je proizvod u pogonu.
- Podesite ručno ugao nagiba.

● Pregled funkcija

(Sl. B, C)

Dugme	Indikator	Funkcija
 23/34	o 22	Pritisnite  , da biste uključili ili isključili proizvod.
 33/36	 31  32	Pritisnite  više puta da biste pokrenuli/podesili/zaustavili vrstu hlađenja. <ul style="list-style-type: none"> ■ Prirodni režim ■ Režim spavanja i INFORMACIJE: Ako nijedan od ovih indikatora ne svetli, proizvod radi u normalnom režimu.
 25/37	1H 2H 3H 4H 27	Pritisnite više puta  , da biste pokrenuli/podesili/zaustavili tajmer (videti „Tajmer“). i INFORMACIJE: Ako nijedan od ovih indikatora ne svetli, tajmer je deaktiviran.
 24/35	 26	Pritisnite  za pokretanje/zaustavljanje automatskog pomeranja ulevo/udesno glave ventilatora
 28/38	1/2/3 30	Pritisnite  da biste podesili nivo brzine proizvoda.

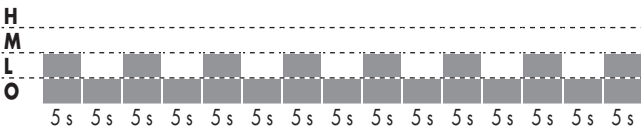
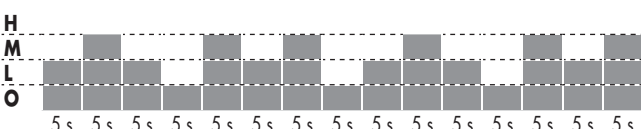
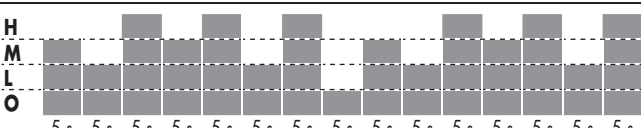
Režim	Stepen	Brzina/trajanje
Normalno	1	L (dok se proizvod ne isključi)
	2	M (dok se proizvod ne isključi)
	3	H (dok se proizvod ne isključi)
 Prirodna	1	
	2	
	3	
H = velika M = srednja L = mala O = isključeno		

Režim	Stepen	Brzina/trajanje
 Spavanje	1	Prirodni režim pri brzini 1 (dok se proizvod ne isključi)
	2	Prirodni režim pri brzini 2 (30 min) Prirodni režim pri brzini 1 (dok se proizvod ne isključi)
	3	Prirodni režim pri brzini 3 (30 min) Prirodni režim pri brzini 2 (30 min) Prirodni režim pri brzini 1 (dok se proizvod ne isključi)
H = velika M = srednja L = mala O = isključeno		

● Tajmer

i INFORMACIJE: Proizvod može da se programira da se automatski isključi nakon od 1 do 10 sati rada.

- Pritisnite  **25/37** više puta da biste podesili vremenski period nakon kojeg će se proizvod automatski isključiti.
- Podeseno vreme se prikazuje kombinacijom 4 indikatora za podešavanje tajmera **27**.

Indikator	Trajanje tajmera										
	1 h	2 h	3 h	4 h	5 h	6 h	7 h	8 h	9 h	10 h	Isključeno
1H	•				•			•		•	
2H		•				•			•	•	
3H			•				•	•	•	•	
4H				•	•	•	•	•	•	•	
• = Svetli											

- **Primer:** Tajmer je podešen na 8 sati kada indikator **1H**, **3H** i **4H** svetle u isto vreme.
- Isključivanje tajmera:** Pritiskajte više puta  **25/37** sve dok se ne isključe sva 4 indikatora za podešavanje tajmera **27**.

● Čišćenje i održavanje

⚠ UPOZORENJE! Opasnost od strujnog udara!

- Nemojte nikada uroniti električne delove proizvoda u vodu ili u druge tečnosti. Nikada nemojte držati proizvod ispod tekuće vode.
- Nemojte dozvoliti da voda i bilo koja druga tečnost prođe u jedinicu motora **6**.

⚠ OPREZ! Opasnost od povreda! Ni u kom slučaju nemojte da skinete prednju rešetku **1** ili zadnju rešetku **5**.

- Pre čišćenja izvucite mrežni utikač **11** iz utičnice.
- Za čišćenje nemojte koristiti nagrizajuća, agresivna sredstva za čišćenje ili jake četke.

Deo	Čišćenje
Proizvod	<input type="checkbox"/> Očistite kućište blago navlaženom krpom.
Prednja rešetka 1 Zadnja rešetka 5	<input type="checkbox"/> Prednju rešetku 1 i zadnju rešetku 5 čistite isključivo usisivačem i blago navlaženom krpom.

Deo	Čišćenje
Daljinski upravljač 8	<ol style="list-style-type: none"> 1. Uklonite dugmastu bateriju iz daljinskog upravljača 8 (videti „Stavljanje/zamena dugmaste baterije“). 2. Očistite spoljašnji deo daljinskog upravljača 8 suvom krpom koja ne ostavlja vlakna. 3. Ponovo umetnite dugmastu bateriju u daljinski upravljač 8 (videti „Stavljanje/zamena dugmaste baterije“).

● Skladištenje

- Namotajte priključni kabl **11** na držač kabla **10**.
- Čuvajte proizvod u originalnoj ambalaži kada ga ne koristite.
- Izvadite dugmastu bateriju iz daljinskog upravljača **8** ako ga duže vreme nećete koristiti (videti „Stavljanje/zamena dugmaste baterije“).
- Skladištite proizvod na suvom mestu, van domašaja dece.

● Odlaganje

Pakovanje se sastoji od ekološki prihvatljivih materijala koje možete odlagati na lokalnim mestima za reciklažu.



Obratite pažnju na označavanje materijala za pakovanje pri odvajanju otpada, koji je označen skraćenicama (a) i brojevima (b) sa sledećim značenjem: 1-7: plastika/20-22: papir i karton/80-98: mešavine.

Proizvod:



Mogućnosti za uklanjanje iskorišćenog proizvoda možete saznati u vašoj opštinskoj ili gradskoj upravi.



U interesu zaštite životne sredine nemojte bacati vaš proizvod kada je iskorišćen kućnom otpadu, nego ga ponesite na odgovarajuće mesto za odlaganje otpada. Informacije o mestima za sakupljanje i njihovom radnom vremenu možete dobiti u vašoj lokalnoj administraciji.

Neispravne ili istrošene baterije/akumulatori se moraju dati na reciklažu. Vratite baterije/akumulatore i/ili proizvod na navedene depoe.



Štete po okolinu pogrešnim odlaganjem baterija/akumulatora!

Pre odlaganja proizvoda uklonite baterije/pakovanje baterija iz proizvoda.

Baterije/akumulatori ne smeju da se odlažu sa otpadom iz domaćinstva. Mogu da sadrže otrovne teške metale i podležu obradi posebnog otpada. Hemijski simboli teških elementa su u nastavku: Cd = kadmium, Hg = živa, Pb = olovo. Zato predajte potrošene baterije/akumulatore na opštinsku deponiju.

● Garancija

Lidl i proizvođač nisu u mogućnosti da garantuju obezbeđivanje servisiranja i dostupnost rezervnih delova nakon isteka garantog perioda/perioda saobraznosti. Ukoliko za tim bude potrebe, putem naše Službe za potrošače možete proveriti dostupnost rezervnih delova i opcije za popravku. Hvala na razumevanju.

Kako izjaviti reklamaciju?

Molimo Vas:

- da pozovete korisnički servis: 0800 300 180
- pošaljete e-mail na: owim@lidl.rs
- posetite najbližu Lidl prodavnicu.

Da bismo osigurali najbržu asistenciju, molimo da sačuvate fiskalni račun i date ga na uvid prilikom izjavljivanja reklamacije.

GARANCIJA/GARANTNI LIST

Poštovani,

Ovim putem Vas upoznajemo sa Vašim pravima i obavezama koje proističu iz Zakona o zaštiti potrošača, a u pogledu ostvarivanja prava iz garancije.

Ova garancija ni na koji način ne utiče, niti isključuje prava koja kupac ima u skladu sa važećim Zakonom o zaštiti potrošača po osnovu zakonske odgovornosti prodavca za nesaobraznost robe ugovoru koja traje 2 godine od dana kada je roba predata kupcu.

Davalac garancije ovom izjavom preuzima obavezu da kupcima svojih aparata, a pod uslovima definisanim u ovoj izjavi, obezbedi:

- besplatno otklanjanje kvarova u garantnom roku, koji bi nastali kod uobičajene upotrebe ili zbog grešaka u proizvodnji i materijalu, ili
- zamenu aparata, u garantnom roku predviđenim ovom garancijskom izjavom, u slučaju da opravka nije moguća, ili
- ako otklanjanje kvara nije moguće, kupac ima pravo da zahteva od prodavca povrat novca.

Ukupan rok garancije je 3 godine.

Garantni rok počinje da važi od datuma kupovine proizvoda, odnosno od prijema istog od strane kupca, a što se dokazuje fiskalnim računom.

Garancija važi na teritoriji Republike Srbije.

Kupac može da izjavi reklamaciju usmeno u nekom od prodajnih objekata Lidl Srbija KD, odnosno telefonom, pisanim putem ili elektronskim putem na kontakte kompanije Lidl Srbija KD, uz dostavu fiskalnog računa na uvid.

U cilju ispravnog funkcionisanja proizvod se koristi u skladu sa njegovom namenom i Uputstvom za upotrebu.

Na zahtev kupca, koji je izjavljen u garantnom roku, prodavac će izvršiti otklanjanje kvarova i nedostataka na proizvodu u roku predviđenim Zakonom.

Garantni uslovi:

Pre obraćanja prodavcu za tehničku pomoć, potrebno je proveriti ispravnost instalacije i ostalih potrebnih uslova naznačenih u Uputstvu za upotrebu.

Kupac je dužan da prodavcu preda sve pripadajuće delove proizvoda koje je preuzeo u trenutku kupovine.

Popravke u roku garancije:

Garancija važi počev od dana kada je roba predata kupcu, a na osnovu fiskalnog odsečka. U istom periodu davalac garancije, odnosno prodavac je u obavezi da otkloni sve tehničke kvarove bez naknade, u zakonskom roku.

Garancija ne važi u sledećim slučajevima:

1. Ukoliko prodavcu uz aparat nije priložen fiskalni račun sa datumom prodaje.
2. Ukoliko je kvar prouzrokovan udarom groma, strujnim udarom ili sličnim delovanjem spoljne sile na sam uređaj (požar, poplava, naponski udar...).
3. Ukoliko su nastali kvarovi i oštećenja na uređaju posledica delovanja spoljnih uticaja, kao što su: velika vlaga, previsoka i suviše niska temperatura (pucanje cevi usled smrzavanja, oštećenja gumenih delova, rđanje, itd.)
4. Ukoliko proizvod nije korišćen u skladu sa Uputstvom za upotrebu.
5. Ukoliko je proizvod pokušalo da popravi treće neovlašćeno lice.
6. Ukoliko proizvod nije korišćen u skladu sa namenom.
7. Ukoliko je čišćenje i održavanje uređaja urađeno protivno Uputstvu za upotrebu.
8. Ukoliko je proizvod korišćen u profesionalne svrhe.

Naziv proizvoda:	Ventilator
Model:	HG12538
IAN/Serijski broj:	507888_2507

Proizvođač:	OWIM GmbH & Co. KG Stiftsbergstraße 1 74167 Neckarsulm Nemačka
Davalac garancije- uvoznik:	Lidl Srbija KD Prva južna radna 3 22330 Nova Pazova Republika Srbija Tel. 0800 300 180 E-mail: kontakt@lidl.rs
Datum predaje robe potrošaču:	datum sa fiskalnog računa
Uvozi i stavlja u promet:	Lidl Srbija KD Prva južna radna 3 22330 Nova Pazova Republika Srbija Tel. 0800 300 180 E-mail: kontakt@lidl.rs

● Servis

RS Servis Srbija
Tel.: 0800 300 180
E-Mail: owim@lidl.rs



Srpska oznaka usaglašenosti

● Postupak garancije

Da biste osigurali brzo obradu vašeg slučaja, molimo vas da pratite sledeća uputstva:

Molimo vas da priložite račun i broj artikla (IAN 507888_2507) kao dokaz o kupovini.

Broj artikla ćete naći na tipskoj pločici, kao gravuru na prednjoj strani uputstva (dole levo) ili kao nalepnicu na zadnjoj ili donjoj strani uređaja.

Ukoliko dođe do funkcionalnih ili drugih nedostataka, molimo vas da kontaktirate službu za pomoć telefonom ili e-mailom.

Neispravan proizvod možete vratiti besplatno na adresu servisa koju ste dobili. Uverite se da ste priložili dokaz o kupovini (dok ga ne dobijete) i informacije o tome šta je kvar i kada se to dogodilo.

Листа со употребени пиктограми/симболи	Страница 103
Вовед	Страница 104
Наменска употреба	Страница 104
Опсег на испорака	Страница 104
Опис на делови	Страница 104
Технички податоци	Страница 105
Безбедносни упатства	Страница 106
Безбедносни упатства за батерии	Страница 108
Информации за копчести батерии	Страница 109
Пред употреба	Страница 111
Распакување	Страница 111
Вметнување/замена на копчестата батерија	Страница 111
Монтажа	Страница 111
Ракување	Страница 112
Прилагодување на аголот на навалување	Страница 112
Преглед на функции	Страница 112
Тајмер	Страница 113
Чистење и нега	Страница 114
Складирање	Страница 114
Одлагање	Страница 115
Гаранција	Страница 115
Постапка во случај на гаранција	Страница 116
Сервис	Страница 116

Листа со употребени пиктограми/симболи

 <p>ОПАСНОСТ! – Означува опасност со висок степен на ризик која, доколку не се избегне, ќе резултира со смрт или сериозна повреда (на пр., задушување)</p>	 <p>ЗАБЕЛЕШКА: Овој симбол со сигналниот збор „Забелешка“ нуди дополнителни корисни информации.</p>
	 <p>Наизменична струја/напон</p>
 <p>ПРЕДУПРЕДУВАЊЕ! – Означува опасност со среден степен на ризик која, доколку не се избегне, може да резултира со смрт или сериозна повреда (на пр., ризик од електричен удар)</p>	 <p>Опасност – ризик од електричен удар!</p>
	 <p>Класа на заштита II</p>
 <p>ПРЕТПАЗЛИВО! – Означува опасност со ниско ниво на ризик која, доколку не се избегне, може да резултира со мала до умерена повреда (на пр., ризик од изгореници)</p>	 <p>Користете го производот само во суви внатрешни простории.</p>
	 <p>Не ги ставајте прстите низ решетката.</p>
 <p>ВНИМАНИЕ! – Предупредува за потенцијална материјална штета (на пр., опасност од краток спој)</p>	 <p>Предупредување за батеријата: Да се чува подалеку од дофат на деца</p> 
 <p>Да се чува подалеку од дофат на деца</p>	 <p>Веднаш фрлете ги искористените батери.</p>
 <p>Неочигледни симптоми што може да се појават поради голтање батерии</p>	 <p>Безбедносни упатства Инструкции за ракување</p>
 <p>СЕ ознаката потврдува усогласеност со важечките директиви на ЕУ за овој производ.</p>	

СТОЕЧКИ ВЕНТИЛАТОР

● Вовед

Ве честитаме за купувањето на Вашиот нов производ. Со тоа се одлучивте за квалитетен производ. Упатството за употреба е дел од овој производ. Тоа содржи важни информации за безбедност, користење и отстранување. Запознајте се со сите упатства за употреба и безбедност пред да го користите производот. Користете го производот само како што е опишано и за наведените намени. При предавање на производот на трети лица, предадете ги сите придружни документи.



Ова и многу други упатства можете да ги преземете и прегледате на www.lidl-service.com. Со скенирање на овој QR-код ќе бидете директно пренасочени на веб-страницата Lidl-Service (www.lidl-service.com), каде што со внесување на бројот на артиклот (IAN) 507888_2507 можете да го отворите Вашето упатство за употреба.

● Наменска употреба

- Овој производ е наменет за циркулација на воздух.
- Производот може да се користи само во суви затворени простории.
- Секоја употреба што не е опишана во овие упатства за употреба може да резултира со оштетување на производот или сериозни повреди.
- Овој производ е наменет само за употреба во домаќинството; не е предвиден за комерцијална употреба.

* претходно монтирана

- Производителот не презема никаква одговорност за штета настаната од неправилна употреба.

● Опсег на испорака

- Распакувајте го производот. Отстранете ги сите прицврстувачи за транспорт.
 - По распакувањето проверете дали производот е комплетен и во исправна состојба. Отстранете ги сите материјали за пакување пред употреба (вклучително и заштитните фолии).
- 1 Мотор (со контролен панел и претходно монтирана контра навртка за фиксирање на решетката)
 - 1 Основа
 - 1 Капак на основата
 - 1 Дел за поврзување на основата
 - 1 Рамна шајбна
 - 1 Шипка (со шипка на извлекување)
 - 1 Предна решетка
 - 1 Завртка со навртка
 - 1 Задна решетка
 - 1 Перка
 - 1 Контра навртка за перката
 - 1 Далечински управувач (во преградата за чување)
 - 1 Копчеста батерија (CR2025) (претходно инсталирана во далечинскиот управувач, рок на траење најмалку до 04/2029)
 - 1 Држач за намотување на кабелот
 - 1 Завртка (за држачот за намотување на кабелот)
 - 1 Упатство за употреба

● Опис на делови

(Сл. А)

- 1 Предна решетка
- 2 Контра навртка за перката
- 3 Перка
- 4 Контра навртка за решетката*
- 5 Задна решетка

- 6 Мотор
- 6a Осовина на моторот
- 7 Преграда (за чување на далечинскиот управувач)
- 8 Далечински управувач
- 9 Завртка (за држачот за намотување на кабелот)
- 10 Држач за намотување на кабелот
- 11 Кабел за напојување со приклучок
- 12 Контролен панел
- 13 Шипка на извлекување
- 14 Сигурносен прстен
- 15 Шипка
- 16 Дел за поврзување на основата
- 17 Рамна шајбна
- 18 Основа
- 19 Капак на основата
- 20 Завртка (за прицврстување на решетката)
- 21 Навртка (за прицврстување на решетката)





(Сл. В)

- 22 Индикатор за работа**
- 23  Вклучување/исклучување на производот*
- 24  Вклучување/исклучување на нишањето*
- 25  Стартување/поставување/исклучување на тајмерот*
- 26  Нишање**
- 27 Поставување на тајмерот**
- 28  Прилагодување на ниво на брзина*
- 29 Сензор за далечинско управување
- 30 Ниво на брзина**
- 31  Природен режим**
- 32  Режим за спиење**
- 33  Поставување на режим*

* Копче

** Приказ

(Сл. С)

- 34  Вклучување/исклучување на производот*
- 35  Вклучување/исклучување на нишањето*
- 36  Поставување на режим*
- 37  Стартување/поставување/исклучување на тајмерот*
- 38  Прилагодување на ниво на брзина*

(Сл. D)

- 39 Држач за копчести батерии

● Технички податоци

Номинален напон:	220-240 V~, 50-60 Hz
Класа на заштита:	II/□
Батерија на далечинскиот управувач:	1 × 3 V батерија (CR2025)
Потрошувачка на енергија:	50 W

Информации за батеријата (за испорачаната батерија):	
Тип:	CR2025
Напон:	3 V DC
Хемиски систем:	Li-MnO ₂
Произведено од:	Lidl Stiftung & Co. KG Stiftsbergstr. 1 74167 Neckarsulm GERМАНИЈА Е-пошта: battery-service@lidl.com www.lidl-service.com

Опис	Симбол	Вредност	Единица
Максимален волуменски проток	F	50,82	m ³ /min

Опис	Симбол	Вредност	Единица
Потрошувачка на енергија на вентилаторот	P	44,7	W
Сооднос на искористување	SV	1,14	(m ³ /min)/W
Потрошувачка на енергија во режим на подготвеност	P _{SB}	0,39	W
Ниво на звучна моќност на вентилаторот	L _{WA}	53,96	dB(A)
Максимална брзина на воздухот	C	3,07	m/s
Стандард за одредување на соодносот на искористување	EN IEC 60879:2019		
Контакт адреса за дополнителни информации	OWIM GmbH & Co. KG Stiftsbergstraße 1 74167 Neckarsulm GERМАНИЈА www.owim.com		



Безбедносни упатства

ПРЕД ДА ГО КОРИСТИТЕ ОВОЈ ПРОИЗВОД, ЗАПОЗНАЈТЕ СЕ СО СИТЕ УПАТСТВА ЗА УПОТРЕБА И БЕЗБЕДНОСТ! ДОКОЛКУ ГО ПРЕДАВАТЕ ОВОЈ

ПРОИЗВОД НА ДРУГИ, ПРЕДАЈТЕ ГИ И СИТЕ ПРИДРУЖНИ ДОКУМЕНТИ!

Во случај на оштетување поради непочитување на овие упатства за употреба, вашата гаранција ќе биде поништена! Не преземаме никаква одговорност за последователни штети! Не преземаме никаква одговорност во случај на материјална штета или телесни повреди што произлегуваат од неправилна употреба или непочитување на безбедносните упатства!

Деца и лица со попреченост

⚠ ОПАСНОСТ! Ризик од задушвање! Никогаш не оставајте деца без надзор со материјалот за пакување.

Материјалот за пакување претставува опасност од задушвање. Децата често ги потценуваат поврзаните опасности. Чувајте ги децата подалеку од материјалите за пакување.

- Овој производ може да го користат деца на возраст од 8 години и повеќе, како и лица со намалени физички,

сензорни или ментални способности или недостаток на искуство и знаење, под услов да се под надзор или да им се дадени упатства за безбедно користење на производот и да ги разбираат опасностите што произлегуваат од тоа.

- Чистењето и одржувањето од страна на корисникот не смее да се врши од деца без надзор.
- Децата не смеат да си играат со производот.

⚠ ПРЕДУПРЕДУВАЊЕ!

Ризик од повреди!

Изгасете го производот и исклучете го од струја пред да вршите чистење и кога производот не се користи.

⚠ ПРЕДУПРЕДУВАЊЕ!

Опасност од електричен удар!

Проверете дали номиналниот напон на плочката со спецификации се совпаѓа со напонот на вашата електрична мрежа.

⚠ ПРЕДУПРЕДУВАЊЕ!

Опасност од електричен удар!

Ако кабелот за напојување на овој производ е оштетен, тој мора да се замени од производителот,

неговиот сервис или слично квалификувано лице за да се избегне опасност.

- Користете го производот само во суви внатрешни простории.
- Заштитете го производот, кабелот за напојување и приклучокот за напојување од прашина, директна сончева светлина и капки и прскање вода.

⚠ ПРЕТПАЗЛИВО! Ризик

од повреди! Исклучете го производот од струја пред да ја отстраните заштитната решетка.

⚠ ПРЕТПАЗЛИВО! Ризик

од повреди! Никогаш не го користете производот без или со оштетена заштитна решетка.

⚠ ПРЕТПАЗЛИВО! Ризик

од повреди! Држете ги рацете, косата, облеката и другите предмети подалеку од заштитната решетка за време на употребата, за да се избегнат повреди и оштетување на производот.

- Исчистете го производот пред складирање и пред следната употреба (видете „Чистење и нега“).



Безбедносни упатства за батерии

⚠ ОПАСНОСТ ПО ЖИВОТ!

Чувајте ги батериите подалеку од дофат на деца. Во случај на голтање, веднаш побарајте медицинска помош!



ОПАСНОСТ ОД ЕКСПЛОЗИЈА!

Никогаш не полнете батерии што не се полнат. Не предизвикувајте краток спој и/или не отворајте батерии. Ова може да резултира со прегревање, опасност од пожар или пукање.

- Никогаш не фрлајте батерии во оган или вода.
- Не ги изложувајте батериите на механички стрес.

Ризик од истекување на батеријата

- Избегнувајте екстремни услови и температури што може да влијаат на батериите, на пр., во близина на радијатори или на директна сончева светлина.
- Доколку батериите протекуваат, избегнувајте контакт на хемикалиите со

кожата, очите и мукозните мембрани! Веднаш исплакнете ги погодените области со чиста вода и побарајте медицинска помош!



НОСЕТЕ ЗАШТИТНИ РАКАВИЦИ!

Батериите што протекуваат или се оштетени може да предизвикаат изгореници при допир со кожата. Затоа, во овој случај носете соодветни заштитни ракавици.

- Во случај на протекување на батериите, веднаш извадете ги од производот за да се избегне оштетување.
- Вадете ги батериите ако производот нема да се користи подолг период.
- Никогаш не правете краток спој на батериите; секогаш проверувајте дали поларитетот е точен.

Ризик од оштетување на производот

- Користете го само наведениот тип на батерии!
- Ставете ги батериите/батериите што се полнат според ознаките за поларитет (+) и (-) на батериите и на производот.

- Пред да ја вметнете батеријата, исчистете ги контактите на батеријата и во преградата за батерии со сува крпа што не остава влакненца или со памук!
- Веднаш отстранете ги испразнетите батерии од производот и фрлете ги на безбеден начин.

● Информации за копчести батерии



ПРЕДУПРЕДУВАЊЕ!

Не ја голтајте батеријата, постои опасност од хемиски изгореници.



ПРЕДУПРЕДУВАЊЕ!

Содржи копчеста батерија.



ВНИМАНИЕ! Содржи копчести батерии што може да се проголтаат! Опасност од задушвање!



ЧУВАЈТЕ ГИ БАТЕРИИТЕ ПОДАЛЕКУ ОД ДОФАТ НА ДЕЦА!

Проголтувањето може да предизвика хемиски изгореници, перфорација на меките ткива и смрт. Тешки изгореници може да се појават во рок од 2 часа по голтањето. Веднаш побарајте лекарска помош.

⚠ ПРЕДУПРЕДУВАЊЕ!

Веднаш фрлете ги искористените батерии. Чувајте ги новите и искористените батерии подалеку од дофат на деца. Доколку мислите дека батериите можеби се проголтани или навлегле во телото, веднаш побарајте лекарска помош.

- Овој производ содржи копчеста батерија. Доколку се проголта, копчестата батерија може да предизвика сериозни внатрешни изгореници и перфорација на меките ткива во рок од 2 часа, што може да доведе до смрт.



Чувајте ги новите и искористените батерии подалеку од дофат на деца.

- Доколку преградата за батерии не може безбедно да се затвори, престанете да го користите производот и

држете го подалеку од дофат на деца.

- Доколку мислите дека батериите се проголтани или навлезени во дел од телото, веднаш побарајте лекарска помош.

⚠ ПРЕДУПРЕДУВАЊЕ!

ДА СЕ ЧУВА ПОДАЛЕКУ ОД ДОФАТ НА ДЕЦА

Голтањето може да доведе до хемиски изгореници, перфорација на меките ткива и смрт. Тешки изгореници може да се појават во рок од 2 часа по голтањето. Веднаш побарајте лекарска помош.



Неочигледни симптоми што може да се појават поради голтање батерии

За жал, не е очигледно кога копчеста батерија е заглавена во хранопроводот на детето.

Нема специфични симптоми поврзани со тоа. Детето може:

- Да кашла, да се задишува или да лигави многу;
 - Да изгледа дека има вознемирен stomak или вирус;
 - Да се чувствува болно;
 - Да покажува кон вратот или желудникот;
 - Да има болка во stomakот, градите или грлото;
 - Да биде уморно или летаргично;
 - Да биде потивко или поприврзано од вообичаено, или на друг начин да „не личи на себе“;
 - Да го изгуби апетитот или да има намален апетит; и
 - Да не сака или не може да јаде цврста храна.
- Овие симптоми може да варираат или да се менуваат, при што болката се зголемува, а потоа повторно се намалува. Специфичен симптом за проголтнување на копчести батерии е повраќање на свежа (светло црвена) крв.

Ако детето го направи тоа, веднаш побарајте лекарска помош.

- Бидејќи нема јасни симптоми, важно е да бидете внимателни со „празни“ или вишок копчести батерии во домот и со производите што ги содржат.

● Пред употреба

● Распакување

❗ **ИНФОРМАЦИИ:** Далечинскиот управувач [8] се наоѓа во преградата [7] на задната страна од моторот [6] (сл. А).

1. Отстранете го материјалот за пакување.
2. Проверете дали сите делови се комплетни (видете „Опсег на испорака“).
3. Проверете дали производот покажува знаци на оштетување.

● Монтажа

- Број на луѓе потребни за склопување: 1 возрасно лице

● Вметнување/замена на копчестата батерија

(Сл. D)

❗ **ИНФОРМАЦИИ:**

- Копчестата ќелија (тип CR2025) е претходно инсталирана во далечинскиот управувач [8]. Пред првата употреба, отстранете ја лентата за изолација од држачот за копчестата батерија [39].
 - Заменете ја копчестата батерија ако производот повеќе не реагира на командите од далечинскиот управувач [8].
1. Вметнете игла (не е вклучена) во малата дупка до држачот за копчестата батерија [39] на задната страна од далечинскиот управувач [8].
 2. Притиснете ја иглата надолу. Држачот за копчестата батерија [39] ќе се извади.
 3. Отстранете ја искористената батерија.
 4. Вметнете нова копчеста батерија (тип CR2025) во држачот за копчеста батерија [39]. Ознаката за поларитет + мора да биде свртена нагоре.
 5. Наместете го држачот за копчеста батерија [39] назад во далечинскиот управувач [8].

Сл.	Чекор
E	<ol style="list-style-type: none"> 1. Поставете ја основата [18] на подот. Капакот на основата [19] е претходно монтиран на основата [18]. 2. Вметнете ја шипката [15] во дупката во средината на капакот на основата [19]. 3. Свртете го склопот наопаку и потоа одвртете го делот за поврзување на основата [16] со рамната шајбна [17]. 4. Вметнете ја рамната шајбна [17] во дупката во средината на основата [18]. 5. Вметнете го подолгиот крај на делот за поврзување на основата [16] низ рамната шајбна [17] во основата [18]. 6. Свртете го делот за поврзување на основата [16] во насока на стрелките на часовникот додека не се затегне. 7. Поставете го склопот исправено. 8. Олабавете го сигурносниот прстен [14]. Прилагодете ја шипката на извлекување [13] на посакуваната висина. Затегнете го сигурносниот прстен.
F	<ul style="list-style-type: none"> □ Поставете го моторот [6] на шипката на извлекување [13].

Сл.	Чекор
G	<ol style="list-style-type: none"> Одвртете ја завртката [9] од моторот [6]. Поставете го држачот за намотување на кабелот [10] во дупката под преградата [7]. Прицврстете го држачот за намотување на кабелот [10] на моторот [6] со затегнување на завртката [9] со крстач шрафцигер (не е вклучен).
H	<ol style="list-style-type: none"> Свртете ја контра навртката за решетката [4] спротивно од стрелките на часовникот за да ја олабавите. Поставете ја задната решетка [5] на осовината на моторот [6a]. Поставете ја контра навртката за решетката [4] на задната решетка [5]. Свртете ја контра навртката за решетката [4] во насока на стрелките на часовникот за да ја затегнете.
I	<ol style="list-style-type: none"> Поставете ја перката [3] на контра навртката за решетката [4]. Поставете ја контра навртката за перката [2] на перката [3]. За да ја затегнете контра навртката за перката [2]: Свртете ја контра навртката за перката спротивно од стрелките на часовникот. Преклопете ги нагоре 4-те штипки на предната решетка [1].
J	<ol style="list-style-type: none"> Поставете ја предната решетка [1] на задната решетка [5]. Вметнете ја завртката [20] во дупката на долната страна од предната решетка [1]. Затегнете ја завртката [20] со навртката [21]. Преклопете ги 4-те штипки на предната решетка [1] над рамката на задната решетка [5].

● Ракување

- Поставете го производот на рамна, стабилна површина.
- Поврзете го кабелот за напојување со приклучок [11] со соодветен штекер.
- Притиснете  [23]/[34] за да го вклучите производот.







● Прилагодување на аголот на навалување







ИНФОРМАЦИИ:



- Не ја отстранувајте завртката [9] додека го прилагодувате аголот на навалување.
- Не го менувајте аголот на навалување додека производот работи.
- Рачно прилагодете го аголот на навалување.

● Преглед на функции

(Сл. B, C)

Копче	Приказ	Функција
 [23]/[34]	o [22]	Притиснете  , за да го вклучите или исклучите производот.
 [33]/[36]	 [31]  [32]	Притиснете повеќе пати на  , за да го стартувате/поставите/запрете режимот за ладење. <ul style="list-style-type: none"> <input type="checkbox"/> Природен режим <input type="checkbox"/> Режим за спиење <p> ИНФОРМАЦИИ: Ако ниту еден од овие индикатори не свети, производот работи во нормален режим.</p>

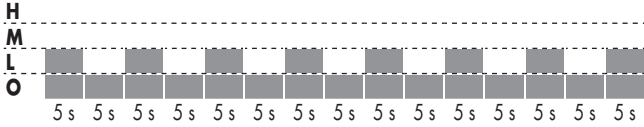
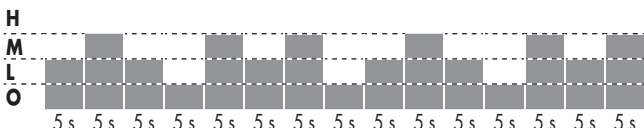
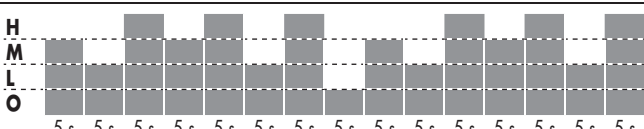
Копче	Приказ	Функција
 25/37	1Н 2Н 3Н 4Н	Притиснете повеќе пати на  , за да го стартувате/поставите/запрете тајмерот (видете „Тајмер“). И ИНФОРМАЦИИ: Ако ниту еден од овие индикатори не свети, тајмерот е деактивиран.
 24/35		Притиснете на  , за да го започнете/запрете автоматското движење лево/десно на главата на вентилаторот
 28/38	1/2/3	Притиснете на  , за да го прилагодите нивото на брзина на производот.

Режим	Ниво	Брзина/времетраење
Нормален	1	L (додека производот не се исклучи)
	2	M (додека производот не се исклучи)
	3	H (додека производот не се исклучи)
 Природен	1	 <p>Н М L O</p> <p>5 s 5 s 5 s 5 s 5 s 5 s 5 s 5 s 5 s 5 s 5 s 5 s 5 s 5 s 5 s</p>
	2	 <p>Н М L O</p> <p>5 s 5 s 5 s 5 s 5 s 5 s 5 s 5 s 5 s 5 s 5 s 5 s 5 s 5 s 5 s</p>
	3	 <p>Н М L O</p> <p>5 s 5 s 5 s 5 s 5 s 5 s 5 s 5 s 5 s 5 s 5 s 5 s 5 s 5 s 5 s</p>
 Спиене	1	Природен режим на брзина 1 (додека производот не се исклучи)
	2	Природен режим на брзина 2 (30 min) Природен режим на брзина 1 (додека производот не се исклучи)
	3	Природен режим на брзина 3 (30 min) Природен режим на брзина 2 (30 min) Природен режим на брзина 1 (додека производот не се исклучи)
		Н = висока М = средна L = ниска O = исклучено

● Тајмер

И ИНФОРМАЦИИ: Производот може да се програмира автоматски да се исклучи по време на работа од 1 до 10 часа.

- Притиснете повеќе пати на  25/37, за да го поставите времетраењето по кое производот треба автоматски да се исклучи.

- Поставеното време се прикажува со комбинација од 4 индикатори за поставување на тајмерот [27].

Приказ	Времетраење на тајмерот										
	1 h	2 h	3 h	4 h	5 h	6 h	7 h	8 h	9 h	10 h	Исклучено
1Н	•				•			•		•	
2Н		•				•			•	•	
3Н			•				•	•	•	•	
4Н				•	•	•	•	•	•	•	

• = свети

- **Пример:** Тајмерот е поставен на 8 часа кога индикаторите **1Н**, **3Н** и **4Н** светат истовремено.
- **За исклучување на тајмерот:** Притиснете повеќе пати на  [25]/[37], додека не изгаснат сите 4 индикатори за поставување на тајмерот [27].

● Чистење и нега

⚠ ПРЕДУПРЕДУВАЊЕ! Опасност од електричен удар!

- Не ги потопувајте електричните делови на производот во вода или други течности. Никогаш не го држете уредот под млаз вода.
- Не дозволувајте во моторот [6] да навлезат вода или други течности.

⚠ ПРЕТПАЗЛИВО! Ризик од повреди!

- Во никој случај не ја отстранувајте предната решетка [1] или задната решетка [5].
- Пред чистење, исклучете го кабелот за напојување со приклучок [11] од штекерот.
 - Не користете абразивни или агресивни средства или тврди четки за чистење.

Дел	Чистење
Производ	□ Чистете го куќиштето со малку навлажнета крпа.
Предна решетка [1] Задна решетка [5]	□ Чистете ја предната решетка [1] и задната решетка [5] единствено со правосмукалка и малку навлажнета крпа.
Далечински управувач [8]	<ol style="list-style-type: none"> 1. Извадете ја копчестата батерија од далечинскиот управувач [8] (видете „Вметнување/замена на копчестата батерија“). 2. Чистете го далечинскиот управувач [8] еднадвор со сува крпа што не остава влакненца. 3. Повторно вметнете ја батеријата во далечинскиот управувач [8] (видете „Вметнување/замена на копчестата батерија“).

● Складирање

- Намотајте го кабелот за напојување со приклучок [11] на држачот за намотување на кабелот [10].
- Чувајте го производот во оригиналното пакување кога не се користи.
- Извадете ја копчестата батерија од далечинскиот управувач [8] ако нема да го користите производот подолго

време (видете „Вметнување/замена на копчестата батерија“).

- Чувајте го производот на суво и место, подалеку од дофат на деца.

● Одлагање

Амбалажата е направена од еколошки материјали кои можете да ги одложите преку локалните центри за рециклирање.



Внимавајте на обележувањето на материјалите за пакување при селектирање на отпадот, тие се означени со кратенки (a) и броеви (b) со следното значење:
1-7: Пластика/20-22: Хартија и картон/80-98: Комбинирани материјали.

Производ:



Варијантите за одлагање на истрошениот производ можете да ги дознаете во Вашата општина или градска администрација.



Кога вашиот производ веќе не е употреблив, во интерес на заштитата на животната средина, не го фрлајте во домашниот отпад, туку предадете го на соодветно стручно одлагање. За информации за собирните пунктови и нивното работно време, обратете се до Вашата надлежна администрација.

Дефектните или искористени батерии/ акумулатори мора да се рециклираат. Вратете ги батериите/акумулаторите и/или производот преку понудените собирни места.



Штетни последици за животната средина при неправилно одлагање на батерии/акумулатори!

Извадете ги батериите/акумулаторскиот пакет од производот пред одлагање.

Батериите/акумулаторите не смеат да се фрлаат со комуналниот отпад. Тие може да

содржат токсични тешки метали и подлежат на третман како посебен отпад. Хемиските симболи на тешките метали се следниве: Cd = кадмиум, Hg = жива, Pb = олово. Затоа, вратете ги искористените батерии/ акумулатори на комунално собирачко место.

● Гаранција

Производот е изработен според строги насоки за квалитет и е внимателно проверен пред испорака. Во случај на материјални или производствени недостатоци, имате законски права кон продавачот на производот. Вашите законски права не се ограничени на никаков начин со нашата гаранција наведена подолу.

Гаранцијата за овој производ изнесува 3 години од датумот на купување. Гарантниот рок започнува од датумот на купување. Чувајте ја оригиналната сметка за купување на безбедно место, бидејќи овој документ е потребен како доказ за купувањето.

Сите оштетувања или недостатоци кои постоеле уште при купувањето мора веднаш да се пријават по вадењето на производот од амбалажата.

Доколку производот во рок од 3 години од датумот на купување покаже материјален или производствен недостаток, ние – по наш избор – ќе го поправиме или замениме бесплатно за Вас. Гарантниот рок не се продолжува со прифатено гарантно барање. Ова важи и за заменетите и поправените делови.

Оваа гаранција престанува да важи ако производот е оштетен или неправилно користен или одржуван.

Гаранцијата ги покрива материјалните и производствените недостатоци. Оваа гаранција не се однесува на делови од производот кои се предмет на нормално трошење и затоа се сметаат за потрошни делови (на пр. батерии, акумулатори, црева, кертриџи), ниту на оштетувања на крехки делови, како што се прекинувачи или делови од стакло.

● **Постапка во случај на гаранција**

За да се обезбеди брза обработка на Вашето барање, следете ги следниве упатства:

Чувајте го оригиналната сметка за купување и бројот на артиклот (IAN 507888_2507) како доказ за купување.

Бројот на артиклот можете да го најдете на типската плочка, гравура на производот, на насловната страница на упатството за употреба, (види лево долу) или како налепница на задната или долната страна од производот.

Доколку се појават функционални дефекти или други недостатоци, прво контактирајте ја сервисната служба наведена подолу телефонски или по е-пошта.

Штом производот ќе биде евидентиран како неисправен, можете да го вратите бесплатно на адресата за сервис која ќе Ви биде соопштена. Осигурајте се дека го приложувате оригиналниот доказ за купување (фискална сметка) и краток писмен опис во кој се наведуваат деталите за дефектот и времето на неговото појавување.

● **Сервис**

 **Северна Македонија**

Тел.: 0800 90698

Email: owim@lidl.mk



Српски знак за сообразност

Lista e piktogrameve/simboleve të përdorura	Faqja 118
Hyrje	Faqja 119
Përdorimi i synuar	Faqja 119
Fushëveprimi i dorëzimit	Faqja 119
Përshkrimi i pjesëve	Faqja 119
Të dhëna teknike	Faqja 120
Udhëzime sigurie	Faqja 121
Udhëzime sigurie për bateritë	Faqja 122
Shënime mbi bateritë buton	Faqja 123
Para përdorimit	Faqja 125
Shpaktimi	Faqja 125
Vendosni/zëvendësoni baterinë buton	Faqja 125
Montimi	Faqja 126
Përdorimi	Faqja 126
Cilësoni këndin e pjerrësisë	Faqja 126
Përmbledhja e funksioneve	Faqja 127
Kohëmatës	Faqja 128
Pastrimi dhe kujdesi	Faqja 128
Ruajtja	Faqja 129
Asgjësimi	Faqja 129
Garancia	Faqja 129
Procedura në rast garancie	Faqja 130
Shërbimi	Faqja 130

Lista e piktogrameve/simboleve të përdorura

	RREZIK! – Tregon një rrezik me shkallë të lartë rrisht, i cili, nëse nuk parandalohet, ka si pasojë vdekjen ose një lëndim të rëndë (p.sh. rrezik asfiksioni)	 SHËNIM: Ky simbol me fjalën sinjalizuese “Shënim” ofron informacione të mëtejshme të dobishme.
		 Rrymë/tension alternativ
	PARALAJMËRIM! – Tregon një rrezik me shkallë të mesme rrisht, i cili, nëse nuk parandalohet, mund të ketë si pasojë vdekjen ose një lëndim të rëndë (p.sh. rrezik goditjeje elektrike)	 Rrezik – rrezik goditjeje elektrike!
		 Klasa mbrojtëse II
	KUJDES! – Tregon një rrezik me shkallë të ulët rrisht, i cili, nëse nuk parandalohet, mund të ketë si një lëndim të lehtë deri të mesëm (p.sh. rrezik përvëlimi)	 Përdoreni produktin vetëm në dhoma të brendshme të thata.
		 Mos i futni gishtat nëpër rretë.
	KUJDES! – Paralajmëron për dëme të mundshme materiale (p.sh. rrezik lidhjeje të shkurtër)	  Paralajmërim për baterinë: Mbajeni larg fëmijëve
	Mbajeni larg fëmijëve	 Hidhni menjëherë bateritë e përdorura.
	Simptoma jo të dukshme që mund të shfaqen për shkak të gëlltitjes së baterisë	 Udhëzime sigurie  Udhëzime për trajtimin
	Shenja CE konfirmon konformitetin me direktivat e BE-së që zbatohen për produktin.	

VENTILATOR ME KËMBË

● **Hyrje**

Ju urojmë për blerjen e produktit tuaj të ri. Keni zgjedhur një produkt me cilësi të lartë. Manuali i përdorimit është pjesë e këtij produkti. Ai përmban udhëzime të rëndësishme për sigurinë, përdorimin dhe asgjësimin. Njihuni mirë me të gjitha udhëzimet e përdorimit dhe të sigurisë para përdorimit të produktit. Përdorni produktin vetëm siç është përshkruar dhe vetëm për përdorimet e përcaktuara. Dorëzoni të gjitha dokumentet bashkë me produktin, nëse ia kaloni një pale të tretë.



Ju mund të shkarkoni dhe shikoni këtë dhe shumë manuale të tjera në www.lidl-service.com. Duke skanuar këtë kod QR, do të drejtoheni drejtpërdrejt në faqen e shërbimit të Lidl (www.lidl-service.com), ku mund të hapni manualin e përdorimit duke shtypur numrin e artikullit (IAN) 507888_2507.

● **Përdorimi i suar**

- Ky produkt është projektuar për qarkullimin e ajrit.
- Produkti mund të përdoret vetëm në ambiente të thata të brendshme.
- Përdorimet që nuk përshkruhen në këto udhëzime mund të shkaktojnë dëmtime të produktit ose lëndime serioze.
- Ky produkt është menduar vetëm për përdorim shtëpiak; nuk është i përshtatshëm për përdorim komercial.

- Prodhuesi nuk mban asnjë përgjegjësi për dëme të shkaktuara për shkak të përdorimit të papërshtatshëm.

● **Fushëveprimi i dorëzimit**

- Shpakojeji produktin. Nëse ka brava transporti, hiqni ato.
 - Pasi ta keni shpaktuar produktin, kontrolloni që të jetë i plotë dhe në gjendje të mirë. Hiqni të gjitha materialet e paketimit (përfshirë filmat mbrojtës) para përdorimit.
- 1 Njësia e motorit (me panel kontrolli dhe dado për fiksimin e rrjetës së paramontuar)
 - 1 Bazamenti
 - 1 Mbulesa bazë
 - 1 Lidhës bazë
 - 1 Rondele
 - 1 Shufër (me shufër që zgjatet)
 - 1 Rrjetë e përparme
 - 1 Vidë me dado
 - 1 Rrjetë e pasme
 - 1 Krahë
 - 1 Dado për fiksimin e krahut
 - 1 Telekomandë (me ndarje ruajtjeje)
 - 1 Bateria buton (CR2025) (e parainstaluar në telekomandë, përdoret para datës 04/2029)
 - 1 Mbështjellës kabllosh
 - 1 Vidë (për mbështjellësin e kabllove)
 - 1 Udhëzime përdorimi

● **Përshkrimi i pjesëve**

(Fig. A)

- 1 Rrjetë e përparme
- 2 Dado për fiksimin e krahut
- 3 Krahë
- 4 Dado për fiksimin e rrjetës*
- 5 Rrjetë e pasme
- 6 Njësia e motorit
- 6a Boshti i motorit
- 7 Ndarja e ruajtjes (për telekomandën)
- 8 Telekomandë





* e paramontuar

- 9 Vidë (për mbështjellësin e kabllove)
- 10 Mbështjellës kabllosh
- 11 Kablo lidhëse me spinën elektrike
- 12 Paneli i kontrollit
- 13 Shufër që zgjatet
- 14 Unazë sigurie
- 15 Shufër
- 16 Lidhës bazë
- 17 Rondele
- 18 Bazamenti
- 19 Mbulesa bazë
- 20 Vidë (për bashkimin e rrjetave)
- 21 Dado (për bashkimin e rrjetave)

(Fig. B)

- 22 Treguesi i funksionimit**
- 23  Ndizni/fikni produktin*
- 24  Filloni/ndaloni lëkundjen*
- 25  Fillimi/caktimi/ndalimi i kohëmatësit*
- 26  Lëkundje**
- 27 Konfiguroni kohëmatësin**
- 28  Rregulloni nivelin e shpejtësisë*
- 29 Sensori i telekomandës
- 30 Niveli i shpejtësisë**
- 31  Modaliteti i natyrës**
- 32  Modaliteti i gjumit**
- 33  Cilësoni modalitetin*

(Fig. C)

- 34  Ndizni/fikni produktin*
- 35  Filloni/ndaloni lëkundjen*
- 36  Cilësoni modalitetin*
- 37  Fillimi/caktimi/ndalimi i kohëmatësit*
- 38  Rregulloni nivelin e shpejtësisë*

(Fig. D)

- 39 Mbjtëse baterish buton

* Butoni
** Tregues

● Të dhëna teknike

Tensioni i vlerësuar:	220-240 V~, 50-60 Hz
Klasa e mbrojtjes:	II/□
Bateria e telekomandës:	Bateria 1 × 3 V (CR2025)
Konsumi i energjisë:	50 W

Informacion mbi baterinë (për baterinë e dhënë):

Tipi:	CR2025
Tensioni:	3 V DC
Sistemi kimik:	Li-MnO ₂
Prodhuar nga:	Lidl Stiftung & Co. KG Stiftsbergstr. 1 74167 Neckarsulm GJERMANI Email: battery-service@lidl.com www.lidl-service.com

Emërtimi	Simboli	Vlera	Njësia
Rrjedha maksimale e vëllimit	F	50,82	m ³ /min
Konsumi i energjisë së ventilatorit	P	44,7	W
Marrëdhënia e shërbimit	SV	1,14	(m ³ /min)/W
Konsumi i energjisë në modalitetin e gatishmërisë	P _{SB}	0,39	W
Niveli i fuqisë së zhurmës së ventilatorit	L _{WA}	53,96	dB(A)

Emërtimi	Simboli	Vlera	Njësia
Shpejtësia maksimale e ajrit	C	3,07	m/s
Standardi i matjes për përcaktimin e raportit të shërbimit	EN IEC 60879:2019		
Adresa e kontaktit për më shumë informacion	OWIM GmbH & Co. KG Stiftsbergstraße 1 74167 Neckarsulm GJERMANI www.owim.com		



Udhëzime sigurie

PARA PËRDORIMIT TË PRODUKTIT, JU LUTEMI TË NJIHENI ME TË GJITHA UDHËZIMET E SIGURISË DHE UDHËZIMET E PËRDORIMIT! NËSE IA KALONI KËTË PRODUKT TË TJERËVE, DORËZONI EDHE GJITHË DOKUMENTACIONIN!

Në rast dëmtimesh për shkak të mosrespektimit të këtyre udhëzimeve përdorimi, e drejta e garancisë zhvlerësohet! Për dëme pasuese nuk mbahet përgjegjësi! Në rast dëmsh materiale ose në njerëz për shkak të një përdorimi të papërshtatshëm ose mosrespektimit të udhëzimeve të sigurisë, nuk mbahet përgjegjësi!

Fëmijët dhe personat me kufizime

⚠ RREZIK! Rrezik mbytjeje!

Mos i lini fëmijët të pambikëqyrur me materialin paketues.

Materiali paketues paraqet një rrezik asfiksimi. Fëmijët i nënvlerësojnë shpesh rreziqet e lidhura me të. Mbajini fëmijët gjithmonë larg materialeve paketuese.

- Ky produkt mund të përdoret nga fëmijë 8 vjeç e lart, si dhe nga persona me aftësi të kufizuara fizike, shqisore ose mendore ose pa përvojë dhe njohuri të duhura, nëse janë të mbikëqyrur ose janë udhëzuar për përdorimin e sigurt të produktit dhe i kuptojnë rreziqet e mundshme.
- Pastrimi dhe mirëmbajtja nga përdoruesi nuk duhet të bëhet nga fëmijët pa mbikëqyrje.
- Fëmijët nuk duhet të luajnë me produktin.

⚠ PARALAJMËRIM! Rrezik lëndimi! Fikeni produktin dhe shkëputeni nga priza para pastrimit dhe kur produkti nuk është në përdorim.

⚠️ PARALAJMËRIM! Rrezik goditjeje elektrike!

Sigurohuni që tensioni i vlerësuar në pllakën e tipit përputhet me tensionin e rrjetit të furnizimit me energji elektrike.

⚠️ PARALAJMËRIM! Rrezik goditjeje elektrike!

Nëse kabloja e energjisë e këtij produkti është e dëmtuar, ajo duhet të zëvendësohet nga prodhuesi, shërbimi ndaj klientit ose një person i kualifikuar në mënyrë të ngjashme për të shmangur rrezikun.

- Përdoreni produktin vetëm në dhoma të brendshme të thata.
- Mbrojeni produktin, kabllon lidhëse dhe spinën elektrike nga pluhuri, rrezet e drejtpërdrejta të diellit, pikat e ujit dhe ujën që spërkatet.

⚠️ KUJDES! Rrezik lëndimi!

Shkëputeni produktin nga furnizimi me energji elektrike përpara se të hiqni rrjetën mbrojtëse.

⚠️ KUJDES! Rrezik lëndimi!

Mos e përdorni kurrë produktin pa ose me një rrjetë mbrojtëse të dëmtuar.

⚠️ KUJDES! Rrezik lëndimi!

Mbajini duart, flokët, rrobat

dhe objektet e tjera larg portës së sigurisë gjatë përdorimit për të shmangur lëndimet dhe dëmtimin e produktit.

- Pastroni produktin para ruajtjes dhe para përdorimit të ardhshëm (shih "Pastrimi dhe kujdesi").



Udhëzime sigurie për bateritë

⚠️ RREZIK PËR JETËN!

Mbajini bateritë larg fëmijëve. Në rast gjëllitjeje, kërkoni menjëherë ndihmë mjekësore!



RREZIK SHPËRTHIMI!

Mos i karikoni kurrë bateritë e parikarikueshme. Mos krijoni qark të shkurtër dhe/ose mos i hapni bateritë. Mund të rezultojë në mbinxehje, rrezik zjarri ose plasje.

- Asnjëherë mos i hidhni bateritë në zjarr ose në ujë.
- Mos i ekspozoni bateritë ndaj asnjë stresi mekanik.

Rreziku i rrjedhjes së baterisë

- Shmangni kushtet dhe temperaturat ekstreme që mund të ndikojnë te bateritë,

p.sh. afërsia me ngrohësit ose në rrezet direkte të diellit.

- Nëse bateritë kanë rrjedhur, shmangni kontaktin e kimikateve të tyre me lëkurën, sytë dhe mukozën tuaj! Shpëlani menjëherë zonat e prekura me ujë të pastër dhe kërkonti ndihmë mjekësore!



VISHNI DOREZA MBROJTËSE!

Bateritë që rrjedhin ose janë të dëmtuara mund të shkaktojnë djegie nëse bien në kontakt me lëkurën. Prandaj, në këtë rast, vishni doreza të përshtatshme mbrojtëse.

- Në rast rrjedhjeje të baterisë, hiqini ato menjëherë nga produkti për të shmangur dëmtimin.
- Hiqni bateritë nëse produkti nuk përdoret për një periudhë të gjatë kohore.
- Mos i lidhni asnjëherë shkurt bateritë, bëni gjithmonë kujdes me polaritetin.

Rreziku i dëmtimit të produktit

- Përdorni vetëm llojin e specifikuar të baterisë!

- Vendosni bateritë sipas shenjave të polaritetit (+) dhe (-) në bateri dhe në produkt.
- Para se të vendosni baterinë, pastroni kontaktet e baterisë dhe ndarjes së baterisë me një leckë të thatë pa push ose me një kunj pambuku!
- Hiqini menjëherë bateritë e shkarkuara nga produkti dhe hidhni ato në mënyrë të sigurt.

● Shënime mbi bateritë buton



PARALAJMËRIM! Mos e gëlltisni baterinë, pasi ekziston rreziku i djegies kimike.



PARALAJMËRIM!

Përmban bateri buton.

KUJDES! Përmban bateri buton që gëlltiten! Rrezik mbytjeje!



MBAJINI BATERITË LARG FËMIJËVE!

Gëlltitja e baterive mund të shkaktojë djegie kimike, shpim të indeve të buta dhe vdekje. Mund të shkaktohen djegie të rënda brenda 2 orëve pas gëlltitjes. Shkoni menjëherë te mjeku.

⚠️ PARALAJMËRIM!

Hidhni menjëherë bateritë e përdorura. Mbjajni bateritë e reja dhe ato të përdorura larg fëmijëve. Nëse mendoni se bateritë mund të jenë gëlltitur ose janë futur në një pjesë të trupit, shkoni menjëherë te mjeku.

- Ky produkt përmban bateri buton. Nëse gëlltitet një bateri buton, ajo mund të shkaktojë djegie të rënda të brendshme dhe shpim të indeve të buta

brenda vetëm 2 orëve dhe mund të çojnë në vdekje.



Mbjajni bateritë e reja dhe ato të përdorura larg fëmijëve.

- Nëse ndarja e baterisë nuk mbyllet mirë, ndërpritni përdorimin e produktit dhe mbajeni larg fëmijëve.
- Nëse dyshoni se bateritë janë gëlltitur ose kanë hyrë në ndonjë pjesë të trupit, kërkoni menjëherë ndihmë mjekësore.

⚠️ PARALAJMËRIM!

MBAJENI LARG FËMIJËVE

Gëlltitja mund të çojë në djegie kimike, shpim të indeve të buta dhe vdekje. Mund të shkaktohen djegie të rënda brenda 2 orëve nga gëlltitja. Kërkoni menjëherë ndihmë mjekësore.



Simptoma jo të dukshme që mund të shfaqen për shkak të gëlltitjes së baterisë

Fatkeqësisht, nuk është e qartë kur një bateri e sheshtë ose në formë monedhe ngec në ezofagun e një fëmije.

Nuk ka simptoma të veçanta që lidhen me këtë. Fëmija mund:

- Të kollitet, t'i merret fryma ose të jargavitet shumë;
- Të duket se ka stomak të trazuar ose virus;
- T'i vijë për të vjellë;
- Të tregojë me gisht nga fyti ose stomaku;
- Të ketë dhimbje në bar, kraharor ose fyty;
- Të jetë i lodhur ose i përgjumur;
- Të jetë më i qetë ose më i ngjithshëm se zakonisht ose ndryshe "nuk është vetvetja";
- Të humbë oreksin ose të ketë oreks të reduktuar; dhe

- Të mos dojë të hajë ushqim të palëngshëm/të mos jetë në gjendje të hajë ushqim të palëngshëm.
- Këto lloje simptomash ndryshojnë ose luhaten, ku dhimbja rritet dhe pastaj qetësohet sërish.
Një simptomë specifike për gëlltitjen e baterisë së sheshtë dhe në formë monedhe janë të vjellat me gjak të freskët (të ndezur kuq). Nëse fëmija e bën këtë, kërkoni menjëherë ndihmë mjekësore.
- Mungesa e simptomave të qarta është arsyeja pse është e rëndësishme të jesh vigjilent me bateritë “e sheshta” ose rezervë, në formë kopse ose monedhe, në shtëpi dhe me produktet që i përmbajnë ato.

● Para përdorimit

● Shpaketimi

- ① **INFO:** Telekomanda [8] ndodhet në ndarjen e ruajtjes [7] në pjesën e pasme të njësisë së motorit [6] (fig. A).
- 1. Hiqni materialin e paketimit.
- 2. Kontrolloni që të gjitha pjesët të jenë të plota (shih “Fushëveprimi i dorëzimit”).
- 3. Kontrolloni nëse produkti shfaq ndonjë shenjë dëmtimi.

● Vendosni/zëvendësoni baterinë buton

(Fig. D)

① **INFO:**

- Bateria buton (tipi CR2025) është e parainstaluar në telekomandë [8]. Para përdorimit të parë, hiqni shiritin izolues nga mbajtësja e baterisë buton [39].
 - Zëvendësoni baterinë buton nëse produkti nuk i përgjigjet më komandave të telekomandës [8].
1. Futni një gjilpërë (nuk përfshihet) në vrimën e vogël pranë mbajtëses së baterive buton [39] në pjesën e pasme të telekomandës [8].
 2. Shtyjeni gjilpërën poshtë. Mbajtësja e baterisë buton [39] shtyhet jashtë.
 3. Hiqni baterinë buton të përdorur.
 4. Vendosni një bateri të re buton (lloji CR2025) në mbajtësen e baterive buton [39]. Shenja e polaritetit + duhet të tregojë lart.
 5. Rrëshqisni mbajtësen e baterive buton [39] përsëri brenda në telekomandë [8].

● Montimi

■ Numri i personave të nevojshëm për montim: 1 | rritur

Fig.	Hapi
E	<ol style="list-style-type: none"> Vendosni bazën [18] mbi dysheme. Mbulesa e bazës [19] është e paramontuar në bazë [18]. Futni shufrën [15] brenda vrimës në qendër të mbulesës së bazës [19]. Kthejeni grupin e montimit përmbys dhe më pas hiqni lidhësin bazë [16] me rondele [17]. Vendoseni rondelen [17] brenda vrimës në qendër të bazës [18]. Futni anën më të gjatë të lidhësit të bazës [16] përmes rondelës [17] në bazë [18]. Rrotullojeni lidhësin e bazës [16] në drejtim orar derisa të ndalojë. Vendoseni grupin e montimit drejt. Lironi unazën e sigurisë [14]. Tërhiqeni shufrën që zgjatet [13] deri në lartësinë e dëshiruar. Shtrëngoni fort unazën e sigurisë.
F	<p><input type="checkbox"/> Vendosni njësinë e motorit [6] mbi shufrën që zgjatet [13].</p>
G	<ol style="list-style-type: none"> Lironi vidën [9] nga njësia e motorit [6]. Vendoseni mbështjellësin e kablllos [10] në vrimën e futur poshtë ndarjes së ruajtjes [7]. Fiksoni mbështjellësin e kablllos [10] te njësia e motorit [6] duke e shtrënguar vidën [9] me një kaçavidë plus (nuk përfshihet).
H	<ol style="list-style-type: none"> Rrotullojeni dadon e fiksimit të rretës [4] në drejtim antiorar për ta liruar atë. Vendosni rretjen e pasme [5] mbi boshtin e motorit [6a]. Vendosni dadon e fiksimit të rretës [4] në rretjen e pasme [5]. Rrotullojeni dadon e fiksimit të rretës [4] në drejtim orar për ta fiksuar.
I	<ol style="list-style-type: none"> Vendosni krahun [3] mbi dadon e fiksimit të rretës [4]. Vendosni dadon e fiksimit të krahut [2] mbi krahun [3]. Shtrëngoni dadon e fiksimit të krahut [2]: Rrotulloni dadon e fiksimit të krahut në drejtim antiorar. Palosini lart të 4 kapëset në rretjen e përparme [1].
J	<ol style="list-style-type: none"> Vendosni rretjen e përparme [1] mbi rretjen e pasme [5]. Vendosni vidën [20] në vrimën në pjesën e poshtme të rretës së përparme [1]. Shtrëngoni vidën [20] me dadon [21]. Palosni poshtë 4 kapëset në rretjen e përparme [1] mbi kornizën e rretës së pasme [5].

● Përdorimi

- Vendosni produktin në një sipërfaqe të sheshtë dhe të qëndrueshme.
- Lidhni spinën e energjisë [11] në një prizë të përshtatshme.
- Shtypni  [23]/[34] për të ndezur produktin.













● Cilësoni këndin e pjerrësisë

① INFO:

- Mos e hiqni vidën [9] gjatë rregullimit të këndit të pjerrësisë.
- Mos e ndryshoni këndin e pjerrësisë ndërsa produkti është në punë.
- Rregulloni këndin e pjerrësisë manualisht.

● Përmbledhja e funksioneve

(Fig. B, C)

Butoni	Tregues	Funksioni
 23/34	o 22	Shtypni  , për ta ndezur/fikur produktin.
 33/36	 31  32	Shtypni vazhdimisht  , për të nisur/cilësuar/ndaluar modalitetin e ftohjes. <ul style="list-style-type: none"> ■ Modaliteti i natyrës ■ Modaliteti i gjumit ① INFO: Nëse asnjë nga këta tregues nuk ndizet, produkti po funksionon në modalitetin normal.
 25/37	1H 27 2H 3H 4H	Shtypni vazhdimisht  , për të nisur/cilësuar/ndaluar kohëmatësin (shih "Kohëmatës"). ① INFO: Nëse asnjë nga këta tregues nuk ndizet, kohëmatësi çaktivizohet.
 24/35	 26	Shtypni  , për të nisur/ndaluar lëvizjen automatike majtas/djathtas të kokës së ventilatorit
 28/38	1/2/3 30	Shtypni  , për të rregulluar nivelin e shpejtësisë së produktit.

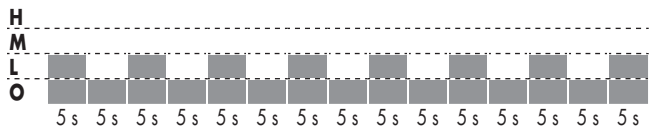
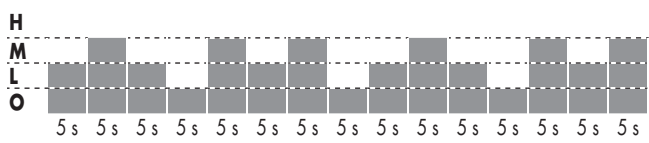
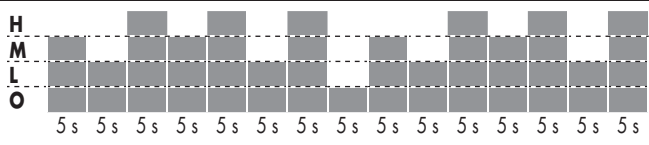
Modaliteti	Niveli	Shpejtësia/kohëzgjatja
Normale	1	L (derisa produkti të fiket)
	2	M (derisa produkti të fiket)
	3	H (derisa produkti të fiket)
 Natyrale	1	
	2	
	3	
H = i lartë M = i mesëm L = i ulët O = fikur		

Modaliteti	Niveli	Shpejtësia/kohëzgjatja
 Gjurmë	1	Modaliteti i natyrës në shpejtësinë 1 (derisa produkti të fiket)
	2	Modaliteti i natyrës në shpejtësinë 2 (30 min) Modaliteti i natyrës në shpejtësinë 1 (derisa produkti të fiket)
	3	Modaliteti i natyrës në shpejtësinë 3 (30 min) Modaliteti i natyrës në shpejtësinë 2 (30 min) Modaliteti i natyrës në shpejtësinë 1 (derisa produkti të fiket)
H = i lartë M = i mesëm L = i ulët O = fikur		

● Kohëmatës

❶ **INFO:** Produkti mund të programohet për t'u fikur automatikisht pas një kohe pune prej 1 deri në 10 orësh.

- Shtypni vazhdimisht  25/37, disa herë për të vendosur kohëzgjatjen pas së cilës produkti duhet të fiket automatikisht.
- Ora e përcaktuar shfaqet nga një kombinim i 4 treguesve të konfigurimit të kohëmatësit 27.

Tregues	Kohëzgjatja e kohëmatësit										Fikur
	1 h	2 h	3 h	4 h	5 h	6 h	7 h	8 h	9 h	10 h	
1H	•				•			•		•	
2H		•				•			•	•	
3H			•				•	•	•	•	
4H				•	•	•	•	•	•	•	
• = Ndrizon											

- **Shembull:** Kohëmatësi është vendosur në 8 orë kur treguesit **1H**, **3H** dhe **4H** ndizen njëkohësisht.
- Fikeni kohëmatësin:** Shtypni vazhdimisht  25/37, derisa të fiket të 4 treguesit të konfigurimit të kohëmatësit 27.

● Pastrimi dhe kujdesi

⚠️ PARALAJMËRIM! Rrezik goditjeje elektrike!

- Mos i zhytni pjesët elektrike të produktit në ujë ose lëngje të tjera. Mos e mbani kurrë produktin poshtë ujit të rrjedhshëm.
- Mos lejoni që uji ose lëngje të tjera të hyjnë në njësinë e motorit 6.

⚠️ KUJDES! Rrezik lëndimi! Mos e hiqni rrjetën e përpame 1 ose rrjetën e pasme 5.

- Shkëputeni spinën elektrike 11 nga priza para pastrimit.
- Mos përdorni tretësira gërryese, të forta pastrimi ose furça të forta për pastrim.

Pjesa	Pastrimi
Produkti	<input type="checkbox"/> Pastrojini kasën me një leckë pak të lagur.
Rrjetë e përpame <u>1</u> Rrjetë e pasme <u>5</u>	<input type="checkbox"/> Pastroni rrjetën e përpame <u>1</u> dhe rrjetën e pasme <u>5</u> me një fshesë me korrent dhe një leckë të lagur.

Pjesa	Pastrimi
Telekomandë 8	<ol style="list-style-type: none"> Hiqeni baterinë buton nga telekomanda 8 (shih "Vendosni/zëvendësoni baterinë buton"). Pastrojeni telekomandën 8 nga jashtë me një leckë të thatë dhe pa push. Futni përsëri baterinë buton në telekomanda 8 (shih "Vendosni/zëvendësoni baterinë buton").

● Ruajtja

- Mbështillni kabllo lidhës **11** mbi mbështjellësin e kabllos **10**.
- Ruajeni produktin në paketimin origjinal kur nuk është në përdorim.
- Hiqeni baterinë buton nga telekomanda **8** nëse nuk do ta përdorni atë për një kohë të gjatë (shih "Vendosni/zëvendësoni baterinë buton").
- Ruajeni produktin në një vend të thatë e të sigurt larg fëmijëve.

● Asgjësimi

Ambalazhi është i përbërë nga materiale miqësore me mjedisin, të cilat mund t'i asgjësoni në pikat lokale të riciklitimit.



Kini parasysh etiketimin e materialeve të ambalazhit gjatë ndarjes së mbeturinave; ato janë të shënuara me shkurtesa (a) dhe numra (b) me këtë kuptim: 1-7: Plastika/20-22: Letra dhe kartoni/80-98: Materiale të përziera.

Produkti:



Mundësitë për asgjësimin e produktit të përdorur i merrni në komunën ose bashkinë tuaj.



Mos e hidhni produktin tuaj në mbeturinat shtëpiake kur ai nuk funksionon më, por dorëzoni në një mënyrë të përshtatshme për mjedisin. Për informacion rreth pikave të grumbullimit dhe orareve të tyre, mund të kontaktoni administratën tuaj lokale.

Bateritë ose akumulatorët e dëmtuar ose të konsumuar duhet të riciklohen. Dorëzoni bateritë/akumulatorët dhe/ose produktin në pikat e ofruara të grumbullimit.



Dëmtime të mjedisit nga asgjësimi i gabuar i baterive/akumulatorëve!

Nxirrni bateritë/pakun e akumulatorit nga produkti para asgjësimit.

Bateritë/akumulatorët nuk duhet të hidhen me mbeturinat shtëpiake. Ato mund të përmbajnë metale të rënda toksike dhe i nënshtrohen trajtimit si mbetje të veçanta. Simbolet kimike të metaleve të rënda janë si më poshtë: Cd = Kadmium, Hg = Mërkur, Pb = Plumb. Prandaj dorëzoni bateritë/akumulatorët e konsumuar në një pikë grumbullimi komunale.

● Garancia

Produkti është prodhuar sipas udhëzimeve të rrepta të cilësisë dhe është kontrolluar me kujdes para dorëzimit. Në rast të defekteve të materialit ose të prodhimit, keni të drejta ligjore ndaj shitësit të produktit. Të drejtat tuaja ligjore nuk kufizohen në asnjë mënyrë nga garancia jonë e përshkruar më poshtë.

Garancia për këtë produkt është 3 vjet nga data e blerjes. Afati i garancisë fillon nga data e blerjes. Ruani faturën origjinale të blerjes në një vend të sigurt, pasi ky dokument është i nevojshëm si dëshmi e blerjes.

Të gjitha dëmtimet ose defektet që janë të pranishme në momentin e blerjes duhet të raportohen menjëherë pas hapjes së produktit.

Nëse produkti brenda 3 viteve nga data e blerjes paraqet një defekt material ose të prodhimit, ne do ta riparojmë ose zëvendësojmë atë falas për ju, sipas zgjedhjes sonë. Afati i garancisë nuk zgjatet në rast të pranimit të një kërkesë të garancisë. Kjo vlen edhe për pjesët e zëvendësuara ose të riparuar.

Kjo garanci humbet nëse produkti është dëmtuar ose përdorur apo mirëmbajtur në mënyrë të papërshtatshme.

Garancia mbulon defektet materiale dhe të prodhimit. Kjo garanci nuk vlen për pjesë të produktit që konsumohen në përdorim të zakonshëm dhe konsiderohen si pjesë të konsumuara (p.sh. bateri, akumulator, tuba, kartusha boje), si dhe për dëmtime të pjesëve delikate, p.sh. çelësa ose pjesë prej xhami.

● Procedura në rast garancie

Për të siguruar një trajtim të shpejtë të kërkesës suaj, ju lutemi t'i kushtoni vëmendje udhëzimeve në vijim:

Mbani faturën origjinale të blerjes dhe numrin e artikullit (IAN 507888_2507) si dëshmi të blerjes.

Numrin e artikullit e gjeni në etiketën e të dhënave, një gdhendje në produkt, faqen e parë të manualit të përdorimit në gjuhën gjermane (poshtë majtas) ose si një ngjithëse në anën e pasme ose të poshtme të produktit.

Në rast të defekteve të funksionimit apo mangësive të tjera, ju lutemi kontaktoni fillimisht shërbimin e mëposhtëm përmes telefonit ose e-mail-it.

Sapo produkti të jetë regjistruar si me defekt, mund ta dërgoni atë pa pagesë në adresën e shërbimit që do t'ju komunikohet. Sigurohuni që të bashkëngjiti faturën origjinale të blerjes (kuponin) si dhe një përshkrim të shkurtër me shkrim, ku përshkruhen detajet e defektit dhe koha e shfaqjes së tij.

● Shërbimi

 **Shërbimi Shqipëri**



















Tel.: 0800 90698



Shenja serbe e konformitetit

Lista pictogramelor/simbolurilor utilizate	Pagina 132
Introducere	Pagina 133
Utilizarea conform destinației.	Pagina 133
Volumul livrării	Pagina 133
Descrierea pieselor	Pagina 133
Date tehnice.....	Pagina 134
Indicații de siguranță	Pagina 135
Indicații de siguranță pentru baterii/acumulatori.....	Pagina 136
Indicații pentru bateriile tip pastilă.....	Pagina 137
Înainte de folosire	Pagina 139
Despachetarea.....	Pagina 139
Introducerea/schimbarea bateriilor tip pastilă.....	Pagina 139
Montarea.....	Pagina 140
Folosirea	Pagina 141
Reglarea unghiului de înclinare	Pagina 141
Privire de ansamblu a funcționării	Pagina 141
Temporizatorul	Pagina 142
Curățarea și îngrijirea	Pagina 143
Depozitarea	Pagina 143
Înlăturare	Pagina 143
Garanție	Pagina 144
Modul de desfășurare în caz de garanție	Pagina 144
Service	Pagina 144

Lista pictogramelor/simbolurilor utilizate

	<p>PERICOLI! – Indică un pericol cu grad ridicat de risc care, dacă nu este evitat, are ca urmare moartea sau o rănire gravă (de ex. pericol de sufocare)</p>	 <p>INDICAȚIE: Acest simbol având cuvântul de semnalizare „Indicație” oferă mai multe informații utile.</p>
	<p>AVERTISMENT! – Indică un pericol cu grad mediu de risc care, dacă nu este evitat, poate avea ca urmare moartea sau o rănire gravă (de ex. pericol de electrocutare)</p>	 <p>Pericol – riscul unei electrocutări!</p>
	<p>PRECAUȚIE! – Indică un pericol cu grad scăzut de risc care, dacă nu este evitat, poate avea ca urmare o rănire ușoară până la medie (de ex. pericol de opărire)</p>	 <p>Clasă de protecție II</p>
	<p>ATENȚIE! – Avertizează cu privire la posibilele daune materiale (de ex. pericol de scurtcircuitare)</p>	 <p>Utilizați produsul doar în spații interioare uscate.</p>  <p>Nu băgați degetele prin grilaj.</p>
	<p>Nu lăsați la îndemâna copiilor</p>	 <p>Avertizare baterie: Nu lăsați la îndemâna copiilor</p> 
	<p>Simptome non-evidente care pot apărea la înghițirea bateriilor</p>	 <p>Eliminați imediat bateriile folosite.</p>
	<p>Semnul CE confirmă conformitatea cu directivele UE referitoare la produs.</p>	 <p>Indicații de siguranță</p>  <p>Instrucțiuni de manevrare</p>
		

VENTILATOR CU PICIOR

● **Introducere**

Vă felicităm pentru achiziționarea noului dumneavoastră produs. Ați ales un produs de înaltă calitate. Manualul de utilizare reprezintă o parte integrantă a acestui produs. Acesta conține informații importante referitoare la siguranță, la utilizare și la eliminarea ca deșeu. Înainte de utilizarea acestui produs, familiarizați-vă mai întâi cu instrucțiunile de utilizare și de siguranță. Folosiți produsul numai în modul descris și numai în domeniile de utilizare indicate. Predați toate documentele aferente în cazul în care înstrăinați produsul.



Puteți descărca și vizualiza acest manual și numeroase alte manuale pe www.lidl-service.com. Prin scanarea acestui cod QR, dumneavoastră veți fi direcționat direct către pagina de internet pentru asistență Lidl (www.lidl-service.com), unde puteți deschide manualul de instrucțiuni prin introducerea numărului de articol (IAN) 507888_2507.

● **Utilizarea conform destinației**

- Acest produs este destinat pentru recircularea aerului.
- Produsul trebuie folosit numai în spații interioare uscate.
- Utilizările care nu sunt descrise în aceste instrucțiuni de utilizare, pot duce la deteriorări ale produsului sau la răniri grave.

- Acest produs este prevăzut pentru utilizarea în gospodărie; el nu este potrivit pentru utilizarea profesională.
- Producătorul nu preia nicio responsabilitate pentru pagube datorate utilizării necorespunzătoare.

● **Volumul livrării**

- Despachetați produsul. Îndepărtați siguranțele de transport dacă există.
 - După despachetarea produsului, verificați dacă acesta este complet și în stare bună. Înainte de utilizare îndepărtați toate materialele de ambalare (inclusiv foliile de protecție).
- 1 Unitate motor (cu panou de comandă și piuliță de blocare a grilajului premontată)
 - 1 Soclu
 - 1 Capac soclu
 - 1 Piesă de conectare soclu
 - 1 Șaibă suport
 - 1 Tijă (cu tijă extensibilă)
 - 1 Grilaj frontal
 - 1 Șurub cu piuliță
 - 1 Grilaj spate
 - 1 Aripă
 - 1 Piuliță de blocare a aripii
 - 1 Telecomandă (în compartimentul de depozitare)
 - 1 Baterie tip pastilă (CR2025) (preinstalată în telecomandă, dată de expirare 04/2029)
 - 1 Înfășurător cablu
 - 1 Șurub (pentru înfășurătorul de cablu)
 - 1 Manual de utilizare

● **Descrierea pieselor**

(Fig. A)

- 1 Grilaj frontal
- 2 Piuliță de blocare a aripii
- 3 Aripă
- 4 Piuliță de blocare grilaj*
- 5 Grilaj spate



* premontat



- 6 Unitate motor
- 6a Ax al motorului
- 7 Compartiment de depozitare (pentru telecomandă)
- 8 Telecomandă
- 9 Șurub (pentru înfășurătorul de cablu)
- 10 Înfășurător cablu
- 11 Cablu de alimentare cu ștecher
- 12 Panou de comandă
- 13 Tijă extensibilă
- 14 Inel de siguranță
- 15 Tijă
- 16 Piesă de conectare soclu
- 17 Șaibă suport
- 18 Soclu
- 19 Capac soclu
- 20 Șurub (pentru fixarea grilajului)
- 21 Piușă (pentru fixarea grilajului)

(Fig. B)

- 22 Indicator de funcționare**
- 23  Pornirea/oprirea produsului*
- 24  Pornirea/oprirea pivotării*
- 25  Pornirea/reglarea/oprirea temporizatorului*
- 26  Pivotare**
- 27  Reglarea temporizatorului**
- 28  Reglarea treptei de viteză*
- 29  Senzor telecomandă
- 30  Treaptă de viteză**
- 31  Mod natural**
- 32  Mod somn**
- 33  Reglarea modului*

(Fig. C)

- 34  Pornirea/oprirea produsului*
- 35  Pornirea/oprirea pivotării*
- 36  Reglarea modului*

- 37  Pornirea/reglarea/oprirea temporizatorului*
- 38  Reglarea treptei de viteză*

(Fig. D)

- 39 Suport pentru bateriile tip pastilă

● Date tehnice

Tensiune nominală:	220-240 V~, 50-60 Hz
Clasă de protecție:	II/□
Baterie telecomandă:	1 × baterie de 3 V (CR2025)
Consum de putere:	50 W

Informații despre baterie (pentru bateria inclusă):

Tip:	CR2025
Tensiune:	3 V CC
Sistem chimic:	Li-MnO ₂
Fabricat de:	Lidl Stiftung & Co. KG Stiftsbergstr. 1 74167 Neckarsulm GERMANIA Email: battery-service@lidl.com www.lidl-service.com

Descriere	Simbol	Va-loare	Unitate
Debitul maxim al ventilatorului	F	50,82	m ³ /min
Consumul de putere al ventilatorului	P	44,7	W

* Buton
** Afișaj

Descriere	Simbol	Va- loare	Unitate
Valoarea de uz	SV	1,14	(m ³ /min)/W
Consumul de putere în modul standby	P _{SB}	0,39	W
Nivelul de putere acustică al ventilatorului	L _{WA}	53,96	dB(A)
Viteza maximă a aerului	C	3,07	m/s
Standardul de măsurare pentru valoarea de uz	EN IEC 60879:2019		
Datele de contact pentru informații suplimentare	OWIM GmbH & Co. KG Stiftsbergstraße 1 74167 Neckarsulm GERMANIA www.owim.com		



Indicații de siguranță

ÎNAINTE DE UTILIZAREA PRODUSULUI, FAMILIARIZAȚI-VĂ CU TOATE INDICAȚIILE DE SIGURANȚĂ ȘI DE UTILIZARE! DACĂ DAȚI PRODUSUL ALTEI PERSOANE, ATAȘAȚI TOATE DOCUMENTELE!

În cazul deteriorărilor datorate nerespectării acestor instrucțiuni de utilizare, pretenția de garanție dispăre! Nu se preia nicio responsabilitate pentru urmări!

În cazul deteriorărilor materiale sau a lezării persoanelor datorate unei utilizări necorespunzătoare sau a nerespectării indicațiilor de siguranță, nu se preia nicio responsabilitate!

Copiii și persoanele cu dezabilități

⚠ PERICOL! Risc de sufocare! Nu lăsați copiii să se joace cu materialul de ambalare nesupravegheați.

Materialul de ambalare prezintă risc de sufocare. Copiii subestimează adesea pericolele legate de acesta. Nu păstrați materialele de ambalare la îndemâna copiilor.

- Acest produs poate fi folosit de copiii începând cu 8 ani și de persoanele cu capacități fizice, senzoriale sau mentale reduse sau cu lipsă de experiență și cunoștințe dacă aceștia sunt supravegheați sau au fost instruiți în ceea ce privește utilizarea în siguranță a aparatului și au înțeles pericolele care rezultă din aceasta.
- Curățarea și mentenanța nu trebuie realizate de copii fără supraveghere.

- Copiii nu au voie să se joace cu produsul.

⚠️ AVERTISMENT! Risc de rănire! Opriti produsul și decuplați-l de la rețeaua electrică înainte de a efectua lucrări de curățare și dacă produsul nu este folosit.

⚠️ AVERTISMENT! Risc de electrocutare! Aveți grijă ca tensiunea nominală de pe plăcuța de tip să corespundă cu tensiunea rețelei de alimentare electrică.

⚠️ AVERTISMENT! Risc de electrocutare! Dacă s-a deteriorat cablul de alimentare de la rețea a acestui produs, el trebuie înlocuit de către producător, de către serviciul său pentru clienți sau de către o altă persoană calificată asemănător, pentru a evita pericolele.

- Utilizați produsul doar în spații interioare uscate.
- Protejați produsul, cablul de alimentare și ștecherul de praf, radiația solară directă, de infiltrațiile de apă și de stropire.

⚠️ PRECAUȚIE! Risc de rănire! Deconectați produsul de la alimentarea electrică înainte de scoate grilajul de protecție.

⚠️ PRECAUȚIE! Risc de rănire! Nu utilizați niciodată produsul fără grilaj sau cu un grilaj de protecție deteriorat.

⚠️ PRECAUȚIE! Risc de rănire! În timpul utilizării, țineți mâinile, părul, hainele și alte obiecte departe de grilajul de protecție pentru a evita rănirile și deteriorările produsului.

- Curățați produsul înainte de depozitare și înainte de următoarea utilizare (vezi „Curățarea și îngrijirea”).

⚠️ Indicații de siguranță pentru baterii/acumulatori

⚠️ PERICOL DE MOARTE! Nu lăsați bateriile/acumulatorii la îndemâna copiilor. În caz de ingerare consultați imediat un medic!

⚠️ PERICOL DE EXPLOZIE! Nu reîncărcați niciodată bateriile nereîncărcabile. Nu scurtcircuitați și/sau nu deschideți bateriile/acumulatorii. Ar putea avea ca urmări supraîncălzire, pericol de incendiu sau plesnire.

- Nu aruncați bateriile/acumulatorii în foc sau apă.
- Nu supuneți bateriile/acumulatorii la nicio sarcină mecanică.

Există riscul scurgerii bateriilor/acumulatorilor

- Evitați condițiile și temperaturile extreme care ar putea afecta bateriile/acumulatorii, de ex. corpurile de încălzire/radiația solară directă.
- Dacă bateriile/acumulatorii au curs, evitați contactul substanțelor chimice cu pielea, ochii și mucoasele! Clătiți imediat locul afectat cu apă curată și consultați un medic!



PURTAȚI MĂNUȘI DE PROTECȚIE! Bateriile/acumulatorii cu scurgeri sau deteriorări pot cauza arsuri chimice în contact cu pielea. De aceea purtați în acest caz mănuși de protecție adecvate.

- Dacă bateriile/acumulatorii prezintă scurgeri, scoateți-le imediat din produs pentru a evita deteriorarea acestuia.
- Scoateți bateriile/acumulatorii, dacă nu se utilizează produsul o perioadă mai lungă.

- Nu scurtcircuitați niciodată bateriile, asigurați-vă întotdeauna de polaritatea corectă.

Riscul de deteriorare a produsului

- Utilizați exclusiv tipul de baterie/acumulator specificat!
- Introduceți bateriile/acumulatorii respectând indicatorii de polaritate (+) și (-) de pe baterie/acumulator și produs.
- Înainte de introducere, curățați contactele bateriei / acumulatorului și cele din compartimentul de baterii cu o cârpă moale și fără scame sau cu bețișoare de urechi!
- Scoateți imediat bateriile epuizate / acumulatorii din produs și eliminați-le în siguranță.

● Indicații pentru bateriile tip pastilă



AVERTISMENT! Nu înghițiți bateria, există riscul unei arsuri chimice.



AVERTISMENT! Conține o baterie tip pastilă.

ATENȚIE! Conține baterii tip pastilă care pot fi înghițite! Pericol de asfizie!



NU LĂSAȚI BATERIILE LA ÎNDEMÂNA COPIILOR!

Ingestia poate provoca arsuri chimice, perforarea țesuturilor moi și moartea. În decurs de 2 ore de la înghițire, pot să apară arsuri grave. Consultați imediat un medic.

⚠️ AVERTISMENT! Eliminați imediat bateriile folosite. Nu păstrați bateriile noi și cele folosite la îndemâna copiilor. Dacă suspectați că bateriile ar fi putut fi fost înghițite sau au ajuns într-o zonă a corpului, consultați imediat un medic.

- Acest produs include o baterie tip pastilă. Dacă o baterie tip pastilă este înghițită, aceasta poate provoca iritații interne grave și perforarea țesuturilor moi în decurs de 2 de ore, care pot duce la deces.



- Nu păstrați bateriile noi și cele folosite la îndemâna copiilor.
- Dacă nu puteți închide în siguranță compartimentul bateriei, nu mai folosiți produsul și nu îl țineți la îndemâna copiilor.
- Dacă bănuieți că bateriile ar fi putut fi înghițite sau că ar fi putut ajunge în orice parte a corpului, solicitați imediat asistență medicală.

⚠️ AVERTISMENT!

NU LĂSAȚI LA ÎNDEMÂNA COPIILOR

Înghițirea poate duce la arsuri chimice, perforații ale țesutului moale și la deces. În decurs de 2 ore de la înghițire pot să apară arsuri grave. Solicitați asistență medicală imediată.





Simptome non-evidente care pot apărea la înghițirea bateriilor

Din păcate, nu este evident atunci când o baterie tip pastilă sau monedă se blochează în esofagul unui copil.

Nu există simptome specifice asociate cu aceasta. Copilul poate:

- Să tușească, să se sufoce sau să saliveze abundant;
- Să pară că are o indigestie sau un virus;
- Să se simtă bolnav;
- Să arate spre gât sau spre stomac;
- Să aibă dureri de burtă, în piept sau în gât;
- Să fie obosit sau letargic;
- Să fie mai liniștit sau mai atașat decât de obicei sau chiar „să nu fie el însuși”;
- Să-și piardă apetitul sau să aibă un apetit scăzut; și
- Să nu vrea/să nu poată să mănânce alimente solide.

- Acest tip de simptome variază sau fluctuează, durerea devenind când mai puternică, când mai slabă.

Un simptom specific pentru înghițirea bateriilor tip pastilă și tip monedă îl reprezintă vărsăturile cu sânge proaspăt

(roșu deschis). Dacă un copil face aceasta, solicitați imediat ajutor medical.

- Deoarece nu există simptome clare, este important să fiți atenți cu bateriile „descărcate” sau cu bateriile tip pastilă de rezervă din casă și cu produsele pe care le conțin.

● Înainte de folosire

● Despachetarea

① **INFORMAȚII:** Telecomanda [8] se găsește în compartimentul de depozitare [7] de pe spatele unității motorului [6] (fig. A).

1. Îndepărtați materialul de ambalare.
2. Verificați integritatea tuturor pieselor (vezi „Volumul livrării”).
3. Verificați dacă produsul prezintă deteriorări.

● Introducerea/schimbarea bateriilor tip pastilă

(Fig. D)

① **INFORMAȚII:**

- Bateria tip pastilă (tip CR2025) este preinstalată în telecomandă [8]. Înainte de prima utilizare, scoateți banda de izolare din suportul pentru bateriile tip pastilă [39].
- Schimbați bateria tip pastilă dacă produsul nu mai răspunde la comenzile telecomenzii [8].

1. Introduceți un ac (nu este inclus) în orificiul mic de lângă suportul pentru bateriile tip pastilă [39] de pe spatele telecomenzii [8].
2. Apăsăți acul în jos. Suportul pentru bateriile tip pastilă [39] este împins afară.
3. Scoateți bateria tip pastilă descărcată.

4. Introduceți o baterie tip pastilă nouă (CR2025) în suportul pentru bateriile tip pastilă [39]. Marcajul de polaritate + trebuie să fie îndreptat în sus.

5. Glisați suportul pentru bateriile tip pastilă [39] înapoi la telecomandă [8].

● Montarea

■ Număr de persoane necesare pentru montaj: 1 adult

Fig.	Pas
E	<ol style="list-style-type: none"> 1. Așezați soclul [18] pe podea. Capacul soclului [19] este premontat pe soclu [18]. 2. Introduceți tija [15] în orificiul din centrul capacului soclului [19]. 3. Așezați ansamblul cu capul în jos și apoi deșurubați piesa de conectare soclu [16] împreună cu șaiba suport [17]. 4. Introduceți șaiba suport [17] pe orificiul din centrul capacului soclului [18]. 5. Introduceți partea mai lungă a piesei de conectare soclu [16] în soclu [18] prin șaiba suport [17]. 6. Rotiți piesa de conectare a soclului [16] în sensul acelor de ceasornic până la capăt. 7. Așezați ansamblul în poziție verticală. 8. Slăbiți inelul de siguranță [14]. Trageți tija extensibilă [13] până la înălțimea dorită. Strângeți inelul de siguranță.
F	<input type="checkbox"/> Așezați unitatea motorului [6] pe tija extensibilă [13].
G	<ol style="list-style-type: none"> 1. Deșurubați șurubul [9] de la unitatea motorului [6]. 2. Așezați înfășurătorul de cablu [10] pe orificiul adâncit de sub compartimentul de depozitare [7]. 3. Fixați înfășurătorul de cablu [10] la unitatea motorului [6] prin strângerea șurubului [9] cu o șrubelniță în cruce (nu este inclusă).
H	<ol style="list-style-type: none"> 1. Rotiți piulița de blocare a grilajului [4] în sens antiorar pentru a o slăbi. 2. Așezați grilajul din spate [5] pe axul motorului [6a]. 3. Așezați piulița de blocare a grilajului [4] pe grilajul din spate [5]. 4. Rotiți piulița de blocare a grilajului [4] în sens orar pentru a o fixa.
I	<ol style="list-style-type: none"> 1. Așezați aripa [3] pe piulița de blocare a grilajului [4]. 2. Așezați piulița de blocare a aripii [2] pe aripă [3]. 3. Fixați piulița de blocare a aripii [2]. Rotiți piulița de blocare a aripii în sens antiorar. 4. Îndoiiți în sus cele 4 cleme de pe grilajul frontal [1].
J	<ol style="list-style-type: none"> 1. Așezați grilajul frontal [1] pe grilajul din spate [5]. 2. Introduceți șurubul [20] în orificiul din partea inferioară a grilajului frontal [1]. 3. Strângeți șurubul [20] cu piulița [21]. 4. Îndoiiți în jos cele 4 cleme de pe grilajul frontal [1] peste cadrul grilajului spate [5].

● Folosirea

1. Așezați produsul pe o bază plată și stabilă.
2. Introduceți ștecherul **11** într-o priză potrivită.
3. Apăsăți  **23/34**, pentru a porni produsul.















● Reglarea unghiului de înclinare

❗ INFORMAȚII:



- Nu scoateți șurubul **9** în timp ce reglați unghiul de înclinare.
- Nu modificați unghiul de înclinare în timp ce produsul este în funcțiune.
- Reglați manual unghiul de înclinare.

● Privire de ansamblu a funcționării

(Fig. B, C)

Buton	Afișaj	Funcție
 23/34	 22	Apăsăți  , pentru a porni sau opri produsul.
 33/36	 31  32	Apăsăți de mai multe ori  , pentru a porni/a regla/a opri modul de răcire. <ul style="list-style-type: none"> ■ Mod natural ■ Mod somn ❗ INFORMAȚII: Dacă niciuna dintre aceste afișări nu se aprinde, produsul va funcționa în modul normal.
 25/37	1H 2H 3H 4H 27	Apăsăți de mai multe ori  , pentru a porni/a regla/a opri temporizatorul (vezi „Temporizatorul”). ❗ INFORMAȚII: Dacă niciuna dintre aceste afișări nu se aprinde, temporizatorul este dezactivat.
 24/35	 26	Apăsăți  , pentru a porni/a opri mișcarea către stânga/către dreapta a capului ventilatorului
 28/38	1/2/3 30	Apăsăți  , pentru a seta treapta de viteză a produsului.

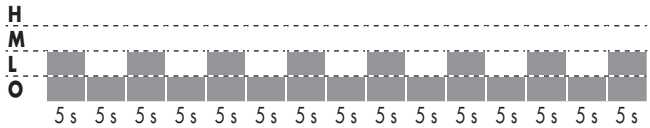
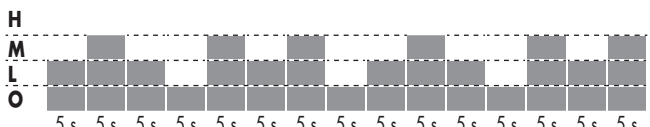
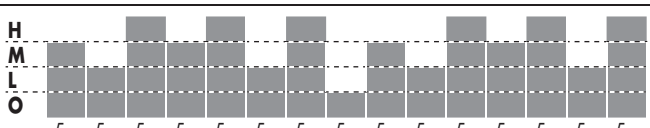
Mod	Treaptă	Viteză/durată
Normal	1	L (până când produsul este oprit)
	2	M (până când produsul este oprit)
	3	H (până când produsul este oprit)
H = mare M = mediu L = mic O = oprit		

Mod	Treaptă	Viteză/durață
 Natural	1	
	2	
	3	
 Somn	1	Mod natural pe viteza 1 (până când produsul este oprit)
	2	Mod natural pe viteza 2 (30 min) Mod natural pe viteza 1 (până când produsul este oprit)
	3	Mod natural pe viteza 3 (30 min) Mod natural pe viteza 2 (30 min) Mod natural pe viteza 1 (până când produsul este oprit)
H = mare M = mediu L = mic O = oprit		

● Temporizatorul

- ❶ INFORMAȚII:** Produsul poate fi programat să se oprească după o durată de funcționare de 1 până la 10 ore.
- Apăsăți în mod repetat  **25/37**, pentru a durata după care produsul trebuie să se oprească automat.
 - Timpul setat este indicat printr-o combinație a celor 4 afișări pentru reglarea temporizatorului **27**.

Afișaj	Durata temporizatorului										
	1 h	2 h	3 h	4 h	5 h	6 h	7 h	8 h	9 h	10 h	Oprit
1H	•				•			•		•	
2H		•				•			•	•	
3H			•				•	•	•	•	
4H				•	•	•	•	•	•	•	
• = se aprinde											

- Exemplu:** Temporizatorul este setat la 8 ore, dacă afișările **1H**, **3H** și **4H** sunt aprinse simultan.
- Oprirea temporizatorului:** Apăsăți în mod repetat  **25/37** până când toate cele 4 afișări pentru reglarea temporizatorului **27** se sting.

● Curățarea și îngrijirea

⚠ **AVERTISMENT! Risc de electrocutare!**

- Nu scufundați niciodată părțile electrice ale produsului în apă sau în alte lichide. Nu țineți niciodată produsul sub jetul de apă.
- Nu lăsați să pătrundă apă sau alte lichide în interiorul unității motorului [6].

⚠ **PRECAUȚIE! Risc de rănire!** În niciun caz nu trebuie să scoateți grilajul frontal [1] sau grilajul din spate [5].

- Scoateți ștecherul [11] din priză înainte de curățare.
- Pentru curățare nu folosiți substanțe de curățare care freacă, substanțe agresive sau perii dure.

Piesă	Curățarea
Produs	<input type="checkbox"/> Curățați carcasa cu o cârpă ușor umezită.
Grilajul frontal [1] Grilajul spate [5]	<input type="checkbox"/> Curățați grilajul frontal [1] și grilajul din spate [5] numai cu un aspirator și o cârpă ușor umezită.
Telecomanda [8]	<ol style="list-style-type: none">1. Scoateți bateria tip pastilă din telecomandă [8] (vezi „Introducerea/schimbarea bateriilor tip pastilă”).2. Curățați telecomanda [8] pe exterior cu o cârpă uscată, fără scame.3. Puneți la loc bateria tip pastilă în telecomandă [8] (vezi „Introducerea/schimbarea bateriilor tip pastilă”).

● Depozitarea

- Înfășurați cablul de alimentare [11] pe înfășurătorul cablului [10].
- Depozitați produsul în ambalajul original dacă nu este folosit.
- Scoateți bateria tip pastilă din telecomandă [8] dacă nu o utilizați mult timp (vezi „Introducerea/schimbarea bateriilor tip pastilă”).
- Păstrați produsul într-un loc uscat și nu la îndemâna copiilor.

● Înlăturare

Ambalajul este produs din material ecologic care pot fi eliminate la punctele locale de reciclare.



Respectați marcajul materialelor de ambalaj pentru eliminarea deșeurilor, acestea sunt marcate de abrevierile (a) și cifrele (b) cu următoarea semnificație: 1-7: plastice/20-22: hârtie și carton/80-98: substanțe de conexiune.

Produsul:



Puteți obține informații despre posibilitățile de eliminare a produsului de la administrația locală.



Pentru a proteja mediul înconjurător nu eliminați produsul dumneavoastră la gunoier menajer atunci când nu mai poate fi folosit, ci predați-l la un punct de colectare. Vă puteți informa cu privire la punctele de colectare și orarul acestora de la administrația competentă.

Bateriile/acumulatorii defecți sau consumați trebuie reciclați. Înapoiți bateriile și sau acumulatorii prin intermediul punctelor de colectare indicate.



Deteriorarea mediului înconjurător prin aruncarea greșită a bateriilor/acumulatorilor!

Înainte de eliminare, îndepărtați bateriile/pachetul cu acumulator din produs.

Bateriile/acumulatorii nu trebuie aruncate în gunoiul menajer. Ele pot conține metale grele toxice și se supun tratamentului deșeurilor periculoase. Simbolurile chimice ale metalelor grele sunt următoarele: Cd = cadmiu, Hg = mercur, Pb = plumb. De aceea, predați bateriile/acumulatorii consumate la un punct de colectare comună.

● **Garanție**

Produsul a fost fabricat cu atenție, conform unor standarde stricte de calitate și verificat temeinic înainte de livrare. În caz de defecțiuni de material sau de fabricație aveți drepturi legale față de vânzătorul produsului. Drepturile dumneavoastră legale nu sunt limitate în niciun fel de garanția menționată mai jos.

Garanția pentru aceste produse este 3 ani începând de la data achiziției. Durata garanției începe la data achiziției. Păstrați chitanța originală la un loc sigur, deoarece acest document este necesar pentru dovada achiziției.

Toate defecțiunile sau deteriorările care sunt deja existente la momentul achiziției, trebuie anunțate imediat după despachetarea produsului.

Dacă în decurs de 3 ani de la achiziția produsului apare un defect de material sau de fabricație, vă reparăm sau înlocuim gratuit produsul la alegerea noastră. Durata de garanție nu se prelungește după aprobarea unei cerințe de garanție. Aceasta este valabil și pentru piesele schimbate și reparate.

Această garanție se stinge dacă produsul este deteriorat, utilizat sau întreținut în mod necorespunzător.

Garanția acoperă defectele de material și de producție. Această garanție nu acoperă piesele componente ale produsului, care prezintă urme normale de uzură și care sunt considerate piese de schimb (de ex.: baterii, acumulatori, furtunuri, cartușe de vopsea) și nici deteriorările la nivelul pieselor casante, de exemplu întrerupătoare sau piese fabricate din sticlă.

Timpul de nefuncționare din cauza lipsei de conformitate apărute în cadrul termenului de

garanție prelungește termenul de garanție legală de conformitate și cel al garanției comerciale și curge, după caz, din momentul la care a fost adusă la cunoștința vânzătorului lipsa de conformitate a produsului sau din momentul prezentării produsului la vânzător/unitatea service până la aducerea produsului în stare de utilizare normală și, respectiv, al notificării în scris în vederea ridicării produsului sau predării efective a produsului către consumator.

Produsele de folosință îndelungată care înlocuiesc produse defecte în cadrul termenului de garanție vor beneficia de un nou termen de garanție care curge de la data preschimbării produsului.

● **Modul de desfășurare în caz de garanție**

Pentru a garanta o prelucrare rapidă a problemei dumneavoastră, vă rugăm să respectați următoarele indicații:

Pentru orice solicitare, vă rugăm să aveți la îndemână bonul de casă și numărul de articol (IAN 507888_2507) ca dovadă de achiziție.

Numărul articolului îl luați de pe plăcuța cu date tehnice, o gravură, de pe fișa cu date a instrucțiunilor (jos stânga) sau ca abțibild de pe partea din spate sau de jos.

Dacă apar erori de funcționare sau alte erori, contactați apoi departamentul de service prin telefon sau prin email.

Produsul defect îl puteți transmite la adresa de service fără timbru cu prezentarea dovezii de achiziție (bon) și cu menționarea daunei și când a apărut.

● **Service**

 **Service România**

Tel.: 0800 896 637

E-Mail: owim@lidl.ro



Marcaj Sârb De Conformitate

Списък на използваните пиктограми/символи	Страница 146
Увод	Страница 147
Употреба по предназначение	Страница 147
Обем на доставката	Страница 147
Описание на частите	Страница 147
Технически данни	Страница 148
Указания за безопасност	Страница 149
Указания за безопасност за батерии/акумулаторни батерии	Страница 151
Указания за плоски кръгли батерии	Страница 152
Преди употребата	Страница 154
Разопаковане	Страница 154
Поставяне/смяна на плоска кръгла батерия	Страница 154
Монтаж	Страница 155
Работа	Страница 156
Настройване на ъгъл на наклон	Страница 156
Преглед на функциите	Страница 156
Таймер	Страница 157
Почистване и грижи	Страница 158
Съхранение	Страница 158
Изхвърляне	Страница 158
Гаранция	Страница 159
Процедиране в случай на рекламация	Страница 161
Сервиз	Страница 161

Списък на използваните пиктограми/символи

	<p>ОПАСНОСТ! – Указва опасност с висока степен на риск, която, ако не бъде избегната, води до смърт или тежко нараняване (напр. опасност от задушаване)</p>		<p>УКАЗАНИЕ: Този символ със сигналната дума „Указание“ предлага допълнителна полезна информация.</p>
	<p>ПРЕДУПРЕЖДЕНИЕ! – Указва опасност със средна степен на риск, която, ако не бъде избегната, може да доведе до смърт или тежко нараняване (напр. риск от токов удар)</p>		<p>Променлив ток/напрежение</p> <p>Опасност – риск от токов удар!</p>
	<p>ПРЕДПАЗЛИВОСТ! – Указва опасност с ниска степен на риск, която, ако не бъде избегната, може да причини леко до средно нараняване (напр. опасност от изгаряне)</p>		<p>Клас на защита II</p> <p>Използвайте продукта само в сухи закрити помещения.</p>
	<p>ВНИМАНИЕ! – Предупреждава за възможни материални щети (напр. опасност от късо съединение)</p>	 	<p>Не вкарвайте пръстите си през решетката.</p> <p>Предупреждение за батерии: Съхранявайте извън обсега на деца</p>
	<p>Съхранявайте извън обсега на деца</p>		<p>Изхвърляйте незабавно изразходваните батерии.</p>
	<p>Поради поглъщането на батерии могат да възникнат симптоми, които не са очевидни</p>		<p>Указания за безопасност Инструкции за работа</p>
	<p>Знакът CE потвърждава съответствието с отнасящите се до продукта директиви на ЕС.</p>		

СТОЯЩ ВЕНТИЛАТОР

● **Увод**

Поздравяваме Ви с покупката на този нов продукт. Вие избрахте висококачествен продукт. Ръководството за експлоатация е част от този продукт. То съдържа важни указания за безопасност, употреба и изхвърляне. Преди употребата на продукта се запознайте с всички инструкции за обслужване и безопасност. Използвайте продукта само съгласно описанието и за посочените области на употреба. Когато предавате продукта на трети лица, предавайте заедно с него и всички документи.



Можете да изтеглите и прегледате това и много други ръководства за употреба на www.lidl-service.com. Сканирайки този QR код, ще бъдете прехвърлени директно на уебсайта на сервиса на Lidl (www.lidl-service.com), където можете да отворите ръководството за употреба, като въведете номера на артикула (IAN) 507888_2507.

● **Употреба по предназначение**

- Този продукт е предвиден за създаване на циркулация на въздуха.
- Продуктът трябва да бъде използван само в сухи закрити помещения.
- Начини на употреба, които не са описани в настоящото ръководство за експлоатация, могат да доведат до повреди по продукта или до тежки наранявания.

- Този продукт е предвиден само за домашна употреба; той не е подходящ за професионална употреба.
- Производителят не поема отговорност за щети поради неправилна употреба.

● **Обем на доставката**

- Разопаковайте продукта. Отстранете транспортните осигуровки, ако има такива.
- След разопаковането на продукта проверете пълнотата на доставката и изрядното състояние на продукта. Преди употребата отстранете всички опаковъчни материали (включително защитно фолио).

- 1 Двигателен блок (с панел за управление и предварително монтирана контрагайка на решетката)
- 1 Основа
- 1 Капак на основата
- 1 Съединителен елемент на основата
- 1 Подложна шайба
- 1 Прът (с изтеглящ се прът)
- 1 Предна решетка
- 1 Винт с гайка
- 1 Задна решетка
- 1 Перка
- 1 Контрагайка на перката
- 1 Дистанционно управление (в отделението за съхранение)
- 1 Плоска кръгла батерия (CR2025) (предварително поставена в дистанционното управление, минимален срок на годност 04/2029)
- 1 Приспособление за навиване на кабела
- 1 Винт (за приспособлението за навиване на кабела)
- 1 Ръководство за експлоатация

● **Описание на частите**













(Фиг. А)

- 1 Предна решетка
- 2 Контрагайка на перката
- 3 Перка
- 4 Контрагайка на решетката*

* предварително монтирани

- 5 Задна решетка
- 6 Двигателен блок
- 6a Вал на двигателя
- 7 Отделение за съхранение (за дистанционното управление)
- 8 Дистанционно управление
- 9 Винт (за приспособлението за навиване на кабела)
- 10 Приспособление за навиване на кабела
- 11 Свързващ проводник с мрежов щепсел
- 12 Панел за управление
- 13 Изтеглящ се прът
- 14 Осигурителен пръстен
- 15 Прът
- 16 Съединителен елемент на основата
- 17 Подложна шайба
- 18 Основа
- 19 Капак на основата
- 20 Винт (за закрепване на решетката)
- 21 Гайка (за закрепване на решетката)

(Фиг. В)





- 22  Работна индикация**
- 23  Включване/изключване на продукта*
- 24  Стартиране/спиране на завъртане*
- 25  Стартиране/настройване/спиране на таймер*
- 26  Завъртане**
- 27  Настройка на таймера**
- 28  Настройване на степен на скоростта*
- 29  Сензор за дистанционно управление
- 30  Степен на скоростта**
- 31  Естествен режим**
- 32  Режим Сън**
- 33  Настройване на режим*

(Фиг. С)

- 34  Включване/изключване на продукта*

* Бутон

** Индикация

- 35  Стартиране/спиране на завъртане*
- 36  Настройване на режим*
- 37  Стартиране/настройване/спиране на таймер*
- 38  Настройване на степен на скоростта*

(Фиг. D)

- 39  Държач за плоски кръгли батерии

● Технически данни

Номинално напрежение:	220-240 V~, 50-60 Hz
Клас на защита:	II/□
Батерия на дистанционното управление:	1 × Батерия 3 V (CR2025)
Консумирана мощност:	50 W

Информация за батерията (за доставената батерия):

Тип:	CR2025
Напрежение:	3 V DC
Химическа система:	Li-MnO ₂
Произведено от:	Lidl Stiftung & Co. KG Stiftsbergstr. 1 74167 Neckarsulm GERMANY Имейл: battery-service@lidl.com www.lidl-service.com

Обозначение	Символ	Стойност	Мерна единица
Максимален дебит	F	50,82	m ³ /min

Обозначение	Символ	Стойност	Мерна единица
Консумирана мощност на вентилатора	P	44,7	W
Експлоатационна стойност	SV	1,14	(m ³ /min)/W
Консумирана мощност в режим на готовност	P _{SB}	0,39	W
Ниво на звукова мощност на вентилатора	L _{WA}	53,96	dB(A)
Максимална скорост на въздуха	C	3,07	m/s
Стандарт за определяне на експлоатационната стойност	EN IEC 60879:2019		
Адрес за контакт за допълнителна информация	OWIM GmbH & Co. KG Stiftsbergstraße 1 74167 Neckarsulm ГЕРМАНИЯ www.owim.com		



Указания за безопасност

ПРЕДИ ИЗПОЛЗВАНЕ НА ПРОДУКТА СЕ ЗАПОЗНАЙТЕ С ВСИЧКИ УКАЗАНИЯ ЗА БЕЗОПАСНОСТ И ИНСТРУКЦИИ ЗА УПОТРЕБА! АКО ПРЕДАВАТЕ ТОЗИ

ПРОДУКТ НА ДРУГИ ЛИЦА, ПРЕДАВАЙТЕ СЪЩО И ВСИЧКИ ДОКУМЕНТИ!

В случай на щети поради неспазване на настоящото ръководство за експлоатация губите Вашето право на гаранционни претенции! За косвени щети не се поема отговорност! В случай на материални щети или телесни наранявания поради неправилна употреба или неспазване на указанията за безопасност не се поема отговорност!

Деца и лица с ограничени способности

⚠ ОПАСНОСТ! Риск от задушаване! Не оставяйте деца с опаковъчните материали без надзор.

Опаковъчните материали представляват опасност от задушаване. Децата често подценяват свързаните с това опасности. Винаги дръжте децата далеч от опаковъчни материали.

- Този продукт може да бъде използван от деца на 8 или повече години, както и от лица с намалени физически,

сензорни или интелектуални способности или липса на опит и познания, ако те бъдат наблюдавани или са били инструктирани относно безопасната употреба на продукта и разбират възникващите от това опасности.

- Почистване и поддръжка от страна на потребителя не бива да се извършват от деца без наблюдение.
- Деца не бива да играят с продукта.

⚠ ПРЕДУПРЕЖДЕНИЕ!

Риск от нараняване!

Изключете продукта и го разединете от електрическата мрежа, преди да извършвате работи по почистване и когато продуктът не се използва.

⚠ ПРЕДУПРЕЖДЕНИЕ!

Риск от токов удар!

Внимавайте за това, номиналното напрежение върху табелата за тип да съвпада с мрежовото напрежение на Вашето електрозахранване.

⚠ ПРЕДУПРЕЖДЕНИЕ!

Риск от токов удар! Ако свързващият проводник на

този продукт се повреди, той трябва да бъде заменен от производителя, неговата сервисна служба или подобно квалифицирано лице, за да се избегнат опасности.

- Използвайте продукта само в сухи закрити помещения.
- Пазете продукта, свързващия проводник и мрежовия щепсел от прах, пряка слънчева светлина, капеща и пръскаща вода.

⚠ ПРЕДПАЗЛИВОСТ!

Риск от нараняване!

Изключете продукта от електрозахранването преди отстраняване на предпазната решетка.

⚠ ПРЕДПАЗЛИВОСТ! Риск

от нараняване! Никога не използвайте продукта без или с повредена предпазна решетка.

⚠ ПРЕДПАЗЛИВОСТ! Риск

от нараняване! По време на употреба дръжте ръцете, косата, облеклото и други предмети далеч от предпазната решетка, за да избегнете наранявания и повреди по продукта.

- Почистете продукта преди съхранението и преди следващата употреба (вижте „Почистване и грижи“).



Указания за безопасност за батерии/ акумулаторни батерии

⚠ ОПАСНОСТ ЗА

ЖИВОТА! Дръжте батерии/ акумулаторни батерии извън обсега на деца. В случай на поглъщане незабавно потърсете лекар!



ОПАСНОСТ ОТ ЕКСПЛОЗИЯ!

Никога не зареждайте батерии за еднократна употреба. Не свързвайте накъсо батерии/ акумулаторни батерии и/или не ги отваряйте. Възможни са прегряване, опасност от пожар или експлозия.

- Никога не хвърляйте батерии/ акумулаторни батерии в огън или вода.
- Не подлагайте батерии/ акумулаторни батерии на механично натоварване.

Риск от изтичане на батерии/ акумулаторни батерии

- Избягвайте екстремни условия и температури, които могат да въздействат на батериите/ акумулаторните батерии, например върху отоплителни тела/ директно слънчево облъчване.
- Ако батерии/ акумулаторни батерии са изтекли, избягвайте контакт на кожата, очите и лигавиците с химикалите! Незабавно изплакнете засегнатите места с чиста вода и потърсете лекарска помощ!



НОСЕТЕ ПРЕДПАЗНИ РЪКАВИЦИ!

Изтекли или повредени батерии/ акумулаторни батерии могат при контакт с кожата да причинят химически изгаряния. Затова в такъв случай носете подходящи предпазни ръкавици.

- В случай на изтичане на батериите/ акумулаторните батерии, незабавно ги отстранете от продукта, за да избегнете повреди.
- Отстранете батериите/ акумулаторните батерии,

ако продуктът няма да се използва по-продължително време.

- Никога не свързвайте батерии на късо, винаги внимавайте за правилната полярност.

Риск от повреда на продукта

- Използвайте само посочения тип батерии/акумулаторни батерии!
- Поставете батериите/акумулаторните батерии съгласно обозначението за полярност (+) и (-) върху батерията/акумулаторната батерия и продукта.
- Преди поставянето почистете контактите на батерията/акумулаторната батерия и контактите в отделението за батерии със суха, не мъхеста кърпа или клечка за уши!
- Веднага изваждайте изтощените батерии/акумулаторни батерии от продукта и ги изхвърляйте безопасно.

Указания за плоски кръгли батерии



ПРЕДУПРЕЖДЕНИЕ!

Не поглъщайте батерията, съществува опасност от химическо изгаряне.



ПРЕДУПРЕЖДЕНИЕ!

Съдържа плоска кръгла батерия.

ВНИМАНИЕ! Съдържа плоски кръгли батерии, които могат да бъдат погълнати! Опасност от задушаване!



СЪХРАНЯВАЙТЕ БАТЕРИИТЕ ИЗВЪН ОБСЕГА НА ДЕЦА!

Поглъщането може да причини химически изгаряния, перфорация на меки тъкани и смърт. В рамките на 2 часа след поглъщането могат да възникнат тежки изгаряния. Незабавно потърсете лекар.

⚠ ПРЕДУПРЕЖДЕНИЕ!

Изхвърляйте незабавно изразходваните батерии. Дръжте нови и използвани батерии далеч от деца. Ако смятате, че е възможно батерии да са

били погълнати или да са попаднали в тялото, незабавно потърсете лекар.

- Този продукт съдържа плоска кръгла батерия. Ако плоска кръгла батерия бъде погълната, в рамките на 2 часа тя може да причини тежки вътрешни химически изгаряния и перфорация на меки тъкани, които могат да доведат до смърт.



Дръжте нови и използвани батерии далеч от деца.

- Ако отделението за батерии не се затваря сигурно, прекратете използването на продукта и го дръжте далеч от деца.
- Ако предполагате, че батерии може да са погълнати или да са попаднали в която и да е част от тялото, незабавно потърсете медицинска помощ.

⚠ ПРЕДУПРЕЖДЕНИЕ!

СЪХРАНЯВАЙТЕ ИЗВЪН ОБСЕГА НА ДЕЦА

Поглъщането може да доведе химически изгаряния, перфорация на меки тъкани и смърт. В рамките на 2 часа след поглъщането могат да възникнат тежки изгаряния. Незабавно потърсете лекарска помощ.



Поради поглъщането на батерии могат да възникнат симптоми, които не са очевидни

За съжаление не е очевидно кога плоска кръгла батерия или батерия тип „копче“ се е заклешила в хранопровода на дете.

Няма специфични симптоми, които да са свързани с това.

Детето би могло:

- Да кашля, да се дави или да отделя много слюнка;
- Да има признаци на разстроен стомах или вирус;
- Да се чувства болно;
- Да сочи гърлото или стомаха си;
- Да има болки в стомаха, гърдите или гърлото;
- Да е уморено или летаргично;

- Да е по-тихо или по-привързано от обикновено или да „не е на себе си“ по някакъв друг начин;
- Да изгуби апетита си или да е с намален апетит; и
- Да не иска да приема твърда храна/да не може да приеме твърда храна.

■ Този тип симптоми варират или се променят, като болките може да се засилват и след това отново да отшумяват.

Специфичен симптом за поглъщането на плоски кръгли батерии или батерии тип „копче“ е повръщането на прясна (яркочервена) кръв. Ако детето направи това, незабавно потърсете лекарска помощ.

■ Тъй като няма ясно изразени симптоми, е важно да се подхожда предпазливо с „празните“ плоски кръгли батерии или излишните плоски кръгли батерии в домакинството и с продуктите, които ги съдържат.

● Преди употребата

● Разопаковане

❗ **ИНФОРМАЦИЯ:** Дистанционното управление [8] се намира в отделението за съхранение [7] от задната страна на двигателния блок [6] (фиг. А).

1. Отстранете опаковъчните материали.
2. Проверете дали всички части са налични (вижте „Обем на доставката“).
3. Проверете дали продуктът има видими щети.

● **Поставяне/смяна на плоска кръгла батерия**

(Фиг. D)

❗ **ИНФОРМАЦИЯ:**



- Плоската кръгла батерия (тип CR2025) е предварително поставена в дистанционното управление [8]. Преди първата употреба изтеглете изолиращата лентичка от държача за плоски кръгли батерии [39].
 - Сменете плоската кръгла батерия, когато продуктът вече не реагира на командите на дистанционното управление [8].
1. Вкарайте игла (не се съдържа в доставката) в малкия отвор до държача за плоски кръгли батерии [39] от задната страна на дистанционното управление [8].
 2. Натиснете иглата надолу. Държачът за плоски кръгли батерии [39] се избутва навън.
 3. Извадете изразходваната плоска кръгла батерия.
 4. Поставете нова плоска кръгла батерия (тип CR2025) в държача за плоски кръгли батерии [39]. Маркировката за полярност + трябва да сочи нагоре.
 5. Вкарайте държача за плоски кръгли батерии [39] отново в дистанционното управление [8].

● Монтаж

■ Брой на необходимите за монтажа лица: 1 възрастен

Фиг.	Стъпка
E	<ol style="list-style-type: none"> 1. Поставете основата 18 на пода. Капакът на основата 19 е предварително монтиран на основата 18. 2. Вкарайте пръта 15 в отвора в средата на капака на основата 19. 3. Обърнете конструктивната група на обратно и след това развийте съединителния елемент на основата 16 с подложната шайба 17. 4. Поставете подложната шайба 17 върху отвора в средата на основата 18. 5. Вкарайте по-дългата страна на съединителния елемент на основата 16 през подложната шайба 17 в основата 18. 6. Завинтете съединителния елемент на основата 16 по часовниковата стрелка до упор. 7. Поставете конструктивната група изправена. 8. Разхлабете осигурителния пръстен 14. Изгелете изтеглящия се прът 13 до желаната височина. Затегнете осигурителния пръстен.
F	<p><input type="checkbox"/> Поставете двигателния блок 6 върху изтеглящия се прът 13.</p>
G	<ol style="list-style-type: none"> 1. Развийте винта 9 от двигателния блок 6. 2. Поставете приспособлението за навиване на кабела 10 върху вдлъбнатия отвор под отделението за съхранение 7. 3. Закрепете приспособлението за навиване на кабела 10 към двигателния блок 6, като затегнете винта 9 с кръстата отвертка (не се съдържа в доставката).
H	<ol style="list-style-type: none"> 1. Завъртете контрагайката на решетката 4 обратно на часовниковата стрелка, за да я разхлабите. 2. Поставете задната решетка 5 върху вала на двигателя 6a. 3. Поставете контрагайката на решетката 4 върху задната решетка 5. 4. Завъртете контрагайката на решетката 4 по часовниковата стрелка, за да я затегнете.
I	<ol style="list-style-type: none"> 1. Поставете перката 3 върху контрагайката на решетката 4. 2. Поставете контрагайката на перката 2 върху перката 3. 3. Закрепване на контрагайката на перката 2: Завъртете контрагайката на перката обратно на часовниковата стрелка. 4. Завъртете 4-те скоби на предната решетка 1 нагоре.
J	<ol style="list-style-type: none"> 1. Поставете предната решетка 1 върху задната решетка 5. 2. Вкарайте винта 20 в отвора от долната страна на предната решетка 1. 3. Затегнете винта 20 с гайката 21. 4. Завъртете надолу 4-те скоби на предната решетка 1 върху рамката на задната решетка 5.

● Работа

1. Поставете продукта върху плоска, стабилна основа.
2. Свържете мрежовия щепсел  към подходящ контакт.
3. Натиснете  , за да включите продукта.

























● Настройване на ъгъл на наклон

❗ ИНФОРМАЦИЯ:



- Не отстранявайте винта , докато настройвате ъгъла на наклон.
- Не променяйте ъгъла на наклон, докато продуктът работи.
- Настройте ръчно ъгъла на наклон.

● Преглед на функциите

(Фиг. В, С)

Бутон	Индикация	Функция
 	о 	Натиснете  , за да включите или изключите продукта.
 	   	Натиснете неколkokратно  , за да стартирате/настроите/спрете вида охлаждане. <ul style="list-style-type: none"> ■ Естествен режим ■ Режим Сън ❗ ИНФОРМАЦИЯ: Ако никоя от тези индикации не свети, продуктът работи в нормален режим.
 	1Н 2Н 3Н 4Н 	Натиснете неколkokратно  , за да стартирате/настроите/спрете таймера (вижте „Таймер“). ❗ ИНФОРМАЦИЯ: Ако никоя от тези индикации не свети, таймерът е деактивиран.
 	 	Натиснете  , за да стартирате/спрете автоматичното движение наляво/надясно на главата на вентилатора
 	1/2/3 	Натиснете  , за да настроите степента на скоростта на продукта.

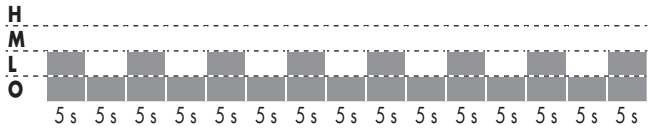
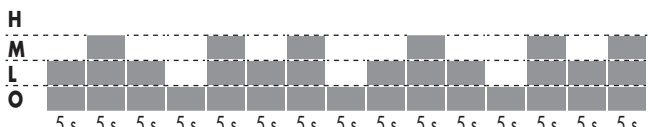
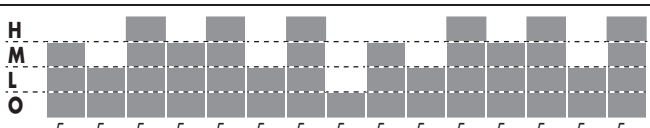
Режим	Степен	Скорост/Продължителност
Нормален	1	L (докато продуктът се изключи)
	2	M (докато продуктът се изключи)
	3	H (докато продуктът се изключи)
H = висока M = средна L = ниска O = изключено		



Режим	Степен	Скорост/Продължителност
 Естествен	1	
	2	
	3	
 Сън	1	Естествен режим на скорост 1 (докато продуктът се изключи)
	2	Естествен режим на скорост 2 (30 min) Естествен режим на скорост 1 (докато продуктът се изключи)
	3	Естествен режим на скорост 3 (30 min) Естествен режим на скорост 2 (30 min) Естествен режим на скорост 1 (докато продуктът се изключи)
H = висока M = средна L = ниска O = изключено		

● Таймер

- ① **ИНФОРМАЦИЯ:** Продуктът може да бъде програмиран да се изключи автоматично след време на работа от 1 до 10 часа.
- Натискайте многократно  25/37, за да настроите времето, след което продуктът трябва да се изключи автоматично.
- Настроеното време се показва чрез комбинация от 4-те индикации за настройката на таймера 27.

Индикация	Продължителност на таймера										
	1 h	2 h	3 h	4 h	5 h	6 h	7 h	8 h	9 h	10 h	Изключено
1H	•				•			•		•	
2H		•				•			•	•	
3H			•				•	•	•	•	
4H				•	•	•	•	•	•	•	
• = свети											

- **Пример:** Таймерът е настроен на 8 часа, когато индикациите **1H**, **3H** и **4H** светят едновременно.



- **Изключване на таймера:** Натискайте многократно  25/37, докато всичките 4 индикации за настройката на таймера  изгаснат.

● Почистване и грижи









ПРЕДУПРЕЖДЕНИЕ! Риск от токов удар!

- Не потапяйте електрическите части на продукта във вода или други течности. Никога не дръжте продукта под течаща вода.
- Не допускате попадане на вода и други течности в двигателния блок .

ПРЕДПАЗЛИВОСТ! Риск от

нараняване! В никакъв случай не отстранявайте предната решетка  или задната решетка .

- Изваждайте мрежовия щепсел  от контакта преди почистването.
- За почистване не използвайте абразивни или агресивни почистващи препарати или твърди четки.

Част	Почистване
Продукт	□ Почистете корпуса с леко навлажнена кърпа.
Предна решетка  Задна решетка 	□ Почиствайте предната решетка  и задната решетка  единствено с прахосмукачка и леко навлажнена кърпа.
Дистанционно управление 	<ol style="list-style-type: none"> 1. Извадете плоската кръгла батерия от дистанционното управление  (вижте „Поставяне/смяна на плоска кръгла батерия“). 2. Почистете дистанционното управление  отвън със суха, не мъхеста кърпа. 3. Поставете плоската кръгла батерия от дистанционното управление  (вижте „Поставяне/смяна на плоска кръгла батерия“).

● Съхранение

- Навийте свързващия проводник  върху приспособлението за навиване на кабела .
- Съхранявайте продукта в оригиналната опаковка, когато той не се използва.
- Извадете плоската кръгла батерия от дистанционното управление , когато няма да го използвате по-дълго време (вижте „Поставяне/смяна на плоска кръгла батерия“).
- Съхранявайте продукта на сухо място извън обсега на деца.

● Изхвърляне

Опаковката е изработена от екологични материали, които може да предадете в местните пунктове за рециклиране.



За разделното събиране на отпадъците съблюдавайте маркировката на опаковъчните материали, те са маркирани със съкращения (a) и цифри (b) със следното значение: 1–7: пластмаси/20–22: хартия и картон/80–98: композитни материали.

Продукт:



Относно възможностите за отстраняване на излезлия от употреба продукт като отпадък се информирайте от Вашата общинска или градска управа.



В интерес на опазването на околната среда не изхвърляйте излезлия от употреба продукт заедно с битовите отпадъци, а го

предайте за правилно рециклиране. За събирателните пунктове и тяхното работно време можете да се информирате от местната управа.

Дефектните или изтощени батерии/ акумулаторни батерии следва да бъдат рециклирани. Предавайте батериите/ акумулаторните батерии и/или продукта в пунктовете за рециклиране.



Щети върху околната среда поради неправилно обезвреждане на батериите/ акумулаторните батерии!

Преди отстраняване като отпадък извадете батериите/комплекта акумулаторни батерии от продукта.

Батериите/акумулаторните батерии не бива да се изхвърлят заедно с битовите отпадъци. Те могат да съдържат отровни тежки метали и подлежат на специална преработка.

Химическите символи на тежките метали са, както следва: Cd = кадмий, Hg = живак, Pb = олово. Затова предавайте изтощените батерии/акумулаторни батерии в общински събирателен пункт.

● Гаранция

Уважаеми клиенти, за този уред получавате 3 години гаранция от датата на покупката. В случай на несъответствие на продукта с договора за продажба Вие имате законно право да предадете рекламация пред продавача на продукта при условията и в сроковете, определени в глава трета, раздел II и III и глава четвърта от Закона за предоставяне на цифрово съдържание и цифрови услуги и за продажба на стоки (ЗПЦСЦУПС)*.

Вашите права, произтичащи от посочените разпоредби, не се ограничават от нашата по-долу представена търговска гаранция, не са свързани с разходи за потребителите и независимо от нея продавачът на продукта отговаря за липсата на съответствие на

потребителската стока с договора за продажба съгласно ЗПЦСЦУПС.

Гаранционни условия

Гаранционният срок е 3 години от датата на получаване на стоката. Пазете добре оригиналната касова бележка. Този документ е необходим като доказателство за покупката. Ако в рамките на гаранционния срок се появи дефект на материала или производствен дефект, продуктът ще бъде безплатно ремонтиран или заменен. Гаранцията предполага в рамките на тригодишния гаранционен срок да се представят дефектният уред, касовата бележка (касовият бон), както и всички други документи, установяващи наличието на дефект и писмено да се обясни в какво се състои дефектът и кога е възникнал. Ако дефектът е покрит от нашата гаранция, Вие ще получите обратно ремонтирания или нов продукт. В случай на замяна на дефектна стока първоначалните гаранционен срок и гаранционни условия се запазват. В случай на ремонт на дефектна стока, срокът на ремонта се прибавя към гаранционния срок. За евентуално наличните и установени повреди и дефекти още при покупката трябва да се съобщи веднага след разопаковането. Евентуалните ремонти след изтичане на гаранционния срок са срещу заплащане.

Ремонтът или замяната на продукта не порождаат нова гаранция.

Обхват на гаранцията

Уредът е произведен грижливо според строгите изисквания за качество и добросъвестно изпитан преди доставка. Гаранцията важи за дефекти на материала или производствени дефекти. Гаранцията не обхваща консумативите, както и частите на продукта, които подлежат на нормално износване, поради което могат да бъдат разглеждани като бързо износващи се части (например филтри или приставки) или повредите на чупливи части (например прекъсвачи, батерии или такива произведени

от стъкло). Гаранцията отпада, ако уредът е повреден поради неправилно използване или в резултат на неосъществяване на техническа поддръжка. За правилната употреба на продукта трябва точно да се спазват всички указания в упътването за експлоатация. Предназначение и действия, които не се препоръчват от упътването за експлоатация или за които то предупреждава, трябва задължително да се избягват. Продуктът е предназначен само за частна, а не за професионална употреба. При злоупотреба и неправилно третиране, употреба на сила и при интервенции, които не са извършени от клона на нашия оторизиран сервиз, гаранцията отпада.

Процедура при гаранционен случай

За да се гарантира бърза обработка на Вашия случай, следвайте следните указания:

- За всички запитвания подгответе касовата бележка и идентификационния номер (IAN 507888_2507) като доказателство за покупката.
- Вземете артикулния номер от фабричната табелка.
- При възникване на функционални или други дефекти първо се свържете по телефона или чрез имейл с долупосочения сервизен отдел. След това ще получите допълнителна информация за уреждането на Вашата рекламация.
- След съгласуване с нашия сервиз можете да изпратите дефектния продукт на посочения Ви адрес на сервиза безплатно за Вас, като приложите касовата бележка (касовия бон) и посочите писмено в какво се състои дефектът и кога е възникнал. За да се избегнат проблеми с приемането и допълнителни разходи, задължително използвайте само адреса, който Ви е посочен. Осигурете изпращането да не е като експресен товар или като друг специален товар. Изпратете уреда заедно с всички принадлежности, доставени при покупката, и осигурете достатъчно сигурна транспортна опаковка.

Ремонтен сервиз/извънгаранционно обслужване

Ремонти извън гаранцията можете да възложите на клона на нашия сервиз срещу заплащане. Той с удоволствие ще Ви направи предварителна калкулация. Можем да обработваме само уреди, които са достатъчно опаковани и изпратени с платени транспортни разходи.

Внимание: Изпратете Вашия уред на клона на нашия сервиз почистен и с указание за дефекта.

Уредите, предмет на извънгаранционно обслужване, изпратени с неплатени транспортни разходи – с наложен платеж, като експресен или друг специален товар – не се приемат.

Ние ще извършим безплатно изхвърлянето на изпратените от Вас дефектни уреди.

Сервизно обслужване България

Тел.: 008001114920

Е-мейл: owim@lidl.bg

IAN 507888_2507

Вносител

Моля, обърнете внимание, че следващият адрес не е адрес на сервиза. Първо се свържете с горепосочения сервизен център.

ОВИМ ГмБХ & Ко.КГ

Щифтсбергщрасе 1

74167 Некарсулм

ГЕРМАНИЯ

* Като физическо лице – потребител, независимо от настоящата търговска гаранция, Вие се ползвате от правата на законовата гаранция, предоставена от Закона за предоставяне на цифрово съдържание и цифрови услуги и за продажбата на стоки /ЗПЦСЦУПС/. По-специално Вие имате право при несъответствие на стоката да бъде извършен ремонт или замяна по Ваш избор, освен ако това е невъзможно или е свързано с непропорционално големи разходи за продавача. Вие имате право на

пропорционално намаляване на цената или на разваляне на договора при наличие на условията на чл. 33, ал. 3 от ЗПЦСЦУПС. Условията и сроковете на законната гаранция са регламентирани в глава трета, раздел II и III и в глава четвърта на ЗПЦСЦУПС

● Процедиране в случай на рекламация

За да се гарантира бързо обработване на Вашата заявка, следвайте указанията по-долу:

Моля, при всички запитвания дръжте на разположение касовия бон и номера на артикула (IAN 507888_2507) като доказателство за покупката.

Номерът на артикула е посочен върху типовата табелка, гравюра, титулната страница на Вашето ръководство (долу вляво) или върху стикера от задната или долната страна на уреда.

При възникнали функционални дефекти или други повреди, първо се свържете по телефона или по електронната поща с посочения по-долу сервиз.

Продуктът, който е регистриран като дефектен, можете да изпратите след това без пощенски разходи на посочения Ви сервиз, като приложите документ за закупуването (касов бон) и описание, в какво се състои повреда и кога е възникнала.

● Сервиз



Сервиз България

Телефон: 008001114920

Е-мейл: owim@lidl.bg



Маркировка за съответствие - сърбия

Λίστα χρησιμοποιούμενων εικονογραμμάτων/συμβόλων . . .	Σελίδα 163
Εισαγωγή	Σελίδα 164
Προβλεπόμενη χρήση	Σελίδα 164
Περιεχόμενο συσκευασίας	Σελίδα 164
Περιγραφή μερών	Σελίδα 164
Τεχνικά δεδομένα	Σελίδα 165
Υποδείξεις ασφαλείας	Σελίδα 166
Υποδείξεις ασφαλείας για μπαταρίες/συσσωρευτές	Σελίδα 167
Υποδείξεις για επίπεδες μπαταρίες	Σελίδα 169
Πριν από τη χρήση	Σελίδα 171
Άνοιγμα συσκευασίας	Σελίδα 171
Τοποθέτηση/αντικατάσταση επίπεδης μπαταρίας	Σελίδα 171
Τοποθέτηση	Σελίδα 172
Χειρισμός	Σελίδα 172
Ρύθμιση γωνίας κλίσης	Σελίδα 172
Επισκόπηση λειτουργίας	Σελίδα 173
Χρονοδιακόπτης	Σελίδα 174
Καθαρισμός και φροντίδα	Σελίδα 175
Αποθήκευση	Σελίδα 175
Απόσυρση	Σελίδα 175
Εγγύηση	Σελίδα 176
Διεκπεραίωση της εγγύησης	Σελίδα 177
Σέρβις	Σελίδα 177

Λίστα χρησιμοποιούμενων εικονογραμμάτων/συμβόλων

	<p>ΚΙΝΔΥΝΟΣ! – Υποδεικνύει έναν κίνδυνο υψηλού βαθμού ο οποίος, αν δεν αποφευχθεί, μπορεί να προκαλέσει θάνατο ή σοβαρό τραυματισμό (π.χ. κίνδυνος πνιγμού)</p>	 <p>ΥΠΟΔΕΙΞΗ: Αυτό το σύμβολο με την προειδοποιητική λέξη «Υπόδειξη» παρέχει περισσότερες χρήσιμες πληροφορίες.</p>
	<p>ΠΡΟΕΙΔΟΠΟΙΗΣΗ! – Υποδεικνύει έναν κίνδυνο μέτριου βαθμού ο οποίος, αν δεν αποφευχθεί, μπορεί να προκαλέσει θάνατο ή σοβαρό τραυματισμό (π.χ. κίνδυνος ηλεκτροπληξίας)</p>	 <p>Εναλλασσόμενο ρεύμα/τάση</p>
	<p>ΠΡΟΣΟΧΗ! – Υποδεικνύει έναν κίνδυνο χαμηλού βαθμού ο οποίος, αν δεν αποφευχθεί, μπορεί να προκαλέσει ελαφρύ ή μέτριο τραυματισμό (π.χ. κίνδυνος εγκαύματος)</p>	 <p>Κατηγορία προστασίας II</p>
	<p>ΕΠΙΦΥΛΑΚΗ! – Προειδοποιεί για πιθανές υλικές ζημιές (π.χ. κίνδυνος ηλεκτροπληξίας)</p>	 <p>Χρησιμοποιείτε το προϊόν αποκλειστικά σε στεγνούς εσωτερικούς χώρους.</p>  <p>Μην τοποθετείτε τα δάχτυλά σας στο πλέγμα.</p>
	<p>Φυλάξτε μακριά από παιδιά</p>	  <p>Προειδοποίηση μπαταρίας: Φυλάξτε μακριά από παιδιά</p>  <p>Απορρίψτε άμεσα τις χρησιμοποιημένες μπαταρίες.</p>
	<p>Μη εμφανή συμπτώματα που μπορεί να προκύψουν από την κατάποση μπαταριών</p>	 <p>Υποδείξεις ασφαλείας Οδηγίες χειρισμού</p>
	<p>Το σύμβολο CE επιβεβαιώνει τη συμβατότητα με τις οδηγίες της ΕΕ που ισχύουν για το προϊόν.</p>	

ΑΝΕΜΙΣΤΗΡΑΣ

● **Εισαγωγή**

Σας συγχαιρούμε για την αγορά του νέου σας προϊόντος. Επιλέξατε ένα προϊόν υψηλών προδιαγραφών. Οι οδηγίες χρήσης είναι μέρος αυτού του προϊόντος. Περιέχουν σημαντικές πληροφορίες σχετικά με την ασφάλεια, το χειρισμό και την απόρριψη. Πριν τη χρήση του προϊόντος εξοικειωθείτε με όλες τις οδηγίες χρήσης και ασφαλείας. Χρησιμοποιείτε το προϊόν μόνο με τον τρόπο που περιγράφεται και για τον τομέα εφαρμογής που αναφέρεται. Σε περίπτωση μεταβίβασης του προϊόντος σε τρίτους παραδώστε μαζί και όλα τα έγγραφα.



Μπορείτε να κατεβάσετε και να δείτε αυτό και πολλά άλλα εγχειρίδια στη διεύθυνση www.lidl-service.com. Σκανάροντας αυτόν τον κωδικό QR, θα μεταφερθείτε κατευθείαν στην ιστοσελίδα εξυπηρέτησης πελατών της Lidl (www.lidl-service.com), όπου μπορείτε να ανοίξετε το εγχειρίδιο οδηγιών χρήσης σας, πληκτρολογώντας τον αριθμό προϊόντος (IAN) 507888_2507.

● **Προβλεπόμενη χρήση**

- Αυτό το προϊόν προορίζεται για την ανακύκλωση αέρα.
- Το προϊόν πρέπει να χρησιμοποιείται μόνο σε ξηρούς εσωτερικούς χώρους.
- Χρήσεις που δεν περιγράφονται στις παρούσες οδηγίες χρήσης μπορούν να οδηγήσουν σε βλάβες στο προϊόν ή σοβαρούς τραυματισμούς.

* προσυναρμολογημένο

- Αυτό το προϊόν προορίζεται μόνο για οικιακή χρήση και όχι για επαγγελματική χρήση.
- Ο κατασκευαστής δεν φέρει καμία ευθύνη για βλάβες λόγω ακατάλληλης χρήσης.

● **Περιεχόμενο συσκευασίας**

- Αφαιρέστε το προϊόν από τη συσκευασία. Αφαιρέστε τις ασφάλειες μεταφοράς, εάν υπάρχουν.
 - Μετά την αφαίρεση από τη συσκευασία ελέγξτε το προϊόν, ώστε να βεβαιωθείτε ότι δεν λείπει κανένα μέρος και ότι βρίσκεται σε άριστη κατάσταση. Αφαιρέστε όλα τα υλικά συσκευασίας (και τις προστατευτικές μεμβράνες) πριν τη χρήση.
- 1 Μονάδα μοτέρ (με πίνακα ελέγχου και παξιμάδι ασφάλισης πλέγματος)
 - 1 Βάση
 - 1 Κάλυμμα βάσης
 - 1 Σύνδεσμος βάσης
 - 1 Ροδέλα
 - 1 Ράβδος (με εκτεινόμενη ράβδο)
 - 1 Μπροστινό πλέγμα
 - 1 Βίδα με παξιμάδι
 - 1 Πίσω πλέγμα
 - 1 Πτερύγιο
 - 1 Παξιμάδι ασφάλισης πτερυγίου
 - 1 Τηλεχειριστήριο (με θήκη αποθήκευσης)
 - 1 Επίπεδη μπαταρία (CR2025) (τοποθετημένη στο τηλεχειριστήριο, ημερομηνία λήξης: 04/2029)
 - 1 Βάση περιτύλιξης καλωδίου
 - 1 Βίδα (για τη βάση περιτύλιξης καλωδίου)
 - 1 Οδηγίες χρήσης









● **Περιγραφή μερών**

(Εικ. Α)



- 1 Μπροστινό πλέγμα
- 2 Παξιμάδι ασφάλισης πτερυγίου
- 3 Πτερύγιο
- 4 Παξιμάδι ασφάλισης πλέγματος*
- 5 Πίσω πλέγμα

- 6 Μονάδα μοτέρ
- 6a Αξονας μοτέρ
- 7 Θήκη αποθήκευσης (τηλεχειριστηρίου)
- 8 Τηλεχειριστήριο
- 9 Βίδα (για τη βάση περιτύλιξης καλωδίου)
- 10 Βάση περιτύλιξης καλωδίου
- 11 Καλώδιο τροφοδοσίας με φως
- 12 Πίνακας ελέγχου
- 13 Εκτεινόμενη ράβδος
- 14 Δακτύλιος ασφάλισης
- 15 Ράβδος
- 16 Σύνδεσμος βάσης
- 17 Ροδέλα
- 18 Βάση
- 19 Κάλυμμα βάσης
- 20 Βίδα (για τη στερέωση του πλέγματος)
- 21 Παξιμάδι (για τη στερέωση του πλέγματος)



(Εικ. Β)

- 22 Ένδειξη λειτουργίας**
- 23  Ενεργοποίηση/απενεργοποίηση του προϊόντος*
- 24  Έναρξη/τερματισμός περιστροφής*
- 25  Έναρξη/ρύθμιση/τερματισμός χρονοδιακόπτη*
- 26  Περιστροφή**
- 27  Ρύθμιση χρονοδιακόπτη**
- 28  Ρύθμιση επιπέδου ταχύτητας*
- 29 Αισθητήρας τηλεχειριστηρίου
- 30 Επίπεδο ταχύτητας**
- 31  Φυσική λειτουργία**
- 32  Λειτουργία ύπνου**
- 33  Ρύθμιση λειτουργίας*

(Εικ. C)

- 34  Ενεργοποίηση/απενεργοποίηση του προϊόντος*
- 35  Έναρξη/τερματισμός περιστροφής*

* Πλήκτρο
** Ένδειξη

- 36  Ρύθμιση λειτουργίας*
- 37  Έναρξη/ρύθμιση/τερματισμός χρονοδιακόπτη*
- 38  Ρύθμιση επιπέδου ταχύτητας*

(Εικ. D)

- 39 Υποδοχή επίπεδης μπαταρίας

● Τεχνικά δεδομένα

Όνομαστική τάση:	220-240 V~, 50-60 Hz
Κατηγορία προστασίας:	II/□
Μπαταρία τηλεχειριστηρίου:	1 × μπαταρία 3 V (CR2025)
Ισχύς εισόδου:	50 W

Πληροφορίες σχετικά με την μπαταρία (για την παρεχόμενη μπαταρία):

Τύπος:	CR2025
Τάση:	3 V DC
Χημικό σύστημα:	Li-MnO ₂
Κατασκευαστής:	Lidl Stiftung & Co. KG Stiftsbergstr. 1 74167 Neckarsulm GERMANIA Email: battery-service@lidl.com www.lidl-service.com

Περιγραφή	Σύμβολο	Τιμή	Μονάδα
Μέγιστη παροχή αέρα από ανεμιστήρα	F	50,82	m ³ /min
Ισχύς εισόδου ανεμιστήρα	P	44,7	W
Τιμή λειτουργίας	SV	1,14	(m ³ /min)/W

Περιγραφή	Σύμβολο	Τιμή	Μονάδα
Κατανάλωση ισχύος σε κατάσταση αναμονής	P _{SB}	0,39	W
Στάθμη ηχητικής ισχύος ανεμιστήρα	L _{WA}	53,96	dB(A)
Μέγιστη ταχύτητα αέρα	C	3,07	m/s
Πρότυπο μέτρησης της τιμής λειτουργίας	EN IEC 60879:2019		
Στοιχεία επικοινωνίας για την παροχή περισσότερων πληροφοριών	OWIM GmbH & Co. KG Stiftsbergstraße 1 74167 Neckarsulm GERMANIA www.owim.com		



Υποδείξεις ασφαλείας

ΠΡΙΝ ΑΠΟ ΤΗ ΧΡΗΣΗ ΤΟΥ ΠΡΟΪΟΝΤΟΣ, ΕΞΟΙΚΕΙΩΘΕΙΤΕ ΜΕ ΟΛΕΣ ΤΙΣ ΥΠΟΔΕΙΞΕΙΣ ΑΣΦΑΛΕΙΑΣ ΚΑΙ ΤΙΣ ΟΔΗΓΙΕΣ ΧΡΗΣΗΣ! ΑΝ ΔΩΣΕΤΕ ΤΟ ΠΡΟΪΟΝ ΣΕ ΚΑΠΟΙΟΝ ΑΛΛΟ, ΔΩΣΤΕ ΜΑΖΙ ΚΑΙ ΟΛΑ ΤΑ ΕΓΓΡΑΦΑ!

Σε περίπτωση πρόκλησης βλαβών λόγω μη τήρησης αυτών των οδηγιών χρήσης, η εγγύηση ακυρώνεται! Δεν αναλαμβάνουμε καμία ευθύνη για επακόλουθες ζημιές! Σε περίπτωση υλικών

ζημιών ή τραυματισμών λόγω ακατάλληλης χρήσης ή μη τήρησης των υποδείξεων ασφαλείας δεν αναλαμβάνουμε καμία ευθύνη!

Παιδιά και άτομα με περιορισμένες ικανότητες

⚠ ΚΙΝΔΥΝΟΣ! Κίνδυνος

ασφυξίας! Μην αφήνετε τα παιδιά να παίζουν με τα υλικά συσκευασίας χωρίς επίβλεψη.

Τα υλικά συσκευασίας ενέχουν κίνδυνο ασφυξίας. Τα παιδιά υποτιμούν συχνά τους σχετικούς κινδύνους. Μην επιτρέπετε ποτέ στα παιδιά να πλησιάζουν τα υλικά συσκευασίας.

- Αυτό το προϊόν μπορεί να χρησιμοποιηθεί από παιδιά ηλικίας 8 ετών και άνω και από άτομα με μειωμένες σωματικές, αισθητηριακές ή διανοητικές ικανότητες ή με έλλειψη εμπειρίας και γνώσης, εφόσον τελούν υπό επίτηρηση ή τους έχουν δοθεί οδηγίες για την ασφαλή χρήση του προϊόντος και κατανοούν τον κίνδυνο που ενέχεται.
- Οι εργασίες καθαρισμού και συντήρησης χρήστη απαγορεύεται να εκτελούνται από παιδιά χωρίς επίτηρηση.

- Τα παιδιά δεν πρέπει να παίζουν με το προϊόν.

⚠️ ΠΡΟΕΙΔΟΠΟΙΗΣΗ!
Κίνδυνος τραυματισμού!

Απενεργοποιήστε το προϊόν και αποσυνδέστε το από το ηλεκτρικό δίκτυο πριν τον καθαρισμό και όταν δεν το χρησιμοποιείτε.

⚠️ ΠΡΟΕΙΔΟΠΟΙΗΣΗ!
Κίνδυνος

ηλεκτροπληξίας!

Βεβαιωθείτε ότι η ονομαστική τάση της πινακίδας τύπου συμφωνεί με την τάση του δικτύου τροφοδοσίας.

⚠️ ΠΡΟΕΙΔΟΠΟΙΗΣΗ!
Κίνδυνος

ηλεκτροπληξίας!

Αν το καλώδιο του προϊόντος παρουσιάσει βλάβη, θα πρέπει να αντικατασταθεί από τον κατασκευαστή, το κέντρο εξυπηρέτησης πελατών ή παρομοίως εξειδικευμένο τεχνικό για την αποφυγή ατυχήματος.

- Χρησιμοποιείτε το προϊόν αποκλειστικά σε στεγνούς εσωτερικούς χώρους.
- Προστατεύστε το προϊόν, το καλώδιο τροφοδοσίας και το φως από σκόνη, άμεση ηλιακή

ακτινοβολία, σταγόνες και πιτσιλίσμα.

⚠️ ΠΡΟΣΟΧΗ! Κίνδυνος τραυματισμού!

Αποσυνδέστε το προϊόν από το ηλεκτρικό δίκτυο πριν αφαιρέσετε το προστατευτικό πλέγμα.

⚠️ ΠΡΟΣΟΧΗ! Κίνδυνος τραυματισμού!

Μην χρησιμοποιείτε ποτέ το προϊόν χωρίς προστατευτικό πλέγμα ή με ελαττωματικό προστατευτικό πλέγμα.

⚠️ ΠΡΟΣΟΧΗ! Κίνδυνος τραυματισμού!

Κατά τη διάρκεια της χρήσης κρατήστε τα χέρια σας, τα μαλλιά σας, τα ρούχα σας και άλλα αντικείμενα μακριά από το πλέγμα ασφαλείας για την αποφυγή τραυματισμών και πρόκλησης ζημιών στο προϊόν.

- Καθαρίστε το προϊόν πριν από την αποθήκευση και την επόμενη χρήση (βλ. «Καθαρισμός και φροντίδα»).

⚠️ Υποδείξεις ασφαλείας για μπαταρίες/ συσσωρευτές

⚠️ ΚΙΝΔΥΝΟΣ ΓΙΑ ΤΗ ΖΩΗ!

Φυλάξτε τις μπαταρίες/ τους συσσωρευτές μακριά από παιδιά. Σε περίπτωση

κατάποσης, ζητήστε αμέσως τη βοήθεια γιατρού!



ΚΙΝΔΥΝΟΣ

ΕΚΡΗΞΗΣ! Μην φορτίζετε ποτέ τις μη επαναφορτιζόμενες μπαταρίες. Μην βραχυκυκλώνετε ή/και μην ανοίγετε τις μπαταρίες/τους συσσωρευτές. Ενδέχεται να προκληθεί υπερθέρμανση, πυρκαγιά ή έκρηξη.

- Μην ρίχνετε ποτέ τις μπαταρίες/τους συσσωρευτές στη φωτιά ή σε νερό.
- Μην ασκείτε μηχανικό φορτίο στις μπαταρίες/τους συσσωρευτές.

Κίνδυνος διαρροής των μπαταριών/συσσωρευτών

- Αποφύγετε τις ακραίες συνθήκες και θερμοκρασίες που μπορεί να επηρεάσουν τις μπαταρίες/τους συσσωρευτές, όπως π.χ. τα θερμαντικά σώματα/η άμεση ηλιακή ακτινοβολία.
- Σε περίπτωση διαρροής των μπαταριών/συσσωρευτών, αποφύγετε την επαφή των χημικών ουσιών με το δέρμα, τα μάτια και τους

βλεννογόνους! Καθαρίστε αμέσως τις προσβεβλημένες περιοχές με καθαρό νερό και ζητήστε τη βοήθεια γιατρού!



ΦΟΡΑΤΕ

ΠΡΟΣΤΑΤΕΥΤΙΚΑ

ΓΑΝΤΙΑ! Οι μπαταρίες/συσσωρευτές που παρουσιάζουν διαρροή ή έχουν υποστεί βλάβη μπορούν να προκαλέσουν ερεθισμούς κατά την επαφή με το δέρμα. Επομένως, φοράτε κατάλληλα προστατευτικά γάντια σε αυτήν την περίπτωση.

- Αν διαπιστώσετε διαρροή των μπαταριών/συσσωρευτών, αφαιρέστε τις αμέσως από το προϊόν για την αποφυγή βλαβών.
- Αφαιρέστε τις μπαταρίες/τους συσσωρευτές αν δεν σκοπεύετε να χρησιμοποιήσετε το προϊόν για μεγάλο χρονικό διάστημα.
- Μην βραχυκυκλώνετε ποτέ τις μπαταρίες και δίνετε προσοχή στη σωστή πολικότητα.

Κίνδυνος πρόκλησης βλάβης στο προϊόν

- Χρησιμοποιείτε μόνο τον υποδεικνυόμενο τύπο μπαταριών/συσσωρευτών!
- Τοποθετήστε τις μπαταρίες/τους συσσωρευτές σύμφωνα με τη σήμανση πολικότητας (+) και (-) στη θήκη μπαταριών/συσσωρευτών του προϊόντος.
- Καθαρίστε τις επαφές της μπαταρίας/του συσσωρευτή και της θήκης μπαταριών με ένα στεγνό πανί χωρίς χνούδι ή μια μπατονέτα πριν την τοποθέτηση!
- Αφαιρέστε αμέσως τις εξαντλημένες μπαταρίες/τους συσσωρευτές από το προϊόν και φροντίστε για την ασφαλή απόρριψή τους.

● Υποδείξεις για επίπεδες μπαταρίες



ΠΡΟΕΙΔΟΠΟΙΗΣΗ!

Μην καταπίνετε την μπαταρία, υπάρχει κίνδυνος χημικού εγκαύματος.



ΠΡΟΕΙΔΟΠΟΙΗΣΗ!

Περιέχει επίπεδη μπαταρία.

ΕΠΙΦΥΛΑΚΗ! Περιέχει επίπεδες μπαταρίες με κίνδυνο κατάποσης! Κίνδυνος ασφυξίας!



ΦΥΛΑΞΤΕ ΤΙΣ ΜΠΑΤΑΡΙΕΣ ΜΑΚΡΙΑ ΑΠΟ ΠΑΙΔΙΑ!

Σε περίπτωση κατάποσης μπορεί να προκληθούν χημικά εγκαύματα, διάτρηση μαλακών ιστών και θάνατος. Σοβαρά εγκαύματα μπορούν να προκληθούν εντός 2 ωρών από την κατάποση. Ζητήστε αμέσως ιατρική βοήθεια.

⚠ ΠΡΟΕΙΔΟΠΟΙΗΣΗ!

Απορρίψτετε άμεσα τις χρησιμοποιημένες μπαταρίες. Φυλάξτε τις καινούργιες και τις χρησιμοποιημένες μπαταρίες μακριά από παιδιά. Αν πιστεύετε ότι κάποιο παιδί κατάπιε τις μπαταρίες ή τις έβαλε με άλλον τρόπο στο σώμα του, ζητήστε αμέσως ιατρική βοήθεια.

- Αυτό το προϊόν περιέχει μια επίπεδη μπαταρία. Σε περίπτωση κατάποσης μιας

επίπεδης μπαταρίας μπορεί εντός 2 ωρών να προκληθούν σοβαρά εσωτερικά εγκαύματα και διάτρηση μαλακών ιστών που οποία μπορεί να οδηγήσουν σε θάνατο.



Φυλάξτε τις καινούργιες και τις χρησιμοποιημένες μπαταρίες μακριά από παιδιά.

- Αν η θήκη μπαταριών δεν κλείνει με ασφάλεια, διακόψτε τη χρήση του προϊόντος και φυλάξτε το μακριά από παιδιά.
- Αν ανησυχείτε ότι κάποια μπαταρία έχει καταποθεί ή έχει εισέλθει σε κάποιο μέρος του σώματος, ζητήστε αμέσως ιατρική βοήθεια.

⚠️ ΠΡΟΕΙΔΟΠΟΙΗΣΗ!

ΦΥΛΑΞΤΕ ΜΑΚΡΙΑ ΑΠΟ ΠΑΙΔΙΑ

Σε περίπτωση κατάποσης ενδέχεται να προκληθούν χημικά εγκαύματα, διάτρηση μαλακών ιστών και θάνατος. Σοβαρά εγκαύματα μπορούν να προκληθούν εντός 2 ωρών από την κατάποση. Ζητήστε αμέσως τη βοήθεια γιατρού.



Μη εμφανή συμπτώματα που μπορεί να προκύψουν από την κατάποση μπαταριών

Δυστυχώς, όταν μια μπαταρία σχήματος κουμπιού ή κέρματος βρίσκεται στον οισοφάγο ενός παιδιού, δεν υπάρχουν εμφανή συμπτώματα.

Δεν υπάρχουν συγκεκριμένα συμπτώματα που να σχετίζονται με αυτήν την κατάσταση. Το παιδί θα μπορούσε:

- Να βήχει, να πνίγεται ή να του τρέχουν πολλά σάλια;
- Να φαίνεται ότι έχει κάποια στομαχική διαταραχή ή κάποια ίωση;

- Να αισθάνεται άρρωστο;
- Να δείχνει τον λαιμό ή το στομάχι του;
- Να έχει πόνους στην κοιλιά, στο στήθος ή στον λαιμό;
- Να είναι κουρασμένο ή να έχει υπνηλία;
- Να είναι πιο ήσυχο ή περισσότερο προσκολλημένο από ότι συνήθως ή να μην είναι ο εαυτός του;
- Να έχει χάσει την όρεξή του ή να έχει μειωμένη όρεξη και

- Να μη θέλει να φάει στερεά τροφή/ να μην μπορεί να φάει στερεά τροφή.

- Αυτού του είδους τα συμπτώματα ποικίλουν ή αυξομειώνονται, με τον πόνο να γίνεται εντονότερος και στη συνέχεια ασθενέστερος. Ένα χαρακτηριστικό σύμπτωμα κατάποσης μπαταρίας-κουμπί ή μπαταρίας-κέρμα είναι ο εμετός με φρέσκο (έντονο κόκκινο) αίμα. Σε περίπτωση που το παιδί παρουσιάζει αυτό το σύμπτωμα, θα πρέπει να αναζητήσετε άμεσα ιατρική βοήθεια.
- Καθώς δεν υπάρχουν εμφανή συμπτώματα, είναι σημαντικό να είστε ιδιαίτερα προσεκτικοί με τις «άδειες» ή εφεδρικές μπαταρίες σχήματος κουμπιού ή κέρματος που υπάρχουν στο σπίτι και με τα προϊόντα που τις περιέχουν.

● Πριν από τη χρήση

● Άνοιγμα συσκευασίας

- ❗ **ΠΛΗΡΟΦΟΡΙΕΣ:** Το τηλεχειριστήριο [8] βρίσκεται στη θήκη αποθήκευσης [7] στην πίσω πλευρά της μονάδας μοτέρ [6] (εικ. Α).
- 1. Αφαιρέστε τα υλικά συσκευασίας.
- 2. Βεβαιωθείτε ότι δεν λείπει κανένα εξάρτημα (βλ. «Περιεχόμενο συσκευασίας»).
- 3. Ελέγξτε αν υπάρχει ζημιά στο προϊόν.

● Τοποθέτηση/αντικατάσταση επίπεδης μπαταρίας

(Εικ. D)

❗ ΠΛΗΡΟΦΟΡΙΕΣ:

- Η επίπεδη μπαταρία (τύπου CR2025) παρέχεται τοποθετημένη στο τηλεχειριστήριο [8]. Πριν από την πρώτη χρήση τραβήξτε την ταινία μόνωσης από την υποδοχή επίπεδης μπαταρίας [39].
 - Αντικαταστήστε την επίπεδη μπαταρία όταν το προϊόν σταματήσει να αποκρίνεται στις εντολές του τηλεχειριστηρίου [8].
1. Τοποθετήστε μια βελόνα (δεν παρέχεται) στη μικρή οπή δίπλα στην υποδοχή επίπεδης μπαταρίας [39] στην πίσω πλευρά του τηλεχειριστηρίου [8].
 2. Πιέστε τη βελόνα προς τα κάτω. Η υποδοχή επίπεδης μπαταρίας [39] ωθείται προς τα έξω.
 3. Αφαιρέστε τη χρησιμοποιημένη επίπεδη μπαταρία.
 4. Τοποθετήστε μια νέα επίπεδη μπαταρία (τύπου CR2025) στην υποδοχή επίπεδης μπαταρίας [39]. Η ένδειξη πολικότητας + πρέπει να δείχνει προς τα πάνω.
 5. Πιέστε ξανά την υποδοχή επίπεδης μπαταρίας [39] στο τηλεχειριστήριο [8].

● Τοποθέτηση

■ Άτομα που απαιτούνται για τη συναρμολόγηση: 1 ενήλικος

Εικ.	Βήματα
E	<ol style="list-style-type: none">1. Τοποθετήστε τη βάση [18] στο δάπεδο. Το κάλυμμα βάσης [19] παρέχεται τοποθετημένο στη βάση [18].2. Περάστε τη ράβδο [15] στην οπή στο κέντρο του καλύμματος βάσης [19].3. Γυρίστε το συγκρότημα ανάποδα και, στη συνέχεια, ξεβιδώστε τον σύνδεσμο βάσης [16] με τη ροδέλα [17].4. Τοποθετήστε τη ροδέλα [17] στην οπή στο κέντρο του καλύμματος βάσης [18].5. Περάστε τη μακριά πλευρά του συνδέσμου βάσης [16] από τη ροδέλα [17] στη βάση [18].6. Περιστρέψτε τον σύνδεσμο βάσης [16] προς τα δεξιά μέχρι τέρμα.7. Γυρίστε ξανά κανονικά το συναρμολογημένο συγκρότημα.8. Χαλαρώστε τον δακτύλιο ασφάλισης [14]. Τραβήξτε την εκτεινόμενη ράβδο [13] στο επιθυμητό ύψος. Σφίξτε τον δακτύλιο ασφάλισης.
F	<p><input type="checkbox"/> Τοποθετήστε τη μονάδα μοτέρ [6] στην εκτεινόμενη ράβδο [13].</p>
G	<ol style="list-style-type: none">1. Λύστε τη βίδα [9] από τη μονάδα μοτέρ [6].2. Τοποθετήστε τη βάση περιτύλιξης καλωδίου [10] στην εσοχή στο κάτω μέρος της θήκης αποθήκευσης [7].3. Στερεώστε τη βάση περιτύλιξης καλωδίου [10] στη μονάδα μοτέρ [6], σφίγγοντας τη βίδα [9] με ένα σταυροκατσάβιδο (δεν παρέχεται).
H	<ol style="list-style-type: none">1. Περιστρέψτε το παξιμάδι ασφάλισης πλέγματος [4] προς τα αριστερά για να το λύσετε.2. Τοποθετήστε το πίσω πλέγμα [5] στον άξονα μοτέρ [6a].3. Τοποθετήστε το παξιμάδι ασφάλισης πλέγματος [4] στο πίσω πλέγμα [5].4. Περιστρέψτε το παξιμάδι ασφάλισης πλέγματος [4] προς τα δεξιά για να το σφίξετε.
I	<ol style="list-style-type: none">1. Τοποθετήστε το περυσίο [3] στο παξιμάδι ασφάλισης πλέγματος [4].2. Τοποθετήστε το παξιμάδι ασφάλισης περυσίου [2] στο περυσίο [3].3. Στερεώστε το παξιμάδι ασφάλισης περυσίου [2]. Περιστρέψτε το παξιμάδι ασφάλισης περυσίου προς τα αριστερά.4. Γυρίστε τα 4 κλιπ του μπροστινού πλέγματος [1] προς τα πάνω.
J	<ol style="list-style-type: none">1. Τοποθετήστε το μπροστινό πλέγμα [1] στο πίσω πλέγμα [5].2. Τοποθετήστε τη βίδα [20] στην οπή στην κάτω πλευρά του μπροστινού πλέγματος [1].3. Σφίξτε τη βίδα [20] με το παξιμάδι [21].4. Γυρίστε τα 4 κλιπ του μπροστινού πλέγματος [1] πάνω από το πλαίσιο του πίσω πλέγματος [5] προς τα κάτω.

● Χειρισμός

1. Τοποθετήστε το προϊόν σε επίπεδη, σταθερή επιφάνεια.
2. Συνδέστε το φως [11] σε κατάλληλη πρίζα.
3. Πιέστε  [23]/[34] για να ενεργοποιήσετε το προϊόν.













● Ρύθμιση γωνίας κλίσης

ΠΛΗΡΟΦΟΡΙΕΣ:



- Μην αφαιρείτε τη βίδα [9] όσο ρυθμίζετε τη γωνία κλίσης.
- Μην αλλάζετε τη γωνία κλίσης όσο το προϊόν βρίσκεται σε λειτουργία.
- Ρυθμίστε χειροκίνητα τη γωνία κλίσης.

● Επισκόπηση λειτουργίας

(Εικ. Β, C)

Πλήκτρο	Ένδειξη	Ενέργεια
 23/34	○ 22	Πατήστε  για να ενεργοποιήσετε ή να απενεργοποιήσετε το προϊόν.
 33/36	 31  32	Πατήστε επανειλημμένα  για να εκκινήσετε/ρυθμίσετε διακόψετε την επιλεγμένη λειτουργία ψύξης. ■ Φυσική λειτουργία ■ Λειτουργία ύπνου ❗ ΠΛΗΡΟΦΟΡΙΕΣ: Αν δεν ανάβει καμία από αυτές τις ενδείξεις, το προϊόν βρίσκεται σε κανονική λειτουργία.
 25/37	1H 2H 3H 4H 27	Πατήστε επανειλημμένα  για να εκκινήσετε/ρυθμίσετε διακόψετε τον χρονοδιακόπτη (βλ. «Χρονοδιακόπτης») ❗ ΠΛΗΡΟΦΟΡΙΕΣ: Αν δεν ανάβει καμία από αυτές τις ενδείξεις, ο χρονοδιακόπτης είναι απενεργοποιημένος.
 24/35	 26	Πατήστε  για να εκκινήσετε/διακόψετε την αυτόματη κίνηση της κεφαλής του ανεμιστήρα προς τα αριστερά/δεξιά
 28/38	1/2/3 30	Πατήστε  για να ρυθμίσετε το επίπεδο ταχύτητας του προϊόντος.

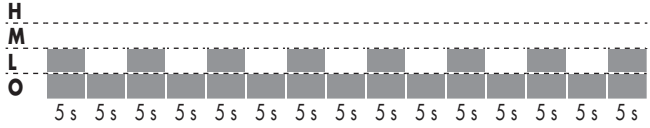
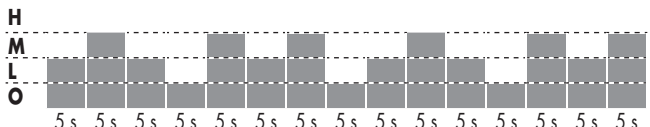
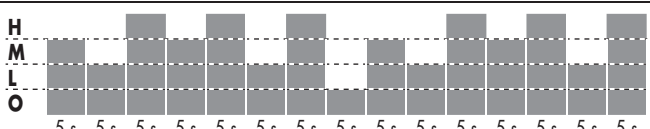
Λει- τουργία	Επίπεδο	Ταχύτητα/Διάρκεια
Κανονική	1	L (μέχρι να απενεργοποιηθεί το προϊόν)
	2	M (μέχρι να απενεργοποιηθεί το προϊόν)
	3	H (μέχρι να απενεργοποιηθεί το προϊόν)
H = υψηλή M = μεσαία L = χαμηλή ○ = απενεργοποίηση		

Λειτουργία	Επίπεδο	Ταχύτητα/Διάρκεια
 Φυσική	1	
	2	
	3	
 Ύπνος	1	Φυσική λειτουργία στην ταχύτητα 1 (μέχρι να απενεργοποιηθεί το προϊόν)
	2	Φυσική λειτουργία στην ταχύτητα 2 (30 min) Φυσική λειτουργία στην ταχύτητα 1 (μέχρι να απενεργοποιηθεί το προϊόν)
	3	Φυσική λειτουργία στην ταχύτητα 3 (30 min) Φυσική λειτουργία στην ταχύτητα 2 (30 min) Φυσική λειτουργία στην ταχύτητα 1 (μέχρι να απενεργοποιηθεί το προϊόν)
H = υψηλή M = μεσαία L = χαμηλή O = απενεργοποίηση		

● Χρονοδιακόπτης

❶ **ΠΛΗΡΟΦΟΡΙΕΣ:** Μπορείτε να προγραμματίσετε το προϊόν, ώστε να απενεργοποιηθεί αυτόματα μετά από λειτουργία για 1 έως 10 ώρες.

- ❑ Πατήστε επανειλημμένα  / για να ρυθμίσετε τη διάρκεια μετά από την οποία θέλετε να απενεργοποιηθεί αυτόματα το προϊόν.
- Ο ρυθμισμένος χρόνος υποδεικνύεται από έναν συνδυασμό των 4 ενδείξεων για τη ρύθμιση χρονοδιακόπτη .

Ένδειξη	Διάρκεια χρονοδιακόπτη										
	1 h	2 h	3 h	4 h	5 h	6 h	7 h	8 h	9 h	10 h	Απενεργοποίηση
1H	•				•			•		•	
2H		•				•			•	•	
• = ανάβει											

Ένδειξη	Διάρκεια χρονοδιακόπτη										
	1 h	2 h	3 h	4 h	5 h	6 h	7 h	8 h	9 h	10 h	Απενεργοποίηση
3H			•				•	•	•	•	
4H				•	•	•	•	•	•	•	
• = ανάβει											

- **Παράδειγμα:** Ο χρονοδιακόπτης είναι ρυθμισμένος σε 8 ώρες όταν οι ενδείξεις **1H**, **3H** και **4H** ανάβουν ταυτόχρονα.
- **Απενεργοποίηση χρονοδιακόπτη:** Πατήστε επανειλημμένα  **25/37** μέχρι να σβήσουν και οι 4 ενδείξεις ρύθμισης χρονοδιακόπτη **27**.

● Καθαρισμός και φροντίδα

ΠΡΟΕΙΔΟΠΟΙΗΣΗ! Κίνδυνος ηλεκτροπληξίας!

- Μην βυθίζετε ποτέ τα ηλεκτρικά μέρη του προϊόντος σε νερό ή άλλα υγρά. Μην τοποθετείτε ποτέ το προϊόν κάτω από τρεχούμενο νερό.
- Μην αφήνετε να εισχωρήσουν στο εσωτερικό της μονάδας μολέρ **6** νερό και άλλα υγρά.

ΠΡΟΣΟΧΗ! Κίνδυνος τραυματισμού!

- Σε καμία περίπτωση, μην αφαιρείτε το μπροστινό πλέγμα **1** ή το πίσω πλέγμα **5**.
- Βγάλτε το φιλς **11** από την πρίζα πριν τον καθαρισμό.
 - Μην χρησιμοποιείτε διαβρωτικά, ισχυρά καθαριστικά ή σκληρές βούρτσες για τον καθαρισμό.

Μέρος	Καθαρισμός
Προϊόν	□ Καθαρίστε το περίβλημα με ένα ελαφρώς υγρό πανί.
Μπροστινό πλέγμα 1 Πίσω πλέγμα 5	□ Καθαρίζετε το μπροστινό πλέγμα 1 και το πίσω πλέγμα 5 μόνο με ηλεκτρική σκούπα και ένα ελαφρώς υγρό πανί.
Τηλεχειριστήριο 8	<ol style="list-style-type: none"> 1. Αφαιρέστε την επίπεδη μπαταρία από το τηλεχειριστήριο 8 (βλ. «Τοποθέτηση/αντικατάσταση επίπεδης μπαταρίας»). 2. Καθαρίστε εξωτερικά το τηλεχειριστήριο 8 με ένα στεγνό πανί χωρίς χνούδι. 3. Τοποθετήστε ξανά την επίπεδη μπαταρία στο τηλεχειριστήριο 8 (βλ. «Τοποθέτηση/αντικατάσταση επίπεδης μπαταρίας»).

● Αποθήκευση

- Τυλίξτε το καλώδιο τροφοδοσίας **11** στη βάση περιτύλιξης καλωδίου **10**.
- Αποθηκεύστε το προϊόν στην αρχική συσκευασία όταν δεν το χρησιμοποιείτε.
- Αφαιρέστε την επίπεδη μπαταρία από το τηλεχειριστήριο **8** αν δεν σκοπεύετε να το χρησιμοποιήσετε για μεγάλο χρονικό διάστημα (βλ. «Τοποθέτηση/αντικατάσταση επίπεδης μπαταρίας»).
- Φυλάξτε το προϊόν σε στεγνό μέρος, μακριά

από σημεία στα οποία φτάνουν τα παιδιά.

● Απόσυρση

Η συσκευασία αποτελείται από υλικά φιλικά προς το περιβάλλον, τα οποία μπορείτε να διαθέσετε στους χώρους ανακύκλωσης της περιοχής σας.



Προσέξτε τον χαρακτηρισμό των υλικών συσκευασίας για τον διαχωρισμό απορριμμάτων, αυτά είναι χαρακτηρισμένα από συντόμεισεις (a) και αριθμούς (b) με την ακόλουθη

σημασία: 1-7: πλαστικά/20-22: χαρτί
και χαρτόνι/80-98: σύνθετο υλικό.

Προϊόν:



Για πληροφορίες σχετικά με τις δυνατότητες απόρριψης του προϊόντος που δεν χρησιμοποιείται πλέον, απευθυνθείτε στις αρμόδιες υπηρεσίες της κοινότητας ή του δήμου σας.



Για την προστασία του περιβάλλοντος, μην απορρίψετε το άχρηστο πλέον προϊόν στα οικιακά απορρίμματα, αλλά παραδώστε το στα ειδικά Κέντρα απόρριψης. Για τα σημεία συλλογής και τις ώρες λειτουργίας τους απευθυνθείτε στις αρμόδιες υπηρεσίες.

Οι ελαττωματικές ή εξαντλημένες επαναφορτιζόμενες μπαταρίες πρέπει να ανακυκλώνονται. Δίνετε τις μπαταρίες/επαναφορτιζόμενες μπαταρίες και/ή το προϊόν πίσω στα διαθέσιμα κέντρα συλλογής.



Καταστροφή του περιβάλλοντος λόγω εσφαλμένης απόρριψης μπαταριών/επαναφορτιζόμενων μπαταριών!

Αφαιρέστε τις μπαταρίες/την επαναφορτιζόμενη μπαταρία από το προϊόν πριν την απόρριψη.

Απαγορεύεται η απόρριψη των μπαταριών/επαναφορτιζόμενων μπαταριών στα οικιακά απορρίμματα. Ενδέχεται να περιέχουν δηλητηριώδη βαρέα μέταλλα και συγκαταλέγονται στα απορρίμματα ειδικής επεξεργασίας. Τα χημικά σύμβολα βαρέων μετάλλων είναι τα ακόλουθα: Cd = Κάδμιο, Hg = Υδράργυρος, Pb = Μόλυβδος. Για το λόγο αυτό παραδώστε τις εξαντλημένες μπαταρίες/επαναφορτιζόμενες μπαταρίες στα κατάλληλα σημεία συλλογής.

● **Εγγύηση**

Το προϊόν κατασκευάστηκε σύμφωνα με αυστηρές κατευθυντήριες οδηγίες ποιότητας και ελέγχθηκε επιμελώς πριν από την παράδοση. Σε

περίπτωση ελαττώματος υλικού ή κατασκευής, έχετε νόμιμα δικαιώματα έναντι του πωλητή του προϊόντος. Τα νομικά σας δικαιώματα δεν περιορίζονται με οιονδήποτε τρόπο από την αναφερόμενη παρακάτω εγγύηση.

Η εγγύηση για το προϊόν αυτό ανέρχεται σε 3 έτη από την ημερομηνία αγοράς. Ο χρόνος εγγύησης αρχίζει την ημερομηνία αγοράς. Φυλάξτε τη γνήσια απόδειξη αγοράς σε σίγουρο μέρος, καθώς αυτό το έγγραφο απαιτείται ως αποδεικτικό της αγοράς.

Όλες οι ζημιές ή τα ελαττώματα, τα οποία υπάρχουν ήδη κατά τον χρόνο της αγοράς, πρέπει να αναφέρονται χωρίς καθυστέρηση μετά την αποσυσκευασία του προϊόντος.

Σε περίπτωση που εντός διαστήματος 3 ετών από την ημερομηνία αγοράς αυτό το προϊόν πασουςιάσει κάποιο ελάττωμα υλικού ή κατασκευής, το προϊόν επισκευάζεται ή αντικαθίσταται από εμάς δωρεάν κατά τη δική μας επιλογή. Ο χρόνος εγγύησης δεν επεκτείνεται λόγω παροχής ικανοποίησης από την ευθύνη για πραγματικά ελαττώματα. Αυτό ισχύει και για εξαρτήματα τα οποία έχουν αντικατασταθεί ή επισκευαστεί.

Αυτή η εγγύηση παύει να ισχύει, εάν στο προϊόν προκλήθηκε ζημιά, ή εάν αυτό χρησιμοποιήθηκε ή συντηρήθηκε με μη ενδεδειγμένο τρόπο.

Η εγγύηση καλύπτει ελαττώματα στο υλικό και την κατασκευή. Αυτή η εγγύηση δεν αφορά σε μέρη του προϊόντος, τα οποία υπόκεινται σε φυσιολογική φθορά και συνεπώς θεωρούνται αναλώσιμα (π.χ., μπαταρίες, επαναφορτιζόμενες μπαταρίες, εύκαμπτοι σωλήνες, φυσίγγια χρώματος), ούτε σε ζημιές σε εύθραυστα εξαρτήματα, όπως διακόπτες ή γυάλινα εξαρτήματα.

Με την αντικατάσταση της συσκευής, σύμφωνα με το ΝΟΜΟΣ 2251/1994, ξεκινάει εκ νέου ο χρόνος εγγύησης.

● Διεκπεραίωση της εγγύησης

Για να εξασφαλίσουμε τη γρήγορη επεξεργασία του αιτήματός σας, παρακαλούμε ακολουθήστε τις παρακάτω υποδείξεις:

Σε περίπτωση ερωτήματος παρακαλείσθε να έχετε διαθέσιμο το παραστατικό αγοράς και τον κωδικό προϊόντος (IAN 507888_2507) ως αποδεικτικό της αγοράς σας.

Μπορείτε να βρείτε τον αριθμό προϊόντος στην πινακίδα τύπου, σε μια εγχάραξη, στην σελίδα τίτλων των οδηγιών σας, (κάτω αριστερά) ή ως αυτοκόλλητο στην πίσω ή κάτω σελίδα.

Αν προκύψουν λειτουργικά σφάλματα ή άλλα ελαττώματα, επικοινωνήστε αρχικά τηλεφωνικά ή μέσω email με το παρακάτω αναφερόμενο τμήμα service.

Ένα προϊόν που αναγνωρίζεται ως ελαττωματικό, μπορείτε μετά να το αποστείλετε χωρίς ταχυδρομικά τέλη στην ενημερωμένη σε εσάς διεύθυνση service επισυνάπτοντας την απόδειξη αγοράς (απόδειξη ταμείου) και την ένδειξη, που υφίσταται το ελάττωμα και τότε προέκυψε.

● Σέρβις

(GR)

Σέρβις Ελλάδα

Τηλ: 00800 490826606

Email: owim@lidl.gr

(CY)

Σέρβις Κύπρος

Τηλ: 8009 4241







Email: owim@lidl.com.cy



Σερβική σφραγίδας συμμορφωσης

Liste der verwendeten Piktogramme/Symbole	Seite 179
Einleitung	Seite 180
Bestimmungsgemäße Verwendung	Seite 180
Lieferumfang	Seite 180
Teilebeschreibung	Seite 180
Technische Daten	Seite 181
Sicherheitshinweise	Seite 182
Sicherheitshinweise für Batterien/Akkus	Seite 183
Hinweise zu Knopfzellen-Batterien	Seite 185
Vor der Verwendung	Seite 187
Auspacken	Seite 187
Knopfzelle einlegen/wechseln	Seite 187
Montage	Seite 187
Bedienung	Seite 188
Neigungswinkel einstellen	Seite 188
Funktionsübersicht	Seite 188
Timer	Seite 189
Reinigung und Pflege	Seite 190
Lagerung	Seite 190
Entsorgung	Seite 191
Garantie	Seite 192
Abwicklung im Garantiefall	Seite 192
Service	Seite 193

Liste der verwendeten Piktogramme/Symbole

	<p>GEFAHR! – Bezeichnet eine Gefahr mit hohem Risikograd, die, wenn sie nicht vermieden wird, den Tod oder eine schwere Verletzung zur Folge hat (z. B. Erstickungsgefahr)</p>	 <p>HINWEIS: Dieses Symbol mit dem Signalwort „Hinweis“ bietet weitere nützliche Informationen.</p>
	<p>WARNUNG! – Bezeichnet eine Gefahr mit mittlerem Risikograd, die, wenn sie nicht vermieden wird, den Tod oder eine schwere Verletzung zur Folge haben kann (z. B. Stromschlagrisiko)</p>	 Wechselstrom/-spannung  Gefahr – Risiko eines Stromschlags!  Schutzklasse II
	<p>VORSICHT! – Bezeichnet eine Gefahr mit niedrigem Risikograd, die, wenn sie nicht vermieden wird, eine leichte bis mäßige Verletzung zur Folge haben kann (z. B. Verbrühungsgefahr)</p>	 Verwenden Sie das Produkt nur in trockenen Innenräumen.  Stecken Sie Ihre Finger nicht durch das Gitter.
	<p>ACHTUNG! – Warnt vor möglichen Sachschäden (z. B. Kurzschlussgefahr)</p>	 Batteriewarning: Außerhalb der Reichweite von Kindern aufbewahren 
	<p>Außerhalb der Reichweite von Kindern aufbewahren</p>	 Entsorgen Sie gebrauchte Batterien sofort.
	<p>Nicht-offensichtliche Symptome, die durch Verschlucken von Batterien auftreten können</p>	 Sicherheitshinweise  Handlungsanweisungen
	<p>Das CE-Zeichen bestätigt Konformität mit den für das Produkt zutreffenden EU-Richtlinien.</p>	

STANDVENTILATOR

● Einleitung

Wir beglückwünschen Sie zum Kauf Ihres neuen Produkts. Sie haben sich damit für ein hochwertiges Produkt entschieden. Die Bedienungsanleitung ist Teil dieses Produkts. Sie enthält wichtige Hinweise für Sicherheit, Gebrauch und Entsorgung. Machen Sie sich vor der Benutzung des Produkts mit allen Bedien- und Sicherheitshinweisen vertraut. Benutzen Sie das Produkt nur wie beschrieben und für die angegebenen Einsatzbereiche. Händigen Sie alle Unterlagen bei Weitergabe des Produkts an Dritte mit aus.



Sie können dieses und zahlreiche andere Handbücher unter www.lidl-service.com herunterladen und ansehen. Durch Scannen dieses QR-Codes werden Sie direkt auf die Lidl-Service-Website (www.lidl-service.com) weitergeleitet, wo Sie durch Eingabe der Artikelnummer (IAN) 507888_2507 Ihre Bedienungsanleitung öffnen können.

● Bestimmungsgemäße Verwendung

- Dieses Produkt ist für das Umwälzen von Luft vorgesehen.
- Das Produkt darf nur in trockenen Innenräumen benutzt werden.
- Verwendungen, die in dieser Bedienungsanleitung nicht beschrieben werden, können zu Schäden am Produkt oder zu schweren Verletzungen führen.

* vormontiert

- Dieses Produkt ist nur zur Verwendung in Haushalten vorgesehen; es ist nicht für die gewerbliche Verwendung geeignet.
- Der Hersteller übernimmt keine Haftung für Schäden aufgrund unsachgemäßer Verwendung.

● Lieferumfang

- Packen Sie das Produkt aus. Entfernen Sie die Transportsicherungen, falls vorhanden.
 - Überprüfen Sie nach dem Auspacken des Produktes, ob das Produkt komplett und in ordnungsgemäßem Zustand ist. Entfernen Sie vor der Verwendung sämtliche Verpackungsmaterialien (einschließlich Schutzfolien).
- 1 Motoreinheit (mit Bedienfeld und vormontierter Gitter-Kontermutter)
 - 1 Sockel
 - 1 Sockelabdeckung
 - 1 Sockelverbindungsstück
 - 1 Unterlegscheibe
 - 1 Stange (mit ausziehbarer Stange)
 - 1 Vorderes Gitter
 - 1 Schraube mit Mutter
 - 1 Hinteres Gitter
 - 1 Flügel
 - 1 Flügel-Kontermutter
 - 1 Fernbedienung (im Aufbewahrungsfach)
 - 1 Knopfzelle (CR2025) (vorinstalliert in der Fernbedienung, Mindesthaltbarkeitsdatum 04/2029)
 - 1 Kabelaufwickler
 - 1 Schraube (für den Kabelaufwickler)
 - 1 Bedienungsanleitung

● Teilebeschreibung

(Abb. A)



- 1 Vorderes Gitter
- 2 Flügel-Kontermutter
- 3 Flügel
- 4 Gitter-Kontermutter*
- 5 Hinteres Gitter



- 6 Motoreinheit
- 6a Motorwelle
- 7 Aufbewahrungsfach (für die Fernbedienung)
- 8 Fernbedienung
- 9 Schraube (für den Kabelaufwickler)
- 10 Kabelaufwickler
- 11 Anschlussleitung mit Netzstecker
- 12 Bedienfeld
- 13 Ausziehbare Stange
- 14 Sicherungsring
- 15 Stange
- 16 Sockelverbindungsstück
- 17 Unterlegscheibe
- 18 Sockel
- 19 Sockelabdeckung
- 20 Schraube (zur Befestigung der Gitter)
- 21 Mutter (zur Befestigung der Gitter)

(Abb. B)

- 22 Betriebsanzeige**
- 23  Produkt ein-/ausschalten*
- 24  Schwenken starten/beenden*
- 25  Timer starten/einstellen/beenden*
- 26  Schwenken**
- 27 Timer-Einstellung**
- 28  Geschwindigkeitsstufe einstellen*
- 29 Fernbedienungssensor
- 30 Geschwindigkeitsstufe**
- 31  Natürlicher Modus**
- 32  Schlafmodus**
- 33  Modus einstellen*

(Abb. C)

- 34  Produkt ein-/ausschalten*
- 35  Schwenken starten/beenden*
- 36  Modus einstellen*

- 37  Timer starten/einstellen/beenden*
- 38  Geschwindigkeitsstufe einstellen*

(Abb. D)

- 39 Knopfzellenhalter

● Technische Daten

Nennspannung:	220-240 V~, 50-60 Hz
Schutzklasse:	II/□
Batterie der Fernbedienung:	1 × 3 V Batterie (CR2025)
Leistungsaufnahme:	50 W

Batterie Information (für die mitgelieferte Batterie):

Typ:	CR2025
Spannung:	3 V DC
Chemisches System:	Li-MnO ₂
Hergestellt von:	Lidl Stiftung & Co. KG Stiftsbergstr. 1 74167 Neckarsulm DEUTSCHLAND Email: battery-service@lidl.com www.lidl-service.com

Bezeichnung	Symbol	Wert	Einheit
Maximaler Volumenstrom	F	50,82	m ³ /min
Ventilator- Leistungsaufnahme	P	44,7	W
Serviceverhältnis	SV	1,14	(m ³ /min)/W
Leistungsaufnahme im Bereitschaftszustand	P _{SB}	0,39	W

* Taste

** Anzeige

Bezeichnung	Symbol	Wert	Einheit
Ventilator-Schalleistungspegel	L _{WA}	53,96	dB(A)
Maximale Luftgeschwindigkeit	C	3,07	m/s
Messnorm für die Ermittlung des Serviceverhältnisses	EN IEC 60879:2019		
Kontaktadresse für weitere Informationen	OWIM GmbH & Co. KG Stiftsbergstraße 1 74167 Neckarsulm GERMANY www.owim.com		



Sicherheitshinweise

MACHEN SIE SICH VOR DER VERWENDUNG DES PRODUKTS MIT ALLEN SICHERHEITSHINWEISEN UND GEBRAUCHSANWEISUNGEN VERTRAUT! WENN SIE DIESES PRODUKT AN ANDERE WEITERGEBEN, GEBEN SIE AUCH ALLE DOKUMENTE WEITER!

Im Falle von Schäden aufgrund der Nichteinhaltung dieser Bedienungsanleitung erlischt Ihr Garantieanspruch! Für Folgeschäden wird keine Haftung übernommen! Im Falle von Sach- oder Personenschäden aufgrund einer unsachgemäßen

Benutzung oder Nichteinhaltung der Sicherheitshinweise wird keine Haftung übernommen!

Kinder und Personen mit Einschränkungen

⚠️ **GEFAHR!**

Erstickungsrisiko!

Lassen Sie Kinder nicht mit dem Verpackungsmaterial unbeaufsichtigt.

Das Verpackungsmaterial stellt eine Erstickungsgefahr dar. Kinder unterschätzen die damit verbundenen Gefahren häufig. Halten Sie Kinder stets von Verpackungsmaterialien fern.

- Dieses Produkt kann von Kindern ab 8 Jahren und darüber sowie von Personen mit verringerten physischen, sensorischen oder mentalen Fähigkeiten oder Mangel an Erfahrung und Wissen benutzt werden, wenn sie beaufsichtigt oder bezüglich des sicheren Gebrauchs des Produktes unterwiesen wurden und die daraus resultierenden Gefahren verstehen.
- Reinigung und Benutzerwartung dürfen nicht von Kindern ohne Beaufsichtigung durchgeführt werden.

- Kinder dürfen nicht mit dem Produkt spielen.

⚠️ WARNUNG!

Verletzungsrisiko!

Schalten Sie das Produkt aus und trennen Sie es vom Stromnetz, bevor Sie Reinigungsarbeiten durchführen und wenn das Produkt nicht in Verwendung ist.

⚠️ WARNUNG!

Stromschlagrisiko!

Achten Sie darauf, dass die Nennspannung am Typenschild mit der Netzspannung Ihrer Stromversorgung übereinstimmt.

⚠️ WARNUNG!

Stromschlagrisiko!

Wenn die Netzanschlussleitung dieses Produktes beschädigt wird, muss sie durch den Hersteller oder seinen Kundendienst oder eine ähnlich qualifizierte Person ersetzt werden, um Gefährdungen zu vermeiden.

- Verwenden Sie das Produkt nur in trockenen Innenräumen.
- Schützen Sie Produkt, Anschlussleitung und Netzstecker vor Staub, direkter

Sonneneinstrahlung, Tropf- und Spritzwasser.

⚠️ VORSICHT!

Verletzungsrisiko!

Trennen Sie das Produkt von der Stromversorgung, bevor Sie das Schutzgitter entfernen.

⚠️ VORSICHT!

Verletzungsrisiko!

Verwenden Sie das Produkt niemals ohne oder mit einem beschädigten Schutzgitter.

⚠️ VORSICHT!

Verletzungsrisiko!

Halten Sie während des Gebrauchs Hände, Haare, Kleidung und andere Gegenstände vom Sicherheitsgitter fern, um Verletzungen und Beschädigungen am Produkt zu vermeiden.

- Reinigen Sie das Produkt vor der Lagerung und vor dem nächsten Gebrauch (siehe „Reinigung und Pflege“).



Sicherheitshinweise für Batterien/Akkus

⚠️ LEBENSGEFAHR!

Halten Sie Batterien/Akkus außer Reichweite von Kindern. Suchen Sie im Falle eines Verschluckens sofort einen Arzt auf!



EXPLOSIONSGEFAHR!

Laden Sie nicht aufladbare Batterien niemals wieder auf. Schließen Sie Batterien/Akkus nicht kurz und/oder öffnen Sie diese nicht. Überhitzung, Brandgefahr oder Platzen können die Folge sein.

- Werfen Sie Batterien/Akkus niemals in Feuer oder Wasser.
- Setzen Sie Batterien/Akkus keiner mechanischen Belastung aus.

Risiko des Auslaufens von Batterien/Akkus

- Vermeiden Sie extreme Bedingungen und Temperaturen, die auf Batterien/Akkus einwirken können, z. B. auf Heizkörpern/direkte Sonneneinstrahlung.
- Wenn Batterien/Akkus ausgelaufen sind, vermeiden Sie den Kontakt mit Haut, Augen und Schleimhäuten mit den Chemikalien! Spülen Sie die betroffenen Stellen sofort mit klarem Wasser und suchen Sie einen Arzt auf!



SCHUTZHANDSCHUHE TRAGEN!

Ausgelaufene oder beschädigte Batterien/Akkus können bei Berührung mit der Haut Verätzungen verursachen. Tragen Sie deshalb in diesem Fall geeignete Schutzhandschuhe.

- Im Falle eines Auslaufens der Batterien/Akkus entfernen Sie diese sofort aus dem Produkt, um Beschädigungen zu vermeiden.
- Entfernen Sie Batterien/Akkus, wenn das Produkt längere Zeit nicht verwendet wird.
- Schließen Sie Batterien niemals kurz, achten Sie immer auf die korrekte Polarität.

Risiko der Beschädigung des Produkts

- Verwenden Sie ausschließlich den angegebenen Batterietyp/Akkutyp!
- Setzen Sie Batterien/Akkus gemäß der Polaritätskennzeichnung (+) und (-) an Batterie/Akku und des Produkts ein.
- Reinigen Sie Kontakte an Batterie/Akku und im Batteriefach vor dem

Einlegen mit einem trockenen, fusselfreien Tuch oder Wattestäbchen!

- Entfernen Sie erschöpfte Batterien/Akkus umgehend aus dem Produkt und entsorgen Sie sie sicher.

● Hinweise zu Knopfzellen-Batterien



WARNUNG! Die Batterie nicht verschlucken, es besteht die Gefahr einer chemischen Verätzung.



WARNUNG! Enthält eine Knopfzelle.

ACHTUNG! Enthält verschluckbare Knopfzellen!
Erstickungsgefahr!



BATTERIEN AUSSERHALB DER REICHWEITE VON KINDERN

AUFBEWAHREN! Das Verschlucken kann chemische Verbrennungen, Perforation von Weichteilgewebe und den Tod verursachen. Schwere Verbrennungen können innerhalb von 2 Stunden nach dem Verschlucken auftreten. Sofort einen Arzt aufsuchen.

⚠️ WARNUNG! Entsorgen Sie gebrauchte Batterien sofort. Halten Sie neue und gebrauchte Batterien von Kindern fern. Wenn Sie glauben, dass Batterien verschluckt worden sein könnten oder in den Körper gelangt sein könnten, suchen Sie sofort einen Arzt auf.

- Dieses Produkt beinhaltet eine Knopfzellen-Batterie. Wird eine Knopfzellen-Batterie heruntergeschluckt, kann sie innerhalb 2 Stunden ernsthafte innere Verätzungen und Perforation von Weichteilgewebe verursachen, die zum Tode führen können.



Halten Sie neue und gebrauchte Batterien von Kindern fern.

- Wenn das Batteriefach nicht sicher schließt, benutzen Sie das Produkt nicht mehr und halten Sie es von Kindern fern.
- Wenn Sie vermuten, Batterien könnten verschluckt oder in irgendeinen Teil des Körpers gelangt sein, suchen Sie unverzüglich medizinische Hilfe.

⚠️ WARNUNG!

AUSSERHALB DER REICHWEITE VON KINDERN AUFBEWAHREN

Verschlucken kann zu chemischen Verbrennungen, Perforation von Weichteilen und zum Tod führen. Schwere Verbrennungen können innerhalb von 2 Stunden nach Verschlucken auftreten. Sofort ärztliche Hilfe in Anspruch nehmen.



Nicht-offensichtliche Symptome, die durch Verschlucken von Batterien auftreten können

Leider ist es nicht offensichtlich, wenn eine Knopf- oder Münzbatterie in der Speiseröhre eines Kindes steckt.

Es gibt keine spezifischen Symptome, die damit verbunden sind. Das Kind könnte:

- husten, würgen oder viel sabbern;
 - den Eindruck erwecken, eine Magenverstimmung oder einen Virus zu haben;
 - sich krank fühlen;
 - auf seinen Hals oder Magen zeigen;
 - Schmerzen im Bauch, in der Brust oder im Rachen haben;
 - müde oder lethargisch sein;
 - ruhiger oder anhänglicher als sonst sein oder sonst „nicht es selbst“ sein;
- seinen Appetit verlieren oder einen verminderten Appetit haben; und
 - keine feste Nahrung zu sich nehmen wollen/keine feste Nahrung zu sich nehmen können.
- Diese Art von Symptomen variiert oder schwankt, wobei die Schmerzen zunehmen und dann wieder abklingen. Ein spezifisches Symptom für das Verschlucken von Knopf- und Münzbatterien ist das Erbrechen von frischem (hellrotem) Blut. Wenn das Kind dies tut, sollten Sie sofort ärztliche Hilfe in Anspruch nehmen.
 - Da es keine eindeutigen Symptome gibt, ist es wichtig, wachsam zu sein mit „leeren“ oder überschüssigen Knopf-

oder Münzbatterien im Haushalt und den Produkten, die sie enthalten.

● **Vor der Verwendung**

● **Auspacken**

i **INFO:** Die Fernbedienung **8** befindet sich im Aufbewahrungsfach **7** an der Rückseite der Motoreinheit **6** (Abb. A).

1. Entfernen Sie das Verpackungsmaterial.
2. Überprüfen Sie, ob alle Teile vollständig sind (siehe „Lieferumfang“).
3. Überprüfen Sie, ob das Produkt Schäden aufweist.

● **Knopfzelle einlegen/ wechseln**

(Abb. D)

i **INFO:**

● **Montage**

- Anzahl der zur Montage benötigten Personen: 1 Erwachsener

- Die Knopfzelle (Typ CR2025) ist in der Fernbedienung **8** vorinstalliert. Ziehen Sie vor der ersten Verwendung den Isolierstreifen aus dem Knopfzellenhalter **39** heraus.
- Wechseln Sie die Knopfzelle, wenn das Produkt nicht mehr auf die Befehle der Fernbedienung **8** reagiert.

1. Stecken Sie eine Nadel (nicht enthalten) in das kleine Loch neben dem Knopfzellenhalter **39** auf der Rückseite der Fernbedienung **8**.
2. Drücken Sie die Nadel nach unten. Der Knopfzellenhalter **39** wird herausgeschoben.
3. Entnehmen Sie die verbrauchte Knopfzelle.
4. Legen Sie eine neue Knopfzelle (Typ CR2025) in den Knopfzellenhalter **39** ein. Die Polaritätsmarkierung **+** muss nach oben zeigen.
5. Schieben Sie den Knopfzellenhalter **39** wieder in die Fernbedienung **8** hinein.

Abb.	Schritt
E	<ol style="list-style-type: none"> 1. Legen Sie den Sockel 18 auf den Fußboden. Die Sockelabdeckung 19 ist am Sockel 18 vormontiert. 2. Stecken Sie die Stange 15 in das Loch in der Mitte der Sockelabdeckung 19. 3. Stellen Sie die Baugruppe auf den Kopf und schrauben Sie dann das Sockelverbindungsstück 16 mit der Unterlegscheibe 17 ab.. 4. Legen Sie die Unterlegscheibe 17 auf das Loch in der Mitte des Sockels 18. 5. Stecken Sie die längere Seite des Sockelverbindungsstücks 16 durch die Unterlegscheibe 17 in den Sockel 18. 6. Drehen Sie das Sockelverbindungsstück 16 im Uhrzeigersinn bis zum Anschlag. 7. Stellen Sie die Baugruppe aufrecht auf. 8. Lösen Sie den Sicherungsring 14. Ziehen Sie die ausziehbare Stange 13 auf die gewünschte Höhe heraus. Ziehen Sie den Sicherungsring fest.
F	<ul style="list-style-type: none"> □ Setzen Sie die Motoreinheit 6 auf die ausziehbare Stange 13.
G	<ol style="list-style-type: none"> 1. Schrauben Sie die Schraube 9 von der Motoreinheit 6 ab. 2. Setzen Sie den Kabelaufwickler 10 auf das vertiefte Loch unterhalb des Aufbewahrungsfachs 7. 3. Befestigen Sie den Kabelaufwickler 10 an der Motoreinheit 6, indem Sie die Schraube 9 mit einem Kreuzschlitzschraubendreher (nicht enthalten) festziehen.

Abb.	Schritt
H	<ol style="list-style-type: none"> 1. Drehen Sie die Gitter-Kontermutter 4 entgegen dem Uhrzeigersinn um sie zu lösen. 2. Setzen Sie das hintere Gitter 5 auf die Motorwelle 6a auf. 3. Setzen Sie die Gitter-Kontermutter 4 auf das hintere Gitter 5 auf. 4. Drehen Sie die Gitter-Kontermutter 4 im Uhrzeigersinn um sie zu befestigen.
I	<ol style="list-style-type: none"> 1. Setzen Sie den Flügel 3 auf die Gitter-Kontermutter 4 auf. 2. Setzen Sie die Flügel-Kontermutter 2 auf den Flügel 3 auf. 3. Flügel-Kontermutter 2 befestigen: Drehen Sie die Flügel-Kontermutter entgegen dem Uhrzeigersinn. 4. Klappen Sie die 4 Klammern am vorderen Gitter 1 nach oben.
J	<ol style="list-style-type: none"> 1. Setzen Sie das vordere Gitter 1 auf das hintere Gitter 5 auf. 2. Stecken Sie Schraube 20 in das Loch an der Unterseite des vorderen Gitters 1. 3. Ziehen Sie Schraube 20 mit der Mutter 21 fest. 4. Klappen Sie die 4 Klammern am vorderen Gitter 1 über dem Rahmen des hinteren Gitters 5 nach unten.

● Bedienung

1. Stellen Sie das Produkt auf einen flachen, stabilen Untergrund.
2. Verbinden Sie den Netzstecker **11** mit einer geeigneten Steckdose.
3. Drücken Sie  **23/34** um das Produkt einzuschalten.















● Neigungswinkel einstellen





INFO:



- Entfernen Sie die Schraube **9** nicht während Sie den Neigungswinkel einstellen.
- Verändern Sie den Neigungswinkel nicht während das Produkt in Betrieb ist.
- Stellen Sie den Neigungswinkel manuell ein.

● Funktionsübersicht

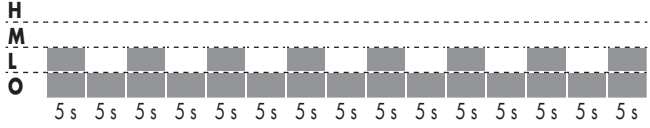
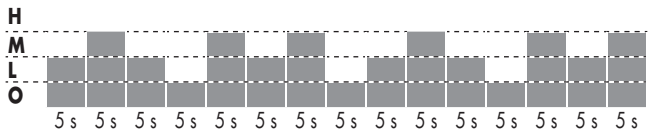
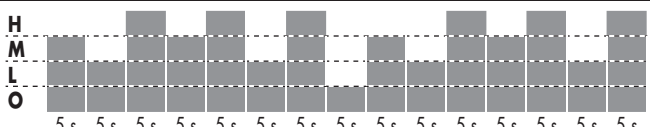

(Abb. B, C)

Taste	Anzeige	Funktion
 23/34	 22	Drücken Sie  , um das Produkt ein- oder auszuschalten..
 33/36	 31  32	Drücken Sie wiederholt  , um die Kühlart zu starten/einzustellen/zu beenden. <ul style="list-style-type: none"> ■ Natürlicher Modus ■ Schlafmodus <p> INFO: Falls keine dieser Anzeigen leuchtet, wird das Produkt im normalen Modus betrieben.</p>
 25/37	1H 2H 3H 4H	Drücken Sie wiederholt  , um den Timer zu starten/einzustellen/zu beenden (siehe „Timer“). <p> INFO: Falls keine dieser Anzeigen leuchtet, ist der Timer deaktiviert.</p>
 24/35	 26	Drücken Sie  , um die automatische Links-/Rechtsbewegung des Ventilatorkopfes zu starten/zu beenden

Taste	Anzeige	Funktion
 	1/2/3 	Drücken Sie  , um die Geschwindigkeitsstufe des Produkts einzustellen.

Modus	Stufe	Geschwindigkeit/Dauer
Normal	1	L (bis das Produkt ausgeschaltet wird)
	2	M (bis das Produkt ausgeschaltet wird)
	3	H (bis das Produkt ausgeschaltet wird)
 Natürlich	1	
	2	
	3	
 Schlaf	1	Natürlicher Modus auf Geschwindigkeit 1 (bis das Produkt ausgeschaltet wird)
	2	Natürlicher Modus auf Geschwindigkeit 2 (30 min) Natürlicher Modus auf Geschwindigkeit 1 (bis das Produkt ausgeschaltet wird)
	3	Natürlicher Modus auf Geschwindigkeit 3 (30 min) Natürlicher Modus auf Geschwindigkeit 2 (30 min) Natürlicher Modus auf Geschwindigkeit 1 (bis das Produkt ausgeschaltet wird)
H = Hoch M = Mittel L = Niedrig O = Aus		

● Timer

- ① INFO:** Das Produkt kann programmiert werden, sich nach einer Betriebszeit von 1 bis 10 Stunden automatisch auszuschalten.
- Drücken Sie wiederholt  , um die Dauer, nach der sich das Produkt automatisch ausschalten soll, einzustellen.
 - Die eingestellte Zeit wird durch eine Kombination der 4 Anzeigen für die Timer-Einstellung  angezeigt.

Anzeige	Timer-Dauer										
	1 h	2 h	3 h	4 h	5 h	6 h	7 h	8 h	9 h	10 h	Aus
1H	•				•			•		•	
2H		•				•			•	•	
3H			•				•	•	•	•	
4H				•	•	•	•	•	•	•	

• = Leuchtet

- **Beispiel:** Der Timer ist auf 8 Stunden eingestellt, wenn die Anzeigen **1H**, **3H** und **4H** gleichzeitig leuchten.
- **Timer ausschalten:** Drücken Sie wiederholt  **25/37**, bis alle 4 Anzeigen für die Timer-Einstellung **27** erlöschen.

● Reinigung und Pflege

WARNUNG! Stromschlagrisiko!

- Tauchen Sie die elektrischen Teile des Produkts nicht in Wasser oder andere Flüssigkeiten ein. Halten Sie das Produkt niemals unter fließendes Wasser.
- Lassen Sie kein Wasser und keine anderen Flüssigkeiten in die Motoreinheit **6** eindringen.

VORSICHT! Verletzungsrisiko!

- Entfernen Sie auf keinen Fall das vordere Gitter **1** oder das hintere Gitter **5**.
- Ziehen Sie den Netzstecker **11** vor der Reinigung aus der Steckdose.
- Verwenden Sie zur Reinigung keine scheuernden, aggressiven Reinigungsmittel oder harten Bürsten.

Teil	Reinigung
Produkt	□ Reinigen Sie das Gehäuse mit einem leicht angefeuchteten Tuch.
Vorderes Gitter 1 Hinteres Gitter 5	□ Reinigen Sie das vordere Gitter 1 und das hintere Gitter 5 ausschließlich mit einem Staubsauger und einem leicht angefeuchteten Tuch.
Fernbedienung 8	<ol style="list-style-type: none"> 1. Entnehmen Sie die Knopfzelle aus der Fernbedienung 8 (siehe „Knopfzelle einlegen/wechseln“). 2. Reinigen Sie die Fernbedienung 8 äußerlich mit einem trockenen, fusselfreien Tuch. 3. Legen Sie die Knopfzelle wieder in die Fernbedienung 8 ein (siehe „Knopfzelle einlegen/wechseln“).

● Lagerung

- Wickeln Sie die Anschlussleitung **11** auf den Kabelaufwickler **10**.
- Lagern Sie das Produkt in der Originalverpackung, wenn es nicht in Verwendung ist.
- Entnehmen Sie die Knopfzelle aus der Fernbedienung **8**, wenn Sie sie längere Zeit nicht benutzen (siehe „Knopfzelle einlegen/wechseln“).
- Bewahren Sie das Produkt an einem trockenen Ort außerhalb der Reichweite von Kindern auf.

● Entsorgung

Die Verpackung besteht aus umweltfreundlichen Materialien, die Sie über die örtlichen Recyclingstellen entsorgen können.



Beachten Sie die Kennzeichnung der Verpackungsmaterialien bei der Abfalltrennung, diese sind gekennzeichnet mit Abkürzungen (a) und Nummern (b) mit folgender Bedeutung: 1-7: Kunststoffe/20-22: Papier und Pappe/80-98: Verbundstoffe.

Produkt:



Möglichkeiten zur Entsorgung des ausgedienten Produkts erfahren Sie bei Ihrer Gemeinde- oder Stadtverwaltung.



Gerät entsorgen

Das Symbol der durchgestrichenen Mülltonne bedeutet, dass dieses Gerät am Ende der Nutzungszeit nicht über den Haushaltsmüll entsorgt werden darf. Das Gerät ist bei eingerichteten Sammelstellen, Wertstoffhöfen oder Entsorgungsbetrieben abzugeben. Zudem sind Verreiber von Elektro- und Elektronikgeräten sowie Verreiber von Lebensmitteln zur Rücknahme verpflichtet. LIDL bietet Ihnen Rückgabemöglichkeiten direkt in den Filialen und Märkten an. Rückgabe und Entsorgung sind für Sie kostenfrei. Beim Kauf eines Neugeräts haben Sie das Recht, ein entsprechendes Altgerät unentgeltlich zurückzugeben.

Zusätzlich haben Sie die Möglichkeit, unabhängig vom Kauf eines Neugeräts, unentgeltlich (bis zu drei) Altgeräte abzugeben, die in keiner Abmessung größer als 25 cm sind.

Bitte löschen Sie vor der Rückgabe alle personenbezogenen Daten.

Bitte entnehmen Sie vor der Rückgabe Batterien oder Akkumulatoren, die

nicht vom Altgerät umschlossen sind, sowie Lampen, die zerstörungsfrei entnommen werden können und führen diese einer separaten Sammlung zu.

Defekte oder verbrauchte Batterien/Akkus müssen recycelt werden. Geben Sie Batterien/Akkus und/oder das Produkt über die angebotenen Sammeleinrichtungen zurück.



Umweltschäden durch falsche Entsorgung der Batterien/Akkus!

Das Symbol der durchgestrichenen Mülltonne auf Batterien oder Akkus bedeutet, dass Sie Batterien und Akkus nicht im Hausmüll entsorgen dürfen.

Entnehmen Sie die Batterien/den Akku-Pack aus dem Produkt vor der Entsorgung.

Diese können giftige Schwermetalle enthalten und unterliegen der Sondermüllbehandlung.

Die chemischen Symbole der Schwermetalle sind wie folgt: Cd = Cadmium, Hg = Quecksilber, Pb = Blei.

Sie sind gesetzlich verpflichtet, alte Batterien und Akkus nach Gebrauch zurückzugeben. Geben Sie deshalb verbrauchte Batterien und Akkus kostenfrei im Handelsgeschäft z. B. in Ihrer LIDL Filiale oder bei einer kommunalen Sammelstelle ab.

Batterien und Akkus können Stoffe enthalten, die schädlich für die menschliche Gesundheit und Umwelt sind. Nur bei einer getrennten Sammlung und Verwertung von alten Batterien und Akkus können die negativen Auswirkungen vermieden werden.

Seien Sie besonders vorsichtig beim Umgang mit lithiumhaltigen Batterien und Akkus, da bei unsachgemäßer Verwendung eine erhöhte Brandgefahr besteht. Kleben Sie dazu die Pole ab, um einen äußeren Kurzschluss zu vermeiden.

Nutzen Sie Batterien mit langer Lebensdauer oder Akkus, um die Entstehung von Abfällen aus Alt-Batterien zu verringern. Beachten Sie die Anweisungen zum Lagern, und vermeiden Sie

das vollständige Ent- und Aufladen des Akkus, um die Lebensdauer zu verlängern.

Darüber hinaus sollten Sie Batterien oder Elektro- und Elektronikgeräte mit Batterien oder Akkus nicht im öffentlichen Raum zurücklassen, um eine Vermüllung zu vermeiden. Prüfen Sie Möglichkeiten, Batterien einer Wiederverwendung zuzuführen, anstatt diese zu entsorgen, beispielsweise durch Instandsetzung der Batterie.

● **Garantie**

Das Produkt wurde nach strengen Qualitätsrichtlinien hergestellt und vor der Auslieferung sorgfältig geprüft. Im Falle von Material- oder Herstellungsfehlern haben Sie gegenüber dem Verkäufer des Produkts gesetzliche Rechte. Ihre gesetzlichen Rechte werden in keiner Weise durch unsere unten aufgeführte Garantie eingeschränkt.

Die Garantie für dieses Produkt beträgt 3 Jahre ab Kaufdatum. Die Garantiezeit beginnt mit dem Kaufdatum. Bewahren Sie den Originalkaufbeleg an einem sicheren Ort auf, da dieses Dokument als Nachweis des Kaufs erforderlich ist.

Alle Schäden oder Mängel, die bereits zum Zeitpunkt des Kaufs vorhanden sind, müssen unverzüglich nach dem Auspacken des Produkts gemeldet werden.

Sollte das Produkt innerhalb von 3 Jahren ab Kaufdatum einen Material- oder Herstellungsfehler aufweisen, werden wir es – nach unserer Wahl – kostenlos für Sie reparieren oder ersetzen. Die Garantiezeit verlängert sich durch einen stattgegebenen Gewährleistungsanspruch nicht. Dies gilt auch für ersetzte und reparierte Teile.

Diese Garantie erlischt, wenn das Produkt beschädigt oder unsachgemäß verwendet oder gewartet wurde.

Die Garantie deckt Material- und Herstellungsfehler ab. Diese Garantie erstreckt sich weder auf Produktteile, die normalem Verschleiß unterliegen, und somit als Verschleißteile gelten (z. B. Batterien, Akkus, Schläuche, Farbpatronen), noch auf Schäden an zerbrechlichen Teilen, z. B. Schalter oder Teile aus Glas.

● **Abwicklung im Garantiefall**

Um eine schnelle Bearbeitung Ihres Anspruchs zu gewährleisten, beachten Sie die folgenden Hinweise:

Halten Sie den Originalkaufbeleg und die Artikelnummer (IAN 507888_2507) als Nachweis für den Kauf bereit.

Sie finden die Artikelnummer auf dem Typenschild, einer Gravur auf dem Produkt, der Startseite der Bedienungsanleitung (unten links) oder als Aufkleber auf der Rück- oder Unterseite des Produkts.

Sollten Funktionsfehler oder sonstige Mängel auftreten, wenden Sie sich zunächst telefonisch oder per E-Mail an die unten aufgeführte Serviceabteilung.

Sobald das Produkt als defekt erfasst wurde, können Sie es kostenlos an die Ihnen mitgeteilte Service-Anschrift zurücksenden. Stellen Sie sicher, dass Sie den Originalkaufbeleg (Kassenbon) sowie eine kurze, schriftliche Beschreibung beilegen, in der die Einzelheiten des Defekts und der Zeitpunkt des Auftretens dargelegt sind.

● **Service**

(DE)

Service Deutschland

Tel.: 0800 5435 111

E-Mail: owim@lidl.de

(AT)

Service Österreich

Tel.: 0800 447744

E-Mail: owim@lidl.at

(BE)

Service Belgien

Tel.: 0800 12089

E-Mail: owim@lidl.be

(CH)

Service Schweiz

Tel.: 0800 56 44 33

E-Mail: owim@lidl.ch



Serbisches Konformitätszeichen

OWIM GmbH & Co. KG

Stiftsbergstraße 1
74167 Neckarsulm
GERMANY

Model No.: HG12538A/HG12538B

Version: 12/2025

IAN 507888_2507

