

# W5



## 3 TIER CLOTHES AIRER

(GB) (CY)

### 3 TIER CLOTHES AIRER

Assembly instructions and safety notes

(SI)

### POKONČNO STOJALO ZA SUŠENJE PERILA

Navodila za montažo in varnostni napotki

(SK)

### SUŠIAK NA BIELIZEŇ

Montážne a bezpečnostné pokyny

(RS)

### SUŠILICA ZA VEŠ

Uputstva za montažu i bezbednost

(BG)

### СУШИЛНИК ЗА ПРАНЕ

Указания за монтаж и безопасност

(HU)

### RUHASZÁRÍTÓ TORONY

Szerelési- és Biztonsági utasítások

(CZ)

### SUŠÁK NA PRÁDLO

Montážní a bezpečnostní pokyny

(HR)

### STALAK ZA SUŠENJE RUBLJA

Upute za montažu i sigurnosne upute

(RO)

### USCĂTOR DE RUFЕ VERTICAL

Instrucțiuni de montare și de siguranță

(GR) (CY)

### ΑΠΛΩΣΤΡΑ ΡΟΥΧΩΝ

Οδηγίες συναρμολόγησης και ασφάλειας

IAN 496873\_2504

(HU) (SK) (HR) (RS) (RO) (BG) (GR) (CY)

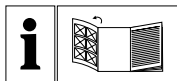

GB CY

Before reading, unfold the page containing the illustrations and familiarise yourself with all functions of the device.

HU

Az elolvasás előtt nyissa fel az ábrákat tartalmazó oldalt és végezetül ismerje meg a készülék mindegyik funkcióját.

SI

Pred branjem odprite stran s slikami in se nato seznanite z vsemi funkcijami naprave.

CZ

Před čtením si otevřete stranu s obrázky a potom se seznamte se všemi funkcemi přístroje.

SK

Pred čítaním si odklopte stranu s obrázkami a potom sa oboznámte so všetkými funkciami prístroja.

HR

Prije čitanja, otvorite stranicu sa prikazima i upoznajte se na osnovu toga sa svim funkcijama uređaja.

RS

Pre čitanja rasklopite stranu sa slikama i upoznajte se sa svim funkcijama uređaja.

RO

Înainte de a citi, priviți imaginile de pe pagină și familiarizați-vă cu toate funcțiile aparatului.

BG

Преди да прочетете отворете на страницата с фигурите, след което се запознайте с всички функции на уреда.

GR CY

Πριν ξεκινήσετε την ανάγνωση, ανοίξτε τη σελίδα με την εικόνα και εξοικειωθείτε με όλες τις λειτουργίες της συσκευής.



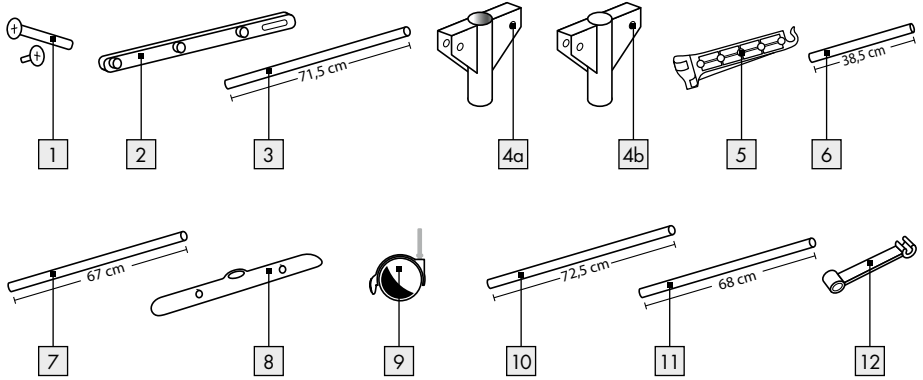
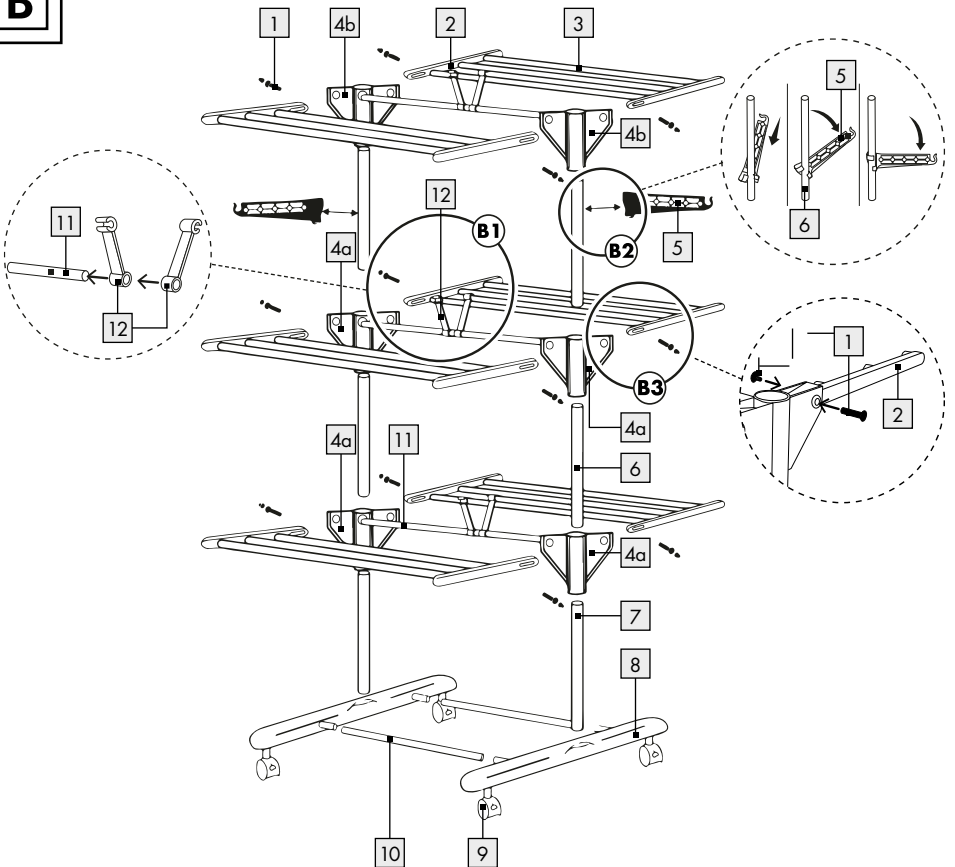





GB/CY	Assembly instructions and safety notes	Page	5
HU	Szerelési- és Biztonsági utasítások	Oldal	11
SI	Navodila za montažo in varnostni napotki	Stran	21
CZ	Montážní a bezpečnostní pokyny	Strana	29
SK	Montážne a bezpečnostné pokyny	Strana	35
HR	Upute za montažu i sigurnosne upute	Stranica	41
RS	Uputstva za montažu i bezbednost	Strana	47
RO	Instrucțiuni de montare și de siguranță	Pagina	55
BG	Указания за монтаж и безопасност	Страница	63
GR/CY	Οδηγίες συναρμολόγησης και ασφάλειας	Σελίδα	73

**A****B**



<b>List of pictograms used</b> .....	Page 6
<b>Introduction</b> .....	Page 6
Intended use .....	Page 6
Scope of delivery/parts description .....	Page 6
Technical data .....	Page 7
<b>Safety instructions</b> .....	Page 7
<b>Assembling the product</b> .....	Page 8
<b>Folding the product</b> .....	Page 9
<b>Cleaning, maintenance and storage</b> .....	Page 9
<b>Maintenance</b> .....	Page 9
<b>Disposal</b> .....	Page 9
<b>Manufacturer/Service</b> .....	Page 9
<b>Warranty</b> .....	Page 10

## List of pictograms used

 	Please read the instructions for use!		Observe the warnings and safety instructions!
	Danger to life and accident hazard for toddlers and small children!		Dispose of the packaging and device in an environmentally friendly manner!
 	Safety information Instructions for use		Maximum load bearing capacity (12 kg)

## 3 Tier Clothes Aired

### ● Introduction

 Congratulations on the purchase of your new product. You have chosen a high-quality product. The assembly instructions are a part of this product. Please read the complete assembly instructions before using this product and observe the instructions. Keep these assembly instructions in a safe place and also include them if you pass the product on to others.

### ● Intended use

This product is suitable for hanging laundry in the smallest of spaces.

Any other use or product modification is prohibited and will result in damage. Misuse may also result in other life-threatening risks and injuries. This product was designed for domestic use only. It is not intended for commercial use. The manufacturer is not liable for damages due to improper use.

### ● Scope of delivery/ parts description (see Fig. A)

- 1 12 x screws
- 2 12 x outer pieces
- 3 18 x bars
- 4a 4 x joints (open)
- 4b 2 x joints (closed)
- 5 2 x small item holders
- 6 4 x joint posts
- 7 2 x base posts

- 8 2 x base pieces
- 9 4 x castors with brake
- 10 2 x base tubes
- 11 3 x joint tubes
- 12 6 x locking hooks

## ● Technical data

Item number: CS92188H  
 Total line length: approx. 16 m  
 Weight: approx. 3.55 kg  
 Dimensions  
 (W x H x D): approx. 74 x  
 155 x 59.5 cm  
 (when unfolded)  
 Max. load: 12 kg  
 Production-ID: 01/2026



## Safety instructions

**READ THE INSTRUCTIONS FOR USE  
 BEFORE USING THE PRODUCT!  
 KEEP ALL SAFETY INFORMATION  
 AND INSTRUCTIONS FOR  
 FUTURE REFERENCE!**

-  **⚠ WARNING!  
 DANGER TO LIFE  
 AND RISK OF ACCIDENTS  
 FOR INFANTS AND CHILDREN!** Never leave children alone and unsupervised with the packaging material. It poses a danger of suffocation. Keep this product out of the reach of children. This product is not a toy.
- The product is not a climbing frame or toy. Make sure that nobody, especially a child, pulls themselves up using the product.
- Only place the product on a level, solid surface.
- Make sure the product is stable and only use it on even and firm surfaces.
- Only hang laundry with a max. total weight of 12 kg on the washing lines.
- Be careful with your hands and fingers when setting up and collapsing the product.
- Do not sit or lean on the product.
- **RISK OF DAMAGE!** Improper use of the tower clothes airer, such as hanging too much laundry or distributing laundry unevenly, can result in damage or cause the tower clothes airer to tip over.

- Regularly inspect the tower clothes airer for damage, as well as before each use.
- Do not use the tower clothes airer for hanging up or storing other items.
- Never use the tower clothes airer if it is damaged.
- Never attempt to repair the product yourself.
- Distribute your laundry evenly on the tower clothes airer.
- No replacement parts are included for this product.
- **Usage note:** Load the product evenly. Make sure it is stable and only use it on even and firm floors. Please do not use the product in strong winds or storms.

## ● **Assembling the product (see Fig. B)**

**Note:** For easier assembly, we recommend using a rubber hammer.

- Insert the castors [9] into the fixtures on the underside of both base pieces [8].
- Insert both base tubes [10] into the fixtures on the sides of both base pieces [8].
- Insert the base posts [7] into the fixtures on the top of both base pieces [8].
- Place two open joints [4a] on the base posts [7].
- Slide two opposite-facing locking hooks [12] onto each joint tube [11] so that the wing is supported on both sides (see Fig. B1).
- Insert the joint posts [6] into the joints [4a] and [4b]. Make sure that both of the closed joints [4b] are on top of the product.
- Insert the joint tubes [11] between the joints [4a] and [4b].
- Now assemble the bar frame. To do so, insert three bars [3] into the fixtures on the outer pieces [2] in each case.
- Insert the assembled bar frames into the joints [4a] and [4b].
- Fasten them in place using the screws [1] (see Fig. B3).
- Attach the small item holders [5] onto the joint posts [6], making sure that they audibly click into place (see Fig. B2).
- Hook the locking hooks [12] to the bars [3] to prevent the laundry drying rack from accidentally collapsing while it is in use.

## ● Folding the product

- Undo the locking hooks **12** from the bars **3**.
- Carefully pull the assembled bar frame towards you and then carefully push it downwards.

## ● Cleaning, maintenance and storage

- Do not use harsh cleaning agents or scouring agents.
- Clean the product regularly using a soft sponge and some soapy water.
- Store the tower clothes airer in a dry, closed space which is inaccessible to children.

## ● Maintenance

- Repairs and maintenance work must be carried out by a specialist in accordance with the manufacturer's instructions.

## ● Disposal

The packaging is made from environmentally-friendly materials which can be disposed of through your local recycling facilities.

Contact your local refuse disposal authority for more details of how to dispose of your worn-out product.

## ● Manufacturer/Service

Casa Si Marketing- und  
VertriebsgmbH  
Obkirchergasse 36  
1190 Wien  
AUSTRIA

Tel.: 00800 440 28 62 0 (GB)  
+43 1 440 28 62 (CY)

Fax: +43 1 440 27 86 17

Email: [service@casasi.com](mailto:service@casasi.com)  
[www.casasi.com](http://www.casasi.com)

**IAN 496873\_2504**

Please have your receipt and the item number (IAN 496873\_2504) ready as your proof of purchase when enquiring about your product.

## ● **Warranty**

The product has been manufactured to strict quality guidelines and meticulously examined before delivery. In the event of material or manufacturing defects you have legal rights against the retailer of this product. Your legal rights are not limited in any way by our warranty detailed below.

The warranty for this product is 3 years from the date of purchase. The warranty period begins on the date of purchase. Keep the original sales receipt in a safe location as this document is required as proof of purchase.

Any damage or defects already present at the time of purchase must be reported without delay after unpacking the product.

Should the product show any fault in materials or manufacture within 3 years from the date of purchase, we will repair or replace it – at our choice – free of charge to you. The warranty period is not extended as a result of a claim being granted. This also applies to replaced and repaired parts.







This warranty becomes void if the product has been damaged, or used or maintained improperly.

The warranty covers material or manufacturing defects. This warranty does not cover product parts subject to normal wear and tear, thus considered consumables (e.g. batteries, rechargeable batteries, tubes, cartridges), nor damage to fragile parts, e.g. switches or glass parts.



<b>Az alkalmazott piktogramok jelmagyarázata</b> .....	Oldal 12
<b>Bevezető</b> .....	Oldal 12
Rendeltetésszerű használat .....	Oldal 12
A tartozékok leírása/a csomag tartalma.....	Oldal 13
Műszaki adatok.....	Oldal 13
<b>Biztonsági tudnivalók</b> .....	Oldal 13
<b>A termék felszerelése</b> .....	Oldal 14
<b>A termék összecukása</b> .....	Oldal 15
<b>Tisztítás, ápolás és tárolás</b> .....	Oldal 15
<b>Karbantartás</b> .....	Oldal 15
<b>Megsemmisítés</b> .....	Oldal 15
<b>Gyártó/szerviz</b> .....	Oldal 15
<b>Garancia</b> .....	Oldal 16
<b>Jótállási tájékoztató</b> .....	Oldal 17

## Az alkalmazott piktogramok jelmagyarázata

	Olvassa el a használati útmutatót!		Vegye figyelembe a figyelmeztető és biztonsági előírásokat!
	Kisgyermek és gyermekek számára élet- és balesetveszélyes!		A csomagolást és a készüléket környezetbarát módon semmisítse meg!
	Biztonsági tudnivalók Kezelési utasítások		Maximális terhelhetőség (12 kg)

## Ruhaszáritó torony

### ● Bevezető

 Gratulálunk új termékének vásárlása alkalmából. Kiváló minőségű terméket választott. A kezelési útmutató a termék fontos tartozéka. Kérjük, hogy a használat előtt olvassa el teljes egészében az Összeszerelési útmutatót és vegye figyelembe az utasításokat. Őrizze meg a Összeszerelési útmutatót, és a termék továbbadása esetén adja át azt is.

### ● Rendeltetésszerű használat

Ez a termék kis helyiségben történő ruhateregetésre alkalmas. Az előbb leírtaktól eltérő alkalmazás, vagy a termék megváltoztatása nem megengedett és károkhoz vezet. Ezen kívül sérülés és életveszély lehet a nem megfelelő használat következménye. Ezt a terméket kizárólag magánhasználatra tervezték. Közületi használatra nem alkalmas. A szakszerűtlen használatból eredő károkért a gyártó nem vállal felelősséget.

## ● A tartozékok leírása/ a csomag tartalma (lásd A. ábra)

- 1 12 x csavar
- 2 12 x külső rész
- 3 18 x rácsrúd
- 4a 4 x csukló (nyitott)
- 4b 2 x csukló (zárt)
- 5 2 x kis alkatrésztartó
- 6 4 x csuklórúd
- 7 2 x alappillér
- 8 2 x alaprész
- 9 4 x görgő fékkel
- 10 2 x alapcső
- 11 3 x csuklócső
- 12 6 x rögzítőkampó

## ● Műszaki adatok

Cikkszám:	CS92188H
Összes	
Zsinórhossz:	kb. 16 m
Súly:	kb. 3,55 kg
Mérete (széles x magas x mély):	kb. 74 x 155 x 59,5 cm (kihajtva)
Max. terhelhetőség:	12 kg
Gyári azonosító:	01/2026



## Biztonsági tudnivalók

A TERMÉK HASZNÁLATA ELŐTT  
OLVASSA EL A HASZNÁLATI  
ÚTMUTATÓT! GONDOSAN ŐRIZ-  
ZEN MEG MINDEN BIZTONSÁGI  
TUDNIVALÓT ÉS ÚTMUTATÁST  
A JÖVŐBENI FELHASZNÁLÁS  
CÉLJÁBÓL!

-  **FIGYELMEZTETÉS!**  
**ÉLET- ÉS BALESETVES-  
ZÉLY KISGYERMEKEK ÉS  
GYERMEKEK SZÁMÁRA!**  
Soha ne hagyja a gyerekeket  
felügyelet nélkül a csomagoló-  
anyagokkal. Fulladásveszély  
áll fenn. Tartsa távol a terméket  
a gyerekektől. A termék nem  
játékszer.
- A termék nem mászóka, vagy  
játékszer. Gondoskodjon arról,  
hogy senki, különösen gyerekek  
ne kapaszkodjanak fel a termékre.
- Csak szilárd, sík, csúszásmentes  
felületre állítsa a terméket.
- Ügyeljen a stabil helyzetre, és csak  
sík és szilárd talajon használja.
- Csak max. 12 kg összsúlyú mosást  
teregessen a szárítórudakra.
- Ügyeljen kezére és ujjaira a termék  
felállítására, vagy összecsuksása  
során.

- Ne üljön, vagy feküdjön a termékre.
- **SÉRÜLÉSVESZÉLY!** A ruhaszá-  
rító torony szakszerűtlen haszná-  
lata, mint pl. a túl nagy mennyiségű  
vagy egyenetlenül elosztott mo-  
sott ruha a ruhaszá-  
rító torony sé-  
rüléséhez vagy felbillenéséhez  
vezethet.
- Rendszeresen és minden haszná-  
lat előtt ellenőrizze a ruhaszá-  
rító tornyot sérülések szempontjából.
- Ne használja a ruhaszá-  
rító tor-  
nyot egyéb tárgyak tárolására  
vagy elhelyezésére.
- Ne használja a ruhaszá-  
rító tor-  
nyot, ha azon sérülés jelei láthatók.
- Ne kísérelje meg a terméket sa-  
ját kezűleg javítani.
- Egyenletesen oszlassa el a mo-  
sott ruhát a ruhaszá-  
rító tornyon.
- A jelen termékhez nincsenek  
pótalkatrészek mellékelve.
- **Használat során vegye  
figyelembe:** Egyenletesen ter-  
helje a terméket. Ügyeljen a stabil  
helyzetre és csak sík és szilárd  
talajon használja a terméket.  
Kérjük, ne használja a terméket  
erős szélben vagy viharban.

## ● **A termék felszerelése (lásd B. ábra)**

**Tudnivaló:** Az összeszerelés meg-  
könnyítése érdekében javasoljuk  
gumikalapács használatát.

- Helyezze be a [9] görgőket a két  
alaprés [8] alsó szerkezetébe.
- Helyezze be az alapcsövet [10] a  
két alaprés [8] oldalsó szerke-  
zetébe.
- Helyezze be az alappilléreket [7]  
a két alaprés [8] felső szerkeze-  
tébe.
- Helyezzen két nyitott csuklót [4a]  
az alappillérekre [7].
- Csúsztasson két rögzítőkampót [12]  
ellentétes irányban a csuklócsőre  
[11] úgy, hogy a szárnyak mindkét  
oldalon meg legyenek támasztva  
(lásd B1 ábra).
- Helyezze a csuklórudakat [6] a  
[4a], [4b] csuklóra. Győződjön meg  
róla, hogy a két zárt csukló [4b] a  
termék tetején helyezkedik el.
- Helyezze a csuklócsöveket [11] a  
[4a], [4b] csuklók közé.
- Most szerelje fel a rácsot. Ehhez  
helyezzen be három rácsrudat [3]  
a külső részek [2] rögzítéseibe.
- Helyezze a felszerelt rácsokat a  
[4a], [4b] csuklókba.

- Rögzítse ezeket a csavarokkal **1** (lásd B3 ábra).
- Helyezze a kis alkatrésztartót **5** a csuklórudakra **6**, amíg ezek hallhatóan helyükre kattannak (lásd B2 ábra).
- Akassza a rögzítőkampókat **12** a rácsrudakra **3**, a használat közbeni véletlen összecuklás megelőzésére.

## ● A termék összecukása

- Oldja ki a rögzítőkampókat **12** a rácsrudakból **3**.
- Óvatosan húzza előre a felszerelt rácsokat, majd óvatosan nyomja le őket.

## ● Tisztítás, ápolás és tárolás

- Ne használjon maró hatású tisztító- és súrolószereket.
- A terméket rendszeresen tisztítsa egy puha szivaccsal és némi szappanos vízzel.
- A ruhaszáritó tornyot egy száraz, zárt és gyermekek számára hozzáférhetetlen helyen tárolja.

## ● Karbantartás

- Javításokat és a karbantartást szakember végezzen a gyártó utasításainak betartásával.

## ● Megsemmisítés

A csomagolás környezetbarát anyagokból készült, amelyeket a helyi újrahasznosító helyeken adhat le.

A nem használt termék ártalmatlanságának lehetőségeiről tájékozódjon települése önkormányzatánál.

## ● Gyártó/szerviz

Casa Si Marketing- und

VertriebsgmbH

Obkirchergasse 36

1190 Wien

AUSTRIA

Tel.: 00800 440 28 62 0

Fax: +43 1 440 27 86 17

E-mail: [service@casasi.com](mailto:service@casasi.com)

[www.casasi.com](http://www.casasi.com)

**IAN 496873\_2504**

Kérjük, kérdések esetére készítse elő a pénztárblokkot és a cikkszámot

(IAN 496873\_2504) a vásárlás tényének az igazolására.

## ● **Garancia**

A terméket gondosan, szigorú minőségi előírások betartásával gyártottuk, és a szállítás előtt gondosan ellenőriztük. Anyag- vagy gyártási hibák esetén a termék eladójával szemben törvényes jogok illetik meg. Az Ön törvényes jogait az általunk alább meghatározott garancia semmilyen módon nem korlátozza.

Erre a termékre 3 év garanciát adunk a vásárlás dátumától számítva. A garancia idő a vásárlás dátumával kezdődik. Biztonságos helyen őrizze meg az eredeti vásárlói bizonylatot, mert ez a dokumentum szükséges a vásárlás bizonyításához.

A vásárláskor fennálló károkat és hiányosságokat a termék kicsomagolása után haladéktalanul jelezze.

Ha ezen a terméken a vásárlástól számított 3 éven belül anyag- vagy gyártási hibát észlel, választásunk szerint ingyenesen megjavítjuk vagy kicseréljük a terméket. A garancia idő nem hosszabbodik meg a helyette

nyújtott szavatossági igény által. Ez a kicserélt vagy javított alkatrészekre is érvényes.

A garancia megszűnik, ha a terméket megrongálták, ill. nem szakszerűen kezelték vagy végezték a karbantartást.

A garancia az anyag- és gyártási hibákra vonatkozik. Ez a garancia nem terjed ki azokra a termékalkatrészekre, amelyek normál kopásnak vannak kitéve, és ezért gyorsan kopó alkatrésznek minősülnek (pl. elemekre, akkumulátorokra, tömlőkre, tintapatronokra), illetve a törékeny alkatrészek sérülésére, pl. kapcsolókra vagy üveg alkatrészekre.



A termék megnevezése: Ruhaszárító torony	Gyártási szám: 496873_2504
A termék típusa: CS92188H	
A gyártó cégneve, címe, e-mail címe: Casa Si Marketing- und VertriebsgmbH Obkirchergasse 36 1190 Wien Austria E-mail: service@casasi.com	Szerviz neve, címe, telefonszáma: Casa Si Marketing- und VertriebsgmbH Obkirchergasse 36 1190 Wien Austria Tel.: 00800 440 28 62 0
Az importáló/forgalmazó neve és címe: Lidl Magyarország Kereskedelmi Bt., H-1037 Budapest, Rádl árok 6.	

1. A jótállási idő a Magyarország területén, Lidl Magyarország Kereskedelmi Bt. üzletében történt vásárlás napjától számított 1 év, amely jogvesztő. A jótállási idő a fogyasztó részére történő átadással, vagy ha az üzembe helyezést a forgalmazó, vagy annak megbízottja végzi, az üzembe helyezés napjával kezdődik.
2. A jótállási igény a jótállási jeggyel és/vagy a vásárlást igazoló blokkal érvényesíthető. A jótállási jegy szabálytalan kiállítása, vagy átadásának elmaradása nem érinti a jótállási kötelezettség-vállalás érvényességét. Kérjük, hogy a vásárlás tényének és időpontjának bizonyítására őrizze meg a pénztári fizetésnél kapott jótállási jegyetés a vásárlást igazoló blokkot.
3. A vásárlástól számított három munkanapon belül érvényesített csereigény esetén a forgalmazó köteles a terméket kicserélni, feltéve ha a hiba a rendeltetésszerű

használatot akadályozza. A jótállási jogokat a termék tulajdonosaként a fogyasztó érvényesítheti az áruházakban, valamint a jótállási tájékoztatóban feltüntetett szervizekben. (A magyar Polgári Törvénykönyv alapján fogyasztónak minősül a szakmája, önálló foglalkozása vagy üzleti tevékenysége körén kívül eljáró természetes személy.)

A jótállás ideje alatt a fogyasztó hibás teljesítés esetén kérheti a termék kijavítását, kicserélését, vagy ha a termék nem javítható vagy cserélhető, vagy az a forgalmazónak aránytalan többletköltséggel járna, illetve a fogyasztó kijavításhoz, kicseréléshez fűződő érdeke alapos ok miatt megszűnt, árleszállítást kérhet, vagy elállhat a szerződéstől és visszakérheti a vételárat. A kijavítás során a termékbe csak új alkatrész kerülhet beépítésre.

4. A fogyasztó a hiba felfedezése után a lehető legrövidebb időn belül köteles a hibát bejelenteni és a terméket a jótállási jogok érvényesítése céljából átadni. A hiba felfedezésétől számított két hónapon belül bejelentett

jótállási igényt időben közöltnek kell tekinteni. A közlés elmaradásából eredő kárért a fogyasztó felelős. A jótállási igény érvényesíthetőségének határideje a termék, vagy fődarabjának kicserélése esetén a csere napján újraindul.

5. A rögzített bekötésű, illetve a 10 kg-nál súlyosabb, vagy tömegközlekedési eszközön nem szállítható terméket az üzemeltetés helyén kell megjavítani. Abban az esetben, ha a javítás a helyszínen nem végezhető el, a termék ki- és visszaszereléséről, valamint szállításáról a forgalmazónak kell gondoskodnia.

6. A jótállás nem áll fenn, ha a hiba a nem rendeltetésszerű használatból, átalakításból, helytelen tárolásból, vagy a használati utasítástól eltérő kezelésből, vagy bármely a vásárlást követő behatásból fakad, vagy elemi kár okozta, és azt a forgalmazó, vagy a szerviz bizonyítja. A jótállás nem vonatkozik a mozgó kopó alkatrészek (világítótestek, gumiabroncsok stb.) rendeltetésszerű elhasználódására. A szerviz és a forgalmazó a kijavítás során nem felel

a terméken a fogyasztó vagy harmadik személyek által tárolt adatokért vagy beállításokért.

7. Fogyasztói jogvita esetén a fogyasztó a megyei (fővárosi) kereskedelmi és iparkamarák

mellett működő békéltető testület eljárását is kezdeményezheti.

A jótállás a fogyasztó törvényből eredő szavatossági jogait és azok érvényesíthetőségét nem érinti.

Kijavítást ellenőrző szelvény:

A jótállási igény bejelentésének időpontja:	A hiba oka:
Javításra átvétel időpontja:	A hiba javításának módja:
A fogyasztó részére történő visszaadás időpontja:	
A szerviz bélyegzője, kelt és aláírás:	





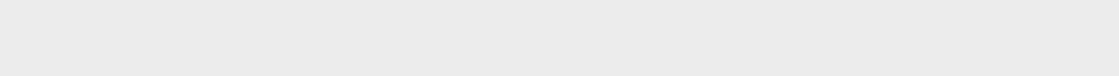



Kicserélést ellenőrző szelvény:

A jótállási igény bejelentésének időpontja:
Kicserélés időpontja:
A cserélő bolt bélyegzője, kelt és aláírás:



<b>Legenda uporabljenih piktogramov</b> .....	Stran 22
<b>Uvod</b> .....	Stran 22
Predvidena uporaba .....	Stran 22
Opis delov/obseg dobave.....	Stran 22
Tehnični podatki .....	Stran 23
<b>Varnostni napotki</b> .....	Stran 23
<b>Montaža izdelka</b> .....	Stran 24
<b>Sklapljanje izdelka</b> .....	Stran 24
<b>Čiščenje, nega in skladiščenje</b> .....	Stran 25
<b>Vzdrževanje</b> .....	Stran 25
<b>Odstranjevanje</b> .....	Stran 25
<b>Proizvajalec/servis</b> .....	Stran 25
<b>Garancijski list</b> .....	Stran 26

## Legenda uporabljenih piktogramov

 	Preberite navodilo za uporabo!		Upoštevajte opozorila in varnostne napotke!
	Smrtna nevarnost in nevarnost nesreč za malčke in otroke!		Embalažo in napravo odstranite na okolju primeren način!
 	Varnostni napotki Navodila za upravljanje		Največja nosilnost (12 kg)

## Pokončno stojalo za sušenje perila

### ● Uvod

 Iskrene čestitke ob nakupu novega izdelka. Odločili ste se za kakovosten izdelek. Navodila za montažo so sestavni del tega izdelka. Prosimo, da pred uporabo v celoti preberete to navodilo za montažo in upoštevate napotke. Zato navodilo za montažo dobro shranite in ga izročite tudi morebitnemu naslednjemu lastniku izdelka.

### ● Predvidena uporaba

Izdelek je primeren za obešanje perila v najmanjšem prostoru. Kakršna

koli drugačna uporaba od zgoraj opisane ali spreminjanje izdelka ni dovoljena in privede do poškodb. Posledica so poleg tega lahko dodatne smrtne nevarnosti in poškodbe. Ta izdelek je bila zasnovan izključno za domačo uporabo. Ni predviden za komercialno uporabo. Za škodo, nastalo zaradi nestrokovne uporabe, proizvajalec ne prevzame nikakršne odgovornosti.

### ● Opis delov/obseg dobave (glejte sliko A)

- 1 12 vijakov
- 2 12 zunanjih delov
- 3 18 palic za mrežo
- 4a 4 zglobi (odprti)
- 4b 2 zgloba (zaprta)
- 5 2 držali za male dele
- 6 4 zglobni stebri
- 7 2 osnovna stebra

- 8 2 osnovna dela
- 9 4 kolesca z zavorami
- 10 2 osnovni cevi
- 11 3 zglobne cevi
- 12 6 pritrdilnih kavljev

## ● Tehnični podatki

Številka izdelka:	CS92188H
Skupna dolžina vrvi:	pribl. 16 m
Masa:	pribl. 3,55 kg
Mere (Š x V x G):	pribl. 74 x 155 x 59,5 cm (razklopljeno)
Maks. obremenitev:	12 kg
Proizvodni ID:	01/2026



## Varnostni napotki

**PRED UPORABO IZDELKA PREBERITE NAVODILA ZA UPORABO! VSE VARNOSTNE NAPOTKE IN NAVODILA SHRANITE ZA PRIHODNJO UPORABO!**

- 
**OPOZORILO!**  
**SMRTNA NEVARNOST IN NEVARNOST NESREČ ZA MALČKE IN OTROKE!**  
 Otrok nikoli ne puščajte brez

nadzora skupaj z embalažnim materialom. Obstaja nevarnost zadušitve. Izdelek hranite zunaj dosega otrok. Ta izdelek ni igrača.

- Izdelek ni ogrodje za plezanje in ne igrača. Poskrbite, da se nihče ne bo vzpenjal po izdelku, zlasti otroci.
- Izdelek postavite le na trdno in ravno podlago.
- Poskrbite za varno stabilnost in uporabljajte izdelek samo na ravnih in trdnih tleh.
- Na vrvi za perilo obesite le perilo do skupne mase največ 12 kg.
- Med razklapljanjem in sklapanjem pazite na svoje dlani in prste.
- Ne usedite se na izdelek in se ne naslanjajte nanj.
- **NEVARNOST POŠKODB!**  
 Nepravilno ravnanje s pokončnim stojalom za perilo, npr. pri preveč ali neenakomerno porazdeljenem perilu, lahko privede do poškodb ali prevrnitve pokončnega stojala za perilo.
- Redno in pred vsako uporabo preverjajte pokončno stojalo za perilo glede poškodb.
- Pokončnega stojala za perilo ne uporabljajte kot odlagališče.
- Pokončnega stojala za perilo v nobenem primeru ne uporabljajte, če je poškodovan.

- Nikoli ne poskušajte sami popravljati izdelka.
- Enakomerno porazdelite perilo po pokončnem stojalu za perilo.
- Nadomestni deli niso priloženi temu izdelku.
- **Pri uporabi upoštevajte:** Enakomerno porazdelite perilo po izdelku. Pazite na varno stabilnost in ga uporabljajte samo na ravnih in trdnih podlagah. Izdelka ne uporabljajte pri močnem vetru ali nevihti.

## ● **Montaža izdelka** **(glejte sliko B)**

**Napotek:** Za lažje postavljanje priporočamo uporabo gumijastega kladiva.

- Vstavite kolesca [9] v spodnje priprave obeh osnovnih delov [8].
- Vstavite obe osnovni cevi [10] v stranski pripravi obeh osnovnih delov [8].
- Vstavite osnovne stebre [7] v spodnje priprave obeh osnovnih delov [8].
- Vstavite dva odprta zgloba [4a] na osnovne stebre [7].
- Potisnite po dva pritrdilna kavlja [12] v nasprotno smer na zglobno cev [11], tako da bosta krili na obeh straneh podprti (glejte sliko B1).
- Vstavite zglobne stebre [6] v zglobe [4a] in [4b]. Poskrbite, da bosta oba zaprta zgloba [4b] na zgornji strani izdelka.
- Vstavite zglobne cevi [11] med zglobe [4a] in [4b].
- Zdaj namestite mrežo. Za to vstavite po tri palice za mrežo [3] v pripravo zunanjih delov [2].
- Vstavite sestavljeno mrežo v zgloba [4a] in [4b].
- Pritrdite jo z vijaki [1] (glejte sliko B3).
- Vstavite držalo za majhne dele [5] na zglobne stebre [6], da se slišno zaskočijo (glejte sliko B2).
- Trdno pritrdite pritrdilne kavlje [12] na palice mreže [3], da boste preprečili nenamerno sklapljanje med uporabo.

## ● **Sklapljanje izdelka**

- Popustite pritrdilne kavlje [12] s palic za mrežo [3].
- Previdno povlecite nameščeno mrežo naprej, nato pa jo previdno pritisnite navzdol.

## ● Čiščenje, nega in skladiščenje

- Ne uporabljajte ostrih čistilnih in abrazivnih sredstev.
- Izdelek redno čistite z mehko gobico in malo milnice.
- Pokončno stojalo za perilo skladiščite v suhem, zaprtem in za otroke nedosegljivem mestu.

## ● Vzdrževanje

- Popravila in vzdrževalna dela mora izvesti strokovnjak skladno z navodili proizvajalca.

## ● Odstranjevanje

Embalaža je narejena iz okolju pri-  
mernih materialov, ki jih lahko oddate  
za recikliranje na lokalnih zbirališčih  
odpadkov.

O možnostih odstranjevanja odslu-  
ženega izdelka se lahko pozanimate  
pri svoji občinski ali mestni upravi.

## ● Proizvajalec/servis

Casa Si Marketing- und

VertriebsgmbH

Obkirchergasse 36

1190 Wien

AUSTRIA

Tel.: +43 1 440 28 62

Fax: +43 1 440 27 86 17

E-pošta: [service@casasi.com](mailto:service@casasi.com)

[www.casasi.com](http://www.casasi.com)

**IAN 496873\_2504**

Prosimo, da za vsa vprašanja prip-  
ravite blagajniški račun in številko  
izdelka (IAN 496873\_2504) kot  
dokazilo o nakupu.



## Pooblašteni serviser:

Casa Si Marketing- und  
VertriebsgmbH  
Obkirchergasse 36  
1190 Wien  
AUSTRIA

 +43 1 440 28 62

 service@casasi.com

## Garancijski list

1. S tem garancijskim listom Casa Si Marketing- und VertriebsgmbH, Obkirchergasse 36, 1190 Wien, Austria jamčimo, da bo izdelek v garancijskem roku ob normalni in pravilni uporabi brezhibno deloval in se zavezujemo, da bomo ob izpolnjenih spodaj navedenih pogojih odpravili morebitne pomanjkljivosti in okvare zaradi napak v materialu ali izdelavi oziroma po svoji presoji izdelek zamenjali ali vrnili kupnino.
2. Garancija je veljavna na ozemlju Republike Slovenije.
3. Garancijski rok za proizvod je 3 leta od datuma izročitve blaga. Datum izročitve blaga je razviden iz računa.
4. Če izdelek ne izpolnjuje specifikacij ali nima lastnosti, navedenih v garancijskem listu ali oglaševalskem sporočilu, lahko potrošnik najprej zahteva odpravo napak. O napaki mora potrošnik obvestiti proizvajalca ali pooblaščen servis (kontaktna številka in elektronski naslov navedena zgoraj) in zahtevati odpravo napak. Kupec je dolžan ob uveljavljanju zahtevka predložiti garancijski list in račun, kot potrdilo in dokazilo o nakupu ter dnevu izročitve blaga. Svetujemo vam, da pred tem natančno preberete navodila o sestavi in uporabi izdelka.

5. Rok za odpravo napake je 30 dni od dneva, ko je proizvajalec ali pooblaščen servis prejel zahtevo za odpravo napake. Če napake v tem roku niso odpravljene, mora proizvajalec potrošniku brezplačno zamenjati blago z enakim, novim in brezhibnim blagom. Rok se lahko zaradi narave in kompleksnosti blaga, narave in resnosti neskladnosti ter napora, ki je potreben za dokončanje popravila ali zamenjave podaljša za najkrajši čas, ki je potreben za dokončanje popravila, vendar največ za 15 dni. O številu dni podaljšanega roka in razlogih za podaljšanje mora biti potrošnik obveščen pred potekom 30 dnevnega roka za odpravo napake.
6. Če v roku 30 dni oz. v primeru podaljšanja v roku 45 dni blago ni popravljeno ali blago ni zamenjano z novim, lahko potrošnik od proizvajalca zahteva vračilo celotne kupnine ali zahteva sorazmerno znižanje kupnine. Sorazmerno znižanje kupnine je sorazmerno zmanjšanju vrednosti blaga, ki ga je potrošnik prejel, v primerjavi z vrednostjo, ki bi jo imelo blago, če bi bilo skladno.
7. Če se neskladnost pojavi v manj kot 30 dneh od dobave blaga,

lahko potrošnik ob predložitvi blaga od proizvajalca takoj zahteva vračilo plačanega zneska.

8. Proizvajalec oziroma pooblaščen servis lahko potrošniku za čas popravila blaga, za katero je bila izdana obvezna garancija, zagotovi brezplačno uporabo podobnega blaga. Če proizvajalec potrošniku ne zagotovi nadomestnega blaga v začasno uporabo, ima potrošnik pravico uveljavljati škodo, ki jo je utrpel, ker blaga ni mogel uporabljati od trenutka, ko je zahteval popravilo ali zamenjavo, do njune izvršitve.
9. Stroške za material, nadomestne dele, delo, prenos in prevoz izdelkov, ki nastanejo pri odpravljanju okvar oziroma nadomestitvi blaga z novim, krije proizvajalec.
10. V primeru zamenjave blaga ali zamenjave bistvenega dela blaga z novim se potrošniku izda nov garancijski list.
11. V primeru, da proizvod popravlja nepooblaščen servis ali nepooblaščen osebja, kupec ne more uveljavljati zahtevkov iz te garancije.
12. Vzroki za okvaro oziroma nedelovanje izdelka morajo biti lastnosti stvari same in ne vzroki,



ki so zunaj proizvajalčeve oziroma prodajalčeve sfere. Kupec ne more uveljavljati zahtevkov iz te garancije, če se ni držal priloženih navodil za sestavo in uporabo izdelka ali če je izdelek kakorkoli spremenjen ali nepravilno vzdrževan.







13. Proizvajalec zagotavlja proti plačilu popravilo, vzdrževanje blaga, nadomestne dele in priklopne aparate vsaj tri leta po poteku garancijskega roka.
14. Obrabni deli oz. potrošni material so izvzeti iz garancije.
15. Vsi potrebni podatki za uveljavljanje garancije in podatki, ki identificirajo blago za katerega velja garancija se nahajajo na dveh ločenih dokumentih (garancijski list, račun).
16. Ta garancija proizvajalca ne izključuje zakonske pravice potrošnika, da zoper prodajalca v primeru neskladnosti blaga brezplačno uveljavlja jamčevalne zahteve. Ta garancija prav tako ne izključuje pravic potrošnika, ki izhajajo iz obveznega jamstva za skladnost blaga.

Prodajalec:

Lidl Slovenija d.o.o. k.d., Pod lipami 1, SI-1218 Komenda

<b>Legenda použitých piktogramů</b> .....	Strana 30
<b>Úvod</b> .....	Strana 30
Použití ke stanovenému účelu.....	Strana 30
Popis dílů/Obsah dodávky .....	Strana 30
Technická data .....	Strana 31
<b>Bezpečnostní upozornění</b> .....	Strana 31
<b>Montáž výrobku</b> .....	Strana 32
<b>Složení výrobku</b> .....	Strana 33
<b>Čištění, ošetřování a skladování</b> .....	Strana 33
<b>Údržba</b> .....	Strana 33
<b>Odstranění do odpadu</b> .....	Strana 33
<b>Výrobce a servis</b> .....	Strana 33
<b>Záruka</b> .....	Strana 33

## Legenda použitých piktogramů

	Přečtěte si návod k obsluze!		Dbejte na výstrahy a řiďte se bezpečnostními pokyny!
	Nebezpečí ohrožení života a nehody pro malé i velké děti!		Obal a přístroj odstraňujte do odpadu ekologicky!
	Bezpečnostní upozornění Instrukce		Maximální nosnost (12 kg)

## Sušák na prádlo

### ● Úvod

 Blahopřejeme Vám ke koupi Vašeho nového výrobku. Rozhodli jste se tím pro vysoce kvalitní výrobek. Návod k montáži je součástí výrobku. Prosíme, přečtěte si před použitím úplně tento návod a řiďte se pokyny. Návod k montáži si pečlivě uschovejte a případně ho předejte dalšímu uživateli.

### ● Použití ke stanovenému účelu

Tento výrobek je vhodný k věšení prádla v nejmenším prostoru. Jiné než výše popsané použití nebo

změna na výrobku nejsou přípustné a vedou k jeho poškození. Mimo to může dojít k ohrožení života a zranění. Tento výrobek je koncipován jen pro domácí použití. Není určen pro komerční používání. Za škody vzniklé z použití k nestanovenému účelu nepřevzme výrobce ručení.

### ● Popis dílů/Obsah dodávky (viz obr. A)

- 1 12x šroub
- 2 12x vnější díl
- 3 18x tyčka mříže
- 4a 4x kloubový průchozí úchyt
- 4b 2x kloubový koncový úchyt
- 5 2x držák malých dílů
- 6 4x spojovací trubka
- 7 2x základová trubka
- 8 2x základový díl

- 9 4x kolečko s brzdou
- 10 2x základová spojovací trubka
- 11 3x trubka pro úchyty
- 12 6x zajišťovací háček

## ● Technická data

Číslo artiklu:	CS92188H
Celková délka lanek:	cca 16 m
Hmotnost:	cca 3,55 kg
Rozměry (š x v x h):	cca 74 x 155 x 59,5 cm (v rozevřeném stavu)
Maximální zatížení:	12 kg
ID výrobku:	01/2026

## **Bezpečnostní upozornění**

**PŘED POUŽITÍM VÝROBKU ČTĚTE NÁVOD K POUŽITÍ! USCHOVEJTE SI VŠECHNY BEZPEČNOSTNÍ POKYNY A INSTRUKCE PRO PŘÍPADNÉ POZDĚJŠÍ POUŽITÍ!**

-  **VÝSTRAHA!**  
**NEBEZPEČÍ OHROŽENÍ ŽIVOTA A ZRANĚNÍ MALÝCH A VELKÝCH DĚTÍ!** Nenechávejte děti nikdy bez dohledu s obalovým materiálem. Hrozí nebezpečí udušení. Výrobek nepatří do dětských rukou. Výrobek není hračka.
- Výrobek není prolézačka ani hračka. Zajistěte, aby se osoby, obzvláště děti, na výrobek nevytahovaly.
- Stavte výrobek jen na rovný podklad.
- Dbejte na bezpečnou polohu a používejte výrobek pouze na rovné a pevné podlaze.
- Na mříže věšete prádlo jen o celkové váze maximálně 12 kg.
- Při rozkládání nebo skládání dávejte pozor na Vaše ruce a prsty.
- Na výrobek si nesedejte ani se o něj neopírejte.
- **NEBEZPEČÍ POŠKOZENÍ!**  
Nesprávné zacházení s věžovým sušákem na prádlo, například příliš mnoho nebo nerovnoměrně rozložené prádlo, může způsobit poškození nebo převrácení věžového sušáku na prádlo.
- Pravidelně a před každým použitím věžového sušáku na prádlo kontrolujte, jestli není poškozený.

- Věžový věšák na prádlo nepoužívejte jako místo pro skladování nebo jako polici.
- Poškozený věžový sušák na prádlo nikdy nepoužívejte.
- Nepokoušejte se výrobek sami opravit.
- Vaše prádlo rozděľujte na věžovém věšáku na prádlo rovnoměrně.
- K tomuto výrobku nejsou přiložené žádné náhradní díly.
- **Při používání:** Dbát na rovnoměrné rozdělení prádla. Dbejte na stabilitu a používejte výrobek jen na rovných a pevných podkladech. Nepoužívejte výrobek při silném větru nebo bouři.

## ● **Montáž výrobku** **(viz obr. B)**

**Poznámka:** Pro usnadnění montáže se doporučuje použít gumové kladivo.

- Nastrčte kolečka s brzdou [9] do dolních zařízení obou základních dílů [8].
- Nastrčte obě základové spojovací trubky [10] do postranních zařízení základních dílů [8].
- Nastrčte základové trubky [7] do horních zařízení obou základních dílů [8].
- Nastrčte dva kloubové průchozí úchyty [4a] na základové trubky [7].
- Na trubku pro úchyty [11] nasuňte v protisměru vždy dva zajišťovací háčky [12] tak, aby byla křídla podepřená na obou stranách (viz obr. B1).
- Zastrčte spojovací trubky [6] do kloubových průchozích úchytů [4a] a kloubových koncových úchytů [4b]. Dbejte na to, aby se oba kloubové koncové úchyty [4b] nacházely nahoře na výrobku.
- Nastrčte trubky pro úchyty [11] mezi kloubové průchozí úchyty [4a] a kloubové koncové úchyty [4b].
- Nyní namontujte mříže. K tomu nastrčte vždy tři tyčky mříže [3] do vnějších dílů [2].
- Nastrčte smontované mříže do kloubových průchozích úchytů [4a] a kloubových koncových úchytů [4b].
- Připevněte je šrouby [1] (viz obr. B3).
- Nastrčte držáky malých dílů [5] na spojovací trubky [6], až slyšitelně zacvaknou (viz obr. B2).
- Zahákněte zajišťovací háčky [12] za tyčky mříže [3], tím zabráníte nechtěnému složení výrobku během použití.

## ● Složení výrobku

- Uvolněte zajišťovací háčky **12** z tyček mříže **3**.
- Zatáhněte opatrně za montovanou mřížku dopředu a potom jí stlačte opatrně dolů.

## ● Čištění, ošetřování a skladování

- Nepoužívejte žádné ostré nebo drhnoucí čisticí prostředky.
- Čistěte výrobek pravidelně houbou a mýdlovou vodou.
- Věžový sušák na prádlo skladujte na suchém, uzavřeném a pro děti nepřístupném místě.

## ● Údržba

- Opravy a údržbu musí provádět odborník a podle návodu výrobce.

## ● Odstranění do odpadu

Obal se skládá z ekologických materiálů, které můžete zlikvidovat prostřednictvím místních sběrů prostřednictvím místních sběrů recyklovatelných materiálů.

Informujte se o možnostech likvidace vysloužilého výrobku u správy vaší obce nebo města.

## ● Výrobce a servis

Casa Si Marketing- und

VertriebsgmbH

Obkirchergasse 36

1190 Wien

AUSTRIA

Tel.: +43 1 440 28 62

Fax: +43 1 440 27 86 17

E-mail: [service@casasi.com](mailto:service@casasi.com)

[www.casasi.com](http://www.casasi.com)

**IAN 496873\_2504**

Pro všechny požadavky si připravte pokladní blok a číslo výrobku (IAN 496873\_2504) jako doklad o nákupu.

## ● Záruka

Výrobek byl vyroben podle přísných směrnic kvality a před dodáním pečlivě otestován. V případě materiálních nebo výrobních vad máte zákonná práva vůči prodejci výrobku. Vaše zákonná práva

nejdou níže uvedenou zárukou nijak omezená.

Záruka na tento výrobek je 3 roky od data zakoupení. Záruční doba začíná dnem zakoupení. Originál dokladu o zakoupení si uschovejte na bezpečném místě, protože tento doklad je vyžadován jako doklad o koupi.

Jakékoli poškození nebo závady, které se vyskytly již v okamžiku nákupu, musí být nahlášeny ihned po vybalení výrobku.

Pokud se u výrobku během 3 let od data zakoupení projeví vada materiálu nebo výrobní vada, pak vám ho podle naší volby bezplatně opravíme nebo vyměníme. Záruční doba se po uznané reklamaci neprodlužuje. To platí také pro vyměněné a opravené díly.

Tato záruka je neplatná, pokud byl výrobek poškozený nebo nesprávně používán anebo udržovaný.







Záruka se kryje na materiálové a výrobní vady. Tato záruka se nevztahuje na díly výrobku, které jsou vystaveny běžnému opotřebení, a proto je lze považovat za spotřební

díly (např. baterie, akumulátory, hadice, inkoustové patrony) nebo na poškození křehkých součástí, jako jsou např. spínače nebo díly, které jsou vyrobeny ze skla.



<b>Legenda použitých piktogramov</b> .....	Strana 36
<b>Úvod</b> .....	Strana 36
Používanie v súlade s určeným účelom.....	Strana 36
Popis častí/Obsah dodávky.....	Strana 36
Technické údaje.....	Strana 37
<b>Bezpečnostné upozornenia</b> .....	Strana 37
<b>Montáž výrobku</b> .....	Strana 38
<b>Zloženie výrobku</b> .....	Strana 39
<b>Čistenie, údržba a skladovanie</b> .....	Strana 39
<b>Údržba</b> .....	Strana 39
<b>Likvidácia</b> .....	Strana 39
<b>Výrobca/Servis</b> .....	Strana 39
<b>Záruka</b> .....	Strana 40

## Legenda použitých piktogramov

	Prečítajte si návod na obsluhu!		Rešpektujte výstražné a bezpečnostné upozornenia!
	Nebezpečenstvo ohrozenia života a nebezpečenstvo úrazu pre malé i staršie deti!		Obal a zariadenie ekologicky zlikvidujte!
	Bezpečnostné upozornenia Manipulačné pokyny		Maximálna nosnosť (12 kg)

## Sušiak na bielizeň

### ● Úvod



Blahoželáme Vám ku kúpe Vášho nového výrobku.

Rozhodli ste sa tým pre vysokokvalitný výrobok. Montážny návod je súčasťou tohto výrobku. Pred použitím si prosím kompletne prečítajte tento montážny návod a rešpektujte jeho pokyny. Montážny návod si dobre uschovajte a odovzdajte ho i prípadnému ďalšiemu majiteľovi.

### ● Používanie v súlade s určeným účelom

Tento výrobok je určený na vešanie bielizne v najmenšom priestore. Iné

použitie ako vyššie uvedené alebo úpravy výrobku nie sú povolené a vedú k poškodeniam. Dôsledkom môžu byť i ďalšie životunebezpečné riziká a poranenia. Tento výrobok bol koncipovaný výhradne na domáce používanie. Nie je určený na komerčné používanie. Výrobca nepreberá ručenie za škody vzniknuté v dôsledku neprimeraného používania.

### ● Popis častí/Obsah dodávky (pozri obr. A)

- 1 12 x skrutka
- 2 12 x vonkajší diel
- 3 18 x tyč mriežky
- 4a 4 x kĺb (otvorený)
- 4b 2 x kĺb (zatvorený)
- 5 2 x držiak drobných dielov
- 6 4 x kĺbový stĺpik

- 7 2 x stĺpik základne
- 8 2 x diel základne
- 9 4 x koliesko s brzdou
- 10 2 x tyč základne
- 11 3 x kĺbová tyč
- 12 6 x zaistovacia hák

## ● Technické údaje

Číslo výrobku: CS92188H  
 Celková dĺžka šnúry: cca. 16 m  
 Hmotnosť: cca. 3,55 kg  
 Rozmery (Š x V x H): cca. 74 x 155 x 59,5 cm (rozložený)  
 Max. nosnosť: 12 kg  
 Výrobné ID: 01/2026

## **Bezpečnostné upozornenia**

**PRED POUŽÍVANÍM VÝROBKU SI PREČÍTAJTE NÁVOD NA POUŽÍVANIE! VŠETKY BEZPEČNOSTNÉ UPOZORNENIA A POKYNY USCHOVAJTE PRE NESKORŠIE POUŽITIE!**

-  **VAROVANIE! NEBEZPEČENSTVO OHROZENIA ŽIVOTA A NEBEZPEČENSTVO ÚRAZU PRE MALÉ I STARŠIE DETI!**  
 Nikdy nenechávajte deti bez dozoru s obalovým materiálom. Hrozí nebezpečenstvo zadusenia. Výrobok držte v bezpečnej vzdialenosti od detí. Výrobok nie je určený na hranie.
- Výrobok nie je určený na lezenie alebo na hranie. Dajte pozor, aby osoby, predovšetkým deti, neliezli na produkt.
- Výrobok postavte iba na rovný podklad.
- Dbajte na bezpečnú polohu a používajte ho iba na rovných a pevných povrchoch.
- Na šnúry vešajte bielizeň iba do celkovej hmotnosti max. 12 kg.
- Pri rozkladaní alebo skladaní výrobku dávajte pozor na Vaše ruky a prsty.
- Na výrobok si nesadajte ani sa oň neopierajte.
- **NEBEZPEČENSTVO POŠKODENIA!** Nesprávna manipulácia s vežovým sušiacom na bielizeň, napríklad príliš veľa alebo nerovnomerne rozložená bielizeň, môže spôsobiť poškodenie alebo prevrátenie vežového sušiacika na bielizeň.

- Pravidelne a pred každým použitím skontrolujte vežový sušiak na bielizeň ohľadom poškodení.
- Nepoužívajte vežový sušiak na bielizeň ako odkladaciu alebo úložnú plochu.
- V žiadnom prípade nepoužívajte vežový sušiak na bielizeň, ak je poškodený.
- Nikdy sa nepokúšajte opraviť výrobok sami.
- Rovnomerne rozložte Vašu bielizeň na vežový sušiak.
- Pre tento výrobok nie sú priložené náhradné diely.
- **Pri používaní dbajte na nasledovné:** Prádlo rozložte na výrobok rovnomerne. Dbajte na bezpečnú polohu a používajte ho iba na rovných a pevných povrchoch. Výrobok nepoužívajte pri silnom vetre alebo búrke.

## ● Montáž výrobku (pozri obr. B)

**Poznámka:** Pre úspešnú montáž je potrebné použitie gumeného kladiva.

- Zastrčte kolieska [9] do dolných zariadení oboch dielov základne [8].
- Zastrčte obe tyče základne [10] do bočných zariadení oboch dielov základne [8].
- Zastrčte stĺpiky základne [7] do horných zariadení oboch dielov základne [8].
- Zastrčte dva otvorené kĺby [4a] na stĺpiky základne [7].
- Zasuňte dva zaistovacie háky [12] v protíľahlom smere na kĺbovú tyč [11] tak, aby boli krídla na oboch stranách podopierané (pozri obr. B1).
- Zastrčte kĺbové stĺpiky [6] do kĺbov [4a] a [4b]. Dbajte na to, aby sa oba zatvorené kĺby [4b] nachádzali hore na produkte.
- Zastrčte kĺbové tyče [11] medzi kĺby [4a] a [4b].
- Teraz namontujte mriežky. Na tento účel vložte tri tyče mriežky [3] do úchytovej vonkajších dielov [2].
- Zastrčte zmontované mriežky do kĺbov [4a] a [4b].
- Upevnite ich pomocou skrutiek [1] (pozri obr. B3).
- Zastrčte držiaky drobných dielov [5] na kĺbové stĺpiky [6], až kým počuteľne nezapadnú (pozri obr. B2).
- Pevne zaháknite zaistovacie háky [12] na tyčiach mriežky [3].

aby ste zabránili neúmyselnému sklopeniu pri používaní.

## ● Zloženie výrobku

- Uvoľnite zaisťovacie háky [12] z tyčí mriežky [3].
- Opatrne potiahnite zmontované mriežky dopredu a následne ich zatlačte opatrne smerom dolu.

## ● Čistenie, údržba a skladovanie

- Nepoužívajte agresívne čistiace a drhnúce prostriedky.
- Pravidelne čistíte výrobok mäkkou špongiou a trochou mydlovej vody.
- Vežový sušiak na bielizeň uschovajte na suchom mieste, ktoré je nedostupné pre deti.

## ● Údržba

- Opravy a údržbové práce musí vykonať odborný personál v súlade s pokynmi výrobcu.

## ● Likvidácia

Obal pozostáva z ekologických materiálov, ktoré môžete odovzdať na miestnych recyklačných zberných miestach.

Informácie o možnostiach likvidácie opotrebovaného výrobku získate na Vašej správe obce alebo mesta.

## ● Výrobca/Servis

Casa Si Marketing- und VertriebsgmbH

Obkirchergasse 36  
1190 Wien

AUSTRIA

Tel.: +43 1 440 28 62

Fax: +43 1 440 27 86 17

E-mail: [service@casasi.com](mailto:service@casasi.com)

[www.casasi.com](http://www.casasi.com)

**IAN 496873\_2504**

Pre všetky otázky majte pripravený pokladničný doklad a číslo výrobku (IAN 496873\_2504) ako dôkaz o kúpe.

## ● Záruka

Výrobok bol starostlivo vyrobený v súlade s prísnymi smernicami kvality a pred dodaním dôkladne otestovaný. V prípade materiálových alebo výrobných chýb máte zákonné práva voči predajcovi výrobku. Vaše zákonné práva nie sú žiadnym spôsobom obmedzené našou zárukou uvedenou nižšie.

Záruka na tento výrobok je 3 roky od dátumu nákupu. Záručná doba začína plynúť dátumom kúpy. Originál dokladu o kúpe si uschovajte na bezpečnom mieste, pretože tento doklad je potrebný ako dôkaz o kúpe.

Akékoľvek poškodenie alebo nedostatky prítomné už v čase nákupu je potrebné nahlásiť ihneď po vybalení výrobku.

Ak sa v priebehu 3 rokov od dátumu zakúpenia preukáže, že výrobok vykazuje chyby materiálu alebo spracovania, podľa vlastného uváženia Vám ho bezplatne opravíme alebo vymeníme. Záručná doba sa na základe poskytnutej záručnej reklamácie nepredlžuje. To platí aj pre vymenené alebo opravené diely.









Táto záruka je neplatná, ak bol výrobok poškodený alebo nesprávne používaný alebo udržiavaný.

Záruka sa vzťahuje na chyby materiálu a výrobné chyby. Táto záruka sa nevzťahuje na časti výrobku, ktoré podliehajú bežnému opotrebovaniu, a preto sa považujú za opotrebovateľné diely (napr. batérie, nabíjateľné batérie, hadice, atramentové kazety), ani na poškodenie krehkých častí, napr. spínačov alebo častí zo skla.



<b>Značenje korištenih simbola</b> .....	Stranica 42
<b>Uvod</b> .....	Stranica 42
Namjenska uporaba .....	Stranica 42
Opis dijelova/opseg isporuke.....	Stranica 42
Tehnički podaci .....	Stranica 43
<b>Sigurnosne upute</b> .....	Stranica 43
<b>Montiranje proizvoda</b> .....	Stranica 44
<b>Sklapanje proizvoda</b> .....	Stranica 45
<b>Čišćenje, njegovanje i skladištenje</b> .....	Stranica 45
<b>Održavanje</b> .....	Stranica 45
<b>Uklanjanje otpada</b> .....	Stranica 45
<b>Proizvođač/servis</b> .....	Stranica 45
<b>Jamstvo</b> .....	Stranica 45

## Značenje korištenih simbola

 	Pročitajte upute za uporabu!		Pridržavajte se upozorenja i sigurnosnih uputa!
	Opasnost po život i opasnost od ozljeda za djecu!		Ambalažni materijal i uređaj zbrinite na ekološki prihvatljiv način!
 	Sigurnosne napomene Upute za rukovanje		Maksimalna nosivost (12 kg)

## Stalak za sušenje rublja

### ● Uvod







 Čestitamo Vam na kupnji Vašeg novog proizvoda. Ovom kupnjom odlučili ste se za visokokvalitetan proizvod. Uputstvo za montažu je sastavni dio ovog proizvoda. Molimo, prije upotrebe pročitajte u potpunosti upute za montažu i pridržavajte se ovih uputa. Dobro čuvajte ove upute za montažu i predajte ih mogućim kasnijim vlasnicima.

### ● Namjenska uporaba

Ovaj proizvod je prikladan za vješanje rublja na vrlo malom prostoru. Svake druge uporabe osim prethodno

opisane ili promjena proizvoda nije dozvoljena i vodi do oštećenja. Iz toga mogu proizaći daljnje posljedice kao opasnosti po život i ozljede. Ovaj proizvod je namijenjen isključivo za kućansku uporabu. Nije predviđena za korištenje u komercijalne svrhe. Proizvođač ne preuzima nikakvu odgovornost za štete nastale nestručnim rukovanjem.

### ● Opis dijelova/opseg isporuke (vidi sl. A)

-  1 12 x vijaka
-  2 12 x vanjskih dijelova
-  3 18 x šipaka rešetke
-  4a 4 x zglob (otvoren)
-  4b 2 x zglob (zatvoren)
-  5 2 x držača malih dijelova
-  6 4 x zglobna stupa

- 7 2 x osnovna stupa
- 8 2 x osnovna dijela
- 9 4 x valjka s kočnicom
- 10 2 x osnovne cijevi
- 11 3 x zglobne cijevi
- 12 6 x sigurnosnih kuka

## ● Tehnički podaci

Broj artikla:	CS92188H
Ukupna duljina vrpce:	cca 16 m
Težina:	cca 3,55 kg
Dimenzije (š x v x d):	cca 74 x 155 x 59,5 cm (rasklopljen)
Maks. opterećenje:	12 kg
Proizvodni-ID:	01/2026



### **Sigurnosne upute**

**PROČITAJTE UPUTE ZA UPORABU PRIJE KORIŠTENJA PROIZVODA! SAČUVAJTE SVE SIGURNOSNE NAPOMENE I UPUTE ZA UBDUĆE!**



### **⚠ UPOZORENJE!**

#### **OPASNOST PO**

#### **ŽIVOT I OD NEZGODA ZA**

**DJECU!** Ne ostavljajte djecu bez nadzora s ambalažnim materijalom. Postoji opasnost od gušenja. Proizvod držite podalje od djece. Ovaj proizvod nije igračka.

- Ovaj proizvod nije sprava za penjanje ili igračka. Osigurajte se da se osobe, a posebno djeca, ne povlače prema gore hvatajući se za proizvod.
- Stavljajte proizvod samo na ravnu podlogu.
- Obratiti pozornost na sigurno stajanje i koristiti ga samo na ravnim i čvrstim podovima
- Na žice za vješanje rublja vješajte rublje samo do ukupne težine od maks. 12 kg.
- Obratite pozornost na svoje ruke i prste prilikom postavljanja i sklapanja proizvoda.
- Nemojte sjedati na proizvod i ne naslanjajte se na njega.
- **OPASNOST OD OŠTEĆENJA!** Nepropisno rukovanje s uspravnim sušilom za rublje, kao npr. previše rublja ili neravnomjerno raspoređeno rublje, može dovesti do oštećenja ili prevrtanja uspravnog sušila za rublje.

- Redovito i prije svake uporabe provjerite ima li oštećenja na uspravnom sušilu za rublje.
- Uspravno sušilo za rublje nemojte koristiti kao policu ili mogućnost za odlaganje stvari.
- Nemojte nipošto koristiti uspravno sušilo za rublje ako je oštećeno.
- Nemojte nikada pokušavati sami popravljati proizvod.
- Ravnomjerno rasporedite rublje na uspravnom sušilu za rublje.
- Za ovaj proizvod nema zamjenjskih dijelova.
- **Kod upotrebe uvažavajte:** objesite rublje ravnomjerno na proizvod. Obratite pozornost na sigurno stajanje i koristite ga samo na ravnom i čvrstom tlu. Molimo vas da ne koristite proizvod na jakom vjetru ili oluji.

## ● **Montiranje proizvoda (vidi sl. B)**

**Napomena:** za lakše postavljenje preporučuje se uporaba gumenog čekića.

- Nataknite obje osnovne cijevi [10] u bočne naprave osnovnih dijelova [8].
- Nataknite osnovne stupove [7] u gornje naprave oba osnovna dijela [8].
- Nataknite dva otvorena zgloba [4a] na osnovne stupove [7].
- Gurnite po dvije sigurnosne kuke [12] u suprotnom smjeru na zglobnu cijev [11], tako da krila budu poduprta s obje strane (vidi sl. B1).
- Nataknite zglobne stupove [6] u zglobove [4a] i [4b]. Pazite da se oba zatvorena zgloba [4b] moraju nalaziti na vrhu proizvoda.
- Nataknite zglobne cijevi [11] između zglobova [4a] i [4b].
- Montirajte sada rešetku. U tu svrhu, umetnite tri šipke rešetke [3] u naprave na vanjskim dijelovima [2].
- Nataknite montiranu rešetku u zglobove [4a] i [4b].
- Pričvrstite ove s vijcima [1] (vidi sl. B3).
- Nataknite držač malih dijelova [5] na zglobne stupove [6] dok čujno ne uskoče (vidi sl. B2).
- Zakvačite čvrsto sigurnosne kuke [12] na šipke rešetke [3] kako biste spriječili slučajno sklapanje za vrijeme uporabe.
- Nataknite valjke [9] u donje naprave oba osnovna dijela [8].

## ● Sklapanje proizvoda

- Otpustite sigurnosne kuke [12] od šipaka rešetke [3].
- Pažljivo povucite montiranu rešetku prema naprijed i oprezno je pritisnite prema dolje.

## ● Čišćenje, njegovanje i skladištenje

- Nemojte koristiti oštra sredstva za čišćenje ili ribanje.
- Proizvod čistite redovito sa mekanom spužvicom i malo sapunice.
- Skladištite uspravno sušilo za rublje na suhom, zatvorenom mjestu koje nije dostupno djeci.

## ● Održavanje

- Popravke i održavanje mora izvoditi stručna osoba u skladu sa uputama proizvođača.

## ● Uklanjanje otpada

Ambalaža se sastoji od ekološki neškodljivih materijala koje možete

zbrinuti putem lokalnih mjesta za reciklažu.

Mogućnosti za zbrinjavanje istrošenog proizvoda možete saznati od vaše općinske ili gradske uprave.

## ● Proizvođač/servis

Casa Si Marketing- und VertriebsgmbH

Obkirchergasse 36  
1190 Wien

AUSTRIA

Tel.: +43 1 440 28 62

Faks: +43 1 440 27 86 17

e-mail: [service@casasi.com](mailto:service@casasi.com)

[www.casasi.com](http://www.casasi.com)

**IAN 496873\_2504**

Za sve upite pripremite račun i broj proizvoda (IAN 496873\_2504) kao dokaz o kupnji.

## ● Jamstvo

Ovaj proizvod je pažljivo proizveden prema strogim smjernicama kvalitete i temeljito je ispitan prije isporuke. U slučaju pogreške u materijalu ili izradi, imate zakonska prava protiv

prodavatelja proizvoda. Vaša zakonska prava ni na koji način nisu ograničena našom garancijom navedenom u nastavku.

Garancija za ovaj proizvod je 3 godine od datuma kupnje. Garantni rok počinje s datumom kupovine. Čuvajte originalni račun na sigurnom mjestu jer je ovaj dokument potreban kao dokaz kupnje.

Sva oštećenja ili nedostaci koji su već prisutni u trenutku kupnje moraju se prijaviti odmah nakon raspakiranja proizvoda.

Ako se u roku od 3 godine od datuma kupnje pokaže da je proizvod neispravan u materijalu ili izradi, mi ćemo ga, po našem izboru, besplatno popraviti ili zamijeniti. Garantni rok se ne produljuje odobrenim zahtjevom za garanciju. To vrijedi i za zamijenjene i popravljene dijelove.

Ova garancija ne vrijedi ako je proizvod bio oštećen ili nepropisno korišten ili održavan.

Garancija pokriva greške u materijalu i proizvodnji. Ova se garancija ne odnosi na dijelove proizvoda koji su podložni uobičajenom habanju,

te se stoga smatraju potrošnim dijelovima (npr. baterije, punjive baterije, crijeva, spremnici s tintom), niti na oštećenja lomljivih dijelova, npr. prekidača ili dijelova od stakla.

U slučaju manjeg popravka jamstveni rok se produljuje onoliko koliko je kupac bio lišen uporabe stvari.









Međutim, kad je zbog neispravnosti stvari izvršena njezina zamjena ili njezin bitni popravak, jamstveni rok počinje teći ponovno od zamjene, odnosno od vraćanja popravljene stvari.

Ako je zamijenjen ili bitno popravljen samo neki dio stvari, jamstveni rok počinje teći ponovno samo za taj dio.



<b>Legenda korišćenih piktograma</b> .....	Strana 48
<b>Uvod</b> .....	Strana 48
Svrishodna upotreba .....	Strana 48
Sadržaj pakovanja i opis delova .....	Strana 48
Tehnički podaci .....	Strana 49
<b>Sigurnosna uputstva</b> .....	Strana 49
<b>Montaža proizvoda</b> .....	Strana 50
<b>Sklapanje proizvoda</b> .....	Strana 51
<b>Čišćenje, održavanje i skladištenje</b> .....	Strana 51
<b>Održavanje</b> .....	Strana 51
<b>Odlaganje</b> .....	Strana 51
<b>Proizvođač/Servis</b> .....	Strana 51
<b>Garancija/Garantni List</b> .....	Strana 52

## Legenda korišćenih piktograma

 	Pročitajte uputstvo za upotrebu!		Imajte na umu uputstva o upozorenjima i bezbednosti!
	Životna i opasnost od nesreće za malu decu i decu!		Odložite ambalažu i uređaj na ekološki prihvatljiv način!
 	Bezbednosna uputstva Instrukcije		Maksimalno opterećenje (12 kg)

## Sušilica za veš

### ● Uvod



Čestitamo vam na kupovini vašeg novog proizvoda.

Tako ste se odlučili za visokokvalitetan proizvod. Uputstvo za montažu je sastavni deo ovog proizvoda. Molimo da pre korišćenja u potpunosti pročitate ovo uputstvo za montažu i da imate na umu uputstva. Dobro sačuvajte uputstvo za montažu i prosledite eventualnom sledećem korisniku.

### ● Svrishodna upotreba

Ovaj proizvod je pogodan za vešanje rublja na najmanjem prostoru.

Nije dopuštena drugačija upotreba od opisane ili promena proizvoda i može da dovede do oštećenja. Povrh toga, posledice mogu biti druge opasnosti po život i povrede. Ovaj proizvod je isključivo koncipiran za kućnu upotrebu. Nije predviđen za komercijalnu upotrebu. Proizvođač ne garantuje za štete nastale nepravilnom upotrebom.

### ● Sadržaj pakovanja i opis delova (vidi sl. A)

- 1 12 x zavrtnaj
- 2 12 x spoljni deo
- 3 18 x šipka za rešetku
- 4a 4 x zglob (otvoreni)
- 4b 2 x zglob (zatvoreni)
- 5 2 x držač malih delova
- 6 4 x zglobni stub
- 7 2 x šipka osnove

- 8 2 x osnovni deo
- 9 4 x valjak sa kočnicom
- 10 2 x osnovna šipka
- 11 3 x zglobna šipka
- 12 6 x sigurnosna kuka

## ● Tehnički podaci

Broj proizvoda:	CS92188H
Ukupna dužina žice:	cca 16 m
Težina:	cca 3,55 kg
Dimenzije (Š x V x D):	cca 74 x 155 x 59,5 cm (rasklopljeno)
Maks. dozvoljeno opterećenje:	12 kg
ID-proizvodne serije:	01/2026

## **Sigurnosna uputstva**

**PROČITAJTE UPUTSTVO ZA UPOTREBU PRE UPOTREBE PROIZVODA! SAČUVAJTE SVA BEZBEDNOSNA UPUTSTVA I INSTRUKCIJE U SLUČAJU NAKNADNIH PITANJA!**



## **UPOZORENJE!**

### **ŽIVOTNA I OPAS-**

### **NOST OD NESREĆE ZA**

### **MALU DECU I DECU!**

Nikada ne puštajte decu bez nadzora kada se radi o ambalaži. Postoji opasnost od gušenja. Proizvod držite dalje od dece. Proizvod nije igračka.

- Proizvod nije penjalica ili igračka. Pazite da se niko, a pogotovo deca, ne penju na proizvod.
- Proizvod držite samo na ravnoj podlozi.
- Obratite pažnju na stabilno stajanje i koristite ga samo na ravnoj i čvrstoj podlozi.
- Na konopce za veš kačite samo veš do ukupne težine od najviše 12 kg.
- Pazite na ruke i prste kada postavljate ili sklapate proizvod.
- Ne sedajte na proizvod i ne naslanjajte se.
- **OPASNOST OD OŠTEĆENJA!** Nepravilno rukovanje stalkom za sušenje veša, kao npr. previše ili neravnomerno raspoređen veš, može da dovede do oštećenja ili prevrtanja stalka.
- Proveravajte stalak za sušenje veša redovno i pre svake upotrebe na oštećenja.

- Ne koristite stalak za sušenje veša kao obično skladište ili kao prostor za odlaganje.
- Nikako ne koristite stalak za sušenje veša ako je oštećen.
- Nikada ne pokušavajte da sami popravite proizvod.
- Ravnomerno rasporedite svoj veš na stalku.
- Za ovaj proizvod nema priloženih rezervnih delova.
- **Imajte na umu prilikom korišćenja:** Ravnomerno rasporedite veš na stalak. Obratite pažnju na stabilno stajanje i koristite ga samo na ravnoj i čvrstoj podlozi. Molim vas, nemojte koristiti proizvod pri jakom vetru ili oluji.

## ● **Montaža proizvoda** **(vidi sl. B)**

**Napomena:** Radi lakšeg postavljanja, preporučuje se upotreba gumenog čekića.

- Ubacite šipke osnove [7] u gornje elemente dva osnovna dela [8].
- Postavite dva otvorena zgloba [4a] na šipke osnove [7].
- Umetnite po dve sigurnosne kuke [12] u suprotnim smerovima na zglobnu šipku [11], tako da krila sa obe strane imaju podršku (vidi sl. B1).
- Ubacite zglobne stubove [6] u zglobove [4a], [4b]. Vodite računa o tome da se oba zatvorena zgloba [4b] moraju nalaziti na gornjoj strani proizvoda.
- Umetnite zglobne šipke [11] između zglobova [4a] i [4b].
- Sada montirajte rešetke. Da biste to učinili, umetnite tri šipke za rešetku [3] u uređaje na spoljnim delovima [2].
- Ubacite montirane rešetke u zglobove [4a] i [4b].
- Pričvrstite pomoću priloženih zavrtnja [1] (vidi sl. B3).
- Umetnite držače malih delova [5] na zglobne stubove [6] tako da čujno nalegnu (vidi sl. B2).
- Zakačite sigurnosne kuke [12] na šipke za rešetku [3] kako biste sprečili slučajno sklapanje tokom upotrebe.
- Ubacite valjke [9] u donje delove dva osnovna dela [8].
- Ubacite obe osnovne šipke [10] u bočne elemente osnovnih delova [8].

## ● Sklapanje proizvoda

- Otpustite sigurnosne kuke [12] sa šipki za rešetku [3].
- Pažljivo povucite montirane rešetke napred, a zatim ih lagano gurnite prema dole.

## ● Čišćenje, održavanje i skladištenje

- Ne koristite oštra sredstva za čišćenje i sredstva za ribanje.
- Redovno čistite proizvod mekim suđerom i sa malo sapunice.
- Skladištite stalak za sušenje veša na suvom, zatvorenom i deci nepristupačnom mestu.

## ● Održavanje

- Popravke i radove na održavanju mora da obavlja samo stručna osoba i koja mora da sledi uputstva proizvođača.

## ● Odlaganje

Pakovanje se sastoji od ekološki prihvatljivih materijala koje možete

odlagati na lokalnim mestima za reciklažu.

Mogućnosti za odlaganje iskorišćenog proizvoda možete saznati u vašoj opštinskoj ili gradskoj upravi.

## ● Proizvođač/Servis

Casa Si Marketing- und  
VertriebsgmbH  
Oberkirchgasse 36  
1190 Wien  
AUSTRIA

Tel.: +43 1 440 28 62  
Faks: +43 1 440 27 86 17  
E-mail: [service@casasi.com](mailto:service@casasi.com)  
[www.casasi.com](http://www.casasi.com)

**IAN 496873\_2504**

Za sva pitanja držite pripravnim račun i broj artikla (IAN 496873\_2504) kao dokaz o kupovini.



Dobavljač će biti u stanju da, tokom i nakon isteka garantnog perioda/ perioda usaglašenosti, obezbedi pružanje usluga, to znači održavanje i popravke i dostupnost rezervnih delova, priključnih uređaja i sličnih delova.

## ● Garancija/Garantni List

Poštovani,

Ovim putem Vas upoznajemo sa Vašim pravima i obavezama koje proističu iz Zakona o zaštiti potrošača, a u pogledu ostvarivanja prava iz garancije.

Ova garancija ni na koji način ne utiče, niti isključuje prava koja kupac ima u skladu sa važećim Zakonom o zaštiti potrošača po osnovu zakonske odgovornosti prodavca za nesaobraznost robe ugovoru koja traje 2 godine od dana kada je roba predana kupcu.

Davalac garancije ovom izjavom preuzima obavezu da kupcima svojih aparata, a pod uslovima definisanim u ovoj izjavi, obezbedi:

## **Kako izjaviti reklamaciju?**

Molimo Vas:

- da pozovete korisnički servis: 0800-300-199
  - pošaljete e-mail na: kontakt@lidl.rs
  - posetite najbližu Lidl prodavnicu.
- Da bismo osigurali najbržu asistenciju, molimo da sačuvate fiskalni račun i date ga na uvid prilikom izjavljivanja reklamacije.

- besplatno otklanjanje kvarova u garantnom roku, koji bi nastali kod uobičajene upotrebe ili zbog grešaka u proizvodnji i materijalu, ili
- zamenu aparata, u garantnom roku predviđenim ovom garancijskom izjavom, u slučaju da opravka nije moguća, ili
- ako otklanjanje kvara nije moguće, kupac ima pravo da zahteva od prodavca povrat novca.

Ukupan rok garancije je 3 godine.

Garantni rok počinje da važi od datuma kupovine proizvoda, odnosno od prijema istog od strane kupca, a što se dokazuje fiskalnim računom.

Garancija važi na teritoriji Republike Srbije.

Kupac može da izjavi reklamaciju usmeno u nekom od prodajnih objekata Lidl Srbija KD, odnosno telefonom, pisanim putem ili elektronskim putem na kontakte kompanije Lidl Srbija KD, uz dostavu računa na uvid.

U cilju ispravnog funkcionisanja proizvod se koristi u skladu sa njegovom namenom i Uputstvom za upotrebu.

Na zahtev kupca, koji je izjavljen u garantnom roku, prodavac će izvršiti otklanjanje kvarova i nedostataka na proizvodu u roku predviđenim Zakonom.

### **Garantni uslovi:**

Pre obraćanja prodavcu za tehničku pomoć, potrebno je proveriti ispravnost instalacije i ostalih potrebnih uslova naznačenih u Uputstvu za upotrebu.

Kupac je dužan da prodavcu preda sve pripadajuće delove proizvoda koje je preuzeo u trenutku kupovine.

Popravke u roku garancije:

Garancija važi počev od dana kada je roba predata kupcu, a na osnovu fiskalnog odsečka. U istom periodu davalac garancije, odnosno

prodavac je u obavezi da otkloni sve tehničke kvarove bez naknade, u zakonskom roku.









Garancija ne važi u sledećim slučajevima:

1. Ukoliko prodavcu uz aparat nije priložen fiskalni račun.
2. Ukoliko je kvar prouzrokovan udarom groma, strujnim udarom ili sličnim delovanjem spoljne sile na sam uređaj (požar, poplava, naponski udar...).
3. Ukoliko su nastali kvarovi i oštećenja na uređaju posledica delovanja spoljnih uticaja, kao što su: velika vlaga, previsoka i suviše niska temperatura (pucanje cevi usled smrzavanja, oštećenja gumenih delova, rđanje, itd.)
4. Ukoliko proizvod nije korišćen u skladu sa Uputstvom za upotrebu.
5. Ukoliko je proizvod pokušalo da popravi treće neovlašćeno lice.
6. Ukoliko proizvod nije korišćen u skladu sa namenom.
7. Ukoliko je čišćenje i održavanje uređaja urađeno protivno Uputstvu za upotrebu.
8. Ukoliko je proizvod korišćen u profesionalne svrhe.



<b>Legenda pictogramelor utilizate</b> .....	Pagina 56
<b>Introducere</b> .....	Pagina 56
Utilizare corespunzătoare scopului.....	Pagina 56
Descrierea componentelor/pachetul de livrare .....	Pagina 57
Date tehnice.....	Pagina 57
<b>Indicații de siguranță</b> .....	Pagina 57
<b>Montarea produsului</b> .....	Pagina 58
<b>Plierea produsului</b> .....	Pagina 59
<b>Curățare, îngrijire și depozitare</b> .....	Pagina 59
<b>Întreținere</b> .....	Pagina 59
<b>Eliminare</b> .....	Pagina 59
<b>Producător/Service</b> .....	Pagina 60
<b>Garanție</b> .....	Pagina 60

## Legenda pictogramelor utilizate

 	Citiți manualul de utilizare!		Respectați indicațiile de avertizare și siguranță!
	Pericol de moarte și de accidentare pentru bebeluși și copii!		Eliminați ambalajul și aparatul în mod ecologic!
 	Indicații de siguranță Indicații de utilizare		Sarcina maximă (12 kg)

## Uscător de rufe vertical

### ● Introducere

 Vă felicităm pentru achiziționarea noului dumneavoastră produs. Ați ales un produs de înaltă calitate. Instrucțiunile de montare sunt parte componentă a acestui produs. Vă rugăm să citiți cu atenție și în întregime acest manual de montare și să respectați indicațiile. În consecință, păstrați acest manual de montare și predați-l eventualilor proprietari ulteriori.

### ● **Utilizare** corespunzătoare scopului

Acest produs este destinat suspendării rufelor într-un spațiu mic. O altă utilizare decât cea descrisă mai sus sau o modificare a produsului nu este permisă și cauzează deteriorări. În plus, pot apărea pericole de moarte și accidentări. Acest produs a fost conceput exclusiv pentru uzul casnic. Nu este destinată uzului comercial. Pentru daunele cauzate de utilizarea necorespunzătoare producătorul nu preia nicio responsabilitate.

## ● Descrierea componentelor/ pachetul de livrare (vedeți fig. A)

- 1 12 x Șurub
- 2 12 x Component exterior
- 3 18 x Bară pentru grilaj
- 4a 4 x Articulație (deschisă)
- 4b 2 x Articulație (închisă)
- 5 2 x Suport componente mici
- 6 4 x Coloană cu articulație
- 7 2 x Coloană de bază
- 8 2 x Element de bază
- 9 4 x Rolă cu frână
- 10 2 x Tijă de bază
- 11 3 x Tijă cu articulație
- 12 6 x Cârlig de siguranță

## ● Date tehnice

Număr de articol: CS92188H

Total lungime

sfoară: cca. 16 m

Greutate: cca. 3,55 kg

Dimensiuni

(lățime x înălțime x

adâncime): cca. 74 x 155 x 59,5 cm (în stare întinsă)

Sarcina max.: 12 kg

ID de producție: 01/2026



## Indicații de siguranță

CITIȚI MANUALUL DE UTILIZARE ÎNAINTE DE UTILIZAREA PRODUSULUI! PĂSTRAȚI TOATE INDICAȚIILE DE SIGURANȚĂ ȘI INSTRUCȚIUNILE PENTRU VIITOR!



### **! AVERTISMENT!** **PERICOL DE MOARTE**

#### **ȘI DE ACCIDENTARE PENTRU BEBELUȘI ȘI COPII!**

- Nu lăsați niciodată copiii nesupravegheați în apropierea materialului de ambalaj. Există pericol de asfixiere. Nu lăsați produsul la îndemâna copiilor. Acest produs nu este o jucărie.
- Acest produs nu este un echipament de cățărat sau o jucărie. Aveți grijă ca persoanele, în special copiii să nu se cațere pe produs.
- Așezați produsul pe un fundament nivelat și stabil.
- Aveți grijă la o stabilitate sigură și utilizați-l numai pe o suprafață plană și rigidă.
- Agățați doar rufele până la o greutate totală de max. 12 kg pe sfoara de rufe.

- Aveți grijă la mâini și degete dacă așezați produsul sau pliați masa de călcat.
- Nu vă așezați pe produs și nu vă sprijiniți pe ea.
- **PERICOL DE DETERIORARE!** Manipularea necorespunzătoare a uscătorului de rufe tip turn ca, de ex. rufe prea multe sau distribuite în mod inegal, poate duce la deteriorări sau la răsturnarea uscătorului tip turn.
- Verificați uscătorul de rufe tip turn în mod regulat și înainte de fiecare utilizare cu privire la deteriorări.
- Nu folosiți uscătorul de rufe tip turn ca un suport sau ca altă posibilitate de depozitare.
- Nu folosiți în niciun caz uscătorul de rufe tip turn, dacă este deteriorat.
- Nu încercați niciodată să reparați produsul.
- Distribuți rufele dvs. în mod uniform pe uscătorul de rufe tip turn.
- La acest produs nu s-au atașat piese de schimb.
- **Respectați în timpul utilizării:** Încărcați produsul uniform. Aveți grijă la o stabilitate sigură și utilizați-l numai pe o suprafață plană și rigidă. Vă rugăm să nu

folosiți produsul pe vânt puternic sau furtună.

## ● **Montarea produsului (vedeți fig. B)**

**Indicație:** Pentru o montare ușoară se recomandă utilizarea unui ciocan de cauciuc.

- Introduceți rolele [9] în dispozitivele de jos din ambele elemente de bază [8].
- Introduceți ambele tije de bază [10] în dispozitivele laterale din ambele elemente de bază [8].
- Introduceți coloanele de bază [7] în dispozitivele de sus din ambele elemente de bază [8].
- Introduceți două articulații deschise [4a] pe coloanele de bază [7].
- Împingeți câte două cârlige de siguranță [12] în direcție contrară pe tija articulației [11], astfel încât aripile sunt susținute pe ambele părți (vedeți fig. B1).
- Introduceți coloanele cu articulații [6] în articulații [4a] și [4b]. Asigurați-vă că ambele articulații închise [4b] trebuie să se afle sus pe produs.

- Introduceți tijele cu articulații [11] între articulații [4a] și [4b].
- Montați acum grilajul. Pentru aceasta introduceți câte trei bare pentru grilaj [3] în dispozitivele din componentele exterioare [2].
- Introduceți grilajul montat în articulații [4a] și [4b].
- Fixați-le cu șuruburile [1] (vedeți fig. B3).
- Introduceți suporturile pentru componentele mici [5] pe coloanele cu articulații [6], până când acestea se blochează cu zgomot (vedeți fig. B2).
- Fixați cârligele de siguranță [12] pe barele de grilaj [3], pentru a împiedica o închidere accidentală în timpul utilizării.

## ● Plierea produsului

- Desprindeți cârligele de siguranță [12] de pe barele de grilaj [3].
- Trageți în față cu grijă, grilajul montat și apăsați-l, după aceea, cu grijă, în jos.

## ● Curățare, îngrijire și depozitare

- Nu folosiți substanțe de curățare abrazive și agresive.
- Curățați produsul în mod regulat cu un burete moale și cu o soluție din apă cu săpun.
- Depozitați uscătorul de rufe tip turn într-un loc uscat, închis și neaccesibil pentru copii.

## ● Întreținere

- Reparațiile și operațiunile de întreținere trebuie efectuate de către o persoană de specialitate și instrucțiunile producătorului trebuie efectuate în mod corespunzător.

## ● Eliminare

Ambalajul este produs din materiale ecologice, care pot fi eliminate la punctele locale de reciclare.

Administrația locală sau comuna dumneavoastră vă poate oferi mai multe informații cu privire la posibilitățile de eliminare a produsului.

## ● Producător/Service

Casa Si Marketing- und  
VertriebsgmbH  
Obkirchergasse 36  
1190 Wien  
AUSTRIA

Tel.: +43 1 440 28 62  
Fax: +43 1 440 27 86 17  
E-Mail: [service@casasi.com](mailto:service@casasi.com)  
[www.casasi.com](http://www.casasi.com)

### **IAN 496873\_2504**

Pentru orice solicitare, vă rugăm să aveți la îndemână bonul de casă și numărul de articol (IAN 496873\_2504) ca dovadă de achiziție.

## ● Garanție

Produsul a fost fabricat cu atenție, conform unor standarde stricte de calitate și verificat temeinic înainte de livrare. În caz de defecțiuni de material sau de fabricație aveți drepturi legale față de vânzătorul produsului. Drepturile dumneavoastră legale nu sunt limitate în niciun fel de garanția menționată mai jos.

Garanția pentru aceste produs este 3 ani începând de la data achiziției. Durata garanției începe la data achiziției. Păstrați chitanța originală la un loc sigur, deoarece acest document este necesar pentru dovada achiziției.

Toate defecțiunile sau deteriorările care sunt deja existente la momentul achiziției, trebuie anunțate imediat după despachetarea produsului.

Dacă în decurs de 3 ani de la achiziția produsului apare un defect de material sau de fabricație, vă reparăm sau înlocuim gratuit produsul la alegerea noastră. Durata de garanție nu se prelungește după aprobarea unei cerințe de garanție. Aceasta este valabil și pentru piesele schimbate și reparate.

Această garanție se stinge dacă produsul este deteriorat, utilizat sau întreținut în mod necorespunzător.

Garanția acoperă defectele de material și de producție. Această garanție nu acoperă piesele componente ale produsului, care prezintă urme normale de uzură și care sunt considerate piese de schimb (de ex.: baterii, acumulatori, furtunuri, cartușe

de vopsea) și nici deteriorările la nivelul pieselor casante, de exemplu întrerupătoare sau piese fabricate din sticlă.

Timpul de nefuncționare din cauza lipsei de conformitate apărute în cadrul termenului de garanție prelungește termenul de garanție legală de conformitate și cel al garanției comerciale și curge, după caz, din momentul la care a fost adusă la cunoștința vânzătorului lipsa de conformitate a produsului sau din momentul prezentării produsului la vânzător/unitatea service până la aducerea produsului în stare de utilizare normală și, respectiv, al notificării în scris în vederea ridicării produsului sau predării efective a produsului către consumator.





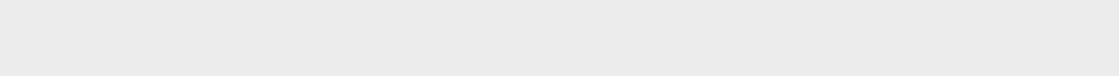



Produsele de folosință îndelungată care înlocuiesc produsele defecte în cadrul termenului de garanție vor beneficia de un nou termen de garanție care curge de la data preschimbării produsului.





<b>Легенда на използваните пиктограми</b> .....	Страница 64
<b>Увод</b> .....	Страница 64
Употреба по предназначение.....	Страница 64
Описание на частите/Обем на доставката.....	Страница 65
Технически данни .....	Страница 65
<b>Указания за безопасност</b> .....	Страница 65
<b>Монтиране на продукта</b> .....	Страница 66
<b>Сгъване на продукта</b> .....	Страница 67
<b>Почистване, поддръжка и съхранение</b> ...	Страница 67
<b>Поддръжка</b> .....	Страница 67
<b>Изхвърляне</b> .....	Страница 67
<b>Производител / Сервиз</b> .....	Страница 68
<b>Гаранция</b> .....	Страница 68
Гаранционни условия.....	Страница 69
Обхват на гаранцията.....	Страница 69
Процедура при гаранционен случай.....	Страница 70
Ремонтен сервиз/извънгаранционно обслужване .....	Страница 71
Сервизно обслужване.....	Страница 71
Вносител .....	Страница 71

## Легенда на използваните пиктограми

 	Прочетете ръководството за експлоатация!		Спазвайте предупрежденията и указанията за безопасност!
	Опасност за живота и опасност от злополука за бебета и малки деца!		Отстранете опаковката и уреда като отпадък в съответствие с правилата за опазване на околната среда!
 	Указания за безопасност Указания за действия		Максимално натоварване (12 kg)

## Сушилник за пране

### ● Увод

 Поздравяваме Ви с покупката на този нов продукт. Вие избрахте висококачествен продукт. Упътването за монтаж е неразделна част от този продукт. Моля, преди употреба прочетете изцяло настоящото упътване за монтаж и спазвайте указанията. Съхранявайте грижливо упътването за монтаж и го предайте на евентуалните следващи собственици.

### ● Употреба по предназначение

Този продукт е подходящ за простиране на пране в малко пространство. Приложение, различно от посоченото, или модификация на продукта са недопустими и водят до повреди. Освен това могат да възникнат животозастрашаващи ситуации и наранявания. Този продукт е предназначен само за домашна употреба. Той не е предназначен за комерсиална употреба. Производителят не поема отговорност за повреди в резултат на неправилна употреба.

## ● Описание на частите/ Обем на доставката (виж фиг. А)

- 1 12 x винта
- 2 12 x външни части
- 3 18 x пръчки на решетките
- 4a 4 x шарнира (отворени)
- 4b 2 x шарнира (затворени)
- 5 2 x държача за малки части
- 6 4 x шарнирни колони
- 7 2 x базови колони
- 8 2 x базови части
- 9 4 x ролки със спиралка
- 10 2 x базови тръби
- 11 3 x шарнирни тръби
- 12 6 x предпазни куки

## ● Технически данни

Артикул номер: CS92188H  
Обща дължина  
на пръчките  
за сушене: ок. 16 m  
Тегло: ок. 3,55 kg  
Размери  
(Ш x В x Д): ок. 74 x 155 x  
59,5 cm (в разгъ-  
нато състояние)  
Макс.  
натоварване: 12 kg  
Производствен  
идент. номер: 01/2026



## Указания за безопасност

ПРОЧЕТЕТЕ РЪКОВОДСТВОТО  
ЗА ЕКСПЛОАТАЦИЯ ПРЕДИ  
УПОТРЕБАТА НА ПРОДУКТА!  
СЪХРАНЯВАЙТЕ ВСИЧКИ УКА-  
ЗАНИЯ ЗА БЕЗОПАСНОСТ И  
ИНСТРУКЦИИ ЗА ПО-НАТА-  
ТЪШНИ СПРАВКИ!



**▲ ПРЕДУПРЕЖДЕНИЕ!**  
**ОПАСНОСТ ЗА ЖИВОТА**  
**И ОПАСНОСТ ОТ ЗЛОПО-**  
**ЛУКА ЗА БЕБЕТА И МАЛКИ**  
**ДЕЦА!** Никога не оставяйте

децата без наблюдение с опа-  
ковъчния материал. Същест-  
вува опасност от задушаване.

Дръжте продукта далече от  
деца. Продуктът не е играчка.

- Продуктът не е катерушка или играчка. Съблюдавайте върху продукта не се покачват хора, особено деца.

- Поставете продукта само върху равна основа.

- Уверете се в безопасното раз-  
положение на продукта и го  
използвайте само върху равни  
и твърди подове.

- На пръчките простирайте само пране с общо тегло от макс. 12 kg.
- При разгъване и сгъване на продукта внимавайте за ръцете и пръстите си.
- Не сядайте върху продукта и не се облягайте на него.
- **ОПАСНОСТ ОТ ПОВРЕДА!**  
Неправилното боравене със сушилника за дрехи тип "кула", като напр. твърде много или неравномерно разпределено пране, може да доведе до повреди или преобръщане на сушилника.
- Проверявайте редовно и преди всяка употреба сушилника за дрехи тип "кула" за повреди.
- Не използвайте сушилника за дрехи тип "кула" като поставка или място за съхранение.
- В никакъв случай не използвайте сушилника за дрехи тип "кула", ако той е повреден.
- Никога не се опитвайте да ремонтирате самостоятелно продукта.
- Разпределяйте прането равномерно върху сушилника за дрехи тип "кула".
- За този продукт не са приложени резервни части.

- **При употреба съблюдавайте:** Натоварвайте продукта равномерно. Уверете се в безопасното му разположение и го използвайте само върху равна и твърда основа. Моля, не използвайте продукта при силен вятър или буря.

## ● **Монтиране на продукта (виж фиг. В)**

**Указание:** За по-лесно сглобяване се препоръчва използването на гумен чук.

- Поставете ролките [9] в долните фиксатори на двете базови части [8].
- Поставете двете базови тръби [10] в страничните фиксатори на двете базови части [8].
- Поставете базовите колони [7] в горните фиксатори на двете базови части [8].
- Поставете два отворени шарнира [4a] върху базовите колони [7].
- Плъзнете по две предпазни куки [12] в противоположна посока върху шарнирната тръба [11], така че крилата да са

подпрени от двете страни (виж фиг. В1).

- Поставете шарнирните колони [6] в шарнирите [4a] и [4b]. Уверете се, че двата затворени шарнира [4b] са разположени от горната страна на продукта.
- Поставете шарнирните тръби [11] между шарнирите [4a] и [4b].
- Сега монтирайте решетките. За целта поставете съответно по три пръчки [3] във фиксаторите на външните части [2].
- Поставете монтираните решетки в шарнирите [4a] и [4b].
- Закрепете ги с доставените винтове [1] (виж фиг. В3).
- Поставете държачите за малките части [5] върху шарнирните колони [6], докато се фиксират с щракване (виж фиг. В2).
- Закачете здраво предпазните куки [12] на пръчките на решетките [3], за да предотвратите неволно съгване при употреба.

## ● Сгъване на продукта

- Освободете предпазните куки [12] от пръчките на решетките [3].
- Внимателно повдигнете решетките нагоре и след това ги натиснете надолу.

## ● Почистване, поддръжка и съхранение

- Не използвайте агресивни почистващи и абразивни препарати.
- Почиствайте продукта редовно с мека гъба и малко сапунена вода.
- Съхранявайте сушилника за дрехи тип "кула" на сухо, затворено място, недостъпно за деца.

## ● Поддръжка

- Ремонтите и дейностите по поддръжката следва да се извършват от специалист и в съответствие с указанията на производителя.

## ● Изхвърляне

Опаковката е изработена от екологични материали, които може да предадете в местните пунктове за рециклиране.

Относно възможностите за отстраняване на излезлия от употреба продукт като отпадък се информирайте от Вашата общинска или градска управа.

## ● Производител/ Сервиз

Casa Si Marketing- und VertriebsgmbH  
Obkirchergasse 36  
1190 Wien  
AUSTRIA

Тел.: +43 1 440 28 62  
Факс: +43 1 440 27 86 17  
Имейл: [service@casasi.com](mailto:service@casasi.com)  
[www.casasi.com](http://www.casasi.com)

**IAN 496873\_2504**

Моля, при всички запитвания дръжте на разположение касовия бон и номера на артикула (IAN 496873\_2504) като доказателство за покупката.

## ● Гаранция

Уважаеми клиенти,  
за този уред получавате 3 години гаранция от датата на покупката. В случай на несъответствие на продукта с договора за продажба Вие имате законно право да предявите рекламация пред продавача на продукта при условията и в сроковете, определени в глава трета, раздел II и III и глава четвърта от Закона за предоставяне на цифрово съдържание и цифрови услуги и за продажба на стоки (ЗПЦСЦУПС)\*.

Вашите права, произтичащи от посочените разпоредби, не се ограничават от нашата по-долу представена търговска гаранция, не са свързани с разходи за потребителите и независимо от нея продавачът на продукта отговаря за липсата на съответствие на потребителската стока с договора за продажба съгласно ЗПЦСЦУПС.

## ● Гаранционни условия

Гаранционният срок е 3 години от датата на получаване на стоката. Пазете добре оригиналната касова бележка. Този документ е необходим като доказателство за покупката. Ако в рамките на три години от датата на закупуване на този продукт се появи дефект на материала или производствен дефект, продуктът ще бъде безплатно ремонтиран или заменен. Гаранцията предполага в рамките на тригодишния гаранционен срок да се представят дефектния уред, касовата бележка (касовият бон), както и всички други документи, установяващи наличието на дефект и писмено да се обясни в какво се състои дефектът и кога е възникнал. Ако дефектът е покрит от нашата гаранция, Вие ще получите обратно ремонтирания или нов продукт. В случай на замяна на дефектна стока първоначалните гаранционен срок и гаранционни условия се запазват. В случай на ремонт на дефектна стока, срокът на ремонта се прибавя към гаранционния срок. За евентуално наличните и установени повреди и

дефекти още при покупката трябва да се съобщи веднага след разпаковането. Евентуалните ремонти след изтичане на гаранционния срок са срещу заплащане.

Ремонтът или замяната на продукта не поражда нова гаранция.

## ● Обхват на гаранцията

Уредът е произведен грижливо според строгите изисквания за качество и добросъвестно изпитан преди доставка. Гаранцията важи за дефекти на материала или производствени дефекти. Гаранцията не обхваща консумативите, както и частите на продукта, които подлежат на нормално износване, поради което могат да бъдат разглеждани като бързо износващи се части (например филтри или приставки) или повредите на чупливи части (например прекъсвачи, батерии или такива произведени от стъкло). Гаранцията отпада, ако уредът е повреден поради неправилно използване или в резултат на неосъществяване на техническа поддръжка.

За правилната употреба на продукта трябва точно да се спазват всички указания в упътването за експлоатация. Предназначение и действия, които не се препоръчват от упътването за експлоатация или за които то предупреждава, трябва задължително да се избягват. Продуктът е предназначен само за частна, а не за професионална употреба. При злоупотреба и неправилно третиране, употреба на сила и при интервенции, които не са извършени от клон на нашия оторизиран сервиз, гаранцията отпада.

## ● Процедура при гаранционен случай

За да се гарантира бърза обработка на Вашия случай, следвайте следните указания:

- За всички запитвания подгответе касовата бележка и идентификационния номер (IAN 496873\_2504) като доказателство за покупката.
- Вземете артикулния номер от фабричната табелка.

- При възникване на функционални или други дефекти първо се свържете по телефона или чрез имейл с долупосочения сервизен отдел. След това ще получите допълнителна информация за уреждането на Вашата reklamacия.
- След съгласуване с нашия сервиз можете да изпратите дефектния продукт на посочения Ви адрес на сервиза безплатно за Вас, като приложите касовата бележка (касовия бон) и посочите писмено в какво се състои дефектът и кога е възникнал. За да се избегнат проблеми с приемането и допълнителни разходи, задължително използвайте само адреса, който Ви е посочен. Осигурете изпращането да не е като експресен товар или като друг специален товар. Изпратете уреда заедно с всички принадлежности, доставени при покупката, и осигурете достатъчно сигурна транспортна опаковка.

## ● Ремонтен сервиз/ извънгаранционно обслужване

Ремонти извън гаранцията можете да възложите на клона на нашия сервиз срещу заплащане. Той с удоволствие ще Ви направи предварителна калкулация. Можем да обработваме само уреди, които са достатъчно опаковани и изпратени с платени транспортни разходи.

**Внимание:** Изпратете Вашия уред на клона на нашия сервиз почистен и с указание за дефекта. Уредите, предмет на извънгаранционно обслужване, изпратени с неплатени транспортни разходи – с наложен платеж, като експресен или друг специален товар – не се приемат.

Ние ще извършим безплатно изхвърлянето на изпратените от Вас дефектни уреди.

## ● Сервизно обслужване

### България

Тел.: +43 1 440 28 62  
Е-мейл: [service@casasi.com](mailto:service@casasi.com)  
IAN 496873\_2504

### ● Вносител

Моля, обърнете внимание, че следващият адрес не е адрес на сервиза. Първо се свържете с горепосочения сервизен център.

### Каса Си ГмБХ

Обкирхергасе 36  
1190 Виена  
Австрия









\*Като физическо лице – потребител, независимо от настоящата търговска гаранция, Вие се ползвате от правата на законовата гаранция, предоставена от Закона за предоставяне на цифрово съдържание и цифрови услуги и за продажбата на стоки/ЗПЦСЦУПС/. По-специално Вие имате право при несъответствие на стоката да бъде извършен ремонт или замяна по Ваш

избор, освен ако това е невъзможно или е свързано с непропорционално големи разходи за продавача. Вие имате право на пропорционално намаляване на цената или на разваляне на договора при наличие на условията на чл. 33, ал. 3 от ЗПЦСЦУПС. Условията и сроковете на законната гаранция са регламентирани в глава трета, раздел II и III и в глава четвърта на ЗПЦСЦУПС



<b>Υπόμνημα των χρησιμοποιούμενων εικονογραμμάτων</b> .....	Σελίδα 74
<b>Εισαγωγή</b> .....	Σελίδα 74
Χρήση σύμφωνα με τις προδιαγραφές.....	Σελίδα 74
Περιγραφή εξαρτημάτων/Περιεχόμενα παράδοσης.....	Σελίδα 75
Τεχνικά στοιχεία.....	Σελίδα 75
<b>Υποδείξεις ασφάλειας</b> .....	Σελίδα 75
<b>Συναρμολόγηση προϊόντος</b> .....	Σελίδα 76
<b>Δίπλωμα προϊόντος</b> .....	Σελίδα 77
<b>Καθαρισμός, φροντίδα και φύλαξη</b> .....	Σελίδα 77
<b>Συντήρηση</b> .....	Σελίδα 77
<b>Απόρριψη</b> .....	Σελίδα 78
<b>Κατασκευαστής/ Τμήμα Εξυπηρέτησης Πελατών</b> .....	Σελίδα 78
<b>Εγγύηση</b> .....	Σελίδα 78

## Υπόμνημα των χρησιμοποιούμενων εικονογραμμάτων

 	Διαβάστε τις οδηγίες χρήσης!		Τηρείτε τις προειδοποιητικές υποδείξεις και τις υποδείξεις ασφαλείας!
	Κίνδυνος για τη ζωή και κίνδυνος ατυχήματος για παιδιά και νήπια!		Απορρίψτε τη συσκευασία και τη συσκευή με τρόπο φιλικό προς το περιβάλλον!
 	Υποδείξεις ασφάλειας Οδηγίες χειρισμού		Μέγιστο φορτίο (12 kg)

## Απλώστρα ρούχων

### ● Εισαγωγή



Σας συγχαίρουμε για την αγορά του νέου σας προϊόντος. Επιλέξατε ένα προϊόν υψηλής ποιότητας. Οι οδηγίες συναρμολόγησης αποτελούν συστατικό μέρος αυτού του προϊόντος. Παρακαλείστε πριν από την χρήση να διαβάσετε πλήρως τις παρούσες οδηγίες συναρμολόγησης και να λάβετε υπόψη σας τις υποδείξεις. Για το λόγο αυτό, φυλάξτε τις οδηγίες συναρμολόγησης σε ασφαλές μέρος και παραδώστε τις στον επόμενο ενδεχόμενο κάτοχο.

### ● Χρήση σύμφωνα με τις προδιαγραφές

Αυτό το προϊόν είναι κατάλληλο για κρέμασμα ρούχων, ακόμη και στους πιο μικρούς χώρους. Οποιαδήποτε άλλη χρήση από αυτή που περιγράφεται παραπάνω ή μια τροποποίηση του προϊόντος δεν επιτρέπεται και μπορεί να προκαλέσει ζημιές. Πέραν τούτου περαιτέρω συνέπειες μπορεί να είναι θάνασιμος κίνδυνος και τραυματισμός. Αυτό το προϊόν σχεδιάστηκε αποκλειστικά για οικιακή χρήση. Δεν σχεδιάστηκε για εμπορική χρήση. Ο κατασκευαστής δεν αναλαμβάνει καμία ευθύνη για τυχόν ζημιές που οφείλονται σε μη ορθή χρήση.

## ● Περιγραφή εξαρτημάτων/ Περιεχόμενα παράδοσης (βλέπε εικ. Α)

- 1 12 βίδες
- 2 12 εξωτερικά τεμάχια
- 3 18 ράβδοι πλέγματος
- 4a 4 αρθρώσεις (ανοιχτές)
- 4b 2 αρθρώσεις (κλειστές)
- 5 2 βάσεις μικρών τεμαχίων
- 6 4 σύλολι άρθρωσης
- 7 2 σύλολι βάσης
- 8 2 τεμάχια βάσης
- 9 4 τροχοί με φρένο
- 10 2 σωλήνες βάσης
- 11 3 σωλήνες άρθρωσης
- 12 6 άγκιστρα ασφάλισης

## ● Τεχνικά στοιχεία

Αριθμός  
προϊόντος: CS92188H  
Συνολικό  
μήκος σχοινιών: περ. 16 m  
Βάρος: περ. 3,55 kg  
Διαστάσεις  
(Π x Υ x Β): περ. 74 x 155 x  
59,5 cm (ανοιγ-  
μένη)

Μέγ. φορτίο: 12 kg  
Αριθμός  
ταυτοποίησης  
παραγωγής: 01/2026



## Υποδείξεις ασφάλειας

ΔΙΑΒΑΣΤΕ ΤΙΣ ΟΔΗΓΙΕΣ ΧΡΗΣΗΣ  
ΠΡΙΝ ΤΗ ΧΡΗΣΗ ΤΟΥ ΠΡΟΪΟΝΤΟΣ!  
ΦΥΛΑΞΤΕ ΟΛΕΣ ΤΙΣ ΥΠΟΔΕΙΞΕΙΣ  
ΑΣΦΑΛΕΙΑΣ ΚΑΙ ΤΙΣ ΟΔΗΓΙΕΣ  
ΓΙΑ ΜΕΛΛΟΝΤΙΚΗ ΧΡΗΣΗ!

-  **ΠΡΟΕΙΔΟΠΟΙΗΣΗ!**  
**ΚΙΝΔΥΝΟΣ ΓΙΑ ΤΗ-  
ΖΩΗ ΚΑΙ ΚΙΝΔΥΝΟΣ ΑΤΥ-  
ΧΗΜΑΤΟΣ ΓΙΑ ΝΗΠΙΑ ΚΑΙ  
ΠΑΙΔΙΑ!** Μην αφήνετε ποτέ τα  
παιδιά με τα υλικά συσκευασίας  
χωρίς επίβλεψη. Υφίσταται κίν-  
δυνος ασφυξίας. Κρατήστε το  
προϊόν μακριά από τα παιδιά.  
Το προϊόν δεν είναι παιχνίδι.  
■ Το προϊόν δεν είναι πλαίσιο αναρ-  
ρίχησης ή παιχνίδι. Προσέχετε  
ώστε κανένα άτομο, ιδίως τα παι-  
διά, να μην ανεβαίνουν πάνω  
στο προϊόν.  
■ Τοποθετήστε το προϊόν μόνο  
πάνω σε επίπεδο έδαφος.

- Φροντίζετε για ασφαλή έδραση του προϊόντος και χρησιμοποείτε το μόνο σε επίπεδα και σταθερά δάπεδα.
- Κρεμάτε στα σχοινιά απλώματος μόνο ρούχα με ένα συνολικό βάρος ως και μέγ. 12 κιλά.
- Προσέχετε τα χέρια και τα δάχτυλα σας, όταν τοποθετείτε ή μαζεύετε το προϊόν.

- Μην κάθεστε πάνω στο προϊόν και μην στηρίζετε πάνω του.

### ■ **ΚΙΝΔΥΝΟΣ ΖΗΜΙΑΣ!**

- Ο μη ενδεδειγμένος χειρισμός της απλώστρας ρούχων πύργος, όπως π.χ. υπερβολικά πολλά ή ανομοιόμορφα κατανεμημένα ρούχα, μπορεί να οδηγήσει σε ζημιές ή στην ανατροπή της απλώστρας.
- Ελέγχετε την απλώστρα ρούχων πύργο τακτικά και πριν από κάθε χρήση για ζημιές.
  - Μην χρησιμοποιείτε την απλώστρα ρούχων πύργο ως ράφι ή ως αποθηκευτικό χώρο.
  - Μην χρησιμοποιείτε την απλώστρα πύργο σε καμία περίπτωση, αν έχει υποστεί βλάβη.
  - Μην προσπαθείτε ποτέ να επισκευάσετε μόνοι σας το προϊόν.
  - Κατανέμετε τα ρούχα ομοιόμορφα πάνω στην απλώστρα πύργο.
  - Το προϊόν αυτό δεν συνοδεύεται από ανταλλακτικά.

- **Προσέχετε κατά τη χρήση:** Φορτώνετε το προϊόν ομοιόμορφα. Βεβαιωθείτε ότι στηρίζεται καλά, και χρησιμοποιείτε το μόνο σε επίπεδα και σταθερά εδάφη. Μην χρησιμοποιείτε την απλώστρα ρούχων όταν επικρατεί ισχυρός άνεμος ή καταιγίδα.

## ● **Συναρμολόγηση προϊόντος (βλ. εικ. Β)**

**Υπόδειξη:** Για εύκολο στήσιμο συνιστάται η χρήση ενός λαστιχένιου σφυριού.

- Εισαγάγετε τους τροχούς [9] στις κάτω διατάξεις των δύο τεμαχίων βάσης [8].
- Εισαγάγετε τους δύο σωλήνες βάσης [10] στις πλευρικές διατάξεις των τεμαχίων βάσης [8].
- Εισαγάγετε τους στύλους βάσης [7] στις άνω διατάξεις των δύο τεμαχίων βάσης [8].
- Εισαγάγετε δύο ανοιχτές αρθρώσεις [4a] στους στύλους βάσης [7].
- Ωθήστε από δύο άγκιστρα ασφάλισης [12] σε αντίθετη κατεύθυνση πάνω στον σωλήνα άρθρωσης [11], έτσι ώστε να στηρίζονται τα

ππερύγια και από τις δύο πλευρές (βλέπε εικ. B1).

- Εισαγάγετε τους στύλους άρθρωσης [6] στις αρθρώσεις [4a], [4b]. Προσέξτε να βρίσκονται οι δύο κλειστές αρθρώσεις [4b] στο πάνω μέρος του προϊόντος.
- Εισαγάγετε τους σωλήνες άρθρωσης [11] ανάμεσα στις αρθρώσεις [4a] και [4b].
- Συναρμολογήστε τώρα τα πλέγματα. Για τον σκοπό αυτό, εισαγάγετε από τρεις ράβδους πλέγματος [3] στις διατάξεις των εξωτερικών τεμαχίων [2].
- Εισαγάγετε τα συναρμολογημένα πλέγματα στις αρθρώσεις [4a] και [4b].
- Στερεώστε τα με τις βίδες [1] (βλέπε εικ. B3).
- Εισαγάγετε τις βάσεις μικρών τεμαχίων [5] στους στύλους άρθρωσης [6], έως ότου να ακουστεί ότι κούμπωσαν (βλέπε εικ. B2).
- Αγκιστρώστε τα άγκιστρα ασφάλισης [12] στις ράβδους πλέγματος [3], προκειμένου να αποφύγετε ανεπιθύμητο δίπλωμα της απλώστας κατά τη χρήση.

## ● Δίπλωμα προϊόντος

- Βγάλτε τα άγκιστρα ασφάλισης [12] από τις ράβδους πλέγματος [3].
- Τραβήξτε τα συναρμολογημένα πλέγματα προσεκτικά προς τα εμπρός και στη συνέχεια πιέστε τα προσεκτικά προς τα κάτω.

## ● Καθαρισμός, φροντίδα και φύλαξη

- Μην χρησιμοποιείτε ισχυρά καθαριστικά και αποξεστικά μέσα.
- Καθαρίζετε το προϊόν τακτικά με ένα μαλακό σφουγγάρι και λίγο σαπουνόνερο.
- Αποθηκεύετε την απλώστρα πύργου σε στεγνό, κλειστό χώρο και μακριά από παιδιά.

## ● Συντήρηση

- Επισκευές και εργασίες συντήρησης πρέπει να πραγματοποιούνται από ένα εξειδικευμένο πρόσωπο και σύμφωνα με τις οδηγίες του κατασκευαστή.

## ● Απόρριψη

Η συσκευασία αποτελείται από υλικά φιλικά προς το περιβάλλον, τα οποία μπορείτε να διαθέσετε στους χώρους ανακύκλωσης της περιοχής σας.

Δυνατότητες για απόρριψη του αχρηστεμένου προϊόντος μπορείτε να πληροφορηθείτε στην διοίκηση του δήμου ή της κοινότητάς σας.

## ● Κατασκευαστής/ Τμήμα Εξυπηρέτησης Πελατών

Casa Si Marketing- und  
VertriebsgmbH  
Obkirchergasse 36  
1190 Wien  
AUSTRIA

Τηλ.: +43 1 440 28 62 (GR)  
+43 1 440 28 62 (CY)

Φαξ: +43 1 440 27 86 17

Email: [service@casasi.com](mailto:service@casasi.com)

[www.casasi.com](http://www.casasi.com)

**IAN 496873\_2504**

Παρακαλούμε να έχετε πρόχειρα πάντα την απόδειξη αγοράς και τον κωδικό προϊόντος (IAN 496873\_2504) για την περίπτωση υποβολής τυχόν

ερωτημάτων, ως αποδεικτικό της αγοράς σας.

## ● Εγγύηση

Το προϊόν κατασκευάστηκε σύμφωνα με αυστηρές κατευθυντήριες οδηγίες ποιότητας και ελέγχθηκε επιμελώς πριν από την παράδοση. Σε περίπτωση ελαττώματος υλικού ή κατασκευής, έχετε νόμιμα δικαιώματα έναντι του πωλητή του προϊόντος. Τα νομικά σας δικαιώματα δεν περιορίζονται με οιονδήποτε τρόπο από την αναφερόμενη παρακάτω εγγύηση.

Η εγγύηση για το προϊόν αυτό ανέρχεται σε 3 έτη από την ημερομηνία αγοράς. Ο χρόνος εγγύησης αρχίζει την ημερομηνία αγοράς. Φυλάξτε τη γνήσια απόδειξη αγοράς σε σίγουρο μέρος, καθώς αυτό το έγγραφο απαιτείται ως αποδεικτικό της αγοράς.

Όλες οι ζημιές ή τα ελαττώματα, τα οποία υπάρχουν ήδη κατά τον χρόνο της αγοράς, πρέπει να αναφέρονται χωρίς καθυστέρηση μετά την αποσυσκευασία του προϊόντος.

Σε περίπτωση που εντός διαστήματος 3 ετών από την ημερομηνία αγοράς αυτό το προϊόν πασουςιάσει

κάποιο ελάττωμα υλικού ή κατασκευής, το προϊόν επισκευάζεται ή αντικαθίσταται από εμάς δωρεάν κατά τη δική μας επιλογή. Ο χρόνος εγγύησης δεν επεκτείνεται λόγω παροχής ικανοποίησης από την ευθύνη για πραγματικά ελαττώματα. Αυτό ισχύει και για εξαρτήματα τα οποία έχουν αντικατασταθεί ή επισκευαστεί.



Αυτή η εγγύηση παύει να ισχύει, εάν στο προϊόν προκλήθηκε ζημιά, ή εάν αυτό χρησιμοποιήθηκε ή συντηρήθηκε με μη ενδεδειγμένο τρόπο.

Η εγγύηση καλύπτει ελαττώματα στο υλικό και την κατασκευή. Αυτή η εγγύηση δεν αφορά σε μέρη του προϊόντος, τα οποία υπόκεινται σε φυσιολογική φθορά και συνεπώς θεωρούνται αναλώσιμα (π.χ., μπαταρίες, επαναφορτιζόμενες μπαταρίες, εύκαμπτοι σωλήνες, φυσίγγια χρώματος), ούτε σε ζημιές σε εύθραυστα εξαρτήματα, όπως διακόπτες ή γυάλινα εξαρτήματα.

Με την αντικατάσταση της συσκευής, σύμφωνα με το ΝΟΜΟΣ 2251/1994, ξεκινάει εκ νέου ο χρόνος εγγύησης.

**Casa Si Marketing- und VertriebsgmbH**

Obkirchergasse 36

1190 Wien

AUSTRIA

Last Information Update - Információk

állása · Stanje informacij · Stav informací

Stav informácií · Stanje informacija

Stanje informacija · Versiunea informațiilor

Актуалност на информацията

Έκδοση των πληροφοριών: 07/2025

Ident.-No.: CS92188H072025-3

---



IAN 496873\_2504

3