



PREMIUM-HEIßLUFTFRITTEUSE SHFS 2150 B1

HOYER Handel GmbH
Kühnhöfe 12
22761 Hamburg
GERMANY

Stand der Informationen:
09/2025 ID: SHFS 2150 B1_25_V1.6

DE AT

PREMIUM-HEIßLUFTFRITTEUSE

Bedienungsanleitung

IAN 484399_2501

DE AT

IAN 484399_2501

DE AT



Deutsch..... 2



Übersicht

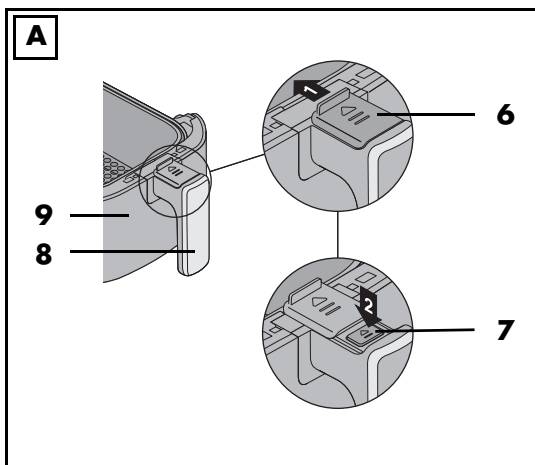
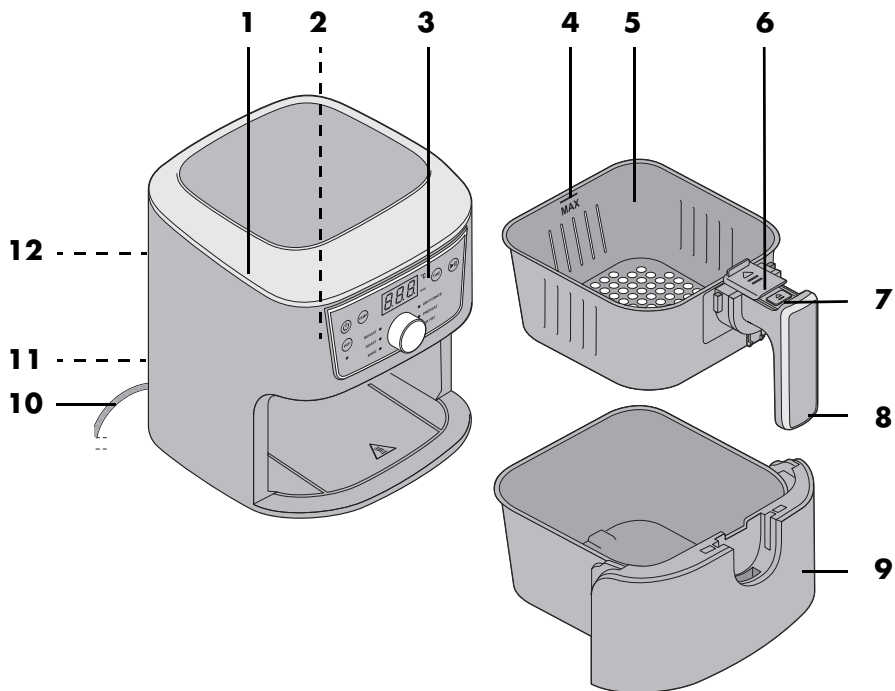

Inhalt

1. Übersicht	3
2. Bestimmungsgemäßer Gebrauch	4
3. Sicherheitshinweise	4
4. Lieferumfang	7
5. Inbetriebnahme	8
6. Bedienfeld und Display im Überblick	9
7. Kleines 1x1 des Frittierens	10
8. Bedienen	11
8.1 Stromanschluss	11
8.2 Ein-/Ausschalten	11
8.3 Grundbedienung	11
8.4 Programme verwenden	12
8.5 Garprozess unterbrechen	12
8.6 Ende des Garprozesses	13
8.7 Die Programme im Überblick	13
8.8 Gartabelle	14
9. Steuerung per App	14
9.1 Voraussetzungen für die App	14
9.2 App installieren	14
9.3 Geräteverbindung herstellen	15
9.4 WLAN ein-/ausschalten	16
9.5 App-Funktionen für die Heißluftfritteuse	16
9.6 Funkverbindung beenden	16
9.7 Standardfunktionen der App Lidl Home	17
10. Rezepte	18
10.1 Gemischte Pommes frites mit Kräuter-Mayonnaise	18
10.2 Würstchen im Schlafrock	18
10.3 Gebackener Camembert mit Preiselbeeren	19
10.4 Gefüllte Tomaten	19
10.5 Falafel aus Kichererbsenmehl	20
10.6 Lachs im Päckchen	20
10.7 Zucchini-Auberginen-Spieße	21
10.8 Mini-Pizza mit Schinken und Rucola	21
10.9 Marinierte Chickenwings	22
10.10 Schokotörtchen mit flüssigem Kern	22
11. Reinigen	23
12. Aufbewahren	23
13. Entsorgen	23
14. Problemlösung	24
15. Technische Daten	25
16. Garantie der HOYER Handel GmbH	26

1. Übersicht

- 1 Gehäuse
- 2 Heizelement (an der Oberseite des Innenraumes)
- 3 Display und Bedienfeld
- 4 **MAX** Markierung für die maximale Füllhöhe des Frittierkorbes
(maximale Füllhöhe ist 5,2 Liter)
- 5 Frittierkorb
- 6 Entriegelungsschutz
- 7 Taste zum Entriegeln des Frittierkorbes
- 8 Griff des Frittierkorbes
- 9 Pfanne; hier sammelt sich die Flüssigkeit vom Garen
- 10 Anschlussleitung mit Netzstecker
- 11 Abstandhalter mit Kabelaufwicklung
- 12 Abluftöffnung

Herzlichen Dank für Ihr Vertrauen!

Wir gratulieren Ihnen zu Ihrer neuen Heißluftfritteuse.

Für einen sicheren Umgang mit dem Produkt und um den ganzen Leistungsumfang kennenzulernen:

- **Lesen Sie vor der ersten Inbetriebnahme diese Bedienungsanleitung gründlich durch.**
- **Befolgen Sie vor allen Dingen die Sicherheitshinweise!**
- **Das Gerät darf nur so bedient werden, wie in dieser Bedienungsanleitung beschrieben.**
- **Bewahren Sie diese Bedienungsanleitung für spätere Informationen auf.**
- **Falls Sie das Gerät einmal weitergeben, legen Sie bitte diese Bedienungsanleitung dazu. Die Bedienungsanleitung ist Bestandteil des Produktes.**

Wir wünschen Ihnen viel Freude mit Ihrer neuen Heißluftfritteuse!

Symbole am Gerät



Dieses Symbol warnt Sie vor dem Berühren der heißen Oberfläche.



Das Symbol gibt an, dass so ausgezeichnete Materialien Lebensmittel weder im Geschmack noch im Geruch verändern.

2. Bestimmungsgemäßer Gebrauch

Die Heißluftfritteuse ist zum Garen von Lebensmitteln in heißer Luft bei einer Temperatur bis maximal 200 °C vorgesehen.

Die Heißluftfritteuse ist für den privaten Haushalt konzipiert. Die Heißluftfritteuse darf nur in Innenräumen benutzt werden. Dieses Gerät darf nicht für gewerbliche Zwecke eingesetzt werden.

Vorhersehbarer Missbrauch

Die Heißluftfritteuse ist nicht geeignet, um Flüssigkeiten zu erwärmen.



Die Bluetooth® Wortmarke und das Bluetooth-Logo® sind eingetragene Warenzeichen der Bluetooth SIG Inc. (Special Interest Group), jegliche Verwendung der Warenzeichen durch die Hoyer Handel GmbH erfolgt im Rahmen einer Lizenz. Alle weiteren Namen und Warenzeichen sind Eigentum ihrer jeweiligen Besitzer.

3. Sicherheitshinweise

Warnhinweise

Falls erforderlich, werden folgende Warnhinweise in dieser Bedienungsanleitung verwendet:



GEFAHR! Hohes Risiko: Missachtung der Warnung kann Schaden für Leib und Leben verursachen.

WARNUNG! Mittleres Risiko: Missachtung der Warnung kann Verletzungen oder schwere Sachschäden verursachen.

VORSICHT: Geringes Risiko: Missachtung der Warnung kann leichte Verletzungen oder Sachschäden verursachen.

HINWEIS: Sachverhalte und Besonderheiten, die im Umgang mit dem Gerät beachtet werden sollten.

Anweisungen für den sicheren Betrieb

- ⊙ Dieses Gerät kann von Kindern ab 8 Jahren und von Personen mit reduzierten physischen, sensorischen oder mentalen Fähigkeiten oder Mangel an Erfahrung und/oder Wissen benutzt werden, wenn sie beaufsichtigt oder bezüglich des sicheren Gebrauches des Gerätes unterwiesen wurden und die daraus resultierenden Gefahren verstanden haben. Kinder dürfen nicht mit dem Gerät spielen. Reinigung und Benutzer-Wartung dürfen nicht durch Kinder durchgeführt werden, es sei denn, sie sind älter als 8 Jahre und beaufsichtigt.
- ⊙ Kinder, jünger als 8 Jahre, sind vom Gerät und der Anschlussleitung fernzuhalten.
- ⊙ Bei Fehlanwendungen kann es zu Verletzungen kommen.
 - ⊙  Berühren Sie nicht die heißen Geräteteile, wie z. B. die Abluftöffnung auf der Rückseite. Fassen Sie den Frittierkorb nur am Griff an.
- ⊙ Während des Frittierens entweicht aus der Abluftöffnung heißer Dampf. Fassen Sie nicht in den Dampf.
- ⊙ Wenn die Netzanschlussleitung dieses Gerätes beschädigt wird, muss sie durch den Hersteller oder seinen Kundendienst oder eine ähnlich qualifizierte Person ersetzt werden, um Gefährdungen zu vermeiden.
- ⊙ Die Heizelemente dürfen nicht feucht abgewischt werden.
- ⊙ Dieses Gerät ist nicht dafür bestimmt, mit einer externen Zeitschaltuhr oder einem separaten Fernwirksystem betrieben zu werden.
- ⊙ Dieses Gerät ist ebenfalls dazu bestimmt, im Haushalt und in hausähnlichen Anwendungen verwendet zu werden, wie beispielsweise ...
 - ... in Küchen für Mitarbeiter in Läden, Büros und anderen gewerblichen Bereichen;
 - ... in landwirtschaftlichen Anwesen;
 - ... von Kunden in Hotels, Motels und anderen Wohneinrichtungen;
 - ... in Frühstückspensionen.
- ⊙ Beachten Sie das Kapitel zur Reinigung (siehe "Reinigen" auf Seite 23).



GEFAHR für Kinder!

- ⊙ Sorgen Sie dafür, dass Kinder die heiße Heißluftfritteuse niemals (z. B. am Netzkabel) herunterziehen können. Bei Verbrühungen besteht Lebensgefahr!
- ⊙ Verpackungsmaterial ist kein Kinderspielzeug. Kinder dürfen nicht mit den Kunststoffbeuteln spielen. Es besteht Erstickungsgefahr.



GEFAHR für und durch Haus- und Nutztiere!

- ⊙ Von Elektrogeräten können Gefahren für Haus- und Nutztiere ausgehen. Des Weiteren können Tiere auch einen Schaden am Gerät verursachen. Halten Sie deshalb Tiere grundsätzlich von Elektrogeräten fern.



GEFAHR für Vögel!

- ⊙ Vögel atmen schneller, verteilen die Luft anders in ihrem Körper und sind deutlich kleiner als Menschen. Deshalb kann es für Vögel sehr gefährlich sein, selbst kleinste Rauchmengen, die beim Betrieb dieses Gerätes entstehen, einzuatmen. Wenn Sie dieses Gerät benutzen, sollten Vögel in einen anderen Raum gebracht werden.



GEFAHR von Stromschlag durch Feuchtigkeit!

- ⊙ Schützen Sie das Gerät vor Feuchtigkeit, Tropf- oder Spritzwasser.
- ⊙ Das Gerät, die Anschlussleitung und der Netzstecker dürfen nicht in Wasser oder andere Flüssigkeiten getaucht werden.
- ⊙ Sollte Flüssigkeit in das Gerät gelangen, sofort den Netzstecker ziehen. Vor einer erneuten Inbetriebnahme das Gerät prüfen lassen.
- ⊙ Sollte das Gerät doch einmal ins Wasser gefallen sein, ziehen Sie sofort den Netzstecker und nehmen Sie erst danach das Gerät heraus. Benutzen Sie

das Gerät in diesem Fall nicht mehr, sondern lassen Sie es von einer Fachwerkstatt überprüfen.

- ⊙ Bedienen Sie das Gerät nicht mit nassen Händen.



GEFAHR durch Stromschlag!

- ⊙ Nehmen Sie das Gerät nicht in Betrieb, wenn das Gerät oder die Anschlussleitung sichtbare Schäden aufweist oder wenn das Gerät zuvor fallen gelassen wurde.
- ⊙ Wenn Sie ein Verlängerungskabel benutzen, muss es für die technischen Daten dieses Gerätes ausreichen.
- ⊙ Schließen Sie das Gerät nicht an eine Mehrfachsteckdose an. Es könnte zu einer Überlastung kommen.
- ⊙ Verlegen Sie die Anschlussleitung so, dass niemand auf diese treten, daran hängen bleiben oder darüber stolpern kann.
- ⊙ Schließen Sie den Netzstecker nur an eine ordnungsgemäß installierte, gut zugängliche Steckdose mit Schutzkontakten an, deren Spannung der Angabe auf dem Typenschild entspricht. Die Steckdose muss auch nach dem Anschließen weiterhin gut zugänglich sein.
- ⊙ Achten Sie darauf, dass die Anschlussleitung nicht durch scharfe Kanten oder heiße Stellen beschädigt werden kann. Wickeln Sie die Anschlussleitung nicht um das Gerät.
- ⊙ Achten Sie beim Aufstellen des Gerätes darauf, dass die Anschlussleitung nicht eingeklemmt oder gequetscht wird.
- ⊙ Das Gerät ist auch nach dem Ausschalten nicht vollständig vom Netz getrennt. Um dies zu tun, ziehen Sie den Netzstecker.
- ⊙ Um den Netzstecker aus der Steckdose zu ziehen, immer am Netzstecker, nie an der Anschlussleitung ziehen.

- ⊙ Ziehen Sie den Netzstecker aus der Steckdose:
 - nach jedem Gebrauch
 - wenn eine Störung auftritt
 - wenn Sie das Gerät nicht benutzen
 - bevor Sie das Gerät reinigen
 - bei Gewitter
- ⊙ Um Gefährdungen zu vermeiden, nehmen Sie keine Veränderungen am Artikel vor. Lassen Sie Reparaturen nur von einer Fachwerkstatt bzw. im Service-Center durchführen.



GEFAHR - Brandgefahr!

- ⊙ Lassen Sie das angeschlossene Gerät niemals unbeaufsichtigt.
- ⊙ Beaufsichtigen Sie die Heißluftfritteuse immer während des Betriebes. So erkennen Sie auftretende Probleme frühzeitig durch ungewöhnliche Gerüche oder Geräusche.
- ⊙ Das Gerät niemals abdecken oder auf weichen Gegenständen (wie z. B. Handtüchern) abstellen.
- ⊙ Achten Sie auf einen Freiraum an allen Seiten und über dem Gerät.
- ⊙ Benutzen Sie die Heißluftfritteuse nicht direkt unter Oberschränken, Wandsteckdosen und nicht in der Nähe von Gardinen, Papier oder ähnlichen brennbaren Gegenständen.
- ⊙ Betreiben Sie die Heißluftfritteuse ausschließlich auf einer festen, ebenen, rutschfesten, trockenen und nicht brennbaren Arbeitsfläche, um zu verhindern, dass sie umkippt oder wegrutscht.



GEFAHR von Verletzungen durch Verbrennen!

- ⊙ Berühren Sie nicht die heißen Oberflächen des Gerätes und des Innenraumes. Verwenden Sie Ofenhandschuhe oder Topflappen.
- ⊙ Lassen Sie das Gerät vollständig abkühlen, bevor Sie es reinigen oder wegräumen.

- ⊙ Bewegen oder transportieren Sie die Heißluftfritteuse nicht, während diese eingeschaltet ist.

WARNUNG vor Sachschäden!

- ⊙ Verwenden Sie nur das Original-Zubehör.
- ⊙ Stellen Sie das Gerät niemals auf heiße Oberflächen (z. B. Herdplatten) oder in die Nähe von Wärmequellen oder offenem Feuer.
- ⊙ Achten Sie darauf, dass die Speisen nicht das heiße Heizelement an der Oberseite des Innenraumes berühren und dort festkleben.
- ⊙ Verwenden Sie keine scharfen oder kratzenden Reinigungsmittel.
- ⊙ Das Gerät ist mit rutschfesten Kunststofffüßen ausgestattet. Da Möbel mit einer Vielfalt von Lacken und Kunststoffen beschichtet sind und mit unterschiedlichen Pflegemitteln behandelt werden, kann nicht völlig ausgeschlossen werden, dass manche dieser Stoffe Bestandteile enthalten, die die Kunststofffüße angreifen und aufweichen. Legen Sie ggf. eine rutschfeste Unterlage unter das Gerät.

4. Lieferumfang

- 1 Heißluftfritteuse
- 1 Pfanne **9**
- 1 Frittierkorb **5**
- 1 vollständige Bedienungsanleitung (im Internet)
- 1 Kurzanleitung (liegt dem Gerät bei)

5. Inbetriebnahme

- Entfernen Sie sämtliches Verpackungsmaterial. **Insbesondere der Innenraum muss vollständig frei von Verpackungsresten, wie zum Beispiel Styroporkrümel, sein.**



GEFAHR - Brandgefahr!

Auf der Rückseite des Gerätes befindet sich die Abluftöffnung **12** und der Abstandhalter **11**. Aus der Abluftöffnung entweicht während des Betriebes heißer Dampf.

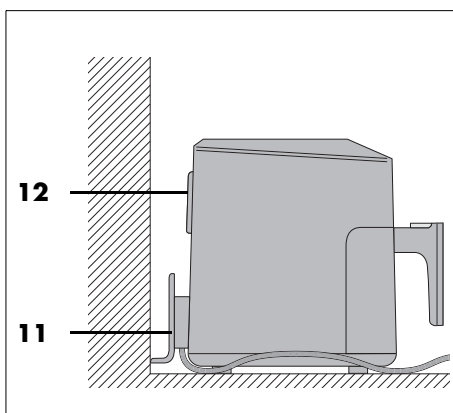

- ⊙ Verdecken Sie niemals die Abluftöffnung **12**.
- ⊙ Benutzen Sie die Heißluftfritteuse nicht direkt unter Oberschränken, Wandsteckdosen und nicht in der Nähe von Gardinen, Papier oder ähnlichen brennbaren Gegenständen.
- ⊙ Achten Sie auf einen Freiraum an allen Seiten und über dem Gerät.

Bild A:

1. Ziehen Sie die Pfanne **9** am Griff **8** aus dem Gehäuse **1**.
2. Schieben Sie den Entriegelungsschutz **6** in Pfeilrichtung.
3. Drücken Sie die Taste **7** zum Entriegeln des Frittierkorbes und heben den Frittierkorb **5** nach oben aus der Pfanne **9**.

HINWEIS: Während des ersten Betriebes kann es zu einer leichten Rauch- und Geruchsentwicklung kommen. Dies liegt an Montagemitteln am Heizelement **2** und ist kein Produktfehler. Sorgen Sie für ausreichende Belüftung.

- Ziehen Sie Schutzfolien und Klebestreifen vom Gerät ab, entfernen Sie allerdings nicht das Typenschild auf der Unterseite des Gerätes.
- Überprüfen Sie, ob alle Zubehörteile vorhanden und unbeschädigt sind.
- Reinigen Sie das Gerät und alle Zubehörteile vor dem ersten Gebrauch (siehe "Reinigen" auf Seite 23).
- Stellen Sie das Gerät auf eine trockene, ebene, rutschfeste, hitzebeständige Unterlage.
- Stecken Sie den Netzstecker **10** in eine Steckdose, die den Angaben auf dem Typenschild entspricht. Die Steckdose muss auch nach dem Einschalten gut erreichbar sein.

6. Bedienfeld und Display im Überblick

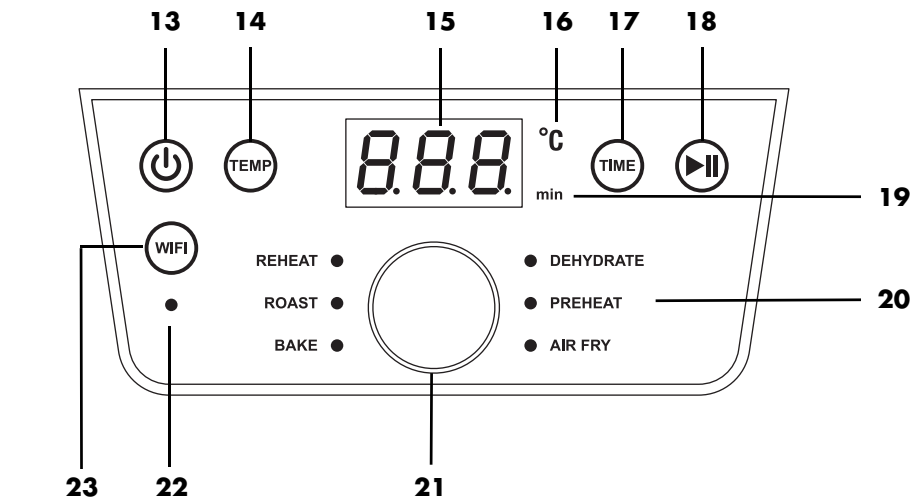

- 13** Ein-/Ausschalten
- 14 TEMP** Drücken, um die Temperatur verändern zu können, Anzeige blinkt
- 15** Display zeigt die Werte von Temperatur und Garzeit an
- 16 °C** Leuchtet, wenn die Temperatur angezeigt wird.
- 17 TIME** Drücken, um die Garzeit verändern zu können, Anzeige blinkt
- 18** Funktion Start/Pause
- 19 min** Leuchtet, wenn die Zeit angezeigt wird.
- 20** 6 Programme (siehe "Die Programme im Überblick" auf Seite 13)
- 21** Drehregler:
- drücken, um das Menü für die Programmwahl zu öffnen. Die LED hinter **REHEAT** leuchtet. Durch Drehen werden die Programme aufgerufen. Das gewählte Programm wird durch die leuchtende LED angezeigt.
 - drehen, um die Temperatur oder die Zeit zu ändern, nur dann, wenn die Werte im Display blinken.
- 22** LED blinkt, wenn eine Verbindung zur App aufgebaut werden kann. Während des Blinkens besteht noch keine Verbindung.
- 23 WIFI** Kurz drücken: die LED leuchtet, wenn das Gerät von Offline auf Online umgestellt wurde.
ca. 3 Sekunden drücken: Ein Signalton ist zu hören und die LED blinkt, eine Verbindung zur App kann aufgebaut werden.

7. Kleines 1x1 des Frittierens

Vorbereitung der Lebensmittel

- Alle Lebensmittel müssen zum Frittieren möglichst trocken sein. Trocknen Sie das Frittiergut ab bzw. entfernen Sie bei gefrorenen Lebensmitteln das Eis.
- Bei Tiefkühlkost entfernen Sie so viel Wasser und Eis wie möglich, bevor Sie das Lebensmittel in die Heißluftfritteuse geben.
- Achten Sie bei panierten Lebensmitteln darauf, dass die Panade möglichst fest am Frittiergut sitzt.

Frittierzeit und -temperatur

- Für ein schmackhaftes und gesundes Ergebnis sollten Sie sich bei der Wahl der Temperatur und der Frittierzeit sehr genau an die Angaben auf der Verpackung halten.
- Frittieren Sie nur kleine Mengen auf einmal.
- Der Frittierkorb **5** darf nicht mehr als bis zur Markierung **MAX 4** gefüllt werden.
- Acrylamid ist möglicherweise krebserregend. Um die Bildung von Acrylamid möglichst gering zu halten, vermeiden Sie eine zu starke Bräunung.

Für eine gleichmäßige Bräunung ^{1 2}

¹: Alle 5 Minuten schütteln oder wenden.

²: Nach der Hälfte der Garzeit schütteln oder wenden.

Wenn es bei dem Lebensmittel (z. B. bei Pommes frites oder Chicken-Nuggets) auf eine gleichmäßige Bräunung ankommt, müssen sie während des Frittiervorganges 1 - 2x geschüttelt werden.

1. Ziehen Sie die Pfanne **9** inkl. Frittierkorb **5** am Griff **8** aus dem Gehäuse **1** und schütteln Sie die Zutaten. Achten Sie beim Schütteln darauf, dass die Pommes frites gut durchmischt werden und dabei die innen liegenden, ungarigen Pommes frites nach außen gelangen. Die Lüftung schaltet beim Herausnehmen der Pfanne **9** automatisch ab. Das Display **3** blinkt.
2. Setzen Sie die Pfanne **9** inkl. Frittierkorb **5** wieder in das Gerät ein. Der unterbrochene Vorgang wird automatisch wieder gestartet.

Backen

Teig darf auf **keinen Fall** direkt in den Frittierkorb **5** gegeben werden. Nach dem Vorbereiten geben Sie den Teig in eine Backform oder eine andere hitzebeständige Form (z. B. Muffinförmchen). Diese stellen Sie dann mit dem Teig in den Frittierkorb **5**.

Verpackungsinformationen

Wenn Sie auf der Verpackung von Tiefkühlware keine Garzeiten für Heißluftfritteusen finden, orientieren Sie sich an den Zeiten für Umluftherde.

8. Bedienen



GEFAHR von Verbrennungen!

- ⊙ Während des Betriebes können die Oberflächen des Gerätes heiß werden. Berühren Sie nicht die heißen Geräteteile, wie z. B. die Abluftöffnung **12** auf der Rückseite.
- ⊙ Verwenden Sie Ofenhandschuhe oder Topflappen zum Anfassen der Pfanne **9** und des Frittierkorbes **5**.
- ⊙ Während des Frittierens entweicht aus der Abluftöffnung **12** heißer Dampf. Fassen Sie nicht in den Dampf.
- ⊙ Bewegen oder transportieren Sie die Heißluftfritteuse nicht, während diese eingeschaltet ist.

WARNUNG vor Sachschäden!

- ⊙ Das Gerät darf auf keinen Fall ohne Frittierkorb **5** betrieben werden!
-

8.1 Stromanschluss

- Wenn das Gerät aufgestellt ist, stecken Sie den Netzstecker **10** in eine Schutzkontaktsteckdose, die den Angaben auf dem Typenschild entspricht. Die Steckdose muss auch nach dem Einschalten gut erreichbar sein.
 - Ein kurzer Signalton ist zu hören.

8.2 Ein-/Ausschalten

- Drücken Sie die Taste **⏻ 13**, um das Gerät aus dem Standby-Betrieb einzuschalten.
 - Ein kurzer Signalton ist zu hören.
 - Alle Programm-LEDs leuchten kurz auf.
 - Die voreingestellte Temperatur **180 °C** wird im Display **3** angezeigt.

- Durch erneutes Drücken der Taste **⏻ 13** kann das Gerät jederzeit in den Standby-Betrieb geschaltet werden. Dies funktioniert auch aus laufenden Programmen.

8.3 Grundbedienung

Für die folgenden Punkte gilt: Das Gerät ist eingeschaltet.

Programme aufrufen

- Drücken Sie den Drehregler **21**. Die LED hinter **REHEAT** leuchtet.
- Drehen Sie den Drehregler, bis die LED des gewünschten Programmes leuchtet - dann ist es ausgewählt.

Temperatur ändern

Die Temperatur kann in Schritten von 5 Grad zwischen 60 und 200 °C eingestellt werden.

- Drücken Sie die Taste **TEMP 14**. Im Display **3** blinkt die Temperatur.
- Drehen Sie den Drehregler, bis die gewünschte Temperatur angezeigt wird. Das Blinken stoppt ca. 5 Sekunden nach dem Einstellen. Die neue Temperatur wurde übernommen.

Zeit ändern

Die Garzeit kann in Schritten von 1 Minute zwischen 1 und 60 Minuten eingestellt werden. (Im Programm **DEHYDRATE** von 60 Minuten bis zu 24 Stunden.)

- Drücken Sie die Taste **TIME 17**. Im Display blinkt die Zeit.
- Drehen Sie den Drehregler, bis die gewünschte Zeit angezeigt wird. Das Blinken stoppt ca. 5 Sekunden nach dem Einstellen. Die neue Zeit wurde übernommen.

8.4 Programme verwenden

HINWEISE:

- Achten Sie darauf, dass die Speisen nicht das heiße Heizelement **2** an der Oberseite des Innenraumes berühren und dort festkleben.
- **SNHELLSTART-FUNKTION**
Schalten Sie das Gerät aus dem Stand-by-Betrieb mit der Taste **⏻ 13** ein. Durch Drücken der Taste **⏻ 18** wird das Garen mit der voreingestellten Temperatur **180 °C** und der voreingestellten Garzeit **15 min** gestartet.

Für einige Lebensmittel und Zubereitungsarten verfügt das Gerät über voreingestellte Programme. Wenn Sie ein Programm wählen, können Sie zusätzlich jederzeit folgende Einstellungen vornehmen:

- Temperatur (nicht bei **DEHYDRATE**)
 - Garzeit
1. Bereiten Sie die Lebensmittel vor und geben diese in den Frittierkorb **5**.
 2. Setzen Sie den Frittierkorb **5** in die Pfanne **9**.
 3. Schieben Sie die Pfanne **9** in das Gehäuse **1**.
 4. Drücken Sie zum Einschalten die Taste **⏻ 13**.
 5. Drücken Sie einmal den Drehregler **21**. Die LED hinter **REHEAT** leuchtet.
 6. Drehen Sie den Drehregler, bis die LED zu dem gewünschten Programm leuchtet. Im Display wird die Zeit für das gewählte Programm angezeigt.

HINWEIS: Zum Ändern der Temperatur drücken Sie **TEMP**, zum Ändern der Zeit drücken Sie **TIME**. Solange der entsprechende Wert im Display blinkt, können Sie ihn durch Drehen des Drehreglers verän-

dern. Nach dem Drehen warten Sie ca. 5 Sekunden. Die Anzeige hört auf zu blinken und der neue Wert ist übernommen.

7. Starten Sie den Garprozess durch Drücken der Taste **⏻ 18**. Das Programm wird gestartet.
 - Im Display wird die Restlaufzeit angezeigt.
 - Temperatur und Restlaufzeit können auch während des laufenden Programmes verändert werden.

8.5 Garprozess unterbrechen



HINWEISE:

- 20 Minuten nach der Unterbrechung des Garprozesses schaltet sich das Gerät in den Aus-Modus.
- Eine zu lange Pause kann das Garergebnis sehr negativ beeinflussen.
- Beim Programm **AIRFRY** ertönt alle 5 Minuten ein Signalton, um Sie daran zu erinnern, die Pommes frites zu schützen oder zu wenden.

Sie können den Garprozess jederzeit unterbrechen, z. B. um den Bräunungsgrad zu überprüfen.

1. Ziehen Sie die Pfanne **9** am Griff **8** aus dem Gehäuse **1**. Das Gerät schaltet beim Herausnehmen der Pfanne **9** automatisch ab.
 - Das Programmsymbol und das Display blinken.
 - Die Garzeit wird angezeigt.
 - Der Ventilator stoppt, bis die Pfanne **9** wieder eingeschoben ist.
2. Setzen Sie die Pfanne wieder in das Gerät ein. Das Gerät schaltet bis zum Ablauf der Garzeit automatisch wieder ein.

oder

1. Drücken Sie kurz die Taste  **18**, um den Garprozess zu unterbrechen.
 - Das Display blinkt.
 - Die Garzeit wird angezeigt.
2. Drücken Sie die Taste Start/Pause  **18** erneut, um den Garprozess fortzuführen.

8.6 Ende des Garprozesses

- Wenn das Programm bis zum Ende durchgelaufen ist, ertönt ein akustisches Signal und *End* erscheint im Display.
 - Sie benötigen eine hitzebeständige Unterlage für die Pfanne **9** und den Frittierkorb **5** sowie einen Teller oder eine Schüssel (ggf. vorgewärmt).
 - Um das Gerät vom Netz zu trennen, ziehen Sie nach Gebrauch den Netzstecker **10**.
1. Ziehen Sie die Pfanne **9** am Griff **8** aus dem Gehäuse **1**. Stellen Sie die Pfanne **9** auf die hitzebeständige Unterlage.

2. **Bild A:** Schieben Sie den Entriegelungsschutz **6** in Pfeilrichtung.
3. Drücken Sie die Taste **7** zum Entriegeln des Frittierkorbes und heben den Frittierkorb **5** nach oben aus der Pfanne **9**.
4. Stellen Sie den Frittierkorb **5** auf die hitzebeständige Unterlage. Geben Sie die Speisen auf den vorbereiteten Teller / in die vorbereitete Schüssel.
5. Lassen Sie das Gerät und das Zubehör abkühlen, bevor Sie dieses reinigen.

HINWEIS: Sollte z. B. der Bräunungsgrad Ihrem Wunsch noch nicht entsprechen, können Sie den Garprozess manuell verändern. Schieben Sie die Pfanne **9** mit dem gefüllten Frittierkorb **5** wieder in das Gehäuse **1** und starten den Garprozess erneut. Überprüfen Sie nach ein paar Minuten den Bräunungsgrad. Ziehen Sie dazu einfach die Pfanne **9** am Griff **8** aus dem Gehäuse **1** und setzen diese danach wieder ein.

8.7 Die Programme im Überblick

- Die folgende Tabelle gibt grundlegende Einstellhilfen für die angegebenen Lebensmittel.

Programm	Verwendung	voreingestellte Temperatur (einstellbarer Bereich)	voreingestellte Zeit (einstellbarer Bereich)
REHEAT	Aufwärmen	200 °C (60 – 200 °C)	15 Min. (1 – 60 Min.)
ROAST	Steaks, Kotelettes	200 °C (60 – 200 °C)	20 Min. (1 – 60 Min.)
BAKE	Muffins, Kuchen und Backwaren	150 °C (60 – 200 °C)	18 Min. (1 – 60 Min.)
DEHYDRATE	Lebensmittel dehydrieren / trocknen (Pflaumen, Apfelspalten)	60 °C (feste Temperatur)	2 Stunden. (60 Min. – 24 Std.)
PREHEAT	Vorheizen	200 °C (60 – 200 °C)	5 Min. (1 – 60 Min.)
AIRFRY	Gefrorene Pommes frites ¹	190 °C (60 – 200 °C)	30 Min. (1 – 60 Min.)

8.8 Gartabelle

- Die Temperatur- und Zeitangaben in der Gartabelle sind Richtwerte. Abhängig von der Beschaffenheit, der Größe und der Menge der Lebensmittel sowie Ihrem Geschmack können Temperatur und Zeit abweichen.

Gargut	°C	Minuten	optimale Menge	maximale Menge
Pommes ¹	190	30 – 40	500 g	1400 g
Hähnchenkeulen ²	200	30	450 g	1000 g
Gemüse ²	180	15 – 30	400 g	1400 g
Aufbackbrötchen ²	180	8	4 Stück	6 Stück
Muffins	150	18	4 Stück	9 Stück
Lachsfilet	200	16	100 g	500 g
Steak ²	200	5 – 20	100 g	500 g

Die hochgestellten Ziffern ^{1,2} bedeuten:

- ¹: Alle 5 Minuten schütteln oder wenden. Beim Programm **AIRFRY** ertönt zur Erinnerung alle 5 Minuten ein Signalton.
²: Nach der Hälfte der Garzeit schütteln oder wenden.

9. Steuerung per App

Die Heißluftfritteuse lässt sich auch per App steuern. Dafür müssen Sie die App *Lidl Home* installieren.

Mit der App können Sie bequem die Einstellungen für Gartemperatur und Garzeit vornehmen. Die App informiert Sie auch über den aktuellen Status des Garprozesses.

- *Lidl Home* App-Account (kann auch nach der Installation der App mithilfe der App angelegt werden)

HINWEIS: Verwenden Sie ggf. die Router-Software, um sicherzustellen, dass Ihr mobiles Endgerät auf dem 2,4 GHz-Frequenzband angemeldet ist.

9.1 Voraussetzungen für die App

Sie benötigen:

- Mobiles Endgerät (im 2,4 GHz-Frequenzband am Router angemeldet)
Android: 6.0 oder höher
iOS: 12.0 oder höher
- Eingerichtetes WLAN 2,4 GHz mit Zugang zum Internet
- Zugangsdaten zum WLAN

9.2 App installieren

Herunterladen der App *Lidl Home* via App Store

Wenn sichergestellt ist, dass Sie eine aktive Internetverbindung auf Ihrem mobilen Endgerät haben, können Sie die *Lidl Home* App herunterladen.

- Öffnen Sie auf Ihrem Mobilgerät den App Store (Android: Google Play App Store, Apple: iOS App Store).
- Geben Sie in die Suchzeile *Lidl Home* ein.
- Durch Tippen auf den Button *Laden*, laden Sie sich die App auf Ihr mobiles Endgerät herunter.
- Nach dem Installieren öffnen Sie die App und folgen den Anweisungen.

Herunterladen der *Lidl Home* App via QR-Code

1. Scannen Sie mit Ihrem mobilen Endgerät (je nach Betriebssystem) einen der folgenden QR-Codes.



Android



iOS

2. Installieren Sie *Lidl Home*.
3. Nach dem Installieren öffnen Sie die App und folgen den Anweisungen.

9.3 Geräteverbindung herstellen

1. Bluetooth und WLAN auf Ihrem Smartphone aktivieren.
2. Schalten Sie die Heißluftfritteuse ein.
3. Drücken Sie kurz die Taste **WIFI 23**. Die LED **22** blinkt schnell. Ein Funk-signal wird gesendet.
4. Öffnen Sie die App *Lidl Home* auf Ihrem mobilen Endgerät.
5. Tippen Sie unter dem Symbol  auf die Schaltfläche zum Hinzufügen.
6. In einem neuen Fenster wird die Heißluftfritteuse angezeigt.
7. Tippen Sie unten auf die Schaltfläche, um die Heißluftfritteuse hinzuzufügen.

Wenn der Vorgang beendet ist, wird die Heißluftfritteuse in der Geräteübersicht angezeigt.

8. Tippen Sie oben rechts auf das Zeichen **+** im Kreis.
9. Geben Sie die Zugangsdaten zum WLAN ein. Der Verbindungsfortschritt wird im Display angezeigt. Nach kurzer Zeit ist die Heißluftfritteuse angemeldet. Beenden Sie die Anmeldung, indem Sie oben rechts auf die Schrift tippen.

HINWEISE:

- Wenn Ihr Gerät nicht automatisch angezeigt wird, wählen Sie es in der Liste der hinzufügbaren Geräte aus.
- Erscheint das Gerät nicht in der Liste der hinzufügbaren Geräte, drücken Sie für ca. 3 Sekunden die Taste **WIFI 23**. Die LED **22** blinkt schnell. Ein Funk-signal wird gesendet.
- Direkt nach dem ersten Anmelden in der App öffnet sich eine Seite mit der Verlinkung zur Datenschutzrichtlinie. Zum Einsehen der Datenschutzrichtlinie tippen Sie auf das für Sie zutreffende Land. Für die spätere Einsicht in die Datenschutzrichtlinie ...
... verwenden Sie den Link im jeweiligen App Store oder
... tippen Sie in der App unten auf das Symbol  und danach auf . Wählen Sie Ihre Sprache.
- Ohne Internetverbindung sind die Funktionen der App eingeschränkt. Der Zugriff auf die Nahrungsmittel-Datenbank sowie das Ändern der Benutzereinstellungen sind Offline nicht möglich.

9.4 WLAN ein-/ausschalten

Sie können die WLAN-Verbindung ein- und ausschalten.

- Zum Einschalten drücken Sie **kurz** die Taste **WIFI 23**. Bei bestehender WLAN-Verbindung leuchtet die LED **22**.
- Zum Ausschalten drücken Sie **kurz** die Taste **WIFI 23**. Die LED **22** erlischt.

9.5 App-Funktionen für die Heißluftfritteuse

Über die App *Lidl Home* können Sie verschiedene Funktionen einstellen und aktivieren.

1. Öffnen Sie die App *Lidl Home*.
2. Tippen Sie in der App unten auf das Symbol .
3. Wählen Sie die Heißluftfritteuse durch Antippen aus.

In der App finden Sie z. B.:

- Rezepte
- Einstellungen für Zeit und Temperatur
- Taste zum Starten und Stoppen des Kochvorgangs



9.6 Funkverbindung beenden

Beenden Sie die Funkverbindung zwischen der Heißluftfritteuse und Ihrem mobilen Endgerät in der App *Lidl Home*.

1. Öffnen Sie die App *Lidl Home*.
2. Tippen Sie in der App unten auf das Symbol .
3. Wählen Sie die Heißluftfritteuse durch Antippen aus.
4. Tippen Sie oben rechts im Display auf die 3 Punkte.
5. Wählen Sie die Geräteverwaltung aus.
6. Wählen Sie die Heißluftfritteuse durch Antippen aus.

7. Tippen Sie unten rechts auf das Mülltonnen-Symbol zum Entfernen des Geräts.
8. Tippen Sie auf die Schaltfläche zum Bestätigen.

Alternative Möglichkeit

1. Öffnen Sie die App *Lidl Home*.
2. Tippen Sie in der App unten auf das Symbol .
3. Wählen Sie die Heißluftfritteuse durch Antippen aus.
4. Tippen Sie oben rechts auf das Symbol zum Bearbeiten .
5. Tippen Sie unten auf die Schaltfläche zum Entfernen des Geräts.
6. Tippen Sie auf die Schaltfläche zum Trennen.
oder
Tippen Sie auf die Schaltfläche zum Trennen und Daten löschen.
7. Tippen Sie auf die Schaltfläche zum Bestätigen.

Sie können die Funkverbindung auch an der Heißluftfritteuse beenden.

- Drücken Sie ca. 3 Sekunden die Taste **WIFI 23**. Ein Signalton ist zu hören, die LED unter der Taste blinkt, die Verbindung ist beendet - eine neue kann aufgebaut werden.

HINWEIS: Wenn Sie die Funkverbindung am Gerät beenden, werden die Daten nicht gelöscht. Um auch die Daten zu löschen, verwenden Sie die App.

9.7 Standardfunktionen der App Lidl Home

HINWEIS: Die App wird ständig verbessert. Es ist möglich, dass in Zukunft weitere Funktionen aufgenommen werden, die hier noch nicht beschrieben sind.

In der App *Lidl Home* können Sie auch nach dem Installieren Änderungen vornehmen. Personalisieren Sie z. B. die App, indem Sie Ihr Profilfoto hinzufügen und einen Benutzernamen wählen.

Folgende Symbole finden Sie in einer Leiste am unteren Bildrand der App:





Hier finden Sie den Überblick über die gekoppelten Geräte und deren Status (Off-/Online). Tippen Sie auf das Symbol des Gerätes, um Zugriff auf die gerätespezifischen Funktionen zu erlangen.













Steuern Sie Geräte, z. B. Lampen, mit einem Klick und automatisieren Sie deren Funktionen.



In diesem Bereich personalisieren Sie die App und haben Zugriff auf Informationen zur App und Ihrem smarten Gerät:

Symbol	Funktion
	<ul style="list-style-type: none"> - Profilfoto - Benutzername - Zeitzone
	<ul style="list-style-type: none"> - Standorte der Geräte verwalten (falls von Geräten unterstützt)

Symbol	Funktion
	<ul style="list-style-type: none"> - Benachrichtigungen aktivieren/deaktivieren/einstellen - Liegen Nachrichten vor, wird dies mit einem Punkt hinter dem Symbolnamen gekennzeichnet.
	<ul style="list-style-type: none"> - Hilfe-Center
	<ul style="list-style-type: none"> - Erklärvideos ansehen
	<ul style="list-style-type: none"> - Gerät mit Google Assistant steuern (falls von Google Home und dem Gerät unterstützt)
	<ul style="list-style-type: none"> - diverse Einstellungen - Kontozugang ändern oder Konto löschen - Push-Nachrichten einrichten - Temperatureinheit - Sprache ändern - Cache löschen - Abmelden
	<ul style="list-style-type: none"> - Datenschutzbestimmungen
	<ul style="list-style-type: none"> - Einstellungen für Datenschutz und Benachrichtigungen
	<ul style="list-style-type: none"> - Impressum
	<ul style="list-style-type: none"> - Datenauskunft anfordern
	<ul style="list-style-type: none"> - Bedienungsanleitung herunterladen - Kontakt zum Kundenservice Lidl

10. Rezepte

10.1 Gemischte Pommes frites mit Kräuter-Mayonnaise

Zutaten für 4 Portionen

Zutaten für die Mayonnaise

- 1 Eigelb
- 1 Teelöffel Senf
- 125 ml Sonnenblumenöl
- 1 Teelöffel fein gehackte Petersilie
- 1 Teelöffel fein gehackter Kerbel
- 1 Teelöffel Zitronensaft
- Salz, Pfeffer

Zutaten für die Pommes frites

- 250 g Süßkartoffeln
- 250 g festkochende Kartoffeln
- 2 Esslöffel Sonnenblumenöl

Zubereitung

1. Geben Sie für die Kräuter-Mayonnaise Eigelb und Senf in einen hohen Becher und mixen diese Mischung mit einem Stabmixer durch.
2. Gießen Sie während des Mixens Öl in einem dünnen Strahl hinzu, bis eine cremige homogene Masse entsteht.
3. Geben Sie Kräuter hinzu und schmecken mit Salz, Pfeffer und Zitronensaft ab.
4. Schälen, waschen und tupfen Sie die Kartoffeln und Süßkartoffeln trocken.
5. Schneiden Sie Kartoffeln und Süßkartoffeln in etwa 1 cm dicke Stäbchen und vermischen diese in einer Schüssel mit dem Öl.
6. Füllen Sie die Pommes frites in den Frittierkorb. Beachten Sie die max. Füllhöhe. Eventuell müssen Sie zwei Frittiergänge machen.
7. Stellen Sie die Werte 25 Minuten und 200 °C ein.

8. Reduzieren Sie die Temperatur nach 15 Minuten auf 180 °C und schütteln die Pommes frites durch.
9. Salzen Sie die Pommes frites und servieren diese mit der Kräuter-Mayonnaise.

10.2 Würstchen im Schlafrock

Zutaten für 4 Portionen

Zutaten

- 8 Würstchen (z. B. Frankfurter oder Wiener Würstchen)
- 1 Paket Blätterteig
- Salz & Pfeffer
- 2 Esslöffel Senf
- 2 Eier

Zubereitung

1. Rollen Sie den Blätterteig auf einer bemehlten Arbeitsfläche aus.
2. Schneiden Sie die Würstchen in 4 cm lange Stückchen.
3. Bestreichen Sie den ausgerollten Blätterteig mit Senf und würzen Sie ihn mit Salz und Pfeffer.
4. Schneiden Sie den Teig in 3 cm breite Streifen.
5. Wickeln Sie die Würstchen in den Blätterteig, sodass sie an den Seiten etwas hervorschauen.
6. Verquirlen Sie die Eier und bestreichen den Blätterteig damit.
7. Drücken Sie die Enden des Blätterteiges fest an.
8. Legen Sie die Würstchen in den Frittierkorb. Beachten Sie die max. Füllhöhe. Eventuell müssen Sie zwei Frittiergänge machen.
9. Je nach Geschmack und Bräunungsgrad bei 200 °C ca. 12 - 15 Minuten ausbacken.

10.3 Gebackener Camembert mit Preiselbeeren

Zutaten für 4 Portionen

HINWEIS: Prüfen Sie ganz zu Beginn, ob Sie die 4 Camemberts im Ganzen nebeneinander in den Frittierkorb legen können. Falls nicht, verarbeiten Sie die Camemberts in 2 Frittiergängen.

Zutaten

4	Camemberts (je bis 150 g)
2	Eier
2 Esslöffel	Sahne
6 Esslöffel	Semmelbrösel
4 Esslöffel	Preiselbeeren aus dem Glas
	Nach Belieben Salz & Pfeffer

Zubereitung

1. Verquirlen Sie die Eier mit der Sahne und würzen mit Salz und Pfeffer.
2. Geben Sie die Semmelbrösel in einen tiefen Teller.
3. Ziehen Sie den gekühlten Camembert (ganz oder in Vierteln) durch die Ei-Masse und wälzen Sie ihn anschließend in den Semmelbröseln, bis die Parade den Käse fest umhüllt.
4. Die Camembert-Stücke bei 200 °C ca. 5 - 10 Minuten goldbraun ausbacken.
5. Servieren Sie den Camembert mit etwas Preiselbeeren.

10.4 Gefüllte Tomaten

Zutaten für 4 Portionen

HINWEIS: Je nach Größe der Tomaten passen vielleicht nicht alle auf einmal in den Frittierkorb. In diesem Fall verarbeiten Sie die übriggebliebenen Tomaten in einem zweiten Arbeitsgang.

Zutaten

12 Esslöffel	Olivenöl
12	mittelgroße Tomaten
4	Knoblauchzehen
2 Bund	glatte Petersilie
4 Scheiben	Toastbrot (normale Größe)
1 Teelöffel	Salz
4 Prisen	Pfeffer
80 g	frisch geriebener Parmesan

Zubereitung

1. Waschen Sie die Tomaten, befreien sie von den Stielansätzen und schneiden Sie oben einen Deckel ab.
2. Höhlen Sie die Früchte vorsichtig mit einem Löffel aus und lassen sie umgedreht in einem Sieb abtropfen.
3. Schälen Sie den Knoblauch.
4. Waschen Sie die Petersilie und trocknen Sie sie.
5. Zerrupfen Sie nun das Toastbrot und geben es mit dem restlichen Öl, Knoblauch, Petersilie, Salz, Pfeffer und Parmesan in einen Mixer.
6. Alle Zutaten fein zerkleinern.
7. Geben Sie die Füllung in die Tomaten.
8. Die Tomaten in den Frittierkorb stellen.
9. Zunächst bei 180 °C ca. 10 Minuten, dann bei 140 °C weitere 5 Minuten garen.

Tipp: Garen Sie die Tomaten ohne Deckel, wird die Füllung oben braun und knusprig. Wenn Sie die Deckel beim Garen auf die Tomaten setzen, erhöht sich die Garzeit um ca. 3 Minuten und die Füllung bleibt weich.

10.5 Falafel aus Kichererbsenmehl

Zutaten für 4 Portionen

HINWEIS: Achten Sie auf die maximale Füllhöhe. Eventuell müssen Sie 2 Frittiergänge machen.

Zutaten

240 g	Kichererbsenmehl
240 ml	Wasser
8 Esslöffel	Olivenöl
4	Knoblauchzehen
2	Schalotten
2 Bund	Petersilie
1 Teelöffel	Salz
3 Teelöffel	Kreuzkümmel
1 Teelöffel	Backpulver
	Etwas Zitronensaft

Zubereitung

1. Waschen und trocknen Sie die Petersilie, zupfen die Blätter ab und hacken Sie sie sehr fein.
2. Schälen Sie die Schalotte und Knoblauchzehen und würfeln Sie sie.
3. Petersilie, Schalotte, Knoblauch, Kichererbsenmehl, Kreuzkümmel, Backpulver und Salz mischen.
4. Wasser aufkochen und nach und nach zu der Mehlmasse geben. Verarbeiten Sie alles zu einem gleichmäßigen und relativ festen Teig.
5. Den Teig 15 Minuten ruhen lassen.
6. Dann 1 Esslöffel Olivenöl und etwas Zitronensaft unterkneten.
7. Den Teig mit feuchten Händen zu etwa walnussgroßen Kugeln formen und nebeneinander auf den Einsatz des Frittierkorbes setzen.
8. Die Falafel zunächst bei 180 °C ca. 6 Minuten garen. Dann bei 200 °C weitere 4 Minuten garen.
9. Nun 7 Esslöffel Olivenöl in eine Schüssel geben und die Falafel vorsichtig darin wenden.

10. Geben Sie die Falafel zurück auf den Einsatz und frittieren Sie sie bei 200 °C ca. 6 Minuten, bis sie goldbraun sind.

10.6 Lachs im Päckchen

Zutaten für 2 Portionen

Zutaten

250 g	festkochende Kartoffeln
100 g	frischer Spinat
1	Schalotte
1	Knoblauchzehe
1 Esslöffel	Olivenöl
300 g	Lachsfilet (ohne Haut)
1	Petersilienzweig
1	Basilikumzweig
1 Esslöffel	Kapern
2 Esslöffel	weiche Butter
1	unbehandelte Limette
	Salz, Pfeffer

Zubereitung

1. Die Kartoffeln schälen, waschen, in kochendem Salzwasser garen, dann abgießen und in dünne Scheiben schneiden.
2. Inzwischen den Spinat putzen, waschen und gut abtropfen lassen.
3. Schalotten und Knoblauch schälen, in kleine Würfel schneiden, zusammen mit dem Öl in einen Topf geben und glasig dünsten.
4. Spinat hinzugeben und kurz mitdünsten, bis die Blätter zusammenfallen. Anschließend den Topf vom Herd nehmen und zur Seite stellen.
5. Den Lachs abspülen, trocken tupfen und in zwei Stücke schneiden.
6. Petersilie und Basilikum waschen, trocken schütteln und die Blättchen fein hacken.
7. Die Kapern abtropfen lassen und grob hacken.
8. Kapern und gehackte Kräuter mit der Butter verkneten.

9. Die Limette heiß waschen, trocken tupfen und in Scheiben schneiden.
10. Zwei große Stücke Backpapier zurechtlegen.
11. Die Kartoffelscheiben jeweils in die Mitte legen und mit Salz und Pfeffer würzen. Spinat und Lachs daraufsetzen.
12. Die Kapernbutter in Flöckchen auf den Lachs geben und diesen mit Limettenscheiben belegen.
13. Das Papier über den Zutaten zusammenfalten, an den Seiten gut verschließen und die Päckchen nebeneinander in den Frittierkorb legen.
14. Bei 200 °C ca. 20 Minuten garen.
15. Dann das Papier entfernen und das Gericht sofort servieren.

10.7 Zucchini-Auberginen-Spieße

Zutaten für 4 Portionen

HINWEIS: Achten Sie auf die maximale Füllhöhe. Eventuell müssen Sie 2 Frittiergänge machen.

Zutaten

½ Teelöffel	Pfeffer
½ Teelöffel	Piment
½ Teelöffel	Koriander
½ Teelöffel	getrockneter Thymian
½ Teelöffel	getrockneter Oregano
1 Teelöffel	Salz
50 ml	Olivenöl
2	Auberginen
2	Zucchini
2	Zwiebeln
	Holzspieße

Zubereitung

1. Vermischen Sie Kräuter, Gewürze und Öl in einer Schüssel.
2. Schneiden Sie Zucchini und Auberginen in 2 cm dicke Scheiben schneiden und vierteln die Zwiebeln.

3. Geben Sie das Gemüse in die Gewürz-Öl-Mischung.
4. Stecken Sie das Gemüse abwechselnd auf die Spieße.
5. Die Spieße bei 200 °C für 15 Minuten garen. Wenden Sie die Spieße nach der Hälfte der Garzeit.

10.8 Mini-Pizza mit Schinken und Rucola

Zutaten für 2 Portionen

Zutaten

1 Paket	Pizzateig
1 Dose	passierte Tomaten
200 g	Mozzarella
1 Bund	Rucola
100 g	Serrano-Schinken
	Olivenöl
	Salz, Pfeffer & Oregano

Zubereitung

1. Rollen Sie den Pizzateig auf einer bemehlten Arbeitsfläche aus und schneiden Sie Rechtecke, die umlaufend 1 cm kleiner sind als die Fläche des Frittierkorbes aus.
2. Den Teig leicht mit einer Gabel einstechen.
3. Den Mozzarella in dünne Scheiben schneiden.
4. Bestreichen Sie den Teig mit den passierten Tomaten, würzen Sie mit Salz, Pfeffer und Oregano und belegen ihn mit den Mozzarellascheiben.
5. Die Pizzastücke nacheinander portionsweise bei 180 °C ca. 7 Minuten ausbacken.
6. Den Serrano-Schinken auf den Stücken verteilen und diese nochmal 3 - 5 Minuten backen.
7. Wenn die Pizza am Rand leicht braun wird, die Stücke herausnehmen und gewaschenen Rucola darüber verteilen.

8. Die Mini-Pizzen mit etwas Olivenöl beträufeln und servieren.

Tipp: Je nach Dicke des Teiges braucht die Pizza 1 - 2 Minuten länger oder kürzer.

10.9 *Marinierte Chickenwings*

Zutaten für 2 Personen

Zutaten

Ca. 8 Hähnchenflügel

Zutaten für die Marinade

- 6 Esslöffel Sonnenblumen- oder Rapsöl
- 6 Esslöffel Sweet'n Hot Chili-Soße
- 4 Esslöffel Tomatenketchup
- 4 Esslöffel Essig
- 1 - 2 Teelöffel Salz
- 1 - 2 Teelöffel Paprika
- 1 - 2 Teelöffel Chiliflocken

Zubereitung

1. Vermengen Sie alle Zutaten der Marinade in einer großen Schüssel.
2. Geben Sie die Hähnchenflügel in die Schüssel und vermengen Sie sie mit der Marinade.
3. Lassen Sie die Hähnchenteile ca. 1 Stunde in der Marinade ziehen.
4. Legen Sie die Hähnchenflügel nebeneinander in den Frittierkorb und stellen ihn auf 190 °C und 15 Minuten ein.
5. Wenden Sie die Hähnchenflügel nach der Hälfte der Garzeit.
6. Am Ende der Garzeit prüfen Sie die Hähnchenflügel und entnehmen Sie sie, wenn Sie zufrieden sind.

Tipp: Wer die Hähnchenflügel knuspriger mag, kann diese anschließend bei 200 °C noch für 5 Minuten weiter garen.

10.10 *Schokotörtchen mit flüssigem Kern*

Zutaten für 8 Törtchen

HINWEIS: Sie können jeweils 4 Törtchen in einem Arbeitsgang zubereiten.

Zutaten

- 75 g dunkle Schokolade
- 3 Eier
- 75 g Butter
- 75 g Zucker
- 50 g Mehl

Zubereitung

1. Hacken Sie die Schokolade und schmelzen diese im Wasserbad.
2. Geben Sie Butter hinzu und lassen diese ebenfalls schmelzen.
3. Schlagen Sie Eier und Zucker schaumig.
4. Sieben Sie Mehl über die Masse und verrühren diese zu einem glatten Teig.
5. Schokoladen-Butter-Mischung unterheben.
6. Füllen Sie den Teig in Muffin-Förmchen und stellen diese in den Frittierkorb. Setzen Sie diesen in das vorgeheizte Gerät.
7. Stellen Sie die Temperatur auf 180 °C und die Garzeit auf 5 - 6 Minuten ein.
8. Backen Sie die Schokotörtchen aus und genießen diese warm.

11. Reinigen



GEFAHR von Verbrennungen!

- ⊙ Lassen Sie das Gerät abkühlen, bevor Sie dieses bewegen oder reinigen.



GEFAHR durch Stromschlag!

- ⊙ Ziehen Sie den Netzstecker **10** aus der Steckdose, bevor Sie die Heißluftfritteuse reinigen.
- ⊙ Die Heißluftfritteuse darf nicht in Wasser getaucht werden.

WARNUNG vor Sachschäden!

- ⊙ Verwenden Sie keine scharfen oder kratzenden Reinigungsmittel.

HINWEIS: Bitte beachten Sie, dass sich nach dem Abtrocknen noch Wassertropfen in Hohlräumen befinden können. Lassen Sie alle Teile vollständig an der Luft trocknen.

Zubehörteile

- Entfernen Sie grobe Lebensmittelreste.
 - Der Frittierkorb **5** kann in der Spülmaschine gereinigt werden.
-

HINWEIS: Sie können diese Teile auch von Hand mit warmem Wasser und Spülmittel abwaschen. Spülen Sie gründlich mit klarem Wasser nach.

- Eingebrennte Speisereste weichen Sie vorher ein.
- Reinigen Sie die Pfanne **9** von Hand mit warmem Wasser und Spülmittel. Spülen Sie gründlich mit klarem Wasser nach.
- Lassen Sie alle Teile vollständig trocknen, bevor Sie sie wegräumen oder erneut benutzen.

Gehäuse

- Wischen Sie das Gehäuse **1** von außen mit einem angefeuchteten Tuch mit wenig mildem Reinigungsmittel ab.
- Trocknen Sie mit einem Geschirrtuch nach.

Innenraum

1. Reinigen Sie den Innenraum mit einem weichen Schwamm, wenig Wasser und mildem Reinigungsmittel.
2. Wischen Sie mehrfach mit einem feuchten Mikrofasertuch nach, das Sie zwischendurch auswaschen und auswringen.
3. Trocknen Sie mit einem Geschirrtuch nach.

12. Aufbewahren

- Bevor Sie die Heißluftfritteuse wegräumen ...
 - ... muss der Netzstecker **10** gezogen werden,
 - ... das Gerät abgekühlt sein und
 - ... müssen alle Teile vollständig getrocknet sein.
- Wickeln Sie die Anschlussleitung **10** um die Kabelaufwicklung **11**.

13. Entsorgen

Dieses Produkt unterliegt der europäischen Richtlinie 2012/19/EU. Das Symbol der durchgestrichenen Abfalltonne auf Rädern bedeutet, dass das Produkt in der Europäischen Union einer getrennten Müllsammlung zugeführt werden muss. Dies gilt für das Produkt und alle mit diesem Symbol gekennzeichneten Zubehörteile. Gekennzeichnete Produkte dürfen nicht über den normalen Hausmüll entsorgt werden, sondern müssen an einer Annahmestelle für das Recycling von elektrischen und elektroni-



schen Geräten abgegeben werden.

Dieses Recycling-Symbol markiert z. B. einen Gegenstand oder Materialteile als für die Rückgewinnung wertvoll. Recycling hilft, den Verbrauch von Rohstoffen zu reduzieren und die Umwelt zu entlasten. Informationen zur Entsorgung und der Lage des nächsten Recyclinghofes erhalten Sie z. B. bei Ihrer Stadtreinigung oder in den Gelben Seiten.



Verpackung

Wenn Sie die Verpackung entsorgen möchten, achten Sie auf die entsprechenden Umweltvorschriften in Ihrem Land.

Gerät entsorgen in Deutschland

In Deutschland sind Vertrieber von Elektro- und Elektronikgeräten sowie Vertrieber von Lebensmitteln zur Rücknahme verpflichtet. LIDL bietet Ihnen Rückgabemöglichkeiten direkt in den Filialen und Märkten an. Rückgabe und Entsorgung sind für Sie kostenfrei.

Beim Kauf eines Neugerätes haben Sie das Recht, ein entsprechendes Altgerät unentgeltlich zurückzugeben.

Zusätzlich haben Sie die Möglichkeit, unabhängig vom Kauf eines Neugerätes, unentgeltlich (bis zu drei) Altgeräte abzugeben, die in keiner Abmessung größer als 25 cm sind.

Bitte löschen Sie vor der Rückgabe alle personenbezogenen Daten.

Bitte entnehmen Sie vor der Rückgabe Batterien oder Akkumulatoren, die nicht vom Altgerät umschlossen sind, sowie Lampen, die zerstörungsfrei entnommen werden können und führen diese einer separaten Sammlung zu.

Hinweise zum Datenschutz

Die Datenschutzhinweise finden Sie:

- **in der App:** Im Menü der App unter *Datenschutzhinweise*.
- **auf der Website:** unten auf der Startseite unter *Datenschutzbestimmungen*.

14. Problemlösung

Sollte Ihr Gerät einmal nicht wie gewünscht funktionieren, gehen Sie bitte erst diese Checkliste durch. Vielleicht ist es nur ein kleines Problem, das Sie selbst beheben können.



GEFAHR durch Stromschlag!

- ⊙ Versuchen Sie auf keinen Fall, das Gerät selbstständig zu reparieren.

Fehler	Mögliche Ursachen / Maßnahmen
Keine Funktion	<ul style="list-style-type: none"> • Ist die Stromversorgung sichergestellt? • Überprüfen Sie den Anschluss.
Speisen nach der empfohlenen Zeit noch nicht fertig	<ul style="list-style-type: none"> • War die Menge zu groß oder die Stücke zu dick? • War die Temperatur oder Garzeit zu niedrig eingestellt?
Starke Rauch- und Geruchsentwicklung	<ul style="list-style-type: none"> • Befinden sich Lebensmittelreste am Heizelement 2, die beim Aufheizen verbrennen? Der Frittierkorb 5 darf nicht mehr als bis zur Markierung MAX 4 gefüllt werden.
Anzeige von E1, E2 oder E3	<ul style="list-style-type: none"> • Das Gerät heizt nicht mehr oder nicht heiß genug. Ziehen Sie den Netzstecker für einige Minuten. Wird der Fehler danach noch angezeigt, muss das Gerät fachgerecht repariert werden.







15. Technische Daten

Modell:	SHFS 2150 B1
Netzspannung:	220 – 240 V ~ 50 Hz
Schutzklasse:	I
Leistung:	2150 W
Leistungsaufnahme im Aus-Zustand: $\leq 0,5$ W	
automatischer Wechsel zum Aus-Zustand: ≤ 20 Min	
Leistungsaufnahme im vernetzten Aus-Zustand: $\leq 2,0$ W	
WIFI:	
Frequenzbereich:	2.412 MHz - 2.472 MHz
Sendeleistung:	18,2 dBm
Bluetooth:	
Frequenzbereich:	2.402 MHz - 2.480 MHz
Sendeleistung:	8,5 dBm
Reichweite:	bis zu 10 m

Hinweise zur EU-Konformitätserklärung

Hiermit erklärt die HOYER Handel GmbH, dass dieses Produkt den grundlegenden Anforderungen der RED 2014/53/EU, sowie der ROHS-Richtlinie 2011/65/EU + 2015/863/EU entspricht. Eine vollständige EU-Konformitätserklärung finden Sie im Internet unter: <https://www.hoyerhandel.com/de/konformitaetserklaerungen/>

Verwendete Symbole

	Schutzerdung
	G eprüfte S icherheit: Geräte müssen den allgemein anerkannten Regeln der Technik genügen und gehen mit dem Produktsicherheitsgesetz (ProdSG) konform. Gilt nicht für die Schweiz.
	Mit der CE-Kennzeichnung erklärt die HOYER Handel GmbH die EU-Konformität.
	Dieses Symbol erinnert daran, die Verpackung umweltfreundlich zu entsorgen.
	Mit dem Recyclingsymbol (3 Pfeile) sind wiederverwertbare Materialien gekennzeichnet. Das Material kann durch die Recycling-Nummer in der Mitte (hier: 21) und/oder ein Kürzel (hier: PAP) spezifiziert werden.
	Wechselspannung
	Das Symbol kennzeichnet Teile, die in der Spülmaschine gereinigt werden können.

Technische Änderungen vorbehalten.

16. Garantie der HOYER Handel GmbH

Sehr geehrte Kundin, sehr geehrter Kunde, Sie erhalten auf dieses Gerät 3 Jahre Garantie ab Kaufdatum. Im Falle von Mängeln dieses Produkts stehen Ihnen gegen den Verkäufer des Produkts gesetzliche Rechte zu. Diese gesetzlichen Rechte werden durch unsere im Folgenden dargestellte Garantie nicht eingeschränkt.

Garantiebedingungen

Die Garantiefrist beginnt mit dem Kaufdatum. Bitte bewahren Sie den Original-Kassenbon gut auf. Diese Unterlage wird als Nachweis für den Kauf benötigt. Tritt innerhalb von drei Jahren ab dem Kaufdatum dieses Produkts ein Material- oder Fabrikationsfehler auf, wird das Produkt von uns – nach unserer Wahl – für Sie kostenlos repariert oder ersetzt. Diese Garantieleistung setzt voraus, dass innerhalb der Dreijahresfrist das defekte Gerät und der Kaufbeleg (Kassenbon) vorgelegt und schriftlich kurz beschrieben wird, worin der Mangel besteht und wann er aufgetreten ist.

Wenn der Defekt von unserer Garantie gedeckt ist, erhalten Sie das reparierte oder ein neues Produkt zurück. Mit Reparatur oder Austausch des Produkts beginnt kein neuer Garantiezeitraum.

Garantiezeit und gesetzliche Mängelansprüche

Die Garantiezeit wird durch die Gewährleistung nicht verlängert. Dies gilt auch für ersetzte und reparierte Teile. Eventuell schon beim Kauf vorhandene Schäden und Mängel müssen sofort nach dem Auspacken gemeldet werden. Nach Ablauf der Garantiezeit anfallende Reparaturen sind kostenpflichtig.

Garantieumfang

Das Gerät wurde nach strengen Qualitätsrichtlinien sorgfältig produziert und vor Auslieferung gewissenhaft geprüft.

Die Garantieleistung gilt für Material- oder Fabrikationsfehler.

Von der Garantie ausgeschlossen sind Verschleißteile, die normaler Abnutzung ausgesetzt sind und Beschädigungen an zerbrechlichen Teilen, z. B. Schalter, Leuchtmittel oder andere Teile, die aus Glas gefertigt sind.

Diese Garantie verfällt, wenn das Produkt beschädigt, nicht sachgemäß benutzt oder gewartet wurde. Für eine sachgemäße Benutzung des Produkts sind alle in der Bedienungsanleitung aufgeführten Anweisungen genau einzuhalten. Verwendungszwecke und Handlungen, von denen in der Bedienungsanleitung abgeraten oder vor denen gewarnt wird, sind unbedingt zu vermeiden. Das Produkt ist lediglich für den privaten und nicht für den gewerblichen Gebrauch bestimmt. Bei missbräuchlicher und unsachgemäßer Behandlung, Gewaltanwendung und bei Eingriffen, die nicht von unserem autorisierten Service-Center vorgenommen wurden, erlischt die Garantie.

Abwicklung im Garantiefall

Um eine schnelle Bearbeitung Ihres Anliegens zu gewährleisten, folgen Sie bitte den folgenden Hinweisen:

- Bitte halten Sie für alle Anfragen die Artikelnummer **IAN: 484399_2501** und den Kassenschein als Nachweis für den Kauf bereit.
- Die Artikelnummer finden Sie auf dem Typenschild, einer Gravur, auf dem Titelblatt Ihrer Anleitung (unten links) oder als Aufkleber auf der Rück- oder Unterseite des Gerätes.

- Sollten Funktionsfehler oder sonstige Mängel auftreten, kontaktieren Sie zunächst das nachfolgend benannte Service-Center **telefonisch** oder per **E-Mail**.
- Ein als defekt erfasstes Produkt können Sie dann unter Beifügung des Kaufbelegs (Kassenschein) und der Angabe, worin der Mangel besteht und wann er aufgetreten ist, für Sie portofrei an die Ihnen mitgeteilte Service-Anschrift übersenden.

Auf www.lidl-service.com können Sie diese und viele weitere Handbücher, Produktvideos und Installationssoftware herunterladen.



Mit diesem QR-Code gelangen Sie direkt auf die Lidl-Service-Seite (www.lidl-service.com) und können mittels der Eingabe der Artikelnummer (IAN) **484399_2501** Ihre Bedienungsanleitung öffnen.



Service-Center

DE Service Deutschland

Tel.: 0800 5435 111

E-Mail: hoyer@lidl.de

AT Service Österreich

Tel.: 0800 447 744

E-Mail: hoyer@lidl.at

CH Service Schweiz

Tel.: 0800 56 44 33

E-Mail: hoyer@lidl.ch

IAN: 484399_2501



Lieferant

Bitte beachten Sie, dass die folgende Anschrift **keine Serviceanschrift** ist.

Kontaktieren Sie zunächst das genannte Service-Center.

HOYER Handel GmbH

Kühnehöfe 12

22761 Hamburg

DEUTSCHLAND