

GARDEN FURNITURE SET GARTEN-LOUNGESET KIT LOUNGE DE JARDIN



(GB) (IE)

GARDEN FURNITURE SET

Assembly and safety advice

(FR) (BE)

KIT LOUNGE DE JARDIN

Instructions de montage et consignes de sécurité

(CZ)

ZÁHRADNÍ SEDACÍ SOUPRAVA

Pokyny k montáži a bezpečnostní pokyny

(SK)

ZÁHRADNÁ SEDACIA SÚPRAVA

Pokyny pre montáž a bezpečnostné pokyny

(DK)

HAVE-LOUNGESET

Montage- og sikkerhedsanvisninger

(HU)

KERTI ÜLÖGARNITÚRA

Használati- és biztonsági utasítások

(DE) (AT) (CH)

GARTEN-LOUNGESET

Montage- und Sicherheitshinweise

(NL) (BE)

TUIN-LOUNGESET

Montage- en veiligheidsinstructies

(PL)

ZESTAW MEBLI OGRODOWYCH

Wskazówki dotyczące montażu oraz bezpieczeństwa

(ES)

JUEGO DE SALÓN PARA JARDÍN

Instrucciones de montaje y advertencias de seguridad

(IT)

SET LOUNGE DA GIARDINO

Istruzioni di montaggio e di sicurezza





GB/IE	Garden Furniture Set Assembly and safety advice	5
DE/AT/CH	Garten-Loungeset Montage- und Sicherheitshinweise	15
FR/BE	Kit lounge de jardin Instructions de montage et consignes de sécurité	23
NL/BE	Tuin-loungeset Montage- en veiligheidsinstructies	31
CZ	Zahradní sedací souprava Pokyny k montáži a bezpečnostní pokyny	39
PL	Zestaw mebli ogrodowych Wskazówki dotyczące montażu oraz bezpieczeństwa	46
SK	Záhradná sedacia súprava Pokyny pre montáž a bezpečnostné pokyny	54
ES	Juego de salón para jardín Instrucciones de montaje y advertencias de seguridad	62
DK	Have-loungesæt Montage- og sikkerhedsanvisninger	70
IT	Set lounge da giardino Istruzioni di montaggio e di sicurezza	77
HU	Kerti ülőgarnitúra Használati- és biztonsági utasítások	85

A					
(A)		3x	(K)		2x
(B)		3x	(L)		2x
(C)		2x	(M)		8x
(D)		2x	(N)		32x
(E)		1x	(O)		40x
(F)		2x	(P)		40x
(G)		1x	(Q)		1x
(H)		1x	(R)		16x
(I)		1x	(S)		6x
(J)		4x			

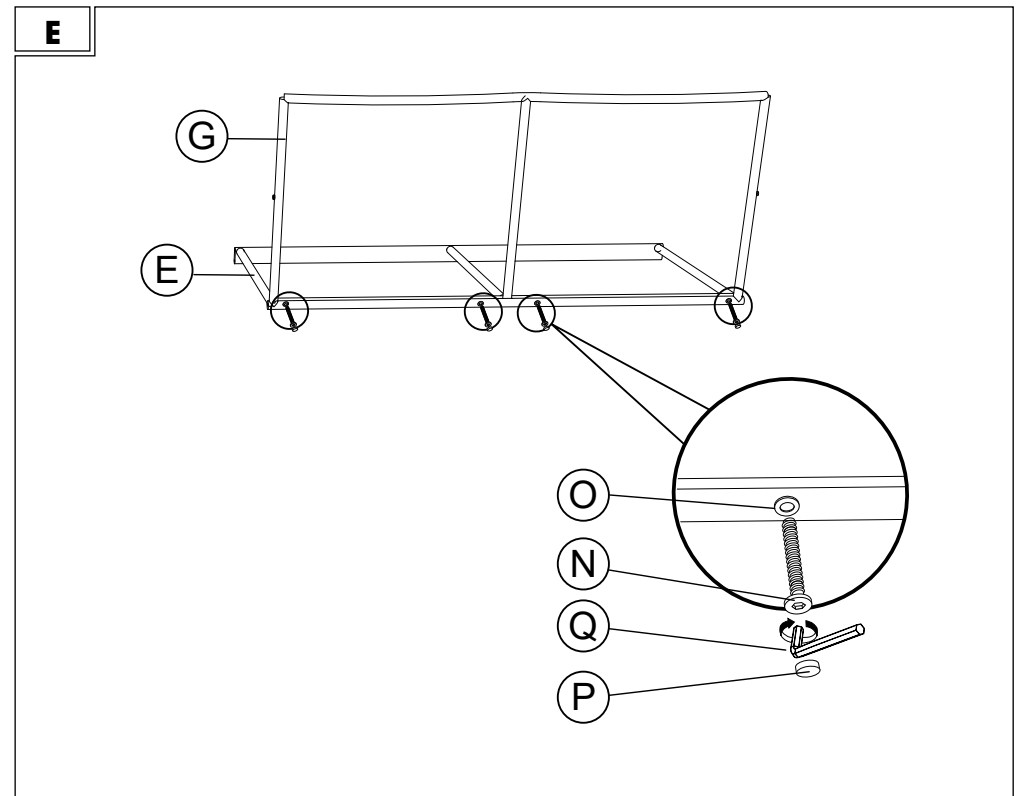
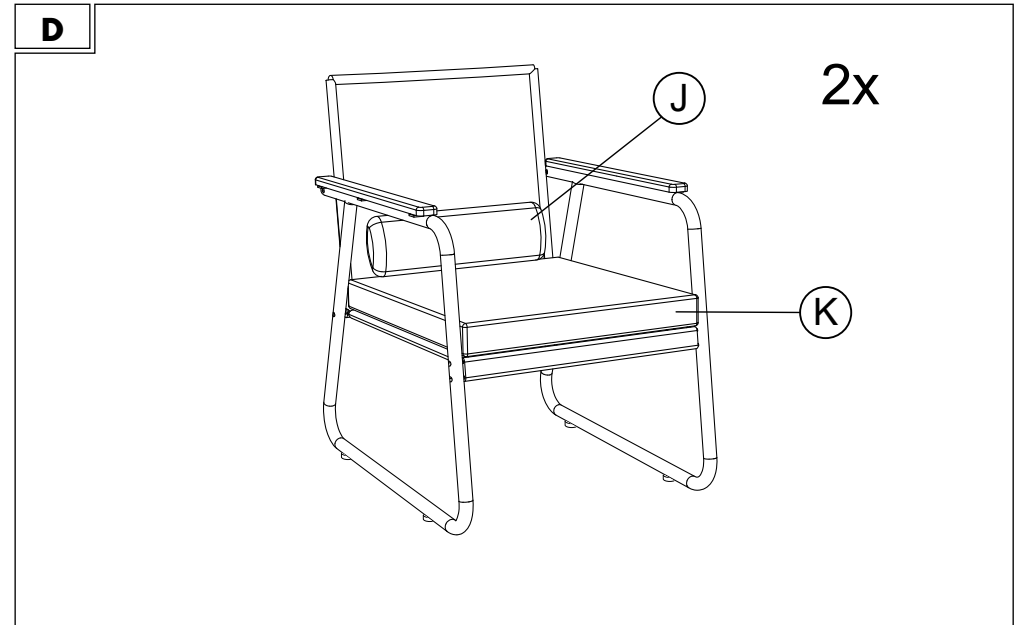
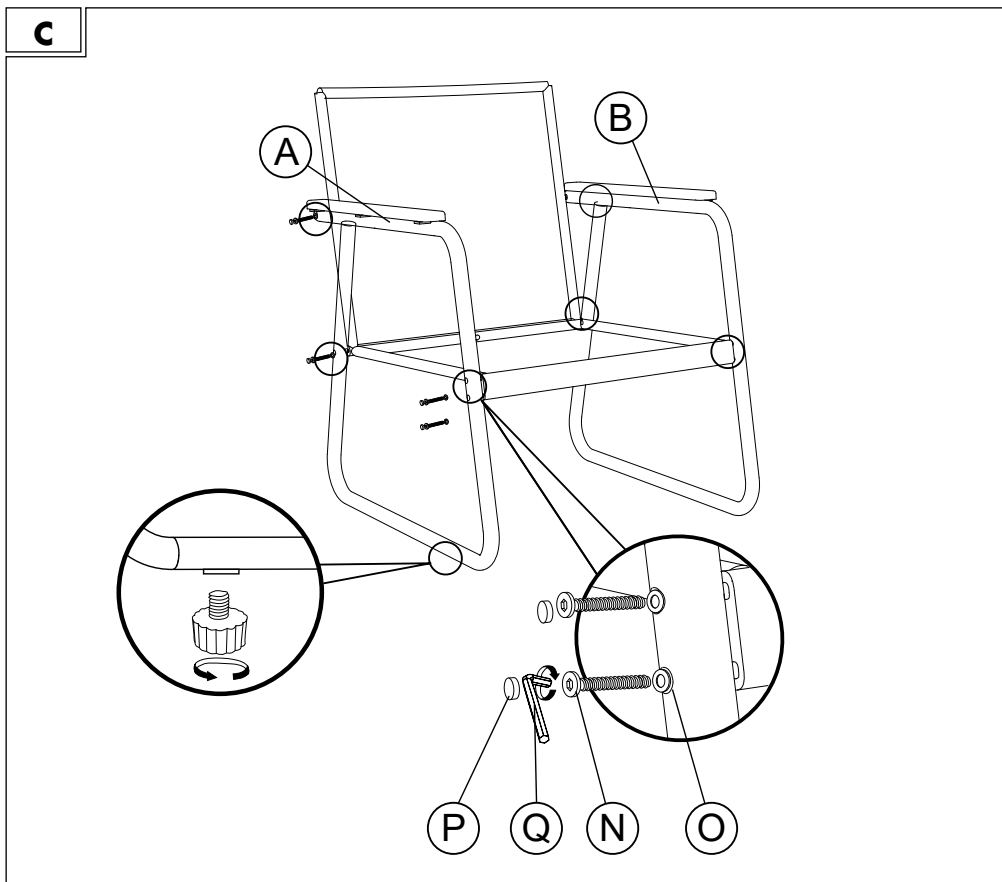
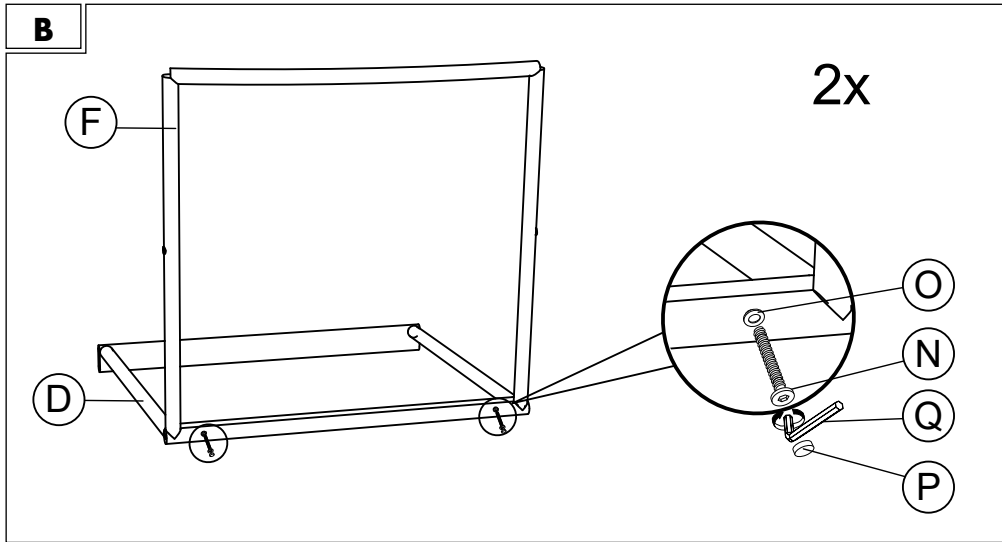

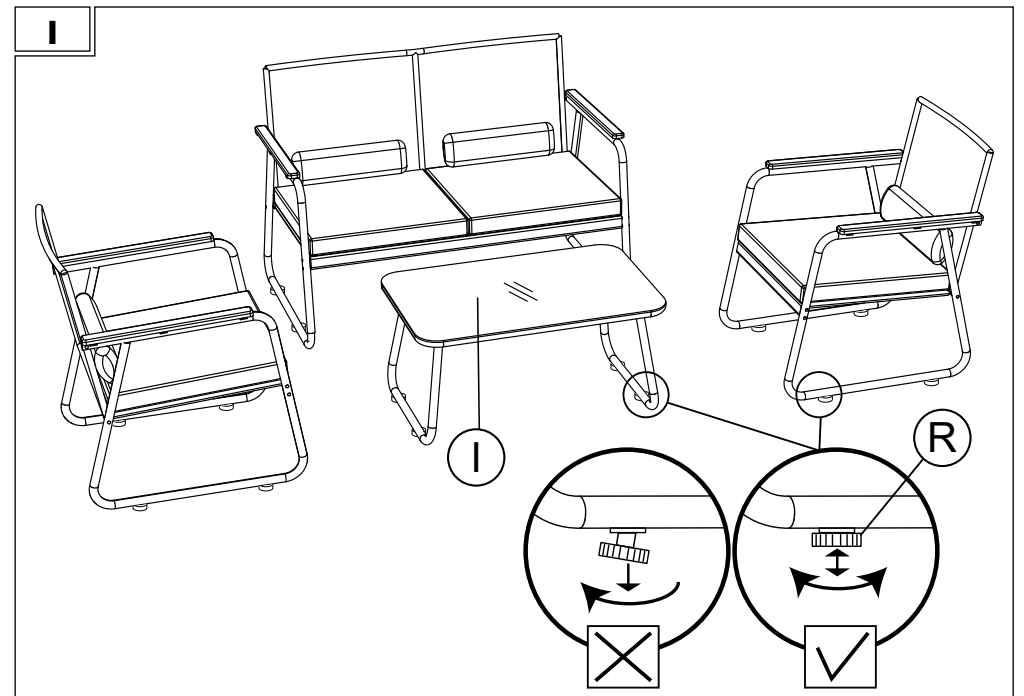
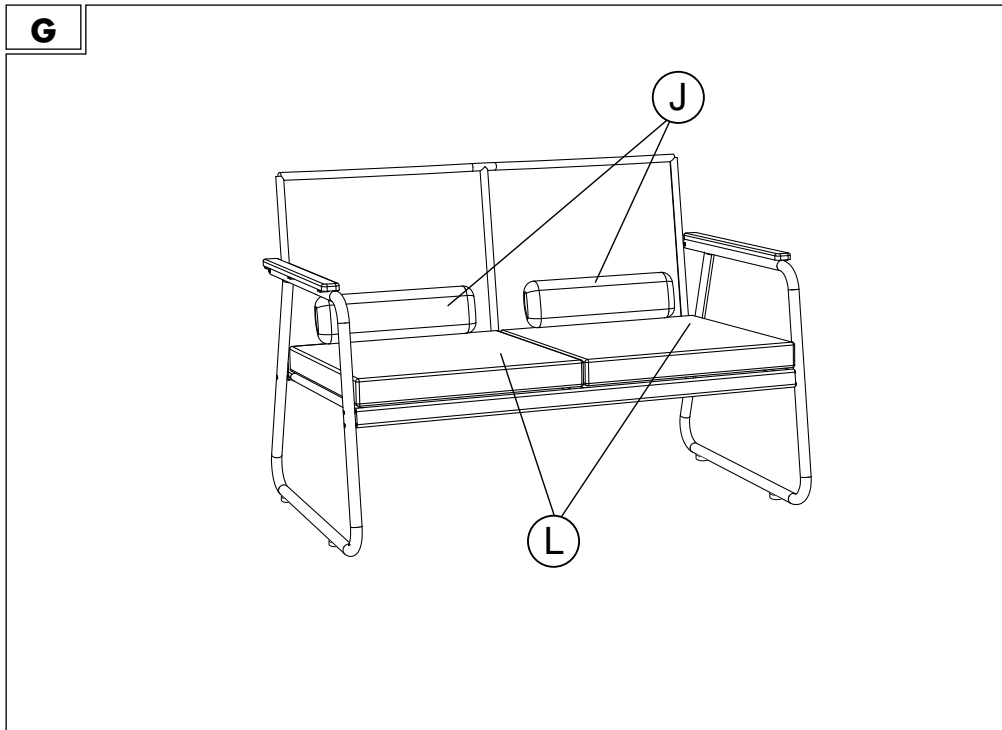
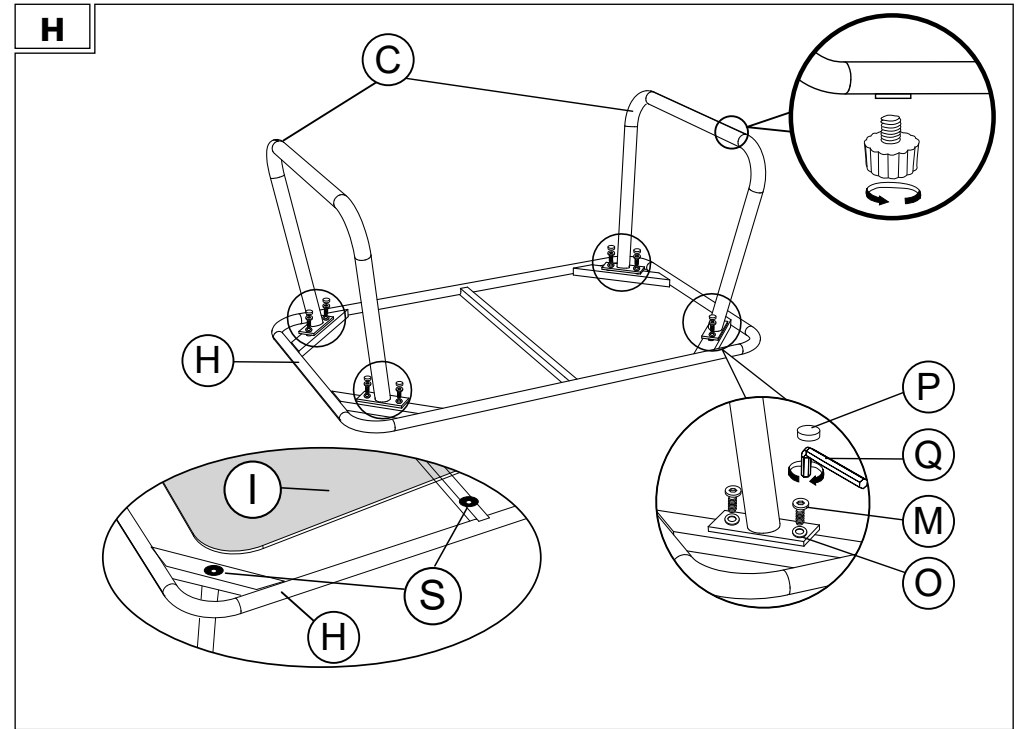
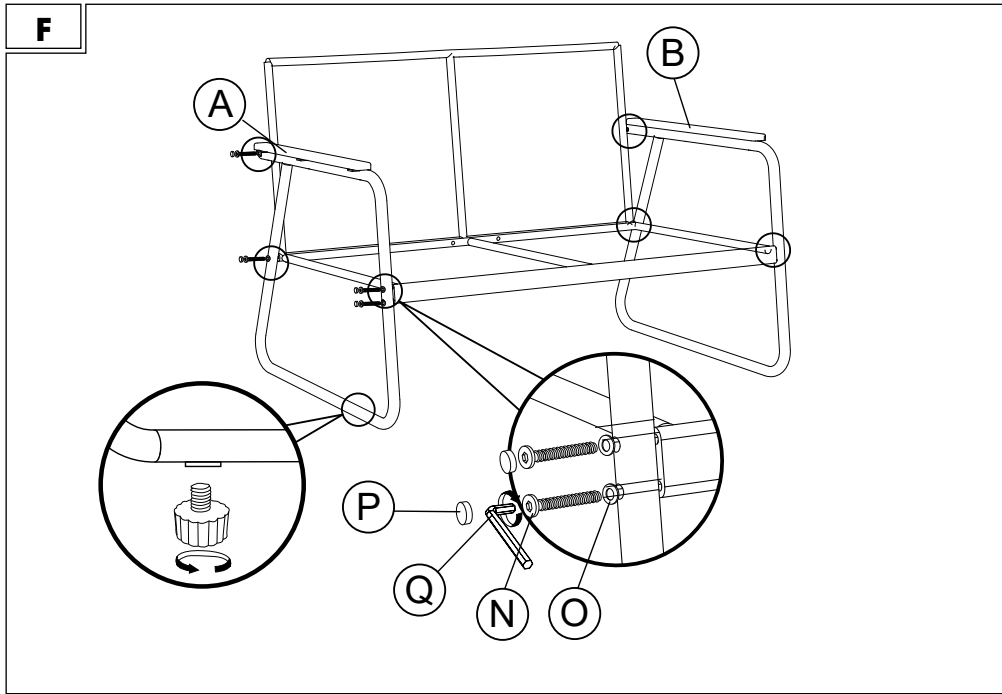



GARDEN FURNITURE SET

Assembly and safety advice

1. Introduction	8
2. Safety	9
3. Scope of delivery (Fig. A)	9
4. Technical specifications	10
5. Safety information.....	10
6. Assembly	10
7. Setting up the product.....	11
8. Cleaning and care instructions..	12
9. Storage	12
10. Disposal	12
11. Warranty	13
12. Distributor	14
13. Service address.....	14

1. Introduction

 **IMPORTANT:
KEEP FOR FUTURE USE
READ CAREFULLY**

Congratulations!

With your purchase you have opted for a high-quality product. Familiarise yourself with the product before using it for the first time. Please read the following assembly and safety advice carefully. They contain important information for safety, use and disposal. Familiarise yourself with all of the assembly and safety advice before using the product. Only use the product as

described and for the specific areas of application. Keep these assembly and safety advice in a safe place. Provide all of the documentation when passing the product on to third parties.

Hereinafter, the Garden Furniture Set will be referred to as product.

Explanation of symbols

The following symbols and signal words are used in these assembly and safety advice, on the product or on the packaging.

WARNING!

This signal symbol/word indicates a hazard with a high level of risk which, if not avoided, may result in death or serious injury.

CAUTION!

This signal symbol/word indicates a hazard with a low level of risk which, if not avoided, may result in minor or moderate injury.

NOTE!

This signal word warns of possible property damage or provides you with useful additional information regarding the use.

 This symbol indicates additional information.

 This symbol indicates that the product should be lifted by a minimum of two people.

 This symbol indicates the maximum load weight.

 This symbol indicates that the product is not a climbing aid.

 This symbol indicates that the glass used is toughened single-pane safety glass. If it shatters, the glass will break into small pieces which can't lead to cuts.

 This symbol indicates that the product is UV-resistant.

 This symbol indicates that the product is weatherproof.

 This symbol indicates an identification number for products.

 These symbols inform you about the disposal of the packaging and the product.

 The "Tested Safety" seal (GS mark) certifies that a product meets the requirements of the German Product Safety Act (ProdSG). The GS mark indicates that if used as intended, the safety and health of people are not endangered. It is a voluntary safety sign.

2. Safety Intended use

The product is not intended for commercial use. Different use or a modification to the product are not deemed as intended use and may lead to risks, such as injuries and damage. The distributor assumes no liability for damage that results from improper use.

The product is intended as garden furniture for outdoor use.

3. Scope of delivery (Fig. A)

3x Armrest right **(A)**
 3x Armrest left **(B)**
 2x Table leg **(C)**
 2x Armchair seat **(D)**
 1x Bench seat **(E)**
 2x Armchair backrest **(F)**
 1x Bench backrest **(G)**
 1x Table frame **(H)**
 1x Glass plate **(I)**
 4x Backrest cushion **(J)**
 2x Armchair seat cushion **(K)**
 2x Bench seat cushion **(L)**
 8x M6 x 15 mm threaded screw **(M)**
 32x M6 x 35 mm threaded screw **(N)**
 40x Washer **(O)**
 40x Cover cap **(P)**
 1x Allen key **(Q)**
 16x Feet **(R)**
 6x Suction cup **(S)**, already mounted
 1x Assembly and safety advice (without fig.)

4. Technical specifications

Type: Garden Furniture Set
IAN: 466381_2307

Tradix Item No.: LS23A1W, white
Dimensions (L x W x H):

Table: approx. 80 x 50 x 38.5 cm
Bench seat: approx. 115 x 71 x 77 cm
per armchair: approx. 58.5 x 71 x 77 cm

Maximum load:

Table: 25 kg
Bench seat: 220 kg
per armchair: 110 kg

Material: Steel, PE, glass, polywood,
polyester

Production date: 11/2023

Warranty: 3 years

5. Safety information

WARNING!

Risk of injury and suffocation!



If children play with the product or the packaging, they may injure themselves or suffocate!

- Do not let children play with the product or the packaging.
- Supervise children who are close to the product.
- Keep the product and the packaging out of the reach of children.

WARNING!

Risk of injury!

A defective product is not allowed to be used! There is a risk of injury!

- Do not use the product in the case of malfunctions, damage or defects.
- Significant danger can occur for the user in the case of improper repairs.
- If you find a defect in the product, have the product checked and repaired if necessary before putting it back into operation.
- Check all screw connections at regular intervals. Tighten the screws again if necessary.

6. Assembly



1. Remove all packaging materials.
2. Check whether all parts are available and undamaged. If this is not the case, notify the specified service address.

NOTE!

Risk of damage to property!

- Assembling the product on sensitive floors may scratch or damage them.
- Prior to assembly, lay out a blanket or the packaging on which to assemble the product.

Assemble the product as shown in **Fig. B** to **Fig. H**.

- Once assembly is complete, check that all screw connections are tight.
- After placing the glass plate  on the table frame , press it down slightly so that the suction cups  hold the glass plate in place. If necessary, clean the suction cups with a lint-free, damp cloth before placing the glass plate to increase the suction effect.



CAUTION!

Risk of injury!

The table top is made of ESG glass. The glass plate may break. There is a risk of injury.

- Handle the glass plate with care.
- Before mounting, place the glass plate on a flat and soft surface.
- Only clean the glass plate with a soft cloth and a commercially available glass cleaner.

NOTE!

- The glass plate  is affixed with suction cups . Nevertheless, it can loosen and slip if it is used improperly or in the case of accidentally bumping against a table leg. In extreme cases, the glass plate can fall off of the frame and break.

Make sure that the glass plate is always positioned correctly on the frame.

7. Setting up the product

- Only set up the product on flat, dry and horizontal surfaces.

- The product must not wobble or tilt after it has been set up. The product could tip over.

If the product is not stable, you can compensate for minor unevenness by turning the feet in or out. **see Fig. I**.

- Do not turn the feet out too far. They could become unstable.

WARNING!

Risk of fire and injury!

The product consists partly of combustible material. Keep the product away from strong heat sources and open fire. It could catch fire.

CAUTION!

Risk of injury!

- If you intend to move the table or bench, lift it with two people.
- The product is not a climbing aid.

CAUTION!

Risk of property damage!

-  Only load the product up to the maximum load, see „4. Technical specifications“.
- Protect the product from severe

weather conditions such as storms, rain, thunderstorms, extreme heat or cold.

- Do not modify the product structurally.
- No parasol or similar may be attached to the table.
- Avoid pushing the product across the floor. The floor could become scratched.

8. Cleaning and care instructions

NOTE!

Danger of material damage!

- only clean with a damp cloth
- only use a commercially available glass cleaner
- do not use any strong detergents and/or chemicals
- do not use sharp-edged tools such as spatulas or similar, they can damage the surface

Cleaning the seat covers



Remove the seat covers from the backrest cushions (J), seat cushions of the armchair (K) and seat cushions of the bench (L).

- do not wash the seat covers in the washing machine, do not bleach, do not tumble dry, iron or dry clean

- wash the seat covers by hand up to 30°

9. Storage

If you do not intend to use the product in the winter, we recommend storing it.

1. Clean the product as described above.
2. If available, wrap the backrest cushions (J), the armchair seat cushions (K) and the bench seat cushions (L) in bubble wrap or similar.
3. Carefully wrap the glass plate (I) in a film or blanket.
4. Store the cushions and the glass plate in a dry, warm place that is protected from UV light.
5. Cover the frames of the table, bench and armchairs with a film. If you have room, store the frames in a dry space.

10. Disposal

Disposal of the packaging



The packaging and instructions are made of environmentally friendly materials that you can dispose of at local recycling points.

Disposal of the product

The product may not be disposed of with normal household waste. For information on disposal options for the product, please contact your local council/municipality or your Lidl

shop.

11. Warranty

Dear customer, the warranty on this product is 3 years from the purchase date. In the event of defects in this product, you are entitled to exercise your statutory rights against the seller of the product. These statutory rights are not limited by our warranty described in the following.

Warranty conditions

The warranty begins on the date of purchase. Please keep the original receipt. This document is required as verification of the purchase.

If a material or manufacturing defect arises within three years from the purchase date of this product, the product will be repaired or replaced, as per our choice, at no charge to you. This warranty service requires the submission of the purchase receipt and the defective product within the three-year period and a short written description of the defect and when it arose.

If the defect is covered by our warranty, the repaired or a new product will be returned to you. The warranty period does not restart with the repair or replacement of the product.

Guarantee period and statutory claims for defects

The guarantee period will not be extended by the warranty. This also ap-

plies to replaced and repaired parts. Damage and defects which may possibly already exist upon purchase must be reported immediately after unpacking. After the guarantee period has expired, required repairs shall be subject to a charge.

Scope of guarantee

The device has been carefully produced under strict quality guidelines and conscientiously inspected prior to delivery. The guarantee service applies to material or manufacturing faults. This guarantee does not extend to product parts, which are exposed to normal wear and tear and can therefore be regarded as wearing parts or to damage to fragile parts, e.g. switches or which are made of glass.

This guarantee shall lapse, if the product is damaged, not used properly or maintained properly. For proper use of the product, all of the instructions in the operating instructions must be precisely complied with. Purposes and actions, which are dissuaded from or warned about in the operating instructions must be avoided.

The product is only intended for private and not commercial use. In the case of abusive and improper handling, use of force and with interventions, which are not performed by our authorised service branch, the guarantee shall lapse.

Processing in the case of a guarantee claim

To ensure quick processing of your concern, please follow the instructions below:

- Please have the till receipt and article number available (IAN) 466381_2307 as proof of the purchase.
- You can find the article number on the rating plate on the product, as an engraving on the product, the title place of your instructions or the sticker on the back or underside of the product.
- If malfunctions or other defects occur, first contact the service department below by telephone or e-mail.
- You can then send a product that has been recorded as being defective, including the proof of purchase (till receipt) and stating what the defect is and when it occurred, postage-free to the service address provided to you.

On www.lidl-service.com, you can download these and many other manuals, product videos and installation software.



With this QR code, you can directly reach the Lidl Service website (www.lidl-service.com) and can open your operating instructions by entering the article num-

ber (IAN 466381_2307).

12. Distributor

TRADIX GmbH & Co. KG
Schwanheimer Str. 132
DE-64625 Bensheim/GERMANY

13. Service address

TRADIX SERVICE-CENTER
c/o Teknihall Elektronik GmbH
Alfred-Nobel-Str. 1
DE-63128 Dietzenbach/GERMANY

Hotline: 00800 / 30012001 (free of charge, mobile networks may vary)

E-Mail: tradix-gb@teknihall.com
E-Mail: tradix-ie@teknihall.com

11/2023

Tradix item no.: LS23A1W

IAN 466381_2307

DE AT CH

GARTEN-LOUNGESET Montage- und Sicherheitshinweise

1. Einleitung	15
2. Sicherheit	16
3. Lieferumfang (Abb. A)	17
4. Technische Daten	17
5. Sicherheitshinweise	17
6. Montage	18
7. Produkt aufstellen	19
8. Reinigungs- & Pflegehinweise	19
9. Lagerung	20
10. Entsorgung	20
11. Garantie	20
12. Inverkehrbringer	22
13. Serviceadresse	22

1. Einleitung

 **WICHTIG:
FÜR SPÄTEREN
GEBRAUCH AUFBE-
WAHREN
SORGFÄLTIG LESEN**

Herzlichen Glückwunsch!

Mit Ihrem Kauf haben Sie sich für ein hochwertiges Produkt entschieden. Machen Sie sich vor der ersten Inbetriebnahme mit dem Produkt vertraut. Lesen Sie hierzu aufmerksam die nachfolgenden Montage- und Sicherheitshinweise. Machen Sie sich vor der Benutzung des Produkts mit

allen Montage- und Sicherheitshinweisen vertraut. Benutzen Sie das Produkt nur wie beschrieben und für die angegebenen Einsatzbereiche. Bewahren Sie diese Montage- und Sicherheitshinweise für späteres Nachschlagen gut auf. Händigen Sie alle Unterlagen bei Weitergabe des Produkts an Dritte ebenfalls mit aus.

Im Folgenden wird das Garten-Loungeset Produkt genannt.

Zeichenerklärung

Die folgenden Symbole und Signalwörter werden in diesen Montage- und Sicherheitshinweisen, auf dem Produkt oder auf der Verpackung verwendet.

WARNUNG!

Dieses Signalsymbol/-wort bezeichnet eine Gefährdung mit einem hohen Risikograd, die, wenn sie nicht vermieden wird, den Tod oder eine schwere Verletzung zur Folge haben kann.

VORSICHT!

Dieses Signalsymbol/-wort bezeichnet eine Gefährdung mit einem niedrigen Risikograd, die, wenn sie nicht vermieden wird, eine geringfügige oder mäßige Verletzung zur Folge haben kann.

HINWEIS!

Dieses Signalwort warnt vor möglichen Sachschäden oder bietet Ihnen nützliche Zusatzinformationen zur Verwendung.



Dieses Symbol weist auf weiterführende Informationen hin.



Dieses Symbol weist darauf hin, dass das Produkt mit mindestens zwei Personen angehoben werden soll.



Dieses Symbol gibt Auskunft über das maximale Belastungsgewicht.



Dieses Symbol zeigt an, dass das Produkt keine Steighilfe ist.



Dieses Symbol zeigt an, dass das verwendete Glas Einscheiben-Sicherheits-Glas ist. Bei Bruch zerbricht das Glas in kleine Stücke, an denen man sich nicht schneiden kann.



Dieses Symbol weist darauf hin, dass das Produkt UV-Beständig ist.



Dieses Symbol weist darauf hin, dass das Produkt wetterbeständig ist.

466381

Dieses Symbol bezeichnet

eine Identifikationsnummer für Produkte.



Diese Symbole informieren Sie über die Entsorgung von Verpackung und Produkt.



Das Siegel „Geprüfte Sicherheit“ (GS-Zeichen) bescheinigt, dass ein Produkt den Anforderungen des deutschen Produktsicherheitsgesetzes (ProdSG) entspricht. Das GS-Zeichen zeigt an, dass bei bestimmungsgemäßer Verwendung die Sicherheit und Gesundheit von Personen nicht gefährdet sind. Es handelt sich hierbei um ein freiwilliges Sicherheitszeichen.

2. Sicherheit Bestimmungsgemäßer Gebrauch

Das Produkt ist nicht für den gewerblichen Einsatz bestimmt. Andere Verwendung oder Veränderung am Produkt gelten als nicht bestimmungsgemäß und können zu Risiken wie Verletzungen und Beschädigungen führen. Für Schäden, die aus der nicht bestimmungsgemäßen Verwendung resultieren, übernimmt der Inverkehrbringer keine Haftung.

Das Produkt ist als Gartenmöbel für den Außenbereich gedacht.

3. Lieferumfang (Abb. A)

- 3x Armlehne rechts (A)
- 3x Armlehne links (B)
- 2x Tischbein (C)
- 2x Sitzfläche Sessel (D)
- 1x Sitzfläche Bank (E)
- 2x Rückenlehne Sessel (F)
- 1x Rückenlehne Bank (G)
- 1x Tischrahmen (H)
- 1x Glasplatte (I)
- 4x Rückenpolster (J)
- 2x Sitzpolster Sessel (K)
- 2x Sitzpolster Bank (L)
- 8x Gewindeschraube M6 x 15 mm (M)
- 32x Gewindeschraube M6 x 35 mm (N)
- 40x Unterlegscheibe (O)
- 40x Abdeckkappe (P)
- 1x Innensechskantschlüssel (Q)
- 16x Standfüße (R)
- 6x Saugnapf (S), schon montiert
- 1x Montage- und Sicherheitshinweise (ohne Abb.)

4. Technische Daten

Typ: Garten-Loungeset
 IAN: 466381_2307
 Tradix-Nr.: LS23A1W, weiß
 Maße (L x B x H):
 Tisch: ca. 80 x 50 x 38,5 cm
 Sitzbank: ca. 115 x 71 x 77 cm
 je Sessel: ca. 58,5 x 71 x 77 cm

Maximale Belastung:
 Tisch: 25 kg
 Sitzbank: 220 kg
 je Sessel: 110 kg

Material: Stahl, PE, Glas, Polywood, Polyester
 Produktionsdatum: 11/2023
 Garantie: 3 Jahre

5. Sicherheitshinweise

! WARNUNG!

Verletzungs- und Erststufungsgefahr!



Wenn Kinder mit dem Produkt oder der Verpackung spielen, können sie sich daran verletzen oder ersticken!

- Lassen Sie Kinder nicht mit dem Produkt oder der Verpackung spielen.
- Beaufsichtigen Sie Kinder in der Nähe des Produkts.
- Bewahren Sie das Produkt und die Verpackung außerhalb der Reichweite von Kindern auf.

! WARNUNG!

Verletzungsgefahr! Ein defektes Produkt darf nicht benutzt werden! Es besteht Verletzungsgefahr!

- Benutzen Sie das Produkt nicht bei Funktionsstörungen, Beschädigungen oder Defekten.
- Durch unsachgemäße Reparaturen können erhebliche Gefahren für den Benutzer entstehen.
- Wenn Sie einen Defekt am Produkt feststellen, lassen Sie das

Produkt überprüfen und ggf. reparieren, bevor Sie dieses wieder in Betrieb nehmen.

- Überprüfen Sie in regelmäßigen Abständen alle Verschraubungen. Ziehen Sie die Schrauben bei Bedarf wieder fest.

6. Montage



1. Entfernen Sie sämtliches Verpackungsmaterial.
2. Überprüfen Sie, ob alle Teile vorhanden und unbeschädigt sind. Falls dies nicht der Fall ist, melden Sie sich bei der angegebenen Serviceadresse.

HINWEIS!

Gefahr von Sachschäden!

- Durch die Montage des Produkts auf empfindlichen Böden können diese verkratzt bzw. beschädigt werden.
- Legen Sie vor der Montage eine Decke oder die Verpackung des Produkts auf der Fläche, auf der Sie das Produkt montieren, aus.

Montieren Sie das Produkt wie in den **Abb. B** bis **Abb. H** gezeigt.

- Überprüfen Sie nach fertiger Montage alle Schraubverbindungen, ob diese fest sind.
- Drücken Sie die Glasplatte  nach dem Auflegen auf den Tischrahmen  etwas an, sodass die Saugnäpfe  die Glasplatte fixieren.

Reinigen Sie evtl. die Saugnäpfe vor dem Auflegen der Glasplatte mit einem fusselfreien, feuchten Lappen um die Saugwirkung zu erhöhen.



⚠ VORSICHT!

Verletzungsgefahr!

Die Tischplatte besteht aus ESG-Glas. Die Glasplatte kann zerbrechen. Es besteht Verletzungsgefahr.

- Gehen Sie mit der Glasplatte vorsichtig um.
- Legen Sie die Glasplatte vor der Montage auf eine ebene und weiche Unterlage.
- Reinigen Sie die Glasplatte nur mit einem weichen Lappen und einem handelsüblichen Glasreiniger.

HINWEIS!

- Die Glasplatte  ist mit Saugnäpfen  fixiert. Dennoch kann sie sich bei einer nicht bestimmungsgemäßen Nutzung oder bei einem ungewollten kräftigen Stoß gegen ein Tischbein lösen und verrutschen. Im Extremfall kann die Glasplatte vom Gestell fallen und zerbrechen.

Achten Sie darauf, dass die Glasplatte immer korrekt auf dem Gestell liegt.

7. Produkt aufstellen

Stellen Sie das Produkt nur auf ebene, trockene und waagerechte Flächen.

- Das Produkt darf nach dem Aufstellen nicht wackeln oder kippen. Das Produkt könnte umkippen. Falls das Produkt nicht wackelfrei steht, können Sie geringe Unebenheiten durch Heraus- oder Hereindreihen der Standfüße ausgleichen. **siehe Abb. I.**
- Drehen Sie die Standfüße nicht zu weit heraus. Sie könnten instabil werden.

⚠ WARNUNG!

Brand- und Verletzungsgefahr!

Das Produkt besteht zum Teil aus brennbarem Material. Halten Sie das Produkt von starken Hitzequellen und offenem Feuer fern. Es könnte in Brand geraten.

⚠ VORSICHT!

Verletzungsgefahr!

- Wenn Sie den Tisch oder die Bank umstellen möchten, heben Sie diese mit zwei Personen an.
- Das Produkt ist keine Steighilfe.

⚠ VORSICHT!

Gefahr von Sachschäden!

-  Belasten Sie das Produkt nur bis zur max. Belastung, siehe

„4. Technische Daten“.

- Schützen Sie das Produkt vor starken Witterungseinflüssen wie Sturm, Regen, Gewitter, starker Hitze oder Kälte.
- Verändern Sie das Produkt nicht baulich.
- Es darf kein Sonnenschirm oder Ähnliches am Tisch angebracht werden.
- Vermeiden Sie es, das Produkt über den Boden zu schieben. Der Boden kann verkratzt werden.

8. Reinigungs- & Pflegehinweise



HINWEIS!

Gefahr von Sachschäden!

- nur mit einem feuchten Lappen reinigen
- benutzen Sie nur einen handelsüblichen Glasreiniger
- keine scharfen Reinigungsmittel bzw. Chemikalien verwenden
- keine scharfkantigen Produkte, wie z. B. Spachteln oder Ähnliches verwenden, sie können die Oberfläche beschädigen

Reinigen der Sitzbezüge



- Ziehen Sie die Sitzbezüge von den Rückenpolstern , Sitzpolstern Sessel  und Sitzpolstern Bank  ab.
- die Sitzbezüge nicht in der

Waschmaschine waschen, nicht bleichen, nicht im Trockner trocknen, bügeln oder chemisch reinigen

- die Sitzbezüge von Hand bis 30° waschen

9. Lagerung

Wenn Sie das Produkt im Winter nicht benutzen wollen, empfehlen wir Ihnen, dieses einzulagern.

1. Reinigen Sie das Produkt wie zuvor beschrieben.
2. Falls vorhanden, hüllen Sie die Rückenpolster (J), die Sitzpolster Sessel (K) und Sitzpolster Bank (L) in eine Luftpolsterfolie oder Ähnlichem ein.
3. Wickeln Sie die Glasplatte (I) vorsichtig in eine Folie oder Decke ein.
4. Lagern Sie die Polster und die Glasplatte an einem trockenen, warmen und vor UV-Licht geschützten Ort.
5. Decken Sie die Gestelle von Tisch, Bank und Sesseln mit einer Folie ab.

Wenn Sie Platz haben, stellen Sie die Gestelle in einem trockenen Raum unter.

10. Entsorgung

Verpackung entsorgen



Die Verpackung und die Anleitung bestehen aus umweltfreundlichen Materialien, die Sie

über die örtlichen Recyclingstellen entsorgen können.

Produkt entsorgen

Das Produkt darf nicht über den normalen Hausmüll entsorgt werden. Über Entsorgungsmöglichkeiten des Produkts informieren Sie sich bitte bei Ihrer Gemeinde-/Stadtverwaltung oder in Ihrer Lidl-Filiale.

11. Garantie

Sehr geehrte Kundin, sehr geehrter Kunde, Sie erhalten auf dieses Produkt 3 Jahre Garantie ab Kaufdatum. Im Falle von Mängeln dieses Produkts stehen Ihnen gegen den Verkäufer des Produkts gesetzliche Rechte zu. Diese gesetzlichen Rechte werden durch unsere im Folgenden dargestellte Garantie nicht eingeschränkt.

Garantiebedingungen

Die Garantiefrist beginnt mit dem Kaufdatum. Bitte bewahren Sie den Original-Kassenbon gut auf. Diese Unterlage wird als Nachweis für den Kauf benötigt.

Tritt innerhalb von drei Jahren ab dem Kaufdatum dieses Produkts ein Material- oder Fabrikationsfehler auf, wird das Produkt von uns – nach unserer Wahl – für Sie kostenlos repariert oder ersetzt. Diese Garantieleistung setzt voraus, dass innerhalb der Drei-Jahres-Frist das defekte Produkt und der Kaufbeleg (Kassenbon) vorgelegt und schriftlich kurz beschrieben

wird, worin der Mangel besteht und wann er aufgetreten ist.

Wenn der Defekt von unserer Garantie gedeckt ist, erhalten Sie das reparierte oder ein neues Produkt zurück. Mit Reparatur oder Austausch des Produkts beginnt kein neuer Garantiezeitraum.

Garantiezeit und gesetzliche Mängelansprüche

Die Garantiezeit wird durch die Gewährleistung nicht verlängert. Dies gilt auch für ersetzte und reparierte Teile. Eventuell schon beim Kauf vorhandene Schäden und Mängel müssen sofort nach dem Auspacken gemeldet werden. Nach Ablauf der Garantiezeit anfallende Reparaturen sind kostenpflichtig.

Garantieumfang

Das Produkt wurde nach strengen Qualitätsrichtlinien sorgfältig produziert und vor Anlieferung gewissenhaft geprüft. Die Garantieleistung gilt für Material- oder Fabrikationsfehler. Diese Garantie erstreckt sich nicht auf Produktteile, die normaler Abnutzung ausgesetzt sind und daher als Verschleißteile angesehen werden können oder für Beschädigungen an zerbrechlichen Teilen, z. B. Schalter oder die aus Glas gefertigt sind.

Diese Garantie verfällt, wenn das Produkt beschädigt, nicht sachgemäß benutzt oder gewartet wurde. Für eine sachgemäße Benutzung des

Produkts sind alle in der Anleitung aufgeführten Anweisungen genau einzuhalten. Verwendungszwecke und Handlungen, von denen in der Anleitung abgeraten oder vor denen gewarnt wird, sind unbedingt zu vermeiden.

Das Produkt ist lediglich für den privaten und nicht für den gewerblichen Gebrauch bestimmt. Bei missbräuchlicher und unsachgemäßer Behandlung, Gewaltanwendung und bei Eingriffen, die nicht von unserer autorisierten Service-Niederlassung vorgenommen wurden, erlischt die Garantie.

Abwicklung im Garantiefall

Um eine schnelle Bearbeitung Ihres Anliegens zu gewährleisten, folgen Sie bitte den folgenden Hinweisen:

- Bitte halten Sie für alle Anfragen den Kassenbon und die Artikelnummer (IAN) 466381_2307 als Nachweis für den Kauf bereit.
- Die Artikelnummer entnehmen Sie bitte dem Typenschild am Produkt, einer Gravur am Produkt, dem Titelblatt Ihrer Anleitung oder dem Aufkleber auf der Rück- oder Unterseite des Produkts.
- Sollten Funktionsfehler oder sonstige Mängel auftreten, kontaktieren Sie zunächst die nachfolgend benannte Serviceabteilung telefonisch oder per E-Mail.
- Ein als defekt erfasstes Produkt können Sie dann unter Beifügung

des Kaufbelegs (Kassenbon) und der Angabe, worin der Mangel besteht und wann er aufgetreten ist, für Sie portofrei an die Ihnen mitgeteilte Serviceadresse übersenden.

Tradix-Nr.: LS23A1W

IAN 466381_2307

Auf www.lidl-service.com können Sie dieses und viele weitere Handbücher, Produktvideos und Installationssoftware herunterladen.



Mit diesem QR-Code gelangen Sie direkt auf die Lidl-Service-Seite (www.lidl-service.com) und können mittels der Eingabe der Artikelnummer (IAN) 466381_2307 Ihre Anleitung öffnen.

12. Inverkehrbringer

TRADIX GmbH & Co. KG
Schwanheimer Str. 132
DE-64625 Bensheim/GERMANY

13. Serviceadresse

TRADIX SERVICE-CENTER
c/o Teknihall Elektronik GmbH
Alfred-Nobel-Str. 1
DE-63128 Dietzenbach/GERMANY

Hotline: 00800 / 30012001 (kostenfrei, Mobilfunk abweichend)
E-Mail: tradix-de@teknihall.com
E-Mail: tradix-at@teknihall.com
E-Mail: tradix-ch@teknihall.com

11/2023



KIT LOUNGE DE JARDIN

Instructions de montage et consignes de sécurité

1. Introduction	23
2. Sécurité	24
3. Étendue de la livraison (Fig. A)	24
4. Caractéristiques techniques	25
5. Consignes de sécurité	25
6. Montage.....	25
7. Mise en place du produit.....	26
8. Consignes de nettoyage et d'entretien.....	27
9. Stockage.....	27
10. Élimination	28
11. Garantie	28
12. Distributeur	30
13. Adresse du service.....	30

1. Introduction



IMPORTANT :
À CONSERVER
POUR UNE UTILISATION
ULTERIEURE
LIRE ATTENTIVE-
MENT

Félicitations !

Vous avez acheté un produit de haute qualité. Avant la première utilisation, il convient de se familiariser avec le produit. Pour cela, lire attentivement la notice de montage ci-dessous. Avant d'utiliser le produit, se familiariser avec

toutes les consignes d'utilisation et de sécurité. Utiliser uniquement le produit comme décrit et pour les domaines d'utilisation indiqués. Conserver cette notice de montage pour référence future. En cas de transmission du produit à des tiers, leur remettre également tous les documents correspondants.

Le Kit lounge de jardin est désigné par produit dans ce qui suit.

Légende

Les symboles et mots de signalisation suivants sont utilisés dans les instructions de montage, sur le produit ou sur l'emballage.

! AVERTISSEMENT !

Ce mot-clé désigne un danger à risque élevé pouvant entraîner de graves blessures ou même la mort s'il n'est pas évité.

! PRUDENCE !

Ce mot-clé désigne un danger à risque faible pouvant entraîner des blessures modérées à mineures s'il n'est pas évité.

REMARQUE !

Ce symbole indique un risque de dommages matériels ou vous fournit des informations supplémentaires utiles concernant l'utilisation.

 Ce symbole donne des informations supplémentaires importantes.

 Ce symbole indique le produit doit être soulevé par au moins deux personnes.

 Ce symbole indique le poids de charge maximal.

 Ce symbole indique qu'il est interdit de se servir du produit comme marchepied.

 Ce symbole indique que le verre utilisé est du verre de sécurité trempé. En cas de cassure, le verre se brise en petits morceaux qui ne coupent pas.

 Ce symbole indique le produit est résistant aux UV.

 Ce symbole indique le produit est résistant aux intempéries.

 Ce symbole désigne un numéro d'identification pour les produits.

 Ces symboles vous informent à propos de l'élimination de l'emballage et du produit.

 Le sigle « Geprüfte Sicherheit » (marque GS) at-

teste qu'un article satisfait aux exigences de la loi allemande sur la sécurité des produits (ProdSG). La marque GS indique qu'en cas d'utilisation conforme, la sécurité et la santé de personnes ne sont pas menacées. Il s'agit d'un sigle de sécurité volontaire.

2. Sécurité Utilisation conforme

L'article n'est pas destiné à une utilisation industrielle. Toute utilisation ou modification de l'article est considérée comme non conforme et peut entraîner des risques tels que des blessures et des détériorations. Le responsable de la mise sur le marché décline toute responsabilité pour les dommages qui résulteraient d'une utilisation non conforme.

Le produit est destiné à être utilisé comme meuble de jardin à l'extérieur.

3. Étendue de la livraison (Fig. A)

3x accoudoir droit (A)
 3x accoudoir gauche (B)
 2x pied de table (C)
 2x assise du fauteuil (D)
 1x assise du banc (E)
 2x dossier du fauteuil (F)
 1x dossier du banc (G)
 1x cadre de table (H)
 1x plaque de verre (I)
 4x rembourrage de dossier (J)
 2x coussin d'assise du fauteuil (K)

2x coussin d'assise du banc (L)
 8x vis filetée M6 x 15 mm (M)
 32x vis filetée M6 x 35 mm (N)
 40x rondelles de support (O)
 40x capuchon de protection (P)
 1x clé Allen (Q)
 16x pied de support (R)
 6x ventouse (S), déjà montée
 1x instructions de montage et consignes de sécurité (sans Fig.)

4. Caractéristiques techniques

Type : Kit lounge de jardin

IAN : 466381_2307

N° Tradix : LS23A1W, blanc

Dimensions (L x l x H) :

Table : env. 80 x 50 x 38,5 cm

Banc : env. 115 x 71 x 77 cm

chaque fauteuil : env. 58,5 x 71 x 77 cm

Charge max. :

Table : 25 kg

Banc : 220 kg

chaque fauteuil : 110 kg

Matériau : acier, PE, verre,

polywood, polyester

Date de production : 11/2023

Garantie: 3 ans

5. Consignes de sécurité

⚠ Avertissement !
Risque de blessure et d'étouffement !

 **Les enfants peuvent se blesser ou bien s'étouffer s'ils jouent avec le produit ou son emballage !**

- Ne pas laisser jouer les enfants avec le produit ou l'emballage.
- Surveiller les enfants se trouvant à proximité du produit.
- Conserver le produit et l'emballage hors de portée des enfants.

⚠ Avertissement !

Risque de blessures !
Un produit défectueux ne doit pas être utilisé ! Un risque de blessures existe !

- Ne pas utiliser le produit en cas de dysfonctionnement, de dommage ou de défaut.
- Toute réparation non correctement effectuée entraîne le risque de graves blessures pour l'utilisateur.
- Si vous constatez un défaut sur le produit, faites-le contrôler et réparer si nécessaire avant de le remettre en service.
- Vérifiez régulièrement la bonne tenue de toutes les vis. Resserrez les vis si nécessaire.

6. Montage

1. Retirer tous les matériaux d'emballage.
2. Vérifier que toutes les pièces sont au complet et non endommagées. Si ce n'est pas le cas, contacter l'adresse de service indiquée.

REMARQUE !

Risque de dommages matériels !

- L'installation du produit sur des sols fragiles peut les rayer ou les endommager.
- Avant le montage, placez une couverture ou l'emballage du produit sur la surface sur laquelle vous montez le produit.

Monter le produit comme décrit dans les **Fig. B** à **Fig. H**.

- Une fois le montage terminé, vérifiez que tous les raccords à vis sont bien serrés.
- Après avoir posé la plaque de verre ① sur le cadre de la table, ② appuyez légèrement dessus de sorte que les ventouses ③ fixent la plaque de verre. Éventuellement, nettoyez les ventouses avec un chiffon humide non pelucheux avant de poser la plaque de verre afin d'augmenter l'effet d'aspiration.

⚠ PRUDENCE !

Risque de blessures !
Le plateau est en verre de sécurité trempé. La plaque de verre peut se briser. Un risque de blessures existe.

- Soyez prudent en manipulant la plaque de verre.
- Avant le montage, posez la

plaque de verre sur une surface plane et souple.

- Nettoyer la plaque de verre uniquement avec un chiffon doux et un nettoyeur pour vitres disponible dans le commerce.

REMARQUE !

- La plaque de verre ① est fixée avec des ② ventouses. Néanmoins, elle peut se détacher et glisser en cas d'utilisation non conforme ou de choc fort et involontaire contre un pied de table. Dans les cas extrêmes, la plaque de verre peut tomber du support et se briser. Veillez à ce que la plaque de verre soit toujours correctement posée sur le support.

7. Mise en place du produit

Ne placez le produit que sur des surfaces planes, sèches et horizontales.

- Le produit ne doit pas vaciller ou basculer après sa mise en place. Le produit pourrait se renverser. Si le produit n'est pas stable, vous pouvez compenser les petites irrégularités en tournant les pieds vers l'extérieur ou vers l'intérieur. **voir fig. I**.
- Ne tournez pas les pieds trop loin. Ils pourraient devenir instables.

⚠ AVERTISSEMENT !

Risque d'incendie et de blessure !

Le produit est en partie composé de matériaux combustibles. Tenez le produit à l'écart des sources de chaleur intense et des flammes nues. Il pourrait prendre feu.

⚠ PRUDENCE !

Risque de blessures !

- Si vous souhaitez déplacer la table ou le banc, soulevez-les à deux personnes.
- Le produit n'est pas une aide à l'escalade.

⚠ PRUDENCE !

Risque de dommages matériels !

- Ne chargez le produit que jusqu'à la charge maximale, voir „4. Caractéristiques techniques“.
- Protégez le produit des fortes intempéries comme les tempêtes, la pluie, les orages, les fortes chaleurs ou le froid.
- Ne modifiez pas la construction du produit.
- Aucun parasol ou autre ne doit être fixé à la table.
- Évitez de faire glisser le produit sur le sol. Cela pourrait rayer le sol.

8. Consignes de nettoyage et d'entretien

REMARQUE !

Danger de dégât matériel !

- Nettoyer exclusivement avec un chiffon humide
- Utiliser uniquement un nettoyeur pour vitres disponible dans le commerce
- Ne pas utiliser de produits nettoyeurs ou de produits chimiques agressifs
- Ne pas utiliser d'outils tranchants tels que des spatules ou similaires, ils peuvent endommager la surface

Nettoyage des housses de siège



Retirez les housses de siège des coussins de dossier ④, des coussins d'assise du fauteuil ⑤ et des coussins de siège du banc ⑥.

- ne pas laver les housses de sièges en machine, ne pas les blanchir, ne pas les sécher au sèche-linge, ne pas les repasser ou les nettoyer à sec
- laver les housses de siège à la main à 30°

9. Stockage

Si vous ne souhaitez pas utiliser le produit en hiver, nous vous recom-

mandons de le ranger dans un endroit approprié.

1. Nettoyez le produit comme indiqué ci-dessus.
2. Le cas échéant, enveloppez les coussins de dossier (J), les coussins d'assise du fauteuil (K) et les coussins d'assise du banc (L) dans un film à bulles ou similaire.
3. Enroulez avec précaution la plaque de verre (I) dans un film ou une couverture.
4. Stockez les coussins et la plaque de verre dans un endroit sec et chaud, à l'abri des rayons UV.
5. Recouvrez les structures de la table, du banc et des fauteuils d'un film plastique.
Si vous avez de la place, placez les étagères dans un endroit sec.

10. Élimination

Élimination de l'emballage

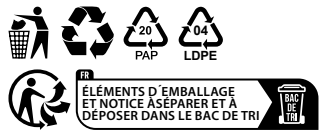

L'emballage et le mode d'emploi

sont composés de matériaux respectueux de l'environnement que vous pouvez éliminer dans les centres de recyclage locaux.

Élimination du produit



Le produit ne doit pas

être éliminé avec les déchets ménagers. Pour connaître les possibilités d'élimination du produit, veuillez vous

renseigner auprès de votre administration communale/municipale ou de votre filiale Lidl.

11. Garantie

Chère cliente, Cher client, vous recevez trois ans de garantie sur ce produit à compter de la date d'achat. Des droits légaux vous reviennent contre le vendeur en cas de vices de ce produit. Ces droits légaux ne sont pas limités par notre garantie présentée ci-après.

Conditions de garantie

La période de garantie commence à partir de la date d'achat. Veuillez bien conserver le ticket de caisse original. Ce document est requis comme justificatif d'achat.

En cas d'apparition d'un vice de matériel ou de fabrication dans les trois ans suivant la date d'achat de ce produit, nous nous chargeons, selon notre choix, de réparer ou de remplacer le produit et ce, gratuitement pour vous. La prestation de garantie pré suppose la présentation du produit défectueux et du justificatif d'achat (ticket de caisse) et la description succincte écrite du vice et de la date de son apparition. Si un défaut est couvert par notre garantie, vous recevez le produit réparé ou un nouveau produit.

La réparation ou le remplacement du produit n'entraîne pas le début d'une nouvelle période de garantie.

Durée de garantie et droits de garantie légaux

La durée de garantie n'est pas prolongée par une action en garantie. Ceci s'applique également aux pièces remplacées et réparées. Les dommages et défauts existant éventuellement déjà au moment de l'achat doivent être signalés immédiatement après le déballage. Les réparations effectuées après la fin de la durée de garantie sont facturées.

Étendue de la garantie

L'appareil a été soigneusement fabriqué selon des directives de qualité strictes et scrupuleusement testé avant la livraison. La garantie s'applique aux défauts de matériel ou de fabrication. Cette garantie ne couvre pas les pièces du produit soumises à l'usure normale et peuvent donc être considérées comme des pièces d'usure ni les dommages causés aux pièces fragiles telles que les interrupteurs ou le verre.

Cette garantie est annulée si le produit a été endommagé, mal utilisé ou entretenu. Pour une utilisation correcte du produit, toutes les consignes spécifiées dans ce mode d'emploi doivent être strictement respectées. Toute utilisation ou action que le mode d'emploi déconseille ou contre laquelle il met en garde doit être évitée.

Le produit est destiné uniquement à un usage privé et non-commercial. La garantie expire en cas d'utilisation

incorrecte et abusive, d'usage de la force et en cas d'interventions non effectuées par notre service après-vente agréé.

Traitement en cas de réclamation au titre de la garantie

Afin d'assurer un traitement rapide de votre demande, veuillez suivre les instructions ci-dessous :

- Pour toutes vos demandes, veuillez conserver à disposition le ticket de caisse et le numéro d'article (IAN 466381_2307) comme preuve d'achat.
- Le numéro d'article se trouve sur la plaque signalétique du produit, gravée sur le produit, sur la page d'ouverture de votre mode d'emploi ou sur l'autocollant au dos ou en bas du produit.
- En cas de dysfonctionnement ou d'autres défauts, veuillez contacter le service après-vente indiqué ci-dessous par téléphone ou par e-mail.
- Vous pouvez retourner gratuitement un produit ayant été enregistré comme défectueux à l'adresse du service après-vente communiqué, en joignant le justificatif d'achat (ticket de caisse) et une indication de la nature du défaut et du moment où il s'est produit.

Sur www.lidl-service.com, vous pouvez télécharger le présent mode d'emploi ainsi que de nombreux

autres manuels, vidéos de produits et logiciels d'installation.



Ce code QR vous amène directement à la page du service après-vente Lidl (www.lidl-service.com) et votre mode d'emploi peut être ouvert en entrant le numéro d'article (IAN 466381_2307).

12. Distributeur

TRADIX GmbH & Co. KG
Schwanheimer Str. 132
DE-64625 Bensheim/GERMANY

13. Adresse du service

TRADIX SERVICE-CENTER
c/o tehnikhall Benelux bvba
Brusselstraat 33
BE-2321 MEER/BELGIQUE

Hotline: 00800 / 30012001
(gratuit, différent pour la téléphonie mobile/ gratis, mobiele telefoon afwijkend)
E-Mail: tradix-fr@teknihall.com
E-Mail: tradix-be@teknihall.com

11/2023
Num. d'art. Tradix: LS23A1W

IAN 466381_2307



TUIN-LOUNGESET

Montage- en veiligheidsinstructies

1. Inleiding	31
2. Veiligheid	32
3. Leveringsomvang (afb. A)	32
4. Technische gegevens	33
5. Veiligheidsinstructies	33
6. Assemblage	33
7. Product plaatsen.....	34
8. Reinigings- & verzorgingsinstructies.....	35
9. Opbergen	35
10. Afvalverwerking	36
11. Garantie	36
12. Distributeur	38
13. Serviceadressen.....	38

1. Inleiding



**BELANGRIJK:
VOOR LATER GEBRUIK
OPBERGEN
ZORGVULDIG LEZEN**

Van harte gefeliciteerd!

Met uw aankoop hebt u voor een hoogwaardig product gekozen. Maak uzelf vertrouwd met het product voordat u het voor de eerste keer gebruikt. Om dit te doen, leest u de volgende montagehandleiding aandachtig door. Voordat u het product in gebruik neemt, dient u zich ver-

trouwd te maken met alle bedienings- en veiligheidsinstructies. Gebruik het product alleen zoals beschreven en voor de gespecificeerde toepassingsgebieden. Berg deze montagehandleiding goed op. Overhandig alle documenten als u het product aan derden doorgeeft.

Hierna wordt het Tuin-loungeset product genoemd.

Tekentoelichting

De volgende symbolen en signaalwoorden worden in deze montagehandleiding op de product of op de verpakking gebruikt.

⚠ WAARSCHUWING!

Dit signaalsymbool/-woord betekent een gevaar met een hoog risico dat, indien niet voorkomen, de dood of ernstig letsel tot gevolg kan hebben.

⚠ VOORZICHTIG!

Dit signaalsymbool/-woord betekent een gevaar met een laag risico dat, indien niet voorkomen, licht of matig letsel tot gevolg kan hebben.

LET OP!

Dit signaalwoord waarschuwt voor mogelijke materiële schade of geeft u nuttige aanvullende informatie over het gebruik.



Dit symbool geeft verdere informatie aan.



Dit symbool geeft aan dat het product door ten minste twee personen moet worden opgetild.



Dit symbool biedt informatie over het maximaal belastbare gewicht.



Dit symbool geeft aan dat het product geen klimhulpmiddel is.



Dit symbool geeft aan dat het gebruikte glas gehard veiligheidsglas is. Mocht het glas breken, dan breekt het in zodanig kleine stukjes dat u geen snijwonden kunt oplopen.



Dit symbool geeft aan dat het product UV-bestendig is.



Dit symbool geeft aan dat het product weerbestendig is.

466381

Dit symbool betekent een identificatienummer voor producten.



Deze symbolen informeren u over het afvoeren van verpakkingen en producten.



Het zegel „Geprüfte Sicherheit“ [gecontroleerde veiligheid]

(GS-teken) certificeert dat een product voldoet aan de eisen van de Duitse productveiligheidswet (ProdSG). Het GS-keurmerk geeft aan dat de veiligheid en de gezondheid van personen niet in gevaar worden gebracht bij gebruik overeenkomstig de bestemming ervan. Het gaat hierbij om een vrijwillig veiligheidsteken.

2. Veiligheid Gebruik voor het beoogde doel

Het product is niet bestemd voor commercieel gebruik. Elk ander gebruik of elke andere wijziging van het product wordt beschouwd als niet voor het beoogde doel en kan leiden tot risico's zoals letsel en schade. Voor schade die het gevolg is van gebruik dat niet voor het beoogde doel is, is de distributeur niet aansprakelijk.

Het product is bedoeld als tuinmeubliair voor gebruik buitenshuis.

3. Leveringsomvang (afb. A)

- 3x armleuning rechts (A)
- 3x armleuning links (B)
- 2x tafelpoot (C)
- 2x zitting van de fauteuil (D)
- 1x zitting van de bank (E)
- 2x rugleuning van de fauteuil (F)
- 1x rugleuning van de bank (G)
- 1x tafelframe (H)
- 1x glasplaat (I)
- 4x rugbekleding (J)

- 2x zitkussen van de fauteuil (K)
- 2x zitkussen van de bank (L)
- 8x schroefdraad M6 x 15 mm (M)
- 32x schroefdraad M6 x 35 mm (N)
- 40x sluitring (O)
- 40x afdekdop (P)
- 1x inbusleutel (Q)
- 16x sokkels (R)
- 6x zuignap (S), reeds gemonteerd
- 1x montage- en veiligheidsinstructies (zonder afb.)

4. Technische gegevens

Type: Tuin-loungeset

IAN: 466381_2307

Tradix-nr.: LS23A1W, wit

Afmetingen (L x B x H):

Tafel: ongeveer 80 x 50 x 38,5 cm

Zitbank: ongeveer 115 x 71 x 77 cm
per fauteuil: ongeveer 58,5 x 71 x 77 cm

Maximale belasting:

Tafel: 25 kg

Zitbank: 220 kg

per fauteuil: 110 kg

Materiaal: Staal, PE, glas, polywood, polyester

Productiedatum: 11/2023

Garantie: 3 jaar

5. Veiligheidsinstructies

WAARSCHUWING!
Gevaar voor verwonding en verstikking!



Als kinderen met het product of de verpakking spelen, kunnen ze zich verwonden of stikken!

- Laat geen kinderen met het product of verpakking spelen.
- Houd toezicht op kinderen in de buurt van het product.
- Berg zowel het product als de verpakking buiten het bereik van kinderen op.

WAARSCHUWING!

Letselgevaar!

Er mag geen defect product worden gebruikt! Er bestaat letselgevaar!

- Gebruik het product niet in geval van functionele stringen, schade of defecten.
- Ondeskundige reparaties kunnen aanzienlijk gevaar voor gebruikers met zich meebrengen.
- Als u een defect aan het product vaststelt, moet u het product laten nakijken en zo nodig laten repareren voordat u het weer in gebruik neemt.
- Controleer alle schroefverbindingen met regelmatige tussenpozen. Draai de schroeven indien nodig opnieuw aan.

6. Assemblage

1. Verwijder al het verpakkingsmateriaal.
2. Controleer of alle onderdelen

aanwezig en onbeschadigd zijn. Als dit niet het geval is, neem dan contact op met het opgegeven serviceadres.

LET OP!

Gevaar voor materiële schade!

- Montage van het product op gevoelige vloeren kan krassen of beschadigen veroorzaken.
- Leg vóór de montage een deken of de verpakking van het product op het oppervlak waarop u het product monteert.

Monteer het product zoals afgebeeld in **afb. B** bis **afb. H**.

- Controleer na de montage of alle schroefverbindingen goed vastzitten.
- Nadat u de glasplaat ① op het tafelframe ② hebt geplaatst, drukt u deze lichtjes naar beneden zodat de zuignappen ③ de glasplaat op zijn plaats houden. Reinig indien nodig de zuignappen met een pluisvrije, vochtige doek voordat u de glasplaat plaatst om de zuigende werking te vergroten.

⚠ VOORZICHTIG!

Letselgevaar!
Het tafelblad is gemaakt van ESG-glas. Het glasplaat kan

breken. Er bestaat letselgevaar!

- Hanteer de glasplaat voorzichtig.
- Plaats de glasplaat voor de montage op een vlakke en zachte ondergrond.
- Reinig de glasplaat alleen met een zachte doek en een in de handel verkrijgbare glasreiniger.

LET OP!

- De glasplaat ① is met zuignappen op zijn plaats ② bevestigd. Toch kan als het niet voor het beoogde doel wordt gebruikt of als er per ongeluk een harde klap tegen een tafelpoot wordt gegeven, een tafelpoot losraken en wegglijden. In extreme gevallen kan de glasplaat uit het frame vallen en breken.

Let erop dat de glasplaat altijd goed op het onderstel ligt. Het product opstellen en.

7. Product plaatsen

Zet het product alleen op een vlakke, droge en horizontale ondergrond.

- Het product mag niet wiebelen of kantelen nadat het is opgesteld. Het product kan omvallen.

Als het product niet stabiel staat, kunt u kleine oneffenheden wegwerken door de sokkels naar binnen of buiten te draaien. **zie afb. I.**

- Draai de sokkels niet te ver uit. Ze zouden instabiel kunnen worden.

⚠ WAARSCHUWING!

Brand- en letselgevaar!

Het product bestaat gedeeltelijk uit brandbaar materiaal. Houd het product uit de buurt van intense warmtebronnen en open vuur. Het kan vlam vatten.

⚠ VOORZICHTIG!

Letselgevaar!

- Als u de tafel of bank wilt verplaatsen, til deze dan met twee personen op.
- Het product is niet bedoeld om erop te staan.

⚠ VOORZICHTIG!

Gevaar voor materiële schade!

-  Belast het product alleen tot de maximale belasting, zie „4. Technische gegevens“.

- Bescherm het product tegen zware weersomstandigheden zoals storm, regen, onweer, extreme hitte of kou.
- Wijzig het product niet structureel.
- Bevestig geen parasol of iets dergelijks aan de tafel.
- Voorkom dat het product over de vloer wordt geschoven. De vloer kan krassen oplopen.

8. Reinigings- & verzorgingsinstructies

LET OP!

Gevaar voor materiële schade!

- alleen met een vochtige doek schoonmaken
- gebruik alleen een in de handel verkrijgbare glasreiniger
- geen agressieve schoonmaakmiddelen of chemicaliën gebruiken
- gebruik geen scherpe voorwerpen, zoals spatels en dergelijke, omdat hierdoor het oppervlak kan worden beschadigd.

De stoelhoezen reinigen



Haal de hoezen van de rugbekleding ①, de zitkussens van de fauteuil ② en de zitkussens van de bank ③ af.

- was de hoezen niet in de wasmachine, niet bleken, niet in de droger, niet strijken en niet chemisch reinigen.
- was de hoezen met de hand op maximaal 30°.

9. Opbergen

Als u het product niet in de winter wilt gebruiken, raden wij u aan het product op te bergen.

1. Maak het product zoals hierboven beschreven schoon.
2. Indien beschikbaar, wikkel de

rugbekleding (J), de zitkussens van de fauteuil (K) en de zitkussens van de bank (L) in noppenfolie of iets dergelijks.

3. Wikkel de glasplaat (I) voorzichtig in een folie of deken.
4. Bewaar de bekleding en de glasplaat op een droge, warme plaats, beschermd tegen UV-licht.
5. Bedek de frames van de tafel, bank en fauteuils met folie. Als u ruimte hebt, zet de frames dan op een droge plek.

10. Afvalverwerking Verpakking weggoien



De verpakking en de gebruiksaanwijzing zijn gemaakt van milieuvriendelijke materialen die u kunt weggoien bij uw lokale recyclingfaciliteiten.

Product afvoeren

Het product mag niet worden weggegooid in het gewone huishoudelijke afval. Neem voor informatie over de verwijderingsmogelijkheden van het product contact op met uw gemeente of uw Lidl-filiaal.

11. Garantie

Beste klant, u ontvangt op dit product een garantie van 3 jaar vanaf de datum van aankoop. In geval van defecten in dit product, kunt u uw wettelijke rechten ten opzichte van de verkoper van het product uitoefenen. Deze

wettelijke rechten worden door onze onderstaande garantie niet beperkt.

Garantievoorwaarden

De garantieperiode begint vanaf de datum van aankoop. Bewaar zorgvuldig het originele kassaticket. Dit document is nodig als bewijs van aankoop.

Als er binnen drie jaar na de aankoopdatum van dit product defecten in het materiaal of in de fabricage optreden, want wordt het product door ons – naar eigen oordeel – gratis gerepareerd of vervangen. Deze garantie geldt op voorwaarde dat binnen de termijn van drie jaar het defecte product en het aankoopbewijs (kassaticket) getoond wordt en schriftelijk kort beschreven wordt wat het defect is en wanneer het opgetreden is.

Wanneer het defect door onze garantie gedekt is, ontvangt u het gerepareerde of een nieuw product terug. Na het repareren of vervangen van het product begint geen nieuwe garantietermijn.

Garantieperiode en wettelijke claims voor gebreken

De garantieperiode wordt niet verlengd door de garantie. Dit geldt ook voor vervangen en gerepareerde onderdelen. Eventuele beschadigingen en gebreken die op het moment van aankoop reeds aanwezig zijn, moeten onmiddellijk na het uitpakken

worden gemeld. Voor reparaties na afloop van de garantieperiode worden kosten in rekening gebracht

Omvang van de garantie

Het apparaat is zorgvuldig geproduceerd volgens strenge kwaliteitsrichtlijnen en voor uitlevering zorgvuldig getest. De garantie is van toepassing op materiaal- of fabricagefouten. Deze garantie is niet van toepassing op productonderdelen die onderhevig zijn aan normale slijtage en daarom kunnen worden beschouwd als slijtageonderdelen of voor schade aan kwetsbare onderdelen zoals schakelaars of onderdelen die van glas zijn gemaakt.

Deze garantie is ongeldig als het product is beschadigd, op ondeskundige wijze is gebruikt of onderhouden. Voor deskundig gebruik van het product moeten alle instructies in deze gebruiksaanwijzing strikt worden opgevolgd. Elk gebruik of elke handeling die in deze gebruiksaanwijzing wordt afgeraden of waarvoor wordt gewaarschuwd, moet worden voorkomen.

Het product is uitsluitend bestemd voor privé- en niet voor commercieel gebruik. De garantie vervalt in geval van ongepaste en ondeskundige behandeling, gebruik van geweld en ingrepen die niet door onze geautoriseerde servicemedewerkers werden uitgevoerd.

Verwerking in geval van een garantieclaim

Om een snelle verwerking van uw aanvraag te garanderen, dient u de onderstaande instructies te volgen:

- Houd de kassabon en het artikelnummer (IAN) 466381_2307 bij de hand als aankoopbewijs voor alle aanvragen.
- Het artikelnummer vindt u op het typeplaatje op het product, op een gravure op het product, op de titelpagina van uw gebruiksaanwijzing of op de sticker op de achterkant of onderkant van het product.
- Als er zich functionele fouten of andere defecten voordoen, neem dan eerst telefonisch of per e-mail contact op met de hieronder genoemde serviceafdeling.
- U kunt dan een product dat als defect is geregistreerd, franco opsturen naar het aan u verstrekte serviceadres, met bijvoeging van de ontvangst van de aankoop (kassabon) en een indicatie van waaruit het defect bestaat en wanneer het zich heeft voorgedaan.

Op www.lidl-service.com kunt u deze en vele andere handleidingen, productvideo's en installatiesoftware downloaden.



Deze QR-code brengt u direct naar de Lidl-servicepagina (www.lidl-service.com) en u kunt uw gebruiksaanwijzing openen door het artikelnummer (IAN) 466381_2307 in te voeren.

12. Distributeur

TRADIX GmbH & Co. KG
Schwanheimer Str. 132
DE-64625 Bensheim/GERMANY

13. Serviceadressen

TRADIX SERVICE-CENTER
c/o teknihall Benelux bvba
Brusselstraat 33
BE-2321 MEER/BELGIUM

Hotline: 00800 / 30012001 (gratis, mobiele telefoon afwijkend)
E-Mail: tradix-nl@teknihall.com
E-Mail: tradix-be@teknihall.com

11/2023
Tradix art.-nr.: LS23A1W

IAN 466381_2307

Ⓒ

ZAHRADNÍ SEDACÍ SOUPRAVA

Pokyny k montáži a bezpečnostní pokyny

1. Úvod.....	39
2. Bezpečnost.....	40
3. Rozsah dodávky (obr. A).....	40
4. Technické údaje	41
5. Bezpečnostní pokyny.....	41
6. Montáž	41
7. Postavení produktu.....	42
8. Pokyny k čištění a ošetřování	43
9. Skladování	43
10. Likvidace	44
11. Záruka.....	44
12. Distributor	45
13. Adresa servisu	45

1. Úvod

DŮLEŽITÉ:
UCHŮVEJTE PRO
POZDEJŠÍ POUŽITÍ
PEČLIVĚ SI PROČTĚTE

Srdečně blahopřejeme!

Vaší koupí jste se rozhodli pro vysoce kvalitní produkt. Před prvním uvedením do provozu je nutné se s produktem seznámit. Z tohoto důvodu si pozorně přečtěte následující návod k montáži. Produkt používejte pouze tak, jak je popsáno a pro uvedené oblasti použití. Před použitím pro-

duktu se seznámte se všemi pokyny k ovládání a bezpečnostními pokyny. Návod k montáži dobře uschovejte. Při předání třetím osobám předejte společně s produktem rovněž i veškerou dokumentaci.

V dalším textu se bude Zahradní sedací souprava označovat jako produkt.

Vysvětlení značek

Následující symboly a signální slova jsou použita v tomto návodu k montáži, na výrobek nebo na obalu.

! VAROVANÍ!

Tento signální symbol / toto signální slovo označuje ohrožení vysoké stupně a pokud mu nebude zabráněno, může mít za následek smrt nebo těžké poranění.

! POZOR!

Tento signální symbol / toto signální slovo označuje ohrožení nízkého stupně a pokud mu nebude zabráněno, může mít za následek lehké nebo středně těžké poranění.

UPOZORNĚNÍ!

Toto signální slovo varuje před možnými hmotnými škodami nebo vám nabízí užitečné doplňující informace k použití.



Tento symbol upozorňuje na podrobnější informace.



Tento symbol upozorňuje na to, že produkt mají zvedat minimálně dvě osoby.



Tento symbol podává informaci o maximální hmotnosti, kterou lze produkt zatížit.



Tento symbol ukazuje, že produkt není žádná výstupní pomůcka.



Tento symbol ukazuje, že použité sklo je jednovrstvé bezpečnostní sklo. Při prasknutí se sklo rozpadne na malé kousky, o které se nelze pořezat.



Tento symbol poukazuje na to, že je produkt odolný proti UV záření.



Tento symbol poukazuje na to, že je produkt odolný proti povětrnostním vlivům.

466381

Tento symbol označuje identifikační číslo produktů.



Tyto symboly vás informují o likvidaci obalu a produktu.



Certifikát „Ověřená bezpečnost“ (značka GS) po-

tvzuje, že produkt splňuje požadavky německého zákona o bezpečnosti výrobků (ProdSG). Značka GS uvádí, že při používání v souladu s určením není ohroženo zdraví a bezpečnost osob. Jedná se o dobrovolnou bezpečnostní značku.

2. Bezpečnost Použití v souladu s určením

Produkt není určen ke komerčnímu použití. Jiné použití nebo změna produktu platí za použití v rozporu s určením a může mít za následek riziko poranění a poškození. Za škody vzniklé následkem použití v rozporu s určením distributor nepřevzme ručení.

Produkt je zamýšlen jako campingový nábytek vhodný do venkovního prostředí.

3. Rozsah dodávky (obr. A)

- 3 x opěrka ruky vpravo (A)
- 3 x opěrka ruky vlevo (B)
- 2 x noha stolu (C)
- 2 x sedák sedačky (D)
- 1 x sedák lavice (E)
- 2 x zádová opěrka sedačky (F)
- 1 x zádová opěrka lavice (G)
- 1 x rám stolu (H)
- 1 x skleněná deska (I)
- 4 x polstrování zad (J)
- 2 x polstrování sedačky (K)
- 2 x polstrování lavice (L)
- 8 x šroub M6 x 15 mm (M)

- 32 x šroub M6 x 35 mm (N)
- 40 x podložka (O)
- 40 x krytka (P)
- 1 x inbusový klíč (Q)
- 16 x patka (R)
- 6 x přísavka (S), již namontováno
- 1 x pokyny k montáži a bezpečnostní pokyny (bez obr.)

4. Technické údaje

Typ: Zahradní sedací souprava
IAN: 466381_2307
Obj. č. spol. Tradix: LS23A1W, bílý
Rozměry (D x Š x V):
stůl: cca 80 x 50 x 38,5 cm
lavice: cca 115 x 71 x 77 cm
každá sedačka: cca 58,5 x 71 x 77 cm

Maximální zatížení:
stůl: 25 kg
lavice: 220 kg
každá sedačka: 110 kg

Materiál: ocel, PE, sklo, polywood, polyester

Datum výroby: 11/2023

Záruka: 3 roky

5. Bezpečnostní pokyny

VAROVÁNÍ!
Nebezpečí poranění a udušení!



Pokud si děti hrají s výrobkem nebo obalem, mohou se na něm zranit nebo udušit!

- Nikdy děti nenechávejte si hrát s produktem nebo obalem.
- Nenechávejte děti v blízkosti produktu bez dozoru.
- Uchovávejte produkt a obal mimo dosah dětí.

VAROVÁNÍ!
Nebezpečí poranění!
Vadný produkt se nesmí používat! Hrozí nebezpečí poranění!

- Při poruchách funkce, poškození nebo závadách produkt nepoužívejte.
- Neodborné opravy mohou představovat značné ohrožení uživatele.
- Pokud na výrobku zjistíte závadu, nechte výrobek zkontrolovat a případně opravit, než jej znovu uvedete do provozu.
- Kontrolujte v pravidelných intervalech všechny šroubové spoje. V případě potřeby šrouby dotáhněte.

6. Montáž

1. Odstraňte veškerý obalový materiál.
2. Zkontrolujte, zda jsou přítomny všechny díly a zda jsou nepoškozeny. Pokud tomu tak není, kontaktujte uvedenou servisní adresu.

UPOZORNĚNÍ!

Nebezpečí věcných škod!

- Montáž produktu na citlivou podlahu ji může poškrábat resp. poškodit.
- Před montáží rozložte na zem deku nebo obal produktu, na kterém budete produkt sestavovat.

Sestavte produkt tak, jak je znázorněno na **obr. B** až **obr. H**.

- Po dokončení montáže zkontrolujte všechny šroubové spoje, zda jsou pevné.
- Skleněnou desku (I) po položení na rám stolu (H) trochu přitlačte, aby přísavky (S) skleněnou desku zafixovaly. Před položením skleněné desky případně vyčistěte přísavky vlhkým hadříkem nepouštějícím vlákna, abyste zvýšili přísavnou sílu přísavek.

⚠ POZOR!

Nebezpečí poranění!

Deska stolu je vyrobena z jednoverného bezpečnostního skla. Skleněná deska může prasknout. Hrozí nebezpečí poranění.

- Zacházejte se skleněnou deskou opatrně.
- Položte skleněnou desku před montáží na rovný a měkký podklad.

- Skleněnou desku čistěte pouze měkkým hadříkem a běžným čisticím prostředkem na sklo.

UPOZORNĚNÍ!

- Skleněná deska (I) je zafixována přísavkami (S). Přesto se může při použití v rozporu s určením nebo při nechtěném silném nárazu proti noze stolu uvolnit a posunout. V extrémním případě může skleněná deska z rámu spadnout a prasknout. Dbejte na to, aby skleněná deska vždy správně ležela na rámu.

7. Postavení produktu

Stavte produkt pouze na rovné, suché a vodorovné plochy.

- Produkt se po postavení nesmí kývat nebo překlápět. Produkt by se mohl převrhnout.

Pokud produkt nestojí naprosto pevně, lze malé nerovnosti vyrovnat vyšroubováním nebo zašroubováním patek, **viz obr. I**.

- Nevyšroubovávejte patky příliš mnoho směrem ven. Mohly by se stát nestabilními.

⚠ VAROVÁNÍ!

Nebezpečí požáru a poranění!

Produkt sestává zčásti z hořlavého materiálu. Udržujte produkt z dosahu silných zdrojů tepla a otevřeného

ohně. Mohl by začít hořet.

⚠ POZOR!

Nebezpečí poranění!

- Pokud chcete stůl nebo lavici přemístit, zvedejte je ve dvou osobách.
- Produkt není žádná výstupní pomůcka.

⚠ POZOR!

Nebezpečí věcných škod!

-  Produkt zatěžujte pouze do maximální uvedené nosnosti, viz „4. Technické údaje“.
- Chraňte produkt před silnými povětrnostními vlivy, jako jsou bouře, déšť, bouřky, vysoké teploty nebo mrazy.
- Neprovádějte na produktu žádné konstrukční úpravy.
- Na stůl se nesmí upevňovat slunečník nebo podobné předměty.
- Zabraňte posouvání produktu po podlaze. Podlaha by se mohla poškrábat.

8. Pokyny k čištění a ošetřování

UPOZORNĚNÍ!

Nebezpečí věcných škod!

- čistěte jen vlhkým hadříkem
- používejte pouze běžné čisticí prostředky na sklo
- nepoužívejte agresivní čisticí pro-

středky resp. Chemikálie

- nepoužívejte žádné ostré předměty, jako např. Špachtle apod., mohou poškodit povrch

Čištění potahů sedadel



Stáhněte potahy z polstrování zad (J), polstrování sedaček (K) a polstrování lavice (L).

- potahy se nesmí prát v pračce, bělit, sušit v sušičce, žehlit nebo chemicky čistit
- potahy perte ručně při teplotě do 30°C

9. Skladování

Pokud nechcete produkt v zimě používat, doporučujeme jej uskladnit.

1. Čistěte produkt, jak je popsáno výše.
2. Pokud máte k dispozici, zabalte polstrování zad (J), polstrování sedaček (K) a polstrování lavice (L) do bublinkové fólie nebo podobně.
3. Skleněnou desku (I) opatrně zabalte do fólie nebo deky.
4. Uskladněte polstrování a skleněnou desku na suchém, teplém místě chráněném před UV zářením.
5. Zakryjte rámy stolu, lavice a sedaček fólií. Pokud máte místo, umístěte rámy do suchého prostoru.

10. Likvidace Likvidace obalu



Obal a návod k obsluze jsou vyrobeny z materiálů šetrných k životnímu prostředí, které můžete odevzdat na místních recyklačních místech.

Likvidace produktu

Produkt se nesmí likvidovat spolu s domovním odpadem. Bližší informace o možnostech likvidace výrobku vám poskytne obecní/městský úřad nebo pobočka Lidl.

11. Záruka

Vážené zákaznice, vážení zákazníci, na tento výrobek poskytujeme záruku 3 roky od data zakoupení. V případě závad na tomto výrobku vám vůči prodejci výrobku náleží zákonná práva. Tato zákonná práva nejsou omezena následující zárukou.

Záruční podmínky

Záruční doba začíná běžet dnem nákupu výrobku. Uchovejte prosím originál účtenky. Tento doklad bude vyžadován jako důkaz o koupi. Pokud ve lhůtě tří let od data zakoupení výrobku tento vykáže materiální nebo výrobní vady, výrobek vám na základě naší volby buď zdarma opravíme, nebo vyměníme. Pro plnění záruky požadujeme, aby byl během tříleté záruční doby předložen vadný výrobek a doklad o koupi (účtenka)

se stručným písemným popisem vady a udáním doby, kdy se vada objevila. Vztahuje-li se na vadu záruka, obdržíte od nás buď opravený, nebo nový výrobek. Opravou nebo výměnou výrobku nezačíná běžet nová záruční lhůta.

Záruční doba a zákonné nároky v případě závady

Záruční doba se v případě záručního plnění neprodlužuje. To se vztahuje i na vyměněné nebo opravené díly. Poškození a závady, které byly na produktu již v okamžiku koupě, je nutné ohlásit okamžitě po vybalení. Po uplynutí záruční doby jsou případné opravy zpoplatněny.

Rozsah záruky

Tento přístroj byl pečlivě vyroben podle přísných kritérií kvality a před expedicí svědomitě zkontrolován. Záruční plnění se vztahuje na chyby materiálu nebo výrobku. Tato záruka se nevztahuje na díly produktu, které podléhají běžnému opotřebení a proto na ně lze nahlížet jako na díly podléhající opotřebení nebo na křehké díly, např. Spínače nebo díly ze skla.

Tato záruka pozbývá platnosti, pokud byl produkt poškozen, byl nesprávně používán nebo udržován. Pro správné používání produktu je nutné přesně dodržovat pokyny uvedené v návodu k obsluze. Je nutné bezpodmínečně zabránit použití a

manipulaci, před kterou návod k obsluze odrazuje nebo varuje.

Produkt je určen pouze pro soukromé účely a není určen ke komerčnímu použití. Při zneužití nebo neodborné manipulaci, použití násilí nebo zásahů do produktu, které nebyly provedeny naší autorizovanou servisní pobočkou, zaniká záruka.

Postup v případě záruky

Pro zaručení rychlého zpracování vaší žádosti prosím postupujte podle následujících pokynů:

- Pro všechny dotazy si připravte účtenku a číslo výrobku (IAN 466381_2307) jako doklad o koupi.
- Číslo výrobku naleznete na typovém štítku na produktu, na gravuře na produktu, na titulní stránce vašeho návodu nebo na nálepce na zadní nebo spodní straně produktu.
- Pokud se vyskytnou chyby funkce nebo jiné závady, kontaktujte nejprve telefonicky nebo e-mailem níže uvedené servisní oddělení.
- Produkt, který byl uznán za vadný, můžete poté spolu s kupním dokladem (účtenkou) a uvedením toho, jak vada vznikla a kdy k ní došlo, bezplatně zaslat na adresu servisního centra, která vám byla sdělena.

Můžete si ji stáhnout na stránce www.lidl-service.com a také mnoho dalších

příruček, videí k produktům a instalačních softwarů.



Pomocí tohoto QR kódu se dostanete přímo na servisní stránku společnosti Lidl (www.lidl-service.com) a můžete zde prostřednictvím zadání čísla výrobku (IAN 466381_2307) otevřít váš návod k obsluze.

12. Distributor

TRADIX GmbH & Co. KG
Schwanheimer Str. 132
DE-64625 Bensheim/GERMANY

13. Adresa servisu

TRADIX SERVICE-CENTER
c/o Teknihall Elektronik GmbH
Alfred-Nobel-Str. 1
DE-63128 Dietzenbach/GERMANY

Hotline: 00800 / 30012001 (zdarma, odlišně u volání z mobilního telefonu)

E-Mail: tradix-cz@teknihall.com

11/2023
Obj. Č. Spol. Tradix: LS23A1W

IAN 466381_2307

ZESTAW MEBLI OGRODOWYCH

Wskazówki dotyczące montażu oraz bezpieczeństwa

1. Wprowadzenie.....	46
2. Bezpieczeństwo.....	47
3. Zakres dostawy (Rys. A).....	48
4. Dane techniczne.....	48
5. Zasady bezpieczeństwa.....	48
6. Montaż.....	49
7. Ustawienie produktu.....	50
8. Wskazówki czyszczenia i pielęgnacji.....	50
9. Przechowywanie.....	51
10. Utylizacja.....	51
11. Gwarancja.....	51
12. Podmiot wprowadzający do obrotu.....	53
13. Adres serwisu.....	53

1. Wprowadzenie

 **WAŻNE: ZACHOWAĆ DO POŹNIEJSZEGO UŻYTKU PRZECZYTAĆ UWAGNIE**

Serdeczne gratulacje!

Zdecydowali się Państwo na zakup produktu wysokiej jakości. Przed pierwszym użyciem należy zapo-

znać się z produktem. W tym celu dokładnie przeczytaj poniższą instrukcję montażu. Produkt należy wykorzystywać wyłącznie w sposób opisany w instrukcji i do wymienionych w niej zastosowań. Przed użyciem produktu należy zapoznać się ze wszystkimi wskazówkami dotyczącymi obsługi i zasadami bezpieczeństwa. Oryginalną instrukcję montażu należy przechowywać w odpowiednim miejscu. W chwili przekazania produktu innej osobie należy wraz z nim przekazać wszystkie dokumenty.

W poniższej treści Zestaw mebli ogrodowych nazwany jest produktem.

Objaśnienie symboli

Poniższe symbole i hasła ostrzegawcze są stosowane w niniejszej instrukcji montażu, na produkcie i na opakowaniu.

OSTRZEŻENIE!

Powyższy symbol/ hasło sygnalizacyjne oznacza zagrożenie o wysokie ryzyko, którego zlekceważenie może skutkować śmiercią lub poważnymi obrażeniami ciała.

OSTROŻNIE!

Powyższy symbol/ hasło sygnalizacyjne oznacza zagrożenie o niskim poziomie ryzyka, którego zlekceważenie może skutkować niewielkimi lub

umiarkowanymi obrażeniami ciała.

WSKAZÓWKA!

Powyższe hasło sygnalizacyjne ostrzega przed możliwymi szkodami rzeczowymi lub dostarcza użytecznych dodatkowych informacji dotyczących użytkownika.



Ten symbol informuje o ważnych informacjach dodatkowych.



Ten symbol informuje o tym, że podnoszenie produktu winno odbywać się przy współudziale co najmniej dwóch osób.



Ten Symbol informuje o maksymalnym, dopuszczalnym obciążeniu produktu.



Ten Symbol wskazuje na zakaz użycia produktu w roli podestu lub drabinki.



Ten Symbol informuje o właściwościach zastosowanego szkła, jest to szkło bezpieczne jednowarstwowe. Szkło ulega rozbiciu na dużą ilość małych kawałków, które nie powodują ran ciętych.



Ten symbol informuje o tym, że produkt jest odporny na działanie promieni UV.



Ten symbol informuje o tym, że produkt jest odporny na działanie czynników atmosferycznych.



Ten symbol oznacza numer identyfikacyjny produktów.



Te symbole informuje o utylizacji opakowania i produktu.



Pieczęć „Geprüfte Sicherheit” (symbol GS) potwierdza, że produkt spełnia wymogi niemieckiej ustawy o bezpieczeństwie produktów (ProdSG). Symbol GS informuje o tym, że w przypadku użytkowania produktu zgodnie z przeznaczeniem bezpieczeństwo i zdrowie ludzi nie są zagrożone. Jest to dobrowolny symbol bezpieczeństwa.

2. Bezpieczeństwo Użytkowanie zgodne z przeznaczeniem

Produkt nie nadaje się do zastosowań komercyjnych. Inne zastosowanie lub wprowadzenie zmian w produkcie jest uważane za niezgodne z przeznaczeniem i może spowodować ryzyko obrażeń i uszkodzeń. Podmiot wprowadzający produkt do obrotu nie odpowiada za szkody wynikłe z użytkowania niezgodnego z przeznaczeniem.

Produkt jest meblem ogrodowym do użytku zewnętrznego.

3. Zakres dostawy (Rys. A)

- 3x podłokietnik prawy (A)
- 3x podłokietnik lewy (B)
- 2x noga stołu (C)
- 2x powierzchnia do siedzenia krzesła (D)
- 1x powierzchnia do siedzenia ławy (E)
- 2x oparcie krzesła (F)
- 1x oparcie ławy (G)
- 1x rama stołu (H)
- 1x płyta szklana (I)
- 4x tapicerka oparcia (J)
- 2x tapicerka siedzenia krzesła (K)
- 2x tapicerka siedzenia ławy (L)
- 8x śruba gwintowana M6 x 15 mm (M)
- 32x śruba gwintowana M6 x 35 mm (N)
- 40x podkładka (O)
- 40x pokrywa (P)
- 1x klucz imbusowy (Q)
- 16x nóżki (R)
- 6x przyssawka (S), już zamontowana
- 1x wskazówki dotyczące montażu oraz bezpieczeństwa (bez rys.)

4. Dane techniczne

Typ: Zestaw mebli ogrodowych
 IAN: 466381_2307
 Nr Tradix: LS23A1W, biały
 Wymiary (dł. x szer. wys.):
 Stół: ok. 80 x 50 x 38,5 cm
 ława: ok. 115 x 71 x 77 cm
 każde krzesło: 58,5 x 71 x 77 cm
 Maksymalne obciążenie:

Stół: 25 kg
 ława: 220 kg
 każde krzesło: 110 kg

Materiał: Stal, PE, szkło, polywood, poliester
 Data produkcji: 11/2023
 Gwarancja: 3 lata

5. Zasady bezpieczeństwa

⚠ OSTRZEŻENIE!

Ryzyko obrażeń i uduszenia!

 **Jeśli dzieci bawią się produktem lub opakowaniem, mogą go zranić lub zadławić!**

- Nie należy pozwalać dzieciom na zabawę produktem lub opakowaniem.
- Należy nadzorować dzieci, przebywające w pobliżu produktu.
- Przechowywać produkt do ćwiczeń i opakowanie poza zasięgiem dzieci.

⚠ OSTRZEŻENIE!

Niebezpieczeństwo obrażeń!

Nie należy użytkować produktu, jeśli jest uszkodzony! Niebezpieczeństwo obrażeń ciała!

- Nie należy użytkować produktu w przypadku zakłóceń działania, uszkodzeń lub wad.

- Niefachowe naprawy mogą spowodować poważne ryzyko dla użytkownika.
- W przypadku stwierdzenia wady produktu, przed ponownym uruchomieniem należy go sprawdzić i w razie potrzeby naprawić.
- Należy w regularnych odstępach czasu sprawdzać wszystkie połączenia śrubowe. W razie potrzeby ponownie dokręcić śrubę.

6. Montaż

1. Zdjąć cały materiał opakowania.
2. Należy sprawdzić, czy wszystkie części są kompletne i nieuszkodzone. Jeżeli tak się nie dzieje, należy zgłosić się pod podany adres serwisowy.

WSKAZÓWKA!

Niebezpieczeństwo wystąpienia szkód materialnych!

- Montaż produktu na podłogach delikatnych może skutkować ich zarysowaniem lub uszkodzeniem.
- Przed przystąpieniem do montażu, na powierzchni, na której będzie on wykonywany, należy rozłożyć koc lub opakowanie po produkcie.

Należy zmontować produkt w spo-

sób przedstawiony od **rys. B** do **rys. H**.

- Po zakończeniu montażu sprawdzić, czy wszystkie połączenia śrubowe są dokręcone.
- Delikatnie docisnąć płytę szklaną (I) do ramy stołu (H), tak żeby przyssawki (S) przytrzymały szklaną płytę na miejscu. W razie potrzeby wyczyścić przyssawki nieostrzępiącą się, wilgotną szmatką przed umieszczeniem szklanej płyty, aby zwiększyć zasysanie.

⚠ OSTROŻNIE!

Ryzyko obrażeń ciała! Błat stołu wykonany jest ze szkła bezpiecznego jednowarstwowego. Płyta szklana może ulec stłuczeniu. Niebezpieczeństwo obrażeń ciała.

- Płyta szklana wymaga ostrożnego obchodzenia się z nią.
- Przed montażem należy ułożyć szklaną płytę na równej i miękkiej powierzchni.
- Płytę szklaną należy czyścić wyłącznie miękką szmatką i środkiem do czyszczenia szkła, dostępnym w handlu.

WSKAZÓWKA!

- Płytę szklaną (I) zamocować przyssawkami (S). Może się ona jednak poluzować i ześlizgnąć,

jeśli nie jest używana zgodnie z przeznaczeniem lub jeśli przypadkowo mocno uderzy się o nogę stołu. W ekstremalnych przypadkach szklana płyta może spaść ze stelaża i potłuc się.

Uważać, żeby szklana płyta była zawsze prawidłowo osadzona na stelażu.

7. Ustawienie produktu

Produkt należy ustawiać wyłącznie na równych, suchych i poziomych nawierzchniach.

- Produkt po ustawieniu nie może się chwiać ani przechylać. Może wówczas się przewrócić.

Jeśli produkt nie jest stabilny, można wyrównać niewielkie nierówności, obracając nóżki do wewnątrz lub na zewnątrz. **Patrz Rys. 1**

- Nie wykręcać za mocno nóżek. Może to sprawić, że będą niestabilne.

! OSTRZEŻENIE!

Ryzyko pożaru i obrażeń ciała!

Produkt częściowo wykonany jest z materiału palnego. Trzymać produkt z dala od gorących miejsc i otwartego ognia! Może zająć się ogniem.

! OSTROŻNIE!

Ryzyko obrażeń ciała!

- W przypadku chęci przeniesienia

stołu lub ławy, należy podnieść je w dwie osoby.

- Produkt nie służy do wspinania się.

! OSTROŻNIE!

Ryzyko spowodowania szkód materialnych!



- Produkt należy obciążać tylko do maksymalnego obciążenia, patrz „4. Dane techniczne”.

- Chronić produkt przed wpływem trudnych warunków atmosferycznych, takich jak silny wiatr, deszcz, burza, bardzo wysoka lub niska temperatura.
- Nie należy modyfikować konstrukcji produktu.
- Do stołu nie można mocować parasola itp.
- Należy unikać przesuwania produktu po podłodze. Może to spowodować zadrapanie powierzchni podłogi.

8. Wskazówki czyszczenia i pielęgnacji

WSKAZÓWKA!

Niebezpieczeństwo szkód materialnych!

- do czyszczenia używać wyłącznie wilgotnej szmatki
- należy używać wyłącznie środków do czyszczenia szkła, dostępnych w handlu

- nie należy używać ostrych środków czyszczących lub chemikaliów
- Nie należy używać urządzeń o ostrych krawędziach, jak np. Szpachla, które mogą uszkodzić powierzchnię

Czyszczenie pokrowców na siedzenia



Zdjąć pokrowce z tapicerki oparcia (J), tapicerki siedzenia krzesła (K) i tapicerki siedzenia ławy (L).

- nie prać w pralce, nie wybielać, nie suszyć w suszarce, nie prasować ani nie czyścić chemicznie pokrowców
- pokrowce prać ręcznie w temp. do 30°

9. Przechowywanie

W razie nieużytkowania produktu w zimie, zalecamy jego przechowanie.

1. Oczyszczyć produkt jak opisano wcześniej.
2. Jeśli to możliwe, owinąć tapicerkę oparcia (J), tapicerkę krzesła (K) i tapicerkę ławy (L) folią bąbelkową lub podobnym materiałem.
3. Delikatnie owinąć płytę szklaną (I) folią lub kocem.
4. Tapicerkę i płytę szklaną należy przechowywać w suchym miejscu, chronionym przed promienio-

waniem UV.

5. Przykryć stelaż stołu, ławkę i krzesła folią.

Jeśli jest miejsce, wstawić stelaż do suchego pomieszczenia.

10. Utylizacja Utylizacja opakowania



Opakowanie i instrukcja obsługi wykonane są z materiałów przyjaznych dla środowiska, które można utylizować w lokalnych punktach recyklingu.

Utylizacja produktu

Produktu nie wolno wyrzucać razem z normalnymi odpadami domowymi. Aby uzyskać informacje na temat możliwości utylizacji produktu, należy skontaktować się z lokalnym urzędem miasta lub sklepem Lidl.

11. Gwarancja

Szanowni klienci, to urządzenie jest objęte 3-letnią gwarancją od daty zakupu. W przypadku wad produktu mogą dochodzić państwo swoich ustawowych roszczeń wobec sprzedawcy produktu. Tych ustawowych roszczeń nie ogranicza nasza przedstawiona poniżej gwarancja.

Warunki gwarancji

Okres gwarancji rozpoczyna się w dniu zakupu. Prosimy o zachowanie paragonu kasowego. Ten dokument stanowi dowód zakupu.

Jeśli w przeciągu trzech lat od daty zakupu tego produktu ujawni się wada materiałowa lub błąd produkcyjny, produkt – według naszego uznania – zostanie przez nas bezpłatnie naprawiony lub wymieniony na nowy. Warunkiem skorzystania ze świadczeń gwarancyjnych jest przedłożenie w czasie trzyletniego okresu gwarancyjnego wadliwego urządzenia i dowodu zakupu (paragonu) oraz krótkie opisanie, na czym polega wada i kiedy wystąpiła.

Jeśli nasza gwarancja obejmuje tę wadę, otrzymają państwo naprawiony lub nowy produkt. Wraz z naprawą lub wymianą produktu nie rozpoczyna się nowy okres obowiązywania gwarancji.

Okres gwarancji i roszczenia z tytułu wad

Rękojmia nie wydłuża okresu gwarancji. Dotyczy to również części wymienionych i naprawionych. Szkoły i wady produktu obecne już w momencie zakupu należy zgłosić niezwłocznie po rozpakowaniu. Po upływie okresu gwarancji naprawy są płatne.

Zakres gwarancji

Urządzenie zostało wyprodukowane z zachowaniem staranności i surowych wytycznych jakości, i sprawdzone przed dostawą. Gwarancja obejmuje wyłącznie szkody materiałowe i fabryczne. Niniejsza gwa-

rancja nie obejmuje części produktu, które podlegają normalnemu zużyciu i dlatego są uważane za części zużywające się, ani uszkodzeń łamliwych części, np. Wtyłaczników lub części wykonanych ze szkła.

Gwarancja traci ważność, jeżeli produkt został uszkodzony, był użytkowany lub konserwowany w nieprawidłowy sposób. W celu należytego użytkowania produktu należy dokładnie przestrzegać wszystkich instrukcji podanych w instrukcji obsługi. Należy bezwzględnie powstrzymać się od zastosowań i sposobów obchodzenia się z produktem, które w instrukcji obsługi są odradzane lub przed którymi instrukcja ostrzega.

Produkt jest przeznaczony wyłącznie do użytku prywatnego i nie nadaje się do zastosowań komercyjnych. Gwarancja traci ważność w przypadku nieprawidłowego i nienależytego obchodzenia się, zastosowania siły i interwencji, które nie są przeprowadzane przez nasz autoryzowany punkt serwisowy.

Procedura w przypadku świadczeń gwarancyjnych

W celu zapewnienia szybkiej realizacji zgłoszenia należy postępować zgodnie z poniższymi wskazówkami.

- W przypadku wszystkich zgłoszeń przygotować paragon i numer artykułu (IAN 466381_2307) jako dowód zakupu.
- Numer artykułu jest podany na

tabliczce znamionowej produktu, wytłoczony na produkcie, podany na stronie tytułowej instrukcji lub naklejce z tyłu lub na spodzie produktu.

- W przypadku zakłóceń w działaniu lub innych wad należy skontaktować się telefonicznie lub pocztą elektroniczną z działem serwisu wskazanym poniżej.
- Produkt zarejestrowany jako wadliwy można następnie odesłać bez opłaty pocztowej pod otrzymanym adresem serwisu, dołączając dowód zakupu (paragon) oraz opis lokalizacji i czasu wystąpienia wady.

Wraz z wymianą urządzenia lub ważnej części, zgodnie z obowiązującym art. 581 §1 kodeksu cywilnego, okres gwarancji rozpoczyna się od nowa.

Na stronie www.lidl-service.com można pobrać niniejszą oraz dalsze instrukcje, filmy dotyczące produktu oraz oprogramowanie instalacyjne.



Przy użyciu tego kodu QR można przejść bezpośrednio na stronę serwisu Lidl (www.lidl-service.com) i otworzyć instrukcję obsługi po wprowadzeniu numeru artykułu (IAN 466381_2307).

12. Podmiot wprowadzający do obrotu

TRADIX GmbH & Co. KG
Schwanheimer Str. 132
DE-64625 Bensheim/GERMANY

13. Adres serwisu

TRADIX SERVICE-CENTER
c/o Teknihall Elektronik GmbH
Alfred-Nobel-Str. 1
DE-63128 Dietzenbach/GERMANY

Hotline: 00800 / 30012001 (Połączenie bezpłatne z telefonu stacjonarnego. Połączenie z telefonu komórkowego płatne według stawki operatora)
E-Mail: tradix-pl@teknihall.com

11/2023

Nr Tradix: LS23A1W

IAN 466381_2307

SK

ZÁHRADNÁ SEDACIA SÚPRAVA

Pokyny pre montáž a bezpečnostné pokyny

1. Úvod.....	54
2. Bezpečnosť.....	55
3. Obsah dodávky (obr. A).....	55
4. Technické údaje.....	56
5. Bezpečnostné opatrenia.....	56
6. Montáž.....	56
7. Inštalácia výrobku.....	57
8. Pokyny na čistenie a údržbu.....	58
9. Skladovanie.....	58
10. Likvidácia.....	59
11. Záruka.....	59
12. Distribútor.....	60
13. Adresa servisu.....	60

1. Úvod

DÔLEŽITÉ: USCHOVAJTE NA BUDÚCE POUŽITIE DOKLADNE SI PREČÍTAJTE

Srdečne blahoželáme!

Svojím nákupom ste sa rozhodli pre kvalitný výrobok. Pred prvým uvedením do prevádzky sa oboznáňte s výrobkom. Pozorne si prečítajte nasledujúci návod na inštaláciu. Výrobok používajte len tak, ako je po-

písané a v rámci uvedených oblastí použitia. Pred používaním výrobku sa oboznáňte so všetkými pokynmi týkajúcimi sa obsluhy a bezpečnosti. Tento návod na inštaláciu si dobre uchovajte. V prípade postupovania výrobku tretím osobám ho odovzdajte spolu so všetkými podkladmi.

V ďalšom texte sa bude Záhradná sedacia súprava označovať ako výrobok.

Vysvetlenie symbolov

V tomto návode na inštaláciu, na výrobku alebo na obale sa používajú nasledujúce symboly a signálne slová.

! VAROVANIE!

Tento symbol/toto signálne slovo označuje ohrozenie so vysokým stupňom rizika, ktorého následkom môže byť smrť alebo ťažké poranenie, ak sa mu nezabráni.

! POZOR!

Tento symbol/toto signálne slovo označuje ohrozenie s nízkym stupňom rizika, ktorého následkom môže byť nepatrné alebo mierne poranenie, ak sa mu nezabráni.

UPOZORNENIE!

Toto signálne slovo varuje pred možnými vecnými škodami ali vam

nudi koristne dodatne informacije v zvezi z uporabo alebo vam poskytnete užitočné doplnujúce informácie týkajúce sa použitia.

 Tento symbol upozorňuje na ďalšie informácie.

 Tento symbol upozorňuje na to, že zdvíhanie výrobku je potrebné vykonávať minimálne vo dvojici.

 Tento symbol informuje o maximálnej nosnosti.

 Tento symbol znázorňuje, že výrobok nie je pomôckou na lezenie.

 Tento symbol znamená, že použité sklo predstavuje tvrdené bezpečnostné sklo. Pri náraze sa sklo rozbije na malé kúsky, o ktoré sa nemôžete porezať.

 Tento symbol upozorňuje na to, že výrobok je odolný voči UV žiareniu.

 Tento symbol upozorňuje na to, že výrobok je odolný voči poveternostným vplyvom.

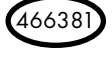
 Tento symbol označuje identifikačné číslo výrobkov.

 Tieto symboly vás informujú o likvidácii obalových materiálov a výrobku.



Pečať „overená bezpečnosť“ (znak GS) osvedčuje, že tento výrobok zodpovedá požiadavkám nemeckého zákona o bezpečnosti výrobkov (ProdSG). Znak GS indikuje, že pri používaní, ktoré je v súlade s účelom, nie je ohrozená bezpečnosť a zdravie osôb. Ide pritom o dobrovoľný bezpečnostný znak.

2. Bezpečnosť Použitie v súlade s určením

Výrobok nie je určený pre komerčné využitie. Iné použitie alebo zmena na výrobku sú považované za nesprávne a môžu spôsobiť zranenie osôb a poškodenia výrobku. Za škody vzniknuté nesprávnym používaním nepreberá distribútor žiadnu zodpovednosť.

Výrobok je určený na použitie v exteriéri ako záhradný nábytok.

3. Obsah dodávky (obr. A)

- 3 x opierka ruky pravá (A)
- 3 x opierka ruky ľavá (B)
- 2 x noha stola (C)
- 2 x sedacia plocha kresla (D)
- 1 x sedacia plocha lavice (E)
- 2 x chrbtová opierka kresla (F)
- 1 x chrbtová opierka lavice (G)
- 1 x rám stola (H)
- 1 x sklenená doska (I)
- 4 x čalúnenie chrbtovej časti (J)
- 2 x čalúnenie sedacej časti kresla (K)
- 2 x čalúnenie sedacej časti lavice (L)

- 8 x závitová skrutka M6 x 15 mm (M)
- 32 x závitová skrutka M6 x 35 mm (N)
- 40 x podložka (O)
- 40 x ochranná krytka (P)
- 1 x imbusový kľúč (Q)
- 16 x pätky (R), už namontované
- 6 x prísavka (S)
- 1 x pokyny pre montáž a bezpečnostné pokyny (bez obr.)

4. Technické údaje

Typ: Záhradná sedacia súprava

IAN: 466381_2307

Tradix č. výr.: LS23A1W, biely

Rozmery (D x Š x V):

Stôl: cca 80 x 50 x 38,5 cm

Lavica na sedenie: cca 115 x 71 x 77 cm

Kreslo: cca 58,5 x 71 x 77 cm

Maximálna nosnosť:

Stôl: 25 kg

Lavica na sedenie: 220 kg

Kreslo: 110 kg

Materiál: oceľ, PE, sklo, polywood, polyester

Dátum výroby: 11/2023

Záruka: 3 roky

5. Bezpečnostné opatrenia

! VAROVANIE!

Nebezpečenstvo poranenia a udusenía!



Ak si deti hrajú s výrobkom alebo obalom,

môžu sa ním poraniť alebo udusiť!

- Nedovoľte, aby sa s výrobkom alebo obalom hrali deti.
- V blízkosti výrobku dávajte pozor na deti.
- Výrobok a obal uschovávajúte mimo dosahu detí.

! VAROVANIE!

Nebezpečenstvo poranenia!

Poškodený výrobok sa nesmie používať! Hrozí nebezpečenstvo poranenia!

- Nepoužívajte výrobok v prípade funkčných porúch, poškodení alebo iných porúch.
- Neodborne vykonané opravy môžu pre používateľa predstavovať značné nebezpečenstvo.
- Ak na výrobku zistíte chybu, nechajte výrobok skontrolovať a v prípade potreby ho pred opätovným uvedením do prevádzky opravte.
- V pravidelných intervaloch kontrolujte všetky skrutkové spoje. V prípade potreby dôkladne utiahnite skrutky.

6. Montáž

1. Odstráňte všetok obalový materiál.
2. Skontrolujte, či sú k dispozícii všetky časti v nepoškodenom stave. V opačnom prípade sa obráťte na uvedenú servisnú adresu.

UPOZORNENIE!

Nebezpečenstvo vecných škôd!

- V dôsledku montáže výrobku na citlivé podlahy môže dôjsť k ich poškriabaniu resp. poškodeniu.
- Pri montáži majte pod výrobkom rozloženú deku alebo obal výrobku.

Výrobok zmontujte tak, ako je znázornené na **obr. B** až **obr. H**.

- Po dokončení montáže skontrolujte, či sú všetky skrutkové spoje dôkladne utiahnuté.
- Sklenenú dosku (I) umiestnite na rám stola (H) a následne na ňu mierne zatlačte, aby prísavky (S) zafixovali sklenenú dosku na mieste.

V prípade potreby pred osadením sklenenej dosky očistite prísavky vlhkou handričkou, ktorá nezanecháva vlákna, aby sa zvýšil prísavný účinok.

! POZOR!

Nebezpečenstvo poranenia!

Doska stola je vyrobená z ESG skla. Sklenená doska sa môže rozbiť. Hrozí nebezpečenstvo poranenia.

- So sklenenou doskou zaobchádzajte opatrne.
- Pred inštaláciou položte sklenenú dosku na rovný a mäkký podklad.
- Sklenenú dosku čistíte len

mäkkou utierkou a bežnými prostriedkami na sklo.

UPOZORNENIE!

- Sklenená doska (I) je zafixovaná prísavkami (S). Napriek tomu však môže dôjsť k jej uvoľneniu v prípade použitia, ktoré je v rozpore s určeným účelom, či v prípade neúmyselného silného nárazu do nohy stola. V extrémnom prípade môže sklenená doska spadnúť z nosnej konštrukcie a rozbiť sa. Dbajte na to, aby bola sklenená doska vždy správne osadená na nosnej konštrukcii.

7. Inštalácia výrobku

Výrobok umiestňujte iba na vodorovné a suché plochy.

- Výrobok sa po postavení nesmie kývať ani nakláňať. Mohlo by dôjsť k prevráteniu výrobku.

Ak výrobok nestojí dostatočne stabilne, menšie nerovnosti môžete vykompenzovať vyskrutkovaním alebo zaskrutkovaním pätiiek. **Pozri obr. I.**

- Pätky nevykrúcajte von príliš. Mohlo by dôjsť ku strate ich stability.

! VAROVANIE!

Nebezpečenstvo vzniku požiaru a poranenia!

Výrobok sa skladá čiastočne z horľavého materiálu. Výrobok nepouží-

vajte v blízkosti silných zdrojov tepla a otvoreného ohňa. Mohol by sa vznietiť.

⚠ POZOR!

Nebezpečenstvo poranenia!

- Ak chcete prestaviť stôl alebo lavicu, pri zdvíhaní si zavolajte na pomoc druhú osobu.
- Výrobok nie je pomôcka na lezenie.

⚠ POZOR!

Nebezpečenstvo vecných škôd!

- Neprekračujte maximálnu povolenú nosnosť výrobku, pozri časť „4. Technické údaje“.
- Výrobok chráňte pred intenzívnymi poveternostnými vplyvmi, ako sú víchrica, dážď, búrka, vysoké teploty či chlad.
- Nevykonávajte zmeny na konštrukcii výrobku.
- Na stôl sa nesmú montovať slnečníky ani žiadne iné podobné doplnky.
- Výrobok nepremiestňujte posúvaním po podlahe. Môže dôjsť k poškriabaniu podlahy.

8. Pokyny na čistenie a údržbu

UPOZORNENIE!

Nebezpečenstvo vecného poškodenia!

- čistíte iba vlhkou utierkou
- používajte iba bežné čistiace prostriedky na sklo
- nepoužívajte žiadne agresívne čistiace prostriedky, príp. Chemikálie
- nepoužívajte žiadne predmety s ostrými hranami, ako sú špachtle a pod., aby ste nepoškodili povrch

Čistenie poťahov sedadiel



Stiahnite poťahy sedacej súpravy z čalúnení chrbtovej časti (J), čalúnení sedacej časti kresiel (K) a čalúnení sedacej časti lavice (L).

- Poťahy sedacej súpravy neperte v práčke, nebielte, nesušte v sušičke, nežehlite ani nečistite chemicky.
- Poťahy sedacej súpravy perte ručne pri teplote do 30 °C.

9. Skladovanie

Ak výrobok v zime nechcete používať, odporúčame výrobok uskladniť.

1. Výrobok očistite podľa postupu uvedeného vyššie.
2. Čalúnenia chrbtovej časti (J), čalúnenia sedacej časti kresiel (K) a čalúnenia sedacej časti lavice (L) zabaľte do bublinkovej fólie

alebo podobného obalu, ak je k dispozícii.

3. Sklenenú dosku (1) opatrne zavíňte do fólie alebo deky.
4. Čalúnenia a sklenenú dosku skladujte na suchom a teplom mieste chránenom pred UV žiarením.
5. Nosné konštrukcie stola, lavice a kresiel prikryte fóliou.

Ak na to máte miesto, nosné konštrukcie uskladnite v suchej miestnosti.

10. Likvidácia Likvidácia obalu



Obal a návod na obsluhu sú vyrobené z ekologických materiálov, ktoré môžete zlikvidovať na miestnych recyklačných miestach.

Likvidácia výrobku

Výrobok nesmiete zlikvidovať v bežnom komunálnom odpade. Bližšie informácie o možnostiach likvidácie produktu vám poskytne obecná/mestská správa alebo pobočka Lidl.

11. Záruka

Veľavážená zákazníčka, veľavážený zákazník, na tento výrobok dostávate záruku v trvaní 3 rokov od dátumu jeho zakúpenia. V prípade nejakých porúch máte u predávajúceho tohto výrobku všetky zákonné nároky. Tieto zákonné nároky nie sú obmedzené našou, nižšie uvedenou zárukou.

Záručné podmienky

Záručná lehota začína dátumom nákupu. Uschovajte si preto dobre originálny pokladničný blok. Tento doklad budete potrebovať ako dôkaz o nákupe. Ak sa v priebehu troch rokov od dátumu nákupu vyskytne u výrobku materiálová alebo výrobná chyba, výrobok vám – podľa nášho rozhodnutia – buď bezplatne opravíme alebo vymeníme. Tento záručný akt predpokladá, že nám predložíte poruchový výrobok a doklad o jeho zakúpení (pokladničný blok) spolu s písomným vyjadrením, o akú chybu sa jedná a kedy k nej došlo. Ak je porucha krytá našou zárukou, dostanete nazad opravený alebo nový výrobok. Opravou alebo výmenou výrobu neyzačína plynúť nová záručná lehota.

Záručná doba a zákonné nároky vyplývajúce z nedostatkov

Záručná doba sa poskytnutím záručného plnenia nepredlžuje. Platí to aj pre vymenené a opravené súčiastky. Poškodenia a nedostatky, ktoré sa prípadne vyskytujú už pri kúpe, sa musia nahlásiť okamžite po vybalení. Po uplynutí záručnej doby sú všetky prípadné opravy spoplatnené.

Rozsah záruky

Prístroj bol vyrobený riadne v súlade s prísnyimi smernicami týkajúcimi sa kvality a pred dodaním svedomite

odskúšaný. Poskytnutie záruky platí pre chyby materiálu alebo výrobné chyby. Táto záruka sa nevzťahuje na časti výrobku, ktoré sú vystavené bežnému opotrebovaniu, a preto je možné považovať ich za opotrebovateľné diely alebo na poškodenia krehkých častí, napr. Spínač alebo častí, ktoré sú vyrobené zo skla.

Táto záruka zaniká, keď bol výrobok poškodený, používaný v rozpore s účelom alebo opravovaný. Pre používanie výrobku v súlade s účelom sa musia presne dodržiavať všetky pokyny uvedené v návode na obsluhu. Účelom použitia alebo konaniam, od ktorých návod na obsluhu odrádza alebo pred ktorými varuje, sa musíte bezpodmienečne vyhýbať.

Výrobok je určený len na súkromné a nie na priemyselné použitie. V prípade nesprávneho zaobchádzania alebo zaobchádzania, ktoré je v rozpore s účelom, použitia sily a pri zásahoch, ktoré neboli realizované našou autorizovanou servisnou pobočkou, záruka zaniká.

Vybavenie v prípade uplatnenia záruky

Aby sme zabezpečili rýchle spracovanie vašej žiadosti, riadte sa, prosím, nasledovnými pokynmi:

- V prípade všetkých žiadostí si pripravte pokladničný blok a číslo výrobku (IAN 466381_2307) ako doklad o kúpe.
- Číslo výrobku nájdete na typovom

štítku výrobku, vyryté na výrobku, na úvodnej strane vášho návodu alebo na nálepke na zadnej alebo spodnej strane výrobku.

- Ak by sa vyskytli funkčné poruchy alebo iné nedostatky, najskôr telefonicky alebo e-mailom kontaktujte následne uvedené servisné oddelenie.
- Výrobok identifikovaný ako chybný môžete spolu s dokladom o kúpe (pokladničný doklad) a uvedením v čom pozostáva chyba a kedy nastala bez poštového poplatku poslať na adresu servisu, ktorá vám bude oznámená.

Na webovej stránke www.lidl-service.com si môžete stiahnuť túto a mnohé ďalšie príručky, videá o výrobkoch a inštalačný softvér.



S týmto QR kódom sa dostanete priamo na stránku servisu spoločnosti Lidl (www.lidl-service.com) a prostredníctvom zadania čísla výrobku (IAN 466381_2307) si môžete otvoriť návod na obsluhu.

12. Distribútor

TRADIX GmbH & Co. KG
Schwanheimer Str. 132
DE-64625 Bensheim/GERMANY

13. Adresa servisu

TRADIX SERVICE-CENTER
c/o Teknihall Elektronik GmbH

Alfred-Nobel-Str. 1
DE-63128 Dietzenbach/GERMANY

Hotline: 00800 / 30012001 (zadarmo, neplatí pre volania z mobilných sietí)

E-Mail: tradix-sk@teknihall.com

11/2023

Tradix č. Výr.: LS23A1W

IAN 466381_2307

ES

JUEGO DE SALÓN PARA JARDÍN

Instrucciones de montaje y advertencias de seguridad

1. Introducción62
2. Seguridad.....63
3. Volumen de suministro (figura A) .64
4. Datos técnicos64
5. Advertencias de seguridad.....64
6. Montaje65
7. Instalación del producto.....66
8. Instrucciones de limpieza y cuidado.....66
9. Almacenamiento.....67
10. Eliminación67
11. Garantía67
12. Distribuidor69
13. Dirección de servicio.....69

1. Introducción



IMPORTANTE:
GUARDE LAS INSTRUCCIONES PARA USARLAS EN EL FUTURO
LEA DICHAS INSTRUCCIONES DETENIDAMENTE

¡Enhorabuena!

Con su compra, ha optado por un producto moderno y de alta calidad.

Le recomendamos que se familiarice con el producto antes de la primera puesta en servicio. Para ello, lea atentamente las siguientes instrucciones de montaje. Utilice este producto únicamente tal como se describe en ellas y solo para los ámbitos de aplicación indicados. Antes de utilizarlo, familiarícese con todas las instrucciones de manejo y seguridad. Guarde estas instrucciones de montaje en un lugar seguro. Si entrega este producto a un tercero, entréguele también toda la documentación.

En los apartados siguientes, el Juego de salón para jardín recibe la denominación de producto.

Explicación de símbolos

En estas instrucciones de montaje, en el producto y en el embalaje se utilizan los símbolos y las palabras indicadoras que se incluyen a continuación.

¡ADVERTENCIA!

Este símbolo/Esta palabra indicadora describe un peligro de grado alto de riesgo que, de no evitarse, puede provocar la muerte o lesiones físicas graves.

¡PRECAUCION!

Este símbolo/Esta palabra indicadora describe un peligro de grado bajo de riesgo que, de no evitarse, puede

provocar lesiones físicas leves o moderadas.

¡AVISO!

Esta palabra indicadora advierte del riesgo de posibles daños materiales o le proporciona información adicional útil sobre el uso.



Este símbolo alude a informaciones adicionales importantes.



Este símbolo indica que la elevación del producto debe ser realizada por dos personas como mínimo.



Este símbolo ofrece información sobre el peso de carga máximo permitido.



Este símbolo muestra que el producto no puede utilizarse como apoyo para subirse a ningún sitio.



Este símbolo indica que el vidrio utilizado es un vidrio de seguridad en forma de plancha. Si se rompe, el vidrio se romperá en pequeños trozos, que no pueden causar cortes.



Este símbolo indica que el producto es resistente a la radiación UV.



Este símbolo indica que el producto es resistente a la intemperie.



Este símbolo indica el número de identificación del producto.



Estos símbolos le informan acerca de la eliminación del embalaje y del producto.



El sello «Seguridad comprobada» (marcado GS) certifica que un producto cumple los requisitos de la ley alemana de seguridad de los productos (ProdSG). El marcado GS indica que, si el producto se utiliza conforme a lo previsto, no entraña riesgo alguno para la seguridad ni para la salud de las personas. De todos modos, se trata de un marcado de seguridad voluntario.

2. Seguridad Uso previsto

No está diseñado para su uso en entornos comerciales o industriales. Cualquier otra aplicación o modificación del producto se considerarán no conformes a lo previsto, lo que puede entrañar riesgos, como lesiones personales o daños materiales. Así pues, el distribuidor declina toda responsabilidad por los daños que tengan su causa en un uso no conforme a lo previsto.

El producto está concebido para el uso como mueble de jardín en exteriores.

3. Volumen de suministro (figura A)

- 3 reposabrazos derechos (A)
- 3 reposabrazos izquierdos (B)
- 2 patas de mesa (C)
- 2 asientos de sillón (D)
- 1 banco de asiento (E)
- 2 respaldos de sillón (F)
- 1 respaldo de bando de asiento (G)
- 1 bastidor de mesa (H)
- 1 tablero de vidrio (I)
- 4 cojines lumbares (J)
- 2 cojines de asiento (K)
- 2 cojines de asiento del banco (L)
- 8 tornillos autorroscantes M6×15 mm (M)
- 32 tornillos autorroscantes M6×35 mm (N)
- 40 arandelas (O)
- 40 tapas de cubierta (P)
- 1 llave Allen (Q)
- 16 patas (R)
- 6 ventosas (S), ya montadas
- 1 instrucciones de montaje y advertencias de seguridad (sin fig.)

4. Datos técnicos

Tipo: Juego de salón para jardín
 IAN: 466381_2307
 N° ref. de Tradix: LS23A1W, blanco
 Dimensiones (l × an × al):
 Mesa: aprox. 80 cm × 50 cm × 38,5 cm

Banco de asiento: aprox. 115 cm × 71 cm × 77 cm
 Cada sillón: aprox. 58,5 cm × 71 cm × 77 cm

Carga máxima:
 Mesa: 25 kg
 Banco de asiento: 220 kg
 Cada sillón: 110 kg

Material: acero, PE, vidrio, polywood, poliéster
 Fecha de fabricación: 11/2023
 Garantía: 3 años

5. Advertencias de seguridad

⚠ ¡ADVERTENCIA!

¡Riesgo de lesiones y asfixia!



¡Si los niños juegan con el producto o el embalaje, pueden lesionarse o ahogarse con él!

- No permita que los niños pequeños jueguen con el producto ni con el embalaje.
- Vigile a los niños en todo momento siempre que se encuentren cerca del producto.
- Guarde el producto y el embalaje fuera del alcance y la vista de los niños.

⚠ ¡ADVERTENCIA!

¡Riesgo de lesiones!

¡Si el producto presenta algún defecto, deje de utilizarlo de inmediato! ¡Puede provocar lesiones!

- No utilice el producto si presenta errores de funcionamiento, daños o desperfectos.
- Una reparación inadecuada puede desembocar en riesgos considerables para el usuario.
- Si encuentra un defecto en el producto, hágalo revisar y reparar si es necesario antes de volver a ponerlo en funcionamiento.
- Revise con frecuencia todas las uniones atornilladas. En caso necesario, vuelva a atornillar los tornillos que corresponda.

6. Montaje

1. Retire todo el material de embalaje
2. Asegúrese de que dispone de todos los componentes y de que estos no presentan ningún daño. Si este no es el caso, póngase en contacto con el servicio técnico indicado.

⚠ ¡AVISO!

Peligro de daños materiales.

- Si monta el producto en un suelo sensible, este puede arañarse o sufrir daños.
- Antes de iniciar el montaje, extienda una manta o el embalaje del propio producto sobre la superfi-

cie en la que vaya a montarlo.

Monte el producto tal como se muestra de la **figura B** a la **figura H**.

- Una vez finalizado el montaje, revise todas las uniones atornilladas para asegurarse de que estén bien apretadas.
- Una vez colocado el bastidor de la mesa (H), presione un poco el tablero de vidrio (I) para que las ventosas (S) fijen correctamente dicho tablero. En caso necesario, limpie las ventosas antes de colocar el tablero de vidrio utilizando un paño húmedo que no desprenda pelusas, pues así aumentará el efecto de succión.

⚠ ¡PRECAUCIÓN!

Riesgo de lesiones. El tablero de la mesa es de vidrio templado de alta resistencia. No obstante, el tablero de vidrio puede romperse y, a su vez, provocar lesiones.

- Manipule con cuidado el tablero de vidrio.
- Antes de proceder al montaje, coloque el tablero de vidrio sobre una base horizontal y suave.
- Limpie el tablero de vidrio únicamente con un paño suave y un limpiacristales estándar.

¡AVISO!

- El tablero de vidrio (I) se fija a la mesa con ventosas (S). No obstante, no se realiza un uso conforme a lo previsto o si se golpea con fuerza contra una pata de la mesa, puede soltarse y resbalar. En casos extremos, el tablero de vidrio puede caerse del bastidor y romperse. Así pues, asegúrese de que el tablero de vidrio esté siempre correctamente colocado en el bastidor.

7. Instalación del producto

Coloque el producto únicamente sobre una superficie plana, seca y horizontal.

- El producto no debe cojear ni inclinarse una vez instalado. De lo contrario, puede volcar. Si el producto no es estable, puede corregir los pequeños desniveles que existan girando las patas hacia dentro o hacia fuera; **consulte la figura I**.
- No gire las patas demasiado, pues pueden volverse inestables.

¡ADVERTENCIA!

Riesgo de incendio y de lesiones

Algunas partes del producto están fabricadas con materiales inflamables. Mantenga el producto alejado de fuentes de calor intenso o de cualquier

tipo de fuego. De lo contrario, puede prenderse de forma espontánea.

¡PRECAUCIÓN!

Riesgo de lesiones.

- Si tiene que cambiar de ubicación la mesa o el banco de asiento, asegúrese de que su elevación corre a cargo de dos personas.
- El producto no es un artículo para subirse a él.

¡PRECAUCIÓN!

Peligro de daños materiales.

- Cargue el producto únicamente hasta el peso máximo permitido; consulte el apartado „4. Datos técnicos“.
- Proteja el producto frente a condiciones climáticas extremas como tormentas, lluvia, tormentas eléctricas o calor o frío intensos.
- No modifique las características de diseño del producto.
- No fije ninguna sombrilla ni ningún objeto similar en la mesa.
- Evite desplazar el producto por el suelo, pues este puede arañarse.

8. Instrucciones de limpieza y cuidado

¡AVISO!

¡Peligro de daños materiales!

- Limpie solo con un paño húmedo.
- Utilice únicamente un limpiacristales estándar.
- No utilice instrumentos de limpieza punzantes ni productos químicos.
- No utilice objetos afilados, como espátulas o similar, para que la superficie no sufra daños.

Limpieza de las fundas de los asientos



Retire las fundas de los cojines lumbar (J), de los cojines de asiento del sillón (K) y de los cojines de asiento del banco (L).

- No lave las fundas en la lavadora, no lo blanquee, no las seque en secadora, no las planche y no las limpie en seco.
- Lave las fundas de los cojines a mano y a una temperatura máxima de 30°.

9. Almacenamiento

Si no va a utilizar el producto durante el invierno, le recomendamos que lo almacene de forma adecuada.

1. Limpie el producto tal como se ha descrito antes.
2. Si dispone de uno, envuelva los cojines lumbar (J), los cojines del asiento (K) y los cojines del banco de asiento (L) con un plástico de burbujas o material similar.

3. Envuelva el tablero de vidrio (I) con cuidado con una lámina de plástico o una funda o cubierta adecuada.
4. Almacene los cojines y el tablero de vidrio en un lugar seco, cálido y protegido de la luz ultravioleta.
5. Cubra los bastidores de la mesa, del banco y de los sillones con una lámina de plástico. Si tiene espacio, guarde los bastidores en una habitación en la que no haya humedad.

10. Eliminación

Eliminación del embalaje

El embalaje y el manual de instrucciones están fabricados en con materiales respetuosos con el medio ambiente que puede eliminar a través de los puntos de recogida o reciclaje de su localidad.



Eliminación del producto

El producto no puede eliminarse junto con la basura doméstica. Póngase en contacto con su comunidad o con el ayuntamiento o con su sucursal de Lidl para informarse de las posibilidades de eliminación que existen para el producto.

11. Garantía

Estimados clientes: este aparato tiene una garantía de 3 años a partir de la fecha de compra. En caso de que este producto sea defectuoso, le

asiste el derecho legal a realizar la correspondiente reclamación al vendedor. Este derecho legal no se ve afectado por nuestras condiciones de garantía que se indican a continuación.

Condiciones de garantía

El plazo de garantía comienza a partir de la fecha de compra. Le rogamos que conserve el tique de compra original. Ese documento es necesario como comprobante de compra.

Si durante los tres años posteriores a la fecha de compra de este producto se presenta un defecto material o de fabricación, este producto se sustituirá o se reparará –a nuestra elección– sin que suponga ningún tipo de gasto para usted. Esta garantía requiere que se presente dentro del plazo de tres años el aparato defectuoso, el justificante de compra (tique de compra) y una breve descripción por escrito del defecto y del momento en el que se presentó.

Si el defecto está cubierto por nuestra garantía, se le devolverá el producto reparado o uno nuevo. La reparación o sustitución del producto no conlleva el inicio de un nuevo plazo de garantía.

Periodo de garantía y reclamaciones legales por defectos

La prestación de un servicio de garantía no prolonga el periodo de garantía. Esta condición también se aplica

a las piezas sustituidas y reparadas. Los daños y defectos existentes en el momento de la compra deben comunicarse inmediatamente después del desembalado del producto. Las reparaciones que se produzcan una vez concluido el periodo de garantía serán a cargo del usuario.

Alcance de la garantía

El aparato ha sido producido con gran cuidado siguiendo estrictas directrices de calidad y verificado minuciosamente antes de la entrega. Las prestaciones de garantía se aplican a los fallos de materiales o fabricación. La presente garantía no se extiende a las piezas del producto que están sometidas a un desgaste normal y que, por lo tanto, pueden considerarse piezas de desgaste, ni a los daños producidos en piezas frágiles, tales como interruptores o las que están hechas de vidrio.

Esta garantía quedará anulada si el producto dañado ha sido utilizado de manera inadecuada o su mantenimiento ha sido inapropiado. Para un uso conforme del producto, es imprescindible respetar escrupulosamente todas las indicaciones expuestas en las instrucciones de uso. Es imprescindible evitar las finalidades de uso y actuaciones que se desaconsejan en las instrucciones de uso o sobre las que se advierte al usuario.

El producto está diseñado exclusivamente para el uso privado, no para

su uso en entornos comerciales o industriales. La garantía queda anulada automáticamente en caso de uso inadecuado o abusivo del producto o de uso de la fuerza y también en caso de intervenciones no realizadas por nuestro servicio técnico autorizado.

Procedimiento en caso de reclamaciones de garantía

Para garantizar una rápida tramitación de su problema, le rogamos siga las indicaciones siguientes:

- Para todas las consultas, tenga a mano el tíquet de compra y el número de referencia (IAN 466381_2307) como prueba de su adquisición.
- Encontrará el número de referencia en la placa de características del producto, o bien grabado en este, en la portada de su manual de instrucciones o bien en la etiqueta autoadhesiva situada en el lado trasero o inferior del producto.
- Si se producen fallos de funcionamiento o cualquier otro defecto, póngase en contacto en primer lugar por teléfono o correo electrónico con el departamento de servicio técnico que se indica a continuación.
- A continuación, podrá enviar el producto considerado defectuoso a portes debidos al servicio técnico que se le indique, adjuntando el comprobante (tique) de compra e indicando dónde se

encuentra el fallo y cuándo se ha producido.

En la página web www.lidl-service.com puede descargar este manual y muchos otros manuales, vídeos de productos y software de instalación.



Escaneando este código QR puede acceder directamente a la página del servicio técnico Lidl (www.lidl-service.com) y abrir las instrucciones de uso indicando el número de referencia (IAN 466381_2307).

12. Distribuidor

TRADIX GmbH & Co. KG
Schwanheimer Str. 132
DE-64625 Bensheim/GERMANY

13. Dirección de servicio

TRADIX SERVICE-CENTER
c/o Teknihall Elektronik GmbH
Alfred-Nobel-Str. 1
DE-63128 Dietzenbach/GERMANY

Hotline: 00800 / 30012001 (gratuito, sin perjuicio de móvil)
E-Mail: tradix-es@teknihall.com

11/2023
Nº ref. de Tradix: LS23A1W

IAN 466381_2307

DK

HAVE-LOUNGESÆT

Montage- og sikkerhedsanvisninger

1. Indledning	70
2. Sikkerhed	71
3. Leveringsomfang (Fig. A)	71
4. Tekniske data	72
5. Sikkerhedsanvisninger	72
6. Montering	72
7. Opstilling af produktet	73
8. Rengørings- & plejeanvisninger	74
9. Opbevaring	74
10. Bortskaffelse	74
11. Garanti	75
12. Forhandler	76
13. Serviceadresse	76

1. Indledning

 **VIGTIGT: OPBEVARES TIL SENERE BRUG LÆSES OMHYGGELIGT**

Hjerteligt tillykke!

Med dette køb har du besluttet dig for et kvalitetsprodukt. Forud for den første ibrugtagning skal man blive fortrolig med produktet. Læs derfor den efterfølgende betjeningsvejledning opmærksomt igennem. Brug kun produktet sådan som det er beskrevet og til de specificerede anvendelsesområ-

der. Bliv fortrolig med alle betjenings- og sikkerhedsanvisninger, inden du tager produktet i brug. Opbevar den- ne vejledning godt. Hvis produktet gives videre til tredjepart, så giv også alle bilag med.

Nedenstående betegnes Have-loungesæt som produkt.

Symbolforklaring

Følgende symboler og signalord anvendes i denne monteringsvejledning, på produktet eller på emballagen.

ADVARSEL!

Dette signalsymbol/-ord betegner en fare med en høj risiko, der, hvis den ikke undgås, kann medføre livsfare eller alvorlige kvæstelser.

FORSIGTIG!

Dette symbol betegner en fare med en lav risiko, der, hvis den ikke undgås, kann medføre lettere eller mellemstore kvæstelser.

BEMÆRK!

Dette symbol advarer mod mulige materielle skader eller giver dig nyttige yderligere oplysninger om bru- gen.

 Dette symbol henviser til yderli- gere informationer.

 Dette symbol indikerer, at mindst to personer skal bruges til at løfte produktet.

 Dette symbol angiver den maksimale belastningsvægt.

 Dette symbol angiver, at pro- duktet ikke er et klatrehjælpe- middel.

 Dette symbol angiver, at det an- vendte glas er hærdet sikker- hedsglas med en enkelt rude.

 Dette symbol henviser til at pro- duktet er uv-bestandig.

 Dette symbol henviser til at pro- duktet er vejrbestandigt.

 Dette symbol betegner et identifikationsnummer for produkterne.

 Disse symboler informere- rer om, hvordan embal- lage og produkt skal bortskaffes.

 Symbolet „Geprüfte Sicher- heit“ (GS-tegn) bekræfter, at produktet opfylder de tyske krav iht. produktsikkerhedsloven (ProdSG). GS-tegnet angiver, at der ved korrekt anvendelse ikke opstår fare for bru- gerens sikkerhed og sundhed. Der er tale om et frivilligt sikkerhedssymbol.

2. Sikkerhed Tilsigtet brug

Produktet er ikke beregnet til erhvervs- brug. Enhver anden brug af eller æn- dringer på produktet gælder som ikke-formålmæssig og kan medføre risici for person- og materielle skader. Distributøren hæfter ikke for skader, som opstår som følge af ikke-formåls- mæssig brug.

Produktet er beregnet til anvendelse som havemøbel i udendørs omgivel- ser.

3. Leveringsomfang (Fig. A)

3x Armlæn højre (A)
 3x Armlæn venstre (B)
 2x Bordben (C)
 2x Siddeflade lænestol (D)
 1x Siddeflade bænk (E)
 2x Ryglæn lænestol (F)
 1x Ryglæn bænk (G)
 1x Bordramme (H)
 1x Glasplade (I)
 4x Rygpude (J)
 2x Sædepude lænestol (K)
 2x Sædepude bænk (L)
 8x Gevindskrue M6 x 15 mm (M)
 32x Gevindskrue M6 x 35 mm (N)
 40x Skive (O)
 40x Afdækningshætte (P)
 1x unbrakonøgle (Q)
 16x Fødder (R)
 6x Sugkop (S), formonteret
 1x montage- og sikkerhedsanvis- ninger (uden fig.)

4. Tekniske data

Type: Have-loungesæt

IAN: 466381_2307

Tradix-nr: LS23A1W, hvid

Mål (L x B x H):

Bord: ca. 80 x 50 x 38,5 cm

Bænk: ca. 115 x 71 x 77 cm

hver lænestol: ca. 58,5 x 71 x 77 cm

Maksimal belastning:

Bord: 25 kg

Bænk: 220 kg

hver enkelt lænestol: 110 kg

Materiale: Stål, PE, Glas, Polywood, Polyester

Produktionsdato: 11/2023

Garanti: 3 år

5. Sikkerhedsanvisninger

⚠ ADVARSEL!

Fare for skade og kvælning!



Hvis børn leger med produktet eller emballagen, kann de skade eller kvæle på det!

kvæle på det!

- Lad ikke børn lege produktet eller emballagen!
- Hold øje med børn, hvis de er i nærheden af produktet.
- Produktet og emballagen skal opbevares utilgængeligt for børn.

⚠ ADVARSEL!

Fare for personskader! Et defekt produkt må ikke benyttes! Der er fare for personskader!

- Brug ikke produktet i tilfælde af funktionsfejl, beskadigelse eller defekter.
- Ved usagkyndige reparationer kan der opstå alvorlige farer for brugeren.
- Hvis du finder en defekt på produktet, skal du få produktet kontrolleret og om nødvendigt repareret, inden du tager det i brug igen.
- Kontroller jævnligt alle skruesamlingerne. Spænd skrueerne igen ved behov.

6. Montering

1. Fjern al emballage.
2. Kontrollér om alle dele er komplet og ubeskadiget. Er dette ikke tilfældet, kontakt venligst den angivne serviceadresse.

BEMÆRK!

Fare for materialeskader!

- Montering af produktet på følsomme gulve kan ridse eller beskadige disse.
- Læg derfor et tæppe eller produktets emballage på den overflade, hvor du monterer produktet.

Montér produktet som vist i **fig.B** til **fig.H**.

- Kontroller ved færdig montering, at alle skruesamlinger er strammet korrekt.
- Tryk glaspladen **(I)** en smule fast efter pålægning på bordrammen **(S)**, så sugekopperne **(H)** får fat i glaspladen. Rengør evt. sugekopperne med en fnugfri, fugtig klud inden glaspladen lægges på, så sugekopperne har maksimal kraft.

⚠ FORSIGTIG!

Fare for personskader! Bordpladen består af ESG-glas. Glaspladen kan gå i stykker. Der er fare for personskader.

- Vær meget forsigtig med glaspladen.
- Inden monteringen lægges glaspladen på et jævnt og blødt underlag.
- Glaspladen må kun renses med en fugtig klud og gængs vinduesrens.

BEMÆRK!

- Glaspladen **(I)** er fikseret med sugekopper **(S)**. På trods af dette kan den løsne sig og forskydes ved ikke-hensigtsmæssig anvendelse eller ved et tilfældigt slag mod et bordben. I værste fald kan

glaspladen falde ud af rammen og blive smadret.

Vær opmærksom på, at glaspladen altid ligger korrekt på rammen.

7. Opstilling af produktet

Opstil kun produktet på jævne, tørre og vandrette flader.

- Produktet må ikke ryste eller vippe efter installationen. Produktet kan i så fald vælte.

Hvis produktet er opstillet så det vipper, kan du udligne små ujævnheder ved at dreje fødderne en smule ind eller ud. **se Fig. I.**

- Drej ikke fødderne for langt ud. Det kan gøre dem ustabile.

⚠ ADVARSEL!

Fare for brand og personskader!

Produktet består delvist af brændbart materiale. Hold produktet adskilt fra stærke varmekilder og åben ild. Der kunne opstå brand.

⚠ FORSIGTIG!

Fare for personskader!

- Hvis du vil flytte bordet eller bænken, skal disse løftes af to personer.
- Produktet er ingen opstigningshjælp.

⚠ FORSIGTIG!

Fare for materialeskader!



- Belast kun produktet til sin maks. belastningsgrænse, se „4. Tekniske data“.
- Beskyt produktet mod stærke vejvindflydelser som storm, regn, tordenvejr, høj varme eller kunde.
- Forandr ikke produktets konstruktion.
- Der må ikke monteres en parasol eller lignende fast på bordet.
- Undgå at skubbe produktet hen over gulvet. Gulvet kan ridses.

8. Rengørings- & plejeanvisninger

BEMÆRK!

Fare for materielle skader!

- rengør kun med en fugtig klud
- brug kun en kommercielt tilgængelig glasrensler!
- brug ikke skrappe rengøringsmidler eller kemikalier
- brug ingen skarpe kanter, f.eks. en spatel eller lignende, de kann beskadige overfladen

Rengøring af sædebetræk



Tag sædebetrækkene for rygpuderne (J), lænestolens sædepuder (K) og bænkenes sædepuder (L) af.

- sædebetrækkene kan ikke vaskes i vaskemaskinen, må ikke bleges, må ikke tørres i tørretumbleren, må ikke stryges eller renses på renseri
- sædebetrækkene skal vaskes i hånden ved 30°

9. Opbevaring

Vis du ikke vil benytte produktet om vinteren, anbefaler vi at opbevare det et passende sted.

1. Rengør produktet som beskrevet tidligere.
2. Hvor det er muligt, pakkes rygpuderne (J), lænestolens sædepuder (K) og bænkenes sædepuder (L) ind i bobleplast eller lignende.
3. Pak forsigtigt glaspladen (I) ind i folie eller et tæppe.
4. Polstrene og glaspladen skal opbevares et tørt, varmt sted, beskyttet mod UV-lys.
5. Afdæk bordets ramme, bænken og lænestolene med folie. Hvis du har pladsen til det, kan rammerne opbevares i et tørt lokale.

10. Bortskaffelse

Bortskaffelse af emballagen



Emballagen og brugsvejledningen består af miljøvenlige materialer, som du kann bortskaffe på din lokale genbrugsstation.

Bortskaffelse af produktet

Produktet må ikke bortskaffes med almindeligt husholdningsaffald. Hvis du ønsker at informeres om, hvordan du bortskaffer produktet, bedes du kontakte din kommune/byadministration eller din Lidl-afdeling.

11. Garanti

Kære kunde, man får dette produkt med 3 års garanti fra købsdatoen. I tilfælde af mangler ved dette produkt har kunden juridiske rettigheder overfor sælgeren af produktet. Disse lovbestemte rettigheder begrænses ikke af den garanti, vi fremstiller i det følgende.

Garantibetingelser

Garantiperioden starter med købsdatoen. Vær venlig at opbevare den originale kassekvittering godt. Det er et bilag, der er nødvendigt som købsbevis. Optræder der inden for tre år fra købsdatoen for dette produkt en materiale- eller produktionsfejl, vil produktet af os - efter vort eget valg - blive repareret eller udskiftet gratis. Denne garantiydelse forudsætter, at der inden for den treårige periode forevises dels det defekte produkt og købsbeviset (kassekvitteringen) og det kort beskrives skriftligt, hvori manglen består og hvornår denne er dukket op. Hvis fejlen er dækket af vores garanti, vil vi returnere det reparerede produkt eller et helt nyt produkt. Der starter ikke en ny garan-

tiperiode med en reparation eller en udskiftning af produktet.

Garantitid og lovmæssige erstatningskrav

Garantitiden forlænges ikke pga. erstatningen. Dette gælder også for udskiftede og reparerede dele. Eventuelle skader og mangler, der allerede findes ved køb, skal meldes straks efter udpakning. Reparationer, der skal foretages efter garantitiden, er betalingspligtige.

Garantiens omfang

Apparatet er omhyggeligt produceret i overensstemmelse med strenge kvalitetsstandarder og er kontrolleret grundigt inden levering. Garantiydelsen gælder for materiale- og fabriktionsfejl. Denne garanti omfatter ikke produktdele, der er udsat for normal slidage og derfor kan betragtes som sliddele eller for skader på dele, der pga materialet, der er produceret af, nemt kan gå i stykker f.eks. Kontakter eller dele af glas.

Garantien bortfalder, hvis produktet er beskadiget eller ikke korrekt brugt eller vedligeholdt. For en korrekt brug af produktet skal alle vejledninger, der er opført i denne betjeningsvejledning, overholdes nøje. Anvendelsesområder og handlinger, som frarådes i denne betjeningsvejledning, eller som der advares imod, skal altid undgås.

Produktet er kun beregnet til privat

brug, ikke til erhvervsbrug. Ved misbrug eller usagkyndig behandling, voldsom behandling eller indgreb, der ikke er foretaget af vores serviceafdeling på stedet, bortfalder garantien.

Fremgangsmåde ved garanti

For at sikre en hurtig bearbejdning af din reklamation, bedes du følge den nedenstående anvisninger.

- Hold venligst kassekvitteringen og artikelnummeret (IAN 466381_2307) klar som dokumentation for købet.
- Artikelnummeret fremgår af typeskiltet på produktet, en gravering på produktet, forsiden på din vejledning eller skiltet på produktets bag- eller underside.
- Hvis der opstår funktionsfejl eller andre mangler, bedes du kontakte den serviceafdeling, der er angivet nedenstående - enten via telefon eller e-mail.
- Produkter, der er registreret som defekt, kan derefter portofrit sendes til den meddelte serviceadresse. Angiv her den pågældende fejl, og hvornår den er opstået.

På www.lidl-service.com kan du downloade den og mange andre håndbøger produktvideoer og installationssoftware.



PDF ONLINE
www.lidl-service.com

Med denne QR-kode skifter du direkte til Lidl-service-siden (www.lidl-service.com) og kan åbne din betjeningsvejledning efter ud har angivet artikenummeret (IAN 466381_2307).

12. Forhandler

TRADIX GmbH & Co. KG
Schwanheimer Str. 132
DE-64625 Bensheim/GERMANY

13. Serviceadresse

TRADIX SERVICE-CENTER
c/o Teknihall Elektronik GmbH
Alfred-Nobel-Str. 1
DE-63128 Dietzenbach/GERMANY

Hotline: 00800 / 30012001 (gratis, mobilnet kann variere)
E-Mail: tradix-dk@teknihall.com

11/2023
Tradix-nr: LS23A1W

IAN 466381_2307

IT

SET LOUNGE DA GIARDINO

Istruzioni di montaggio e di sicurezza

1. Introduzione.....	77
2. Sicurezza.....	78
3. Fornitura (Fig. A).....	78
4. Dati tecnici.....	79
5. Avvertenze di sicurezza	79
6. Montaggio.....	79
7. Assemblaggio del prodotto	80
8. Avvertenze sulla cura e la manutenzione	81
9. Conservazione.....	82
10. Smaltimento.....	82
11. Garanzia.....	82
12. Distributore	84
13. Indirizzo servizio assistenza	84

1. Introduzione

**IMPORTANTE:
CONSERVARE
COME RIFERIMENTO FUTURO
LEGGERE ACCURATAMENTE**

Complimenti!

Ha deciso di acquistare un prodotto di elevata qualità. Prima della prima messa in funzione è necessario familiarizzare con le funzioni del prodotto. A tal fine si consiglia di leggere

attentamente le seguenti istruzioni per il montaggio. Prima di utilizzare il prodotto, familiarizzare con tutte le istruzioni per l'uso e di sicurezza. Utilizzare il prodotto solo come descritto e per i campi d'impiego indicati. Conservare con cura queste istruzioni per il montaggio. In caso di cessione del prodotto a terzi si prega di consegnare a questi anche tutta la documentazione.

Di seguito il Set lounge da giardino è detto prodotto.

Spiegazione dei simboli

I seguenti simboli e parole chiave sono utilizzati nelle presenti istruzioni di montaggio, sul prodotto o sulla confezione.

! AVVERTENZA!

Il presente simbolo/termine di segnalazione definisce un pericolo con un livello di rischio alto che se non viene evitato può causare la morte o una lesione grave.

! ATTENZIONE!

Il presente simbolo/termine di segnalazione definisce un pericolo con un livello di rischio basso che se non viene evitato può causare una lesione media o lieve.

NOTA!

Il presente termine di segnalazione indica possibili danni materiali o ti fornisce utili informazioni aggiuntive sull'uso.



Questo simbolo si riferisce ad ulteriori informazioni.



Questo simbolo indica che il prodotto deve essere sollevato da almeno due persone.



Questo simbolo fornisce informazioni sul peso massimo di carico.



Questo simbolo indica che il prodotto non è un'alzata.



Questo simbolo indica che il vetro utilizzato è un vetro di sicurezza temperato. Quando viene rotto, il vetro si rompe in piccoli pezzi che non tagliano.



Questo simbolo indica che il prodotto è resistente ai raggi UV.



Questo simbolo indica che il prodotto è resistente agli agenti atmosferici.

466381

Questo simbolo indica un numero di identificazione per prodotti.



Questo simboli informa sullo smaltimento della confezione e del prodotto.



Il sigillo "Sicurezza certificata" (Marchio GS) certifica che un prodotto è conforme ai requisiti della legge tedesca sulla sicurezza dei prodotti (ProdSG). Il marchio GS indica che se il prodotto viene usato a regola d'arte, questo non pregiudica la sicurezza e la salute delle persone. Si tratta in questo caso di un marchio di sicurezza volontario.

2. Sicurezza Uso conforme

Il prodotto non è previsto per l'uso commerciale. Un utilizzo diverso o una modifica del prodotto sono da considerarsi come non conformi e possono causare rischi quali lesioni e danneggiamenti. Il distributore non si assume alcuna responsabilità per danni causati da un uso improprio.

Il prodotto è indicato come arredo da giardino per ambienti esterni.

3. Fornitura (Fig. A)

- 3x Bracciolo destro (A)
- 3x Bracciolo sinistro (B)
- 2x Gamba tavolo (C)
- 2x Seduta poltrona (D)
- 1x Seduta panca (E)
- 2x Schienale poltrona (F)
- 1x Schienale panca (G)

- 1x Telaio tavolo (H)
- 1x Piano di vetro (I)
- 4x Imbottitura schienale (J)
- 2x Imbottitura seduta poltrona (K)
- 2x Imbottitura seduta panca (L)
- 8x Vite filettata M6 x 15 mm (M)
- 32x Vite filettata M6 x 35 mm (N)
- 40x Rondella (O)
- 40x Tappo di chiusura (P)
- 1x Chiave a brugola (Q)
- 16x Piedini regolabili (R)
- 6x Ventosa (S), già montata
- 1x Istruzioni di montaggio e di sicurezza (senza fig.)

4. Dati tecnici

Tipo: Set lounge da giardino

IAN: 466381_2307

N. art. Tradix: LS23A1W, bianco

Misure (L x P x A):

Tavolo: ca. 80 x 50 x 38,5 cm

Panca: ca. 115 x 71 x 77 cm

per poltrona: ca. 58,5 x 71 x 77 cm

Carico massimo:

Tavolo: 25 kg

Panca: 220 kg

per poltrona: 110 kg

Materiale: Acciaio, PE, vetro,

Polywood, poliestere

Data di produzione: 11/2023

Garanzia: 3 anni

5. Avvertenze di sicurezza

! AVVERTENZA!
Rischio di lesioni e soffo-

camento!



Nel caso in cui die bambini giochino con il prodotto o con la sua confezione, possono ferirsi o soffocarsi!

- Non far giocare i bambini con il prodotto o la confezione.
- Sorvegliare i bambini quando si trovano vicino al prodotto.
- Conservare il prodotto e l'imballaggio fuori dalla portata die bambini.

! AVVERTENZA!

Pericolo di lesioni!

Un prodotto difettoso non deve essere utilizzato! Esiste il pericolo di lesioni!

- Non utilizzare il prodotto in caso di malfunzionamenti, danni o difetti.
- Riparazioni eseguite in modo improprio possono comportare considerevoli rischi per l'utente.
- Quando si rileva un difetto nel prodotto, fate controllare e riparare il prodotto, se necessario, prima di rimetterlo in funzione.
- Controllare periodicamente tutti i collegamenti a vite. All'occorrenza stringere nuovamente le viti.

6. Montaggio

1. Rimuovere tutto il materiale di imballaggio.
2. Verificare che tutte le parti siano

complete e non danneggiate. In caso contrario, contattare l'indirizzo dell'assistenza indicato.

NOTA!

Pericolo di danni materiali!

- Il montaggio del prodotto su pavimenti sensibili potrebbe graffiarli o danneggiarli.
- Prima delle operazioni di montaggio, stendete una coperta o l'imballaggio del prodotto sulla superficie su cui montare il prodotto.

Montare il prodotto come illustrato nelle figure da **Fig. B** fino a **Fig. H**.

- Al termine delle operazioni di montaggio, accertarsi che tutti i collegamenti a vite siano ben stretti.
- Dopo averlo posizionato, premere leggermente il piano di vetro **(I)** sul telaio del tavolo **(H)** in modo tale che le ventose **(S)** fissino il piano di vetro. Pulire event. le ventose prima del posizionamento del piano di vetro usando un panno umido e privo di pelucchi per incrementare l'effetto aspirante.

⚠ ATTENZIONE!

Pericolo di lesioni!
Il piano del tavolo è realiz-

zato in vetro ESG. Il piano di vetro può rompersi. Esiste il pericolo di lesioni.

- Usare il piano di vetro con cautela.
- Prima delle operazioni di montaggio, poggiare il piano di vetro su un fondo piano e morbido.
- Pulire il piano di vetro solo con un panno morbido ed un detergente per vetri comunemente in commercio.

NOTA!

- Il piano di vetro **(I)** è fissato con ventose **(S)**. Tuttavia, se non usato correttamente o se viene accidentalmente urtata con forza una gamba del tavolo, potrebbe allentarsi e scivolare. In casi estremi, il piano in vetro potrebbe staccarsi dal telaio e rompersi. Accertarsi che il piano di vetro sia sempre posizionato correttamente sul telaio.

7. Assemblaggio del prodotto

Posizionare il prodotto solo su una superficie piana, asciutta ed orizzontale.

- Dopo essere stato montato, il prodotto non deve oscillare o inclinarsi. Il prodotto si potrebbe ribaltare.

Nel caso in cui il prodotto non sia stabile, è possibile compensare le

piccole irregolarità ruotando i piedini regolabili in dentro o in fuori. **vedi Fig. I.**

- Non svitare troppo i piedini regolabili. Potrebbero diventare instabili.

⚠ AVVERTENZA!

Pericolo di incendio e di lesioni!

Il prodotto è realizzato in parte con materiale infiammabile. Tenere il prodotto lontano da fonti di calore elevate e da fiamme libere. Potrebbe prendere fuoco.

⚠ ATTENZIONE!

Pericolo di lesioni!

- Quando si desidera spostare il tavolo o la panca, sollevare operando con due persone.
- Il prodotto non è una pedana su cui salire.

⚠ ATTENZIONE!

Pericolo di danni materiali!

-  Caricare il prodotto solo fino al peso max. consentito, vedi „4. Dati tecnici“.
- Proteggere il prodotto da influssi atmosferici avverse come tempeste, pioggia, temporali, caldo o freddo intenso.
- Il prodotto non deve essere modi-

ficato strutturalmente.

- Sul tavolo non è consentito fissare ombrelloni o prodotti simili.
- Evitare di trascinare il prodotto sul pavimento. Il pavimento si potrebbe graffiare.

8. Avvertenze sulla cura e la manutenzione

NOTA!

Pericolo di danni materiali!

- pulire solo con un panno umido
- usare solo un detergente per vetri comunemente in commercio
- non usare detergenti aggressivi o agenti chimici
- non utilizzare utensili a spigoli vivi come spatole o simili, possono danneggiare la superficie

Pulizia dei rivestimenti dei sedili



Rimuovere i rivestimenti dalle imbottiture degli schienali **(J)**, dalle imbottiture delle sedute delle poltrone **(K)** e della panca **(L)**.

- non lavare i rivestimenti delle sedute in lavatrice, non sbiancare, non asciugare nell'asciugatrice, non stirare o lavare a secco
- lavare i rivestimenti delle sedute a mano fino a 30°

9. Conservazione

Se non si desidera utilizzare il prodotto in inverno, si consiglia di metterlo via.

1. Pulire il prodotto come precedentemente descritto.
2. Se disponibili, avvolgere le imbottiture degli schienali (J), le imbottiture delle sedute delle poltrone (K) e le imbottiture delle sedute della panca (L) in una pellicola a bolle d'aria o prodotto simile.
3. Avvolgere il piano di vetro (I) con cautela in una pellicola o una coperta.
4. Conservare le imbottiture ed il piano di vetro in un luogo asciutto, caldo ed al riparo dai raggi UV.
5. Coprire i telai del tavolo, della panca e delle poltrone con una pellicola.
Se si dispone di spazio, conservare i telai in un ambiente asciutto.

10. Smaltimento

Smaltimento dell'imballaggio



L'imballaggio e le istruzioni per l'uso sono in materiale ecocompatibile e possono essere smaltiti presso i centri di riciclo locali. Vedere codici materiale sui singoli imballaggi e smaltire correttamente. PAP 20 (Carta). LDPE 4 (Plastica). Raccolta differenziata.

Smaltimento del prodotto

Il prodotto non deve essere smaltito insieme ai normali rifiuti domestici. Per informazioni sulle opzioni di smaltimento del prodotto, contattate il vostro consiglio/comune locale o il vostro negozio Lidl.

11. Garanzia

Gentilissima cliente, egregio cliente, su questo prodotto viene offerta una garanzia di 3 anni a partire dalla data di acquisto. In caso di difetti, vi spettano dei diritti legali avverso il venditore del prodotto. Tali diritti legali non sono limitati dalla nostra garanzia di seguito enunciata.

Condizioni di garanzia

Il periodo di garanzia ha inizio dalla data di acquisto. Conservare con cura lo scontrino di cassa originale. Tale documento servirà a comprovare l'acquisto.

Qualora, entro tre anni dalla data di acquisto del presente prodotto, subentri un difetto del materiale o di fabbricazione, il prodotto verrà, a nostra discrezione, riparato gratuitamente o sostituito. La garanzia presuppone che entro il termine di tre anni venga esibito il prodotto difettoso unitamente allo scontrino di cassa e si descriva brevemente, per iscritto, in che cosa consista il difetto e quando sia subentrato.

Qualora il difetto sia coperto dalla nostra garanzia, riceverete il prodot-

to riparato o un nuovo prodotto. Con la riparazione o la sostituzione del prodotto non inizia a decorrere un nuovo periodo di garanzia.

Periodo di garanzia e diritti di garanzia previsti dalla legge

Il periodo di garanzia non viene prolungato dalla garanzia. Ciò vale anche per parti sostituite e riparate. Eventuali danni o difetti riscontrati già al momento dell'acquisto devono essere segnalati immediatamente dopo il disimballaggio. Dopo la scadenza del periodo di garanzia le eventuali riparazioni sono a pagamento.

Portata della garanzia

L'apparecchio è stato prodotto accuratamente secondo rigide linee guida di qualità e testato prima della consegna. La garanzia copre solo vizi sui materiali o difetti di fabbricazione. La presente garanzia non copre le parti del prodotto soggette a normale usura che pertanto possono essere considerate parti soggette ad usura o danni a parti fragili come interruttori o vetro.

La presente garanzia è da considerarsi nulla se il prodotto è stato danneggiato, usato in modo improprio o sottoposto a manutenzione. Per un uso a regola d'arte del prodotto, devono essere rigorosamente rispettate tutte le istruzioni riportate nelle istruzioni per l'uso. Qualsiasi uso o azione sconsigliata nelle Istruzioni per l'u-

so deve essere evitata ad ogni costo. Il prodotto è destinato esclusivamente ad un uso privato e non commerciale. La garanzia si annulla in caso di uso improprio e non conforme, in caso di esercitazione di forza su di essa ed in caso di interventi non eseguiti dal nostro centro di assistenza.

Procedura in caso di diritto di garanzia

Al fine di garantire una rapida elaborazione della sua richiesta, seguire le istruzioni riportate di seguito:

- Come prova dell'acquisto, tenere a portata di mano lo scontrino ed il codice di articolo (IAN 466381_2307).
- Il codice di articolo è riportato sulla targhetta di identificazione del prodotto, inciso sul prodotto, sul frontespizio delle Istruzioni o sull'adesivo sul retro o alla base del prodotto.
- In caso di malfunzionamenti o altri difetti, si prega di contattare telefonicamente o via e-mail il servizio di assistenza sottoindicato.
- È pertanto possibile inviare un prodotto rilevato come difettoso all'indirizzo postale a voi fornito, allegando la ricevuta di acquisto (scontrino) e l'indicazione di ciò che è il difetto, nonché da e quando si è verificato.

La prestazione in garanzia vale per difetti del materiale o di fabbricazione. Questa garanzia non si estende

a componenti del prodotto esposti a normale logorio, che possono pertanto essere considerati come componenti soggetti a usura (esempio capacità della batteria, calcificazione, lampade, pneumatici, filtri, spazzole...). La garanzia non si estende altresì a danni che si verificano su componenti delicati (esempio interruttori, batterie, parti realizzate in vetro, schermi, accessori vari) nonché danni derivanti dal trasporto o altri incidenti.

Dal sito www.lidl-service.com è possibile scaricare questo e molti altri manuali, video e software di installazione.



Questo codice QR vi porta direttamente alla pagina di assistenza Lidl (www.lidl-service.com) dove potrete aprire le vostre Istruzioni per l'uso inserendo il codice di articolo (IAN 466381_2307).

12. Distributore

TRADIX GmbH & Co. KG
Schwanheimer Str. 132
DE-64625 Bensheim/GERMANY

13. Indirizzo servizio assistenza

TRADIX SERVICE-CENTER
c/o Teknihall Elektronik GmbH
Alfred-Nobel-Str. 1
DE-63128 Dietzenbach/GERMANY

Hotline: 00800 / 30012001 (gratuito, da cellulare altra tariffa)
E-Mail: tradix-it@teknihall.com

11/2023
N. art. Tradix: LS23A1W

IAN 466381_2307



KERTI ÜLŐGARNITÚRA Használati- és biztonsági utasítások

1. Bevezetés.....	85
2. Biztonság.....	86
3. A csomag tartalma (A. ábra)....	86
4. Műszaki adatok.....	87
5. Biztonsági tudnivalók.....	87
6. Szerelés.....	87
7. Termék felállítása.....	88
8. Tisztítási és ápolási tudnivalók...	89
9. Tárolás.....	89
10. Ártalmatlanítás.....	89
11. Garancia.....	90
12. Forgalmazó.....	91
13. Szervizcím.....	91

1. Bevezetés

 **FŐNTOS:**
KÉSŐBBI HASZNÁLATRA ŐRIZZE MEG GONDOSSAN OLVASSA VÉGIG

Gratulálunk!

Ön kiváló minőségű terméket választott. Kérjük, az első használatba vétel előtt ismerkedjen meg a termékkel. Ehhez olvassa el figyelmesen a jelen használati utasítást. A terméket csak a leírt módon és csak a megadott területeken szabad használni. A ter-

mék használata előtt ismerjen meg minden kezelési és biztonsági tudnivalót. Őrizze meg a használati utasítást. A termék továbbadása esetén feltétlenül csatolni kell minden dokumentumot is.

A továbbiakban a Kertiülőgarnitúra termék néven szerepel.

Jelmagyarázat

Az alábbi szimbólumokat és kifejezéseket használjuk ebben a szerelési útmutató, a terméken és annak csomagolásán.

FIGYELMEZTETÉS!

Ez a szimbólum/kifejezés magas kockázattal járó veszélyt jelöl, amely el nem kerülés esetén halálhoz vagy súlyos sérüléshez vezethet.

VIGYÁZAT!

Ez a szimbólum/kifejezés alacsony kockázattal járó veszélyt jelöl, amely el nem kerülés esetén kis mértékű vagy csekély sérüléshez vezethet.

TUDNIVALÓ!

Ez a kifejezés anyagi kár kockázatára figyelmeztet vagy hasznos kiegészítő információkat szolgáltat a felhasználással kapcsolatban.



Ez a szimbólum további információkra hívja fel a figyelmet.



Ez a szimbólum azt jelzi, hogy legalább két embert kell használni a termék felemeléséhez.



Ez a szimbólum jelzi a maximális rakomány súlyát.



Ez a szimbólum azt jelzi, hogy a termék nem mászósegéd.



Ez a szimbólum azt jelzi, hogy a felhasznált üveg edzett egyablakú biztonsági üveg.



Ez a szimbólum azt jelzi, hogy a termék UV-álló.



Ez a szimbólum azt jelzi, hogy a termék időjárásálló.



Ez a szimbólum a termékek azonosítószámát jelzi.



Ezek a szimbólumok a csomagolás és a termék ártalmatlanításával kapcsolatban tájékoztat.

kozat.



A "Megvizsgált biztonság" pecsét (GS-jel) tanúsítja, hogy a termék megfelel a német termékbiztonsági törvény (ProdSG) követelményeinek. A GS-jelzés azt jelzi, hogy rendeltetésszerű használat ese-

tén az emberek biztonsága és egészsége nem kerül veszélybe. Ez egy önkéntes biztonsági jel.

2. Biztonság Rendeltetésszerű használat

A termék nem alkalmas ipari célú használatra. A termék ettől eltérő használata vagy átalakítása nem rendeltetésszerű használatnak minősül és kockázattal (például sérüléssel és rongálódással) járhat. A forgalmazó semminemű felelősséget nem vállal a nem rendeltetésszerű használatból eredő károkért.

A termék kerti bútor szabadtéri használatra.

3. A csomag tartalma (A. ábra)

- 3 db Jobb kartámasz (A)
- 3 db Bal kartámasz (B)
- 2 db Asztalláb (C)
- 2 db Szék ülőlap (D)
- 1 db Pad ülőlap (E)
- 2 db Szék háttámla (F)
- 1 db Pad háttámla (G)
- 1 db Asztalkeret (H)
- 1 db Üveglap (I)
- 4 db Hátpárna (J)
- 2 db Szék ülőpárna (K)
- 2 db Pad ülőpárna (L)
- 8 db Menetes csavar, M6 x 15 mm (M)
- 32 db Menetes csavar, M6 x 35 mm (N)

- 40 db Alátét (O)
- 40 db Takarókupak (P)
- 1 db Imbuszkulcs (Q)
- 16 db Talp (R)
- 6 db Tapadókorong (S), már felszerelve
- 1 db használati- és biztonsági utasítások (ábra nélkül)

4. Műszaki adatok

Típus: Kerti ülőgarnitúra
IAN: 466381_2307
Tradix cikkszám: LS23A1W, fehér
Méretek (H x Sz x M):
Asztal: kb. 80 x 50 x 38,5 cm
Ülőpad: kb. 115 x 71 x 77 cm
Székek: kb. 58,5 x 71 x 77 cm

Maximális terhelhetőség:

Asztal: 25 kg
Ülőpad: 220 kg
Szék: 110 kg

Anyag: Acél, PE, üveg, Polywood, poliészter
Gyártási dátum: 11/2023
Garancia: 3 év

5. Biztonsági tudnivalók

FIGYELMEZTETÉS!
Sérülés és fulladás veszélye!



Ha a gyerekek a termékkel vagy a csomagolással játszanak, megsérülhetnek vagy megrázhathatnak!

- Ne hagyja, hogy a termékkel

gyermekek játszanak.

- Ne hagyjon felügyelet nélkül gyermekeket a termék közelében.
- A terméket és annak csomagolása gyermekektől távol tartandó.

FIGYELMEZTETÉS!

Sérülésveszély!
Hibás terméket nem szabad használni! Sérülésveszély áll fenn!

- Ne használja tovább a terméket üzemzavar, sérülések vagy hibák esetén.
- A szakszerűtlen javítások komoly veszélyt jelentenek a felhasználóra nézve.
- Ha hibát talál a terméken, a termék újbóli üzembe helyezése előtt ellenőriztesse és szükség esetén javíttassa meg a terméket.
- Rendszeresen ellenőrizze az összes csavar meghúzását. Szükség esetén húzza meg újra a csavarokat.

6. Szerelés

1. Távolítsa el valamennyi csomagolóanyagot.
2. Ellenőrizze, hogy minden alkatrész rendelkezésre áll és sértetlen. Amennyiben ez nem így van, kérjük, vegye fel a kapcsolatot a megadott szervizzel.

TUDNIVALÓ!

Dologi kár veszélye!

- A termék érzékeny padlóra történő felállítása megkarcolhatja vagy károsíthatja azokat.
- Összeszerelés előtt helyezzen alátétet vagy a termék csomagolását arra felületre, amelyen a terméket felállítja.

Szerelje össze a terméket a **B ábrától** a **H ábráig** megadott módon.

- Az összeszerelést követően ellenőrizzen minden csavarkötést, hogy szoros-e.
- Nyomja az üveglapot **I** az asztalteret **H** felületére úgy, hogy a tapadókorongok **S** rögzítsék az üveglapot. Adott esetben a jobb tapadás érdekében nem szőszlődő, nedves kendővel tisztítsa meg a tapadókorongokat, mielőtt felhelyezné az üveglapot.

⚠ VIGYÁZAT!

Sérülésveszély!

Az asztallap edzett (ESG) üvegből készült. Az üveglap eltörhet. Sérülésveszély áll fenn.

- Óvatosan kezelje az üveglapot.
- Rögzítés előtt sima és puha felületre fektesse az üveglapot.
- Csak puha kendővel és a kereskedelmi forgalomban kapható

ablaktisztítóval tisztítsa az üveglapot.

TUDNIVALÓ!

- Az üveglapot **I** tapadókorongok **S** rögzítik. Ennek ellenére a nem rendeltetésszerű használat vagy az asztallábat ért túlzottan erős ütés hatására leválhat és elcsúszhat. Szélsőséges esetben leeshet és eltörhet az üveglap. Ügyeljen rá, hogy az üveglap mindig megfelelően feküdjön fel a vázra.

7. Termék felállítása

A terméket csak sík, száraz és vízszintes felületen állítsa fel.

- A termék nem rázkódhat vagy inoghat felállítás után. A termék felborulhat.

Ha a termék billeg, az egyenetlenségeket a talpak be- vagy kicsavarásával tudja kiegyenlíteni. **Lásd I. ábra.**

- Ne csavarja ki túlságosan a talpakat. Instabillá válhatnak.

⚠ FIGYELMEZTETÉS!

Tűz és sérülés veszélye!

A termék részben gyúlékony anyagból készül. Tartsa távol a terméket erős hőforrásoktól és nyílt lángtól. Felgyulladhat.

⚠ VIGYÁZAT!

Sérülésveszély!

- Ha át kell helyezni az asztalt vagy a padot, azokat mindig két személy emelje.
- A termék nem felkapaszkodási segédeszköz.

⚠ VIGYÁZAT!

Anyagi kár veszélye!



- A terméket csak a teherbírási terhelésig terhelje, lásd „**4. Műszaki adatok**”.
- Óvja a terméket a szélsőséges időjárástól, mint a vihar, eső, zivatar, túlzott forróság vagy túlzott hideg.
- Ne változtassa meg szerkezetileg a terméket.
- Nem rögzíthető az asztalhoz napernyő vagy hasonló.
- Kerülje a termék padlón történő csúsztatását. A padló összekarcolódhat.

8. Tisztítási és ápolási tudnivalók

TUDNIVALÓ!

Anyagi kár veszélye!

- csak nedves ruhával tisztítható
- csak kereskedelmi forgalomban kapható üvegtisztítót használjon
- ne használjon agresszív tisztítószereket vagy vegyszereket
- ne használjon semmilyen éles szélű terméket, például spatulát vagy hasonlót, mert ezek károsíthatják a felületet

Az ülészsutak tisztítása



Húzza le a zsutatot a hátpárnáról **J**, a székek ülőpárnáiról **K** és a pad ülőpárnájáról **L**.

- A zsutatot ne mossa mosógépben, ne fehéritse, ne szárítsa szárítógépben, ne vasalja és ne tisztítsa vegyi úton.
- A zsutatot kézzel, legfeljebb 30 °C-on mossa.

9. Tárolás

Ha a terméket télen nem kívánja használni, javasoljuk, hogy raktározza el azt.

1. Tisztítsa meg a terméket az előzőekben leírtak szerint.
2. Ha van, csomagolja a hátpárnákat **J**, a székek ülőpárnáit **K** és a pad ülőpárnáit **L** buborékfóliába vagy hasonlóba.
3. Óvatosan tekerje az üveglapot **I** fóliába vagy kendőbe.
4. A párnákat és az üveglapot száraz, meleg, UV fénytől védett helyen tárolja.
5. Fóliával fedje le az asztal, pad és székek vázát. Ha van elég hely, tárolja a vázkat száraz helyiségben.

10. Ártalmatlanítás

Csomagolás ártalmatlanítása



A csomagolás és a kezelési útmutató környezetbarát anyagokból

készült, amelyek a helyi szelektív hulladékgyűjtő üzemekben ártalmatlaníthatók.

Termék ártalmatlanítása

A terméket tilos a hagyományos háztartási hulladékkal együtt gyűjteni. A termék ártalmatlanítási lehetőségeivel kapcsolatos további információkért forduljon önkormányzati/városi önkormányzatához vagy Lidl fiókjához.

11. Garancia

Tisztelt ügyfelünk! A termékre a vásárlástól számított 3 év jótállás érvényes. A termék hibája esetén a termék forgalmazójával szemben önt a törvény által előírt jogok illetik meg. Ezeket a törvényes jogokat az alábbiakban leírt jótállásunk nem korlátozza.

Garanciális feltételek

A jótállás időtartama a vásárlás napján kezdődik. Kérjük, gondosan őrizze meg az eredeti pénztári bizonylatot. Ezzel a bizonylattal tudja igazolni a vásárlás tényét. Amennyiben a vásárlástól számított három éven belül anyagbeli vagy gyártási hiba merül fel, akkor a terméket – cégünk döntése alapján – vagy díjtalanul megjavítjuk, vagy kicseréljük. A jótállás előfeltétele, hogy a három éves időtartamon belül átadásra kerüljön a meghibásodott készülék és a vásárlást igazoló bizonylat (nyugta), és rövid írásos leírást kapjunk a hiba jellegéről és a fellépés időpontjáról. Amennyiben a hiba a

jótállásunk hatálya alá tartozik, akkor a javított vagy kicserélt terméket küldjük vissza önnek. A termék javításával vagy cseréjével nem kezdődik új jótállási időtartam.

Garancia időtartama és törvény szerinti garanciális igények

A garancia időtartamát a garancia nem hosszabbítja meg. Ez a kicserélt és megjavított alkatrészekre is érvényes. Az esetlegesen már a vásárlás során fennálló sérüléseket és hiányosságokat már a kicsomagolást követően azonnal jelenteni kell. A garancia időtartamának letelte után a keletkező javítások díjkötelesek.

A garancia terjedelme

A készülék szigorú minőségi irányelvek alapján készült és a szállítást megelőzően lelkiismeretes ellenőrzésen esett át. A garancia az anyag- és gyártási hibákra érvényes. A garancia nem érvényes azokra a termékalkatrészekre, amelyek normál kopásnak vannak kitéve és ezért azok gyártási hibákra érvényes. A garancia nem érvényes azokra a termékalkatrészekre, amelyek normál kopásnak vannak kitéve és ezért azok gyártási hibákra érvényes. A garancia nem érvényes azokra a termékalkatrészekre, amelyek normál kopásnak vannak kitéve és ezért azok gyártási hibákra érvényes. A garancia nem érvényes azokra a termékalkatrészekre, amelyek normál kopásnak vannak kitéve és ezért azok gyártási hibákra érvényes.

A garancia semmissé válik, ha a termék sérült, nem szakszerűen használták vagy tartották karban. A termék szakszerű használata érdekében a használati útmutatóban felsorolt utasításokat pontosan be kell tartani. Feltét-

lenül kerülni kell azokat az alkalmazási célokat és műveleteket, amelyeket a használati útmutató nem javasol, vagy amelyekre figyelmeztet.

A termék csupán a privát használatra alkalmas, ipari célú használatra nem. A visszaélészerű és szakszerűtlen használat, erőszak alkalmazása és nem a felhatalmazott szerviztelephelyünk által végzett beavatkozások esetén megszűnik a garancia.

A garanciális eset lebonyolítása

A kérése gyors feldolgozásának biztosításához, kövesse az alábbi tudnivalókat:

- A vásárlás igazolásához készítse elő minden kérelemhez a vásárlást igazoló nyugtát és a cikkszámot (IAN 466381_2307).
- A cikkszámot megtalálja a termék típusabláján, a termékre gravírozva, az útmutató fedőlapján vagy a termék hátoldalán vagy az alján a matricán.
- Működési hibák vagy egyéb hiányosságok fellépése esetén először vegye fel a kapcsolatot telefonon vagy e-mailben a következőkben megnevezett szerviz részleggel.
- A hibásnak talált terméket a vásárlási bizonylat (vásárlást igazoló nyugta) melléklésével a hiányosság és a keletkezés időpontjának megadása mellett díjmentesen elküldheti a közölt szerviz címére.

A www.lidl-service.com oldalon letehető a jelen és számos további kézikönyvet, termékvideót és telepítési szoftvert.



A QR-kód segítségével közvetlenül a Lidl szerviz oldalára (www.lidl-service.com) jut és a cikkszám (IAN 466381_2307) megadásával megnyithatja a használati útmutatót.

12. Forgalmazó

TRADIX GmbH & Co. KG
Schwanheimer Str. 132
DE-64625 Bensheim/GERMANY

13. Szervizcím

TRADIX SERVICE-CENTER
c/o Teknihall Elektronik GmbH
Alfred-Nobel-Str. 1
DE-63128 Dietzenbach/GERMANY

Hotline: 00800 / 30012001 (díjmentesen hívható szám, mobiltelefon esetén nem)

E-Mail: tradix-hu@teknihall.com

11/2023

Tradix cikkszám: LS23A1W

IAN 466381_2307

TRADIX GmbH & Co. KG

Schwanheimer Str. 132
DE-64625 Bensheim
GERMANY

Serviceadresse:

TRADIX SERVICE-CENTER
Hotline: 00800 30012001

Last update · Stand der Informationen · Version des informations · Stand
van de informatie · Stav informací · Stan informacj · Stav informácií ·
Versión de la información · Oplysningernes status · Versione delle infor-
mazioni · Az információk aktualitása:

11/2023

Tradix Art.-Nr.: LS23A1W

IAN 466381_2307