



SLOW JUICER / SLOW-JUICER / EXTRACTEUR DE JUS SSJBK 300 B2

(GB) (IE)

SLOW JUICER

Operating instructions

(FR) (BE)

EXTRACTEUR DE JUS

Mode d'emploi

(CZ)

ŠNEKOVÝ ODŠTAVŇOVAČ SLOW-JUICER

Návod k obsluze

(SK)

ODŠTAVOVAČ

Návod na obsluhu

(DK)

SLOWJUICER

Bedjeningsvejledning

(HU)

LASSÚ GYÜMÖLCSPRÉS

Használati utasítás

(HR)

SOKOVNIK

Upute za upotrebu

(BG)

БАВНА СОКОВИЗТИСКВАЧКА

Ръководство за експлоатация

(DE) (AT) (CH)

SLOW-JUICER

Bedienungsanleitung

(NL) (BE)

SLOWJUICER

Gebruiksaanwijzing

(PL)

WYCISKARKA WOLNOOBROTOWA

Instrukcja obsługi

(ES)

LICUADORA DE EXTRACCIÓN LENTA

Instrucciones de uso

(IT)

ESTRATTORE DI SUCCO "SLOW-JUICER"

Istruzioni per l'uso

(SI)

POČASNI SOKOVNIK

Navodila za uporabo

(RO)

SLOW-JUICER

Instrucțiuni de utilizare

(GR)

ΑΠΟΧΥΜΩΤΗΣ SLOW JUICER

Οδηγίες χρήσης

IAN 498394_2204



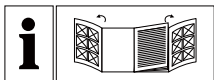

GB/IE	Operating instructions	Page	1
DE/AT/CH	Bedienungsanleitung	Seite	29
FR/BE	Mode d'emploi	Page	57
NL/BE	Gebruiksaanwijzing	Pagina	89
CZ	Návod k obsluze	Strana	117
PL	Instrukcja obsługi	Strona	143
SK	Návod na obsluhu	Strana	171
ES	Instrucciones de uso	Página	199
DK	Betjeningsvejledning	Side	227
IT	Istruzioni per l'uso	Pagina	255
HU	Használati utasítás	Oldal	283
SI	Navodila za uporabo	Stran	311
HR	Upute za upotrebu	Stranica	337
RO	Instrucțiuni de utilizare	Pagina	365
BG	Ръководство за експлоатация	Страница	393
GR	Οδηγίες χρήσης	Σελίδα	421

A

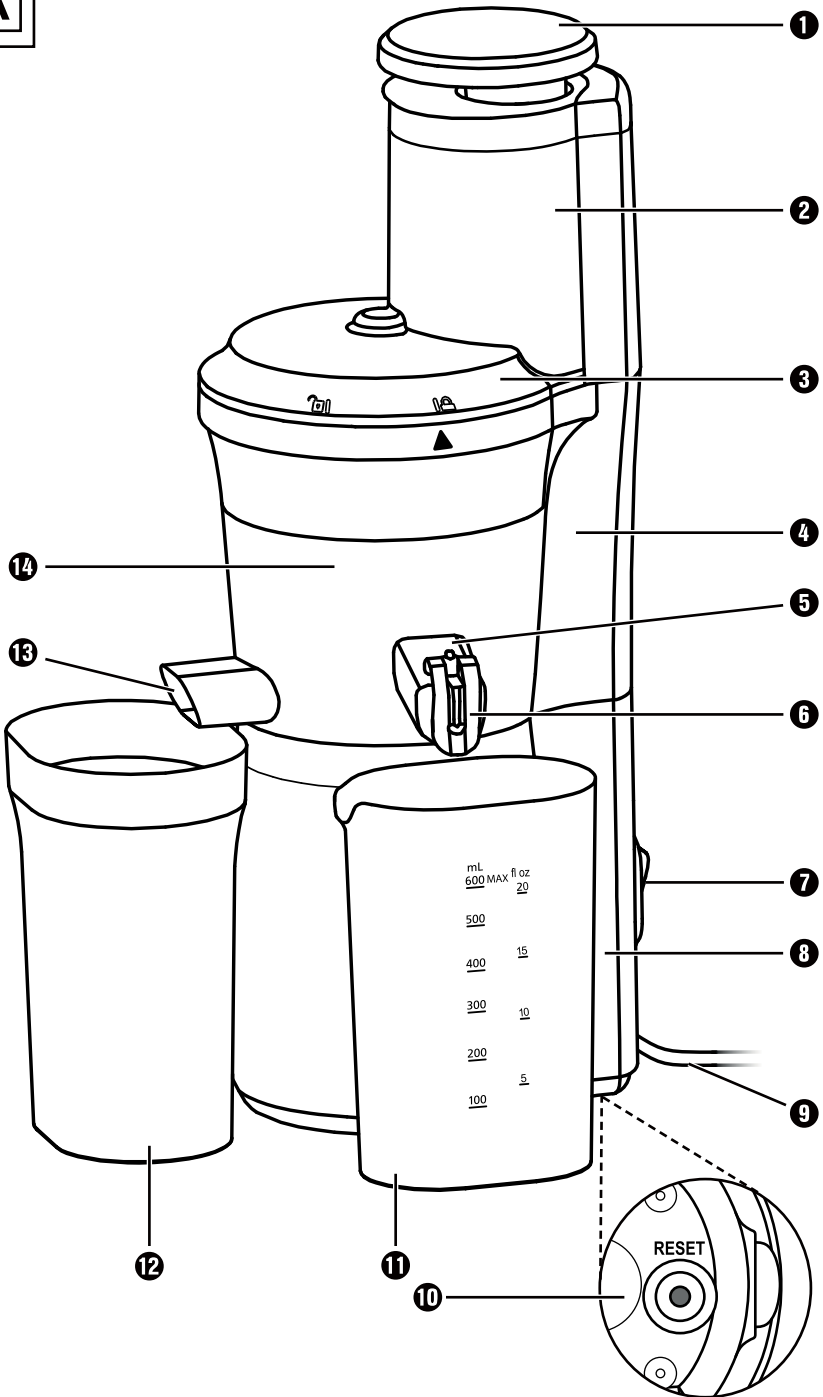

B

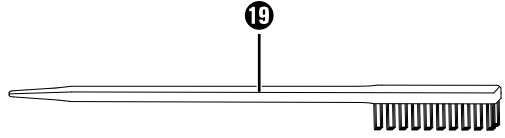
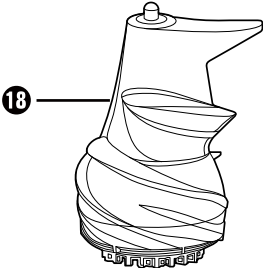
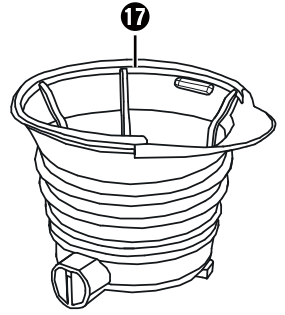
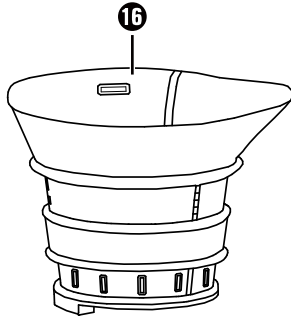
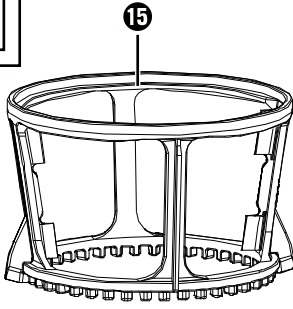

C

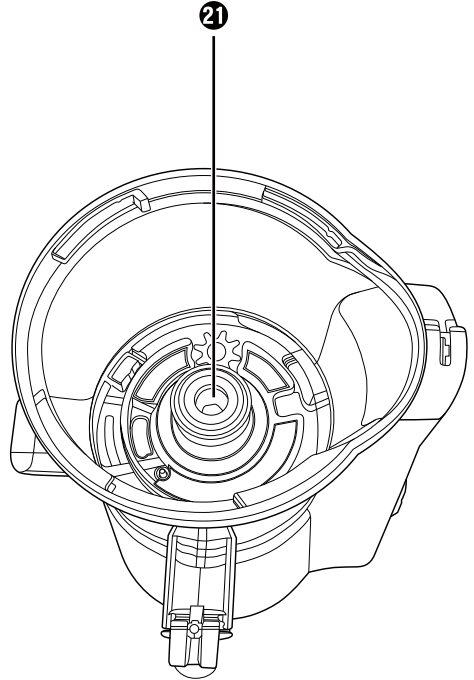
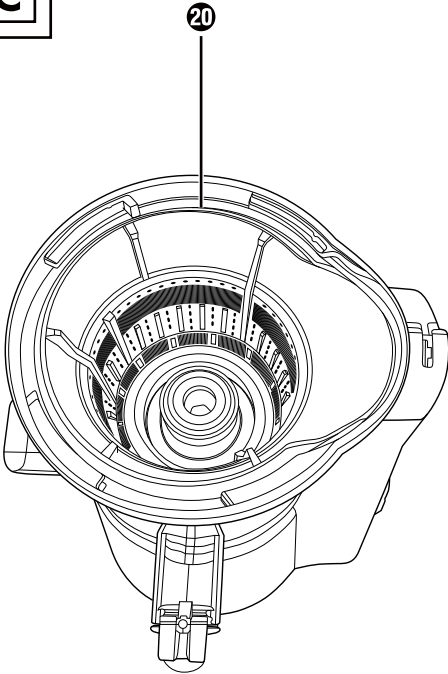

Contents

Introduction	2
Information concerning these operating instructions	2
Intended use	2
Warning notes	2
Safety	3
Basic safety guidelines	3
Operating components	8
Package contents and transport inspection	9
Unpacking	9
Handling and operation	9
Reset function/Safety cut-out	10
Assembling and operating the appliance	10
Preparing the ingredients	13
Juicing/making sorbet	14
Dismantling	16
Cleaning and care	17
Storage	18
Disposal	18
Disposal of the appliance	18
Disposal of the packaging	19
Appendix	19
Technical data	19
Kompernass Handels GmbH warranty	20
Service	21
Importer	21
Recipes	22



Read these operating instructions carefully before using the appliance for the first time, and retain them for future reference. Please pass these operating instructions on to any future owner(s).

Introduction

Information concerning these operating instructions

Congratulations on the purchase of your new appliance.

You have selected a high-quality product. The operating instructions are part of this product. They contain important information on safety, usage and disposal. Before using the product, please familiarise yourself with all operating and safety instructions. Use the product only as described and for the specified areas of application. Please also pass on these operating instructions to any future owner.

Intended use

This appliance is designed for juicing well-ripened, peeled fruit and vegetables and for producing sorbets. Only foodstuffs may be processed with the appliance. Use only the original attachments and accessories as described in these instructions. Any other usage or use of the appliance beyond what is described in these instructions is considered improper and carries a significant risk of accidents. The appliance is not intended for use in commercial or industrial environments. This appliance is intended exclusively for use in private households.

Warning notes

The following warning notice types are used in these operating instructions:



DANGER

A warning notice at this hazard level indicates an imminently hazardous situation.

If the hazardous situation is not avoided, it could result in death or serious physical injury.

- ▶ Follow the instructions in this warning notice to avoid the risk of death or serious injury.



WARNING

A warning notice at this hazard level indicates a potentially hazardous situation.

Failure to avoid this hazardous situation could result in injury.

- ▶ Follow the instructions in this warning notice to prevent injury.

CAUTION

A warning notice at this hazard level indicates a potential for property damage.

Failure to avoid this situation could result in property damage.

- ▶ Follow the instructions in this warning notice to prevent property damage.

NOTE

- ▶ A note provides additional information that will assist you in using the appliance.

Safety

This section contains important safety instructions for using the appliance.

This appliance complies with statutory safety regulations. Improper use may result in personal injury and property damage.

Basic safety guidelines

To ensure safe operation of the appliance, follow the safety guidelines set out below:

- This appliance should not be used by children.
- The appliance and its connecting cable must be kept away from children.
- This appliance may be used by persons with limited physical, sensory or mental capabilities or lack of experience and knowledge, provided that they are under supervision or have been told how to use the appliance safely and are aware of the potential risks.
- Check the appliance for visible external damage before use. Do not operate a appliance that has been damaged or dropped.

- All repairs must be carried out by authorised specialist companies or by the Customer Service department. Improper repairs may put the user at risk. It will also invalidate any warranty claims.
- Repairs to the appliance during the warranty period may only be carried out by a customer service department authorised by the manufacturer. Otherwise, no warranty claims will be held for any subsequent damages.
- Defective components must always be replaced with original replacement parts. Compliance with safety requirements can only be guaranteed if original replacement parts are used.
- Risk of injury if appliance is misused! Use only as instructed.
- NEVER use the appliance near naked flames, a hotplate or a heated oven.
- Install the appliance as close as possible to an electrical power socket. Ensure that the plug on the mains cable is easily accessible in case of emergency, and that there is no risk of tripping over the cable.
- Provide a stable location for the appliance.

**RISK OF ELECTRIC SHOCK!**

- ▶ The appliance should only be connected to correctly installed and earthed mains power sockets. Ensure that the rating for your local power supply corresponds with the details on the rating plate of the appliance.
- ▶ To avoid potential risks, damaged mains cables should be replaced by the manufacturer, their customer service department or a similarly qualified person.
- ▶ Do not expose the appliance to rain, and never use it in a humid or wet environment.
- ▶ Ensure that the power cable never becomes wet or moist during use.
- ▶ Never immerse the base of the machine in water or other liquids! There is a risk of a potentially fatal electric shock if residual moisture comes into contact with live components during operation.
- ▶ Always take hold of the plug when handling the power cable. Do not pull on the cable itself and never touch the power cable with wet hands, this could result in either a short circuit or an electric shock.
- ▶ Do not place the appliance itself, furniture items or similar objects on the power cable, and take steps to ensure it cannot become jammed or trapped in any way.
- ▶ Do not open the appliance housing or attempt to repair or modify the appliance. If the housing is opened or improper modifications are made, you run the risk of receiving a potentially fatal electric shock and the warranty will be void.



RISK OF ELECTRIC SHOCK!

- ▶ Protect the appliance from drips or splashes of water. Do not place any vessels containing liquid (e.g. flower vases) on or near the appliance.
- ▶ Unplug the appliance during every period of inactivity, assembly or disassembly, when unattended, after use and before every cleaning.



WARNING! RISK OF INJURY!

- ▶ Ensure that the appliance is completely assembled before using it for the first time.
- ▶ Do not allow children to use the appliance as a plaything.
- ▶ Always unplug the appliance before fitting or removing accessories.
- ▶ After using the appliance, always ensure that the on/off switch is in the "OFF" position ("O"). The motor must come to a complete stop before you begin to disassemble the appliance.
-  Never put your fingers or other objects into the filler opening. This could lead to grave personal injuries or serious damage to the appliance. If pieces of fruit or vegetable cannot be removed with the pusher, switch the appliance off, unplug it and open the appliance.
- ▶ Check that the lid is firmly closed before use.

 CAUTION! MATERIAL DAMAGE!

- ▶ Never operate the appliance if it is standing on soft materials such as carpeting. Blockages to the air inlets/outlets on the bottom of the appliance can lead to overheating and the risk of fire!
- ▶ Do not operate this appliance using an external time switch or a separate remote control system.
- ▶ Never leave the appliance unattended during operation.
- ▶ Do not operate the appliance if it is empty.
- ▶ Ensure that the appliance, the power cable and the plug on the power cable do not come into contact with heat sources such as hotplates or naked flames.
- ▶ Do not use the appliance outdoors.
- ▶ Operate the appliance only with the original accessories supplied.
- ▶ Do not use ice cubes or deep-frozen foods. Thaw frozen ingredients before use until you can insert the prongs of a fork into the middle.
- ▶ Carry the appliance only by the appliance base, never by the lid or sieve tray.

Operating components

(For illustrations see fold-out pages)

Figure A:

- ❶ Pusher
- ❷ Feed tube (with flip-up lid)
- ❸ Housing lid
- ❹ Sieve tray holder
- ❺ Juice outlet
- ❻ Stopper
- ❼ On/Off switch
- ❽ Appliance base
- ❾ Power cable with mains plug
- ❿ RESET button
- ⓫ Juice container
- ⓬ Container for fruit pulp and vegetable mash
- ⓭ Outlet for fruit pulp and vegetable mash
- ⓮ Sieve tray

Figure B:

- ❶❷ Removable sieve frame
- ❶❸ Sieve (stainless steel)
- ❶❹ Sorbet attachment
- ❶❺ Transport screw
- ❶❻ Cleaning brush

Figure C:

- ❶❶ Sieve (with removable sieve frame in the sieve tray)
- ❶❷ Drive shaft

Package contents and transport inspection

The appliance is supplied with the following components:

- Slow Juicer
- Pusher ❶
- Cleaning brush ❷
- Juice container ❸
- Container for fruit pulp and vegetable mash ❹
- Operating instructions

NOTE

- ▶ Check the package for completeness and for signs of visible damage.
- ▶ If the delivery is incomplete or damage has occurred as a result of defective packaging or during transport, please contact the Service hotline (see section **Service**).

Unpacking

WARNING!

- ▶ Do not allow children to play with packaging materials.
There is a risk of suffocation.
- ◆ Remove all parts of the appliance and the operating instructions from the box.
- ◆ Remove all packaging material.

Handling and operation

This section provides you with important information on handling and using the appliance.

WARNING! RISK OF INJURY!



- ▶ Always pull out the plug of the power cable ❶ before fitting or removing accessories.

Reset function/Safety cut-out

This appliance is equipped with a safety cut-out to protect the motor.

If fruit pieces get stuck and the appliance turns itself off, the safety cut-out has tripped. The appliance switches itself off before the motor can be damaged due to overheating.

The appliance cannot be switched back on until you reset the safety cut-out. Proceed as follows to be able to use the appliance again:

- Set the On/Off switch **7** to the "O" position and pull the plug of the power cable **9** out of the socket. Allow the appliance to cool down for 10-15 minutes.
- Turn the housing lid **3** anticlockwise until the  marking points towards the  marking on the sieve tray **14**.
- Remove the housing lid **3**.
- Remove the fruit or vegetable pieces causing the blockage.
- Carefully remove the sieve tray **14** and turn the appliance base **8** over.
- Insert the plug of the power cable **9** into a mains socket.
-  Press the RESET button **10** that is on the underside of the appliance base **8**.
- Pull the plug of the power cable **9** out of the socket and turn the appliance base **8** over.
- Reassemble the appliance as described in the following section and continue with juice extraction.

Assembling and operating the appliance

- Before using the appliance for the first time, clean all component parts thoroughly as described in the section "Cleaning and care".
- Install the appliance in accordance with the safety instructions.



WARNING! RISK OF INJURY!



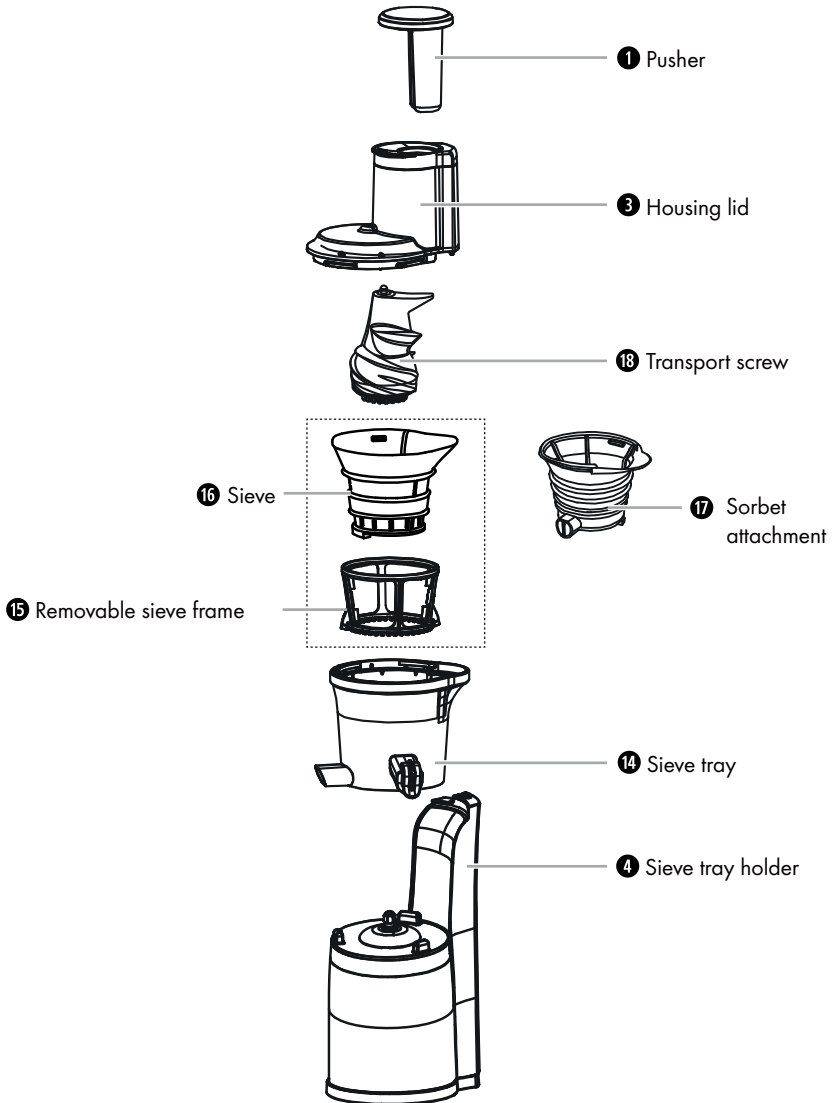

- Ensure that the plug on the power cable **9** is not in the socket before assembling the appliance.

When reassembling, follow this diagram and note the markings on the appliance:



- 1) Place the sieve tray **14** onto the appliance base **8** so that the three catches on the appliance base **8** fit into the three slots on the underside of the sieve tray **14**.

NOTE

- ▶ Make sure that the black rubber plug on the bottom of the sieve tray **14** closes the rear end of the outlet for fruit pulp and vegetable mash **13** and is inserted. This should only be removed for cleaning!
 - If you want to juice fruit/vegetables:
 - Place the removable sieve frame **15** into the sieve tray **14**. Turn the sieve frame **15** back and forth to see whether the gear on the inside at the bottom of the sieve tray **14** turns.
 - Place the sieve **16** into the removable sieve frame **15**. The curvature at the upper edge of the sieve **16** must lie in the corresponding curvature on the sieve tray **14**.
 - If you want to make sorbets:
 - Place the sorbet attachment **17** into the sieve tray **14**. The curvature at the upper edge of the sorbet attachment **17** must lie in the corresponding curvature on the sieve tray **14**. The outlet of the sorbet attachment **17** is positioned in front of the outlet of the sieve tray **14**.
- 2) Place the transport screw **18** onto the drive shaft **21**, turn it a little and press it down at the same time so that it clicks into place. Ensure that it is firmly seated before continuing with the assembly.
 - 3) Place the lid **3** onto the sieve tray **14** so that the  marking on the lid **3** points to the  marking on the sieve tray **14**.
 - 4) Turn the lid **3** clockwise until the  marking points towards the  marking on the sieve tray **14** and clicks firmly into place.

NOTE

- ▶ This appliance has a safety device. The appliance can only be operated when the lid **3** is correctly fitted.

- 5) Push the container for fruit pulp and vegetable mash **12** under the outlet for fruit pulp and vegetable mash **13** (see fig. A).

NOTE

- ▶ When using the sorbet attachment **17**, the container for fruit pulp and vegetable mash **12** is not required.

- 6) Push the juice container **11** under the juice outlet **5** (see fig. A).
- 7) Open the stopper **6** so that the juice can flow into the juice container **11**.

Preparing the ingredients

- **Important:** Use only well-ripened fruit, as otherwise the sieve 16 could become blocked. This would require repeated cleaning of the sieve 16.
- Wash or peel the fruits/vegetables that you wish to process.
- Large seeds or stones should always be removed before filling the appliance.
- Cored fruit (such as apples, pears) can be processed along with the skin and core. Remove all other stones (peaches, plums etc.), all large seeds (melons etc.) and stalks to avoid possible damage to the appliance.
- Fruit and vegetables with peels (e.g. citrus fruits, melons, kiwis, root vegetables) must always be peeled first.
- Remove the stalks from grapes.
- If necessary, cut the fruit or vegetables into pieces that are small enough to fit into the feed tube 2.
- Cut fibrous ingredients (e.g. celery) into pieces around 3–5 cm long and 1.5–2 cm wide.
- Dried foods, such as beans or rice, need to be soaked or pre-boiled beforehand. Allow hot ingredients to cool down to room temperature before processing them.
- To make a sorbet, you need to freeze the ingredients. To do this, spread them out on a suitable surface. Make sure that the individual pieces do not stick to each other.

ATTENTION! PROPERTY DAMAGE!

- ▶ Do not use ice cubes or deep-frozen foods. Thaw frozen ingredients before use until you can push the prongs of a fork into the thickest piece as far as the middle.
- ▶ Do not use any very hard fruit, such as coconuts.

NOTE

- ▶ Raisins are not suitable for juicing as they do not contain enough juice.
- ▶ Soak carrots in water for around 24 hours before juicing and then cut them into small pieces (approx. 1.5 x 1.5 cm).
- ▶ Frozen foods should be used up within one month.

Juicing/making sorbet

WARNING! RISK OF INJURY!

- ▶ Never insert your fingers or any objects into the feed tube **2** while the appliance is operating. This could lead to serious injuries and/or damage to the appliance.

ATTENTION! PROPERTY DAMAGE!

- ▶ **Juicing:** Do not operate the appliance for longer than 15 minutes (CO time) without a break. Allow the appliance to cool down after 15 minutes of continuous operation. Otherwise, the appliance could be damaged.
- ▶ **Making sorbet:** Do not operate the appliance for longer than 5 minutes (CO time) without a break when making sorbet. Allow the appliance to cool down after 5 minutes of continuous operation. Otherwise, the appliance could be damaged.
- ▶ Do not start the appliance until you have added ingredients to the feed tube **2**. Never operate it without ingredients.

- 1) Insert the plug of the power cable **9** into a mains socket.

NOTE

- ▶ If you want to move the On/Off switch **7** from the "I" position to the "R" position or back again, always start by moving the On/Off switch **7** to the "O" position (off) and wait until the motor has stopped.
- 2) If you want to process large pieces of food, flip open the lid of the feed tube **2**. If necessary, remove the pusher **1** if this is currently in the feed tube **2**.
 - 3) Add a part of the ingredients into the feed tube **2** and then close the lid of the feed tube **2** again.

NOTE

- ▶ The appliance will not start unless the lid of the feed tube **2** is closed.
- 4) Place the appliance's On/Off switch **7** into the "I" position. The appliance will begin working.



NOTE

- ▶ Normally, the appliance draws in the prepared ingredients automatically once they have been placed in the feed tube ②. Push gently with the pusher ① if you notice that the ingredients are not being drawn into the appliance, otherwise the appliance may block.
- 5) Add more ingredients to the feed tube ②. If required, use the pusher ① to press the ingredients carefully into the feed tube ②. While the ingredients are being processed, add further pieces into the feed tube. Do not switch off the appliance while processing.

NOTE

- ▶ If you want to add ingredients that are too large for the feed tube ②, stop the appliance by moving the On/Off switch ⑦ to the "O" position. Flip open the lid of the feed tube ② and add the ingredients directly. Then close the lid again and continue processing.

NOTE

- ▶ If pieces of food get stuck during operation, switch off the appliance and move the On/Off switch ⑦ into the "R" position several times in quick succession to reverse the motor. If this does not help, either, dismantle the appliance as described in the section "Dismantling" and remove the stuck pieces of food.
- ▶ If food is stuck in the feed tube ② and cannot be freed with the pusher ①, proceed as follows:
 - Switch off the appliance and pull the plug of the power cable ⑨ out of the socket.
 - Turn the housing lid ③ anticlockwise until the  marking points towards the  marking on the sieve tray ⑭.
 - Remove the housing lid ③.
 - Remove the food pieces causing the blockage.
 - Reassemble the appliance and resume operation.

SAFETY CUT-OUT / RESET FUNCTION

- ▶ If the appliance turns itself off, the safety cut-out has tripped. The appliance switches itself off before the motor can be damaged due to overheating, e.g. because pieces of food have got stuck and the motor has blocked. The appliance cannot be switched back on until you reset the safety cut-out. Proceed as described in section **Safety cut-off/reset function** to be able to use the appliance again.

NOTE

- ▶ If the juice container **11** is full and you want to empty it while juice is still dripping out of the juice outlet **5**, block it off using the stopper **6**. Open the stopper **6** again after you have replaced the empty juice container **11** under the juice outlet **5**.

NOTE

- ▶ If the container for fruit pulp and vegetable mash **12** is full and you want to empty it, stop feeding in ingredients and wait until no more fruit pulp comes out of the appliance. After emptying, replace the container for fruit pulp and vegetable mash **12** under the outlet for fruit pulp and vegetable mash **13**.
- ▶ If any fruit pulp remains stuck in the outlet for fruit pulp and vegetable mash **13**, stop the appliance and remove the residue using the handle of the cleaning brush **19**.



- 6) Always switch off the appliance as soon as all of the ingredients have been processed.

CAUTION! MATERIAL DAMAGE!

- ▶ To avoid blockage and/or damage to the appliance, clean the juice outlet **5** and the container for fruit pulp and vegetable mash **13** regularly and after every use.

Dismantling

If you wish to dismantle the slow juicer, e.g. to clean it, proceed as follows:

- 1) Pull the plug on the mains cable **9** out of the socket.
- 2) Close the stopper **6** on the juice outlet **5** so that no remaining juice can drip out.
- 3) Turn the housing lid **3** anticlockwise until the  marking points towards the  marking on the sieve tray **14**.
- 4) Remove the housing lid **3** together with the pusher **1**.
- 5) Carefully lift the sieve tray **14** with the removable sieve frame **15** and the sieve **16** or the sorbet attachment **17** and the transport screw **18** from the appliance base **8**.
- 6) Separate all the components.

Cleaning and care



WARNING! DANGER TO LIFE DUE TO ELECTRIC SHOCK!

- ▶ Always remove the plug on the power cable **9** before cleaning the appliance.
- ▶ Never clean the appliance base **8** under running water and never immerse it in water or any other liquid. The appliance could be irreparably damaged!



WARNING! RISK OF INJURY!

- ▶ Always pull out the plug on the power cable **9** before fitting or removing accessories.

CAUTION

Damage to the appliance!

- ▶ To avoid blockage of the outlet for fruit pulp and vegetable mash **13** or the juice outlet **5** and/or damage to the appliance, all fruit and vegetable pulp must be regularly cleaned off the appliance and accessories. Also clean the appliance after every use.
 - ▶ To avoid irreparable damage to the device, ensure that no moisture gets into the appliance base **8** during cleaning.
 - ▶ When cleaning the surfaces, do not use aggressive scourers or chemical cleaners, or sharp or scratchy objects.
- Clean the appliance housing and the power cable **9** using a lightly moistened cloth. For stubborn soiling use a mild detergent on the cloth.
 - Clean the sieve tray **14**, sieve **16**, sieve frame **15**, sorbet attachment **17**, transport screw **18**, juice container **11**, the container for fruit pulp and vegetable mash **12**, housing lid **3** and pusher **1** with the supplied cleaning brush **19** in warm water and little washing-up liquid. Then rinse all parts with plenty of clean water to remove all detergent residues.

NOTE

- ▶ To clean the outlet for fruit pulp and vegetable mash **13**, you can pull the rubber plug (on the underside of the sieve tray **14** at the rear end of the outlet for fruit pulp and vegetable mash **13** out a little way so that the water can run through. You can shift difficult-to-remove residue using the handle of the cleaning brush **19** and then flush it out. After cleaning, push the rubber plug back into the rear end of the outlet for fruit pulp and vegetable mash **13**.

NOTE



All of the removable parts except the cleaning brush  are dishwasher-safe.

Place these components only in the top rack of the dishwasher, do not jam them in and use a washing programme with max. 60°C.

A damp cloth is sufficient for cleaning the exterior surfaces of the appliance. Ensure that all parts are completely dry before re-using the appliance.

Storage

Store the cleaned and dried appliance in a clean, dust-free and dry location.

If you plan not to use the appliance for a long period, store it in a clean, dry place away from direct sunlight.

Disposal



The product and its packaging are recyclable. They are subject to an extended manufacturer responsibility and will be collected separately.

Disposal of the appliance



The adjacent symbol of a crossed-out dustbin means that this appliance is subject to Directive 2012/19/EU. This directive states that this appliance may not be disposed of in the normal household waste at the end of its useful life, but must be taken to specially set-up collection locations, recycling depots or disposal companies.

The disposal is free of charge for the user. Protect the environment and dispose of this appliance properly.

If your old appliance has stored any personal data, you are responsible for deleting it yourself before returning it.



Your local community or municipal authorities can provide information on how to dispose of the worn-out product.

Disposal of the packaging



The packaging materials have been selected for their environmental friendliness and ease of disposal and are therefore recyclable. Dispose of packaging materials that are no longer needed in accordance with applicable local regulations.

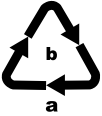

Dispose of the packaging in an environmentally friendly manner. Note the labelling on the packaging and separate the packaging material components for disposal, if necessary. The packaging material is labelled with abbreviations (a) and numbers (b) with the following meanings: 1-7: plastics, 20-22: paper and cardboard, 80-98: composites.

Appendix

Technical data

Power supply	220–240 V ~ (AC), 50–60 Hz
Power consumption	300 W
Protection class	II /
Revolutions per minute	60 ± 20%
CO time	15 minutes for juicing, 5 minutes for preparing sorbets
Juice container 11 capacity	approx. 790 ml, usable volume: approx. 600 ml to the max. marking
Capacity of the container for fruit pulp and vegetable mash 12	approx. 1049 ml
	All of the parts of this appliance that come into contact with food are food-safe.

CO time

The CO time (continuous operation time) is the amount of time an appliance can be operated without the motor overheating and becoming damaged. After the appliance has been operated for this duration of time, switch it off until the motor has cooled down.

Kompernass Handels GmbH warranty

Dear Customer,

This appliance has a 3-year warranty valid from the date of purchase. If this product has any faults, you, the buyer, have certain statutory rights. Your statutory rights are not restricted in any way by the warranty described below.

Warranty conditions

The warranty period starts on the date of purchase. Please keep your receipt in a safe place. This will be required as proof of purchase.

If any material or manufacturing fault occurs within three years of the date of purchase of the product, we will either repair or replace the product for you or refund the purchase price (at our discretion). This warranty service requires that you present the defective appliance and the proof of purchase (receipt) within the three-year warranty period, along with a brief written description of the fault and of when it occurred.

If the defect is covered by the warranty, your product will either be repaired or replaced by us. The repair or replacement of a product does not signify the beginning of a new warranty period.

Warranty period and statutory claims for defects

The warranty period is not prolonged by repairs effected under the warranty. This also applies to replaced and repaired components. Any damage and defects present at the time of purchase must be reported immediately after unpacking. Repairs carried out after expiry of the warranty period shall be subject to a fee.

Scope of the warranty

This appliance has been manufactured in accordance with strict quality guidelines and inspected meticulously prior to delivery.

The warranty covers material faults or production faults. The warranty does not extend to product parts subject to normal wear and tear or to fragile parts which could be considered as consumable parts such as switches, batteries or parts made of glass.

The warranty does not apply if the product has been damaged, improperly used or improperly maintained. The directions in the operating instructions for the product regarding proper use of the product are to be strictly followed. Uses and actions that are discouraged in the operating instructions or which are warned against must be avoided.

This product is intended solely for private use and not for commercial purposes. The warranty shall be deemed void in cases of misuse or improper handling, use of force and modifications / repairs which have not been carried out by one of our authorised Service centres.

Warranty claim procedure

To ensure quick processing of your case, please observe the following instructions:

- Please have the till receipt and the item number (IAN) 498394_2204 available as proof of purchase.
- You will find the item number on the type plate on the product, an engraving on the product, on the front page of the operating instructions (below left) or on the sticker on the rear or bottom of the product.
- If functional or other defects occur, please contact the service department listed either by **telephone** or by **e-mail**.
- You can return a defective product to us free of charge to the service address that will be provided to you. Ensure that you enclose the proof of purchase (till receipt) and information about what the defect is and when it occurred.



You can download these instructions along with many other manuals, product videos and installation software at www.lidl-service.com.

This QR code will take you directly to the Lidl service page (www.lidl-service.com) where you can open your operating instructions by entering the item number (IAN) 498394_2204.

Service

GB **Service Great Britain**
Tel.: 0800 404 7657
E-Mail: kompernass@lidl.co.uk

IE **Service Ireland**
Tel.: 1800 101010
E-Mail: kompernass@lidl.ie

IAN 498394_2204

Importer

Please note that the following address is not the service address. Please use the service address provided in the operating instructions.

KOMPERNASS HANDELS GMBH
BURGSTRASSE 21
44867 BOCHUM
GERMANY
www.kompernass.com

Recipes

NOTE

- ▶ As cabbage has a low fluid content, it is possible that the appliance will make unusual squeaking noises. This is normal and not an appliance defect.

Summer drink

2 people

Ingredients

- 1 large slice of watermelon
- 1 lemon
- 4 apples, sweet and slightly tangy (e.g. "Jonagold" or "Jonathan")

Preparation

- 1) Prepare the watermelon, lemon and apples as per the instructions given in the instruction manual for the slow juicer.
- 2) Juice the watermelon, the lemon and the apples.
- 3) Serve the summer drink chilled.

Apple-pear-strawberry drink

2 people

Ingredients

- 1 apple, green (e.g. "Granny Smith")
- 3 small, ripe pears
- 10 medium-sized strawberries

Preparation

- 1) Prepare the apple, pears and strawberries as per the instructions given in the instruction manual for the slow juicer.
- 2) Juice everything using the slow juicer.
- 3) Mix the juices together and serve the drink immediately.

Breakfast drink

2 people

Ingredients

- 4 to 5 carrots
- 2 apples
- 1 tsp. olive oil

Preparation

- 1) Prepare the carrots and apples as per the instructions given in the instruction manual for the slow juicer.
- 2) Juice the carrots first and then the apples.
- 3) Add the olive oil.
- 4) Stir everything well.

Honeydew melon drink

2 people

Ingredients

- Approx. $\frac{1}{3}$ honeydew melon
- 1 mango
- 1 apple, sweet yet slightly sour (e.g. "Jonagold" or "Jonathan")
- 1 apple, green (e.g. "Granny Smith")

Preparation

- 1) Prepare the melon, lemon and apples as per the instructions given in the instruction manual for the slow juicer.
- 2) Juice the melon first, then the mango and finally the apples. Stir everything together.

Pineapple-mango drink

2 people

Ingredients

- ½ pineapple
- ½ mango
- 1 apple
- 1 orange
- 2 tsp. wheat germ oil

Preparation

- 1) Prepare the pineapple, the mango, the apple and the orange as per the instructions given in the instruction manual for the slow juicer.
- 2) Juice the pineapple first, then the mango.
- 3) Juice the apple and the orange.
- 4) Mix the juices together.
- 5) Then add the 2 tsp. wheat germ oil and stir everything well.

Beetroot drink

2 people

Ingredients

- 1 beetroot
- 3 oranges
- 2 tbsp. currants

Preparation

- 1) Prepare the beetroot, oranges and redcurrants as per the instructions given in the instruction manual for the slow juicer.
- 2) Juice the beetroot, the oranges and the redcurrants and then mix the juices well.

Peach-pear-pineapple drink

2 people

Ingredients

- 2 peaches
- 2 small pears
- ½ pineapple

Preparation

- 1) Prepare the peaches, pears and pineapple as per the instructions given in the instruction manual for the slow juicer.
- 2) Juice all the ingredients one after the other and serve the juice immediately.

Tomato juice

Ingredients

- Tomatoes (approx. 6 medium tomatoes for 1 person)
- Possibly, a little honey or salt and pepper

Preparation

- 1) Prepare the tomatoes by removing all the leaves and then cut them into small slices.
- 2) Add the tomatoes a little at a time to the appliance.
- 3) To add a little natural sweetness to the juice, add some honey.
If you prefer it savoury, season it with salt and pepper.
- 4) Serve the juice immediately.

Pepper juice

Ingredients

- Pepper (approx. 2-3 large peppers for 1 person)
- Possibly 1 apple

Preparation

- 1) Prepare the pepper by removing the stalk and the seeds and then cut it into strips.
- 2) Add the pepper strips a little at a time to the appliance.
- 3) If you want a slightly sweeter taste, juice an apple as well.
- 4) Serve the juice immediately.

Broccoli juice

Ingredients

- Broccoli
- Possibly a pear

Preparation

- 1) Prepare the broccoli by separating it into small rosettes.
- 2) Add the broccoli a little at a time to the appliance.

NOTE

- ▶ As broccoli has a low fluid content, it is possible that the appliance will make unusual squeaking noises. This is normal and not an appliance defect.

- 3) If desired, add a little pear (prepared according to the instructions) to the appliance. The pear will alleviate the bitterness of the broccoli and also compensate for the broccoli's low liquid content.

Blueberry and banana sorbet

Ingredients

- approx. 100 g blueberries
- 1.5 bananas

Preparation

- 1) Prepare the blueberries and bananas as per the instructions given in the instruction manual for the slow juicer.
- 2) Fill the feed tube **2** alternately with blueberries and pieces of banana.
- 3) Stir the sorbet produced once again with a spoon.

Tropicana sorbet

Ingredients

- approx. 160 g pineapple
- 1 orange
- 1/2 mango (approx. 100-150 g)

Preparation

- 1) Prepare the pineapple, orange and the mango as per the instructions given in the instruction manual for the slow juicer.
- 2) Fill the feed tube ② alternately with pieces of pineapple, orange and mango.
- 3) Stir the sorbet produced once again with a spoon.

Strawberry and pineapple sorbet

Ingredients

- 7 strawberries
- approx. 160 g pineapple
- 1 tsp. of shaved coconut

Preparation

- 1) Prepare the strawberries and the pineapple as per the instructions in the manual for the slow juicer.
- 2) Add the prepared fruits alternately into the feed tube ②.
- 3) Add the coconut shavings to the sorbet and stir everything with a spoon.

Raspberry & pear sorbet

Ingredients

- approx. 100 g raspberries
- 2 pears

Preparation

- 1) Prepare the raspberries and the pears as per the instructions in the manual for the slow juicer.
- 2) Add the raspberries and the pear pieces alternately into the feed tube ②.
- 3) Stir the sorbet produced once again with a spoon.

Inhaltsverzeichnis

Einführung	30
Informationen zu dieser Bedienungsanleitung	30
Bestimmungsgemäße Verwendung	30
Warnhinweise	30
Sicherheit	31
Grundlegende Sicherheitshinweise	31
Bedienelemente	36
Lieferumfang und Transportinspektion	37
Auspacken	37
Bedienung und Betrieb	37
Reset-Funktion/Sicherheitsabschaltung	38
Gerät zusammenbauen und bedienen	38
Vorbereitung der Zutaten	41
Entsaften/Sorbet herstellen	42
Demontage	45
Reinigen und Pflegen	45
Aufbewahren	46
Entsorgung	47
Gerät entsorgen	47
Verpackung entsorgen	47
Anhang	48
Technische Daten	48
Garantie der Kompnaß Handels GmbH	49
Service	50
Importeur	50
Rezepte	51



Lesen Sie die Bedienungsanleitung vor der ersten Verwendung aufmerksam durch und heben Sie diese für den späteren Gebrauch auf. Händigen Sie bei Weitergabe des Gerätes an Dritte auch die Anleitung aus.

Einführung

Informationen zu dieser Bedienungsanleitung

Herzlichen Glückwunsch zum Kauf Ihres neuen Gerätes.

Sie haben sich damit für ein hochwertiges Produkt entschieden. Die Bedienungsanleitung ist Bestandteil dieses Produkts. Sie enthält wichtige Hinweise für Sicherheit, Gebrauch und Entsorgung. Machen Sie sich vor der Benutzung des Produkts mit allen Bedien- und Sicherheitshinweisen vertraut. Benutzen Sie das Produkt nur wie beschrieben und für die angegebenen Einsatzbereiche. Händigen Sie alle Unterlagen bei Weitergabe des Produkts an Dritte mit aus.

Bestimmungsgemäße Verwendung

Das Gerät ist zum Entsaften von gut gereiften und geschälten Früchten und Gemüse sowie zur Herstellung von Sorbets geeignet. Es dürfen nur Lebensmittel mit dem Gerät verarbeitet werden. Es darf ausschließlich Originalzubehör wie beschrieben verwendet werden. Jede andere oder darüber hinausgehende Benutzung gilt als nicht bestimmungsgemäß und birgt erhebliche Unfallgefahren. Das Gerät ist nicht zur Verwendung in gewerblichen oder industriellen Bereichen vorgesehen. Dieses Gerät ist nur für die Benutzung in privaten Haushalten bestimmt.

Warnhinweise

In der vorliegenden Bedienungsanleitung werden folgende Warnhinweise verwendet:



GEFAHR

Ein Warnhinweis dieser Gefahrenstufe kennzeichnet eine drohende gefährliche Situation.

Falls die gefährliche Situation nicht vermieden wird, kann dies zum Tod oder zu schweren Verletzungen führen.

- ▶ Die Anweisungen in diesem Warnhinweis befolgen, um die Gefahr des Todes oder schwerer Verletzungen von Personen zu vermeiden.



WARNUNG

Ein Warnhinweis dieser Gefahrenstufe kennzeichnet eine mögliche gefährliche Situation.

Falls die gefährliche Situation nicht vermieden wird, kann dies zu Verletzungen führen.

- ▶ Die Anweisungen in diesem Warnhinweis befolgen, um Verletzungen von Personen zu vermeiden.

ACHTUNG

Ein Warnhinweis dieser Gefahrenstufe kennzeichnet einen möglichen Sachschaden.

Falls die Situation nicht vermieden wird, kann dies zu Sachschäden führen.

- ▶ Die Anweisungen in diesem Warnhinweis befolgen, um Sachschäden zu vermeiden.

HINWEIS

- ▶ Ein Hinweis kennzeichnet zusätzliche Informationen, die den Umgang mit dem Gerät erleichtern.

Sicherheit

In diesem Kapitel erhalten Sie wichtige Sicherheitshinweise im Umgang mit dem Gerät.

Dieses Gerät entspricht den vorgeschriebenen Sicherheitsbestimmungen. Ein unsachgemäßer Gebrauch kann zu Personen- und Sachschäden führen.

Grundlegende Sicherheitshinweise

Beachten Sie für einen sicheren Umgang mit dem Gerät die folgenden Sicherheitshinweise:

- Dieses Gerät darf nicht von Kindern benutzt werden.
- Das Gerät und seine Anschlussleitung sind von Kindern fernzuhalten.
- Dieses Gerät kann von Personen mit reduzierten physischen, sensorischen oder mentalen Fähigkeiten oder Mangel an Erfahrung und/oder Wissen benutzt werden, wenn sie beaufsichtigt oder bezüglich des sicheren Gebrauchs des Gerätes unterwiesen wurden und die daraus resultierenden Gefahren verstanden haben.

- Kontrollieren Sie das Gerät vor der Verwendung auf äußere, sichtbare Schäden. Nehmen Sie ein beschädigtes oder heruntergefallenes Gerät nicht in Betrieb.
- Lassen Sie Reparaturen am Gerät nur von autorisierten Fachbetrieben oder dem Kundenservice durchführen. Durch unsachgemäße Reparaturen können Gefahren für den Benutzer entstehen. Zudem erlischt der Garantieanspruch.
- Eine Reparatur des Gerätes während der Garantiezeit darf nur von einem vom Hersteller autorisierten Kundendienst vorgenommen werden, sonst besteht bei nachfolgenden Schäden kein Garantieanspruch mehr.
- Defekte Bauteile dürfen nur gegen Original-Ersatzteile ausgetauscht werden. Nur bei diesen Teilen ist gewährleistet, dass sie die Sicherheitsanforderungen erfüllen werden.
- Bei Missbrauch des Gerätes besteht Verletzungsgefahr! Nutzen Sie es nur bestimmungsgemäß.
- Benutzen Sie das Gerät niemals in der Nähe einer offenen Flamme, einer Heizplatte oder eines beheizten Ofens.
- Stellen Sie das Gerät möglichst in der Nähe einer Steckdose auf. Sorgen Sie dafür, dass der Stecker des Netzkabels bei Gefahr schnell erreichbar ist und das Netzkabel nicht zur Stolperfalle werden kann.
- Sorgen Sie für einen sicheren Stand des Gerätes.

**GEFAHR DURCH ELEKTRISCHEN SCHLAG!**

- ▶ Schließen Sie das Gerät nur an eine vorschriftsmäßig installierte und geerdete Netzsteckdose an. Die Netzspannung muss mit den Angaben auf dem Typenschild des Gerätes übereinstimmen.
- ▶ Wenn die Netzanschlussleitung dieses Gerätes beschädigt wird, muss sie durch den Hersteller oder seinen Kundendienst oder eine ähnlich qualifizierte Person ersetzt werden, um Gefährdungen zu vermeiden.
- ▶ Setzen Sie das Gerät nicht dem Regen aus und benutzen Sie es auch niemals in feuchter oder nasser Umgebung.
- ▶ Achten Sie darauf, dass das Netzkabel während des Betriebs niemals nass oder feucht wird.
- ▶ Tauchen Sie den Gerätesockel niemals in Wasser oder andere Flüssigkeiten! Hier kann Lebensgefahr durch elektrischen Schlag entstehen, wenn im Betrieb Flüssigkeitsreste auf spannungsführende Teile gelangen.
- ▶ Fassen Sie das Netzkabel immer am Stecker an. Ziehen Sie nicht am Kabel selbst und fassen Sie das Netzkabel niemals mit nassen Händen an, da dies einen Kurzschluss oder elektrischen Schlag verursachen kann.
- ▶ Stellen Sie weder das Gerät noch Möbelstücke o. Ä. auf das Netzkabel und achten Sie darauf, dass es nicht eingeklemmt wird.
- ▶ Sie dürfen das Gerätegehäuse nicht öffnen, das Gerät nicht reparieren oder modifizieren. Bei geöffnetem Gehäuse oder eigenmächtigen Umbauten besteht Lebensgefahr durch elektrischen Schlag und die Gewährleistung erlischt.
- ▶ Schützen Sie das Gerät vor Tropf- und Spritzwasser. Stellen Sie deshalb keine mit Flüssigkeit gefüllten Gegenstände (z. B. Blumenvasen) auf oder neben das Gerät.



GEFAHR DURCH ELEKTRISCHEN SCHLAG!

- ▶ Ziehen Sie bei jeder Unterbrechung, dem Zusammenbau, dem Auseinandernehmen und bei nicht vorhandener Aufsicht sowie nach Beenden des Gebrauchs und vor jeder Reinigung den Stecker des Netzkabels aus der Steckdose.



WARNUNG! VERLETZUNGSGEFAHR!

- ▶ Stellen Sie sicher, dass das Gerät korrekt und vollständig zusammengesetzt worden ist, bevor Sie es in Betrieb nehmen.
- ▶ Kinder dürfen nicht mit dem Gerät spielen.
- ▶ Ziehen Sie immer den Stecker des Netzkabels, bevor Zubehörteile aufgesetzt oder abgenommen werden.
- ▶ Stellen Sie nach jedem Gebrauch des Gerätes sicher, dass sich der Ein-/Ausschalter in der Position „Aus“ („O“) befindet. Der Motor muss vollständig stillstehen, bevor Sie das Gerät auseinanderbauen dürfen.



Wenn Sie mit dem Gerät arbeiten, stecken Sie niemals Ihre Finger oder Gegenstände in die Einfüllöffnung. Dies kann zu schweren Verletzungen oder Beschädigungen des Gerätes führen. Wenn Fruchtstücke nicht mittels des Stopfers entfernt werden können, schalten Sie das Gerät aus, ziehen Sie den Stecker des Netzkabels und öffnen Sie das Gerät.

- ▶ Stellen Sie vor dem Betrieb sicher, dass der Deckel fest verschlossen ist.

**ACHTUNG! SACHSCHADEN!**

- ▶ Betreiben Sie das Gerät niemals, wenn es auf weichen Materialien wie z. B. Teppichboden steht. Das Blockieren der Be- und Entlüftungsöffnungen im Boden des Gerätes führt zu Überhitzungs- und Brandgefahr!
- ▶ Betreiben Sie dieses Gerät nicht mit einer externen Zeitschaltuhr oder einem separaten Fernwirksystem.
- ▶ Lassen Sie das Gerät während des Betriebes niemals unbeaufsichtigt.
- ▶ Betreiben Sie das Gerät nicht ohne Inhalt.
- ▶ Stellen Sie sicher, dass das Gerät, das Netzkabel oder der Stecker des Netzkabels nicht mit heißen Quellen wie Kochplatten oder offenen Flammen in Berührung kommen.
- ▶ Verwenden Sie das Gerät nicht im Freien.
- ▶ Betreiben Sie das Gerät ausschließlich mit dem mitgelieferten Originalzubehör.
- ▶ Verwenden Sie keine Eiswürfel oder tiefgefrorenen Lebensmittel. Tauen Sie gefrorene Zutaten vor der Verwendung so lange an, bis Sie mit einer Gabel etwa bis zur Mitte eindringen können.
- ▶ Tragen Sie das Gerät nur am Gerätesockel, niemals am Deckel oder am Siebfach.

Bedienelemente

(Abbildungen siehe Ausklappseiten)

Abbildung A:

- ❶ Stopfer
- ❷ Einfüllschacht (mit aufklappbarem Deckel)
- ❸ Deckel
- ❹ Siebfachhalterung
- ❺ Saftauslass
- ❻ Stopper
- ❼ Ein-/Ausschalter
- ❽ Gerätesockel
- ❾ Netzkabel mit Netzstecker
- ❿ RESET-Taste
- ⓫ Saftauffangbehälter
- ⓬ Tresterbehälter
- ⓭ Auslass für Fruchtfleisch und Trester
- ⓮ Siebfach

Abbildung B:

- ❶⓫ Abnehmbarer Siebrahmen
- ❶⓬ Sieb (Edelstahl)
- ❶⓭ Sorbeteinsatz
- ❶⓮ Beförderungsschnecke
- ❶⓯ Reinigungsbürste

Abbildung C:

- ❶⓫ Sieb (mit abnehmbarem Siebrahmen im Siebfach eingesetzt)
- ❶⓬ Antriebswelle

Lieferumfang und Transportinspektion

Das Gerät wird standardmäßig mit folgenden Komponenten geliefert:

- Slow-Juicer
- Stopfer ①
- Reinigungsbürste ⑩
- Saftauffangbehälter ⑪
- Tresterbehälter ⑫
- Bedienungsanleitung

HINWEIS

- ▶ Prüfen Sie die Lieferung auf Vollständigkeit und auf sichtbare Schäden.
- ▶ Bei einer unvollständigen Lieferung oder Schäden infolge mangelhafter Verpackung oder durch Transport wenden Sie sich an die Service-Hotline (siehe Kapitel **Service**).

Auspacken



WARNUNG!

- ▶ Verpackungsmaterialien dürfen nicht zum Spielen verwendet werden.
Es besteht Erstickungsgefahr.
- ◆ Entnehmen Sie alle Teile des Gerätes und die Bedienungsanleitung aus dem Karton.
- ◆ Entfernen Sie sämtliches Verpackungsmaterial.

Bedienung und Betrieb

In diesem Kapitel erhalten Sie wichtige Hinweise zur Bedienung und Betrieb des Gerätes.



WARNUNG! VERLETZUNGSGEFAHR!



- ▶ Ziehen Sie immer den Stecker des Netzkabels ⑨, bevor Zubehörteile aufgesetzt oder abgenommen werden.

Reset-Funktion/Sicherheitsabschaltung

Zum Schutz des Motors ist dieses Gerät mit einer Sicherheitsabschaltung ausgestattet:

Wenn sich Fruchtstücke festsetzen und sich das Gerät selbständig ausschaltet, hat die Sicherheitsabschaltung ausgelöst. Das Gerät schaltet sich aus, bevor der Motor durch Überhitzung Schaden nehmen kann.

Das Gerät lässt sich erst wieder einschalten, wenn Sie die Sicherheitsabschaltung zurückgesetzt haben. Gehen Sie folgendermaßen vor, um das Gerät wieder in Betrieb nehmen zu können:

- Stellen Sie den Ein-/Ausschalter **7** in die „O“-Position und ziehen Sie den Stecker des Netzkabels **9** aus der Steckdose. Lassen Sie das Gerät 10–15 Minuten abkühlen.
- Drehen Sie den Deckel **3** gegen den Uhrzeigersinn, bis die -Markierung auf die -Markierung am Siebfach **14** zeigt.
- Nehmen Sie den Deckel **3** ab.
- Entfernen Sie die festgesetzten Fruchtstücke.
- Nehmen Sie vorsichtig das Siebfach **14** ab und drehen Sie den Gerätesockel **8** um.
- Stecken Sie den Stecker des Netzkabels **9** in eine Steckdose.
-  Drücken Sie die RESET-Taste **10**, die sich auf der Unterseite des Gerätesockels **8** befindet.
- Ziehen Sie den Stecker des Netzkabels **9** wieder aus der Steckdose und drehen Sie den Gerätesockel **8** um.
- Setzen Sie das Gerät wie im folgenden Kapitel beschrieben wieder zusammen und fahren Sie mit dem Entsaften fort.

Gerät zusammenbauen und bedienen

- Reinigen Sie das Gerät vor der ersten Benutzung wie im Kapitel „Reinigen und Pflegen“ beschrieben.
- Stellen Sie das Gerät gemäß den Sicherheitshinweisen auf.



WARNUNG! VERLETZUNGSGEFAHR!



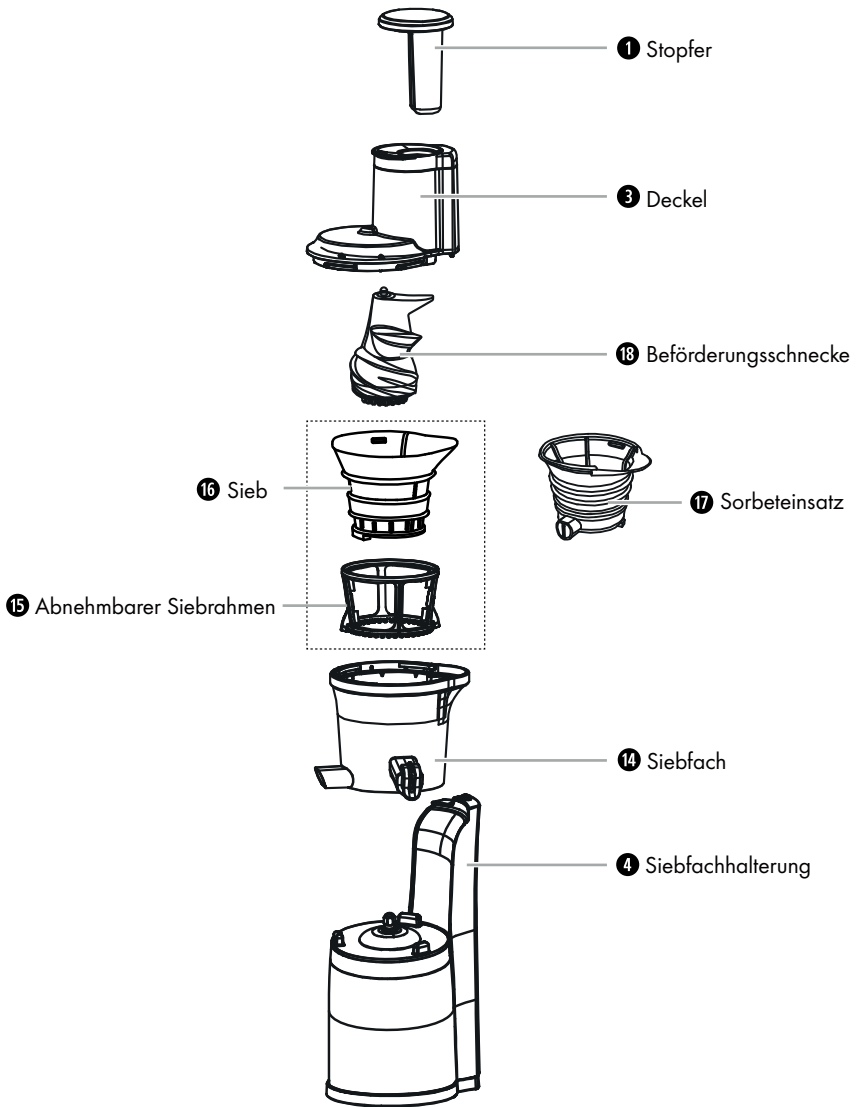

- Vergewissern Sie sich, dass der Stecker des Netzkabels **9** gezogen ist, bevor Sie das Gerät zusammensetzen.

Halten Sie sich beim Zusammenbau an diese Zeichnung und beachten Sie die Markierungen am Gerät:



- 1) Setzen Sie das Siebfach **14** so auf den Gerätesockel **8**, dass die drei Arretierungen am Gerätesockel **8** in die drei Aussparungen an der Unterseite des Siebfaches **14** greifen.

HINWEIS

- ▶ Stellen Sie sicher, dass der schwarze Gummi-Stöpsel am Boden des Siebfaches **14** das hintere Ende des Auslasses für Fruchtfleisch und Trester **13** verschließt und eingesetzt ist. Dieser muss nur zur Reinigung entfernt werden!
 - Wenn Sie Früchte/Gemüse entsaften möchten:
 - Setzen Sie den abnehmbaren Siebrahmen **15** in das Siebfach **14**. Drehen Sie den Siebrahmen **15** hin und her, um zu sehen, ob sich dadurch das Zahnrad am Innenboden des Siebfaches **14** dreht.
 - Setzen Sie das Sieb **16** in den abnehmbaren Siebrahmen **15** ein. Dabei muss die Wölbung am oberen Rand des Siebes **16** in der gleichförmigen Wölbung am Siebfach **14** liegen.
 - Wenn Sie Sorbets herstellen möchten:
 - Setzen Sie den Sorbeteinsatz **17** in das Siebfach **14** ein. Dabei muss die Wölbung am oberen Rand des Sorbeteinsatzes **17** in der gleichförmigen Wölbung am Siebfach **14** liegen. Der Auslass des Sorbeteinsatzes **17** ist vor dem Auslass des Siebfaches **14** positioniert.
- 2) Setzen Sie die Beförderungsschnecke **18** auf die Antriebswelle **21**, drehen sie etwas und drücken sie dabei herunter, so dass sie spürbar einrastet. Achten Sie auf festen Sitz, bevor Sie mit dem Zusammenbau fortfahren.
 - 3) Setzen Sie den Deckel **3** auf das Siebfach **14**, so dass die -Markierung am Deckel **3** auf die -Markierung am Siebfach **14** zeigt.
 - 4) Drehen Sie den Deckel **3** im Uhrzeigersinn, bis die -Markierung auf die -Markierung am Siebfach **14** zeigt und fest einrastet.

HINWEIS

- ▶ Das Gerät verfügt über eine Sicherheitseinrichtung. Der Betrieb des Gerätes ist nur mit korrekt aufgesetztem Deckel **3** möglich.
- 5) Schieben Sie den Tresterbehälter **12** unter den Auslass für Fruchtfleisch und Trester **13** (siehe Abbildung A).

HINWEIS

- ▶ Bei der Verwendung des Sorbeteinsatzes **17** wird der Tresterbehälter **12** nicht benötigt.
- 6) Schieben Sie den Saftauffangbehälter **11** unter den Saftauslass **5** (siehe Abbildung A).
 - 7) Öffnen Sie den Stopper **6**, damit der Saft in den Saftauffangbehälter **11** fließen kann.

Vorbereitung der Zutaten

- **Wichtig:** Verwenden Sie nur gut gereifte Früchte, da das Sieb 16 sich sonst zusetzen kann. Dieses würde wiederholtes Reinigen des Siebes 16 erfordern.
- Waschen oder schälen Sie die Früchte oder das Gemüse, die/das Sie verarbeiten möchten.
- Große Kerne oder Steine sollten immer vor dem Einfüllen aus den Früchten entfernt werden.
- Kernobst (wie Äpfel, Birnen) kann mit Schale und Kerngehäuse verarbeitet werden. Sonstige Steine (Pflirsiche, Pflaumen etc.), alle großen Kerne (Melonen etc.) und Stiele entfernen, um eine Beschädigung des Gerätes zu vermeiden.
- Früchte mit Schalen (z. B. Zitrusfrüchte, Melonen, Kiwis, Rüben) müssen immer zuerst geschält werden.
- Von Weintrauben ist der Hauptstiel abzuschneiden.
- Schneiden Sie bei Bedarf Früchte oder Gemüse in Stücke, die klein genug sind, dass sie gut durch den Einfüllschacht 2 passen.
- Schneiden Sie faserige Zutaten (z. B. Sellerie) in ca. 3–5 cm lange und 1,5–2 cm breite Stücke.
- Trockene Lebensmittel wie Bohnen oder Reis müssen zuvor eingeweicht bzw. weichgekocht werden. Lassen Sie heiße Zutaten vor der Verarbeitung auf Raumtemperatur abkühlen.
- Für die Herstellung eines Sorbets frieren Sie die Zutaten ein. Breiten Sie sie dazu am besten auf einer geeigneten Unterlage flach aus. Achten Sie darauf, dass die einzelnen Stücke nicht aneinander kleben.

ACHTUNG! SACHSCHADEN!

- ▶ Verwenden Sie keine Eiswürfel oder tiefgefrorenen Lebensmittel. Tauen Sie gefrorene Zutaten vor der Verwendung so lange an, bis Sie mit der Gabel bei dem dicksten Stück etwa bis zur Mitte eindringen können.
- ▶ Verwenden Sie keine sehr harten Früchte, wie z. B. Kokosnüsse.

HINWEIS

- ▶ Rosinen eignen sich nicht zum Entsaften, da sie zu wenig Saft enthalten.
- ▶ Legen Sie Karotten vor dem Entsaften 24 Stunden in Wasser und schneiden Sie sie in kleine Stücke (ca. 1,5 x 1,5 cm).
- ▶ Gefrorene Lebensmittel sollten innerhalb eines Monats verwendet werden.

Entsaften/Sorbet herstellen

WARNUNG! VERLETZUNGSGEFAHR!

- ▶ Stecken Sie niemals Ihre Finger oder Gegenstände in den Einfüllschacht **2**, während das Gerät in Betrieb ist. Dieses könnte zu schweren Körperverletzungen und/oder Beschädigungen des Gerätes führen.

ACHTUNG! SACHSCHADEN!

- ▶ **Entsaften:** Betreiben Sie das Gerät nie länger als 15 Minuten (KB-Zeit) beim Entsaften ohne Unterbrechung. Lassen Sie das Gerät nach 15 Minuten Dauerbetrieb abkühlen. Ansonsten kann das Gerät beschädigt werden.
- ▶ **Sorbet herstellen:** Betreiben Sie das Gerät nie länger als 5 Minuten (KB-Zeit) bei der Herstellung von Sorbet ohne Unterbrechung. Lassen Sie das Gerät nach 5 Minuten Dauerbetrieb abkühlen. Ansonsten kann das Gerät beschädigt werden.
- ▶ Starten Sie das Gerät immer erst, wenn Sie Zutaten in den Einfüllschacht **2** gegeben haben. Betreiben Sie es niemals ohne eingefüllte Zutaten.

- 1) Stecken Sie den Stecker des Netzkabels **9** in eine Steckdose.

HINWEIS

- ▶ Wenn Sie den Ein-/Ausschalter **7** von der „I“-Position in die „R“-Position oder umgekehrt bringen wollen, stellen Sie den Ein-/Ausschalter **7** immer erst in die „O“-Position (aus) und warten Sie, bis der Motor stillsteht.

- 2) Wenn Sie große Lebensmittelstücke verarbeiten wollen, klappen Sie den Deckel des Einfüllschachts **2** auf. Entfernen Sie gegebenenfalls vorher den Stopfer **1**, falls dieser sich im Einfüllschacht **2** befindet.
- 3) Geben Sie einen Teil der Zutaten in den Einfüllschacht **2** und schließen Sie den Deckel des Einfüllschachts **2** wieder.

HINWEIS

- ▶ Das Gerät lässt sich nur starten, wenn der Deckel des Einfüllschachtes **2** zugeklappt ist.

- 4) Schalten Sie den Ein-/Ausschalter **7** des Gerätes in die „I“-Position. Das Gerät beginnt zu arbeiten.



HINWEIS

- ▶ Im Normalfall zieht das Gerät die zu verarbeiteten Zutaten selbstständig ein, wenn Sie diese in den Einfüllschacht **2** hineingegeben haben. Schieben Sie nur leicht mit dem Stopfer **1** nach, wenn Sie merken, dass die Zutaten nicht weiter in das Gerät hineingezogen werden, ansonsten kann das Gerät blockieren.
- 5) Geben Sie weitere Zutaten in den Einfüllschacht **2**. Benutzen Sie eventuell den Stopfer **1**, um die Zutaten vorsichtig in den Einfüllschacht **2** hineinzudrücken. Während die Zutaten verarbeitet werden, füllen Sie weitere Stücke nach. Schalten Sie das Gerät dabei nicht aus.

HINWEIS

- ▶ Wenn Sie für den Einfüllschacht **2** zu große Zutaten hinzugeben wollen, stoppen Sie das Gerät, indem Sie den Ein-/Ausschalter **7** in die „O“-Position stellen. Klappen Sie den Deckel des Einfüllschachtes **2** auf und geben Sie die Zutaten hinein. Schließen Sie den Deckel wieder und fahren Sie mit der Bearbeitung fort.

HINWEIS

- ▶ Sollten sich während des Betriebs Lebensmittel-Stücke festsetzen, schalten Sie das Gerät aus und bringen Sie den Ein-/Ausschalter **7** ggf. mehrfach kurz hintereinander in die „R“-Position, um den Motor entgegengesetzt laufen zu lassen. Bringt auch dies keine Abhilfe, demontieren Sie das Gerät wie im Kapitel „Demontage“ beschrieben und entfernen Sie die festgesetzten Lebensmittel-Stücke.
- ▶ Wenn sich Lebensmittel-Stücke im Einfüllschacht **2** festgesetzt haben und nicht mit dem Stopfer **1** entfernt werden können, gehen Sie bitte folgendermaßen vor:
 - Schalten Sie das Gerät aus und ziehen Sie den Stecker des Netzkabels **9** aus der Steckdose.
 - Drehen Sie den Deckel **3** gegen den Uhrzeigersinn, bis die -Markierung auf die -Markierung am Siebfach **14** zeigt.
 - Nehmen Sie den Deckel **3** ab.
 - Entfernen Sie die festgesetzten Lebensmittel-Stücke.
 - Setzen Sie das Gerät wieder zusammen und fahren Sie mit dem Betrieb fort.

SICHERHEITSABSCHALTUNG / RESET-FUNKTION

- ▶ Wenn sich das Gerät selbstständig ausschaltet, hat die Sicherheitsabschaltung ausgelöst. Das Gerät schaltet sich aus, bevor der Motor durch Überhitzung Schaden nehmen kann, z. B. weil sich Lebensmittel-Stücke festgesetzt haben und der Motor blockiert. Das Gerät lässt sich erst wieder einschalten, wenn Sie die Sicherheitsabschaltung zurückgesetzt haben. Gehen Sie vor, wie im Kapitel **Sicherheitsabschaltung/Reset-Funktion** beschrieben, um das Gerät wieder in Betrieb nehmen zu können.

HINWEIS

- ▶ Wenn der Saftauffangbehälter **11** voll ist und Sie ihn leeren wollen, während noch Saft aus dem Saftauslass **5** nachläuft, verschließen Sie diesen mit dem Stopper **6**. Öffnen Sie den Stopper **6** wieder, nachdem Sie den entleerten Saftauffangbehälter **11** wieder unter den Saftauslass **5** gestellt haben.

HINWEIS

- ▶ Wenn der Tresterbehälter **12** voll ist und Sie ihn leeren wollen, unterbrechen Sie das Nachfüllen von Zutaten und warten, bis kein Fruchtfleisch mehr aus dem Gerät kommt. Nach dem Entleeren stellen Sie den Tresterbehälter **12** wieder unter den Auslass für Fruchtfleisch und Trester **13**.
- ▶ Sollte Fruchtfleisch im Auslass für Fruchtfleisch und Trester **13** hängen bleiben, stoppen Sie das Gerät und entfernen Sie die Reste mit Hilfe des Stiels der Reinigungsbürste **19**.



6) Schalten Sie das Gerät immer sofort wieder aus, sobald alle Zutaten verarbeitet sind.

ACHTUNG! SACHSCHADEN!

- ▶ Reinigen Sie den Saftauslass **5** und den Auslass für Fruchtfleisch und Trester **13** regelmäßig und nach jedem Gebrauch, um ein Verstopfen und/oder eine Beschädigung des Gerätes zu vermeiden.

Demontage

Wenn Sie das Gerät demontieren wollen, z. B. um es zu reinigen, gehen Sie wie folgt vor:

- 1) Ziehen Sie den Stecker des Netzkabels **9** aus der Steckdose.
- 2) Schließen Sie den Stopper **6** am Saftauslass **5**, damit nicht noch Saftreste heraustropfen können.
- 3) Drehen Sie den Deckel **3** gegen den Uhrzeigersinn, bis die -Markierung auf die -Markierung am Siebfach **14** zeigt.
- 4) Nehmen Sie den Deckel **3** mit dem Stopfer **1** ab.
- 5) Heben Sie vorsichtig das Siebfach **14** mit dem abnehmbarem Siebrahmen **15** und dem Sieb **16** bzw. dem Sorbeteinsatz **17** und der Beförderungsschnecke **18** vom Gerätesockel **8** ab.
- 6) Trennen Sie die Komponenten voneinander.

Reinigen und Pflegen



WARNUNG! LEBENSGEFAHR DURCH ELEKTRISCHEN SCHLAG!

Ziehen Sie vor der Reinigung den Stecker des Netzkabels **9**.

- ▶ Reinigen Sie den Gerätesockel **8** nie unter fließendem Wasser und tauchen Sie ihn nie in Wasser oder in eine andere Flüssigkeit ein. Das Gerät kann irreparabel beschädigt werden!



WARNUNG! VERLETZUNGSGEFAHR!

- ▶ Ziehen Sie immer den Stecker des Netzkabels **9**, bevor Zubehörteile aufgesetzt oder abgenommen werden.

ACHTUNG

Beschädigung des Gerätes!

- ▶ Alle Geräte- und Zubehörteile müssen regelmäßig und nach jedem Gebrauch von Fruchtresten und Fruchttrester gereinigt werden, um ein Verstopfen des Auslasses für Fruchtfleisch und Trester **13** oder des Saftauslasses **5** und/oder eine Beschädigung des Gerätes zu vermeiden.
- ▶ Stellen Sie sicher, dass bei der Reinigung keine Feuchtigkeit in den Gerätesockel **8** eindringt, um eine irreparable Beschädigung des Gerätes zu vermeiden.
- ▶ Benutzen Sie zur Reinigung der Oberflächen weder aggressive Scheuer- oder chemische Reinigungsmittel noch spitze oder kratzende Gegenstände.

- Reinigen Sie das Gerätegehäuse und das Netzkabel 9 mit einem nur leicht angefeuchteten Tuch. Bei hartnäckigeren Verschmutzungen geben Sie ein mildes Spülmittel auf das Tuch.
- Reinigen Sie Siebfach 14, Sieb 16, Siebrahmen 15, Sorbeteinsatz 17, Beförderungsschnecke 18, Saftauffangbehälter 11, Tresterbehälter 12, Deckel 3 und Stopfer 1 mit der mitgelieferten Reinigungsbürste 19 in warmem Wasser und etwas Spülmittel. Spülen Sie danach alle Teile mit klarem Wasser ab, um eventuelle Spülmittelreste zu beseitigen.

HINWEIS

- Um den Auslass für Fruchtfleisch und Trester 13 zu reinigen, können Sie auf der Unterseite des Siebfaches 14 einen Gummi-Stöpsel aus dem hinteren Ende des Auslasses für Fruchtfleisch und Trester 13 herausziehen, so dass Sie Wasser hindurchlaufen lassen können. Festsitzendes Fruchtfleisch können Sie mit dem Stiel der Reinigungsbürste 19 lösen und ausspülen. Schieben Sie nach der Reinigung den Gummi-Stöpsel wieder in das hintere Ende des Auslass für Fruchtfleisch und Trester 13.

HINWEIS



Alle entnehmbaren Teile außer der Reinigungsbürste 19 sind spülmaschinengeeignet. Legen Sie diese Teile in den oberen Korb der Spülmaschine, klemmen Sie sie nicht ein und benutzen Sie ein Spülprogramm mit max. 60 °C.

Für die Reinigung der Außenflächen des Gerätes genügt ein feuchtes Tuch. Achten Sie darauf, dass vor der erneuten Verwendung des Gerätes alle Teile vollständig trocken sind.

Aufbewahren

Bewahren Sie das gereinigte und trockene Gerät an einem sauberen, staubfreien und trockenen Ort auf.

Sollten Sie das Gerät längere Zeit nicht benutzen, lagern Sie es an einem sauberen, trockenen Ort ohne direkte Sonneneinstrahlung.

Entsorgung

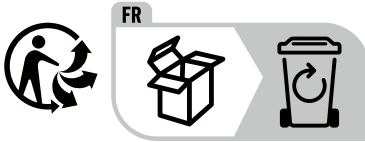

Das Produkt und die Verpackung sind recycelbar, unterliegen einer erweiterten Herstellerverantwortung und werden getrennt gesammelt.

Gerät entsorgen



Das nebenstehende Symbol einer durchgestrichenen Mülltonne auf Rädern zeigt an, dass dieses Gerät der Richtlinie 2012/19/EU unterliegt. Diese Richtlinie besagt, dass Sie dieses Gerät am Ende seiner Nutzungszeit nicht mit dem normalen Haushaltsmüll entsorgen dürfen, sondern in speziell eingerichteten Sammelstellen, Wertstoffhöfen oder Entsorgungsbetrieben abgeben müssen.

Diese Entsorgung ist für Sie kostenfrei. Schonen Sie die Umwelt und entsorgen Sie fachgerecht.

Für den deutschen Markt gilt:

Beim Kauf eines Neugerätes haben Sie das Recht, das entsprechende Altgerät an Ihren Händler zurückzugeben. Händler von Elektro- und Elektronikgeräten mit einer Verkaufsfläche von mindestens 400 qm sowie Lebensmittelhändler mit einer Verkaufsfläche von mindestens 800 qm, die regelmäßig Elektro- und Elektronikgeräte verkaufen, sind außerdem verpflichtet, bis zu drei Altgeräte unentgeltlich zurückzunehmen, auch ohne dass ein Neugerät gekauft wird, wenn die Altgeräte in keiner Abmessung größer sind als 25 cm. LIDL bietet Ihnen Rücknahmemöglichkeiten direkt in den Filialen und Märkten an. Informieren Sie sich auch bei Ihrem Händler über die Rücknahmemöglichkeiten vor Ort.

Sofern Ihr Altgerät personenbezogene Daten enthält, sind Sie selbst für deren Löschung verantwortlich, bevor Sie es zurückgeben.



Weitere Möglichkeiten zur Entsorgung des ausgedienten Produkts erfahren Sie bei Ihrer Gemeinde- oder Stadtverwaltung.

Verpackung entsorgen





Die Verpackungsmaterialien sind nach umweltverträglichen und entsorgungstechnischen Gesichtspunkten ausgewählt und deshalb recyclebar. Entsorgen Sie nicht mehr benötigte Verpackungsmaterialien gemäß den örtlich geltenden Vorschriften.



Entsorgen Sie die Verpackung umweltgerecht. Beachten Sie die Kennzeichnung auf den verschiedenen Verpackungsmaterialien und trennen Sie diese gegebenenfalls gesondert. Die Verpackungsmaterialien sind gekennzeichnet mit Abkürzungen (a) und Ziffern (b) mit folgender Bedeutung: 1-7: Kunststoffe, 20-22: Papier und Pappe, 80-98: Verbundstoffe.

Anhang

Technische Daten

Spannungsversorgung	220–240 V ~ (Wechselstrom), 50 - 60 Hz
Leistungsaufnahme	300 W
Schutzklasse	II / 
Umdrehungen pro Minute	60 ± 20%
KB-Zeit	15 Minuten für das Entsaften, 5 Minuten für die Zubereitung von Sorbet
Fassungsvermögen Saftauffangbehälter 11	ca. 790 ml, nutzbares Volumen: ca. 600 ml an der Max.-Markierung
Fassungsvermögen Tresterbehälter 12	ca. 1049 ml
	Alle Teile dieses Gerätes, die mit Lebensmitteln in Berührung kommen, sind lebensmittelecht.

KB-Zeit

Die KB-Zeit (Kurzzeitbetrieb) gibt an, wie lange man ein Gerät betreiben kann, ohne dass der Motor überhitzt und Schaden nimmt. Nach der angegebenen KB-Zeit muss das Gerät so lange ausgeschaltet werden, bis sich der Motor abgekühlt hat.

Garantie der Kompersnaß Handels GmbH

Sehr geehrte Kundin, sehr geehrter Kunde,

Sie erhalten auf dieses Gerät 3 Jahre Garantie ab Kaufdatum. Im Falle von Mängeln dieses Produkts stehen Ihnen gegen den Verkäufer des Produkts gesetzliche Rechte zu. Diese gesetzlichen Rechte werden durch unsere im Folgenden dargestellte Garantie nicht eingeschränkt.

Garantiebedingungen

Die Garantiefrist beginnt mit dem Kaufdatum. Bitte bewahren Sie den Kassenbonn auf. Dieser wird als Nachweis für den Kauf benötigt.

Tritt innerhalb von drei Jahren ab dem Kaufdatum dieses Produkts ein Material- oder Fabrikationsfehler auf, wird das Produkt von uns – nach unserer Wahl – für Sie kostenlos repariert, ersetzt oder der Kaufpreis erstattet. Diese Garantieleistung setzt voraus, dass innerhalb der Dreijahresfrist das defekte Gerät und der Kaufbeleg (Kassenbonn) vorgelegt und schriftlich kurz beschrieben wird, worin der Mangel besteht und wann er aufgetreten ist.

Wenn der Defekt von unserer Garantie gedeckt ist, erhalten Sie das reparierte oder ein neues Produkt zurück. Mit Reparatur oder Austausch des Produkts beginnt kein neuer Garantiezeitraum.

Garantiezeit und gesetzliche Mängelansprüche

Die Garantiezeit wird durch die Gewährleistung nicht verlängert. Dies gilt auch für ersetzte und reparierte Teile. Eventuell schon beim Kauf vorhandene Schäden und Mängel müssen sofort nach dem Auspacken gemeldet werden. Nach Ablauf der Garantiezeit anfallende Reparaturen sind kostenpflichtig.

Garantieumfang

Das Gerät wurde nach strengen Qualitätsrichtlinien sorgfältig produziert und vor Auslieferung gewissenhaft geprüft.

Die Garantieleistung gilt für Material- oder Fabrikationsfehler. Diese Garantie erstreckt sich nicht auf Produktteile, die normaler Abnutzung ausgesetzt sind und daher als Verschleißteile angesehen werden können oder für Beschädigungen an zerbrechlichen Teilen, z. B. Schalter, Akkus oder Teile, die aus Glas gefertigt sind.

Diese Garantie verfällt, wenn das Produkt beschädigt, nicht sachgemäß benutzt oder gewartet wurde. Für eine sachgemäße Benutzung des Produkts sind alle in der Bedienungsanleitung aufgeführten Anweisungen genau einzuhalten. Verwendungszwecke und Handlungen, von denen in der Bedienungsanleitung abgeraten oder vor denen gewarnt wird, sind unbedingt zu vermeiden.

Das Produkt ist nur für den privaten und nicht für den gewerblichen Gebrauch bestimmt. Bei missbräuchlicher und unsachgemäßer Behandlung, Gewaltanwendung und bei Eingriffen, die nicht von unserer autorisierten Serviceniederlassung vorgenommen wurden, erlischt die Garantie.

Abwicklung im Garantiefall

Um eine schnelle Bearbeitung Ihres Anliegens zu gewährleisten, folgen Sie bitte den folgenden Hinweisen:

- Bitte halten Sie für alle Anfragen den Kassenbon und die Artikelnummer (IAN) 498394_2204 als Nachweis für den Kauf bereit.
- Die Artikelnummer entnehmen Sie bitte dem Typenschild am Produkt, einer Gravur am Produkt, dem Titelblatt der Bedienungsanleitung (unten links) oder dem Aufkleber auf der Rück- oder Unterseite des Produktes.
- Sollten Funktionsfehler oder sonstige Mängel auftreten, kontaktieren Sie zunächst die nachfolgend benannte Serviceabteilung **telefonisch** oder per **E-Mail**.
- Ein als defekt erfasstes Produkt können Sie dann unter Beifügung des Kaufbelegs (Kassenbon) und der Angabe, worin der Mangel besteht und wann er aufgetreten ist, für Sie portofrei an die Ihnen mitgeteilte Serviceanschrift übersenden.



Auf www.lidl-service.com können Sie diese und viele weitere Handbücher, Produktvideos und Installationssoftware herunterladen.

Mit diesem QR-Code gelangen Sie direkt auf die Lidl-Service-Seite (www.lidl-service.com) und können durch die Eingabe der Artikelnummer (IAN) 498394_2204 Ihre Bedienungsanleitung öffnen.

Service

DE Service Deutschland

Tel.: 0800 5435 111 (kostenfrei aus dem dt. Festnetz/Mobilfunknetz)

E-Mail: kompernass@lidl.de

AT Service Österreich

Tel.: 0800 447 744

E-Mail: kompernass@lidl.at

CH Service Schweiz

Tel.: 0800 56 44 33

E-Mail: kompernass@lidl.ch

IAN 498394_2204

Importeur

Bitte beachten Sie, dass die folgende Anschrift keine Serviceanschrift ist. Kontaktieren Sie zunächst die benannte Servicestelle.

KOMPERNASS HANDELS GMBH

BURGSTRASSE 21

44867 BOCHUM

DEUTSCHLAND

www.kompernass.com

Rezepte

HINWEIS

- Rezepte ohne Gewähr. Alle Zutaten- und Zubereitungsangaben sind Anhaltswerte. Ergänzen Sie diese Rezeptvorschläge um Ihre persönlichen Erfahrungswerte.

Sommer-Drink

2 Personen

Zutaten

- 1 großes Stück Wassermelone
- 1 Zitrone
- 4 Äpfel, süß-säuerlich (z. B. „Jonagold“ oder „Jonathan“)

Zubereitung

- 1) Bereiten Sie die Wassermelone, die Zitrone und die Äpfel gemäß den Anweisungen in der Anleitung für den Slow-Juicer vor.
- 2) Entsaften Sie die Wassermelone, die Zitrone und die Äpfel.
- 3) Servieren Sie den Sommer-Drink gekühlt.

Apfel-Birne-Erdbeer-Drink

2 Personen

Zutaten

- 1 Apfel, grün (z. B. „Granny Smith“)
- 3 kleine, reife Birnen
- 10 mittelgroße Erdbeeren

Zubereitung

- 1) Bereiten Sie den Apfel, die Birnen und die Erdbeeren gemäß der Anleitung für den Slow-Juicer vor.
- 2) Entsaften Sie alles mit dem Slow-Juicer.
- 3) Vermischen Sie die Säfte und servieren Sie den Drink sofort.

Frühstücks-Drink

2 Personen

Zutaten

- 4 - 5 Karotten
- 2 Äpfel
- 1 TL Olivenöl

Zubereitung

- 1) Bereiten Sie die Karotten und die Äpfel gemäß den Anweisungen in der Anleitung für den Slow-Juicer vor.
- 2) Entsaften Sie zuerst die Karotten und dann die Äpfel.
- 3) Geben Sie das Olivenöl hinzu.
- 4) Rühren Sie alles gut um.

Honigmelonen-Drink

2 Personen

Zutaten

- ca. $\frac{1}{3}$ Honigmelone
- 1 Mango
- 1 Apfel, süß-säuerlich (z. B. „Jonagold“ oder „Jonathan“)
- 1 Apfel, grün (z. B. „Granny Smith“)

Zubereitung

- 1) Bereiten Sie die Melone, die Mango und die Äpfel gemäß den Anweisungen in der Anleitung für den Slow-Juicer vor.
- 2) Entsaften Sie zuerst die Melone, dann die Mango und die Äpfel. Verrühren Sie alles.

Ananas-Mango-Drink

2 Personen

Zutaten

- ½ Ananas
- ½ Mango
- 1 Apfel
- 1 Orange
- 2 TL Weizenkeimöl

Zubereitung

- 1) Bereiten Sie die Ananas, die Mango, den Apfel und die Orange gemäß den Anweisungen in der Anleitung für den Slow-Juicer vor.
- 2) Entsaften Sie zuerst die Ananas, dann die Mango.
- 3) Entsaften Sie den Apfel und die Orange.
- 4) Vermischen Sie die Säfte.
- 5) Geben Sie 2 TL Weizenkeimöl hinzu und verrühren Sie alles.

Rote Bete-Drink

2 Personen

Zutaten

- 1 Rote Bete
- 3 Orangen
- 2 EL Johannisbeeren

Zubereitung

- 1) Bereiten Sie die Rote Bete, die Orangen und die Johannisbeeren gemäß den Anweisungen in der Anleitung für den Slow-Juicer vor.
- 2) Entsaften Sie die Rote Bete, die Orangen und die Johannisbeeren und vermischen Sie die Säfte.

Pfirsich-Birnen-Ananas-Drink

2 Personen

Zutaten

- 2 Pfirsiche
- 2 kleine Birnen
- ½ Ananas

Zubereitung

- 1) Bereiten Sie die Pfirsiche, die Birnen und die Ananas gemäß den Anweisungen in der Anleitung für den Slow-Juicer vor.
- 2) Entsaften Sie alles nacheinander und servieren Sie den Saft sofort.

Tomaten-Saft

Zutaten

- Tomaten (ca. 6 mittelgroße Tomaten für 1 Person)
- eventuell etwas Honig oder Salz und Pfeffer

Zubereitung

- 1) Bereiten Sie die Tomaten vor, indem Sie das Grün entfernen und sie in kleine Spalten schneiden.
- 2) Geben Sie die Tomaten nach und nach in das Gerät.
- 3) Um den Saft natürlich zu süßen, geben Sie etwas Honig hinzu.
Wenn Sie ihn lieber herzhaft mögen, würzen Sie ihn mit Salz und Pfeffer.
- 4) Servieren Sie den Saft sofort.

Paprika-Saft

Zutaten

- Paprika (ca. 2 - 3 große Paprika für 1 Person)
- eventuell 1 Apfel

Zubereitung

- 1) Bereiten Sie die Paprika vor, indem Sie den Strunk und die Kerne entfernen und die Paprika in Streifen schneiden.
- 2) Geben Sie die Paprikastreifen nach und nach in das Gerät.
- 3) Wenn Sie einen etwas süßeren Geschmack erreichen wollen, entsaften Sie auch noch den Apfel.
- 4) Servieren Sie den Saft sofort.

Brokkoli-Saft

Zutaten

- Brokkoli
- eventuell eine Birne

Zubereitung

- 1) Bereiten Sie den Brokkoli vor, indem Sie ihn in kleine Röschen teilen.
- 2) Geben Sie den Brokkoli nach und nach in das Gerät.

HINWEIS

► Da Brokkoli einen niedrigen Flüssigkeitsgehalt hat, kann das Gerät bei der Verarbeitung ungewöhnliche Quietschgeräusche machen. Dies ist normal und kein Defekt des Gerätes!

- 3) Geben Sie, falls gewünscht, die gemäß der Anleitung vorbereitete Birne in das Gerät. Durch die Birne wird der herbe Geschmack des Brokkolis abgeschwächt und gleichzeitig der niedrige Flüssigkeitsgehalt des Brokkolis ausgeglichen.

Blaubeer-Bananen-Sorbet

Zutaten

- ca. 100 g Blaubeeren
- 1,5 Bananen

Zubereitung

- 1) Bereiten Sie die Blaubeeren und die Banane gemäß den Anweisungen in der Anleitung für den Slow-Juicer vor.
- 2) Geben Sie abwechselnd Stücke von Blaubeeren und Bananen in den Einfüllschacht **2**.
- 3) Vermischen Sie das entstandene Sorbet noch einmal mit einem Löffel.

Tropicana-Sorbet

Zutaten

- ca. 160 g Ananas
- 1 Orange
- 1/2 Mango (ca. 100 - 150 g)

Zubereitung

- 1) Bereiten Sie die Ananas, die Orange und die Mango gemäß den Anweisungen in der Anleitung für den Slow-Juicer vor.
- 2) Geben Sie abwechselnd Stücke von Ananas, Orangen und Mango in den Einfüllschacht **2**.
- 3) Vermischen Sie das entstandene Sorbet noch einmal mit einem Löffel.

Erdbeer-Ananas-Sorbet

Zutaten

- 7 Erdbeeren
- ca. 160 g Ananas
- 1 TL Kokosraspeln

Zubereitung

- 1) Bereiten Sie die Erdbeeren und die Ananas gemäß den Anweisungen in der Anleitung für den Slow-Juicer vor.
- 2) Geben Sie abwechselnd die Früchte in den Einfüllschacht **2**.
- 3) Geben Sie die Kokosraspeln zu der Sorbetmasse und vermischen Sie alles mit einem Löffel.

Himbeer-Birnen-Sorbet

Zutaten

- ca. 100 g Himbeeren
- 2 Birnen

Zubereitung

- 1) Bereiten Sie die Himbeeren und die Birnen gemäß den Anweisungen in der Anleitung für den Slow-Juicer vor.
- 2) Geben Sie abwechselnd die Himbeeren und die Birnen in den Einfüllschacht **2**.
- 3) Vermischen Sie das entstandene Sorbet noch einmal mit einem Löffel.

Table des matières

Introduction	58
Informations relatives à ce mode d'emploi	58
Usage conforme	58
Avertissements	58
Sécurité	59
Consignes de sécurité fondamentales	59
Éléments de commande	64
Contenu de la livraison et inspection après transport	65
Déballage	65
Utilisation et fonctionnement	65
Fonction Reset/Arrêt de sécurité	66
Montage et utilisation de l'appareil	66
Préparation des ingrédients	69
Centrifuger/préparation de sorbet	70
Démontage	72
Nettoyage et entretien	73
Rangement	74
Recyclage	74
Recyclage de l'appareil	74
Recyclage de l'emballage	75
Annexe	75
Caractéristiques techniques	75
Garantie pour Kompernass Handels GmbH pour la France	76
Garantie pour Kompernass Handels GmbH pour la Belgique	79
Service après-vente	81
Importateur	81
Recettes	82



Veillez lire attentivement le mode d'emploi avant la première utilisation et le conserver en vue d'une réutilisation ultérieure. Lors du transfert de l'appareil à une tierce personne, remettez-lui également le mode d'emploi.

Introduction

Informations relatives à ce mode d'emploi

Toutes nos félicitations pour l'achat de votre nouvel appareil.

Vous venez ainsi d'opter pour un produit de grande qualité. Le mode d'emploi fait partie intégrante de ce produit. Il contient des remarques importantes concernant la sécurité, l'usage et la mise au rebut. Avant d'utiliser le produit, veuillez vous familiariser avec toutes les consignes d'utilisation et de sécurité. N'utilisez le produit que conformément aux consignes et pour les domaines d'utilisation prévus. Si vous cédez le produit à un tiers, remettez-lui également tous les documents.

Usage conforme

L'appareil est destiné à centrifuger des fruits et légumes bien mûrs et épluchés ainsi qu'à préparer des sorbets.

L'appareil ne doit être utilisé qu'avec des produits alimentaires. Seuls des accessoires d'origine comme ceux décrits dans ce mode d'emploi doivent être utilisés. Toute utilisation autre ou allant au-delà est considérée comme non conforme et s'accompagne de risques d'accident non négligeables. Cet appareil n'est pas conçu pour être utilisé dans des contextes commerciaux ou industriels. Cet appareil est exclusivement destiné à une utilisation dans un cadre domestique.

Avertissements

Les avertissements suivants sont utilisés dans le présent mode d'emploi :



DANGER

Un avertissement à ce niveau de danger signale une situation dangereuse menaçante.

Si la situation dangereuse ne peut être écartée, elle peut entraîner des blessures graves, voire mortelles.

- ▶ Il faut impérativement suivre les instructions de cet avertissement pour éviter tout risque de blessures graves, voire mortelles.



AVERTISSEMENT

Un avertissement à ce niveau de danger signale une situation potentiellement dangereuse.

Si la situation dangereuse ne peut être écartée, elle peut entraîner des blessures.

- ▶ Les consignes de cet avertissement doivent être suivies pour éviter de blesser des personnes.

ATTENTION

Un avertissement à ce niveau de danger signale un risque de dégâts matériels.

Si la situation ne peut pas être écartée, elle risque d'entraîner des dégâts matériels.

- ▶ Les instructions stipulées dans cet avertissement doivent être suivies pour éviter tous dégâts matériels.

REMARQUE

- ▶ Une remarque contient des informations supplémentaires facilitant le maniement de l'appareil.

Sécurité

Ce chapitre contient des consignes de sécurité importantes visant la manipulation de l'appareil.

Cet appareil est conforme aux consignes de sécurité prescrites. Tout usage non conforme peut entraîner des dommages corporels et des dégâts matériels.

Consignes de sécurité fondamentales

Veillez vous conformer aux consignes de sécurité ci-dessous afin de garantir une utilisation en toute sécurité de l'appareil :

- Cet appareil ne doit pas être utilisé par des enfants.
- Tenez l'appareil et son cordon de raccordement hors de portée des enfants.
- Cet appareil peut être utilisé par des personnes ayant des capacités physiques, sensorielles ou mentales réduites ou un manque d'expérience et de connaissances, à condition qu'elles aient reçu une supervision ou des instructions concernant l'utilisation de l'appareil en toute sécurité et qu'elles comprennent les dangers encourus.

- Avant d'utiliser l'appareil, vérifiez que celui-ci ne présente aucun dégât extérieur visible. Ne mettez pas en service un appareil endommagé ou qui a chuté.
- Confiez les réparations de l'appareil exclusivement à des entreprises agréées ou au service après-vente. Toute réparation non conforme peut entraîner des risques pour l'utilisateur. À cela s'ajoute l'annulation de la garantie.
- Toute réparation de l'appareil pendant la période de garantie doit être confiée exclusivement à un service clientèle agréé par le fabricant, sinon les dommages consécutifs ne seront pas couverts par la garantie.
- Les pièces défectueuses doivent être remplacées impérativement par des pièces de rechange d'origine. Seules ces pièces permettent de répondre aux critères de sécurité requis.
- En cas d'usage abusif, il y a un risque de blessures ! Utilisez l'appareil uniquement conformément à sa destination.
- N'utilisez jamais l'appareil à proximité d'une flamme nue, d'une plaque chauffante ou d'un four chauffé.
- Dans la mesure du possible, placez l'appareil à proximité immédiate d'une prise secteur. Veillez à ce que la fiche secteur du cordon secteur soit rapidement accessible en cas de danger et que le cordon secteur ne représente pas un risque de trébuchement.
- Veillez à ce que l'appareil soit posé sur une surface stable.

⚠ RISQUE DE CHOC ÉLECTRIQUE !

- ▶ Ne raccordez l'appareil qu'à une prise secteur correctement installée et reliée à la terre. La tension secteur doit correspondre aux indications figurant sur la plaque signalétique de l'appareil.
- ▶ Si le cordon d'alimentation de l'appareil est endommagé, il doit être remplacé par le fabricant, son service après-vente ou une personne de qualification similaire afin d'éviter tout risque.
- ▶ N'exposez pas l'appareil à la pluie et ne l'utilisez jamais dans un environnement humide ou mouillé.
- ▶ Veillez à ce que le cordon secteur ne soit jamais mouillé ou humide pendant le fonctionnement de l'appareil.
- ▶ N'immergez jamais le socle de l'appareil dans l'eau ou d'autres liquides ! Danger de mort par électrocution si des restes de liquide entrent en contact avec des pièces sous tension.
- ▶ Pour débrancher le cordon secteur, saisissez toujours la fiche secteur. Ne tirez pas sur le cordon secteur lui-même et ne le saisissez jamais avec les mains mouillées car ceci peut entraîner un court-circuit ou un choc électrique.
- ▶ Ne placez jamais l'appareil ou d'autres objets lourds, un meuble par exemple, sur le cordon secteur et veillez à ce qu'il ne reste pas coincé.
- ▶ L'appareil n'est aucunement prévu pour être ouvert, réparé ou modifié par l'utilisateur. Si vous ouvrez le boîtier ou effectuez des modifications de votre propre initiative, vous vous exposez à un danger de mort par électrocution et le bénéfice de la garantie est perdu.

RISQUE DE CHOC ÉLECTRIQUE !

- ▶ Protégez l'appareil contre les gouttes d'eau et éclaboussures. Pour cette raison, ne posez pas d'objets contenant du liquide (par exemple des vases) sur ou à côté de l'appareil.
- ▶ Débranchez la fiche secteur du cordon secteur de la prise secteur à chaque interruption, lors de l'assemblage, du désassemblage et en cas d'absence de surveillance, ou bien une fois l'utilisation terminée et avant chaque nettoyage.

AVERTISSEMENT ! RISQUE DE BLESSURES !

- ▶ Assurez-vous que l'appareil soit correctement et intégralement assemblé avant de le mettre en service.
- ▶ Ne pas laisser les enfants jouer avec l'appareil.
- ▶ Débranchez toujours la fiche secteur du cordon secteur, avant de mettre en place ou de retirer des accessoires.
- ▶ Assurez-vous après utilisation que l'interrupteur Marche/Arrêt est réglé sur la position «Arrêt» («O»). Attendez que le moteur soit complètement immobile avant de démonter l'appareil.



Lorsque vous utilisez l'appareil, n'introduisez jamais les doigts ou tout autre objet dans la goulotte. Vous risquez des blessures graves ou d'endommager l'appareil.

Si vous ne pouvez pas retirer les morceaux de fruits à l'aide du poussoir, arrêtez l'appareil, débranchez la fiche secteur et ouvrez l'appareil.

- ▶ Assurez-vous avant de mettre l'appareil en service que le couvercle est bien fermé

⚠ ATTENTION ! RISQUE DE DÉGÂTS MATÉRIELS !

- ▶ N'utilisez jamais l'appareil lorsqu'il est posé sur des matériaux souples comme par exemple de la moquette. Le blocage des orifices d'arrivée et d'évacuation de l'air au fond de l'appareil entraîne un risque de surchauffe et d'incendie !
- ▶ N'utilisez pas cet appareil avec un temporisateur externe ou un système de télécommande séparé.
- ▶ Ne laissez jamais l'appareil sans surveillance lorsque vous l'utilisez.
- ▶ N'utilisez pas l'appareil vide.
- ▶ Assurez-vous que l'appareil, le cordon secteur ou la fiche secteur du cordon secteur n'entre pas en contact avec des sources de chaleur telles que des plaques de cuisson ou des flammes nues.
- ▶ N'utilisez pas l'appareil à l'extérieur.
- ▶ Utilisez l'appareil uniquement avec les accessoires d'origine fournis.
- ▶ N'utilisez pas de glaçons ni d'aliments congelés. Faites décongeler les aliments congelés avant de les utiliser, jusqu'à ce que vous puissiez y enfoncer une fourchette jusqu'au milieu environ.
- ▶ Transportez l'appareil uniquement au niveau du socle de l'appareil, jamais au niveau du couvercle du boîtier ou du logement du filtre.

Éléments de commande

(Figures : voir les volets dépliant)

Figure A :

- ❶ Poussoir
- ❷ Goulotte (avec couvercle rabattable)
- ❸ Couvercle du boîtier
- ❹ Support du logement du filtre
- ❺ Bec verseur
- ❻ Arrêt
- ❼ Interrupteur Marche/Arrêt
- ❽ Socle de l'appareil
- ❾ Cordon secteur avec fiche secteur
- ❿ Touche RESET
- ⓫ Réservoir de jus
- ⓬ Bac à pulpe
- ⓭ Ecoulement de la pulpe
- ⓮ Logement du filtre

Figure B :

- ❶ Support de filtre amovible
- ❷ Filtre (acier inoxydable)
- ❸ Accessoire à sorbet
- ❹ Vis
- ❺ Brossette

Figure C :

- ❶ Filtre (avec un support de filtre amovible positionné dans le logement du filtre)
- ❷ Arbre d'entraînement

Contenu de la livraison et inspection après transport

L'appareil est livré de série avec les composants suivants:

- Extracteur de jus
- Poussoir ①
- Brossette ⑱
- Réservoir de jus ⑪
- Bac à pulpe ⑫
- Mode d'emploi

REMARQUE

- ▶ Vérifiez si la livraison est au complet et ne présente aucun dégât apparent.
- ▶ En cas de livraison incomplète ou de dommages résultant d'un emballage défectueux ou du transport, veuillez vous adresser à la hotline du service après-vente (voir le chapitre **Service après-vente**).

Déballage



AVERTISSEMENT !

- ▶ Les matériaux d'emballage ne doivent pas être utilisés comme des jouets.
Il y a un risque d'étouffement.
- ◆ Sortez du carton toutes les pièces de l'appareil et le mode d'emploi.
- ◆ Retirez tous les matériaux d'emballage.

Utilisation et fonctionnement

Ce chapitre contient des remarques importantes sur l'utilisation et le fonctionnement de l'appareil.



AVERTISSEMENT ! RISQUE DE BLESSURE !

- ▶ Débranchez la fiche secteur du cordon secteur ⑨ avant de mettre en place des accessoires et de les retirer.



Fonction Reset/Arrêt de sécurité

Cet appareil est équipé d'un arrêt de sécurité afin de protéger le moteur :

Si des morceaux de fruits se coincent et que l'appareil s'éteint automatiquement, c'est que l'arrêt de sécurité s'est déclenché. L'appareil s'éteint avant que le moteur ne puisse subir de dommages dus à une surchauffe.

L'appareil peut être rallumé une fois l'arrêt de sécurité réinitialisé.

Procédez de la manière suivante pour remettre l'appareil en service :

- Placez l'interrupteur Marche/Arrêt **7** en position «O» et débranchez la fiche du cordon secteur **9** de la prise électrique. Laissez refroidir l'appareil pendant 10 - 15 minutes.
- Tournez le couvercle du boîtier **3** dans le sens antihoraire jusqu'à ce que le repère  pointe sur le repère  sur le logement du filtre **14**.
- Retirez le couvercle du boîtier **3**.
- Retirez les morceaux de fruits coincés.
- Retirez le logement du filtre **14** avec précaution et retournez le socle de l'appareil **8**.
- Branchez la fiche du cordon secteur **9** dans une prise électrique.
-  Appuyez sur la touche RESET **10** qui se trouve sous le socle de l'appareil **8**.
- Débranchez à nouveau la fiche du cordon secteur **9** de la prise électrique et retournez le socle de l'appareil **8**.
- Assemblez à nouveau l'appareil comme décrit au chapitre suivant et continuez à centrifuger.

Montage et utilisation de l'appareil

- Nettoyez l'appareil avant la première utilisation, comme cela est décrit au chapitre «Nettoyage et entretien».
- Installez l'appareil conformément aux consignes de sécurité.



AVERTISSEMENT ! RISQUE DE BLESSURE !

- Assurez-vous que la fiche secteur du cordon secteur **9** est retirée avant d'assembler l'appareil.

Lors de l'assemblage, suivez ce schéma et tenez compte des repères sur l'appareil :

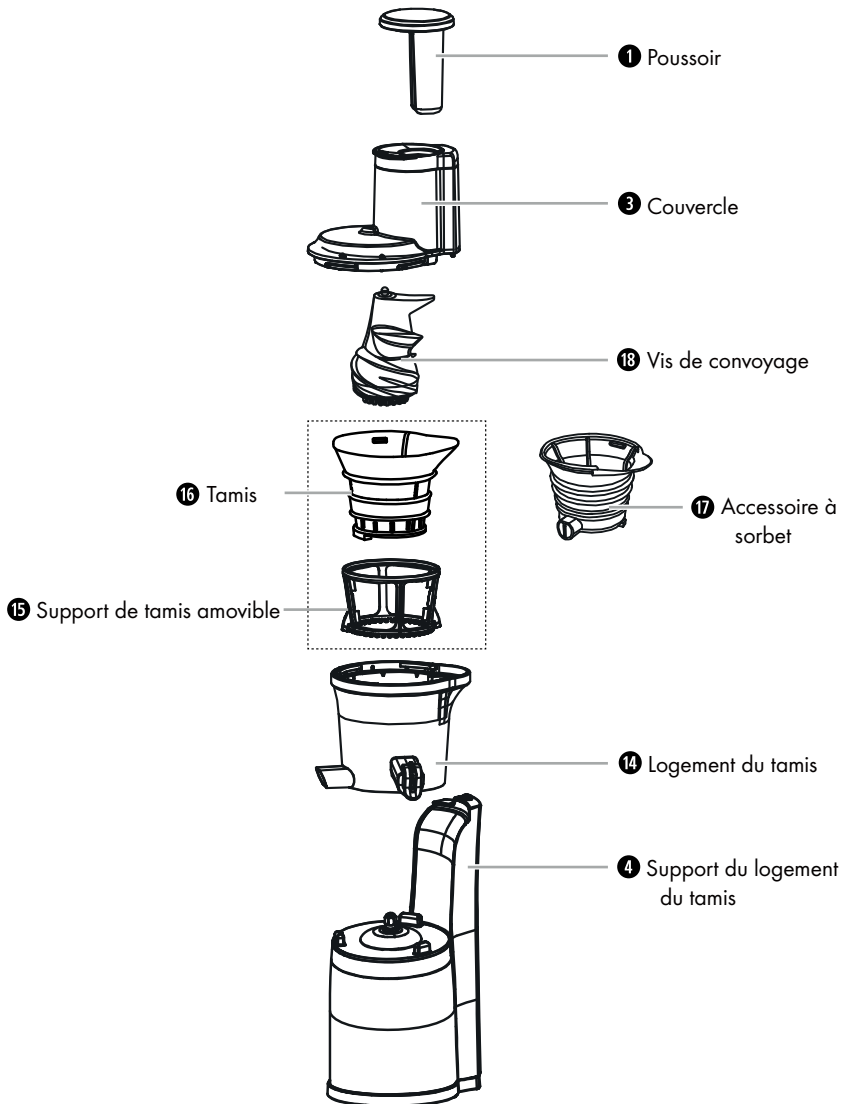

- 1) Placez le logement du filtre 14 sur le socle de l'appareil 8 de manière à ce que les trois ergots situés sur le socle de l'appareil 8 s'encrangent dans les trois évidements placés en dessous du logement du filtre 14.

REMARQUE

- ▶ Assurez-vous que le bouchon caoutchouc noir situé au fond du logement du filtre 14 obture l'extrémité arrière de l'écoulement de la pulpe 13 et soit correctement positionné. Il ne faut le retirer que pour le nettoyage !
 - Si vous souhaitez centrifuger des fruits/légumes :
 - Remettez le support de filtre amovible 15 dans le logement du filtre 14. Tournez le support de filtre 15 à droite et à gauche pour voir si la roue dentée placée au fond du logement du filtre 14 tourne.
 - Placez le filtre 16 dans le support de filtre amovible 15. La courbure sur le bord supérieur du filtre 16 doit pour cela se trouver dans la courbure de forme identique sur le logement du filtre 14.
 - Si vous souhaitez préparer des sorbets :
 - Placez l'accessoire à sorbet 17 dans le logement du filtre 14. La courbure sur le bord supérieur de l'accessoire à sorbet 17 doit pour cela se trouver dans la courbure de forme identique sur le logement du filtre 14. La sortie de l'accessoire à sorbet 17 est positionnée devant l'orifice de sortie du logement du filtre 14.
- 2) Placez la vis 18 sur l'arbre d'entraînement 21, tournez-la légèrement en la poussant vers le bas de manière à ce qu'elle s'enclenche audiblement. Vérifiez le positionnement correct avant de continuer l'assemblage.
 - 3) Placez le couvercle du boîtier 3 sur le logement du filtre 14, de manière à ce que le repère 1 sur le couvercle du boîtier 3 pointe sur le repère 2 sur le logement du filtre 14.
 - 4) Tournez le couvercle du boîtier 3 dans le sens horaire jusqu'à ce que le repère 1 pointe sur le repère 2 sur le logement du filtre 14 et s'enclenche correctement.

REMARQUE

- ▶ L'appareil est doté d'un dispositif de sécurité. L'appareil peut uniquement fonctionner avec un couvercle du boîtier 3 correctement positionné.

- 5) Glissez le bac à pulpe 12 sous l'écoulement de la pulpe 13 (voir figure A).

REMARQUE

- ▶ Lors de l'utilisation de l'accessoire à sorbet 17, le bac à pulpe 12 ne sert pas.

- 6) Glissez le réservoir de jus 11 sous le bec verseur 5 (voir figure A).
- 7) Ouvrez le poussoir 6 pour que le jus contenu dans le réservoir de jus 11 puisse s'écouler.

Préparation des ingrédients

- **Important :** N'utilisez que des fruits suffisamment mûrs afin d'éviter de boucher le filtre 16 . Vous seriez alors obligé de nettoyer régulièrement le filtre 16 .
- Lavez ou épluchez les fruits ou les légumes que vous prévoyez de passer à la centrifugeuse.
- Enlevez toujours les pépins et les noyaux avant de verser les fruits.
- Les fruits à pépins (pommes, poires) peuvent être passés à la centrifugeuse avec la peau et les pépins. Les autres noyaux (pêches, prunes, etc.), tous les autres gros pépins (melons, etc.) et tiges doivent être enlevés pour éviter d'endommager l'appareil.
- Les fruits à peau épaisse (par ex. agrumes, melons, kiwis, carottes) doivent être épluchés auparavant.
- Enlevez la tige principale des raisins.
- Coupez les fruits et légumes en morceaux suffisamment petits, si nécessaire, pour entrer dans la goulotte 2 .
- Coupez les ingrédients fibreux (par ex. céleri) en morceaux d'env. 3 à 5 cm de long et d'env. 1,5 - 2 cm de large.
- Les aliments secs comme les haricots ou le riz doivent d'abord être ramollis ou cuits. Laissez refroidir les aliments chauds à température ambiante avant de les transformer.
- Pour préparer un sorbet, congelez les ingrédients. Pour cela, le mieux est de les étaler à plat sur un support adapté. Veillez à ce que les morceaux individuels ne collent pas entre eux.

ATTENTION ! RISQUE DE DÉGÂTS MATÉRIELS !

- ▶ N'utilisez pas de glaçons ni d'aliments congelés. Avant d'utiliser des ingrédients congelés, faites-les décongeler jusqu'à ce que vous puissiez enfoncer une fourchette environ jusqu'au milieu du morceau le plus épais.
- ▶ N'utilisez pas de fruits durs comme par ex. des noix de coco.

HINWEIS

- ▶ Les raisins secs ne peuvent pas être centrifugés car ils ne contiennent pas suffisamment de jus.
- ▶ Placez les carottes 24 heures dans de l'eau avant de les centrifuger et coupez-les en petits morceaux (env. 1,5 x 1,5 cm).
- ▶ Les aliments congelés doivent être utilisés en l'espace d'un mois.

Centrifuger/préparation de sorbet



ATTENTION ! RISQUE DE BLESSURE !

- ▶ N'introduisez jamais vos doigts ou des objets dans la goulotte ② pendant que l'appareil fonctionne. Cela pourrait entraîner de graves blessures corporelles et/ou des détériorations de l'appareil.

ATTENTION ! RISQUE DE DÉGÂTS MATÉRIELS !

- ▶ **Centrifuger** : N'utilisez jamais l'appareil plus de 15 minutes sans interruption (fonctionnement de courte durée) lorsque vous centrifugez. Laissez refroidir l'appareil après 15 minutes de fonctionnement continu. Vous risquez sinon d'endommager l'appareil.
- ▶ **Préparation de sorbet** : N'utilisez jamais l'appareil plus de 5 minutes sans interruption (fonctionnement de courte durée) lorsque vous préparez un sorbet. Laissez refroidir l'appareil après 5 minutes de fonctionnement continu. Vous risquez sinon d'endommager l'appareil.
- ▶ Ne démarrez toujours l'appareil qu'une fois les ingrédients placés dans la goulotte ②. Ne l'utilisez jamais sans y avoir placé des ingrédients.

- 1) Branchez la fiche du cordon secteur ⑨ dans une prise électrique.

REMARQUE

- ▶ Lorsque vous souhaitez faire passer l'interrupteur Marche/Arrêt ⑦ de la position "I" à la position "R", ou vice versa, commencez toujours par placer l'interrupteur Marche/Arrêt ⑦ en position "O" (arrêt) et patientez jusqu'à ce que le moteur s'arrête.
- 2) Si vous voulez transformer de gros morceaux d'aliments, basculez le couvercle de la goulotte ② en position ouverte. Le cas échéant, retirez au préalable le poussoir ① si celui-ci se trouve dans la goulotte ②.
 - 3) Introduisez une partie des ingrédients dans la goulotte ② et refermez le couvercle de la goulotte ②.

REMARQUE

- ▶ L'appareil peut uniquement être démarré lorsque le couvercle de la goulotte ② est rabattu.
- 4) Placez l'interrupteur Marche/Arrêt ⑦ de l'appareil en position «I». L'appareil démarre.

REMARQUE

- ▶ Normalement, l'appareil aspire lui-même les aliments à transformer lorsqu'ils se trouvent dans la goulotte ②. Ne poussez que légèrement avec le poussoir ① lorsque vous voyez que les ingrédients ne sont pas aspirés dans l'appareil, sans quoi l'appareil risque de se bloquer.
- 5) Introduisez d'autres ingrédients dans la goulotte ②. Utilisez éventuellement le poussoir ① pour pousser les ingrédients avec précaution dans la goulotte ②. Pendant la transformation des ingrédients, ajoutez d'autres morceaux. N'éteignez pas l'appareil pendant cette opération.

REMARQUE

- ▶ Si vous souhaitez ajouter des aliments trop gros pour la goulotte ②, éteignez l'appareil en amenant l'interrupteur Marche/Arrêt ⑦ sur la position «O». Basculez le couvercle de la goulotte ② en position ouverte et introduisez les ingrédients. Refermez le couvercle et poursuivez la transformation.

REMARQUE

- ▶ Si des morceaux d'aliments se coincent durant le fonctionnement, arrêtez l'appareil et amenez l'interrupteur Marche/Arrêt ⑦ si nécessaire plusieurs fois brièvement de suite en position "R" pour faire tourner le moteur en sens inverse. Si cela ne résout pas le problème, démontez l'appareil comme décrit au chapitre "Démontage" et retirez les aliments coincés.
- ▶ Si des morceaux d'aliments sont coincés dans la goulotte ② et ne peuvent pas être retirés avec le poussoir ①, procédez alors de la manière suivante :
 - éteignez l'appareil et débranchez la fiche du cordon secteur ⑨ de la prise électrique.
 - Tournez le couvercle du boîtier ③ dans le sens antihoraire jusqu'à ce que le repère ① pointe sur le repère ▲ sur le logement du filtre ⑭.
 - Retirez le couvercle du boîtier ③.
 - Retirez les morceaux d'aliments coincés.
 - Assemblez à nouveau l'appareil et reprenez le fonctionnement.

ARRÊT DE SÉCURITÉ / FONCTION RESET

- ▶ Si l'appareil s'éteint automatiquement, cela signifie que l'arrêt de sécurité s'est déclenché. L'appareil s'éteint avant que le moteur ne puisse subir de dommages dus à une surchauffe, par ex. lorsque des morceaux d'aliments sont restés coincés et que le moteur est bloqué. L'appareil peut être rallumé une fois l'arrêt de sécurité réinitialisé.

Procédez de la manière décrite au chapitre **Fonction Reset/Arrêt de sécurité** pour remettre l'appareil en service.

REMARQUE

- ▶ Lorsque le réservoir de jus **11** est rempli et que vous souhaitez le vider alors que du jus s'écoule encore du bec verseur **5**, fermez-le avec le poussoir **6**. Réouvrez le poussoir **6** après avoir replacé le réservoir de jus **11** vidé en dessous du bec verseur **5**.

REMARQUE

- ▶ Lorsque le bac à pulpe **12** est rempli et que vous souhaitez le vider, arrêtez d'ajouter des aliments et attendez que la pulpe cesse de s'écouler de l'appareil. Une fois le bac à pulpe **12** vidé, remplacez-le en dessous de l'écoulement de la pulpe **13**.
- ▶ Si de la pulpe reste coincée dans l'écoulement de la pulpe **13**, arrêtez l'appareil et éliminez les restes à l'aide du manche de la brosse **19**.



- 6) Éteignez toujours l'appareil immédiatement après que tous les ingrédients ont été transformés.

ATTENTION ! RISQUE DE DÉGÂTS MATÉRIELS !

- ▶ Nettoyez régulièrement et après chaque utilisation le bec verseur **5** et l'écoulement de la pulpe **13** pour éviter un colmatage et/ou que l'appareil ne soit endommagé.

Démontage

Procédez comme suit pour démonter le Slow Juicer, par exemple pour le nettoyer :

- 1) débranchez la fiche secteur du cordon secteur **9** de la prise de courant.
- 2) Fermez le poussoir **6** sur le bec verseur **5**, pour que le reste de jus puisse s'écouler.
- 3) Tournez le couvercle du boîtier **3** dans le sens antihoraire jusqu'à ce que le repère  pointe sur le repère  sur le logement du filtre **14**.
- 4) Retirez le couvercle du boîtier **3** avec le poussoir **1**.
- 5) Soulevez avec précaution le logement du filtre **14** avec le support de filtre amovible **15** et le filtre **16** ou l'accessoire à sorbet **17** et la vis **18** du socle de l'appareil **8**.
- 6) Désassemblez les composants.

Nettoyage et entretien

AVERTISSEMENT ! DANGER DE MORT PAR CHOC ÉLECTRIQUE !

- ▶ Avant le nettoyage, débranchez la fiche secteur du cordon secteur **9**.
- ▶ Ne nettoyez jamais le socle de l'appareil **8** sous l'eau du robinet et ne le plongez jamais dans l'eau ou dans un autre liquide. L'appareil risque alors d'être endommagé de manière irréparable !

AVERTISSEMENT ! RISQUE DE BLESSURE !

- ▶ Débranchez toujours la fiche secteur du cordon secteur **9**, avant de mettre en place ou de retirer des accessoires.

ATTENTION

Endommagement de l'appareil !

- ▶ Nettoyez régulièrement et après chaque utilisation les restes de fruits sur toutes les pièces de l'appareil et les accessoires pour éviter que l'écoulement de la pulpe **13** ou le bec verseur **5** ne se bouche et/ou que l'appareil ne soit endommagé.
- ▶ Assurez-vous, lors du nettoyage, qu'aucune humidité ne pénètre dans le socle de l'appareil **8** pour éviter tous dommages irréparables sur l'appareil.
- ▶ Pour nettoyer les surfaces, n'utilisez aucun produit nettoyant agressif, abrasif ou chimique, et aucun objet pointu ou qui risque de rayer.
- Nettoyez le boîtier de l'appareil et le cordon secteur **9** uniquement à l'aide d'un torchon légèrement humidifié. En présence de taches tenaces, appliquez un peu de produit vaisselle doux sur le torchon.
- Nettoyez le logement du filtre **14**, filtre **16**, support de filtre **15**, accessoire à sorbet **17**, vis **18**, réservoir de jus **11**, bac à pulpe **12**, couvercle du boîtier **3** et poussoir **1** avec la brosette **19** livrée, à l'eau chaude avec un peu de liquide vaisselle. Rincez toutes les pièces à l'eau claire pour éliminer tout reste de liquide vaisselle éventuel.

REMARQUE

- ▶ Pour nettoyer l'écoulement de la pulpe **13** vous pouvez tirer **14** un bouchon en plastique au bout arrière de l'écoulement de la pulpe **13** de manière à ce que l'eau puisse s'écouler. Vous pouvez détacher la pulpe incrustée avec le manche de la brosette **19** et l'éliminer sous l'eau. Après le nettoyage, remplacez le bouchon en caoutchouc au bout arrière de l'écoulement de la pulpe **13**.

REMARQUE



Toutes les pièces amovibles à l'exception de la brosseuse 19, peuvent être lavées au lave-vaisselle.

Ne placez cependant ces pièces que dans le panier supérieur du lave-vaisselle, ne les coincez pas, et utilisez un programme de lavage de max. 60 °C.

Un essuie-tout humide suffit pour nettoyer les surfaces extérieures de l'appareil. Avant de réutiliser l'appareil, vérifiez bien que toutes les pièces sont entièrement sèches.

Rangement

Rangez l'appareil nettoyé et sec dans un endroit propre, sans poussière et sec.

Lorsque l'appareil n'est pas utilisé pendant une longue période, rangez-le dans un endroit propre, à l'abri de l'humidité, non exposé à l'ensoleillement.

Recyclage



FR



Le produit et l'emballage sont recyclables, soumis à une responsabilité élargie du fabricant, et sont collectés séparément.

Recyclage de l'appareil



Le symbole ci-contre, d'une poubelle barrée sur roues, indique que cet appareil doit respecter la directive 2012/19/EU. Cette directive stipule que vous ne devez pas éliminer cet appareil en fin de vie avec les ordures ménagères, mais le rapporter aux points de collecte, aux centres de recyclage ou aux entreprises de gestion des déchets spécialement équipés à cet effet.

Ce recyclage est gratuit. Respectez l'environnement et recyclez en bonne et due forme.

Si votre appareil usagé contient des données à caractère personnel, vous assumez la responsabilité personnelle de les effacer avant de le rapporter.



Renseignez-vous auprès de votre commune ou des services administratifs de votre ville pour connaître les possibilités de recyclage du produit usagé.

Recyclage de l'emballage



Les matériaux d'emballage ont été sélectionnés selon des critères de respect de l'environnement, de technique d'élimination et sont de ce fait recyclables. Veuillez recycler les matériaux d'emballage qui ne servent plus en respectant la réglementation locale.

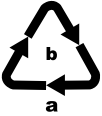

Recyclez l'emballage d'une manière respectueuse de l'environnement. Observez le marquage sur les différents matériaux d'emballage et triez-les séparément si nécessaire. Les matériaux d'emballage sont repérés par des abréviations (a) et des numéros (b) qui ont la signification suivante :
1-7 : plastiques, 20-22 : papier et carton, 80-98 : matériaux composites.

Annexe

Caractéristiques techniques

Alimentation électrique	220–240 V ~ (courant alternatif), 50 - 60 Hz
Puissance absorbée	300 W
Classe de protection	II /
Tours par minute	60 ± 20%
Fonctionnement de courte durée	15 minutes pour la centrifugeuse, 5 minutes pour la préparation de sorbet
Capacité du réservoir de jus 11	env. 790 ml, volume utile : env. 600 ml sur le repère max.
Capacité bac à pulpe 12	env. 1049 ml
	Tous les éléments de cet appareil en contact avec les aliments conviennent aux produits alimentaires.

Temps d'opération par intermittence

Le temps d'opération par intermittence indique pendant combien de temps l'appareil peut être opéré sans que le moteur ne surchauffe ou subisse de dommages. Suite au temps d'opération par intermittence, l'appareil doit être éteint jusqu'à ce que le moteur soit refroidi.

Garantie pour Kompernass Handels GmbH pour la France

Chère cliente, cher client,

Cet appareil est garanti 3 ans à partir de la date d'achat. Si ce produit venait à présenter des vices, vous disposez de droits légaux face au vendeur de ce produit. Vos droits légaux ne sont pas restreints par notre garantie présentée ci-dessous.

Conditions de garantie

La période de garantie débute à la date d'achat. Veuillez bien conserver le ticket de caisse. Celui-ci servira de preuve d'achat.

Si dans un délai de trois ans suivant la date d'achat de ce produit, un vice de matériel ou de fabrication venait à apparaître, le produit sera réparé, remplacé gratuitement par nos soins ou le prix d'achat remboursé, selon notre choix. Cette prestation sous garantie nécessite, dans le délai de trois ans, la présentation de l'appareil défectueux et du justificatif d'achat (ticket de caisse) ainsi que la description brève du vice et du moment de son apparition.

Si le vice est couvert par notre garantie, vous recevrez le produit réparé ou un nouveau produit en retour. Aucune nouvelle période de garantie ne débute avec la réparation ou l'échange du produit.

Période de garantie et réclamation légale pour vices cachés

L'exercice de la garantie ne prolonge pas la période de garantie. Cette disposition s'applique également aux pièces remplacées ou réparées. Les dommages et vices éventuellement déjà présents à l'achat doivent être signalés immédiatement après le déballage. Toute réparation survenant après la période sous garantie fera l'objet d'une facturation.

Étendue de la garantie

L'appareil a été fabriqué avec soin conformément à des directives de qualité strictes et consciencieusement contrôlé avant sa livraison.

La prestation de la garantie s'applique aux vices de matériel et de fabrication. Cette garantie ne s'étend pas aux pièces du produit qui sont exposées à une usure normale et peuvent de ce fait être considérées comme pièces d'usure, ni aux détériorations de pièces fragiles, par ex. interrupteurs, batteries ou pièces en verre.

Cette garantie devient caduque si le produit est détérioré, utilisé ou entretenu de manière non conforme. Toutes les instructions listées dans le manuel d'utilisation doivent être exactement respectées pour une utilisation conforme du produit. Des buts d'utilisation et actions qui sont déconseillés dans le manuel d'utilisation, ou dont vous êtes avertis doivent également être évités.

Le produit est uniquement destiné à un usage privé et ne convient pas à un usage professionnel. La garantie est annulée en cas d'entretien incorrect et inapproprié, d'usage de la force et en cas d'intervention non réalisée par notre centre de service après-vente agréé.

Article L217-16 du Code de la consommation

Lorsque l'acheteur demande au vendeur, pendant le cours de la garantie commerciale qui lui a été consentie lors de l'acquisition ou de la réparation d'un bien meuble, une remise en état couverte par la garantie, toute période d'immobilisation d'au moins sept jours vient s'ajouter à la durée de la garantie qui restait à courir. Cette période court à compter de la demande d'intervention de l'acheteur ou de la mise à disposition pour réparation du bien en cause, si cette mise à disposition est postérieure à la demande d'intervention.

Indépendamment de la garantie commerciale souscrite, le vendeur reste tenu des défauts de conformité du bien et des vices rédhibitoires dans les conditions prévues aux articles L217-4 à L217-13 du Code de la consommation et aux articles 1641 à 1648 et 2232 du Code Civil.

Article L217-4 du Code de la consommation

Le vendeur livre un bien conforme au contrat et répond des défauts de conformité existant lors de la délivrance. Il répond également des défauts de conformité résultant de l'emballage, des instructions de montage ou de l'installation lorsque celle-ci a été mise à sa charge par le contrat ou a été réalisée sous sa responsabilité.

Article L217-5 du Code de la consommation

Le bien est conforme au contrat :

- 1° S'il est propre à l'usage habituellement attendu d'un bien semblable et, le cas échéant :
 - s'il correspond à la description donnée par le vendeur et posséder les qualités que celui-ci a présentées à l'acheteur sous forme d'échantillon ou de modèle ;
 - s'il présente les qualités qu'un acheteur peut légitimement attendre eu égard aux déclarations publiques faites par le vendeur, par le producteur ou par son représentant, notamment dans la publicité ou l'étiquetage ;
- 2° Ou s'il présente les caractéristiques définies d'un commun accord par les parties ou être propre à tout usage spécial recherché par l'acheteur, porté à la connaissance du vendeur et que ce dernier a accepté.

Article L217-12 du Code de la consommation

L'action résultant du défaut de conformité se prescrit par deux ans à compter de la délivrance du bien.

Article 1641 du Code civil

Le vendeur est tenu de la garantie à raison des défauts cachés de la chose vendue qui la rendent impropre à l'usage auquel on la destine, ou qui diminuent tellement cet usage que l'acheteur ne l'aurait pas acquise, ou n'en aurait donné qu'un moindre prix, s'il les avait connus.

Article 1648 1er alinéa du Code civil

L'action résultant des vices rédhibitoires doit être intentée par l'acquéreur dans un délai de deux ans à compter de la découverte du vice.

Les pièces détachées indispensables à l'utilisation du produit sont disponibles pendant la durée de la garantie du produit.

Procédure en cas de garantie

Afin de garantir un traitement rapide de votre demande, veuillez suivre les indications suivantes :

- Veuillez avoir à portée de main pour toutes questions le ticket de caisse et la référence article (IAN) 498394_2204 en tant que justificatif de votre achat.
- Vous trouverez la référence sur la plaque signalétique sur le produit, une gravure sur le produit, sur la page de garde du mode d'emploi (en bas à gauche) ou sur l'autocollant au dos ou sur le dessous du produit.
- Si des erreurs de fonctionnement ou d'autres vices venaient à apparaître, veuillez d'abord contacter le département service clientèle cité ci-dessous par **téléphone** ou par **e-mail**.
- Vous pouvez ensuite retourner un produit enregistré comme étant défectueux en joignant le ticket de caisse et en indiquant en quoi consiste le vice et quand il est survenu, sans devoir l'affranchir à l'adresse de service après-vente communiquée.



Sur www.lidl-service.com, vous pourrez télécharger ce mode d'emploi et de nombreux autres manuels, vidéos produit et logiciels d'installation.

Grâce à ce code QR, vous arriverez directement sur le site Lidl service après-vente (www.lidl-service.com) et vous pourrez ouvrir votre mode d'emploi en saisissant votre référence (IAN) 498394_2204.

Garantie pour Kompernass Handels GmbH pour la Belgique

Chère cliente, cher client,

Cet appareil est garanti 3 ans à partir de la date d'achat. Si ce produit venait à présenter des vices, vous disposez de droits légaux face au vendeur de ce produit. Vos droits légaux ne sont pas restreints par notre garantie présentée ci-dessous.

Conditions de garantie

La période de garantie débute à la date d'achat. Veuillez bien conserver le ticket de caisse. Celui-ci servira de preuve d'achat.

Si dans un délai de trois ans suivant la date d'achat de ce produit, un vice de matériel ou de fabrication venait à apparaître, le produit sera réparé, remplacé gratuitement par nos soins ou le prix d'achat remboursé, selon notre choix. Cette prestation sous garantie nécessite, dans le délai de trois ans, la présentation de l'appareil défectueux et du justificatif d'achat (ticket de caisse) ainsi que la description brève du vice et du moment de son apparition.

Si le vice est couvert par notre garantie, vous recevrez le produit réparé ou un nouveau produit en retour. Aucune nouvelle période de garantie ne débute avec la réparation ou l'échange du produit.

Période de garantie et réclamation légale pour vices cachés

L'exercice de la garantie ne prolonge pas la période de garantie. Cette disposition s'applique également aux pièces remplacées ou réparées. Les dommages et vices éventuellement déjà présents à l'achat doivent être signalés immédiatement après le déballage. Toute réparation survenant après la période sous garantie fera l'objet d'une facturation.

Étendue de la garantie

L'appareil a été fabriqué avec soin conformément à des directives de qualité strictes et consciencieusement contrôlé avant sa livraison.

La prestation de la garantie s'applique aux vices de matériel et de fabrication. Cette garantie ne s'étend pas aux pièces du produit qui sont exposées à une usure normale et peuvent de ce fait être considérées comme pièces d'usure, ni aux détériorations de pièces fragiles, par ex. interrupteurs, batteries ou pièces en verre.

Cette garantie devient caduque si le produit est détérioré, utilisé ou entretenu de manière non conforme. Toutes les instructions listées dans le manuel d'utilisation doivent être exactement respectées pour une utilisation conforme du produit. Des buts d'utilisation et actions qui sont déconseillés dans le manuel d'utilisation, ou dont vous êtes avertis doivent également être évités.

Le produit est uniquement destiné à un usage privé et ne convient pas à un usage professionnel. La garantie est annulée en cas d'entretien incorrect et inapproprié, d'usage de la force et en cas d'intervention non réalisée par notre centre de service après-vente agréé.

Procédure en cas de garantie

Afin de garantir un traitement rapide de votre demande, veuillez suivre les indications suivantes :

- Veuillez avoir à portée de main pour toutes questions le ticket de caisse et la référence article (IAN) 498394_2204 en tant que justificatif de votre achat.
- Vous trouverez la référence sur la plaque signalétique sur le produit, une gravure sur le produit, sur la page de garde du mode d'emploi (en bas à gauche) ou sur l'autocollant au dos ou sur le dessous du produit.
- Si des erreurs de fonctionnement ou d'autres vices venaient à apparaître, veuillez d'abord contacter le département service clientèle cité ci-dessous par **téléphone** ou par **e-mail**.
- Vous pouvez ensuite retourner un produit enregistré comme étant défectueux en joignant le ticket de caisse et en indiquant en quoi consiste le vice et quand il est survenu, sans devoir l'affranchir à l'adresse de service après-vente communiquée.



Sur www.lidl-service.com, vous pourrez télécharger ce mode d'emploi et de nombreux autres manuels, vidéos produit et logiciels d'installation.

Grâce à ce code QR, vous arriverez directement sur le site Lidl service après-vente (www.lidl-service.com) et vous pourrez ouvrir votre mode d'emploi en saisissant votre référence (IAN) 498394_2204.

Service après-vente

FR **Service France**
Tel.: 0800 919270
E-Mail: kompennass@lidl.fr

BE **Service Belgique**
Tel.: 0800 12089
E-Mail: kompennass@lidl.be

IAN 498394_2204

Importateur

Veillez tenir compte du fait que l'adresse suivante n'est pas une adresse de service après-vente. Veuillez d'abord contacter le service mentionné.

KOMPERNASS HANDELS GMBH
BURGSTRASSE 21
44867 BOCHUM
ALLEMAGNE
www.kompennass.com

Recettes

REMARQUE

- ▶ Recettes sans garantie. Toutes les indications relatives aux ingrédients et aux préparations sont des valeurs approximatives. Complétez ces propositions de recette avec vos expériences personnelles.

Boisson estivale

2 personnes

Ingrédients

- 1 gros morceau de pastèque
- 1 citron
- 4 pommes, aigre-douces (par ex. «Jonagold» ou «Jonathan»)

Préparation

- 1) Préparez la pastèque, le citron et les pommes conformément aux consignes du mode d'emploi du Slow Juicer.
- 2) Centrifugez la pastèque, le citron et les pommes.
- 3) Servez cette boisson estivale fraîche.

Boisson aux pommes, aux poires et aux fraises

2 personnes

Ingrédients

- 1 pomme verte (par exemple «Granny Smith»)
- 3 petites poires mures
- 10 fraises de taille moyenne

Préparation

- 1) Préparez la pomme, les poires et les fraises conformément au mode d'emploi du Slow Juicer.
- 2) Centrifugez le tout avec le Slow Juicer.
- 3) Mélangez les jus et servez la boisson immédiatement.

Boisson énergétique

2 personnes

Ingrédients

- 2 pommes sucrées (par exemple «Red Delicious»)
- 2 gros abricots
- 1 grosse poire
- 250 ml d'eau minérale (gazeuse)
- un peu de glace pilée

Préparation

- 1) Préparez la pomme, les abricots et la poire conformément aux consignes du mode d'emploi du Slow Juicer.
- 2) Centrifugez les pommes, les abricots et la poire.
- 3) Mélangez les jus et ajoutez l'eau minérale.
- 4) Versez la boisson sur la glace pilée.

Boisson au melon jaune

2 personnes

Ingrédients

- env. 1/3 melon jaune
- 1 mangue
- 1 pomme, aigre-douce (par ex. «Jonagold» ou «Jonathan»)
- 1 pomme verte (par exemple «Granny Smith»)

Préparation

- 1) Préparez le melon, la mangue et les pommes conformément aux consignes du mode d'emploi du Slow Juicer.
- 2) Centrifugez d'abord le melon, ensuite la mangue et les pommes. Mélangez le tout.

Boisson à l'ananas et à la mangue

2 personnes

Ingrédients

- ½ ananas
- ½ mangue
- 1 pomme
- 1 orange
- 2 CC d'huile de germe de blé

Préparation

- 1) Préparez les ananas, la mangue, la pomme et l'orange conformément aux consignes du mode d'emploi du Slow Juicer.
- 2) Centrifugez d'abord l'ananas puis la mangue.
- 3) Centrifugez la pomme et l'orange.
- 4) Mélangez les jus.
- 5) Ajoutez 2 CC d'huile de germe de blé et mélangez le tout.

Boisson à la betterave rouge

2 personnes

Ingrédients

- 1 betterave rouge
- 3 oranges
- 2 CS de groseilles

Préparation

- 1) Préparez la betterave rouge, les oranges et les groseilles conformément aux consignes du mode d'emploi du Slow Juicer.
- 2) Centrifugez la betterave rouge, les oranges et les groseilles puis mélangez leurs jus.

Boisson aux pêches, aux poires et à l'ananas

2 personnes

Ingrédients

- 2 pêches
- 2 petites poires
- ½ ananas

Préparation

- 1) Préparez les pêches, les poires et l'ananas conformément aux consignes du mode d'emploi du Slow Juicer.
- 2) Centrifugez le tout à la suite puis servez immédiatement le jus.

Jus de tomates

Ingrédients

- Tomates (env. 6 tomates de taille moyenne pour 1 personne)
- éventuellement un peu de miel ou de sel et de poivre

Préparation

- 1) Préparez les tomates en retirant les parties vertes et en les coupant en petits quartiers.
- 2) Ajoutez les tomates au fur et à mesure dans l'appareil.
- 3) Pour sucrer naturellement le jus, ajoutez un peu de miel.
Si vous le préférez plus consistant, salez et poivrez-le.
- 4) Servez immédiatement le jus.

Jus de poivron

Ingrédients

- Poivrons (env. 2 - 3 gros poivrons pour 1 personne)
- éventuellement 1 pomme

Préparation

- 1) Préparez le poivron en retirant la queue et les pépins et en coupant le poivron en lamelles.
- 2) Ajoutez les lamelles au fur et à mesure dans l'appareil.
- 3) Si vous voulez un goût un peu plus sucré, centrifugez également la pomme.
- 4) Servez immédiatement le jus.

Jus de brocoli

Ingrédients

- Brocoli
- éventuellement une poire

Préparation

- 1) Préparez le brocoli en petits bouquets.
- 2) Ajoutez les bouquets de brocoli au fur et à mesure dans l'appareil.

REMARQUE

► Étant donné que le brocoli a une teneur réduite en eau, l'appareil risque de faire des bruits de grincement inhabituels lors de la transformation. Ceci est normal et ne constitue pas une défaillance de l'appareil !

- 3) Si vous le souhaitez, ajoutez la poire préparée selon la recette dans l'appareil. La poire estompera le goût âpre du brocoli tout en compensant la teneur en liquide réduite du brocoli.

Sorbet banane-myrtilles

Ingrédients

- env. 100 g de myrtilles
- 1,5 banane

Préparation

- 1) Préparez les myrtilles et les bananes conformément aux instructions du mode d'emploi du Slow Juicer.
- 2) Dans la goulotte ②, introduisez alternativement des morceaux de banane et les myrtilles.
- 3) Ensuite, mélangez encore une fois le sorbet obtenu avec une cuillère.

Sorbet Tropicana

Ingrédients

- env. 160 g d'ananas
- 1 orange
- 1/2 mangue (env. 100 - 150 g)

Préparation

- 1) Préparez l'ananas, l'orange et la mangue conformément aux instructions du mode d'emploi du Slow Juicer.
- 2) Dans la goulotte ②, introduisez alternativement des morceaux d'ananas, d'orange et de mangue.
- 3) Ensuite, mélangez encore une fois le sorbet obtenu avec une cuillère.

Sorbet fraise et ananas

Ingrédients

- 7 fraises
- env. 160 g d'ananas
- 1 c. à café de noix de coco râpée

Préparation

- 1) Préparez les fraises et l'ananas conformément aux instructions du mode d'emploi du Slow Juicer.
- 2) Introduisez les fruits en alternance dans la goulotte ②.
- 3) Rajoutez la noix de coco râpée à la masse du sorbet et mélangez le tout avec une cuillère.

Sorbet framboise et poire

Ingrédients

- env. 100 g de framboises
- 2 poires

Préparation

- 1) Préparez les framboises et les poires conformément aux instructions du mode d'emploi du Slow Juicer.
- 2) Introduisez en alternance les framboises et les poires dans la goulotte ②.
- 3) Ensuite, mélangez encore une fois le sorbet obtenu avec une cuillère.

Inhoud

Inleiding	90
Informatie bij deze gebruiksaanwijzing	90
Gebruik in overeenstemming met bestemming	90
Waarschuwingen	90
Veiligheid	91
Basisveiligheidsvoorschriften	91
Bedieningselementen	96
Inhoud van het pakket en inspectie na transport	97
Uitpakken	97
Bediening en gebruik	97
Reset-functie/veiligheidsuitschakeling	98
Apparaat in elkaar zetten en gebruiken	98
Prepareren van de ingrediënten	101
Uitpersen/sorbet maken	102
Uit elkaar halen	104
Reiniging en onderhoud	105
Opbergen	106
Afvoeren	106
Apparaat afvoeren	106
Verpakking afvoeren	107
Appendix	107
Technische gegevens	107
Garantie van Kompernaß Handels GmbH	108
Afhandeling bij een garantiekwestie	109
Service	109
Importeur	109
Recepten	110



Lees de gebruiksaanwijzing vóór het eerste gebruik aandachtig door en bewaar deze voor toekomstig gebruik. Geef alle documenten mee als u het product doorgeeft aan een derde.

Inleiding

Informatie bij deze gebruiksaanwijzing

Hartelijk gefeliciteerd met de aankoop van uw nieuwe apparaat.

U hebt hiermee gekozen voor een hoogwaardig product. De gebruiksaanwijzing maakt deel uit van dit product. Deze bevat belangrijke aanwijzingen voor veiligheid, gebruik en afvoer. Lees alle bedienings- en veiligheidsaanwijzingen voordat u het product in gebruik neemt. Gebruik het product uitsluitend op de voorgescreven wijze en voor de aangegeven doeleinden. Geef alle documenten mee als u het product doorgeeft aan een derde.

Gebruik in overeenstemming met bestemming

Het apparaat is geschikt voor het uitpersen van goed gerijpte en geschilde vruchten en groenten en voor het maken van sorbets. Alleen levensmiddelen mogen worden verwerkt met het apparaat. Er mogen uitsluitend originele accessoires zoals beschreven worden gebruikt. Elk ander of verdergaand gebruik geldt als niet in overeenstemming met de bestemming en brengt aanzienlijke risico's op ongelukken met zich mee. Het apparaat is niet bedoeld voor gebruik in bedrijfsmatige of industriële omgevingen. Dit apparaat is uitsluitend bestemd voor gebruik in privéhuishoudens.

Waarschuwingen

In deze gebruiksaanwijzing worden de volgende waarschuwingen gebruikt:



GEVAAR

Een waarschuwing op dit niveau van gevaar duidt op een dreigende, gevaarlijke situatie.

Als de gevaarlijke situatie niet wordt vermeden, kan dit de dood of ernstig letsel tot gevolg hebben.

- ▶ Neem de aanwijzingen in deze waarschuwing in acht om gevaar voor fataal of ernstig letsel van personen te voorkomen.



WAARSCHUWING

Een waarschuwing op dit niveau van gevaar duidt op een mogelijk gevaarlijke situatie.

Als de gevaarlijke situatie niet wordt vermeden, kan dit letsel tot gevolg hebben.

- ▶ Neem de aanwijzingen in deze waarschuwing in acht om persoonlijk letsel te voorkomen.

LET OP**Een waarschuwing op dit niveau van gevaar duidt op mogelijke materiële schade.**

Als de situatie niet wordt vermeden, kan dit materiële schade tot gevolg hebben.

- Neem de aanwijzingen in deze waarschuwing in acht om materiële schade te voorkomen.

OPMERKING

- Een opmerking bevat extra informatie die de omgang met het apparaat vergemakkelijkt.

Veiligheid

In dit hoofdstuk krijgt u belangrijke veiligheidsvoorschriften voor de omgang met het apparaat.

Dit apparaat voldoet aan de gestelde veiligheidsvoorschriften. Een verkeerd gebruik kan leiden tot persoonlijk letsel en materiële schade.

Basisveiligheidsvoorschriften

Neem de volgende veiligheidsvoorschriften in acht voor een veilige omgang met het apparaat:

- Dit apparaat mag niet door kinderen worden gebruikt.
- Houd het apparaat en het bijbehorende snoer buiten bereik van kinderen.
- Dit apparaat mag worden gebruikt door personen met beperkte fysieke, zintuiglijke of geestelijke vermogens of gebrek aan ervaring en/of kennis, mits ze onder toezicht staan of over het veilige gebruik van het apparaat zijn geïnstrueerd en de daaruit resulterende gevaren hebben begrepen.
- Controleer het apparaat vóór gebruik op zichtbare schade aan de buitenzijde. Gebruik geen apparaat dat beschadigd of gevallen is.

- Laat reparaties aan het apparaat alleen uitvoeren door geautoriseerde vakbedrijven of door de klantenservice. Ondeskundige reparaties kunnen resulteren in gevaren voor de gebruiker. Bovendien vervalt dan de garantie.
- Een reparatie van het apparaat tijdens de garantieperiode mag alleen worden uitgevoerd door een klantenservice die door de fabrikant is geautoriseerd, anders vervalt de garantie bij volgende schadegevallen.
- Defecte onderdelen mogen alleen worden vervangen door originele reserveonderdelen. Alleen bij deze onderdelen is gewaarborgd dat ze voldoen aan de veiligheidseisen.
- Bij verkeerd gebruik van het apparaat bestaat er kans op letsel! Gebruik het apparaat alleen in overeenstemming met de bestemming.
- Gebruik het apparaat nooit in de buurt van open vuur, een kookplaat of een ingeschakelde oven.
- Plaats het apparaat bij voorkeur dicht bij een stopcontact. Zorg ervoor dat de stekker van het netsnoer in geval van gevaar snel te bereiken is en dat het netsnoer geen struikelblok kan worden.
- Zorg voor een veilige stand van het apparaat.

**GEVAAR VOOR EEN ELEKTRISCHE SCHOK!**

- ▶ Sluit het apparaat uitsluitend aan op een volgens de voorschriften geïnstalleerd en geaard stopcontact. De netspanning moet overeenstemmen met de gegevens op het typeplaatje van het apparaat.
- ▶ Wanneer het netsnoer van dit apparaat beschadigd raakt, moet het worden vervangen door de fabrikant of de klantendienst van de fabrikant of een persoon met vergelijkbare kwalificaties, om risico's te vermijden.
- ▶ Stel het apparaat niet bloot aan regen en gebruik het ook nooit in een vochtige of natte omgeving.
- ▶ Let erop dat het snoer nooit nat of vochtig wordt als het apparaat is ingeschakeld.
- ▶ Dompel de voet van het apparaat nooit onder in water of in andere vloeistoffen! Er kan levensgevaar ontstaan door een elektrische schok, wanneer bij gebruik vloeistoffen in aanraking komen met stroomgeleidende delen.
- ▶ Pak het snoer altijd bij de stekker vast. Trek niet aan het snoer zelf en pak het snoer nooit vast met natte handen, omdat dit kortsluiting of een elektrische schok kan veroorzaken.
- ▶ Zet het apparaat of meubelstukken en dergelijke niet op het snoer en let erop dat het snoer niet ingeklemd raakt.
- ▶ U mag de apparaatbehuizing niet openen en het apparaat niet repareren of modificeren. Bij een geopende behuizing of eigenmachtige modificaties bestaat er levensgevaar door een elektrische schok en vervalt de garantie.



GEVAAR VOOR EEN ELEKTRISCHE SCHOK!

- ▶ Bescherm het apparaat tegen lek- en spatwater. Plaats daarom geen met vloeistoffen gevulde voorwerpen (bijv. vazen) op of naast het apparaat.
- ▶ Haal bij elke onderbreking, het in elkaar zetten en uit elkaar halen en bij afwezigheid van toezicht, na beëindiging van het gebruik en vóór reiniging de stekker van het netsnoer uit het stopcontact.



WAARSCHUWING! LETSELGEVAAR!

- ▶ Vergewis u ervan dat het apparaat correct en volledig is geïnstalleerd, voordat u het in gebruik neemt.
- ▶ Kinderen mogen niet met het apparaat spelen.
- ▶ Haal altijd de stekker van het netsnoer uit het stopcontact voordat accessoires worden bevestigd of afgenomen.
- ▶ Vergewis u er na ieder gebruik van het apparaat van dat de aan/uit-knop in de stand "Uit" ("O") staat. De motor moet volledig tot stilstand zijn gekomen, voordat u het apparaat uit elkaar mag halen.



- Als u met het apparaat werkt, steek dan nooit uw vingers of voorwerpen in de vulopening. Dit zou tot ernstig letsel kunnen leiden of tot beschadiging van het apparaat. Als de stukken fruit niet door middel van de stopper verwijderd kunnen worden, schakelt u het apparaat uit, haalt u de stekker uit het stopcontact en opent u het apparaat.
- ▶ Controleer voorafgaand aan het gebruik of het deksel goed afsluit.

**LET OP! MATERIËLE SCHADE!**

- ▶ Gebruik het apparaat nooit wanneer het op zacht materiaal , bijv. tapijt staat. Het blokkeren van de beluchtungs- en ont-luchtungsopeningen in de bodem van het apparaat resulteert in gevaar voor oververhitting en brand!
- ▶ Gebruik het apparaat niet met een externe timer of een apart afstandsbedieningssysteem.
- ▶ Laat het apparaat nooit onbeheerd als het is ingeschakeld.
- ▶ Gebruik het apparaat niet zonder inhoud.
- ▶ Let erop dat het apparaat, het netsnoer of de stekker van het netsnoer nooit in aanraking komen met warmtebronnen zoals kookplaten of open vuur.
- ▶ Gebruik het apparaat niet in de openlucht.
- ▶ Gebruik het apparaat alleen met de meegeleverde originele accessoires.
- ▶ Gebruik geen ijsklontjes of diepvrieslevensmiddelen. Laat bevroren ingrediënten vóór gebruik zo lang ontdooien, tot u met een vork tot ongeveer in het midden ervan kunt prikken.
- ▶ Draag het apparaat alleen aan de apparaatvoet, nooit aan het deksel of het zeefvak.

Bedieningselementen

(afbeeldingen zie uitvouwpagina's)

Afbeelding A:

- ❶ Stopper
- ❷ Vulschacht (met opklapbaar deksel)
- ❸ Deksel van de behuizing
- ❹ Zeefvakhouder
- ❺ Sapuitloop
- ❻ Stopper
- ❼ Aan-/uitknop
- ❽ Apparaatvoet
- ❾ Snoer met stekker
- ❿ RESET-knop
- ⓫ Sapreservoir
- ⓬ Opvangreservoir voor vruchtvlees en bezinzel
- ⓭ Uitloop voor vruchtvlees en bezinzel
- ⓮ Zeefvak

Afbeelding B:

- ❶Ⓜ Afneembaar zeeframe
- ❶Ⓝ Zeef (RVS)
- ❶Ⓞ Sorbet-inzetstuk
- ❶Ⓟ Transportschroef
- ❶Ⓠ Schoonmaakborsteltje

Afbeelding C:

- ❶Ⓡ Zeef (met afneembaar zeeframe in het zeefvak geplaatst)
- ❶Ⓢ Aandrijfas

Inhoud van het pakket en inspectie na transport

Het apparaat wordt standaard met de volgende componenten geleverd:

- Slowjuicer
- Stopper ❶
- Schoonmaakborsteltje ❷
- Sapreservoir ❸
- Opvangreservoir voor vruchtvlies en bezinsel ❹
- Gebruiksaanwijzing

OPMERKING

- ▶ Controleer of het pakket compleet is en of er sprake is van zichtbare schade.
- ▶ Neem contact op met de Service-Hotline (zie het hoofdstuk **Service**) als het pakket niet compleet is, of indien er sprake is van schade door gebrekkige verpakking of transport.

Uitpakken



WAARSCHUWING!

- ▶ Verpakkingsmateriaal mag niet als speelgoed worden gebruikt. **Er bestaat verstikkingsgevaar.**
- ◆ Haal alle onderdelen van het apparaat en de gebruiksaanwijzing uit de doos.
- ◆ Verwijder al het verpakkingsmateriaal.

Bediening en gebruik

In dit hoofdstuk krijgt u belangrijke aanwijzingen voor de bediening en het gebruik van het apparaat.



WAARSCHUWING! LETSELGEVAAR!



- ▶ Haal altijd eerst de stekker van het netsnoer ❾ uit het stopcontact voordat u accessoires bevestigt of afneemt.

Reset-functie/veiligheidsuitschakeling

Ter bescherming van de motor is dit apparaat uitgerust met een veiligheidsuitschakeling:

Wanneer stukken fruit vast komen te zitten en het apparaat vanzelf wordt uitgeschakeld, is de veiligheidsuitschakeling geactiveerd. Het apparaat wordt uitgeschakeld voordat de motor door oververhitting schade kan veroorzaken. Het apparaat kan pas weer worden ingeschakeld wanneer u de veiligheidsuitschakeling hebt gereset.

Ga als volgt te werk om het apparaat weer in gebruik te kunnen nemen:

- Zet de aan-/uitknop ⑦ op de stand "O" en haal de stekker van het netsnoer ⑨ uit het stopcontact. Laat het apparaat 10-15 minuten afkoelen.
- Draai het deksel ③ tegen de wijzers van de klok in tot de -markering naar de -markering op de zeefvak ⑭ wijst.
- Verwijder het deksel ③.
- Verwijder de vastzittende stukken fruit.
- Neem voorzichtig het zeefvak ⑭ van het apparaat en draai de apparaatvoet ⑧ om.
- Steek de stekker van het netsnoer ⑨ in een stopcontact.
-  Druk op de RESET-knop ⑩, die zich op de onderkant van de apparaatvoet ⑧ bevindt.
- Haal de stekker van het netsnoer ⑨ weer uit het stopcontact en draai de apparaatvoet ⑧ om.
- Zet het apparaat weer in elkaar zoals beschreven in het volgende hoofdstuk en ga door met uitpersen.

Apparaat in elkaar zetten en gebruiken

- Reinig het apparaat vóór het eerste gebruik zoals beschreven in het hoofdstuk "Reiniging en onderhoud".
- Stel het apparaat op in overeenstemming met de veiligheidsvoorschriften.



WAARSCHUWING! LETSELGEVAAR!

- ▶ Controleer of de stekker van het snoer ⑨ uit het stopcontact is gehaald voordat u het apparaat in elkaar zet.

Baseer u bij het in elkaar zetten op deze tekening en let op de markeringen op het apparaat:

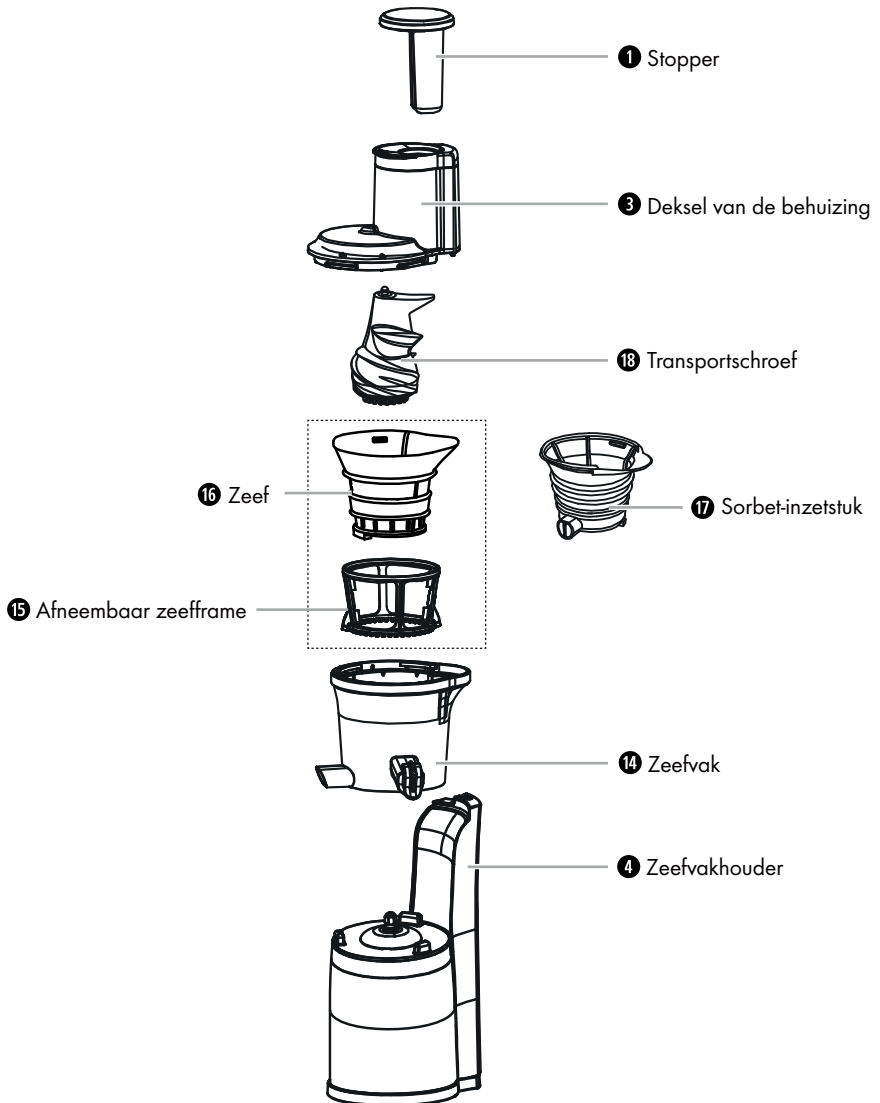

- 1) Plaats het zeefvak **14** zodanig op de apparaatvoet **8**, dat de drie pennen op de apparaatvoet **8** in de drie openingen aan de onderkant van het zeefvak **14** grijpen.

OPMERKING

- Zorg ervoor dat de zwarte rubberstop op de onderkant van het zeefvak **14** het achteruiteinde van de uitloop voor vruchtvlees en bezinksel **13** afsluit en is bevestigd. Deze stop mag alleen worden verwijderd voor het reinigen!
 - Wanneer u fruit/groente wilt uitpersen:
 - Plaats het afneembare zeefframe **15** in het zeefvak **14**. Draai het zeefframe **15** heen en weer om te zien of daardoor het tandwiel op de binnenbodem van het zeefvak **14** draait.
 - Plaats de zeef **16** in het afneembare zeefframe **15**. Daarbij moet de werving op de bovenrand van de zeef **16** in de werving met dezelfde vorm op het zeefvak **14** liggen.
 - Wanneer u sorbets wilt maken:
 - Plaats het sorbet-inzetstuk **17** in het zeefvak **14**. Daarbij moet de werving op de bovenrand van het sorbet-inzetstuk **17** in de werving met dezelfde vorm op het zeefvak **14** liggen. De uitloop van het sorbet-inzetstuk **17** bevindt zich vóór de uitloop van het zeefvak **14**.
- 2) Plaats de transportschroef **18** op de aandrijfas **21**, draai de transportschroef een beetje en druk deze daarbij omlaag, zodat hij merkbaar vastklikt. Controleer de juiste plaatsing voordat u het apparaat verder in elkaar zet.
 - 3) Plaats het deksel **3** zodanig op het zeefvak **14**, dat de **1**-markering op het deksel **3** naar de **▲**-markering op het zeefvak **14** wijst.
 - 4) Draai het deksel **3** met de wijzers van de klok mee tot de **1**-markering naar de **▲**-markering op het zeefvak **14** wijst en vastklikt.

OPMERKING

- Het apparaat heeft een veiligheidsvoorziening. Gebruik van het apparaat is alleen mogelijk als het deksel **3** correct is geplaatst.

- 5) Schuif het pulpreservoir **12** onder de uitloop voor vruchtvlees en bezinksel **13** (zie afbeelding A).

OPMERKING

- Bij gebruik van het sorbet-inzetstuk **17** is het pulpreservoir **12** niet nodig.

- 6) Schuif het sapreservoir **11** onder de sapuitloop **5** (zie afbeelding A).
- 7) Open de stopper **6**, zodat het sap in het sapreservoir **11** kan stromen.

Prepareren van de ingrediënten

- **Belangrijk:** gebruik alleen vruchten die goed rijp zijn, aangezien de zeef 16 anders kan dichtslibben. Dit zou herhaaldelijk reinigen van de zeef 16 noodzakelijk maken.
- Was of schil de vruchten of groenten die u wilt verwerken.
- Grote pitten of steentjes moeten altijd vóór het vullen uit de vruchten worden gehaald.
- Pitvruchten (zoals appel, peren) kunnen met schil en klokhuis worden verwerkt. Andere pitten (perziken, pruimen) en alle grote pitten (meloenen etc.) en stelen verwijderen om beschadiging van het apparaat te voorkomen.
- Vruchten met een dikke schil (bijv. citrusvruchten, meloenen, kiwi's, rapen) moeten altijd eerst worden geschild.
- Bij druiven moet de hoofdsteel afgesneden worden.
- Snijd fruit of groente zo nodig in stukken die klein genoeg zijn om goed door de vulschacht 2 te passen.
- Snijd draderige ingrediënten (bijv. bleekselderij) in ca. 3 - 5 cm lange en 1,5 - 2 cm brede stukken.
- Droge levensmiddelen zoals bonen of rijst moeten van tevoren worden geweekt resp. zachtgekookt. Laat hete ingrediënten tot kamertemperatuur afkoelen voordat u ze verwerkt.
- Als u een sorbet maakt, vriest u de ingrediënten in. Daartoe kunt u ze het beste op een geschikt plateau naast elkaar leggen. Let erop dat de afzonderlijke stukken niet aan elkaar vastzitten.

LET OP! MATERIËLE SCHADE!

- ▶ Gebruik geen ijsklontjes of diepvrieslevensmiddelen. Laat bevroren ingrediënten vóór gebruik zo lang ontdooien, tot u met een vork bij het dikste stuk tot ongeveer in het midden ervan kunt prikken.
- ▶ Gebruik geen zeer harde vruchten, zoals bijv. kokosnoten.

OPMERKING

- ▶ Rozijnen zijn niet geschikt om uitgeperst te worden aangezien deze weinig sap bevatten.
- ▶ Leg wortels 24 uur in water en snijd ze in kleine stukjes (ca. 1,5 x 1,5 cm).
- ▶ Diepvrieslevensmiddelen moeten binnen een maand worden gebruikt.

Uitpersen/sorbet maken



WAARSCHUWING! LETSELGEVAAR!

- ▶ Steek nooit uw vingers of voorwerpen in de vulschacht ② terwijl het apparaat in werking is. Dit kan leiden tot ernstig persoonlijk letsel en/of schade aan het apparaat.

LET OP! MATERIËLE SCHADE!

- ▶ **Uitpersen:** gebruik het apparaat niet langer dan 15 minuten (KB-tijd) bij persen zonder onderbreking. Laat het apparaat na 15 minuten continu werken afkoelen. Anders kan het apparaat beschadigd raken.
- ▶ **Sorbet maken:** gebruik het apparaat niet langer dan 5 minuten (KB-tijd) bij het maken van sorbet zonder onderbreking. Laat het apparaat na 5 minuten continu werken afkoelen. Anders kan het apparaat beschadigd raken.
- ▶ Start het apparaat altijd pas nadat u ingrediënten in de vulschacht ② hebt gedaan. Gebruik het nooit zonder toegevoegde ingrediënten.

- 1) Steek de stekker van het netsnoer ⑨ in een stopcontact.

OPMERKING

- ▶ Wanneer u de aan-/uitknop ⑦ van de stand "I" op de stand "R" wilt zetten of vice versa, zet dan de aan-/uitknop ⑦ altijd eerst op de stand "O" (uit) en wacht tot de motor stilstaat.
- 2) Als u grote stukken voedsel wilt verwerken, klapt u het deksel van de vulschacht ② omhoog. Verwijder zo nodig eerst de stopper ①, mocht die zich in de vulschacht ② bevinden.
 - 3) Doe een deel van de ingrediënten in de vulschacht ② en sluit het deksel van de vulschacht ② weer.

OPMERKING

- ▶ Het apparaat kan alleen worden gestart wanneer het deksel van de vulschacht ② is dichtgeklapt.
- 4) Zet de aan-/uitknop ⑦ van het apparaat op de stand "I". Het apparaat begint te werken.

OPMERKING



- ▶ Normaliter trekt het apparaat de te verwerken ingrediënten zelfstandig naar binnen wanneer u die in de vulschacht ② hebt gedaan. Wanneer u merkt dat de ingrediënten niet verder het apparaat worden ingetrokken, drukt u ze slechts lichtjes verder met de stopper ①, anders kan het apparaat blokkeren.

- 5) Ga door met het toevoegen van ingrediënten in de vulschacht ②. Gebruik eventueel de stopper ① om de ingrediënten voorzichtig verder de vulschacht ② in te drukken. Terwijl de ingrediënten worden verwerkt, vult u steeds stukken bij. Schakel het apparaat daarbij niet uit.

OPMERKING

- ▶ Wanneer u ingrediënten wilt toevoegen die te groot zijn voor de vulschacht ②, stopt u het apparaat door de aan-/uitknop ⑦ op de stand "O" te zetten. Klap het deksel van de vulschacht ② open en voeg de ingrediënten toe. Sluit het deksel weer en ga verder met de verwerking.

OPMERKING

- ▶ Mochten er stukken levensmiddel vast komen te zitten terwijl het apparaat in werking is, schakel het apparaat dan uit en zet de aan-/uitknop ⑦ zo nodig meermaals kort achtereen op de stand "R" om de motor in tegengestelde richting te laten lopen. Als ook dit niet helpt, demonteer het apparaat dan zoals beschreven in het hoofdstuk "Demontage" en verwijder de vastzittende stukken levensmiddel.
- ▶ Wanneer stukken levensmiddel vastzitten in de vulschacht ② en niet meer met de stopper ① verder kunnen worden gedrukt, gaat u als volgt te werk:
 - Schakel het apparaat uit en haal de stekker van het netsnoer ⑨ uit het stopcontact.
 - Draai het deksel ③ tegen de wijzers van de klok in tot de -markering naar de -markering op de zeefvak ⑭ wijst.
 - Verwijder het deksel ③.
 - Verwijder de vastzittende stukken levensmiddel.
 - Zet het apparaat weer in elkaar en ga door met uw werkzaamheden.

VEILIGHEIDSUITSCHAKELING / RESET-FUNCTIE

- ▶ Wanneer het apparaat vanzelf wordt uitgeschakeld, is de veiligheidsuitschakeling geactiveerd. Het apparaat wordt uitgeschakeld voordat de motor door oververhitting schade kan veroorzaken, bijv. omdat er stukken levensmiddel vastzitten en de motor blokkeert. Het apparaat kan pas weer worden ingeschakeld wanneer u de veiligheidsuitschakeling hebt gereset. Ga te werk zoals beschreven in het hoofdstuk **Reset-functie/veiligheidsuitschakeling** om het apparaat weer in gebruik te kunnen nemen:

OPMERKING

- ▶ Wanneer het sapreservoir **11** vol is en u het wilt legen, terwijl er nog sap uit de sapuitloop **5** stroomt, sluit u de sapuitloop af met de stopper **6**. Open de stopper **6** weer nadat u het geleegde sapreservoir **11** weer onder de sapuitloop **5** hebt geplaatst.

OPMERKING

- ▶ Wanneer het pulpreservoir **12** vol is en u het wilt legen, onderbreekt u het bijvullen van ingrediënten en wacht u tot er geen vruchtvlies meer uit het apparaat komt. Na het legen plaatst u het pulpreservoir **12** weer onder de uitloop voor vruchtvlies en bezinksel **13** (zie afbeelding A).
- ▶ Als er vruchtvlies blijft zitten in de uitloop voor vruchtvlies en bezinksel **13**, stopt u het apparaat en verwijdert u de resten met behulp van de steel van het schoonmaakborstelje **10**.



6) Schakel het apparaat altijd meteen uit als alle ingrediënten zijn verwerkt.

LET OP! MATERIËLE SCHADE!

- ▶ Reinig de sapuitloop **5** en de uitloop voor vruchtvlies en bezinksel **13** regelmatig en na ieder gebruik om verstopping en/of beschadiging van het apparaat te voorkomen.

Uit elkaar halen

Als u de Slow Juicer uit elkaar wilt halen, bijv. om deze te reinigen, gaat u als volgt te werk:

- 1) Haal de stekker van het netsnoer **9** uit het stopcontact.
- 2) Zet de stopper **6** op de sapuitloop **5**, zodat er geen sapresten meer kunnen uitdruppelen.
- 3) Draai het deksel **3** tegen de wijzers van de klok in tot de -markering naar de -markering op zeefvak **14** wijst.
- 4) Neem het deksel van de behuizing **3** met de stopper **1** af.
- 5) Haal voorzichtig het zeefvak **14** met het afneembare zeefframe **15** en de zeef **16** resp. het sorbet-inzetstuk **17** en de transportschroef **18** van de apparaatvoet **8** af.
- 6) Haal de componenten uit elkaar.

Reiniging en onderhoud



WAARSCHUWING! LEVENSGEVAAR DOOR ELEKTRISCHE SCHOK!

- ▶ Haal vóór het schoonmaken de stekker van het netsnoer 9 uit het stopcontact.
- ▶ Reinig de apparaatvoet 8 nooit onder stromend water en dompel deze nooit onder in water of een andere vloeistof. Het apparaat kan daardoor onherstelbaar worden beschadigd!



WAARSCHUWING! LETSELGEVAAR!

- ▶ Haal altijd de stekker van het netsnoer 9 uit het stopcontact voordat accessoires worden bevestigd of afgenomen.

LET OP

Beschadiging van het apparaat!

- ▶ Alle delen van het apparaat en alle accessoires moeten regelmatig en na ieder gebruik worden gereinigd van vruchtresten en vruchtbezinskel, om verstopping van de uitloop voor vruchtvlees en bezinskel 13 of van de sapuitloop 5 en/of beschadiging van het apparaat te voorkomen.
 - ▶ Zorg ervoor dat er tijdens het schoonmaken geen vocht in de apparaatvoet 8 binnendringt, om onherstelbare schade aan het apparaat te voorkomen.
 - ▶ Gebruik voor de reiniging van de oppervlakken geen agressieve schuurmiddelen of chemische reinigingsmiddelen, en ook geen puntige of krassende voorwerpen.
- Reinig de behuizing van het apparaat en het netsnoer 9 met een licht bevochtigde doek. Doe bij hardnekkig vuil wat mild afwasmiddel op de doek.
 - Reinig zeefvak 14, zeef 16, zeeframe 15, sorbet-inzetstuk 17, transportschroef 18, sapreservoir 11, opvangreservoir voor vruchtvlees en bezinskel 12, deksel van de behuizing 3 en stopper 1 met het meegeleverde schoonmaakborsteltje 19 in warm water met een beetje afwasmiddel. Spoel daarna alle onderdelen af met schoon water, om eventuele afwasmiddelresten te verwijderen.

OPMERKING

- ▶ Om de uitloop voor vruchtvlees en bezinskel 13 te reinigen, kunt u aan de onderkant van het zeefvak 14 een rubberstop uit het achterste uiteinde van de uitloop voor vruchtvlees en bezinskel 13 trekken, zodat u er water door kunt laten stromen. Vastzittend vruchtvlees kunt u met de steel van het schoonmaakborsteltje 19 losmaken en wegspoelen. Schuif na het schoonmaken de rubberstop weer in het achterste uiteinde van de uitloop voor vruchtvlees en bezinskel 13.

OPMERKING



Alle uitneembare onderdelen, behalve het schoonmaakborsteltje 19, zijn vaatwasserbestendig.

Leg deze onderdelen echter alleen in het bovenste gedeelte van de vaatwasser, klem ze niet vast en gebruik een vaatwasprogramma met max. 60°C.

Voor de reiniging van de buitenvlakken van het apparaat volstaat een vochtige doek. Zorg ervoor dat alle delen van het apparaat volledig droog zijn voordat u het opnieuw gebruikt.

Opbergen

Berg het gereinigde en droge apparaat op een schone, stofvrije en droge plaats op.

Berg het apparaat op een schone, droge plaats zonder direct zonlicht op als u het apparaat langere tijd niet gebruikt.

Afvoeren



FR



Het product en de verpakking zijn recyclebaar, vallen onder de uitgebreide producentenverantwoordelijkheid en worden gescheiden ingezameld.

Apparaat afvoeren



Het pictogram hiernaast met een doorgekruiste vuilnisbak geeft aan dat dit apparaat is onderworpen aan de Richtlijn 2012/19/EU. Deze richtlijn stelt dat u dit apparaat aan het einde van zijn levensduur niet met het normale huisvuil mag afvoeren, maar moet inleveren bij speciaal daartoe bestemde inzamelpunten, milieuparken of afvalverwerkingsbedrijven.

Afvoeren is voor u kosteloos. Spaar het milieu en voer producten op een voor het milieu verantwoorde manier af.

Als uw oude apparaat persoonlijke gegevens bevat, bent u er zelf verantwoordelijk voor deze te wissen voordat u het apparaat inlevert.



Informatie over mogelijkheden voor het afvoeren van het afgedankte product krijgt u bij uw gemeentereiniging.

Verpakking afvoeren



De verpakkingsmaterialen zijn niet schadelijk voor het milieu. Ze zijn gekozen op grond van hun milieuvriendelijkheid en zijn recyclebaar. Voer niet meer benodigde verpakkingsmaterialen af conform de plaatselijk geldende voorschriften.

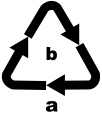

Voer de verpakking af conform de milieuvoorschriften. Let op de aanduiding op de verschillende verpakkingsmaterialen en voer ze zo nodig gescheiden af. De verpakkingsmaterialen zijn voorzien van afkortingen (a) en cijfers (b) met de volgende betekenis: 1-7: kunststoffen, 20-22: papier en karton, 80-98: composietmaterialen.

Appendix

Technische gegevens

Voeding	220-240 V ~ (wisselstroom), 50 - 60 Hz
Opgenomen vermogen	300 W
Beschermingsklasse	II /
Toerental per minuut	60 ± 20%
KB-tijd	15 minuten voor uitpersen, 5 minuten voor de bereiding van sorbet
Capaciteit sapreservoir 11	ca. 790 ml, bruikbaar volume: ca. 600 ml (tot aan de Max-markering)
Capaciteit pulpreservoir 12	ca. 1049 ml
	Alle delen van dit apparaat die in aanraking komen met levensmiddelen, zijn levensmiddelveilig.

KB-tijd

De KB-tijd (kort bedrijf) geeft aan hoe lang een apparaat kan worden bediend, zonder dat de motor oververhit raakt en beschadigd raakt. Na de aangegeven KB-tijd moet het apparaat zo lang worden uitgeschakeld tot de motor is afgekoeld.

Garantie van Kompernaß Handels GmbH

Geachte klant,

U hebt op dit apparaat 3 jaar garantie vanaf de aankoopdatum. In geval van gebreken in dit product hebt u wettelijke rechten tegenover de verkoper van het product. Deze wettelijke rechten worden door onze hierna beschreven garantie niet beperkt.

Garantievoorwaarden

De garantieperiode geldt vanaf de datum van aankoop. Bewaar de kassabon zorgvuldig. U hebt hem nodig als bewijs van aankoop.

Als er binnen drie jaar vanaf de aankoopdatum van dit product een materiaal- of fabricagefout optreedt, wordt - naar onze keuze - het product door ons kosteloos gerepareerd of vervangen of wordt de koopprijs terugbetaald. Voorwaarde voor deze garantie is dat het defecte apparaat en het aankoopbewijs (kassabon) binnen de termijn van drie jaar worden overlegd en dat kort wordt omschreven waaruit het gebrek bestaat en wanneer het is opgetreden.

Wanneer het defect door onze garantie wordt gedekt, krijgt u het gerepareerde product of een nieuw product retour. Met de reparatie of vervanging van het product begint er geen nieuwe garantieperiode.

Garantieperiode en wettelijke aanspraken bij gebreken

De garantieperiode wordt door deze waarborg niet verlengd. Dat geldt ook voor vervangen en gerepareerde onderdelen. Eventueel al bij aankoop aanwezige schade en gebreken moeten meteen na het uitpakken worden gemeld. Voor reparaties na afloop van de garantieperiode worden kosten in rekening gebracht.

Garantieomvang

Het apparaat is op basis van strenge kwaliteitsnormen met de grootst mogelijke zorg vervaardigd en voorafgaand aan de levering nauwkeurig gecontroleerd.

De garantie geldt voor materiaal- of fabricagefouten. Deze garantie geldt niet voor productonderdelen die onderhevig zijn aan normale slijtage en die daarom als slijtonderdelen worden beschouwd, of voor schade aan breekbare onderdelen zoals schakelaars, accu's of onderdelen die van glas zijn gemaakt.

Deze garantie vervalt wanneer het product is beschadigd, ondeskundig is gebruikt of is gerepareerd. Voor deskundig gebruik van het product moeten alle in de gebruiksaanwijzing beschreven aanwijzingen precies worden opgevolgd. Gebruiksdoeleinden en handelingen die in de gebruiksaanwijzing worden afgeraden of waarvoor wordt gewaarschuwd, moeten beslist worden vermeden.

Het product is uitsluitend bestemd voor privégebruik en niet voor bedrijfsmatige doeleinden. Bij verkeerd gebruik en ondeskundige behandeling, bij gebruik van geweld en bij reparaties die niet door ons erkend servicefiliaal zijn uitgevoerd, vervalt de garantie.

Afhandeling bij een garantiekwestie

Voor een snelle afhandeling van uw aanvraag neemt u de volgende aanwijzingen in acht:

- Houd voor alle aanvragen de kassabon en het artikelnummer (IAN) 498394_2204 als aankoopbewijs bij de hand.
- Het artikelnummer vindt u op het typeplaatje van het product, op het product gegraveerd, op de titelpagina van de gebruiksaanwijzing (links-onder) of op de sticker op de achter- of onderkant van het product.
- Als er fouten in de werking of andere gebreken optreden, neemt u eerst contact op met de hierna genoemde serviceafdeling, **telefonisch** of **via e-mail**.
- Een als defect geregistreerd product kunt u dan zonder portokosten naar het aan u doorgegeven serviceadres sturen. Voeg het aankoopbewijs (kassabon) bij en vermeld waaruit het gebrek bestaat en wanneer het is opgetreden.



Op www.lidl-service.com kunt u deze en vele andere handleidingen, productvideo's en installatiesoftware downloaden.

Met deze QR-code gaat u direct naar de website van Lidl Service (www.lidl-service.com) en kunt u met het invoeren van het artikelnummer (IAN) 498394_2204 de gebruiksaanwijzing openen.

Service

NL **Service Nederland**
Tel.: 0800 0249630
E-Mail: kompernass@lidl.nl

BE **Service België**
Tel.: 0800 12089
E-Mail: kompernass@lidl.be

IAN 498394_2204

Importeur

Let op: het volgende adres is geen serviceadres. Neem eerst contact op met het opgegeven serviceadres.

KOMPERNASS HANDELS GMBH
BURGSTRASSE 21 • 44867 BOCHUM
DUITSLAND
www.kompernass.com

Recepten

OPMERKING

- Wij aanvaarden geen aansprakelijkheid voor de recepten. Alle gegevens m.b.t. ingrediënten en bereiding zijn richtwaarden. Vul deze receptsuggeraties aan met uw persoonlijke bevindingen.

Zomerdrankje

2 personen

Ingrediënten

- 1 groot stuk watermeloen
- 1 citroen
- 4 appels, zoetzuur (bijv. Jonagold of Jonathan)

Bereiding

- 1) Prepareer de watermeloen, de citroen en de appels conform de instructies in de handleiding voor de Slow Juicer.
- 2) Pers de watermeloen, de citroen en de appels uit.
- 3) Serveer het zomerdrankje gekoeld.

Appel-peer-aardbei-drankje

2 personen

Ingrediënten

- 1 appel, groen (bijv. Granny Smith)
- 3 kleine, rijpe peren
- 10 middelgrote aardbeien

Bereiding

- 1) Prepareer de appel, de peren en de aardbeien conform de instructies in de handleiding voor de Slow Juicer.
- 2) Pers alles uit met de Slow Juicer.
- 3) Meng de sappen en serveer het drankje meteen.

Ontbijtdrankje

2 personen

Ingrediënten

- 4 - 5 wortels
- 2 appels
- 1 TL olijfolie

Bereiding

- 1) Prepareer de wortels en de appels conform de instructies in de handleiding voor de Slow Juicer.
- 2) Pers eerst de wortels uit en dan de appels.
- 3) Voeg de olijfolie toe.
- 4) Roer alles goed door elkaar.

Honingmeloendrankje

2 personen

Ingrediënten

- ca. 1/3 honingmeloen
- 1 mango
- 1 appel, zoetzuur (bijv. Jonagold of Jonathan)
- 1 appel, groen (bijv. Granny Smith)

Bereiding

- 1) Prepareer de meloen, de mango en de appels conform de instructies in de handleiding voor de Slow Juicer.
- 2) Pers eerst de meloen uit, dan de mango en de appels. Roer alles door elkaar.

Ananas-mango-drankje

2 personen

Ingrediënten

- ½ ananas
- ½ mango
- 1 appel
- 1 sinaasappel
- 2 TL tarwekiemolie

Bereiding

- 1) Prepareer de ananas, de mango, de appel en de sinaasappel conform de instructies in de handleiding voor de Slow Juicer.
- 2) Pers eerst de ananas uit, dan de mango.
- 3) Pers de appel en de sinaasappel uit.
- 4) Meng de sappen.
- 5) Voeg de 2 TL tarwekiemolie toe en roer alles door elkaar.

Rode bietendrankje

2 personen

Ingrediënten

- 1 rode biet
- 3 sinaasappels
- 2 el aalbessen

Bereiding

- 1) Prepareer de rode biet, de sinaasappels en de aalbessen conform de instructies in de handleiding voor de Slow Juicer.
- 2) Pers de rode biet, de sinaasappels en de aalbessen uit en meng de sappen.

Perzik-peer-ananasdrankje

2 personen

Ingrediënten

- 2 perziken
- 2 kleine peren
- ½ ananas

Bereiding

- 1) Prepareer de perziken, de peren en de ananas conform de instructies in de handleiding voor de Slow Juicer.
- 2) Pers alles na elkaar uit en serveer het drankje meteen.

Tomatensap

Ingrediënten

- Tomaten (ca. 6 middelgrote tomaten voor 1 persoon)
- eventueel een beetje honing of zout en peper

Bereiding

- 1) Prepareer de tomaten door het groen te verwijderen en ze in kleine blokjes te snijden.
- 2) Voer de tomaten geleidelijk in het apparaat in.
- 3) Om het sap een natuurlijke zoetsmaak te geven, voegt u wat honing toe. Houdt u meer van pittig, kruid het sap dan met zout en peper.
- 4) Serveer het sap meteen.

Paprikasap

Ingrediënten

- paprika (ca. 2 - 3 grote paprika's voor 1 persoon)
- eventueel 1 appel

Bereiding

- 1) Prepareer de paprika's door de steel en de zaadlijsten met de pitjes te verwijderen en de paprika's in repen te snijden.
- 2) Voer de paprikarepen geleidelijk in het apparaat in.
- 3) Voor een wat zoetere smaak perst u ook de appel uit.
- 4) Serveer het sap meteen.

Broccolisap

Ingrediënten

- broccoli
- eventueel een peer

Bereiding

- 1) Prepareer de broccoli door deze in kleine roosjes te snijden.
- 2) Voer de broccoliroosjes geleidelijk in het apparaat in.

OPMERKING

- ▶ Aangezien broccoli een laag vloeistofgehalte heeft, kan het apparaat bij de verwerking ongewone piepgeluiden maken. Dit is normaal en is geen defect van het apparaat!

- 3) Doe desgewenst de volgens de gebruiksaanwijzing geprepareerde peer in het apparaat. Door de peer wordt de scherpe smaak van de broccoli afgezwakt en wordt tegelijkertijd het lage vloeistofgehalte van de broccoli gecompenseerd.

Bosbessen-banaan-sorbet

Ingrediënten

- ca. 100 g bosbessen
- 1,5 banaan

Bereiding

- 1) Prepareer de bosbessen en bananen conform de instructies in de gebruiksaanwijzing voor de Slow Juicer.
- 2) Doe afwisselend wat bosbessen en partjes banaan in de vulschacht ②.
- 3) Meng de zo gemaakte sorbet nog een keer met een lepel.

Tropicana-sorbet

Ingrediënten

- ca. 160 g ananas
- 1 sinaasappel
- 1/2 mango (ca. 100 - 150 g)

Bereiding

- 1) Prepareer de ananas, de sinaasappel en de mango conform de instructies in de gebruiksaanwijzing voor de Slow Juicer.
- 2) Doe afwisselend partjes ananas, sinaasappel en mango in de vulschacht ②.
- 3) Meng de zo gemaakte sorbet nog een keer met een lepel.

Aardbei-ananas-sorbet

Ingrediënten

- 7 aardbeien
- ca. 160 g ananas
- 1 TL geraspte kokos

Bereiding

- 1) Prepareer de aardbeien en de ananas conform de instructies in de gebruiksaanwijzing voor de Slow Juicer.
- 2) Doe afwisselend de geprepareerde vruchten in de vulschacht ②.
- 3) Voeg de geraspte kokos toe aan de sorbetmassa en meng alles met een lepel.

Framboos-peer-sorbet

Ingrediënten

- ca. 100 g frambozen
- 2 peren

Bereiding

- 1) Prepareer de frambozen en de peren conform de instructies in de gebruiksaanwijzing voor de Slow Juicer.
- 2) Doe afwisselend de frambozen en de peren in de vulschacht ②.
- 3) Meng de zo gemaakte sorbet nog een keer met een lepel.

Obsah

Úvod	118
Informace k tomuto návodu k obsluze	118
Použití v souladu s určením	118
Výstražná upozornění	118
Bezpečnost	119
Základní bezpečnostní pokyny	119
Ovládací prvky	123
Rozsah dodávky a kontrola po přepravě	124
Vybalení	124
Obsluha a provoz	124
Funkce reset / bezpečnostní vypnutí	125
Složení a obsluha přístroje	125
Příprava přísad	128
Odšťavňování / výroba sorbetu	129
Demontáž	131
Čištění a údržba	131
Uložení	132
Likvidace	133
Likvidace přístroje	133
Likvidace obalu	133
Příloha	134
Technické údaje	134
Záruka společnosti Kompernass Handels GmbH	135
Servis	136
Dovozce	136
Recepty	137



Před prvním použitím si pozorně přečtete návod k obsluze a uschovejte jej pro pozdější potřebu. V případě předání přístroje třetí osobě předejte také tento návod.

Úvod

Informace k tomuto návodu k obsluze

Blahopřejeme vám k zakoupení nového přístroje.

Rozhodli jste se pro vysoce kvalitní výrobek. Návod k obsluze je součástí tohoto výrobku. Obsahuje důležité informace o bezpečnosti, použití a likvidaci. Před použitím výrobku se prosím dobře seznámte se všemi provozními a bezpečnostními pokyny. Výrobek používejte pouze předepsaným způsobem a pro uvedené oblasti použití. Při předávání výrobku třetím osobám předejte spolu s ním i tyto podklady.

Použití v souladu s určením

Přístroj je vhodný k odšťavňování dobře vyzrálého a oloupaného ovoce i zeleniny a pro výrobu sorbetů. Pomocí tohoto spotřebiče mohou být zpracovávány jen potraviny. Smí se používat pouze originální příslušenství tak, jak je popsáno níže. Jakékoli jiné použití nebo použití nad rámec platí jako použití v rozporu s určením a představuje závažné nebezpečí zranění. Přístroj není vhodný k použití v živnostenských nebo průmyslových oblastech. Tento přístroj je určen pouze k použití v soukromých domácnostech.

Výstražná upozornění

V tomto návodu k obsluze jsou použita následující výstražná upozornění:



NEBEZPEČÍ

Výstražným upozorněním tohoto stupně nebezpečí se označuje hrozící nebezpečná situace.

Pokud se nebezpečné situaci nezabrání, může mít za následek usmrcení nebo vážné zranění.

- Pro zabránění nebezpečí usmrcení nebo těžké újmy na zdraví je nutno dodržovat pokyny uvedené v tomto výstražném upozornění.



VÝSTRAHA

Výstražné upozornění tohoto stupně nebezpečí označuje možnou nebezpečnou situaci.

Pokud se takové nebezpečné situaci nezabrání, může vést ke zraněním.

- Pro zabránění zranění osob je proto nutné dodržovat pokyny uvedené v tomto výstražném upozornění.

POZOR

Výstražné upozornění tohoto stupně nebezpečí označuje vznik možné hmotné škody.

Pokud se této nebezpečné situaci nezabrání, může dojít k hmotným škodám.

- ▶ Pro zabránění hmotným škodám je proto zapotřebí dodržovat pokyny uvedené v tomto výstražném upozornění.

UPOZORNĚNÍ

- ▶ Upozornění označuje doplňující informace usnadňující manipulaci s přístrojem.

Bezpečnost

V této kapitole jsou uvedeny důležité bezpečnostní pokyny týkající se manipulace s přístrojem.

Tento přístroj odpovídá předepsaným bezpečnostním předpisům. Neodborné použití může vést ke zranění osob a hmotným škodám.

Základní bezpečnostní pokyny

Pro bezpečnou manipulaci s přístrojem dodržujte následující bezpečnostní pokyny:

- Tento přístroj nesmí používat děti.
- Přístroj a jeho přípojný kabel je nutné uchovávat mimo dosah dětí.
- Osoby s omezenými fyzickými, smyslovými nebo mentálními schopnostmi či nedostatkem zkušeností a/nebo znalostí mohou používat tento přístroj pouze tehdy, pokud jsou pod dohledem, nebo pokud byly poučeny o bezpečném používání přístroje a porozuměly z toho vyplývajícímu nebezpečí.
- Zkontrolujte před použitím přístroj, zda na něm nejsou vnější viditelná poškození. Poškozený nebo na zem spadlý přístroj neuvádějte do provozu.

- Opravy na přístroji nechte provádět pouze autorizovanými odbornými firmami nebo zákaznickým servisem. Neodbornou opravou může pro uživatele vzniknout nebezpečí. Navíc zaniká nárok na záruku.
- Opravu přístroje během záruční doby smí provádět pouze výrobcem autorizovaný zákaznický servis, jinak při následném poškození zaniká nárok na záruku.
- Vadné součástky smějí být nahrazovány pouze originálními náhradními díly. Pouze u těchto součástí je zaručeno, že budou splněny bezpečnostní požadavky.
- Při nesprávném použití přístroje hrozí nebezpečí zranění! Používejte jej pouze podle určení.
- Nikdy přístroj nepoužívejte v blízkosti otevřeného plamene, topné desky nebo horkých kamen.
- Přístroj umístěte pokud možno do blízkosti zásuvky. Zajistěte, aby zástrčka síťového kabelu byla v případě nebezpečí rychle dosažitelná, a aby přes síťový kabel nikdo nemohl klopytnout.
- Zajistěte, aby byl přístroj postavený ve stabilní poloze.



NEBEZPEČÍ ÚRAZU ELEKTRICKÝM PROUDEM!

- ▶ Přístroj zapojte pouze do řádně nainstalované a uzemněné zásuvky. Síťové napětí se musí shodovat s údaji na typovém štítku přístroje.
- ▶ Pokud se napájecí kabel tohoto přístroje poškodí, musí jej vyměnit výrobce, jeho zákaznický servis nebo obdobně kvalifikovaná osoba, aby se tak zabránilo nebezpečím.
- ▶ Nevystavujte přístroj působení deště a rovněž jej nikdy nepoužívejte ve vlhkém nebo mokřém prostředí.

⚠ NEBEZPEČÍ ÚRAZU ELEKTRICKÝM PROUDEM!

- ▶ Dbejte na to, aby nebyl síťový kabel během provozu nikdy vlhký nebo mokrý.
- ▶ Nikdy nenamáčejte podstavec přístroje do vody ani jiných kapalin! Pokud se během provozu dostanou zbytky tekutiny do kontaktu se součástmi, které jsou pod napětím, může dojít k ohrožení života v důsledku úrazu elektrickým proudem.
- ▶ Síťový kabel uchopte vždy za zástrčku. Netahejte za samotný kabel a nikdy se nedotýkejte síťového kabelu mokřkýma rukama, mohlo by dojít ke zkratu nebo úrazu elektrickým proudem.
- ▶ Na síťový kabel nestavte přístroj ani nábytek apod. a ujistěte se, že kabel není přiskřípnutý.
- ▶ Neotevírejte kryt přístroje, přístroj neopravujte ani nemodifikujte. V případě otevřeného krytu nebo neoprávněných změn vzniká nebezpečí ohrožení života v důsledku úrazu elektrickým proudem a zaniká záruka.
- ▶ Chraňte přístroj před odkapávající a stříkající vodou. Na přístroj nebo vedle přístroje proto nestavte žádné předměty (např. vázy) naplněné tekutinou.
- ▶ Při každém přerušení, v případě sestavování, rozebrání a bez dohledu, jakož i po dokončení použití nebo před každým čištěním vytáhněte zástrčku síťového kabelu ze zásuvky.

⚠ VÝSTRAHA! NEBEZPEČÍ ZRANĚNÍ!

- ▶ Dříve než přístroj uvedete do chodu, se ujistěte, zda byl přístroj správně a kompletně složen.
- ▶ Děti si nesmí s přístrojem hrát.
- ▶ Předtím, než nasadíte příslušenství nebo ho sejměte, tak vždy vytáhněte zástrčku síťového kabelu.

VÝSTRAHA! NEBEZPEČÍ ZRANĚNÍ!

- ▶ Po každém použití přístroje se ujistěte, že je vypínač v poloze „Vyp“ („O“). Před rozebráním přístroje musí být motor v naprostém klidu.



- ▶ Během práce s přístrojem nikdy nezastrkujte ruce či jiné předměty do plnicího prostoru. Mohlo by dojít ke vzniku závažných zranění nebo by se mohl přístroj poškodit. Není-li možné odstranit kusy ovoce pomocí pěchovače, vypněte přístroj, vytáhněte zástrčku síťového kabelu a přístroj otevřete.
- ▶ Před provozem se ujistěte, zda je víko pevně uzavřeno.

POZOR! VĚCNÉ ŠKODY!

- ▶ Přístroj nikdy neprovozujte, pokud stojí na měkkých materiálech, jako jsou např. podlahy pokryté kobercem. Zablkování větracích a odvzdušňovacích otvorů v dně přístroje vede k přehřátí a nebezpečí vzniku požáru!
- ▶ Tento přístroj neprovozujte s externím časovým spínačem nebo samostatným ovládacím systémem.
- ▶ Přístroj během provozu nikdy nenechávejte bez dozoru.
- ▶ Přístroj neprovozujte bez obsahu.
- ▶ Zajistěte, aby se přístroj, síťový kabel nebo zástrčka síťového kabelu nedostaly do kontaktu s tepelnými zdroji, jakými jsou například varná plotýnka nebo otevřený oheň.
- ▶ Přístroj nikdy nepoužívejte venku.
- ▶ Přístroj provozujte výhradně spolu s dodaným originálním příslušenstvím.
- ▶ Nepoužívejte kostky ledu ani hluboce zmrazené potraviny. Zmrzlé přísady nechejte před použitím rozmrazit natolik, abyste mohli proniknout vidličkou přibližně do středu.
- ▶ Přístroj přenášejte pouze za jeho podstavec, nikdy za víko nebo přihrádku na sítko.

Ovládací prvky

(Zobrazení viz výklopné strany)

Obrázek A:

- ❶ pěchovač
- ❷ plnicí otvor (se sklopným víkem)
- ❸ víko krytu
- ❹ držák přihrádky na sítko
- ❺ výpusť šťávy
- ❻ zarážka
- ❼ vypínač
- ❽ podstavec přístroje
- ❾ síťový kabel se zástrčkou
- ❿ tlačítko RESET
- ⓫ nádobka na šťávu
- ⓬ zachytávací nádobka na dužinu a matoliny
- ⓭ výpusť dužiny a matolin
- ⓮ přihrádka na sítko

Obrázek B:

- ❶⓯ snímatelný rám sítko
- ❶⓰ sítko (nerezová ocel)
- ❶⓱ sorbetová vložka
- ❶⓲ dopravní šnek
- ❶⓳ čistící kartáček

Obrázek C:

- ❶⓴ sítko (se snímatelným rámem sítko, vložené v přihrádce na sítko)
- ❶⓵ hnací hřídel

Rozsah dodávky a kontrola po přepravě

Přístroj je standardně dodáván s následujícími komponentami:

- šnekový odšťavňovač Slow-Juicer
- pěchovač ❶
- čistící kartáček ❸
- nádobka na šťávu ❹
- zachytávací nádobka na dužinu a matoliny ❺
- návod k obsluze

UPOZORNĚNÍ

- ▶ Zkontrolujte dodávku, zda je kompletní a zda není viditelně poškozená.
- ▶ V případě neúplné dodávky nebo poškození vzniklého v důsledku vadného obalu nebo během přepravy kontaktujte servisní poradenskou linku (viz kapitola **Servis**).

Vybalení

VÝSTRAHA!

- ▶ Obalový materiál není na hraní.
Hrozí nebezpečí udušení.
- ◆ Vyjměte všechny části přístroje a návod k obsluze z krabice.
- ◆ Odstraňte veškerý obalový materiál.

Obsluha a provoz

V této kapitole obdržíte důležité pokyny a informace k obsluze a provozu přístroje.

VÝSTRAHA! NEBEZPEČÍ ZRANĚNÍ!

- ▶ Před nasazením nebo sejmutím příslušenství vždy odpojte zástrčku síťového kabelu ❸.



Funkce reset / bezpečnostní vypnutí

Pro ochranu motoru je tento přístroj vybaven bezpečnostním vypnutím:

Pokud se usadí kousky ovoce a přístroj se samočinně vypne, spustilo se bezpečnostní vypnutí. Přístroj se vypne ještě před tím, než dojde k poškození motoru v důsledku přehřátí.

Přístroj lze opět zapnout až tehdy, když jste bezpečnostní vypnutí resetovali.

Pro opětovné uvedení přístroje do provozu postupujte následovně:

- Nastavte vypínač **7** do polohy „O“ a vytáhněte zástrčku síťového kabelu **9** ze zásuvky. Přístroj nechte 10–15 minut vychladnout.
- Otáčejte víkem **3** proti směru hodinových ručiček, dokud značka  neukazuje na značku  na přihrádce na sítko **14**.
- Sejměte víko **3**.
- Odstraňte usazené kousky ovoce.
- Opatrně sejměte přihrádku na sítko **14** a otočte podstavec přístroje **8**.
- Zasuňte zástrčku síťového kabelu **9** do elektrické zásuvky.
-  Stiskněte tlačítko RESET **10**, které je umístěno na spodní straně podstavce přístroje **8**.
- Vytáhněte zástrčku síťového kabelu **9** opět ze zásuvky a otočte podstavec přístroje **8**.
- Přístroj znovu sestavte podle popisu v následující kapitole a pokračujte v odšťavňování.

Složení a obsluha přístroje

- Před prvním použitím vyčistěte přístroj tak, jak je popsáno v kapitole „Čištění a údržba“.
- Umístěte přístroj v souladu s bezpečnostními pokyny.



VÝSTRAHA! NEBEZPEČÍ ZRANĚNÍ!



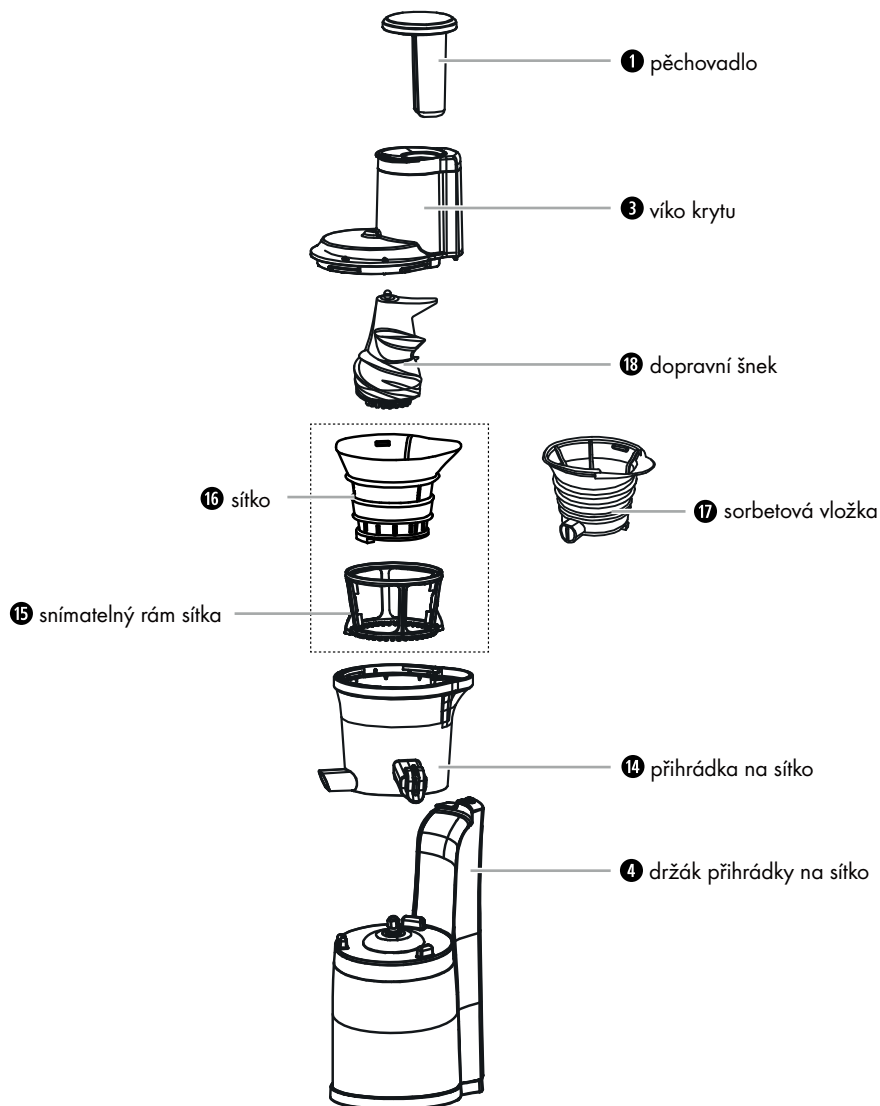

- Před montáží přístroje se ujistěte, zda je zástrčka síťového kabelu **9** vytažená ze zásuvky.

Při složení postupujte podle tohoto výkresu a dbejte na označení na přístroji:



- 1) Příhrádku na sítko 14 nasadíte na podstavec přístroje 8 tak, aby tři aretyce na podstavci přístroje 8 zabíraly do tří vybrání na spodní straně příhrádky na sítko 14.

UPOZORNĚNÍ

- Ujistěte se, že černá gumová zátku na dne příhrádky na sítko 14 uzavírá zadní konec výpusti pro dužinu a matoliny 13 a je vložena. Je nutné ji odstranit pouze pro účely čištění!
 - Chcete-li odšťavňovat ovoce/zeleninu:
 - Vložte odnímatelný rám sítka 15 do příhrádky na sítko 14. Otáčejte rám sítka 15 dozadu a dopředu, abyste viděli, zda se tím otáčí ozubené kolo na vnitřním dnu příhrádky na sítko 14.
 - Vložte sítko 16 do odnímatelného rámu sítka 15. Klenutí na horním okraji sítka 16 musí přitom ležet v klenutí stejného tvaru na příhrádce na sítko 14.
 - Pokud chcete vyrábět sorbety:
 - Vložte sorbetovou vložku 17 do příhrádky na sítko 14. Oblouk na horním okraji sorbetové vložky 17 musí přitom doléhat na oblouk stejného tvaru v příhrádce na sítko 14. Výpust sorbetové vložky 17 je umístěna před výpustí příhrádky na sítko 14.
- 2) Dopravní šnek 18 nasadíte na hnací hřídel 21, mírně jej otočíte a zatlačíte dolů, aby citelně zaskočil na místo. Dbejte na jeho pevné usazení, teprve poté můžete v sestavování pokračovat.
 - 3) Víko 3 nasadíte na příhrádku na sítko 14 tak, aby značka  na víku 3 ukazovala na značku  na příhrádce na sítko 14.
 - 4) Otáčejte víkem 3 ve směru hodinových ručiček, dokud značka  nebude ukazovat na značku  na příhrádce na sítko 14 a pevně nezaskočí.

UPOZORNĚNÍ

- Přístroj je vybaven bezpečnostním zařízením. Provoz přístroje je možný pouze se správně nasazeným víkem 3.

- 5) Zasuňte nádobu na matoliny 12 pod výpust pro dužinu a matoliny 13 (viz obrázek A).

UPOZORNĚNÍ

- Při použití sorbetové vložky 17 není nádoba na matoliny 12 zapotřebí.

- 6) Zasuňte nádobu na šťávu 11 pod výpust šťávy 5 (viz obrázek A).
- 7) Otevřete zátku 6, aby šťáva mohla vytéct do nádoby na šťávu 11.

Příprava přísad

- **Důležité:** Používejte pouze dobře uzralé ovoce, protože by se sítko 16 mohlo jinak zanést. To by vyžadovalo opakované čištění sítko 16.
- Omyjte nebo oloupejte ovoce nebo zeleninu, které / kterou chcete zpracovat.
- Velká jádra nebo pecky je nutné z ovoce před zpracováním vždy odstranit.
- Jádrové ovoce (jako např. jablka, hrušky) lze zpracovávat se slupkou i jádřincem. Ostatní pecky (broskve, švestky atd.), všechna velká jádra (melouny atd.) a stopky odstraňte, aby nedošlo k poškození přístroje.
- Ovoce se silnými slupkami (např. citrusy, melouny, kiwi, řepa) se musí nejprve oloupat.
- Od hroznů vína je nutné odříznout hlavní stopku.
- Ovoce nebo zeleninu podle potřeby nakrájejte na kousky, které se vejdou do plnicího otvoru 2.
- Vlákňité přísady (např. celer) nakrájejte na kousky o délce 3–5 cm a šířce 1,5–2 cm.
- Suché potraviny, jako jsou fazole nebo rýže, se musí nejprve namočit, resp. uvařit doměkka. Horké suroviny nechejte před zpracováním vychladnout na pokojovou teplotu.
- Pro výrobu sorbetu nechejte přísady zmrazit. K tomu je nejlépe rozložit na vhodném podkladu. Dbejte na to, aby jednotlivé kusy nebyly slepeny k sobě.

POZOR! VĚCNÉ ŠKODY!

- ▶ Nepoužívejte kostky ledu ani hluboce zmrazené potraviny. Zmrzlé přísady nechejte před použitím rozmrazit natolik, abyste u nejtlustšího kusu mohli proniknout vidličkou přibližně do středu.
- ▶ Nepoužívejte velmi tvrdé ovoce, jako jsou např. kokosové ořechy.

UPOZORNĚNÍ

- ▶ Rozinky se k odšťavňování nehodí, protože obsahují málo šťávy.
- ▶ Před odšťavňováním dejte mrkve na cca 24 hodin do vody a nakrájejte je na malé kousky (cca 1,5 x 1,5 cm).
- ▶ Mražené potraviny by se měly použít do jednoho měsíce.

Odšťavňování / výroba sorbetu

VÝSTRAHA! NEBEZPEČÍ ZRANĚNÍ!

- ▶ Nikdy nevkládejte prsty nebo předměty do plnicího otvoru **2**, když je přístroj v provozu. Mohlo by to vést k vážným fyzickým zraněním a/nebo poškození přístroje.

POZOR! HMOTNÉ ŠKODY!

- ▶ **Odšťavňování:** Přístroj při odšťavňování nikdy neprovozujte déle než 15 minut (doba nepřetržitého provozu) bez přerušení. Po 15 minutách nepřetržitého provozu nechte přístroj vychladnout. V opačném případě může dojít k poškození přístroje.
- ▶ **Výroba sorbetu:** Přístroj při výrobě sorbetu nikdy neprovozujte déle než 5 minut (doba nepřetržitého provozu) bez přerušení. Po 5 minutách nepřetržitého provozu nechte přístroj vychladnout. V opačném případě může dojít k poškození přístroje.
- ▶ Přístroj spusťte vždy až tehdy, když jste do plnicího otvoru **2** vložili přísady. Nikdy jej nepoužívejte bez naplněných přísad.

1) Zasuňte zástrčku síťového kabelu **9** do elektrické zásuvky.

UPOZORNĚNÍ

- ▶ Chcete-li vypínač **7** přesunout z polohy „I“ do polohy „R“ nebo obráceně, nastavte vypínač **7** vždy nejprve do polohy „O“ (vypnuto) a vyčkejte, až se motor zastaví.
- 2) Chcete-li zpracovat velké kusy potravin, vyklopte víko plnicího otvoru **2**. Pokud se v plnicím otvoru **2** nachází pěchovadlo **1**, nejprve jej odstraňte.
- 3) Vložte část přísad do plnicího otvoru **2** a opět zavřete víko plnicího otvoru **2**.

UPOZORNĚNÍ

- ▶ Přístroj lze spustit pouze tehdy, pokud je víko plnicího otvoru **2** přiklopené.
- 4) Vypínač **7** přístroje přepněte do polohy „I“. Přístroj začne pracovat.

UPOZORNĚNÍ

- ▶ V normálním případě vtahuje přístroj samostatně přísady, které se mají odšťavňovat, po jejich vložení do plnicího otvoru ②. Posouvejte jen zlehka pěchovadlem ①, když zpozorujete, že se přísady do přístroje neposouvají dál, jinak se přístroj může zablokovat.
- 5) Vložte další přísady do plnicího otvoru ②. Případně použijte pěchovadlo ① pro opatrné vtažení přísad do plnicího otvoru ②. Během zpracování přísad doplňujte postupně další kousky. Přístroj při tom nevypínejte.

UPOZORNĚNÍ

- ▶ Chcete-li do plnicího otvoru ② přidávat příliš velké přísady, zastavte přístroj nastavením vypínače ⑦ do polohy „O“. Vyklopte víko plnicího otvoru ② a přidejte přísady. Víko opět zavřete a pokračujte ve zpracování.

UPOZORNĚNÍ

- ▶ Jestliže se při provozu usazují kousky potravin, přístroj vypněte a přepněte vypínač ⑦ příp. vícekrát krátce za sebou do polohy „R“, aby motor mohl běžet opačným směrem. Pokud se tím problém neodstraní, přístroj demontujte podle popisu v kapitole „Demontáž“ a odstraňte usazené kousky potravin.
- ▶ Pokud se v plnicím otvoru ② usadily kousky potravin a nelze je odstranit pěchovadlem ①, pak postupujte následovně:
 - Vypněte přístroj a vytáhněte zástrčku síťového kabelu ⑨ ze zásuvky.
 - Otáčejte víkem ③ proti směru hodinových ručiček, dokud značka  neukazuje na značku ▲ na příhrádce na sítko ⑭.
 - Sejměte víko ③.
 - Odstraňte usazené kousky potravin.
 - Přístroj opět složte dohromady a pokračujte v provozu.

BEZPEČNOSTNÍ VYPNUTÍ / FUNKCE RESET

- ▶ Pokud se přístroj samočinně vypne, spustilo se bezpečnostní vypnutí. Přístroj se vypne ještě před tím, než dojde k poškození motoru v důsledku přehřátí, např. protože se usadily kousky potravin a motor se zablokuje. Přístroj lze opět zapnout až tehdy, když jste bezpečnostní vypnutí resetovali. Pro opětovné uvedení přístroje do provozu postupujte, jak je popsáno v kapitole **Funkce reset / bezpečnostní vypnutí**.

UPOZORNĚNÍ

- ▶ Pokud je nádoba na šťávu ⑪ plná a chcete ji vyprázdnit, zatímco z výpusti šťávy ⑤ ještě vytéká šťáva, uzavřete ji zátkou ⑥. Zátku ⑥ opět otevřete po umístění prázdné nádoby na šťávu ⑪ opět pod výpusť šťávy ⑤.

UPOZORNĚNÍ

- ▶ Když je nádoba na matoliny 12 plná a chcete ji vyprázdnit, přerušte doplňování přísad a čekejte, dokud z přístroje nebude vycházet žádná dužina. Po vyprázdnění postavte nádobu na matoliny 12 opět pod výpusť pro dužinu a matoliny 13.
 - ▶ Pokud dužina zůstane viset ve výpusť pro dužinu a matoliny 13, zastavte přístroj a odstraňte zbytky pomocí násady čisticího kartáče 19.
- 6) Jakmile máte veškeré přísady zpracované, přístroj vždy znovu okamžitě vypněte.

POZOR! VĚCNÉ ŠKODY!

- ▶ Pravidelně a po každém použití vyčistěte výpusť šťávy 5 a výpusť dužiny a matoliny 13, aby se tím zabránilo ucpání a/nebo poškození přístroje.

Demontáž

Chcete-li Slow Juicer rozebrat, např. za účelem vyčištění, postupujte následovně:

- 1) Vytáhněte zástrčku sířového kabelu 9 ze zásuvky.
- 2) Uzavřete zarážku 6 na výpusť šťávy 5, aby nemohly vykapávat zbytky šťávy.
- 3) Otáčejte víkem 3 proti směru hodinových ručiček, dokud značka 11 neukazuje na značku 12 na přihrádce na sítko 14.
- 4) Sejměte víko krytu 3 pěchovačem 1.
- 5) Opatrně nadzvedněte přihrádku na sítko 14 se snímatelným rámem sítko 15 a sítkem 16, resp. sorbetovou vložkou 17 a dopravní šnek 18 z podstavce přístroje 8.
- 6) Odpojte komponenty od sebe.

Čištění a údržba**VÝSTRAHA! NEBEZPEČÍ OHROŽENÍ ŽIVOTA PŘI ÚRAZU ELEKTRICKÝM PROUDEM!**

- ▶ Před čištěním vytáhněte zástrčku sířového kabelu 9.
- ▶ Podstavec přístroje 8 nikdy neoplachujte pod tekoucí vodou a neponořujte ho nikdy do vody ani jiných tekutin. Přístroj se může nenávratně poškodit!

**VÝSTRAHA! NEBEZPEČÍ ZRANĚNÍ!**

- ▶ Předtím, než nasadíte příslušenství nebo ho sejměte, vždy vytáhněte zástrčku sířového kabelu 9.

POZOR

Poškození přístroje!

- ▶ Veškeré části přístroje a příslušenství se musí pravidelně a po každém použití očistit od zbytků ovoce a matolin, aby se zabránilo ucpání výpusti dužiny a matolin **13** nebo výpusti šťávy **5** a/nebo poškození přístroje.
 - ▶ Ujistěte se, že při čištění nevnikne vlhkost do podstavce přístroje **8**, aby nedošlo k jeho neopravitelnému poškození.
 - ▶ Nepoužívejte k čištění povrchů žádné agresivní abrazivní nebo chemické čisticí prostředky ani špičaté nebo ostré předměty.
- Plášť přístroje a síťový kabel **9** čistěte pouze lehce navlhčeným hadříkem. Na těžce odstranitelné nečistoty použijte jemný čisticí prostředek nanesený na hadříku.
 - Vyčistěte přihrádku na sítko **14**, sítko **16**, rám sítka **15**, sorbetovou vložku **17**, dopravní šnek **18**, nádobku na šťávu **11**, zachytávací nádobku na dužinu a matoliny **12**, víko krytu **3** a pěchovač **1** dodaným čisticím kartáčkem **19** v teplé vodě s trochou mycího prostředku. Poté všechny díly dobře opláchněte čistou vodou k odstranění případných zbytků mycího prostředku.

UPOZORNĚNÍ

- ▶ K vyčištění výpusti dužiny a matolin **13** můžete vytáhnout na spodní straně přihrádky na sítko **14** gumovou zátku ze zadního konce výpusti dužiny a matolin **13** tak, aby jste mohli nechat protéct vodu. Usazenou dužinu můžete uvolnit držadlem čisticího kartáčku **19** a vypláchnout. Po očištění zastrčte gumovou zátku opět do zadního konce výpusti dužiny a matolin **13**.

UPOZORNĚNÍ



Všechny odnímatelné díly, kromě čisticího kartáčku **19**, lze mýt v myčce nádobí.

Tyto díly však položte pouze do horního koše myčky nádobí, nepřivřete je a použijte mycí program s max. 60 °C.

K čištění vnějších ploch přístroje stačí vlhký hadřík. Dbejte na to, aby před opětovným použitím přístroje byly všechny díly zcela suché.

Uložení

Vyčištěný a suchý přístroj uchovávejte na čistém, bezprašném a suchém místě. Pokud přístroj delší dobu nepoužíváte, uložte jej na čistém, suchém místě bez přímého slunečního záření.

Likvidace



Výrobek a obal jsou recyklovatelné, podléhají rozšířené odpovědnosti výrobce a shromažďují se odděleně.

Likvidace přístroje



Symbol přeškrtnuté pojízdné popelnice uvedený vedle označuje, že tento přístroj podléhá směrnici č. 2012/19/EU. Tato směrnice uvádí, že tento přístroj se na konci své životnosti nesmí likvidovat s běžným domovním odpadem, ale musí se odevzdat v určených sběrných místech či dvorech nebo podnikcích oprávněných k nakládání s odpady.

Tato likvidace je pro Vás zdarma. Chraňte životní prostředí a zajistěte odbornou likvidaci přístroje.

Pokud váš vysloužilý přístroj obsahuje osobní údaje, jste před odevzdáním přístroje odpovědní za jejich vymazání.



Informace o možnostech likvidace vysloužilého výrobku vám podá obecní nebo městská správa.

Likvidace obalu



Zvolený obalový materiál odpovídá hlediskům ochrany životního prostředí a likvidace a je tudíž recyklovatelný. Již nepotřebný obalový materiál zlikvidujte podle místních platných předpisů.

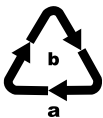

Obal zlikvidujte ekologicky. Dbejte na označení na různých obalových materiálech a v případě potřeby tyto obaly roztříděte. Obalové materiály jsou označeny zkratkami (a) a číslicemi (b) s následujícím významem: 1–7: plasty, 20–22: papír a lepenka, 80–98: kompozitní materiály.

Příloha

Technické údaje

Napájecí napětí	220–240 V ~ (střídavý proud), 50–60 Hz
Příkon	300 W
Třída ochrany	II / 
Otáčky za minutu	60 ±20%
Doba nepřetržitého provozu	15 minut na odšťavňování, 5 minut na přípravu sorbetu
Kapacita nádoby na šťávu ¹¹	cca 790 ml, použitelný objem: cca 600 ml na značce max.
Kapacita nádoby na matoliny ¹²	cca 1049 ml
	Všechny části přístroje, přicházející do styku s potravinami, jsou bezpečné pro potravinu.

Doba nepřetržitého provozu

Doba nepřetržitého provozu udává, jak dlouho je možné přístroj provozovat, aniž by se přehřál, a tím se poškodil motor. Po uvedené době nepřetržitého provozu se musí přístroj vypnout, dokud se motor neochladí.

Záruka společnosti Kompennass Handels GmbH

Vážená zákaznice, vážený zákazníku,

na tento přístroj získáváte záruku v trvání 3 let od data zakoupení. V případě závad tohoto výrobku máte zákonná práva vůči prodejci výrobku. Tato zákonná práva nejsou omezena naší níže uvedenou zárukou.

Záruční podmínky

Záruční doba začíná plynout dnem nákupu. Dobře uschovejte pokladní doklad. Tento doklad je potřebný jako důkaz o koupi.

Pokud se do tří let od data zakoupení tohoto výrobku vyskytne vada materiálu nebo výrobní závada, pak Vám podle našeho uvážení výrobek zdarma opravíme, vyměníme nebo uhradíme kupní cenu. Předpokladem této záruky je, že bude během tříleté lhůty předložen vadný přístroj a doklad o koupi (pokladní doklad) a stručně se popíše, v čem závada spočívá a kdy se vyskytla.

Vztahuje-li se na závadu naše záruka, obdržíte zpět buď opravený nebo nový produkt. Opravou nebo výměnou výrobku nezačne plynout nová záruční doba.

Záruční doba a zákonné nároky vyplývající ze závad

Záručním plněním se záruční doba neprodlužuje. To platí i pro vyměněné a opravené součásti. Poškození nebo vady vyskytující se případně již při nákupu se musí oznámit ihned po vybalení. Po uplynutí záruční doby podléhají veškeré opravy zpoplatnění.

Rozsah záruky

Přístroj byl vyroben pečlivě podle přísných směrnic kvality a před expedicí byl svědomitě vyzkoušen.

Záruka se vztahuje na materiálové nebo výrobní vady. Tato záruka se nevztahuje na součásti výrobku, které jsou vystaveny běžnému opotřebení, a proto je lze považovat za spotřební díly, nebo na poškození křehkých součástí, jako jsou např. spínače, akumulátory nebo díly, které jsou vyrobeny ze skla.

Tato záruka zaniká, pokud je výrobek poškozen, nebyl řádně používán nebo udržován. Pro zajištění správného používání výrobku se musí přesně dodržovat všechny pokyny uvedené v návodu k obsluze. Účelům použití a úkonům, které se v návodu k obsluze nedoporučují nebo se před nimi varuje, je třeba se bezpodmínečně vyhnout.

Výrobek je určen pouze pro soukromé účely a ne pro komerční použití. Při nesprávném a neodborném používání, při použití násilí a při zásazích, které nebyly provedeny našimi autorizovanými servisními provozovny, záruční nároky zanikají.

Vyřízení v případě záruky

Pro zajištění rychlého Vaší žádosti postupujte podle následujících pokynů:

- Pro všechny dotazy mějte připraven pokladní lístek a číslo výrobku (IAN) 498394_2204 jako doklad o koupi.
- Číslo výrobku naleznete na typovém štítku na výrobku, rytině na výrobku, na titulní straně návodu k obsluze (vlevo dole) nebo na nálepce na zadní nebo spodní straně výrobku.
- Pokud by se měly vyskytovat funkční vady nebo jiné závady, kontaktujte nejprve níže uvedené servisní oddělení **telefonicky** nebo **e-mailem**.
- Výrobek, zaevidovaný jako vadný výrobek pak můžete při přiložení dokladu o nákupu (pokladní lístek) a při uvedení, v čem spočívá vada a kdy k ní došlo, poslat výrobek pro Vás bez poštovního na adresu, kterou Vám oznámí servis.



Na webových stránkách www.lidl-service.com si můžete stáhnout tyto a mnoho dalších příruček, videí o výrobku a instalační software.

Pomocí kódu QR se dostanete přímo na stránku servisu Lidl (www.lidl-service.com) a můžete pomocí zadání čísla výrobku (IAN) 498394_2204 otevřít svůj návod k obsluze.

Servis



Servis Česko

Tel.: 800143873

E-Mail: kompernass@lidl.cz

IAN 498394_2204

Dovozce

Dbejte prosím na to, že následující adresa není adresou servisu. Kontaktujte nejprve uvedený servis.

KOMPERNASS HANDELS GMBH

BURGSTRASSE 21

44867 BOCHUM

NĚMECKO

www.kompernass.com

Recepty

UPOZORNĚNÍ

- Recepty bez záruky. Všechny údaje o přísadách a o přípravě jsou pouze orientační. Doplňte tyto navrhované recepty o své vlastní zkušenosti.

Letní nápoj

2 osoby

Přísady

- 1 velký kus vodního melounu
- 1 citron
- 4 jablka, sladkokyselá (např. odrůdy „Jonagold“ nebo „Jonathan“)

Příprava

- 1) Vodní meloun, citron a jablka připravte podle pokynů uvedených v návodu Slow Juicer.
- 2) Odšťavněte vodní meloun, citron a jablka.
- 3) Letní nápoj podávejte chlazený.

Nápoj z jablek, hrušek a jahod

2 osoby

Přísady

- 1 jablko, zelené (např. odrůda „Granny Smith“)
- 3 malé, zralé hrušky
- 10 středně velkých jahod

Příprava

- 1) Jablko, hrušky a jahody připravte podle návodu pro Slow Juicer.
- 2) Z každého druhu ovoce vytlačte v Slow Juicer šťávu.
- 3) Šťávy smíchejte a nápoj ihned podávejte.

Ranní nápoj

2 osoby

Přísady

- 4 - 5 mrkev
- 2 jablka
- 1 čajová lžička olivového oleje

Příprava

- 1) Připravte mrkve a jablka podle pokynů uvedených v návodu Slow Juicer.
- 2) V odšťavňovači vytlačte šťávu nejdříve z mrkví a poté z jablek.
- 3) Přidejte olivový olej.
- 4) Vše dobře promíchejte.

Nápoj z cukrového melounu

2 osoby

Přísady

- cca 1/3 medového melounu
- 1 mango
- 1 jablko, sladkokyselé (např. odrůdy „Jonagold“ nebo „Jonathan“)
- 1 jablko, zelené (např. odrůda „Granny Smith“)

Příprava

- 1) Meloun, mango a jablka připravte podle pokynů uvedených v návodu Slow Juicer.
- 2) V odšťavňovači vytlačte šťávu nejdříve z melounu, poté z manga a jablek. Vše promíchejte.

Nápoj z ananasu a manga

2 osoby

Přísady

- ½ ananasu
- ½ manga
- 1 jablko
- 1 pomeranč
- 2 čajové lžičky oleje z pšeničných klíčků

Příprava

- 1) Ananas, mango, jablko a pomeranč připravte podle pokynů uvedených v návodu Slow Juicer.
- 2) V odšťavňovači vytlačte nejdříve šťávu z ananasu a poté z manga.
- 3) V odšťavňovači vytlačte nejdříve šťávu z jablka a pomeranče.
- 4) Šťávy smíchejte dohromady.
- 5) Přidejte 2 čajové lžičky oleje z pšeničných klíčků a vše promíchejte.

Nápoj z červené řepy

2 osoby

Přísady

- 1 červená řepa
- 3 pomeranče
- 2 polévkové lžice rybízu

Příprava

- 1) Červenou řepu, pomeranče a rybíz připravte podle pokynů uvedených v návodu Slow Juicer.
- 2) V odšťavňovači vytlačte nejdříve šťávu z červené řepy, pomerančů a rybízu a šťávy smíchejte.

Nápoj z broskví, hrušek a ananasu

2 osoby

Přísady

- 2 broskve
- 2 malé hrušky
- ½ ananasu

Příprava

- 1) Broskve, hrušky a ananas připravte podle pokynů uvedených v návodu Slow Juicer.
- 2) Vše postupně odšťavněte a šťávu ihned podávejte.

Rajčatová šťáva

Přísady

- rajčata (cca 6 středně velkých rajčat pro 1 osobu)
- případně trochu medu nebo soli a pepře

Příprava

- 1) Připravte rajčata tím, že odstraníte zelenou stopku a nakrájíte je na malé kousky.
- 2) Rajčata postupně vkládejte do přístroje.
- 3) Pro přirozené oslazení šťávy přidejte trochu medu.
Pokud šťávu máte rádi spíše vydatnou, okořeňte ji solí a pepřem.
- 4) Šťávu ihned podávejte.

Šťáva z papriky

Přísady

- paprika (cca 2 - 3 velké papriky pro 1 osobu)
- případně 1 jablko

Příprava

- 1) Připravte papriky odstraněním stonků a jadérek a nakrájejte papriky na proužky.
- 2) Vkládejte proužky papriky postupně do přístroje.
- 3) Chcete-li dosáhnout lehce nasládlou chuť, odšťavněte ještě také jablko.
- 4) Šťávu ihned podávejte.

Šťáva z brokolice

Přísady

- brokolice
- případně jedna hruška

Příprava

- 1) Připravte brokolici tak, že ji rozdělíte na malé růžičky.
- 2) Dejte brokolici postupně do přístroje.

UPOZORNĚNÍ

► Protože brokolice má nízký obsah tekutiny, přístroj může při zpracování dělat neobvyklé zvuky skřípání. Toto je normální a nejedná se o závadu přístroje!

- 3) Pokud si přejete, vložte do přístroje hrušku připravenou podle návodu. Hruškou se oslabí hořká chuť brokolice a zároveň se kompenzuje nízký obsah tekutin brokolice.

Sorbet z borůvek a banánu

Přísady

- cca 100 g borůvek
- 1,5 banánu

Příprava

- 1) Připravte borůvky a banán podle pokynů uvedených v návodu ke Slow Juicer.
- 2) Dávejte střídavě kousky borůvek a banánů do plnicího otvoru ②.
- 3) Promíchejte vzniklý sorbet ještě jednou lžící.

Sorbet Tropicana

Přísady

- cca 160 g ananasu
- 1 pomeranč
- 1/2 manga (cca 100–150 g)

Příprava

- 1) Připravte ananas, pomeranč a mango podle pokynů uvedených v návodu ke Slow Juicer.
- 2) Dávejte střídavě kousky ananasu, pomeranče a manga do plnicího otvoru ❷.
- 3) Promíchejte vzniklý sorbet ještě jednou lžící.

Sorbet z ananasu a jahod

Přísady

- 7 jahod
- cca 160 g ananasu
- 1 ČL nastrouhaného kokosu

Příprava

- 1) Připravte jahody a ananas podle pokynů uvedených v návodu ke Slow Juicer.
- 2) Dávejte střídavě ovoce do plnicího otvoru ❷.
- 3) Přidejte nastrouhaný kokos do hmoty sorbetu a vše promíchejte lžící.

Sorbet z malin a hrušek

Přísady

- cca 100 g malin
- 2 hrušky

Příprava

- 1) Připravte maliny a hrušky podle pokynů uvedených v návodu ke Slow Juicer.
- 2) Dávejte střídavě maliny a hrušky do plnicího otvoru ❷.
- 3) Promíchejte vzniklý sorbet ještě jednou lžící.

Spis treści

Wstęp	144
Informacje o niniejszej instrukcji obsługi	144
Użytkowanie zgodne z przeznaczeniem	144
Ostrzeżenia	144
Bezpieczeństwo	145
Podstawowe wskazówki bezpieczeństwa	145
Elementy obsługi	150
Zakres dostawy i przegląd po rozpakowaniu	151
Rozpakowanie	151
Obsługa i eksploatacja	151
Funkcja resetu/wyłącznik bezpieczeństwa	152
Złożenie i obsługa urządzenia	152
Przygotowanie składników	155
Wyciskanie soku / przygotowywanie sorbetu	156
Demontaż	158
Czyszczenie i konserwacja	159
Przechowywanie	160
Utylizacja	160
Utylizacja urządzenia	160
Utylizacja opakowania	161
Załącznik	161
Dane techniczne	161
Gwarancja Kompernaß Handels GmbH	162
Serwis	163
Importer	163
Przepisy	164

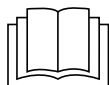

Przed pierwszym użyciem zapoznaj się z instrukcją obsługi i zachowaj ją w celu późniejszego wykorzystania. W przypadku przekazania urządzenia osobom trzecim należy przekazać im także instrukcję.

Wstęp

Informacje o niniejszej instrukcji obsługi

Serdecznie gratulujemy zakupu nowego urządzenia.

Wybrany produkt charakteryzuje się wysoką jakością. Instrukcja obsługi jest częścią składową produktu. Zawiera ona ważne informacje na temat bezpieczeństwa, użytkowania i utylizacji. Przed rozpoczęciem użytkowania produktu należy zapoznać się ze wszystkimi informacjami dotyczącymi obsługi i bezpieczeństwa. Produkt należy użytkować wyłącznie zgodnie z zamieszczonym tu opisem oraz w podanym zakresie zastosowań. W przypadku przekazania urządzenia osobie trzeciej należy dołączyć również całą dokumentację.

Użytkowanie zgodne z przeznaczeniem

Urządzenie jest przeznaczone do wyciskania soku z dojrzałych i obranych owoców i warzyw oraz do przygotowywania sorbetów. Urządzenie nadaje się wyłącznie do przetwarzania produktów spożywczych. Należy używać wyłącznie oryginalnych akcesoriów, takich jak opisane w instrukcji. Każde inne lub wykraczające poza ten zakres użycie uważane jest za niezgodne z przeznaczeniem i niesie za sobą poważne niebezpieczeństwo wypadku. Urządzenie nie jest przeznaczone do zastosowań komercyjnych ani przemysłowych. Urządzenie to przeznaczone jest wyłącznie do zastosowań w prywatnych gospodarstwach domowych.

Ostrzeżenia

W niniejszej instrukcji obsługi użyto następujących ostrzeżeń:



NIEBEZPIECZEŃSTWO

Ostrzeżenie o takim stopniu zagrożenia informuje o grożącej niebezpiecznej sytuacji.

Nieuniknięcie niebezpiecznej sytuacji może doprowadzić do śmierci lub powstania ciężkich obrażeń.

- ▶ Należy przestrzegać zaleceń zawartych w tym ostrzeżeniu, aby uniknąć niebezpieczeństwa śmierci lub ciężkich obrażeń ciała.



OSTRZEŻENIE

Informacja o tym stopniu zagrożenia oznacza możliwą sytuację niebezpieczną.

Nieuniknięcie niebezpiecznej sytuacji może doprowadzić do powstania obrażeń.

- ▶ Należy przestrzegać instrukcji zawartych w niniejszej wskazówce ostrzegawczej, by uniknąć obrażeń u osób.

UWAGA**Ostrzeżenie o tym stopniu zagrożenia oznacza możliwość powstania szkody materialnej.**

Nieuniknięcie niebezpiecznej sytuacji może doprowadzić do powstania szkód materialnych.

- ▶ Aby uniknąć szkód materialnych, należy przestrzegać zaleceń zawartych w tym ostrzeżeniu.

WSKAZÓWKA

- ▶ Wskazówka oznacza dodatkowe informacje, ułatwiające korzystanie z urządzenia.

Bezpieczeństwo

W tym rozdziale zawarto ważne wskazówki, dotyczące bezpiecznej obsługi urządzenia.

Niniejsze urządzenie jest zgodne z odpowiednimi przepisami bezpieczeństwa. Mimo to, nieprawidłowe użycie może spowodować obrażenia u ludzi i szkody materialne.

Podstawowe wskazówki bezpieczeństwa

Aby zapewnić bezpieczne użytkowanie urządzenia, przestrzegaj następujących wskazówek bezpieczeństwa:

- Dzieci nie mogą używać tego urządzenia.
- Urządzenie oraz jego kabel zasilający należy trzymać poza zasięgiem dzieci.
- To urządzenie może być używane przez osoby o zmniejszonych zdolnościach fizycznych, sensorycznych lub umysłowych lub też osoby nieposiadające odpowiedniego doświadczenia i/lub wiedzy, wyłącznie pod nadzorem lub po przeszkoleniu w zakresie bezpiecznego używania urządzenia oraz wynikających z niego zagrożeń.

- Przed przystąpieniem do użytkowania należy sprawdzić, czy urządzenie nie ma widocznych uszkodzeń. Nie wolno uruchamiać urządzenia, gdy jest uszkodzone lub spadło na ziemię.
- Naprawy urządzenia zlecać wyłącznie w autoryzowanych punktach serwisowych lub w serwisie producenta. Nieprawidłowo wykonane naprawy mogą powodować zagrożenia dla użytkownika. Powodują one też utratę gwarancji.
- W okresie gwarancyjnym naprawy urządzenia należy zlecać wyłącznie w autoryzowanych punktach serwisowych. Wykonywanie napraw poza siecią serwisową powoduje utratę praw gwarancyjnych.
- Uszkodzone elementy wymieniać zawsze na oryginalne części zamienne. Tylko te części gwarantują odpowiednie bezpieczeństwo użytkowania urządzenia.
- Nieprawidłowe użycie urządzenia powoduje niebezpieczeństwo powstania obrażeń! Należy je wykorzystywać tylko zgodnie z przeznaczeniem.
- Nigdy nie używaj urządzenia w pobliżu otwartych płomieni, płyty grzewczej lub piekarnika.
- Postaw urządzenie jak najbliżej gniazda sieciowego. Zadbaj o to, aby w razie niebezpieczeństwa można było szybko odłączyć wtyk z gniazda sieciowego i aby nie było możliwości potknięcia się o kabel sieciowy.
- Ustaw urządzenie na stabilnym podłożu.



NIEBEZPIECZEŃSTWO PORAŻENIA PRĄDEM ELEKTRYCZNYM!

- ▶ Podłączaj urządzenie tylko i wyłącznie do prawidłowo zainstalowanego i uziemionego gniazda zasilania. Napięcie w sieci elektrycznej musi być zgodne z danymi podanymi na tabliczce znamionowej urządzenia.
- ▶ W przypadku uszkodzenia kabla zasilającego należy zlecić jego wymianę producentowi w punkcie serwisowym lub osobie posiadającej odpowiednie kwalifikacje. Dzięki temu unika się poważnych zagrożeń.
- ▶ Urządzenia nie wolno narażać na oddziaływanie deszczu ani używać go w wilgotnym lub mokrym środowisku.
- ▶ Podczas używania urządzenia uważaj, aby kabel sieciowy był zawsze suchy.
- ▶ Podstawy urządzenia nie wolno zanurzać w wodzie ani innych płynach! Przedostanie się cieczy na części przewodzące prąd podczas pracy urządzenia powoduje powstanie zagrożenia dla życia na skutek porażenia prądem elektrycznym.
- ▶ Chwytaj kabel sieciowy zawsze za wtyk. Nigdy nie ciągnij za kabel i nigdy nie chwytaj kabla sieciowego mokrymi rękoma, gdyż może to spowodować zwarcie lub porażenie prądem elektrycznym.
- ▶ Nie ustawiaj urządzenia lub mebli albo innych przedmiotów na przewodzie sieciowym i dopilnuj, by się nie zakleszczył.
- ▶ Nie wolno otwierać obudowy urządzenia ani go naprawiać ani modyfikować. Przy otwartej obudowie lub samowolnych przeróbkach istnieje zagrożenie dla życia na skutek porażenia prądem elektrycznym, a gwarancja wygasa.

NIEBEZPIECZEŃSTWO PORAŻENIA PRĄDEM ELEKTRYCZNYM!

- ▶ Urządzenie należy chronić przed kroplami i rozpryskami wody. Na urządzeniu lub obok niego nie należy stawiać naczyń wypełnionych wodą, np. wazonów.
- ▶ Podczas każdej przerwy w pracy, montażu, demontażu oraz w przypadku braku nadzoru nad urządzeniem i po zakończeniu korzystania z urządzenia oraz przed każdym czyszczeniem wyciągnij wtyk z gniazda sieciowego.

OSTRZEŻENIE! NIEBEZPIECZEŃSTWO OBRAŻEŃ!

- ▶ Przed użyciem urządzenia upewnij się, że jest ono prawidłowo i całkowicie zmontowane.
- ▶ Dzieciom nie wolno bawić się urządzeniem.
- ▶ Przed zakładaniem lub zdejmowaniem akcesoriów zawsze wyciągaj wtyk z gniazda sieciowego.
- ▶ Po zakończeniu korzystania z urządzenia upewnij się zawsze, że włącznik/wyłącznik znajduje się w położeniu „Wył.” („O”). Do rozłożenia urządzenia można przystąpić dopiero wtedy, gdy silnik całkowicie się zatrzyma.



- ▶ Podczas pracy z urządzeniem nigdy nie wkładaj rąk ani żadnych przedmiotów w otwór podajnika. Mogłoby to doprowadzić do poważnych obrażeń ciała lub uszkodzenia urządzenia. Gdy nie będzie możliwe usunięcie fragmentów owoców za pomocą popychacza, wyłącz urządzenie, wyciągnij wtyk z gniazda sieciowego i otwórz urządzenie.
- ▶ Przed uruchomieniem upewnij się, że pokrywka jest szczelnie zamknięta.

 UWAGA! SZKODY MATERIALNE!

- ▶ Nigdy nie korzystaj z urządzenia, gdy postawione jest ono na miękkich materiałach, jak np. na wykładzinie dywanowej. Zablokowanie otworów wentylacyjnych w dnie urządzenia powoduje niebezpieczeństwo przegrzania i pożaru!
- ▶ Tego urządzenia nie używaj w połączeniu z zewnętrznym zegarem sterującym ani żadnym innym oddzielnym układem zdalnego sterowania.
- ▶ W trakcie używania nigdy nie pozostawiaj urządzenia bez nadzoru.
- ▶ Nie używaj urządzenia bez zawartości.
- ▶ Upewnij się, że urządzenie, kabel sieciowy lub wtyk sieciowy nie stykają się ze źródłami wysokich temperatur, takimi jak gorące płyty grzejne lub nieostygnięty płomień.
- ▶ Nie używać urządzenia na otwartej przestrzeni.
- ▶ Urządzenie należy używać tylko z dostarczonymi oryginalnymi akcesoriami.
- ▶ Nie używaj kostek lodu ani produktów głęboko mrożonych. Przed użyciem mrożone składniki należy rozmrozić do momentu, aż możliwe będzie wbicie w nie widelca mniej więcej do środka.
- ▶ Przenoś urządzenie tylko za podstawę, nigdy za pokrywkę ani za obudowę sita.

Elementy obsługowe

(ilustracje - patrz rozkładana okładka)

Rysunek A:

- ❶ Popychacz
- ❷ Podajnik (z otwartą pokrywką)
- ❸ Pokrywka obudowy
- ❹ Uchwyt obudowy sita
- ❺ Otwór wylotowy soku
- ❻ Zatyczka
- ❼ Włłącznik/wyłącznik
- ❽ Podstawa urządzenia
- ❾ Kabel zasilający z wtykiem sieciowym
- ❿ Przycisk RESET
- ⓫ Pojemnik na sok
- ⓬ Pojemnik na miąższ i odpadki
- ⓭ Otwór wylotowy miąższu i odpadków
- ⓮ Obudowa sita

Rysunek B:

- ❶⓫ Zdejmowana ramka sita
- ❶⓬ Sito (stal nierdzewna)
- ❶⓭ Wkład do sorbetów
- ❶⓮ Ślimak
- ❶⓯ Szczotka do czyszczenia

Rysunek C:

- ❶⓫ Sito (ze zdejmowaną ramką sita włożoną w obudowę sita)
- ❶⓬ Walek napędowy

Zakres dostawy i przegląd po rozpakowaniu

Urządzenie dostarczone jest standardowo z następującymi elementami:

- Wyciskarka wolnoobrotowa
- Popychacz ❶
- Szczotka do czyszczenia ❶⁹
- Pojemnik na sok ❶¹
- Pojemnik na miąższ i odpadki ❶²
- Instrukcja obsługi

WSKAZÓWKA

- ▶ Urządzenie należy sprawdzić pod kątem kompletności dostawy i występowania widocznych uszkodzeń.
- ▶ W przypadku niekompletnej dostawy, bądź wystąpienia uszkodzeń wskutek wadliwego opakowania lub transportu należy skontaktować się z infolinią serwisową (patrz rozdział **Serwis**).

Rozpakowanie



OSTRZEŻENIE!

- ▶ Elementów opakowania nie udostępniać dzieciom do zabawy.
Istnieje niebezpieczeństwo uduszenia.
- ◆ Wyjmij z kartonu wszystkie elementy urządzenia oraz instrukcję obsługi.
- ◆ Usuń wszystkie części opakowania.

Obsługa i eksploatacja

W niniejszym rozdziale podano ważne wskazówki dotyczące obsługi i użytkowania urządzenia.



OSTRZEŻENIE! NIEBEZPIECZEŃSTWO OBRAŻEŃ!

- ▶ Przed zakładaniem lub zdejmowaniem akcesoriów zawsze wyciągaj wtyk kabla zasilającego ❹ z gniazda sieciowego.



Funkcja resetu/wyłącznik bezpieczeństwa

W celu zapewnienia ochrony silnika, to urządzenie jest wyposażone w wyłącznik bezpieczeństwa:

W przypadku utkwienia kawałków owoców i samoczynnego wyłączenia urządzenia, doszło do zadziałania wyłącznika bezpieczeństwa. Urządzenie wyłącza się, zanim dojdzie do uszkodzenia silnika wskutek przegrzania.

Urządzenie można ponownie włączyć dopiero po zresetowaniu wyłącznika bezpieczeństwa.

Aby ponownie uruchomić urządzenie, postępuj w następujący sposób:

- Ustaw włącznik/wyłącznik ⑦ w położeniu „O” i wyciągnij wtyk kabla zasilającego ⑨ z gniazda sieciowego. Odczekaj około 10-15 minut do ostygnięcia urządzenia.
- Obróć pokrywę ③ w lewo, aż symbol  będzie skierowany na symbol  na obudowie sita ⑭.
- Zdejmij pokrywę ③.
- Usuń kawałki owoców, które utkwily w urządzeniu.
- Zdejmij ostrożnie obudowę sita ⑭ i odwróć podstawę urządzenia ⑧.
- Włóż wtyk kabla zasilającego ⑨ do gniazda sieciowego.
-  Naciśnij przycisk RESET ⑩, który znajduje się na spodzie podstawy urządzenia ⑧.
- Ponownie wyciągnij wtyk kabla zasilającego ⑨ z gniazda sieciowego i obróć podstawę urządzenia ⑧.
- Ponownie złożź urządzenie zgodnie z opisem w poniższym rozdziale i kontynuuj wyciskanie soku.

Złożenie i obsługa urządzenia

- Przed pierwszym użyciem urządzenia dokładnie wyczyść wszystkie jego części, jak opisano w rozdziale „Czyszczenie i konserwacja.”.
- Ustaw urządzenie zgodnie ze wskazówkami bezpieczeństwa.



OSTRZEŻENIE! NIEBEZPIECZEŃSTWO OBRAŹEŃ!



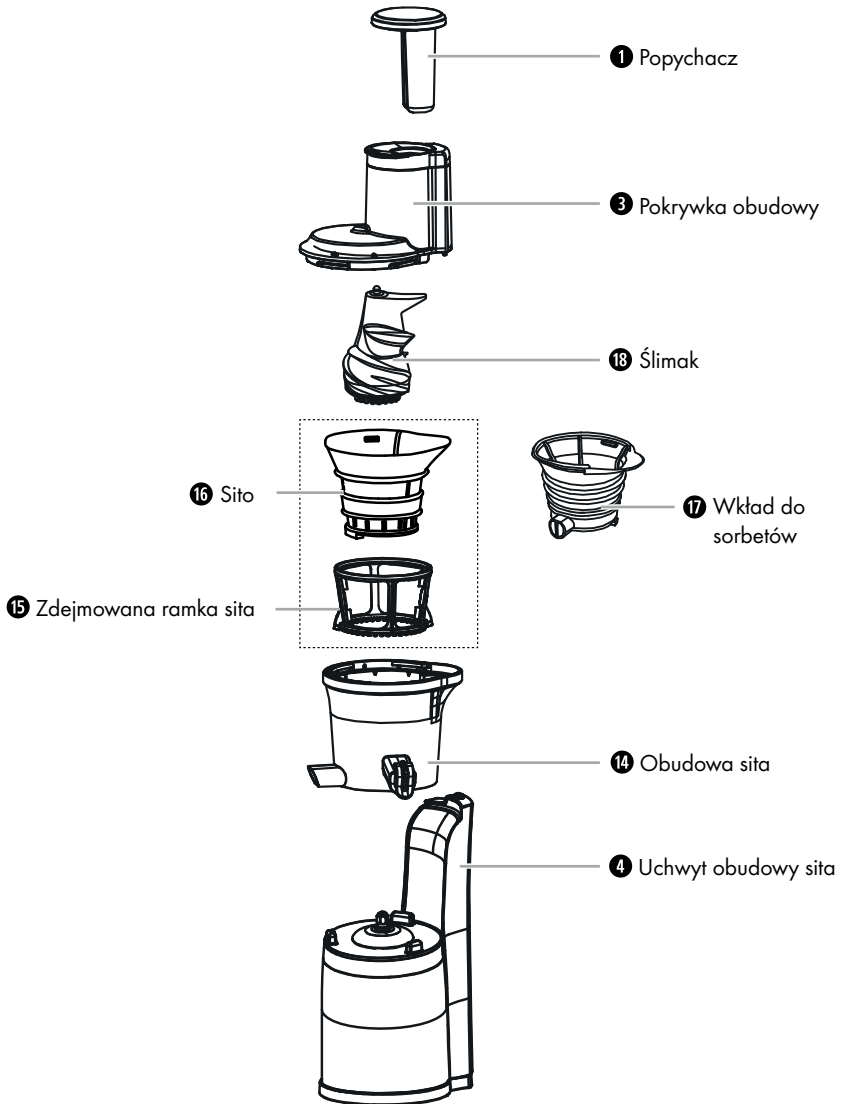

- Przed montażem urządzenia sprawdź, czy wtyk sieciowy kabla zasilającego ⑨ jest wyciągnięty z gniazda.

Podczas montażu przestrzegaj informacji zawartych na tym rysunku oraz oznaczeń znajdujących się na urządzeniu:



- 1) Załóż obudowę sita **14** na podstawę urządzenia **8** tak, aby trzy blokady na podstawie urządzenia **8** zaczepiły się w trzech wgłębieniach na spodzie obudowy sita **14**.

WSKAZÓWKA

- ▶ Upewnij się, że czarna zatyczka gumowa na dnie obudowy sita **14** zamyka tylny koniec otworu wylotowego dla miąższu i wyłtoków **13** i czy jest włożona. Należy ją wyjmować tylko na czas czyszczenia!
 - Jeśli chcesz wyciskać sok z owoców/warzyw:
 - Włóż zdejmowaną ramkę sita **15** w obudowę sita **14**. Obróć ramkę sita **15** w dwie strony, aby sprawdzić, czy w ten sposób obraca się koło zębate na wewnętrznym dnie obudowy sita **14**.
 - Włóż sito **16** w zdejmowaną ramkę sita **15**. Wybrzuszenie na górnej krawędzi sita **16** musi znaleźć się przy tym w podobnym wybrzuszeniu w obudowie sita **14**.
 - Jeśli chcesz przygotowywać sorbety:
 - Włóż wkład do sorbetów **17** w obudowę sita **14**. Wybrzuszenie na górnej krawędzi wkładu do sorbetów **17** musi znaleźć się w podobnym wybrzuszeniu w obudowie sita **14**. Otwór wylotowy wkładu do sorbetów **17** znajduje się przed wylotem obudowy sita **14**.
- 2) Załóż ślimak **18** na wałek napędowy **21**, obróć go nieznacznie i dociśnij, aby wyczuwalnie zatrzasnął się na swoim miejscu. Przed dokończeniem składania urządzenia upewnij się, czy poszczególne elementy są dobrze założone.
 - 3) Załóż pokrywkę **3** na obudowę sita **14** tak, aby symbol  na pokrywce **3** był skierowany na symbol  na obudowie sita **14**.
 - 4) Obróć pokrywkę **3** w prawo, aż symbol  będzie skierowany na symbol  na obudowie sita **14** i zatrzaśnie się na swoim miejscu.

WSKAZÓWKA

- ▶ Urządzenie jest wyposażone w system bezpieczeństwa. Praca urządzenia jest możliwa tylko z prawidłowo założoną pokrywką **3**.

- 5) Wsuń pojemnik na wyłtoki **12** pod otwór wylotowy miąższu i wyłtoków **13** (patrz rysunek A).

WSKAZÓWKA

- ▶ Podczas stosowania wkładu do sorbetów **17** pojemnik na wyłtoki **12** nie jest potrzebny.

- 6) Wsuń pojemnik na sok **11** pod otwór wylotowy soku **5** (patrz rysunek A).
- 7) Otwórz zatyczkę **6**, aby sok mógł spływać do pojemnika **11**.

Przygotowanie składników

- **Uwaga:** Używaj wyłącznie dobrze dojrzałych owoców, ponieważ w przeciwnym razie może dojść do zatkania sita 16. Konieczne byłoby wtedy ponowne czyszczenie sita 16.
- Wyciskane owoce lub warzywa najpierw umyj lub obierz.
- Pamiętaj o wyjęciu większych nasion lub pestek przed umieszczeniem owoców w urządzeniu.
- Owoce pestkowe (jabłka, gruszki) można wyciskać ze skórki i gniazdem nasennym. Pestki innych owoców (brzoskwinie, śliwki itp.), wszystkie większe nasiona (arbuzy itp.) oraz łodygi usuń, by nie doprowadzić do uszkodzenia urządzenia.
- Owoce o grubych skórkach (np. owoce cytrusowe, arbuzy, kiwi, buraki) należy zawsze najpierw obrać.
- Od winogron odetnij główną łodygę.
- W razie potrzeby pokrój owoce lub warzywa na odpowiednio małe kawałki, aby zmieściły się w podajniku 2.
- Składniki włókniste (np. seler) pokroić na kawałki o długości ok. 3-5 cm i szerokości 1,5-2 cm.
- Suche produkty, takie jak fasola lub ryż, należy wcześniej namoczyć lub ugotować na miękko. Przed przystąpieniem do pracy należy odczekać, aż gorące składniki ostygną do temperatury pokojowej.
- Aby przygotować sorbet, należy zamrozić składniki. Najlepiej rozprowadzić je w tym celu płasko na odpowiednim podłożu. Upewnij się, że poszczególne kawałki nie przywierają do siebie.

UWAGA! SZKODY MATERIALNE!

- ▶ Nie używaj kostek lodu ani produktów głęboko mrożonych. Przed użyciem mrożone składniki należy rozmrozić do momentu, aż w najgrubszym kawałku możliwe będzie wbicie w niego widelca mniej więcej do środka.
- ▶ Nie używaj owoców bardzo twardych, takich jak kokosy.

WSKAZÓWKA

- ▶ Rodzynki nie nadają się do wyciskania, ponieważ zawierają zbyt mało soku.
- ▶ Marchewki przeznaczone na sok włóż 24 godziny wcześniej do wody i pokrój je na drobne kawałki (ok. 1,5 x 1,5 cm).
- ▶ Mrożone produkty spożywcze należy wykorzystać w ciągu jednego miesiąca.

Wyciskanie soku / przygotowywanie sorbetu

OSTRZEŻENIE! NIEBEZPIECZEŃSTWO OBRAŹEŃ!

- ▶ Nigdy nie wkładaj palców ani przedmiotów do podajnika ② podczas pracy urządzenia. Może to doprowadzić do poważnych obrażeń ciała i/lub uszkodzenia urządzenia.

UWAGA! SZKODY MATERIALNE!

- ▶ **Wyciskanie soku:** podczas wyciskania soku nigdy nie używaj urządzenia dłużej niż przez 15 minut bez przerwy (czas pracy krótkotrwałej). Po 15 minutach pracy ciągłej odczekaj, aż urządzenie ostygnie. W przeciwnym razie można doprowadzić do nieodwracalnego uszkodzenia urządzenia.
- ▶ **Przygotowywanie sorbetu:** podczas przygotowywania sorbetu nigdy nie używaj urządzenia dłużej niż przez 5 minut bez przerwy. Po 5 minutach pracy ciągłej odczekaj, aż urządzenie ostygnie. W przeciwnym razie można doprowadzić do nieodwracalnego uszkodzenia urządzenia.
- ▶ Zawsze uruchamiaj urządzenie dopiero po dodaniu składników do podajnika ②. Nigdy nie używaj go bez włożonych składników.

- 1) Włóż wtyk kabla zasilającego ⑨ do gniazda sieciowego.

WSKAZÓWKA

- ▶ Aby przestawić włącznik/wyłącznik ⑦ z położenia „I” w położenie „R” lub odwrotnie, zawsze ustaw włącznik/wyłącznik ⑦ najpierw w pozycji „O” (wyłączony) i poczekaj, aż silnik się zatrzyma.
- 2) Jeśli chcesz przerabiać duże kawałki produktów, otwórz pokrywkę podajnika ②. W razie potrzeby wyjmij popychacz ①, jeśli jest włożony do podajnika ②.
 - 3) Włóż część składników do podajnika ② i ponownie zamknij pokrywkę podajnika ②.

WSKAZÓWKA

- ▶ Urządzenie pozwoli się uruchomić tylko wtedy, gdy pokrywka podajnika ② jest zamknięta.
- 4) Przelącz włącznik/wyłącznik ⑦ urządzenia w położenie „I”. Urządzenie rozpoczyna pracę.

WSKAZÓWKA



- ▶ W normalnych warunkach urządzenie samodzielnie pobiera składniki do przetwarzania, które zostały umieszczone w podajniku ❷. Popychaj lekko składniki popychaczem ❶ tylko wtedy, gdy zauważysz, że składniki nie są już wciągane do urządzenia, w przeciwnym razie urządzenie może się zablokować.

5) Włóż kolejne składniki do podajnika ❷. W razie potrzeby użyj popychacza ❶, aby ostrożnie wcisnąć składniki do podajnika ❷. Podczas przetwarzania składników dodawaj kolejne kawałki. Nie wyłączaj przy tym urządzenia.

WSKAZÓWKA

- ▶ Jeśli chcesz włożyć składniki, które są zbyt duże dla podajnika ❷, zatrzymaj urządzenie, ustawiając włącznik/wyłącznik ❷ w pozycji „O”. Otwórz pokrywkę podajnika ❷ i dodaj składniki. Zamknij ponownie pokrywkę i kontynuuj przerabianie.

WSKAZÓWKA

- ▶ Jeżeli podczas pracy kawałki potrawy utkwą w urządzeniu, wyłącz urządzenie i w razie potrzeby kilkakrotnie, w krótkich odstępach czasu ustaw włącznik/wyłącznik ❷ w położenie „R”, aby uruchomić silnik w przeciwnym kierunku. Jeżeli i to nie pomoże, zdemontuj urządzenie zgodnie z opisem w rozdziale „Demontaż” i usuń zablokowane kawałki potrawy.
- ▶ Jeżeli kawałki potrawy utkwą w podajniku ❷ i nie można ich usunąć popychaczem ❶, wykonaj następujące czynności:
 - Wyłącz urządzenie i wyciągnij wtyk kabla zasilającego ❾ z gniazda sieciowego.
 - Obróć pokrywkę ❸ w lewo, aż symbol  będzie skierowany na symbol  na obudowie sita ❿.
 - Zdejmij pokrywkę ❸.
 - Usuń kawałki jedzenia, które utkwą w urządzeniu.
 - Złóż ponownie urządzenie i kontynuuj pracę.

WYŁĄCZNIK BEZPIECZEŃSTWA / FUNKCJA RESET

- ▶ Jeżeli urządzenie wyłączy się samoczynnie, doszło do zadziałania wyłącznika bezpieczeństwa. Urządzenie wyłącza się, zanim dojdzie do uszkodzenia silnika wskutek przegrzania, np. z powodu zablokowanych kawałków produktów spożywczych i zablokowania silnika. Urządzenie można ponownie włączyć dopiero po zresetowaniu wyłącznika bezpieczeństwa. Aby ponownie uruchomić urządzenie, postępuj w sposób opisany w rozdziale **Funkcja resetu/wyłącznik bezpieczeństwa**.

WSKAZÓWKA

- ▶ Jeżeli pojemnik na sok **11** jest pełny i chcesz go opróżnić, kiedy sok wciąż jeszcze ścieka z otworu wylotowego **5**, zamknij go zatyczką **6**. Ponownie otwórz zatyczkę **6** po umieszczeniu opróżnionego pojemnika na sok **11** pod otworem wylotowym soku **5**.

WSKAZÓWKA

- ▶ Gdy pojemnik na wytloki **12** zapelni się i trzeba go będzie opróżnić, przerwij dodawanie składników i poczekaj, aż z urządzenia nie będzie się już wydostawał miąższ. Po opróżnieniu umieść pojemnik na wytloki **12** ponownie pod otworem wylotowym miąższu i wytloków **13**.
- ▶ Jeżeli miąższ utkwi w otworze wylotowym miąższu i wytloków **13**, zatrzymaj urządzenie i usuń resztki trzonkiem szczotki do czyszczenia **19**.



6) Po przetworzeniu wszystkich składników natychmiast wyłącz urządzenie.

UWAGA! SZKODY MATERIALNE!

- ▶ Otwór wylotowy soku **5** oraz otwór wylotowy miąższu i odpadków **13** czyść regularnie i po każdym użyciu. Pozwoli to na uniknięcie zatkania otworu wylotowego i/lub uszkodzenia urządzenia.

Demontaż

By zdemontować wyciskarkę, np. w celu wyczyszczenia, należy postępować w następujący sposób:

- 1) Wyciągnij wtyk kabla zasilającego **9** z gniazda sieciowego.
- 2) Zamknij zatyczkę **6** na wylocie soku **5**, aby nie mogły wyciekać z niego resztki soku.
- 3) Obróć pokrywkę **3** w lewo, aż symbol  będzie skierowany na symbol  na obudowie sita **14**.
- 4) Zdejmij pokrywkę obudowy **3** z popychaczem **1**.
- 5) Podnieś ostrożnie obudowę sita **14** wraz ze zdejmowaną ramką sita **15** i sitem **16** lub wkładem do sorbetów **17** i ślimakiem **18** z podstawy urządzenia **8**.
- 6) Odtłącz poszczególne elementy od siebie.

Czyszczenie i konserwacja

OSTRZEŻENIE! NIEBEZPIECZEŃSTWO UTRATY ŻYCIA WSKUTEK PORAŻENIA PRĄDEM ELEKTRYCZNYM!

- ▶ Przed rozpoczęciem czyszczenia wyciągnij wtyk sieciowy kabla zasilającego **9**.
- ▶ Nigdy nie czyść podstawy urządzenia **8** pod bieżącą wodą ani nie zanurzaj go w wodzie lub w innej cieczy. Grozi to nieodwracalnym uszkodzeniem urządzenia!

OSTRZEŻENIE! NIEBEZPIECZEŃSTWO OBRAŻEŃ!

- ▶ Przed zakładaniem lub zdejmowaniem akcesoriów zawsze wyciągaj wtyk kabla zasilającego **9** z gniazda sieciowego.

UWAGA

Uszkodzenie urządzenia!

- ▶ Wszystkie elementy urządzenia i akcesoria czyść regularnie i po każdym użyciu z resztek owoców i odpadków, by nie dopuścić do zatkania otworu wylotowego miąższu i odpadków **13** albo otworu wylotowego soku **5** i/ lub uszkodzenia urządzenia.
- ▶ Podczas czyszczenia zwróć uwagę na to, aby do podstawy urządzenia **8** nie przedostała się wilgoć. Mogłoby to trwale uszkodzić urządzenie.
- ▶ Do czyszczenia powierzchni nie używaj ostrych środków szorujących ani chemicznych środków czyszczących, czy też ostrych przedmiotów.
- Obudowę urządzenia i kabel zasilający **9** czyść tylko lekko wilgotną ściereczką. W celu usunięcia uporczywych zabrudzeń dodaj na szmatkę delikatnego środka do mycia naczyń.
- Wyczyść obudowę sita **14**, sito **16**, ramkę sita **15**, wkład do sorbetów **17**, ślimak **18**, pojemnik na sok **11**, pojemnik na miąższ i odpadki **12**, pokrywkę obudowy **3** i popychacz **1** za pomocą znajdującej się w zestawie szczotki do czyszczenia **19** w ciepłej wodzie z dodatkiem niewielkiej ilości płynu do mycia naczyń. Następnie wszystkie elementy spłucz dużą ilością czystej wody, aby usunąć ewentualne pozostałości płynu do mycia naczyń.

WSKAZÓWKA

- ▶ Aby oczyścić otwór wylotowy miąższu i odpadków **13**, można od spodu obudowy sita **14** wyciągnąć korek gumowy z tylnego końca otworu wylotowego miąższu i odpadków **13**, dzięki czemu będzie możliwy przepływ wody. Zalegający miąższ można oderwać używając do tego trzonka szczotki do czyszczenia **19** i przepłukując następnie. Po zakończeniu czyszczenia włóż ponownie korek gumowy w tylny koniec otworu wylotowego miąższu i odpadków **13**.

WSKAZÓWKA



Wszystkie zdejmowane części, za wyjątkiem szczotki do czyszczenia 19, można myć w zmywarce do naczyń.

Wkładaj te elementy jednak tylko do górnego kosza zmywarki do naczyń, nie zaciskaj ich i korzystaj z programu zmywania o temperaturze maks. 60°C.

Do czyszczenia zewnętrznych powierzchni urządzenia wystarczy wilgotna ściereczka. Należy dopilnować, by przed ponownym użyciem urządzenia wszystkie części były całkowicie suche.

Przechowywanie

Oczyszczone i suche urządzenie należy przechowywać w czystym, wolnym od kurzu i suchym miejscu.

Jeżeli urządzenie nie będzie używane przez dłuższy czas, należy przechowywać je w czystym, suchym miejscu, bez bezpośredniego nasłonecznienia.

Utylizacja



Produkt i opakowanie nadają się do recyklingu, podlegają rozszerzonej odpowiedzialności producenta i są zbierane selektywnie.

Utylizacja urządzenia



Widoczny obok symbol przekreślonego pojemnika na kółkach na śmieci oznacza, że urządzenie to podlega postanowieniom dyrektywy 2012/19/EU. Dyrektywa ta stanowi, że zużytego urządzenia nie wolno wyrzucać wraz ze zwykłymi odpadami domowymi, lecz należy je oddać do wyspecjalizowanych punktów zbiórki odpadów, centrów recyklingu lub zakładów utylizacji odpadów.

Utylizacja jest dla użytkownika bezpłatna. Chroń środowisko i usuwaj odpady w prawidłowy sposób.

Jeśli stare urządzenie zawiera dane osobowe, użytkownik jest odpowiedzialny za ich usunięcie przed zwrotem urządzenia.



Informacje na temat możliwości utylizacji wystużonego urządzenia można uzyskać w urzędzie gminy lub miasta.

Utylizacja opakowania



Materiały opakowaniowe są przyjazne dla środowiska i można je poddać procesowi recyklingu. Zbędne materiały opakowaniowe należy usuwać zgodnie z lokalnymi przepisami.



Opakowania należy utylizować w sposób przyjazny dla środowiska. Przestrzegaj oznaczeń umieszczonych na różnych materiałach opakowaniowych i w razie potrzeby zutylizuj je zgodnie z zasadami segregacji odpadów. Materiały opakowaniowe są oznaczone skrótami (a) i cyframi (b) w następujący sposób: 1–7: tworzywa sztuczne, 20–22: papier i tektura, 80–98: kompozyty.

Załącznik

Dane techniczne

Zasilanie elektryczne	220–240 V ~ (prąd przemienny), 50 - 60 Hz
Pobór mocy	300 W
Klasa ochronności	II /
Liczba obrotów na minutę	60 ± 20 %
Czas pracy krótkotrwałej	15 minut przy wyciskaniu soku, 5 minut przy przygotowaniu sorbetu
Pojemność pojemnika na sok 11	ok. 790 ml, pojemność użytkowa: ok. 600 ml na oznaczeniu maks.
Pojemność pojemnika na wylotki 12	ok. 1049 ml
	Wszystkie części tego urządzenia mające kontakt z żywnością, są do tego odpowiednio przystosowane.

Czas pracy krótkotrwałej

Czas pracy krótkotrwałej określa, jak długo można używać urządzenia bez zagrożenia przegrzaniem silnika i tym samym jego uszkodzenia. Po upływie określonego czasu pracy urządzenie należy wyłączyć i poczekać, aż silnik ostygnie.

Gwarancja Kompernaß Handels GmbH

Szanowny Kliencie,

To urządzenie objęte jest 3-letnią gwarancją, licząc od daty zakupu. W przypadku wad tego produktu, masz gwarantowane ustawowo prawa w stosunku sprzedawcy. Te ustawowe prawa nie są ograniczone przez nasze opisane poniżej warunki gwarancji.

Warunki gwarancji

Okres gwarancji rozpoczyna się od daty zakupu. Należy zachować paragon. Jest on wymagany jako dowód zakupu.

Jeżeli w ciągu trzech lat od daty zakupu produktu ujawni się w nim wada materiałowa lub produkcyjna, produkt zostanie wedle naszego uznania nieodpłatnie naprawiony, wymieniony na nowy lub zostanie zwrócona jego cena. Warunkiem spełnienia tego świadczenia gwarancyjnego jest dostarczenie w trakcie tego trzyletniego okresu uszkodzonego urządzenia wraz z dowodem zakupu (paragonem) oraz krótkim opisem wady i daty jej wystąpienia.

Jeżeli wada jest objęta naszą gwarancją, otrzymasz z powrotem naprawiony lub nowy produkt. Zgodnie z art. 581 §1 polskiego kodeksu cywilnego wraz z wymianą produktu lub jego istotnej części rozpoczyna się nowy okres gwarancyjny.

Okres gwarancji i ustawowe roszczenia gwarancyjne

Wykonanie usługi gwarancyjnej nie przedłuża okresu gwarancji. Dotyczy to również wymienionych i naprawionych części. Wszelkie szkody i wady wykryte w chwili zakupu należy zgłosić bezpośrednio po rozpakowaniu urządzenia. Po upływie okresu gwarancji wszelkie naprawy są wykonywane odpłatnie.

Zakres gwarancji

Urządzenie zostało starannie wyprodukowane i poddane przed wysyłką skrupulatnej kontroli jakości.

Gwarancja obejmuje wady materiałowe lub produkcyjne. Niniejsza gwarancja nie obejmuje części produktu, podlegających normalnemu zużyciu, ani uszkodzeń części łatwo łamliwych, np. przełączników, akumulatorów, lub części wykonanych ze szkła.

Niniejsza gwarancja traci swoją ważność, jeśli produkt został uszkodzony, nie używano go prawidłowo lub nie serwisowano należycie. W celu zapewnienia prawidłowego stosowania produktu należy ściśle przestrzegać wszystkich instrukcji wymienionych w instrukcjach obsługi. Należy bezwzględnie unikać zastosowania oraz postępowania, których odradza się w instrukcji obsługi lub przed którymi się w niej ostrzega.

Produkt przeznaczony jest wyłącznie do użytku domowego, a nie do zastosowań komercyjnych. Niewłaściwe użytkowanie urządzenia, używanie go w sposób niezgodny z jego przeznaczeniem, użycie siły lub ingerencja w urządzenie, dokonywana poza naszymi autoryzowanymi punktami serwisowymi, powodują utratę gwarancji.

Realizacja zobowiązań gwarancyjnych

W celu zapewnienia szybkiego załatwienia sprawy, postępuj zgodnie z poniższymi wskazówkami:

- W przypadku wszelkich pytań przygotuj paragon fiskalny oraz numer artykułu (IAN) 498394_2204 jako dowód zakupu.
- Numer artykułu można znaleźć na tabliczce znamionowej na produkcie, wygrawerowany na urządzeniu, zapisany na stronie tytułowej instrukcji obsługi (w dolnym lewym rogu) lub na naklejce z tyłu bądź na spodzie urządzenia.
- W przypadku wystąpienia błędów działania lub innych wad, prosimy o kontakt z odpowiednim działem serwisu **telefonicznie** lub **przez e-mail**.
- Zarejestrowany jako wadliwy produkt możesz wtedy wraz z dołączonym dowodem zakupu (paragonem) oraz opisem i datą wystąpienia usterki wysłać nieodpłatnie na przekazany wcześniej adres serwisu.



Na stronie www.lidl-service.com możesz pobrać te i wiele innych instrukcji, filmów o produktach oraz oprogramowanie instalacyjne.

Za pomocą tego kodu QR możesz przejść bezpośrednio na stronę serwisu Lidl (www.lidl-service.com), gdzie możesz otworzyć instrukcję obsługi, wpisując numer artykułu (IAN) 498394_2204.

Serwis

PL **Serwis Polska**
Tel.: 22 397 4996
E-Mail: kompennass@lidl.pl

IAN 498394_2204

Importer

Pamiętaj, że poniższy adres nie jest adresem serwisu.
Skontaktuj się najpierw z odpowiednim punktem serwisowym.

KOMPERNASS HANDELS GMBH
BURGSTRASSE 21 • 44867 BOCHUM
NIEMCY
www.kompennass.com

Przepisy

WSKAZÓWKA

- ▶ Przepisy bez gwarancji. Wszystkie składniki i dane o przygotowaniu są wartościami orientacyjnymi. Uzupełnij niniejsze przepisy własnymi dodatkami.

Napój letni

Porcja dla 2 osób

Składniki

- 1 duży arbuz
- 1 cytryna
- 4 jabłka, słodko-kwaśne (np. „Jonagold” lub „Jonathan”)

Przygotowanie

- 1) Przygotuj arbuza, cytrynę i jabłka zgodnie ze wskazówkami w instrukcji obsługi wyciskarki.
- 2) Wyciśnij sok z arbuza, cytryny i jabłka.
- 3) Podawaj napój schłodzony.

Napój z jabłek, gruszek i truskawek

Porcja dla 2 osób

Składniki

- 1 jabłko, zielone (np. „Granny Smith”)
- 3 małe, dojrzałe gruszki
- 10 średniej wielkości truskawek

Przygotowanie

- 1) Przygotuj jabłko, gruszki i truskawki zgodnie ze wskazówkami w instrukcji obsługi wyciskarki.
- 2) Wyciśnij sok z owoców w wyciskarce.
- 3) Zmieszaj soki i podawaj napój od razu.

Napój śniadaniowy

Porcja dla 2 osób

Składniki

- 4 - 5 marchewek
- 2 jabłek
- 1 łyżki oliwy

Przygotowanie

- 1) Przygotuj marchewki i jabłka zgodnie ze wskazówkami w instrukcji obsługi wyciskarki.
- 2) Wyciśnij sok najpierw z marchewki, następnie z jabłek.
- 3) Dodaj oliwy z oliwek.
- 4) Całość dobrze wymieszaj.

Napój z melona

Porcja dla 2 osób

Składniki

- ok. 1/3 melona miodowego
- 1 owoc mango
- 1 jabłko, słodko-kwaśne (np. „Jonagold” lub „Jonathan”)
- 1 jabłko, zielone (np. „Granny Smith”)

Przygotowanie

- 1) Przygotuj melon, mango i jabłka zgodnie ze wskazówkami w instrukcji obsługi wyciskarki.
- 2) Wyciśnij sok najpierw z melona, następnie z mango i jabłek.
Całość wymieszaj.

Napój z ananasa i mango

Porcja dla 2 osób

Składniki

- ½ ananasa
- ½ mango
- 1 jabłko
- 1 pomarańcza
- 2 łyżki do herbaty oleju z kielków pszenicznych

Przygotowanie

- 1) Przygotuj ananasa, mango, jabłko i pomarańczę zgodnie ze wskazówkami w instrukcji obsługi wyciskarki.
- 2) Wyciśnij najpierw ananasa, następnie mango.
- 3) Wyciśnij jabłko i pomarańczę.
- 4) Zmieszaj soki.
- 5) Dodaj 2 łyżeczki do herbaty oleju z kielków pszenicznych i wymieszaj całość.

Napój z czerwonych buraków

Porcja dla 2 osób

Składniki

- 1 czerwony burak
- 3 pomarańcze
- 2 łyżki stołowe porzeczek

Przygotowanie

- 1) Przygotuj burak, pomarańcze i porzeczeki zgodnie ze wskazówkami w instrukcji obsługi wyciskarki.
- 2) Wyciśnij burak, pomarańcze i porzeczeki, zmieszaj soki.

Napój brzoskwiniowo-gruszkowo-ananasowy

Porcja dla 2 osób

Składniki

- 2 brzoskwinie
- 2 małe gruszki
- ½ ananasa

Przygotowanie

- 1) Przygotuj brzoskwinie, gruszki i ananasa zgodnie ze wskazówkami w instrukcji obsługi wyciskarki.
- 2) Wyciśnij kolejno owoce i podawaj sok od razu.

Sok pomidorowy

Składniki

- Pomidory (ok. 6 średnich pomidorów dla 1 osoby)
- ewentualnie trochę miodu lub soli i pieprzu

Przygotowanie

- 1) Przygotuj pomidory usuwając liście i krojąc je na małe kawałki.
- 2) Stopniowo wkładaj pomidory do urządzenia.
- 3) Aby w naturalny sposób osłodzić sok, dodaj trochę miodu.
Jeśli lubisz sok o bardziej wyrazistym smaku, dopraw go solą i pieprzem.
- 4) Podawaj sok od razu po przygotowaniu.

Sok z papryki

Składniki

- Papryka (ok. 2 - 3 duże papryki dla 1 osoby)
- ewentualnie 1 jabłko

Przygotowanie

- 1) Przygotuj paprykę usuwając łodygi oraz nasiona i krojąc paprykę w paski.
- 2) Stopniowo wkładaj paski papryki do urządzenia.
- 3) Jeśli chcesz osiągnąć nieco słodszy smak, wyciśnij również jeszcze jabłko.
- 4) Podawaj sok od razu po przygotowaniu.

Sok brokułowy

Składniki

- Brokuły
- ewentualnie gruszka

Przygotowanie

- 1) Przygotuj brokuły, dzieląc je na małe różyczki.
- 2) Stopniowo wkładaj brokuły do urządzenia.

WSKAZÓWKA

- ▶ Ponieważ brokuły mają niską zawartość soku, urządzenie może podczas obróbki wydawać z siebie nietypowe dźwięki. Jest to jednak normalne zjawisko i nie świadczy o uszkodzeniu urządzenia!
- 3) W razie potrzeby włóż do urządzenia również gruszkę przygotowaną zgodnie z instrukcją. Gruszka powoduje złagodzenie gorzkiego smaku brokułów i jednocześnie zrównoważenie niskiej zawartości soku w brokułach.

Sorbet bananowo-jagodowy

Składniki

- ok. 100 g czarnych jagód
- 1,5 banana

Przygotowanie

- 1) Przygotuj jagody i banany zgodnie ze wskazówkami w instrukcji wyciskarki.
- 2) Wkładaj naprzemiennie porcje jagód i kawałki banana do podajnika ②.
- 3) Wymieszaj tak powstały sorbet jeszcze raz łyżką.

Sorbet Tropicana

Składniki

- ok. 160 g ananasa
- 1 pomarańcza
- 1/2 mango (ok. 100 - 150 g)

Przygotowanie

- 1) Przygotuj ananasa, pomarańczę i mango zgodnie ze wskazówkami w instrukcji obsługi wyciskarki.
- 2) Wkładaj naprzemiennie kawałki ananasa, pomarańczy i mango do podajnika ❷.
- 3) Wymieszaj tak powstały sorbet jeszcze raz łyżką.

Sorbet truskawkowo-ananasowy

Składniki

- 7 truskawek
- ok. 160 g ananasa
- 1 łyżeczka wiórków kokosowych

Przygotowanie

- 1) Przygotuj truskawki i ananasa zgodnie ze wskazówkami w instrukcji obsługi wyciskarki.
- 2) Wkładaj naprzemiennie owoce do podajnika ❷.
- 3) Dodaj wiórki kokosowe do masy sorbetu i wymieszaj wszystko łyżką.

Sorbet malinowo-gruszkowy

Składniki

- ok. 100 g malin
- 2 gruszki

Przygotowanie

- 1) Przygotuj maliny i gruszki zgodnie ze wskazówkami w instrukcji obsługi wyciskarki.
- 2) Wkładaj naprzemiennie maliny i gruszki do podajnika ❷.
- 3) Wymieszaj tak powstały sorbet jeszcze raz łyżką.

Obsah

Úvod	172
Informácie o tomto návode na obsluhu	172
Používanie v súlade s účelom	172
Výstražné upozornenia	172
Bezpečnosť	173
Základné bezpečnostné upozornenia	173
Ovládacie prvky	178
Rozsah dodávky a kontrola po preprave	179
Vybalenie	179
Obsluha a prevádzka	179
Funkcia Reset a bezpečnostné vypnutie	180
Zloženie prístroja a jeho obsluha	180
Príprava prísad	183
Odšťavovanie a výroba sorbetov	184
Demontáž	186
Čistenie a údržba	187
Uskladnenie	188
Likvidácia	188
Likvidácia prístroja	188
Likvidácia obalu	189
Príloha	189
Technické údaje	189
Záruka spoločnosti Kompernass Handels GmbH	190
Servis	191
Dovozca	191
Recepty	192

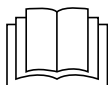

Pred prvým použitím si pozorne prečítajte návod na obsluhu a uschovajte ho pre neskoršie použitie. Pri odovzdávaní prístroja tretej osobe odovzdajte aj tento návod.

Úvod

Informácie o tomto návode na obsluhu

Srdečne vám gratulujeme ku kúpe vášho nového prístroja.

Touto kúpou ste sa rozhodli pre výrobok vysokej kvality. Návod na obsluhu je súčasťou tohto výrobku. Obsahuje dôležité upozornenia týkajúce sa bezpečnosti, používania a likvidácie. Pred použitím výrobku sa oboznámte so všetkými pokynmi na obsluhu a bezpečnostnými pokynmi. Výrobok používajte iba podľa opisu a v uvedených oblastiach použitia. Pri postúpení výrobku tretej osobe odovzdajte spolu s ním aj všetky dokumenty.

Používanie v súlade s účelom

Prístroj je určený na odšťavovanie dozretého a očisteného ovocia a zeleniny, ako aj na výrobu sorbetov. Prístrojom sa smú spracovávať iba potraviny. Smie sa používať iba originálne príslušenstvo podľa opisu. Každé iné používanie alebo používanie nad tento rámec sa považuje za používanie v rozpore s účelom, s ktorým sú spojené vážne nebezpečenstvá. Prístroj nie je určený na používanie v komerčných alebo priemyselných oblastiach. Tento prístroj je určený na používanie v súkromných domácnostiach.

Výstražné upozornenia

V tomto návode na obsluhu sú použité nasledujúce výstražné upozornenia:



NEBEZPEČENSTVO

Výstražné upozornenie s týmto stupňom nebezpečenstva označuje hroziacu nebezpečnú situáciu.

Keď sa tejto nebezpečnej situácii nezabráni, môže to viesť až k usmrteniu alebo ťažkým zraneniam.

- Aby ste sa vyhli nebezpečenstvu usmrtenia alebo ťažkým zraneniam osôb, riadte sa pokynmi uvedenými v tomto výstražnom upozornení.



VÝSTRAHA

Výstražné upozornenie tohto stupňa nebezpečenstva označuje možnú nebezpečnú situáciu.

Ak sa tejto nebezpečnej situácii nezabráni, môže to mať za následok zranenia.

- Aby ste zabránili zraneniam osôb, riadte sa pokynmi uvedenými v tomto výstražnom upozornení.

POZOR**Výstražné upozornenie tohto stupňa nebezpečenstva označuje možné vecné škody.**

Ak sa tejto nebezpečnej situácii nezabráni, môže to mať za následok vecné škody.

- Aby ste zabránili vecným škodám, riadte sa pokynmi uvedenými v tomto výstražnom upozornení.

UPOZORNENIE

- Upozornenie označuje dodatočné informácie, ktoré uľahčujú manipuláciu s prístrojom.

Bezpečnosť

V tejto kapitole sú uvedené dôležité bezpečnostné upozornenia pre manipuláciu s prístrojom.

Tento prístroj je v súlade s predpísanými bezpečnostnými ustanoveniami. Jeho neodborné používanie môže viesť k zraneniam osôb a vecným škodám.

Základné bezpečnostné upozornenia

Pre bezpečnú manipuláciu s prístrojom dodržiavajte nasledujúce bezpečnostné upozornenia:

- Tento prístroj nesmú používať deti.
- Prístroj a jeho pripojovací kábel sa musia uchovávať mimo dosahu detí.
- Tento prístroj môžu používať osoby so zníženými fyzickými, senzorickými alebo mentálnymi schopnosťami, prípadne s nedostatočnými skúsenosťami a/alebo znalosťami, keď sú pod dohľadom alebo keď boli dostatočne poučené o bezpečnom používaní prístroja a pochopili z toho vyplývajúce riziká.
- Pred použitím skontrolujte prípadné viditeľné poškodenia prístroja. Neuvádzajte do prevádzky poškodený prístroj ani prístroj, ktorý predtým spadol na zem.

- Opravy prístroja nechajte vykonať iba v autorizovanom špecializovanom obchode alebo zákazníckym servisom. Neodborne vykonanými opravami môžu pre používateľa vzniknúť nebezpečenstvá. Navyše zaniká nárok na záruku.
- Opravy prístroja v priebehu záručnej doby smie vykonávať len autorizovaný zákaznícky servis, v opačnom prípade pri následných škodách záruka stráca platnosť.
- Chybné konštrukčné diely musia byť nahradené len originálnymi náhradnými dielmi. Len pri takýchto dieloch je zaručené, že budú splnené bezpečnostné požiadavky.
- Pri nesprávnom používaní prístroja hrozí riziko poranenia! Používajte ho iba na určený účel.
- Prístroj nikdy nepoužívajte v blízkosti otvoreného ohňa, varnej dosky alebo rozpálenej rúry.
- Podľa možnosti postavte prístroj do blízkosti zásuvky. Postarajte sa o to, aby bola v prípade nebezpečenstva zástrčka sieťového kábla rýchlo a ľahko dostupná a aby ste nezakopli o sieťový kábel.
- Postarajte sa o bezpečné postavenie prístroja.

NEBEZPEČENSTVO ZÁSAHU ELEKTRICKÝM PRÚDOM!

- ▶ Prístroj zapojte iba do takej sieťovej zásuvky, ktorá je nainštalovaná a uzemnená podľa predpisov. Sieťové napätie sa musí zhodovať s údajmi uvedenými na typovom štítku prístroja.
- ▶ Ak sa pripojovací sieťový kábel tohto prístroja poškodí, musí sa nechať vymeniť výrobcom alebo jeho zákazníckym servisom alebo obdobne kvalifikovanou osobou, aby sa zabránilo nebezpečenstvu.
- ▶ Prístroj nevystavujte dažďu a nikdy ho nepoužívajte vo vlhkom alebo mokrom prostredí.
- ▶ Dbajte na to, aby sieťový kábel nebol počas prevádzky nikdy mokrý ani vlhký.
- ▶ Nikdy neponárajte podstavec prístroja do vody alebo do iných kvapalín! Môže dôjsť k ohrozeniu života v dôsledku zásahu elektrickým prúdom, keď sa pri prevádzke dostanú zvyšky kvapaliny na diely, ktoré sú pod napätím.
- ▶ Sieťový kábel chytajte vždy iba za zástrčku. Nikdy neťahajte samotný kábel a nikdy sa nedotýkajte sieťového kábla mokrými rukami, pretože by ste mohli spôsobiť skrat a zásah elektrickým prúdom.
- ▶ Na sieťový kábel neukladajte prístroj, kusy nábytku a pod. a dbajte na to, aby nedošlo k jeho pricviknutiu.
- ▶ Neotvárajte teleso prístroja a nevykonávajte na prístroji žiadne opravy ani úpravy. Otvorením telesa alebo svojvoľnými úpravami dochádza k ohrozeniu života zásahom elektrickým prúdom a zaniká poskytovaná záruka.

NEBEZPEČENSTVO ZÁSAHU ELEKTRICKÝM PRÚDOM!

- ▶ Vždy pri prerušení používania, skladaní a rozkladaní a pri neexistujúcom dohľade, ako aj po ukončení používania a pred každým čistením vytiahnite zástrčku sieťového kábla zo zásuvky.
- ▶ Chráňte prístroj pred vniknutím kvapkajúcej a striekajúcej vody. Nekladte preto na prístroj ani vedľa neho žiadne predmety naplnené tekutinami (napr. vázy na kvety).

VÝSTRAHA! NEBEZPEČENSTVO PORANENIA!

- ▶ Skôr ako uvediete prístroj do prevádzky, uistite sa, že bol správne a úplne zložený.
 - ▶ Deti sa s prístrojom nesmú hrať.
 - ▶ Skôr ako sa diely príslušenstva nasadia alebo odoberú, vytiahnite zástrčku sieťového kábla.
 - ▶ Po každom použití dbajte na to, aby bol vypínač vypnutý (v polohe „O“). Skôr ako budete prístroj rozkladať, musí byť motor úplne zastavený.
-  Keď s prístrojom pracujete, nikdy nevkladajte prsty ani iné predmety do plniaceho otvoru. Môže to viesť k vážnym zraneniam alebo k poškodeniu prístroja. Keď sa nedajú kúsky ovocia odstrániť pomocou vtláčadla, prístroj vypnite, odpojte zástrčku sieťového kábla od siete a prístroj otvorte.
- ▶ Pred spustením prístroja skontrolujte, či je veko pevne zatvorené.

 POZOR! VECNÉ ŠKODY!

- ▶ Prístroj nikdy neprevádzkujte, ak sa nachádza na mäkkom podklade, ako napr. koberec. Zablokovanie ventilačných a odvetrávacích otvorov v spodnej časti prístroja vedie k nebezpečenstvu prehriatia a požiaru!
- ▶ Tento prístroj nepoužívajte s externými spínacími hodinami alebo so samostatným diaľkovým ovládacím systémom.
- ▶ Počas prevádzky nenechávajte prístroj nikdy bez dozoru.
- ▶ Prístroj neprevádzkujte bez obsahu.
- ▶ Zabezpečte, aby sa prístroj, sieťový kábel ani zástrčka sieťového kábla nemohli dostať do kontaktu s tepelnými zdrojmi, ako sú varné dosky alebo otvorený oheň.
- ▶ Prístroj nepoužívajte v exteriéri.
- ▶ Prístroj používajte výhradne len s originálnym príslušenstvom, ktoré je súčasťou dodávky.
- ▶ Nepoužívajte ľadové kocky ani hlbokozmrazené potraviny. Zmrazené prísady pred použitím nechajte roztopiť, až kým sa nedokážete vidličkou dostať približne do ich stredu.
- ▶ Prístroj prenášajte iba za jeho podstavec, nie za veko alebo priehradku na sitko.

Ovládacie prvky

(obrázky pozri na vyklápacej strane)

Obrázok A:

- ❶ Vtláčadlo
- ❷ Plniaci priestor (s vyklápacím vekom)
- ❸ Veko
- ❹ Držiak priehradky na sitko
- ❺ Výpusť šľavy
- ❻ Zarážka
- ❼ Vypínač
- ❽ Podstavec prístroja
- ❾ Sieťový kábel so sieťovou zástrčkou
- ❿ Tlačidlo RESET
- ⓫ Nádobu na šľavu
- ⓬ Nádobu na výlisky
- ⓭ Výpusť na dužinu a výlisky
- ⓮ Priehradka na sitko

Obrázok B:

- ❶⓯ Snímateľný rám sitka
- ❶⓶ Sitko (z ušľachtilej ocele)
- ❶⓷ Nadstavec na sorbet
- ❶⓸ Závitovka
- ❶⓹ Kefka na čistenie

Obrázok C:

- ❶⓺ Sitko (zasunuté do priehradky na sitko v snímateľnom ráme)
- ❶⓻ Hnací hriadeľ

Rozsah dodávky a kontrola po preprave

Prístroj sa štandardne dodáva s nasledujúcimi komponentmi:

- Odšŕavovač
- Vtláčadlo ❶
- Keška na čistenie ❷
- Nádoba na šŕavu ❸
- Nádoba na výlisky ❹
- Návod na obsluhu

UPOZORNENIE

- ▶ Skontrolujte kompletnosť dodávky a viditeľné poškodenia.
- ▶ V prípade nekompletnej dodávky alebo poškodení, spôsobených nedostatčným balením alebo prepravou, sa obráťte na zákaznícku linku servisu (pozri kapitolu **Servis**).

Vybalenie



VÝSTRAHA!

- ▶ Obalové materiály sa nesmú používať na hranie.
Hrozí nebezpečenstvo udusenía.
- ◆ Vyberte všetky diely prístroja a návod na obsluhu z kartónového obalu.
- ◆ Odstráňte všetok obalový materiál.

Obsluha a prevádzka

V tejto kapitole sú uvedené dôležité informácie o obsluhu a prevádzke prístroja.



VÝSTRAHA! NEBEZPEČENSTVO PORANENIA!



- ▶ Skôr ako sa diely príslušenstva nasadia alebo odoberú, vytiahnite zástrčku sieťového kábla ❸.

Funkcia Reset a bezpečnostné vypnutie

Na ochranu motora je tento prístroj vybavený bezpečnostným vypnutím:

Keď sa kúsky ovocia zaseknú a prístroj sa samočinne vypne, aktivovalo sa bezpečnostné vypnutie. Prístroj sa vypne skôr, ako sa motor môže poškodiť v dôsledku prehriatia.

Prístroj možno opäť zapnúť až vtedy, keď sa bezpečnostné vypnutie vynuluje. Na opätovné uvedenie prístroja do prevádzky postupujte takto:

- Nastavte vypínač **7** do polohy „O“ a vyťahnite zástrčku sieťového kábla **9** zo zásuvky. Prístroj nechajte 10 - 15 minút vychladnúť.
- Otáčajte veko **3** proti smeru hodinových ručičiek, dokiaľ značka  neukazuje na značku  na priehradke na sitko **14**.
- Odoberte veko **3**.
- Odstráňte zaseknuté kúsky ovocia.
- Odoberte opatrne priehradku na sitko **14** a otočte podstavec prístroja **8**.
- Zastrčte zástrčku sieťového kábla **9** do zásuvky.
-  Stlačte tlačidlo RESET **10**, ktoré sa nachádza na spodnej strane podstavca prístroja **8**.
- Znovu vyťahnite zástrčku sieťového kábla **9** zo zásuvky a otočte podstavec prístroja **8**.
- Prístroj opäť zložte podľa postupu v nasledujúcej kapitole a pokračujte v odšťavovaní.

Zloženie prístroja a jeho obsluha

- Pred prvým použitím vyčistite prístroj tak, ako je to opísané v kapitole „Čistenie a údržba“.
- Prístroj poskladajte podľa bezpečnostných pokynov.



VÝSTRAHA! NEBEZPEČENSTVO PORANENIA!

- Pred poskladaním prístroja sa uistite, že je zástrčka sieťového kábla **9** vyťahnutá.



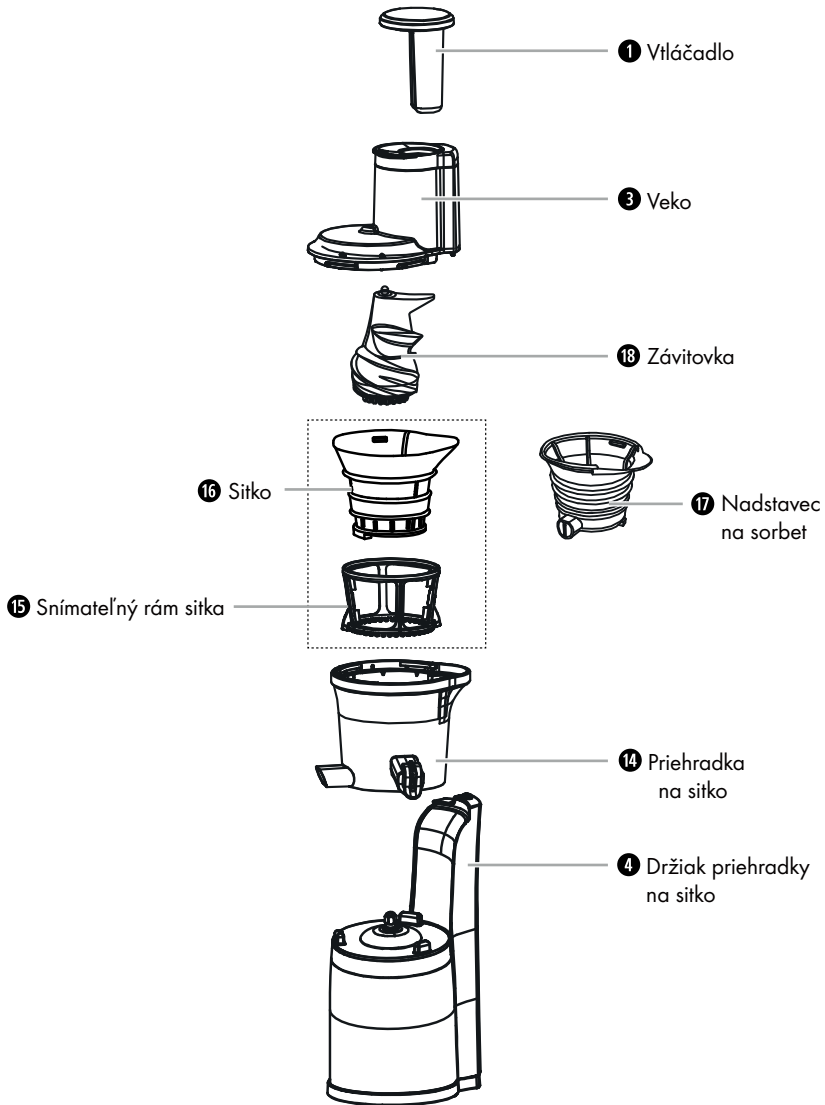

Pri skladaní postupujte podľa tohto nákresu a sledujte označenia na prístroji:



- 1) Priehradku na sitko **14** nasadte na podstavec prístroja **8** tak, aby tri aretačné prvky na podstavci prístroja **8** zapadli do troch otvorov na spodnej strane priehradky na sitko **14**.

UPOZORNENIE

- Dbajte na to, aby čierna gumená zátka na spodnej strane priehradky na sitko **14** bola správne nasadená a zakrývala zadný koniec výpustu na dužinu a výlisky **13**. Táto zátka sa musí vyberať iba pri čistení!
- Keď chcete odšŕaviť ovocie alebo zeleninu:
 - Vložte snímateľný rám sitka **15** do priehradky na sitko **14**. Otáčajte rámom sitka **15** sem a tam, aby ste sa uistili, že sa tým otáča ozubené koliesko v spodnej časti priehradky na sitko **14**.
 - Zasuňte sitko **16** do snímateľného rámu sitka **15**. Pritom musí vyklenutá časť horného okraja sitka **16** zapadať do príslušného priestoru na priehradke na sitko **14**.
- Keď chcete vyrobiť sorbety:
 - Vložte nadstavec na sorbet **17** do priehradky na sitko **14**. Pritom musí vyklenutá časť na hornom okraji nadstavca na sorbet **17** zapadať do rovnakej vyklenutej časti na priehradke na sitko **14**. Výpust pre nadstavec na sorbet **17** sa nachádza pred výpustom priehradky na sitko **14**.

- 2) Nasadte závitovku **18** na hŕnací hriadeľ **21**, trochu ňou pootočte a tlačte ju pritom nadol, dokiaľ hlasno nezaklapne. Musí pevne dosadať a až potom môžete pokračovať so skladaním.
- 3) Nasadte veko **3** na priehradku na sitko **14** tak, že značka  na veku **3** bude ukazovať na značku  na priehradke na sitko **14**.
- 4) Otáčajte veko **3** v smere hodinových ručičiek, dokiaľ značka  nebude ukazovať na značku  na priehradke na sitko **14** a pevne nezaklapne.

UPOZORNENIE

- Prístroj obsahuje bezpečnostné zariadenie. Prístroj je možné prevádzkovať iba vtedy, ak je správne nasadené veko **3**.

- 5) Zasuňte nádobu na výlisky **12** pod výpust na dužinu a výlisky **13** (pozri obrázok A).

UPOZORNENIE

- Pri použití nadstavca na sorbet **17** nie je potrebná nádoba na výlisky **12**.

- 6) Zasuňte nádobu na šŕavu **11** pod výpust šŕavy **5** (pozri obrázok A).
- 7) Uvoľnite zarážku **6**, aby mohla odtekať šŕava z nádoby na šŕavu **11**.

Príprava prísad

- **Dôležité:** Používajte iba dobre dozreté ovocie, inak by sa mohlo sitko 16 upchať. Potom by ste museli znovu sitko 16 čistiť.
- Ovocie a zeleninu, ktorú chcete spracovať, umyte alebo ošúpte.
- Pred vložením do prístroja musíte vždy odstrániť veľké jadrá alebo kôstky.
- Ovocie, ktoré má jadierka, (napr. jablká a hrušky), je možné spracovať so šupkou a jadrovníkom. Ostatné kôstky (z broskýň, sliviek atď.), veľké semienka (z melónov atď.) a stopky odstráňte, aby sa prístroj nepoškodil.
- Plody so šupkami (napr. citrusové plody, melóny, kivi, cvikla) sa musia vždy najprv zbaviť šupiek.
- Pri hrozne treba odstrániť hlavnú stopku.
- V prípade potreby nakrájajte ovocie a zeleninu na malé kúsky, ktoré sa ľahko vložia do plniaceho priestoru 2.
- Vlákňité prísady (napr. zeler) nakrájajte na kúsky dlhé asi 3 – 5 cm a široké 1,5 – 2 cm.
- Suché potraviny ako fazuľu alebo ryžu najprv namočte alebo uvarte do mäkka. Pred spracovaním nechajte horúce prísady vychladnúť na izbovú teplotu.
- Ak chcete vyrobiť sorbet, prísady zmrazte. Najlepšie je, ak ich rozložíte na vhodnú podložku vedľa seba. Dbajte na to, aby sa navzájom nezlepili.

POZOR! VECNÉ ŠKODY!

- ▶ Nepoužívajte ľadové kocky ani hlbokozmrazené potraviny. Zmrazené prísady pred použitím nechajte roztopiť, až kým sa nedokážete vidličkou dostať približne do stredu najhrubšieho kúska.
- ▶ Nepoužívajte veľmi tvrdé plody, ako napr. kokosové orechy.

UPOZORNENIE

- ▶ Na odšťavovanie nie sú vhodné hrozienka, lebo obsahujú príliš málo šťavy.
- ▶ Mrkvu pred odšťavením vložte na 24 hodín do vody a nakrájajte ju na malé kúsky (cca 1,5 x 1,5 cm).
- ▶ Zmrazené potraviny treba spotrebovať do jedného mesiaca.

Odšťavovanie a výroba sorbetov



VÝSTRAHA! NEBEZPEČENSTVO PORANENIA!

- Počas prevádzky nikdy nedávajte do plniaceho priestoru ② prsty ani iné predmety. Môže to viesť k vážnym zraneniam a/alebo k poškodeniu prístroja.

POZOR! VECNÉ ŠKODY!

- **Odšťavovanie:** Pri odšťavovaní nepoužívajte prístroj dlhšie ako 15 minút (čas krátkodobej prevádzky) bez prerušenia. Prístroj nechajte po 15 minútach neprerušenej prevádzky vychladnúť. Inak sa môže prístroj poškodiť.
- **Výroba sorbetov:** Pri výrobe sorbetov nepoužívajte prístroj dlhšie ako 5 minút (čas krátkodobej prevádzky) bez prerušenia. Prístroj nechajte po 5 minútach neprerušenej prevádzky vychladnúť. Inak sa môže prístroj poškodiť.
- Prístroj spustíte až vtedy, keď ste dali do plniaceho priestoru ② prísady. Nikdy ho neprevádzkujte bez toho, aby doň neboli vložené prísady.

- 1) Zastrčte zástrčku sieťového kábla ⑨ do zásuvky.

UPOZORNENIE

- Keď chcete vypínač ⑦ prepnúť z polohy „I“ do polohy „R“ alebo naopak, musíte vypínač ⑦ prepnúť najprv do polohy „O“ (vypnutý) a počkať, kým sa zastaví motor.
- 2) Keď chcete spracovať veľké kúsky potravín, otvorte veko plniaceho priestoru ②. Prípadne vopred vyberte vtláčadlo ①, ak sa nachádza v plniacom priestore ②.
 - 3) Časť prísad vložte do plniaceho priestoru ② a znovu veko plniaceho priestoru ② zatvorte.

UPOZORNENIE

- Prístroj sa dá spustiť iba vtedy, keď je veko plniaceho priestoru ② zatvorené.
- 4) Prepnite vypínač ⑦ prístroja do polohy „I“. Prístroj začne pracovať.

UPOZORNENIE

- ▶ Za normálnych okolností si prístroj automaticky berie prísady, ktoré má spracovať a ktoré ste vložili do plniaceho priestoru ②. Keď sa vám zdá, že si prístroj neberie ďalšie prísady, jemne ich posuňte vtláčadlom ①. Inak by sa mohol prístroj zablokovať.
- 5) Vložte ďalšie prísady do plniaceho priestoru ②. Vtláčadlom ① môžete tiež prísady opatrne zatlačiť dovnútra do plniaceho priestoru ②. Kým sa prísady spracúvajú, pridávajúte ďalšie kúsky. Prístroj pritom nevypína.

UPOZORNENIE

- ▶ Keď chcete pridať do plniaceho priestoru ② príliš veľké prísady, zastavte prístroj tak, že nastavíte vypínač ⑦ do polohy „O“. Otvorte veko plniaceho priestoru ② a dajte do vnútra prísady. Veko znovu zatvorte a pokračujte so spracovaním.

UPOZORNENIE

- ▶ Ak by sa počas prevádzky zasekli kúsky potravín, prístroj vypnite a vypínač ⑦ aj niekoľkokrát za sebou krátko prepnite do polohy „R“, aby sa mohol motor otáčať opačným smerom. Ak by to nepomohlo, prístroj rozoberte podľa návodu v kapitole „Demontáž“ a vyberte zaseknuté kúsky potravín.
- ▶ Keď sa kúsky potravín zasekli v plniacom priestore ② a nedajú sa posunúť vtláčadlom ①, postupujte takto:
 - Vypnite prístroj a vyťahnite zástrčku sieťového kábla ⑨ zo zásuvky.
 - Otáčajte veko ③ proti smeru hodinových ručičiek, dokiaľ značka  neukazuje na značku ▲ na priehradke na sitko ⑭.
 - Odoberte veko ③.
 - Odstráňte zaseknuté kúsky potravín.
 - Prístroj opäť zložte a pokračujte v prevádzke.

BEZPEČNOSTNÉ VYPNUTIE A FUNKCIA REŠET

- ▶ Keď sa prístroj samočinne vypne, aktivovalo sa bezpečnostné vypnutie. Prístroj sa vypne skôr, ako sa motor môže poškodiť v dôsledku prehriatia, napríklad preto, že sa zasekli kúsky potravín a zablokoval sa motor. Prístroj možno opäť zapnúť až vtedy, keď sa bezpečnostné vypnutie vynuluje. Na opätovné uvedenie prístroja do prevádzky postupujte podľa opisu v kapitole **Funkcia Reset a bezpečnostné vypnutie**.

UPOZORNENIE

- ▶ Keď je nádoba na šľavu 11 plná a vy ju chcete vyprázdniť, pričom z výpustu šľavy 5 stále vyteká šľava, uzavrite tento zarážku 6. Zarážku 6 znovu otvorte, keď znovu dáte prázdnu nádobu na šľavu 11 pod výpust šľavy 5.

UPOZORNENIE

- ▶ Keď je nádoba na výlisky 12 plná a chcete ju vyprázdniť, prestaňte pridávať prísady a počkajte, kým z prístroja nevychádza dužina. Po vyprázdnení znovu zasuňte nádobu na výlisky 12 pod výpust na dužinu a výlisky 13.
- ▶ Ak by sa vo výpuste na dužinu a výlisky 13 nachádzala dužina, prístroj zastavte a odstráňte ju pomocou ruky kefy na čistenie 19.



6) Keď sú spracované všetky prísady, prístroj vždy okamžite vypnite.

POZOR! VECNÉ ŠKODY!

- ▶ Výpust šľavy 5 a výpust na dužinu a výlisky 13 čistíte pravidelne a po každom použití, aby nedošlo k zablokovaniu a/alebo poškodeniu prístroja.

Demontáž

Keď chcete prístroj demontovať, napríklad aby ste ho vyčistili, postupujte takto:

- 1) Vytiahnite zástrčku sieťového kábla 9 zo zásuvky.
- 2) Zatvorte zarážku 6 na výpuste šľavy 5, aby neunikali kvapky zvyšnej šľavy.
- 3) Otáčajte veko 3 proti smeru hodinových ručičiek, dokiaľ značka  neukazuje na značku  na priehradke na sitko 14.
- 4) Odoberte veko 3 s vtláčadlom 1.
- 5) Opatrne vyberte priehradku na sitko 14 so snímateľným rámom sitka 15 a sitkom 16, resp. s nastavcom na sorbet 17 a závitovkou 18 z podstavca prístroja 8.
- 6) Jednotlivé komponenty od seba oddelíte.

Čistenie a údržba



VÝSTRAHA! NEBEZPEČENSTVO ZÁSAHU ELEKTRICKÝM PRÚDOM!

- ▶ Pred čistením vytiahnite zástrčku sieťového kábla 9.
- ▶ Podstavec prístroja 8 nikdy nečistíte pod tečúcou vodou a nikdy ho neponárajte do vody ani do iných tekutín. Prístroj by sa mohol neopraviteľne poškodiť!



VÝSTRAHA! NEBEZPEČENSTVO PORANENIA!

- ▶ Skôr ako sa diely príslušenstva nasadia alebo odoberú, vytiahnite zástrčku sieťového kábla 9.

POZOR

Poškodenie prístroja!

- ▶ Všetky časti prístroja a príslušenstva sa musia pravidelne a po každom použití čistiť od zvyškov ovocia a výliskov, aby nedošlo k zablokovaniu výpustu na dužinu a výlisky 13 alebo výpustu šřavy 5 a/alebo k poškodeniu prístroja.
 - ▶ Zabezpečte, aby sa pri čistení nedostala do podstavca prístroja 8 žiadna vlhkosť, aby sa tak zabránilo jeho neopraviteľnému poškodeniu.
 - ▶ Na čistenie povrchov nepoužívajte agresívne abrazívne alebo chemické čistiace prostriedky ani špicaté predmety alebo predmety, ktoré by ich mohli poškriabať.
- Teleso prístroja a sieťový kábel 9 očistíte iba jemne navlhčenou utierkou. V prípade odolných nečistôt dajte na utierku jemný prostriedok na umývanie riadu.
 - Priehradku na sitko 14, sitko 16, snímateľný rám sitka 15, nadstavec na sorbet 17, závitovku 18, nádobu na šřavu 11, nádobu na výlisky 12, veko 3 a vtláčadlo 1 čistíte pomocou dodanej kefy na čistenie 19 v teplej vode s malým množstvom prostriedku na umývanie riadu. Potom opláchnite všetky diely čistou vodou, aby na nich nezostali zvyšky prostriedku na umývanie riadu.

UPOZORNENIE

- ▶ Ak chcete vyčistiť výpusť na dužinu a výlisky **13**, môžete na spodnej strane priehradky na sito **14** vybrať gumenú zátku zo zadného konca výpusťu na dužinu a výlisky **13**, aby ste ho mohli prepláchnuť vodou. Prilepenú dužinu môžete odstrániť pomocou ruky kefy na čistenie **19** a následne opláchnuť. Po vyčistení znovu nasadíte gumenú zátku na zadný koniec výpusťu na dužinu a výlisky **13**.

UPOZORNENIE



Všetky snímateľné diely okrem kefy na čistenie **19** je možné umývať v umývačke riadu. Diely vložte do horného košíka umývačky riadu a nezakliesnite ich. Použite čistiaci program pri max. 60 °C.

Na čistenie vonkajších plôch prístroja stačí vlhká utierka. Dbajte na to, aby boli všetky diely prístroja pred opätovným použitím úplne suché.

Uskladnenie

Vyčistený a suchý prístroj skladujte na čistom, bezprašnom a suchom mieste.

V prípade, že prístroj nebudete používať dlhšiu dobu, uskladnite ho na čistom a suchom mieste bez prístupu priameho slnečného žiarenia.

Likvidácia



Produkt a obal sú recyklovateľné, podliehajú rozšírenej zodpovednosti výrobcu a zbierajú sa oddelene.

Likvidácia prístroja



Symbol preškrtnutej odpadovej nádoby na kolieskach upozorňuje, že tento prístroj podlieha smernici č. 2012/19/EU. Táto smernica stanovuje, že tento prístroj po uplynutí doby používania nesmiete zlikvidovať s normálnym domovým odpadom, ale musíte ho odovzdať v špeciálne zriadených zberných miestach, zberných dvoroch alebo v prevádzkach na likvidáciu odpadov.

Táto likvidácia je pre vás bezplatná. Chráňte životné prostredie a likvidujte odborne.

Pokiaľ váš starý prístroj obsahuje osobné údaje, máte zodpovednosť vymazať ich skôr, ako ho odovzdáte.



Informácie o možnostiach likvidácie výrobku, ktorý doslúžil, získate od svojej obecnej alebo mestskej samosprávy.

Likvidácia obalu



Pri výbere obalových materiálov sa prihliadalo na ekologické hľadisko a odborné možnosti likvidácie, a preto ich možno recyklovať. Nepotrebné obalové materiály zlikvidujte podľa miestne platných predpisov.





Obal zlikvidujte ekologicky. Dbajte na označenie na rôznych obalových materiáloch a triedte ich prípadne osobitne. Obalové materiály sú označené skratkami (a) a číslicami (b) s nasledujúcim významom:

1-7: plasty, 20-22: papier a lepenka, 80-98: kompozitné materiály

Príloha

Technické údaje

Napájacie napätie	220 – 240 V ~ (striedavý prúd), 50 – 60 Hz
Príkion	300 W
Trieda ochrany	II / 
Max. otáčky za minútu	60 ± 20 %
Čas krátkodobej prevádzky	15 minút pre odšŕavovanie, 5 minút pre prípravu sorbetu
Kapacita nádoby na šŕavu 11	cca 790 ml, využiteľný objem: cca 600 ml po značku Max.
Kapacita nádoby na výlisky 12	cca 1049 ml
	Všetky diely tohto prístroja prichádzajúce do kontaktu s potravinami sú bezpečné z hľadiska použitia s potravinami.

Čas krátkodobej prevádzky

Čas krátkodobej prevádzky (KP) udáva, ako dlho sa dá prevádzkovať prístroj bez toho, aby sa motor prehrial a došlo k jeho poškodeniu. Po uvedenom čase krátkodobej prevádzky musí prístroj zostať vypnutý dovtedy, než motor vychladne.

Záruka spoločnosti Kompernass Handels GmbH

Vážená zákazníčka, vážený zákazník,

na tento prístroj máte záruku 3 roky od dátumu zakúpenia. V prípade nedostatkov tohto výrobku máte práva vyplývajúce zo zákona voči predajcovi tohto výrobku. Tieto Vaše práva vyplývajúce zo zákona nie sú obmedzené našou zárukou, uvedenou nižšie.

Záručné podmienky

Záručná doba začína plynúť dátumom zakúpenia. Prosím, uschovajte si pokladničný blok. Tento bude potrebný ako dôkaz o zakúpení.

Ak v priebehu troch rokov od dátumu zakúpenia tohto výrobku dôjde k chybe materiálu alebo výrobnej chybe, výrobok vám – podľa nášho uváženia – bezplatne opravíme, vymeníme alebo uhradíme kúpnu cenu. Podmienkou tohto záručného plnenia je, že počas trojročnej lehoty sa poškodený prístroj a doklad o zakúpení (pokladničný blok) predloží so stručným opisom, v čom spočíva nedostatok prístroja a kedy sa vyskytol.

Ak je chyba pokrytá našou zárukou, zašleme Vám späť opravený alebo nový výrobok. Opravou alebo výmenou výrobku nezačína plynúť žiadna nová záručná doba.

Záručná doba a zákonné nároky na odstránenie chýb

Záručná doba sa záručným plnením nepredlží. To platí aj pre vymenené a opravené diely. Poškodenia a chyby zistené prípadne už pri kúpe, sa musia hlásiť okamžite po vybalení. Po uplynutí záručnej doby podliehajú prípadné opravy poplatku.

Rozsah záruky

Prístroj bol starostlivo vyrobený v súlade s prísnyimi smernicami kvality a pred dodaním bol svedomito preskúšaný.

Záručné plnenie sa vzťahuje na chyby materiálu alebo výrobné chyby. Táto záruka sa nevzťahuje na časti výrobku, ktoré sú vystavené bežnému opotrebovaniu a preto ich možno pokladať za rýchlo opotrebitelné diely, ani na poškodenia krehkých dielov, ako sú napríklad spínače, akumulátory alebo diely vyrobené zo skla.

Táto záruka zaniká v prípade poškodenia výrobku neodborným používaním alebo neodbornou údržbou. Na správne používanie výrobku sa musia presne dodržiavať všetky pokyny, uvedené v návode na obsluhu. Bezpodmienečne sa musí zabrániť použitiu alebo úkonom, ktoré sa v návode na obsluhu neodporúčajú alebo pred ktorými sa varuje.

Výrobok je určený len na súkromné použitie a nie na priemyselné používanie. Záruka zaniká pri nesprávnom a neodbornom zaobchádzaní, pri použití násilia a pri zásahoch, ktoré neboli vykonané naším autorizovaným servisom.

Vybavenie v prípade záruky

Na zaručenie rýchleho vybavenia Vašej žiadosti postupujte podľa nasledujúcich pokynov:

- Na všetky otázky majte pripravený pokladničný doklad a číslo výrobku (IAN) 498394_2204 ako doklad o nákupe.
- Číslo výrobku nájdete na typovom štítku na výrobku, na gravúre na výrobku, na titulnej stránke návodu na obsluhu (dole vľavo) alebo ako nálepku na zadnej alebo spodnej strane výrobku.
- Ak dôjde k funkčným poruchám alebo iným nedostatkom, kontaktujte najprv nižšie uvedené servisné oddelenie **telefonicky** alebo **e-mailom**.
- Výrobok, zaevidovaný ako poruchový, môžete potom spolu s dokladom o nákupe (pokladničný blok) a uvedením popisu chyby a dátumu, kedy k nej došlo, bezplatne odoslať na adresu servisného strediska, ktorá Vám bude oznámená.



Na webovej stránke www.lidl-service.com si môžete stiahnuť tieto a mnoho ďalších príručiek, videá o výrobkoch a inštalačný softvér.

Pomocou tohto QR-kódu sa dostanete priamo na stránku servisu Lidl (www.lidl-service.com) a pomocou zadania čísla výrobku (IAN) 498394_2204 otvoríte váš návod na obsluhu.

Servis

SK

Servis Slovensko

Tel. 0850 232001

E-Mail: kompernass@lidl.sk

IAN 498394_2204

Dovozca

Majte na pamäti, že nižšie uvedená adresa nie je adresou servisného strediska. Najprv kontaktujte uvedené servisné stredisko.

KOMPERNASS HANDELS GMBH

BURGSTRASSE 21

44867 BOCHUM

NEMECKO

www.kompernass.com

Recepty

UPOZORNENIE

- Recepty bez záruky. Všetky údaje o prísadách a príprave sú orientačné. Doplňte si tieto návrhy receptov o svoje vlastné skúsenosti.

Letný nápoj

2 osoby

Prísady

- 1 veľký kus vodového melónu
- 1 citrón
- 4 jablká, sladkokyslé (napr. „Jonagold“ alebo „Jonathan“)

Príprava

- 1) Vodový melón, citrón a jablká pripravte podľa pokynov uvedených v návode pomalého odšťavovača.
- 2) V odšťavovači vytlačte z vodového melóna, citróna a jablák šťavu.
- 3) Letný nápoj servírujte chladený.

Nápoj z jablák, hrušiek a jahôd

2 osoby

Prísady

- 1 jablko, zelené (napr. „Granny Smith“)
- 3 malé, zrelé hrušky
- 10 stredne veľkých jahôd

Príprava

- 1) Jablká, hrušky a jahody pripravte podľa pokynov uvedených v návode pre pomalý odšťavovač.
- 2) Všetko odšťavte v pomalom odšťavovači.
- 3) Šťavy zmiešajte a nápoj ihneď servírujte.

Raňajkový nápoj

2 osoby

Prísady

- 4 - 5 mrkvičiek
- 2 jablká
- 1 ČL olivového oleja

Príprava

- 1) Mrkvy a jablká pripravte podľa pokynov uvedených v návode pre pomalý odšťavovač.
- 2) Najskôr vytlačte šťavu z mrkvičiek a potom z jablák.
- 3) Pridajte k tomu olivový olej.
- 4) Všetko dobre premiešajte.

Nápoj z cukrových melónov

2 osoby

Prísady

- cca 1/3 cukrového melónu
- 1 mango
- 1 jablko, sladkokyslé (napr. „Jonagold“ alebo „Jonathan“)
- 1 jablko, zelené (napr. „Granny Smith“)

Príprava

- 1) Melón, mango a jablká pripravte podľa pokynov, uvedených v návode pre pomalý odšťavovač.
- 2) Najskôr vytlačte šťavu z melóna, potom z manga a jablák. Všetko premiešajte.

Ananásovo-mangový nápoj

2 osoby

Prísady

- ½ ananásu
- ½ manga
- 1 jablko
- 1 pomaranč
- 2 ČL oleja z pšeničných klíčkov

Príprava

- 1) Pripravte ananás, mango, jablko a pomaranč podľa pokynov uvedených v návode pre pomalý odšťavovač.
- 2) Najskôr vytlačte šťavu z ananásu, potom z manga.
- 3) Z jablka a pomaranča vytlačte šťavu.
- 4) Zmiešajte šťavy.
- 5) K tomu pridajte 2 ČL oleja z pšeničných klíčkov a všetko premiešajte.

Cviklový nápoj

2 osoby

Prísady

- 1 cvikla
- 3 pomaranče
- 2 PL ríbezlí

Príprava

- 1) Cviklu, pomaranče a ríbezle pripravte podľa pokynov uvedených v návode pre pomalý odšťavovač.
- 2) Z cvikle, pomaranča a ríbezlí vytlačte šťavu a šťavy zmiešajte.

Broskyňovo-hruškovo-ananášový nápoj

2 osoby

Prísady

- 2 broskyne
- 2 malé hrušky
- ½ ananásu

Príprava

- 1) Broskyne, hrušky a ananás pripravte podľa pokynov uvedených v návode pre pomalý odšťavovač.
- 2) Z každého ovocia postupne vytlačte šťavu a túto ihneď servírujte.

Paradajková šťava

Prísady

- paradajky (cca 6 stredne veľkých paradajok pre 1 osobu)
- prípadne trochu medu alebo sol' a čierne korenie

Príprava

- 1) Pripravte paradajky tak, že odstránite zelené časti a nakrájate ich na malé plátky.
- 2) Dajte paradajky postupne do prístroja.
- 3) Na prirodzené osladenie šťavy pridajte trochu medu.
Keď to máte radšej pikantnejšie, osolte a okoreňte čiernym korením.
- 4) Šťavu ihneď servírujte.

Papriková šťava

Prísady

- paprika (cca 2 – 3 veľké papriky pre 1 osobu)
- prípadne 1 jablko

Príprava

- 1) Pripravte papriku tak, že odstránite stopku a jadierka a papriku nakrájate na pásiky.
- 2) Dajte pásiky papriky postupne do prístroja.
- 3) Ak chcete dosiahnuť trochu sladšiu chuť, odšťavte tiež ešte jablko.
- 4) Šťavu ihneď servírujte.

Brokolicová šťava

Prísady

- brokolica
- prípadne jedna hruška

Príprava

- 1) Pripravte brokolicu tak, že ju rozdelíte na malé ružičky.
- 2) Dajte brokolicu postupne do prístroja.

UPOZORNENIE

- ▶ Keďže brokolica obsahuje málo tekutín, môže prístroj pri spracovaní vydávať nezvyčajné škripavé zvuky. Je to normálne a nepredstavuje to žiadnu poruchu prístroja!

- 3) Ak si želáte, pridajte do prístroja hrušku pripravenú podľa návodu. Hruškou sa trpká chuť brokolice zoslabí a súčasne sa vyrovná nízky obsah tekutín v brokolici.

Banánovo-čučoriedkový sorbet

Prísady

- cca 100 g čučoriedok
- 1,5 banánu

Príprava

- 1) Čučoriedky a banány pripravte podľa pokynov uvedených v návode pre pomalý odšťavovač.
- 2) Striedavo pridávajte kúsky čučoriedok a banánov do plniaceho priestoru ②.
- 3) Pripravený sorbet ešte raz premiešajte lyžicou.

Sorbet Tropicana

Prísady

- cca 160 g ananásu
- 1 pomaranč
- 1/2 manga (cca 100 - 150 g)

Príprava

- 1) Pripravte ananás, pomaranč a mango podľa pokynov uvedených v návode pre pomalý odšťavovač.
- 2) Striedavo pridávajte kúsky ananásu, pomarančov a manga do plniaceho priestoru ②.
- 3) Pripravený sorbet ešte raz premiešajte lyžicou.

Jahodovo-ananásový sorbet

Prísady

- 7 jahôd
- cca 160 g ananásu
- 1 ČL strúhaného kokosu

Príprava

- 1) Jahody a ananás pripravte podľa pokynov uvedených v návode pre pomalý odšťavovač.
- 2) Do plniaceho priestoru ② striedavo vkladajte ovocie.
- 3) Do sorbetovej hmoty pridajte strúhaný kokos a všetko premiešajte lyžicou.

Malinovo-hruškový sorbet

Prísady

- cca 100 g malín
- 2 hrušky

Príprava

- 1) Maliny a hrušky pripravte podľa pokynov uvedených v návode pre pomalý odšťavovač.
- 2) Do plniaceho priestoru ② striedavo pridávajte maliny a hrušky.
- 3) Pripravený sorbet ešte raz premiešajte lyžicou.

Índice

Introducción	200
Información sobre estas instrucciones de uso	200
Uso previsto	200
Advertencias	200
Seguridad	201
Indicaciones de seguridad básicas	201
Elementos de control	206
Volumen de suministro e inspección de transporte	207
Desembalaje	207
Manejo y funcionamiento	207
Función "reset"/desconexión de seguridad	208
Montaje y manejo del aparato	208
Preparación de los ingredientes	211
Licuada/preparación de sorbetes	212
Desmontaje	214
Limpieza y mantenimiento	215
Almacenamiento	216
Desecho	216
Desecho del aparato	216
Desecho del embalaje	217
Anexo	217
Características técnicas	217
Garantía de Kompnass Handels GmbH	218
Asistencia técnica	219
Importador	219
Recetas	220



Lea atentamente este manual de instrucciones antes del primer uso y consérvelo para posteriores utilizaciones. Entréguelo junto al aparato en caso de traspasarlo a terceros.

Introducción

Información sobre estas instrucciones de uso

Felicidades por la compra de su aparato nuevo.

Ha adquirido un producto de alta calidad. Las instrucciones de uso forman parte del producto y contienen indicaciones importantes acerca de la seguridad, el uso y el desecho de este aparato. Antes de usar el producto, familiarícese con todas las indicaciones de manejo y de seguridad. Utilice el producto únicamente como se describe y para los ámbitos de aplicación indicados. Entregue todos los documentos cuando transfiera el producto a terceros.

Uso previsto

Este aparato está previsto para licuar frutas y verduras maduras y peladas, así como para preparar sorbetes. Utilice el aparato exclusivamente para licuar alimentos. Solo deben utilizarse los accesorios originales de la manera descrita. La utilización del aparato para otros fines se considera contraria al uso previsto y aumenta considerablemente el riesgo de accidentes. El aparato no está previsto para su uso comercial o industrial. Este aparato está previsto exclusivamente para su uso doméstico privado.

Advertencias

En estas instrucciones de uso, se utilizan las siguientes advertencias:



PELIGRO

Una advertencia de este nivel de peligro indica una situación de peligro inminente.

Si no puede evitarse la situación peligrosa, puede causar la muerte o lesiones graves.

- ▶ Deben cumplirse las instrucciones de esta advertencia para evitar un peligro de muerte o de lesiones graves.



ADVERTENCIA

Una advertencia de este nivel de peligro indica una posible situación de peligro.

Si no se evita la situación de peligro, pueden producirse lesiones.

- ▶ Deben cumplirse las instrucciones de esta advertencia para evitar lesiones personales.

ATENCIÓN

Una advertencia de este nivel de peligro indica un posible daño material.

Si no se evita la situación, pueden producirse daños materiales.

- ▶ Deben cumplirse las instrucciones de esta advertencia para evitar daños materiales.

INDICACIÓN

- ▶ La indicación advierte de información adicional que facilita el manejo del aparato.

Seguridad

En este capítulo, obtendrá indicaciones de seguridad importantes para manejar el aparato.

Este aparato cumple las normas de seguridad prescritas. Un uso inadecuado puede causar lesiones personales y daños materiales.

Indicaciones de seguridad básicas

Para manejar con seguridad el aparato, deben tenerse en cuenta las siguientes indicaciones de seguridad:

- Los niños no deben utilizar el aparato.
- El aparato y su cable de conexión deben mantenerse fuera del alcance de los niños.
- Este aparato puede ser utilizado por personas cuyas facultades físicas, sensoriales o mentales sean reducidas o carezcan de los conocimientos y de la experiencia necesaria siempre que sean vigiladas o hayan sido instruidas correctamente sobre el uso seguro del aparato y hayan comprendido los peligros que entraña.
- Antes de usar el aparato, compruebe si hay signos de daños externos visibles. No utilice un aparato dañado o que se haya caído.

- Las reparaciones en el aparato deben ser realizadas exclusivamente por talleres autorizados o por el servicio de asistencia técnica. En caso de reparaciones indebidas, pueden producirse riesgos para los usuarios. Además, se anulará la garantía.
- La reparación del aparato durante el periodo de garantía debe ser realizada exclusivamente por un servicio de asistencia técnica autorizado por el fabricante; de lo contrario, los posibles daños posteriores no estarán cubiertos por la garantía.
- Los componentes defectuosos deben sustituirse exclusivamente por recambios originales. Solo puede garantizarse el cumplimiento de los requisitos de seguridad con el uso de estos recambios.
- ¡El uso incorrecto del aparato puede provocar lesiones!
Utilice el aparato exclusivamente conforme a su uso previsto.
- No utilice nunca el aparato cerca de llamas abiertas, placas de cocina u hornos calientes.
- Coloque el aparato lo más cerca posible de una base de enchufe. Procure que la clavija del cable de red sea fácilmente accesible en caso de peligro y que nadie pueda tropezarse con el cable de red.
- Procure que el aparato esté colocado de forma estable.

**¡PELIGRO DE DESCARGA ELÉCTRICA!**

- ▶ Conecte el aparato exclusivamente a una base de enchufe instalada y conectada a tierra de acuerdo con la normativa. La tensión de red debe coincidir con los datos de la placa de características del aparato.
- ▶ Si se estropea el cable de conexión de red de este aparato, encomiende su sustitución al fabricante, a su servicio de atención al cliente o a una persona que posea una cualificación similar para evitar peligros.
- ▶ No exponga el aparato a la lluvia ni lo utilice en lugares mojados o húmedos.
- ▶ Procure que el cable de red no se moje ni entre en contacto con la humedad durante el funcionamiento.
- ▶ ¡No sumerja nunca la base del aparato en agua u otros líquidos! Podría producirse peligro de muerte por descarga eléctrica si penetran restos de líquidos en las piezas sometidas a tensión.
- ▶ El cable de red debe asirse siempre por la clavija. No tire del propio cable ni toque nunca el cable de red con las manos mojadas, ya que, de lo contrario, podría provocar un cortocircuito o descarga eléctrica.
- ▶ No coloque el aparato, muebles ni similares sobre el cable de red y procure que no quede atrapado.
- ▶ Queda prohibido abrir la carcasa del aparato, intentar repararlo o realizar modificaciones. Si se abre la carcasa o se realizan modificaciones por cuenta propia, existe peligro de muerte por descarga eléctrica y se anulará la garantía.

¡PELIGRO DE DESCARGA ELÉCTRICA!

- ▶ Proteja el aparato contra el goteo y las salpicaduras de agua. En consecuencia, no coloque ningún recipiente que contenga líquido (p. ej., un jarrón) encima del aparato o en sus inmediaciones.
- ▶ Desconecte la clavija del cable de red de la base de enchufe en cada interrupción, montaje, desmontaje, en caso de ausencia, al finalizar el uso y antes de cada limpieza.

¡ADVERTENCIA! ¡PELIGRO DE LESIONES!

- ▶ Asegúrese de que el aparato se haya montado de forma correcta e íntegra antes de ponerlo en funcionamiento.
- ▶ Los niños no deben jugar con el aparato.
- ▶ Desconecte siempre la clavija del cable de red antes de montar o desmontar los accesorios.
- ▶ Después de cada uso del aparato, asegúrese de que el interruptor de encendido/apagado se encuentre en la posición "Apagado" ("O"). El motor debe haberse detenido completamente antes de desmontar el aparato.



- Cuando utilice el aparato, no introduzca nunca las manos ni otros objetos en la abertura de alimentación para evitar lesiones graves o daños en el aparato. Si no puede retirar los trozos de fruta con el compactador, apague el aparato, retire la clavija del cable de red y abra el aparato.
- ▶ Antes de poner el aparato en funcionamiento, asegúrese de que la tapa esté bien cerrada.

⚠ ¡ATENCIÓN! ¡PELIGRO DE DAÑOS MATERIALES!

- ▶ No ponga nunca en funcionamiento el aparato sobre materiales blandos, como, p. ej., suelos de moqueta. ¡El bloqueo de los orificios de ventilación y purga de aire del fondo del aparato causa un peligro de sobrecalentamiento e incendios!
- ▶ No utilice ningún reloj programador externo ni ningún sistema de control remoto para accionar este aparato.
- ▶ No deje nunca el aparato desatendido durante su funcionamiento.
- ▶ No utilice el aparato si está vacío.
- ▶ Asegúrese de que el aparato, el cable de red o la clavija del cable de red no entren en contacto con fuentes de calor, como placas de cocina o llamas abiertas.
- ▶ No utilice el aparato a la intemperie.
- ▶ Utilice el aparato exclusivamente con los accesorios originales suministrados.
- ▶ No procese cubitos de hielo ni alimentos congelados. Descongele los ingredientes congelados antes de procesarlos con el aparato de modo que puedan atravesarse hasta aproximadamente la mitad con un tenedor.
- ▶ Transporte el aparato exclusivamente por la base, nunca por la tapa ni por el compartimento del filtro.

Elementos de control

(Consulte las ilustraciones de las páginas desplegables)

Figura A:

- ❶ Compactador
- ❷ Tubo de alimentación (con tapa abatible)
- ❸ Tapa de la carcasa
- ❹ Soporte del compartimento del filtro
- ❺ Salida del zumo
- ❻ Tapón
- ❼ Interruptor de encendido/apagado
- ❽ Base del aparato
- ❾ Cable de red con clavija de red
- ❿ Botón RESET
- ⓫ Contenedor de zumo
- ⓬ Depósito para pulpa y restos
- ⓭ Salida para pulpa y restos
- ⓮ Compartimento del filtro

Figura B:

- ❶❺ Bastidor extraíble del filtro
- ❶❻ Filtro (acero inoxidable)
- ❶❼ Accesorio para sorbetes
- ❶❽ Espiral de transporte
- ❶❾ Cepillo de limpieza

Figura C:

- ❶❶ Filtro (con un bastidor extraíble insertado en el compartimento del filtro)
- ❶❷ Eje de accionamiento

Volumen de suministro e inspección de transporte

El aparato se suministra de serie con los siguientes componentes:

- Licuadora de extracción lenta
- Compactador ❶
- Cepillo de limpieza ❶⁹
- Contenedor de zumo ❶¹
- Depósito para pulpa y restos ❶²
- Instrucciones de uso

INDICACIÓN

- ▶ Compruebe la integridad del suministro y si hay daños visibles.
- ▶ Si el suministro está incompleto o se observan daños debido a un embalaje deficiente o al transporte, póngase en contacto con la línea directa de asistencia (consulte el capítulo **Asistencia técnica**).

Desembalaje



¡ADVERTENCIA!

- ▶ Los materiales de embalaje no deben usarse para jugar. **Existe peligro de asfixia.**
- ◆ Extraiga todas las piezas del aparato y las instrucciones de uso de la caja.
- ◆ Retire todo el material de embalaje.

Manejo y funcionamiento

En este capítulo, se proporcionan indicaciones importantes sobre el manejo y funcionamiento del aparato.



¡ADVERTENCIA! ¡PELIGRO DE LESIONES!

- ▶ Desconecte siempre el enchufe del cable de red ❹ antes de montar o desmontar los accesorios.



Función “reset”/desconexión de seguridad

Este aparato cuenta con un mecanismo de desconexión de seguridad para proteger el motor:

Si las piezas de fruta se atascan y el aparato se apaga por sí solo, significará que se ha activado la desconexión de seguridad. El aparato se apaga antes de que el motor pueda dañarse por un sobrecalentamiento.

El aparato podrá volver a encenderse cuando se restablezca la desconexión de seguridad.

Proceda de la siguiente manera para volver a poner el aparato en funcionamiento:

- Ajuste el interruptor de encendido/apagado ⑦ en la posición “O” y desconecte el enchufe del cable de red ⑨ de la red eléctrica. Deje que el aparato se enfríe durante 10-15 minutos.
- Gire la tapa ③ en sentido antihorario hasta que la marca  apunte hacia la marca  del compartimento del filtro ⑭.
- Retire la tapa ③.
- Retire los trozos de fruta atascados.
- Retire cuidadosamente el compartimento del filtro ⑭ y dé la vuelta a la base del aparato ⑧.
- Conecte el enchufe del cable de red ⑨ en una toma eléctrica.
-  Pulse el botón RESET ⑩ situado en la parte inferior de la base del aparato ⑧.
- Vuelva a desconectar el enchufe del cable de red ⑨ de la toma eléctrica y dé la vuelta a la base del aparato ⑧.
- Vuelva a montar el aparato de la manera descrita en el siguiente capítulo y prosiga con el licuado.

Montaje y manejo del aparato

- Limpie el aparato antes del primer uso como se describe en el capítulo “Limpieza y mantenimiento”.
- Coloque el aparato conforme a las indicaciones de seguridad.



¡ADVERTENCIA! ¡PELIGRO DE LESIONES!

- Antes de montar el aparato, asegúrese de haber extraído la clavija del cable de red ⑨.

Utilice esta ilustración como guía para el montaje y observe las marcas del aparato:

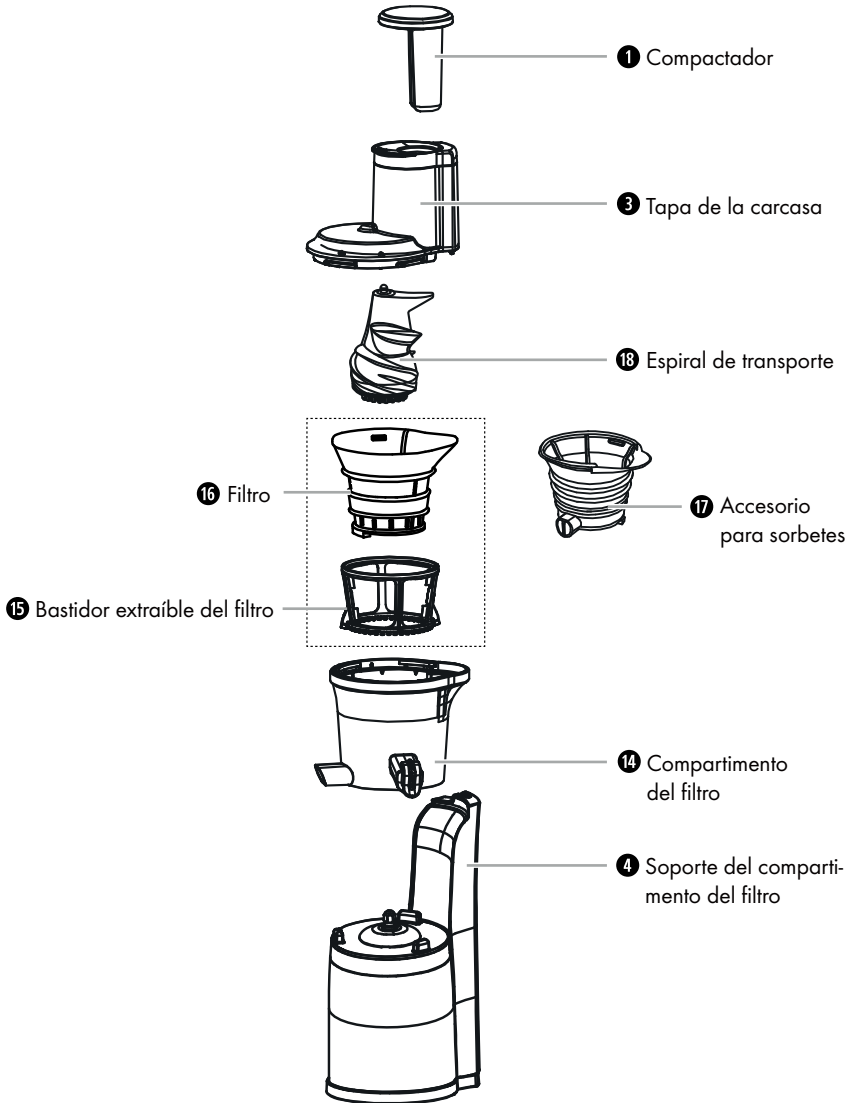

- 1) Coloque el compartimento del filtro **14** sobre la base del aparato **8** de forma que los tres encastrados de la base del aparato **8** encajen en los tres alojamientos de la parte inferior del compartimento del filtro **14**.

INDICACIÓN

- ▶ Asegúrese de que el tapón de goma negro del fondo del compartimento del filtro **14** cierre el extremo posterior de la salida para pulpa y restos **13** y quede encajado. ¡Este tapón solo debe retirarse para la limpieza!
 - Para licuar frutas/verduras, proceda de la manera siguiente:
 - Introduzca el bastidor extraíble del filtro **15** en el compartimento del filtro **14**. Gire el bastidor del filtro **15** de un lado a otro para ver si la rueda dentada de la parte inferior interna del compartimento del filtro **14** también gira.
 - Introduzca el filtro **16** en el bastidor extraíble del filtro **15**. Para ello, el saliente del borde superior del filtro **16** debe quedar dentro del saliente con la misma forma del compartimento del filtro **14**.
 - Para preparar sorbetes, proceda de la manera siguiente:
 - Introduzca el accesorio para sorbetes **17** en el compartimento del filtro **14**. Para ello, el saliente del borde superior del accesorio para sorbetes **17** debe quedar dentro del saliente con la misma forma del compartimento del filtro **14**. De esta manera, la salida del accesorio para sorbetes **17** queda colocada delante de la salida del compartimento del filtro **14**.
- 2) Coloque la espiral de transporte **18** sobre el eje de accionamiento **21**, gírela levemente y presiónela hacia abajo hasta que sienta que queda encastrada. Antes de continuar con el montaje, asegúrese de que todos los componentes hayan encajado firmemente.

- 3) Coloque la tapa **3** sobre el compartimento del filtro **14** de forma que la marca **7** de la tapa **3** apunte hacia la marca **▲** del compartimento del filtro **14**.
- 4) Gire la tapa **3** en sentido horario hasta que la marca **1** apunte hacia la marca **▲** del compartimento del filtro **14** y quede firmemente encastrada.

INDICACIÓN

- ▶ El aparato cuenta con un mecanismo de seguridad que garantiza que solo pueda ponerse en funcionamiento si la tapa **3** está montada correctamente.

- 5) Coloque el depósito para pulpa y restos **12** bajo la salida para pulpa y restos **13** (consulte la figura A).

INDICACIÓN

- ▶ Si se utiliza el accesorio para sorbetes **17**, no es necesario emplear el depósito para pulpa y restos **12**.

- 6) Coloque el contenedor de zumo ⑪ bajo la salida del zumo ⑤ (consulte la figura A).
- 7) Abra el tapón ⑥ para que el zumo pueda caer en el contenedor de zumo ⑪.

Preparación de los ingredientes

- **Importante:** Utilice solo fruta madura, ya que, de lo contrario, el filtro ⑫ podría atascarse, lo que obligaría a una limpieza continua del filtro ⑫.
- Lave o pele la fruta o verdura que desee preparar.
- Antes de introducir la fruta, deben retirarse siempre las pepitas o huesos grandes.
- La fruta con pepitas (como manzanas o peras) puede procesarse con piel y corazón. Retire todos los huesos (melocotones, ciruelas, etc.), las pepitas grandes (melones, etc.) y los tallos para evitar daños en el aparato.
- Pele siempre la fruta con piel gruesa (p. ej., cítricos, melones, kiwis, remolachas) antes de introducirla en el aparato.
- Corte el tallo principal de las uvas.
- En caso necesario, corte las frutas o verduras en trozos que sean lo suficientemente pequeños como para poder atravesar sin problemas el tubo de alimentación ②.
- Corte los alimentos fibrosos (p. ej., el apio) en trozos de aprox. 3-5 cm de longitud y 1,5-2 cm de anchura.
- Los alimentos secos, como las alubias o el arroz, deben ponerse a remojo o cocerse hasta que queden blandos. Deje que los alimentos se enfrien hasta alcanzar la temperatura ambiente antes de procesarlos.
- Para la preparación de sorbetes, congele los ingredientes. Para ello, se recomienda colocarlos esparcidos sobre una superficie de base adecuada y de forma plana. Asegúrese de que los trozos no queden pegados entre sí.

¡ATENCIÓN! ¡DAÑOS MATERIALES!

- ▶ No procese cubitos de hielo ni alimentos congelados. Descongele los ingredientes congelados antes de procesarlos con el aparato hasta que puedan atravesarse con un tenedor hasta aproximadamente la mitad en su punto más grueso.
- ▶ No procese frutos demasiado duros, p. ej., cocos.

INDICACIÓN

- ▶ Las uvas pasas no son adecuadas para el licuado, ya que contienen muy poco zumo.
- ▶ Ponga a remojo las zanahorias durante 24 horas antes de licuarlas y córtelas en trozos pequeños (aprox. 1,5 x 1,5 cm).
- ▶ Los alimentos congelados deben consumirse dentro de un periodo de un mes.

Licuada/preparación de sorbetes



¡ADVERTENCIA! ¡PELIGRO DE LESIONES!

- ▶ No introduzca nunca los dedos ni otros objetos en el tubo de alimentación **2** mientras el aparato esté en funcionamiento. De lo contrario, podría sufrir lesiones graves y/o dañar el aparato.

¡ATENCIÓN! ¡DAÑOS MATERIALES!

- ▶ **Licuada:** no ponga el aparato en funcionamiento durante más de 15 minutos (funcionamiento corto) sin interrupciones durante el licuado. Deje que el aparato se enfríe después de 15 minutos de funcionamiento continuo. De lo contrario, podría dañarse el aparato.
- ▶ **Preparación de sorbetes:** no ponga el aparato en funcionamiento durante más de 5 minutos (funcionamiento corto) sin interrupciones durante la preparación de sorbetes. Deje que el aparato se enfríe después de 5 minutos de funcionamiento continuo. De lo contrario, podría dañarse el aparato.
- ▶ Ponga exclusivamente en funcionamiento el aparato cuando haya ingredientes en el tubo de alimentación **2**. No lo utilice nunca sin ingredientes.

- 1) Conecte el enchufe del cable de red **9** en una toma eléctrica.

INDICACIÓN

- ▶ Si desea ajustar el interruptor de encendido/apagado **7** de la posición "I" a la posición "R" o viceversa, ajuste siempre primero el interruptor de encendido/apagado **7** en la posición "O" (apagado) y espere hasta que el motor se pare.
- 2) Si desea procesar trozos grandes de alimentos, abra la tapa del tubo de alimentación **2**. Si procede, retire antes el compactador **1** si se encuentra en el tubo de alimentación **2**.
 - 3) Introduzca una parte de los ingredientes en el tubo de alimentación **2** y vuelva a cerrar la tapa del tubo de alimentación **2**.

INDICACIÓN

- ▶ Solo puede activarse el aparato si la tapa del tubo de alimentación **2** está cerrada.
- 4) Ajuste el interruptor de encendido/apagado **7** del aparato en la posición "I". Tras esto, el aparato comenzará a funcionar.



INDICACIÓN

- ▶ Normalmente, el aparato toma automáticamente los ingredientes que deben procesarse si se han introducido en el tubo de alimentación **2**. Solo deben empujarse levemente con el compactador **1** si se nota que el aparato no los toma, ya que, de lo contrario, podría bloquearse.
- 5) Introduzca más ingredientes en el tubo de alimentación **2**. En caso necesario, utilice el compactador **1** para introducir cuidadosamente los ingredientes en el tubo de alimentación **2**. Vaya introduciendo más trozos mientras los ingredientes se procesan. Para ello, no apague el aparato.

INDICACIÓN

- ▶ Si desea procesar ingredientes demasiado grandes para el tubo de alimentación **2**, ajuste el interruptor de encendido/apagado **7** en la posición "O" para apagar el aparato. Abra la tapa del tubo de alimentación **2** y añada los ingredientes. Vuelva a cerrar la tapa y prosiga con el procesamiento.

INDICACIÓN

- ▶ Si algunos trozos de alimentos quedan atascados durante el funcionamiento, apague el aparato y, en caso necesario, ajuste el interruptor de encendido/apagado **7** brevemente varias veces consecutivas en la posición "R" para que funcione marcha atrás. Si con esto no se soluciona el problema, desmonte el aparato de la manera descrita en el capítulo "Desmontaje" y retire los trozos atascados.
- ▶ Si los trozos de alimentos quedan atascados en el tubo de alimentación **2** y el atasco no puede solucionarse con el compactador **1**, proceda de la siguiente manera:
 - Apague el aparato y desconecte el enchufe del cable de red **9** de la toma eléctrica.
 - Gire la tapa **3** en sentido antihorario hasta que la marca  apunte hacia la marca  del compartimento del filtro **14**.
 - Retire la tapa **3**.
 - Retire los trozos de alimentos atascados.
 - Vuelva a montar el aparato y prosiga con el funcionamiento.

DESCONEXIÓN DE SEGURIDAD/FUNCIÓN RESET

- ▶ Si el aparato se apaga por sí solo, significa que se ha activado la desconexión de seguridad. El aparato se apaga antes de que el motor pueda dañarse por un sobrecalentamiento, p. ej., si se han atascado trozos de alimentos y se ha bloqueado el motor. El aparato podrá volver a encenderse cuando se restablezca la desconexión de seguridad. Proceda de la manera descrita en el capítulo **Función "reset"/desconexión de seguridad** para volver a poner el aparato en funcionamiento.

INDICACIÓN

- ▶ Si el contenedor de zumo **11** está lleno y desea vaciarlo mientras todavía sale zumo por la salida del zumo **5**, ciérrela con el tapón **6**. Vuelva a abrir el tapón **6** cuando haya vuelto a colocar el contenedor de zumo **11** vacío bajo la salida del zumo **5**.

INDICACIÓN

- ▶ Si el depósito para pulpa y restos **12** se llena y desea vaciarlo, deje de añadir ingredientes y espere a que deje de salir pulpa del aparato. Tras vaciarlo, vuelva a colocar el depósito para pulpa y restos **12** bajo la salida para pulpa y restos **13**.
- ▶ Si la pulpa queda atascada en la salida para pulpa y restos **13**, detenga el aparato y retire los restos con ayuda del mango de un cepillo de limpieza **19**.



- 6) Apague siempre inmediatamente el aparato en cuanto se hayan procesado todos los ingredientes.

¡ATENCIÓN! ¡PELIGRO DE DAÑOS MATERIALES!

- ▶ Limpie la salida del zumo **5** y la salida para pulpa y restos **13** regularmente y después de cada uso para evitar que se atasquen y/o que se dañe el aparato.

Desmontaje

Si desea desmontar la licuadora, p. ej., para limpiarla, proceda de la siguiente manera:

- 1) Desconecte la clavija del cable de red **9** de la base de enchufe.
- 2) Cierre el tapón **6** de la salida del zumo **5** para que no pueda seguir saliendo el zumo restante.
- 3) Gire la tapa **3** en sentido antihorario hasta que la marca  apunte hacia la marca  del compartimento del filtro **14**.
- 4) Retire la tapa de la carcasa **3** con el compactador **1**.
- 5) Retire cuidadosamente el compartimento del filtro **14** con el bastidor extraíble del filtro **15** y el filtro **16** o el accesorio para sorbetes **17** y la espiral de transporte **18** de la base del aparato **8**.
- 6) Desmonte los componentes.

Limpieza y mantenimiento



¡ADVERTENCIA! ¡PELIGRO DE MUERTE POR DESCARGA ELÉCTRICA!

- ▶ Antes de proceder a la limpieza, extraiga la clavija del cable de red 9.
- ▶ No limpie nunca la base del aparato 8 bajo el agua corriente ni la sumerja en agua ni en otros líquidos, ya que podría dañarse de forma irreparable.



¡ADVERTENCIA! ¡PELIGRO DE LESIONES!

- ▶ Desconecte siempre la clavija del cable de red 9 antes de montar o desmontar los accesorios.

ATENCIÓN

¡Daños en el aparato!

- ▶ Deben limpiarse los restos y residuos de fruta de todas las piezas del aparato y de los accesorios regularmente y después de cada uso para evitar que la salida para pulpa y restos 13 o la salida del zumo 5 se atasquen o que el aparato se dañe.
- ▶ Asegúrese de que, durante la limpieza, no penetre humedad en la base del aparato 8 para evitar daños irreparables en el aparato.
- ▶ Para la limpieza de las superficies, no utilice productos de limpieza agresivos, abrasivos ni químicos ni objetos afilados o que puedan provocar arañazos.

- Limpie la carcasa del aparato y el cable de red 9 con un paño solo ligeramente humedecido. En caso de suciedad incrustada, añada al paño un producto de limpieza suave.
- Limpie el compartimento del filtro 14, el filtro 16, el bastidor del filtro 15, el accesorio para sorbetes 17, la espiral de transporte 18, el contenedor de zumo 11, el depósito para pulpa y restos 12, la tapa de la carcasa 3 y el compactador 1 con el cepillo de limpieza 19 suministrado en agua caliente con un poco de jabón lavavajillas. A continuación, enjuague todas las piezas con agua limpia para eliminar los posibles restos de jabón lavavajillas.

INDICACIÓN

- ▶ Para limpiar la salida para pulpa y restos 13, puede tirar del taponcito de goma situado en la parte inferior del compartimento del filtro 14 para extraerlo del extremo trasero de la salida para pulpa y restos 13 de forma que pueda salir el agua. Pueden soltarse los restos de fruta adheridos con el mango del cepillo de limpieza 19 para eliminarlos con el aclarado. Tras la limpieza, vuelva a colocar el taponcito de goma en el extremo trasero de la salida para pulpa y restos 13.

INDICACIÓN



Todas las piezas extraíbles, excepto el cepillo de limpieza 19, son aptas para su limpieza en el lavavajillas.

No obstante, para ello, deben colocarse estas piezas en la parte superior del lavavajillas sin aprisionarlas y debe utilizarse un programa de limpieza con una temperatura máxima de 60 °C.

Para la limpieza de las superficies exteriores del aparato, es suficiente con un paño húmedo. Observe que todas las piezas se hayan secado por completo antes de volver a utilizar el aparato.

Almacenamiento

Guarde el aparato limpio y seco en un lugar limpio, seco y libre de polvo.

Si no pretende utilizar el aparato durante un periodo prolongado de tiempo, almacénelo en un lugar limpio, seco y protegido de la radiación solar directa.

Desecho



FR



El producto y el embalaje son reciclables, se someten a una responsabilidad ampliada del fabricante y se desechan por separado.

Desecho del aparato



El símbolo adyacente de un contenedor tachado sobre unas ruedas indica que este aparato está sujeto a la Directiva 2012/19/EU. Dicha Directiva estipula que el aparato no debe desecharse con la basura doméstica normal al finalizar su vida útil, sino en puntos de recogida, puntos limpios o a través de empresas de desechos previstas especialmente para ello.

Este tipo de desecho es gratuito. Cuide el medio ambiente y deseche el aparato de la manera adecuada.

Si el aparato contiene datos personales, será su responsabilidad eliminarlos antes de entregarlo para su desecho.



Puede informarse acerca de las posibilidades de desecho de los aparatos usados en su administración municipal o ayuntamiento.

Desecho del embalaje



El material de embalaje se ha seleccionado teniendo en cuenta criterios ecológicos y de desecho, por lo que es reciclable. Deseche el material de embalaje innecesario de la forma dispuesta por las normativas locales aplicables.

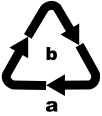

Deseche el embalaje de forma respetuosa con el medio ambiente. Observe las indicaciones de los distintos materiales de embalaje y, si procede, reciclelos de la manera correspondiente. Los materiales de embalaje cuentan con abreviaciones (a) y cifras (b) que significan lo siguiente: 1-7: plásticos; 20-22: papel y cartón; 80-98: materiales compuestos.

Anexo

Características técnicas

Alimentación de tensión	220-240 V ~ (corriente alterna), 50-60 Hz
Consumo de potencia	300 W
Clase de aislamiento	II/□
Revoluciones por minuto	60 ± 20 %
Duración del funcionamiento corto	15 minutos para el licuado, 5 minutos para la preparación de sorbetes
Capacidad del contenedor de zumo ⑪	Aprox. 790 ml, volumen útil: aprox. 600 ml en la marca Max.
Capacidad del depósito para pulpa y restos ⑫	Aprox. 1049 ml
	Todas las piezas de este aparato que entran en contacto con alimentos son aptas para su uso con alimentos.

Duración del funcionamiento corto

La duración del funcionamiento corto indica durante cuánto tiempo puede funcionar un aparato sin que el motor se sobrecaliente ni se dañe. Después del intervalo de uso indicado deberá apagarse el aparato hasta que el motor se haya enfriado.

Garantía de Kompernass Handels GmbH

Estimado cliente:

Este aparato cuenta con una garantía de 3 años a partir de la fecha de compra. Si se detectan defectos en el producto, puede ejercer sus derechos legales frente al vendedor. Estos derechos legales no se ven limitados por la garantía descrita a continuación.

Condiciones de la garantía

El plazo de la garantía comienza con la fecha de compra. Guarde bien el comprobante de caja, ya que lo necesitará como justificante de compra.

Si dentro de un periodo de tres años a partir de la fecha de compra de este producto se detecta un defecto en su material o un error de fabricación, asumiremos la reparación o sustitución gratuita del producto o restituiremos el precio de compra a nuestra elección. La prestación de la garantía requiere la presentación del aparato defectuoso y del justificante de compra (comprobante de caja), así como una breve descripción por escrito del defecto detectado y de las circunstancias en las que se haya producido dicho defecto, dentro del plazo de tres años.

Si el defecto está cubierto por nuestra garantía, le devolveremos el producto reparado o le suministraremos uno nuevo. La reparación o sustitución del producto no supone el inicio de un nuevo periodo de garantía.

Duración de la garantía y reclamaciones legales por vicios

La duración de la garantía no se prolonga por hacer uso de ella. Este principio también se aplica a las piezas sustituidas y reparadas. Si después de la compra del aparato, se detecta la existencia de daños o de defectos al desembalarlo, deben notificarse de inmediato. Cualquier reparación que se realice una vez finalizado el plazo de garantía estará sujeta a costes.

Alcance de la garantía

El aparato se ha fabricado cuidadosamente según estándares elevados de calidad y se ha examinado en profundidad antes de su entrega.

La prestación de la garantía se aplica a defectos en los materiales o errores de fabricación. Esta garantía no cubre las piezas del producto normalmente sometidas al desgaste y que, en consecuencia, puedan considerarse piezas de desgaste ni los daños producidos en los componentes frágiles, p. ej., interruptores, baterías o piezas de vidrio.

Se anulará la garantía si el producto se daña o no se utiliza o mantiene correctamente. Para utilizar correctamente el producto, deben observarse todas las indicaciones especificadas en las instrucciones de uso. Debe evitarse cualquier uso y manejo que esté desaconsejado o frente al que se advierta en las instrucciones de uso.

El producto está previsto exclusivamente para su uso privado y no para su uso comercial. En caso de manipulación indebida e incorrecta, uso de la fuerza y apertura del aparato por personas ajenas a nuestros centros de asistencia técnica autorizados, la garantía perderá su validez.

Proceso de reclamación conforme a la garantía

Para garantizar una tramitación rápida de su reclamación, le rogamos que observe las siguientes indicaciones:

- Mantenga siempre a mano el comprobante de caja y el número de artículo (IAN) 498394_2204 como justificante de compra.
- Podrá ver el número de artículo en la placa de características del producto, grabado en el producto, en la portada de las instrucciones de uso (parte inferior izquierda) o en el adhesivo de la parte trasera o inferior del producto.
- Si se producen errores de funcionamiento u otros defectos, póngase primero en contacto con el departamento de asistencia técnica especificado a continuación **por teléfono** o **por correo electrónico**.
- Podrá enviar el producto calificado como defectuoso junto con el justificante de compra (comprobante de caja) y la descripción del defecto y de las circunstancias en las que se haya producido de forma gratuita a la dirección de correo proporcionada.



En www.lidl-service.com, podrá descargar este manual de usuario y muchos otros más, así como vídeos sobre los productos y software de instalación.

Con este código QR, accederá directamente a la página del Servicio Lidl (www.lidl-service.com) y podrá abrir las instrucciones de uso mediante la introducción del número de artículo (IAN) 498394_2204.

Asistencia técnica

ES Servicio España
Tel.: 900 984 989
E-Mail: kompennass@lidl.es

IAN 498394_2204

Importador

Tenga en cuenta que la dirección siguiente no es una dirección de asistencia técnica. Póngase primero en contacto con el centro de asistencia técnica especificado.

KOMPERNASS HANDELS GMBH
BURGSTRASSE 21 • 44867 BOCHUM
ALEMANIA
www.kompennass.com

Recetas

INDICACIÓN

- ▶ Recetas sin garantía. Todas las indicaciones de ingredientes y de preparación son valores orientativos. Complete estas recetas recomendadas con su experiencia personal.

Zumo de verano

2 personas

Ingredientes

- 1 trozo grande de sandía
- 1 limón
- 4 manzanas agri dulces (p. ej., "Jonagold" o "Jonathan")

Preparación

- 1) Prepare la sandía, el limón y las manzanas según las indicaciones de las instrucciones de la licuadora.
- 2) Licue la sandía, el limón y las manzanas.
- 3) Sirva el zumo de verano frío.

Zumo de manzana, pera y fresa

2 personas

Ingredientes

- 1 manzana verde (p. ej., "Granny Smith")
- 3 peras pequeñas y maduras
- 10 fresas medianas

Preparación

- 1) Prepare la manzana, las peras y las fresas según las indicaciones de las instrucciones de la licuadora.
- 2) Licue todo con la licuadora.
- 3) Mezcle los zumos y sirva el zumo resultante inmediatamente.

Zumo de desayuno

2 personas

Ingredientes

- 4 - 5 zanahorias
- 2 manzanas
- 1 cucharadita de aceite de oliva

Preparación

- 1) Prepare las zanahorias y las manzanas según las indicaciones de las instrucciones de la licuadora.
- 2) Licue primero el zumo de las zanahorias y, después, el de las manzanas.
- 3) Añada el aceite de oliva.
- 4) Mézclelo todo bien.

Zumo de melón amarillo canario

2 personas

Ingredientes

- Aprox. $\frac{1}{3}$ de melón
- 1 mango
- 1 manzana agri dulce (p. ej., "Jonagold" o "Jonathan")
- 1 manzana verde (p. ej., "Granny Smith")

Preparación

- 1) Prepare el melón, el mango y las manzanas según las indicaciones de las instrucciones de la licuadora.
- 2) Licue primero el melón y después el mango y las manzanas. Mézclelo todo.

Zumo de piña y mango

2 personas

Ingredientes

- $\frac{1}{2}$ piña
- $\frac{1}{2}$ mango
- 1 manzana
- 1 naranja
- 2 cucharaditas de aceite de germen de trigo

Preparación

- 1) Prepare la piña, el mango, la manzana y la naranja según las indicaciones de las instrucciones de la licuadora.
- 2) Licue primero la piña y después el mango.
- 3) A continuación, licue la manzana y la naranja.
- 4) Mezcle los zumos.
- 5) Añada 2 cucharaditas de aceite de germen de trigo y mézclelo todo.

Zumo de remolacha roja

2 personas

Ingredientes

- 1 remolacha roja
- 3 naranjas
- 2 cucharadas de grosellas

Preparación

- 1) Prepare la remolacha roja, las naranjas y las grosellas según las indicaciones de las instrucciones de la licuadora.
- 2) Licue la remolacha roja, las naranjas y las grosellas y mezcle los zumos.

Zumo de melocotón, pera y piña

2 personas

Ingredientes

- 2 melocotones
- 2 peras pequeñas
- ½ piña

Preparación

- 1) Prepare los melocotones, las peras y la piña según las indicaciones de las instrucciones de la licuadora.
- 2) Licue todo consecutivamente y sirva el zumo inmediatamente.

Zumo de tomate

Ingredientes

- Tomates (aprox. 6 tomates medianos para 1 persona)
- Si lo desea, un poco de miel o sal y pimienta

Preparación

- 1) Retire la parte verde de los tomates y córtelos en trozos pequeños.
- 2) Vaya introduciendo poco a poco los trozos de tomate en el aparato.
- 3) Para endulzar el zumo de forma natural, añada un poco de miel.
Si prefiere un sabor más fuerte, condimente el zumo con sal y pimienta.
- 4) Sirva el zumo inmediatamente.

Zumo de pimiento

Ingredientes

- Pimientos (aprox. 2-3 pimientos grandes para 1 persona)
- Si lo desea, 1 manzana

Preparación

- 1) Retire el tallo y las pepitas de los pimientos y córtelos en tiras.
- 2) Vaya introduciendo poco a poco las tiras de pimiento en el aparato.
- 3) Si desea obtener un sabor algo más dulce, licue también la manzana.
- 4) Sirva el zumo inmediatamente.

Zumo de brócoli

Ingredientes

- Brócoli
- Si lo desea, una pera

Preparación

- 1) Corte los brotes del brócoli en trozos pequeños.
- 2) Vaya introduciendo poco a poco los trozos de brócoli en el aparato.

INDICACIÓN

- ▶ Como el brócoli tiene poco líquido, es posible que el aparato emita ruidos anómalos durante el licuado. Estos ruidos son normales y no suponen ningún defecto del aparato.

- 3) Si lo desea, añada la pera ya preparada de la manera descrita. La pera suaviza el sabor amargo del brócoli y compensa su escaso contenido de líquido.

Sorbete de arándano y plátano

Ingredientes

- Aprox. 100 g de arándanos
- 1,5 plátanos

Preparación

- 1) Prepare los arándanos y el plátano según lo indicado en las instrucciones de uso de la licuadora de extracción lenta.
- 2) Introduzca de forma alterna los arándanos y los trozos de plátano en el tubo de alimentación ②.
- 3) Revuelva el sorbete con una cuchara para mezclarlo bien.

Sorbete Tropicana

Ingredientes

- Aprox. 160 g de piña
- 1 naranja
- 1/2 mango (aprox. 100-150 g)

Preparación

- 1) Prepare la piña, la naranja y el mango según lo indicado en las instrucciones de uso de la licuadora de extracción lenta.
- 2) Introduzca de forma alterna los trozos de piña, naranja y mango en el tubo de alimentación ②.
- 3) Revuelva el sorbete con una cuchara para mezclarlo bien.

Sorbete de fresa y piña

Ingredientes

- 7 fresas
- Aprox. 160 g de piña
- 1 cucharadita de coco rallado

Preparación

- 1) Prepare las fresas y la piña según lo indicado en las instrucciones de uso de la licuadora de extracción lenta.
- 2) Introduzca la fruta preparada de manera alterna en el tubo de alimentación ②.
- 3) Añada el coco rallado al sorbete y mézclelo todo bien con una cuchara.

Sorbete de frambuesa y pera

Ingredientes

- Aprox. 100 g de frambuesas
- 2 peras

Preparación

- 1) Prepare las frambuesas y las peras según lo indicado en las instrucciones de uso de la licuadora de extracción lenta.
- 2) Introduzca las frambuesas y las peras de manera alterna en el tubo de alimentación ②.
- 3) Revuelva el sorbete con una cuchara para mezclarlo bien.

Indholdsfortegnelse

Introduktion	228
Informationer om denne betjeningsvejledning	228
Forskriftsmæssig anvendelse	228
Advarsler	228
Sikkerhed	229
Grundlæggende sikkerhedsanvisninger	229
Betjeningslementer	234
Pakkens indhold og transporteftersyn	235
Udpakning	235
Betjening og funktion	235
Nulstillingsfunktion/sikkerhedsafbryder	236
Samling og betjening af produktet	236
Forberedelse af ingredienser	239
Saftpresning/fremstilling af sorbet	240
Demontering	242
Rengøring og vedligeholdelse	243
Opbevaring	244
Bortskaffelse	244
Bortskaffelse af produktet	244
Bortskaffelse af emballage	245
Tillæg	245
Tekniske data	245
Garanti for Kompernass Handels GmbH	246
Service	247
Importør	247
Opskrifter	248

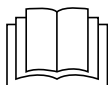

Læs betjeningsvejledningen omhyggeligt igennem, før du bruger produktet første gang, og gem vejledningen til senere brug. Lad betjeningsvejledningen følge med produktet, hvis du giver det videre til andre.

Introduktion

Informationer om denne betjeningsvejledning

Tillykke med købet af dit nye produkt.

Du har valgt et produkt af høj kvalitet. Betjeningsvejledningen er en del af dette produkt. Den indeholder vigtige informationer om sikkerhed, anvendelse og bortskaffelse. Du bør sætte dig ind i alle produktets betjenings- og sikkerhedsanvisninger før brug. Brug kun produktet som beskrevet og kun til de oplyste anvendelsesområder. Lad vejledningen følge med produktet, hvis du giver det videre til andre.

Forskriftsmæssig anvendelse

Produktet er beregnet til saftpresning af modne og skrællede frugter og grøntsager til fremstilling af sorbeter. Produktet må kun bruges til at behandle fødevarer. Det er kun tilladt at bruge det originale tilbehør som beskrevet. Al anden eller anvendelse derudover er ikke i overensstemmelse med den forskriftsmæssige anvendelse og udgør en betydelig risiko for ulykker. Produktet er ikke beregnet til erhvervsmæssige eller industrielle områder. Dette produkt er udelukkende beregnet til indendørs anvendelse i private husholdninger.

Advarsler

I denne betjeningsvejledning anvendes følgende advarsler:



FARE

En advarsel på dette faretrin angiver en truende farlig situation.

Hvis den farlige situation ikke undgås, kan det medføre livsfarlige eller alvorlige personskader.

- Følg anvisningerne i denne advarsel, så livsfarlige og alvorlige personskader undgås.



ADVARSEL

En advarsel på dette faretrin angiver en potentielt farlig situation.

Hvis den farlige situation ikke undgås, kan det føre til personskader.

- Følg anvisningerne i denne advarsel for at undgå, at personer kommer til skade.

OBS**En advarsel på dette faretrin angiver en mulig materiel skade.**

Hvis situationen ikke undgås, kan det føre til materielle skader.

- ▶ Følg anvisningerne i denne advarsel for at undgå materielle skader.

BEMÆRK

- ▶ "Bemærk" henviser til yderligere oplysninger, som gør det nemmere at bruge produktet.

Sikkerhed

Dette kapitel indeholder vigtige sikkerhedsanvisninger vedrørende brug af produktet.

Dette produkt overholder de foreskrevne sikkerhedsbestemmelser. Forkert anvendelse kan føre til personskader og materielle skader.

Grundlæggende sikkerhedsanvisninger

Overhold følgende sikkerhedsanvisninger for sikker brug af produktet:

- Dette produkt må ikke anvendes af børn.
- Produktet og dets tilslutningsledning skal holdes uden for børns rækkevidde.
- Dette produkt kan bruges af personer med reducerede fysiske, sensoriske eller mentale evner eller manglende erfaring og/eller viden, hvis de er under opsyn eller er blevet oplært i brugen af produktet og de farer, som kan være forbundet med det.
- Kontrollér produktet for udvendige, synlige skader før brug. Brug ikke produktet, hvis det er beskadiget eller har været tabt på gulvet.

- Lad kun autoriserede specialforretninger eller kundeservice reparere produktet. Forkert udførte reparationer kan medføre fare for brugeren. Desuden bortfalder alle garantikrav.
- Reparation af produktet i løbet af garantiperioden må kun foretages af en kundeserviceafdeling, som er autoriseret af producenten, da der ellers ikke kan stilles garantikrav ved efterfølgende skader.
- Defekte komponenter må kun udskiftes med originale reservedele. Kravene til sikkerhed kan kun garanteres, hvis der anvendes originale dele.
- Ved misbrug af produktet er der risiko for personskader! Det må kun bruges som angivet under den forskriftsmæssige anvendelse.
- Brug aldrig produktet i nærheden af levende ild, varmeplader eller opvarmede ovne.
- Stil så vidt muligt produktet i nærheden af en stikkontakt. Sørg for, at det er let at komme til ledningens stik i farlige situationer, og at man ikke kan snuble over ledningen.
- Sørg for at produktet står sikkert.

 FARE PÅ GRUND AF ELEKTRISK STØD!

- ▶ Tilslut kun produktet til en forskriftsmæssigt installeret og jordet stikkontakt. Lysnettets spænding skal stemme overens med oplysningerne på produktets typeskilt.
- ▶ Hvis dette produkts tilslutningsledning beskadiges, skal den udskiftes af producenten eller dennes kundeservice eller af en person med tilsvarende kvalifikationer, så farlige situationer undgås.
- ▶ Udsæt ikke produktet for regn, og brug det ikke i fugtige eller våde omgivelser.
- ▶ Sørg for at ledningen aldrig bliver våd eller fugtig, når produktet er i brug.
- ▶ Læg aldrig produktsoklen ned i vand eller andre former for væske! På grund af elektrisk stød kan det være livsfarligt, hvis der kommer væskerester på spændingsførende dele under brug.
- ▶ Hold altid i ledningen ved at holde på stikket. Træk ikke i selve ledningen, og hold aldrig på ledningen med våde hænder, da det kan resultere i kortslutning eller elektrisk stød.
- ▶ Stil ikke produktet, møbler eller lignende på strømledningen, og sørg for, at den ikke kommer i klemme.
- ▶ Du må ikke åbne kabinettet eller reparere eller ændre produktet. På grund af faren for elektrisk stød er det livsfarligt at åbne kabinettet eller foretage indgreb i det, og garantien ophører, hvis dette ikke overholdes.
- ▶ Beskyt produktet mod vanddråber og -sprøjt. Stil derfor ikke genstande, som er fyldt med vand (f.eks. blomstervaser) på eller ved siden af produktet.

FARE PÅ GRUND AF ELEKTRISK STØD!

- ▶ Træk stikket ud af stikkontakten, når produktet samles eller skilles ad, og hvis der ikke er det nødvendige opsyn samt når du er færdig med at bruge produktet og før rengøring.

ADVARSEL! FARE FOR PERSONSKADER!

- ▶ Sørg for, at produktet er samlet korrekt og fuldstændigt, før du tager det i brug.
- ▶ Børn må ikke lege med produktet.
- ▶ Tag altid ledningsstikket ud, før du sætter tilbehørsdele på eller tager dem af.
- ▶ Sørg for, at tænd-/slukknappen står på OFF-stillingen ("O"). Motoren skal være standset helt, inden produktet skilles ad.
-  Stik aldrig dine fingre eller genstande ind i påfyldningsåbningen, når du arbejder med produktet. Dette kan resultere i alvorlige kvæstelser eller skader på produktet. Sluk produktet, hvis det ikke er muligt at fjerne frugtstykker ved hjælp af skubberen, sluk produktet, tag stikket ud af stikkontakten og åbn produktet.
- ▶ Kontrollér, at låget sidder fast, inden du starter produktet.

⚠ OBS! MATERIELLE SKADER!

- ▶ Brug aldrig produktet, hvis det står på bløde materialer som eksempelvis et gulvtæppe. Blokering af udluftnings- og ventilationsåbningerne i bunden af produktet kan resultere i overophedning og brand!
- ▶ Brug aldrig en ekstern timer eller et separat fjernbetjeningsystem sammen med dette produkt.
- ▶ Lad aldrig produktet ude af syne under brug.
- ▶ Brug ikke produktet uden indhold.
- ▶ Sørg for, at produktet, strømledningen og strømstikket ikke kommer i kontakt med varmekilder som kogeplader eller åben ild.
- ▶ Produktet må ikke anvendes udendørs.
- ▶ Produktet må kun bruges med det medfølgende originale tilbehør.
- ▶ Brug ikke isterninger eller dybfrosne fødevarer. Dybfrosne fødevarer skal tøs så meget op, at det er muligt at stikke en gaffel ind til midten af fødevaren.
- ▶ Bær kun produktet i produktsoklen, aldrig i låget eller filterrummet.

Betjeningslementer

(billeder se klap-ud-siderne)

Figur A:

- ❶ Skubber
- ❷ Påfyldningstragt (med opklappeligt låg)
- ❸ Låg
- ❹ Filterrumsholder
- ❺ Saftudløb
- ❻ Lukkeanordning
- ❼ Tænd-/slukknop
- ❽ Produktsokkel
- ❾ Strømkabel med stik
- ❿ Nulstillingsknop
- ⓫ Saftbeholder
- ⓬ Beholder til presserester
- ⓭ Udløb til frugtkød og presserester
- ⓮ Filterrum

Figur B:

- ❶Ⓜ Aftagelig filterramme
- ❶Ⓠ Filter (rustfrit stål)
- ❶Ⓡ Sorbetindsats
- ❶Ⓢ Transportsnegl
- ❶Ⓣ Rengøringsbørste

Figur C:

- ❶Ⓚ Filter (indsat med aftagelig filterramme i filterrummet)
- ❶Ⓛ Drivaksel

Pakkens indhold og transporteftersyn

Produktet leveres som standard med følgende dele:

- Slowjuicer
- Skubber ❶
- Rengøringsbørste ❶⁹
- Saftbeholder ❶¹
- Beholder til presserester ❶²
- Betjeningsvejledning

BEMÆRK

- ▶ Kontrollér, at alle dele er med, og at de ikke har synlige skader.
- ▶ Hvis der mangler dele, eller hvis nogle af delene er defekte på grund af mangelfuld emballage eller på grund af transporten, bedes du henvende dig til vores service-hotline (se kapitlet **Service**).

Udpakning



ADVARSEL!

- ▶ Emballeringsmaterialer må ikke bruges til leg.
Der er fare for kvælning.

- ◆ Tag alle delene samt betjeningsvejledningen ud af kassen.
- ◆ Fjern al emballagen.

Betjening og funktion

Dette kapitel indeholder vigtige oplysninger om betjening og brug af produktet.



ADVARSEL! FARE FOR PERSONSKADER!



- ▶ Tag altid ledningsstikket ❹ ud, før du sætter tilbehørsdele på eller tager dem af.

Nulstillingsfunktion/sikkerhedsafbryder

For at beskytte produktets motor er det udstyret med en sikkerhedsafbryder:

Hvis frugtstykker sætter sig fast, og produktet slukker automatisk, er sikkerhedsafbryderen blevet udløst. Produktet slukker, før motoren ødelægges på grund af overophedning.

Produktet kan først tændes igen, når sikkerhedsafbryderen nulstilles. Gør følgende for at starte produktet op igen:

- Stil tænd-/slukknappen **7** på position "O", og tag ledningsstikket **9** ud af stikkontakten. Lad produktet afkøle i 10-15 minutter.
- Drej låget **3** imod urets retning, indtil -markeringen peger mod -markeringen på filtterummet **14**.
- Tag låget **3** af.
- Fjern de fastsiddende frugtstykker.
- Tag forsigtigt filtterummet **14** af, og vend produktsoklen **8**.
- Sæt ledningsstikket **9** ind i stikkontakten.
-  Tryk på nulstillingsknappen **10**, der befinder sig på undersiden af produktsoklen **8**.
- Tag ledningsstikket **9** ud af stikkontakten igen, og vend produktsoklen **8**.
- Saml produktet igen, som beskrevet i det følgende kapitel, og fortsæt med saftpresningen.

Samling og betjening af produktet

- Rengør produktet som beskrevet i kapitlet "Rengøring og vedligeholdelse", før det anvendes første gang.
- Stil produktet op som forklaret i sikkerhedsanvisningerne.



ADVARSEL! FARE FOR PERSONSKADER!



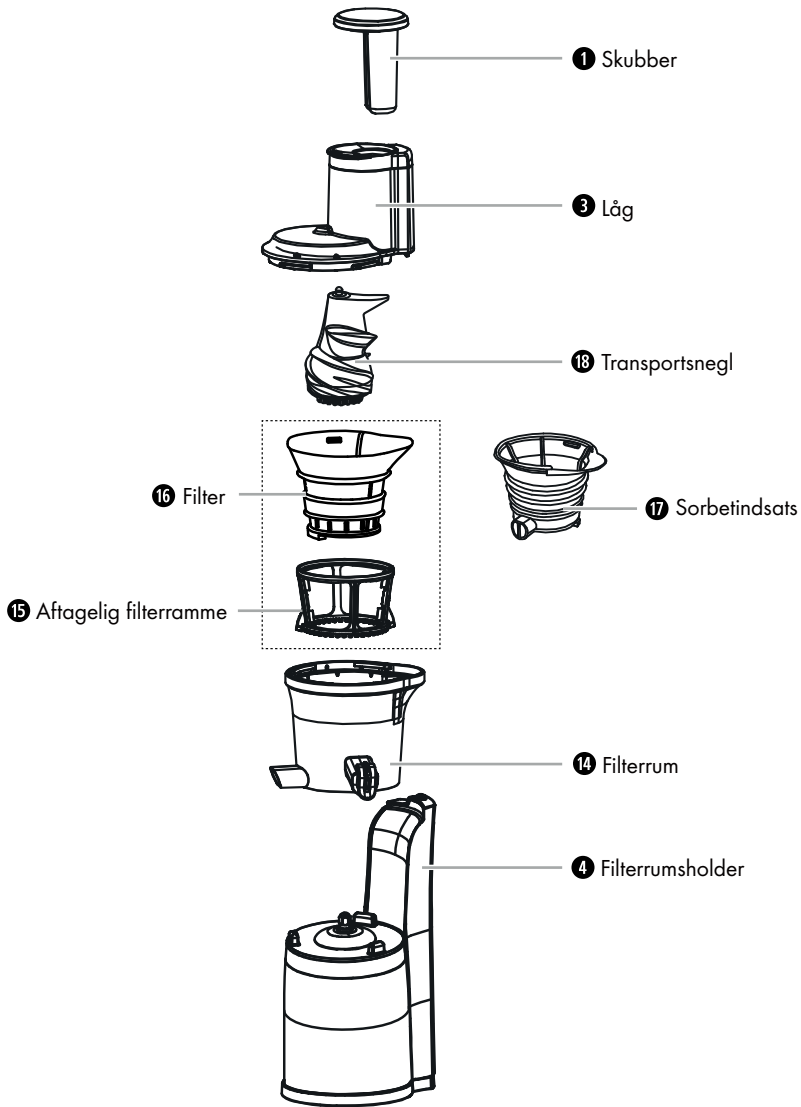

- Sørg for, at ledningsstikket **9** er taget ud, før du samler produktet.

Brug denne tegning som hjælp, når du samler produktet, og hold øje med markeringerne på produktet:



- 1) Placer filterrummet 14 på produktsoklen 8, så de tre låsemekanismer på soklen 8 griber ind i de tre udsparringer på undersiden af filterrummet. 14.

BEMÆRK

- ▶ Kontrollér, at den sorte gummiprop i bunden af filterrummet 14 er sat korrekt i på den bagerste del af udløbet til frugtkød og presserester 13. Gummiproppen skal kun fjernes i forbindelse med rengøring!
 - Hvis du vil presse frugter/grøntsager:
 - Placér den aftagelige filterramme 15 i filterrummet 14. Drej filterrammen 15 frem og tilbage for at se, om tandhjulet i bunden af filterrummet 14 drejer med rundt.
 - Sæt filteret 16 ind i den aftagelige filterramme 15. Krumningen på den øverste kant af filteret 16 skal befinde sig i den tilsvarende krumning på filterrummet 14.
 - Hvis du ønsker at lave sorbeter:
 - Placér sorbetindsatsen 17 i filterrummet 14. Krumningen på den øverste kant af sorbetindsatsen 17 skal befinde sig i den tilsvarende krumning på filterrummet 14. Udløbet på sorbetindsatsen 17 skal placeres foran udløbet til filterrummet 14.
- 2) Sæt transportsneglen 18 på drivakslen 21, drej en lille smule og tryk ned samtidig, så den låser hørbart fast. Kontrollér, at delene sidder godt fast, før du fortsætter med at samle maskinen.
 - 3) Sæt låget 3 på filterrummet 14, så -markeringen på låget 3 peger mod -markeringen på filterrummet 14.
 - 4) Drej låget 3 i urets retning, indtil -markeringen peger mod -markeringen på filterrummet 14 og låser fast.

BEMÆRK

- ▶ Produktet er udstyret med en sikkerhedsanordning. Produktet kan kun anvendes, når låget 3 er sat korrekt på.
- 5) Sæt beholderen til presserester 12 ind under udløbet til frugtkød og presserester 13 (se fig. A).

BEMÆRK

- ▶ Når sorbetindsatsen 17 er i brug, er der ikke behov for beholderen til presserester 12.
- 6) Skub saftbeholderen 11 ind under saftudløbet 5 (se fig. A).
 - 7) Åbn lukkeanordningen 6, så saften kan løbe ud i saftbeholderen 11.

Forberedelse af ingredienser

- **Vigtigt:** Brug kun frugter, der er meget modne, da filteret 16 ellers kan stoppe til. Det vil kræve en ekstra rengøring af filteret 16.
- Vask eller skræl frugterne eller grøntsagerne, du ønsker at presse.
- Store kerner og sten skal altid fjernes fra frugterne, inden de hældes i produktet.
- Kernefrugt (som æbler, pærer) kan forarbejdes med skal og kernehus. Øvrige sten (ferskner, blommer osv.), alle store kerner (meloner osv.) og stilk skal fjernes for at undgå at beskadige produktet.
- Frugter med skal (f.eks. citrusfrugter, meloner, kiwier, rødbeder) skal først skrælles.
- Ved vindruer skal hovedstilkene skæres af.
- Skær efter behov frugter og grøntsager i stykker, der er tilstrækkeligt små til, at de kan komme ned gennem påfyldningstragten 2.
- Skær trævlede ingredienser (f.eks. selleri) i ca. 3–5 cm lange og 1,5–2 cm brede stykker.
- Tørre fødevarer som bønner og ris skal først blødes op eller koges møre. Lad varme fødevarer afkøle til rumtemperatur før forarbejdning.
- Til fremstilling af sorbet skal ingredienserne først fryses. Læg ingredienserne fordelt på et egnet underlag. Sørg for, at de enkelte stykker ikke ligger op ad hinanden.

OBS! MATERIELLE SKADER!

- ▶ Brug ikke isterninger eller dybfrosne fødevarer. Dybfrosne fødevarer skal tøs så meget op, at det er muligt at stikke en gaffel ind til midten på det tykkeste sted af fødevareren.
- ▶ Brug ikke hårde frugter, som f.eks. kokosnødder.

BEMÆRK

- ▶ Rosiner egner sig ikke til saftpresning, da de indeholder meget lidt saft.
- ▶ Læg gulerødder i vand i 24 timer før, du skal bruge dem, og skær dem i mindre stykker (ca. 1,5 x 1,5 cm), inden saftpresningen.
- ▶ Frosne fødevarer bør bruges inden for en måned.

Saftpresning/fremstilling af sorbet



ADVARSEL! FARE FOR PERSONSKADER!

- ▶ Stik aldrig dine fingre eller genstande ned i påfyldningstragten ②, når produktet er i brug. Dette kan resultere i alvorlige kvæstelser og/eller skader på produktet.

OBS! MATERIELLE SKADER!

- ▶ **Saftpresning:** Lad aldrig produktet køre uafbrudt i mere end 15 minutter (korttidsdrift) ved saftpresning. Lad produktet afkøle i ca. 15 minutter efter konstant brug i 15 minutter. I modsat fald kan produktet blive beskadiget.
- ▶ **Fremstilling af sorbet:** Lad aldrig produktet køre uafbrudt i mere end 5 minutter (korttidsdrift) ved fremstilling af sorbet. Lad produktet afkøle efter konstant brug i 5 minutter. I modsat fald kan produktet blive beskadiget.
- ▶ Start først produktet, når du har hældt alle ingredienser ned i påfyldningstragten ②. Start aldrig produktet, hvis der ikke er påfyldt ingredienser.

- 1) Sæt ledningsstikket ⑨ ind i stikkontakten.

BEMÆRK

- ▶ Når du vil flytte tænd-/slukknappen ⑦ fra position "I" til position "R" eller omvendt, skal du altid først stille tænd-/slukknappen ⑦ på position "O" (slukket) og vente, indtil motoren standser.

- 2) Hvis du vil bearbejde store stykker fødevarer, skal låget på påfyldningstragten ② klappes op. Fjern først skubberen ①, hvis den sidder i påfyldningstragten ②.
- 3) Kom en del af ingredienserne i påfyldningstragten ② og luk låget til påfyldningstragten ② igen.

BEMÆRK

- ▶ Produktet kan kun startes, når påfyldningstragtens ② låg er lukket i.

- 4) Stil produktets tænd-/slukknop ⑦ på position "I". Produktet begynder at køre.



BEMÆRK

- ▶ Normalt trækker produktet selv de ingredienser, der skal bearbejdes, ind, når du har hældt dem ned i påfyldningstragten **2**. Pres kun let med skubberen **1**, hvis du bemærker, at der ikke trækkes ingredienser ind i produktet, da produktet ellers kan blokere.
- 5) Kom yderligere ingredienser i påfyldningstragten **2**. Brug eventuelt skubberen **1** til forsigtigt at presse ingredienserne ned i påfyldningstragten **2** med. Mens ingredienserne bearbejdes, kan du fylde flere stykker på. Sluk ikke for produktet, når du gør det.

BEMÆRK

- ▶ Hvis du kommer for store stykker ned i påfyldningstragten **2**, skal du stoppe produktet ved at stille tænd-/slukknappen **7** på position "O". Klap låget på påfyldningstragten **2** op og tilsæt ingredienserne. Luk derefter låget igen og fortsæt bearbejdningen.

BEMÆRK

- ▶ Hvis der sætter sig fødevarer fast under driften, skal du slukke produktet og stille tænd-/slukknappen **7** på position "R" - eventuelt også flere gange efter hinanden - for at få motoren til at køre den anden vej. Hvis dette ikke hjælper, skal produktet skilles ad som beskrevet i kapitlet "Demontering", og de fastsiddende fødevestykker skal fjernes.
- ▶ Hvis fødevestykkerne har sat sig fast i påfyldningstragten **2** og ikke kan fjernes med skubberen **1**, gøres følgende:
 - Sluk produktet og tag ledningsstikket **9** ud af stikkontakten.
 - Drej låget **3** imod urets retning, indtil -markeringen peger mod -markeringen på filterrummet **14**.
 - Tag låget **3** af.
 - Fjern de fastsiddende fødevestykker.
 - Saml produktet igen, og fortsæt saftpresningen.

SIKKERHEDSAFBRYDER/NULSTILLINGSFUNKTION

- ▶ Hvis produktet er slukket af sig selv, er sikkerhedsafbryderen blevet udløst. Produktet slukker, før motoren ødelægges på grund af overophedning, f.eks. fordi fødevarestykker har sat sig fast og blokerer motoren. Produktet kan først tændes igen, når sikkerhedsafbryderen nulstilles. Gå frem som beskrevet i kapitlet **Nulstillingsfunktion/sikkerhedsafbryder** for at kunne starte produktet op igen.

BEMÆRK

- ▶ Hvis saftbeholderen **11** er fuld, og du vil tømme den, mens der stadig løber saft ud af saftudløbet **5**, kan du lukke dette med lukkeanordningen **6**. Åbn lukkeanordningen **6** igen, når du har tømt saftbeholderen **11** og placeret den under saftudløbet **5** igen.

BEMÆRK

- ▶ Hvis beholderen til presserester **12** er fuld, og du vil tømme den, skal du holde op med at hælde ingredienser i påfyldningstragten og vente, indtil der ikke længere kommer frugtkød ud af produktet. Når du har tømt beholderen til presserester **12**, skal den placeres igen under udløbet til frugtkød og presserester **13**.
- ▶ Hvis der sidder rester tilbage af frugtkød i udløbet til frugtkød og presserester **13**, skal du standse produktet og fjerne resterne ved hjælp af skaffet på rengøringsbørsten **19**.



6) Sluk altid straks produktet igen, når alle ingredienser er bearbejdet.

OBS! MATERIELLE SKADER!

- ▶ Rengør saftudløbet **5** og udløbet til frugtkød og presserester **13** regelmæssig og hver gang, du har brugt produktet, så du undgår, at produktet stopper til, og/eller at produktet beskadiges.

Demontering

Hvis du vil skille produktet ad, f.eks. for at gøre det rent, skal du gøre følgende:

- 1) Tag ledningsstikket **9** ud af stikkontakten.
- 2) Luk lukkeanordningen **6** på saftudløbet **5**, så der ikke kan dryppe saftrester ud.
- 3) Drej låget **3** imod urets retning, indtil -markeringen peger mod -markeringen på filterrummet **14**.
- 4) Tag låget **3** med skubberen **1** af.
- 5) Tag forsigtigt filterrummet **14** med den aftagelige filterramme **15** og filteret **16** eller sorbetindsatsen **17** og transportsneglen **18** af produktsoklen **8**.
- 6) Skil delene ad.

Rengøring og vedligeholdelse



ADVARSEL! LIVSFARE PÅ GRUND AF ELEKTRISK STØD!

- ▶ Træk altid ledningens stik ud før rengøring ⑨.
- ▶ Rengør aldrig produktsoklen ⑧ under rindende vand, og læg den aldrig ned i vand eller andre væsker. Produktet kan blive permanent beskadiget!



ADVARSEL! FARE FOR PERSONSKADER!

- ▶ Tag altid ledningsstikket ⑨ ud, før du sætter tilbehørsdele på eller tager dem af.

OBS

Skader på produktet!

- ▶ Alle produktdele og tilbehørsdele skal rengøres jævnlgt og efter hver brug for at fjerne frugtkød og presserester, så du undgår, at udløbet til frugtkød og presserester ⑬ eller saftudløbet ⑤ stopper til og/eller for at undgå skader på produktet.
- ▶ Sørg for, at der ikke kommer fugt ind i produktsoklen ⑧ ved rengøringen, da fugt kan forårsage uoprettelige skader på produktet.
- ▶ Brug ikke aggressive, slibende eller kemiske rengøringsmidler eller spidse og ridsende genstande til rengøringen.
- Rengør produktets kabinet og strømledningen ⑨ med en let fugtet klud. Hvis snavset sidder godt fast, kan du komme lidt mildt opvaskemiddel på kluden.
- Rengør filterrum ⑭, filter ⑯, filterramme ⑮, sorbetindsats ⑰, transport-snegl ⑱, saftbeholder ⑩, beholder til presserester ⑫, låg ③ og skubber ① med den medfølgende rengøringsbørste ⑲ i varmt vand og en lille smule opvaskemiddel. Skyl derefter alle dele af med rent vand for at fjerne eventuelle rester af opvaskemiddel.

BEMÆRK

- ▶ For at rengøre udløbet til frugtkød og presserester ⑬ kan du tage en gummiprop ud på undersiden af filterrummet ⑭ i den bagerste del af udløbet til frugtkød og presserester ⑬ og derved lade vandet løbe igennem. Fastsiddende frugtkød kan løsnes med skaftet på rengøringsbørsten ⑲ og skylles ud. Sæt gummipropen ind igen i den bagerste del af udløbet til frugtkød og presserester ⑬.

BEMÆRK



Alle aftagelige dele undtagen rengøringsbørsten 19 tåler maskinopvask. Læg så vidt muligt delene i den øverste kurv i opvaskemaskinen, og sørg for, at de ikke kommer i klemme. Vask ved maks. 60 °C.

Brug en fugtig klud til rengøring af produktets udvendige sider. Sørg for, at alle produktets dele er helt tørre, før de anvendes igen.

Opbevaring

Opbevar det rengjorte og tørre produkt på et rent, støvfrit og tørt sted.

Hvis produktet ikke skal bruges i længere tid, skal det opbevares et rent, tørt sted uden direkte sollys.

Bortskaffelse



Produktet og emballagen kan genbruges, er underlagt et udvidet producentansvar og indsamles sorteret.

Bortskaffelse af produktet



Det viste symbol med den overstregede affaldscontainer på hjul viser, at dette produkt er underlagt direktivet 2012/19/EU. Dette direktiv angiver, at produktet ikke må bortskaffes sammen med det normale husholdningsaffald, når dets brugstid er omme, men skal afleveres på specielle indsamlingssteder, genbrugspladser eller affaldsvirksomheder.

Denne bortskaffelse er gratis for dig. Skån miljøet, og bortskaf produktet korrekt.

Hvis det udtjente produkt indeholder persondata, er du selv ansvarlig for sletningen, før du afleverer det.



Du kan få oplysninger hos kommunen om bortskaffelse af udtjente produkter.

Bortskaffelse af emballage



Emballeringsmaterialerne er valgt ud fra kriterier som miljøforlidelighed og bortskaffelsesteknik og kan derfor genbruges. Bortskaf emballagematerialer, som du ikke skal bruge mere, efter de lokalt gældende forskrifter.

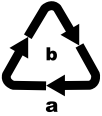

Bortskaf emballagen miljøvenligt. Vær opmærksom på mærkningen på de forskellige emballagematerialer, og aflever dem sorteret til bortskaffelse. Emballagematerialerne er mærket med forkortelserne (a) og tallene (b) med følgende betydning: 1-7: Plast, 20-22: Papir og pap, 80-98: Kompositmaterialer.

Tillæg

Tekniske data

Spændingsforsyning	220-240 V ~ (vekselstrøm), 50 - 60 Hz
Effektforbrug	300 W
Beskyttelsesklasse	II /
Omdrejninger pr. minut	60 ± 20 %
Tid for korttidsdrift	15 minutter til saftpresning, 5 minutter til tilberedning af sorbet
Volumen saftbeholder 11	ca. 790 ml, Nettorumfang: ca. 600 ml ved max.-markeringen
Volumen beholder til presserester 12	ca. 1049 ml
	Alle dele, der kommer i kontakt med fødevarer, er fødevarerægte.

Tid for korttidsdrift

Tiden for korttidsdrift angiver, hvor længe man kan bruge produktet, uden at motoren bliver for varm og tager skade. Efter den angivne korttidsdrift skal der slukkes for produktet, indtil motoren er kølet af.

Garanti for Kompernass Handels GmbH

Kære kunde

På dette produkt får du 3 års garanti fra købsdatoen. I tilfælde af mangler ved produktet har du en række juridiske rettigheder i forhold til sælgeren af produktet. Dine juridiske rettigheder forringes ikke af den nedenfor anførte garanti.

Garantibetingelser

Garantiperioden begynder på købsdatoen. Opbevar venligst kvitteringen et sikkert sted. Den er nødvendig for at kunne dokumentere købet.

Hvis der inden for tre år fra dette produkts købsdato opstår en materiale- eller fabriktionsfejl, vil produktet – efter vores valg – blive repareret eller udskiftet, eller købsprisen vil blive refunderet gratis til dig. Denne garantiydelse forudsætter, at det defekte produkt afleveres, og købsbeviset (kvitteringen) forevises i løbet af fristen på tre år, og at der gives en kort skriftlig beskrivelse af, hvori manglen består, og hvornår den er opstået.

Hvis defekten er dækket af vores garanti, får du et repareret eller et nyt produkt retur. Reparation eller ombytning af produktet udløser ikke en ny garantiperiode.

Garantiperiode og juridiske mangelkrav

Garantiperioden forlænges ikke, hvis der gøres brug af garantien. Det gælder også for udskiftede og reparerede dele. Skader og mangler, som eventuelt allerede fandtes ved køb, samt manglende dele, skal anmeldes straks efter udpakningen. Når garantiperioden er udløbet, er reparation af skader betalingspligtig.

Garantiens omfang

Produktet er produceret omhyggeligt efter strenge kvalitetsretningslinjer og testet grundigt inden leveringen.

Garantien dækker materiale- og fabriktionsfejl. Denne garanti omfatter ikke produktdele, der er udsat for normal slitage og derfor kan betragtes som sliddele, eller skader på skrøbelige dele som f.eks. kontakter, genopladelige batterier eller dele af glas.

Denne garanti bortfalder, hvis produktet er blevet beskadiget, ikke er forskriftsmæssigt anvendt eller vedligeholdt. For at sikre forskriftsmæssig anvendelse af produktet skal alle anvisninger nævnt i betjeningsvejledningen nøje overholdes. Anvendelsesformål og handlinger, som frarådes eller der advares imod i betjeningsvejledningen, skal ubetinget undgås.

Produktet er kun beregnet til privat og ikke til kommercielt brug. Ved misbrug og uhensigtsmæssig brug, anvendelse af vold og ved indgreb, som ikke er foretaget af vores autoriserede serviceafdeling, bortfalder garantien.

Afvikling af garantisager

For at sikre en hurtig behandling af din anmeldelse bør du følge nedenstående anvisninger:

- Ved alle forespørgsler bedes du have kvitteringen og artikelnummeret (IAN) 498394_2204 klar som dokumentation for købet.
- Artikelnummeret kan du finde på typeskiltet på produktet, som indgravering på produktet, på betjeningsvejledningens forside (nederst til venstre) eller som klæbemærke på bag- eller undersiden af produktet.
- Hvis der opstår funktionsfejl eller øvrige mangler, bedes du først kontakte nedennævnte serviceafdeling **telefonisk** eller **via e-mail**.
- Et produkt, der er registreret som defekt, kan du derefter indsende portofrit til den oplyste serviceadresse med vedlæggelse af købsbevis (kvittering) og en beskrivelse af, hvori manglen består, og hvornår den er opstået.



På www.lidl-service.com kan du downloade denne og mange andre manualer, produktvideoer og installationssoftware.

Med denne QR-kode kommer du direkte til Lidl-servicesiden (www.lidl-service.com) og kan åbne den ønskede betjeningsvejledning ved indtastning af artikelnummeret (IAN) 498394_2204.

Service



Service Danmark

Tel.: 32 710005

E-Mail: kompennass@lidl.dk

IAN 498394_2204

Importør

Bemærk at den efterfølgende adresse ikke er en serviceadresse. Kontakt først det nævnte servicested.

KOMPERNASS HANDELS GMBH

BURGSTRASSE 21

44867 BOCHUM

TYSKLAND

www.kompennass.com

Opskrifter

BEMÆRK

- ▶ Opskrifter gives uden garanti. Alle oplysninger om ingredienser og tilberedning er vejledende. Supplér disse opskriftsforslag med dine egne erfaringer.

Sommerdrink

2 personer

Ingredienser

- 1 stort stykke vandmelon
- 1 citron
- 4 æbler, sur-søde (f.eks. "Jonagold" eller "Jonathan")

Tilberedning

- 1) Forbered vandmelon, citron og æbler efter anvisningerne i vejledningen til slow juiceren.
- 2) Pres vandmelon, citronen og æblerne.
- 3) Servér sommerdrinken afkølet.

Æble-pære-jordbær-drik

2 personer

Ingredienser

- 1 æble, grønt (f.eks. "Granny Smith")
- 3 små, modne pærer
- 10 mellemstore jordbær

Tilberedning

- 1) Forbered æble, pærer og jordbær efter anvisningerne i vejledningen til slow juiceren.
- 2) Kør det hele gennem slow juiceren.
- 3) Bland safterne og server drinken straks.

Morgenmadsdrink

2 personer

Ingredienser

- 4 - 5 gulerødder
- 2 æbler
- 1 tsk. olivenolie

Tilberedning

- 1) Forbered gulerødder og æbler efter anvisningerne i vejledningen til slow juiceren.
- 2) Pres først saften ud af gulerødderne og derefter af æblerne.
- 3) Tilsæt derefter olivenolien.
- 4) Rør det hele godt igennem.

Honningmelondrink

2 personer

Ingredienser

- Ca. 1/3 honningmelon
- 1 mango
- 1 æble, sur-sødt (f.eks. "Jonagold" eller "Jonathan")
- 1 æble, grønt (f.eks. "Granny Smith")

Tilberedning

- 1) Forbered melon, mango og æbler efter anvisningerne i vejledningen til slow juiceren.
- 2) Pres først saften ud af melonen, derefter af mangoen og æblerne. Rør det hele godt sammen.

Ananas-mango-drik

2 personer

Ingredienser

- ½ ananas
- ½ mango
- 1 æble
- 1 appelsin
- 2 tsk. hvedekimsolie

Tilberedning

- 1) Forbered ananas, mango, æble og appelsin efter anvisningerne i vejledningen til slow juiceren.
- 2) Pres først saften ud af ananassen og derefter mangoen.
- 3) Pres saften ud af æblet og appelsinen.
- 4) Bland saften.
- 5) Tilsæt 2 tsk hvedekimsolie, og rør det hele sammen.

Rødbededrik

2 personer

Ingredienser

- 1 rødbede
- 3 appelsiner
- 2 spsk. ribs

Tilberedning

- 1) Forbered rødbede, appelsiner og ribs efter anvisningerne i vejledningen til slow juiceren.
- 2) Pres rødbeden, appelsinerne og ribsene og bland safterne.

Fersken-pære-ananas-drik

2 personer

Ingredienser

- 2 ferskner
- 2 små pærer
- ½ ananas

Tilberedning

- 1) Forbered fersken, pære og ananas efter anvisningerne i vejledningen til slow juiceren.
- 2) Pres alle frugter en efter en og server saften straks.

Tomatjuice

Ingredienser

- Tomater (ca. 6 mellemstore tomater til 1 person)
- eventuelt lidt honning eller salt og peber

Tilberedning

- 1) Forbered tomaterne ved at fjerne den grønne stilk, og skær tomaterne i små skiver.
- 2) Hæld tomaterne i produktet lidt efter lidt.
- 3) Tilsæt lidt honning for at gøre juicen naturligt sød.
Hvis du ønsker den mere krydret, tilsættes salt og peber.
- 4) Servér juicen med det samme.

Rød-peber-juice

Ingredienser

- Røde pebre (ca. 2-3 store røde pebre til 1 person)
- eventuelt 1 æble

Tilberedning

- 1) Forbered de røde pebre ved at fjerne stilkene og kernerne, og skær de røde pebre i strimler.
- 2) Hæld rød-peber-strimlerne i produktet lidt efter lidt.
- 3) Hvis du vil have en sødere smag, kan du presse saften af et æble.
- 4) Servér juicen med det samme.

Broccoli-juice

Ingredienser

- Broccoli
- eventuelt en pære

Tilberedning

- 1) Forbered broccolien ved at skære den i små buketter.
- 2) Hæld broccolien i produktet lidt efter lidt.

BEMÆRK

- ▶ Broccoli har et lavt væskeindhold, og derfor kan produktet lave usædvanlige pibelyde under udpresningen. Det er normalt og ikke en fejlfunktion ved produktet!

- 3) Tilsæt eventuelt pæren, som er forberedt efter vejledningen. Broccoliens lidt bitre smag dæmpes af pæren, og samtidig udlignes broccoliens lave væskeindhold.

Blåbær-Banan-sorbet

Ingredienser

- ca. 100 g blåbær
- 1,5 bananer

Tilberedning

- 1) Forbered blåbær og bananer efter anvisningerne i vejledningen til slow juiceren.
- 2) Hæld skiftevist blåbær og bananstykker i påfyldningstragten ②.
- 3) Rør rundt i sorbeten med en ske.

Tropicana-sorbet

Ingredienser

- ca. 160 g ananas
- 1 appelsin
- 1/2 mango (ca. 100 - 150 g)

Tilberedning

- 1) Forbered ananas, appelsin og mango efter anvisningerne i vejledningen til slow juiceren.
- 2) Hæld skiftevist stykker af ananas, appelsiner og mango i påfyldningstragten ❷.
- 3) Rør rundt i sorbeten med en ske.

Jordbær-ananas-sorbet

Ingredienser

- 7 jordbær
- ca. 160 g ananas
- 1 tsk. kokosflager

Tilberedning

- 1) Forbered jordbær og ananas efter anvisningerne i vejledningen til slow juiceren.
- 2) Hæld frugterne skiftevist i påfyldningstragten ❷.
- 3) Hæld kokosflagerne i sorbetmassen, og bland det hele med en ske.

Hindbær-pære-sorbet

Ingredienser

- ca. 100 g hindbær
- 2 pærer

Tilberedning

- 1) Forbered hindbær og pærer efter anvisningerne i vejledningen til slow juiceren.
- 2) Hæld skiftevist hindbærerne og pærerne i påfyldningstragten ❷.
- 3) Rør rundt i sorbeten med en ske.

Indice

Introduzione	256
Informazioni sul presente manuale di istruzioni	256
Uso conforme	256
Avvertenze	256
Sicurezza	257
Note fondamentali relative alla sicurezza	257
Elementi di comando	262
Dotazione e ispezione dei danni da trasporto	263
Disimballaggio	263
Utilizzo e funzionamento	263
Funzione reset/spengimento di sicurezza	264
Assemblaggio e uso dell'apparecchio	264
Preparazione degli ingredienti	267
Estrazione del succo/produzione di sorbetti	268
Smontaggio	270
Pulizia e manutenzione	271
Conservazione	272
Smaltimento	272
Smaltimento dell'apparecchio	272
Smaltimento dell'imballaggio	273
Appendice	273
Dati tecnici	273
Garanzia della Kompernass Handels GmbH	274
Assistenza	276
Importatore	276
Ricette	276

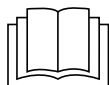

Leggere con attenzione il manuale di istruzioni prima del primo utilizzo e conservarlo per l'uso successivo. In caso di cessione dell'apparecchio a terzi, consegnare anche le istruzioni.

Introduzione

Informazioni sul presente manuale di istruzioni

Congratulazioni per l'acquisto del nuovo apparecchio.

È stato scelto un prodotto di alta qualità. Il manuale di istruzioni è parte integrante del presente prodotto. Esso contiene importanti note sulla sicurezza, sull'uso e sullo smaltimento. Prima di utilizzare il prodotto, acquisire dimestichezza con tutte le note relative ai comandi e alla sicurezza. Utilizzare il prodotto solo come descritto e per i campi d'impiego indicati. In caso di cessione del prodotto a terzi, consegnare anche tutta la relativa documentazione.

Uso conforme

L'apparecchio serve ad estrarre il succo di frutti e ortaggi ben maturi e sbucciati e a produrre sorbetti. Con l'apparecchio è consentito lavorare solo generi alimentari. Si possono utilizzare esclusivamente accessori originali come descritto. Ogni uso diverso o esulante da quanto sopra è considerato non conforme e comporta notevoli rischi di incidenti. L'apparecchio non è destinato all'uso in ambienti commerciali o industriali. Questo apparecchio è destinato esclusivamente all'uso in ambienti domestici privati.

Avvertenze

Nel presente manuale di istruzioni vengono utilizzate le seguenti avvertenze:



PERICOLO

Un'avvertenza contrassegnata da questo livello di pericolo indica una situazione pericolosa.

Qualora non fosse possibile evitarla, tale situazione di pericolo può causare decesso o lesioni gravi.

- ▶ Seguire le indicazioni di questa avvertenza per evitare il pericolo di morte o gravi lesioni personali.



AVVERTENZA

Un'avvertenza contrassegnata da questo livello di pericolo indica una situazione potenzialmente pericolosa.

Se non si evita tale situazione pericolosa, essa può dare luogo a lesioni.

- ▶ Seguire le indicazioni riportate in questa avvertenza per evitare lesioni personali.

ATTENZIONE

Un'avvertenza contrassegnata da questo livello di pericolo indica la possibilità di danni materiali.

Se non si evita tale situazione, essa può dare luogo a danni materiali.

- ▶ Seguire le indicazioni riportate in questa avvertenza per evitare danni materiali.

NOTA

- ▶ Una nota fornisce ulteriori informazioni volte a facilitare l'uso dell'apparecchio.

Sicurezza

In questo capitolo sono riportate importanti note relative alla sicurezza nell'uso dell'apparecchio.

L'apparecchio è conforme alle norme di sicurezza prescritte.

L'uso non conforme può comportare danni a persone e a cose.

Note fondamentali relative alla sicurezza

Per l'uso sicuro dell'apparecchio, rispettare le seguenti avvertenze di sicurezza:

- Questo apparecchio non deve essere utilizzato dai bambini.
- Tenere lontani i bambini dall'apparecchio e dal relativo cavo.
- Questo apparecchio può essere utilizzato da persone con capacità fisiche, sensoriali o mentali ridotte o insufficiente esperienza o conoscenza, solo se sorvegliate o istruite sull'uso sicuro dell'apparecchio e qualora ne abbiano compreso i pericoli associati.
- Prima dell'uso, controllare l'apparecchio per rilevare eventuali danni esterni visibili. Non mettere in funzione un apparecchio danneggiato o caduto.

- Fare eseguire le riparazioni solo da aziende specializzate o dall'assistenza ai clienti. Le riparazioni inadeguate possono causare gravi pericoli per l'utente. Inoltre la garanzia decade.
- La riparazione dell'apparecchio durante il periodo di garanzia può avere luogo solo tramite l'assistenza ai clienti autorizzata dal produttore; altrimenti in caso di successivi danni la garanzia non sarà ritenuta valida.
- I componenti difettosi devono essere sostituiti esclusivamente da pezzi di ricambio originali. Solo con questi pezzi di ricambio è garantita la conformità ai requisiti di sicurezza.
- In caso di uso errato dell'apparecchio sussiste il pericolo di lesioni!
Utilizzarlo solo per gli scopi per cui è previsto.
- Non utilizzare mai l'apparecchio nelle vicinanze di fiamme libere, piastre riscaldanti o forni accesi.
- Posizionare l'apparecchio nelle immediate vicinanze della presa di corrente. Assicurarsi che la spina del cavo di alimentazione sia facilmente accessibile in caso di pericolo e che il cavo non diventi un pericolo d'inciampo.
- Provvedere ad un posizionamento stabile dell'apparecchio.

 PERICOLO DI FOLGORAZIONE!

- ▶ Collegare l'apparecchio esclusivamente a una presa installata a norma e provvista di messa a terra. La tensione di rete deve corrispondere ai dati riportati sulla targhetta di identificazione dell'apparecchio.
- ▶ In caso di danni al cavo di alimentazione dell'apparecchio, per evitare pericoli farlo sostituire dal produttore, dal servizio di assistenza clienti o da personale altrettanto qualificato.
- ▶ Non esporre l'apparecchio alla pioggia e non utilizzarlo in ambienti umidi o bagnati.
- ▶ Impedire che il cavo di alimentazione si inumidisca o si bagni durante il funzionamento.
- ▶ Non immergere mai la base dell'apparecchio in acqua o in altri liquidi! In questo caso può sussistere pericolo di morte a causa di folgorazione se quando si utilizza l'apparecchio giungono resti di liquido ai componenti sotto tensione.
- ▶ Per sfilare la spina dalla presa di corrente, afferrare sempre la spina. Non tirare il cavo stesso e non toccarlo mai con le mani bagnate, in quanto ciò può provocare un corto circuito o una scossa elettrica.
- ▶ Non deporre né l'apparecchio né dei mobili o altro sul cavo di alimentazione e badare che esso non rimanga incastrato.
- ▶ È vietato aprire l'alloggiamento dell'apparecchio e riparare o modificare quest'ultimo. L'apertura dell'alloggiamento o le modifiche arbitrarie comportano pericolo di morte per folgorazione e l'estinzione della garanzia.
- ▶ Proteggere l'apparecchio da spruzzi e gocce d'acqua. Pertanto non collocare oggetti contenenti liquidi (per es. vasi di fiori) sull'apparecchio o accanto all'apparecchio.

PERICOLO DI FOLGORAZIONE!

- ▶ Staccare la spina dalla presa ad ogni interruzione del funzionamento, assemblaggio, smontaggio o in caso si lasci l'apparecchio incustodito, nonché al termine dell'utilizzo e prima di effettuare la pulizia.

AVVERTENZA! PERICOLO DI LESIONI!

- ▶ Prima di mettere in funzione l'apparecchio, accertarsi che sia stato assemblato correttamente e completamente.
- ▶ I bambini non devono giocare con l'apparecchio.
- ▶ Staccare sempre la spina del cavo di alimentazione prima di applicare o rimuovere accessori.
- ▶ Dopo l'uso dell'apparecchio assicurarsi che l'interruttore on/off si trovi in posizione "off" ("O"). Prima di poter smontare l'apparecchio, il motore deve essere completamente fermo.



Quando si lavora con l'apparecchio, non infilare mai le dita o oggetti nell'apertura di riempimento. Ciò potrebbe causare lesioni gravi o danni all'apparecchio. Se non si riesce a rimuovere pezzi di frutta con il pressino, spegnere l'apparecchio, staccare la spina del cavo di alimentazione e aprire l'apparecchio.

- ▶ Prima dell'uso accertarsi che il coperchio sia chiuso saldamente.

⚠ ATTENZIONE! DANNI MATERIALI!

- ▶ Non usare mai l'apparecchio se è collocato su materiali morbidi, ad es. moquette. L'ostruzione delle aperture di aerazione e sfiato sul fondo dell'apparecchio porta al rischio di surriscaldamento e incendio!
- ▶ Non azionare questo apparecchio con un timer esterno o un sistema di telecomando separato.
- ▶ Non lasciare mai l'apparecchio incustodito durante l'uso.
- ▶ Non utilizzare l'apparecchio vuoto.
- ▶ Assicurarsi che l'apparecchio, il cavo di alimentazione o la spina del cavo di alimentazione non vengano mai a contatto con sorgenti di calore come piani di cottura o fiamme libere.
- ▶ Non utilizzare l'apparecchio all'aperto.
- ▶ Usare l'apparecchio solo con gli accessori originali forniti in dotazione.
- ▶ Non utilizzare cubetti di ghiaccio o alimenti congelati. Prima dell'uso far scongelare gli ingredienti congelati fino a quando non si riesce a infilarvi dentro una forchetta.
- ▶ Per trasportare l'apparecchio prenderlo solo dalla base, non dal coperchio o dallo scomparto del filtro.

Elementi di comando

(per le illustrazioni vedere le pagine pieghevoli)

Figura A:

- ❶ Pressino
- ❷ Tubo di riempimento (con coperchio apribile)
- ❸ Coperchio
- ❹ Supporto dello scomparto del filtro
- ❺ Uscita del succo
- ❻ Tappo
- ❼ Interruttore on/off
- ❽ Base dell'apparecchio
- ❾ Cavo di alimentazione con spina
- ❿ Tasto RESET
- ⓫ Contenitore di raccolta del succo
- ⓬ Contenitore dei residui di spremitura
- ⓭ Uscita per polpa e residui di spremitura
- ⓮ Scomparto del filtro

Figura B:

- ❶ Telaio del filtro estraibile
- ❷ Filtro (acciaio inox)
- ❸ Accessorio per sorbetti
- ❹ Coclea di convogliamento
- ❺ Spazzolino

Figura C:

- ❶ Filtro (con telaio amovibile inserito nello scomparto)
- ❷ Albero motore

Dotazione e ispezione dei danni da trasporto

La dotazione standard dell'apparecchio comprende i seguenti componenti:

- Estrattore di succo "slow-juicer"
- Pressino ❶
- Spazzolino ❶⁹
- Contenitore di raccolta del succo ❶¹
- Contenitore dei residui di spremitura ❶²
- Manuale di istruzioni

NOTA

- ▶ Verificare che il materiale in dotazione sia completo e non presenti danni visibili.
- ▶ In caso di fornitura incompleta o in presenza di danni da trasporto o da imballaggio inadeguato, rivolgersi alla linea diretta di assistenza (vedere capitolo **Assistenza**).

Disimballaggio

AVVERTENZA!

- ▶ Il materiale di imballaggio non deve essere utilizzato come giocattolo. **Pericolo di soffocamento.**
- ◆ Rimuovere dalla scatola tutte le parti dell'apparecchio e il manuale di istruzioni.
- ◆ Rimuovere completamente il materiale di imballaggio.

Utilizzo e funzionamento

In questo capitolo sono riportate indicazioni importanti relative ai comandi e al funzionamento dell'apparecchio.

AVVERTENZA! PERICOLO DI LESIONI!



- ▶ Staccare sempre la spina del cavo di alimentazione ❹ prima di applicare o rimuovere accessori.

Funzione reset/spengimento di sicurezza

Al fine della protezione del motore questo apparecchio è dotato di una funzione di spegnimento di sicurezza:

Se dei pezzi di frutta si incastrano e l'apparecchio si spegne autonomamente, vuol dire che è intervenuto lo spegnimento di sicurezza. L'apparecchio si spegne prima che il motore si possa danneggiare a causa del surriscaldamento.

È possibile riaccendere l'apparecchio solo dopo che lo spegnimento di sicurezza è stato resettato. Per poter riutilizzare l'apparecchio procedere come segue:

- Portare l'interruttore on/off **7** nella posizione "O" e staccare la spina del cavo di alimentazione **9** dalla presa di corrente. Far raffreddare l'apparecchio per 10-15 minuti.
- Ruotare il coperchio **3** in senso antiorario fino a quando il segno  non è rivolto verso il segno  che si trova sullo scomparto del filtro **14**.
- Togliere il coperchio **3**.
- Rimuovere i pezzi di frutta rimasti incastrati.
- Sfilare con cautela lo scomparto del filtro **14** e capovolgere la base dell'apparecchio **8**.
- Inserire la spina del cavo di alimentazione **9** in una presa di corrente.
-  Premere il tasto RESET **10** che si trova sul lato inferiore della base dell'apparecchio **8**.
- Staccare nuovamente la spina del cavo di alimentazione **9** dalla presa di corrente e capovolgere la base dell'apparecchio **8**.
- Riassemblare l'apparecchio come descritto nel prossimo capitolo e proseguire l'estrazione del succo.

Assemblaggio e uso dell'apparecchio

- Pulire l'apparecchio prima del primo impiego, così come descritto al capitolo "Pulizia e manutenzione".
- Collocare l'apparecchio attenendosi alle avvertenze di sicurezza.



AVVERTENZA! PERICOLO DI LESIONI!



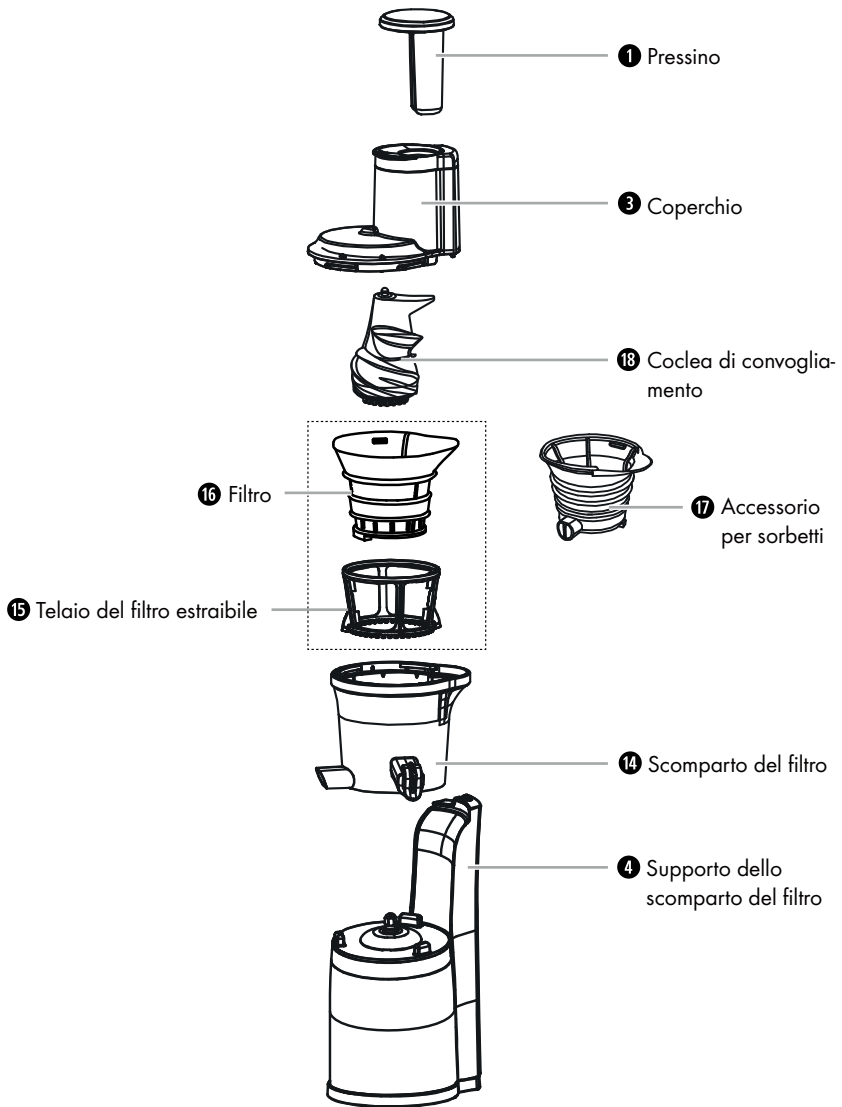

- Prima di assemblare l'apparecchio, assicurarsi che la spina del cavo di alimentazione **9** sia staccata dalla presa.

Nel riassettaggio attenersi a questo disegno e rispettare i segni riportati sull'apparecchio:



- 1) Collocare lo scomparto del filtro **14** sulla base dell'apparecchio **8** in modo che i tre fermi della base dell'apparecchio **8** si innestino nei tre incavi del lato inferiore dello scomparto del filtro **14**.

NOTA

- ▶ Assicurarsi che il tappo di gomma nero presente sul fondo dello scomparto del filtro **14** chiuda l'estremità posteriore dell'uscita per la polpa e i residui di spremitura **13** e sia ben inserito. Per la pulizia bisogna rimuoverlo!
 - Se si desidera estrarre il succo di frutti/ortaggi:
 - Inserire il telaio del filtro estraibile **15** nello scomparto del filtro **14**. Girare il telaio del filtro **15** avanti e indietro per vedere se in questo modo gira la ruota dentata sul fondo interno dello scomparto del filtro **14**.
 - Inserire il filtro **16** nel telaio del filtro estraibile **15**. La convessità del bordo superiore del filtro **16** deve poggiare sulla convessità della stessa forma presente sullo scomparto del filtro **14**.
 - Se si desidera produrre sorbetti:
 - Inserire l'accessorio per sorbetti **17** nello scomparto del filtro **14**. La convessità del bordo superiore dell'accessorio per sorbetti **17** deve poggiare sulla convessità della stessa forma presente sullo scomparto del filtro **14**. L'uscita dell'accessorio per sorbetti **17** è posizionata davanti all'uscita dello scomparto del filtro **14**.
- 2) Applicare la coclea di convogliamento **18** all'albero motore **21** e girarla un poco premendola verso il basso affinché s'innesti in modo percepibile. Controllare che sia salda prima di continuare il montaggio.
 - 3) Collocare il coperchio **3** sullo scomparto del filtro **14** in modo che il segno  del coperchio **3** sia rivolto verso il segno  dello scomparto del filtro **14**.
 - 4) Ruotare il coperchio **3** in senso orario finché il segno  non sia rivolto verso il segno  che si trova sullo scomparto del filtro **14** e il coperchio non si innesti saldamente.

NOTA

- ▶ L'apparecchio dispone di un dispositivo di sicurezza. L'apparecchio può essere usato solo se il coperchio **3** è collocato correttamente.

- 5) Spingere il contenitore dei residui di spremitura **12** sotto l'uscita per polpa e residui di spremitura **13** (vedere la figura A).

NOTA

- ▶ Quando si usa l'accessorio per sorbetti **17** non è necessario il contenitore dei residui di spremitura **12**.

- 6) Spingere il contenitore di raccolta del succo **11** sotto l'uscita del succo **5** (vedere la figura A).
- 7) Aprire il tappo **6** in modo che il succo possa riversarsi nel contenitore di raccolta del succo **11**.

Preparazione degli ingredienti

- **Importante:** usare solo frutta ben matura, altrimenti il filtro 16 può intasarsi. Ciò richiederebbe una pulizia ripetuta del filtro 16.
- Lavare o sbucciare la frutta o la verdura che si desidera lavorare.
- È preferibile rimuovere sempre i semi grandi e i noccioli dai frutti prima di mettere i frutti nell'apparecchio.
- La frutta a granella (come le mele e le pere) può essere lavorata con buccia e torsolo. Rimuovere i noccioli di altro tipo (pesche, prugne ecc.), tutti i semi grandi (meloni ecc.) e i piccoli per evitare danni all'apparecchio.
- La frutta con buccia (ad es. agrumi, meloni, kiwi, rape) va sempre sbucciata prima.
- Tagliare via lo stelo principale dai grappoli d'uva.
- Se necessario, tagliare la frutta o la verdura in pezzi sufficientemente piccoli da passare attraverso il tubo di riempimento 2.
- Tagliare gli ingredienti fibrosi (per es. sedano) in pezzi lunghi circa 3-5 cm e larghi 1,5-2 cm.
- Alimenti secchi come fagioli o riso vanno prima messi a mollo o bolliti. Fare raffreddare gli ingredienti caldi fino alla temperatura ambiente prima di prepararli.
- Per produrre un sorbetto congelare gli ingredienti. Si consiglia a tale scopo di distenderli su un'adeguata base piana. Assicurarsi che i singoli pezzi non siano attaccati l'uno all'altro.

ATTENZIONE! DANNI MATERIALI!

- ▶ Non utilizzare cubetti di ghiaccio o alimenti congelati. Prima dell'uso far scongelare gli ingredienti congelati fino a quando non si riesce a infilare una forchetta all'incirca fino al centro del pezzo più spesso.
- ▶ Non utilizzare frutta molto dura, come ad es. noci di cocco.

NOTA

- ▶ L'uva passa non è adatta all'estrazione del succo, poiché contiene troppo poco succo.
- ▶ Prima di estrarre il succo mettere a mollo in acqua le carote per 24 ore e tagliarle in piccoli pezzi (circa 1,5 x 1,5 cm).
- ▶ Si consiglia di utilizzare gli alimenti congelati entro un mese.

Estrazione del succo/produzione di sorbetti



AVVERTENZA! PERICOLO DI LESIONI!

- ▶ Non introdurre mai le dita o oggetti nel tubo di riempimento **2** mentre l'apparecchio è in funzione. Ciò potrebbe causare lesioni gravi e/o danni all'apparecchio.

ATTENZIONE! DANNI MATERIALI!

- ▶ **Estrazione del succo:** per l'estrazione del succo non utilizzare l'apparecchio per oltre 15 minuti di seguito (ciclo di funzionamento breve). Dopo 15 minuti di funzionamento continuo fare raffreddare l'apparecchio. Altrimenti l'apparecchio può danneggiarsi.
- ▶ **Produzione di sorbetti:** per la produzione di sorbetti non utilizzare l'apparecchio per oltre 5 minuti di seguito (ciclo di funzionamento breve). Dopo 5 minuti di funzionamento continuo fare raffreddare l'apparecchio. Altrimenti l'apparecchio può danneggiarsi.
- ▶ Avviare l'apparecchio sempre solo dopo aver versato gli ingredienti nel tubo di riempimento **2**. Non metterlo mai in funzione senza ingredienti.

- 1) Inserire la spina del cavo di alimentazione **9** in una presa di corrente.

NOTA

- ▶ Se si desidera portare l'interruttore on/off **7** dalla posizione "I" alla posizione "R" o viceversa, per prima cosa portare sempre l'interruttore on/off **7** in posizione "O" (off) e attendere che il motore si fermi.
- 2) Se si desidera lavorare pezzi di alimenti grandi, aprire il coperchio del tubo di riempimento **2**. Togliere prima il pressino **1** se si trova nel tubo di riempimento **2**.
 - 3) Introdurre una parte degli ingredienti nel tubo di riempimento **2** e richiudere il coperchio del tubo di riempimento **2**.

NOTA

- ▶ L'apparecchio può essere avviato solo se il coperchio del tubo di riempimento **2** è chiuso.
- 4) Portare l'interruttore on/off **7** dell'apparecchio nella posizione "I". L'apparecchio inizia a lavorare.

NOTA

- ▶ Normalmente l'apparecchio trascina gli ingredienti da lavorare autonomamente quando sono stati introdotti nel tubo di riempimento ②. Spingerli solo leggermente con il pressino ① se si nota che gli ingredienti non vengono trascinati all'interno dell'apparecchio, altrimenti l'apparecchio può bloccarsi.
- 5) Introdurre ulteriori ingredienti nel tubo di riempimento ②. Utilizzare eventualmente il pressino ① per spingere gli ingredienti con cautela nel tubo di riempimento ②. Mentre gli ingredienti vengono lavorati, introdurre ulteriori pezzi. Durante questa operazione non spegnere l'apparecchio.

NOTA

- ▶ Se si desidera aggiungere ingredienti troppo grandi per il tubo di riempimento ②, arrestare l'apparecchio portando l'interruttore on/off ⑦ in posizione "O". Aprire il coperchio del tubo di riempimento ② e aggiungere gli ingredienti. Chiudere nuovamente il coperchio e continuare la lavorazione.

NOTA

- ▶ Se durante il funzionamento restano incastrati pezzi di alimenti, spegnere l'apparecchio e se necessario portare l'interruttore on/off ⑦ più volte in rapida successione nella posizione "R" per far girare il motore in senso contrario. Se neppure così si riesce a risolvere il problema, smontare l'apparecchio come descritto nel capitolo "Smontaggio" e rimuovere i pezzi di alimenti incastrati.
- ▶ Se dei pezzi di alimenti sono rimasti incastrati nel tubo di riempimento ② e non possono essere rimossi con il pressino ①, procedere come segue:
 - Spegnere l'apparecchio e staccare la spina del cavo di alimentazione ⑨ dalla presa di corrente.
 - Ruotare il coperchio ③ in senso antiorario fino a quando il segno  non è rivolto verso il segno ▲ che si trova sullo scomparto del filtro ⑭.
 - Togliere il coperchio ③.
 - Rimuovere i pezzi di alimenti rimasti incastrati.
 - Riassemblare l'apparecchio e proseguire il lavoro.

SPEGNIMENTO DI SICUREZZA/FUNZIONE DI RESET

- ▶ Se l'apparecchio si spegne da solo, vuol dire che è intervenuto lo spegnimento di sicurezza. L'apparecchio si spegne prima che il motore si possa danneggiare a causa del surriscaldamento, ad es. perché si sono incastrati dei pezzi di alimenti e il motore è bloccato. È possibile riaccendere l'apparecchio solo dopo che lo spegnimento di sicurezza è stato resettato.

Per poter riutilizzare l'apparecchio procedere come descritto nel capitolo **Funzione reset/spegnimento di sicurezza.**

NOTA

- ▶ Se il contenitore di raccolta del succo **11** è pieno e si desidera svuotarlo mentre esce ancora succo dall'uscita del succo **5**, chiudere l'uscita con il tappo **6**. Riaprire il tappo **6** dopo aver collocato nuovamente il contenitore di raccolta del succo **11** svuotato sotto l'uscita del succo **5**.

NOTA

- ▶ Se il contenitore dei residui di spremitura **12** è pieno e si desidera svuotarlo, interrompere l'aggiunta di ingredienti e attendere fino a quando dall'apparecchio non fuoriesce più polpa. Dopo aver svuotato il contenitore dei residui di spremitura **12** collocarlo nuovamente sotto l'uscita per polpa e residui di spremitura **13**.
- ▶ Se è rimasta polpa nell'uscita per polpa e residui di spremitura **13**, arrestare l'apparecchio e rimuovere i resti aiutandosi con il manico dello spazzolino **19**.



- 6) L'apparecchio va subito spento non appena sono stati lavorati tutti gli ingredienti.

ATTENZIONE! DANNI MATERIALI!

- ▶ Pulire l'uscita del succo **5** e l'uscita per polpa e residui di spremitura **13** regolarmente e dopo ogni uso per evitare che si ostruiscano e/o che l'apparecchio subisca danni.

Smontaggio

Se si desidera smontare l'apparecchio, ad es. per pulirlo, procedere come segue:

- 1) Staccare la spina del cavo di alimentazione **9** dalla presa di corrente.
- 2) Chiudere il tappo **6** dell'uscita del succo **5** in modo che non continuino a sgocciolare resti di succo.
- 3) Ruotare il coperchio **3** in senso antiorario fino a quando il segno  non è rivolto verso il segno  che si trova sullo scomparto del filtro **14**.
- 4) Togliere il coperchio **3** insieme al pressino **1**.
- 5) Togliere con cautela lo scomparto del filtro **14** con il telaio del filtro estraibile **15** e il filtro **16** o l'accessorio per sorbetti **17** e la coclea di convogliamento **18** dalla base dell'apparecchio **8**.
- 6) Separare i componenti gli uni dagli altri.

Pulizia e manutenzione



AVVERTENZA! PERICOLO DI MORTE PER FOLGORAZIONE!

- ▶ Prima di pulire, staccare sempre la spina del cavo di alimentazione **9**.
- ▶ Non pulire mai la base dell'apparecchio **8** sotto l'acqua corrente e non immergerla mai in acqua o altri liquidi. L'apparecchio potrebbe danneggiarsi irreparabilmente!



AVVERTENZA! PERICOLO DI LESIONI!

- ▶ Staccare sempre la spina del cavo di alimentazione **9** prima di applicare o rimuovere accessori.

ATTENZIONE

Danneggiamento dell'apparecchio!

- ▶ Ad intervalli regolari e dopo ogni uso, eliminare i resti di frutta e i residui di spremitura da tutte le parti dell'apparecchio e dagli accessori per evitare che l'uscita per polpa **13** e residui di spremitura o l'uscita del succo **5** si ostruiscano e/o che l'apparecchio subisca danni.
- ▶ Per evitare l'irreparabile danneggiamento dell'apparecchio, assicurarsi che durante la pulizia non penetri umidità nella base dell'apparecchio **8**.
- ▶ Per pulire le superfici non utilizzare detergenti aggressivi, corrosivi o chimici né oggetti acuminati o abrasivi.
- Pulire l'alloggiamento dell'apparecchio e il cavo di alimentazione **9** con un panno solo leggermente inumidito. In caso di sporco ostinato, versare un poco di detersivo delicato sul panno.
- Pulire lo scomparto del filtro **14**, il filtro **16**, il telaio del filtro **15**, l'accessorio per sorbetti **17**, la coclea di convogliamento **18**, il contenitore di raccolta del succo **11**, il contenitore dei residui di spremitura **12**, il coperchio **3** e il pressino **1** in acqua calda con un poco di detersivo usando lo spazzolino **19** fornito. Infine risciacquare tutte le parti con acqua pulita, in modo da rimuovere i resti di detersivo.

NOTA

- ▶ Per pulire l'uscita per polpa e residui di spremitura **13**, sul lato inferiore dello scomparto del filtro **14** si può estrarre un tappo di gomma dall'estremità posteriore dell'uscita per polpa e residui di spremitura **13** in modo da farvi passare acqua. La polpa incastrata si può staccare con il manico dello spazzolino **19** per poi sciacquarla via.
Dopo la pulizia premere nuovamente il tappo di gomma nell'estremità posteriore dell'uscita per polpa e residui di spremitura **13**.

NOTA



Tutti i componenti estraibili, ad eccezione dello spazzolino 19, si possono lavare in lavastoviglie. Disporre questi pezzi possibilmente nel cestello superiore della lavastoviglie, facendo attenzione a che non rimangano incastrati, e usare un programma di lavaggio a massimo 60 °C.

Per la pulizia delle superfici esterne dell'apparecchio è sufficiente un panno umido. Prima di utilizzare nuovamente l'apparecchio, assicurarsi che tutti i componenti siano completamente asciutti.

Conservazione

Conservare l'apparecchio pulito e asciutto in un luogo pulito, asciutto e privo di polvere.

Se si prevede di non utilizzare l'apparecchio per un periodo di tempo prolungato, conservarlo in un luogo pulito e asciutto non esposto all'irradiazione solare diretta.

Smaltimento



Il prodotto e l'imballaggio sono riciclabili, sono soggetti ad una responsabilità estesa del produttore e vengono raccolti in maniera differenziata.

Smaltimento dell'apparecchio



Il simbolo del bidone dei rifiuti barrato, raffigurato lateralmente, indica che l'apparecchio è soggetto alla Direttiva 2012/19/EU. Tale direttiva prescrive che, al termine della sua vita utile, l'apparecchio non venga smaltito assieme ai normali rifiuti domestici, bensì conferito in appositi centri di raccolta, centri di riciclaggio o aziende di smaltimento.

Lo smaltimento è gratuito per l'utente. Rispettare l'ambiente e smaltire l'apparecchio in modo conforme alle direttive pertinenti.

Se l'apparecchio usato contiene dati personali, si è responsabili di eliminarli prima di restituire l'apparecchio.



Per lo smaltimento del prodotto una volta che ha terminato la sua funzione, informarsi presso l'amministrazione comunale.

Smaltimento dell'imballaggio



I materiali di imballaggio sono stati selezionati in relazione alla loro ecocompatibilità e alle caratteristiche di smaltimento, pertanto sono riciclabili. Smaltire il materiale di imballaggio inutilizzato in conformità alle vigenti norme locali.

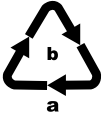

Smaltire l'imballaggio conformemente alle norme di tutela ambientale. Tenere conto dei codici presenti sui vari materiali di imballaggio ed eventualmente separare i materiali effettuando una raccolta differenziata. I materiali di imballaggio presentano codici costituiti da abbreviazioni (a) e numeri (b) con il seguente significato: 1-7: materie plastiche, 20-22: carta e cartone, 80-98: materiali compositi.

Appendice

Dati tecnici

Alimentazione di tensione	220–240 V ~ (corrente alternata), 50 - 60 Hz
Potenza assorbita	300 W
Classe di protezione	II /
Giri al minuto	60 ± 20%
Ciclo di funzionamento breve	15 minuti per l'estrazione di succo, 5 minuti per la preparazione di sorbetti
Capacità contenitore di raccolta del succo 11	circa 790 ml, volume utile: circa 600 ml presso il segno Max.
Capacità contenitore dei residui di spremitura 12	circa 1049 ml
	Tutti i componenti di questo apparecchio che vengono a contatto con alimenti sono idonei al contatto con gli alimenti.

Ciclo di funzionamento breve

Il ciclo di funzionamento breve indica per quanto tempo si può azionare l'apparecchio senza che il motore si surriscaldi e danneggi. Al termine del ciclo di funzionamento breve l'apparecchio deve rimanere spento fino a quando il motore non si è raffreddato.

Garanzia della Kompennass Handels GmbH

Egregio Cliente,

Questo apparecchio ha una garanzia di 3 anni dalla data di acquisto.

Qualora questo prodotto presentasse vizi, Le spettano diritti legali nei confronti del venditore del prodotto. La garanzia qui di seguito descritta non costituisce alcun limite a tali diritti legali.

Condizioni di garanzia

Il periodo di garanzia decorre dalla data di acquisto. Si prega di conservare bene lo scontrino di cassa. Quest'ultimo è necessario come prova d'acquisto.

Qualora entro tre anni a partire dalla data d'acquisto del prodotto si presentasse un difetto del materiale o di fabbricazione, provvederemo a nostra discrezione a riparare o a sostituire gratuitamente il prodotto oppure a rimborsare il prezzo d'acquisto. Questa prestazione di garanzia ha come presupposto che l'apparecchio guasto e la prova d'acquisto (scontrino di cassa) vengano presentati entro il termine di tre anni e che si descriva per iscritto in cosa consiste il difetto e quando si è evidenziato.

Se il vizio rientra nell'ambito della nostra garanzia, il Suo prodotto verrà riparato o sostituito da uno nuovo. Con la riparazione o la sostituzione del prodotto non decorre un nuovo periodo di garanzia.

Periodo di garanzia e diritti legali di rivendicazione di vizi

Il periodo di garanzia non viene prolungato da interventi in garanzia. Ciò vale anche per le parti sostituite e riparate. Danni e vizi eventualmente già presenti al momento dell'acquisto devono venire segnalati immediatamente dopo che l'apparecchio è stato disimballato. Le riparazioni eseguite dopo la scadenza del periodo di garanzia sono a pagamento.

Ambito della garanzia

L'apparecchio è stato prodotto con cura secondo severe direttive qualitative e debitamente collaudato prima della consegna.

La prestazione in garanzia vale per difetti del materiale o di fabbricazione. Questa garanzia non si estende a componenti del prodotto esposti a normale logorio, che possono pertanto essere considerati come componenti soggetti a usura (esempio capacità della batteria, calcificazione, lampade, pneumatici, filtri, spazzole...). La garanzia non si estende altresì a danni che si verificano su componenti delicati (esempio interruttori, batterie, parti realizzate in vetro, schermi, accessori vari) nonché danni derivanti dal trasporto o altri incidenti.

Questa garanzia decade se il prodotto è stato danneggiato oppure utilizzato o sottoposto a interventi di manutenzione in modo non conforme. Per un utilizzo adeguato del prodotto si devono rigorosamente rispettare tutte le istruzioni espresse nel manuale di istruzioni per l'uso. Si devono assolutamente evitare modalità di utilizzo e azioni che il manuale di istruzioni per l'uso sconsiglia o da cui esso mette in guardia.

Il prodotto è destinato esclusivamente all'uso domestico e non a quello commerciale. La garanzia decade in caso di impiego improprio o manomissione, uso della forza e interventi non eseguiti dalla nostra filiale di assistenza autorizzata.

Trattamento dei casi di garanzia

Per garantire una rapida evasione della Sua richiesta, La preghiamo di seguire le seguenti istruzioni:

- Tenga a portata di mano per qualsiasi richiesta lo scontrino di cassa e il codice dell'articolo (IAN) 498394_2204 come prova di acquisto.
- Il codice dell'articolo è riportato sulla targhetta identificativa o su un'incisione presenti sul prodotto, sul frontespizio del manuale di istruzioni (in basso a sinistra) o su un adesivo applicato alla parte posteriore o inferiore del prodotto.
- Qualora si presentassero malfunzionamenti o altri tipi di vizi, contatti innanzitutto il reparto assistenza clienti qui di seguito indicato **telefonticamente** o via **e-mail**.
- Una volta che il prodotto è stato registrato come difettoso, lo può poi spedire a nostro carico, provvedendo ad allegare la prova di acquisto (scontrino di cassa), una descrizione del vizio e l'indicazione della data in cui si è presentato, all'indirizzo del servizio di assistenza clienti che Le è stato comunicato.



Sul sito www.lidl-service.com è possibile scaricare questo e molti altri manuali di istruzioni, filmati sui prodotti e software d'installazione.

Con questo codice QR si giunge direttamente al sito dell'assistenza clienti Lidl (www.lidl-service.com) e con la digitazione del codice articolo (IAN) 498394_2204 si può aprire il manuale di istruzioni di proprio interesse.

Assistenza

IT Assistenza Italia
Tel.: 800781188
E-Mail: kompennass@lidl.it

IAN 498394_2204

Importatore

Badi che il seguente indirizzo non è quello del servizio di assistenza clienti.
Contatti innanzitutto il servizio di assistenza clienti indicato.

KOMPERNASS HANDELS GMBH

BURGSTRASSE 21

44867 BOCHUM

GERMANIA

www.kompennass.com

Ricette

NOTA

- Ricette senza garanzia di riuscita. Tutti i dati relativi a ingredienti e preparazione sono puramente indicativi. Integrare questi suggerimenti di ricette con i propri valori derivanti dall'esperienza.

Bibita estiva

2 persone

Ingredienti

- 1 grosso pezzo di anguria
- 1 limone
- 4 mele agrodolci (ad es. "Jonagold" o "Jonathan")

Preparazione

- 1) Preparare l'anguria, il limone e le mele seguendo le indicazioni contenute nel manuale di istruzioni dello Slow Juicer.
- 2) Estrarre il succo dell'anguria, del limone e delle mele.
- 3) Servire la bibita estiva fredda.

Bibita alla mela-pera-fragola

2 persone

Ingredienti

- 1 mela verde (ad es. "Granny Smith")
- 3 piccole pere mature
- 10 fragole di grandezza media

Preparazione

- 1) Preparare la mela, le pere e le fragole seguendo le indicazioni contenute nel manuale di istruzioni dello Slow Juicer.
- 2) Estrarre tutti i succhi con lo Slow Juicer.
- 3) Mescolare i succhi e servire subito la bibita.

Bibita per la colazione

2 persone

Ingredienti

- 4 - 5 carote
- 2 mele
- 1 cucchiaino di olio di oliva

Preparazione

- 1) Preparare le carote e le mele seguendo le indicazioni contenute nel manuale di istruzioni dello Slow Juicer.
- 2) Estrarre il succo prima dalle carote e poi dalle mele.
- 3) Aggiungere l'olio d'oliva.
- 4) Mescolare bene il tutto.

Bibita al melone

2 persone

Ingredienti

- circa $\frac{1}{3}$ di melone
- 1 mango
- 1 mela agrodolce (ad es. "Jonagold" o "Jonathan")
- 1 mela verde (ad es. "Granny Smith")

Preparazione

- 1) Preparare il melone, il mango e le mele seguendo le indicazioni contenute nel manuale di istruzioni dello Slow Juicer.
- 2) Estrarre il succo prima dal melone, poi dal mango e dalle mele. Mescolare il tutto.

Bibita all'ananas-mango

2 persone

Ingredienti

- ½ ananas
- ½ mango
- 1 mela
- 1 arancia
- 2 cucchiaini di olio di germe di grano

Preparazione

- 1) Preparare l'ananas, il mango, la mela e l'arancia seguendo le indicazioni contenute nel manuale di istruzioni dello Slow Juicer.
- 2) Estrarre il succo prima dall'ananas e poi dal mango.
- 3) Estrarre il succo dalla mela e dall'arancia.
- 4) Mescolare i succhi.
- 5) Aggiungere 2 cucchiaini di olio di germe di grano e mescolare tutto.

Bibita alla barbabietola rossa

2 persone

Ingredienti

- 1 barbabietola rossa
- 3 arance
- 2 cucchiaini di ribes

Preparazione

- 1) Preparare la barbabietola rossa, le arance e il ribes seguendo le indicazioni contenute nel manuale di istruzioni dello Slow Juicer.
- 2) Estrarre il succo dalla barbabietola rossa, dalle arance e dal ribes e mescolare i succhi.

Bibita alla pesca-pera-ananas

2 persone

Ingredienti

- 2 pesche
- 2 piccole pere
- ½ ananas

Preparazione

- 1) Preparare le pesche, le pere e l'ananas seguendo le indicazioni contenute nel manuale di istruzioni dello Slow Juicer.
- 2) Estrarre il succo dagli ingredienti uno dopo l'altro e servire subito la bibita.

Succo di pomodoro

Ingredienti

- Pomodori (circa 6 pomodori di media grandezza per 1 persona)
- Eventualmente un poco di miele o sale e pepe

Preparazione

- 1) Preparare i pomodori rimuovendo il verde e tagliandoli in piccoli spicchi.
- 2) Versare i pomodori poco a poco nell'apparecchio.
- 3) Per zuccherare il succo in modo naturale, aggiungervi un poco di miele. Se si preferisce il succo salato, aggiungere sale e pepe.
- 4) Servire subito il succo.

Succo di peperoni

Ingredienti

- Peperoni (circa 2 - 3 peperoni grandi per 1 persona)
- eventualmente 1 mela

Preparazione

- 1) Preparare i peperoni rimuovendo il picciolo e i semi e tagliando i peperoni a strisce.
- 2) Versare le strisce di peperoni poco a poco nell'apparecchio.
- 3) Se si desidera ottenere un gusto più dolce, spremere assieme anche la mela.
- 4) Servire subito il succo.

Succo di broccoli

Ingredienti

- Broccoli
- Eventualmente una pera

Preparazione

- 1) Preparare i broccoli dividendoli in piccole cime.
- 2) Versare i broccoli poco a poco nell'apparecchio.

NOTA

► Poiché i broccoli hanno un basso tasso di liquido, nella preparazione l'apparecchio potrebbe fare dei rumori inconsueti. Questo fenomeno è normale e non rappresenta un difetto dell'apparecchio!

- 3) Se lo si desidera, aggiungere nell'apparecchio la pera preparata secondo le istruzioni. La pera mitiga il gusto aspro dei broccoli e compensa contemporaneamente il basso tasso di liquido contenuto nei broccoli.

Sorbetto al mirtillo e alla banana

Ingredienti

- circa 100 g di mirtilli
- 1,5 banane

Preparazione

- 1) Preparare i mirtilli e la banana seguendo le indicazioni contenute nelle istruzioni per l'uso dello Slow Juicer.
- 2) Introdurre alternatamente i mirtilli e i pezzetti di banana nel tubo di riempimento ②.
- 3) Mescolare ancora una volta con un cucchiaino il sorbetto risultante.

Sorbetto tropicale

Ingredienti

- circa 160 g di ananas
- 1 arancia
- 1/2 mango (circa 100 - 150 g)

Preparazione

- 1) Preparare l'ananas, l'arancia e il mango seguendo le indicazioni contenute nelle istruzioni per l'uso dello Slow Juicer.
- 2) Introdurre alternatamente i pezzetti di ananas, arancia e mango nel tubo di riempimento ②.
- 3) Mescolare ancora una volta con un cucchiaino il sorbetto risultante.

Sorbetto alla fragola e all'ananas

Ingredienti

- 7 fragole
- circa 160 g di ananas
- 1 cucchiaino di cocco in scaglie

Preparazione

- 1) Preparare le fragole e l'ananas seguendo le indicazioni contenute nelle istruzioni per l'uso dello Slow Juicer.
- 2) Introdurre alternatamente la frutta nel tubo di riempimento ②.
- 3) Aggiungere le scaglie di cocco al sorbetto e mescolare il tutto con un cucchiaino.

Sorbetto al lampone e pera

Ingredienti

- circa 100 g di lamponi
- 2 pere

Preparazione

- 1) Preparare i lamponi e le pere seguendo le indicazioni contenute nelle istruzioni per l'uso dello Slow Juicer.
- 2) Introdurre alternatamente i lamponi e le pere nel tubo di riempimento ②.
- 3) Mescolare ancora una volta con un cucchiaino il sorbetto risultante.

Tartalomjegyzék

Bevezető	284
A jelen használati útmutatóra vonatkozó információk	284
Rendeltetésszerű használat	284
Figyelmeztetések	284
Biztonság	285
Alapvető biztonsági utasítások	285
Kezelőelemek	290
A csomag tartalma és hiánytalanságának ellenőrzése	291
Kicsomagolás	291
Használat és üzemeltetés	291
Visszaállító funkció/Biztonsági kikapcsolás	292
A készülék összeszerelése és kezelése	292
A hozzávalók előkészítése	295
Gyümölcslé préselés/Sörbet készítés	296
Szét szerelés	298
Tisztítás és ápolás	299
Tárolás	300
Ártalmatlanítás	300
A készülék ártalmatlanítása	300
A csomagolás ártalmatlanítása	301
Függelék	301
Műszaki adatok	301
A Kompernass Handels GmbH garanciája	302
Szerviz	303
Gyártja	303
Receptek	304

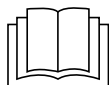

Az első használat előtt figyelmesen olvassa el a használati útmutatót és tegye el későbbi használatra. A készülék harmadik személynek történő továbbadása esetén adja át a használati útmutatót is.

Bevezető

A jelen használati útmutatóra vonatkozó információk

Gratulálunk új készüléke megvásárlásához.

Vásárlásával kiváló minőségű termék mellett döntött. A használati útmutató a termék része. Fontos tudnivalókat tartalmaz a biztonságra, használatra és ártalmatlanításra vonatkozóan. A termék használata előtt ismerkedjen meg valamennyi használati és biztonsági utasítással. A terméket csak a leírtak szerint és a megadott célokra használja. A termék harmadik személynek történő továbbadás esetén adja át a készülékhez tartozó valamennyi leírást is.

Rendeltetészerű használat

A készülék érett és hámozott gyümölcsök és zöldségek levének kiperéselésére, valamint sörbet készítésére alkalmas. A készülékkel csak élelmiszert szabad feldolgozni. Kizárólag eredeti alkatrészeket szabad használni a leírtak szerint. Minden más vagy ezen túlmenő használat nem rendeltetészerűnek minősül és jelentős balesetveszéllyel jár. A készülék nem alkalmas kereskedelmi vagy ipari használatra. A készülék kizárólag magánháztartásokban használható.

Figyelmeztetések

Ebben a használati útmutatóban a következő figyelmeztető jelzéseket használjuk:



VESZÉLY

Ennek a veszélyességi fokozatnak a figyelmeztető jelzése fenyegető veszélyhelyzetet jelöl.

Halált vagy súlyos sérüléseket okozhat, ha nem kerüli el az ilyen veszélyes helyzetet.

- ▶ A súlyos, akár halálos személyi sérülések megelőzése érdekében kövesse a figyelmeztető jelzés szerinti utasításokat.



FIGYELMEZTETÉS

Ennek a veszélyességi fokozatnak a figyelmeztető jelzése lehetséges veszélyhelyzetet jelöl.

Sérüléseket okozhat, ha nem kerüli el az ilyen veszélyes helyzetet.

- ▶ A személyi sérülések megelőzése érdekében kövesse a figyelmeztető jelzés szerinti utasításokat.

FIGYELEM

Ennek a veszélyességi fokozatnak a figyelmeztető jelzése lehetséges anyagi kárt jelöl.

Anyagi kárt okozhat, ha nem kerüli el az ilyen helyzetet.

- ▶ Az anyagi kár megelőzése érdekében kövesse a figyelmeztető jelzések szerinti utasításokat.

TUDNIVALÓ

- ▶ Tudnivaló jelöli a kiegészítő információkat, amelyek megkönnyítik a készülék használatát.

Biztonság

Ebben a fejezetben a készülék használatával kapcsolatos fontos biztonsági utasításokat ismerheti meg.

Ez a készülék megfelel az előírt biztonsági előírásoknak. A szakszerűtlen használat személyi sérülést és anyagi kárt okozhat.

Alapvető biztonsági utasítások

A készülék biztonságos használata érdekében tartsa be az alábbi biztonsági utasításokat:

- Ezt a készüléket nem használhatják gyermekek.
- A készüléket és csatlakozóvezetékét gyermekektől távol kell tartani.
- Ezt a készüléket csökkent fizikai, érzékszervi vagy szellemi képességű, illetve kellő tapasztalattal és/vagy tudással nem rendelkező személyek csak felügyelet mellett használhatják, vagy ha felvilágosították őket a készülék biztonságos használatáról és megértették az ebből eredő veszélyeket.
- Használat előtt ellenőrizze a készüléket, hogy nincs-e rajta látható sérülés. Ne működtessen hibás vagy leesett készüléket.

- Csak megfelelő jogosultsággal rendelkező szakemberrel vagy az ügyfélszolgálattal javíttassa a készüléket. A szakszerűtlen javítás veszélyt jelenthet a használó számára. Ezen kívül a garancia is érvényét veszti.
- A készülék javítását a garanciaidő alatt csak a gyártó által engedélyezett ügyfélszolgálat végezheti, ellenkező esetben későbbi károk esetén már nem érvényesíthető a garanciaigény.
- A hibás alkatrészeket csak eredeti alkatrészekre szabad cserélni. Csak ilyen alkatrészekkel garantálható, hogy azok megfelelnek a biztonsági követelményeknek.
- A készülék nem megfelelő használata esetén sérülésveszély áll fenn!
Csak rendeltetésszerűen használja.
- Soha ne használja a készüléket nyílt láng, főzőlap vagy forró tűzhely közelében.
- A készüléket lehetőleg egy hálózati aljzat közelében állítsa fel. Gondoskodjon arról, hogy a hálózati kábel csatlakozódugója veszély esetén gyorsan elérhető legyen és a hálózati kábel ne jelentsen botlásveszélyt.
- Gondoskodjon arról, hogy a készülék stabilan álljon.

 ÁRAMÜTÉS VESZÉLYE!

- ▶ A készüléket csak előírászerűen beszerelt és földelt aljzatba csatlakoztassa. A hálózati feszültségnek meg kell egyeznie a készülék típus tábláján megadott feszültséggel.
- ▶ A veszélyek megelőzése érdekében a sérült csatlakozóvezetéket a gyártónak, a gyártó vevőszolgálatának vagy hasonló szakképzett személynek kell kicserélnie.
- ▶ Ne tegye ki a készüléket esőnek és soha ne használja nedves vagy vizes környezetben.
- ▶ Ügyeljen arra, hogy a hálózati kábel használat közben soha ne legyen párás vagy nedves.
- ▶ Soha ne merítse a készülék talpat vízbe vagy más folyadékba! Ilyen esetben áramütés miatt életveszély alakul ki, ha működés közben folyadék kerül a feszültség alatt álló részekre.
- ▶ Mindig a hálózati kábel csatlakozódugóját fogja meg. Rövidzárlat vagy elektromos áramütés veszélye miatt soha ne magát a hálózati kábelt húzza és soha ne fogja meg a hálózati kábelt nedves kézzel.
- ▶ Soha ne állítsa a készüléket, illetve egyéb bútordarabokat vagy hasonlókat a hálózati kábelre és ügyeljen arra, hogy az ne szoruljon be.
- ▶ Ne nyissa ki a készülékházat és ne javítsa vagy módosítsa a készüléket. Nyitott készülékház vagy önhatalmú módosítás esetén áramütés okozta életveszély áll fenn és a garancia is érvényét veszti.
- ▶ Védje a készüléket csöpögő és fröccsenő víztől. Ne tegyen folyadékkal töltött tárgyakat (pl. virágvázát) a készülékre vagy a készülék mellé.

ÁRAMÜTÉS VESZÉLYE!

- ▶ Húzza ki a hálózati kábel csatlakozódugóját a csatlakozóaljzattól munkaszünetek, összeszerelés, szétszerelés esetén, ha a készüléket felügyelet nélkül hagyja, valamint a használat befejezése után és minden tisztítás előtt.

FIGYELMEZTETÉS! SÉRÜLÉSVESZÉLY!

- ▶ Üzembe helyezés előtt győződjön meg arról, hogy a készülék helyesen és teljesen össze lett szerelve.
- ▶ Gyermekek nem játszhatnak a készülékkel.
- ▶ Tartozékok felhelyezése vagy levétele előtt mindig húzza ki a hálózati kábel csatlakozódugóját.
- ▶ A készülék minden használata után ellenőrizze, hogy a be-, kikapcsoló „Ki” („O”) pozícióban legyen. Csak akkor szabad szétszerelni a készüléket, ha a motor teljesen leállt.



A készülékkel történő munkavégzés közben soha ne dugja az ujjait vagy tárgyakat a betöltőnyílásba. Ez súlyos sérüléseket vagy készülékkárokat okozhat. Ha a tömőrúd segítségével nem lehet eltávolítani a gyümölcsdarabokat, akkor kapcsolja ki a készüléket, húzza ki a hálózati kábel csatlakozódugóját és nyissa fel a készüléket.

- ▶ Működtetés előtt ellenőrizze, hogy a fedél szorosan le van-e zárva.

**FIGYELEM! ANYAGI KÁR!**

- ▶ Soha ne működtesse a készüléket puha anyagon, pl. padlószőnyegen. A készülék alján lévő szellőző- és szellőztetőnyílások elzárása túlmelegedést és tűzveszélyt okoz!
- ▶ Ne üzemeltesse ezt a készüléket külső időkapcsolóval vagy külön távirányító rendszerrel.
- ▶ Soha se hagyja a készüléket felügyelet nélkül üzemeltetés közben.
- ▶ Ne működtesse a készüléket üresen.
- ▶ Ügyeljen arra, hogy a készülék, a hálózati csatlakozókábel és a hálózati kábel csatlakozódugója ne érjen hőforrásokhoz, például főzőlaphoz vagy nyílt lánghoz.
- ▶ Ne használja a készüléket a szabadban.
- ▶ A készüléket kizárólag a mellékelt eredeti tartozékokkal üzemeltesse.
- ▶ Ne használjon jégkockát vagy fagyasztott élelmiszereket. Felhasználás előtt olvassza ki a fagyasztott hozzávalókat annyira, hogy egy villát körülbelül a közepéig bele tudjon szúrni.
- ▶ A készüléket csak a készüléktalpnál fogva és soha ne a fedélnél vagy a szűrőrekesznél fogva vigye.

Kezelőelemek

(a képeket lásd a kihajtható oldalakon)

"A" ábra:

- ❶ tömőrúd
- ❷ betöltőnyílás (felhajtható fedéllel)
- ❸ fedél
- ❹ szűrőrekesz-tartó
- ❺ lékifolyó
- ❻ megállító
- ❼ be-, kikapcsoló
- ❽ készüléktalp
- ❾ hálózati kábel csatlakozódugóval
- ❿ RESET gomb
- ⓫ létartály
- ⓬ rosttartály
- ⓭ gyümölcshús és rost kimenet
- ⓮ szűrőrekesz

"B" ábra:

- ❶ levehető szűrőkeret
- ❷ szűrő (rozsdamentes acél)
- ❸ sörbet tartozék
- ❹ továbbítócsiga
- ❺ tisztítókefe

"C" ábra:

- ❶ szűrő (levehető szűrőkerettel a szűrőrekeszbe helyezve)
- ❷ hajtótengely

A csomag tartalma és hiánytalanságának ellenőrzése

A készüléket alapvetően az alábbi összetevőkkel szállítjuk:

- lassú gyümölcsprés
- tömőrúd ①
- tisztítókefe ⑯
- létartály ⑪
- rosttartály ⑫
- használati útmutató

TUDNIVALÓ

- ▶ Ellenőrizze a csomag tartalmát, hogy hiánytalan-e és nincs-e rajta látható sérülés.
- ▶ Hiányos szállítás vagy a nem megfelelő csomagolásból eredő, illetve a szállítás során keletkezett károk esetén forduljon az ügyfélszolgálathoz (lásd a **Szerviz** fejezetet).

Kicsomagolás



FIGYELMEZTETÉS!

- ▶ A csomagolóanyag nem játékszer.

Fulladásveszély áll fenn.

- ◆ Vegye ki a dobozból a készülék valamennyi részét és a használati útmutatót.
- ◆ Távolítsa el az összes csomagolóanyagot.

Használat és üzemeltetés

Ebben a fejezetben a készülék használatára és működtetésére vonatkozó fontos tudnivalókat ismerheti meg.



FIGYELMEZTETÉS! SÉRÜLÉSVESZÉLY!



- ▶ Tartozékok felhelyezése vagy levétele előtt mindig húzza ki a hálózati kábel csatlakozódugóját ⑨.

Visszaállító funkció/Biztonsági kikapcsolás

A motor védelme érdekében ez a készülék biztonsági kikapcsolással van felszerelve:

Ha gyümölcsdarabok tapadnak le és a készülék magától kikapcsol, akkor kioldott a biztonsági kikapcsolás. A készülék kikapcsol, mielőtt a motorban túlmelegedés miatt kár keletkezik.

A készülék csak akkor kapcsolható be ismét, ha a biztonsági kikapcsolást visszaállította. Ahhoz, hogy a készüléket ismét üzembe tudja helyezni, kövesse az alábbi lépéseket:

- Állítsa a be-, kikapcsolót **7** az "O" állásba és húzza ki a hálózati kábel csatlakozódugóját **9** a csatlakozóaljzatból. Hagyja lehűlni a készüléket 10-15 percre.
- Forgassa el a fedelet **3** az óramutató járásával ellentétes irányba, amíg a  jelölés a szűrőrekeszen **14** lévő  jelölésre mutat.
- Vegye le a fedelet **3**.
- Távolítsa el a letapadt gyümölcsdarabokat.
- Vegye le óvatosan a szűrőrekeszt **14** és fordítsa meg a készülékaltalpat **8**.
- Csatlakoztassa a hálózati kábel csatlakozódugóját **9** egy aljzatba.
-  Nyomja meg a RESET gombot **10**, ami a készülékaltalpat **8** alján található.
- Ismét húzza ki a hálózati kábel csatlakozódugóját **9** az aljzatból és fordítsa meg a készülékaltalpat **8**.
- Szerelje össze a készüléket a következő fejezetben leírtak szerint és folytassa a préselést.

A készülék összeszerelése és kezelése

- Az első használat előtt tisztítsa meg a készüléket a "Tisztítás és ápolás" fejezetben leírtak szerint.
- Állítsa fel a készüléket a biztonsági utasításoknak megfelelően.



FIGYELMEZTETÉS! SÉRÜLÉSVESZÉLY!

- A készülék összeszerelése előtt győződjön meg róla, hogy a hálózati kábel csatlakozódugója **9** ki van húzva.

Az összeszerelés során kövesse a rajzot és vegye figyelembe a készüléken lévő jelöléseket:

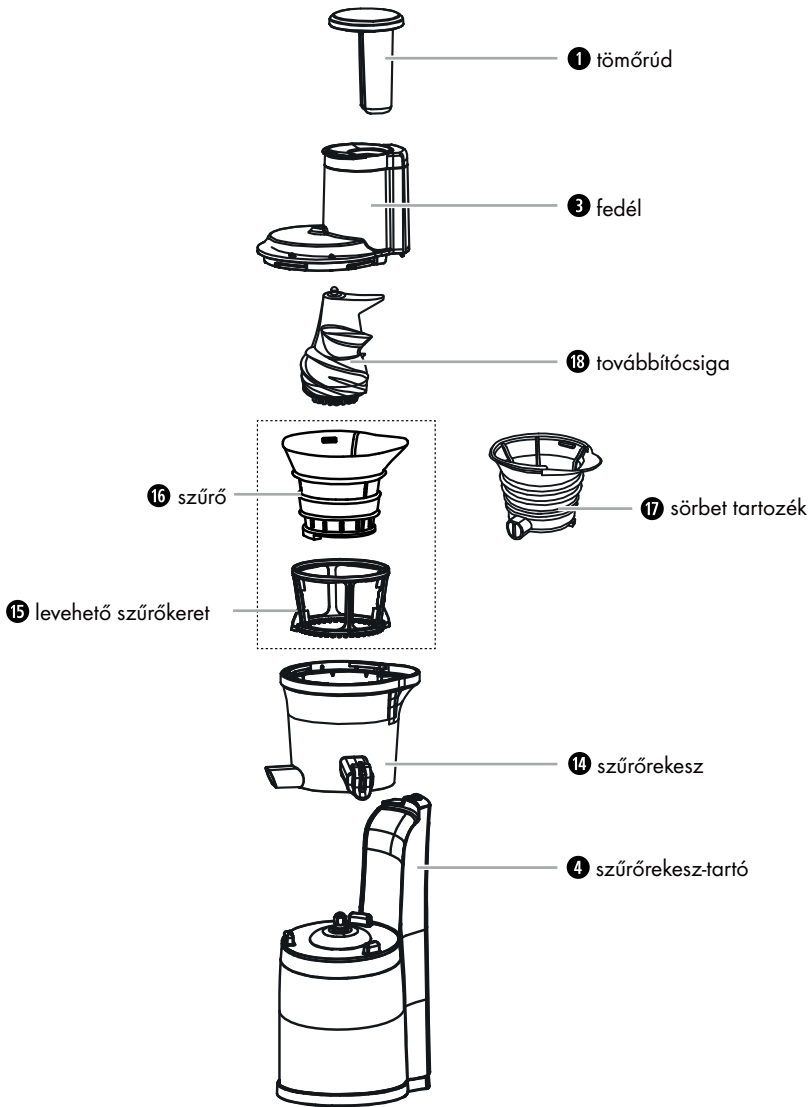

- 1) Helyezze a szűrőrekeszt **14** a készüléktalpra **8** úgy, hogy a készüléktalpon **8** lévő három retesz a szűrőrekesz **14** alján lévő három vágatba nyúljon.

TUDNIVALÓ

- ▶ Győződjön meg róla, hogy a szűrőrekesz **14** alján lévő gumidugó zárja a gyümölcs- és rost kimenet **13** végét és be van helyezve. Ezt csak tisztítás céljából kell eltávolítani!
 - Gyümölcs/zöldség préseléséhez:
 - Tegye a levehető szűrőkeretet **15** a szűrőrekeszbe **14**. Forgassa ide-oda a szűrőkeretet **15**, hogy megnézze, hogy forog-e a szűrőrekesz **14** belső alján lévő fogaskerék.
 - Helyezze be a szűrőt **16** a levehető szűrőkeretbe **15**. A szűrő **16** felső szélén lévő domborulatnak a szűrőrekeszen **14** lévő hasonló formájú domborulatban kell lennie.
 - Ha sörbetet szeretne készíteni:
 - Tegye a sörbet tartozékot **17** a szűrőrekeszbe **14**. A sörbet tartozék **17** felső szélén lévő domborulatnak a szűrőrekeszen **14** lévő hasonló formájú domborulatban kell lennie. A sörbet tartozék **17** kimenete a szűrőrekesz **14** kimenete elé van helyezve.
- 2) Helyezze a továbbítócsigát **18** a hajtótengelyre **21**, forgassa el kissé és közben nyomja le, hogy érezhetően bekattanjon. Ügyeljen arra, hogy szorosan illeszkedjen, mielőtt folytatja az összeszerelést.
 - 3) Tegye a fedelet **3** a szűrőrekeszre **14** úgy, hogy a fedélen **3** lévő  jelölés a szűrőrekeszen **14** lévő  jelölésre mutasson.
 - 4) Forgassa el a fedelet **3** az óramutató járásával megegyező irányba, amíg a  jelölés a szűrőrekeszen **14** lévő  jelölésre mutat és stabilan bekattan.

TUDNIVALÓ

- ▶ A készülék egy biztonsági berendezéssel rendelkezik. A készüléket csak megfelelően felhelyezett fedéllel **3** lehet működtetni.

- 5) Tolja a rosttartályt **12** a gyümölcs- és rost kimenet **13** alá (lásd az A ábrát).

TUDNIVALÓ

- ▶ A sörbet tartozék **17** használata esetén nincs szükség a rosttartályra **12**.

- 6) Tolja a létartályt **11** a lékifolyó **5** alá (lásd az A ábrát).
- 7) Nyissa ki a megállítót **6**, hogy a lé a létartályba **11** tudjon folyni.

A hozzávalók előkészítése

- **Fontos:** csak nagyon érett gyümölcsöt használjon, mivel a szűrő **16** ellenkező esetben eltömődhet. Ebben az esetben a szűrőt **16** ismét meg kellene tisztítani.
- Mossa meg vagy hámozza meg a gyümölcsöt vagy zöldséget, amit szeretne feldolgozni.
- Mielőtt a készülékbe tölti a gyümölcsöt, mindig el kell távolítani a nagy magokat a gyümölcsből.
- A magvas gyümölcsök (például alma, körte) héjastól és magházzal együtt feldolgozhatók. Egyéb magokat (őszibarack, szilva stb.), a nagy magokat (dinnye stb.) és a szárakat el kell távolítani, hogy megelőzze a készülék károsodását.
- A héjas gyümölcsöket (pl. citrusfélék, dinnye, kivi, répa) először mindig meg kell hámozni.
- A szőlőszemeket le kell szedni a szárról.
- Szükség esetén darabolja össze a gyümölcsöket és zöldséget akkora darabokra, amelyek elég kicsik ahhoz, hogy átférjenek a betöltőnyíláson **2**.
- A rostos hozzávalókat (pl. zeller) vágja kb. 3-5 cm hosszú és 1,5-2 cm széles darabokra.
- A száraz élelmiszereket, például babot vagy rizst, először be kell áztatni, ill. puhára kell főzni. Feldolgozás előtt hagyja a forró hozzávalókat szobahőmérsékletre hűlni.
- Sörbet készítéséhez fagyassza le a hozzávalókat. A legjobb, ha egy megfelelő alátétet laposan kiteríti. Ügyeljen arra, hogy az egyes darabok ne ragadjanak egymáshoz.

FIGYELEM! ANYAGI KÁR!

- ▶ Ne használjon jégkockát vagy fagyasztott élelmiszereket. Felhasználás előtt olvassa ki a fagyasztott hozzávalókat annyira, hogy egy villával a legvastagabb darabnak körülbelül a közepéig tudjon szűrni.
- ▶ Ne használjon nagyon kemény gyümölcsöket, mint pl. kókuszdiót.

TUDNIVALÓ

- ▶ A mazsola nem alkalmas gyümölcslé készítésére, mivel túl kevés lét tartalmaz.
- ▶ A sárgarépát préselés előtt tegye 24 órára vízbe és vágja kis darabokra (kb. 1,5 x 1,5 cm).
- ▶ A fagyasztott élelmiszereket egy hónapon belül fel kell használni.

Gyümölcslé préselés/Sörbet készítés



FIGYELMEZTETÉS! SÉRÜLÉSVESZÉLY!

- ▶ Soha ne dugja az ujjait vagy tárgyakat a betöltőnyílásba ②, amíg a készülék működik. Ez súlyos testi sérüléseket okozhat és/vagy kár keletkezhet a készülékben.

FIGYELEM! ANYAGI KÁR!

- ▶ **Gyümölcslé préselés:** ne működtesse a készüléket 15 percnél tovább (rövid üzemeltetési idő) megszakítás nélkül gyümölcslé préselése esetén. 15 perces folyamatos működés után hagyja lehűlni a készüléket. Ellenkező esetben kár keletkezhet a készülékben.
- ▶ **Sörbet készítés:** ne működtesse a készüléket 5 percnél tovább (rövid üzemeltetési idő) megszakítás nélkül sörbet készítése esetén. 5 perces folyamatos működés után hagyja lehűlni a készüléket. Ellenkező esetben kár keletkezhet a készülékben.
- ▶ Mindig csak akkor indítsa el a készüléket, ha a hozzávalók már a betöltőnyílásba ② tette. Soha ne működtesse a készüléket betöltött hozzávalók nélkül.

- 1) Csatlakoztassa a hálózati kábel csatlakozódugóját ⑨ egy aljzatba.

TUDNIVALÓ

- ▶ Ha a be-, kikapcsolót ⑦ az "I" állásból az "R" állásba akarja mozgatni vagy fordítva, akkor először mindig állítsa a be-, kikapcsolót ⑦ "O" állásba (ki) és várja meg, amíg a motor leáll.
- 2) Ha nagy élelmiszerdarabokat szeretne feldolgozni, akkor hajtsa fel a betöltőnyílás fedelét ②. Adott esetben először távolítsa el a tömördat ①, ha az a betöltőnyílásban ② van.
 - 3) Tegye a hozzávalók egy részét a betöltőnyílásba ② és csukja vissza a betöltőnyílás ② fedelét.

TUDNIVALÓ

- ▶ A készülék csak akkor indul el, ha a betöltőnyílás ② fedele le van hajtva.
- 4) Kapcsolja a készülék be-, kikapcsolóját ⑦ az "I" állásba. A készülék működni kezd.



TUDNIVALÓ

- ▶ Normális esetben a készülék a feldolgozandó hozzávalókat önállóan adagolja, ha azokat a betöltőnyílásba **2** tette. Csak kicsit tömködjön meg a tömőrúddal **1**, ha úgy érzi, hogy a hozzávalókat a készülék már nem szívja be, ellenkező esetben a készülék elakadhat.
- 5) Tegyen további hozzávalókat a betöltőnyílásba **2**. Adott esetben használja a tömőrudat **1** a hozzávalók betöltőnyílásba **2** tömködéséhez. A hozzávalók feldolgozása közben töltsön bele további darabokat. Közben ne kapcsolja ki a készüléket.

TUDNIVALÓ

- ▶ Ha olyan hozzávalókat szeretne betölteni, amelyek túl nagyok a betöltőnyíláshoz **2**, akkor állítsa le a készüléket. Ehhez állítsa a be-, kikapcsoló **7** az "O" állásba. Hajtsa fel a betöltőnyílás **2** fedelét és töltsen bele a hozzávalókat. Csukja vissza a fedelet és folytassa a feldolgozást.

TUDNIVALÓ

- ▶ Ha üzemelés közben élelmiszerdarabok tapadnak le, akkor kapcsolja ki a készüléket és állítsa a be-, kikapcsoló **7** adott esetben többször egymás után röviden az "R" állásba, hogy a motort ellenkező irányba működtesse. Ha ez sem segít, akkor szerelje szét a készüléket a "Szátszerelés" fejezetben leírtak szerint és távolítsa el a letapadt élelmiszerdarabokat.
- ▶ Ha élelmiszerdarabok tapadtak a betöltőnyílásba **2** és azokat a tömőrúddal **1** nem lehet eltávolítani, akkor kérjük, tegye a következőt:
 - Kapcsolja ki a készüléket és húzza ki a hálózati kábel csatlakozódugóját **9** a csatlakozóaljzatból.
 - Forgassa el a fedelet **3** az óramutató járásával ellentétes irányba, amíg a  jelölés a szűrőrekeszen **14** lévő  jelölésre mutat.
 - Vegye le a fedelet **3**.
 - Távolítsa el a letapadt élelmiszerdarabokat.
 - Szerelje össze a készüléket és folytassa a működtetést.

BIZTONSÁGI KIKAPCSOLÁS / VISSZAÁLLÍTÓ FUNKCIÓ

- ▶ Ha a készülék magától kikapcsol, akkor kioldott a biztonsági kikapcsolás. A készülék kikapcsol, mielőtt a motorban túlmelegedés miatt kár keletkezik, pl. mert élelmiszerdarabok tapadtak le és blokkolják a motort. A készülék csak akkor kapcsolható be ismét, ha a biztonsági kikapcsolást visszaállította. Ahhoz, hogy a készüléket ismét üzembe tudja helyezni, tegye a **Visszaállító funkció/Biztonsági kikapcsolás** fejezetben ismertetett lépéseket.

TUDNIVALÓ

- ▶ Ha a létartály **11** tele van és szeretné kiüríteni, miközben még lé folyik a lékifolyóból **5**, akkor zárja el a megállítóval **6**. Nyissa ki ismét a megállítót **6**, ha a kiürített létartályt **11** visszahelyezte a lékifolyó **5** alá.

TUDNIVALÓ

- ▶ Ha a rosttartály **12** megtelik és szeretné kiüríteni, akkor hagyja abba a hozzávalók betöltését és várja meg, amíg nem folyik ki több gyümölcshús a készülékből. A kiürítés után helyezze vissza a rosttartályt **12** a gyümölcshús és rost kimenet **13** alá.
- ▶ Ha gyümölcshús marad a gyümölcshús és rost kimeneten **13**, akkor állítsa le a készüléket és távolítsa el a maradékot a tisztítókefe **19** nyelével.



- 6) Mindig azonnal kapcsolja ki a készüléket, amint az összes hozzávalót feldolgozta.

FIGYELEM! ANYAGI KÁR!

- ▶ Rendszeresen és minden használat után tisztítsa meg a lékifolyót **5** és a gyümölcshús és rost kimenetet **13**, hogy megakadályozza a készülék eltömődését és/vagy károsodását.

Szétszerelés

Ha szeretné szétszerelni a készüléket, pl. tisztítás céljából, akkor tegye a következőt:

- 1) Húzza ki a hálózati kábel csatlakozódugóját **9** a csatlakozóaljzatból.
- 2) Zárja le a megállítót **6** a lékifolyón **5**, hogy a maradék lé ki tudjon csöpögni.
- 3) Forgassa el a fedelet **3** az óramutató járásával ellentétes irányba, amíg a  jelölés a szűrőrekeszen **14** lévő  jelölésre mutat.
- 4) Vegye le a fedelet **3** a tömörítéssel **1** együtt.
- 5) Óvatosan emelje le a szűrőrekeszt **14** a levehető szűrőkerettel **15** és a szűrővel **16**, ill. a sörbet tartozékkal **17** és a továbbítócsigával **18** együtt a készüléktől **8**.
- 6) Válassza külön egymástól az alkatrészeket.

Tisztítás és ápolás



FIGYELMEZTETÉS! ÁRAMÜTÉS OKOZTA ÉLETVESZÉLY!

- ▶ Tisztítás előtt húzza ki a hálózati kábel csatlakozódugóját **9**.
- ▶ Soha ne tisztítsa a készüléktalpat **8** folyó víz alatt, és soha ne merítse vízbe vagy más folyadékba. A készülékben helyrehozhatatlan kár keletkezhet!



FIGYELMEZTETÉS! SÉRÜLÉSVESZÉLY!

- ▶ Tartozékok felhelyezése vagy levétele előtt mindig húzza ki a hálózati kábel csatlakozódugóját **9**.

FIGYELEM

Kár keletkezhet a készülékben!

- ▶ Rendszeresen és minden használat után tisztítsa meg az összes készülék- és tartozék részt a gyümölcsmaradványoktól és gyümölcsrosttól, hogy megelőzze a gyümölcshús és rost kimenet **13** vagy a lékifolyó **5** eltömítődését és/vagy a készülék károsodását.
- ▶ Ügyeljen arra, hogy a tisztítás során ne hatoljon nedvesség a készüléktalpatba **8**, ellenkező esetben helyrehozhatatlan kár keletkezhet a készülékben.
- ▶ A felületek tisztításához ne használjon agresszív súroló hatású vagy vegyi tisztítószer, illetve hegyes vagy karcoló tárgyakat.
- A készülékházat és a hálózati csatlakozókábelt **9** csak enyhén megdörzsölt törölkendővel tisztítsa meg. Makacs szennyeződések esetén tegyen enyhe hatású mosogatószer a törölkendőre.
- Tisztítsa meg a szűrőrekeszt **14**, a szűrőt **16**, a szűrőkeretet **15**, a sörbet tartozékot **17**, a továbbítócsigát **18**, a létartályt **11**, a rosttartályt **12**, a fedelet **3** és a tömörudat **1** a mellékelt tisztítókefével **19** enyhén mosogatószeres meleg vízben. Ezután öblítse le az összes alkatrészt tiszta vízzel az esetleges mosogatószer-maradványok eltávolításához.

TUDNIVALÓ

- ▶ A gyümölcshús és rost kimenet **13** tisztításához a szűrőrekesz **14** alján ki lehet húzni egy gumidugót a gyümölcshús és rost kimenet **13** hátsó végéből, hogy vizet lehessen átfolyatni rajta. A letapadt gyümölcshúst a tisztítókefe **19** nyelével tudja eltávolítani, majd kiöblíteni. Tisztítás után dugja vissza a gumidugót a gyümölcshús és rost kimenet **13** hátsó végébe.

TUDNIVALÓ



Az összes levehető rész, a tisztítókefén **19** kívül, mosogatógépben is tisztítható. Helyezze az alkatrészeket a mosogatógép felső kosarába, ügyeljen arra, hogy ne szoruljanak be, és legfeljebb 60 °C-os mosogatóprogramot használjon.

A készülék külső felületének tisztításához elegendő egy nedves törlőkendő. Ügyeljen arra, hogy a készülék ismételt használata előtt minden alkatrész teljesen száraz legyen.

Tárolás

Tárolja a megtisztított és száraz készüléket tiszta, pormentes és száraz helyen.

Ha hosszabb ideig nem használja a készüléket, akkor tárolja tiszta, száraz helyen, ahol nem éri közvetlen napsugárzás.

Ártalmatlanítás



A termék és a csomagolás újrahasznosítható, a gyártó kiterjesztett felelőssége alá tartozik, és szelektív hulladékgyűjtéssel gyűjtik.

A készülék ártalmatlanítása



Az áthúzott kerekese szeméttároló itt látható szimbóluma azt jelzi, hogy ez a készülék a 2012/19/EU irányelv hatálya alá tartozik. Ez az irányelv azt mondja ki, hogy a készüléket életciklusa végén nem szabad a szokásos háztartási hulladékkal ártalmatlanítani, hanem külön létrehozott gyűjtőhelyen, újrahasznosító központokban vagy hulladékkezelő üzemben kell leadni.

Ez az ártalmatlanítás az Ön számára díjtalan. Kímélje a környezetet és ártalmatlanítson szakszerűen.

Ha hulladékká vált készüléke személyes adatokat tartalmaz, akkor az Ön felelőssége ezeket törölni, mielőtt a készüléket visszaadja.



Az elhasználandó termék ártalmatlanításának lehetőségeiről tájékozódjon települése vagy városa önkormányzatánál.

A csomagolás ártalmatlanítása



A csomagolóanyagokat környezetbarát és hulladék-ártalmatlanítási szempontok szerint választottuk ki és ezért újrahasznosíthatók. Ártalmatlanítsa a feleslegessé vált csomagolóanyagokat a hatályos helyi előírásoknak megfelelően.

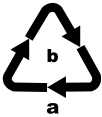





Ártalmatlanítsa a csomagolást környezetbarát módon. Vegye figyelembe a különböző csomagolóanyagokon lévő jelzéseket és adott esetben válassza külön azokat. A csomagolóanyagok rövidítésekkel (a) és számjegyekkel (b) vannak megjelölve, az alábbi jelentéssel:

1–7: műanyag; 20–22: papír és karton, 80–98: kompozit anyagok.

Függelék

Műszaki adatok

Tápfeszültség	220–240 V ~ (váltóáram), 50 - 60 Hz
Teljesítményfelvétel	300 W
Védelmi osztály	II / 
Fordulat percenként	60 ± 20 %
Rövid üzemeltetési idő	15 perc gyümölcslé préseléséhez, 5 perc sörbet készítéséhez
Létartály  űrtartalma	kb. 7,9 dl, hasznos űrtartalom: a max. jelölésnél kb. 6 dl
Rosttartály  űrtartalma	kb. 1 l
	A készülék élelmiszerekkel érintkező részei élelmiszerbiztosak.

Rövid üzemeltetési idő

A rövid üzemeltetési idő azt jelzi, hogy mennyi ideig lehet üzemeltetni a készüléket a motor túlhevülése és károsodása nélkül. A megadott rövid üzemeltetési idő lejártá után a készüléket mindaddig kikapcsolva kell tartani, amíg a motor le nem hűl.

A Kompernass Handels GmbH garanciája

Tisztelt Vásárlónk!

A készülékre a vásárlás napjától számított 3 év garanciát vállalunk. A termék meghibásodása esetén. Önt jogszabályban foglalt jogok illetik meg az eladóval szemben. Az alábbi garanciánk nem korlátozza vagy szünteti meg a jogszabályban biztosított jogokat.

Garanciális feltételek

A garanciális időszak a vásárlás napján kezdődik. Gondosan őrizze meg a nyugtát. Ez a vásárlás igazolásához szükséges.

Ha a termékvásárlás napjától számított három éven belül anyag- vagy gyártási hibát észlel, akkor a terméket saját belátásunk szerint ingyen megjavítjuk, kicseréljük vagy visszafizetjük az árát. A garancia feltétele a hibás készülék és a vásárlást igazoló bizonylat (pénztári blokk) három éves garanciaidőn belüli bemutatása, valamint a hiba lényegének és megjelenése idejének rövideleírása.

Ha garanciánk fedezetet nyújt a hibára, akkor javított vagy egy új terméket kap vissza. A termék javítása vagy cseréje esetén a garancia nem kezdődik előlről.

Garanciális idő és a jogszabályban foglalt szavatossági igények

A garancia ideje nem hosszabbodik meg a jótállással. Ez a cserélt és javított alkatrészekre is vonatkozik. Az esetlegesen már a vásárláskor is fennálló sérüléseket és hiányosságokat a kicsomagolás után azonnal jelezni kell. A garanciai lejárta után esedékes javítások díjkötelesek.

A garancia köre

A készüléket szigorú minőségi előírások szerint gyártottuk és kiszállítás előtt lelkiismeretesen ellenőriztük.

A garancia anyag- vagy gyártási hibákra vonatkozik. A garancia nem terjed ki a termék normális elhasználódásnak kitett és ezért kopó alkatrészeknek tekinthető alkatrészeire vagy a törékeny alkatrészek – mint például kapcsolók, akkumulátorok vagy üvegből készült alkatrészek – sérüléseire.

A garancia megszűnik akkor, ha a termék megsérül, nem megfelelően használják vagy nem tartják karban. A termék megfelelő használata érdekében a használati útmutatóban foglalt összes utasítást pontosan be kell tartani. Feltétlenül kerülni kell minden olyan felhasználási és kezelési módot, amit a használati útmutató nem javasol, vagy amelynek elkerülésére kifejezetten figyelmeztet.

A termék csak magánhasználatra és nem ipari használatra készült. A garancia érvényét veszti visszaélészerű vagy szakszerűtlen kezelés, erőszak alkalmazása vagy olyan beavatkozások esetén, amelyeket általunk nem engedélyezett szervizben végeztek el.

A garancia érvényesítése

Ügyének gyors feldolgozása érdekében kövesse a következő utasításokat:

- Kérjük, hogy minden kapcsolatfelvételnél tartsa készenlétben a vásárlást igazoló pénztári blokkot és a cikkszámot (IAN) 498394_2204.
- A cikkszám a termék adattábláján, a termékre gravírozva, a használati útmutató címlapján (balra lent) vagy a termék hátoldalán vagy alján lévő címkén található.
- Működési hiba vagy más hiba észlelése esetén vegye fel a kapcsolatot az alábbi szervizrészleggel **telefonon** vagy **e-mailben**.
- Küldje el díjmentesen a megadott szerviz címére a hibásnak talált terméket és a vásárlást igazoló bizonylatot (pénztári blokk), illetve röviden írja le azt is, hogy hol és mikor jelentkezett a hiba.



Más használati útmutatókhoz, termékbemutató videókhoz és a telepítési szoftverekhez hasonlóan ezt is letöltheti a www.lidl-service.com oldalról.

Ezzel a QR-kóddal közvetlenül a Lidl ügyfélszolgálati oldalra kerülnek (www.lidl-service.com) és a cikkszám megadásával (IAN) 498394_2204 megnyithatja a használati útmutatót.

Szerviz

HU Szerviz Magyarország

Tel.: 06800 21225

E-Mail: kompennass@lidl.hu

IAN 498394_2204

Gyártja

Ügyeljen arra, hogy az alábbi cím nem a szerviz címe. Először forduljon a megjelölt szervizhez.

KOMPERNASS HANDELS GMBH

BURGSTRASSE 21

44867 BOCHUM

NÉMETORSZÁG

www.kompennass.com

Receptek

TUDNIVALÓ

- ▶ A receptek sikerét nem garantáljuk. A hozzávalókra és elkészítési módra vonatkozó adatok csak hozzávetőleges érték. Egészsítse ki a receptajánlatokat személyes tapasztalataival.

Nyári hűsítő ital

2 személy részére

Hozzávalók

- 1 nagy darab görögdinnye
- 1 citrom
- 4 alma, édes-savanykás (pl. "Jonagold" vagy "Jonathan")

Elkészítés

- 1) Készítse elő a görögdinnyét, a citromot és az almákat a Slow Juicer használati útmutatójában lévő utasítások szerint.
- 2) Préselje ki a görögdinnyét, a citromot és az almákat.
- 3) Hűtve szolgálja fel a nyári hűsítő italt.

Alma-körte-eper ital

2 személy részére

Hozzávalók

- 1 zöld alma (pl. "Granny Smith")
- 3 kicsi érett körte
- 10 közepes méretű eper

Elkészítés

- 1) Készítse elő az almát, a körtét és az epret a Slow Juicer használati útmutatója szerint.
- 2) Préseljen ki mindent a Slow Juicer készülékkel.
- 3) Keverje össze a leveket és azonnal szolgálja fel az italt.

Reggeli ital

2 személy részére

Hozzávalók

- 4-5 sárgarépa
- 2 alma
- 1 teáskanál olívaolaj

Elkészítés

- 1) Készítse elő a sárgarépát és az almát a Slow Juicer használati útmutatójában lévő utasítások szerint.
- 2) Először préselje ki a sárgarépa, majd az alma levét.
- 3) Adja hozzá az olívaolajat.
- 4) Az egészet jól keverje össze.

Sárgadinnye ital

2 személy részére

Hozzávalók

- kb. 1/3 sárgadinnye
- 1 mangó
- 1 édes-savanykás alma (pl. "Jonagold" vagy "Jonathan")
- 1 zöld alma (pl. "Granny Smith")

Elkészítés

- 1) Készítse elő a dinnyét, a mangót és az almát a Slow Juicer használati útmutatójában lévő utasítások szerint.
- 2) Először préselje ki a dinnye, majd a mangó és az alma levét. Keverje össze az egészet.

Ananász-mangó ital

2 személy részére

Hozzávalók

- ½ ananász
- ½ mangó
- 1 alma
- 1 narancs
- 2 teáskanál búzacsíra olaj

Elkészítés

- 1) Készítse elő az ananászt, a mangót, az almát és a narancsot a Slow Juicer használati útmutatójában lévő utasítások szerint.
- 2) Először préselje ki az ananász, majd a mangó levét.
- 3) Ezt követően préselje ki az alma és a narancs levét.
- 4) Keverje össze a leveket.
- 5) Tegyen bele 2 teáskanál búzacsíra olajat és az egészet keverje össze.

Céklaital

2 személy részére

Hozzávalók

- 1 cékla
- 3 narancs
- 2 evőkanál ribizli

Elkészítés

- 1) Készítse elő a céklát, a narancsokat és a ribizlit a Slow Juicer használati útmutatójában lévő utasítások szerint.
- 2) Préselje ki a cékla, a narancs és a ribizli levét, majd keverje össze a leveket.

Őszibarack-körte-ananász ital

2 személy részére

Hozzávalók

- 2 őszibarack
- 2 kicsi körte
- ½ ananász

Elkészítés

- 1) Készítse elő az őszibarackot, a körtét és az ananászt a Slow Juicer használati útmutatójában lévő utasítások szerint.
- 2) Préselje ki egymás után az összeset és azonnal szolgálja fel a gyümölcslet.

Paradicsomlé

Hozzávalók

- paradicsom (kb. 6 közepes nagyságú paradicsom 1 személy részére)
- esetleg kevés méz vagy só és bors

Elkészítés

- 1) Készítse elő a paradicsomokat, távolítsa el a zöld részeket és darabolja kis hasábokra.
- 2) Apránként tegye a paradicsomot a készülékbe.
- 3) A lé természetes édesítéséhez adjon hozzá kevés mézet.
Ha inkább pikánsabbban szereti, akkor fűszerezze sóval és borssal.
- 4) Azonnal szolgálja fel a lét.

Paprikalé

Hozzávalók

- paprika (kb. 2-3 nagy paprika 1 személy részére)
- esetleg 1 alma

Elkészítés

- 1) Készítse elő a paprikát, távolítsa el a szarát és a magokat és vágja a paprikát csíkokra.
- 2) Apránként tegye a paprikát a készülékbe.
- 3) Ha egy kicsit édesebb ízt szeretne elérni, akkor préselje ki az almát is.
- 4) Azonnal szolgálja fel a lét.

Brokkolilé

Hozzávalók

- brokkoli
- esetleg egy körte

Elkészítés

- 1) Készítse elő a brokkolit, szedje kis rózsákra.
- 2) Apránként tegye a brokkolit a készülékbe.

TUDNIVALÓ

- ▶ Mivel a brokkoli kevés folyadékot tartalmaz, a készüléknek a feldolgozás során szokatlan nyikorgó hangja lehet. Ez normális és nem jelenti a készülék meghibásodását!

- 3) Igény szerint tegye az útmutató szerint előkészített körtét a készülékbe. A körte gyengíti a brokkoli fanyar ízét és ugyanakkor ellensúlyozza a brokkoli alacsony folyadéktartalmát.

Áfonya-banán sörbet

Hozzávalók

- kb. 10 dkg áfonya
- 1,5 banán

Elkészítés

- 1) Készítse elő az áfonyát és a banánt a Slow Juicer használati útmutatójában lévő utasítások szerint.
- 2) Tegyen felváltva áfonya- és banándarabokat a betöltőnyílásba **2**.
- 3) Az elkészült sörbetet még egyszer keverje össze egy kanállal.

Tropicana sörbet

Hozzávalók

- kb. 16 dkg ananász
- 1 narancs
- 1/2 mangó (kb. 10 - 15 dkg)

Elkészítés

- 1) Készítse elő az ananászt és a mangót a Slow Juicer használati útmutatójában lévő utasítások szerint.
- 2) Tegyen felváltva ananász-, narancs- és mangódarabokat a betöltőnyílásba ②.
- 3) Az elkészült sörbetet még egyszer keverje össze egy kanállal.

Eper-ananász sörbet

Hozzávalók

- 7 eper
- kb. 16 dkg ananász
- 1 evőkanál kókuszreszelék

Elkészítés

- 1) Készítse elő az epret és az ananászt a Slow Juicer használati útmutatójában lévő utasítások szerint.
- 2) Tegye felváltva a gyümölcsöket a betöltőnyílásba ②.
- 3) Adja hozzá a sörbethez a kókuszreszeléket és az egészet keverje össze egy kanállal.

Málna-körte sörbet

Hozzávalók

- kb. 10 dkg málna
- 2 körte

Elkészítés

- 1) Készítse elő a málnát és a körtét a Slow Juicer használati útmutatójában lévő utasítások szerint.
- 2) Tegyen felváltva málnát és körtét a betöltőnyílásba ②.
- 3) Az elkészült sörbetet még egyszer keverje össze egy kanállal.

Kazalo

Uvod	312
Informacije o teh navodilih za uporabo	312
Predvidena uporaba	312
Varnostna opozorila	312
Varna uporaba	313
Osnovna varnostna navodila	313
Upravljalni elementi	318
Vsebina kompleta in pregled po prevozu	319
Jemanje iz embalaže	319
Uporaba in delovanje	319
Funkcija ponastavitve/varnostni izklop	320
Sestavljanje in uporaba naprave	320
Priprava sestavin	323
Iztiskanje soka/izdelava sorbeta	324
Razstavljanje	326
Čiščenje in vzdrževanje	327
Shranjevanje	328
Odstranjevanje	328
Odstranitev naprave med odpadke	328
Odstranitev embalaže	329
Priloga	329
Tehnični podatki	329
Proizvajalec	329
Pooblaščen servisier	330
Garancijski list	330
Recepti	331

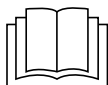

Pred prvo uporabo ta navodila za uporabo skrbno preberite in jih shranite za poznejšo uporabo. Ob predaji naprave tretji osebi zraven priložite tudi ta navodila.

Uvod

Informacije o teh navodilih za uporabo

Zahvaljujemo se vam za nakup nove naprave.

Odločili ste se za kakovosten izdelek. Navodila za uporabo so sestavni del izdelka. Vsebujejo pomembna navodila za varnost, uporabo in odstranjevanje med odpadke. Preden začnete izdelek uporabljati, se seznanite z vsemi navodili za uporabo in varnost. Izdelek uporabljajte le tako, kot je opisano, in samo za navedena področja uporabe. Ob predaji izdelka tretji osebi zraven priložite vso dokumentacijo.

Predvidena uporaba

Naprava je primerna za iztiskanje soka iz dovolj zrelih in olupljenih sadežev ter zelenjave in za izdelavo sorbeta. Napravo je dovoljeno uporabljati le za obdelavo živil. Uporabljati je dovoljeno samo originalni pribor na opisani način. Vsakršna druga ali drugačna uporaba od navedene velja za nepredvideno in pomeni bistveno nevarnost nezgod. Naprava ni predvidena za uporabo na poslovnih ali industrijskih območjih. Naprava je predvidena samo za uporabo v zasebnih gospodinjstvih.

Varnostna opozorila

V teh navodilih za uporabo se uporabljajo naslednje vrste varnostnih opozoril:



NEVARNOST

Varnostno opozorilo te stopnje označuje grozečo nevarno situacijo.

Če nevarne situacije ne preprečite, lahko pride do smrti ali hudih telesnih poškodb.

- ▶ Upoštevajte navodila v tem varnostnem opozorilu, da preprečite nevarnost smrti ali hudih telesnih poškodb.



OPOZORILO

Varnostno opozorilo te stopnje nevarnosti označuje možno nevarno situacijo.

Če nevarne situacije ne preprečite, lahko pride do telesnih poškodb.

- ▶ Upoštevajte navodila v tem varnostnem opozorilu, da preprečite telesne poškodbe oseb.

POZOR**Varnostno opozorilo te stopnje nevarnosti označuje možno materialno škodo.**

Če situacije ne preprečite, lahko pride do materialne škode.

- ▶ Upoštevajte navodila v tem varnostnem opozorilu, da preprečite materialno škodo.

OPOMBA

- ▶ Opomba označuje dodatne informacije, ki vam olajšajo delo z napravo.

Varna uporaba

V tem poglavju najdete pomembna varnostna navodila za ravnanje z napravo.

Ta naprava ustreza predpisanim varnostnim določbam. Nepravilna uporaba lahko privede do telesnih poškodb in materialne škode.

Osnovna varnostna navodila

Za varno ravnanje z napravo upoštevajte naslednja varnostna navodila:

- Otroci te naprave ne smejo uporabljati.
- Napravo in njen priključni kabel je treba hraniti zunaj dosega otrok.
- Osebe z omejenimi fizičnimi, zaznavnimi ali duševnimi sposobnostmi ali s pomanjkljivimi izkušnjami in/ali znanjem smejo to napravo uporabljati le, če jih pri tem nekdo nadzoruje ali jih je poučil o varni uporabi naprave in so razumele nevarnosti, ki izhajajo iz uporabe naprave.

- Pred uporabo preverite, ali so na napravi vidne zunanje poškodbe. Naprave, ki je poškodovana ali je padla na tla, ne uporabljajte.
- Popravilo naprave prepustite samo pooblaščenim strokovnim delavnicam ali servisni službi. Zaradi nestrokovnih popravil lahko pride do nevarnosti za uporabnika. Poleg tega preneha veljati garancija.
- Med garancijsko dobo sme napravo popravljati le servisna služba, ki jo je za to pooblastil izdelovalec, sicer v primeru kasnejše škode garancija ne velja več.
- Okvarjene dele naprave je dovoljeno zamenjati le za originalne nadomestne dele. Samo pri teh delih je zagotovljeno, da so izpolnjene varnostne zahteve.
- Pri napačni uporabi naprave obstaja nevarnost telesnih poškodb!
Napravo uporabljajte samo, kot je predvideno.
- Naprave nikoli ne uporabljajte v bližini odprtega ognja, grelne plošče ali segrete pečice.
- Napravo po možnosti postavite v bližino električne vtičnice. Zagotovite, da je vtič električnega kabla v primeru nevarnosti hitro dosegljiv in da električni kabel ne more povzročati spotikanja.
- Poskrbite za stabilno postavitvev naprave.

 NEVARNOST ZARADI ELEKTRIČNEGA UDARA!

- ▶ Napravo priključite samo v po predpisih vgrajeno in ozemljeno električno vtičnico. Električna napetost se mora ujemati z navedbami na tipski tablici naprave.
- ▶ Če je električni priključni kabel pri tej napravi poškodovan, ga mora zamenjati proizvajalec, njegova servisna služba ali podobno usposobljena oseba, da ne pride do nevarnosti.
- ▶ Naprave ne imejte na dežju in je nikoli ne uporabljajte v vlažnem ali mokrem okolju.
- ▶ Zmeraj pazite na to, da se električni kabel med delovanjem naprave ne namoči ali navlaži.
- ▶ Podstavka naprave nikoli ne potopite v vodo ali druge tekočine! Če pridejo med delovanjem ostanki tekočine v stik z deli pod električno napetostjo, lahko pride do smrtne nevarnosti zaradi električnega udara.
- ▶ Električni kabel zmeraj prijemajte za električni vtič. Ne vlecite za sam kabel in električnega kabla nikoli ne prijemajte z mokrimi rokami, saj lahko to povzroči kratek stik ali električni udar.
- ▶ Na električni kabel ne postavljajte naprave, kosov pohištva ipd. in pazite na to, da se nikjer ne stisne.
- ▶ Ohišja naprave ni dovoljeno odpirati, naprave pa ne popravljati ali spreminjati. Pri odprtem ohišju ali lastnoročnih spremembah obstaja smrtna nevarnost zaradi električnega udara in jamstvo preneha veljati.
- ▶ Napravo zaščitite pred vodnimi kapljicami ali brizganjem. Na ali poleg naprave torej ne postavljajte posod s tekočino (npr. vaz).

NEVARNOST ZARADI ELEKTRIČNEGA UDARA!

- ▶ Pri vsaki prekinitvi dela, sestavljanju, razstavljanju, kadar naprava ni pod nadzorom ter po koncu njene uporabe in pred vsakim čiščenjem izvlecite električni vtič iz vtičnice.

OPOZORILO! NEVARNOST TELESNIH POŠKODB!

- ▶ Pred začetkom uporabe naprave zagotovite, da je pravilno in v celoti sestavljena.
 - ▶ Otroci se z napravo ne smejo igrati.
 - ▶ Vedno povlecite vtič električnega kabla iz vtičnice, preden začnete nameščati dele pribora ali jih odstranjevati.
 - ▶ Po vsaki uporabi zagotovite, da je stikalo za vklop/izklop v položaju »Izklop« (»O«). Preden smete napravo razstavljati, se mora motor dokončno zaustaviti.
-  Med delom z napravo nikoli ne vtikajte prstov ali predmetov v odprtino za vstavljanje. To lahko povzroči hude telesne poškodbe ali poškodbe naprave. Če kosov sadja ne morete odstraniti s potiskalom, napravo izklopite, izvlecite električni vtič iz električne vtičnice in napravo odprite.
- ▶ Pred delovanjem zagotovite, da je pokrov trdno zaprt.

⚠ POZOR! MATERIALNA ŠKODA!

- ▶ Naprave nikoli ne uporabljajte, če stoji na mehkih materialih, npr. na tekstilni talni oblogi. Zablokirane odprtine za prezračevanje in odzračevanje na dnu naprave privedejo do nevarnosti pregrevanja ter požara!
- ▶ Naprave ne uporabljajte z dodatno stikalno uro ali ločenim daljinskim sistemom za upravljanje.
- ▶ Naprave med delovanjem nikoli ne pustite brez nadzora.
- ▶ Naprave ne uporabljajte brez vsebine.
- ▶ Preprečite, da bi naprava, električni kabel ali njegov električni vtič prišel v stik z viri vročine, kot so kuhalne plošče ali odprti plamen.
- ▶ Naprave ne uporabljajte na prostem.
- ▶ Napravo uporabljajte samo s priloženo originalno opremo.
- ▶ Ne uporabljajte ledenih kock ali zamrznjenih živil. Zamrznjene sestavine pred uporabo tajajte tako dolgo, da jih lahko z vilicami prebodete do sredine.
- ▶ Napravo prenašajte samo za podstavek naprave, nikoli pa za pokrov ali predal cedila.

Upravljalni elementi

(slike so na zloženih straneh)

Slika A:

- ❶ Potiskalo
- ❷ Nastavek za polnjenje (s pokrovom za odpiranje)
- ❸ Pokrov
- ❹ Držalo predala cedila
- ❺ Iztok soka
- ❻ Zamašek
- ❼ Stikalo za vklop/izklop
- ❽ Podstavek naprave
- ❾ Električni kabel z električnim vtičem
- ❿ Tipka RESET
- ⓫ Lovilna posoda za sok
- ⓬ Posoda za tropine
- ⓭ Iztok za ostanke sadežev in tropine
- ⓮ Predal cedila

Slika B:

- ❶❹ Snemljiv okvir cedila
- ❶❷ Cedilo (nerjavno jeklo)
- ❶❸ Vstavek za sorbet
- ❶❹ Dovajalni polž
- ❶❺ Ščetka za čiščenje

Slika C:

- ❶❶ Cedilo (z odstranljivim okvirjem cedila, vstavljeno v predal cedila)
- ❶❷ Pogonska gred

Vsebina kompleta in pregled po prevozu

Naprava ob nakupu standardno vsebuje naslednje sestavne dele:

- počasni sokovnik
- potiskalo ①
- ščetka za čiščenje ⑯
- lovilna posoda za sok ⑪
- posoda za tropine ⑫
- navodila za uporabo

OPOMBA

- ▶ Preverite, ali komplet vsebuje vse sestavne dele in ali ti nimajo vidnih poškodb.
- ▶ V primeru nepopolne dobave ali poškodb zaradi pomanjkljive embalaže ali prevoza se obrnite na telefonsko servisno službo (glejte poglavje **Pooblaščen servisier**).

Jemanje iz embalaže

OPOZORILO!

- ▶ Embalažnih materialov ni dovoljeno uporabljati za igro.
Obstaja nevarnost zadužitve.
- ◆ Iz škatle vzemite vse dele naprave in navodila za uporabo.
- ◆ Odstranite ves embalažni material.

Uporaba in delovanje

V tem poglavju so navedena pomembna navodila za uporabo in delovanje naprave.

OPOZORILO! NEVARNOST TELESNIH POŠKODB!



- ▶ Vedno povlecite vtič električnega kabla ⑨ iz vtičnice, preden začnete nameščati dele pribora ali jih odstranjevati.

Funkcija ponastavitve/varnostni izklop

Za zaščito motorja je ta naprava opremljena z varnostnim izklopom:

Če se koščki sadja zataknejo in se naprava samodejno izklopi, se je sprožil varnostni izklop. Naprava se izklopi, preden bi se motor lahko poškodoval zaradi pregretja.

Napravo je mogoče znova vklopiti, šele ko varnostni izklop ponastavite. Da bi napravo lahko znova uporabili, ravnajte takole:

- Stikalo za vklop/izklop **7** prestavite v položaj »O« in povlecite vtič električnega kabla **9** iz vtičnice. Počakajte 10–15 minut, da se naprava ohladi.
- Pokrov **3** zavrtite v smeri urnega kazalca, tako da kaže oznaka  na oznako  na predalu cedila **14**.
- Pokrov **3** snemite.
- Odstranite zataknjene koščke sadja.
- Predal cedila **14** previdno snemite in obrnite podstavek naprave **8**.
- Vtič električnega kabla **9** vtaknite v električno vtičnico.
-  Pritisnite tipko RESET **10**, ki je na spodnji strani podstavka naprave **8**.
- Vtič električnega kabla **9** znova povlecite iz električne vtičnice in obrnite podstavek naprave **8**.
- Napravo znova sestavite, kot je opisano v naslednjem poglavju, in nadaljujte iztiskanje soka.

Sestavljanje in uporaba naprave

- Pred prvo uporabo napravo očistite, kot je opisano v poglavju »Čiščenje in vzdrževanje«.
- Napravo postavite tako, kot določajo varnostna navodila.



OPOZORILO! NEVARNOST TELESNIH POŠKODB!



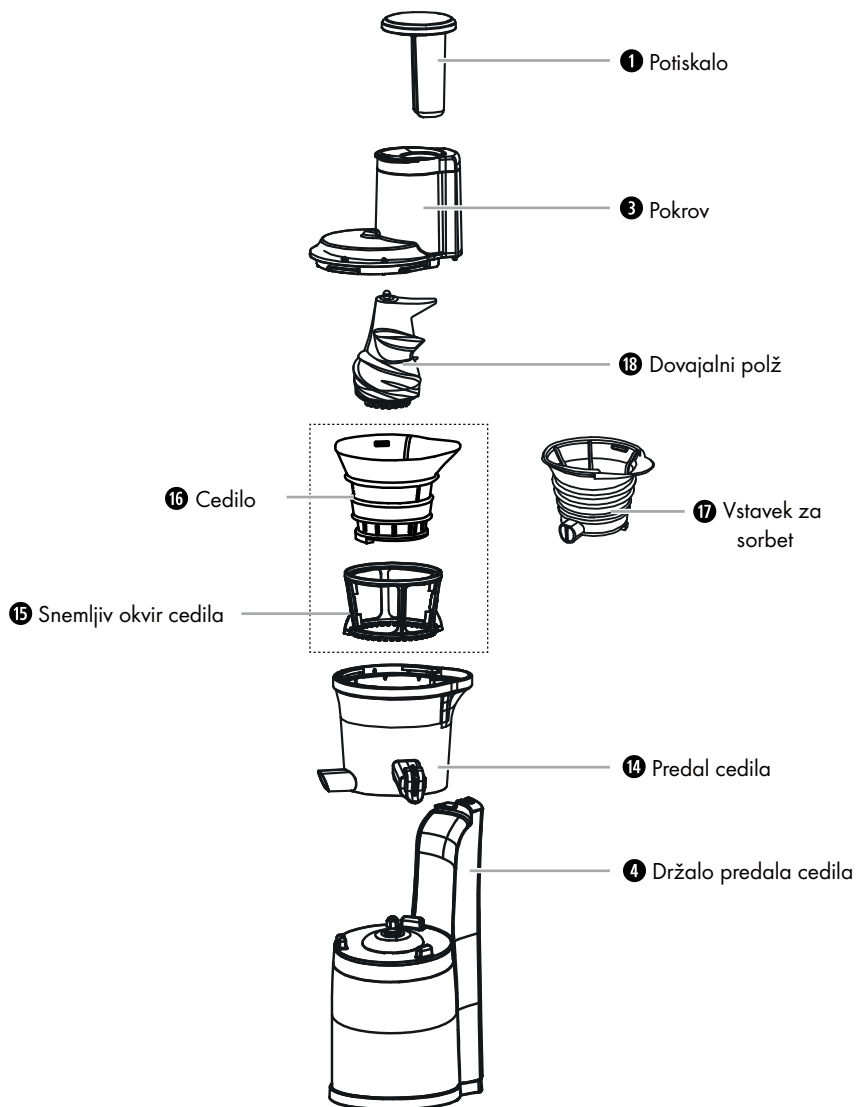

- Pred sestavljanjem naprave se prepričajte, da je vtič električnega kabla **9** potegnen iz vtičnice.

Pri sestavljanju naprave upoštevajte to risbo in oznake na napravi:



- 1) Predal cedila 14 nameštite na podstavek naprave 8, tako da segajo trije pritrdilni nastavki na podstavku naprave 8 v tri odprtine na spodnji strani predala cedila 14.

OPOMBA

- Zagotovite, da črn gumijasti zamašek na dnu predala cedila 14 zapira zadnji del iztoka za ostanke sadežev in tropine 13 ter da je vstavljen. Odstraniti ga je dovoljeno samo za čiščenje!
 - Če želite iztisniti sok iz sadja/zelenjave:
 - Snemljivi okvir cedila 15 nameštite v predal cedila 14.
 - Okvir cedila 15 obračajte sem in tja, da preverite, ali se pri tem vrtil zobnik na notranjem dnu predala cedila 14.
 - Cedilo 16 vstavite v snemljivi okvir cedila 15. Pri tem mora biti izboklina na zgornjem robu cedila 16 nameščena na izboklini enake oblike na predalu cedila 14.
 - Če želite izdelati sorbet:
 - Vstavek za sorbet 17 vstavite v predal cedila 14. Pri tem mora biti izboklina na zgornjem robu vstavka za sorbet 17 nameščena na izboklini enake oblike na predalu cedila 14. Izток vstavka za sorbet 17 je nameščen pred iztokom predala cedila 14.
- 2) Dovajalni polž 18 nameštite na pogonsko gred 21, ga malce zavrtite in ga pri tem potisnite navzdol, tako da se slišno zaskoči. Preden nadaljujete sestavljanje, preverite trdnost njegove namestitve.
 - 3) Pokrov 3 nameštite na predal cedila 14, tako da kaže oznaka  na pokrovu 3 na oznako  na predalu cedila 14.
 - 4) Pokrov 3 zavrtite v smeri urnega kazalca, tako da kaže oznaka  na oznako  na predalu cedila 14 in se pokrov trdno zaskoči.

OPOMBA

- Naprava ima varnostno napravo. Delovanje naprave je mogoče samo s pravilno nameščenim pokrovom 3.

- 5) Posodo za tropine 12 potisnite pod iztok za ostanke sadežev in tropine 13 (glejte sliko A).

OPOMBA

- Pri uporabi vstavka za sorbet 17 posode za tropine 12 ne potrebujete.

- 6) Lovilno posodo za sok 11 potisnite pod iztok soka 5 (glejte sliko A).
- 7) Odprite zamašek 6, da lahko sok steče v lovilno posodo za sok 11.

Priprava sestavin

- **Pomembno:** Uporabljajte samo dovolj zrelo sadje, sicer se cedilo **16** lahko zamaši. To povzroči potrebo po pogostem čiščenju cedila **16**.
- Sadje ali zelenjavo za iztiskanje operite ali olupite.
- Pred dajanjem v napravo morate vedno odstraniti večje pečke ali koščice.
- Pečkato sadje (npr. jabolka, hruške) je mogoče obdelati z lupino in peščičem. Druge koščice (pri breskvah, slivah itd.), vse večje pečke (melone itd.) in stebila odstranite, da preprečite poškodbe naprave.
- Sadeže z lupino (npr. agrume, melone, kivije, peso) je treba vedno najprej olupiti.
- Pri grozdju je treba odrezati glavni pecelj.
- Po potrebi sadeže ali zelenjavo narežite na kose, ki so dovolj majhni, da jih je mogoče preprosto dati v nastavek za polnjenje **2**.
- Vlankate sestavine (npr. zeleno) narežite na kose dolžine približno 3–5 cm in širine 1,5–2 cm.
- Suha živila, npr. fižol ali riž, je treba najprej namakati oz. skuhati do mehkega. Vroče sestavine naj se pred obdelavo ohladijo na sobno temperaturo.
- Sestavine za sorbet zamrznite. V ta namen jih je najbolje plosko porazdeliti po primerni površini. Pazite, da se posamezni koščki ne zlepijo.

POZOR! MATERIALNA ŠKODA!

- ▶ Ne uporabljajte ledenih kock ali zamrznjenih živil. Zamrznjena živila pred uporabo odtajajte tako dolgo, da lahko najdebelejši kos z vilicami prebodete približno do sredine.
- ▶ Ne uporabljajte zelo trdih sadežev, npr. kokosovih orehov.

OPOMBA

- ▶ Rozine niso primerne za iztiskanje soka, saj ga vsebujejo premalo.
- ▶ Korenje dajte pred iztiskanjem soka za 24 ur v vodo in ga narežite na majhne koščke (približno 1,5 x 1,5 cm).
- ▶ Zamrznjena živila je treba porabiti v roku enega meseca.

Iztiskanje soka/izdelava sorbeta



OPOZORILO! NEVARNOST TELESNIH POŠKODB!

- ▶ Med delovanjem naprave nikoli ne vtikajte prstov ali predmetov v nastavek za polnjenje ②. To bi lahko povzročilo hude telesne poškodbe in/ali poškodbe naprave.

POZOR! MATERIALNA ŠKODA!

- ▶ **Iztiskanje soka:** Naprave za iztiskanje soka nikoli neprekinjeno ne uporabljajte dlje kot 15 minut (čas kratkotrajne uporabe – KU). Po 15 minutah neprekinjenega delovanja napravo pustite, da se ohladi. Drugače se naprava lahko poškoduje.
- ▶ **Izdelava sorbeta:** Naprave za izdelavo sorbeta nikoli neprekinjeno ne uporabljajte dlje kot 5 minut (čas KU). Po 5 minutah neprekinjenega delovanja napravo pustite, da se ohladi. Drugače se naprava lahko poškoduje.
- ▶ Napravo vedno zaženite šele, ko ste sestavine že dali v nastavek za polnjenje ②. Nikoli je ne uporabljajte, če v njej ni sestavi.

1) Vtič električnega kabla ⑨ vtaknite v električno vtičnico.

OPOMBA

- ▶ Če želite stikalo za vklop/izklop ⑦ prestaviti iz položaja »I« v položaj »R« ali obratno, stikalo za vklop/izklop ⑦ vedno najprej prestavite v položaj »O« (izklop) in počakajte, da se motor zaustavi.
- 2) Če želite obdelati velike kose živil, odprite pokrov nastavka za polnjenje ②. Po potrebi najprej odstranite potiskalo ①, če je to v nastavku za polnjenje ②.
 - 3) Dajte del sestavin v nastavek za polnjenje ② in znova zaprite pokrov nastavka za polnjenje ②.

OPOMBA

- ▶ Napravo lahko zaženete le, če je pokrov nastavka za polnjenje ② zaprt.
- 4) Stikalo za vklop/izklop ⑦ naprave preklpite v položaj »I«. Naprava začne delovati.



OPOMBA

- ▶ Običajno naprava sestavine za predelavo samodejno vleče vase, ko jih dajete v nastavek za polnjenje ②. Sestavine narahlo potiskajte noter s potiskalom ① samo, kadar opazite, da naprava sestavin ne vleče več, sicer se naprava lahko zablokira.
- 5) V nastavek za polnjenje ② dodajte še več sestavin.
- 6) Potiskalo ① po potrebi uporabite, da sestavine previdno potisnete v nastavek za polnjenje ②. Medtem ko se sestavine obdelujejo, jih še naprej dodajajte. Pri tem naprave ne izklopite.

OPOMBA

- ▶ Če v nastavek za polnjenje ② želite dati prevelike kose, zaustavite napravo, tako da stikalo za vklop/izklop ⑦ prestavite v položaj »O«. Odprite pokrov nastavka za polnjenje ② in sestavine dajte v nastavek. Pokrov znova zaprite in nadaljujte obdelavo.

OPOMBA

- ▶ Če se med delovanjem kosi živil zataknejo, napravo izklopite in stikalo za vklop/izklop ⑦ po potrebi večkrat zaporedoma prestavite v položaj »R«, da motor teče v nasprotni smeri. Če tudi to ne pomaga, napravo razstavite, kot je opisano v poglavju »Razstavljanje«, in odstranite zataknjene kose živila.
- ▶ Če so se v nastavku za polnjenje ② zataknili kosi živila in jih ni mogoče odstraniti s potiskalom ①, ravnajte takole:
 - Napravo izklopite in povlecite vtič električnega kabla ⑨ iz električne vtičnice.
 - Pokrov ③ zavrtite v smeri urnega kazalca, tako da kaže oznaka  na oznako  na predalu cedila ⑭.
 - Pokrov ③ snemite.
 - Odstranite zataknjene kose živila.
 - Napravo znova sestavite in nadaljujte njeno uporabo.

VARNOSTNI IZKLOP/FUNKCIJA PONASTAVITVE

- ▶ Če se naprava samodejno izklopi, se je sprožila funkcija varnostnega izklopa. Naprava se izklopi, preden bi se motor lahko poškodoval zaradi pregretja, npr. ker so se kosi živila zataknili in je motor zablokiran. Napravo je mogoče znova vklopiti, šele ko varnostni izklop ponastavite. Da lahko napravo znova začnete uporabljati, ravnajte, kot je opisano v poglavju **Funkcija ponastavitve/varnostni izklop**.

OPOMBA

- ▶ Če je lovilna posoda za sok **11** polna in jo želite izprazniti, medtem ko iz iztoka soka **5** še teče sok, zaprite iztok z zamaškom **6**.
- ▶ Zamašek **6** znova odprite, ko ste izpraznjeno lovilno posodo za sok **11** znova postavili pod iztok soka **5**.

OPOMBA

- ▶ Če je posoda za tropine **12** polna in jo želite izprazniti, prekinite dodajanje sestavin in počakajte, da ostanki sadežev prenehajo prihajati iz naprave. Po praznjenju posodo za tropine **12** znova postavite pod iztok za ostanke sadežev in tropine **13**.
- ▶ Če se ostanki sadežev zataknejo v iztoku za ostanke sadežev in tropine **13**, napravo zaustavite in odstranite ostanke s pomočjo ročaja ščetke za čiščenje **19**.



7) Ko so vse sestavine obdelane, napravo vedno takoj izklopite.

POZOR! MATERIALNA ŠKODA!

- ▶ Da preprečite zamašitev in/ali poškodbo naprave, čistite iztok soka **5** ter iztok za ostanke sadežev in tropine **13** redno ter po vsaki uporabi.

Razstavljanje

Če želite napravo razstaviti, npr. za čiščenje, ravnajte takole:

- 1) Vtič električnega kabla **9** povlecite iz električne vtičnice.
- 2) Zaprite zamašek **6** na iztoku soka **5**, da ostanki soka ne kapljajo iz iztoka.
- 3) Pokrov **3** zavrtite v smeri urnega kazalca, tako da kaže oznaka  na oznako  na predalu cedila **14**.
- 4) Snemite pokrov **3** s potiskalom **1**.
- 5) Previdno dvignite predal cedila **14** s snemljivim okvirjem cedila **15** in cedilom **16** oz. vstavkom za sorbet **17** ter dovajalnim polžem **18** s podstavka naprave **8**.
- 6) Sestavne dele med seboj ločite.

Čiščenje in vzdrževanje



OPOZORILO! SMRTNA NEVARNOST ZARADI ELEKTRIČNEGA UDARA!

Pred čiščenjem izvlomite vtič električnega kabla **9** iz vtičnice.

- Podstavka naprave **8** nikoli ne čistite pod tekočo vodo in ga nikoli ne potopite v vodo ali drugo tekočino. Naprava se lahko nepopravljivo poškoduje!



OPOZORILO! NEVARNOST TELESNIH POŠKODB!

- Vedno povlecite vtič električnega kabla **9** iz vtičnice, preden začnete nameščati dele pribora ali jih odstranjevati.

POZOR

Poškodba naprave!

- Z vseh delov naprave in pribora je treba redno in po vsaki uporabi očistiti ostanke sadežev ter tropine, da se iztok za ostanke sadežev in tropine **13** ali iztok soka **5** ne zamaši in/ali da ne pride do poškodbe naprave.
- Zagotovite, da pri čiščenju v podstavku naprave **8** ne zaide vlaga, da preprečite nepopravljive poškodbe naprave.
- Za čiščenje površin ne uporabljajte agresivnih, ostrih sredstev za drgnjenje ali kemičnih sredstev za čiščenje, prav tako ne koničastih ali ostrih predmetov.

- Ohišje naprave in električni kabel **9** očistite le z rahlo navlaženo krpo. Pri trdovratni umazaniji dajte na krpo blago sredstvo za pomivanje.
- Predal cedila **14**, cedilo **16**, okvir cedila **15**, vstavek za sorbet **17**, dovajalni polž **18**, lovilno posodo za sok **11**, posodo za tropine **12**, pokrov **3** in potiskalo **1** očistite s priloženo ščetko za čiščenje **19** v topli vodi z nekaj sredstva za pomivanje. Potem vse dele splaknite s čisto vodo, da odpravite morebitne ostanke sredstva za pomivanje.

OPOMBA

- Za čiščenje iztoka za ostanke sadežev in tropine **13** lahko na spodnji strani predala cedila **14** izvlomite gumijasti zamašek iz zadnjega dela iztoka za ostanke sadežev in tropine **13**, da tako lahko voda izteka. Zataknjene ostanke sadežev lahko razrahljate z ročajem ščetke za čiščenje **19** in jih izperete.
Po čiščenju gumijasti zamašek znova potisnite v zadnji konec iztoka za ostanke sadežev in tropine **13**.

OPOMBA



Vsi odstranljivi deli razen ščetke za čiščenje 19 so primerni za pomivalni stroj. Te dele položite v zgornjo košaro pomivalnega stroja, jih ne zatikajte in uporabite program pomivanja z največ 60 °C.

Za čiščenje zunanjih površin naprave zadošča vlažna krpa. Poskrbite, da so pred vnovično uporabo naprave vsi deli popolnoma suhi.

Shranjevanje

Očiščeno in suho napravo hranite na čistem ter suhem mestu brez prahu.

Če naprave dlje časa ne boste uporabljali, jo hranite na čistem in suhem mestu brez neposredne sončne svetlobe.

Odstranjevanje



Izdelek in embalažo je mogoče reciklirati, sta podvržena razširjeni odgovornosti proizvajalca in se zbirata ločeno.

Odstranitev naprave med odpadke



Ta simbol prečrtanega smetnjaka na kolesih pomeni, da za to napravo velja Direktiva 2012/19/EU. Ta direktiva predpisuje, da naprave po koncu uporabe ni dovoljeno zavreči med običajne gospodinjske odpadke, ampak jo morate oddati na posebnih zbirališčih ali deponijah za odpadke ali pri podjetjih za odstranjevanje odpadkov.

To odstranjevanje med odpadke je za vas brezplačno. Varujte svoje okolje in odpadke ustrezno odstranjujte.

Če vaša odpadna oprema vsebuje osebne podatke, ste sami odgovorni za to, da te podatke izbrişete, preden premo vrnete.



O možnostih za odstranitev odsluženega izdelka vprašajte pri svoji občinski ali mestni upravi.

Odstranitev embalaže



Embalažni materiali so izbrani glede na svojo ekološko primernost in tehnične vidike odstranjevanja, zato jih je mogoče reciklirati. Nepotrebne embalažne materiale zavrzite med odpadke v skladu z veljavnimi lokalnimi predpisi.

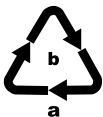

Embalažo odstranite med odpadke na okoljsko primeren način. Upoštevajte oznake na različnih embalažnih materialih in jih po potrebi ločite. Embalažni materiali so označeni s kraticami (a) in številkami (b) z naslednjim pomenom: 1–7: umetne snovi, 20–22: papir in karton, 80–98: sestavljeni materiali.

Priloga

Tehnični podatki

Električno napajanje	220/240 V~ (izmenični tok), 50/60 Hz
Poraba moči	300 W
Razred zaščite	II/□
Vrtljajev na minuto	60 ± 20%
Čas kratkotrajne uporabe (KU)	15 minut za iztiskanje soka, 5 minut za pripravo sorbeta
Prostornina lovilne posode za sok ⑪	pribl. 790 ml, uporabna prostornina: pribl. 600 ml pri oznaki Max
Prostornina posode za tropine ⑫	pribl. 1049 ml
	Vsi deli te naprave, ki pridejo v stik z živili, so primerni za živila.

Čas kratkotrajne uporabe (KU)

Čas KU (kratkotrajne uporabe) nam pove, kako dolgo lahko neko napravo uporabljamo, preden se motor pregreje in poškoduje. Po poteku navedenega časa KU mora biti naprava izklopljena tako dolgo, dokler se motor ne ohladi.

Proizvajalec

KOMPERNASS HANDELS GMBH

BURGSTRASSE 21

44867 BOCHUM

NEMČIJA

www.kompernass.com

Pooblaščeni serviser

SI Servis Slovenija
Tel.: 080 080 917
E-Mail: kompennass@lidl.si

IAN 498394_2204

Garancijski list

1. S tem garancijskim listom Kompennass Handels GmbH jamčimo, da bo izdelek v garancijskem roku ob normalni in pravilni uporabi brezhibno deloval in se zavezuje, da bomo ob izpolnjenih spodaj navedenih pogojih odpravili morebitne pomanjkljivosti in okvare zaradi napak v materialu ali izdelavi oziroma po svoji presoji izdelek zamenjali ali vrnili kupnino.
2. Garancija je veljavna na ozemlju Republike Slovenije.
3. Garancijski rok za proizvod je 3 leta od datuma izročitve blaga. Datum izročitve blaga je razviden iz računa.
4. Kupec je dolžan okvaro javiti pooblaščenemu servisu oziroma se informirati o nadaljnjih postopkih na zgoraj navedeni telefonski številki. Svetujemo vam, da pred tem natančno preberete navodila o sestavi in uporabi izdelka.
5. Kupec je dolžan pooblaščenemu servisu predložiti garancijski list in račun, kot potrdilo in dokazilo o nakupu ter dnevu izročitve blaga.
6. V primeru, da proizvod popravlja nepooblaščen servis ali oseba, kupec ne more uveljavljati zahtevkov iz te garancije.
7. Vzroki za okvaro oziroma nedelovanje izdelka morajo biti lastnosti stvari same in ne vzroki, ki so zunaj proizvajalčeve oziroma prodajalčeve sfere. Kupec ne more uveljavljati zahtevkov iz te garancije, če se ni držal priloženih navodil za sestavo in uporabo izdelka ali če je izdelek kakorkoli spremenjen ali nepravilno vzdrževan.
8. Jamčimo servis in rezervne dele še 3 leta po preteku garancijskega roka.
9. Obrabni deli oz. potrošni material so izvzeti iz garancije.
10. Vsi potrebni podatki za uveljavljanje garancije se nahajajo na dveh ločenih dokumentih (garancijski list, račun).
11. Ta garancija proizvajalca ne izključuje pravic potrošnika, ki izhajajo iz odgovornosti prodajalca za napake na blagu.

Prodajalec:

Lidl Slovenija d.o.o. k.d., Pod lipami 1, SI-1218 Komenda

Recepti

OPOMBA

- Vsi recepti so brez zagotovitve za uspeh. Vsi podatki o sestavinah in pripravi so približni. Predloge receptov dopolnite s svojimi izkušnjami.

Poletni napitek

2 osebi

Sestavine

- 1 velik kos lubenice
- 1 limona
- 4 jabolka, sladko kiselkasta (npr. vrste jonagold ali jonatan)

Priprava

- 1) Lubenico, limono in jabolka pripravite v skladu z napotki v navodilih za uporabo počasnega sokovnika.
- 2) Iz lubenice, limone in jabolk iztisnite sok.
- 3) Poletni napitek postrezite ohlajen.

Napitek iz jabolk, hrušk in jagod

2 osebi

Sestavine

- 1 jabolko, zeleno (npr. vrste granny smith)
- 3 majhne, zrele hruške
- 10 srednje velikih jagod

Priprava

- 1) Jabolko, hruške in jagode pripravite v skladu z napotki v navodilih za uporabo počasnega sokovnika.
- 2) Iz sadja v počasnem sokovniku iztisnite sokove.
- 3) Sokove med seboj pomešajte in napitek takoj postrezite.

Napitek za zajtrk

2 osebi

Sestavine

- 4–5 korenčkov
- 2 jabolki
- 1 žlička oljčnega olja

Priprava

- 1) Korenje in jabolki pripravite v skladu z napotki v navodilih za uporabo počasnega sokovnika.
- 2) Najprej iztisnite sok iz korenja, potem pa še iz jabolk.
- 3) Dodajte oljčno olje.
- 4) Vse skupaj dobro premešajte.

Napitek iz sladkih melon

2 osebi

Sestavine

- pribl. $\frac{1}{3}$ sladke melone
- 1 mango
- 1 jabolko, sladko kiselkasto (npr. vrste jonagold ali jonatan)
- 1 jabolko, zeleno (npr. vrste granny smith)

Priprava

- 1) Melono, mango in jabolka pripravite v skladu z napotki v navodilih za uporabo počasnega sokovnika.
- 2) Najprej iztisnite sok iz melone, potem pa iz manga in jabolk. Vse skupaj pomešajte.

Napitek z ananasom in mangom

2 osebi

Sestavine

- ½ ananasa
- ½ manga
- 1 jabolko
- 1 pomaranča
- 2 čajni žlički olja iz pšeničnih kalčkov

Priprava

- 1) Ananas, mango, jabolko in pomarančo pripravite v skladu z napotki v navodilih za uporabo počasnega sokovnika.
- 2) Najprej iztisnite sok iz ananasa, potem pa še iz manga.
- 3) Iztisnite sok iz jabolka in pomaranče.
- 4) Sokove zmešajte.
- 5) Dodajte 2 čajni žlički olja iz pšeničnih kalčkov ter vse skupaj pomešajte.

Napitek iz rdeče pese

2 osebi

Sestavine

- 1 rdeča pesa
- 3 pomaranče
- 2 žlici ribeza

Priprava

- 1) Rdečo peso, pomaranče in ribez pripravite v skladu z napotki v navodilih za uporabo počasnega sokovnika.
- 2) Iztisnite sok iz rdeče pese, pomaranč in ribeza ter sokove pomešajte med sabo.

Napitek z breskvami, hruškami in ananasom

2 osebi

Sestavine

- 2 breskvi
- 2 majhni hruški
- ½ ananasa

Priprava

- 1) Breskvi, hruški in ananas pripravite v skladu z napotki v navodilih za uporabo počasnega sokovnika.
- 2) Eno za drugo iztisnite sok iz vseh sestavin in takoj postrezite z napitkom.

Paradižnikov sok

Sestavine

- paradižnik (pribl. 6 srednje velikih paradižnikov za 1 osebo)
- po želji malce medu ali soli in popra

Priprava

- 1) Paradižnike pripravite tako, da odstranite zelenje in jih narežete na manjše rezine.
- 2) Kose paradižnika dajte drugega za drugim v napravo.
- 3) Za naravno slajenje soka dodajte malce medu. Če imate raje bolj krepek okus, začinite sok s soljo in poprom.
- 4) Nato napitek takoj postrezite.

Sok iz paprike

Sestavine

- paprika (pribl. 2-3 velike paprike za 1 osebo)
- po želji 1 jabolko

Priprava

- 1) Papriko pripravite tako, da odstranite pecelj in semena ter jo narežete na rezine.
- 2) Rezine paprike dajte drugo za drugo v napravo.
- 3) Če želite bolj sladek okus, sok iztisnite še iz jabolka.
- 4) Nato napitek takoj postrezite.

Sok iz brokolija

Sestavine

- brokoli
- po želji ena hruška

Priprava

- 1) Brokoli pripravite tako, da ga razrežete na majhne cvetove.
- 2) Kose brokolija dajte drugega za drugim v napravo.

OPOMBA

► Ker brokoli vsebuje le malo tekočine, lahko naprava med obdelavo proizvaja nenavadne zvoke. To je normalno in ne predstavlja okvare naprave!

- 3) Po želji lahko daste v napravo tudi eno hruško, pripravljeno v skladu z navodili. Hruška izboljša močan okus brokolija in istočasno prispeva tekočino, ki je v brokoliju ni veliko.

Sorbet z borovnicami in bananami

Sestavine

- pribl. 100 g borovnic
- 1,5 banane

Priprava

- 1) Pripravite borovnice in banano v skladu z napotki v navodilih za uporabo počasnega sokovnika.
- 2) V nastavek za polnjenje ❷ izmenoma dajajte borovnice in kose banane.
- 3) Pripravljeni sorbet še enkrat premešajte z žlico.

Sorbet Tropicana

Sestavine

- pribl. 160 g ananasa
- 1 pomaranča
- 1/2 manga (približno 100–150 g)

Priprava

- 1) Pripravite ananas, pomarančo in mango v skladu z napotki v navodilih za uporabo počasnega sokovnika.
- 2) V nastavek za polnjenje ❷ izmenoma dajajte koščke ananasa, pomaranče in manga.
- 3) Pripravljeni sorbet še enkrat premešajte z žlico.

Sorbet z jagodami in ananasom

Sestavine

- 7 jagod
- pribl. 160 g ananasa
- 1 žlička nastrganega kokosa

Priprava

- 1) Pripravite jagode in ananas v skladu z napotki v navodilih za uporabo počasnega sokovnika.
- 2) Sadje izmenoma dajajte v nastavek za polnjenje ❷.
- 3) V maso za sorbet dodajte še nastrgani kokos in vse skupaj premešajte z žlico.

Sorbet z malinami in hruškami

Sestavine

- približno 100 g malin
- 2 hruški

Priprava

- 1) Pripravite maline in hruški v skladu z napotki v navodilih za uporabo počasnega sokovnika.
- 2) V nastavek za polnjenje ❷ izmenoma dajajte maline in hruški.
- 3) Pripravljeni sorbet še enkrat premešajte z žlico.

Sadržaj

Uvod	338
Informacije o ovim uputama za uporabu	338
Namjenska uporaba	338
Upozorenja	338
Sigurnost	339
Opće sigurnosne napomene	339
Upravljački elementi	344
Opseg isporuke i provjera transporta	345
Raspakiranje	345
Rukovanje i rad	345
Funkcija resetiranja / Sigurnosno isključivanje	346
Sastavljanje i upravljanje uređajem	346
Priprema sastojaka	349
Cijeđenje soka / priprema sorbeta	350
Rastavljanje	352
Čišćenje i održavanje	353
Čuvanje	354
Zbrinjavanje	354
Zbrinjavanje uređaja	354
Zbrinjavanje ambalaže	355
Prilog	355
Tehnički podaci	355
Jamstvo tvrtke Kompennass Handels GmbH	356
Servis	357
Uvoznik	357
Recepti	358

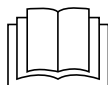

Prije prve uporabe pažljivo pročitajte upute za rukovanje i sačuvajte ih za kasniju uporabu. Ako uređaj dajete trećim osobama, priložite i ove upute.

Uvod

Informacije o ovim uputama za uporabu

Srdačno čestitamo na kupnji vašeg novog uređaja.

Time ste se odlučili za vrlo kvalitetan proizvod. Upute za uporabu predstavljaju sastavni dio ovog proizvoda. One sadrže važne napomene za sigurnost, rukovanje i zbrinjavanje. Prije uporabe proizvoda upoznajte se sa svim napomenama za rukovanje i svim sigurnosnim napomenama. Proizvod koristite isključivo na opisani način i u navedenim područjima uporabe. U slučaju predaje proizvoda trećim osobama predajte i svu dokumentaciju.

Namjenska uporaba

Uređaj je prikladan za ekstrakciju soka iz zrelih i oguljenih plodova voća i iz povrća, kao i za pripremanje sorbeta. Pomoću ovog uređaja smiju biti prerađivane isključivo namirnice. Smijete upotrebljavati isključivo originalnu opremu na opisani način. Svaki drugi način uporabe i svaka uporaba koja prelazi navedene okvire smatra se nenamjenskom i krije znatne opasnosti od nezgode. Uređaj nije predviđen za uporabu u gospodarskim ili industrijskim područjima. Ovaj je uređaj namijenjen isključivo za uporabu u privatnim domaćinstvima.

Upozorenja

U ovim uputama za uporabu korištena su sljedeća upozorenja:



OPASNOST

Upozorenje ovog stupnja opasnosti označava prijeteću opasnu situaciju.

Ako ne izbjegnute opasnu situaciju, ona može dovesti do smrti ili do teških ozljeda.

- ▶ Slijedite naputke navedene u ovom upozorenju kako biste izbjegli opasnost od smrtnog slučaja ili teških ozljeda osoba.



UPOZORENJE

Upozorenje ovog stupnja opasnosti označava moguću opasnu situaciju.

Ako ne izbjegnute opasnu situaciju, može doći do ozljeda.

- ▶ Slijedite naputke navedene u ovom upozorenju kako biste izbjegli ozljede.

POZOR**Upozorenje ovog stupnja opasnosti označava mogućnost materijalne štete.**

Ako ne izbjegnute opasnu situaciju, može doći do materijalne štete.

- ▶ Slijedite naputke navedene u ovom upozorenju kako biste izbjegli oštećenje predmeta.

NAPOMENA

- ▶ Napomena označava dodatne informacije za jednostavnije rukovanje uređajem.

Sigurnost

U ovom se poglavlju nalaze važne sigurnosne napomene za rukovanje uređajem.

Ovaj uređaj zadovoljava propisane sigurnosne odredbe. Nepravilna uporaba može uzrokovati ozljede i materijalnu štetu.

Opće sigurnosne napomene

Za sigurno rukovanje uređajem pridržavajte se sljedećih sigurnosnih napomena:

- Djeca ne smiju koristiti ovaj uređaj.
- Uređaj i priključni kabel treba držati podalje od djece.
- Ovaj uređaj mogu koristiti osobe sa smanjenim fizičkim, senzornim ili mentalnim sposobnostima ili osobe s pomanjkanjem iskustva i/ili znanja, ako ih se prilikom uporabe nadzire ili ako su upućene u sigurno rukovanje uređajem te ako su shvatile opasnosti koje proizlaze iz uporabe uređaja.
- Uređaj prije uporabe provjerite kako biste ustanovili eventualna vidljiva vanjska oštećenja. Ne koristite oštećen uređaj ili uređaj koji je pao.

- Popravke uređaja smiju obavljati isključivo ovlaštena stručna poduzeća ili servis za kupce. Nestručno izvedeni popravci mogu prouzročiti opasnosti za korisnika. Osim toga, u tom se slučaju gubi i pravo na jamstvo.
- Tijekom jamstvenog razdoblja uređaj smiju popravljati samo službe za kupce koje je za to ovlastio proizvođač. U protivnom se u slučaju naknadne štete gubi pravo na jamstvo.
- Neispravni dijelovi smiju se zamijeniti isključivo originalnim rezervnim dijelovima. Samo kod takvih dijelova zajamčeno je ispunjavanje sigurnosnih zahtjeva.
- Zlouporaba uređaja može uzrokovati ozljede!
Koristite ga samo u svrhu za koju je namijenjen.
- Uređaj nikada ne koristite u blizini otvorenog plamena, vruće ploče štednjaka ili pećnice.
- Uređaj po mogućnosti postavite u blizini utičnice. Pobrinite se da utikač mrežnog kabela u slučaju opasnosti bude brzo dostupan i da se nitko ne može spotaknuti na mrežni kabel.
- Pobrinite se da uređaj sigurno stoji na podlozi.

 OPASNOST OD STRUJNOG UDARA!

- ▶ Uređaj priključite isključivo na propisno instaliranu i uzemljenu mrežnu utičnicu. Mrežni napon mora odgovarati navodima napisanim na tipskoj ploči uređaja.
- ▶ Ako dođe do oštećenja mrežnog kabela, isti mora zamijeniti proizvođač, servis za kupce ili kvalificirana osoba, kako bi se izbjegle opasnosti.
- ▶ Uređaj ne izlažite kiši i ne koristite ga u vlažnom ili mokrom okruženju.
- ▶ Obratite pažnju na to da mrežni kabel za vrijeme rada uređaja nikada ne bude mokar ili vlažan.
- ▶ Postolje uređaja nikada ne uranjajte u vodu ili u druge tekućine! Moglo bi doći do opasnosti po život uslijed strujnog udara, kada za vrijeme rada uređaja tekućina dospije na dijelove koji se nalaze pod naponom.
- ▶ Mrežni kabel uvijek uhvatite za utikač. Nikada ne povlačite za sam kabel, a mrežni kabel nikada ne dodirujte mokrim rukama, jer to može izazvati kratki spoj ili strujni udar.
- ▶ Uređaj niti elemente namještaja ili sl. ne stavljajte na mrežni kabel i obratite pažnju na to da se kabel ne ukliješti.
- ▶ Ne smijete otvarati kućište uređaja, popravljati uređaj ili ga modificirati. Kada je kućište otvoreno ili u slučaju preinaka na vlastitu ruku, postoji opasnost po život uslijed strujnog udara, i gubi se pravo na jamstvo.
- ▶ Zaštitite uređaj od kapanja ili prskanja vode. Zbog toga ne postavljajte predmete napunjene vodom (npr. vaze za cvijeće) na uređaj ili pokraj njega.

OPASNOST OD STRUJNOG UDARA!

- ▶ Prilikom svakog prekida, sastavljanja, rastavljanja i u slučaju kada ne postoji nadzor, te nakon završetka uporabe i prije svakog čišćenja izvucite utikač mrežnog kabela iz utičnice.

Oprez! **Upozorenje:**

Mogućnost strujnog udara ! Ne otvarati kućište proizvoda !

UPOZORENJE! OPASNOST OD OZLJEDA!

- ▶ Osigurajte da je uređaj ispravno i potpuno sastavljen prije puštanja u pogon.
 - ▶ Djeca se ne smiju igrati uređajem.
 - ▶ Uvijek izvucite utikač mrežnog kabela iz utičnice prije stavljanja ili skidanja pribora.
 - ▶ Nakon svake uporabe uređaja provjerite da se prekidač za uključivanje/isključivanje nalazi u položaju „Isklj“ (Aus) („O“). Motor mora u potpunosti mirovati, prije nego što smijete rastaviti uređaj.
-  Kada koristite uređaj, nikada ne gurajte prste ili predmete u otvor za punjenje. To može dovesti do teških ozljeda ili oštećenja uređaja. Ukoliko komade plodova voća ne možete odstraniti pomoću potiskivača , isključite uređaj, izvucite utikač mrežnog kabela i otvorite uređaj.
- ▶ Prije pogona osigurajte da je poklopac čvrsto zatvoren.

⚠ POZOR! OŠTEĆENJE PROIZVODA!

- ▶ Nikada ne pogonite uređaj ako stoji na mekoj podlozi, npr. tepihu. Blokiranje otvora za dovod i odvod zraka u dnu uređaja dovodi do opasnosti od pregrijavanja i požara!
- ▶ Ovaj se uređaj ne smije uključivati pomoću vanjskog uklopnog sata ili zasebnog sustava za daljinsko upravljanje.
- ▶ Uređaj za vrijeme rada nikada ne ostavljajte bez nadzora.
- ▶ Uređaj ne smije raditi bez umetnutog sadržaja.
- ▶ Pazite da uređaj, mrežni kabel ili utikač mrežnog kabela ne dođu u dodir s izvorima topline kao što su ploče štednjaka ili otvoreni plamen.
- ▶ Uređaj ne koristite na otvorenom.
- ▶ Uređaj koristite isključivo s isporučenom originalnom opremom.
- ▶ Ne koristite kocke leda ili duboko zamrznute namirnice. Zamrznute sastojke prije uporabe toliko otopite, da vilicom možete prodrijeti otprilike do sredine.
- ▶ Uređaj nosite samo držeći ga za postolje, nikako za poklopac ili prefinac sita.

Upravljački elementi

(za slike vidi rasklopne stranice)

Slika A:

- ❶ Potiskivač
- ❷ Otvor za punjenje (s preklopnim poklopcem)
- ❸ Poklopac
- ❹ Držać pretinca sita
- ❺ Ispust soka
- ❻ Zatvarač
- ❼ Prekidač za uključivanje/isključivanje
- ❽ Postolje uređaja
- ❾ Mrežni kabel s mrežnim utikačem
- ❿ Tipka za resetiranje
- ⓫ Posuda za prihvat soka
- ⓬ Spremnik za kominu
- ⓭ Ispust za pulpu i kominu
- ⓮ Pretinac sita

Slika B:

- ❶❶ Odvojivi okvir sita
- ❶❷ Sito (nehrđajući čelik)
- ❶❸ Umetak za sorbet
- ❶❹ Transportna pužnica
- ❶❺ Četka za čišćenje

Slika C:

- ❶❶ Sito (s odvojivim okvirom sita umetnutim u pretincu sita)
- ❶❷ Pogonska osovina

Opseg isporuke i provjera transporta

Uređaj se standardno isporučuje sa sljedećim komponentama:

- Spori sokovnik
- Potiskivač ❶
- Četka za čišćenje ❶
- Posuda za prihvat soka ❶
- Spremnik za kominu ❶
- Upute za uporabu

NAPOMENA

- ▶ Provjerite cjelovitost opsega isporuke i provjerite postoje li na uređaju vidljiva oštećenja.
- ▶ U slučaju nepotpune isporuke ili štete uzrokovane neispravnim pakiranjem, kao i štete nastale prilikom transporta, nazovite broj servisne službe (pogledajte poglavlje **Servis**).

Raspakiranje

UPOZORENJE!

- ▶ Ambalaža se ne smije koristiti za igranje.
Postoji opasnost od gušenja.
- ◆ Sve dijelove uređaja i upute za rukovanje izvadite iz kartona.
- ◆ Odstranite svu ambalažu.

Rukovanje i rad

U ovom se poglavlju nalaze važne napomene za rukovanje i rad uređajem.

UPOZORENJE! OPASNOST OD OZLJEDA!



- ▶ Uvijek izvucite utikač mrežnog kabela ❸ prije stavljanja ili skidanja dijelova pribora.

Funkcija resetiranja / Sigurnosno isključivanje

Za zaštitu motora ovaj je uređaj opremljen funkcijom sigurnosnog isključivanja:

Ako se zaglave komadići voća i uređaj se samostalno isključi, to znači da se aktivirala funkcija sigurnosnog isključivanja. Uređaj se isključuje prije nego motor može pretrpjeti oštećenje zbog pregrijavanja.

Uređaj možete uključiti tek nakon što ste resetirali funkciju sigurnosnog isključivanja. Postupite na sljedeći način kako biste uređaj ponovo mogli pustiti u rad:

- Postavite prekidač za uključivanje/isključivanje **7** u položaj „O” i utikač mrežnog kabela **9** izvucite iz utičnice. Ostavite uređaj da se hladi 10-15 minuta.
- Okrenite poklopac **3** suprotno od smjera kazaljke na satu, sve dok oznaka  ne pokazuje na oznaku  na pretincu sита **14**.
- Skinite poklopac **3**.
- Odstranite zaglavljene komade voća.
- Oprezno skinite pretinac sита **14** i okrenite postolje uređaja **8**.
- Utaknite utikač mrežnog kabela **9** u utičnicu.
-  Pritisnite tipku za resetiranje **10** koja se nalazi na donjoj strani postolja uređaja **8**.
- Izvucite utikač mrežnog kabela **9** iz utičnice i okrenite postolje uređaja **8**.
- Ponovo sastavite uređaj na način opisan u sljedećem poglavlju i nastavite s cijeđenjem soka.

Sastavljanje i upravljanje uređajem

- Prije prve uporabe uređaj očistite na način opisan u poglavlju „Čišćenje i održavanje”.
- Uređaj postavite u skladu sa sigurnosnim napomenama.



UPOZORENJE! OPASNOST OD OZLJEDA!

- Provjerite da je utikač mrežnog kabela **9** izvučen, prije nego sastavite uređaj.

Prilikom sastavljanja držite se ovog crteža i obratite pozornost na oznake na uređaju:

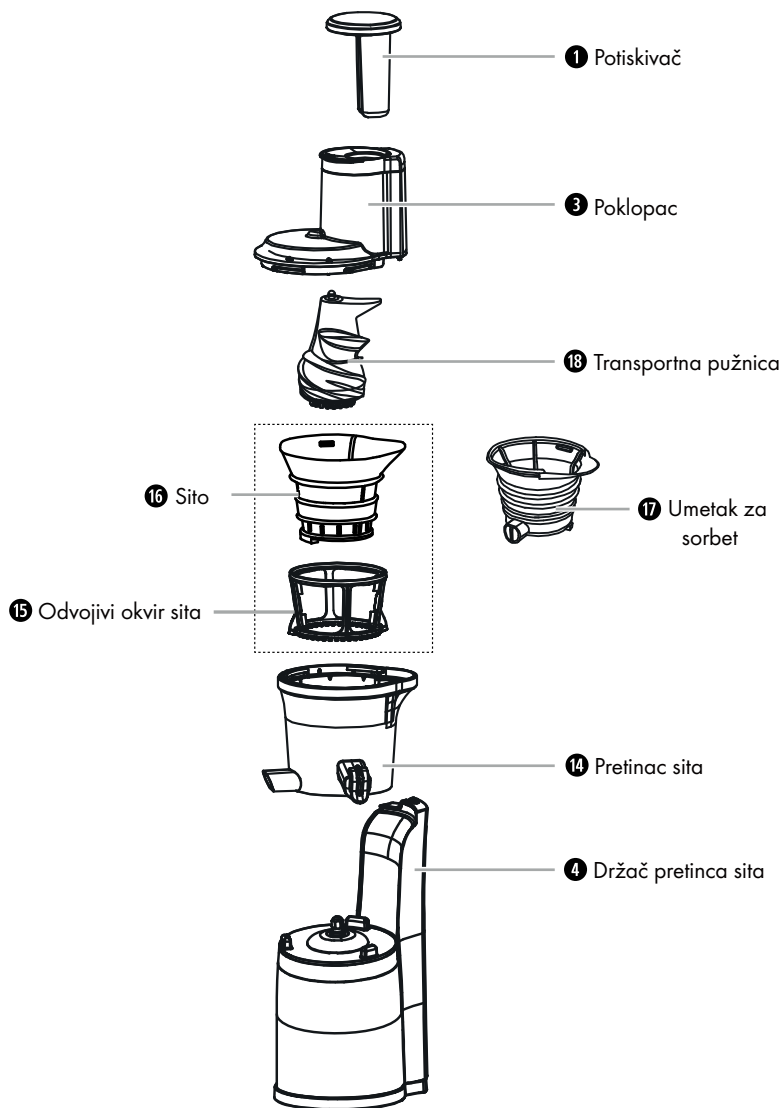

- 1) Postavite pretinac sita 14 na postolje uređaja 8 tako, da tri blokade na postolju uređaja 8 zahvaćaju u tri utora na donjoj strani pretinca sita 14.

NAPOMENA

- ▶ Uvjerite se da crni gumeni čep na dnu pretinca sita 14 zatvara stražnji kraj ispusta za pulpu i kominu 13 i da je umetnut. Treba ga ukloniti samo za čišćenje!
 - Ako želite cijediti sok iz voća / povrća:
 - Postavite odvojni okvir sita 15 u pretinac sita 14. Okrenite okvir sita 15 tamo-amo kako biste vidjeli okreće li se uslijed toga zupčanik na unutrašnjem dnu pretinca sita 14.
 - Umetnite sito 16 u uklonjivi okvir sita 15. Pritom iskrivljenje na gornjem rubu sita 16 mora ležati u iskrivljenju istog oblika na pretincu sita 14.
 - Ako želite napraviti sorbet:
 - Stavite umetak za sorbet 17 u pretinac sita 14. Pritom iskrivljenje na gornjem rubu umetka za sorbet 17 mora ležati u iskrivljenju istog oblika na pretincu sita 14. Ispust umetka za sorbet 17 nalazi se ispred ispusta pretinca sita 14.
- 2) Postavite transportnu pužnicu 18 na pogonsku osovinu 21, lagano je okrenite i pritom pritisnite, tako da osjetno ulegne. Pazite da sve čvrsto nasjedne prije nego što nastavite sa sastavljanjem.
 - 3) Postavite poklopac 3 na pretinac sita 14, tako da oznaka 1 na poklopcu 3 pokazuje na oznaku ▲ na pretincu sita 14.
 - 4) Okrenite poklopac 3 u smjeru kazaljke na satu, sve dok oznaka 1 ne pokazuje na oznaku ▲ na pretincu sita 14 i čvrsto ne ulegne.

NAPOMENA

- ▶ Uređaj ima sigurnosnu napravu. Rad uređaja moguć je samo uz ispravno postavljen poklopac 3.

- 5) Gurnite spremnik za kominu 12 ispod ispusta za pulpu i kominu 13 (vidi sliku A).

NAPOMENA

- ▶ Prilikom uporabe umetka za sorbet 17 nije potrebno koristiti spremnik za kominu 12.

- 6) Gurnite posudu za prihvat soka 11 ispod ispusta soka 5 (vidi sliku A).
- 7) Otvorite zatvarač 6 kako bi sok mogao teći u posudu za prihvat soka 11.

Priprema sastojaka

- **Važno:** Koristite samo zrele plodove, jer se sito **16** u protivnom može začepiti. U tom slučaju sito **16** bi trebalo učestalo čistiti.
- Operite ili ogulite voće ili povrće koje želite obraditi.
- Velike koštice uvijek treba odstraniti iz voća prije punjenja u uređaj.
- Koštičavo voće (poput jabuka ili krušaka) možete obraditi s kožom i omotačem koštica. Ostale koštice (breskve, šljive i sl.), sve velike koštice (lubenice itd.) i peteljke odstranite, kako biste izbjegli oštećenje uređaja.
- Plodove s korom (na primjer agrume, lubenice, kivi, repu) uvijek prethodno treba oguliti.
- Kod grožđa treba odrezati glavnu peteljku.
- Po potrebi narežite plodove voća ili povrća na komadiće dovoljno male da dobro prolaze kroz otvor za punjenje **2**.
- Narežite vlaknaste sastojke (npr. celer) na približno 3–5 cm duge i 1,5-2 cm široke komade.
- Suhe namirnice kao što su grah ili riža prethodno morate razmekšati, odnosno skuhati da omekšaju. Vruće sastojke prije obrade ostavite da se ohlade na sobnu temperaturu.
- Za pripremanje sorbeta zamrznite sastojke. U tu svrhu ih najbolje prostrite na prikladnoj podlozi. Pritom obratite pažnju na to da pojedini komadi nisu međusobno zalijepljeni.

POZOR! OŠTEĆENJE PROIZVODA!

- ▶ Ne koristite kocke leda ili duboko zamrznute namirnice. Zamrznute sastojke prije uporabe toliko otopite tako da vilicom možete prodrijeti otprilike do sredine u najdeblje komade.
- ▶ Ne koristite vrlo tvrde plodove voća, kao što su npr. kokosovi orasi.

NAPOMENA

- ▶ Grožđice nisu prikladne za ekstrakciju soka jer sadrže premalu količinu vode.
- ▶ Mrkve prije ekstrakcije soka umetnite na 24 sata u vodu i onda ih narežite na male komadiće (oko 1,5 x 1,5 cm).
- ▶ Zamrznute namirnice trebalo bi iskoristiti u roku od jednog mjeseca.

Cijeđenje soka / priprema sorbeta



UPOZORENJE! OPASNOST OD OZLJEDA!

- U otvor za umetanje ② tijekom rada uređaja nikada ne gurajte prste ili druge predmete. To bi moglo dovesti do teških tjelesnih ozljeda i/ili oštećenja uređaja.

POZOR! OŠTEĆENJE PROIZVODA!

- **Cijeđenje soka:** Uređaj prilikom cijeđenja soka nikada ne smije bez prekida raditi duže od 15 minuta (vrijeme KP). Nakon 15 minuta stalnog pogona uređaj pustite da se ohladi. U protivnom se uređaj može oštetiti.
- **Priprema sorbeta:** Uređaj prilikom pripreme sorbeta nikada ne smije bez prekida raditi duže od 5 minuta (vrijeme KP). Nakon 5 minuta stalnog pogona uređaj pustite da se ohladi. U protivnom se uređaj može oštetiti.
- Uređaj uvijek pokrenite tek onda, kada ste sastojke umetnuli u otvor za punjenje ②. Nikada ne smije raditi ako nije napunjen sastojcima.

- 1) Utaknite utikač mrežnog kabela ⑨ u utičnicu.

NAPOMENA

- Kada prekidač za uključivanje/isključivanje ⑦ želite prebaciti iz položaja „I“ u položaj „R“ ili obrnuto, prekidač za uključivanje i isključivanje ⑦ uvijek najprije postavite u položaj „O“ (isključeno) i pričekajte da se motor zaustavi.

- 2) Ako želite obraditi velike komade, otvorite poklopac otvora za punjenje ②. Ako je potrebno, prethodno uklonite potiskivač ① ako se nalazi u otvoru za punjenje ②.
- 3) Stavite dio sastojaka u otvor za punjenje ② i ponovno zatvorite poklopac otvora za punjenje ②.

NAPOMENA

- Uređaj se može pokrenuti samo ako je poklopac otvora za punjenje ② zatvoren.

- 4) Gurnite prekidač za uključivanje/isključivanje ⑦ u položaj „I“. Uređaj počinje raditi.



NAPOMENA

- ▶ U normalnom slučaju uređaj samostalno uvlači sastojke za obradu kada ih umetnete u otvor za umetanje **2**. Stoga samo lagano gurnite potiskivač **1** kada primijetite da se sastojci ne uvlače dalje u uređaj, inače bi se uređaj mogao zaglaviti.
- 5) Umetnite daljnje sastojke u otvor za umetanje **2**. Eventualno koristite potiskivač **1** kako biste sastojke oprezno gurnuli u otvor za umetanje **2**. Dok se sastojci obrađuju, dodajte sljedeće komade. Uređaj pritom ne isključujte.

NAPOMENA

- ▶ Ako želite dodati sastojke koji su preveliki za otvor za punjenje **2**, zaustavite uređaj postavljanjem prekidača za uključivanje / isključivanje **7** u položaj „O“. Otklopite poklopac otvora za punjenje **2** i umetnite sastojke. Ponovno zatvorite poklopac i nastavite s obradom.

NAPOMENA

- ▶ Ako se komadići hrane zaglave tijekom rada, isključite uređaj i, ako je potrebno, pomaknite prekidač za uključivanje/isključivanje **7** eventualno nekoliko puta uzastopce u položaj „R“ kako bi motor radio u suprotnom smjeru. Ako ni to ne riješi problem, rastavite uređaj kako je opisano u poglavlju „Rastavljanje“ i uklonite zaglavljene namirnice.
- ▶ Ako su se komadi namirnica zaglavili u otvoru za umetanje **2** i ne mogu se odstraniti pomoću potiskivača **1**, molimo postupite na sljedeći način:
 - Isključite uređaj i izvucite utikač mrežnog kabela **9** iz utičnice.
 - Okrenite poklopac **3** suprotno od smjera kazaljke na satu, sve dok oznaka  ne pokazuje na oznaku  na pretincu sita **10**.
 - Skinite poklopac **3**.
 - Odstranite zaglavljene komade namirnica.
 - Ponovo sastavite uređaj i nastavite s radom.

SIGURNOSNO ISKLJUČIVANJE / FUNKCIJA RESETIRANJA

- ▶ Ako se uređaj samostalno isključi, aktiviralo se sigurnosno isključivanje. Uređaj se isključuje prije nego motor može pretrpjeti oštećenje zbog pregrijavanja, npr. zbog zaglavljenih namirnica koje blokiraju motor. Uređaj možete uključiti tek nakon što ste resetirali funkciju sigurnosnog isključivanja. Postupite na način opisan u poglavlju **Funkcija resetiranja / Sigurnosno isključivanje** kako biste uređaj ponovno pustili u rad.

NAPOMENA

- ▶ Kada je posuda za prihvata soka **11** puna i želite je isprazniti dok sok još curi iz ispusta za sok **5**, isti zatvorite zatvaračem **6**. Ponovo otvorite zatvarač **6** nakon što ste ispraznjenu posudu za prihvata soka **11** ponovo postavili ispod ispusta za sok **5**.

NAPOMENA

- ▶ Kada je spremnik za kominu **12** pun i želite ga isprazniti, prekinite punjenje sastojcima i pričekajte da pulpa prestane izlaziti iz uređaja. Nakon pražnjenja spremnik za kominu **12** ponovno stavite ispod ispusta za pulpu i kominu **13**.
- ▶ Ako se pulpa zaglavi u ispustu za pulpu i kominu **13**, zaustavite uređaj i ostatke odstranite pomoću drške četke za čišćenje **19**.



6) Uređaj uvijek isključite odmah nakon obrade svih sastojaka.

POZOR! OŠTEĆENJE PROIZVODA!

- ▶ Očistite ispust za sok **5** i ispust za pulpu i kominu **13** redovito i nakon svake uporabe kako biste spriječili začepljenje i/ili oštećenje uređaja.

Rastavljanje

Ako želite rastaviti uređaj, na primjer kako biste ga očistili, postupite na sljedeći način:

- 1) Izvucite utikač mrežnog kabela **9** iz utičnice.
- 2) Zatvorite stoper **6** na ispustu soka **5** kako ostaci soka ne bi kapali.
- 3) Okrenite poklopac **3** suprotno od smjera kazaljke na satu, sve dok oznaka  ne pokazuje na oznaku  na pretincu sita **14**.
- 4) Skinite poklopac kućišta **3** s potiskivačem **1**.
- 5) Oprezno podignite pretinac sita **14** s odvojitivim okvirom sita **15** i sitom **16** odnosno umetkom za sorbet **17** i transportnom pužnicom **18** s postolja uređaja **8**.
- 6) Komponente odvojite jednu od druge.

Čišćenje i održavanje



UPOZORENJE! OPASNOST PO ŽIVOT USLIJED STRUJNOG UDARA!

Prije čišćenja izvucite utikač mrežnog kabela 9.

- Postolje uređaja 8 nikada ne čistite pod mlazom tekuće vode, i ne uranjajte u vodu ili druge tekućine. Uređaj se može nepopravljivo oštetiti!



UPOZORENJE! OPASNOST OD OZLJEDA!

- Uvijek izvucite utikač mrežnog kabela 9 prije stavljanja ili skidanja dijelova pribora.

POZOR

Oštećenje uređaja!

- Svi dijelovi uređaja i opreme moraju se redovito očistiti od ostataka plodova i komine nakon svake uporabe, kako biste izbjegli začepljenje ispusta za pulpu i kominu 13 ili ispusta soka 5 i/ili oštećenje uređaja.
- Pazite da prilikom čišćenja vlaga ne prodre u postolje uređaja 8, kako biste izbjegli nepopravljivo oštećenje uređaja.
- Za čišćenje površina ne koristite agresivna abrazivna ili kemijska sredstva, niti šiljate ili oštre predmete.
- Očistite kućište uređaja i mrežni kabel 9 samo blago navlaženom krpom. U slučaju tvrdokornih onečišćenja, na krpu dodajte blago sredstvo za pranje posuđa.
- Očistite pretinac za sito 14, sito 16, okvir sita 15, umetak za sorbet 17, transportnu pužnicu 18, posudu za prihvat soka 11, spremnik za kominu 12, poklopac 3 i potiskivač 1 priloženom četkom za čišćenje 19 u toploj vodi s malo sredstva za pranje posuđa. Nakon toga sve dijelove isperite čistom vodom, kako biste odstranili eventualne ostatke sredstva za pranje posuđa.

NAPOMENA

- Da biste očistili ispušt za pulpu i kominu 13, na donjoj strani pretinca sita 14 možete izvući gumeni čep iz stražnjeg dijela ispusta za pulpu i kominu 13, tako da kroz njega možete propustiti vodu. Zaglavljenu pulpu možete otpustiti pomoću drške četke za čišćenje 19 i isprati. Nakon čišćenja gumeni čep ponovo gurnite u stražnji kraj ispusta za pulpu i kominu 13.

NAPOMENA



Svi dijelovi koji mogu biti izvađeni, osim četke za čišćenje **19**, prikladni su za pranje u perilici posuda. Ove dijelove stavite u gornju košaru perilice posuda, ne zaglavljujte ih i koristite program za pranje s temperaturom od maksimalno 60 °C.

Za čišćenje vanjskih površina uređaja dovoljna je vlažna krpa. Pazite da prije ponovne uporabe uređaja svi dijelovi budu potpuno suhi.

Čuvanje

Očišćen i suh uređaj čuvajte na suhom i čistom mjestu bez prašine.

Ukoliko uređaj duže vrijeme ne koristite, čuvajte ga na čistom i suhom mjestu zaštićenom od izravnog sunčevog zračenja.

Zbrinjavanje



Proizvod i ambalaža mogu se reciklirati, podliježu proširenoj odgovornosti proizvođača i prikupljaju se odvojeno.

Zbrinjavanje uređaja



Ovaj simbol prekrížene kante za otpad na kotačičima ukazuje na to da ovaj uređaj podliježe direktivi 2012/19/EU. Tom se direktivom zabranjuje bacati uređaj na kraju njegova roka uporabe u obično kućno smeće. Uređaj se mora predati na mjestu za sakupljanje posebnog otpada ili predati poduzeću za zbrinjavanje posebnog otpada.

To je zbrinjavanje za vas besplatno. Čuvajte okoliš i zbrinite uređaj na ispravan način.

Ako vaš stari uređaj sadrži osobne podatke, sami ste odgovorni za njihovo brisanje prije nego uređaj vratite.



O mogućnostima zbrinjavanja starih uređaja možete se raspitati u gradskom ili općinskom poglavarstvu.

Zbrinjavanje ambalaže



Materijali ambalaže odabrani su prema ekološkim načelima i načelima zbrinjavanja, te se stoga mogu reciklirati. Ambalažu koja vam više nije potrebna zbrinite u skladu s važećim lokalnim propisima.

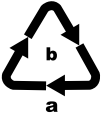

Ambalažu zbrinite na ekološki prihvatljiv način. Pazite na oznake na različitim materijalima ambalaže i po potrebi ih zbrinite odvojeno.

Materijali ambalaže označeni su kraticama (a) i brojkama (b) sljedećeg značenja: 1–7: Plastika, 20–22: Papir i karton, 80–98: Kompozitni materijali.

Prilog

Tehnički podaci

Napajanje	220–240 V ~ (izmjenična struja), 50 - 60 Hz
Snaga uređaja	300 W
Razred zaštite	II / □
Broj okretaja u minuti	60 ± 20 %
Vrijeme KP	15 minuta za cijedenje soka, 5 minuta za pripremu sorbeta
Kapacitet posude za prihvat soka 11	oko 790 ml, uporabna zapremina: oko 600 ml na oznaci Maks
Kapacitet spremnika za kominu 12	oko 1049 ml
	Svi dijelovi ovog uređaja koji dolaze u dodir s namirnicama prehrambeno su sigurni.

Vrijeme KP

Vrijeme KP (vrijeme kratkotrajnog pogona) označava koliko dugo uređaj može raditi bez da se motor pregrije i pretrpi oštećenje. Nakon navedenog vremena KP uređaj morate tako dugo držati isključenog, dok se motor ne ohladi.

Jamstvo tvrtke Kompernass Handels GmbH

Poštovani kupci,

Za ovaj uređaj odobrava se jamstvo u trajanju od 3 godine od datuma kupnje. U slučaju nedostataka ovoga proizvoda, Vama pripadaju zakonska prava na teret prodavača proizvoda. U nastavku izloženo jamstvo ne ograničava ova zakonska prava.

Uvjeti jamstva

Jamstveni rok započinje danom kupnje. Molimo, sačuvajte račun. Potreban je kao dokaz o kupnji. Ako u roku od tri godine od datuma kupnje ovog proizvoda nastupi greška na materijalu ili tvornička greška proizvod će biti - po našem izboru - za Vas besplatno popravljen ili zamijenjen, ili će Vam se vratiti novac. Za takvo ispunjenje jamstvene obveze potrebno je unutar trogodišnjeg roka predložiti uređaj s nedostatkom i dokaz o kupnji (račun), te pisanim putem ukratko opisati u čemu se sastoji greška proizvoda i kada se pojavila. Ako je kvar pokriven našim jamstvom, poslat ćemo Vam popravljen ili novi proizvod.

1. U slučaju manjeg popravka jamstveni rok se produljuje onoliko koliko je kupac bio lišen uporabe stvari.
2. Međutim, kad je zbog neispravnosti stvari izvršena njezina zamjena ili njezin bitni popravak, jamstveni rok počinje teći ponovno od zamjene, odnosno od vraćanja popravljene stvari.
3. Ako je zamijenjen ili bitno popravljen samo neki dio stvari, jamstveni rok počinje teći ponovno samo za taj dio.

Jamstveni rok i zakonsko pravo u slučaju nedostataka

Korištenje prava na jamstvo ne produžuje jamstveni rok. To vrijedi i za zamijenjene i popravljene dijelove. Štete i nedostatke koji eventualno postoje već prilikom kupnje treba javiti neposredno nakon raspakiranja. Nakon isteka jamstvenog roka izvršeni popravci se naplaćuju.

Opseg jamstva

Uređaj je pažljivo proizveden sukladno strogim smjernicama u pogledu kvalitete i prije isporuke brižljivo provjeren. Ovo jamstvo vrijedi za greške u materijalu i izradi. Ovo jamstvo ne pokriva dijelove proizvoda koji su izloženi uobičajenom habanju i stoga se smatraju dijelovima brzog habanja ili za štetu lomljivih dijelova, npr. prekidača, akumulatora ili dijelova koji su proizvedeni iz stakla. Ovo jamstvo propada ako je proizvod oštećen, i ako nije stručno korišten ili servisiran. Za stručno korištenje proizvoda potrebno je točno poštivati sve naputke navedene u uputama za uporabu. Uporabne namjene i radnje, koje se u uputama ne preporučuju ili na koje se upozorava, obavezno se moraju izbjegavati. Proizvod je namijenjen isključivo za privatnu, nekomercijalnu uporabu. Jamstvo prestaje vrijediti u slučaju zlorabe, nenamjenskog korištenja, primjene sile i zahvata na uređaju koje nije obavila za to ovlaštena podružnica servisa.

Realizacija u slučaju jamstvenog zahtjeva

Kako bismo zajamčili brzu obradu Vašeg zahtjeva, molimo slijedite sljedeće napomene:

- Molimo Vas da za sve upite u pripravnosti držite blagajnički račun i broj artikla (IAN) 498394_2204 kao dokaz o kupnji.
- Broj artikla možete pronaći na tipskoj pločici na proizvodu, u obliku gravure na proizvodu, na naslovnoj stranici uputa za uporabu (dolje lijevo) ili u obliku naljepnice na stražnjoj ili donjoj strani proizvoda.
- Ako dođe do smetnji u radu ili drugih nedostataka, najprije **telefonski** ili **preko elektronske pošte** kontaktirajte servisni odjel naveden u nastavku.
- Proizvod registriran kao neispravan onda možete zajedno s priloženim dokazom o kupnji (blagajnički račun) i s opisom nedostatka i kada se pojavio, besplatno poslati na dobivenu adresu servisa.



Na stranici www.lidl-service.com možete preuzeti ove i mnoge druge priručnike, videosnimke o proizvodu i softver za instalaciju.

S ovim QR kodom, možete otići izravno na Lidl servisnu stranicu (www.lidl-service.com) i otvoriti upute za uporabu unosom broja artikla (IAN) 498394_2204.

Servis



Servis Hrvatska

Tel.: 0800 777 999

E-Mail: kompennass@lidl.hr

IAN 498394_2204

Uvoznik

Molimo obratite pozornost na to, da adresa navedena u nastavku nije adresa servisa. Najprije kontaktirajte navedenu ispostavu servisa.

Lidl Hrvatska d.o.o. k.d.,
Ulica kneza Ljudevita Posavskog 53,
HR-10410 Velika Gorica, Hrvatska

Proizvođač:

KOMPERNASS HANDELS GMBH
BURGSTRASSE 21
44867 BOCHUM
NJEMAČKA
www.kompennass.com

Recepti

NAPOMENA

- ▶ Recepti su bez jamstva. Svi podaci o sastojcima i pripremi su okvirni podaci. Dopunite ove prijedloge recepata svojim osobnim iskustvima.

Ljetni napitak

2 osobe

Sastojci

- 1 veliki komad lubenice
- 1 limun
- 4 jabuke, slatkasto-kiselkaste (npr. „Jonagold“ ili „Jonathan“)

Priprema

- 1) Pripremite lubenicu, limun i jabuke u skladu s naputcima navedenima u uputama za rukovanje sokovnikom.
- 2) Iscijedite sok iz lubenice, limuna i jabuka.
- 3) Ljetni napitak poslužite rashlađen.

Napitak od jabuka, krušaka i jagoda

2 osobe

Sastojci

- 1 jabuka, zelena (npr. „Granny Smith“)
- 3 male zrele kruške
- 10 jagoda srednje veličine

Priprema

- 1) Pripremite jabuku, kruške i jagode u skladu s naputcima navedenima u uputama za rukovanje sokovnikom.
- 2) Iscijedite sok iz svih sastojaka pomoću sokovnika.
- 3) Pomiješajte sokove i odmah poslužite napitak.

Napitak za zajuttrak

2 osobe

Sastojci

- 4 - 5 mrkvi
- 2 jabuke
- 1 čajna žličica maslinovog ulja

Priprema

- 1) Pripremite mrkve i jabuke u skladu s naputcima navedenima u uputama za rukovanje sokovnikom.
- 2) Najprije iscijedite sok iz mrkvi, a zatim iz jabuka.
- 3) Dodajte maslinovo ulje.
- 4) Sve zajedno dobro promiješajte.

Napitak od dinje

2 osobe

Sastojci

- oko 1/3 dinje
- 1 mango
- 1 jabuka, slatkasto-kiselkasta (npr. „Jonagold“ ili „Jonathan“)
- 1 jabuka, zelena (npr. „Granny Smith“)

Priprema

- 1) Pripremite dinju, mango i jabuke u skladu s naputcima navedenima u uputama za rukovanje sokovnikom.
- 2) Najprije iscijedite sok dinje, zatim manga i potom jabuke. Sve zajedno dobro promiješajte.

Napitak od ananasa i manga

2 osobe

Sastojci

- ½ ananasa
- ½ manga
- 1 jabuka
- 1 naranča
- 2 čajne žličice ulja od pšeničnih klica

Priprema

- 1) Pripremite ananas, mango, jabuku i naranče u skladu s naputcima navedenima u uputama za rukovanje sokovnikom.
- 2) Najprije iscijedite sok iz ananasa, zatim iz manga.
- 3) Iscijedite sok iz jabuke i naranče.
- 4) Pomiješajte sokove.
- 5) Dodajte 2 čajne žličice ulja od pšeničnih klica i sve zajedno promiješajte.

Napitak od cikle

2 osobe

Sastojci

- 1 cikla
- 3 naranče
- 2 jušne žlice ribiza

Priprema

- 1) Pripremite ciklu, naranče i ribiz u skladu s naputcima navedenim u uputama za rukovanje sokovnikom.
- 2) Iscijedite sok iz cikle, naranči i ribiza i promiješajte sokove.

Napitak od breskve, kruške i ananasa

2 osobe

Sastojci

- 2 breskve
- 2 male kruške
- ½ ananasa

Priprema

- 1) Pripremite breskve, kruške i ananas u skladu s naputcima navedenima u uputama za rukovanje sokovnikom.
- 2) Redom iscijedite sokove i sok odmah poslužite.

Sok od rajčice

Sastojci

- Rajčice (oko 6 rajčica srednje veličine za 1 osobu)
- eventualno malo meda ili soli i papra

Priprema

- 1) Pripremite rajčice tako što ćete odstraniti zelene dijelove i narezati ih na manje kriške.
- 2) Rajčice jednu za drugom umetnite u uređaj.
- 3) Da biste sok prirodno zasladili, dodajte malo meda.
Ako želite pikantniji okus, začinite solju i paprom.
- 4) Sok odmah poslužite.

Sok od paprike

Sastojci

- Paprika (oko 2 - 3 velike paprike za 1 osobu)
- eventualno 1 jabuka

Priprema

- 1) Pripremite papriku tako, što ćete stapku i koštice odstraniti i papriku narezati na trakice.
- 2) Trakice paprike jednu za drugom umetnite u uređaj.
- 3) Ako želite postići nešto slađi okus, iscijedite i jabuku.
- 4) Sok odmah poslužite.

Sok od brokule

Sastojci

- Brokula
- eventualno jedna kruška

Priprema

- 1) Brokulu pripremite razdvajanjem na manje cvjetiče.
- 2) Komade brokule jedan za drugim umetnite u uređaj.

NAPOMENA

- ▶ Budući da brokula sadrži malu količinu tekućine, uređaj prilikom obrade može proizvoditi neobičan zvuk škripanja. To je normalno i ne predstavlja kvar uređaja!
- 3) Ako želite, u uređaj dodajte krušku koju ste pripremili prema naputcima. Kruška će ublažiti opori okus brokule i istovremeno ujednačiti mali sadržaj vlage u brokoli.

Sorbet od borovnica i banana

Sastojci

- oko 100 g borovnica
- 1,5 banana

Priprema

- 1) Pripremite borovnice i banane u skladu s naputcima navedenima u uputama za rukovanje sokovnikom.
- 2) Naizmjenično umećite komade borovnica i banana u otvor za umetanje ②.
- 3) Sorbet koji pritom nastane još jednom promiješajte žlicom.

Sorbet Tropicana

Sastojci

- oko 160 g ananasa
- 1 naranča
- 1/2 manga (oko 100 - 150 g)

Priprema

- 1) Pripremite ananas, naranču i mango u skladu s naputcima navedenim u uputama za rukovanje sokovnikom.
- 2) Naizmjenično umećite komade ananasa, naranči i manga u otvor za umetanje ②.
- 3) Sorbet koji pritom nastane još jednom promiješajte žlicom.

Sorbet od jagoda i ananasa

Sastojci

- 7 jagoda
- oko 160 g ananasa
- 1 čajna žlica naribanog kokosa

Priprema

- 1) Pripremite jagode i ananas u skladu s naputcima navedenim u uputama za rukovanje sokovnikom.
- 2) Naizmjenično umećite plodove voća u otvor za umetanje ②.
- 3) Naribani kokos dodajte u masu za sorbet i sve zajedno pomiješajte žlicom.

Sorbet od maline i krušaka

Sastojci

- oko 100 malina
- 2 kruške

Priprema

- 1) Pripremite maline i kruške u skladu s naputcima navedenim u uputama za rukovanje sokovnikom.
- 2) Naizmjenično umećite maline i kruške u otvor za umetanje ②.
- 3) Sorbet koji pritom nastane još jednom promiješajte žlicom.

Cuprins

Introducere	366
Informații privind aceste instrucțiuni de utilizare.....	366
Utilizarea conform destinației	366
Avertizări	366
Siguranța	367
Indicații de bază privind siguranța	367
Elemente de operare	372
Furnitura și verificarea transportului	373
Dezambalarea	373
Operarea și funcționarea	373
Funcția de resetare/oprirea de siguranță	374
Asamblarea și utilizarea aparatului	374
Pregătirea ingredientelor	377
Storcerea/prepararea sorbetului	378
Demontarea	380
Curățarea și îngrijirea	381
Păstrarea	382
Eliminarea	382
Eliminarea aparatului	382
Eliminarea ambalajelor	383
Anexă	383
Date tehnice	383
Garanția Kompemass Handels GmbH	384
Service-ul	386
Importator	386
Rețete	386

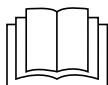

Citiți cu atenție instrucțiunile înainte de prima utilizare și păstrați-le pentru consultarea ulterioară. În cazul transmiterii aparatului unei alte persoane, predați-i și instrucțiunile de utilizare.

Introducere

Informații privind aceste instrucțiuni de utilizare

Felicitări pentru cumpărarea noului dvs. aparat.

Ați decis să alegeți un produs de calitate superioară. Instrucțiunile de utilizare fac parte integrantă din acest produs. Acestea cuprind indicații importante privind siguranța, utilizarea și eliminarea. Înainte de utilizarea produsului, familiarizați-vă cu toate indicațiile privind utilizarea și siguranța. Utilizați produsul numai în modul descris și numai în domeniile de utilizare menționate. În cazul transmiterii produsului unei alte persoane, predați-i toate documentele aferente acestuia.

Utilizarea conform destinației

Aparatul este destinat stoarcerii fructelor și legumelor bine coapte și curățate de coajă, precum și preparării sorbetului. În aparat pot fi procesate numai produse alimentare. Este permisă numai utilizarea de accesorii originale, conform descrierii. Orice altă utilizare este considerată a fi neconformă și atrage pericole considerabile de accidentare. Aparatul nu este prevăzut pentru utilizarea comercială sau industrială. Acest aparat este destinat exclusiv uzului casnic.

Avertizări

În cadrul acestor instrucțiuni de utilizare sunt folosite următoarele avertizări:



PERICOL

O avertizare pentru acest grad de pericol marchează o situație periculoasă iminentă.

Dacă nu se va evita situația periculoasă, aceasta poate provoca moartea sau rănirea gravă.

- Respectați instrucțiunile prezentate în această avertizare pentru a evita pericolul de moarte sau rănirea gravă a persoanelor.



AVERTIZARE

O avertizare pentru acest grad de pericol marchează o situație potențial periculoasă.

Dacă situația periculoasă nu este evitată, aceasta poate provoca răni.

- Respectați indicațiile din această avertizare, pentru a evita rănirea persoanelor.

ATENȚIE**O avertizare pentru acest grad de pericol marchează posibile pagube materiale.**

În cazul în care situația respectivă nu este evitată, aceasta poate provoca pagube materiale.

- ▶ Respectați instrucțiunile prezentate în această avertizare pentru a evita pagubele materiale.

INDICAȚIE

- ▶ O indicație marchează informații suplimentare, care facilitează manipularea aparatului.

Siguranța

În acest capitol sunt cuprinse indicații importante privind siguranța în manipularea aparatului.

Acest aparat corespunde dispozițiilor obligatorii cu privire la siguranță. Utilizarea necorespunzătoare a aparatului poate provoca rănierea persoanelor și pagube materiale.

Indicații de bază privind siguranța

Respectați următoarele indicații de siguranță pentru o manipulare sigură a aparatului:

- Acest aparat nu trebuie utilizat de către copii.
- Aparatul și cablul de conexiune nu se vor lăsa la îndemâna copiilor.
- Acest aparat poate fi utilizat de persoane cu abilități fizice, senzoriale sau mentale reduse sau fără experiență și/sau fără cunoștințe necesare, dacă sunt supravegheate sau dacă au fost instruite cu privire la utilizarea sigură a acestui aparat și au înțeles pericolele cu privire la acesta.
- Înainte de utilizare, verificați dacă aparatul prezintă defecțiuni exterioare vizibile. Nu puneți aparatul în funcțiune dacă este deteriorat sau dacă a căzut.

- Reparația aparatului trebuie realizată numai într-un atelier de specialitate autorizat sau de către serviciul clienți. În urma reparațiilor necorespunzătoare pot apărea pericole pentru utilizatorul aparatului. În plus, se anulează garanția.
- În perioada de garanție, lucrările de reparație a aparatului trebuie efectuate numai de către serviciul clienți autorizat de producătorul aparatului. În caz contrar, nu va mai fi acordată garanția pentru defecțiunile ulterioare.
- Componentele defecte trebuie înlocuite numai cu piese de schimb originale. Numai utilizând aceste piese este garantată respectarea dispozițiilor de siguranță.
- Pericol de rănire în cazul folosirii inadecvate a aparatului! Utilizați aparatul numai în conformitate cu destinația.
- Nu utilizați niciodată aparatul în apropierea flăcărilor deschise, a unei plite sau a unui cuptor încălzit.
- Pe cât posibil, așezați aparatul în apropierea unei prize. În caz de pericol, asigurați-vă că ștecărul cablului de alimentare este ușor accesibil, iar cablul de alimentare nu poate cauza împiedicarea.
- Asigurați o poziție stabilă a aparatului.

**PERICOL DE ELECTROCUTARE!**

- ▶ Conectați aparatul numai la o priză instalată regulamentar și cu împământare. Tensiunea rețelei trebuie să corespundă indicațiilor de pe plăcuța de fabricație a aparatului.
- ▶ Pentru a evita orice risc, la defectarea cablului de alimentare al aparatului, acesta trebuie înlocuit de către producător, de serviciul clienți al acestuia sau de către o altă persoană calificată.
- ▶ Nu expuneți aparatul ploii și nu îl utilizați niciodată în medii umede sau ude.
- ▶ Asigurați-vă că în timpul funcționării cablul de alimentare nu este umed sau nu se umezește niciodată.
- ▶ Nu introduceți niciodată corpul aparatului în apă sau în orice alt lichid! Există pericol de moarte prin electrocutare dacă, în timpul funcționării, ajung resturi de lichid pe componentele conductoare de tensiune.
- ▶ Apucați cablul de alimentare întotdeauna de ștecăr. Nu trageți de cablu și nu puneți mâinile umede pe cablul de alimentare, deoarece s-ar putea produce un scurtcircuit sau electrocutare.
- ▶ Nu așezați aparatul și nici corpuri de mobilier pe cablul de alimentare și asigurați-vă că acesta nu este strangulat.
- ▶ Nu este permisă deschiderea carcasei aparatului, repararea sau modificarea aparatului. În cazul deschiderii carcasei sau transformărilor arbitrare există pericol de moarte prin electrocutare, iar garanția devine nulă.

PERICOL DE ELECTROCUTARE!

- ▶ Protejați aparatul împotriva picăturilor de apă și a apei pulverizate. De aceea nu așezați obiecte umplute cu lichide (de exemplu vase cu flori) pe sau lângă aparat.
- ▶ Scoateți ștecărul cablului de alimentare din priză la fiecare întrerupere, la asamblare, la demontare și în lipsa supravegherii, precum și la terminarea utilizării și înainte de fiecare curățare.

AVERTIZARE! PERICOL DE RĂNIRE!

- ▶ Asigurați-vă că aparatul este asamblat corect și complet înainte de a-l pune în funcțiune.
- ▶ Copiilor le este interzis să se joace cu aparatul.
- ▶ Scoateți întotdeauna ștecărul cablului de alimentare din priză înainte de montarea sau demontarea accesoriilor.
- ▶ După fiecare utilizare verificați dacă comutatorul Pornit/Oprit se află în poziția „Oprit” („O”). Motorul trebuie să se fi oprit complet înainte să puteți demonta aparatului.



În timp ce lucrați cu aparatul, nu introduceți niciodată degetele sau obiecte în orificiul de umplere. Acest lucru poate provoca răni grave sau deteriorarea aparatului. Dacă există bucăți de fructe care nu pot fi scoase cu ajutorul accesoriului de împingere, opriți aparatul, scoateți ștecărul cablului de alimentare din priză și deschideți aparatul.

- ▶ Înaintea utilizării asigurați-vă că este bine închis capacul.

 ATENȚIE! PAGUBE MATERIALE!

- ▶ Nu utilizați niciodată aparatul dacă este așezat pe materiale moi, de exemplu pe covor. Blocarea orificiilor de ventilare și de aerisire de la baza aparatului poate provoca pericol de supraîncălzire și de incendiu!
- ▶ Nu utilizați aparatul împreună cu temporizatoare externe sau cu sisteme separate de comandă de la distanță.
- ▶ Nu lăsați niciodată aparatul nesupravegheat în timpul funcționării.
- ▶ Nu utilizați aparatul fără conținut.
- ▶ Asigurați-vă că aparatul, cablul de alimentare sau ștecărul cablului de alimentare nu vor intra în contact cu surse de căldură cum sunt plitele de gătit sau flăcările deschise.
- ▶ Nu utilizați aparatul în aer liber.
- ▶ Utilizați aparatul numai cu accesoriile originale livrate împreună cu acesta.
- ▶ Nu utilizați cuburi de gheață sau alimente congelate rapid. Înaintea utilizării, decongelați ingredientele congelate până când furculița poate pătrunde aproximativ până la jumătatea acestora.
- ▶ Transportați aparatul ținându-l numai de corpul aparatului, niciodată de capac sau de compartimentul sitei.

Elemente de operare

(a se vedea figurile de pe paginile pliate)

Figura A:

- ❶ Accesoriu de împingere
- ❷ Tub de umplere (cu capac rabatabil)
- ❸ Capac
- ❹ Suport compartiment sită
- ❺ leșire pentru suc
- ❻ Opritor
- ❼ Comutator Pornit/Oprit
- ❽ Corpul aparatului
- ❾ Cablu de alimentare cu ștecăr
- ❿ Tasta RESET
- ⓫ Recipient pentru suc
- ⓬ Recipient pentru tescovină
- ⓭ leșire pentru pulpă și tescovină
- ⓮ Compartimentul sitei

Figura B:

- ❶❹ Cadrul detașabil al sitei
- ❶❷ Sită (oțel inoxidabil)
- ❶❸ Accesoriu pentru sorbet
- ❶❹ Spirală de transport
- ❶❺ Perie de curățare

Figura C:

- ❶❶ Sită (montată în compartimentul sitei cu cadrul detașabil al sitei)
- ❶❷ Arbore de antrenare

Furnitura și verificarea transportului

În mod standard, aparatul este livrat cu următoarele componente:

- Slow-Juicer
- Accesoriu de împingere ❶
- Perie de curățare ❷
- Recipient pentru suc ❸
- Recipient pentru tescovină ❹
- Instrucțiuni de utilizare

INDICAȚIE

- ▶ Verificați dacă furnitura este completă și dacă prezintă deteriorări vizibile.
- ▶ În cazul în care furnitura este incompletă sau componentele sunt deteriorate din cauza ambalajului precar sau a transportului, apelați linia telefonică directă de service (a se vedea capitolul **Service**).

Dezambalarea



AVERTIZARE!

- ▶ Nu este permisă utilizarea materialelor de ambalare pe post de jucării.
Există pericolul de asfixiere.
- ◆ Scoateți din cutie toate componentele aparatului și instrucțiunile de utilizare.
- ◆ Îndepărtați toate materialele de ambalare.

Operarea și funcționarea

Acest capitol cuprinde indicații importante cu privire la operarea și funcționarea aparatului.



AVERTIZARE! PERICOL DE RĂNIRE!

- ▶ Scoateți întotdeauna ștecărul cablului de alimentare ❶ din priză înainte de montarea sau demontarea accesoriilor.



Funcția de resetare/oprirea de siguranță

Acest aparat este dotat cu o oprire de siguranță pentru protejarea motorului:

Atunci când se blochează bucăți de fructe, iar aparatul se oprește automat, înseamnă că s-a declanșat oprirea de siguranță. Aparatul se oprește înainte ca motorul să se defecteze prin supraîncălzire.

Aparatul poate fi pornit din nou abia după resetarea opririi de siguranță.

Pentru a putea reporni aparatul, procedați în modul următor:

- Poziționați comutatorul Pornit/Oprit **7** în poziția „O” și scoateți ștecărul cablului de alimentare **9** din priză. Lăsați aparatul să se răcească cca 10-15 minute.
- Rotiți capacul **3** în sens antiorar până când marcajul  este orientat spre marcajul  de pe compartimentul sitei **14**.
- Scoateți capacul **3**.
- Îndepărtați bucățile de fructe blocate.
- Scoateți cu griță compartimentul sitei **14** și întoarceți corpul aparatului **8**.
- Introduceți ștecărul cablului de alimentare **9** într-o priză.
-  Apăsăți tasta RESET **10** care se găsește pe partea inferioară a corpului aparatului **8**.
- Scoateți din nou ștecărul cablului de alimentare **9** din priză și întoarceți corpul aparatului **8**.
- Reasamblați aparatul conform descrierii din capitolul următor și continuați storcerea.

Asamblarea și utilizarea aparatului

- Înainte de prima folosire curățați aparatul conform instrucțiunilor din capitolul „Curățarea și îngrijirea”.
- Instalați aparatul conform indicațiilor de siguranță.



AVERTIZARE! PERICOL DE RĂNIRE!



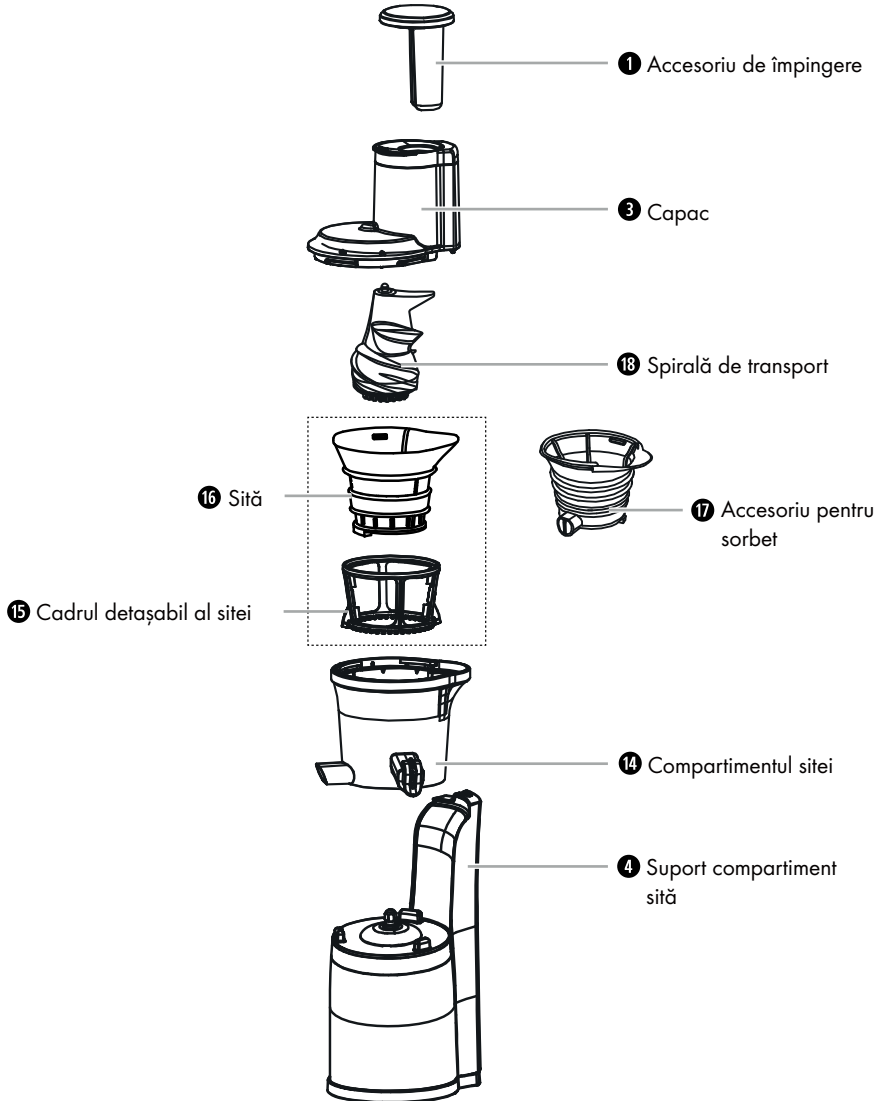

- Asigurați-vă că ștecărul cablului de alimentare **9** nu se află în priză înainte de a asambla aparatul.

Respectați acest desen la reasamblare și țineți cont de marcajele de pe aparat:



- 1) Așezați compartimentul sitei 14 în așa fel pe corpul aparatului 8, încât cele trei piedici de pe corpul aparatului 8 să intre în cele trei decupațe de pe partea inferioară a compartimentului sitei 14.

INDICAȚIE

- ▶ Asigurați-vă că dopul negru de cauciuc de la baza compartimentului sitei 14 închide capătul din spate al ieșirii pentru pulpă și tescovină 13 și că este fixat. Acesta trebuie îndepărtat numai pentru curățare!
 - Atunci când doriți să stoarceți fructe/legume:
 - Așezați cadrul detașabil al sitei 15 în compartimentul sitei 14. Rotiți cadrul sitei 15 într-o parte și în alta pentru a vedea dacă se rotește astfel roata dințată de pe fundul interior al compartimentului sitei 14.
 - Introduceți sita 16 în cadrul detașabil al sitei 15. În acest scop, adâncitura de pe marginea superioară a sitei 16 trebuie să fie poziționată în adâncitura cu formă similară de la compartimentul sitei 14.
 - Atunci când doriți să preparați sorbet:
 - Introduceți accesoriul pentru sorbet 17 în compartimentul sitei 14. În acest scop, adâncitura de pe marginea superioară a accesoriului pentru sorbet 17 trebuie să fie poziționată în adâncitura cu formă identică de la compartimentul sitei 14. Ieșirea accesoriului pentru sorbet 17 este poziționată în fața ieșirii compartimentului sitei 14.
- 2) Așezați spirala de transport 18 pe arborele de antrenare 21, rotiți puțin și apăsați concomitent în jos, astfel încât să se blocheze simțitor. Verificați poziția stabilă înainte de a continua asamblarea.
 - 3) Așezați capacul 3 pe compartimentul sitei 14, astfel încât marcajul  de pe capac 3 să fie orientat spre marcajul  de pe compartimentul sitei 14.
 - 4) Rotiți capacul 3 în sens orar până când marcajul  este orientat spre marcajul  de pe compartimentul sitei 14 și se fixează.

INDICAȚIE

- ▶ Aparatul dispune de un dispozitiv de siguranță. Utilizarea aparatului este posibilă numai cu capacul 3 așezat corect.

- 5) Împingeți recipientul pentru tescovină 12 sub ieșirea pentru pulpă și tescovină 13 (a se vedea figura A).

INDICAȚIE

- ▶ La utilizarea accesoriului pentru sorbet 17 nu este necesar recipientul pentru tescovină 12.

- 6) Împingeți recipientul pentru suc 11 până sub ieșirea pentru suc 5 (a se vedea figura A).
- 7) Deschideți opritorul 6 pentru a permite ca sucul să curgă în recipientul pentru suc 11.

Pregătirea ingredientelor

- **Important:** Utilizați numai fructe bine coapte, deoarece altfel sita 16 se poate înfunda. Acest lucru ar necesita curățarea repetată a sitei 16.
- Spălați sau curățați de coajă fructele sau legumele pe care doriți să le procesați.
- Semințele mari sau sâmburii se vor îndepărta întotdeauna înainte de a introduce fructele în storcător.
- Fructele cu semințe (ca merele și perele) pot fi procesate cu tot cu coajă și cotor. Pentru a evita deteriorarea aparatului, îndepărtați ceilalți sâmburi (piersici, prune etc.), toate semințele mari (pepeni etc.) și cozile.
- Fructele cu coajă (de exemplu citricele, pepenii, kiwi, sfecla) trebuie mai întâi curățate.
- De la struguri se va tăia tija centrală.
- Dacă este necesar, tăiați fructele sau legumele în bucăți suficient de mici încât să încapă în tubul de umplere 2.
- Tăiați ingredientele fibroase (de exemplu țelina) în bucăți cu lungimea de cca 3–5 cm și cu lățimea de cca 1,5–2 cm.
- Alimentele uscate precum fasolea sau orezul trebuie înmuiate în prealabil, respectiv fierte până se înmoaie. Lăsați ingredientele fierbinți să se răcească la temperatura camerei înainte de a le prelucra.
- Pentru prepararea sorbetului înghețați ingredientele. În acest scop, întindeți-le cel mai bine pe un suport adecvat. Asigurați-vă că bucățile individuale nu se lipesc între ele.

ATENȚIE! PAGUBE MATERIALE!

- ▶ Nu utilizați cuburi de gheață sau alimente congelate rapid. Înaintea utilizării, decongealați ingredientele congelate până când furculița poate pătrunde aproximativ până la jumătatea celei mai groase bucăți.
- ▶ Nu utilizați fructe foarte tari cum ar fi, de exemplu nuci de cocos.

INDICAȚIE

- ▶ Stafidele nu pot fi stoarse, deoarece conțin prea puțin suc.
- ▶ Lăsați morcovii în apă cca 24 de ore înainte de a-i stoarce și tăiați-i în bucăți mici (cca 1,5 x 1,5 cm).
- ▶ Alimentele congelate trebuie utilizate în decurs de o lună.

Stoarcerea/prepararea sorbetului



AVERTIZARE! PERICOL DE RĂNIRE!

- ▶ Nu introduceți niciodată degetele sau obiecte în tubul de umplere ② în timpul funcționării aparatului. Aceasta poate produce răniri grave și/sau deteriorări ale aparatului.

ATENȚIE! PAGUBE MATERIALE!

- ▶ **Stoarcerea:** Nu utilizați aparatul continuu mai mult de 15 de minute (timp de operare continuă) la stoarcere. După 15 minute de funcționare continuă, lăsați aparatul să se răcească. În caz contrar, aparatul se poate defecta.
- ▶ **Prepararea sorbetului:** Nu utilizați aparatul continuu mai mult de 5 de minute (timp de operare continuă) la prepararea sorbetului. După 5 minute de funcționare continuă, lăsați aparatul să se răcească. În caz contrar, aparatul se poate defecta.
- ▶ Porniți aparatul numai după introducerea ingredientelor în tubul de umplere ②. Nu îl utilizați niciodată fără ingrediente.

- 1) Introduceți ștecărul cablului de alimentare ⑨ într-o priză.

INDICAȚIE

- ▶ Dacă doriți să treceți comutatorul Pornit/Oprit ⑦ din poziția „I” în poziția „R” sau invers, poziționați întotdeauna comutatorul Pornit/Oprit ⑦ mai întâi pe „O” (oprit) și așteptați oprirea motorului.
- 2) Dacă doriți să prelucrați bucăți mari de alimente, deschideți capacul tubului de umplere ②. Dacă este necesar, îndepărtați în prealabil accesoriul de împingere ① în cazul în care acesta se află în tubul de umplere ②.
 - 3) Introduceți o parte din ingrediente în tubul de umplere ② și închideți la loc capacul tubului de umplere ②.

INDICAȚIE

- ▶ Aparatul poate fi pornit doar atunci când capacul tubului de umplere ② este închis.
- 4) Poziționați comutatorul Pornit/Oprit ⑦ al aparatului în poziția „I”. Aparatul începe să funcționeze.



INDICAȚIE

- ▶ În mod normal, aparatul trage automat ingredientele care trebuie preparate odată ce le-ați introdus în tubul de umplere ②. Împingeți doar puțin cu ajutorul accesoriului de împingere ① dacă observați că ingredientele nu mai pot fi trase în aparat, în caz contrar, aparatul putându-se bloca.
- 5) Continuați să introduceți ingrediente în tubul de umplere ②. Utilizați eventual accesoriul de împingere ①, pentru a împinge ușor ingredientele în tubul de umplere ②. Adăugați alte bucăți pe măsură ce ingredientele sunt procesate. Pentru aceasta nu este necesară oprirea aparatului.

INDICAȚIE

- ▶ Dacă doriți să adăugați ingrediente prea mari în tubul de umplere ②, opriți aparatul prin așezarea comutatorului Pornit/Oprit ⑦ în poziția „O”. Deschideți capacul tubului de umplere ② și adăugați ingredientele. Închideți din nou capacul și continuați prelucrarea.

INDICAȚIE

- ▶ În cazul blocării bucăților de alimente pe durata funcționării, opriți aparatul și poziționați comutatorul Pornit/Oprit ⑦, după caz, scurt și de mai multe ori, în poziția „R”, pentru a permite motorului să se rotească în sens invers. Dacă nici acest remediu nu are efect, demontați aparatul conform descrierii din capitolul „Demontarea” și îndepărtați bucățile de alimente blocate.
- ▶ Dacă în tubul de umplere ② s-au blocat bucăți de alimente ce nu pot fi îndepărtate cu ajutorul accesoriului de împingere ①, procedați în modul următor:
 - Opriți aparatul și scoateți ștecărul cablului de alimentare ⑨ din priză.
 - Rotiți capacul ③ în sens antiorar până când marcajul  este orientat spre marcajul  de pe compartimentul sitei ⑭.
 - Scoateți capacul ③.
 - Îndepărtați bucățile de alimente blocate.
 - Reasamblați aparatul și continuați utilizarea.

OPRIREA DE SIGURANȚĂ/FUNCȚIA DE RESETARE

- ▶ Atunci când aparatul se oprește automat, înseamnă că s-a declanșat oprirea de siguranță. Aparatul se oprește înainte ca motorul să se defecteze prin supraîncălzire, de exemplu dacă s-au blocat bucăți de alimente și motorul se blochează. Aparatul poate fi pornit din nou abia după resetarea opririi de siguranță.

Pentru a putea reporni aparatul, procedați cum este descris în capitolul **Funcția de resetare/oprirea de siguranță**.

INDICAȚIE

- ▶ Dacă recipientul pentru suc **11** este plin și doriți să-l goliți în timp ce mai curge suc din ieșirea pentru suc **5**, închideți ieșirea cu ajutorul opritorului **6**. Deschideți din nou opritorul **6** după ce ați reșezat recipientul golit pentru suc **11** sub ieșirea pentru suc **5**.

INDICAȚIE

- ▶ Atunci când recipientul pentru tescovină **12** este plin și doriți să îl goliți, întrerupeți umplerea cu ingrediente și așteptați până când nu mai iese pulpă din aparat. După golire așezați recipientul pentru tescovină **12** din nou sub ieșirea pentru pulpă și tescovină **13**.
- ▶ În cazul în care rămâne pulpă în ieșirea pentru pulpă și tescovină **13**, opriți aparatul și îndepărtați resturile cu ajutorul cozii periei de curățare **19**.



6) Opriți imediat aparatul după ce ați procesat toate ingredientele.

ATENȚIE! PAGUBE MATERIALE!

- ▶ Curățați ieșirea pentru suc **5** și ieșirea pentru pulpă și tescovină **13** în mod regulat și după fiecare utilizare, pentru a preveni apariția și/sau deteriorarea aparatului.

Demontarea

Dacă doriți să demontați aparatul, de exemplu pentru a-l curăța, procedați în modul următor:

- 1) Scoateți ștecărul cablului de alimentare **9** din priză.
- 2) Închideți opritorul **6** de la ieșirea pentru suc **5** pentru a preveni curgerea resturilor de suc.
- 3) Rotiți capacul **3** în sens antiorar până când marcajul  este orientat spre marcajul  de pe compartimentul sitei **14**.
- 4) Scoateți capacul **3** împreună cu accesoriul de împingere **1**.
- 5) Scoateți cu grijă compartimentul sitei **14** cu cadrul detașabil al sitei **15** și sita **16**, respectiv accesoriul pentru sorbet **17** și spirala de transport **18** de pe corpul aparatului **8**.
- 6) Separați componentele una de alta.

Curățarea și îngrijirea



AVERTIZARE! PERICOL DE MOARTE PRIN ELECTROCUTARE!

Înainte de curățare scoateți ștecărul cablului de alimentare 9 din priză.

- Nu curățați niciodată corpul aparatului 8 sub jet de apă și nu îl introduceți niciodată în apă sau alte lichide. Aparatul se poate defecta iremediabil!



AVERTIZARE! PERICOL DE RĂNIRE!

- Scoateți întotdeauna ștecărul cablului de alimentare 9 din priză înainte de montarea sau demontarea accesoriilor.

ATENȚIE

Defectarea aparatului!

- Toate componentele aparatului și accesoriile trebuie curățate în mod regulat și după fiecare utilizare de resturi de fructe și tescovină, pentru a preîntâmpina înfundarea ieșirii pentru pulpă și tescovină 13 sau a ieșirii pentru suc 5 și/sau deteriorarea aparatului.
- În timpul curățării asigurați-vă că în corpul aparatului 8 nu pătrunde umezeală, pentru a evita defectarea iremediabilă a aparatului.
- Pentru curățarea suprafețelor nu utilizați substanțe de curățare abrazive sau chimice și nici obiecte ascuțite ori care pot zgâria aparatul.
- Curățați carcasa aparatului și cablul de alimentare 9 cu o lavetă ușor umezită. În cazul unor impurități persistente, adăugați pe cârpă un detergent delicat.
- Curățați compartimentul sitei 14, sita 16, cadrul sitei 15, accesoriul pentru sorbet 17, spirala de transport 18, recipientul pentru suc 11, recipientul pentru tescovină 12, capacul 3 și accesoriul de împingere 1 cu peria de curățare livrată 19 în apă caldă cu puțin detergent. Clătiți apoi toate componentele cu apă curată pentru a îndepărta eventualele urme de detergent.

INDICAȚIE

- Pentru a curăța ieșirea pentru pulpă și tescovină 13 puteți scoate un dop de cauciuc de pe partea inferioară a compartimentului sitei 14 din capătul din spate al ieșirii pentru pulpă și tescovină 13, astfel încât să permiteți apei să curgă prin respectiva ieșire. Pulpă de fructe rămasă blocată poate fi îndepărtată cu ajutorul cozii periei de curățare 19 și îndepărtată prin spălare.
După curățare, împingeți din nou dopul de cauciuc în capătul din spate al ieșirii pentru pulpă și tescovină 13.

INDICAȚIE



Toate componentele detașabile, cu excepția periei de curățare **19**, sunt adecvate pentru curățarea în mașina de spălat vase. Așezați aceste componente numai în coșul de sus al mașinii de spălat vase, nu le fixați în mașină și folosiți un program de spălare la maximum 60 °C.

Pentru curățarea suprafețelor exterioare ale aparatului este suficientă folosirea unei lavete umede. Se va avea în vedere ca toate componentele să fie complet uscate înaintea reutilizării aparatului.

Păstrarea

Păstrați aparatul curățat și uscat într-un loc curat, lipsit de praf și uscat.

Dacă nu utilizați aparatul un timp mai îndelungat, depozitați-l într-un loc curat și uscat, departe de radiația solară directă.

Eliminarea



FR
Produsul și ambalajul sunt reciclabile; acestea fac obiectul unei răspunderi extinse a producătorului și sunt colectate separat.

Eliminarea aparatului



Simbolul alăturat al pubelei tăiate cu roți indică faptul că acest aparat face obiectul Directivei 2012/19/EU. Această directivă stabilește că la sfârșitul perioadei de utilizare a aparatului, acesta nu trebuie eliminat în gunoiul menajer obișnuit, ci trebuie predat la punctele de colectare speciale sau la centrele de eliminare a deșeurilor.

Eliminarea nu implică niciun cost pentru dvs. Contribuiți la protejarea mediului înconjurător prin eliminarea corespunzătoare a deșeurilor.

În cazul în care aparatul dvs. vechi conține date cu caracter personal, ține de responsabilitatea dvs. să le ștergeți înainte de a-l restitui.



Informații despre posibilitățile de eliminare a produsului scos din uz pot fi obținute de la administrația locală.

Eliminarea ambalajelor



Materialele de ambalare sunt alese conform compatibilității acestora cu mediul înconjurător și aspectelor tehnice privind eliminarea, fiind astfel reciclabile. Eliminați materialele de ambalare de care nu mai aveți nevoie conform prevederilor locale în vigoare.

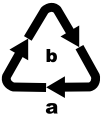

Eliminați ambalajul în mod ecologic. Respectați marcajul de pe diferitele materiale de ambalare și separați-le dacă este cazul. Materialele de ambalare sunt marcate cu abrevieri (a) și cifre (b) cu următoarea semnificație: 1-7: materiale plastice, 20-22: hârtie și carton, 80-98: materiale compozite.

Anexă

Date tehnice

Alimentare cu tensiune	220-240 V ~ (curent alternativ), 50 - 60 Hz
Consum	300 W
Clasa de protecție	II / □
rotații pe minut	60 ± 20 %
Timp de operare continuă	15 minute pentru stoarcere, 5 minute pentru prepararea sorbetului
Capacitate recipient pentru suc ⑪	cca 790 ml, volum utilizabil: cca 600 ml până la marcajul max.
Capacitate recipient pentru tescovină ⑫	cca 1049 ml
	Toate componentele acestui aparat care intră în contact cu alimentele sunt adevrate pentru uz alimentar.

Timp de operare continuă

Timpul de operare continuă indică pentru cât timp un aparat poate fi operat fără ca motorul să se supraîncălzească și să se defecteze. După timpul de operare continuă specificat opriți aparatul până când motorul s-a răcit.

Garanția Kompernass Handels GmbH

Stimate client,

Pentru acest aparat se acordă o garanție de 3 ani de la data cumpărării. În cazul în care produsul prezintă defecte, beneficiați de drepturi legale față de vânzătorul produsului. Aceste drepturi legale nu sunt limitate prin garanția noastră prezentată în cele ce urmează.

Condiții de garanție

Perioada de garanție începe de la data cumpărării. Păstrați cu grijă bonul fiscal. Acesta este necesar pentru a dovedi cumpărarea.

Dacă în decurs de trei ani de la data cumpărării acestui produs apare un defect de material sau de fabricație, produsul va fi reparat, înlocuit de către noi în mod gratuit sau vi se va restitui prețul de cumpărare, la alegerea noastră. Garanția presupune ca în timpul perioadei de trei ani să se prezinte aparatul defect și dovada cumpărării (bonul fiscal), precum și o scurtă descriere în scris, în care să se specifice în ce constă defecțiunea și când a survenit aceasta.

Dacă defectul este acoperit de garanția noastră, veți primi înapoi produsul reparat sau unul nou. Timpul de nefuncționare din cauza lipsei de conformitate apărute în cadrul termenului de garanție prelungeste termenul de garanție legală de conformitate și cel al garanției comerciale și curge, după caz, din momentul la care a fost adusă la cunoștința vânzătorului lipsa de conformitate a produsului sau din momentul prezentării produsului la vânzător/unitatea service până la aducerea produsului în stare de utilizare normală și, respectiv, al notificării în scris în vederea ridicării produsului sau predării efective a produsului către consumator.

Produsele de folosință îndelungată care înlocuiesc produsele defecte în cadrul termenului de garanție vor beneficia de un nou termen de garanție care curge de la data preschimbării produsului.

Perioada de garanție și pretențiile legale privind defectele

Perioada de garanție nu este prelungită după efectuarea reparațiilor realizate în perioada de garanție. Acest lucru este valabil și pentru piesele înlocuite și reparate. Eventualele deteriorări și deficiențe prezente deja la cumpărare trebuie semnalate imediat după dezambalarea produsului. Reparațiile necesare după expirarea perioadei de garanție se efectuează contra cost.

Domeniul de aplicare a garanției

Aparatul a fost produs cu grijă, în conformitate cu orientările stricte privind calitatea și verificat cu rigurozitate înaintea livrării.

Garanția se acordă în caz de defecte de material sau de fabricație. Această garanție nu se extinde asupra componentelor produsului care sunt expuse uzurii normale și care, prin urmare, pot fi considerate piese de uzură sau asupra deteriorărilor apărute la componentele fragile, de exemplu comutatoare, acumulatori sau componente realizate din sticlă.

Această garanție se pierde în cazul în care produsul a fost deteriorat, a fost utilizat sau întreținut în mod necorespunzător. Pentru utilizarea corespunzătoare a produsului trebuie respectate cu strictețe toate indicațiile prezentate în instrucțiunile de utilizare. Trebuie evitate în mod obligatoriu utilizările și acțiunile nerecomandate sau care fac obiectul unor avertizări în cadrul instrucțiunilor de utilizare.

Aparatul este destinat numai uzului privat și nu utilizărilor comerciale. În cazul manevrării abuzive sau necorespunzătoare, al uzului de forță și al intervențiilor care nu au fost realizate de către filiala noastră autorizată de service, garanția își pierde valabilitatea.

Procedura de acordare a garanției

Pentru a se asigura prelucrarea rapidă a solicitării dvs., urmați instrucțiunile de mai jos:

- Pentru toate solicitările păstrați la îndemână bonul fiscal și numărul articolului (IAN) 498394_2204 ca dovadă a cumpărării.
- Numărul articolului poate fi consultat pe plăcuța cu date tehnice de pe produs, pe o gravură de pe produs, pe coperta instrucțiunilor de utilizare (în partea stângă, jos) sau pe autocolantul de pe partea din spate sau de jos a produsului.
- În cazul în care apar defecte funcționale sau alte defecțiuni, contactați mai întâi **telefonic** sau **prin e-mail** departamentul de service menționat în continuare.
- Apoi puteți expedia produsul înregistrat ca fiind defect la adresa de service care v-a fost comunicată, fără a plăti taxe poștale, anexând dovezile cumpărării (bonul fiscal) și indicând în ce constă defectul și când a apărut acesta.



Acest manual, precum și multe alte manuale, videoclipuri cu produsele și software-uri de instalare pot fi descărcate de pe www.lidl-service.com.

Cu ajutorul acestui cod QR puteți accesa direct pagina Lidl de service (www.lidl-service.com) și puteți deschide instrucțiunile de utilizare prin introducerea numărului de articol (IAN) 498394_2204.

Service-ul

RO Service România
Tel.: 0800896637
E-Mail: kompernass@lidl.ro

IAN 498394_2204

Importator

Vă rugăm să aveți în vedere faptul că următoarea adresă nu reprezintă o adresă pentru service. Contactați mai întâi centrul de service indicat.

KOMPERNASS HANDELS GMBH

BURGSTRASSE 21

44867 BOCHUM

GERMANIA

www.kompernass.com

Rețete

INDICAȚIE

- Rețete fără garanție. Toate indicațiile privind ingredientele și prepararea sunt orientative. Completați aceste propuneri de rețete pe baza experienței personale anterioare.

Băutură de vară

2 persoane

Ingrediente

- 1 bucată mare de pepene verde
- 1 lămâie
- 4 mere, dulci-acrișoare (de exemplu „Jonagold” sau „Jonatan”)

Preparare

- 1) Pregătiți pepenele verde, lămâia și merele conform indicațiilor din instrucțiunile storcătorului lent.
- 2) Stoarceți pepenele verde, lămâia și merele.
- 3) Serviți băutura de vară rece.

Băutură cu mere, pere și căpșuni

2 persoane

Ingrediente

- 1 măr, verde (de exemplu „Granny Smith”)
- 3 pere mici, coapte
- 10 căpșuni de mărime medie

Preparare

- 1) Pregătiți mărul, perele și căpșunile conform indicațiilor din instrucțiunile storcătorului lent.
- 2) Stoarceți totul cu storcătorul lent.
- 3) Amestecați sucurile și serviți imediat băutura.

Băutură pentru micul dejun

2 persoane

Ingrediente

- 4 - 5 morcovi
- 2 mere
- 1 linguriță de ulei de măsline

Preparare

- 1) Pregătiți morcovii și merele conform indicațiilor din instrucțiunile storcătorului lent.
- 2) Stoarceți mai întâi morcovii, apoi merele.
- 3) Adăugați uleiul de măsline.
- 4) Amestecați totul bine.

Băutură cu pepene galben

2 persoane

Ingrediente

- cca 1/3 pepene galben
- 1 mango
- 1 măr, dulce-acrișor (de exemplu „Jonagold” sau „lonatan”)
- 1 măr, verde (de exemplu „Granny Smith”)

Preparare

- 1) Pregătiți pepenele verde, mango și merele conform indicațiilor din instrucțiunile storcătorului lent.
- 2) Stoarceți mai întâi pepenele, apoi mango și merele. Amestecați totul.

Băutură cu ananas și mango

2 persoane

Ingrediente

- ½ ananas
- ½ mango
- 1 măr
- 1 portocală
- 2 lingurițe de ulei de germeni de grâu

Preparare

- 1) Pregătiți ananasul, mango, mărul și portocala conform indicațiilor din instrucțiunile storcătorului lent.
- 2) Stoarceți mai întâi ananasul, apoi mango.
- 3) Stoarceți mărul și portocala.
- 4) Amestecați sucurile.
- 5) Adăugați 2 lingurițe de ulei de germeni de grâu și amestecați.

Băutură cu sfeclă roșie

2 persoane

Ingrediente

- 1 sfeclă roșie
- 3 portocale
- 2 linguri de coacăze

Preparare

- 1) Pregătiți sfecla roșie, portocalele și coacăzele conform indicațiilor din instrucțiunile storcătorului lent.
- 2) Stoarceți sfecla roșie, portocalele și coacăzele și amestecați sucurile.

Băutură cu piersici, pere și ananas

2 persoane

Ingrediente

- 2 piersici
- 2 pere mici
- ½ ananas

Preparare

- 1) Pregătești piersicile, perele și ananasul conform indicațiilor din instrucțiunile storcătorului lent.
- 2) Stoarceți totul pe rând și serviți imediat sucul.

Suc de roșii

Ingrediente

- roșii (cca 6 roșii de mărime medie pentru 1 persoană)
- eventual puțină miere sau sare și piper

Preparare

- 1) Îndepărtați partea verde și tăiați roșiile în felii mici.
- 2) Introduceți roșiile pe rând în aparat.
- 3) Pentru a îndulci sucul în mod natural, adaugați puțină miere.
Dacă doriți ca sucul să aibă un gust puternic, asezonați-l cu sare și piper.
- 4) Beți sucul imediat.

Suc de ardei

Ingrediente

- ardei (cca 2 - 3 ardei mari pentru 1 persoană)
- eventual 1 măr

Preparare

- 1) Îndepărtați cotorul și semințele și tăiați ardeii în fâșii.
- 2) Introduceți fâșiile de ardei pe rând în aparat.
- 3) Dacă doriți să obțineți un gust ceva mai dulce, stoarceți și mărun.
- 4) Beți sucul imediat.

Suc de broccoli

Ingrediente

- broccoli
- eventual o pară

Preparare

- 1) Rupeți broccoli în buchețele mici.
- 2) Introduceți buchețelele de broccoli pe rând în aparat.

INDICAȚIE

- ▶ Deoarece broccoli are un conținut redus de lichid, este posibil ca la preparare aparatul să facă zgomote neobișnuite. Acest lucru este normal și nu indică o defecțiune a aparatului!

- 3) Dacă doriți, adaugați în aparat para pregătită conform indicațiilor din aceste instrucțiuni. Para îndulcește gustul aspru de broccoli, compensând totodată conținutul redus de lichid al acestuia.

Sorbet de afine și banane

Ingrediente

- cca 100 g afine
- 1,5 banane

Preparare

- 1) Pregătiți afinele și banana conform indicațiilor din instrucțiunile storcătorului lent.
- 2) Introduceți alternativ afine și bucăți de banană în tubul de umplere ②.
- 3) Amestecați din nou sorbetul rezultat cu o lingură.

Sorbet Tropicana

Ingrediente

- cca 160 g ananas
- 1 portocală
- 1/2 mango (cca 100 - 150 g)

Preparare

- 1) Pregătiți ananasul, portocala și mango conform indicațiilor din instrucțiunile storcătorului lent.
- 2) Introduceți alternativ bucăți de ananas, portocală și mango în tubul de umplere ②.
- 3) Amestecați din nou sorbetul rezultat cu o lingură.

Sorbet de căpșuni și ananas

Ingrediente

- 7 căpșuni
- cca 160 g ananas
- 1 linguriță de fulgi de cocos

Preparare

- 1) Pregătiți căpșunile și ananasul conform indicațiilor din instrucțiunile storcătorului lent.
- 2) Introduceți alternativ fructele în tubul de umplere ②.
- 3) Adăugați fulgii de cocos în compoziția de sorbet și amestecați totul cu o lingură.

Sorbet de zmeură și pere

Ingrediente

- cca 100 g zmeură
- 2 pere

Preparare

- 1) Pregătiți zmeura și perele conform indicațiilor din instrucțiunile storcătorului lent.
- 2) Introduceți alternativ zmeura și perele în tubul de umplere ②.
- 3) Amestecați din nou sorbetul rezultat cu o lingură.

Съдържание

Въведение	394
Информация относно това ръководство за потребителя.....	394
Употреба по предназначение.....	394
Предупредителни указания.....	394
Безопасност	395
Основни указания за безопасност.....	395
Елементи за обслужване	400
Окомплектовка на доставката и инспекция след транспортиране ..	401
Разпаковане	401
Обслужване и работа с уреда	401
Функция Reset/Предпазно изключване.....	402
Сглобяване и работа с уреда.....	402
Подготовка на продуктите.....	405
Изстискване на сок/Приготвяне на сорбе.....	406
Демонтаж.....	408
Почистване и поддръжка	409
Съхранение	410
Предаване за отпадъци	410
Предаване на уреда за отпадъци.....	410
Предаване на опаковката за отпадъци.....	411
Приложение	411
Технически данни.....	411
Гаранция.....	412
Сервизно обслужване.....	414
Вносител.....	414
Рецепти	415

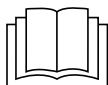

Преди да използвате уреда за пръв път, прочетете внимателно ръководството за потребителя и го запазете за по-късна справка. Предавайте уреда на трети лица заедно с това ръководство.

Въведение

Информация относно това ръководство за потребителя

Поздравяваме ви за покупката на вашия нов уред.

Избрали сте висококачествен продукт. Ръководството за потребителя е неразделна част от този продукт. То съдържа важни указания относно безопасността, употребата и предаването за отпадъци. Преди да използвате продукта, се запознайте с всички указания за обслужване и безопасност. Използвайте продукта единствено според описанието и за указаните области на приложение. Предавайте продукта на трети лица заедно с цялата документация.

Употреба по предназначение

Уредът е подходящ за изстискване на сок от добре узрели и обелени плодове и зеленчуци, както и за приготвяне на сорбета. С уреда трябва да се преработват само хранителни продукти. Трябва да се използват единствено оригиналните принадлежности съгласно описанието. Всяка друга или излизаща извън тези рамки употреба се счита за нецелесъобразна и крие значителни опасности от злополуки. Уредът не е предвиден за употреба за професионални или промишлени цели. Този уред е предназначен единствено за употреба в частни домакинства.

Предупредителни указания

В настоящото ръководство за потребителя се използват следните предупредителни указания:



ОПАСНОСТ

Предупредително указание с тази степен на опасност обозначава грозяща опасна ситуация.

Ако опасната ситуация не бъде избегната, тя може да доведе до смърт или тежки наранявания.

- ▶ Спазвайте инструкциите в това предупредително указание, за да избегнете опасността от смърт или тежки наранявания на хора.



ПРЕДУПРЕЖДЕНИЕ

Предупредително указание с тази степен на опасност обозначава възможна опасна ситуация.

Ако опасната ситуация не бъде избегната, тя може да доведе до наранявания.

- ▶ Спазвайте инструкциите в това предупредително указание, за да избегнете наранявания на хора.

ВНИМАНИЕ

Предупредително указание с тази степен на опасност обозначава възможни материални щети.

Ако ситуацията не бъде избегната, тя може да доведе до материални щети.

- ▶ Спазвайте инструкциите в това предупредително указание, за да избегнете материални щети.

УКАЗАНИЕ

- ▶ Указанието дава допълнителна информация, която улеснява работата с уреда.

Безопасност

Тази глава съдържа важни указания за безопасност при работа с уреда.

Този уред отговаря на предписаните правила за техническа безопасност. Неправилна употреба може да доведе до телесни увреждания и материални щети.

Основни указания за безопасност

За безопасна работа с уреда спазвайте следните указания за безопасност:

- Този уред не трябва да се използва от деца.
- Уредът и неговият захранващ кабел трябва да се държат далече от деца.
- Този уред може да се използва от лица с ограничени физически, сетивни или умствени възможности или без опит и/или знания, ако са под наблюдение или са инструктирани по отношение на безопасната употреба на уреда и са разбрали опасностите, произтичащи от работата с него.

- Преди употреба проверете уреда за видими външни повреди. Не използвайте уреда, ако е повреден или е падал.
- Възлагайте ремонтите на уреда само на оторизирани специализирани фирми или на сервиза. При непрофесионално изпълнени ремонти могат да възникнат опасности за потребителя. Освен това отпада правото на изискване на гаранция.
- Ремонт на уреда по време на гаранционния срок трябва да се извършва само от оторизиран от производителя сервиз, в противен случай при последващи повреди не може да се предявява гаранционен иск.
- Повредените части трябва да се сменят само с оригинални резервни части. Само за тези части е гарантирано, че отговарят на изискванията за безопасност.
- При неправилна употреба на уреда съществува опасност от нараняване!
Използвайте го само по предназначение.
- Никога не използвайте уреда в близост до открит огън, котлон или загрята фурна.
- По възможност разположете уреда в близост до контакт. Погрижете се в случай на опасност да има бърз достъп до щепсела на мрежовия кабел и никой да не може да се спъва в мрежовия кабел.
- Осигурете стабилно положение на уреда.

 ОПАСНОСТ ОТ ТОКОВ УДАР!

- ▶ Включвайте уреда само към инсталиран съгласно правилата и заземен контакт. Мрежовото напрежение трябва да съвпада с данните от фабричната табелка на уреда.
- ▶ Ако кабелът за свързване към мрежата на този уред се повреди, той трябва да бъде сменен от производителя, неговата сервизна служба или лице с подходяща квалификация, за да се предотвратят евентуални опасности.
- ▶ Не излагайте уреда на дъжд и никога не го използвайте във влажна или мокра обстановка.
- ▶ Не допускайте мрежовият кабел да се намокри или навлажни по време на работа.
- ▶ Никога не потапяйте основата на уреда във вода или други течности! Възможна е опасност за живота поради токов удар, в случай че по време на работа остатъци от течност попаднат върху токопроводящите части.
- ▶ Хващайте мрежовия кабел само за щепсела. Не дърпайте самия кабел и никога не хващайте мрежовия кабел с мокри ръце, тъй като това може да предизвика късо съединение или токов удар.
- ▶ Не поставяйте уреда, мебели или др.п. върху мрежовия кабел и внимавайте той да не се притиска.
- ▶ Не трябва да отваряте корпуса на уреда, както и да ремонтирате или променят уреда. При отворен корпус или самоволни преустройства съществува опасност за живота поради токов удар и гаранцията отпада.
- ▶ Пазете уреда от капеща и пръскаща вода. Затова не поставяйте пълни с течност предмети (напр. вази) върху или до уреда.

ОПАСНОСТ ОТ ТОКОВ УДАР!

- ▶ При всяко прекъсване, сглобяване, разглобяване и при липса на надзор, както и след приключване на употреба и преди всяко почистване издърпвайте щепсела на мрежовия кабел от контакта.

ПРЕДУПРЕЖДЕНИЕ! ОПАСНОСТ ОТ НАРАНЯВАНЕ!

- ▶ Уверете се, че уредът е сглобен правилно и напълно, преди да го пуснете в действие.
- ▶ Не допускайте деца да играят с уреда.
- ▶ Винаги издърпвайте щепсела на мрежовия кабел от контакта, преди да поставите или свалите принадлежности.
- ▶ След всяка употреба на уреда се уверете, че превключвателят за включване/изключване се намира в позиция „Изкл.“ („О“). Преди да разглобите уреда, двигателят трябва да е спрял напълно.



Когато работите с уреда, никога не поставяйте пръстите си или предмети в отвора за пълнене. Това може да доведе до тежки наранявания или повреди на уреда. Ако парчета плод не могат да се отстранят с притискача, изключете уреда, издърпайте щепсела на мрежовия кабел от контакта и отворете уреда.

- ▶ Преди работа се уверете, че капакът е плътно затворен.

⚠ ВНИМАНИЕ! МАТЕРИАЛНИ ЩЕТИ!

- ▶ Никога не използвайте уреда, ако стои върху меки материали, като напр. мокет. Блокирането на отворите за вентилация в дъното на уреда води до опасност от прегряване и пожар!
- ▶ Не използвайте този уред с външен таймер или с отделна система за дистанционно управление.
- ▶ Никога не оставяйте уреда без наблюдение по време на работа.
- ▶ Не използвайте уреда в празно състояние.
- ▶ Уверете се, че уредът, мрежовият кабел или щепселът на мрежовия кабел не влизат в съприкосновение с източници на топлина като котлони или открити пламъци.
- ▶ Не използвайте уреда на открито.
- ▶ Използвайте уреда единствено с доставените оригинални принадлежности.
- ▶ Не използвайте кубчета лед или замразени хранителни продукти. Преди употреба размразете замразените продукти до степен, при която можете да достигнете с вилица до около средата.
- ▶ Носете уреда само за основата на уреда, никога за капака или отделението за цедката.

Елементи за обслужване

(вж. фигурите на разгъващите се страници)

Фигура А:

- ❶ Притискач
- ❷ Отвор за пълнене (с отварящ се капак)
- ❸ Капак
- ❹ Държач на отделението за цедката
- ❺ Изход за сока
- ❻ Стопер
- ❼ Превключвател за включване/изключване
- ❽ Основа на уреда
- ❾ Мрежов кабел с щепсел
- ❿ Бутон RESET
- ⓫ Съд за събиране на сока
- ⓫⓪ Съд за остатъците от изстисканите продукти
- ⓫⓫ Изход за месестата част и остатъците от изстисканите продукти
- ⓫⓬ Отделение за цедката

Фигура Б:

- ⓫⓭ Сваляща се рамка за цедката
- ⓫⓮ Цедка (висококачествена стомана)
- ⓫⓯ Вложка за сорбе
- ⓫⓰ Подаващ шнек
- ⓫⓱ Четка за почистване

Фигура В:

- ⓫⓲ Цедка (със сваляща се рамка за цедката, поставена в отделението за цедката)
- ⓫⓳ Задвижващ вал

Окомплектовка на доставката и инспекция след транспортиране

Стандартната окомплектовка на доставката включва следните компоненти:

- бавнооборотна сокоизстисквачка
- притискач **1**
- четка за почистване **19**
- съд за събиране на сока **11**
- съд за остатъците от изстисканите продукти **12**
- ръководство за потребителя

УКАЗАНИЕ

- ▶ Проверете доставката за комплектност и видими повреди.
- ▶ При непълна доставка или повреди поради лоша опаковка или щети, получени при транспорта, се обърнете към горещата линия на сервиза (вж. глава **Сервиз**).

Разопаковане



ПРЕДУПРЕЖДЕНИЕ!

- ▶ Опаковъчните материали не трябва да се използват за игра.
Съществува опасност от задушаване.
- ◆ Извадете всички части на уреда и ръководството за потребителя от кутията.
- ◆ Отстранете всички опаковъчни материали.

Обслужване и работа с уреда

В тази глава са посочени важни указания относно обслужването и работата с уреда.



ПРЕДУПРЕЖДЕНИЕ! ОПАСНОСТ ОТ НАРАНЯВАНЕ!



- ▶ Винаги издърпвайте щепсела на мрежовия кабел **9** от контакта, преди да поставите или свалите принадлежности.

Функция Reset/Предпазно изключване

За защита на двигателя този уред разполага с функцията предпазно изключване:

Ако заседнат парчета плод и уредът се изключи самостоятелно, се е задействало предпазното изключване. Уредът се изключва, преди двигателят да се повреди поради прегряване.

Уредът може да се включи отново едва след връщане на предпазното изключване в начално положение. Постъпете, както следва, за да включите отново уреда:

- Поставете превключвателя за включване/изключване **7** в позиция „О“ и издърпайте щепсела на мрежовия кабел **9** от контакта. Оставете уреда да се охлади в продължение на 10 – 15 минути.
- Завъртете капака **3** обратно на часовниковата стрелка така, че маркировката  да сочи към маркировката  на отделението за цедката **14**.
- Свалете капака **3**.
- Отстранете заседналите парчета плод.
- Свалете внимателно отделението за цедката **14** и обърнете основата на уреда **8**.
- Включете щепсела на мрежовия кабел **9** в контакт.
-  Натиснете бутона RESET **10**, който се намира от долната страна на основата на уреда **8**.
- Издърпайте отново щепсела на мрежовия кабел **9** от контакта и завъртете основата на уреда **8**.
- Сглобете отново уреда, както е описано в следващата глава, и продължете изстискването на сок.

Сглобяване и работа с уреда

- Преди първата употреба почистете уреда, както е описано в глава „Почистяване и поддръжка“.
- Разположете уреда съгласно указанията за безопасност.



ПРЕДУПРЕЖДЕНИЕ! ОПАСНОСТ ОТ НАРАНЯВАНЕ!

- Уверете се, че щепселът на мрежовия кабел **9** е издърпан от контакта, преди да сглобите уреда.

При сглобяването вземете под внимание тази схема и маркировките на уреда:

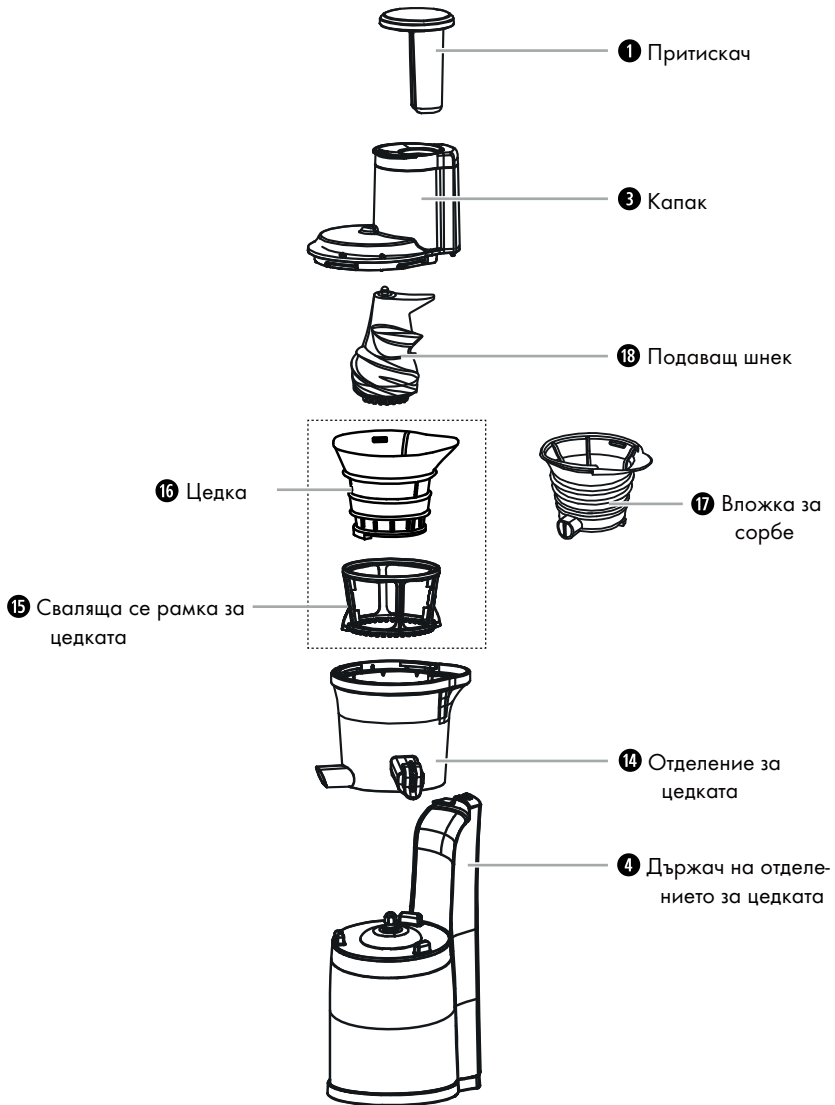

- 1) Поставете отделението за цедката **14** на основата на уреда **8** така, че трите фиксатора на основата на уреда **8** да влязат в гнездата от долната страна на отделението за цедката **14**.

УКАЗАНИЕ





- Уверете се, че черната гумена тапа на дъното на отделението за цедката **14** затваря задния край на изхода за месестата част и остатъците от изстисканите продукти **13** и е поставена. Тя трябва да се отстранява само за почистване!

■ Когато желаете да изстискате плодове/зеленчуци:

- Поставете свалящата се рамка за цедката **15** в отделението за цедката **14**. Завъртете рамката за цедката **15** напред-назад, за да проверите дали при това се върти зъбното колело на вътрешното дъно на отделението за цедката **14**.
- Поставете отново цедката **16** в свалящата се рамка за цедката **15**. При това заоблеността на горния ръб на цедката **16** трябва да лежи в еднаквата по форма заобленост на отделението за цедката **14**.

■ Когато желаете да пригответе сорбета:

- Поставете вложката за сорбе **17** в отделението за цедката **14**. При това заоблеността на горния ръб на вложката за сорбе **17** трябва да лежи в еднаквата по форма заобленост на отделението за цедката **14**. Изходът на вложката за сорбе **17** е позициониран пред изхода на отделението за цедката **14**.

- 2) Поставете подаващия шнек **18** на задвижващия вал **21**, завъртете го леко и при това го натиснете надолу така, че да се фиксира осезателно. Проверете дали положението му е стабилно, преди да продължите със сглобяването.
- 3) Поставете капака **3** на отделението за цедката **14**, така че маркировката  на капака **3** да сочи към маркировката  на отделението за цедката **14**.
- 4) Завъртете капака **3** по часовниковата стрелка така, че да се фиксира стабилно и маркировката  да сочи към маркировката  на отделението за цедката **14**.

УКАЗАНИЕ

- Уредът разполага с предпазно устройство. Работа с уреда е възможна само с правилно поставен капак **3**.

- 5) Тласнете съда за остатъците от изстисканите продукти **12** под изхода за месестата част и остатъците от изстисканите продукти **13** (вж. фигура А).

УКАЗАНИЕ

- При използване на вложката за сорбе **17** съдът за остатъците от изстисканите продукти **12** не е необходим.

- 6) Тласнете съда за събиране на сока **11** под изхода за сока **5** (вж. фигура А).
- 7) Отворете стопера **6**, за да може сокът да тече в съда за събиране на сока **11**.

Подготовка на продуктите

- **Важно:** Използвайте само добре узрели плодове, в противен случай цедката **16** може да се задръсти. Това налага многократно почистване на цедката **16**.
- Измийте или обелете плодовете или зеленчуците, които желаете да преработите.
- Едри семки или костилки винаги трябва да бъдат отстранени преди поставяне на плодовете в уреда.
- Семковите плодове (като ябълки, круши) могат да се преработват с кората и семенника. Отстранете костилките (от праскови, сливи и др.), едрите семки (от пъпеши и др.) и дръжките, за да предотвратите повреждане на уреда.
- Плодовете с кори (напр. citrusи, пъпеши, киви, цвекло) винаги трябва да се обелят предварително.
- Основната дръжка на гроздето трябва да се отреже.
- При необходимост нарежете плодовете или зеленчуците на достатъчно малки парчета, така че да се подават лесно през отвора за пълнене **2**.
- Нарежете влакнестите продукти (напр. целина) на парчета с дължина около 3 – 5 cm и ширина 1,5 – 2 cm.
- Сухи хранителни продукти, като боб или ориз, трябва предварително да се накиснат, респ. да се сварят до омекване. Оставете горещи продукти да се охладят до стайна температура преди преработката.
- За приготвяне на сорбе замразете продуктите. За целта препоръчваме да ги разпределите върху подходяща подложка. Внимавайте отделните парчета да не се слепват едно с друго.

ВНИМАНИЕ! МАТЕРИАЛНИ ЩЕТИ!

- ▶ Не използвайте кубчета лед или замразени хранителни продукти. Преди употреба размразете замразените продукти така, че да можете да достигнете с вилица приблизително до средата на най-дебелото парче.
- ▶ Не използвайте много твърди плодове, като напр. кокосови орехи.

УКАЗАНИЕ

- ▶ Стафидите не са подходящи за изстискване, защото съдържат твърде малко сок.
- ▶ Поставете морковите във вода 24 часа преди изстискване и ги нарежете на малки парчета (около 1,5 x 1,5 cm).
- ▶ Замразените хранителни продукти трябва да се използват в рамките на един месец.

Изстискване на сок/Приготвяне на сорбе



ПРЕДУПРЕЖДЕНИЕ! ОПАСНОСТ ОТ НАРАНЯВАНЕ!

- ▶ Никога не поставяйте пръстите си или предмети в отвора за пълнене ②, докато уредът работи. Това може да доведе до тежки телесни наранявания и/или повреждане на уреда.

ВНИМАНИЕ! МАТЕРИАЛНИ ЩЕТИ!

- ▶ **Изстискване на сок:** При изстискване на сок никога не използвайте уреда без прекъсване за повече от 15 минути (продължителност на кратковременния режим). След 15 минути непрекъсната работа оставете уреда да се охлади. В противен случай уредът може да се повреди.
- ▶ **Приготвяне на сорбе:** При приготвяне на сорбе никога не използвайте уреда без прекъсване за повече от 5 минути (продължителност на кратковременния режим). След 5 минути непрекъсната работа оставете уреда да се охлади. В противен случай уредът може да се повреди.
- ▶ Стартирайте уреда винаги едва след като сте поставили продуктите в отвора за пълнене ②. Никога не използвайте уреда без поставени продукти.

- 1) Включете щепсела на мрежовия кабел ⑨ в контакт.

УКАЗАНИЕ

- ▶ Когато желаете да поставите превключвателя за включване/изключване ⑦ от позиция „I“ в позиция „R“ или обратно, първо винаги поставяйте превключвателя за включване/изключване ⑦ в позиция „O“ (Изкл.) и изчакайте, докато двигателят спре напълно.
- 2) Когато желаете да преработите големи парчета хранителни продукти, отворете капака на отвора за пълнене ②. При необходимост отстранете предварително притискача ①, в случай че той се намира в отвора за пълнене ②.
 - 3) Поставете една част от продуктите в отвора за пълнене ② и отново затворете капака на отвора за пълнене ②.

УКАЗАНИЕ

- ▶ Уредът може да се стартира само когато капакът на отвора за пълнене **2** е затворен.
- 4) Поставете превключвателя за включване/изключване **7** на уреда в позиция „I“. Уредът започва да работи.

УКАЗАНИЕ

- ▶ Обикновено уредът изтегля самостоятелно преработваните продукти, след като сте ги поставили в отвора за пълнене **2**. Ако забележите, че продуктите не се изтеглят в уреда, ги притиснете леко с притискача **1**, тъй като в противен случай уредът може да блокира.
- 5) Поставете следващите продукти в отвора за пълнене **2**. Евентуално използвайте притискача **1**, за да притиснете внимателно продуктите навътре в отвора за пълнене **2**. По време на преработката на продуктите поставяйте следващите парчета. При това не изключвайте уреда.

УКАЗАНИЕ

- ▶ Когато желаете да поставите продукти, които са твърде големи за отвора за пълнене **2**, спрете уреда, като поставите превключвателя за включване/изключване **7** в позиция „O“. Отворете капака на отвора за пълнене **2** и поставете вътре продуктите. Затворете отново капака и продължете преработката.

УКАЗАНИЕ

- ▶ Ако по време на работа заседнат парчета хранителни продукти, изключете уреда и при необходимост поставете превключвателя за включване/изключване **7** няколко пъти последователно за кратко в позиция „R“, за да накарате двигателя да се върти в противоположна посока. Ако и това не помогне, демонтирайте уреда, както е описано в глава „Демонтаж“, и отстранете заседналите парчета хранителни продукти.
- ▶ При засядане на парчета хранителни продукти в отвора за пълнене **2** и невъзможност за отстраняване с притискача **1** постъпете, както следва:
 - Изключете уреда и издърпайте щепсела на мрежовия кабел **9** от контакта.
 - Завъртете капака **3** обратно на часовниковата стрелка така, че маркировката **1** да сочи към маркировката **▲** на отделението за цедката **14**.
 - Свалете капака **3**.
 - Отстранете заседналите парчета хранителни продукти.
 - Сглобете отново уреда и продължете работата.

ПРЕДПАЗНО ИЗКЛЮЧВАНЕ/ФУНКЦИЯ RESET

- ▶ Ако уредът се изключи самостоятелно, се е задействало предпазното изключване. Уредът се изключва, преди двигателят да се повреди поради прегряване, напр. защото са заседнали парчета хранителни продукти и двигателят блокира. Уредът може да се включи отново едва след връщане на предпазното изключване в начално положение. Постъпете, както е описано в глава **Функция Reset/Предпазно изключване**, за да можете да пуснете отново уреда.

УКАЗАНИЕ

- ▶ Когато съдът за събиране на сока **11** е пълен и желаете да го изпразните, докато все още тече сок от изхода за сока **5**, затворете изхода със стопера **6**. Отворете отново стопера **6**, след като сте върнали изпразнения съд за събиране на сока **11** под изхода за сока **5**.

УКАЗАНИЕ

- ▶ Когато съдът за остатъците от изстисканите продукти **12** е пълен и желаете да го изпразните, прекъснете добавянето на продукти и изчакайте, докато от съда повече не излиза месеста част. След изпразване поставете отново съда за остатъците от изстисканите продукти **12** под изхода за месестата част и остатъците от изстисканите продукти **13**.
- ▶ Ако месеста част заседне в изхода за месестата част и остатъците от изстисканите продукти **13**, спрете уреда и отстранете остатъците с помощта на дръжката на четката за почистване **19**.

- 6) Винаги изключвайте уреда незабавно след преработването на всички продукти.

ВНИМАНИЕ! МАТЕРИАЛНИ ЩЕТИ!

- ▶ Почиствайте редовно и след всяка употреба изхода за сока **5** и изхода за месестата част и остатъците от изстисканите продукти **13**, за да предотвратите задръстване и/или повреждане на уреда.

Демонтаж

Когато желаете да демонтирате уреда, напр. за да го почистите, постъпете, както следва:

- 1) Издърпайте щепсела на мрежовия кабел **9** от контакта.
- 2) Затворете стопера **6** на изхода за сока **5**, за да не могат да се откапват остатъци от сока.
- 3) Завъртете капака **3** обратно на часовниковата стрелка така, че маркировката **1** да сочи към маркировката **▲** на отделението за цедката **14**.
- 4) Свалете капака **3** със стопера **1**.

- 5) Свалете внимателно отделението за цедката **14** със свалящата се рамка за цедката **15** и цедката **16**, респ. вложката за сорбе **17**, и подаващия шнек **18** от основата на уреда **8**.
- 6) Разединете компонентите един от друг.

Почистване и поддръжка



ПРЕДУПРЕЖДЕНИЕ! ОПАСНОСТ ЗА ЖИВОТА ПОРАДИ ТОКОВ УДАР!

Преди почистване издърпайте щепсела на мрежовия кабел **9** от контакта.

- ▶ Никога не почиствайте основата на уреда **8** под течаща вода и никога не я потапяйте във вода или друга течност. Уредът може да се повреди непоправимо!



ПРЕДУПРЕЖДЕНИЕ! ОПАСНОСТ ОТ НАРАНЯВАНЕ!

- ▶ Винаги издърпвайте щепсела на мрежовия кабел **9** от контакта, преди да поставите или свалите принадлежности.

ВНИМАНИЕ

Възможно е повреждане на уреда!

- ▶ Всички части на уреда и принадлежности трябва да се почистват редовно и след всяка употреба от остатъци от изстисканите плодове, за да се предотврати задръстване на изхода за месестата част и остатъците от изстисканите продукти **13** или на изхода за сока **5** и/или повреждане на уреда.
- ▶ Уверете се, че при почистването в основата на уреда **8** не прониква влага, за да избегнете необратимо повреждане на уреда.
- ▶ За почистване на повърхностите не използвайте агресивни абразивни или химически почистващи препарати и остри или стържещи предмети.
- Почиствайте корпуса на уреда и мрежовия кабел **9** със само леко навлажнена кърпа. При упорити замърсявания използвайте мек миещ препарат върху кърпата.
- Почистете отделението за цедката **14**, цедката **16**, рамката за цедката **15**, вложката за сорбе **17**, подаващия шнек **18**, съда за събиране на сока **11**, съда за остатъците от изстисканите продукти **12**, капака **3** и стопера **1** с включената в окомплектовката на доставката четка за почистване **19** в топла вода и малко миещ препарат. След това изплакнете всички части с чиста вода, за да отстраните евентуални остатъци от миещ препарат.

УКАЗАНИЕ

- ▶ За почистване на изхода за месестата част и остатъците от изстисканите продукти **13** издърпайте от долната страна на отделението за цедката **14** гумената тапа от задния край на изхода за месестата част и остатъците от изстисканите продукти **13**, за да може да преминава вода. Заседнала месеста част можете да отделите с дръжката на четката за почистване **19** и да я отмиете. След почистването поставете отново гумената тапа в задния край на изхода за месестата част и остатъците от изстисканите продукти **13**.

УКАЗАНИЕ



Всички свалящи се части – без четката за почистване **19** – са годни за миене в съдомиялна машина. Поставяйте тези части в горната кошница на съдомиялната машина, не ги заклещвайте и използвайте програма за миене с макс. 60 °С.

За почистване на външните повърхности на уреда е достатъчна влажна кърпа. Преди да използвате отново уреда, се уверете, че всички части са напълно сухи.

Съхранение

Съхранявайте измития и подсушен уред на чисто, сухо и защитено от прах място.

Ако няма да използвате уреда по-продължително време, го съхранявайте на чисто, сухо и защитено от пряка слънчева светлина място.

Предаване за отпадъци



Продуктът и опаковката могат да се рециклират и подлежат на разширена отговорност на производителя, както и на разделно събиране на отпадъци.

Предаване на уреда за отпадъци



Показаният встрани символ на зачеркнат контейнер за отпадъци на колела показва, че този уред подлежи на Директивата 2012/19/EU.

Съгласно тази Директива, след изтичане на срока на ползване, уредът не трябва да се изхвърля с обикновените битови отпадъци, а да се предаде в специален събирателен пункт, депо за обработка и рециклиране на отпадъци или във фирма за управление на отпадъци.

Това предаване за отпадъци е безплатно за вас. Пазете околната среда и предавайте отпадъците според правилата.

В случай че вашият излязъл от употреба уред съдържа лични данни, вие носите отговорност за изтриването им, преди да го върнете.



Информация относно други възможности за предаване за отпадъци на излезлия от употреба продукт можете да получите от вашата общинска или градска управа.

Предаване на опаковката за отпадъци



Опаковъчните материали са подбрани от гледна точка на екологичната съвместимост и утилизацията и затова могат да се рециклират.

Предайте ненужните ви вече опаковъчни материали за отпадъци съгласно действащите местни разпоредби.



Предайте опаковката за отпадъци в съответствие с екологичните изисквания. Вземете под внимание обозначението върху различните опаковъчни материали и при необходимост ги събирайте отделно.

Опаковъчните материали са обозначени със съкращения (a) и цифри (b) със следното значение: 1 - 7: пластмаси, 20 - 22: хартия и картон, 80 - 98: композитни материали.

Приложение

Технически данни

Захранване с напрежение	220 – 240 V ~ (променлив ток), 50 – 60 Hz
Консумирана мощност	300 W
Клас на защита	II/□
Обороти в минута	60 ± 20 %
Продължителност на КР	15 минути за изстискване на сок, 5 минути за приготвяне на сорбе
Вместимост на съда за събиране на сока 11	около 790 ml, полезен обем: около 600 ml до маркировката Max.
Вместимост на съда за остатъците от изстисканите продукти 12	около 1049 ml
	Всички влизаци в контакт с хранителни продукти части на този уред са от материал, разрешен за контакт с хранителни продукти.

Продължителност на КР

Продължителността на КР (кратковременен режим) е продължителността на работа на уреда без прегряване и повреди на двигателя. След посочената продължителност на кратковременния режим уредът трябва да се изключи, докато двигателят се охлади.

Гаранция

Уважаеми клиенти, за този уред получавате 3 години гаранция от датата на покупката. В случай на несъответствие на продукта с договора за продажба Вие имате законно право да предявите рекламация пред продавача на продукта при условията и в сроковете, определени в глава трета, раздел II и III и глава четвърта от Закона за предоставяне на цифрово съдържание и цифрови услуги и за продажба на стоки (ЗПЦСЦУПС)*.

Вашите права, произтичащи от посочените разпоредби, не се ограничават от нашата по-долу представена търговска гаранция, не са свързани с разходи за потребителите и независимо от нея продавачът на продукта отговаря за липсата на съответствие на потребителската стока с договора за продажба съгласно ЗПЦСЦУПС.

Гаранционни условия

Гаранционният срок е 3 години от датата на получаване на стоката. Пазете добре оригиналната касова бележка. Този документ е необходим като доказателство за покупката. Ако в рамките на три години от датата на закупуване на този продукт се появи дефект на материала или производствен дефект, продуктът ще бъде безплатно ремонтиран или заменен. Гаранцията предполага в рамките на тригодишния гаранционен срок да се представят дефектния уред, касовата бележка (касовият бон), както и всички други документи, установяващи наличието на дефект и писмено да се обясни в какво се състои дефектът и кога е възникнал. Ако дефектът е покрит от нашата гаранция, Вие ще получите обратно ремонтирания или нов продукт. В случай на замяна на дефектна стока първоначалните гаранционен срок и гаранционни условия се запазват. В случай на ремонт на дефектна стока, срокът на ремонта се прибавя към гаранционния срок. За евентуално наличните и установени повреди и дефекти още при покупката трябва да се съобщат веднага след разопаковането. Евентуалните ремонти след изтичане на гаранционния срок са срещу заплащане.

Ремонтът или замяната на продукта не порождават нова гаранция.

Обхват на гаранцията

Уредът е произведен грижливо според строгите изисквания за качество и добросъвестно изпитан преди доставка. Гаранцията важи за дефекти на материала или производствени дефекти. Гаранцията не обхваща консумативите, както и частите на продукта, които подлежат на нормално износване, поради което могат да бъдат разглеждани като бързо износващи се части (например филтри или приставки) или повредите на чупливи части (например прекъсвачи, батерии или такива произведени от стъкло). Гаранцията отпада, ако уредът е повреден поради неправилно използване или в резултат на неосъществяване на техническа поддръжка.

За правилната употреба на продукта трябва точно да се спазват всички указания в упътването за експлоатация. Предназначение и действия, които не се препоръчват от упътването за експлоатация или за които то предупреждава, трябва задължително да се избягват. Продуктът е предназначен само за частна, а не за професионална употреба. При злоупотреба и неправилно третиране, употреба на сила и при интервенции, които не са извършени от клона на нашия оторизиран сервиз, гаранцията отпада.

Процедура при гаранционен случай

За да се гарантира бърза обработка на Вашия случай, следвайте следните указания:

- За всички запитвания подгответе касовата бележка и идентификационния номер (IAN 498394_2204) като доказателство за покупката.
- Вземете артикулния номер от фабричната табелка.
- При възникване на функционални или други дефекти първо се свържете по телефона или чрез имейл с долупосочения сервизен отдел. След това ще получите допълнителна информация за уреждането на Вашата reklamacija.
- След съгласуване с нашия сервиз можете да изпратите дефектния продукт на посочения Ви адрес на сервиза безплатно за Вас, като приложите касовата бележка (касовия бон) и посочите писмено в какво се състои дефектът и кога е възникнал. За да се избегнат проблеми с приемането и допълнителни разходи, задължително използвайте само адреса, който Ви е посочен. Осигурете изпращането да не е като експресен товар или като друг специален товар. Изпратете уреда заедно с всички принадлежности, доставени при покупката, и осигурете достатъчно сигурна транспортна опаковка.

Ремонтен сервиз / извънгаранционно обслужване

Ремонти извън гаранцията можете да възложите на клона на нашия сервиз срещу заплащане. Той с удоволствие ще Ви направи предварителна калкулация. Можем да обработваме само уреди, които са достатъчно опаковани и изпратени с платени транспортни разходи.

Внимание: Изпратете Вашия уред на клона на нашия сервиз почистен и с указание за дефекта.

Уредите, предмет на извънгаранционно обслужване, изпратени с неплатени транспортни разходи – с наложен платеж, като експресен или друг специален товар – не се приемат.

Ние ще извършим безплатно изхвърлянето на изпратените от Вас дефектни уреди.

Сервизно обслужване

BG България
Тел.: 00800 111 4920
Е-мейл: kompnass@idl.bg

IAN 498394_2204

Вносител

Моля, обърнете внимание, че следващият адрес не е адрес на сервиза.
Първо се свържете с горепосочения сервизен център.

КОМПЕРНАС ХАНДЕЛС ГМБХ

БУРГЦРАСЕ 21

44867 БОХУМ

ГЕРМАНИЯ

www.kompnass.com

* Като физическо лице – потребител, независимо от настоящата търговска гаранция, Вие се ползвате от правата на законовата гаранция, предоставена от Закона за предоставяне на цифрово съдържание и цифрови услуги и за продажбата на стоки /ЗПЦСЦУПС/. По-специално Вие имате право при несъответствие на стоката да бъде извършен ремонт или замяна по Ваш избор, освен ако това е невъзможно или е свързано с непропорционално големи разходи за продавача. Вие имате право на пропорционално намаляване на цената или на разваляне на договора при наличие на условията на чл. 33, ал. 3 от ЗПЦСЦУПС. Условията и сроковете на законовата гаранция са регламентирани в глава трета, раздел II и III и в глава четвърта на ЗПЦСЦУПС

Рецепти

УКАЗАНИЕ

- Рецепти без гаранция. Всички данни за продуктите и тяхното приготвяне са ориентировъчни. Допълнете тези предложения за рецепти с идеи от вашия личен опит.

Лятна напитка

2 порции

Продукти

- 1 голямо парче диня
- 1 лимон
- 4 ябълки, сладко-кисели (напр. „Джонаголд“ или „Джонатан“)

Приготвяне

- 1) Подгответе динята, лимона и ябълките съгласно инструкциите в ръководството на бавнооборотната сокоизстискачка.
- 2) Изстискайте сока на динята, лимона и ябълките.
- 3) Сервирайте лятната напитка охладена.

Напитка от ябълки, круши и ягоди

2 порции

Продукти

- 1 ябълка, зелена (напр. „Грени Смит“)
- 3 малки зрели круши
- 10 средно големи ягоди

Приготвяне

- 1) Подгответе ябълката, крушите и ягодите съгласно инструкциите в ръководството на бавнооборотната сокоизстискачка.
- 2) Изстискайте сока на всички продукти с бавнооборотната сокоизстискачка.
- 3) Смесете соковете и сервирайте веднага напитката.

Напитка за закуска

2 порции

Продукти

- 4 - 5 моркова
- 2 ябълки
- 1 ч.л. зехтин

Приготвяне

- 1) Пригответе морковите и ябълките съгласно инструкциите в ръководството на бавнооборотната сокоизстисквачка.
- 2) Първо изстискайте сока на морковите и след това на ябълките.
- 3) Прибавете зехтина.
- 4) Разбъркайте всичко добре.

Напитка от пъпеш

2 порции

Продукти

- около 1/3 пъпеш
- 1 манго
- 1 ябълка, сладко-кисела (напр. „Джонаголд“ или „Джонатан“)
- 1 ябълка, зелена (напр. „Грени Смит“)

Приготвяне

- 1) Подгответе пъпеша, мангото и ябълките съгласно инструкциите в ръководството на бавнооборотната сокоизстисквачка.
- 2) Първо изстискайте сока на пъпеша, след това – на мангото и ябълките. Разбъркайте всичко.

Напитка от ананас и манго

2 порции

Продукти

- 1/2 ананас
- 1/2 манго
- 1 ябълка
- 1 портокал
- 2 ч.л. масло от пшенични кълнове

Приготвяне

- 1) Подгответе ананаса, мангото, ябълката и портокала съгласно инструкциите в ръководството на бавнооборотната сокоизстискачка.
- 2) Първо изстискайте сока на ананаса и след това на мангото.
- 3) Изстискайте сока на ябълката и портокала.
- 4) Смесете соковете.
- 5) Прибавете 2 ч.л. масло от пшенични кълнове и разбъркайте добре.

Напитка от червено цвекло

2 порции

Продукти

- 1 червено цвекло
- 3 портокала
- 2 с.л. френско грозде

Приготвяне

- 1) Подгответе червеното цвекло, портокалите и френското грозде съгласно инструкциите в ръководството на бавнооборотната сокоизстискачка.
- 2) Изстискайте последователно соковете на червеното цвекло, портокалите и френското грозде и ги смесете.

Напитка от праскови, круши и ананас

2 порции

Продукти

- 2 праскови
- 2 малки круши
- ½ ананас

Приготвяне

- 1) Подгответе прасковите, крушите и ананаса съгласно инструкциите в ръководството на бавнооборотната сокоизстискачка.
- 2) Изстискайте последователно всички продукти и веднага сервирайте сока.

Доматен сок

Продукти

- домати (около 6 средно големи домата за 1 порция)
- евентуално малко мед или сол и черен пипер

Приготвяне

- 1) Подгответе доматиите, като отстраните зелената част и ги нарежете на малки резени.
- 2) Сипете доматиите постепенно в уреда.
- 3) За естествено подсладжане на сока добавете малко мед. Ако предпочитате сока пикантен, овкусете със сол и пипер.
- 4) Сервирайте сока незабавно.

Сок от чушки

Продукти

- чушки (около 2 - 3 големи чушки за 1 порция)
- евентуално 1 ябълка

Приготвяне

- 1) Пригответе чушките, като отстраните дръжката и семето и нарежете чушките на ленти.
- 2) Сипете лентите чушки постепенно в уреда.
- 3) Ако желаете малко по-сладък вкус, изцедете и ябълката.
- 4) Сервирайте сока незабавно.

Сок от броколи

Продукти

- броколи
- евентуално една круша

Приготвяне

- 1) Подгответе броколите, като ги накъсате на малки розички.
- 2) Сипете броколите постепенно в уреда.

УКАЗАНИЕ

- ▶ Тъй като броколите са с ниско съдържание на течност, е възможно уредът да издава необичаен скърцащ звук по време на обработката. Това е нормално и не означава дефект на уреда!

- 3) По желание добавете подготвената съгласно ръководството круша. Крушата смекчава тръпчивия вкус на броколите и същевременно компенсира ниското им съдържание на течност.

Сорбе от черни боровинки и банани

Продукти

- около 100 г черни боровинки
- 1½ банана

Приготвяне

- 1) Пригответе черните боровинки и бананите съгласно инструкциите в ръководството на бавнооборотната сокоизстискачка.
- 2) Поставете парчета черни боровинки, редувайки с парчета банан, в отвора за пълнене **2**.
- 3) Смесете полученото сорбе още веднъж с лъжица.

Сорбе „Тропикана“

Продукти

- около 160 g ананас
- 1 портокал
- 1/2 манго (около 100 – 150 g)

Приготвяне

- 1) Подгответе ананаса, портокала и мангото съгласно инструкциите в ръководството на бавнооборотната сокоизстисквачка.
- 2) Поставете парчета ананас, редувайки с парчета портокал и манго в отвора за пълнене ②.
- 3) Смесете полученото сорбе още веднъж с лъжица.

Сорбе от ягоди и ананас

Продукти

- 7 ягоди
- около 160 g ананас
- 1 ч.л. кокосови стърготини

Приготвяне

- 1) Подгответе ягодите и ананаса съгласно инструкциите в ръководството на бавнооборотната сокоизстисквачка.
- 2) Поставете, редувайки плодовете, в отвора за пълнене ②.
- 3) Прибавете кокосовите стърготини към масата сорбе и смесете всичко с лъжица.

Сорбе от малини и круши

Продукти

- около 100 g малини
- 2 круши

Приготвяне

- 1) Подгответе малините и крушите съгласно инструкциите в ръководството на бавнооборотната сокоизстисквачка.
- 2) Поставете малините, редувайки ги с крушите, в отвора за пълнене ②.
- 3) Смесете полученото сорбе още веднъж с лъжица.

Περιεχόμενα

Εισαγωγή	422
Πληροφορίες για τις παρούσες οδηγίες χρήσης	422
Προβλεπόμενη χρήση	422
Υποδείξεις προειδοποίησης	422
Ασφάλεια	423
Βασικές υποδείξεις ασφαλείας	423
Στοιχεία χειρισμού	428
Παραδοτέος εξοπλισμός και έλεγχος μεταφοράς	429
Αποσυσκευασία	429
Χειρισμός και λειτουργία	429
Λειτουργία επαναφοράς/Απενεργοποίηση ασφαλείας	430
Συναρμολόγηση και χειρισμός της συσκευής.	430
Προετοιμασία των υλικών	433
Παραγωγή χυμού / σορμπέ	434
Αποσυναρμολόγηση.	436
Καθαρισμός και φροντίδα	437
Φύλαξη	438
Απόρριψη	438
Απόρριψη συσκευής	438
Απόρριψη συσκευασίας	439
Παράρτημα	439
Τεχνικά χαρακτηριστικά	439
Εγγύηση της Kompernass Handels GmbH	440
Σέρβις	441
Εισαγωγέας	441
Συνταγές	442



Διαβάστε προσεκτικά τις οδηγίες χρήσης πριν από την πρώτη χρήση και φυλάξτε τις για μελλοντική χρήση. Σε περίπτωση παράδοσης της συσκευής σε τρίτους, παραδώστε μαζί και τις οδηγίες χρήσης.

Εισαγωγή

Πληροφορίες για τις παρούσες οδηγίες χρήσης

Συγχαρητήρια για την αγορά της νέας σας συσκευής.

Το προϊόν που αποκτήσατε είναι ένα προϊόν υψηλής ποιότητας. Οι οδηγίες χρήσης αποτελούν τμήμα αυτού του προϊόντος. Περιλαμβάνουν σημαντικές υποδείξεις για την ασφάλεια, τη χρήση και την απόρριψη. Πριν από τη χρήση του προϊόντος, εξοικειωθείτε με όλες τις υποδείξεις χειρισμού και ασφάλειας. Χρησιμοποιείτε το προϊόν αποκλειστικά όπως περιγράφεται και για τους αναφερόμενους τομείς χρήσης. Παραδώστε όλα τα έγγραφα σε περίπτωση παράδοσης του προϊόντος σε τρίτους.

Προβλεπόμενη χρήση

Η συσκευή είναι κατάλληλη για το στύψιμο φρούτων και λαχανικών που έχουν ωριμάσει και ξεφλουδιστεί, καθώς και για την παρασκευή σορμπέ. Με τη συσκευή επιτρέπεται η επεξεργασία μόνο τροφίμων. Επιτρέπεται η χρήση μόνο γήσιων αξεσουάρ σύμφωνα με την περιγραφή. Οποιαδήποτε άλλη ή διαφορετική χρήση από τα ανωτέρω αναφερόμενα ισχύει ως μη σύμφωνη με τους κανονισμούς και ενέχει σημαντικούς κινδύνους ατυχημάτων. Η συσκευή δεν προορίζεται για χρήση σε βιομηχανικούς ή εργοστασιακούς χώρους. Αυτή η συσκευή προορίζεται μόνο για χρήση σε νοικοκυριά.

Υποδείξεις προειδοποίησης

Στις παρούσες οδηγίες χρήσης χρησιμοποιούνται οι εξής προειδοποιητικές υποδείξεις:



ΚΙΝΔΥΝΟΣ

Μια υπόδειξη προειδοποίησης αυτού του βαθμού κινδύνου χαρακτηρίζει μια επικείμενη επικίνδυνη κατάσταση.

Σε περίπτωση που δεν μπορεί να αποφευχθεί αυτή η επικίνδυνη κατάσταση, μπορεί να προκληθεί θάνατος ή σοβαροί τραυματισμοί.

- ▶ Τηρείτε τις οδηγίες σε αυτή την υπόδειξη προειδοποίησης, ώστε να αποφευχθεί ο κίνδυνος θανάτου ή σοβαρών σωματικών τραυματισμών.



ΠΡΟΕΙΔΟΠΟΙΗΣΗ

Μια υπόδειξη προειδοποίησης αυτού του βαθμού κινδύνου υποδεικνύει μια πιθανή επικίνδυνη κατάσταση.

Σε περίπτωση που δεν αποφευχθεί αυτή η επικίνδυνη κατάσταση, μπορεί να προκληθούν τραυματισμοί.

- ▶ Τηρείτε τις οδηγίες σε αυτή την υπόδειξη προειδοποίησης, ώστε να αποφευχθούν σωματικοί τραυματισμοί.

ΠΡΟΣΟΧΗ

Μια υπόδειξη προειδοποίησης αυτού του βαθμού κινδύνου επισημαίνει μια πιθανή υλική ζημιά.

Σε περίπτωση που δεν μπορεί να αποφευχθεί αυτή η κατάσταση, μπορεί να προκληθούν υλικές ζημιές.

- ▶ Τηρείτε τις οδηγίες σε αυτή την υπόδειξη προειδοποίησης, ώστε να αποφευχθούν υλικές ζημιές.

ΥΠΟΔΕΙΞΗ

- ▶ Μια υπόδειξη επισημαίνει πρόσθετες πληροφορίες που διευκολύνουν τον χειρισμό της συσκευής.

Ασφάλεια

Σε αυτό το κεφάλαιο λαμβάνετε σημαντικές υποδείξεις ασφαλείας για τον χειρισμό της συσκευής.

Αυτή η συσκευή συμμορφώνεται με τους προβλεπόμενους κανόνες ασφαλείας. Η εσφαλμένη χρήση μπορεί να οδηγήσει σε σωματικές βλάβες και υλικές ζημιές.

Βασικές υποδείξεις ασφαλείας

Τηρείτε τις κάτωθι υποδείξεις ασφαλείας για τον ασφαλή χειρισμό της συσκευής:

- Η συσκευή αυτή δεν επιτρέπεται να χρησιμοποιείται από παιδιά.
- Η συσκευή και το καλώδιο σύνδεσής της πρέπει να φυλάσσονται μακριά από τα παιδιά.
- Επιτρέπεται η χρήση της συσκευής από άτομα με μειωμένες φυσικές, αισθητηριακές ή νοητικές ικανότητες ή με έλλειψη εμπειρίας ή/και γνώσεων, εφόσον επιτηρούνται ή έχουν εκπαιδευτεί αναφορικά με την ασφαλή χρήση της συσκευής και έχουν κατανοήσει τους επακόλουθους κινδύνους.

- Πριν από τη χρήση, ελέγχετε τη συσκευή ως προς εξωτερικές εμφανείς φθορές. Μη θέτετε τη συσκευή σε λειτουργία, εάν έχει υποστεί βλάβη ή έχει πέσει κάτω.
- Αναθέτετε τις επισκευές της συσκευής αποκλειστικά σε εξουσιοδοτημένα εξειδικευμένα συνεργεία ή στο τμήμα εξυπηρέτησης πελατών. Σε περίπτωση ακατάλληλων επισκευών, ενδέχεται να προκύψουν κίνδυνοι για τον χρήστη. Επίσης, ακυρώνεται η αξίωση εγγύησης.
- Επισκευή της συσκευής κατά τον χρόνο της εγγύησης επιτρέπεται να γίνεται μόνο από ένα εξουσιοδοτημένο από τον κατασκευαστή τμήμα εξυπηρέτησης πελατών, αλλιώς η αξίωση εγγύησης δεν ισχύει σε επακόλουθες φθορές.
- Τα ελαττωματικά εξαρτήματα επιτρέπεται να αντικαθίστανται μόνο με γνήσια ανταλλακτικά. Μόνο με αυτά τα ανταλλακτικά εξασφαλίζεται η εκπλήρωση των απαιτήσεων ασφαλείας.
- Σε περίπτωση εσφαλμένης χρήσης της συσκευής, υφίσταται κίνδυνος τραυματισμού!
Να τη χρησιμοποιείτε μόνο για τον προοριζόμενο σκοπό.
- Ποτέ μη χρησιμοποιείτε τη συσκευή κοντά σε ακάλυπτη φλόγα, θερμαντική πλάκα ή σε ζεστό φούρνο.
- Τοποθετείτε τη συσκευή όσο το δυνατόν πιο κοντά σε μια πρίζα. Φροντίστε ώστε το βύσμα του καλωδίου δικτύου να είναι εύκολα προσβάσιμο σε περίπτωση κινδύνου και το καλώδιο δικτύου να μην αποτελεί αιτία πτώσης.
- Φροντίζετε για τη σταθερότητα της συσκευής.

**ΚΙΝΔΥΝΟΣ ΗΛΕΚΤΡΟΠΛΗΞΙΑΣ!**

- ▶ Συνδέετε τη συσκευή μόνο σε μια σύμφωνα με τις προδιαγραφές εγκατεστημένη και γειωμένη πρίζα. Η τάση δικτύου πρέπει να συμφωνεί με τα στοιχεία στην πινακίδα τύπου της συσκευής.
- ▶ Εάν το καλώδιο σύνδεσης δικτύου της συσκευής υποστεί βλάβη, πρέπει να αντικατασταθεί από τον κατασκευαστή ή το τμήμα εξυπηρέτησης πελατών ή ένα αντίστοιχα εξειδικευμένο άτομο, ώστε να αποφευχθούν τυχόν κίνδυνοι.
- ▶ Μην εκθέτετε τη συσκευή στη βροχή και ποτέ μην τη χρησιμοποιείτε σε υγρό ή βρεγμένο περιβάλλον.
- ▶ Προσέχετε ώστε το καλώδιο δικτύου να μην βρέχεται και να μην υγραίνεται ποτέ κατά τη λειτουργία.
- ▶ Ποτέ μη βυθίζετε την υποδοχή της συσκευής σε νερό ή άλλα υγρά! Υπάρχει κίνδυνος για τη ζωή εξαιτίας βραχυκυκλώματος, όταν κατά τη λειτουργία υπολείμματα υγρών καταλήγουν σε ρευματοφόρα μέρη.
- ▶ Πιάνετε πάντα το καλώδιο δικτύου από το βύσμα. Μην τραβάτε το ίδιο το καλώδιο και ποτέ μην πιάνετε το καλώδιο δικτύου με βρεγμένα χέρια, διότι κάτι τέτοιο μπορεί να προκαλέσει βραχυκύκλωμα ή ηλεκτροπληξία.
- ▶ Μην τοποθετείτε ούτε τη συσκευή ούτε και έπιπλα ή παρόμοια αντικείμενα επάνω στο καλώδιο δικτύου και προσέχετε ώστε αυτό να μη μαγκώνει πουθενά.
- ▶ Δεν επιτρέπεται να ανοίγετε το περίβλημα της συσκευής, ούτε να επισκευάζετε ή να τροποποιείτε τη συσκευή. Σε περίπτωση που το περίβλημα είναι ανοιχτό ή διεξάγετε αυθαίρετες μετασκευές, υπάρχει κίνδυνος για τη ζωή λόγω ηλεκτροπληξίας και η εγγύηση παύει να ισχύει.
- ▶ Προστατεύετε τη συσκευή από νερό που στάζει και πιτσιλάει. Γι' αυτό, μην τοποθετείτε αντικείμενα γεμάτα με υγρά (π.χ. βάζα) επάνω ή δίπλα στη συσκευή.

ΚΙΝΔΥΝΟΣ ΗΛΕΚΤΡΟΠΛΗΞΙΑΣ!

- ▶ Πάντα να αποσυνδέετε το βύσμα του καλωδίου τροφοδοσίας από την πρίζα σε κάθε διακοπή, συναρμολόγηση, αποσυναρμολόγηση και σε περίπτωση απουσίας επιτήρησης, καθώς και μετά τη χρήση και πριν τον καθαρισμό.

ΠΡΟΕΙΔΟΠΟΙΗΣΗ! ΚΙΝΔΥΝΟΣ ΤΡΑΥΜΑΤΙΣΜΟΥ!

- ▶ Βεβαιωθείτε ότι η συσκευή έχει συναρμολογηθεί σωστά και πλήρως, προτού τη θέσετε σε λειτουργία.
- ▶ Τα παιδιά δεν επιτρέπεται να παίζουν με τη συσκευή.
- ▶ Αποσυνδέετε πάντα το βύσμα του καλωδίου τροφοδοσίας πριν τοποθετήσετε ή αφαιρέσετε αξεσουάρ.
- ▶ Μετά από κάθε χρήση της συσκευής, βεβαιωθείτε ότι ο διακόπτης λειτουργίας βρίσκεται στη θέση «Off» («Ο»). Το μοτέρ πρέπει να σταματήσει εντελώς πριν αποσυναρμολογήσετε τη συσκευή.



Όταν εργάζεστε με τη συσκευή, μην εισάγετε ποτέ τα δάχτυλά σας ή αντικείμενα στο άνοιγμα πλήρωσης. Αυτό μπορεί να οδηγήσει σε σοβαρούς τραυματισμούς ή ζημιές στη συσκευή. Εάν τα κομμάτια φρούτων δεν μπορούν να αφαιρεθούν χρησιμοποιώντας το εξάρτημα ώθησης, απενεργοποιήστε τη συσκευή, αποσυνδέστε το βύσμα του καλωδίου τροφοδοσίας και ανοίξτε τη συσκευή.

- ▶ Πριν από τη χρήση, βεβαιωθείτε ότι το καπάκι έχει κλείσει καλά.

**ΠΡΟΣΟΧΗ! ΥΛΙΚΕΣ ΖΗΜΙΕΣ!**

- ▶ Ποτέ μην χρησιμοποιείτε τη συσκευή εάν βρίσκεται επάνω σε μαλακά υλικά όπως π.χ. μοκέτα. Το μπλοκάρισμα των ανοιγμάτων αερισμού και εξαερισμού στο κάτω μέρος της συσκευής οδηγεί σε κίνδυνο υπερθέρμανσης και πυρκαγιάς!
- ▶ Μη λειτουργείτε αυτή τη συσκευή με έναν εξωτερικό χρονοδιακόπτη ή με ξεχωριστό τηλεχειριστήριο.
- ▶ Επιτηρείτε τη συσκευή κατά τη διάρκεια λειτουργίας.
- ▶ Μη χρησιμοποιείτε τη συσκευή χωρίς υλικά.
- ▶ Βεβαιωθείτε ότι η συσκευή, το καλώδιο δικτύου ή το βύσμα του καλωδίου δικτύου δεν έρχονται σε επαφή με πηγές θερμότητας, όπως μάτια κουζίνας ή φλόγες.
- ▶ Μη χρησιμοποιείτε τη συσκευή σε υπαίθριους χώρους.
- ▶ Χρησιμοποιείτε τη συσκευή μόνο με τα παραδοτέα γνήσια εξαρτήματα.
- ▶ Μην χρησιμοποιείτε παγάκια ή κατεψυγμένα τρόφιμα. Πριν από τη χρήση, ξεπαγώνετε τα κατεψυγμένα υλικά, έως ότου να μπορείτε να τα πιέσετε μέχρι τη μέση με ένα πιρούνι.
- ▶ Μεταφέρετε τη συσκευή μόνο από τη βάση της συσκευής, ποτέ από το καπάκι ή τη συρόμενη θήκη.

Στοιχεία χειρισμού

(Για τις εικόνες, βλ. αναδιπλούμενες σελίδες)

Εικόνα A:

- ❶ Εξάρτημα ώθησης
- ❷ Άξονας πλήρωσης (με αναδιπλούμενο καπάκι)
- ❸ Καπάκι
- ❹ Στήριγμα θήκης φίλτρου
- ❺ Στόμιο εξόδου χυμού
- ❻ Αναστολέας
- ❼ Διακόπτης λειτουργίας
- ❽ Υποδοχή συσκευής
- ❾ Καλώδιο τροφοδοσίας με βύσμα
- ❿ Πλήκτρο RESET
- ⓫ Δοχείο συλλογής χυμού
- ⓬ Δοχείο υπολειμμάτων
- ⓭ Στόμιο εξόδου για τη σάρκα των φρούτων και τα υπολείμματα
- ⓮ Θήκη φίλτρου

Εικόνα B:

- ❶Ⓜ Αποσπώμενο πλαίσιο φίλτρου
- ❶Ⓠ Φίλτρο (από ανοξείδωτο χάλυβα)
- ❶Ⓡ Ένθετο για σορμπέ
- ❶Ⓢ Βίδα μεταφοράς
- ❶Ⓣ Βούρτσα καθαρισμού

Εικόνα C:

- ❶ⓐ Φίλτρο (με αποσπώμενο πλαίσιο τοποθετημένο στη θήκη φίλτρου)
- ❶ⓑ Άξονας μετάδοσης κίνησης

Παραδοτέος εξοπλισμός και έλεγχος μεταφοράς

Η συσκευή παραδίδεται με τα ακόλουθα εξαρτήματα:

- Αποχυμωτής Slow-Juicer
- Εξάρτημα ώθησης ❶
- Βούρτσα καθαρισμού ❷
- Δοχείο συλλογής χυμού ❸
- Δοχείο υπολειμμάτων ❹
- Οδηγίες χρήσης

ΥΠΟΔΕΙΞΗ

- ▶ Ελέγξτε τον παραδοτέο εξοπλισμό ως προς την πληρότητα και για εμφανείς ζημιές.
- ▶ Σε περίπτωση ελλιπούς παραδοτέου εξοπλισμού ή ζημιών λόγω ελλιπούς συσκευασίας ή μεταφοράς, απευθυνθείτε στη γραμμή εξυπηρέτησης πελατών (βλ. κεφάλαιο **Σέρβις**).

Αποσυσκευασία



ΠΡΟΕΙΔΟΠΟΙΗΣΗ!

- ▶ Τα υλικά συσκευασίας δεν επιτρέπεται να χρησιμοποιούνται για παιχνίδι.
Υπάρχει κίνδυνος ασφυξίας.
- ◆ Αφαιρέστε όλα τα εξαρτήματα της συσκευής και τις οδηγίες χρήσης από το κουτί.
- ◆ Αφαιρέστε όλα τα υλικά της συσκευασίας.

Χειρισμός και λειτουργία

Σε αυτό το κεφάλαιο, θα βρείτε σημαντικές υποδείξεις για τον χειρισμό και τη λειτουργία της συσκευής.



ΠΡΟΕΙΔΟΠΟΙΗΣΗ! ΚΙΝΔΥΝΟΣ ΤΡΑΥΜΑΤΙΣΜΟΥ!



- ▶ Αποσυνδέετε πάντα το βύσμα του καλωδίου τροφοδοσίας ❶, πριν τοποθετήσετε ή αφαιρέσετε αξεσουάρ.

Λειτουργία επαναφοράς/Απενεργοποίηση ασφαλείας

Αυτή η συσκευή είναι εξοπλισμένη με μια διάταξη απενεργοποίησης ασφαλείας για την προστασία του μοτέρ:

Εάν κομμάτια φρούτων κολλήσουν και η συσκευή απενεργοποιηθεί αυτόματα, έχει ενεργοποιηθεί η διάταξη απενεργοποίησης ασφαλείας. Η συσκευή απενεργοποιείται, προτού προκληθεί βλάβη στο μοτέρ λόγω υπερθέρμανσης.

Η συσκευή ενεργοποιείται ξανά μόλις επαναφέρετε τη διάταξη απενεργοποίησης ασφαλείας. Ακολουθήστε την εξής διαδικασία, για να θέσετε εκ νέου τη συσκευή σε λειτουργία:

- Θέστε τον διακόπτη λειτουργίας **7** στη θέση «Ο» και αποσυνδέστε το βύσμα του καλωδίου τροφοδοσίας **9** από την πρίζα. Αφήστε τη συσκευή να κρυώσει για περ. 10-15 λεπτά.
- Γυρίστε το καπάκι **3** προς τα αριστερά, έως ότου η σήμανση  να δείξει στη σήμανση  της θήκης φίλτρου **14**.
- Βγάλτε το καπάκι **3**.
- Αφαιρέστε τα κολλημένα κομμάτια φρούτων.
- Αφαιρέστε προσεκτικά τη θήκη φίλτρου **14** και γυρίστε από την άλλη την υποδοχή συσκευής **8**.
- Συνδέστε το βύσμα του καλωδίου τροφοδοσίας **9** σε μια πρίζα.
-  Πιέστε το πλήκτρο RESET **10** που βρίσκεται στην κάτω πλευρά της υποδοχής της συσκευής **8**.
- Αποσυνδέστε ξανά το βύσμα του καλωδίου τροφοδοσίας **9** από την πρίζα και γυρίστε από την άλλη την υποδοχή συσκευής **8**.
- Συναρμολογήστε ξανά τη συσκευή όπως περιγράφεται στο επόμενο κεφάλαιο και συνεχίστε το στύψιμο.

Συναρμολόγηση και χειρισμός της συσκευής

- Καθαρίζετε τη συσκευή πριν από την πρώτη χρήση όπως περιγράφεται στο Κεφάλαιο «Καθαρισμός και φροντίδα».
- Τοποθετείτε τη συσκευή σύμφωνα με τις υποδείξεις ασφαλείας.



ΠΡΟΕΙΔΟΠΟΙΗΣΗ! ΚΙΝΔΥΝΟΣ ΤΡΑΥΜΑΤΙΣΜΟΥ!

- Βεβαιωθείτε ότι έχετε αποσυνδέσει το βύσμα του καλωδίου τροφοδοσίας **9**, προτού συναρμολογήσετε τη συσκευή.



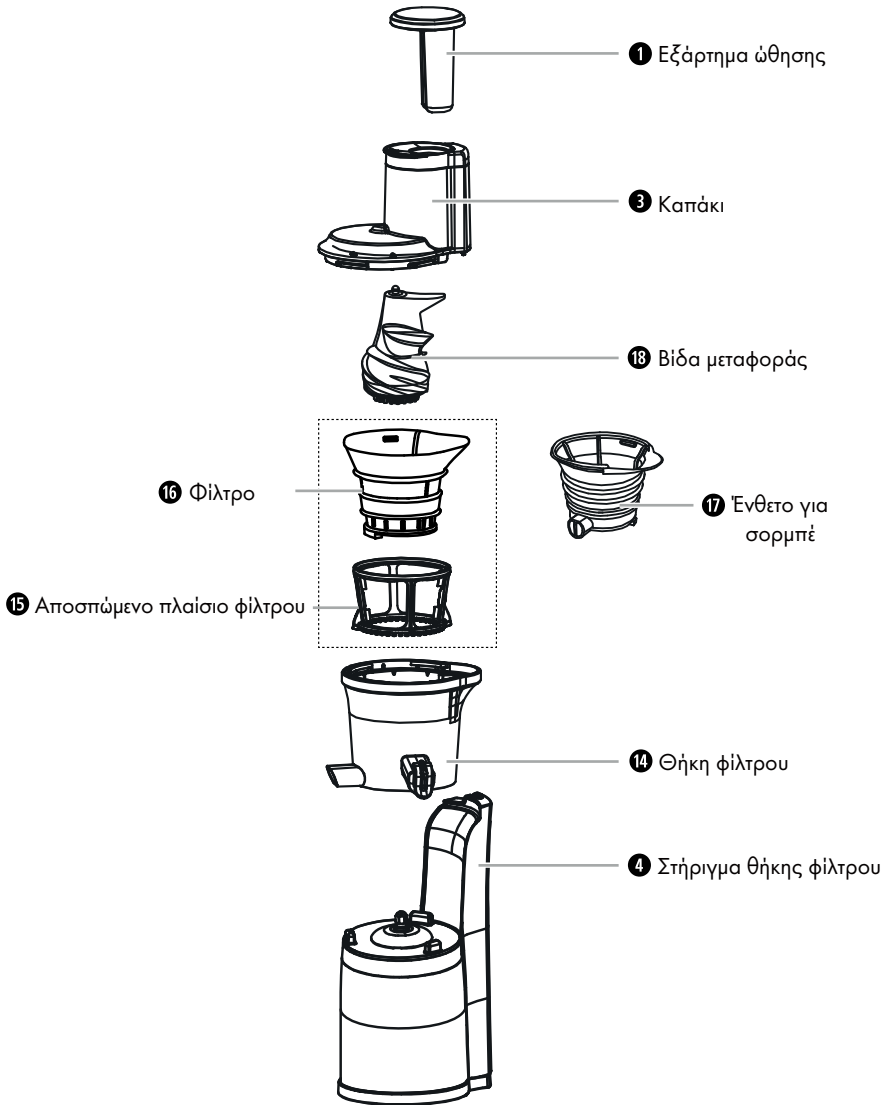

Κατά τη συναρμολόγηση, ακολουθείτε αυτό το σχέδιο και προσέχετε τις σημάνσεις στη συσκευή:



- 1) Τοποθετήστε τη θήκη φίλτρου 14 στην υποδοχή συσκευής 8 κατά τρόπο ώστε οι τρεις ασφάλειες στην υποδοχή συσκευής 8 να πιάνουν στις τρεις εγκοπές στην κάτω πλευρά της θήκης φίλτρου 14.

ΥΠΟΔΕΙΞΗ

- ▶ Βεβαιωθείτε ότι το μαύρο λασιχένιο πώμα στη βάση της θήκης φίλτρου 14 έχει τοποθετηθεί και κλείνει γύρω από το πίσω άκρο του στομίου εξόδου για τη σάρκα των φρούτων και τα υπολείμματα 13. Αυτό πρέπει να αφαιρείται μόνο για καθαρισμό!
- Αν θέλετε χυμό φρούτων / λαχανικών:
 - Τοποθετήστε το αποσπώμενο πλαίσιο φίλτρου 15 στη θήκη φίλτρου 14. Περιστρέψτε το πλαίσιο φίλτρου 15 πέρα δώθε, για να δείτε εάν περιστρέφεται ο οδοντωτός τροχός στην εσωτερική βάση της θήκης φίλτρου 14.
 - Τοποθετήστε το φίλτρο 16 στο αποσπώμενο πλαίσιο φίλτρου 15. Η κύρτωση στο επάνω άκρο του φίλτρου 16 πρέπει να βρίσκεται στην ίδια κύρτωση της θήκης φίλτρου 14.
- Εάν θέλετε να φτιάξετε σορμπέ:
 - Τοποθετήστε το ένθετο για σορμπέ 17 στη θήκη φίλτρου 14. Η κύρτωση στο επάνω άκρο του ένθετου για σορμπέ 17 πρέπει να βρίσκεται στην ίδια κύρτωση της θήκης φίλτρου 14. Το στόμιο εξόδου του ένθετου για σορμπέ 17 πρέπει να τοποθετηθεί μπροστά από το στόμιο εξόδου της θήκης φίλτρου 14.

- 2) Τοποθετήστε τη βίδα μεταφοράς 18 επάνω στον άξονα μετάδοσης κίνησης 21, γυρίστε τη ελαφρώς και πιέστε τη κάτω, έτσι ώστε να κουμπώνει αισθητά. Ελέγξτε τη σταθερότητα πριν συνεχίσετε τη συναρμολόγηση.
- 3) Βάλτε το καπάκι 3 στη θήκη φίλτρου 14, έτσι ώστε η σήμανση  στο καπάκι 3 να δείχνει στη σήμανση  στη θήκη φίλτρου 14.
- 4) Γυρίστε το καπάκι 3 προς τα δεξιά, έως ότου η σήμανση  να δείξει στη σήμανση  της θήκης φίλτρου 14 και να ασφαλίσει.

ΥΠΟΔΕΙΞΗ

- ▶ Η συσκευή διαθέτει μια διάταξη ασφαλείας. Η λειτουργία της συσκευής είναι δυνατή μόνο εφόσον το καπάκι 3 έχει τοποθετηθεί σωστά.

- 5) Σπρώξτε το δοχείο υπολειμμάτων 12 κάτω από το στόμιο εξόδου για τη σάρκα των φρούτων και τα υπολείμματα 13 (βλ. Εικ. Α).

ΥΠΟΔΕΙΞΗ

- ▶ Κατά τη χρήση του ένθετου για σορμπέ 17, δεν χρειάζεται το δοχείο υπολειμμάτων 12.

- 6) Σπρώξτε το δοχείο συλλογής χυμού 11 κάτω από το στόμιο εξόδου χυμού 5 (βλ. Εικ. Α).
- 7) Ανοίξτε τον αναστολέα 6, ώστε ο χυμός να τρέξει στο δοχείο συλλογής χυμού 11.

Προετοιμασία των υλικών

- **Σημαντικό:** Χρησιμοποιείτε μόνο ώριμα φρούτα, γιατί αλλιώς το φίλτρο 16 μπορεί να καταπονθηθεί. Κάτι τέτοιο θα απαιτούσε επανειλημμένο καθαρισμό του φίλτρου 16.
- Πλύνετε ή ξεφλουδίστε τα φρούτα ή τα λαχανικά που θέλετε να επεξεργαστείτε.
- Τα μεγάλα κουκούτσια πρέπει πάντα να αφαιρούνται από τα φρούτα πριν την πλήρωση.
- Τα φρούτα με κουκούτσι (όπως τα μήλα, τα αχλάδια) μπορούν να υποστούν επεξεργασία με τη φλούδα και τον πυρήνα τους. Αφαιρείτε άλλα κουκούτσια (από ροδάκινα, δαμάσκηνα κ.λπ.), όλους τους μεγάλους πυρήνες (πεπόνια κ.λπ.) και τα στελέχη για να αποφύγετε την πρόκληση ζημιάς στη συσκευή.
- Τα φρούτα με φλούδα (π.χ. εσπεριδοειδή, πεπόνια, ακτινίδια, τεύτλα) πρέπει πάντα να ξεφλουδίζονται πρώτα.
- Από τα σταφύλια αφαιρείτε το κύριο κοτσάνι.
- Εάν είναι απαραίτητο, κόβετε τα φρούτα ή τα λαχανικά σε κομμάτια αρκετά μικρά ώστε να χωράνε μέσα από τον άξονα πλήρωσης 2.
- Κόβετε τα ινώδη υλικά (όπως το σέλινο) σε κομμάτια μήκους περίπου 3–5 cm και πλάτους 1,5–2 cm.
- Τα ξηρά τρόφιμα όπως τα φασόλια ή το ρύζι πρέπει να έχουν προηγουμένως μουλιάσει ή βράσει για να μαλακώσουν. Αφήνετε τα καυτά συστατικά να κρυώσουν σε θερμοκρασία δωματίου πριν από την επεξεργασία τους.
- Για να φτιάξετε ένα σορμπέ, καταψύζετε τα υλικά. Ο καλύτερος τρόπος για να το κάνετε αυτό είναι να απλωθούν επίπεδα σε μια κατάλληλη επιφάνεια. Βεβαιωθείτε ότι τα μεμονωμένα κομμάτια δεν κολλάνε μεταξύ τους.

ΠΡΟΣΟΧΗ! ΥΛΙΚΕΣ ΖΗΜΙΕΣ!

- ▶ Μην χρησιμοποιείτε παγάκια ή κατεψυγμένα τρόφιμα. Πριν από τη χρήση, ξεπαγώνετε τα κατεψυγμένα υλικά, έως ότου να μπορείτε να πιέσετε το πιο παχύ σημείο μέχρι περίπου τη μέση με ένα πιρούνι.
- ▶ Μην χρησιμοποιείτε πολύ σκληρά φρούτα, όπως π.χ. καρύδες.

ΥΠΟΔΕΙΞΗ

- ▶ Οι σταφίδες δεν είναι κατάλληλες για στύψιμο, επειδή δεν περιέχουν αρκετό χυμό.
- ▶ Πριν από το στύψιμο, βυθίστε τα καρότα σε νερό για 24 ώρες και κόψτε τα σε μικρά κομμάτια (περίπου 1,5 x 1,5 cm).
- ▶ Τα κατεψυγμένα τρόφιμα πρέπει να χρησιμοποιούνται εντός ενός μήνα.

Παραγωγή χυμού / σορμπέ



ΠΡΟΕΙΔΟΠΟΙΗΣΗ! ΚΙΝΔΥΝΟΣ ΤΡΑΥΜΑΤΙΣΜΟΥ!

- ▶ Ποτέ μην εισάγετε μέσα στον άξονα πλήρωσης ❷ τα δάχτυλά σας ή αντικείμενα, όσο η συσκευή είναι σε λειτουργία. Αυτό μπορεί να οδηγήσει σε σοβαρούς τραυματισμούς και/ή ζημιές στη συσκευή.

ΠΡΟΣΟΧΗ! ΥΛΙΚΕΣ ΖΗΜΙΕΣ!

- ▶ **Στύψιμο:** Μη λειτουργείτε τη συσκευή περισσότερο από 15 λεπτά (χρόνος ΣΛ) κατά το στύψιμο χωρίς διακοπή. Μετά από 15 λεπτά συνεχούς λειτουργίας, αφήστε τη συσκευή να κρυώσει. Αλλιώς, η συσκευή μπορεί να υποστεί βλάβη.
- ▶ **Παραγωγή σορμπέ:** Μη λειτουργείτε τη συσκευή περισσότερο από 5 λεπτά (χρόνος ΣΛ) κατά την παραγωγή σορμπέ χωρίς διακοπή. Μετά από 5 λεπτά συνεχούς λειτουργίας, αφήστε τη συσκευή να κρυώσει. Αλλιώς, η συσκευή μπορεί να υποστεί βλάβη.
- ▶ Εκκινείτε τη συσκευή μόνο αφού έχετε προσθέσει υλικά στον άξονα πλήρωσης ❷. Μην τη λειτουργείτε ποτέ χωρίς υλικά.

- 1) Συνδέστε το βύσμα του καλωδίου τροφοδοσίας ❸ σε μια πρίζα.

ΥΠΟΔΕΙΞΗ

- ▶ Εάν θέλετε να φέρετε τον διακόπτη λειτουργίας ❶ από τη θέση «I» στη θέση «R» ή αντίστροφα, θέτετε πάντα τον διακόπτη λειτουργίας ❶ πρώτα στη θέση «O» (OFF) και περιμένετε έως ότου ακινητοποιηθεί το μοτέρ.
- 2) Εάν θέλετε να επεξεργαστείτε μεγάλα κομμάτια φαγητού, ανοίξτε το καπάκι του άξονα πλήρωσης ❷. Αφαιρέστε ενδεχομένως το εξάρτημα ώθησης ❶, εάν αυτό βρίσκεται στον άξονα πλήρωσης ❷.
 - 3) Προσθέστε ένα μέρος των υλικών στον άξονα πλήρωσης ❷ και κλείστε ξανά το καπάκι του άξονα πλήρωσης ❷.

ΥΠΟΔΕΙΞΗ

- ▶ Η συσκευή μπορεί να εκκινηθεί μόνο όταν το καπάκι του άξονα πλήρωσης ❷ έχει κλείσει.
- 4) Φέрте τον διακόπτη λειτουργίας ❶ της συσκευής στη θέση «I». Η συσκευή ξεκινάει να λειτουργεί.



ΥΠΟΔΕΙΞΗ

- ▶ Κανονικά, η συσκευή αντλεί αυτόματα τα υλικά που πρόκειται να υποβληθούν σε επεξεργασία μόλις τα βάλετε στον άξονα πλήρωσης **2**. Σπρώξτε απαλά με το εξάρτημα ώθησης **1** αν παρατηρήσετε ότι τα υλικά δεν τραβιούνται πλέον από τη συσκευή, διαφορετικά η συσκευή ενδέχεται να μπλοκάρει.
- 5) Βάλτε και άλλα υλικά στον άξονα πλήρωσης **2**.
- 6) Χρησιμοποιήστε ενδεχομένως το εξάρτημα ώθησης **1**, για να πιέσετε τα υλικά προσεκτικά μέσα στον άξονα πλήρωσης **2**. Κατά την επεξεργασία των υλικών, προσθέστε περισσότερα κομμάτια. Μην απενεργοποιείτε τη συσκευή.

ΥΠΟΔΕΙΞΗ

- ▶ Εάν θέλετε να προσθέσετε πολύ μεγάλα υλικά στον άξονα πλήρωσης **2**, σταματήστε τη συσκευή φέρνοντας τον διακόπτη λειτουργίας **7** στη θέση «Ο». Ανοίξτε το καπάκι του άξονα πλήρωσης **2** και προσθέστε τα υλικά. Κλείστε ξανά το καπάκι και συνεχίστε την επεξεργασία.

ΥΠΟΔΕΙΞΗ

- ▶ Εάν κομμάτια τροφίμων κολλήσουν κατά τη λειτουργία, απενεργοποιήστε τη συσκευή και, εάν είναι απαραίτητο, μετακινήστε τον διακόπτη λειτουργίας **7** στη θέση «R» πολλές φορές διαδοχικά για να θέσετε το μοτέρ στην αντίθετη κατεύθυνση λειτουργίας. Εάν αυτό δεν βοηθήσει, αποσυναρμολογήστε τη συσκευή όπως περιγράφεται στο κεφάλαιο «Αποσυναρμολόγηση» και αφαιρέστε τα κολλημένα κομμάτια τροφίμων.
- ▶ Εάν κομμάτια τροφίμων κολλήσουν στον άξονα πλήρωσης **2** και δεν μπορούν να απομακρυνθούν με το εξάρτημα ώθησης **1**, ακολουθήστε την εξής διαδικασία:
 - Απενεργοποιήστε τη συσκευή και αποσυνδέστε το βύσμα του καλωδίου τροφοδοσίας **9** από την πρίζα.
 - Γυρίστε το καπάκι **3** προς τα αριστερά, έως ότου η σήμανση  να δείξει στη σήμανση  της θήκης φίλτρου **14**.
 - Βγάλτε το καπάκι **3**.
 - Αφαιρέστε τα κολλημένα κομμάτια τροφίμων.
 - Συναρμολογήστε ξανά τη συσκευή και συνεχίστε τη λειτουργία.

ΑΠΕΝΕΡΓΟΠΟΙΗΣΗ ΑΣΦΑΛΕΙΑΣ / ΛΕΙΤΟΥΡΓΙΑ ΕΠΑΝΑΦΟΡΑΣ

- ▶ Εάν η συσκευή απενεργοποιηθεί αυτόματα, έχει ενεργοποιηθεί η διάταξη απενεργοποίησης ασφαλείας. Η συσκευή απενεργοποιείται, προτού προκληθεί βλάβη στο μοτέρ λόγω υπερθέρμανσης, π.χ. επειδή κομμάτια τροφίμων έχουν κολλήσει και το μοτέρ έχει μπλοκάρει. Η συσκευή ενεργοποιείται ξανά μόλις επαναφέρετε τη διάταξη απενεργοποίησης ασφαλείας. Ακολουθήστε τη διαδικασία που περιγράφεται στο Κεφάλαιο **Λειτουργία επαναφοράς/Απενεργοποίηση ασφαλείας** για να θέσετε πάλι σε λειτουργία τη συσκευή.

ΥΠΟΔΕΙΞΗ

- ▶ Όταν το δοχείο συλλογής χυμού **11** είναι γεμάτο και θέλετε να το αδειάσετε, ενώ ακόμη τρέχει χυμός από το στόμιο εξόδου χυμού **5**, κλείστε το με τον αναστολέα **6**. Ανοίξτε ξανά τον αναστολέα **6**, αφού έχετε τοποθετήσει ξανά το άδειο δοχείο συλλογής χυμού **11** κάτω από το στόμιο εξόδου χυμού **5**.

ΥΠΟΔΕΙΞΗ

- ▶ Εάν το δοχείο υπολειμμάτων **12** είναι γεμάτο και θέλετε να το αδειάσετε, διακόψτε τη συμπλήρωση των υλικών και περιμένετε, έως ότου δεν εξέρχεται πλέον σάρκα φρούτου από τη συσκευή. Μετά την εκκένωση, τοποθετήστε το δοχείο υπολειμμάτων **12** ξανά κάτω από το στόμιο εξόδου για τη σάρκα των φρούτων και τα υπολείμματα **13**.
- ▶ Εάν σάρκα φρούτου κολλήσει στο στόμιο εξόδου για τη σάρκα των φρούτων και τα υπολείμματα **13**, σταματήστε τη συσκευή και απομακρύνετε τα υπολείμματα με τη βοήθεια της βούρτσας καθαρισμού **19**.



7) Απενεργοποιείτε πάντα ξανά τη συσκευή μόλις χρησιμοποιηθούν όλα τα υλικά.

ΠΡΟΣΟΧΗ! ΥΛΙΚΕΣ ΖΗΜΙΕΣ!

- ▶ Καθαρίζετε τακτικά και μετά από κάθε χρήση το στόμιο εξόδου χυμού **5** και το στόμιο εξόδου για τη σάρκα των φρούτων και τα υπολείμματα **13**, για να αποτρέψετε έμφραξη και/ή βλάβη της συσκευής.

Αποσυαρμολόγηση

Εάν επιθυμείτε να αποσυαρμολογήσετε τη συσκευή, π.χ. για να την καθαρίσετε, ακολουθήστε την εξής διαδικασία:

- 1) Αποσυνδέστε το βύσμα του καλωδίου τροφοδοσίας **9** από την πρίζα.
- 2) Κλείστε τον αναστολέα **6** στο στόμιο εξόδου χυμού **5**, ώστε να μην τρέχουν τα υπολείμματα χυμού.
- 3) Γυρίστε το καπάκι **3** προς τα αριστερά, έως ότου η σήμανση  να δείξει στη σήμανση  της θήκης φίλτρου **14**.
- 4) Βγάλτε το καπάκι **3** με το εξάρτημα ώθησης **1**.

- 5) Σηκώστε προσεκτικά τη θήκη φίλτρου **14** με το αποσπώμενο πλαίσιο φίλτρου **15** και το φίλτρο **16** ή το ένθετο για σορμπέ **17** και τη βίδα μεταφοράς **18** από την υποδοχή της συσκευής **8**.
- 6) Διαχωρίστε τα εξαρτήματα το ένα από το άλλο.

Καθαρισμός και φροντίδα



ΠΡΟΕΙΔΟΠΟΙΗΣΗ! ΚΙΝΔΥΝΟΣ ΖΩΗΣ ΛΟΓΩ ΗΛΕΚΤΡΟΠΛΗΞΙΑΣ!

Πριν από τον καθαρισμό, αποσυνδέστε το βύσμα του καλωδίου τροφοδοσίας **9**.

- Μην καθαρίζετε ποτέ την υποδοχή της συσκευής **8** σε τρεχούμενο νερό και μην τη βυθίζετε ποτέ σε νερό ή άλλα υγρά. Η συσκευή μπορεί να υποστεί ανεπανόρθωτη βλάβη!



ΠΡΟΕΙΔΟΠΟΙΗΣΗ! ΚΙΝΔΥΝΟΣ ΤΡΑΥΜΑΤΙΣΜΟΥ!

- Αποσυνδέετε πάντα το βύσμα του καλωδίου τροφοδοσίας **9**, πριν τοποθετήσετε ή αφαιρέσετε αξεσουάρ.

ΠΡΟΣΟΧΗ

Ζημιά στη συσκευή!

- Όλα τα εξαρτήματα της συσκευής και τα αξεσουάρ πρέπει να καθαρίζονται τακτικά και μετά από κάθε χρήση από υπολείμματα φρούτων και καρπών, προκειμένου να αποφευχθεί η απόφραξη του στομίου εξόδου για τη σάρκα φρούτων και τα υπολείμματα **13** ή του στομίου εξόδου χυμού **5** ή / και ζημιά στη συσκευή.
- Βεβαιωθείτε ότι, κατά τον καθαρισμό, δεν εισέρχεται υγρασία μέσα στην υποδοχή της συσκευής **8**, ώστε να αποφύγετε ανεπανόρθωτη ζημιά της.
- Για τον καθαρισμό των επιφανειών, μη χρησιμοποιείτε ισχυρά τριβικά ή χημικά απορρυπαντικά, ούτε και μυτερά αντικείμενα ή αντικείμενα που γρατζουνάνε.

■ Καθαρίζετε το περίβλημα συσκευής και το καλώδιο τροφοδοσίας **9** με ένα ελαφρώς υγρό πανί. Σε περίπτωση επίμονων ακαθαρσιών, προσθέτετε στο πανί ένα ήπιο απορρυπαντικό.

■ Καθαρίζετε τη θήκη φίλτρου **14**, το φίλτρο **16**, το πλαίσιο φίλτρου **15**, το ένθετο για σορμπέ **17**, τη βίδα μεταφοράς **18**, το δοχείο συλλογής χυμού **11**, το δοχείο υπολειμμάτων **12**, το καπάκι **3** και το εξάρτημα ώθησης **1** με την εσώκλειστη βούρτσα καθαρισμού **19** σε χλιαρό νερό και λίγο απορρυπαντικό. Στη συνέχεια, ξεπλένετε όλα τα μέρη με καθαρό νερό για να αφαιρέσετε τυχόν υπολείμματα απορρυπαντικού.

ΥΠΟΔΕΙΞΗ

- Για να καθαρίσετε το στόμιο εξόδου σάρκας φρούτων και υπολειμμάτων **13** μπορείτε να τραβήξετε στην κάτω πλευρά της θήκης φίλτρου **14** ένα λαστιχένιο πώμα από το πίσω άκρο του στομίου εξόδου σάρκας φρούτων και υπολειμμάτων **13**, ώστε να μπορεί να τρέξει το νερό. Μπορείτε να απομακρύνετε την κολλημένη σάρκα με τη λαβή της βούρτσας καθαρισμού **19** και να την ξεπλύνετε. Μετά τον καθαρισμό, σπρώξτε το λαστιχένιο πώμα ξανά στο πίσω άκρο του στομίου εξόδου σάρκας φρούτων και υπολειμμάτων **13**.

ΥΠΟΔΕΙΞΗ



Όλα τα αποσπώμενα μέρη εκτός από τη βούρτσα καθαρισμού **19** είναι ασφαλή για το πλυντήριο πιάτων. Τοποθετείτε αυτά τα εξαρτήματα στο επάνω καλάθι του πλυντηρίου πιάτων, φροντίζετε ώστε να μην υπάρχει περίπτωση να μαγκώσουν και χρησιμοποιείτε ένα πρόγραμμα με το μέγ. 60°C.

Για τον καθαρισμό των εξωτερικών επιφανειών της συσκευής αρκεί ένα νωπό πανί. Φροντίζετε ώστε, πριν την εκ νέου χρήση, όλα τα εξαρτήματα να έχουν στεγνώσει εντελώς.

Φύλαξη

Φυλάτε την καθαρισμένη και στεγνή συσκευή σε έναν καθαρό, στεγνό χώρο χωρίς σκόνη.

Εάν δεν πρόκειται να χρησιμοποιήσετε τη συσκευή για μεγάλο χρονικό διάστημα, αποθηκεύστε την σε ένα καθαρό, στεγνό σημείο χωρίς απευθείας ηλιακή ακτινοβολία.

Απόρριψη



Το προϊόν και η συσκευασία είναι ανακυκλώσιμα, υπόκεινται σε διευρυσμένη ευθύνη του κατασκευαστή και η συλλογή τους γίνεται ξεχωριστά.

Απόρριψη συσκευής



Το παρακάτω σύμβολο ενός διαγραμμένου κάδου απορριμμάτων σε ρόδες υποδηλώνει ότι η συσκευή αυτή υπόκειται στην Οδηγία 2012/19/ΕΕ. Σύμφωνα με αυτήν την οδηγία, δεν επιτρέπεται να απορριψετε αυτή τη συσκευή μετά τη χρήση της στα κανονικά οικιακά απορρίμματα, αλλά σε ειδικά διαμορφωμένα σημεία συλλογής, κέντρα ανακυκλώσιμων υλικών ή επιχειρήσεις απόρριψης.

Αυτή η δυνατότητα απόρριψης παρέχεται δωρεάν. Φροντίστε το περιβάλλον και απορρίψτε σωστά τα διάφορα υλικά.

Εφόσον η παλαιά συσκευή σας περιέχει δεδομένα προσωπικού χαρακτήρα, φέρετε εσείς οι ίδιοι την ευθύνη της διαγραφής τους προτού την επιστρέψετε.



Για τις περαιτέρω δυνατότητες απόρριψης του προϊόντος μετά το τέλος του κύκλου ζωής του, απευθυνθείτε στην αρμόδια υπηρεσία της κοινότητας ή της πόλης σας.

Απόρριψη συσκευασίας



Τα υλικά συσκευασίας έχουν επιλεγεί σύμφωνα με τους κανόνες προστασίας του περιβάλλοντος και τις τεχνικές απόρριψης και, ως εκ τούτου, είναι ανακυκλώσιμα. Απορρίψτε τα υλικά συσκευασίας που δεν χρησιμοποιούνται πλέον σύμφωνα με τους κατά τόπους ισχύοντες κανονισμούς.

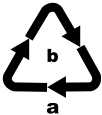

Απορρίψτε τη συσκευασία με τρόπο φιλικό προς το περιβάλλον. Λαμβάνετε υπόψη τη σήμανση στα διάφορα υλικά συσκευασίας και, εφόσον απαιτείται, ξεχωρίζετε τα. Τα υλικά συσκευασίας φέρουν σήμανση με συντομογραφίες (α) και ψηφία (b) με την εξής σημασία: 1-7: Πλαστικά, 20-22: Χαρτί και χαρτόνι, 80-98: Σύνθετα υλικά.

Παράρτημα

Τεχνικά χαρακτηριστικά

Τροφοδοσία τάσης	220–240 V ~ (εναλλασσόμενο ρεύμα), 50 - 60 Hz
Κατανάλωση ρεύματος	300 W
Κατηγορία προστασίας	II / □
Περιστροφές ανά λεπτό	60 ± 20%
Χρόνος σύντομης λειτουργίας (ΣΛ)	15 λεπτά για στύψιμο, 5 λεπτά για την παρασκευή σορμπέ
Χωρητικότητα δοχείου συλλογής χυμού 11	περ. 790 ml, ωφέλιμος όγκος: περ. 600 ml στη σήμανση Max
Χωρητικότητα δοχείου υπολειμμάτων 12	περ. 1049 ml
	Όλα τα εξαρτήματα αυτής της συσκευής, που έρχονται σε επαφή με τρόφιμα, μπορούν να χρησιμοποιούνται με ασφάλεια στα τρόφιμα.

Χρόνος σύντομης λειτουργίας (ΣΛ)

Ο χρόνος σύντομης λειτουργίας (ΣΛ) δείχνει για πόσο χρόνο μπορεί να λειτουργεί μια συσκευή, χωρίς να υπερθερμανθεί το μοτέρ και χωρίς να υποστεί βλάβες. Μετά τον αναγραφόμενο χρόνο σύντομης λειτουργίας, η συσκευή πρέπει να απενεργοποιηθεί, έως ότου κρυώσει το μοτέρ.

Εγγύηση της Kompernass Handels GmbH

Αξιότιμη πελάτισσα, αξιότιμε πελάτη,
Η παρούσα συσκευή διαθέτει 3 χρόνια εγγύηση από την ημερομηνία αγοράς. Στην περίπτωση ελλείψεων στο προϊόν έχετε νομικά δικαιώματα έναντι του πωλητή του προϊόντος. Αυτά τα νομικά δικαιώματα δεν περιορίζονται μέσω της κατωτέρω αναφερόμενης εγγύησης.

Προϋποθέσεις εγγύησης

Η περίοδος εγγύησης ξεκινά την ημερομηνία αγοράς. Φυλάσσετε την απόδειξη αγοράς. Απαιτείται ως αποδεικτικό αγοράς.

Εάν, εντός τριών ετών από την ημερομηνία αγοράς, παρατηρηθεί κάποιο σφάλμα υλικού ή κατασκευής στο προϊόν, θα επισκευάσουμε ή θα αντικαταστήσουμε (κατόπιν κρίσης μας) το προϊόν δωρεάν ή θα σας επιστραφεί το ποσό αγοράς. Η παρούσα εγγύηση προϋποθέτει ότι η ελαττωματική συσκευή και η απόδειξη αγοράς θα υποβληθούν μαζί με μια σύντομη περιγραφή αναφορικά με το πού βρίσκεται η έλλειψη και τότε παρατηρήθηκε, εντός της περιόδου των τριών ετών.

Εάν το ελάττωμα καλύπτεται από την εγγύησή μας, θα λάβετε το επισκευασμένο ή ένα νέο προϊόν. Η αντικατάσταση του προϊόντος συνεπάγεται, σύμφωνα με τον ΝΟΜΟΣ 2251/1994, ανανέωση του χρόνου εγγύησης. Για την Κύπρο ισχύει: Η επισκευή ή η αντικατάσταση του προϊόντος δε συνεπάγεται ανανέωση του χρόνου εγγύησης.

Περίοδος εγγύησης και νομικές απαιτήσεις λόγω ελλείψεων

Ο χρόνος εγγύησης δεν παρατείνεται μέσω της παροχής εγγύησης. Αυτό ισχύει και για εξαρτήματα, τα οποία έχουν αντικατασταθεί και επισκευαστεί. Ενδεχόμενες ήδη υπάρχουσες ζημιές και ελλείψεις κατά την αγορά πρέπει να γνωστοποιούνται αμέσως μετά την αποσυσκευασία. Μετά τη λήξη του χρόνου εγγύησης, τυχόν εμφανιζόμενες επισκευές χρεώνονται.

Εύρος εγγύησης

Η συσκευή κατασκευάστηκε σύμφωνα με αυστηρές οδηγίες ποιότητας και ελέγχθηκε προσεκτικά πριν από την αποστολή. Η εγγύηση ισχύει για σφάλματα υλικού ή κατασκευής. Η παρούσα εγγύηση δεν καλύπτει εξαρτήματα του προϊόντος που υπόκεινται σε φυσιολογική φθορά και, ως εκ τούτου, θεωρούνται αναλώσιμα εξαρτήματα ή ζημιές σε εύθραυστα εξαρτήματα, π.χ. διακόπτες, συσσωρευτές ή γυάλινα εξαρτήματα. Η παρούσα εγγύηση ακυρώνεται εάν προκληθεί ζημιά στο προϊόν, εάν δεν γίνεται σωστή χρήση ή συντήρηση. Για μια σωστή χρήση του προϊόντος πρέπει να τηρούνται επακριβώς οι αναφερόμενες υποδείξεις στις οδηγίες χειρισμού. Σκοποί χρήσης και χειρισμοί που δεν συνιστώνται ή για τους οποίους υπάρχει προειδοποίηση πρέπει απαραίτητα να αποφεύγονται. Το προϊόν προορίζεται μόνο για ιδιωτική και όχι για επαγγελματική χρήση.

Σε περίπτωση κακής μεταχείρισης και ακατάλληλης χρήσης, χρήσης βίας και παρεμβάσεων, οι οποίες δεν διεξήχθησαν από το εξουσιοδοτημένο μας τμήμα σέρβις, η εγγύηση παύει να ισχύει.

Διαδικασία σε περίπτωση εγγύησης

Για την εξασφάλιση γρήγορης επεξεργασίας του ζητήματός σας, τηρείτε τις ακόλουθες υποδείξεις:

- Για όλες τις ερωτήσεις έχετε έτοιμη την απόδειξη αγοράς και τον κωδικό προϊόντος (IAN) 498394_2204 ως απόδειξη για την αγορά.
- Για τον κωδικό προϊόντος, ανατρέξτε στην πινακίδα τύπου στο προϊόν, σε μια ετικέτα στο προϊόν, στο εξώφυλλο των οδηγιών χρήσης (κάτω αριστερά) ή σε ένα αυτοκόλλητο στην πίσω ή κάτω πλευρά του προϊόντος.
- Εάν προκύψουν σφάλματα λειτουργίας ή άλλες ελλείψεις, επικοινωνήστε κατ' αρχήν με το ακόλουθο αναφερόμενο τμήμα σέρβις **τηλεφωνικά ή με E-Mail**.
- Ένα προϊόν που θεωρείται ελαττωματικό μπορείτε να το αποστείλετε ατελώς στην αναφερόμενη διεύθυνση του σέρβις επισυνάπτοντας την απόδειξη αγοράς (απόδειξη ταμείου) και αναφέροντας που βρίσκεται η έλλειψη και πότε εμφανίστηκε.



Στην ιστοσελίδα www.lidl-service.com μπορείτε να πραγματοποιήσετε λήψη των παρόντων ή άλλων οδηγιών χρήσης, βίντεο προϊόντων και λογισμικού.

Με αυτόν τον κωδικό QR μεταβαίνετε απευθείας στη σελίδα εξυπηρέτησης LIDL (www.lidl-service.com) και εισαγάγοντας τον κωδικό προϊόντος (IAN) 498394_2204 μπορείτε να ανοίξετε τις αντίστοιχες οδηγίες χρήσης.

Σέρβις

GR Σέρβις Ελλάδα
Tel.: 00800 490826606
E-Mail: kompnass@lidl.gr

IAN 498394_2204

Εισαγωγέας

Η ακόλουθη διεύθυνση δεν είναι διεύθυνση σέρβις. Επικοινωνήστε, κατ' αρχήν, με την αναφερόμενη υπηρεσία σέρβις.

KOMPERNASS HANDELS GMBH
BURGSTRASSE 21
44867 BOCHUM
GERMANIA
www.kompnass.com

Συνταγές

ΥΠΟΔΕΙΞΗ

- ▶ Συνταγές χωρίς εγγύηση. Όλα τα υλικά και τα στοιχεία προετοιμασίας αποτελούν ενδεικτικές τιμές. Συμπληρώστε αυτές τις προτάσεις συνταγών σύμφωνα με τις προσωπικές σας εμπειρίες.

Καλοκαιρινό ποτό

2 άτομα

Υλικά

- 1 μεγάλο κομμάτι καρπούζι
- 1 λεμόνι
- 4 μήλα γλυκόξινα (π.χ. «Jonagold» ή «Jonathan»)

Παρασκευή

- 1) Ετοιμάζετε το καρπούζι, το λεμόνι και τα μήλα σύμφωνα με τις υποδείξεις στις οδηγίες για τον αποχυμωτή.
- 2) Στύβετε το καρπούζι, το λεμόνι και τα μήλα.
- 3) Σερβίρετε το καλοκαιρινό ποτό κρύο.

Ποτό μήλου-αχλαδιού-φράουλας

2 άτομα

Υλικά

- 1 μήλο, πράσινο (π.χ. «Granny Smith»)
- 3 μικρά, ώριμα αχλάδια
- 10 μεσαίες φράουλες

Παρασκευή

- 1) Ετοιμάζετε το μήλο, τα αχλάδια και τις φράουλες σύμφωνα με τις υποδείξεις στις οδηγίες για τον αποχυμωτή.
- 2) Τα βάζετε όλα στον αποχυμωτή και τα στύβετε.
- 3) Ανακατεύετε τους χυμούς και σερβίρετε αμέσως.

Ποτό για το πρωινό

2 άτομα

Υλικά

- 4 - 5 καρότα
- 2 μήλα
- 1 ΚΓ ελαιόλαδο

Παρασκευή

- 1) Ετοιμάζετε τα καρότα και τα μήλα σύμφωνα με τις υποδείξεις στις οδηγίες για τον αποχυμωτή.
- 2) Στύβετε πρώτα τα καρότα και στη συνέχεια τα μήλα.
- 3) Προσθέτετε το ελαιόλαδο.
- 4) Τα ανακατεύετε όλα καλά.

Ποτό πεπονιού

2 άτομα

Υλικά

- Περ. 1/3 πεπονιού
- 1 μάνγκο
- 1 μήλο, γλυκόξινο (π.χ. «Jonagold» ή «Jonathan»)
- 1 μήλο, πράσινο (π.χ. «Granny Smith»)

Παρασκευή

- 1) Ετοιμάστε το πεπόνι, το μάνγκο και τα μήλα σύμφωνα με τις υποδείξεις στις οδηγίες για τον αποχυμωτή.
- 2) Στύβετε πρώτα το πεπόνι, μετά το μάνγκο και τα μήλα. Τα ανακατεύετε όλα.

Ποτό ανανά - μάνγκο

2 άτομα

Υλικά

- ½ ανανάς
- ½ μάνγκο
- 1 μήλο
- 1 πορτοκάλι
- 2 ΚΓ σιτέλαιο

Παρασκευή

- 1) Ετοιμάζετε τον ανανά, το μάνγκο, το μήλο και το πορτοκάλι σύμφωνα με τις υποδείξεις στις οδηγίες για τον αποχυμωτή.
- 2) Στύβετε πρώτα τον ανανά και στη συνέχεια το μάνγκο.
- 3) Στύβετε το μήλο και το πορτοκάλι.
- 4) Ανακατεύετε τους χυμούς.
- 5) Προσθέτετε 2 ΚΓ σιτέλαιο και ανακατεύετε.

Ποτό από παντζάρι

2 άτομα

Υλικά

- 1 παντζάρι
- 3 πορτοκάλια
- 2 ΚΣ φραγκοστάφυλα

Παρασκευή

- 1) Ετοιμάζετε το παντζάρι, τα πορτοκάλια και τα φραγκοστάφυλα σύμφωνα με τις υποδείξεις στις οδηγίες για τον αποχυμωτή.
- 2) Στύβετε το παντζάρι, τα πορτοκάλια και τα φραγκοστάφυλα και ανακατεύετε τους χυμούς.

Ποτό ροδάκινου-αχλαδιού-ανανά

2 άτομα

Υλικά

- 2 ροδάκινα
- 2 μικρά αχλάδια
- ½ ανανάς

Παρασκευή

- 1) Ετοιμάζετε τα ροδάκινα, τα αχλάδια και τον ανανά σύμφωνα με τις υποδείξεις στις οδηγίες για τον αποχυμωτή.
- 2) Στύβετε διαδοχικά και σερβίρετε τον χυμό αμέσως.

Τοματοχυμός

Υλικά

- Τομάτες (περ. 6 μέτριες τομάτες για 1 άτομο)
- Ενδεχομένως λίγο μέλι ή αλάτι και πιπέρι

Παρασκευή

- 1) Προετοιμάζετε τις τομάτες αφαιρώντας το κοτσάνι και κόβοντάς τις σε μικρά κομμάτια.
- 2) Προσθέτετε τις τομάτες διαδοχικά στη συσκευή.
- 3) Για να γλυκάνετε φυσικά τον χυμό, προσθέτετε λίγο μέλι.
Αν το προτιμάτε, αρωματίζετε με αλάτι και πιπέρι.
- 4) Σερβίρετε τον χυμό αμέσως.

Χυμός πιπεριάς

Υλικά

- Πιπεριά (περ. 2 - 3 μεγάλες πιπεριές για 1 άτομο)
- Ενδεχομένως 1 μήλο

Παρασκευή

- 1) Προετοιμάζετε τις πιπεριές αφαιρώντας τον μίσχο και τους σπόρους και κόβοντάς τις σε λωρίδες.
- 2) Προσθέτετε τις λωρίδες πιπεριάς διαδοχικά στη συσκευή.
- 3) Αν θέλετε μια ελαφρώς πιο γλυκιά γεύση, μπορείτε επίσης να στύψετε το μήλο.
- 4) Σερβίρετε τον χυμό αμέσως.

Χυμός μπρόκολου

Υλικά

- Μπρόκολο
- Ενδεχομένως ένα αχλάδι

Παρασκευή

- 1) Προετοιμάζετε το μπρόκολο χωρίζοντάς το σε μικρά κομμάτια.
- 2) Προσθέτετε το μπρόκολο διαδοχικά στη συσκευή.

ΥΠΟΔΕΙΞΗ

- ▶ Δεδομένου ότι το μπρόκολο έχει χαμηλή περιεκτικότητα σε υγρά, η συσκευή μπορεί να κάνει ασυνήθιστους θορύβους κατά τη διάρκεια της επεξεργασίας. Αυτό είναι φυσιολογικό και δεν αποτελεί ελάττωμα της συσκευής!

- 3) Εάν θέλετε, προσθέτετε το αχλάδι που έχετε προετοιμάσει σύμφωνα με τις οδηγίες στη συσκευή. Το αχλάδι αποδυναμώνει την ξινή γεύση του μπρόκολου και ταυτόχρονα αντισταθμίζει τη χαμηλή περιεκτικότητα σε υγρά του μπρόκολου.

Σορμπέ μύρτιλλου-μπανάνας

Υλικά

- Περ. 100 γρ. μύρτιλλα
- 1,5 μπανάνα

Παρασκευή

- 1) Ετοιμάζετε τα μύρτιλλα και την μπανάνα σύμφωνα με τις υποδείξεις στις οδηγίες για τον αποχυμωτή.
- 2) Προσθέτετε εναλλάξ κομμάτια μύρτιλλου και μπανάνας στον άξονα πλήρωσης ②.
- 3) Ανακατεύετε ακόμη μία φορά το σορμπέ με ένα κουτάλι.

Τροπικό σορμπέ

Υλικά

- Περ. 160 γρ. ανανάς
- 1 πορτοκάλι
- 1/2 μάνγκο (περ. 100 - 150 γρ.)

Παρασκευή

- 1) Ετοιμάζετε τον ανανά, το πορτοκάλι και το μάνγκο σύμφωνα με τις υποδείξεις στις οδηγίες για τον αποχυμωτή.
- 2) Προσθέτετε εναλλάξ κομμάτια ανανά, πορτοκαλιού και μάνγκο στον άξονα πλήρωσης ②.
- 3) Ανακατεύετε ακόμη μία φορά το σορμπέ με ένα κουτάλι.

Σορμπέ φράουλα-ανανά

Υλικά

- 7 φράουλες
- Περ. 160 γρ. ανανάς
- 1 ΚΓ τρίμμα καρύδας

Παρασκευή

- 1) Ετοιμάζετε τις φράουλες και τον ανανά σύμφωνα με τις υποδείξεις στις οδηγίες για τον αποχυμωτή.
- 2) Βάζετε εναλλάξ τα φρούτα στον άξονα πλήρωσης ②.
- 3) Προσθέτετε στο μείγμα σορμπέ το τρίμμα καρύδας και ανακατεύετε με ένα κουτάλι.

Σορμπέ από σμέουρα-αχλάδια

Υλικά

- Περ. 100 γρ. σμέουρα
- 2 αχλάδια

Παρασκευή

- 1) Ετοιμάζετε τα σμέουρα και τα αχλάδια σύμφωνα με τις υποδείξεις στις οδηγίες για τον αποχυμωτή.
- 2) Βάζετε εναλλάξ τα σμέουρα και τα αχλάδια στον άξονα πλήρωσης ②.
- 3) Ανακατεύετε ακόμη μία φορά το σορμπέ με ένα κουτάλι.



KOMPERNASS HANDELS GMBH

BURGSTRASSE 21

44867 BOCHUM

GERMANY

www.kompernass.com

Last Information Update · Stand der Informationen · Version des informations · Stand van de informatie · Stav informací
Stan informacii · Stav informácii · Estado de las informaciones · Tilstand af information · Versione delle informazioni
Információk állása · Stanje informacij · Stanje informacija · Versiunea informațiilor · Актуалност на информацията
Έκδοση των πληροφοριών: 07/2022 · Ident.-No.: SSJBK300B2-072022-1

IAN 498394_2204