

## LED NIGHT LIGHT/LED-NACHTLICHT/VEILLEUSE À LED

DE AT BE CH

## LED-NACHTLICHT

Bedienungs- und Sicherheitshinweise

NL BE

## LED-NACHTLAMP

Bedienings- en veiligheidsinstructies

IAN 525633\_2510

AT NL

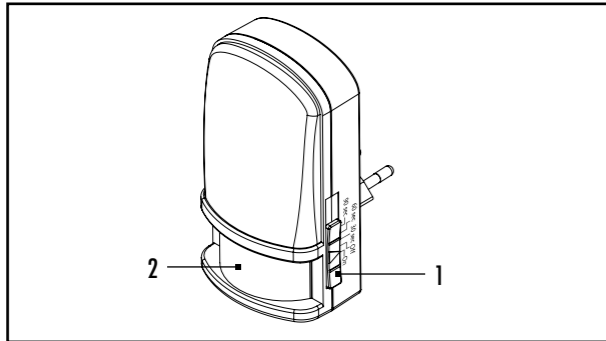

Legende der verwendeten Piktogramme	
	Anweisungen lesen!
	Volt (Wechselspannung)
	Watt (Wirkleistung)
	Hertz (Frequenz)

V3.0

DE/AT/BE/CH

Legende der verwendeten Piktogramme	
	Schutzklasse II
	Dieses Produkt ist ausschließlich für den Betrieb im Innenbereich, in trockenen und geschlossenen Räumen geeignet.
	Warn- und Sicherheitshinweise beachten!

DE/AT/BE/CH

Legende der verwendeten Piktogramme	
	Warnung! Stromschlaggefahr!
	Entsorgen Sie Verpackung und Gerät umweltgerecht!
	Sicherheitshinweise
	Handlungsanweisungen

DE/AT/BE/CH

## LED-Nachtlicht

## Einleitung



Die Bedienungsanleitung ist Teil dieses Produkts. Sie enthält wichtige Hinweise für Sicherheit, Gebrauch und Entsorgung. Machen Sie sich vor der Benutzung des Produkts mit allen Bediener- und Sicherheitshinweisen vertraut. Benutzen Sie das Produkt nur wie beschrieben und für die angegebenen Einsatzbereiche. Händigen Sie alle Unterlagen bei Weitergabe des Produkts an Dritte mit aus.

DE/AT/BE/CH

erfasst. Einzelheiten zum Erfassungsbereich sind unter „Technische Daten“ vermerkt. Bei Erfassung von Helligkeit schaltet es sich wieder aus.

## Reinigung und Pflege



**VORSICHT! STROMSCHLAGEFAHR!** Ziehen Sie zuerst das LED-Nachtlicht aus der Steckdose.



**VORSICHT! STROMSCHLAGEFAHR!** Aus Gründen der elektrischen Sicherheit darf das Gerät niemals mit Wasser oder anderen Flüssigkeiten gereinigt oder gar in Wasser getaucht werden.

- Verwenden Sie zur Reinigung nur ein trockenes, fusselfreies Tuch.

DE/AT/BE/CH

## Hersteller

Uni-Elektra GmbH  
Hummelbergstr. 6  
72184 Eutingen im Gäu  
DEUTSCHLAND



DE/AT/BE/CH

## Bestimmungsgemäße Verwendung

Die Leuchte dient als Orientierungslicht. Das LED-Nachtlicht ist mit einem Bewegungsmelder ausgestattet, der die Beleuchtung automatisch ein- bzw. ausschaltet. Das LED-Nachtlicht ist nicht zur Raumbeleuchtung geeignet. Das Produkt ist nicht für den gewerblichen Einsatz bestimmt.

- Dieses Produkt ist ausschließlich für den Betrieb im Innenbereich, in trockenen und geschlossenen Räumen geeignet.

DE/AT/BE/CH

## Entsorgung

Die Verpackung besteht aus umweltfreundlichen Materialien, die Sie über die örtlichen Recyclingstellen entsorgen können.



Beachten Sie die Kennzeichnung der Verpackungsmaterialien bei der Abfalltrennung, diese sind gekennzeichnet mit Abkürzungen (a) und Nummern (b) mit folgender Bedeutung: 1-7: Kunststoffe/20-22: Papier und Pappe/80-98: Verbundstoffe.

DE/AT/BE/CH

## Teilebeschreibung

(1) Wahlschalter (On/Off/30 sec/60 sec/90 sec) (2) Bewegungsmelder

## Technische Daten

Modell-/Typnummer: 10768LB/G04061  
Betriebsspannung: 230 V~, 50 Hz, max. 0,5 W  
LED: 3 x LED (nicht austauschbar)  
Schutzklasse:   
Erfassungsbereich: 135° horizontal, 8 m

DE/AT/BE/CH



Möglichkeiten zur Entsorgung des ausgedienten Produkts erfahren Sie bei Ihrer Gemeinde- oder Stadtverwaltung.



Das Symbol der durchgestrichenen Mülltonne bedeutet, dass dieses Gerät am Ende der Nutzungszeit nicht über den Hausmüll entsorgt werden darf. Das Gerät ist bei eingerichteten Sammelstellen, Wertstoffhöfen oder Entsorgungsbetrieben abzugeben. Für Deutschland gilt: Zudem sind Vertrieber von Elektro- und Elektronikgeräten sowie Vertrieber von Lebensmitteln zur Rücknahme verpflichtet. LIDL bietet Ihnen Rückgabemöglichkeiten direkt in den Filialen und Märkten an. Rückgabe und

DE/AT/BE/CH

## Lieferumfang

1 LED-Nachtlicht

1 Bedienungsanleitung



## Sicherheitshinweise

## BEWAHREN SIE ALLE SICHERHEITSHINWEISE UND ANWEISUNGEN FÜR DIE ZUKUNFT AUF!

- Dieses Gerät kann von Kindern ab 8 Jahren und darüber sowie von Personen mit verringerten physischen, sensorischen oder mentalen Fähigkeiten oder Mangel

DE/AT/BE/CH

an Erfahrung und Wissen benutzt werden, wenn sie beabsichtigt oder bezüglich des sicheren Gebrauchs des Gerätes unterwiesen wurden und die daraus resultierenden Gefahren verstehen. Kinder dürfen nicht mit dem Gerät spielen. Reinigung und Benutzerwartung dürfen nicht von Kindern ohne Beaufsichtigung durchgeführt werden.

**⚠ VORSICHT! VERLETZUNGSGEFAHR!** Verwenden Sie das Gerät nicht, wenn Sie irgendwelche Beschädigungen feststellen.

- Setzen Sie das Gerät keinen extremen Temperaturen oder starken mechanischen Beanspruchungen aus. Andernfalls kann es zu Deformationen des Produkts kommen.

DE/AT/BE/CH

- Entfernen Sie das Produkt aus der Steckdose, wenn Sie es nicht benutzen.
- Decken Sie das LED-Nachtlicht niemals ab, wenn es in Betrieb ist.



## Vermeiden Sie Lebensgefahr durch elektrischen Schlag!

- Vergewissern Sie sich vor der Benutzung, dass die vorhandene Netzspannung mit der benötigten Betriebsspannung des Gerätes übereinstimmt (230 V~).

**⚠ VORSICHT! STROMSCHLAGEFAHR!** Nehmen Sie das Gerät nicht in Betrieb, wenn es beschädigt ist. Beschädigte Geräte bedeuten Lebensgefahr durch

DE/AT/BE/CH

elektrischen Schlag! Überprüfen Sie das Gerät regelmäßig und vor jeder Benutzung auf Beschädigungen an Gehäuse und Netzstecker.

- Dieser Artikel enthält keine Teile, die vom Verbraucher gewartet werden können. Die Leuchtmittel können nicht ausgetauscht werden. Wenn die Leuchtmittel ihr Lebensdauerende erreicht haben, ist das gesamte Gerät zu ersetzen.
- Öffnen Sie niemals eines der elektrischen Betriebsmittel oder stecken irgendwelche Gegenstände in dieselben.
- Halten Sie das Produkt von Feuchtigkeit fern.

DE/AT/BE/CH

## Inbetriebnahme

## LED-Nachtlicht verwenden

**Hinweis:** Das LED-Nachtlicht verfügt über einen integrierten Bewegungsmelder (2).

- Stecken Sie das LED-Nachtlicht in eine vorschriftsmäßig installierte Wandsteckdose.
- Schieben Sie den Wahlschalter (1) auf die gewünschte Position (siehe Abb.). Folgende Funktionen stehen Ihnen zur Verfügung:

**Position On:** Das LED-Nachtlicht ist dauerhaft eingeschaltet.

**Position Off:** Das LED-Nachtlicht ist dauerhaft ausgeschaltet.

**Position 30 sec/60 sec/90 sec:** Das LED-Nachtlicht schaltet sich bei Dunkelheit automatisch für jeweils 30/60/90 Sekunden ein, sobald es eine Bewegung

DE/AT/BE/CH

Entsorgung sind für Sie kostenfrei. Beim Kauf eines Neugerätes haben Sie das Recht, ein entsprechendes Altgerät unentgeltlich zurückzugeben. Zusätzlich haben Sie die Möglichkeit, unabhängig vom Kauf eines Neugerätes, unentgeltlich (bis zu drei) Altgeräte abzugeben, die in keiner Abmessung größer als 25 cm sind. Bitte löschen Sie vor der Rückgabe alle personenbezogenen Daten. Bitte entnehmen Sie vor der Rückgabe Batterien oder Akkumulatoren, die nicht vom Altgerät umschlossen sind, sowie Lampen, die zerstörungsfrei entnommen werden können und führen diese einer separaten Sammlung zu.

DE/AT/BE/CH

## Garantie und Service

**Hinweis:** Sie erhalten auf dieses Produkt ab Kaufdatum eine Garantie von 36 Monaten. Das Produkt wurde sorgfältig produziert und vor Auslieferung gewissenhaft geprüft. Sollten sich dennoch während der Garantiezeit Produktions- oder Materialfehler ergeben, kontaktieren Sie bitte umgehend Ihren Fachhändler.

Beschädigungen durch nicht sachgemäße Handhabung, Nichtbeachten der Gebrauchsanleitung oder Eingriff durch nicht autorisierte Personen sind von der Garantie ausgeschlossen. Die meisten Funktionsstörungen werden durch fehlerhafte Bedienung

DE/AT/BE/CH

hervorgehoben. Lesen Sie deshalb beim Auftreten einer Funktionsstörung zunächst in der Gebrauchsanleitung nach.

Kontaktieren Sie die Servicestelle der Uni-Elektra GmbH vor evtl. Rücksendungen. Erst nach Rücksprache kann das Produkt entgegengenommen werden. Unfrei zugesandte Sendungen werden nicht angenommen. Durch die Garantieleistung wird die Garantiezeit von 36 Monaten weder verlängert noch erneuert.

DE/AT/BE/CH

## Serviceadresse

Uni-Elektra GmbH  
Hummelbergstr. 6  
72184 Eutingen im Gäu  
DEUTSCHLAND  
Tel.: 00800 888 11 333

DE/AT/BE/CH

uni-service-AT@sertronics.de

**IAN 525633\_2510**

Bitte halten Sie für alle Anfragen den Kassenbon und die Artikelnummer (IAN 525633\_2510) als Nachweis für den Kauf bereit.

DE/AT/BE/CH

DE/AT/BE/CH

DE/AT/BE/CH

DE/AT/BE/CH

DE/AT/BE/CH

DE/AT/BE/CH

DE/AT/BE/CH

DE/AT/BE/CH





DE/AT/BE/CH

NL/BE

DE/AT/BE/CH

DE/AT/BE/CH

NL/BE

Legenda van de gebruikte pictogrammen	
	Waarschuwing! Kans op een elektrische schok!
	Voer de verpakking en het apparaat op een milieuvriendelijke manier af!
	Veiligheidsinstructies
	Instructies

NL/BE

## LED-nachtlamp

### Inleiding

De gebruiksaanwijzing is een deel van het product. Deze bevat belangrijke aanwijzingen voor veiligheid, gebruik en verwijdering. Maakt U zich voor de ingebruikname van het product met alle bedienings- en veiligheidsvoorschriften vertrouwd. Gebruik het apparaat alleen zoals beschreven en voor de aangegeven toepassingsgebieden. Overhandig alle documenten bij doorgifte van het product aan derden.

### Doelmatig gebruik

De lamp is bedoeld als oriëntatielamp. Het LED-nachtlamp is uitgerust met een bewegingssensor die de verlichting automatisch in- en uitschakelt. Het led-nachtlampje is niet geschikt als kamerverlichting. Het product is niet bestemd voor commerciële doeleinden.

-  Dit product is uitsluitend bedoeld voor gebruik binnenshuis, in droge en gesloten ruimtes.

NL/BE

### Onderdelenbeschrijving

- (1) Keuzeschakelaar (On/Off/30 sec/60 sec/90 sec) (2) Bewegingsmelder

### Technische gegevens

Model-/typenummer: 10768LB/G04061  
 Bedrijfsspanning: 230V~, 50 Hz, max. 0,5W  
 LED: 3 x LED (niet vervangbaar)  
 Beschermingsklasse:   
 Registratiebereik: 135° horizontaal, 8 m

NL/BE

### Omvang van de levering

1 LED-nachtlamp 1 gebruiksaanwijzing



### Veiligheidsinstructies

#### BEWAAR ALLE VEILIGHEIDSIINSTRUCTIES EN AANWIJZINGEN VOOR LATER GEBRUIK!

- Dit apparaat kan door kinderen vanaf 8 alsook personen met verminderde psychische, sensorische of mentale vaardigheden of een gebrek aan ervaring en/of kennis worden gebruikt, als zij onder toezicht staan of geïnstrueerd werden met

NL/BE

betrekking tot het veilige gebruik van het apparaat en de hieruit voortvloeiende gevaren begrijpen. Kinderen mogen niet met het apparaat spelen. Reiniging en gebruikersonderhoud mogen niet door kinderen zonder toezicht worden uitgevoerd.

- VOORZICHTIG! GEVAAR VOOR LETSEL!** Gebruik het artikel niet wanneer u vaststelt dat het op één of andere manier beschadigd is.
- Stel het apparaat niet bloot aan extreme temperaturen of sterke mechanische belastingen. In het andere geval kan het product vervormd raken.
- Verwijder het product uit de contactdoos wanneer u het niet gebruikt.
- Dek het LED-nachtlamp nooit af wanneer het in gebruik is.

NL/BE



### Levensgevaar door elektrische schok!

- Overtuig u er vóór het gebruik van dat de bestaande netspanning overeenstemt met de vereiste bedrijfsspanning van het apparaat (230V~).
- VOORZICHTIG! GEVAAR VOOR ELEKTRISCHE SCHOKKEN!** Gebruik het apparaat niet als het beschadigd is. Bij beschadigde apparaten bestaat levensgevaar door elektrische schokken! Controleer het apparaat regelmatig en vóór ieder gebruik op schade aan de behuizing en de netstekker.

NL/BE

- Dit artikel bevat geen delen die door de gebruiker kunnen worden onderhouden. De LED's kunnen niet worden vervangen. Als de verlichtingsmiddelen het einde van hun levensduur hebben bereikt, moet het gehele apparaat worden vervangen.
- Open nooit een van de elektrische bedrijfsmiddelen en steek géén voorwerpen erin.
- Houd het product verwijderd van vocht.

### Ingebruikname LED-nachtlamp gebruiken

- Opmerking:** het LED-nachtlamp beschikt over een geïntegreerde bewegingsmelder (2).
- Steek het LED-nachtlamp in een correct geïnstalleerde wandcontactdoos.

NL/BE

NL/BE

- Zet de keuzeschakelaar (1) op de gewenste positie (zie afb.). U kunt beschikken over de volgende functies:

**Positie On:** het LED-nachtlamp is continu ingeschakeld.

**Positie Off:** het LED-nachtlamp is continu uitgeschakeld.

**Positie 30 sec/60 sec/90 sec:** Het LED-nachtlamp gaat in het donker automatisch gedurende telkens ca. 30/60/90 seconden aan, zodra er een beweging wordt geregistreerd. Meer informatie rondom het registratiebereik vindt u in het hoofdstuk „Technische gegevens“. Bij registratie van licht schakelt hij weer uit.

### Reiniging en onderhoud

#### VOORZICHTIG! GEVAAR VOOR ELEKTRISCHE SCHOKKEN!



Trek eerst het LED-nachtlamp uit de contactdoos.



#### VOORZICHTIG! GEVAAR VOOR ELEKTRISCHE SCHOKKEN!

Omwille van de elektrische veiligheid mag het apparaat nooit met water of andere vloeistoffen gereinigd en zeker niet daarin ondergedompeld worden.

- Gebruik voor de reiniging alleen een droge, pluisvrije doek.

NL/BE

NL/BE

### Afvoer

De verpakking bestaat uit milieuvriendelijke grondstoffen die u via de plaatselijke recyclingcontainers kunt afvoeren.



Neem de aanduiding van de verpakkingsmaterialen voor de afvalscheiding in acht. Deze zijn gemarkeerd met de afkortingen (a) en een cijfers (b) met de volgende betekenis: 1-7: kunststoffen/20-22: papier en vezelplaten/80-98: composietmaterialen.

NL/BE



Informatie over de mogelijkheden om het uitgediende product na gebruik te verwijderen, verstrekt uw gemeentelijke overheid.



Gooi het afgedankte product omwille van het milieu niet weg via het huisvuil, maar geef het af bij het daarvoor bestemde depot of het gemeentelijke milieupark. Over afgifteplaatsen en hun openingstijden kunt u zich bij uw aangewezen instantie informeren.

NL/BE

### Garantie en service

**Opmerking:** u ontvangt een garantie van 36 maanden vanaf aankoopdatum op dit product. Het product is met de grootst mogelijke zorg vervaardigd en voorafgaand aan de levering nauwkeurig gecontroleerd. Mochten er desalniettemin tijdens de garantieperiode productie- of materiaalfouten opduiken, dient u direct contact op te nemen met uw speciaalzaak.

Beschadigingen door ondeskundig gebruik, het niet in acht nemen van de gebruiksaanwijzing of ingrepen door een niet geautoriseerde persoon zijn van de garantiverlening uitgesloten. De meeste functionele storingen worden door een foutief gebruik

NL/BE

veroorzaakt. Lees daarom bij het optreden van een functionele storing eerst de gebruiksaanwijzing door.

Neem contact op met het servicepunt van Uni-Elektra GmbH voor eventuele retourzendingen. Pas na contactopname kan het product in ontvangst worden genomen. Ongefrankeerde zendingen worden niet geaccepteerd. Door een garantiegeval wordt de garantieperiode van 36 maanden noch verlengd noch vernieuwd.

### Serviceadres

Uni-Elektra GmbH  
 Hummelbergstr. 6  
 72184 Eutingen im Gäu  
 DUITSLAND  
 Tel.: 00800 888 11 333  
 uni-service-NL@sertronics.de

NL/BE

### IAN 525633\_2510

Houd bij alle vragen alstublieft de kassabon en het artikelnummer (IAN 525633\_2510) als bewijs van aankoop bij de hand.

### Fabrikant

Uni-Elektra GmbH  
 Hummelbergstr. 6  
 72184 Eutingen im Gäu  
 DUITSLAND



NL/BE

NL/BE



uni

Uni-Elektra GmbH  
 Hummelbergstr. 6  
 72184 Eutingen im Gäu  
 DEUTSCHLAND

