

PDF ONLINE
www.livarno.com

LED-LEUCHTEN

DE AT CH

LED-LEUCHTEN
BEDIENUNGSANLEITUNG

IAN 340726_1910

DE

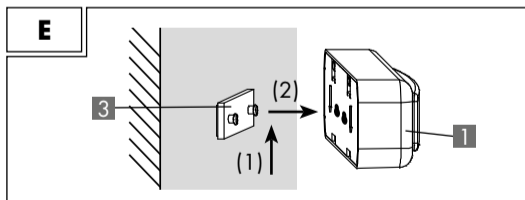
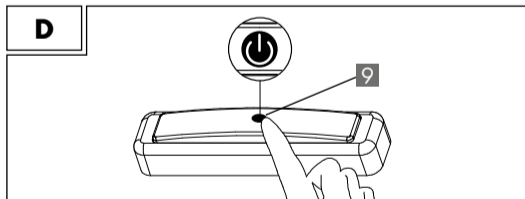
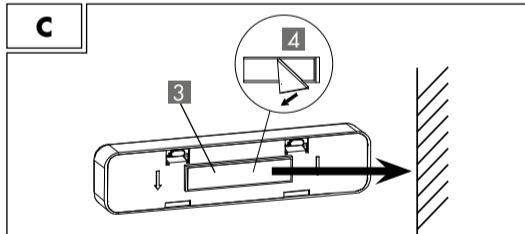
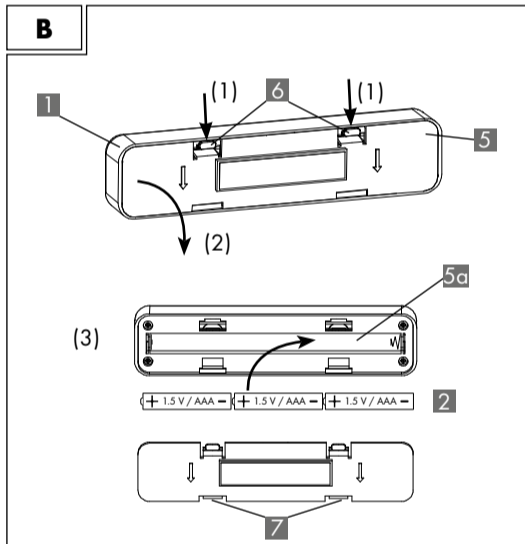
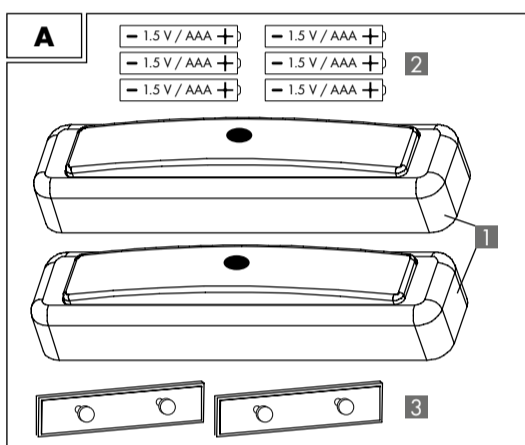

DE AT CH

LED-LEUCHTEN
Bedienungsanleitung

1. Einleitung

Herzlichen Glückwunsch!

Sie haben sich mit dem Kauf für ein hochwertiges Produkt entschieden. Die Bedienungsanleitung ist Bestandteil dieses Produkts. Sie enthält wichtige Hinweise für Sicherheit, Gebrauch und Entsorgung. Machen Sie sich vor der Benutzung des Produkts mit allen Bedien- und Sicherheitshinweisen vertraut. Benutzen Sie das Produkt nur wie beschrieben und für die angegebenen Einsatzbereiche. Händigen Sie alle Unterlagen bei Weitergabe des Produkts an Dritte mit aus.

Zeichenerklärung

Die folgenden Symbole und Signalwörter werden in dieser Bedienungsanleitung, auf dem Produkt oder auf der Verpackung verwendet.

Im Folgenden werden die LED-Leuchten Produkt oder Leuchte genannt.

WARNUNG!

Dieses Signalsymbol/-wort bezeichnet eine Gefährdung mit einem hohem Risikograd, die, wenn sie nicht vermieden wird, den Tod oder eine schwere Verletzung zur Folge haben kann.

VORSICHT!

Dieses Signalsymbol/-wort bezeichnet eine Gefährdung mit einem niedrigen Risikograd, die, wenn sie nicht vermieden wird, eine geringfügige oder mäßige Verletzung zur Folge haben kann.

HINWEIS!

Dieses Signalwort warnt vor möglichen Sachschäden.

Dieses Symbol weist auf die Verwendung nur im Innenbereich hin.

Dieses Symbol weist auf die Verwendung hin.

Dieses Symbol weist auf mögliche Gefahren in Bezug auf Kinder hin.

Dieses Symbol weist auf die Altersfreigabe des Produktes hin.

Dieses Zeichen weist auf den EIN/AUS-Schalter hin.

Dieses Zeichen informiert Sie über die Farbtemperatur des Lichtes.

Dieses Symbol weist auf mögliche Gefahren in Bezug auf Stromschläge hin.

Dieses Symbol weist auf mögliche Gefahren in Bezug auf Überhitzung hin.

Dieses Symbol weist auf mögliche Gefahren in Bezug auf Explosionen hin.

Dieses Symbol weist auf mögliche Gefahren im Umgang mit Batterien/Akkus hin.

Dieses Zeichen weist darauf hin, dass Batterien im Lieferumfang enthalten sind.

Dieses Zeichen bezeichnet Gleichspannung.

Dieses Zeichen bezeichnet die Schutzklasse III. SELV: Schutzkleinspannung

Diese Zeichen informieren Sie über die Entsorgung von Verpackung und Produkt.

Konformitätserklärung (siehe Kapitel „8. Konformitätserklärung“): Mit diesem Symbol gekennzeichnete Produkte erfüllen alle anzuwendenden Gemeinschaftsvorschriften des Europäischen Wirtschaftsraums.

2. Sicherheit
Bestimmungsgemäßer Gebrauch

Dieses Produkt dient ausschließlich zur Akzentbeleuchtung, es eignet sich nicht für die Raumbeleuchtung im Haushalt.

WARNUNG!
Verletzungsgefahr!

Das Produkt darf nicht in der Nähe von Flüssigkeiten oder in feuchten Räumen eingesetzt werden.

Es besteht Verletzungsgefahr!

Das Produkt ist nicht für den gewerblichen Einsatz bestimmt. Andere Verwendung oder Veränderung am Produkt gelten als nicht bestimmungsgemäß und können zu Risiken wie Verletzungen und Beschädigungen führen. Für Schäden, die aus der nicht bestimmungsgemäßen Verwendung resultieren, übernimmt der Inverkehrbringer keine Haftung.

Das Produkt ist ausschließlich für den Gebrauch im Innenbereich geeignet.

3. Lieferumfang (A)

2 x LED-Leuchten **1**
Farbe titan: 340726-20-A
ODER
Farbe weiß: 340726-20-B
6 x Batterien LR03/AAA **2**
2 x Montageplatte **3** mit Klebepad **4**
1 x Bedienungsanleitung

4. Technische Daten

Typ: LED-Leuchten
IAN 340726_1910
Tradix Art.-Nr.: 340726-20-A, -B
LED je Leuchte: 1 x 2 W COB LED-Modul
Gesamtleistung je Leuchte: 2 W
Bei diesem Produkt handelt es sich um ein Spezialprodukt aufgrund der Farbwertanteile $x < 0,270$ $y < -2,3172$ $x^2 + 2,3653 x - 0,2199$
Farbtemperatur: 18.000 K
Betriebsspannung je Leuchte: 4,5 V
Batterien je Leuchte: 3 x 1,5 V
Typ: LR03/AAA
Schutzklasse:
Produktionsdatum: 03/2020
Garantie: 3 Jahre

5. Sicherheitshinweise

WARNUNG!
Verletzungs- und Erstickungsgefahr!

Wenn Kinder mit dem Produkt oder der Verpackung spielen, können sie sich daran verletzen oder ersticken!

- Lassen Sie Kinder nicht mit dem Produkt oder der Verpackung spielen.
- Beaufsichtigen Sie Kinder in der Nähe des Produktes.
- Bewahren Sie das Produkt und die Verpackung außerhalb der Reichweite von Kindern auf.

WARNUNG!
Verletzungsgefahr!

Nicht für Kinder unter 8 Jahren geeignet! Es besteht Verletzungsgefahr!

- Kinder ab 8 Jahren und darüber sowie Personen mit verringerten physischen, sensorischen oder mentalen Fähigkeiten oder Mangel an Erfahrung und Wissen müssen bei der Benutzung des Produktes beaufsichtigt und/oder bezüglich des sicheren Gebrauchs des Produktes unterwiesen werden und die daraus resultierenden Gefahren verstehen.
- Kinder dürfen nicht mit dem Produkt spielen.
- Wartung und/oder Reinigung des Produktes dürfen nicht von Kindern ohne Beaufsichtigung durchgeführt werden.

Nationale Bestimmungen beachten!

- Beachten Sie geltende nationale Vorschriften und Bestimmungen bei der Nutzung und Entsorgung des Produktes.

WARNUNG!
Verletzungsgefahr!

Nicht in Ex-Umgebung verwenden! Es besteht Verletzungsgefahr!

- Das Produkt darf nicht in explosionsgefährdeter (Ex-)Umgebung benutzt werden. Für eine Umgebung, in der sich brennbare Flüssigkeiten, Gase oder Stäube befinden, ist das Produkt nicht zugelassen.

WARNUNG!
Verletzungsgefahr!

Ein defektes Produkt darf nicht benutzt werden! Es besteht Verletzungsgefahr!

- Benutzen Sie das Produkt nicht bei Funktionsstörungen, Beschädigungen oder Defekten. Wenn Sie einen Defekt am Produkt feststellen, entfernen Sie die Batterien aus dem Produkt und lassen Sie das Produkt überprüfen und ggf. reparieren, bevor Sie dieses wieder in Betrieb nehmen.
- Die LEDs sind nicht austauschbar. Bei defekten LEDs muss das Produkt entsorgt werden.
- Durch unsachgemäße Reparaturen können erhebliche Gefahren für den Benutzer entstehen.

WARNUNG!
Verletzungsgefahr!

Das Produkt darf nicht manipuliert werden! Es besteht Verletzungsgefahr durch Stromschlag!

- Das Gehäuse darf unter keinen Umständen geöffnet und das Produkt darf nicht manipuliert/verändert werden. Bei Manipulationen/Veränderungen besteht Lebensgefahr durch elektrischen Schlag. Manipulationen/Veränderungen sind aus Zulassungsgründen (CE) untersagt.
- Das Produkt darf während der Nutzung nicht abgedeckt werden.

5.1 Sicherheitshinweise zu Batterien

WARNUNG!
Lebensgefahr!

Batterien dürfen nicht verschluckt werden! Es besteht Lebensgefahr!

- Batterien können beim Verschlucken lebensgefährlich sein, daher muss dieses Produkt und die dazugehörigen Batterien für Kleinkinder unzugänglich aufbewahrt werden.
- Verschlucken kann zu Verätzungen, Weichteilperforationen und zum Tod führen. Innerhalb von 2 Stunden nach der Einnahme können schwere innere Verätzungen auftreten!
- Sollte eine Batterie verschluckt worden sein, suchen Sie bitte umgehend einen Arzt auf!
- Bewahren Sie Batterien außerhalb der Reichweite von Kindern auf.

WARNUNG!
Brand- und Explosionsgefahr!

- Laden Sie nicht aufladbare Batterien niemals wieder auf, schließen Sie sie nicht kurz und/oder öffnen Sie sie nicht. Überhitzung, Brandgefahr oder Platzen können die Folge sein.
- Halten Sie das Produkt von Hitzequellen und direkter Sonneneinstrahlung fern, die Batterien können durch Überhitzung explodieren. Es besteht Verletzungsgefahr.

WARNUNG!
Verletzungsgefahr!

Ausgelaufene Batterien nicht mit bloßen Händen berühren! Es besteht Verletzungsgefahr!

- Ausgelaufene oder beschädigte Batterien können bei Berührung mit der Haut Verätzungen verursachen. Berühren Sie ausgelaufene Batterien nicht mit bloßen Händen; tragen Sie deshalb in diesem Fall unbedingt geeignete Schutzhandschuhe!
- Verwenden Sie nur Batterien des Typs LR03/AAA gleicher Hersteller.
- Setzen Sie Batterien Ihrer Polarität entsprechend in das dafür vorgesehene Batteriefach ein.
- Verwenden Sie keine Kombinationen aus alten und neuen Batterien oder Akkus.
- Lagern Sie Ihre Batterien trocken und kühl, nicht feucht.
- Werfen Sie Batterien auf keinen Fall ins Feuer.
- Schließen Sie Batterien nicht kurz.
- Batterien verlieren auch bei der Lagerung einen Teil ihrer Energie.
- Entnehmen Sie bei Nichtbenutzung des Produktes die Batterien.
- Entladene Batterien müssen umgehend entfernt werden, um ein Auslaufen der Batterien und damit Schäden am Produkt zu vermeiden.
- Leere Batterien oder verbrauchte Akkus sind fachgerecht zu entsorgen.
- Lagern Sie Batterien getrennt von entladenen Batterien, um Verwechslungen zu vermeiden.

6. Inbetriebnahme

1. Entfernen Sie sämtliches Verpackungsmaterial.
2. Überprüfen Sie, ob alle Teile vorhanden und unbeschädigt sind.
Falls dies nicht der Fall ist, melden Sie sich bei der angegebenen Serviceadresse.

6.1 Batterien einlegen

Nehmen Sie den Batteriefachdeckel **5** auf der Rückseite der Leuchte **1** ab, siehe **Abb. B**.

1. Entriegeln Sie dafür die beiden Klemmen **6**, indem Sie diese nach unten drücken.
 2. Klappen sie den Batteriefachdeckel **5** auf.
 3. Legen Sie die Batterien **2** gemäß der vorgegebenen Polarität in das Batteriefach **5a** ein.
 4. Setzen Sie den Batteriefachdeckel **5** mit den Zapfen **7** in die Leuchte **1** ein und klappen diesen zu, bis die Klemmen **6** hörbar einrasten.
- Das Produkt ist nun betriebsbereit.

6.2 Leuchte montieren

Die Montageplatte **3** ist am Produkt bereits vormontiert.

HINWEIS!

Suchen Sie sich vorab eine geeignete, glatte Klebestelle aus, wo Sie die Leuchten **1** befestigen möchten (z. B. im Kleiderschrank, im Unterschrank der Küche o. ä.). Wischen Sie die Klebestelle mit einem feuchten Lappen sauber.
Die Klebestelle muss trocken, glatt, staub- und fettfrei sein.

- Wenn Sie nach längerem Gebrauch der Leuchten **1**, diese entfernen, können vom Klebepad **4** Rückstände auf der Oberfläche zurückbleiben. Zur Reinigung der Oberfläche verwenden Sie in diesem Fall einen Klebstoffentferner. Testen Sie diesen zuvor an einer unauffälligen Stelle. Beachten Sie die Anweisungen des Herstellers.

HINWEIS!

Wenn Sie die Leuchten **1** nebeneinander platzieren möchten, messen Sie die Klebstelle vorher aus, um sicherzustellen, dass die Leuchten **1** wie gewünscht nebeneinander passen. Markieren Sie sich die Stellen, an denen die Leuchten **1** angeklebt werden sollen.

1. Ziehen Sie die Schutzfolie vom Klebepad **4** auf der Rückseite der Montageplatte **3** ab, siehe **Abb. C**.
2. Kleben Sie die Leuchte **1** an die zuvor ausgesuchte oder markierte Stelle.

6.3 Ein-/Ausschalten der Leuchten

Um die Leuchten **1** ein- oder auszuschalten, drücken Sie auf den gekennzeichneten EIN/AUS-Schalter **9**, siehe **Abb. D**.

6.4 Batterien wechseln

Wird das Licht des COB LED-Moduls schwächer, sind die Batterien **2** verbraucht und müssen ausgetauscht werden. Gehen Sie dazu wie folgt vor, siehe **Abb. E**:

1. Schieben Sie die Leuchte **1** nach oben.
2. Ziehen Sie die Leuchte **1** von der Montageplatte **3**.
3. Entriegeln Sie die beiden Klemmen **6**, indem Sie diese nach unten drücken, siehe **Abb. C**.
4. Klappen sie den Batteriefachdeckel **5** auf.
5. Entnehmen Sie die verbrauchten Batterien. Zur Entsorgung der Batterien, lesen Sie "9. Entsorgung".
6. Legen Sie 2 neue Batterien des Typs LR03/AAA gemäß der vorgegebenen Polarität in das Batteriefach **5a** ein.
7. Setzen Sie den Batteriefachdeckel **5** mit den Zapfen **7** in die Leuchte **1** ein und klappen diesen zu, bis die Klemmen **6** hörbar einrasten.
8. Stecken Sie die Leuchte **1** wieder auf die Montageplatte **3** und schieben Sie sie nach unten.

7. Reinigungs- & Pflegehinweise

VORSICHT!

Verletzungsgefahr!

 **Vor der Reinigung müssen Sie die Batterien aus dem Batteriefach nehmen. Es besteht die Gefahr eines Stromschlags!**

- nur mit einem trockenen Lappen reinigen
- keine scharfen Reinigungsmittel bzw. Chemikalien verwenden
- nicht ins Wasser tauchen
- kühl, trocken und vor UV-Licht geschützt lagern

8. Konformitätserklärung

 Dieses Produkt entspricht hinsichtlich Übereinstimmung mit den grundlegenden Anforderungen und den anderen relevanten Vorschriften der europäischen Richtlinie für elektromagnetische Verträglichkeit 2014/30/EU sowie der RoHS-Richtlinie 2011/65/EU. Die vollständige Original-Konformitätserklärung ist beim Importeur erhältlich.

9. Entsorgung

Verpackung entsorgen

 Die Verpackung und die Bedienungsanleitung bestehen zu 100 % aus umweltfreundlichen Materialien, die Sie über die örtlichen Recyclingstellen entsorgen können.

Produkt entsorgen

 Das Produkt darf nicht über den normalen Hausmüll entsorgt werden. Über Entsorgungsmöglichkeiten des Produktes informieren Sie sich bitte bei Ihrer Gemeinde oder Stadtverwaltung.

Batterien/Akkus entsorgen

 - Defekte oder gebrauchte Akkus müssen gemäß der Richtlinie 2006/66/EG und ihren Ergänzungen recycelt werden.

- Batterien und Akkus dürfen nicht im Hausmüll entsorgt werden. Sie enthalten schädliche Schwermetalle. Kennzeichnung: Pb (= Blei), Hg (= Quecksilber), Cd (= Cadmium). Sie sind zur Rückgabe gebrauchter Batterien und Akkus gesetzlich verpflichtet. Sie können die Batterien nach Gebrauch entweder in unserer Verkaufsstelle oder in unmittelbarer Nähe (z. B. im Handel oder in kommunalen Sammelstellen) unentgeltlich zurückgeben. Batterien und Akkus sind mit einer durchgekrenzten Mülltonne gekennzeichnet.

10. Garantie

Garantie der TRADIX GmbH & Co. KG

Sehr geehrte Kundin, sehr geehrter Kunde, Sie erhalten auf dieses Produkt 3 Jahre Garantie ab Kaufdatum. Im Falle von Mängeln dieses Produkts stehen Ihnen gegen den Verkäufer des Produkts gesetzliche Rechte zu. Diese gesetzlichen Rechte werden durch unsere im Folgenden dargestellte Garantie nicht eingeschränkt.

11. Garantiebedingungen

Die Garantiefrist beginnt mit dem Kaufdatum. Bitte bewahren Sie den Original-Kassenbon gut auf. Diese Unterlage wird als Nachweis für den Kauf benötigt.

Tritt innerhalb von drei Jahren ab dem Kaufdatum dieses Produkts ein Material- oder Fabrikationsfehler auf, wird das Produkt von uns – nach unserer Wahl – für Sie kostenlos repariert oder ersetzt. Diese Garantieleistung setzt voraus, dass innerhalb der Drei-Jahres-Frist das defekte Produkt und der Kaufbeleg (Kassenbon) vorgelegt und schriftlich kurz beschrieben wird, worin der Mangel besteht und wann er aufgetreten ist.

Wenn der Defekt von unserer Garantie gedeckt ist, erhalten Sie das reparierte oder ein neues Produkt zurück. Mit Reparatur oder Austausch des Produkts beginnt kein neuer Garantiezeitraum.

Garantiezeit und gesetzliche Mängelansprüche

Die Garantiezeit wird durch die Gewährleistung nicht verlängert. Dies gilt auch für ersetzte und reparierte Teile. Eventuell schon beim Kauf vorhandene Schäden und Mängel müssen sofort nach dem Auspacken gemeldet werden. Nach Ablauf der Garantiezeit anfallende Reparaturen sind kostenpflichtig.

Garantieumfang

Das Produkt wurde nach strengen Qualitätsrichtlinien sorgfältig produziert und vor Anlieferung gewissenhaft geprüft.

Die Garantieleistung gilt für Material- oder Fabrikationsfehler. Diese Garantie erstreckt sich nicht auf Produktteile, die normaler Abnutzung ausgesetzt sind und daher als Verschleißteile angesehen werden können oder für Beschädigungen an zerbrechlichen Teilen, z. B. Schalter, Akkus oder die aus Glas gefertigt sind.

Diese Garantie verfällt, wenn das Produkt beschädigt, nicht sachgemäß benutzt oder gewartet wurde. Für eine sachgemäße Benutzung des Produkts sind alle in der Bedienungsanleitung aufgeführten Anweisungen genau einzuhalten. Verwendungszwecke und Handlungen, von denen in der Bedienungsanleitung abgeraten oder vor denen gewarnt wird, sind unbedingt zu vermeiden.

Das Produkt ist lediglich für den privaten und nicht für den gewerblichen Gebrauch bestimmt. Bei missbräuchlicher und unsachgemäßer Behandlung, Gewaltanwendung und bei Eingriffen, die nicht von unserer autorisierten Service-Niederlassung vorgenommen wurden,

erlischt die Garantie.

Abwicklung im Garantiefall

Um eine schnelle Bearbeitung Ihres Anliegens zu gewährleisten, folgen Sie bitte den folgenden Hinweisen:

- Bitte halten Sie für alle Anfragen den Kassenbon und die Artikelnummer (z. B. IAN 340726_1910) als Nachweis für den Kauf bereit.
- Die Artikelnummer entnehmen Sie bitte dem Typenschild am Produkt, einer Gravur am Produkt, dem Titelblatt Ihrer Bedienungsanleitung (unten links) oder dem Aufkleber auf der Rück- oder Unterseite des Produktes.
- Sollten Funktionsfehler oder sonstige Mängel auftreten, kontaktieren Sie zunächst die nachfolgend benannte Serviceabteilung telefonisch oder per E-Mail.
- Ein als defekt erfasstes Produkt können Sie dann unter Beifügung des Kaufbelegs (Kassenbon) und der Angabe, worin der Mangel besteht und wann er aufgetreten ist, für Sie portofrei an die Ihnen mitgeteilte Service-Anschrift übersenden.

Auf www.lidl-service.com können Sie diese und viele weitere Handbücher, Produktvideos und Installationssoftware herunterladen.



Mit diesem QR-Code gelangen Sie direkt auf die Lidl-Service-Seite (www.lidl-service.com) und können mittels der Eingabe der Artikelnummer (IAN) 340726_1910 Ihre Bedienungsanleitung öffnen.

INVERKEHRBRINGER / DISTRIBUTEUR / DISTRIBUTORE:

TRADIX GmbH & Co. KG
Schwanheimer Str. 132
DE-64625 Bensheim/GERMANY

SERVICEADRESSE / ADRESSE DU SERVICE / INDIRIZZO SERVIZIO ASSISTENZA:

TRADIX SERVICE-CENTER
c/o Teknihall Elektronik GmbH
Breitefeld 15
DE-64839 Münster/GERMANY

Hotline: 00800 30012001 (kostenfrei, Mobilfunk abweichend / gratuit, différent pour la téléphonie mobile / ratuito, da cellulare altra tariffa)

E-Mail: tradix-de@teknihall.com
E-Mail: tradix-at@teknihall.com
E-Mail: tradix-ch@teknihall.com

Stand der Informationen · Version des informations ·
Versione delle informazioni:

03/2020 / PO31000507
Tradix Art.-Nr.: 340726-20-A, -B

IAN 340726_1910