



TABLETOP GRILL STG 2200 A1

NL Beknopte gebruiksaanwijzing

TAFELGRILL

DE AT CH Kurzanleitung

TISCHGRILL

HOYER Handel GmbH

Kühnehöfe 12
22761 Hamburg
GERMANY

Stand van de informatie · Stand der Informationen:

03/2024 ID: STG 2200 A1_24_V1.2

IAN 456691_2310

NL

IAN 456691_2310



Nederlands..... **2**

Deutsch..... **12**



Overzicht / Übersicht

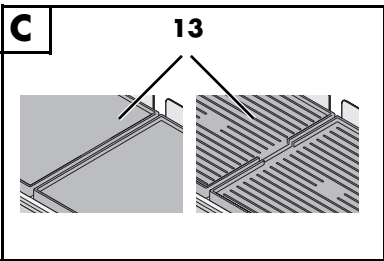
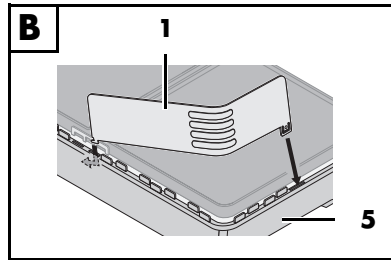
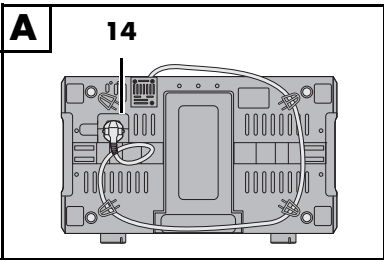
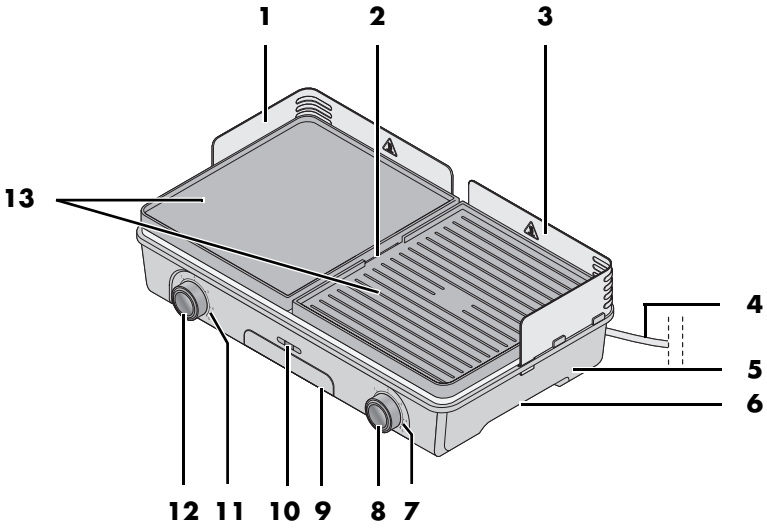

Beknopte gebruiksaanwijzing



Dit document is een beknopt, gedrukt exemplaar van de volledige handleiding. Door het scannen van de QR-code gaat u direct naar de Lidl-service-pagina (www.lidl-service.com) en kunt u door middel van het invoeren van het artikelnummer (IAN) **456691_2310** de volledige handleiding bekijken en downloaden. De beknopte gebruiksaanwijzing vormt een onderdeel van dit product. Leer vóór het gebruik van het product alle bedienings- en veiligheidsinstructies kennen. Berg de beknopte gebruiksaanwijzing goed op en geef alle documentatie mee, wanneer u het product aan een ander overdraagt.

Symbolen op het apparaat



Dit symbool waarschuwt u voor het aanraken van het warme oppervlak.



Het symbool geeft aan dat hiermee gemarkeerde materialen de smaak noch de geur van levensmiddelen veranderen.

Overzicht

- 1 Spatbescherming links
- 2 Vetafvoeropeningen (in de grillplaat)
- 3 Spatbescherming rechts
- 4 Aansluitsnoer met stekker
- 5 Basisapparaat
- 6 Grijpuitparing
- 7 **0 - 5** Schaalverdeling van de vermogensstanden, rechter temperatuurregelaar
- 8 Temperatuurregelaar / in-/uitschakelknop van de rechter grillplaat
- 9 Vetopvangreservoir
- 10 Linker en rechter leds:
 - branden tijdens het verwarmingsproces groen
 - doven zodra de werktemperatuur is bereiktMiddelste led:
 - brandt rood zodra het apparaat van stroom wordt voorzien
- 11 **0 - 5** Schaalverdeling van de vermogensstanden, linker temperatuurregelaar
- 12 Linker temperatuurregelaar / in-/uitschakelknop van de linker grillplaat
- 13 Keer-grillplaten met glad en geribbeld oppervlak
- 14 Kabelopwikkeling met stekkerhouder

Technische gegevens

Model:	STG 2200 A1
Netspanning:	220 - 240 V ~ 50 - 60 Hz
Beschermingsklasse:	I
Vermogen:	1800 - 2200 W

Levering

- 1 basisapparaat **5** incl. vetopvangreservoir **9**
 - 2 keer-grillplaten **13**
 - 1 spatbescherming **1 + 3** (tweedelig)
 - 1 volledige handleiding (op het internet)
 - 1 beknopte gebruiksaanwijzing (inbegrepen bij het apparaat)
- Verwijder al het verpakkingsmateriaal.
 - Controleer of alle delen voorhanden en onbeschadigd zijn.
 - Verwijder eventueel aanwezige stickers, maar **niet** het typeplaatje aan de onderkant.

Correct gebruik

De tafelgrill is geschikt voor het grillen en bakken van gerechten.

Het apparaat mag niet om te ontdoeien, op te warmen of voor het drogen van objecten worden gebruikt.

Het apparaat is ontworpen voor particuliere huishoudens. Het apparaat mag uitsluitend binnenshuis worden gebruikt.

Dit apparaat mag niet voor commerciële doeleinden worden gebruikt.

Voorzienbaar misbruik

WAARSCHUWING voor materiële schade!

- ⊙ Het apparaat is niet geschikt voor gebruik buitenshuis.
 - ⊙ Bedek de grillplaten niet met aluminiumfolie, aluminium bakjes of andere hittebestendige materialen. Er moet tussenruimte vrij blijven, zodat het apparaat niet oververhit raakt.
 - ⊙ Het apparaat mag niet als verwarming, om te ontdoeien, op te warmen of voor het drogen van objecten worden gebruikt.
-

Veiligheidsinstructies

Waarschuwingen

Indien nodig, worden de volgende waarschuwingen in deze handleiding gebruikt:



GEVAAR! Hoog risico: het niet in acht nemen van de waarschuwing kan tot letsel leiden.

WAARSCHUWING! Matig risico: het niet in acht nemen van de waarschuwing kan verwondingen of ernstige materiële schade veroorzaken.

LET OP: gering risico: het niet in acht nemen van de waarschuwing kan lichte verwondingen of materiële schade veroorzaken.

AANWIJZING: situaties en bijzonderheden waarop tijdens het gebruik van het apparaat moet worden gelet.

Instructies voor een veilig gebruik

- ⊙ Dit apparaat kan worden gebruikt door kinderen vanaf 8 jaar en door personen met verminderde fysieke, sensorische of mentale capaciteiten of een gebrek aan ervaring en/of kennis, wanneer zij onder toezicht staan of met betrekking tot het veilige gebruik van het apparaat instructies hebben gekregen en de daaruit voortvloeiende risico's hebben begrepen.
- ⊙ Kinderen mogen niet met het apparaat spelen.
- ⊙ Reiniging en gebruikersonderhoud mogen niet door kinderen worden uitgevoerd, tenzij deze ouder zijn dan 8 jaar en onder toezicht staan.
- ⊙ Kinderen jonger dan 8 jaar moeten uit de buurt van het apparaat en het aansluitsnoer worden gehouden.



- ⊙ Tijdens het gebruik kunnen de metalen oppervlakken van het apparaat heet worden. Raak de hete delen van het apparaat niet aan, bijv. de spatbescherming of de grillplaten. Raak het apparaat tijdens gebruik alleen bij de bedieningselementen aan.
- ⊙ Het apparaat, het aansluitsnoer en de stekker mogen niet in water of andere vloeistoffen worden gedompeld.
- ⊙ Dit apparaat is niet bedoeld om te gebruiken met een externe tijdschakelklok of een afzonderlijk op afstand bestuurbaar systeem.
- ⊙ Wanneer het aansluitsnoer van dit apparaat beschadigd is, moet dit door de fabrikant of zijn klantenservice of door een gelijkwaardig gekwalificeerde persoon worden vervangen om gevaarlijke situaties te voorkomen.
- ⊙ Houtskool of soortgelijke brandstoffen mogen niet gebruikt worden voor dit apparaat.
- ⊙ De verwarmingsspiralen mogen niet met een vochtige doek worden afgenomen.
- ⊙ Laat het apparaat tijdens gebruik nooit zonder toezicht achter, zodat u bij eventuele functiestoringen tijdig kunt ingrijpen.
- ⊙ Trek onmiddellijk na elk gebruik de stekker eruit om onopzettelijk inschakelen te vermijden.
- ⊙ **Reinig het apparaat alvorens het voor de eerste keer te gebruiken.**

- ⊙ Verpakkingsmateriaal is geen kinderspeelgoed. Kinderen mogen niet met de plastic zakken spelen. Er bestaat verstikingsgevaar.
- ⊙ Let erop dat kinderen het apparaat niet met behulp van het aansluitsnoer van het werkblad kunnen trekken.
- ⊙ Bewaar het apparaat buiten bereik van kinderen.
- ⊙ Er kunnen gevaren voor huis- en gebruiksdieren van elektrische apparaten uitgaan. Verder kunnen dieren ook schade aan het apparaat veroorzaken. Houd dieren daarom altijd uit de buurt van elektrische apparaten.
- ⊙ Bescherm het apparaat tegen vocht, druipe- en spatwater.
- ⊙ Wanneer er vloeistof in het apparaat terecht komt, moet de stekker direct uit het stopcontact worden getrokken. Laat het apparaat controleren, voordat u het weer in gebruik neemt.
- ⊙ Bedien het apparaat niet met natte handen.
- ⊙ Als het apparaat in het water is gevallen, moet de stekker direct uit het stopcontact worden getrokken. Haal het apparaat pas daarna uit het water.
- ⊙ Steek de stekker pas in een stopcontact wanneer het apparaat compleet in elkaar is gezet.
- ⊙ Sluit de stekker alleen aan op een op de juiste wijze geïnstalleerd, gemakkelijk toegankelijk stopcontact met randaarde, waarvan de spanning overeenkomt met de gegevens op het typeplaatje. Het stopcontact moet ook na het aansluiten gemakkelijk toegankelijk blijven.
- ⊙ Wanneer een verlengkabel of een verdeeldoos worden gebruikt, moeten deze voldoen aan de geldige veiligheidsbepalingen en geschikt zijn voor de technische gegevens van dit apparaat.
- ⊙ Let erop dat het aansluitsnoer niet door scherpe randen of hete plaatsen kan worden beschadigd. Wickel het aansluitsnoer niet rond het apparaat.
- ⊙ De stroomtoevoer naar het apparaat is ook na het uitschakelen niet volledig onderbroken. Hiervoor moet u de stekker uit het stopcontact trekken.
- ⊙ Let er bij het gebruik van het apparaat op dat het aansluitsnoer niet vastgeklemd wordt of bekneld raakt.
- ⊙ Trek de stekker altijd aan de stekker uit het stopcontact en nooit aan de kabel.
- ⊙ Trek de stekker uit het stopcontact:
 - wanneer er zich een storing voordoet;
 - wanneer u het apparaat zonder toezicht achterlaat;
 - direct na elk gebruik;
 - voordat u het apparaat monteert of demonteert;
 - voordat u het apparaat reinigt;
 - bij onweer.
- ⊙ Breng geen veranderingen aan het apparaat aan, dit om gevaarlijke situaties te voorkomen.
- ⊙ Gebruik het apparaat niet als het apparaat zelf of het aansluitsnoer zichtbaar beschadigd is.
- ⊙ Het apparaat mag uitsluitend op een stevige, vlakke, droge en niet-brandbare ondergrond worden geplaatst. Op deze wijze wordt voorkomen dat hij omvalt, van zijn plaats glijdt, of dat de ondergrond in brand vliegt en er daardoor schade ontstaat.
- ⊙ Het apparaat mag niet in de buurt van ontvlambare vloeistoffen en materialen of in explosieve omgevingen worden gebruikt. Houd een afstand van ten minste 50 cm ten opzichte van wanden en andere objecten aan.
- ⊙ Om oververhitting van het apparaat of een mogelijke brand te voorkomen, mag het apparaat niet afgedekt worden. De grillplaten mogen in geen geval met aluminiumfolie, aluminium

bakjes of andere hittebestendige materialen afgedekt worden.

- ⊙ Het aansluitsnoer mag niet in contact komen met de hete oppervlakken wanneer het apparaat in gebruik is.
- ⊙ De spatbescherming en de grillplaat worden tijdens het gebruik zeer heet. Raak tijdens het gebruik alleen de bedieningselementen aan.
- ⊙ Het apparaat is ook na het uitschakelen nog heel heet en mag niet worden aangeraakt.
- ⊙ Laat het apparaat eerst in zijn geheel afkoelen alvorens dit te verplaatsen en gebruik voor het verplaatsen uitsluitend de daarvoor bestemde grijpuitparingen.
- ⊙ Gebruik ovenwanten, wanneer u grecht op hoge temperatuur gaar laat worden. Vetspatten kunnen anders tot brandwonden leiden.
- ⊙ Gebruik het apparaat nooit zonder de grillplaten. Anders liggen de gloeiende verwarmingselementen bloot en kunnen deze bij aanraking ernstige brandwonden veroorzaken.
- ⊙ Als vet op het apparaat vlam vat, **mag u dit in geen enkel geval met water blussen!** Anders bestaat er gevaar voor een explosieve verbranding of een elektrische schok. Dekt u in plaats daarvan het apparaat af, bijv. met een blusdeken.
- ⊙ Wacht met reinigen, totdat het apparaat is afgekoeld.
- ⊙ Vogels halen sneller adem, verdelen de lucht anders in hun lichaam en zijn duidelijk kleiner dan mensen. Daarom kan het voor vogels heel gevaarlijk zijn om zelfs zeer kleine hoeveelheden rook in te ademen die tijdens het gebruik van dit apparaat ontstaan. Wanneer u dit apparaat gebruikt, dient u vogels naar een andere kamer te brengen.
- ⊙ Let erop dat beide temperatuurregelaars volledig op **0** (uitgeschakeld) staan,

voordat u het apparaat op een stopcontact aansluit.

- ⊙ Gebruik uitsluitend de originele accessoires.
- ⊙ Gebruik geen scherpe of schurende reinigingsmiddelen.
- ⊙ Het apparaat is voorzien van kunststof antislipvoeten. Omdat meubels gecoat zijn met een grote verscheidenheid aan lakken en kunststoffen en behandeld worden met verschillende onderhoudsmiddelen, kan niet volledig worden uitgesloten dat sommige van deze stoffen bestanddelen bevatten die de kunststof voeten aantasten en zacht maken. Leg indien nodig een antislipmatje onder het apparaat.
- ⊙ Gebruik voor de grill alleen bestek van hout of hittebestendig kunststof. Metalen bestek kan het gecoate oppervlak van de grillplaten beschadigen.
- ⊙ Plaats geen voorwerpen op het apparaat.

Voor het eerste gebruik



BRANDGEVAAR!

- ⊙ Plaats het apparaat op een droge, vlakke, niet-glijdende en hittebestendige ondergrond.
- ⊙ Het apparaat mag niet in de buurt van ontvlambare vloeistoffen en materialen of in explosieve omgevingen worden gebruikt. Houd een afstand van ten minste 50 cm ten opzichte van wanden en andere objecten aan.

AANWIJZING: wanneer het apparaat voor de eerste keer gebruikt wordt, kan er een lichte rook- en geurontwikkeling ontstaan. Dit komt door de montagemiddelen aan de verwarmingselementen en is dus geen fout van het apparaat. Zorg voor voldoende ventilatie.

- **Reinig het apparaat alvorens het voor de eerste keer te gebruiken!**

- **Afbeelding A:** wikkel het aansluit-snoer **4** volledig van de kabelopwikkeling **14** af.
- **Afbeelding B:** monteer, indien nodig, de spatbescherming **1 + 3**.

1. Draai de beide temperatuurregelaars **8 + 12** volledig naar stand **0**. Dan zijn de verwarmingselementen uitgeschakeld.
2. **Afbeelding C:** leg de keer-grillplaten **13** op het apparaat.
3. Steek de stekker **4** in een goed toegankelijk stopcontact met aardingscontacten, waarvan de spanning overeenkomt met de gegevens op het typeplaatje. De middelste led **10** brandt rood.
4. Draai de temperatuurregelaars **8 + 12** naar stand **5**. Zolang het apparaat opwarmt, wordt dat door het groen branden van de betreffende led **10** weergegeven. Nadat het ingestelde verwarmingsniveau is bereikt, doven de groene leds **10**. Om de hitte van het ingestelde verwarmingsniveau te behouden, schakelt een thermostaat de verwarmingselementen automatisch in en uit.
5. Laat het apparaat ongeveer 10 – 15 minuten ingeschakeld.
6. Draai de beide temperatuurregelaars **8 + 12** naar stand **0** om de verwarmingselementen weer uit te schakelen. De groene leds **10** doven.
7. Trek de stekker **4** uit het stopcontact. De rode led **10** dooft.
8. Laat het apparaat afkoelen.
9. Reinig het apparaat opnieuw.

Bedienen



GEVAAR van verwondingen door verbranden!

- ⊙ De spatbescherming **1 + 3** en de grillplaten **13** worden tijdens het gebruik zeer heet. Raak tijdens het gebruik alleen de bedieningselementen aan.
- ⊙ Let erop dat kinderen niet in de buurt van het apparaat spelen of het apparaat omver kunnen trekken.

Apparaat aansluiten, in- en uitschakelen

1. Draai de beide temperatuurregelaars **8 + 12** volledig naar stand **0**. Dan zijn de verwarmingselementen uitgeschakeld.
2. **Afbeelding C:** draai evt. de keer-grillplaten **13** met het gewenste oppervlak omhoog. Olie de bovenzijde licht in.

AANWIJZING: gebruik voor het oliën een theedoek waarop u een beetje plantaardige olie hebt gedruppeld.

3. Steek de stekker **4** in een goed toegankelijk stopcontact met aardingscontacten, waarvan de spanning overeenkomt met de gegevens op het typeplaatje. De middelste led **10** brandt rood.
4. Draai de temperatuurregelaars **8 + 12** naar stand **5**. Zolang het apparaat opwarmt, wordt dat door het groen branden van de telkens rechter of linker led **10** weergegeven. Nadat het ingestelde verwarmingsniveau is bereikt, doven de groene leds **10**. Om de hitte van het ingestelde verwarmingsniveau te behouden, schakelt een thermostaat de verwarmingselementen automatisch in en uit.
5. Laat het apparaat ongeveer 10 minuten voorverwarmen. Het apparaat is nu klaar voor gebruik.

6. Draai de beide temperatuurregelaars **8** + **12** naar stand **0** om de verwarmingselementen weer uit te schakelen. De groene leds **10** doven.
7. Trek onmiddellijk na gebruik de stekker **4** eruit om onopzettelijk inschakelen te voorkomen.
8. Laat het apparaat afkoelen voordat u het reinigt.

Temperatuur regelen

De optimale temperatuur is vooral afhankelijk van de gebruikte levensmiddelen. Met de temperatuurregelaars **8** + **12** kunt u de temperatuur van de grillplaten **13** traploos regelen:

- Om de temperatuur te verhogen, draait u de temperatuurregelaars **8** + **12** in de richting van stand **5**.
- Om de temperatuur te verlagen, draait u de temperatuurregelaars **8** + **12** in de richting van stand **0**.
- Om de verwarmingselementen uit te schakelen, draait u de temperatuurregelaars **8** + **12** tot aan de aanslag naar stand **0**.

Bij het in- en uitschakelen van de thermostaat schakelen de groene leds **10** ook in en uit.

Grillen

De grillplaten **13** hebben een anti-aanbaklaag en moeten in het algemeen alleen voor het begin van het grillen licht worden geolied.

- De geribbelde zijde van de grillplaten **13** heeft een vetafvoeropening **2** en is vooral ervoor bedoeld om bijv. vlees, worstjes en vethoudende levensmiddelen te grillen. Wanneer het apparaat horizontaal is opgesteld, kunnen vet en braadvocht in het midden naar de vetafvoeropening **2** weglopen. Vet en braadvocht worden in het vetopvangreservoir **9** opgevangen.
- De gladde zijde van de grillplaten **13** (La Plancha) is eerder geschikt om bijv.

groente, pancake's of spiegeleieren te bereiden. Aangezien deze zijde geen vetafvoeropening **2** heeft, is deze voor levensmiddelen met een hoog vetgehalte eerder ongeschikt.

- Gebruik grillgereedschappen van hout of hittebestendig kunststof om de grillplaten **13** niet te beschadigen.

Vetopvangreservoir leegmaken

Wanneer bij het grillen met de geribbelde zijde van de grillplaten **13** grotere hoeveelheden vet en braadvocht vrijkomen, moet het vetopvangreservoir **9** tussentijds worden leeggemaakt. Benut daarvoor een pauze tijdens het grillen, zodat er geen vloeistof wegstroomt terwijl het vetopvangreservoir **9** is verwijderd.

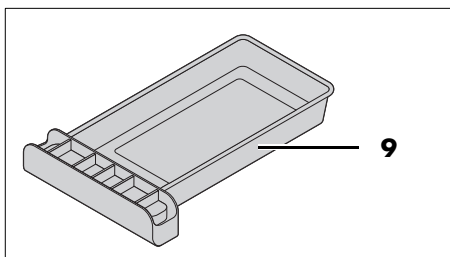

1. Trek het vetopvangreservoir **9** naar voren voorzichtig eruit en maak het leeg.
2. Veeg het vetopvangreservoir **9** aan de buitenkant met keukenpapier af.
3. Schuif het leeggemaakte vetopvangreservoir **9** weer in het basisapparaat **5**.

AANWIJZING: voor het grillen, kunt u het vetopvangreservoir **9** vullen met een beetje water. Dit bindt geuren en vergemakkelijkt de reiniging.

Beveiliging tegen oververhitting

Het apparaat is voorzien van een beveiliging tegen oververhitting. Deze schakelt het apparaat automatisch uit wanneer een bepaalde temperatuur wordt overschreden. Wanneer

de beveiliging tegen oververhitting in werking wordt gesteld, draait u de temperatuurregelaars **8 + 12** volledig naar stand **0**. Wanneer het apparaat is afgekoeld, kan het weer worden ingeschakeld.

Let erop dat de grillplaten **13** niet met aluminiumfolie, aluminium bakjes of andere hittebestendige materialen mogen worden afgedekt. Er moet tussenruimte vrij blijven.

Reinigen en opbergen



GEVAAR voor een elektrische schok!

- ⊙ Trek steeds de stekker **4** uit het stopcontact voordat u het apparaat reinigt.
- ⊙ Dompel het apparaat nooit in water en bescherm het tegen spat- en druiptwater.



GEVAAR van verwondingen door verbranden!

- ⊙ Laat het apparaat vóór het reinigen zo ver afkoelen dat er geen risico op verbranden meer bestaat.

WAARSCHUWING voor materiële schade!

- ⊙ Gebruik in geen geval schurende, bijtende of krassende reinigingsmiddelen. Daardoor kunnen zowel het apparaat als de anti-aanbakcoating van de grillplaten **13** beschadigd raken.

AANWIJZING: wacht na het afkoelen niet te lang met reinigen, zodat voedselresten niet vastkleven en moeilijker te verwijderen worden.

Zie de onlinehandleiding voor aanvullende informatie over de reiniging en verzorging van het apparaat en de accessoires.

Problemen oplossen

Wanneer uw apparaat een keer niet functioneert zoals gewenst, lees het bijbehorende hoofdstuk in de online handleiding.

Weggoaien

Dit product valt onder de Europese richtlijn 2012/19/EU.

Het symbool van de doorgestreepte afvalton op wieltjes betekent dat het product in de Europese Unie gescheiden moet worden weggegooid. Dat geldt voor het product en alle met dit symbool aangeduide accessoires. Aldus aangeduide producten mogen niet met het normale huisvuil worden weggegooid, maar moeten bij een innamepunt voor recycling van elektrische en elektronische apparaten worden afgegeven.

Dit recyclingsymbool markeert bijv. een voorwerp of materiaaldelen als waardevol voor de terugwinning. Recycling help het verbruik van grondstoffen te reduceren en het milieu te ontlasten.



Verpakking

Als u de verpakking wilt weggoaien, houdt u dan aan de betreffende milieuvoorschriften in uw land.

Gebruikte symbolen

	Geprüfte Sicherheit (geteste veiligheid): apparaten moeten aan de algemeen erkende regels van de techniek voldoen en zijn conform de Wet betreffende productveiligheid (Produktsicherheitsgesetz - ProdSG).
	Met het CE-keurmerk verklaart HOYER Handel GmbH de EU-conformiteit.
	Dit symbool herinnert u eraan om de verpakking op een milieuvriendelijke manier weg te gooien.
	Herbruikbare materialen zijn gemarkeerd met het recyclingsymbool (3 pijlen). Het materiaal kan aan de hand van het recyclingnummer in het midden (hier: 21) en/of aan een afkorting (hier: PAP) worden gespecificeerd.
	Wisselspanning
	Het symbool markeert onderdelen die in de vaatwasmachine kunnen worden gereinigd.

Technische wijzigingen voorbehouden.

Servicecenters

Neem contact op met ons servicecenter in geval van service:

 Service Nederland

Tel.: 0800 0249630

E-Mail: hoyer@lidl.nl

 Service Belgique

Tel.: 0800 12089

E-Mail: hoyer@lidl.be

IAN: 456691_2310

Kurzanleitung



Bei diesem Dokument handelt es sich um eine verkürzte Druckausgabe der vollständigen Bedienungsanleitung. Durch das Scannen des QR-Codes gelangen Sie direkt auf die Lidl-Service-Seite (www.lidl-service.com) und können durch die Eingabe der Artikelnummer (IAN) **456691_2310** die vollständige Bedienungsanleitung einsehen und herunterladen. Die Kurzanleitung ist Bestandteil dieses Produkts. Machen Sie sich vor der Benutzung des Produkts mit allen Bedien- und Sicherheitshinweisen vertraut. Bewahren Sie die Kurzanleitung gut auf und händigen Sie alle Unterlagen bei Weitergabe des Produkts an Dritte mit aus.

Symbole am Gerät



Dieses Symbol warnt Sie vor dem Berühren der heißen Oberfläche.



Das Symbol gibt an, dass so ausgezeichnete Materialien Lebensmittel weder im Geschmack noch im Geruch verändern.

Übersicht

- 1** Spritzschutz links
- 2** Fettablauföffnungen (in den Grillplatten)
- 3** Spritzschutz rechts
- 4** Anschlussleitung mit Netzstecker
- 5** Basisgerät
- 6** Griffmulde
- 7 0 - 5** Skala der Leistungsstufen, rechter Temperaturregler
- 8** Temperaturregler / Ein-/Ausschalter der rechten Grillplatte
- 9** Fettauffangbehälter
- 10** Linke und rechte LEDs:
 - leuchten während des Heizvorganges grün auf
 - erlöschen, sobald die Betriebstemperatur erreicht istMittlere LED:
 - leuchtet rot, sobald das Gerät mit Strom versorgt wird
- 11 0 - 5** Skala der Leistungsstufen, linker Temperaturregler
- 12** Linker Temperaturregler / Ein-/Ausschalter der linken Grillplatte
- 13** Wende-Grillplatten mit glatter und geriffelter Oberfläche
- 14** Kabelaufwicklung mit Steckerparkplatz

Technische Daten

Modell:	STG 2200 A1
Netzspannung:	220 - 240 V ~ 50 - 60 Hz
Schutzklasse:	I
Leistung:	1800 - 2200 W

Lieferumfang

- 1 Basisgerät **5** inkl. Fettauffangbehälter **9**
- 2 Wende-Grillplatten **13**
- 1 Spritzschutz **1 + 3** (zweiteilig)
- 1 vollständige Bedienungsanleitung (im Internet)
- 1 Kurzanleitung (liegt dem Gerät bei)
- Entfernen Sie sämtliches Verpackungsmaterial.
- Überprüfen Sie, ob alle Teile vorhanden und unbeschädigt sind.
- Entfernen Sie eventuell vorhandene Aufkleber, aber **nicht** das Typenschild auf der Unterseite.

Bestimmungsgemäßer Gebrauch

Der Tischgrill ist zum Grillen und Garen von Speisen geeignet.

Das Gerät darf nicht zum Auftauen, zum Erwärmen oder Trocknen von Gegenständen benutzt werden.

Das Gerät ist für den privaten Haushalt konzipiert. Das Gerät darf nur in Innenräumen benutzt werden.

Dieses Gerät darf nicht für gewerbliche Zwecke eingesetzt werden.

Vorhersehbarer Missbrauch

WARNUNG vor Sachschäden!

- ⊙ Das Gerät ist nicht für den Betrieb im Freien ausgelegt.
 - ⊙ Bedecken Sie die Grillplatten nicht mit Alufolie, Aluminiumschalen oder anderen hitzebeständigen Materialien. Es müssen Zwischenräume frei bleiben, um eine Überhitzung des Gerätes zu vermeiden.
 - ⊙ Das Gerät darf nicht als Heizung, zum Auftauen, zum Erwärmen oder Trocknen von Gegenständen verwendet werden.
-

Sicherheitshinweise

Warnhinweise

Falls erforderlich, werden folgende Warnhinweise in dieser Bedienungsanleitung verwendet:



GEFAHR! Hohes Risiko: Missachtung der Warnung kann Schaden für Leib und Leben verursachen.

WARNUNG! Mittleres Risiko: Missachtung der Warnung kann Verletzungen oder schwere Sachschäden verursachen.

VORSICHT! Geringes Risiko: Missachtung der Warnung kann leichte Verletzungen oder Sachschäden verursachen.

HINWEIS! Sachverhalte und Besonderheiten, die im Umgang mit dem Gerät beachtet werden sollten.

Anweisungen für den sicheren Betrieb

- ⊙ Dieses Gerät kann von Kindern ab 8 Jahren und von Personen mit reduzierten physischen, sensorischen oder mentalen Fähigkeiten oder Mangel an Erfahrung und/oder Wissen benutzt werden, wenn sie beaufsichtigt oder bezüglich des sicheren Gebrauches des Gerätes unterwiesen wurden und die daraus resultierenden Gefahren verstanden haben.
- ⊙ Kinder dürfen nicht mit dem Gerät spielen.
- ⊙ Reinigung und Benutzer-Wartung dürfen nicht durch Kinder ohne Beaufsichtigung durchgeführt werden, es sei denn, sie sind älter als 8 Jahre und beaufsichtigt.
- ⊙ Kinder jünger als 8 Jahre sind vom Gerät und der Anschlussleitung fernzuhalten.



- ⊙ Während des Betriebes können die Metalloberflächen des Gerätes heiß werden. Berühren Sie nicht die heißen Geräteteile wie z. B. den Spritzschutz oder die Grillplatten. Berühren Sie das Gerät im Betrieb nur an den Bedienelementen.
- ⊙ Das Gerät, die Anschlussleitung und der Netzstecker dürfen nicht in Wasser oder andere Flüssigkeiten getaucht werden.
- ⊙ Dieses Gerät ist nicht dafür bestimmt, mit einer externen Zeitschaltuhr oder einem separaten Fernwirkssystem betrieben zu werden.
- ⊙ Wenn die Anschlussleitung dieses Gerätes beschädigt wird, muss sie durch den Hersteller oder seinen Kundendienst oder eine ähnlich qualifizierte Person ersetzt werden, um Gefährdungen zu vermeiden.
- ⊙ Holzkohle oder ähnliche Brennstoffe dürfen in diesem Gerät nicht verwendet werden.
- ⊙ Die Heizspiralen dürfen nicht feucht abgewischt werden.
- ⊙ Lassen Sie das Gerät während des Betriebes niemals unbeaufsichtigt, um rechtzeitig einschreiten zu können, falls Funktionsstörungen auftreten.
- ⊙ Ziehen Sie sofort nach jedem Gebrauch den Netzstecker, um ein versehentliches Einschalten zu vermeiden.
- ⊙ **Reinigen Sie das Gerät vor der ersten Benutzung.**

- ⊙ Verpackungsmaterial ist kein Kinderspielzeug. Kinder dürfen nicht mit den Kunststoffbeuteln spielen. Es besteht Erstickungsgefahr.
 - ⊙ Achten Sie darauf, dass Kinder das Gerät nicht an der Anschlussleitung von der Arbeitsfläche ziehen können.
 - ⊙ Bewahren Sie das Gerät außerhalb der Reichweite von Kindern auf.
 - ⊙ Von Elektrogeräten können Gefahren für Haus- und Nutztiere ausgehen. Des Weiteren können Tiere auch einen Schaden am Gerät verursachen. Halten Sie deshalb Tiere grundsätzlich von Elektrogeräten fern.
 - ⊙ Schützen Sie das Gerät vor Feuchtigkeit, Tropf- und Spritzwasser.
 - ⊙ Sollte Flüssigkeit in das Gerät gelangen, sofort den Netzstecker ziehen. Vor einer erneuten Inbetriebnahme das Gerät prüfen lassen.
 - ⊙ Bedienen Sie das Gerät nicht mit nassen Händen.
 - ⊙ Sollte das Gerät ins Wasser gefallen sein, sofort den Netzstecker ziehen. Erst danach das Gerät herausnehmen.
 - ⊙ Stecken Sie den Netzstecker erst dann in eine Steckdose, wenn das Gerät komplett zusammengebaut ist.
 - ⊙ Schließen Sie den Netzstecker nur an eine ordnungsgemäß installierte, leicht zugängliche Steckdose mit Schutzkontakten an, deren Spannung der Angabe auf dem Typenschild entspricht. Die Steckdose muss auch nach dem Anschließen weiterhin leicht zugänglich sein.
 - ⊙ Bei Verwendung eines Verlängerungskabels oder einer Mehrfachsteckdose müssen diese den gültigen Sicherheitsbestimmungen entsprechen und für die technischen Daten dieses Gerätes ausgelegt sein.
 - ⊙ Achten Sie darauf, dass die Anschlussleitung nicht durch scharfe Kanten oder heiße Stellen beschädigt werden kann.
- Wickeln Sie die Anschlussleitung nicht um das Gerät.
- ⊙ Das Gerät ist auch nach Ausschalten nicht vollständig vom Netz getrennt. Um dies zu tun, ziehen Sie den Netzstecker.
 - ⊙ Achten Sie beim Gebrauch des Gerätes darauf, dass die Anschlussleitung nicht eingeklemmt oder gequetscht wird.
 - ⊙ Um den Netzstecker aus der Steckdose zu ziehen, immer am Stecker, nie am Kabel ziehen.
 - ⊙ Ziehen Sie den Netzstecker aus der Steckdose:
 - wenn eine Störung auftritt
 - wenn Sie das Gerät unbeaufsichtigt lassen
 - sofort nach jedem Gebrauch
 - bevor Sie das Gerät montieren/demontieren
 - bevor Sie das Gerät reinigen
 - bei Gewitter
 - ⊙ Um Gefährdungen zu vermeiden, nehmen Sie keine Veränderungen am Gerät vor.
 - ⊙ Benutzen Sie das Gerät nicht, wenn es sichtbare Beschädigungen am Gerät oder der Anschlussleitung aufweist.
 - ⊙ Das Gerät darf ausschließlich auf einem festen, ebenen, trockenen und nicht brennbaren Untergrund aufgestellt werden. Damit soll verhindert werden, dass es umkippt, verrutscht oder die Unterlage Feuer fängt und dadurch Schaden entsteht.
 - ⊙ Das Gerät darf nicht in der Nähe von brennbaren Flüssigkeiten und Materialien oder in explosionsgefährdeter Umgebung betrieben werden. Halten Sie einen Abstand von mindestens 50 cm zu Wänden und anderen Gegenständen ein.
 - ⊙ Um eine Überhitzung des Gerätes oder einen möglichen Brand zu vermeiden, darf das Gerät nicht abgedeckt werden. Die Grillplatten dürfen auf keinen Fall mit Alufolie, Aluminiumschalen oder an-

- deren hitzebeständigen Materialien abgedeckt werden.
- ⊙ Die Anschlussleitung darf die heißen Oberflächen während des Betriebes nicht berühren.
 - ⊙ Der Spritzschutz und die Grillplatte werden durch den Betrieb sehr heiß. Berühren Sie im Betrieb nur die Bedienelemente.
 - ⊙ Das Gerät ist auch nach dem Ausschalten noch sehr heiß und darf nicht berührt werden.
 - ⊙ Transportieren Sie das Gerät nur im abgekühlten Zustand und verwenden Sie hierzu nur die vorgesehenen Griffmulden.
 - ⊙ Verwenden Sie Küchenhandschuhe, wenn Sie Speisen mit hoher Temperatur garen. Fettspritzer können sonst zu Verbrennungen führen.
 - ⊙ Verwenden Sie das Gerät nie ohne die Grillplatten. Sonst würden die glühenden Heizelemente freiliegen und könnten bei Berührung schwere Verbrennungen verursachen.
 - ⊙ Sollte sich Fett auf dem Gerät entzünden, **löschen Sie es auf keinen Fall mit Wasser!** Es besteht die Gefahr einer explosionsartigen Verpuffung oder eines elektrischen Schlages. Decken Sie stattdessen das Gerät ab, z. B. mit einer Löschdecke.
 - ⊙ Warten Sie mit der Reinigung, bis das Gerät abgekühlt ist.
 - ⊙ Vögel atmen schneller, verteilen die Luft anders in ihrem Körper und sind deutlich kleiner als Menschen. Deshalb kann es für Vögel sehr gefährlich sein, selbst kleinste Rauchmengen, die beim Betrieb dieses Gerätes entstehen, einzuatmen. Wenn Sie dieses Gerät benutzen, sollten Vögel in einen anderen Raum gebracht werden.
 - ⊙ Achten Sie darauf, dass beide Temperaturregler ganz auf **0** (ausgeschaltet) stehen, bevor Sie das Gerät an eine Steckdose anschließen.

- ⊙ Verwenden Sie nur das Originalzubehör.
- ⊙ Verwenden Sie keine scharfen oder scheuernden Reinigungsmittel.
- ⊙ Das Gerät ist mit rutschfesten Kunststofffüßen ausgestattet. Da Möbel mit einer Vielfalt von Lacken und Kunststoffen beschichtet sind und mit unterschiedlichen Pflegemitteln behandelt werden, kann nicht völlig ausgeschlossen werden, dass manche dieser Stoffe Bestandteile enthalten, welche die Kunststofffüße angreifen und aufweichen. Legen Sie ggf. eine rutschfeste Unterlage unter das Gerät.
- ⊙ Verwenden Sie nur Grill-Besteck aus Holz oder hitzebeständigem Kunststoff. Besteck aus Metall könnte die beschichtete Oberfläche der Grillplatten beschädigen.
- ⊙ Stellen Sie keine Gegenstände auf das Gerät.

Vor der ersten Benutzung



BRANDGEFAHR!

- ⊙ Stellen Sie das Gerät auf eine trockene, ebene, rutschfeste und hitzebeständige Unterlage.
- ⊙ Das Gerät darf nicht in der Nähe von brennbaren Flüssigkeiten und Materialien oder in explosionsgefährdeter Umgebung betrieben werden. Halten Sie einen Abstand von mindestens 50 cm zu Wänden und anderen Gegenständen ein.

HINWEIS: Während des ersten Betriebs kann es zu einer leichten Rauch- und Geruchsentwicklung kommen. Dies liegt an Montagemitteln an den Heizelementen und ist kein Gerätefehler. Sorgen Sie für ausreichende Belüftung.

- **Reinigen Sie das Gerät vor der ersten Benutzung!**
 - **Bild A:** Wickeln Sie die Anschlussleitung **4** vollständig von der Kabelaufwicklung **14** ab.
 - **Bild B:** Montieren Sie bei Bedarf den Spritzschutz **1 + 3**.
1. Drehen Sie die beiden Temperaturregler **8 + 12** ganz auf Stufe **0**. Damit sind die Heizelemente ausgeschaltet.
 2. **Bild C:** Legen Sie die Wende-Grillplatten **13** auf das Gerät.
 3. Stecken Sie den Netzstecker **4** in eine gut zugängliche Schutzkontakt-Steckdose, deren Spannung der Angabe auf dem Typenschild entspricht. Die mittlere LED **10** leuchtet rot.
 4. Drehen Sie die Temperaturregler **8 + 12** auf Stufe **5**. Solange das Gerät aufheizt, wird dies durch ein grünes Leuchten der jeweiligen LED **10** angezeigt. Nach Erreichen der eingestellten Heizstufe erlöschen die grünen LEDs **10**. Um die Hitze der eingestellten Heizstufe zu halten, schaltet ein Thermostat die Heizelemente automatisch ein und aus.
 5. Lassen Sie das Gerät etwa 10 – 15 Minuten eingeschaltet.
 6. Drehen Sie die beiden Temperaturregler **8 + 12** auf Stufe **0**, um die Heizelemente wieder auszuschalten. Die grünen LEDs **10** erlöschen.
 7. Ziehen Sie den Netzstecker **4**. Die rote LED **10** erlischt.
 8. Lassen Sie das Gerät abkühlen.
 9. Reinigen Sie das Gerät erneut.

Bedienen



GEFAHR von Verletzung durch Verbrennen!

- ⊙ Der Spritzschutz **1 + 3** und die Grillplatten **13** werden durch den Betrieb sehr heiß. Berühren Sie im Betrieb nur die Bedienelemente.
- ⊙ Achten Sie darauf, dass Kinder nicht in der Nähe des Gerätes spielen oder das Gerät herunterreißen.

Gerät anschließen, ein- und ausschalten

1. Drehen Sie die beiden Temperaturregler **8 + 12** ganz auf Stufe **0**. Damit sind die Heizelemente ausgeschaltet.
2. **Bild C:** Drehen Sie ggf. die Wende-Grillplatten **13** mit der gewünschten Oberfläche nach oben. Ölen Sie die Oberseite leicht ein.

HINWEIS: Benutzen Sie zum Einölen ein Küchentuch, auf das Sie etwas Speiseöl geträufelt haben.

3. Stecken Sie den Netzstecker **4** in eine gut zugängliche Schutzkontakt-Steckdose, deren Spannung der Angabe auf dem Typenschild entspricht. Die mittlere LED **10** leuchtet rot.
4. Drehen Sie die Temperaturregler **8 + 12** auf Stufe **5**. Solange das Gerät aufheizt, wird dies durch ein grünes Leuchten der jeweiligen rechten oder linken LED **10** angezeigt. Nach Erreichen der eingestellten Heizstufe erlöschen die grünen LEDs **10**. Um die Hitze der eingestellten Heizstufe zu halten, schaltet ein Thermostat die Heizelemente automatisch ein und aus.
5. Lassen Sie das Gerät etwa 10 Minuten vorheizen. Das Gerät ist nun betriebsbereit.

6. Drehen Sie die beiden Temperaturregler **8 + 12** auf Stufe **0**, um die Heizelemente wieder auszuschalten. Die grünen LEDs **10** erlöschen.
7. Ziehen Sie sofort nach Gebrauch den Netzstecker **4**, um ein versehentliches Einschalten zu verhindern.
8. Lassen Sie das Gerät abkühlen, bevor Sie es reinigen.

Temperatur regeln

Die optimale Temperatur hängt vor allem von den verwendeten Lebensmitteln ab. Mit den Temperaturreglern **8 + 12** können Sie die Temperatur der Grillplatten **13** stufenlos regulieren:

- Um die Temperatur zu erhöhen, drehen Sie die Temperaturregler **8 + 12** in Richtung Stufe **5**.
- Um die Temperatur zu verringern, drehen Sie die Temperaturregler **8 + 12** in Richtung Stufe **0**.
- Um die Heizelemente auszuschalten, drehen Sie die Temperaturregler **8 + 12** bis zum Anschlag auf Stufe **0**.

Beim Ein- und Ausschalten des Thermostats schalten sich die grünen LEDs **10** entsprechend ein und aus.

Grillen

Die Grillplatten **13** sind antihafbeschichtet und müssen normalerweise nur vor Beginn des Grillens leicht geölt werden.

- Die geriffelte Seite der Grillplatten **13** hat eine Fettablauföffnung **2** und dient vor allem dazu, z. B. Fleisch, Würstchen und fettige Lebensmittel zu grillen. Wenn das Gerät waagrecht aufgestellt ist, kann Fett und Bratflüssigkeit in die Mitte zur Fettablauföffnung **2** ablaufen. Fett und Bratflüssigkeit werden im Fettauffangbehälter **9** aufgefangen.
- Die glatte Seite der Grillplatten **13** (La Plancha) ist eher dazu geeignet, z. B. Gemüse, Pancakes oder Spiegeleier zuzubereiten. Da diese Seite keine Fettab-

lauföffnung **2** hat, ist sie für sehr fettige Lebensmittel eher ungeeignet.

- Verwenden Sie Grillwerkzeuge aus Holz oder hitzeresistentem Kunststoff, um die Grillplatten **13** nicht zu beschädigen.

Fettauffangbehälter leeren

Wenn beim Grillen mit der geriffelten Seite der Grillplatten **13** größere Mengen Fett und Bratflüssigkeit entstehen, muss der Fettauffangbehälter **9** zwischendurch geleert werden. Nutzen Sie dazu eine Grillpause, damit keine Flüssigkeit abfließt, während der Fettauffangbehälter **9** entfernt ist.

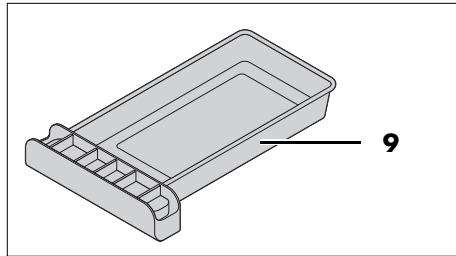

1. Ziehen Sie den Fettauffangbehälter **9** nach vorne vorsichtig heraus und leeren ihn.
2. Wischen Sie den Fettauffangbehälter **9** von außen mit Küchenkrepp ab.
3. Schieben Sie den geleerten Fettauffangbehälter **9** wieder in das Basisgerät **5**.

HINWEIS: Sie können vor dem Grillen etwas Wasser in den Fettauffangbehälter **9** füllen. Dies bindet Gerüche und erleichtert die Reinigung.

Überhitzungsschutz

Das Gerät ist mit einem Überhitzungsschutz ausgestattet. Dieser schaltet das Gerät automatisch aus, wenn eine bestimmte Temperatur überschritten wird. Wenn der Überhitzungsschutz ausgelöst wird, drehen Sie die Temperaturregler **8 + 12** ganz auf Stufe **0**. Wenn

das Gerät abgekühlt ist, lässt es sich wieder einschalten.

Beachten Sie, dass die Grillplatten **13** nicht mit Alufolie, Aluminiumschalen oder anderen hitzebeständigen Materialien abgedeckt werden dürfen. Es müssen Zwischenräume frei bleiben.

Reinigen



GEFAHR von Stromschlag!

- ⊙ Ziehen Sie vor jeder Reinigung den Netzstecker **4** aus der Netzsteckdose.
- ⊙ Tauchen Sie das Gerät nie in Wasser ein und schützen Sie es vor Spritz- und Tropfwasser.



GEFAHR von Verletzung durch Verbrennen!

- ⊙ Lassen Sie das Gerät vor dem Reinigen soweit abkühlen, dass keine Verbrennungsgefahr mehr besteht.

WARNUNG vor Sachschäden!

- ⊙ Verwenden Sie keinesfalls scheuernde, ätzende oder kratzende Reinigungsmittel. Dadurch könnte das Gerät sowie die Antihaft-Beschichtung der Grillplatten **13** beschädigt werden.

HINWEIS: Warten Sie nach dem Abkühlen nicht zu lange mit dem Reinigen, damit die Speisereste nicht festtrocknen und sich dann nur noch schwer entfernen lassen.

Zusätzliche Informationen zur Reinigung und Pflege des Geräts und der Zubehörteile entnehmen Sie bitte der Online-Bedienungsanleitung.

Problemlösungen

Sollte Ihr Gerät einmal nicht wie gewünscht funktionieren, lesen Sie das entsprechende Kapitel in der Online-Bedienungsanleitung.

Entsorgen

Dieses Produkt unterliegt der europäischen Richtlinie 2012/19/EU. Das Symbol der durchgestrichenen Mülltonne bedeutet, dass dieses Gerät am Ende der Nutzungszeit nicht über den Hausmüll entsorgt werden darf. Das Gerät ist bei eingerichteten Sammelstellen, Wertstoffhöfen oder Entsorgungsbetrieben abzugeben. Dies gilt für das Produkt und alle mit diesem Symbol gekennzeichneten Zubehörteile.



Dieses Recycling-Symbol markiert z. B. einen Gegenstand oder Materialteile als für die Rückgewinnung wertvoll. Recycling hilft, den Verbrauch von Rohstoffen zu reduzieren und die Umwelt zu entlasten. Informationen zur Entsorgung und der Lage des nächsten Recyclinghofes erhalten Sie z. B. bei Ihrer Stadtreinigung oder in den Gelben Seiten.



Verpackung

Wenn Sie die Verpackung entsorgen möchten, achten Sie auf die entsprechenden Umweltvorschriften in Ihrem Land.

Gerät entsorgen in Deutschland

In Deutschland sind Vertrieber von Elektro- und Elektronikgeräten sowie Vertrieber von Lebensmitteln zur Rücknahme verpflichtet. LIDL bietet Ihnen Rückgabemöglichkeiten direkt in den Filialen und Märkten an. Rückgabe und Entsorgung sind für Sie kostenfrei.

Beim Kauf eines Neugerätes haben Sie das Recht, ein entsprechendes Altgerät unentgeltlich zurückzugeben.

Zusätzlich haben Sie die Möglichkeit, unabhängig vom Kauf eines Neugerätes, unentgeltlich (bis zu drei) Altgeräte abzugeben, die in keiner Abmessung größer als 25 cm sind.

Bitte löschen Sie vor der Rückgabe alle personenbezogenen Daten.

Bitte entnehmen Sie vor der Rückgabe Batterien oder Akkumulatoren, die nicht vom Altgerät umschlossen sind, sowie Lampen, die zerstörungsfrei entnommen werden können und führen diese einer separaten Sammlung zu.

Service-Center

Im Servicefall kontaktieren Sie bitte unser Service Center:







DE Service Deutschland
Tel.: 0800 5435 111
E-Mail: hoyer@lidl.de

AT Service Österreich
Tel.: 0800 447 744
E-Mail: hoyer@lidl.at

CH Service Schweiz
Tel.: 0800 56 44 33
E-Mail: hoyer@lidl.ch

IAN: 456691_2310

Verwendete Symbole

	<p>Gepüfte Sicherheit: Geräte müssen den allgemein anerkannten Regeln der Technik genügen und gehen mit dem Produktsicherheitsgesetz (ProdSG) konform.</p>
	<p>Mit der CE-Kennzeichnung erklärt die HOYER Handel GmbH die EU-Konformität.</p>
	<p>Dieses Symbol erinnert daran, die Verpackung umweltfreundlich zu entsorgen.</p>
	<p>Mit dem Recyclingsymbol (3 Pfeile) sind wiederverwertbare Materialien gekennzeichnet. Das Material kann durch die Recycling-Nummer in der Mitte (hier: 21) und/oder ein Kürzel (hier: PAP) spezifiziert werden.</p>
	<p>Wechselspannung</p>
	<p>Das Symbol kennzeichnet Teile, die in der Spülmaschine gereinigt werden können.</p>

Technische Änderungen vorbehalten.