



OWIM GmbH & Co. KG

Stiftsbergstraße 1
74167 Neckarsulm
GERMANY

Model No.: HG13692

Version: 12/2025

IAN 509139_2507





CAR AIR BED

(GB)

CAR AIR BED

Instructions for use

(FI)

ILMAPATJA AUTOON

Käyttöohjeet

(SE)

LUFTMADRASS FÖR BILEN

Bruksanvisning

(DK)

LUFTMADRAS TIL BILEN

Brugsvejledning

(PL)

MATERAC SAMOCHODOWY

Instrukcja używania

(LT)

PRIPUČIAMAS AUTOMOBILINIS ČIUŽINYS

Naudojimo instrukcijos

(EE)

AUTO ÕHKMADRATS

Kasutusjuhend

(LV)

PIEPŪŠAMS MATRACIS AUTOMAŠĪNAI

Lietošanas pamācība

(DE) (AT) (BE) (CH)

AUTO-LUFTMATRATZE

Gebrauchsanleitung

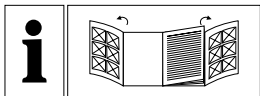

GB	Instructions for use	Page	5
FI	Käyttöohjeet	Sivu	9
SE	Bruksanvisning	Sidan	13
DK	Brugsvejledning	Side	17
PL	Instrukcja używania	Strona	21
LT	Naudojimo instrukcijos	Psł	26
EE	Kasutusjuhend	Lehekülg	30
LV	Lietošanas pamācība	Lpp.	34
DE/AT/BE/CH	Gebruiksaanleitung	Seite	38

A

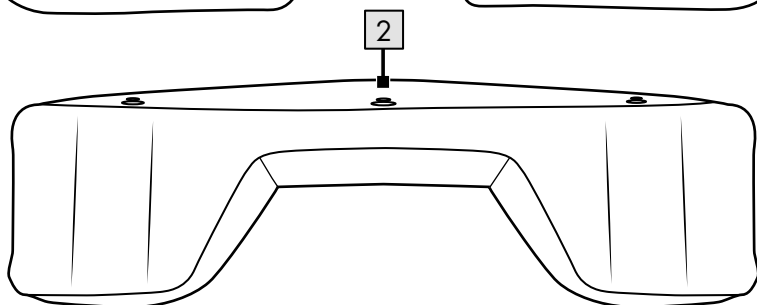
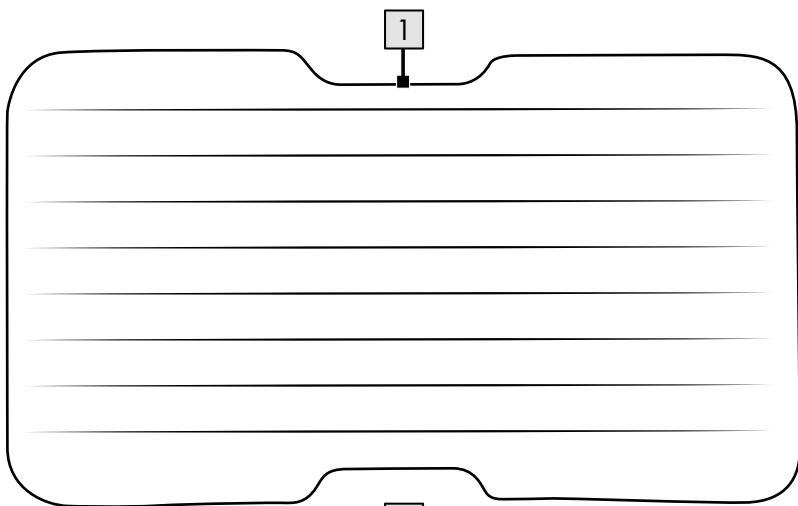

2x **3**

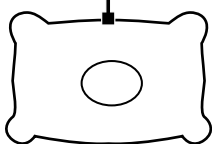

2x **4**

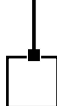

5

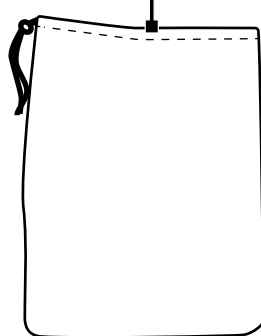

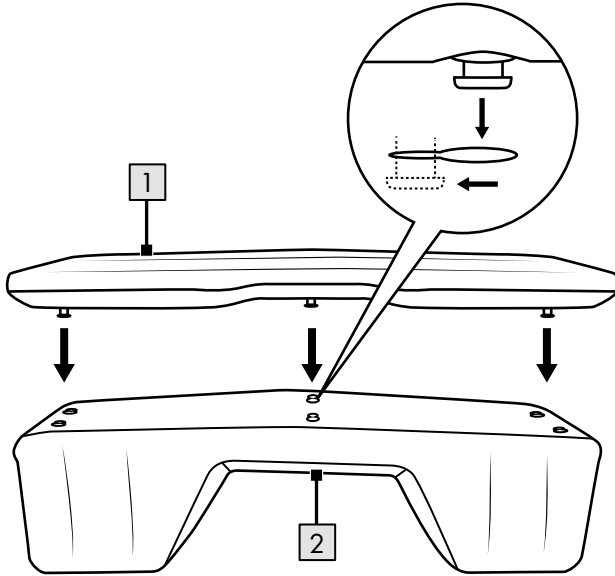
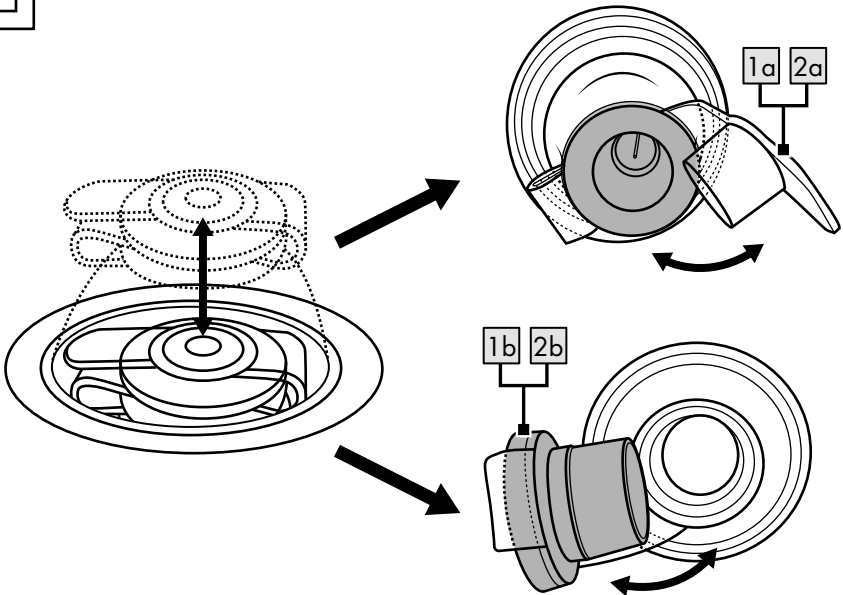
B**C**

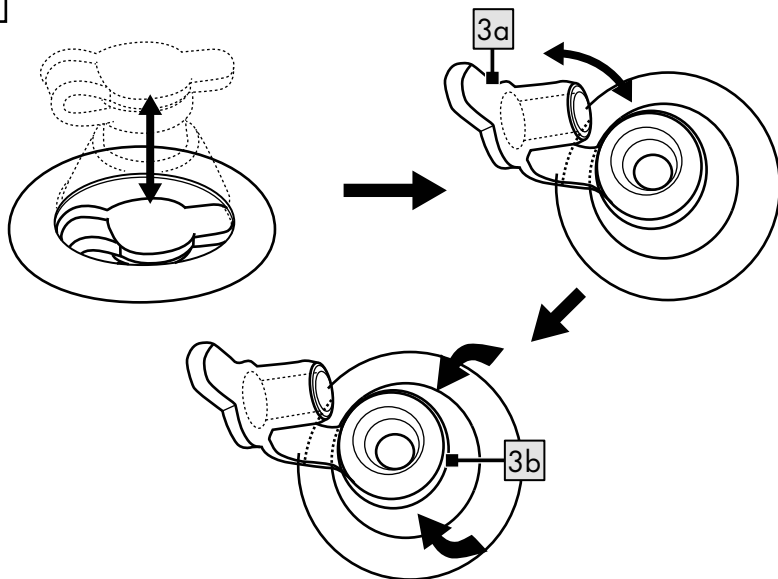
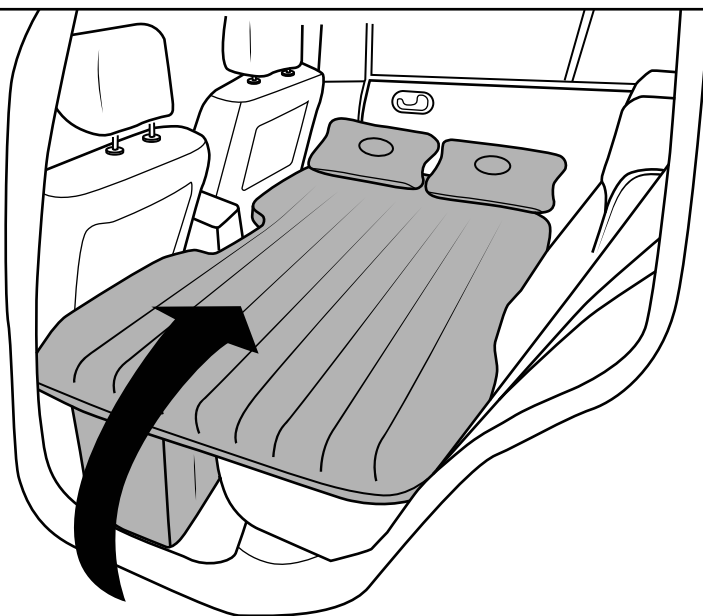
D**E**

Introduction	Page	6
Package contents (Fig. A)	Page	6
Technical data	Page	6
Intended use	Page	6
Safety information	Page	6
Assemble the product (Fig. B)	Page	7
Inflating	Page	7
Use (Fig. E)	Page	7
Emptying the product	Page	7
Repairs	Page	7
Cleaning and care	Page	7
Disposal	Page	8
Warranty	Page	8
Warranty claim procedure	Page	8
Service	Page	8

CAR AIR BED

● Introduction

We congratulate you on the purchase of your new product. You have chosen a high quality product. Familiarise yourself with the product before using it for the first time. In addition, please carefully refer to the operating instructions and the safety advice below. Only use the product as instructed and only for the indicated field of application. Keep these instructions in a safe place. If you pass the product on to anyone else, please ensure that you also pass on all the documentation with it.

You can download and view this and numerous other manuals at www.lidl-service.com. By scanning the QR code, you will be taken straight to the Lidl service website (www.lidl-service.com) where you can open your instruction manual by entering the article number (IAN) 509139_2507.

● Package contents (Fig. A)

- 1 x Air mattress 1
- 1 x Foot section 2
- 2 x Pillow 3
- 2 x Repair patch 4
- 1 x Storage bag 5
- 1 x Instructions for use

● Technical data

Dimensions of air mattress:	135 x 80 x 10 cm (L x W x H)
Dimensions of foot section:	135 x 25 x 38 cm (L x W x H)
Dimensions of pillow:	35 x 22 x 12 cm (L x W x H)
Max. air pressure air mattress/foot section:	5 kPa (0.05 bar)
Max. air pressure of pillow:	1 kPa (0.01 bar)



Max. load:
250 kg

● Intended use

- The product is compatible with most passenger cars and is suitable as an inflatable air bed.
- The product is for private use only and is not intended for commercial use.
- Only allowed to use when you park in the legal campsite (wild camping is prohibited).

⚠ Warning. National regulations and laws must be followed.



Safety information

⚠ Life-threatening hazard!

- Never leave children unattended with the packaging materials. There is a risk of suffocation.
- Do not use the product on water. There is a risk of drowning.

⚠ Risk of injury!

- The product may be used only under adult supervision and must not be used as a toy.
- Do not use the product while driving.
- No changes may be made to the product!
- Only use the product for its intended use.
- Ensure the product is properly stabilised before using it.
- Observe the maximum load of the product. Exceeding the weight limit can damage the product and/or lead to injury.
- Do not use the product if it is losing air.

⚠ Preventing damage to the product!

- All inflatable products are sensitive to cold. Never unfold and inflate the product at temperatures below 15 °C!
- If the air pressure increases in direct sunlight, this must be rectified by releasing the corresponding amount of air.
- Make sure the product does not come into contact with stones, gravel or sharp objects, particularly when inflated, and do not allow it to rub or scrape against anything, as this can cause damage to the material.
- Only insert a suitable pump adaptor into the safety valves. Otherwise the valves could be damaged.

- Do not over-inflate – this can result in the seams splitting open. Ensure the valves are firmly closed after inflating.
- Avoid contact with sharp, hot, pointed or dangerous objects.
- Check the product for damage or wear before each use. Only use the product if it is in perfect condition!

● **Assemble the product (Fig. B)**

- Attach the air mattress **1** to the foot section **2**. Insert all plastic connectors and snapping them into place.

● **Inflating**

⚠ WARNING!

- Always inflate the air chambers completely!
- Inflate each air chamber until it feels firm. There should still be a small amount of give in the air chamber when pressed with the thumb.
- Avoid over-inflating the air chambers as otherwise there is a risk of over-stretching the material or splitting the seams.
- To inflate the product, use a commercial foot pump or double-stroke piston pump with the appropriate pump adaptor.
- Do not use a compressor or compressed air canisters to inflate the product. These can damage the product.

Air mattress/foot section (Fig. C)

1. Remove the stopper **1a** / **2a**.
2. Inflate the air mattress **1** and foot section **2** one after another until both parts are sufficiently firm.
3. Close the valve cap and apply light pressure to press the valve down.

Pillow (Fig. D)

1. Remove the stopper **3a**.
2. Squeeze the valve shaft **3b** and inflate the air chamber until the pillow is sufficiently firm.
3. Close the valve cap and apply light pressure to press the valve down.

● **Use (Fig. E)**

- Place the assembled product on vehicle rear seat. Insert the foot section **2** into the footwell of the vehicle rear seat.
- Place the pillow **3** on the air mattress.

● **Emptying the product**

Air mattress/foot section (Fig. C)

1. Pull out the valve.
2. Open the sealing cap **1b** / **2b** and allow the air to escape completely.

Pillow (Fig. D)

1. Pull out the valve.
2. Remove the stopper **3a**.
3. Squeeze the valve shaft **3b** slightly so the air can escape.

● **Repairs**

Small leaks or holes can be mended using the enclosed repair patch.

Important! After repairing, do not inflate the product for 20 minutes! Do not use the repair patches on the seam.

1. Allow the product to deflate completely.
2. Clean the area around the leak thoroughly. The area must be dry and grease-free.
3. Cut out a piece of the repair material so that its edges can extend beyond the damaged area by about 1.3 cm.
4. Peel the repair patch off the paper, place it on the damaged area, and press on it firmly.

● **Cleaning and care**

- When not in use, always store the product clean, dry, deflated and at room temperature. The valves should always be kept closed when the product is in storage.
- Only clean the product with a damp cloth and wipe dry afterwards.
- **IMPORTANT!** Never clean the product with harsh cleaning agents.



● **Disposal**

The packaging is made entirely of recyclable materials, which you may dispose of at local recycling facilities.

Contact your local refuse disposal authority for more details of how to dispose of your worn-out product.

● **Warranty**

The product has been manufactured to strict quality guidelines and meticulously examined before delivery. In the event of material or manufacturing defects you have legal rights against the retailer of this product. Your legal rights are not limited in any way by our warranty detailed below.

The warranty for this product is 3 years from the date of purchase. The warranty period begins on the date of purchase. Keep the original sales receipt in a safe location as this document is required as proof of purchase.

Any damage or defects already present at the time of purchase must be reported without delay after unpacking the product.

Should the product show any fault in materials or manufacture within 3 years from the date of purchase, we will repair or replace it – at our choice – free of charge to you. The warranty period is not extended as a result of a claim being granted. This also applies to replaced and repaired parts.

This warranty becomes void if the product has been damaged, or used or maintained improperly.

The warranty covers material or manufacturing defects. This warranty does not cover product parts subject to normal wear and tear, thus considered consumables (e.g. batteries, rechargeable batteries, tubes, cartridges), nor damage to fragile parts, e.g. switches or glass parts.

● **Warranty claim procedure**

To ensure quick processing of your case, please observe the following instructions:

Please have the till receipt and the item number (IAN 509139_2507) available as proof of purchase.

You will find the item number on the rating plate, an engraving, on the front page of the instructions for use (bottom left), or as a sticker on the rear or bottom of the product.

If functional or other defects occur, please contact the service department listed either by telephone or by e-mail.

You can return a defective product to us free of charge to the service address that will be provided to you. Ensure that you enclose the proof of purchase (till receipt) and information about what the defect is and when it occurred.

● **Service**

Service Great Britain

Tel.: 0800 404 7657

E-Mail: owim@lidl.co.uk

Johdanto	Sivu	10
Pakkauksen sisältö (kuva A)	Sivu	10
Tekniset tiedot	Sivu	10
Tarkoituksenmukainen käyttö	Sivu	10
Turvallisuustiedot	Sivu	10
Kokoa tuote (kuvat B)	Sivu	11
Täyttäminen	Sivu	11
Käyttäminen (kuvat E)	Sivu	11
Tuotteen tyhjentäminen	Sivu	11
Korjaukset	Sivu	11
Puhdistus ja hoito	Sivu	11
Hävittäminen	Sivu	12
Takuu	Sivu	12
Toimiminen takuutapauksessa	Sivu	12
Huoltopalvelu	Sivu	12

ILMAPATJA AUTOON

● Johdanto

Onnittelemme sinua uuden tuotteen hankinnasta. Olet valinnut korkealaatuisen tuotteen. Tutustu laitteeseen ennen ensimmäistä käyttöönottoa. Lue sitä varten tämä käyttöohje ja turvallisuusohjeet. Käytä tuotetta vain kuvatulla tavalla ja ilmoitetulla käyttöalalla. Säilytä käyttöohje paikassa, josta löydät sen aina. Anna kaikki ohjeet mukaan, jos luovutat tuotteen edelleen.

Voit ladata ja tarkastella tätä ja lukuisia muita käyttöohjeita osoitteesta www.lidl-service.com. Skannaamalla QR-koodin pääset suoraan Lidlin palvelusivustolle (www.lidl-service.com), jossa voit avata käyttöohjeesi syöttämällä tuotenumeron (IAN) 509139_2507.

● Pakkauksen sisältö (kuva A)

- 1 x Ilmapatja 1
- 1 x Jalkaosaa 2
- 2 x Tyyny 3
- 2 x Korjauspaikka 4
- 1 x Säilytyslaukku 5
- 1 x Käyttöohjeet

● Tekniset tiedot

Ilmapatjan mitat:	135 x 80 x 10 cm (P x L x K)
Jalkaosan mitat:	135 x 25 x 38 cm (P x L x K)
Tyynyn mitat:	35 x 22 x 12 cm (P x L x K)
Enimmäisilmanpaine ilmapatjassa/ jalkaosassa:	5 kPa (0,05 bar)
Enimmäisilmanpaine tyynyssä:	1 kPa (0,01 bar)



Enimmäiskuorma:
250 kg

● Tarkoituksenmukainen käyttö

- Tuote on yhteensopiva useimpien henkilöautojen kanssa ja sopii käytettäväksi täytettävänä ilmapatjana.
- Tuote on tarkoitettu vain yksityiskäyttöön, ei kaupalliseen käyttöön.
- Käyttö sallittu vain, jos pysäköit laillisella leirintäalueella (villi leirytyminen on kielletty).

⚠ Varoitus: Kansallisia määräyksiä ja lakeja on noudatettava.



Turvallisuustiedot

⚠ Hengenvaara!

- Älä koskaan jätä lapsia pakkausmateriaalien lähelle ilman valvontaa. Tukehtumisvaara on olemassa.
- Älä koskaan käytä tuotetta vedessä. Hukkumisvaara!

⚠ Loukkaantumisaara!

- Tätä tuotetta saa käyttää vain aikuisen valvonnassa, eikä sitä saa käyttää leluna.
- Älä käytä tuotetta ajon aikana.
- Tuotetta ei saa muuttaa!
- Käytä tuotetta vain sen käyttötarkoituksen mukaisesti.
- Varmista ennen käyttöä, että tuote on kunnolla tasapainotettu.
- Huomioi tuotteen enimmäiskuorma. Painorajan ylittäminen voi johtaa tuotteen vaurioitumiseen ja/tai loukkaantumiseen.
- Älä käytä tuotetta, jos siitä vuotaa ilmaa.

⚠ Tuotteen vaurioitumisen estäminen!

- Kaikki ilmatäytteiset tuotteet ovat herkkiä kylmälle. Älä koskaan avaa ja täytä tuotetta alle 15 °C:n lämpötilassa!
- Jos ilmanpaine nousee suorassa auringonpaisteessa, se on korjattava poistamalla vastaava määrä ilmaa.
- Varmista, että tuote ei kosketa kiviä, soraa tai teräviä esineitä, erityisesti kun se on täytetty. Älä anna sen hangata tai raapia mitään, koska se voi vahingoittaa materiaalia.

- Käytä venttiileissä vain sopivaa pumppusovitinta. Muutoin venttiilit saattavat vaurioitua.
- Älä täytä liikaa – se voi aiheuttaa saumojen repeämisen. Varmista, että venttiilit ovat tiukasti kiinni täyttämisen jälkeen.
- Vältä kosketusta teräviin, kuumiin, teräväkärkiisiin tai vaarallisiin kohteisiin.
- Tarkista tuote ennen jokaista käyttökertaa vaurioiden ja kulumisen varalta. Käytä tuotetta vain, jos se on täydellisessä kunnossa!

● Kokoa tuote (kuvat B)

- Kiinnitä ilmapatja **1** jalkaosaan **2**. Aseta kaikki muoviset liittimet paikoilleen ja napsauta ne kiinni.

● Täyttämisen

⚠ VAROITUS!

- Täytä ilmakammiot aina täysin täyteen!
- Täytä kutakin ilmakammiota, kunnes se tuntuu kiinteältä. Ilmakammion tulisi antaa hieman periksi, kun sitä painetaan peukalolla.
- Vältä ilmakammioiden ylitäyttämistä, koska muuten materiaali voi venyä liikaa tai saumat voivat repeytyä.
- Käytä tuotteen täyttämiseen tavallista jalkapumppua tai kaksoisiskupumppua, jossa on sopiva pumppusovitin.
- Älä käytä kompressorita tai paineilmapulloja tuotteen täyttämiseen. Ne voivat vaurioittaa tuotteen.

Ilmapatja/jalkaosa (kuva C)

1. Poista venttiilin korkki **1a** / **2a**.
2. Täytä ilmapatja **1** ja jalkaosa **2** peräkkäin, kunnes molemmat osat ovat riittävän kiinteitä.
3. Sulje venttiilin korkki ja paina venttiiliä kevyesti alas.

Tyyny (kuva D)

1. Poista venttiilin korkki **3a**.
2. Purista venttiilin vartta **3b** ja täytä ilmakammiota, kunnes tyyny on riittävän kiinteä.
3. Sulje venttiilin korkki ja paina venttiiliä kevyesti alas.

● Käyttäminen (kuvat E)

- Laita koottu tuote ajoneuvon takapenkille. Aseta jalkaosa **2** ajoneuvon takapenkin jalkatilaan.
- Aseta tyyny **3** ilmapatjan päälle.

● Tuotteen tyhjentäminen

Ilmapatja/jalkaosa (kuva C)

1. Vedä venttiili ulos.
2. Avaa korkki **1b** / **2b** ja anna ilman poistua kokonaan.

Tyyny (kuva D)

1. Vedä venttiili ulos.
2. Poista venttiilin korkki **3a**.
3. Purista venttiilin vartta **3b** kevyesti, jotta ilma pääsee poistumaan.

● Korjaukset

Pienet vuodot tai reiät voidaan paikata pakkauksessa olevalla korjauspaikalla.

Tärkeää! Älä täytä tuotetta ilmalla 20 minuuttiin korjauksen jälkeen! Älä käytä korjauspaikkoja saumaan.

1. Anna tuotteen tyhjentyä kunnolla.
2. Puhdista vuodon ympärillä oleva alue huolellisesti. Alueen pitää olla kuiva ja rasvaton.
3. Leikkaa korjausmateriaalista pala niin, että sen reunat ulottuvat noin 1,3 cm vaurioituneen alueen ulkopuolelle.
4. Irrota korjauspaikka suoja-paperista, aseta se vaurioituneelle alueelle ja paina sitä lujasti.

● Puhdistus ja hoito

- Säilytä tuote puhtaana, kuivana ja tyhjennettynä huonelämpötilassa, kun sitä ei käytetä. Venttiilit on aina pidettävä suljettuina tuotteen varastoinnin aikana.
- Puhdista tuote vain kostealla liinalla ja kuivaa sen jälkeen.
- **TÄRKEÄÄ!** Älä puhdista tuotetta voimakkailla puhdistusaineilla.



● Hävittäminen

Pakkaus on valmistettu ympäristöystävällisistä materiaaleista, jotka voidaan viedä paikalliseen kierrätyspisteeseen.

Lisätietoja käytöstä poistetun tuotteen hävittämismahdollisuuksista saat kuntasi tai kaupunkisi viranomaisilta.

● Takuu

Tuote on valmistettu huolellisesti tiukkojen laatudirektiivien mukaan ja tarkistettu huolella ennen toimitusta. Materiaali- tai valmistusvirheiden tapauksessa kuluttajalla on laillisia oikeuksia tuotteen myyjää kohtaan. Alla oleva takuu ei rajoita kuluttajan lakisäätöisiä oikeuksia millään tavalla.

Tämän tuotteen takuu on 3 vuotta ostopäivästä lukien. Takuu-aika alkaa ostopäivästä. Säilytä alkuperäinen ostokuitti turvallisessa paikassa, koska tätä asiakirjaa vaaditaan ostotositteena.

Mahdollisista ostohetkellä esiintyneistä vaurioista tai vioista on ilmoitettava välittömästi tuotteen pakkauksesta purkamisen jälkeen.

Jos 3 vuoden sisällä tuotteen ostopäivästä alkaen tuotteesta löytyy materiaali- tai valmistusvirhe, korjaamme tuotteen ilmaiseksi harkintamme mukaan. Takuu-aikaa ei pidennetä myönnetyn takuuvaatimuksen vuoksi. Tämä koskee myös vaihdettuja ja korjattuja osia.

Takuun voimassaolo lakkaa, jos tuote on vioittunut, sitä on käytetty tai huollettu tarkoituksenvastaisesti.

Takuu kattaa materiaali- ja valmistusvirheet. Takuu ei kata tuotteen osia, jotka kuluvat normaalisti (esim. paristot, akut, letkut, väripatruunat) ja joita voidaan sen vuoksi pitää kuluvin osina eikä myöskään rikkoutuvia osia esim. kytkimiä, akkuja tai lasista valmistettuja osia.

● Toimiminen takuutapauksessa

Jotta asiiasi nopea käsittely voidaan taata, pyydämme sinua toimimaan seuraavien ohjeiden mukaisesti:

Säilytä kassakuitti ja tuotenumero (IAN 509139_2507) todisteena tekemästäsi ostoksesta.

Tuotenumero löytyy tyyppikilvestä, kaiverruksesta, käyttöohjeen etusivulta (vasen alareuna) tai tuotteen takaosassa tai pohjassa olevasta tarrasta.

Jos havaitset tuotteessa toimintahäiriöitä tai muita vikoja, ota ensin yhteyttä puhelimitse tai sähköpostitse alla mainittuun huoltopalveluun.

Sen jälkeen voit lähettää tuotteen maksutta huoltopalvelun osoitteeseen. Liitä tuotteen mukaan ostokuitti ja selvitys havaitusta viasta ja sen havaitsemisajankohdasta.

● Huoltopalvelu

FI **Huoltopalvelu Suomi**

Puhelin: 09 42453024

E-Mail: owim@lidl.fi

Inledning	Sidan	14
Förpackningens innehåll (bild A)	Sidan	14
Tekniska data	Sidan	14
Avsedd användning	Sidan	14
Säkerhetsinformation	Sidan	14
Montera produkten (bild B)	Sidan	15
Pumpning	Sidan	15
Använda (bild E)	Sidan	15
Tömma produkten	Sidan	15
Reparationer	Sidan	15
Rengöring och skötsel	Sidan	15
Avfallshantering	Sidan	16
Garanti	Sidan	16
Handläggning av garantianspråk	Sidan	16
Service	Sidan	16

LUFTMADRASS FÖR BILEN

● Inledning

Grattis till köpet av din nya produkt. Du har valt en produkt av hög kvalitet. Gör dig bekant med produkten innan du använder den. Läs följande bruksanvisning och säkerhetsinformation. Använd endast produkten i enlighet med beskrivningen och för angivna ändamål. Förvara denna handledning på en säker plats. Överlämna även bruksanvisningen om du överläter produkten till en tredje part.

Du kan ladda ned och titta på denna och många andra bruksanvisningar på www.lidl-service.com. Genom att skanna QR-koden kommer du direkt till webbplatsen Lidl service (www.lidl-service.com) där du kan öppna din bruksanvisning genom att mata in artikelnumret (IAN) 509139_2507.

● Förpackningens innehåll (bild A)

- 1 x Luftmadrass **1**
- 1 x Fotsektion **2**
- 2 x Kudde **3**
- 2 x Reparationslappar **4**
- 1 x Förvaringsväska **5**
- 1 x Användarinstruktioner

● Tekniska data

Luftmadrassens mått:	135 x 80 x 10 cm (L X B X H)
Fotsektionens mått:	135 x 25 x 38 cm (L X B X H)
Kuddens mått:	35 x 22 x 12 cm (L X B X H)
Max. luftryck luftmadrass/fotsektion:	5 kPa (0,05 bar)
Max. luftryck kudde:	1 kPa (0,01 bar)



Max belastning
250 kg

● Avsedd användning

- Produkten är kompatibel med de flesta personbilar och är lämplig som en uppumpbar luftmadrass.
- Denna produkt är endast avsedd för privat bruk, inte för kommersiell användning.
- Endast tillåten att användas när du parkerar på en lagenlig campingplats (vildcamping är förbjuden).

⚠ Varning. Nationella bestämmelser och lagar måste följas.



Säkerhetsinformation

⚠ Livshotande fara!

- Lämna aldrig barn utan uppsikt med förpackningsmaterialet. Det finns en risk för kvävning!
- Använd aldrig produkten i vatten. Det finns risk för drunkning!

⚠ Risk för skador!

- Denna produkt skall endast användas under uppsikt av vuxen och skall inte användas om en leksak.
- Använd inte produkten vid bilkörning.
- Inga ändringar får göras på produkten.
- Använd endast produkten för avsett syfte:
- Se till att produkten är ordentligt stabiliserad innan den används!
- Notera den maximala belastningen på produkten. Överskridande av viktbegränsningen kan leda till skador på produkten och/eller personskador.
- Använd inte produkten om den tappat luft.

⚠ Förhindra skador på produkten

- Alla pumpbara produkter är känsliga för kyla. Vik aldrig ihop eller pumpa produkten vid temperaturer under 15 °C!
- Om luftrycket ökar i direkt solljus kan detta korrigeras genom att motsvarande mängd luft släpps ut.

- Se till att produkten inte kommer i kontakt med stenar, grus eller vassa föremål, särskilt när den är uppumpad och låt inte den gnuggas eller skrapas mot någonting efter det kan skada materialet.
- Sätt endast in en lämplig pumpadapter i säkerhetsventilen. I annat fall kan ventilen skadas.
- Överpumpa inte – det kan resultera i att sömmarna spricker. Se till att ventilerna är ordentligt stängda efter pumpningen.
- Undvik kontakt med vassa, heta eller farliga föremål.
- Kontrollera om produkten har några skador innan varje användning. Använd endast produkten om den är i perfekt kondition!

● **Montera produkten (bild B)**

- Fäst luftmadrassen [1] till fotsektionen [2]. Sätt i alla plastanslutningar och snäpp dem på plats.

● **Pumpning**

⚠ VARNING!

- Pumpa alltid luftkammarna helt.
- Pumpa varje luftkammare tills den känns fast. Det skall vara plats kvar för en liten mängd luft i kammaren när du trycker med tummen.
- Undvik att överpumpa luftkammarna eftersom det finns en risk att materialet översträcks eller att sömmarna spricker.
- För att pumpa produkten, använd en kommersiell fotpump eller en dubbelverkande kolpump med lämplig pumpadapter.
- Använd inte en kompressor eller en tryckluftsfaska för att pumpa produkten. Dessa kan skada produkten.

Luftmadrass/fotsektion (bild C)

1. Ta bort stoppet [1a] / [2a].
2. Pumpa luftmadrassen [1] och fot sektionen [2] efter varandra tills båda delarna är tillräckligt fasta.
3. Stäng ventillocket och använd ett lätt tryck för att trycka ned ventilen.

Kudde (bild D)

1. Ta bort stoppet [3a].
2. Kläm ventilskaftet [3b] och pumpa upp luftkammaren tills kudde är tillräckligt fast.
3. Stäng ventillocket och använd ett lätt tryck för att trycka ned ventilen.

● **Använda (bild E)**

- Placera den monterade produkten på fordonets baksäte. Sätt in fotsektionen [2] i fotutrymmet i baksätet.
- Placera kudden [3] på luftmadrassen.

● **Tömma produkten**

Luftmadrass/fotsektion (bild C)

1. Dra ut ventilen.
2. Öppna tätningslocket [1b] / [2b] och låt luften tömmas ut helt.

Kudde (bild D)

1. Dra ut ventilen.
2. Ta bort stoppet [3a].
3. Kläm lätt på ventilskaftet [3b] så att luften kan pysa ut.

● **Reparationer**

Små läckor eller hål kan lagas med det medföljande reparationslappar.

Viktig! Efter reparation, pumpa inte upp produkten under 20 minuter! Använd inte reparationslappar på sömmarna.

1. Låt produkten tömmas helt.
2. Rengör området noga runt läckan. Området måste vara torrt och fettfritt.
3. Skär ut en bit av reparationsmaterialet så att dess kanter sträcker sig utanför det skadade området med 1,3 cm.
4. Dra loss reparationslappen från papperet och placera den på dt skadade området, tryck fast den.

● **Rengöring och skötsel**

- När den inte används, förvara alltid produkten ren och tömd i rumstemperatur. Ventilerna skall alltid hållas stängda när produkten förvaras.

- Rengör produkten endast med en fuktig trasa och torka torrt efteråt.
- **VIKTIGT!** Rengör aldrig produkten med starka rengöringsmedel.



● Avfallshantering

Förpackningen består av miljövänliga material, som kan lämnas på lokala återvinningsstationer.

Kontakta kommunen för närmare information om avfallshantering av den förbrukade produkten.

● Garanti

Produkten har tillverkats enligt stränga kvalitetskrav och kontrollerats noggrant före leverans. I händelse av materialfel eller tillverkningsfel har du lagstadgade rättigheter mot säljaren av produkten. Dina lagstadgade rättigheter begränsas inte på något sätt av vår garanti som anges nedan.

Garantin för den här produkten är 3 år från och med inköpsdatum. Garantitiden börjar från och med inköpsdagen. Förvara originalkvittot på en säker plats eftersom detta dokument krävs som inköpsbevis.

Alla skador eller brister som redan finns vid tidpunkten för köpet måste rapporteras omedelbart efter uppackning av produkten.

Om det uppstår ett materialfel eller ett tillverkningsfel på denna produkt inom 3 år efter köpet, kommer vi, efter eget gottfinnande, att antingen reparera eller byta ut produkten åt dig utan kostnad. Garantiperioden förlängs inte av ett beviljat garantianspråk. Det gäller även för utbytta eller reparerade delar.

Denna garanti är ogiltig om produkten har skadats eller använts eller underhållits felaktigt.

Garantin täcker material- och tillverkningsfel. Denna garanti täcker inte produktdelar som är föremål för normalt slitage och som därför anses vara slitedelar (t.ex. batterier, batteripack, slangar, bläckpatroner) och inte heller skador på ömtåliga delar, t.ex. strömbrytare eller delar av glas.

● Handläggning av garantianspråk

För att vi ska kunna handlägga ditt ärende snabbare, ber vi dig beakta följande anvisningar:

Ha alltid kassakvitto och artikelnummer i beredskap (IAN 509139_2507) för att bevisa köpet.

Artikelnumret står på typskylten, finns ingraverat, har tryckts på din handlednings första sida (nere till vänster) eller finns som etikett på baksidan eller undersidan.

Om funktionsfel eller andra brister uppstår bör du först vända dig till nedanstående serviceavdelning via telefon eller e-post.

När en produkt har registrerats som defekt kan du skicka in den portofritt till den serviceadress du meddelats om du bifogar inköpskvittot (kassakvitto) och en beskrivning av felet och var det uppstått.

● Service

SE **Service Sverige**
Tel.: 0770 930 739

E-Mail: owim@lidl.se

FI **Service Finland**
Tel.: 09 42453024

E-Mail: owim@lidl.fi

Indledning	Side 18
Pakkens indhold (Fig. A)	Side 18
Tekniske data	Side 18
Anvendelsesformål	Side 18
Sikkerhedsoplysninger	Side 18
Saml produktet (Fig. B)	Side 19
Oppustning	Side 19
Brug (Fig. E)	Side 19
Sådan lukkes luften ud af produktet	Side 19
Reparation	Side 19
Rengøring og pleje af produktet	Side 19
Bortskaffelse	Side 20
Garanti	Side 20
Afvikling af garantisager	Side 20
Service	Side 20

LUFTMADRAS TIL BILEN

● Indledning

Hjerteligt tillykke med købet af deres nye produkt. Du har besluttet dig for et produkt af høj kvalitet. Gør Dem fortrolig med apparatet inden første ibrugtagning. Læs derfor den efterfølgende brugsvejledning og sikkerhedsanvisningerne omhyggeligt. Brug kun produktet som beskrevet og kun til de angivne anvendelsesområder. Opbevar denne vejledning på et sikkert sted. Hvis De giver produktet videre til andre, skal alle dokumenter følge med.

Du kan downloade og se denne og mange andre brugsanvisninger på www.lidl-service.com. Når du scanner QR-koden, kommer du direkte ind på Lidl-service-hjemmesiden (www.lidl-service.com), hvor du kan åbne din brugsanvisning ved at indtaste varenummeret (IAN) 509139_2507.

● Pakkens indhold (Fig. A)

- 1 x Luftmadras 1
- 1 x Foddel 2
- 2 x Pude 3
- 2 x Reparationslap 4
- 1 x Opbevaringstaske 5
- 1 x Brugervejledning

● Tekniske data

Luftmadrassens mål:	135 x 80 x 10 cm (L x B x H)
Foddelens mål:	135 x 25 x 38 cm (L x B x H)
Pudens mål:	35 x 22 x 12 cm (L x B x H)
Maksimal luftryk i luftmadrasen/ foddelen:	5 kPa (0,05 bar)
Maksimal luftryk i puden:	1 kPa (0,01 bar)



Maks. belastning:
250 kg

● Anvendelsesformål

- Produktet er kompatibelt med de fleste personbiler og er beregnet til brug som en oppustelig luftmadras.
- Dette produkt er kun beregnet til privat brug. Det er ikke beregnet til erhvervmæssigt brug.
- Dette produkt må kun bruges, når du parkerer på den lovlige campingplads (det må ikke bruges til vildcamping).

⚠ Advarsel. Nationale regler og love skal følges.



Sikkerhedsoplysninger

⚠ Livsfarlig fare!

- Børn må aldrig efterlades uden opsyn med emballagen. Dette udgør en fare for kvælning.
- Dette produkt må aldrig bruges på vand. Risiko for drukning.

⚠ Risiko for personskader!

- Dette produkt må kun bruges under voksenopsyn. Det må ikke bruges som legetøj.
- Produktet må ikke bruges under kørsel.
- Produktet må ikke ændres!
- Produktet må kun bruges til dets tilsigtede brug.
- Sørg for at produktet er stabilt, før det bruges.
- Se, hvor meget vægt produktet er beregnet til. Hvis denne vægtgrænse overskrides, kan det føre til beskadigelse af produktet/ personskader.
- Produktet må ikke bruges, hvis det er utæt.

⚠ Undgå, at beskadige produktet!

- Alle oppustelige produkter er følsomme over for kulde. Produktet må aldrig foldes ud og pustes op i en temperaturer under 15 °C!
- Hvis luftrykket stiger, når produktet er i direkte sollys, skal du lette trykket ved at lukke en passende mængde luft ud.
- Sørg for, at produktet - især når det er pustet op - ikke kommer i kontakt med sten, grus eller skarpe genstande og ikke gnider eller skraber mod andre genstande, da dette kan beskadige materialet.
- Brug kun egnet pumpeadapter til ventilerne. Ellers kan du beskadige ventilerne.

- Produktet må ikke pustes for meget op, da samlingerne kan gå op. Sørg for, at ventilerne lukkes ordentligt, når du har pustet produktet op.
- Undgå at produktet kommer i kontakt med skarpe, varme, spidse eller farlige genstande.
- Produktet skal ses efter for skader og slid før og efter hvert brug. Produktet må kun bruges, hvis det er i perfekt stand.

● **Saml produktet (Fig. B)**

- Spænd luftmadrasen **1** fast på foddelen **2**. Sæt alle plastikstik i, og klik dem på plads.

● **Oppustning**

⚠ **ADVARSEL!**

- Alle luftkamrene skal altid pustes helt op!
- Pust alle luftkamrene op, indtil de er faste. Luftkamrene skal stadig gå en smule ned, når du trykker på dem tommelfingeren.
- Luftkamrene må ikke pustes for meget op, da dette kan udstrække materialet for meget eller samlingerne kan gå op.
- For at puste produktet op, skal du bruge en almindelig fodpumpe eller en dobbelttakts stempelpumpe med den passende pumpeadapter.
- Produktet må ikke pustes op med en kompressor eller en trykluftflaske. Dette kan beskadige produktet.

Luftmadras/foddel (Fig. C)

1. Tag proppen ud **1a** / **2a**.
2. Pust luftmadrasen **1** og foddelen **2** op efter hinanden, indtil begge dele er faste nok.
3. Sæt proppen i ventilen, og tryk ventilen ned.

Puden (Fig. D)

1. Tag proppen ud **3a**.
2. Klem ventilen sammen forned **3b** og pust luftkammeret op, indtil puden er fast nok.
3. Sæt proppen i ventilen, og tryk ventilen ned.

● **Brug (Fig. E)**

- Placer det samlede produkt på bilens bagsæde. Sæt foddelen **2** ind i fodrummet på bilens bagsæde.
- Placer puden **3** på luftmadrasen.

● **Sådan lukkes luften ud af produktet**

Luftmadras/foddel (Fig. C)

1. Træk ventilen ud.
2. Træk proppen ud **1b** / **2b** og lad luften sive helt ud.

Puden (Fig. D)

1. Træk ventilen ud.
2. Tag proppen ud **3a**.
3. Klem ventilen forned **3b**, så luften lukkes ud.

● **Reparation**

Små lækager eller huller kan repareres med den medfølgende reparationslap.

Vigtigt! Når du har repareret produktet, skal du vente mindst 20 minutter, før det pustes op! Reparationslapperne må ikke bruges på samlingerne.

1. Luk al luften ud af produktet.
2. Rengør området omkring hullet grundigt. Området skal være tørt og fedtfrit.
3. Klip et stykke af reparationsmaterialet ud, så kanten på lappen er ca. 1,3 cm ud over det beskadigede område.
4. Tag reparationslappen af papiret, sæt den på det beskadigede område og tryk godt fast på den.

● **Rengøring og pleje af produktet**

- Når produktet ikke er i brug, skal det altid opbevares rent, tørt og tørt for luft i stuetemperatur. Ventilerne skal altid holdes lukkede, når produktet opbevares.
- Produktet må kun rengøres med en fugtig klud, hvorefter det skal tørres af.

- **VIGTIGT!** Produktet må aldrig rengøres med skrappe rengøringsmidler.



● **Bortskaffelse**

Indpakningen består af miljøvenlige materialer, som De kan bortskaffe over de lokale genbrugssteder. De får oplyst muligheder til bortskaffelse af det udtjente produkt hos deres lokale myndigheder eller bystyre.

● **Garanti**

Produktet er blevet fremstillet efter strenge kvalitetsstandarder og kontrolleret nøje før udlevering. I tilfælde af materiale- eller produktionsfejl kan du i medfør af loven gøre krav gældende over for sælgeren af produktet. Dine lovmæssige rettigheder begrænses på ingen måde af den af os nedennævnte garanti.

Garantien på dette produkt gælder i 3 år regnet fra købsdatoen. Garantien gælder fra købsdatoen. Opbevar den originale kvittering et sikkert sted, da dette dokument forlanges forlagt som dokumentation for købet.

Alle skader eller mangler, der allerede forefindes på tidspunktet for købet, skal straks meddeles efter udpakningen af produktet.

Hvis der inden for 3 år regnet fra købsdatoen viser sig en materiale- eller produktionsfejl på produktet, reparerer eller udskifter vi det – efter vores valg – gratis for dig. Garantiperioden forlænges ikke som følge af et imødekommet krav om garanti. Dette gælder også for udskiftede og reparerede dele.

Denne garanti bortfalder, hvis produktet er blevet beskadiget eller anvendt og vedligeholdt forkert.

Garantien dækker materiale- og produktionsfejl. Denne garanti dækker hverken produktdele, der er udsat for normal slidage og derfor er at betragte som sliddele (f.eks. batterier, akkumulatorer, slanger, farvepatroner), eller skader på skrøbelige dele, f.eks. kontakter eller dele af glas.

● **Afvikling af garantisager**

For at kunne garantere en hurtig sagsbehandling af deres forespørgsel, bedes De følge følgende anvisninger:

Opbevar kassebon og artikelnummer (IAN 509139_2507) som købsdokumentation, så disse kan fremlægges på forespørgsel.

Artikelnumrene er angivet på typeskiltet, ved en indgravering, på forsiden af vejledningen (nederst til venstre) eller på et mærkat på bag- eller undersiden.

Hvis der forekommer funktionsfejl eller andre mangler, skal De først kontakte nedenstående serviceafdeling telefonisk eller via e-mail.

Et produkt, der er registreret som defekt, kan De derefter sende portofrit til den meddelte serviceadresse ved vedlæggelse af købsbeviset (kassebon) og angivelsen af, hvori manglen består, og hvornår den er opstået.

● **Service**

 **Service Danmark**
Tel.: 32 710005
E-Mail: owim@lidl.dk

Wstęp	Strona	22
Zawartość opakowania (Rys. A)	Strona	22
Dane techniczne	Strona	22
Przeznaczenie	Strona	22
Informacje dotyczące bezpieczeństwa	Strona	22
Przeprowadzić montaż produktu (Rys. B)	Strona	23
Pompowanie	Strona	23
Użytkowanie (Rys. E)	Strona	23
Spuszczanie powietrza z produktu	Strona	24
Naprawy	Strona	24
Czyszczenie i utrzymanie	Strona	24
Utylizacja	Strona	24
Gwarancja	Strona	24
Sposób postępowania w przypadku naprawy gwarancyjnej	Strona	25
Serwis	Strona	25

MATERAC SAMOCHODOWY

● Wstęp

Gratulujemy Państwu zakupu nowego produktu. Zdecydowali się Państwo na zakup produktu najwyższej jakości. Przed uruchomieniem urządzenia po raz pierwszy zapoznaj się z nim. W tym celu przeczytaj uważnie poniższą instrukcję obsługi oraz wskazówki dotyczące bezpieczeństwa. Produkt należy użytkować w sposób tu opisany i zgodnie z określonym zakresem zastosowania. Należy przechowywać tę instrukcję w bezpiecznym miejscu. Przekazując produkt innej osobie, należy również przekazać wszystkie dokumenty.

Tą i wiele innych instrukcji można pobrać i wyświetlić na stronie www.lidl-service.com. Zeskanowanie kodu QR spowoduje przejście bezpośrednio do strony internetowej serwisu Lidl (www.lidl-service.com), gdzie można otworzyć instrukcję obsługi, wprowadzając numer artykułu (IAN) 509139_2507.

● Zawartość opakowania (Rys. A)

- 1 x Materac powietrzny 1
- 1 x Część nożna 2
- 2 x Poduszka 3
- 2 x Łatka naprawcza 4
- 1 x Torba do przechowywania 5
- 1 x Instrukcja użytkowania

● Dane techniczne

Wymiary materaca powietrznego:	135 x 80 x 10 cm (dł. x szer. x wys.)
Wymiary części nożnej:	135 x 25 x 38 cm (dł. x szer. x wys.)
Wymiary poduszki:	35 x 22 x 12 cm (dł. x szer. x wys.)
Maks. ciśnienie powietrza w materacu powietrznym/części nożnej:	5 kPa (0,05 bar)

Maks. ciśnienie powietrza w poduszce:	1 kPa (0,01 bar)
---------------------------------------	------------------



Maks. obciążenie:
250 kg

● Przeznaczenie

- Produkt pasuje do większości samochodów osobowych i może służyć jako dmuchane łóżko powietrzne.
- Produkt jest przeznaczony wyłącznie do użytku prywatnego, a nie do użytku komercyjnego.
- Dozwolone jest używanie wyłącznie podczas parkowania na legalnym kempingu (zabrania się biwakowania na dziko).

⚠ Ostrzeżenie. Należy przestrzegać przepisów i uregulowań krajowych.



Informacje dotyczące bezpieczeństwa

⚠ Zagrożenie dla życia!

- Nigdy nie wolno zostawiać dzieci bez nadzoru przy materiałach opakowaniowych. Istnieje ryzyko zadławienia się.
- Produktu nie należy używać na wodzie. Istnieje ryzyko utonięcia.

⚠ Ryzyko urazów!

- Produkt może być używany wyłącznie pod nadzorem osoby dorosłej. Nie wolno go używać jako zabawki.
- Produktu nie należy używać podczas prowadzenia samochodu.
- W produkcie nie wolno dokonywać jakichkolwiek zmian!
- Produktu należy używać wyłącznie zgodnie z jego przeznaczeniem.
- Przed użyciem należy się upewnić, że produkt jest odpowiednio ustabilizowany!
- Należy przestrzegać maksymalnej nośności produktu. Przekroczenie limitu obciążenia może doprowadzić do uszkodzenia produktu i/lub urazów.

- Nie należy używać produktu, jeśli schodzi z niego powietrze.

⚠ Zapobieganie uszkodzeniu produktu!

- Wszystkie produkty dmuchane są wrażliwe na zimno. Nigdy nie należy rozkładać ani pompować produktu w temperaturze poniżej 15°C!
- Jeśli pod wpływem bezpośredniego nasłonecznienia ciśnienie powietrza wzrośnie, należy to skorygować przez spuszczenie odpowiedniej ilości powietrza.
- Należy pilnować, aby, zwłaszcza po napompowaniu, produkt nie miał kontaktu z kamieniami, żwirem lub ostrymi przedmiotami i aby o nic nie ocierał, ponieważ mogłoby to doprowadzić do uszkodzenia materiału.
- Do zaworów bezpieczeństwa należy wkładać wyłącznie odpowiedni adapter pompki. W przeciwnym razie może dojść do uszkodzenia zaworów.
- Nie należy pompować za mocno – mogłoby to doprowadzić do rozerwania szwów. Po napompowaniu należy upewnić się, że zawory są szczelnie zamknięte.
- Należy unikać kontaktu z ostrymi, gorącymi, ostro zakończonymi lub niebezpiecznymi przedmiotami.
- Przed każdym użyciem produkt należy sprawdzić pod kątem uszkodzeń i zużycia. Produktu należy używać tylko wtedy, gdy jest on w idealnym stanie.

● Przeprowadzić montaż produktu (Rys. B)

- Zamocować materac powietrzny **1** do części nożnej **2**. Włożyć wszystkie plastikowe łączówki i zatrzasknąć je na swoim miejscu.

● Pompowanie

⚠ OSTRZEŻENIE!

- Komory powietrzne należy zawsze pompować całkowicie!
- Każdą komorę powietrzną należy napompować tak, aż będzie twarda w dotyku. Po dociśnięciu kciukiem komora powietrzna powinna nadal wykazywać niewielką elastyczność.
- Należy unikać zbyt mocnego napompowania komór powietrznych, ponieważ w przeciwnym razie istnieje ryzyko nadmiernego rozciągnięcia się materiału lub rozerwania szwów.
- Do pompowania produktu należy używać dostępnej w handlu pompki nożnej lub pompki łokowej dwusuwowej z odpowiednim adapterem.
- Do pompowania produktu nie należy używać kompresora ani zbiorników ze sprężonym powietrzem. Mogłyby one spowodować uszkodzenie produktu.

Materac powietrzny/część nożna (Rys. C)

1. Wyjąć zatyczkę **1a** / **2a**.
2. Napompować materac powietrzny **1** i część nożną **2** jeden po drugim, aż obie części będą wystarczająco twarde.
3. Zamknąć nasadkę zaworu i delikatnie wcisnąć zawór.

Poduszka (Rys. D)

1. Wyjąć zatyczkę **3a**.
2. Ścisnąć trzpień zaworu **3b** i napompować komorę powietrzną, aż poduszka będzie wystarczająco twarda.
3. Zamknąć nasadkę zaworu i delikatnie wcisnąć zawór.

● Użytkowanie (Rys. E)

- Umieścić złożony produkt na tylnej kanapie pojazdu. Włożyć część nożną **2** w miejsce na nogi przed tylną kanapą pojazdu.
- Położyć poduszkę **3** na materacu powietrznym.

● Spuszczanie powietrza z produktu

Materac powietrzny/część nożna (Rys. C)

1. Wyciągnąć zawór.
2. Otworzyć nasadkę uszczelniającą **1b** / **2b** i całkowicie spuścić powietrze.

Poduszka (Rys. D)

1. Wyciągnąć zawór.
2. Wyjąć zatyczkę **3a**.
3. Lekko ścisnąć trzpień zaworu **3b**, aby umożliwić uchodzenie powietrza.

● Naprawy

Drobne nieszczelności lub dziury można naprawić za pomocą zatłoczonej łatki naprawczej.

Ważne! Przez 20 minut po dokonaniu naprawy nie należy pompować produktu! Nie używać łatek naprawczych na szwach.

1. Pozwolić, aby z produktu całkowicie zeszło powietrze.
2. Dokładnie oczyścić miejsce wokół nieszczelności. Powierzchnia musi być sucha i odtłuszczona.
3. Wyciąć kawałek materiału naprawczego tak, aby jego krawędzie wystawały poza uszkodzony obszar o około 1,3 cm.
4. Odkleić z łatki naprawczej papierek, nałożyć łatkę na uszkodzone miejsce i mocno docisnąć.

● Czyszczenie i utrzymanie

- Gdy produkt nie jest używany, należy go zawsze przechowywać w czystym i suchym miejscu, ze spuszczonego powietrzem i w temperaturze pokojowej. Gdy produkt jest przechowywany, zawory powinny być zawsze zamknięte.
- Produkt należy czyścić wyłącznie wilgotną ściereczką, po czym wytrzeć do sucha.
- **WAŻNE!** Produktu nigdy nie wolno czyścić agresywnymi środkami czyszczącymi.



● Utylizacja

Opakowanie wykonane jest z materiałów przyjaznych dla środowiska, które można przekazać do utylizacji w lokalnym punkcie przetwarzania surowców wtórnych. Informacji na temat możliwości utylizacji wyeksploatowanego produktu udziela urząd gminy lub miasta.

● Gwarancja

Produkt został wyprodukowany zgodnie z surowymi wytycznymi dotyczącymi jakości i dokładnie przetestowane przed dostawą. W przypadku wad materiałowych lub produkcyjnych przysługują Państwu prawa ustawowe wobec sprzedawcy produktu. Państwa prawa ustawowe nie są w żaden sposób ograniczone przez naszą gwarancję przedstawioną poniżej.

Gwarancja na ten produkt wynosi 3 lata od daty zakupu. Okres gwarancji rozpoczyna się od daty zakupu. Proszę przechowywać oryginalny rachunek w bezpiecznym miejscu, ponieważ ten dokument jest wymagany jako dowód zakupu.

Wszelkie uszkodzenia lub wady obecne już w momencie zakupu należy zgłosić niezwłocznie po rozpakowaniu produktu.

Jeżeli w ciągu 3 lat od daty zakupu produkt wykaże wady materiałowe lub produkcyjne, to – według naszego uznania – bezpłatnie go naprawimy lub wymienimy. Okres gwarancji nie ulega przedłużeniu o przyznane roszczenie gwarancyjne. Dotyczy to również wymienionych i naprawionych części.

Niniejsza gwarancja traci ważność, jeśli produkt został uszkodzony, był niewłaściwie użytkowany lub konserwowany.

Gwarancja obejmuje wady materiałowe i produkcyjne. Niniejsza gwarancja nie obejmuje części produktu, które podlegają normalnemu zużyciu i dlatego są uważane za części zużywalne (np. baterie, akumulatory, węże, wkłady atramentowe), ani nie obejmuje uszkodzeń części delikatnych, np. przełączników lub części wykonanych ze szkła.

Zgodnie z Kodeksem Cywilnym art. 581 §1 wraz z wymianą urządzenia lub ważnej części czas gwarancji rozpoczyna się na nowo.

● Sposób postępowania w przypadku naprawy gwarancyjnej

Aby zapewnić szybkie rozpatrzenie Państwa wniosku, prosimy stosować się do następujących wskazówek:

Przed skontaktowaniem się z działem serwisowym należy przygotować paragon i numer artykułu (IAN 509139_2507) jako dowód zakupu.

Numery artykułów można znaleźć na tabliczce znamionowej, na grawerunku, na stronie tytułowej jego instrukcji (na dole po lewej stronie) lub jako naklejkę na stronie odwrotnej lub spodniej.

W razie wystąpienia błędów w działaniu lub innych wad, należy skontaktować się najpierw z wymienionym poniżej działem serwisowym telefonicznie lub pocztą elektroniczną.

Produkt uznany za uszkodzony można następnie z dołączeniem dowodu zakupu (paragonu) i podaniem, na czym polega wada i kiedy wystąpiła, przestać bezpłatnie na podany Państwu adres serwisu.

● Serwis

 **Serwis Polska**

Tel.: 223974996

E-Mail: owim@lidl.pl

Ižanga	Psl	27
Pakuotės turinys (A pav.)	Psl	27
Techniniai duomenys	Psl	27
Paskirtis	Psl	27
Informacija apie saugą	Psl	27
Surinkite gaminį (B pav.)	Psl	28
Pripūtimas	Psl	28
Naudojimas (E pav.)	Psl	28
Oro išleidimas iš gaminio	Psl	28
Remontas	Psl	28
Valymas ir priežiūra	Psl	29
Išmetimas	Psl	29
Garantija	Psl	29
Veiksmai norint pasinaudoti garantija	Psl	29
Klientų aptarnavimas	Psl	29

PRIPUČIAMAS AUTOMOBILINIS ČIUŽINYS

● Įžanga

Sveikiname Jus įsigijus naują gaminį. Tai aukštos kokybės gaminy. Prieš pradėdami naudotis šiuo gaminiu, iš pradžių su juo susipažinkite. Atidžiai perskaitykite šią naudojimo instrukciją ir saugos nurodymus. Naudokite šį gaminį tik pagal aprašymą ir nurodytą paskirtį. Laikykitės šią instrukciją saugioje vietoje. Perduodami gaminį kitiems asmenims, kartu perduokite visus jo dokumentus!

Iš www.lidl-service.com svetainės galite atsisiųsti šį ir daugiau žinių. Nuskaityę QR kodą pateksite tiesiai į „Lidl“ klientų aptarnavimo puslapį (www.lidl-service.com), kuriame įvedę prekės numerį (IAN) 509139_2507 galėsite susipažinti su visa naudojimo instrukcija.

● Pakuotės turinys (A pav.)

1 x Pripučiamas čiužinys **1**

1 x Atraminė dalis **2**

2 x Pagalvė **3**

2 x Remonto lopus **4**

1 x Laikymo krepšys **5**

1 x Naudojimo instrukcijos

● Techniniai duomenys

Pripučiamo čiužinio matmenys:	135 x 80 x 10 cm (I x P x A)
Atraminės dalies matmenys:	135 x 25 x 38 cm (I x P x A)
Pagalvės matmenys:	35 x 22 x 12 cm (I x P x A)
Maks. oro slėgis pripučiamame čiužinyje ir atraminėje dalyje:	5 kPa (0,05 bar)
Maksimalus oro slėgis pagalvėje:	1 kPa (0,01 bar)



Maks. apkrova:
250 kg

● Paskirtis

- Šis gaminy tinka daugeliui lengvųjų automobilių ir naudojamas kaip pripučiamą lovą.
- Šis gaminy yra skirtas tik asmeniniam naudojimui, o ne komerciniams tikslams.
- Gaminį leidžiama naudoti tik sustojus legaliose stovyklavietėse ir kempinguose (draudžiama „laukinėse“ stovyklavietėse).

⚠ Įspėjimas! Privaloma laikytis nacionalinių įstatymų ir reglamentų.



Informacija apie saugą

⚠ Pavojus gyvybei!

- Niekada nepalikite vaikų be priežiūros su pakuočės medžiagomis. Gresia pavojus uždusti.
- Nenaudokite gaminio ant vandens. Gresia nuskendimo pavojus.

⚠ Pavojus susižaloti!

- Gaminį galima naudoti tik prižiūrint suaugusiems ir jis neturi būti naudojamas kaip žaislas.
- Nenaudokite gaminio automobiliui važiuojant.
- Negalima keisti gaminio konstrukcijos!
- Gaminį naudokite tik pagal paskirtį.
- Prieš naudodami gaminį įsitinkite, kad jis pakankamai stabilus.
- Neviršykite maksimalios apkrovos. Viršiję apkrovos ribą galite sugadinti gaminį ir (arba) susižaloti.
- Nenaudokite gaminio, jeigu iš jo išeina oras.

⚠ Apsaugokite gaminį nuo pažeidimo!

- Visiems pripučiamiems gaminiams kenkia šaltis. Gaminio niekada neišvyniokite ir nepūskite, jei aplinkos temperatūra nesiekia 15 °C!
- Jeigu tiesioginėje saulėkaitoje įkaitusio oro slėgis pakyla, iš čiužinio atitinkamą oro kiekį reikia išleisti.

- Gaminys neturi liestis su akmenimis, žvyru ar aštriais daiktais, ypač pripūstas, ir apsaugokite jį nuo trynimosi į kliūtis, nes galite pažeisti čiūžinio medžiagą.
- Į apsauginius ventilius kiškite tik tinkamą pompos adapterį. Priešingu atveju ventilių galite pažeisti.
- Nepripūskite per daug oro, nes tuomet gali sutrūkti čiūžinio siūlės. Pripūtę sandariai užkimškite ventilius.
- Venkite sąlyčio su aštriais, karštais, smalais ar pavojingais daiktais.
- Kiekvieną kartą prieš naudodami patikrinkite, ar gaminys nepažeistas ir neįtrūkęs. Gaminį naudokite tik tuomet, jei jis yra puikios būklės.

● **Surinkite gaminį (B pav.)**

- Pritvirtinkite pripučiamą čiūžinį [1] prie pagrindo [2]. Įstatykite visus plastikinius jungiklius ir užfiksuokite.

● **Pripūtimas**

⚠️ ĮSPĖJIMAS!

- Visada iki galo pripūskite oro kamerą!
- Kiekvieną kamerą pūskite tol, kol ji paspaudus atrodys kieta. Paspaudus oro kamerą nykščiu, ji vis tiek turi šiek tiek įsispauti.
- Oro kamerų nepripūskite per daug, nes priešingu atveju gali persitempti čiūžinio medžiaga arba sutrūkti siūlės.
- Gaminiai pripūsti naudokite įprastą kojineę pompą arba dvieigę stūmoklinę pompą su atitinkamu pompos adapteriu.
- Gaminiai pripūsti nenaudokite kompresoriaus ar suslėgtojo oro baliono. Taip gaminį galite sugadinti.

Pripučiamas čiūžinys / atraminė dalis (C pav.)

1. Ištraukite kamštį [1a] / [2a].
2. Vieną po kito pripūskite pripučiamą čiūžinį [1] ir atraminę jo dalį [2], kol abi dalis taps pakankamai kietomis.
3. Užkimškite ventilių dangteliu ir įspauskite į vidų.

Pagalvė (D pav.)

1. Ištraukite kamštį [3a].
2. Suspauskite ventilio kotelį [3b] ir pūskite orą į kamerą, kol pagalvė pakankamai sukietės.
3. Užkimškite ventilių dangteliu ir įspauskite į vidų.

● **Naudojimas (E pav.)**

- Sumontuotą gaminį padėkite ant automobilio galinės sėdynės. Įstatykite pagrindą [2] į automobilio galinės sėdynės kojų erdvę.
- Padėkite pagalvę [3] ant pripučiamojo čiūžinio.

● **Oro išleidimas iš gaminio**

Pripučiamas čiūžinys / atraminė dalis (C pav.)

1. Ištraukite ventilių.
2. Ištraukite ventilio dangtelį [1b] / [2b] ir palaukite, kol išeis visas oras.

Pagalvė (D pav.)

1. Ištraukite ventilių.
2. Ištraukite kamštį [3a].
3. Šiek tiek suspauskite ventilio [3b] kotelį, kad iš kameros galėtų išeiti oras.

● **Remontas**

Mažesnius įpjovimus ar pradurtas skylutes galima užklijuoti pridedamu remonto lopus.

Svarbu! Užklįjavę 20 minučių nepūskite gaminio. Neklijuokite remonto lopus ant siūlių.

1. Išleiskite iš gaminio visą orą.
2. Kruopščiai nuvalykite zoną aplink prakiurdytą vietą. Ši vieta turi būti sausa ir be riebalų.
3. Atkirpkite tokį remonto lopo gabalėlį, kad jo kraštai už pažeistos vietos užeitų maždaug 1,3 cm.
4. Atklijuokite nuo remonto lopo popierius, uždėkite ant pažeistos vietos ir stipriai prispauskite.

● Valymas ir priežiūra

- Nenaudojamą gaminį, išleidę orą, visada laikykite sausoje ir švarioje patalpoje kambario temperatūroje. Gaminio laikymo metu jo ventiliai visada turi būti užkimšti.
- Gaminį valykite tik drėgnu skudurėliu ir po to sausai nušluostykite.
- **SVARBU!** Gaminio niekada nevalykite šlifuojančiomis valymo priemonėmis.



● Išmetimas

Pakuotė pagaminta iš aplinkai nekenksmingų medžiagų, kurias galite išmesti įprastose grąžinamojo perdirbimo vietose. Daugiau informacijos apie nebetinkamo naudoti gaminio išmetimą sužinosite savo savivaldybės ar miesto administracijoje.

● Garantija

Gaminys buvo pagamintas laikantis griežtų kruopštumo principų ir prieš pristatant buvo atidžiai patikrintas. Esant medžiagų ar gamybos defektams, jūs turite įstatymines teises gaminio pardavėjo atžvilgiu. Ši garantija jokiais būdais neapriboja įstatymais nustatytų jūsų teisių.

Šiam produktui suteikiama 3 metų garantija nuo pirkimo datos. Garantijos teikimo laikotarpis skaičiuojamas nuo pirkimo datos. Pirkimo kvito originalą laikykite saugioje vietoje, nes šis dokumentas reikalingas kaip pirkimo įrodymas.

Išpakavus gaminį, būtina nedelsiant pranešti apie bet kokius pažeidimus ar defektus, kurie jau buvo pirkimo metu.

Jei per 3 metus nuo šio produkto pirkimo datos išryškės medžiagų ar gamybos trūkumų, produktą savo nuožiūra nemokamai pataisyšime arba pakeisime. Patvirtinus garantinį reikalavimą garantinis laikotarpis nepratęsiamas. Ta pati sąlyga taikoma ir pakeistoms bei pataisytoms dalims.

Garantija netaikoma, jei šis produktas apgadinamas, netinkamai naudojamas ar netinkamai prižiūrimas.

Garantija taikoma medžiagų ir gamybos trūkumams. Ši garantija netaikoma gaminio dalims, kurios paprastai susidėvi ir todėl yra laikomos susidėvinčiomis dalimis (pvz., baterijos, akumuliatoriai, žarnos, rašalo kasetės), taip pat netaikoma trapioms dalims, pvz., jungikliams arba dalims iš stiklo.

● Veiksmai norint pasinaudoti garantija

Kad galėtume greitai apdoroti jūsų prašymą, vadovaukitės toliau pateikiamais nurodymais:

Kreipdamiesi kokiu nors klausimu dėl produkto, kaip pirkimo dokumentą turėkite kasos čekį ir žinokite gaminio numerį (IAN 509139_2507).

Gaminio numerį rasite produkto duomenų lentelėje, išgraviruotą, ant naudojimo instrukcijos viršelio (apačioje kairėje) arba užklijuotą produkto užpakalinėje pusėje ar apačioje.

Jei išryškėtų produkto veikimo ar kitokių trūkumų, pirmiausia telefonu arba elektroniniu paštu kreipkitės į toliau nurodytą klientų aptarnavimo skyrių.

Tada sugedusiu pripažintą produktą, pridėję pirkimo dokumentą (kasos čekį) ir nurodę trūkumą bei jo atsiradimo laiką, nemokamai galėsite išsiųsti nurodytu techninės priežiūros tarnybos adresu.

● Klientų aptarnavimas

Klientų aptarnavimo tarnyba Lietuva

Tel.: 080033144

El. paštas: owim@lidl.lt

Sissejuhatus	Lehekülg	31
Pakendi sisu (Joonis A)	Lehekülg	31
Tehnilised andmed	Lehekülg	31
Sihtotstarve	Lehekülg	31
Ohutusteave	Lehekülg	31
Toote kokkupanek (Joonis B)	Lehekülg	32
Täispuhumine	Lehekülg	32
Kasutamine (Joonis E)	Lehekülg	32
Toote tühjendamine	Lehekülg	32
Remondid	Lehekülg	32
Puhastamine ja hooldamine	Lehekülg	32
Jäätmekäitlus	Lehekülg	33
Garantii	Lehekülg	33
Garantii käsitlemine	Lehekülg	33
Teenindus	Lehekülg	33

AUTO ÕHKMADRATS

● Sissejuhatus

Õnitleme teid selle uue toote ostu puhul! Olete endale saanud kõrgekvaliteedilise toote. Tutvuge tootega enne selle esmast kasutusele võtmist. Selleks lugege tähelepanelikult läbi allolev kasutusjuhend ja ohutusnõuded. Kasutage toodet üksnes kirjeldatud viisil ja otstarbel. Hoidke see kasutusjuhend kindlalt teadaolevas kohas alles. Toote edasiandmisel kolmandatele isikutele andke kaasa ka kõik toote dokumendid. Selle ja paljusid teisi kasutusjuhendeid saate alla laadida ja vaadata aadressilt www.lidl-service.com. QR-koodi skannimisel suunatakse teid otse Lidl'i klienditeeninduse veebilehele (www.lidl-service.com), kus saate oma kasutusjuhendi avada, sisestades artikli numbri (IAN) 509139_2507.

● Pakendi sisu (Joonis A)

- 1 x Õhkmadrats **1**
- 1 x Jalaosa **2**
- 2 x Padi **3**
- 2 x Parandusplaaster **4**
- 1 x Hoiukott **5**
- 1 x Kasutusjuhend

● Tehnilised andmed

Õhkmadratsi mõõtmed:	135 x 80 x 10 cm (P X L X K)
Jalaosa mõõtmed:	135 x 25 x 38 cm (P X L X K)
Padja mõõtmed:	35 x 22 x 12 cm (P X L X K)
Õhkmadratsi/jalaosa maksimaalne õhurõhk:	5 kPa (0,05 baari)
Padja maksimaalne õhurõhk:	1 kPa (0,01 baari)



Maks. kandevõime:
250 kg

● Sihtotstarve

- Toode sobib enamiku sõiduautodega ja sobib kasutamiseks täispuhutava õhkmadratsina.
- Toode on ette nähtud ainult eraviisiliseks kasutamiseks, mitte kommertseesmärgil kasutamiseks.
- Kasutada lubatud ainult legaalses kámpingus (metsik telkimine keelatud).

⚠ Hoiatus. Järgige riiklikke eeskirju ja seadusi.

⚠ Ohutusteave

⚠ Oht elule!

- Ärge kunagi jätke lapsi koos pakkematerjaliga ilma järelevalveta. See võib põhjustada lämbumise.
- Ärge kasutage toodet vee peal. Uppumise oht.

⚠ Vigastusoh!

- Toodet võib kasutada ainult täiskasvanu järelevalve all ja seda ei tohi kasutada mänguasjana.
- Ärge kasutage toodet sõitmise ajal.
- Ärge tehke tootele mistahes muudatusi!
- Kasutage toodet ainult ettenähtud otstarbel.
- Enne kasutamist veenduge, et toode on stabiilne.
- Järgige toote maksimaalset kandevõimet. Kaalupiirangu ületamine võib toodet kahjustada ja/või põhjustada vigastusi.
- Ärge kasutage toodet, kui sellest lekitab õhku.

⚠ Tootte kahjustamise oht!

- Kõik täispuhutavad tooted on külma suhtes tundlikud. Ärge kunagi puhuge toodet täis ega voltige seda lahti temperatuuril alla 15 °C!
- Kui õhurõhk otsese päikesevalguse käes tõuseb, tuleb see korrigeerida vastava õhuhulga väljalaskmisega.
- Veenduge, et toode, eriti täispuhutuna, ei puutuks kokku kivide, kruusa ega teravate esemetega ning ei hõõruks ega kraabiks millegi vastu, kuna see võib materjali kahjustada.
- Kaitseventiilidesse tohib sisestada ainult sobiva pumba adapteri. Vastasel juhul võib see ventiile kahjustada.

- Ärge pumbake üle – see võib õmblused lahti rebida. Pärast täispumpamist veenduge, et ventiilid on kindlalt suletud.
- Vältige toote kokkupuudet teravate, kuumade, teravaotsaliste või ohtlike esemetega.
- Enne iga kasutamist kontrollige toodet kahjustuste või kulumiste puudumise suhtes. Kasutage toodet ainult siis, kui see on ideaalses seisukorras!

● Toote kokkupanek (Joonis B)

- Kinnitage õhkmadrats **1** jalaosa **2** külge. Sisestage kõik plastmassist kinnitusklambrid ja kinnitage need klõpsuga oma kohale.

● Täispuhumine

⚠ **HOIATUS!**

- Pumbake õhukambrid alati täielikult täis!
- Täitke iga õhukamber täis, kuni see tundub jäigana. Pöidlaga vajutamisel peaks õhukambris olema ikka veel väike õhuruum.
- Vältige õhukambrite ületäitmist, sest vastasel juhul on materjali väljavenitamise või õmbluste purunemise oht.
- Toote täispumpamiseks kasutage kaubandusest kättesaadavat jalgpumpa või kahetaktilist kolbpumpa koos sobiva pumbaadapteriga.
- Ärge kasutage toote täispuhumiseks kompressorit ega suruõhupalooni. Need võivad toodet kahjustada.

● Õhkmadrats/jalaosa (Joonis C)

1. Eemaldage sulgur **1a** / **2a**.
2. Pumbake õhkmadrats **1** ja jalaosa **2** üksteise järele täis, kuni mõlemad osad on piisavalt kõvad.
3. Sulgege ventiili kork ja vajutage ventiili kergelt alla.

● Padi (Joonis D)

1. Eemaldage sulgur **3a**.
2. Pigistage ventiili võlli **3b** ja pumbake õhukamber täis, kuni padi on piisavalt kõva.
3. Sulgege ventiili kork ja vajutage ventiili kergelt alla.

● Kasutamine (Joonis E)

- Asetage kokkupandud toode sõiduki tagaistmele. Sisestage jalaosa **2** sõiduki tagaistme jalaruumi.
- Asetage padi **3** õhkmadratsile.

● Toote tühjendamine

● Õhkmadrats/jalaosa (Joonis C)

1. Tõmmake ventiil välja.
2. Avage sulgurkork **1b** / **2b** ja laske õhk täielikult välja.

● Padi (Joonis D)

1. Tõmmake ventiil välja.
2. Eemaldage sulgur **3a**.
3. Pigistage ventiili võlli **3b** veidi, et õhk saaks välja pääseda.

● Remondid

Väikesed lekked või augud saab parandada kaasasoleva parandusplaastriga.

Oluline! Pärast parandamist ärge pumbake toodet 20 minuti jooksul täis! Ärge kasutage parandusplaastreid õmblustel.

1. Laske tootel täielikult tühjeneda.
2. Puhastage lekke ümbrus põhjalikult. Pind peab olema kuiv ja rasvavaba.
3. Lõika parandusmaterjalist välja tükk nii, et selle servad ulatuks kahjustatud alast umbes 1,3 cm võrra üle.
4. Koorige parandusplaaster paberilt maha, asetage see kahjustatud alale ja suruge tugevasti peale.

● Puhastamine ja hooldamine

- Kui toodet ei kasutata, hoidke seda alati puhtana, kuivana, tühjaks lastuna ja toatemperatuuril. Toote ladustamise ajal tuleb ventiilid alati suletuna hoida.
- Puhastage toodet ainult niiske lapiga ja pühkige seejärel kuivaks.

- **OLULINE!** Ärge kunagi puhastage toodet tugevatoimeliste puhastusvahenditega.



● **Jäätmekäitus**

Pakend koosneb keskkonnasõbralikest materjalidest, mida saab käidelda kohalikes ringlussevõtu keskustes. Küsige vana toote käitlemise võimaluste kohta oma valla- või linnavalitsusest.

● **Garantii**

Toode on valmistatud rangete kvaliteedijuhiste järgi ja seda on enne tarnimist põhjalikult kontrollitud. Materjali- või tootmisdefektide korral on teil seaduslikud õigused toote müüja suhtes. Teie seadusjärgsed õigused ei ole mingil juhul piiratud meie allpool sätestatud garantiiga.

Selle toote garantii kehtib 3 aastat alates ostukuupäevast. Garantiaeg algab ostukuupäevaga. Hoidke müügitäski originaali kindlas kohas, kuna see dokument on vajalik ostu tõendamiseks.

Kõikidest kahjustustest või defektidest, mis esinesid juba ostmise ajal, tuleb teatada kohe pärast toote lahtipakkimist.

Kui tootel ilmneb 3 aasta jooksul alates ostukuupäevast materjali- või teostusviga, parandame või asendame selle omal valikul teie eest tasuta. Garantii perioodi ei pikendata kinnitatud garantiinõudega. See kehtib ka asendatud ja parandatud osade kohta.

See garantii kaotab kehtivuse, kui toode on kahjustatud, või kui seda on valesti kasutatud või hooldatud.

Garantii katab materjali- ja tootmisdefektid. See garantii ei laiene tooteosadele, mis on tavapäraselt kulunud ja mida seetõttu peetakse kuluvateks osadeks (nt akud, taaslaetavad akud, voolikud, värvikassetid), ega ka purunevate osade kahjustustele, nt lülitid või klaasist osad.

● **Garantii käsitlemine**

Selleks et teie mureküsimus saaks kiire lahenduse, järgige palun alltoodud juhiseid:

Kõikide päringute jaoks hoidke oma ostu tõendamiseks alles kassatšekk ja toote number (IAN 509139_2507).

Toote numbrile leiade tüübisildilt, graveeringult, oma kasutusjuhendi tiitellehelt (all vasakul) või toote taga- või allosas olevalt kleebiselt.

Toote toimivusvigade või muude puuduste korral võtke kõigepealt telefoni või e-posti teel ühendust alltoodud teenindusosakonnaga.

Lisades defektsele tootele ostudokumendi (kassatšeki), kirjelduse toote puuduste kohta ja andmed selle kohta, millal need ilmnesid, saate selle tasuta saata teile teadaantud teeninduse aadressile.

● **Teenindus**

EE **Teenindus Eestis**

Tel: 8000049109

E-posti aadress: owim@lidl.ee

Ievads	Lpp. 35
Iepakojuma saturs (A att.)	Lpp. 35
Tehniskie dati	Lpp. 35
Paredzētā lietošana	Lpp. 35
Drošības informācija	Lpp. 35
Salieciet izstrādājumu (B att.)	Lpp. 36
Piepumpēšana	Lpp. 36
Lietošana (E att.)	Lpp. 36
Gaisa izlaišana no izstrādājuma	Lpp. 36
Remonts	Lpp. 36
Tīrīšana un kopšana	Lpp. 37
Utilizācija	Lpp. 37
Garantija	Lpp. 37
Rīcība garantijas gadījumā	Lpp. 37
Serviss	Lpp. 37

PIEPŪŠAMS MATRACIS AUTOMAŠĪNAI

● Ievads

Apšveicam jūs ar jaunā izstrādājuma iegādi! Jūs esat izvēlējis augstas kvalitātes izstrādājumu. Pirms pirmās lietošanas reizes iepazīstiet šo izstrādājumu. Rūpīgi izlasiet šo lietošanas instrukciju un drošības norādījumus. Izmantojiet izstrādājumu tikai tā, kā aprakstīts un atbilstoši tam paredzētajam lietojumam. Uzglabājiet šo instrukciju drošā vietā. Ja nododat izstrādājumu citai personai, dodiet līdzi arī visu dokumentāciju. Jūs varat skatīt un lejupielādēt šo un daudzas citas instrukcijas vietnē www.lidl-service.com. Noskenējot kvadrāt kodu, tiks atvērta Lidl servisa tīmekļa vietne (www.lidl-service.com), kurā varat atvērt attiecīgo lietošanas instrukciju, ievadot preces numuru (IAN) 509139_2507.

● Iepakojuma saturs (A att.)

- 1 x Piepūšamais matracis **1**
- 1 x Kāju daļa **2**
- 2 x Spilvens **3**
- 2 x Remonta plāksteris **4**
- 1 x Uzglabāšanas soma **5**
- 1 x Lietošanas instrukcija

● Tehniskie dati

Piepūšamā matrača izmēri:	135 x 80 x 10 cm (G x P x A)
Kāju daļas izmēri:	135 x 25 x 38 cm (G x P x A)
Spilvena izmēri:	35 x 22 x 12 cm (G x P x A)
Maksimālais gaisa spiediens piepūšamajā matracī/kāju daļā:	5 kPa (0,05 bar)
Spilvena maks. gaisa plūsmas spiediens:	1 kPa (0,01 bar)



Maks. slodze:
250 kg

● Paredzētā lietošana

- Izstrādājums ir saderīgs ar lielāko daļu vieglo automašīnu un piemērots lietošanai kā piepūšamā gulta.
- Šis izstrādājums ir paredzēts lietošanai tikai privātām vajadzībām un nav paredzēts komerciāliem mērķiem.
- Atļauts lietot tikai tad, ja novietojat automašīnu oficiālā kempingā (savvaļas kempings ir aizliegts).

⚠ Bīdīnājums. Jāievēro valsts noteikumi un tiesību akti.



Drošības informācija

⚠ Dzīvībai bīstams apdraudējums!

- Nekad neatstājiet bērnus bez uzraudzības kopā ar iepakojuma materiālu. Pastāv nosmakšanas risks.
- Nelietojiet izstrādājumu uz ūdens. Pastāv noslikšanas risks.

⚠ Traumu gūšanas risks!

- Izstrādājumu drīkst lietot tikai pieaugušo uzraudzībā, un to nedrīkst izmantot kā rotaļlietu.
- Nelietojiet izstrādājumu braukšanas laikā.
- Izstrādājumam nedrīkst veikt nekādas izmaiņas!
- Izmantojiet izstrādājumu tikai tam paredzētajam mērķim.
- Pirms lietošanas pārlicinieties, ka izstrādājums ir pareizi nostabilizēts.
- Nepārsniedziet izstrādājuma maksimālo slodzi. Svara ierobežojuma pārsniegšana var sabojāt izstrādājumu un/vai izraisīt traumas.
- Nelietojiet izstrādājumu, ja tas izlaiž gaisu.

⚠ Izstrādājuma bojājumu novēršana!

- Visi piepūšamie izstrādājumi ir jutīgi pret aukstumu. Nekad neatlokiet un nepiepūtiat izstrādājumu temperatūrā, kas zemāka par 15 °C!
- Ja tiešā saules gaismā gaisa spiediens paaugstinās, tas ir jānovērš, izlaižot atbilstošu gaisa daudzumu.

- Pārlicinieties, vai izstrādājums, it īpaši piepūstā veidā, nesaskaras ar akmeņiem, granti vai asiem priekšmetiem un neļaujiet tam berzēties vai skrāpēties pret kaut ko, jo tas var sabojāt materiālu.
- Drošības vārstos ievietojiet tikai piemērotu sūkņa adapteru. Pretējā gadījumā vārsti var tikt bojāti.
- Nepiepūstiet pārāk daudz – tas var izraisīt šuvju plīšanu. Pēc piepūšanas pārlicinieties, ka vārsti ir cieši aizvērti.
- Izstrādājums nedrīkst saskarties ar asiem, karstiem, smailiem vai citādi bīstamiem priekšmetiem.
- Pirms katras lietošanas reizes pārbaudiet, vai izstrādājumam nav bojājumu vai nodiluma pazīmju. Izmantoj izstrādājumu tikai tad, ja tas ir teicamā lietošanas stāvoklī.

● **Salieciet izstrādājumu (B att.)**

- Piestipriniet piepūšamo matraci **1** pie kāju daļas **2**. Ievietojiet visus plastmasas savienotājus un nofiksējiet tos vietās.

● **Piepuspēšana**

⚠ BRĪDINĀJUMS!

- Vienmēr pilnībā piepūstiet gaisa kameras!
- Piepūstiet katru gaisa kameru, līdz tā kļūst stingra. Piespiežot ar īkšķi, gaisa kamerai joprojām jābūt nedaudz elastīgai.
- Nepiepūstiet gaisa kameras pārāk daudz, pretējā gadījumā pastāv materiāla pārmērīgas izstiepšanās vai šuvju plīšanas risks.
- Lai piepūstu izstrādājumu, izmantojiet komerciālu kāju sūkni vai divtaktu virzuļsūkni ar atbilstošu sūkņa adapteru.
- Izstrādājuma piepūšanai neizmantojiet kompresoru vai saspīstā gaisa balonus. Tie var sabojāt izstrādājumu.

Piepusšamais matracis/kāju daļa (C att.)

1. Izņemiet aizbāzni **1a** / **2a**.
2. Piepūstiet piepūšamo matraci **1** un kāju daļu **2** vienu pēc otras, līdz abas daļas ir pietiekami stingras.
3. Aizveriet vārsta vāciņu un viegli piespiediet, lai nospiestu vārstu uz leju.

Spilvens (D att.)

1. Izņemiet aizbāzni **3a**.
2. Saspiediet vārsta kātu **3b** un piepūstiet gaisa kameru, līdz spilvens ir pietiekami stingrs.
3. Aizveriet vārsta vāciņu un viegli piespiediet, lai nospiestu vārstu uz leju.

● **Lietošana (E att.)**

- Novietojiet salikto izstrādājumu uz transportlīdzekļa aizmugurējā sēdekļa. Ievietojiet kāju daļu **2** transportlīdzekļa aizmugurējā sēdekļa kāju nodalījumā.
- Novietojiet spilvenu **3** uz piepūšamā matrača.

● **Gaisa izlaišana no izstrādājuma**

Piepusšamais matracis/kāju daļa (C att.)

1. Izvelciet vārstu.
2. Atveriet aizsargvāciņu **1b** / **2b** un ļaujiet gaisam pilnībā izplūst.

Spilvens (D att.)

1. Izvelciet vārstu.
2. Izņemiet aizbāzni **3a**.
3. Nedaudz saspiediet vārsta kātu **3b**, lai gaisa varētu izplūst.

● **Remonts**

Nelielas noplūdes vai caurumus var salabot, izmantojot komplektā iekļauto remonta plāksteri.

Svarīgi! Pēc remonta nepiepūstiet izstrādājumu 20 minūtes! Nelietojiet remonta plāksterus uz šuvēm.

1. Ļaujiet izstrādājumam pilnībā izlaist gaisu.
2. Rūpīgi notīriet vietu ap noplūdi. Vieta jābūt sausas un bez taukiem.
3. Izgrieziet remonta materiāla gabalu tā, lai tā malas pārsniegtu bojāto vietu aptuveni par 1,3 cm.
4. Noņemiet remonta plāksteri no papīra, uzlieciet to uz bojātās vietas un stingri piespiediet.

● Tīrīšana un kopšana

- Kad izstrādājums netiek lietots, vienmēr uzglabājiet to firu, sausu, nepiepūstu un istabas temperatūrā. Izstrādājuma uzglabāšanas laikā vārstiem vienmēr jābūt aizvērtiem.
- Noīrieties izstrādājumu tikai ar mitru lupatiņu un pēc tam noslaukiet sausu.
- **SVARĪGI!** Nekad netīrieties izstrādājumu ar stipriem tīrīšanas līdzekļiem.



● Utilizācija

Iepakojums ražots no videi draudzīgiem materiāliem, kurus varat izmantot vietējās atkritumu pārstrādes iestādēs. Informāciju par noliecotā izstrādājuma utilizāciju varat saņemt savā novada vai pilsētas pašvaldībā.

● Garantija

Izstrādājums bija izgatavots atbilstoši stingrām kvalitātes vadlīnijām un pirms piegādes rūpīgi pārbaudīts. Materiālu vai ražošanas defektu gadījumā jums attiecībā pret izstrādājuma pārdevēju ir likumīgas tiesības. Mūsu zemāk minētā garantija nekādā veidā neierobežo jūsu likumīgās tiesības.

Šim izstrādājumam tiek piešķirta 3 gadu garantija, sākot ar pirkuma izdarīšanas datumu. Garantijas termiņš sākas ar pirkuma izdarīšanas datumu. Uzglabājiet oriģinālo pirkuma čeku drošā vietā, jo tas ir nepieciešams kā pirkuma dokumentāls pierādījums.

Par visiem bojājumiem vai trūkumiem, kas jau eksistē uz pirkuma izdarīšanas brīdi, nekavējoties jāziņo pēc izstrādājuma izpakošanas.

Ja 3 gadu laikā, sākot ar pirkuma izdarīšanas datumu, izstrādājumam parādīsies kāds materiālu vai ražošanas defekts, mēs pēc savas izvēles izstrādājumu salabosim vai nomainīsim bez maksas. Garantijas laiks nepagarināsies uz notikušās garantijas prasības pamata. Tas attiecas arī uz aizvietotām un salabotām daļām.

Garantija zaudē spēku, ja izstrādājums bija bojāts vai nelietpratīgi lietots vai apkopots.

Garantija sedz materiālu un ražošanas defektus. Šī garantija neattiecas ne uz izstrādājuma daļām, kas ir pakļautas normālam nolietojumam, un līdz ar to ir uzskatāmas par nolietojuma daļām (piemēram, baterijas, akumulatori, šļūtenes, kārtidži), ne uz plīstošu daļu bojājumiem, piemēram, slēdzis vai stikla daļas.

● Rīcība garantijas gadījumā

Lai Jūsu prasība tiktu ātrāk apstrādāta, lūdzu, ievērojiet tālāk sniegtās norādes:

Jebkādu prasību apstrādei kā pirkuma apliecinājumu, lūdzu, uzglabājiet kases čeku un izstrādājuma numuru (IAN 509139_2507).

Izstrādājuma numurs norādīts tipa plāksnītē, gravējumā, lietošanas instrukcijas titullapā (apakšā, kreisajā pusē) vai kā uzlīme iepakojuma aizmugurē vai apakšā.

Ja izstrādājums darbojas kļūdaini vai tam ir citi trūkumi, lūdzu, vispirms sazinieties ar tālāk norādīto servisa daļu pa tālruni vai e-pastu.

Pēc tam izstrādājumu, kam konstatēts defekts, varat nosūtīt bez maksas uz Jums norādīto servisa adresi, pievienojot pirkuma apliecinājumu (kases čeku) un norādi par attiecīgo defektu un tā rašanās laiku.

● Serviss

LV **Serviss Latvijā**
Tālr.: 8000 5808
E-pasts: owim@lidl.lv

Einleitung	Seite 39
Verpackungsinhalt (Abb. A)	Seite 39
Technische Daten	Seite 39
Bestimmungsgemäße Verwendung	Seite 39
Sicherheitshinweise	Seite 39
Bauen Sie das Produkt zusammen (Abb. B)	Seite 40
Aufpumpen	Seite 40
Verwendung (Abb. E)	Seite 40
Leeren des Produkts	Seite 40
Reparaturen	Seite 41
Reinigung und Pflege	Seite 41
Entsorgung	Seite 41
Garantie	Seite 41
Abwicklung im Garantiefall	Seite 42
Service	Seite 42

AUTO-LUFTMATRATZE

● Einleitung

Wir beglückwünschen Sie zum Kauf Ihres neuen Produkts. Sie haben sich damit für ein hochwertiges Produkt entschieden. Machen Sie sich vor der ersten Inbetriebnahme mit dem Produkt vertraut. Lesen Sie hierzu aufmerksam die nachfolgende Bedienungsanleitung und die Sicherheitshinweise. Benutzen Sie das Produkt nur wie beschrieben und für die angegebenen Einsatzbereiche. Bewahren Sie diese Anleitung an einem sicheren Ort auf. Händigen Sie alle Unterlagen bei Weitergabe des Produktes an Dritte mit aus.

Sie können dieses und zahlreiche andere Handbücher unter www.lidl-service.com herunterladen und ansehen. Durch Scannen des QR-Codes werden Sie direkt auf die Lidl-Service-Website (www.lidl-service.com) weitergeleitet, wo Sie durch Eingabe der Artikelnummer (IAN) 509139_2507 Ihre Bedienungsanleitung öffnen können.

● Verpackungsinhalt (Abb. A)

- 1 x Luftmatratze 1
- 1 x Fußteil 2
- 2 x Kopfkissen 3
- 2 x Reparaturflicken 4
- 1 x Aufbewahrungstasche 5
- 1 x Gebrauchsanweisung

● Technische Daten

Maße der Luftmatratze:	135 x 80 x 10 cm (L x B x H)
Maße des Fußteils:	135 x 25 x 38 cm (L x B x H)
Maße der Kopfkissen:	35 x 22 x 12 cm (L x B x H)
Maximaler Luftdruck Luftmatratze / Fußteil:	5 kPa (0,05 bar)
Maximaler Luftdruck des Kissens:	1 kPa (0,01 bar)



Max. Belastung:
250 kg

● Bestimmungsgemäße Verwendung

- Das Produkt ist mit den meisten Personenkraftwagen kompatibel und eignet sich als aufblasbares Luftbett.
- Das Produkt ist nur für den privaten Gebrauch bestimmt und nicht für den gewerblichen Gebrauch vorgesehen.
- Nur erlaubt, wenn Sie auf dem legalen Campingplatz parken (Wildcampen ist verboten).

⚠️ Warnung. Nationale Vorschriften und Gesetze müssen eingehalten werden.



Sicherheitshinweise

⚠️ Lebensgefahr!

- Lassen Sie Kinder niemals unbeaufsichtigt mit den Verpackungsmaterialien. Es besteht Erstickungsgefahr!
- Verwenden Sie das Produkt niemals auf Wasser. Es besteht Ertrinkungsgefahr.

⚠️ Verletzungsgefahr!

- Das Produkt darf nur unter Aufsicht von Erwachsenen und nicht als Spielzeug verwendet werden.
- Verwenden Sie das Produkt nicht während Sie Auto fahren.
- Am Produkt dürfen keine Änderungen vorgenommen werden!
- Verwenden Sie das Produkt nur für den vorgesehenen Zweck.
- Vergewissern Sie sich, dass das Produkt ordnungsgemäß stabil steht, bevor Sie es verwenden!
- Beachten Sie die maximale Tragfähigkeit des Produkts.
Das Überschreiten der Gewichtsgrenze kann zu Schäden am Produkt und/oder zu Verletzungen führen.

- Verwenden Sie das Produkt nicht, wenn es Luft verliert.

⚠ Verhindern Sie Schäden am Produkt!

- Alle aufblasbaren Produkte sind kälteempfindlich. Das Produkt niemals bei Temperaturen unter 15 °C ausklappen und aufblasen!
- Wenn der Luftdruck unter direkter Sonneneinstrahlung ansteigt, muss dies durch Ablassen der entsprechenden Luftmenge ausgeglichen werden.
- Achten Sie darauf, dass das Produkt nicht mit Steinen, Kies oder scharfen Gegenständen in Berührung kommt, insbesondere wenn es aufgeblasen ist. Lassen Sie es nicht an Gegenständen reiben oder kratzen, da dies zu Schäden am Material führen kann.
- Setzen Sie nur einen geeigneten Pumpenadapter in die Sicherheitsventile ein. Andernfalls könnten die Ventile beschädigt werden.
- Nicht zu stark aufpumpen – dies kann dazu führen, dass die Nähte aufplatzen. Stellen Sie sicher, dass die Ventile nach dem Aufpumpen fest verschlossen sind.
- Vermeiden Sie den Kontakt mit scharfen, heißen, spitzen oder gefährlichen Gegenständen.
- Überprüfen Sie das Produkt vor jedem Gebrauch auf Beschädigungen oder Abnutzung. Verwenden Sie das Produkt nur, wenn es in einwandfreiem Zustand ist.

● Bauen Sie das Produkt zusammen (Abb. B)

- Befestigen Sie die Luftmatratze **1** am Fußteil **2**. Setzen Sie alle Kunststoffverbinder ein und lassen Sie sie einrasten.

● Aufpumpen

⚠ WARNUNG!

- Die Luftkammern immer vollständig aufpumpen!
- Pumpen Sie jede Luftkammer auf, bis sie sich fest anfühlt. Die Luftkammer sollte beim Drücken mit dem Daumen noch etwas nachgeben.

- Vermeiden Sie es, die Luftkammern zu stark aufzupumpen, da sonst die Gefahr besteht, dass das Material überdehnt wird oder die Nähte reißen.
- Zum Aufpumpen des Produkts verwenden Sie eine handelsübliche Fußpumpe oder eine Doppelhubkolbenpumpe mit dem passenden Pumpenadapter.
- Verwenden Sie zum Aufpumpen des Produkts keinen Kompressor und keine Druckluftflaschen. Dadurch könnte das Produkt beschädigt werden.

Luftmatratze / Fußteil (Abb. C)

1. Entfernen Sie den Ventilverschluss **1a** / **2a**.
2. Pumpen Sie die Luftmatratze **1** und das Fußteil **2** nacheinander auf, bis beide Teile ausreichend fest sind.
3. Schließen Sie die Ventilkappe und drücken Sie das Ventil mit leichtem Druck nach unten.

Kopfkissen (Abb. D)

1. Entfernen Sie den Ventilverschluss **3a**.
2. Drücken Sie den Ventilschaft **3b** zusammen und pumpen Sie die Luftkammer auf, bis das Kopfkissen ausreichend fest ist.
3. Schließen Sie die Ventilkappe und drücken Sie das Ventil mit leichtem Druck nach unten.

● Verwendung (Abb. E)

- Legen Sie das zusammengebaute Produkt auf den Rücksitz des Fahrzeugs. Platzieren Sie das Fußteil **2** im Fußraum des Rücksitzes.
- Legen Sie das Kopfkissen **3** auf die Luftmatratze.

● Leeren des Produkts

Luftmatratze / Fußteil (Abb. C)

1. Ziehen Sie das Ventil heraus.
2. Öffnen Sie die Verschlusskappe **1b** / **2b** und lassen Sie die Luft vollständig entweichen.

Kopfkissen (Abb. D)

1. Ziehen Sie das Ventil heraus.
2. Entfernen Sie den Ventilverschluss **3a**.
3. Drücken Sie leicht auf den Ventilschaft **3b**, damit die Luft entweichen kann.

● Reparaturen

Kleine Lecks oder Löcher können mit dem beiliegenden Reparaturflicken ausgebessert werden.

**Wichtig! Nach der Reparatur das Produkt 20 Minuten lang nicht aufpumpen!
Verwenden Sie Reparaturflicken nicht auf den Nähten.**

1. Lassen Sie das Produkt vollständig entleeren.
2. Reinigen Sie den Bereich um die undichte Stelle gründlich. Der Bereich muss trocken und fettfrei sein.
3. Schneiden Sie ein Stück des Reparaturmaterials so zu, dass seine Kanten etwa 1,3 cm über den beschädigten Bereich hinausragen.
4. Ziehen Sie den Reparaturflicken vom Papier ab, legen Sie ihn auf die beschädigte Stelle und drücken Sie ihn fest an.

● Reinigung und Pflege

- Wenn das Produkt nicht verwendet wird, bewahren Sie es immer sauber, trocken, entleert und bei Raumtemperatur auf. Die Ventile sollten während der Lagerung des Produkts immer geschlossen bleiben.
- Reinigen Sie das Produkt nur mit einem feuchten Tuch und wischen Sie es anschließend trocken.
- **WICHTIG!** Reinigen Sie das Produkt niemals mit scharfen Reinigungsmitteln.



● Entsorgung

Die Verpackung besteht aus umweltfreundlichen Materialien, die Sie über die örtlichen Recyclingstellen entsorgen können. Möglichkeiten zur Entsorgung des ausgedienten Produkts erfahren Sie bei Ihrer Gemeinde- oder Stadtverwaltung.

● Garantie

Das Produkt wurde nach strengen Qualitätsrichtlinien hergestellt und vor der Auslieferung sorgfältig geprüft. Im Falle von Material- oder Herstellungsfehlern haben Sie gegenüber dem Verkäufer des Produkts gesetzliche Rechte. Ihre gesetzlichen Rechte werden in keiner Weise durch unsere unten aufgeführte Garantie eingeschränkt.

Die Garantie für dieses Produkt beträgt 3 Jahre ab Kaufdatum. Die Garantiezeit beginnt mit dem Kaufdatum. Bewahren Sie den Originalkaufbeleg an einem sicheren Ort auf, da dieses Dokument als Nachweis des Kaufs erforderlich ist.

Alle Schäden oder Mängel, die bereits zum Zeitpunkt des Kaufs vorhanden sind, müssen unverzüglich nach dem Auspacken des Produkts gemeldet werden.

Sollte das Produkt innerhalb von 3 Jahren ab Kaufdatum einen Material- oder Herstellungsfehler aufweisen, werden wir es – nach unserer Wahl – kostenlos für Sie reparieren oder ersetzen. Die Garantiezeit verlängert sich durch einen stattgegebenen Gewährleistungsanspruch nicht. Dies gilt auch für ersetzte und reparierte Teile.

Diese Garantie erlischt, wenn das Produkt beschädigt oder unsachgemäß verwendet oder gewartet wurde.

Die Garantie deckt Material- und Herstellungsfehler ab. Diese Garantie erstreckt sich weder auf Produktteile, die normalem Verschleiß unterliegen, und somit als Verschleißteile gelten (z. B. Batterien, Akkus, Schläuche, Farbpatronen), noch auf Schäden an zerbrechlichen Teilen, z. B. Schalter oder Teile aus Glas.

● Abwicklung im Garantiefall

Um eine schnelle Bearbeitung Ihres Anliegens zu gewährleisten, folgen Sie bitte den folgenden Hinweisen:

Bitte halten Sie für alle Anfragen den Kassenschein und die Artikelnummer (IAN 509139_2507) als Nachweis für den Kauf bereit.

Die Artikelnummer entnehmen Sie bitte dem Typenschild, einer Gravur, auf dem Titelblatt Ihrer Bedienungsanleitung (unten links) oder als Aufkleber auf der Rück- oder Unterseite des Produkts.

Sollten Funktionsfehler oder sonstige Mängel auftreten, kontaktieren Sie zunächst die nachfolgend benannte Serviceabteilung telefonisch oder per E-Mail.

Ein als defekt erfasstes Produkt können Sie dann unter Beifügung des Kaufbelegs (Kassenschein) und der Angabe, worin der Mangel besteht und wann er aufgetreten ist, für Sie portofrei an die Ihnen mitgeteilte Service-Anschrift übersenden.

● Service

DE **Service Deutschland**

Tel.: 0800 5435 111

E-Mail: owim@lidl.de

AT **Service Österreich**

Tel.: 0800 447744

E-Mail: owim@lidl.at

BE **Service Belgien**

Tél.: 0800 12089

E-Mail: owim@lidl.be

CH **Service Schweiz**

Tel.: 0800 56 44 33

E-Mail: owim@lidl.ch