

SILVER CREST®



TISCHVENTILATOR / DESK FAN / VENTILATEUR DE TABLE STVM 30 B2

(DE) (AT) (CH)

TISCHVENTILATOR

Bedienungs- und Sicherheitshinweise

(GB) (IE)

DESK FAN

Operation and safety notes

(FR) (BE)

VENTILATEUR DE TABLE

Instructions d'utilisation et consignes de sécurité

(NL) (BE)

TAFELVENTILATOR

Bedienings- en veiligheidsinstructies

(PL)

WENTYLATOR STOŁOWY

Wskazówki dotyczące obsługi i bezpieczeństwa

(CZ)

STOLNÍ VENTILÁTOR

Pokyny pro obsluhu a bezpečnostní pokyny

(SK)

STOLOVÝ VENTILÁTOR

Pokyny pre obsluhu a bezpečnostné pokyny

(ES)

VENTILADOR DE SOBREMESA

Instrucciones de utilización y de seguridad

(DK)

BORDVENTILATOR

Brugs- og sikkerhedsanvisninger

(IT)

VENTILATORE DA TAVOLO

Indicazioni per l'uso e per la sicurezza

(HU)

ASZTALI VENTILÁTOR

Kezelési és biztonsági utalások

(SI)

NAMIZNI VENTILATOR

Navodila za upravljanje in varnostna opozorila

IAN 384782_2107

(DE)

(NL)

(BE)

(PL)

(CZ)

(SK)

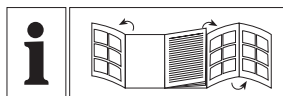

DE/AT/CH	Bedienungs- und Sicherheitshinweise	Seite	5
GB/IE	Operation and safety notes	Page	14
FR/BE	Instructions d'utilisation et consignes de sécurité	Page	23
NL/BE	Bedienings- en veiligheidsinstructies	Pagina	33
PL	Wskazówki dotyczące obsługi i bezpieczeństwa	Strona	42
CZ	Pokyny pro obsluhu a bezpečnostní pokyny	Strana	51
SK	Pokyny pre obsluhu a bezpečnostné pokyny	Strana	60
ES	Instrucciones de utilización y de seguridad	Página	69
DK	Brugs- og sikkerhedsanvisninger	Side	78
IT	Indicazioni per l'uso e per la sicurezza	Pagina	87
HU	Kezelési és biztonsági utalások	Oldal	96
SI	Navodila za upravljanje in varnostna opozorila	Stran	105

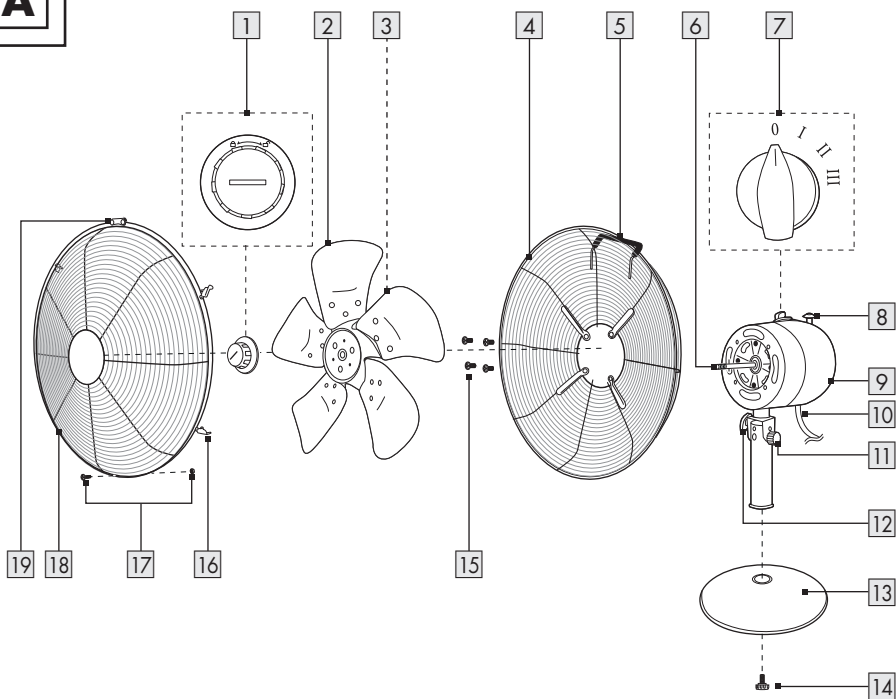
A

15 (x 4)



14

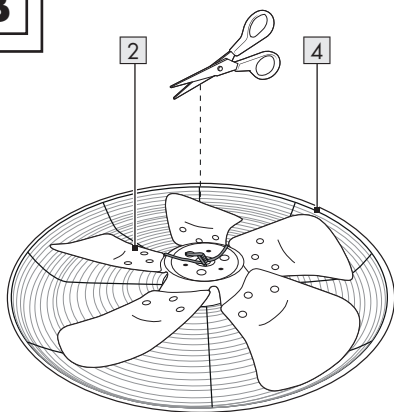
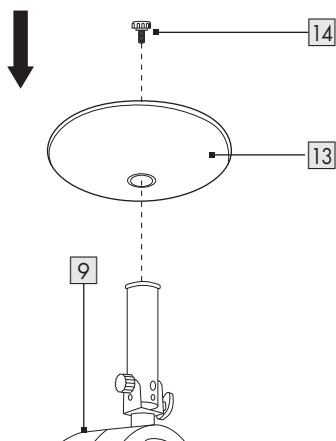

17

B**C**

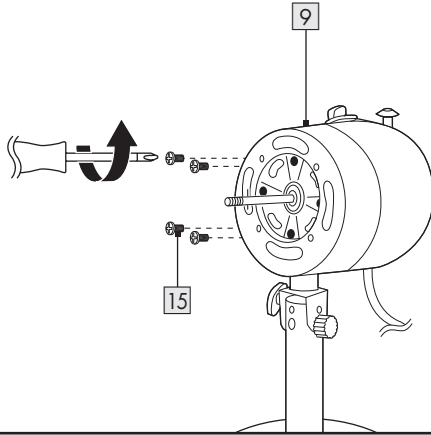
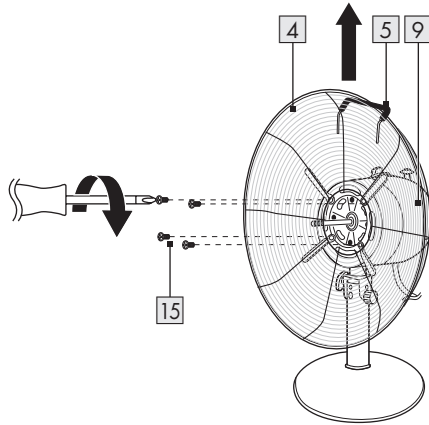
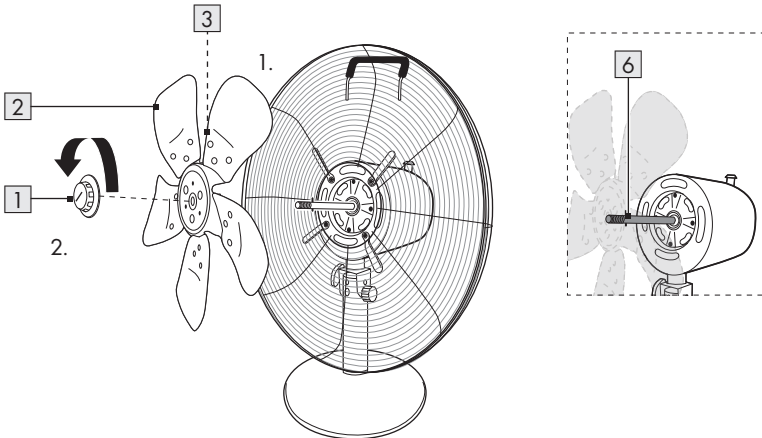

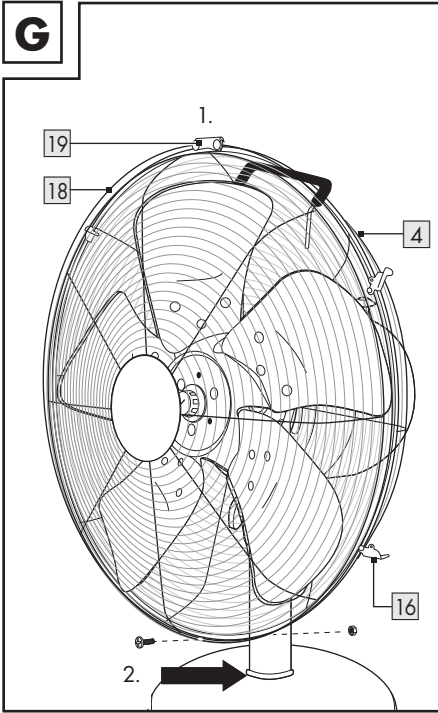
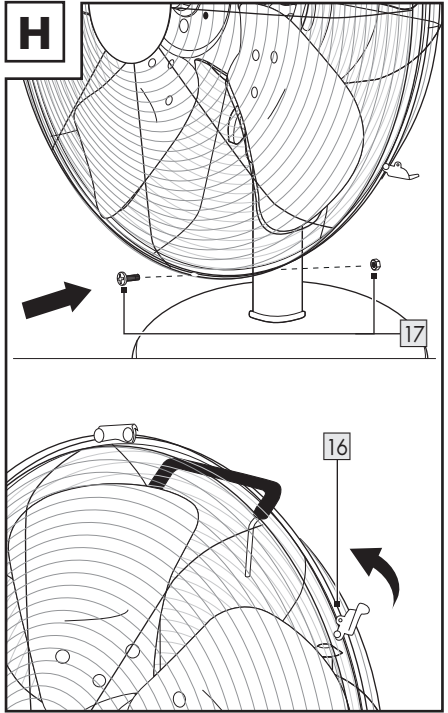





D**E****F**

G**H**

Verwendete Warnhinweise und Symbole	Seite	6
Einleitung	Seite	6
Bestimmungsgemäße Verwendung	Seite	6
Lieferumfang	Seite	7
Teilebeschreibung	Seite	7
Technische Daten	Seite	7
Sicherheitshinweise	Seite	8
Vor der Verwendung	Seite	10
Auspacken	Seite	10
Montage	Seite	10
Neigungseinstellung	Seite	10
Bedienung	Seite	11
Lüftergeschwindigkeit	Seite	11
Oszillation	Seite	11
Reinigung und Pflege	Seite	11
Lagerung	Seite	11
Entsorgung	Seite	12
Garantie	Seite	13
Abwicklung im Garantiefall	Seite	13
Service	Seite	13

Verwendete Warnhinweise und Symbole

In dieser Bedienungsanleitung und auf der Verpackung werden die folgenden Warnhinweise verwendet:

	<p>GEFAHR! Dieses Symbol mit dem Signalwort „Gefahr“ bezeichnet eine Gefährdung mit einem hohen Risikograd, die, wenn sie nicht vermieden wird, eine schwere Verletzung oder den Tod zur Folge hat.</p>		<p>HINWEIS: Dieses Symbol mit dem Signalwort „Hinweis“ bietet weitere nützliche Informationen.</p>
	<p>WARNUNG! Dieses Symbol mit dem Signalwort „Warnung“ bezeichnet eine Gefährdung mit einem mittleren Risikograd, die, wenn sie nicht vermieden wird, eine schwere Verletzung oder den Tod zur Folge haben kann.</p>		<p>Gefahr – Risiko eines Stromschlags!</p>
	<p>VORSICHT! Dieses Symbol mit dem Signalwort „Vorsicht“ bezeichnet eine Gefährdung mit einem niedrigen Risikograd, die, wenn sie nicht vermieden wird, eine geringe oder mäßige Verletzung zur Folge haben kann.</p>		<p>Verwenden Sie das Produkt nur in trockenen Innenräumen.</p>
	<p>Das CE-Zeichen bestätigt Konformität mit den für das Produkt zutreffenden EU-Richtlinien.</p>		<p>Stecken Sie Ihre Finger nicht durch das Gitter.</p>

TISCHVENTILATOR

● Einleitung

Wir beglückwünschen Sie zum Kauf Ihres neuen Produkts. Sie haben sich damit für ein hochwertiges Produkt entschieden. Die Bedienungsanleitung ist Teil dieses Produkts. Sie enthält wichtige Hinweise für Sicherheit, Gebrauch und Entsorgung. Machen Sie sich vor der Benutzung des Produkts mit allen Bedien- und Sicherheitshinweisen vertraut. Benutzen Sie das Produkt nur wie beschrieben und für die angegebenen Einsatzbereiche. Händigen Sie alle Unterlagen bei Weitergabe des Produkts an Dritte mit aus.

● Bestimmungsgemäße Verwendung

Dieses Produkt ist zur Erzeugung einer kühlenden Luftzirkulation vorgesehen. Verwendungen, die in dieser Bedienungsanleitung nicht beschrieben werden, können zu Schäden am Produkt oder zu schweren Verletzungen führen.

Dieses Produkt ist nur zur Verwendung in Haushalten vorgesehen; es ist nicht für die gewerbliche Verwendung geeignet.

Der Hersteller übernimmt keine Haftung für Schäden aufgrund unsachgemäßer Verwendung.

● Lieferumfang

- Packen Sie das Produkt aus. Entfernen Sie die Transportsicherungen.
Benötigtes Zubehör: Schere (Abb. B)
- Überprüfen Sie nach dem Auspacken des Produkts, ob das Produkt komplett und in ordnungsgemäßem Zustand ist. Entfernen Sie vor der Verwendung sämtliche Verpackungsmaterialien, einschließlich Schutzfolien.

- 1x Motoreinheit (mit Feststellkappe und Feststellschrauben (x 4)) und Rohr (mit Rändelschraube)
- 1x Basis
- 1x Vorderes Gitter (mit Feststellschraube und Feststellmutter)
- 1x Hinteres Gitter
- 1x Flügel

① **HINWEIS:** Verschiedene abnehmbare Komponenten werden vormontiert geliefert (siehe „Teilebeschreibung“).

● Teilebeschreibung

Falten Sie vor dem Lesen die Ausklappseite mit den Zeichnungen aus. Machen Sie sich mit allen Funktionen des Produkts vertraut.

Abb. A

- 1 * Feststellkappe 
- 2 Flügel
- 3 Nut
- 4 Hinteres Gitter
- 5 Griff
- 6 Motorwelle
- 7 Geschwindigkeitsregler (0, I, II, III)
- 8 Oszillationsregler
- 9 Motoreinheit
- 10 Anschlussleitung mit Netzstecker
- 11 * Schraube und Mutter
- 12 * Knopf (Neigungseinstellung)
- 13 Basis

- 14 * Rändelschraube
- 15 * Feststellschrauben (M5 x 8 mm) (x 4) (hinteres Gitter)
- 16 Gitterklemmen (x 4)
- 17 * Feststellschraube (M2.5 x 10 mm) und Feststellmutter (Gitter)
- 18 Vorderes Gitter
- 19 Hängevorrichtung
- * vormontiert

● Technische Daten

Eingangsspannung: 220–240 V~, 50–60 Hz

Leistungsaufnahme: 45 W

Bezeichnung	Symbol	Wert	Einheit
Maximaler Volumenstrom	F	62,92	m ³ /min
Ventilator-Leistungsaufnahme	P	38,8	W
Serviceverhältnis	SV	1,62	(m ³ /min)/W
Leistungsaufnahme im Bereitschaftszustand	P _{SB}	0,0	W
Ventilator-Schallleistungspegel	L _{WA}	60,5	dB(A)
Maximale Luftgeschwindigkeit	C	3,32	m/s
Messnorm für die Ermittlung des Serviceverhältnisses		IEC 60879:1986 (Korr. 1992)	
Kontaktadresse für weitere Informationen		OWIM GmbH & Co. KG Stiftsbergstraße 1 74167 Neckarsulm GERMANY www.owim.com	



Sicherheitshinweise

MACHEN SIE SICH VOR DER VERWENDUNG DES PRODUKTS MIT ALLEN SICHERHEITSHINWEISEN UND GEBRAUCHSANWEISUNGEN VERTRAUT! WENN SIE DIESES PRODUKT AN ANDERE WEITERGEBEN, GEBEN SIE AUCH ALLE DOKUMENTE WEITER!

Im Falle von Schäden aufgrund der Nichteinhaltung dieser Bedienungsanleitung erlischt Ihr Garantieanspruch! Für Folgeschäden wird keine Haftung übernommen! Im Falle von Sach- oder Personenschäden aufgrund einer unsachgemäßen Benutzung oder Nichteinhaltung der Sicherheitshinweise wird keine Haftung übernommen!

Kinder und Personen mit Einschränkungen

⚠️ GEFAHR! Erstickungsrisiko!

Lassen Sie Kinder nicht mit dem Verpackungsmaterial unbeaufsichtigt. Das Verpackungsmaterial stellt eine Erstickungsgefahr dar. Kinder unterschätzen die damit verbundenen Gefahren häufig. Halten Sie Kinder stets von Verpackungsmaterialien fern.

- Dieses Produkt kann von Kindern ab 8 Jahren und darüber sowie von Personen mit verringerten physischen, sensorischen oder mentalen Fähigkeiten oder Mangel an Erfahrung und Wissen benutzt werden, wenn sie beaufsichtigt oder bezüglich des sicheren Gebrauchs des Produktes unterwiesen wurden und die daraus resultierenden Gefahren verstehen.

Reinigung und Benutzer-Wartung dürfen nicht von Kindern ohne Beaufsichtigung durchgeführt werden.

Kinder dürfen nicht mit dem Produkt spielen.

Elektrische Sicherheit

⚠ **WARNUNG!**

Verletzungsrisiko! Schalten Sie das Produkt aus und trennen Sie es vom Stromnetz, bevor Sie Reinigungsarbeiten durchführen und wenn das Produkt nicht in Verwendung ist.

⚠ **WARNUNG!**

Stromschlagrisiko! Achten Sie darauf, dass die Nennspannung am Typenschild mit der Netzspannung Ihrer Stromversorgung übereinstimmt.

⚠ **WARNUNG!**

Stromschlagrisiko! Wenn die Netzanschlussleitung dieses Produktes beschädigt wird, muss sie durch den Hersteller oder seinen Kundendienst oder eine ähnlich qualifizierte Person ersetzt werden, um Gefährdungen zu vermeiden.

Bedienung

- Verwenden Sie das Produkt nur in trockenen Innenräumen.
- Schützen Sie Produkt, Anschlussleitung und Netzstecker vor Staub, direkter Sonneneinstrahlung, Tropf- und Spritzwasser.

⚠ **VORSICHT!**

Verletzungsrisiko! Trennen Sie das Produkt von der Stromversorgung, bevor Sie das Schutzgitter entfernen.

⚠ **VORSICHT!**

Verletzungsrisiko! Verwenden Sie das Produkt niemals ohne oder mit einem beschädigten Schutzgitter.

⚠ **VORSICHT!**

Verletzungsrisiko! Halten Sie während des Gebrauchs Hände, Haare, Kleidung und andere Gegenstände vom Sicherheitsgitter fern, um Verletzungen und Beschädigungen am Produkt zu vermeiden.

● Vor der Verwendung

● Auspacken

- Entfernen Sie das Verpackungsmaterial.
Überprüfen Sie, ob das Produkt beschädigt ist.

● Montage

- Benötigtes Zubehör: Kreuzschlitzschraubendreher
- Anzahl der zur Montage benötigten Personen:
1 Erwachsener

Abb. Schritt

- C
1. Entfernen Sie die Rändelschraube **14** vom Rohr an der Motoreinheit **9**.
 2. Stellen Sie das Rohr auf die Basis **13**.
 3. Verwenden Sie die Rändelschraube **14** zur Befestigung.

- D
1. Lösen Sie die 4 Feststellschrauben **15** von der Motoreinheit **9**.

- E
1. Richten Sie den hinteren Gittergriff **5** nach oben und zur Rückseite aus. Befestigen Sie das hintere Gitter **4** an der Motoreinheit **9**.
 2. Verwenden Sie die 4 Feststellschrauben **15** zur Befestigung.

- F
1. Setzen Sie den Flügel **2** auf die Motorwelle **6**. Passen Sie die Stifte an der Motorwelle in die Nut **3** an der Rückseite des Flügels ein.
 2. Ziehen Sie die Feststellkappe **1** auf der Motorwelle **6** fest (Drehrichtung: .

Abb. Schritt

- G
1. Entnehmen Sie die Feststellschraube und Feststellmutter **17** vom vorderen Gitter **18**.
 2. Lösen Sie die Gitterklappen **16** vom vorderen Gitter **18**.
 3. Platzieren Sie die Hängevorrichtung **19** des vorderen Gitters **18** mittig auf dem hinteren Gitter **4**.
- ⓘ **HINWEIS:** Die 4 Gitterklappen **16** müssen über den Rahmen des hinteren Gitters **4** und des vorderen Gitters **18** passen.

- H
- Setzen Sie die Feststellschraube und die Feststellmutter **17** ein und ziehen Sie diese an. Schließen Sie die 4 Gitterklappen **16** über den Rahmen des hinteren Gitters **4** und des vorderen Gitters **18**.

- ⓘ **HINWEIS:** Die Feststellschraube und die Feststellmutter **17** sind sehr klein. Verlieren Sie diese nicht und lassen Sie sie nicht fallen.

● Neigungseinstellung

- Lockern Sie den Knopf **12**.
- Stellen Sie den Neigungswinkel manuell ein.
- Ziehen Sie den Knopf **12** an.
- Nehmen Sie keine Neigungseinstellung vor, wenn das Produkt in Betrieb ist.

● **Bedienung**

- Stellen Sie das Produkt auf einen flachen, stabilen Untergrund.
- Verbinden Sie den Netzstecker **10** mit einer geeigneten Steckdose.

● **Lüftergeschwindigkeit**

- Drehen Sie den Geschwindigkeitsregler **7**, um das Produkt ein- oder auszuschalten und um die Lüftergeschwindigkeit einzustellen:

Position	Funktion
0	Aus
I	Niedrige Lüftergeschwindigkeit
II	Mittlere Lüftergeschwindigkeit
III	Maximale Lüftergeschwindigkeit

● **Oszillation**

- Stellen Sie den Oszillationsregler **8** ein:

Reglerposition	Oszillation *
Herausgezogen	Aus
Hineingedrückt	Ein

* während des Betriebs

● **Reinigung und Pflege**

- Vor der Reinigung: Stellen Sie den Geschwindigkeitsregler **7** auf Position **0**. Ziehen Sie den Netzstecker **10** aus der Steckdose.
- Reinigen Sie das Produkt mit einem leicht angefeuchteten Tuch.
- Lassen Sie kein Wasser und keine anderen Flüssigkeiten in die Motoreinheit **9** eindringen.

⚠️ WARNING! Tauchen Sie die elektrischen Teile des Produkts nicht in Wasser oder andere Flüssigkeiten ein. Halten Sie das Produkt niemals unter fließendes Wasser.

- Sowohl das hintere Gitter **4** und das vordere Gitter **18** dürfen unter keinen Umständen entfernt werden.
- Reinigen Sie das hintere Gitter **4** und das vordere Gitter **18** nur mit einem Staubsauger und einem angefeuchteten Tuch.

● **Lagerung**

- Lagern Sie das Produkt in der Originalverpackung, wenn es nicht in Verwendung ist.
- Bewahren Sie das Produkt an einem trockenen Ort außerhalb der Reichweite von Kindern auf.

● **Entsorgung**

Die Verpackung besteht aus umweltfreundlichen Materialien, die Sie über die örtlichen Recyclingstellen entsorgen können.



Beachten Sie die Kennzeichnung der Verpackungsmaterialien bei der Abfalltrennung, diese sind gekennzeichnet mit Abkürzungen (a) und Nummern (b) mit folgender Bedeutung: 1–7: Kunststoffe / 20–22: Papier und Pappe / 80–98: Verbundstoffe.



Das Produkt und die Verpackungsmaterialien sind recycelbar, entsorgen Sie diese getrennt für eine bessere Abfallbehandlung. Das Triman-Logo gilt nur für Frankreich.



Möglichkeiten zur Entsorgung des ausgedienten Produkts erfahren Sie bei Ihrer Gemeinde- oder Stadtverwaltung.



Werfen Sie Ihr Produkt, wenn es ausgedient hat, im Interesse des Umweltschutzes nicht in den Hausmüll, sondern führen Sie es einer fachgerechten Entsorgung zu. Über Sammelstellen und deren Öffnungszeiten können Sie sich bei Ihrer zuständigen Verwaltung informieren.

● **Garantie**

Das Produkt wurde nach strengen Qualitätsrichtlinien sorgfältig produziert und vor Anlieferung gewissenhaft geprüft. Im Falle von Mängeln dieses Produkts stehen Ihnen gegen den Verkäufer des Produkts gesetzliche Rechte zu. Diese gesetzlichen Rechte werden durch unsere im Folgenden dargestellte Garantie nicht eingeschränkt.

Sie erhalten auf dieses Produkt 3 Jahre Garantie ab Kaufdatum. Die Garantiefrist beginnt mit dem Kaufdatum. Bitte bewahren Sie den Original-Kassenbon gut auf. Diese Unterlage wird als Nachweis für den Kauf benötigt.

Tritt innerhalb von 3 Jahren ab dem Kaufdatum dieses Produkts ein Material- oder Fabrikationsfehler auf, wird das Produkt von uns – nach unserer Wahl – für Sie kostenlos repariert oder ersetzt. Diese Garantie verfällt, wenn das Produkt beschädigt, nicht sachgemäß benutzt oder gewartet wurde.

Die Garantieleistung gilt für Material- oder Fabrikationsfehler. Diese Garantie erstreckt sich nicht auf Produktteile, die normaler Abnutzung ausgesetzt sind (z. B. Batterien) und daher als Verschleißteile angesehen werden können oder Beschädigungen an zerbrechlichen Teilen, z. B. Schalter, Akkus oder die aus Glas gefertigt sind.

● **Abwicklung im Garantiefall**

Um eine schnelle Bearbeitung Ihres Anliegens zu gewährleisten, folgen Sie bitte den folgenden Hinweisen:

Bitte halten Sie für alle Anfragen den Kassenbon und die Artikelnummer (IAN 384782_2107) als Nachweis für den Kauf bereit.

Die Artikelnummer entnehmen Sie bitte dem Typenschild, einer Gravur, auf dem Titelblatt Ihrer Bedienungsanleitung (unten links) oder als Aufkleber auf der Rück- oder Unterseite des Produkts.

Sollten Funktionsfehler oder sonstige Mängel auftreten, kontaktieren Sie zunächst die nachfolgend benannte Serviceabteilung telefonisch oder per E-Mail.

Ein als defekt erfasstes Produkt können Sie dann unter Beifügung des Kaufbelegs (Kassenbon) und der Angabe, worin der Mangel besteht und wann er aufgetreten ist, für Sie portofrei an die Ihnen mitgeteilte Service-Anschrift übersenden.

● **Service**

DE **Service Deutschland**

Tel.: 0800 5435 111

E-Mail: owim@lidl.de

AT **Service Österreich**

Tel.: 0800 292726

E-Mail: owim@lidl.at

CH **Service Schweiz**

Tel.: 0800562153







E-Mail: owim@lidl.ch



Warnings and symbols used	Page 15
Introduction	Page 15
Intended use	Page 15
Scope of delivery	Page 16
Description of parts	Page 16
Technical data	Page 16
Safety instructions	Page 17
Before use	Page 19
Unpacking	Page 19
Assembly	Page 19
Tilt adjustment	Page 19
Operation	Page 20
Fan speed	Page 20
Oscillation	Page 20
Cleaning and care	Page 20
Storage	Page 20
Disposal	Page 21
Warranty	Page 22
Warranty claim procedure	Page 22
Service	Page 22

Warnings and symbols used

The following warnings are used in this user manual and on the packaging:

	<p>DANGER! This symbol in combination with the signal word “Danger” marks a high-risk hazard that if not prevented could result in death or serious injury.</p>		<p>NOTE: This symbol in combination with “Note” provides additional useful information.</p>
	<p>WARNING! This symbol in combination with the signal word “Warning” marks a medium-risk hazard that if not prevented could result in death or serious injury.</p>		<p>Danger – Risk of electric shock!</p>
	<p>CAUTION! This symbol in combination with the signal word “Caution” marks a low-risk hazard that if not prevented could result in minor or moderate injury.</p>		<p>Only use the product in dry indoor rooms.</p>
	<p>CE mark indicates conformity with relevant EU directives applicable for this product.</p>		<p>Do not put fingers through the grille.</p>

DESK FAN

● Introduction

We congratulate you on the purchase of your new product. You have chosen a high quality product. The instructions for use are part of the product. They contain important information concerning safety, use and disposal. Before using the product, please familiarise yourself with all of the safety information and instructions for use. Only use the product as described and for the specified applications. If you pass the product on to anyone else, please ensure that you also pass on all the documentation with it.

● Intended use

This product is intended to produce a cooling airflow. Any other use not mentioned in these instructions may cause a damage to the product or create a serious risk of injury.

This product is only intended for private household use, not for commercial purposes.

The manufacturer accepts no liability for damages caused by improper use.

● Scope of delivery

- Unpack the product. Remove the transport locks. Accessory needed: Pair of scissors (Fig. B)
- After unpacking the product, check if all parts are complete and in good condition. Remove all packaging materials, including protective foils, before use.

- 1x Motor unit (with lock cap and lock screws (x 4)) and pole (with knurled screw)
- 1x Base
- 1x Front grille (with lock screw and lock nut)
- 1x Rear grille
- 1x Blade

① **NOTE:** Various removable components are delivered pre-assembled (see "Description of parts").

● Description of parts

Before reading, unfold the page containing the illustrations and familiarise yourself with all the functions of the product.

Fig. A

- 1 * Lock cap 
- 2 Blade
- 3 Groove
- 4 Rear grille
- 5 Handle
- 6 Motor shaft
- 7 Speed control knob (0, I, II, III)
- 8 Oscillation control knob
- 9 Motor unit
- 10 Power cord with power plug
- 11 * Screw and nut
- 12 * Knob (tilt adjustment)
- 13 Base

- 14 * Knurled screw
- 15 * Lock screws (M5 x 8 mm) (x 4) (rear grille)
- 16 Grille clips (x 4)
- 17 * Lock screw (M2.5 x 10 mm) and lock nut (grille)
- 18 Front grille
- 19 Hanging device
- * pre-assembled

● Technical data

Input voltage: 220–240 V~, 50–60 Hz

Power consumption: 45 W

Description	Symbol	Value	Unit
Maximum fan flow rate	F	62.92	m ³ /min
Fan power input	P	38.8	W
Service value	SV	1.62	(m ³ /min)/W
Standby power consumption	P _{SB}	0.0	W
Fan sound power level	L _{WA}	60.5	dB(A)
Maximum air velocity	C	3.32	meters/sec
Measurement standard for service value	IEC 60879:1986 (corr. 1992)		
Contact details for obtaining more information	OWIM GmbH & Co. KG Stiftsbergstraße 1 74167 Neckarsulm GERMANY www.owim.com		



Safety instructions

BEFORE USING THE PRODUCT, PLEASE FAMILIARISE YOURSELF WITH ALL OF THE SAFETY INFORMATION AND INSTRUCTIONS FOR USE! WHEN PASSING THIS PRODUCT ON TO OTHERS, PLEASE ALSO INCLUDE ALL THE DOCUMENTS!

In the case of damage resulting from non-compliance with these operating instructions the warranty claim becomes invalid! No liability is accepted for consequential damage! In the case of material damage or personal injury caused by incorrect handling or non-compliance with the safety instructions, no liability is accepted!

Children and persons with disabilities

⚠ DANGER! Risk of

suffocation! Never leave children unsupervised with the packaging material. The packaging material represents a danger of suffocation. Children frequently underestimate the dangers. Always keep children away from the packaging material.

- This product can be used by children aged from 8 years and above and persons with reduced physical, sensory or mental capabilities, or lack of experience and knowledge if they have been given supervision or instruction concerning use of the product in a safe way and understand the hazards involved.

Cleaning and user maintenance shall not be made by children without supervision.

Children shall not play with the product.

Electrical safety

⚠ WARNING! Risk of injury!

Switch the product off and disconnect it from the power supply before cleaning work and when not in use.

⚠ WARNING! Risk of electric

shock! Ensure the rated voltage shown on the rating label corresponds with the voltage of the power supply.

⚠ WARNING! Risk of electric

shock! If the supply cord is damaged, it must be replaced by the manufacturer, its service agent or similarly qualified persons in order to avoid a hazard.

Operation

- Only use the product in dry indoor rooms.
- Protect the product, its power cord and power plug against dust, direct sunlight, dripping and splashing water.

⚠ CAUTION! Risk of injury!

Ensure that the fan is switched off from the supply mains before removing the guard.

⚠ CAUTION! Risk of injury!

Never use the product without the safety grille or with a damaged safety grille.

⚠ CAUTION! Risk of injury!

During use, keep hands, hair, clothing and utensils away from the safety grille to avoid injuries and damage of the product.

● Before use

● Unpacking

- Remove the packaging. Check if the product is damaged.

● Assembly

- Accessory needed: Cross head screwdriver
- Number of persons needed for assembly: 1 adult

Fig. Step

- C
1. Remove the knurled screw **14** from the pole on the motor unit **9**.
 2. Place the pole on the base **13**.
 3. Fasten with the knurled screw **14**.

- D
- Remove the 4 lock screws **15** from the motor unit **9**.

- E
1. Align the rear grille handle **5** upwards and to the rear. Attach the rear grille **4** to the motor unit **9**.
 2. Tighten with the 4 lock screws **15**.

- F
1. Place the blade **2** on the motor shaft **6**. Insert the pins on the motor shaft into the groove **3** on the rear of the blade.
 2. Tighten the lock cap **1** on the motor shaft **6** (direction of rotation: .

Fig. Step

1. Remove the lock screw and the lock nut **17** from the front grille **18**.
 2. Loosen the grille clips **16** from the front grille **18**.
 - G 3. Centre the hanging device **19** of the front grille **18** on the rear grille **4**.
- i** **NOTE:** The 4 grille clips **16** must fit over the frame of the rear grille **4** and the front grille **18**.

- H
- Insert and fasten the lock screw and the lock nut **17**. Close the 4 grille clips **16** over the frame of the rear grille **4** and the front grille **18**.

- i** **NOTE:** The lock screw and the lock nut **17** are very small. Do not lose or drop these fasteners.

● Tilt adjustment

- Loosen the knob **12**.
- Adjust the tilt angle manually.
- Tighten the knob **12** again.
- Do not perform the tilt adjustment when the product is in operation.

● **Operation**

- Place the product on a flat, stable ground.
- Connect the power plug **10** to a suitable socket-outlet.

● **Fan speed**

- Rotate the speed control knob **7** to turn the product on/off and to select the fan speed setting:

Position	Function
0	Off
I	Low fan speed
II	Medium fan speed
III	Maximum fan speed

● **Oscillation**

- Adjust the oscillation control knob **8**:

Knob position	Oscillation *
Pulled out	Off
Pushed in	On

* during operation

● **Cleaning and care**

- Before cleaning: Rotate the speed control knob **7** to the **0** position. Disconnect the power plug **10** from the socket-outlet.
- Clean the product with a slightly moistened cloth.
- Do not allow any water or other liquids to enter the motor unit **9**.

⚠ WARNING! Do not immerse the electrical parts of the product in water or other liquids. Never hold the product under running water.

- Both rear grille **4** and front grille **18** must not be removed under any circumstances.
- Clean the the rear grille **4** and the front grille **18** with a vacuum cleaner and a damp cloth only.

● **Storage**

- When not in use, store the product in its original packaging.
- Store the product in a dry, secure location away from children.

● **Disposal**

The packaging is made entirely of recyclable materials, which you may dispose of at local recycling facilities.



Observe the marking of the packaging materials for waste separation, which are marked with abbreviations (a) and numbers (b) with following meaning: 1-7: plastics / 20-22: paper and fibreboard / 80-98: composite materials.



The product and packaging materials are recyclable, dispose of it separately for better waste treatment.

The Triman logo is valid in France only.



Contact your local refuse disposal authority for more details of how to dispose of your worn-out product.



To help protect the environment, please dispose of the product properly when it has reached the end of its useful life and not in the household waste. Information on collection points and their opening hours can be obtained from your local authority.

● **Warranty**

The product has been manufactured to strict quality guidelines and meticulously examined before delivery. In the event of product defects you have legal rights against the retailer of this product. Your legal rights are not limited in any way by our warranty detailed below.

The warranty for this product is 3 years from the date of purchase. The warranty period begins on the date of purchase. Please keep the original sales receipt in a safe location. This document is required as your proof of purchase.

Should this product show any fault in materials or manufacture within 3 years from the date of purchase, we will repair or replace it – at our choice – free of charge to you. This warranty becomes void if the product has been damaged, or used or maintained improperly.

The warranty applies to defects in material or manufacture. This warranty does not cover product parts subject to normal wear, thus possibly considered consumables (e.g. batteries) or for damage to fragile parts, e.g. switches, rechargeable batteries or glass parts.

● **Warranty claim procedure**

To ensure quick processing of your case, please observe the following instructions:

Please have the till receipt and the item number (IAN 384782_2107) available as proof of purchase.

You will find the item number on the rating plate, an engraving, on the front page of the instructions for use (bottom left), or as a sticker on the rear or bottom of the product.

If functional or other defects occur, please contact the service department listed either by telephone or by e-mail.

You can return a defective product to us free of charge to the service address that will be provided to you. Ensure that you enclose the proof of purchase (till receipt) and information about what the defect is and when it occurred.

● **Service**

GB **Service Great Britain**
Tel.: 08000569216
E-Mail: owim@lidl.co.uk









IE **Service Ireland**
Tel.: 1800 200736
E-Mail: owim@lidl.ie



Avertissements et symboles utilisés	Page 24
Introduction	Page 24
Utilisation conforme aux prescriptions	Page 24
Contenu de l'emballage	Page 25
Description des pièces	Page 25
Données techniques	Page 25
Consignes de sécurité	Page 26
Avant l'utilisation	Page 28
Déballage	Page 28
Montage	Page 28
Réglage de l'inclinaison	Page 28
Fonctionnement	Page 29
Vitesse du ventilateur	Page 29
Oscillation	Page 29
Nettoyage et entretien	Page 29
Rangement	Page 29
Mise au rebut	Page 30
Garantie	Page 30
Faire valoir sa garantie	Page 32
Service après-vente	Page 32

Avertissements et symboles utilisés

Les avertissements suivants sont utilisés dans ce mode d'emploi et sur l'emballage :

	<p>DANGER ! Ce symbole avec ce signal important de « Danger » indique un danger avec un risque élevé de blessures graves ou de mort si la situation dangereuse n'est pas évitée.</p>		<p>REMARQUE : Ce symbole avec ce signal important de « Remarque » propose plus d'informations utiles.</p>
	<p>AVERTISSEMENT ! Ce symbole avec ce signal important d'« Avertissement » indique un danger avec un risque moyen de blessures graves ou de mort si la situation dangereuse n'est pas évitée.</p>		<p>Danger – risque d'électrocution !</p>
	<p>PRUDENCE ! Ce symbole avec ce signal important de « Prudence » indique un danger avec un risque faible de blessures légères à importantes si la situation dangereuse n'est pas évitée.</p>		<p>Utilisez le produit seulement à l'intérieur de locaux secs.</p>
			<p>Ne mettez pas vos doigts dans la grille.</p>
	<p>Le sigle CE confirme la conformité aux directives de l'UE applicables au produit.</p>		

VENTILATEUR DE TABLE

● Introduction

Nous vous félicitons pour l'achat de votre nouveau produit. Vous avez opté pour un produit de grande qualité. Le mode d'emploi fait partie intégrante de ce produit. Il contient des indications importantes pour la sécurité, l'utilisation et la mise au rebut. Veuillez lire consciencieusement toutes les indications d'utilisation et de sécurité du produit. Ce produit doit uniquement être utilisé conformément aux instructions et dans les domaines d'application spécifiés. Lors d'une cession à tiers, veuillez également remettre tous les documents.

● Utilisation conforme aux prescriptions

Ce produit est prévu pour produire une circulation d'air refroidissant. Les utilisations non décrites dans ce mode d'emploi peuvent endommager le produit ou provoquer des blessures graves.

Ce produit n'est prévu que pour une utilisation domestique ; il n'est pas approprié à des fins commerciales.

Le fabricant décline toute responsabilité pour des dommages causés par une utilisation inappropriée.

● Contenu de l'emballage

- Déballez le produit. Éliminez les blocages installés pour le transport.
Accessoires nécessaires : Paire de ciseaux (ill. B)
- Après avoir déballé le produit, vérifiez s'il est en bon état et contrôlez son exhaustivité.
Avant l'utilisation, enlevez tous les matériaux d'emballage, y compris les films de protection.

- 1x Bloc moteur (avec capuchon de blocage et vis de blocage (x 4)) et tube (avec vis à tête moletée)
- 1x Socle
- 1x Grille avant (avec vis de blocage et contre-écrou)
- 1x Grille arrière
- 1x Pale

① **REMARQUE :** Divers composants amovibles sont livrés pré-assemblés (voir « Description des pièces »).

● Description des pièces

Avant de lire, dépliez la page attenante avec les illustrations. Familiarisez-vous avec toutes les fonctions du produit.

Ill. A

- ① * Capuchon de blocage 
- ② Pale
- ③ Rainure
- ④ Grille arrière
- ⑤ Poignée
- ⑥ Arbre du moteur
- ⑦ Bouton de réglage de la vitesse (0, I, II, III)
- ⑧ Bouton de l'oscillation
- ⑨ Bloc moteur
- ⑩ Cordon d'alimentation avec fiche de secteur
- ⑪ * Vis et écrou
- ⑫ * Bouton (réglage de l'inclinaison)
- ⑬ Socle

- ⑭ * Vis à tête moletée
- ⑮ * Vis de blocage (M5 x 8 mm) (4 pièces) (grille arrière)
- ⑯ Clip de la grille (x 4)
- ⑰ * Vis de blocage (M2,5 x 10 mm) et contre-écrou (grille)
- ⑱ Grille avant
- ⑲ Système d'accrochage
* prémontés

● Données techniques

Tension d'entrée : 220-240 V~, 50-60 Hz

Consommation d'énergie : 45 W

Désignation	Symbole	Valeur	Unité
Débit volumétrique maximal	F	62,92	m ³ /min
Puissance absorbée	P	38,8	W
Valeur de service	SV	1,62	(m ³ /min)/W
Consommation d'électricité en mode veille	P _{SB}	0,0	W
Niveau de puissance acoustique	L _{WA}	60,5	dB(A)
Vitesse maximale de l'air	C	3,32	m/s
Norme de mesure de la valeur de service	IEC 60879:1986 (corr. 1992)		
Adresse de contact pour plus d'informations	OWIM GmbH & Co. KG Stiftsbergstraße 1 74167 Neckarsulm ALLEMAGNE www.owim.com		



Consignes de sécurité

AVANT D'UTILISER LE PRODUIT, FAMILIARISEZ-VOUS AVEC TOUTES LES CONSIGNES DE SÉCURITÉ ET LES INSTRUCTIONS CONCERNANT SON UTILISATION ! TRANSMETTEZ TOUS LES DOCUMENTS CONCERNANT LE PRODUIT LORSQUE VOUS LE DONNEZ À UN TIERS !

Dans le cas de dommages résultant du non-respect des instructions du mode d'emploi, le recours à la garantie est annulé ! Toute responsabilité est déclinée en cas de dommages consécutifs ! Aucune responsabilité n'est assumée en cas de dommages matériels ou de blessures résultant d'une utilisation inappropriée ou du non-respect des consignes de sécurité !

Enfants et personnes atteintes d'un handicap

DANGER ! Risque

d'étouffement ! Ne laissez jamais des enfants sans surveillance avec des matériaux d'emballage. Les matériaux d'emballage représentent un risque d'étouffement. Les enfants sous-estiment fréquemment les dangers en résultant. Maintenez toujours les enfants hors de la portée des matériaux d'emballage.

- Ce produit peut être utilisé par des enfants de plus de 8 ans et par des personnes ayant des capacités physiques, sensorielles ou mentales limitées ou ayant une expérience et des connaissances réduites, seulement s'ils sont surveillés ou s'ils ont reçu des instructions concernant l'utilisation en toute sécurité du produit et ont compris les risques encourus. Le nettoyage et l'entretien réalisables par l'utilisateur ne doivent pas être effectués par des enfants sans surveillance. Les enfants ne doivent pas jouer avec le produit.

Sécurité électrique

⚠️ AVERTISSEMENT ! Risque de blessures ! Éteignez le produit et débranchez-le du réseau électrique, lorsqu'il ne fonctionne pas et avant d'effectuer des travaux de nettoyage.

⚠️ AVERTISSEMENT ! Risque d'électrocution ! Veillez à ce que la tension nominale indiquée sur l'étiquette signalétique corresponde bien à la tension de réseau de votre alimentation en électricité.

⚠️ AVERTISSEMENT ! Risque d'électrocution ! Si le câble électrique de ce produit est endommagé, il doit être remplacé soit par le fabricant ou par son service après-vente ou soit par une main d'œuvre qualifiée afin d'éviter tout danger.

Fonctionnement

- Utilisez le produit seulement à l'intérieur de locaux secs.
- Protégez le produit, le cordon d'alimentation et la fiche de secteur de la poussière, de la lumière directe du soleil, des projections et des égouttements d'eau.

⚠️ PRUDENCE ! Risque de blessures ! Avant d'enlever la grille de protection, débranchez le produit de l'alimentation électrique.

⚠️ PRUDENCE ! Risque de blessures ! N'utilisez jamais le produit sans ou avec une grille de protection endommagée.

⚠️ PRUDENCE ! Risque de blessures ! Durant le fonctionnement, maintenez les mains, cheveux, vêtements et d'autres objets hors de la portée de la grille de sécurité afin d'éviter des blessures et des dégâts sur le produit.

● Avant l'utilisation

● Déballage

- Retirez les matériaux d'emballage. Vérifiez le produit pour y détecter des dommages.

● Montage

- Accessoires nécessaires : Tournevis cruciforme
- Nombre nécessaire de personnes durant l'assemblage : 1 adulte

III. Étape

- C
1. Enlevez la vis à tête moletée [14] du tube sur le bloc moteur [9].
 2. Placez le tube sur le socle [13].
 3. Utilisez la vis à tête moletée [14] pour fixer.

- D
- Desserrez les 4 vis de blocage [15] du bloc moteur [9].

- E
1. Orientez la poignée arrière sur la grille [5] vers le haut et le dos. Attachez la grille arrière [4] sur le bloc moteur [9].
 2. Utilisez les 4 vis de blocage [15] pour fixer.

- F
1. Placez la pale [2] sur l'arbre du moteur [6]. Ajustez les broches sur l'arbre du moteur dans la rainure [3] au dos de la pale.
 2. Serrez le capuchon de blocage [1] sur l'arbre du moteur [6] (sens de la rotation : ).

III. Étape

1. Enlevez les vis de blocage et contre-écrou [17] de la grille avant [18].
2. Desserrez le clip de la grille [16] de la grille avant [18].
3. Positionnez le système d'accrochage [19] de la grille avant [18] au centre sur la grille arrière [4].

G

ⓘ REMARQUE : Les 4 clips de la grille [16] doivent passer sur le cadre des grille arrière [4] et grille avant [18].

H

Placez les vis de blocage et contre-écrou [17] et serrez-les. Fermez les 4 clips de la grille [16] au-dessus du cadre des grille arrière [4] et grille avant [18].

ⓘ REMARQUE : Les vis de blocage et contre-écrou [17] sont très petits. Ne les perdez pas et ne les laissez pas tomber.

● Réglage de l'inclinaison

- Desserrez un peu le bouton [12].
- Ajustez manuellement l'angle d'inclinaison.
- Resserrez le bouton [12].
- Ne réglez pas l'inclinaison lorsque le produit est en fonctionnement.

● **Fonctionnement**

- Placez le produit à un endroit qui est plat et stable.
- Branchez la fiche de secteur [10] sur une prise de courant compatible.

● **Vitesse du ventilateur**

- Tournez le bouton de réglage de la vitesse [7] pour allumer ou éteindre le produit et pour régler la vitesse du ventilateur :

Position	Fonction
0	Arrêt
I	Vitesse du ventilateur basse
II	Vitesse du ventilateur moyenne
III	Vitesse du ventilateur maximale

● **Oscillation**

- Réglez le bouton de l'oscillation [8] :

Position du bouton de réglage	Oscillation *
Tiré	Arrêt
Enfoncé	Marche

* durant le fonctionnement

● **Nettoyage et entretien**

- Avant le nettoyage : Positionnez le bouton de réglage de la vitesse [7] sur la position **0**. Débranchez la fiche de secteur [10] de la prise de courant.
- Nettoyez le produit à l'aide d'un torchon légèrement humide.
- Ne laissez jamais pénétrer de l'eau ou d'autres liquides dans le bloc moteur [9].

⚠ AVERTISSEMENT ! Ne plongez jamais les pièces électriques du produit dans de l'eau ou d'autres liquides. Ne maintenez jamais le produit sous l'eau courante.

- Les grille arrière [4] et grille avant [18] ne doivent en aucun cas être enlevées.
- Nettoyez les grille arrière [4] et grille avant [18] uniquement avec un aspirateur et un torchon légèrement humide.

● **Rangement**

- Rangez le produit dans son emballage d'origine lorsque vous ne l'utilisez pas.
- Conservez le produit dans un endroit sec hors de la portée des enfants.

● **Mise au rebut**

L'emballage se compose de matières recyclables pouvant être mises au rebut dans les déchetteries locales.



Veillez respecter l'identification des matériaux d'emballage pour le tri sélectif, ils sont identifiés avec des abbréviations (a) et des chiffres (b) ayant la signification suivante : 1-7 : plastiques / 20-22 : papiers et cartons / 80-98 : matériaux composite.



Le produit et les matériaux d'emballage sont recyclables, mettez-les au rebut séparément pour un meilleur traitement des déchets.

Le logo Triman n'est valable qu'en France.



Votre mairie ou votre municipalité vous renseigneront sur les possibilités de mise au rebut des produits usagés.



Afin de contribuer à la protection de l'environnement, veuillez ne pas jeter votre produit usagé dans les ordures ménagères, mais éliminez-le de manière appropriée. Pour obtenir des renseignements concernant les points de collecte et leurs horaires d'ouverture, vous pouvez contacter votre municipalité.

● **Garantie**

Article L217-16 du Code de la consommation

Lorsque l'acheteur demande au vendeur, pendant le cours de la garantie commerciale qui lui a été consentie lors de l'acquisition ou de la réparation d'un bien meuble, une remise en état couverte par la garantie, toute période d'immobilisation d'au moins sept jours vient s'ajouter à la durée de la garantie qui restait à courir. Cette période court à compter de la demande d'intervention de l'acheteur ou de la mise à disposition pour réparation du bien en cause, si cette mise à disposition est postérieure à la demande d'intervention.

Indépendamment de la garantie commerciale souscrite, le vendeur reste tenu des défauts de conformité du bien et des vices rédhibitoires dans les conditions prévues aux articles L217-4 à L217-13 du Code de la consommation et aux articles 1641 à 1648 et 2232 du Code Civil.

Article L217-4 du Code de la consommation

Le vendeur livre un bien conforme au contrat et répond des défauts de conformité existant lors de la délivrance.

Il répond également des défauts de conformité résultant de l'emballage, des instructions de montage ou de l'installation lorsque celle-ci a été mise à sa charge par le contrat ou a été réalisée sous sa responsabilité.

Article L217-5 du Code de la consommation

Le bien est conforme au contrat :

- 1° S'il est propre à l'usage habituellement attendu d'un bien semblable et, le cas échéant :
 - s'il correspond à la description donnée par le vendeur et posséder les qualités que celui-ci a présentées à l'acheteur sous forme d'échantillon ou de modèle ;
 - s'il présente les qualités qu'un acheteur peut légitimement attendre eu égard aux déclarations publiques faites par le vendeur, par le producteur ou par son représentant, notamment dans la publicité ou l'étiquetage ;
- 2° Ou s'il présente les caractéristiques définies d'un commun accord par les parties ou être propre à tout usage spécial recherché par l'acheteur, porté à la connaissance du vendeur et que ce dernier a accepté.

Article L217-12 du Code de la consommation

L'action résultant du défaut de conformité se prescrit par deux ans à compter de la délivrance du bien.

Article 1641 du Code civil

Le vendeur est tenu de la garantie à raison des défauts cachés de la chose vendue qui la rendent impropre à l'usage auquel on la destine, ou qui diminuent tellement cet usage que l'acheteur ne l'aurait pas acquise, ou n'en aurait donné qu'un moindre prix, s'il les avait connus.

Article 1648 1er alinéa du Code civil

L'action résultant des vices rédhibitoires doit être intentée par l'acquéreur dans un délai de deux ans à compter de la découverte du vice.

Les pièces détachées indispensables à l'utilisation du produit sont disponibles pendant la durée de la garantie du produit.

Le produit a été fabriqué selon des critères de qualité stricts et contrôlé consciencieusement avant sa livraison. En cas de défaillance, vous êtes en droit de retourner ce produit au vendeur. La présente garantie ne constitue pas une restriction de vos droits légaux.

Ce produit bénéficie d'une garantie de 3 ans à compter de sa date d'achat. La durée de garantie débute à la date d'achat. Veuillez conserver le ticket de caisse original. Il fera office de preuve d'achat.

Si un problème matériel ou de fabrication devait survenir dans 3 ans suivant la date d'achat de ce produit, nous assurons à notre discrétion la réparation ou le remplacement du produit sans frais supplémentaires. La garantie prend fin si le produit est endommagé suite à une utilisation inappropriée ou à un entretien défaillant.

La garantie couvre les vices matériels et de fabrication. Cette garantie ne s'étend ni aux pièces du produit soumises à une usure normale (p. ex. des piles) et qui, par conséquent, peuvent être considérées comme des pièces d'usure, ni aux dommages sur des composants fragiles, comme des interrupteurs, des batteries ou des éléments fabriqués en verre.

● Faire valoir sa garantie

Pour garantir la rapidité d'exécution de la procédure de garantie, veuillez respecter les indications suivantes :

Veuillez conserver le ticket de caisse et la référence du produit (IAN 384782_2107) à titre de preuve d'achat pour toute demande.

Le numéro de référence de l'article est indiqué sur la plaque d'identification, gravé sur la page de titre de votre manuel (en bas à gauche) ou sur un autocollant apposé sur la face arrière ou inférieure du produit.

En cas de dysfonctionnement du produit, ou de tout autre défaut, contactez en premier lieu le service après-vente par téléphone ou par e-mail aux coordonnées indiquées ci-dessous.

Vous pouvez alors envoyer franco de port tout produit considéré comme défectueux au service clientèle indiqué, accompagné de la preuve d'achat (ticket de caisse) et d'une description écrite du défaut avec mention de sa date d'apparition.

● Service après-vente

FR Service après-vente France

Tél.: 0800904879

E-Mail: owim@lidl.fr

BE Service après-vente Belgique

Tél.: 080071011

Tél.: 80023970 (Luxembourg)

E-Mail: owim@lidl.be



Gebruikte waarschuwingsaanwijzingen en symbolen	Pagina	34
Inleiding	Pagina	34
Beoogd gebruik	Pagina	34
Levering	Pagina	35
Beschrijving onderdelen	Pagina	35
Technische gegevens	Pagina	35
Veiligheidstips	Pagina	36
Voor gebruik	Pagina	38
Uitpakken	Pagina	38
Montage	Pagina	38
Instelling hellingshoek	Pagina	38
Bediening	Pagina	39
Ventilatorsnelheid	Pagina	39
Zwenken	Pagina	39
Reiniging en onderhoud	Pagina	39
Opbergen	Pagina	39
Afvoer	Pagina	40
Garantie	Pagina	41
Afwikkeling in geval van garantie	Pagina	41
Service	Pagina	41

Gebruikte waarschuwingsaanwijzingen en symbolen

In deze gebruiksaanwijzing en op de verpakking worden de volgende waarschuwingen gebruikt:

	GEVAAR! Dit symbool met de aanduiding "Gevaar" duidt op een groot risico op gevaar dat, indien niet vermeden, zware verwondingen of de dood tot gevolg kan hebben.		TIP: Dit symbool met de aanduiding "Tip" duidt op verdere nuttige informatie.
	WAARSCHUWING! Dit symbool met de aanduiding "Waarschuwing" betekent een middelmatig risico op gevaar dat, indien niet vermeden, zware verwondingen of de dood tot gevolg kan hebben.		Gevaar – Kans op elektrische schokken!
	VOORZICHTIG! Dit symbool met de aanduiding "Voorzichtig" duidt op een klein risico op gevaar dat, indien niet vermeden, kan leiden tot kleine of middelgrote verwondingen.		Gebruik het product alleen in droge binnenruimtes.
			Steek uw vingers niet door het rooster.
	Het CE-teken bevestigt dat het product voldoet aan de betreffende EU-richtlijnen.		

TAFELVENTILATOR

● Inleiding

Hartelijk gefeliciteerd met de aankoop van uw nieuwe product. U heeft voor een hoogwaardig product gekozen. De gebruiksaanwijzing is een deel van het product. Deze bevat belangrijke aanwijzingen voor veiligheid, gebruik en verwijdering. Maakt U zich voor de ingebruikname van het product met alle bedienings- en veiligheidsvoorschriften vertrouwd. Gebruik het product alleen zoals beschreven en voor de aangegeven toepassingsgebieden. Overhandig alle documenten bij doorgifte van het product aan derden.

● Beoogd gebruik

Dit product is bestemd voor het opwekken van een verkoelende luchtcirculatie. Toepassingen die in deze gebruiksaanwijzing niet worden beschreven, kunnen leiden tot schade aan het product of tot zware verwondingen.

Dit product is alleen geschikt voor huishoudelijk en niet voor commercieel gebruik.

De fabrikant aanvaardt geen aansprakelijkheid voor schade als gevolg van ondeskundig gebruik.

● Levering

- Pak het product uit. Verwijder de transportbeveiligingen.
Benodigde accessoires: Schaar (afb. B)
- Controleer het product na het uitpakken om te zien of er iets ontbreekt of beschadigd is. Verwijder voor het gebruik al het verpakkingsmateriaal, daarbij inbegrepen beschermende folie.

1x Motoreenheid (met borgkap en borgschroeven (x 4)) en buis (met kartelschroef)

1x Voet

1x Voorste rooster (met borgschroef en borgmoer)

1x Achterste rooster

1x Rotorblad

- ① **TIP:** Verschillende demonteerbare onderdelen worden voorgemonteerd geleverd (zie "Beschrijving onderdelen").

● Beschrijving onderdelen

Vouw voor het lezen de uitklapbare bladzijde met tekeningen uit. Maak u vertrouwd met alle functies van het product.

Afb. A

- 1 * Borgkap 
- 2 Rotorblad
- 3 Groef
- 4 Achterste rooster
- 5 Greep
- 6 Motoras
- 7 Snelheidsregelaar (0, I, II, III)
- 8 Zwenkregelaar
- 9 Motoreenheid
- 10 Aansluitsnoer met netstekker
- 11 * Schroef en moer
- 12 * Knop (instelling hellingshoek)
- 13 Voet

- 14 * Kartelschroef
- 15 * Borgschroeven (M5 x 8 mm) (x 4) (achterste rooster)
- 16 Roosterklemmen (x 4)
- 17 * Borgschroef (M2,5 x 10 mm) en borgmoer (rooster)
- 18 Voorste rooster
- 19 Hanger
- * voorgemonteerd

● Technische gegevens

Voedingsspanning: 220-240 V~, 50-60 Hz

Energieverbruik: 45 W

Omschrijving Symbool Waarde Eenheid

Omschrijving	Symbool	Waarde	Eenheid
Maximaal ventilatordebiet	F	62,92	m ³ /min
Energieverbruik ventilator	P	38,8	W
Serviceverhouding	SV	1,62	(m ³ /min)/W
Energieverbruik in de stand-by stand	P _{SB}	0,0	W
Geluidsvermogensniveau van de ventilator	L _{WA}	60,5	dB(A)
Maximale lichtsnelheid	C	3,32	m/s
Meetnorm voor de bepaling van de serviceverhouding		IEC 60879:1986 (Corr. 1992)	
Contactgegevens voor nadere informatie		OWIM GmbH & Co. KG Stiftsbergstraße 1 74167 Neckarsulm DUITSLAND www.owim.com	



Veiligheidstips

MAAK U VOOR HET GEBRUIK VAN HET PRODUCT VERTROUWD MET ALLE VEILIGHEIDSTIPS EN GEBRUIKSAANWIJZINGEN! ALS U DIT PRODUCT AAN IEMAND ANDERS DOORGEEFT, GEEF DAN OOK ALLE DOCUMENTATIE MEE!

In geval van schade als gevolg van het niet naleven van deze gebruiksaanwijzing vervalt uw aanspraak op garantie! Wij aanvaarden geen aansprakelijkheid voor gevolgschade! Er wordt geen aansprakelijkheid aanvaard voor materiële schade of persoonlijk letsel, die ontstaan als gevolg van ondeskundig gebruik of het niet opvolgen van de veiligheidsaanwijzingen!

Kinderen en personen met beperkingen

⚠ GEVAAR!

Verstikkingsgevaar!

Laat kinderen nooit zonder toezicht achter met het verpakkingsmateriaal. Het verpakkingsmateriaal vormt een verstikkingsgevaar. Kinderen onderschatten vaak de daaraan verbonden gevaren. Houd kinderen altijd uit de buurt van verpakkingsmateriaal.

- Dit product mag door kinderen vanaf 8 jaar alsmede door personen met verminderde fysieke, sensorische of geestelijke vermogens of gebrek aan ervaring en kennis alleen gebruikt worden als ze onder supervisie staan of geïnstrueerd zijn wat betreft veilig gebruik van het product en begrepen hebben welke gevaren uit dat gebruik voortvloeien.

Schoonmaken en onderhoud door de gebruiker mogen niet door kinderen worden uitgevoerd, tenzij ze onder toezicht staan. Kinderen mogen niet met het product spelen.

Elektrische veiligheid

- ⚠ **WAARSCHUWING! Risico op letsel!** Zet het product uit en koppel het los van het elektriciteitsnet voordat u het reinigt en zorg ervoor dat het op dat moment niet gebruikt wordt.
- ⚠ **WAARSCHUWING! Risico voor elektrische schokken!** Let erop dat de nominale spanning die op het typeplaatje is aangegeven, overeenstemt met de netspanning van uw elektriciteitsnet.
- ⚠ **WAARSCHUWING! Risico voor elektrische schokken!** Als het aansluitsnoer van dit product beschadigd is, moet dit, om gevaar te vermijden, door de fabrikant, zijn klantendienst of een vergelijkbaar gekwalificeerd persoon vervangen worden.

Bediening

- Gebruik het product alleen in droge binnenruimtes.
- Bescherm het product, het aansluitsnoer en de netstekker tegen stof, direct zonlicht, waterdruppels en opspattend water.
- ⚠ **VOORZICHTIG! Risico op letsel!** Koppel het product los van het elektriciteitsnet voordat u het veiligheidsrooster verwijdt.
- ⚠ **VOORZICHTIG! Risico op letsel!** Gebruik het product nooit zonder veiligheidsroosters of als één van die veiligheidsroosters beschadigd is.
- ⚠ **VOORZICHTIG! Risico op letsel!** Houd tijdens het gebruik handen, haren, kleding en andere voorwerpen uit de buurt van het veiligheidsrooster om verwondingen en beschadiging van het product te voorkomen.

● Voor gebruik

● Uitpakken

- Verwijder het verpakkingsmateriaal. Controleer het product op mogelijke schade.

● Montage

- Benodigde accessoires:
Kruiskopschroevendraaier
- Aantal benodigde personen voor de montage:
1 Volwassene

Afb. Stap

- C
1. Verwijder de kartelschroef **14** van de buis aan de motoreenheid **9**.
 2. Zet de buis op de voet **13**.
 3. Gebruik de kartelschroef **14** voor het bevestigen.

- D
- Draai de 4 borgschroeven **15** van de motoreenheid **9** los.

- E
1. Lijn de achterste roostergreep **5** naar boven en naar achteren uit. Maak het achterste rooster **4** vast aan de motoreenheid **9**.
 2. Gebruik de 4 borgschroeven **15** om het vast te maken.

- F
1. Plaats het rotorblad **2** op de motoras **6**. Plaats de pinnen van de motoras in de groeven **3** in de achterkant van het rotorblad.
 2. Draai de borgkap **1** op de motoras **6** vast (draairichting: .

Afb. Stap

- G
1. Verwijder de borgschroef en borgmoer **17** van het voorste rooster **18**.
 2. Open de roosterklemmen **16** van het voorste rooster **18**.
 3. Plaats de hanger **19** van het voorste rooster **18** middenop het achterste rooster **4**.
- i** **TIP:** De 4 roosterklemmen **16** moeten over het frame van het achterste rooster **4** en het voorste rooster **18** passen.

- H
- Plaats de borgschroef en borgmoer **17** en draai ze vast. Sluit de 4 roosterklemmen **16** over het frame van het achterste rooster **4** en het voorste rooster **18**.

- i** **TIP:** De borgschroef en borgmoer **17** zijn erg klein. Verlies ze niet en laat ze niet vallen.

● Instelling hellingshoek

- Draai de knop **12** los.
- Stel de kantelhoek handmatig in.
- Draai de knop **12** weer vast.
- Verander de hellingshoek niet terwijl het product in gebruik is.

● **Bediening**

- Plaats het product op een vlakke, stabiele ondergrond.
- Steek de netstekker **10** in een daarvoor geschikt stopcontact.

● **Ventilatorsnelheid**

- Draai aan de snelheidsregelaar **7** om het product in of uit te schakelen of om de ventilatorsnelheid in te stellen:

Stand	Funcie
0	Uit
I	Lage ventilatorsnelheid
II	Gemiddelde ventilatorsnelheid
III	Maximale ventilatorsnelheid

● **Zwenken**

- Stel de zwenkregelaar **8** in:

Stand-regelknop	Zwenken *
Uitgetrokken	Uit
Ingedrukt	Aan

* tijdens het gebruik

● **Reiniging en onderhoud**

- Vóór het reinigen: Zet de snelheidsregelaar **7** op stand **0**. Trek de netstekker **10** uit het stopcontact.
- Reinig het product met een enigszins vochtig doekje.
- Zorg ervoor dat er geen water of andere vloeistof in de motoreenheid **9** terechtkomt.

⚠ WAARSCHUWING! Dompel de elektrische onderdelen van het product nooit onder in water of andere vloeistoffen. Houd het product nooit onder stromend water.

- Zowel het achterste rooster **4** als het voorste rooster **18** mogen in geen geval worden verwijderd.
- Reinig het achterste rooster **4** en het voorste rooster **18** alleen met een stofzuiger en een licht vochtige doek.

● **Opbergen**

- Bewaar het product in de oorspronkelijke verpakking wanneer het niet wordt gebruikt.
- Bewaar het product op een droge plaats buiten het bereik van kinderen.

● Afvoer

De verpakking bestaat uit milieuvriendelijke grondstoffen die u via de plaatselijke recyclingcontainers kunt afvoeren.



Neem de aanduiding van de verpakkingsmaterialen voor de afvalscheiding in acht. Deze zijn gemarkeerd met de afkortingen (a) en een cijfers (b) met de volgende betekenis: 1-7: kunststoffen / 20-22: papier en vezelplaten / 80-98: composietmaterialen.



Het product en de verpakkingsmaterialen zijn recyclebaar; verwijder deze afzonderlijk voor een betere afvalbehandeling.
Het Triman-logo geldt alleen voor Frankrijk.



Informatie over de mogelijkheden om het uitgediende product na gebruik te verwijderen, verstrekt uw gemeentelijke overheid.



Gooi het afgedankte product omwille van het milieu niet weg via het huisvuil, maar geef het af bij het daarvoor bestemde depot of het gemeentelijke milieupark. Over afgifteplaatsen en hun openingstijden kunt u zich bij uw aangewezen instantie informeren.

● **Garantie**

Het product wordt volgens strenge kwaliteitsrichtlijnen zorgvuldig geproduceerd en voor levering grondig getest. In geval van schade aan het product kunt u rechtmatig beroep doen op de verkoper van het product. Deze wettelijke rechten worden door onze hierna vermelde garantie niet beperkt.

Op dit product verlenen wij 3 jaar garantie vanaf aankoopdatum. De garantieperiode start op de dag van aankoop. Bewaar de originele kassabon alstublieft. Dit document is nodig als bewijs voor aankoop.

Wanneer binnen 3 jaar na de aankoopdatum van dit product een materiaal- of productiefout optreedt, dan wordt het product door ons – naar onze keuze – gratis voor u gerepareerd of vervangen. Deze garantie komt te vervallen als het product beschadigd wordt, niet correct gebruikt of onderhouden wordt.

De garantie geldt voor materiaal- en productiefouten. Deze garantie is niet van toepassing op productonderdelen, die onderhevig zijn aan normale slijtage en hierdoor als aan slijtage onderhevige onderdelen gelden (bijv. batterijen) of voor beschadigingen aan breekbare onderdelen, zoals bijv. schakelaars, accu's of dergelijke onderdelen, die gemaakt zijn van glas.

● **Afwikkeling in geval van garantie**

Om een snelle afhandeling van uw reclamatie te waarborgen dient u de volgende instructies in acht te nemen:

Houd bij alle vragen alstublieft de kassabon en het artikelnummer (IAN 384782_2107) als bewijs van aankoop bij de hand.

Het artikelnummer vindt u op de typeplaat, ingegraveerd, op het titelblad van uw handleiding (links onder) of als sticker op de achter- of onderzijde.

Wanneer er storingen in de werking of andere gebreken optreden, dient u eerst telefonisch of per e-mail contact met de onderstaande service-afdeling op te nemen.

Een als defect geregistreerd product kunt u dan samen met uw aankoopbewijs (kassabon) en vermelding van de concrete schade alsmede het tijdstip van optreden voor u franco aan het u meegedeelde servicepunt verzenden.

● **Service**

NL **Service Nederland**
Tel.: 08000225537
E-Mail: owim@lidl.nl









BE **Service België**
Tel.: 080071011
Tel.: 80023970 (Luxemburg)
E-Mail: owim@lidl.be



Używane ostrzeżenia i symbole	Strona	43
Wstęp	Strona	43
Użytkowanie zgodne z przeznaczeniem	Strona	43
Zakres dostawy	Strona	44
Opis części	Strona	44
Dane techniczne	Strona	44
Instrukcje bezpieczeństwa	Strona	45
Przed użyciem	Strona	47
Rozpakowanie	Strona	47
Montaż	Strona	47
Regulacja nachylenia	Strona	47
Obsługa	Strona	48
Prędkość wentylatora	Strona	48
Oscylacja	Strona	48
Czyszczenie i konserwacja	Strona	48
Przechowywanie	Strona	48
Utylizacja	Strona	49
Gwarancja	Strona	50
Sposób postępowania w przypadku naprawy gwarancyjnej	Strona	50
Serwis	Strona	50

Używane ostrzeżenia i symbole

W tej instrukcji i na opakowaniu używane są poniższe ostrzeżenia:

	NIEBEZPIECZEŃSTWO! Ten symbol ze słowem „Niebezpieczeństwo” wskazuje na zagrożenie o wysokim stopniu ryzyka, które, jeśli się go nie uniknie, spowoduje śmierć lub poważne obrażenia.		RADA: Ten symbol ze słowem „Rada” zawiera dalsze użyteczne informacje.
	OSTRZEŻENIE! Ten symbol ze słowem „Ostrzeżenie” wskazuje na zagrożenie o średnim stopniu ryzyka, które, jeśli się go nie uniknie, spowoduje śmierć lub poważne obrażenia.		Niebezpieczeństwo – ryzyko porażenia prądem!
	OSTROŻNIE! Ten symbol ze słowem „Ostrożnie” wskazuje na zagrożenie o niskim stopniu ryzyka, które, jeśli się go nie uniknie, spowoduje małe lub umiarkowane obrażenia.		Produkt stosować tylko w pomieszczeniach suchych.
			Nie wkładać palców przez siatkę.
	Znak CE potwierdza zgodność z dyrektywami UE mającymi zastosowanie do produktu.		

WENTYLATOR STOŁOWY

● Wstęp

Gratulujemy Państwu zakupu nowego produktu. Tym samym zdecydowali się Państwo na zakup produktu wysokiej jakości. Instrukcja obsługi jest częścią tego produktu. Zawiera ona ważne wskazówki dotyczące bezpieczeństwa, użytkowania i utylizacji. Przed pierwszym użyciem produktu należy zapoznać się ze wszystkimi wskazówkami dotyczącymi obsługi i bezpieczeństwa. Używać produktu wyłącznie zgodnie z jego poniżej opisanym przeznaczeniem. W przypadku przekazania produktu innej osobie należy dołączyć do niego całą jego dokumentację.

● Użytkowanie zgodne z przeznaczeniem

Ten produkt jest przeznaczony do cyrkulacji powietrza chłodzącego. Zastosowania nie opisane w tej instrukcji obsługi mogą spowodować uszkodzenie produktu lub poważne obrażenia.

Ten produkt jest przeznaczony wyłącznie do użytku domowego; nie nadaje się do użytku komercyjnego.

Producent nie ponosi odpowiedzialności za szkody wynikłe z niewłaściwego użytkowania.

● Zakres dostawy

- Rozpakować produkt. Usunąć blokady transportowe.
Potrzebne akcesoria: Nożyczki (rys. B)
- Po rozpakowaniu produktu należy sprawdzić, czy produkt jest kompletny i w dobrym stanie. Przed użyciem usunąć wszystkie materiały opakowaniowe, w tym folie ochronne.

- 1x Korpus silnika (z nasadką blokującą i śrubami mocującymi (x 4)) oraz rurą (ze śrubą radełkowaną)
- 1x Podstawa
- 1x Siatka przednia (ze śrubą mocującą i nakrętką mocującą)
- 1x Siatka tylna
- 1x Wirnik

① **RADA:** Różne odłączane elementy dostarczane są w stanie zmontowanym (patrz akapit „Opis części”).

● Opis części

Przed przeczytaniem rozłożyć złożoną stronę z rysunkami. Zapoznać się ze wszystkimi funkcjami tego produktu.

Rys. A

- 1 *Nasadka blokująca 
- 2 Wirnik
- 3 Rowek
- 4 Siatka tylna
- 5 Uchwyt
- 6 Walek silnika
- 7 Regulator prędkości (0, I, II, III)
- 8 Regulator oscylacji
- 9 Korpus silnika
- 10 Kabel zasilania z wtyczką sieciową
- 11 *Śruba i nakrętka
- 12 *Pokrętko (regulacji nachylenia)
- 13 Podstawa

- 14 *Śruba radełkowana
- 15 *Śruby mocujące (M5 x 8 mm) (x 4) (siatki tylnej)
- 16 Zaciski siatki (x 4)
- 17 *Śruba mocująca (M2,5 x 10 mm) i nakrętka mocująca (siatkę)
- 18 Siatka przednia
- 19 Zawieszka
- * zmontowane

● Dane techniczne

Napięcie wejściowe: 220–240 V~, 50–60 Hz

Pobór mocy: 45 W

Opis	Symbol	Wartość	Jednostka
Maksymalne natężenie przepływu wentylatora	F	62,92	m ³ /min
Moc wentylatora	P	38,8	W
Wartość eksploatacyjna	SV	1,62	(m ³ /min)/W
Pobór mocy w trybie czuwania	P _{SB}	0,0	W
Poziom mocy akustycznej wentylatora	L _{WA}	60,5	dB(A)
Maksymalna prędkość powietrza	C	3,32	m/s
Norma dla pomiaru wartości eksploatacyjnej		IEC 60879:1986 (kor. 1992)	
Dodatkowych informacji udzielają		OWIM GmbH & Co. KG Stiftsbergstraße 1 74167 Neckarsulm NIEMCY www.owim.com	



Instrukcje bezpieczeństwa

**PRZED ROZPOCZĘCIEM
UŻYWANIA PRODUKTU
ZAPOZNAĆ SIĘ ZE
WSZYSTKIMI INSTRUKCJAMI
BEZPIECZEŃSTWA I INSTRUKCJĄ
OBSŁUGI! PRZEKAZUJĄC
PRODUKT INNYM OSOBOM,
NALEŻY DOŁĄCZYĆ WSZYSTKIE
DOKUMENTY!**

Uszkodzenia powstałe w wyniku nieprzestrzegania niniejszej instrukcji obsługi nie są objęte gwarancją! Nie ponosimy żadnej odpowiedzialności w przypadku wystąpienia szkód wtórnych! Nie bierzemy odpowiedzialności za uszkodzenia mienia lub obrażenia ciała, powstałe w wyniku niewłaściwego użytkowania lub nieprzestrzegania instrukcji bezpieczeństwa!

Dzieci i osoby z ograniczeniami

⚠ NIEBEZPIECZEŃSTWO!

Ryzyko uduszenia! Nie zostawiać dzieci bez nadzoru w pobliżu materiałów pakunkowych. Materiały pakunkowe grożą zadławieniem. Dzieci często nie są w stanie ocenić związanych z tym niebezpieczeństw. Zawsze trzymać dzieci z dala od materiałów pakunkowych.

- Produkt ten może być używany przez dzieci w wieku powyżej 8 lat i osoby o ograniczonych zdolnościach fizycznych, zmysłowych lub umysłowych lub o braku doświadczenia i wiedzy, jeśli znajdują się one pod nadzorem lub zostały poinstruowane o bezpiecznym użyciu produktu i wynikających z niego niebezpieczeństwach. Czyszczenia i prac konserwacyjnych nie mogą przeprowadzać dzieci pozostawione bez nadzoru. Dzieci nie mogą bawić się produktem.

Bezpieczeństwo elektryczne

⚠ **OSTRZEŻENIE! Ryzyko**

zranienia! Przed czyszczeniem i gdy produkt nie jest używany należy go wyłączyć i odłączyć od gniazdka elektrycznego.

⚠ **OSTRZEŻENIE! Ryzyko porażenia prądem!**

Upewnić się, że napięcie znamionowe podane na tabliczce znamionowej jest zgodne z napięciem sieci zasilającej.

⚠ **OSTRZEŻENIE! Ryzyko porażenia prądem!**

W przypadku uszkodzenia kabla zasilania tego produktu musi on zostać wymieniony przez producenta lub jego serwis klientowski lub też osobę posiadającą podobne kwalifikacje. Pozwoli to uniknąć zagrożeń.

Obsługa

- Produkt stosować tylko w pomieszczeniach suchych.
- Chronić produkt, kabel zasilania i wtyczkę sieciową przed kurzem, bezpośrednim działaniem promieni słonecznych, kapiącą i przyskającą wodą.

⚠ **OSTROŻNIE! Ryzyko**

zranienia! Przed zdjęciem siatki ochronnej zawsze odłączyć produkt od źródła zasilania.

⚠ **OSTROŻNIE! Ryzyko**

zranienia! Nigdy nie używać produktu z uszkodzoną siatką ochronną lub bez niej.

⚠ **OSTROŻNIE! Ryzyko**

zranienia! Podczas użytkowania trzymać ręce, włosy, ubranie i inne przedmioty z dala od siatki zabezpieczającej, aby uniknąć obrażeń lub uszkodzenia produktu.

● **Przed użyciem**

● **Rozpakowanie**

- Usunąć opakowanie. Sprawdzić, czy produkt nie jest uszkodzony.

● **Montaż**

- Potrzebne akcesoria: Śrubokręt krzyżakowy
- Liczba osób wymaganych do montażu: 1 osoba dorosła

Rys. Krok

- C
1. Śrubę radełkowaną [14] wykręcić z rury na korpusie silnika [9].
 2. Rurę osadzić na podstawie [13].
 3. Do zamocowania użyć śruby radełkowanej [14].
-
- D
- 4 śruby mocujące [15] wykręcić z korpusu silnika [9].
-
- E
1. Uchwyt siatki tylnej [5] skierować w górę i do tyłu. Siatkę tylną [4] przymocować do korpusu silnika [9].
 2. Do zamocowania użyć 4 śrub mocujących [15].
-
- F
1. Wirnik [2] umieścić na wałku silnika [6]. Trzpienie na wałku silnika wsunąć w rowek [3] z tyłu wirnika.
 2. Dokręcić nasadkę blokującą [1] na wałku silnika [6] (kierunek obrotów: ).

Rys. Krok

1. Z siatki przedniej [18] odkręcić śrubę mocującą i nakrętkę mocującą [17].
 2. Na siatce przedniej [18] poluzować zaciski siatki [16].
- G
3. Zawieszkę [19] przedniej siatki [18] umieścić na środku tylnej siatki [4].
- ❗ **RADA:** 4 zaciski siatki [16] muszą pasować do ramy siatki tylnej [4] i siatki przedniej [18].

Włożyć i dokręcić śrubę mocującą i nakrętkę mocującą [17]. 4 zaciski siatki [16] zamknąć na ramie siatki tylnej [4] i siatki przedniej [18].

- H
- ❗ **RADA:** Śruba mocująca i nakrętka mocująca [17] są bardzo małe. Nie zgubić ani nie upuścić.

● **Regulacja nachylenia**

- Poluzować pokrętko [12].
- Ręcznie ustawić kąt nachylenia.
- Dokręcić pokrętko [12].
- Nie regulować nachylenia, gdy produkt znajduje się w użyciu.

● Obsługa

- Produkt umieścić na płaskiej, stabilnej powierzchni.
- Wtyczkę sieciową [10] podłączyć do gniazdka sieciowego.

● Prędkość wentylatora

- Przekręcić pokrętkę regulatora prędkości [7], aby włączyć lub wyłączyć produkt i ustawić prędkość wentylatora:

Pozycja	Funkcja
0	Wyłączony
I	Mała prędkość wentylatora
II	Średnia prędkość wentylatora
III	Maksymalna prędkość wentylatora

● Oscylacja

- Ustawić regulator oscylacji [8]:

Położenie regulatora	Oscylacja *
Wyciągnięty	Wyłączony
Wciśnięty	Włączony

* podczas pracy

● Czyszczenie i konserwacja

- Przed czyszczeniem: Regulator prędkości [7] ustawić w pozycji **0**. Wtyczkę sieciową [10] wyjąć z gniazdka sieciowego.
- Czyścić produkt lekko zwilżoną szmatką.
- Nie wolno dopuścić, aby woda lub inne płyny dostały się do korpusu silnika [9].

⚠ OSTRZEŻENIE! Nie zanurzać części elektrycznych produktu w wodzie ani w innych płynach. Nigdy nie trzymać produktu pod bieżącą wodą.

- W żadnym wypadku nie wolno zdejmować zarówno siatki tylnej [4], jak i siatki przedniej [18].
- Siatkę tylną [4] i siatkę przednią [18] czyścić wyłącznie odkurzaczem i wilgotną szmatką.

● Przechowywanie

- Przechowywać produkt w oryginalnym opakowaniu, gdy nie jest używany.
- Produkt przechowywać w suchym, niedostępnym dla dzieci miejscu.

● Utylizacja

Opakowanie wykonane jest z materiałów przyjaznych dla środowiska, które można przekazać do utylizacji w lokalnym punkcie przetwarzania surowców wtórnych.



Przy segregowaniu odpadów prosimy zwrócić uwagę na oznakowanie materiałów opakowaniowych, oznaczone są one skrótami (a) i numerami (b) o następującym znaczeniu: 1–7: Tworzywa sztuczne / 20–22: Papier i tektura / 80–98: Materiały kompozytowe.



Produkt i materiał opakowania nadają się do ponownego przetworzenia, należy je zutylizować osobno w celu lepszego przetworzenia odpadów. Logo Triman jest ważne tylko dla Francji.



Informacji na temat możliwości utylizacji wyeksploatowanego produktu udziela urząd gminy lub miasta.



Z uwagi na ochronę środowiska nie wyrzucać urządzenia po zakończeniu eksploatacji do odpadów domowych, lecz prawidłowo zutylizować. Informacji o punktach zbiorczych i ich godzinach otwarcia udziela odpowiedni urząd.

● **Gwarancja**

Produkt wyprodukowano według wysokich standardów jakości i poddano skrupulatnej kontroli przed wysyłką. W przypadku wad produktu nabywcy przysługują ustawowe prawa. Gwarancja nie ogranicza ustawowych praw nabywcy produktu.

Produkt objęte jest 3 gwarancją, licząc od daty zakupu. Gwarancja wygasa w razie zawinionego przez użytkownika uszkodzenia produktu, niewłaściwego użycia lub konserwacji.

W przypadku wystąpienia w ciągu 3 lat od daty zakupu wad materiałowych lub fabrycznych, dokonujemy – według własnej oceny – bezpłatnej naprawy lub wymiany produktu.

Świadczenie gwarancyjne obejmuje wady materiałowe i fabryczne. Gwarancja nie obejmuje części produktu ulegających normalnemu zużyciu, uznawanych za części zużywalne (np. baterie) oraz uszkodzeń części łamliwych, np. przetłączników, akumulatorów lub wykonanych ze szkła.

Zgodnie z Kodeksem Cywilnym art. 581 §1 wraz z wymianą urządzenia lub ważnej części czas gwarancji rozpoczyna się na nowo.

● **Sposób postępowania w przypadku naprawy gwarancyjnej**

Aby zapewnić szybkie rozpatrzenie Państwa wniosku, prosimy stosować się do następujących wskazówek:

Przed skontaktowaniem się z działem serwisowym należy przygotować paragon i numer artykułu (IAN 384782_2107) jako dowód zakupu.

Numery artykułów można znaleźć na tabliczce znamionowej, na grawerunku, na stronie tytułowej jego instrukcji (na dole po lewej stronie) lub jako naklejkę na stronie odwrotnej lub spodniej.

W razie wystąpienia błędów w działaniu lub innych wad, należy skontaktować się najpierw z wymienionym poniżej działem serwisowym telefonicznie lub pocztą elektroniczną.

Produkt uznany za uszkodzony można następnie z dołączeniem dowodu zakupu (paragonu) i podaniem, na czym polega wada i kiedy wystąpiła, przestać bezpłatnie na podany Państwu adres serwisu.

● **Serwis**

 **Serwis Polska**

Tel.: 008004911946









E-Mail: owim@lidl.pl



Použitá výstražná upozornění a symboly	Strana	52
Úvod	Strana	52
Použití ke stanovenému účelu	Strana	52
Rozsah dodávky	Strana	53
Popis dílů	Strana	53
Technické údaje	Strana	53
Bezpečnostní pokyny	Strana	54
Před použitím	Strana	56
Vybalení	Strana	56
Montáž	Strana	56
Nastavení sklonu	Strana	56
Obsluha	Strana	57
Otáčky ventilátoru	Strana	57
Oscilace	Strana	57
Čištění a péče	Strana	57
Skladování	Strana	57
Zlikvidování	Strana	58
Záruka	Strana	59
Postup v případě uplatňování záruky	Strana	59
Servis	Strana	59

Použitá výstražná upozornění a symboly

V tomto návodu k obsluze a na obalu jsou používána následující upozornění:

	<p>NEBEZPEČÍ! Tento symbol se signální slovem „Nebezpečí“ označuje ohrožení s vysokým stupněm rizika, které má, pokud se mu nezabrání, za následek těžké zranění nebo smrt.</p>		<p>UPOZORNĚNÍ: Tento symbol se signálním slovem „Upozornění“ poskytuje další užitečné informace.</p>
	<p>VAROVÁNÍ! Tento symbol se signální slovem „Varování“ označuje ohrožení se středním stupněm rizika, které může mít, pokud se mu nezabrání, za následek těžké zranění nebo smrt.</p>		<p>Nebezpečí – riziko úrazu elektrickým proudem!</p>
	<p>OPATRNĚ! Tento symbol se signální slovem „Opatrně“ označuje ohrožení s nízkým stupněm rizika, které může mít, pokud se mu nezabrání, za následek malé nebo lehké zranění.</p>		<p>Používejte výrobek jen v suchých vnitřních prostorách.</p>
	<p>Značka CE potvrzuje shodu se směrnicemi EU, které se na výrobek vztahují.</p>		<p>Neprostrkujte prsty mřížkou.</p>

STOLNÍ VENTILÁTOR

● Úvod

Blahopřejeme Vám ke koupi nového výrobku. Rozhodli jste se pro kvalitní produkt. Návod k obsluze je součástí tohoto výrobku. Obsahuje důležité pokyny pro bezpečnost, použití a likvidaci. Před použitím výrobku se seznamte se všemi pokyny k obsluze a bezpečnostními pokyny. Používejte výrobek jen popsaným způsobem a na uvedených místech. Při předání výrobku třetí osobě předejte i všechny podklady.

● Použití ke stanovenému účelu

Tento výrobek určen ke generování cirkulace chladicího vzduchu. Použití, která nejsou v tomto návodu na obsluhu popsána, mohou způsobit poškození výrobku nebo vážné poranění.

Tento výrobek je určen pro použití v domácnosti; není vhodný pro profesionální použití.

Výrobce nepřebírá žádnou odpovědnost za škody způsobené neodborným použitím.

● Rozsah dodávky

- Výrobek vybalte. Odstraňte veškeré přepravní pojistky.

Potřebné příslušenství: Nůžky (obr. B)

- Zkontrolujte po vybalení produktu, zda je výrobek kompletní a v řádném stavu. Před použitím odstraňte všechny obalové materiály včetně ochranných fólií.

1x Motorová jednotka (se zajišťovacím uzávěrem a stavěcími šrouby (x 4)) a trubkou (se šroubem s rýhovanou hlavou)

1x Základna

1x Přední mřížka (se stavěcím šroubem a stavěcí matiči)

1x Zadní mřížka

1x Lopatka ventilátoru

- ① **UPOZORNĚNÍ:** Různé odnímatelné součástky jsou dodávány předmontované (viz „Popis dílů“).

● Popis dílů

Rozložte před čtením poskládanou stránku s výkresy. Seznamte se se všemi funkcemi výrobku.

Obr. A

- 1 * Zajišťovací uzávěr 
- 2 Lopatka ventilátoru
- 3 Drážka
- 4 Zadní mřížka
- 5 Rukojeť
- 6 Hřídel motoru
- 7 Regulátor otáček (0, I, II, III)
- 8 Regulátor oscilací
- 9 Motorová jednotka
- 10 Přípojné vedení se sířovou zástrčkou
- 11 * Šroub a matice
- 12 * Knoflík (nastavení sklonu)
- 13 Základna

14 * Šroub s rýhovanou hlavou

15 * Stavěcí šrouby (M5 x 8 mm) (x 4)
(zadní mřížka)

16 Mřížové svorky (x 4)

17 * Stavěcí šroub (M2,5 x 10 mm) a stavěcí matice (mřížka)

18 Přední mřížka

19 Závěsné zařízení

* předmontovaný

● Technické údaje

Vstupní napětí: 220-240 V~, 50-60 Hz

Příkon: 45 W

Popis	Symbol	Hodnota	Jednotka
Maximální průtok ventilátoru	F	62,92	m ³ /min
Příkon ventilátoru	P	38,8	W
Provozní hodnota	SV	1,62	(m ³ /min)/W
Příkon v pohotovostním stavu	P _{SB}	0,0	W
Hladina akustického výkonu ventilátoru	L _{WA}	60,5	dB(A)
Maximální rychlost vzduchu	C	3,32	m/s
Norma pro měření provozní hodnoty	IEC 60879:1986 (opr. 1992)		
Kontaktní osoby, které poskytnou další informace	OWIM GmbH & Co. KG Stiftsbergstraße 1 74167 Neckarsulm NĚMECKO www.owim.com		



Bezpečnostní pokyny

SEZNAMTE SE PŘED POUŽITÍM VÝROBKU SE VŠEMI BEZPEČNOSTNÍMI POKYNY A POKYNY PRO OBSLUHU! KDYŽ PŘEDÁVÁTE TENTO VÝROBEK JINÝM LIDEM, DEJTE JIM I VŠECHNY DOKUMENTY!

V případě poškození v důsledku nedodržení tohoto návodu na obsluhu se vaše záruka ruší! Za následné škody se nepřebírá žádná odpovědnost! V případě škody na majetku nebo zranění způsobené nesprávným používáním nebo nedodržáním bezpečnostních pokynů se nepřebírá žádná odpovědnost!

Děti a osoby se zdravotním omezením

⚠ NEBEZPEČÍ! Riziko udušení!

Nenechte děti hrát si bez dozoru s balicími materiály. Balicí materiál představuje nebezpečí udušení. Děti často podceňují s tím spojená nebezpečí. Vždy udržujte balicí materiál mimo dosah dětí.

- Tento výrobek mohou používat děti starší 8 let i osoby se sníženými fyzickými, smyslovými či mentálními schopnostmi nebo s nedostatkem zkušeností a znalostí, pokud jsou pod dohledem nebo byly poučeny ohledně bezpečného používání výrobku a chápou z toho vyplývající rizika. Čištění a uživatelskou údržbu nesmějí provádět děti bez dohledu.
Děti si nesmí s výrobkem hrát.

Elektrická bezpečnost

⚠ **VAROVÁNÍ! Riziko zranění!**

Výrobek vypněte a odpojte jej od elektrické sítě předtím, než začnete provádět čisticí práce, a v případě, že výrobek není používán.

⚠ **VAROVÁNÍ! Riziko úrazu elektrickým proudem!**

Dbejte na to, aby jmenovité napětí na typovém štítku odpovídalo napětí v síti vašeho napájení.

⚠ **VAROVÁNÍ! Riziko úrazu elektrickým proudem!**

Když je síťové přípojné vedení tohoto výrobku poškozeno, musí být nahrazeno výrobcem nebo jeho zákaznickou službou nebo podobně kvalifikovanou osobou, aby se zabránilo ohrožení.

Obsluha

- Používejte výrobek jen v suchých vnitřních prostorech.
- Chraňte výrobek, přípojné vedení a síťovou zástrčku před prachem, přímým slunečním zářením, kapající a stříkající vodě.

⚠ **OPATRŇE! Riziko zranění!**

Před odstraněním ochranné mřížky vždy odpojte výrobek od napájení.

⚠ **OPATRŇE! Riziko zranění!**

Nikdy nepoužívejte výrobek bez ochranné mřížky nebo s poškozenou mřížkou.

⚠ **OPATRŇE! Riziko zranění!**

Udržujte v průběhu použití ruce, vlasy, oblečení a předměty daleko od ochranného koše, abyste zabránili zraněním a poškozením výrobku.

● Před použitím

● Vybalení

- Odstraňte veškeré balicí materiály. Zkontrolujte, zda není výrobek poškozen.

● Montáž

- Potřebné příslušenství: Křížový šroubovák
- Počet osob vyžadovaných k montáži: 1 dospělý

Obr. Krok

- C
1. Odstraňte šroub s rýhovanou hlavou [14] z trubky do motorové jednotce [9].
 2. Trubku nasadte na základnu [13].
 3. Použijte šroub s rýhovanou hlavou [14] k upevnění.

- D
1. Uvolněte 4 stavěcí šrouby [15] z motorové jednotky [9].

- E
1. Vyrovnajte zadní rukojeť mřížky [5] směrem nahoru a k zadní straně. Upevněte zadní mřížku [4] k motorové jednotce [9].
 2. Použijte 4 stavěcí šrouby [15] k upevnění.

- F
1. Nasadte lopatku ventilátoru [2] na hřídel motoru [6]. Nastavte kolíky na hřideli motoru do drážky [3] na zadní straně lopatky ventilátoru.
 2. Dotáhněte zajišťovací uzávěr [1] na hřídel motoru [6] (směr otáčení: ).

Obr. Krok

1. Odeberte stavěcí šroub a stavěcí matici [17] z přední mřížky [18].
 2. Uvolněte mřížové svorky [16] z přední mřížky [18].
 3. Umístěte závěsné zařízení [19] přední mřížky [18] doprostřed na zadní mřížku [4].
- G
- ⓘ UPOZORNĚNÍ:** 4 mřížové svorky [16] musí zapadat přes rám zadní mřížky [4] a přední mřížky [18].

- H
- Vložte stavěcí šroub a stavěcí matici [17] a utáhněte je. Zavřete 4 mřížové svorky [16] přes rám zadní mřížky [4] a přední mřížky [18].

- ⓘ UPOZORNĚNÍ:** Stavěcí šroub a stavěcí matice [17] jsou velmi malé. Neztraťte je a nenechte je spadnout.

● Nastavení sklonu

- Uvolněte knoflík [12].
- Nastavte ručně úhel sklonu.
- Utáhněte knoflík [12].
- Neprovádějte nastavení úhlu sklonu, když je výrobek v provozu.

● **Obsluha**

- Postavte výrobek na rovné, stabilní podloží.
- Spojte síťovou zástrčku [10] s vhodnou zásuvkou.

● **Otáčky ventilátoru**

- Otáčejte regulátorem otáček [7] pro zapnutí nebo vypnutí výrobku a nastavení otáček ventilátoru:

Poloha	Funkce
0	Vyp
I	Nízké otáčky ventilátoru
II	Střední otáčky ventilátoru
III	Maximální otáčky ventilátoru

● **Oscilace**

- Nastavte regulátor oscilací [8]:

Poloha regulátoru	Oscilace*
Vytažený	Vyp
Zatlačený	Zap

* během provozu

● **Čištění a péče**

- Před čištěním: Nastavte regulátor otáček [7] do polohy 0. Vytáhněte síťovou zástrčku [10] ze zásuvky.
- Čistěte výrobek lehce navlhčeným šátkem.
- Nenechte dovnitř motorové jednotky [9] proniknout vodu nebo jiné kapaliny.

⚠ VAROVÁNÍ! Neponožujte elektrické části výrobku do vody nebo jiných kapalin. Nikdy výrobek nedržte pod tekoucí vodou.

- Zadní mřížka [4] ani přední mřížka [18] nesmí být za žádných okolností odstraněna.
- Zadní mřížku [4] a přední mřížku [18] čistěte pouze vysavačem a navlhčeným hadříkem.

● **Skladování**

- Pokud není výrobek používán, skladujte ho v originálním obalu.
- Uchovávejte výrobek a suchém místě mimo dosah dětí.

● **Zlikvidování**

Obal se skládá z ekologických materiálů, které můžete zlikvidovat prostřednictvím místních sběrů recyklovatelných materiálů.



Při třídění odpadu se řiďte podle označení obalových materiálů zkratkami (a) a čísly (b), s následujícím významem: 1–7: umělé hmoty / 20–22: papír a lepenka / 80–98: složené látky.



Výrobek a obalové materiály jsou recyklovatelné, zlikvidujte je odděleně pro lepší odstranění odpadu. Logo Triman platí jen pro Francii.



O možnostech likvidace vysloužilých zařízení se informujte u správy vaší obce nebo města.



V zájmu ochrany životního prostředí vysloužilý výrobek nevyhazujte do domovního odpadu, ale předejte k odborné likvidaci. O sběrnách a jejich otevíracích hodinách se můžete informovat u příslušné správy města nebo obce.

● **Záruka**

Výrobek byl vyroben s nejvyšší pečlivostí podle přísných kvalitativních směrnic a před odesláním prošel výstupní kontrolou. V případě závad máte možnost uplatnění zákonných práv vůči prodejci. Vaše práva ze zákona nejsou omezena naší níže uvedenou zárukou.

Na tento artikl platí 3 záruka od data zakoupení. Záruční lhůta začíná od data zakoupení. Uschovejte si dobře originál pokladní stvrzenky. Tuto stvrzenku budete potřebovat jako doklad o zakoupení.

Pokud se do 3 let od data zakoupení tohoto výrobku vyskytne vada materiálu nebo výrobní vada, výrobek Vám – dle našeho rozhodnutí – bezplatně opravíme nebo vyměníme. Tato záruka zaniká, jestliže se výrobek poškodí, neodborně použil nebo neobdržel pravidelnou údržbu.

Záruka platí za vady materiálu a výrobní vady. Tato záruka se nevztahuje na díly výrobku podléhající opotřebením (např. na baterie), dále na poškození křehkých, choulostivých dílů, např. vypínačů, akumulátorů nebo dílů zhotovených ze skla.

● **Postup v případě uplatňování záruky**

Pro zajištění rychlého zpracování Vašeho případu se řiďte následujícími pokyny:

V všechny požadavky si připravte pokladní stvrzenku a číslo artiklu (IAN 384782_2107) jako doklad o zakoupení.

Číslo artiklu najdete na typovém štítku, gravuře, titulní stránce návodu (vlevo dole) nebo na nálepce na zadní nebo spodní straně.

V případě poruch funkce nebo jiných závad nejdříve kontaktujte, telefonicky nebo e-mailem, v následujícím textu uvedené servisní oddělení.

Výrobek registrovaný jako vadný potom můžete s přiloženým dokladem o zakoupení (pokladní stvrzenkou) a údaji k závadě a kdy k ní došlo, bezplatně zaslat na adresu servisu, která Vám byla sdělena.

● **Servis**

 **Servis Česká republika**

Tel.: 800600632









E-Mail: owim@idl.cz



Použité výstražné upozornenia a symboly	Strana	61
Úvod	Strana	61
Použitie v súlade s určením	Strana	61
Rozsah dodávky	Strana	62
Popis súčiastok	Strana	62
Technické údaje	Strana	62
Bezpečnostné upozornenia	Strana	63
Pred použitím	Strana	65
Vybalenie	Strana	65
Montáž	Strana	65
Nastavenie náklonu	Strana	65
Obsluha	Strana	66
Rýchlosť ventilátora	Strana	66
Oscilácia	Strana	66
Čistenie a starostlivosť	Strana	66
Skladovanie	Strana	66
Likvidácia	Strana	67
Záruka	Strana	68
Postup v prípade poškodenia v záruke	Strana	68
Servis	Strana	68

Použité výstražné upozornenia a symboly

V tejto príručke a na obale sa používajú nasledujúce upozornenia:

	NEBEZPEČENSTVO! Tento symbol so signálnym slovom „Nebezpečenstvo“ označuje nebezpečenstvo s vysokým stupňom rizika, ktoré, ak sa mu nevyhnete, bude mať za následok smrť alebo vážne zranenie.		UPOZORNENIE: Tento symbol so signálnym slovom „Upozornenie“ ponúka ďalšie užitočné informácie.
	VÝSTRAHA! Tento symbol so signálnym slovom „Výstraha“ označuje nebezpečenstvo so stredným stupňom rizika, ktoré, ak sa mu nevyhnete, bude mať za následok vážne zranenie alebo smrť.		Nebezpečenstvo – úrazu elektrickým prúdom!
	POZOR! Tento symbol so signálnym slovom „Pozor“ označuje nebezpečenstvo s nízkym stupňom rizika, ktoré, ak sa mu nevyhnete, bude mať za následok ľahké alebo stredne ťažké zranenie.		Produkt používajte len v suchých interiéroch.
			Prsty nestrkajte cez mriežku.
	Značka CE potvrdzuje zhodu so smernicami EÚ, ktoré sú relevantné pre produkt.		

STOLOVÝ VENTILÁTOR

● Úvod

Blahoželáme Vám ku kúpe Vášho nového výrobku. Rozhodli ste sa pre veľmi kvalitný výrobok. Návod na obsluhu je súčasťou tohto výrobku. Obsahuje dôležité upozornenia týkajúce sa bezpečnosti, používania a likvidácie. Skôr ako začnete výrobok používať, oboznámte sa so všetkými pokynmi k obsluhu a bezpečnosti. Výrobok používajte iba v súlade s popisom a v uvedených oblastiach používania. V prípade postúpenia výrobku ďalším osobám odovzdajte aj všetky dokumenty patriace k výrobku.

● Použitie v súlade s určením

Tento produkt je určený na zabezpečenie cirkulácie chladného vzduchu. Spôsoby používania, ktoré nie sú uvedené v tomto návode na obsluhu, môžu spôsobiť poškodenie produktu alebo závažné poranenia.

Tento produkt je určený len na použitie v domácnosti; nie je vhodný na komerčné účely.

Výrobca nepreberá žiadnu zodpovednosť za škody spôsobené neodborným používaním.

● Rozsah dodávky

- Produkt vybalíte. Odstráňte prepravné poistky. Potrebné príslušenstvo: Nožnice (obr. B)
- Po vybalení skontrolujte riadny a kompletný stav produktu. Pred používaním odstráňte všetky obalové materiály, vrátane ochranných fólií.

- 1x Jednotka motora (s nastavovacím krytom a nastavovacími skrutkami (x 4)) a tyč (s ryhovanou skrutkou)
- 1x Základňa
- 1x Predná mriežka (s nastavovacou skrutkou a nastavovacou maticou)
- 1x Zadná mriežka
- 1x Lopatky

① **UPOZORNENIE:** Rôzne odnímateľné komponenty sa dodávajú vopred zmontované (pozrite „Popis súčiastok“).

● Popis súčiastok

Pred čítaním si rozložte stranu s nákresem. Oboznámte sa so všetkými funkciami produktu.

Obr. A

- 1 * Nastavovací kryt 
- 2 Lopatka
- 3 Drážka
- 4 Zadná mriežka
- 5 Rukoväť
- 6 Hriadeľ motora
- 7 Regulátor rýchlosti (0, I, II, III)
- 8 Regulátor oscilácií
- 9 Jednotka motora
- 10 Napájací kábel so sieťovou zástrčkou
- 11 * Skrutka a matica
- 12 * Tlačidlo (nastavenie náklonu)
- 13 Základňa

- 14 * Ryhovaná skrutka
- 15 * Nastavovacie skrutky (M5 x 8 mm) (x 4) (zadná mriežka)
- 16 Svorky na mriežku (x 4)
- 17 * Nastavovacia skrutka (M2,5 x 10 mm) a nastavovacia matica (mriežka)
- 18 Predná mriežka
- 19 Závašný prípravok
- * predmontované

● Technické údaje

Vstupné napätie: 220–240 V~, 50–60 Hz
Príkon: 45 W

Opis	Symbol	Hodnota	Jednotka
Maximálny prietok ventilátora	F	62,92	m ³ /min
Príkon ventilátora	P	38,8	W
Prevádzková hodnota	SV	1,62	(m ³ /min)/W
Spotreba energie v pohotovostnom režime	P _{SB}	0,0	W
Hladina akustického výkonu ventilátora	L _{WA}	60,5	dB(A)
Maximálna rýchlosť prúdenia vzduchu	C	3,32	m/s
Norma merania pre prevádzkovú hodnotu	IEC 60879:1986 (kor. 1992)		
Kontaktné údaje na získanie ďalších informácií	OWIM GmbH & Co. KG Stiftsbergstraße 1 74167 Neckarsulm NEMECKO www.owim.com		



Bezpečnostné upozornenia

PRED POUŽITÍM PRODUKTU SA OBOZNÁMTE SO VŠETKÝMI BEZPEČNOSTNÝMI UPOZORNENIAMI A POKYNNAMI NA POUŽITIE! KEĎ BUDETE TENTO PRODUKT ODOVZDÁVAŤ ĎALEJ, ODOVZDAJTE AJ KOMPLETNÚ DOKUMENTÁCIU K PRODUKTU!

V prípade poškodenia z dôvodu nedodržania tohto návodu na obsluhu zaniká nárok na záruku!

Za následne vzniknuté škody nepreberáme žiadnu záruku!

V prípade majetkových alebo personálnych škôd z dôvodu neodborného používania alebo nedodržania bezpečnostných upozornení nepreberáme žiadnu zodpovednosť!

Deti a osoby s postihnutím

⚠ NEBEZPEČENSTVO!

Nebezpečenstvo udusenía!

Deti nenechávajújte bez dozoru v blízkosti obalových materiálov. Obalový materiál predstavuje nebezpečenstvo udusenía. Deti často podceňujú nebezpečenstvo spojené s obalovými materiálmi. Nedovoľte, aby sa deti dostali sa do blízkosti obalového materiálu.

- Tento produkt môžu používať deti od 8 rokov a staršie, ako aj osoby so zníženými fyzickými, zmyslovými alebo duševnými schopnosťami, alebo nedostatkom skúseností a vedomostí, ak sú pod dozorom alebo boli poučené ohľadom bezpečného používania produktu a z toho vyplývajúcich nebezpečenstiev.

Čistenie a údržbu nesmú vykonávať deti bez dozoru.

Deti sa nesmú s produktom hrať.

Elektrická bezpečnosť

⚠ **VÝSTRAHA!**

Nebezpečenstvo

poranenia! Produkt vypnite a odpojte ho z elektrickej siete pred vykonaním akýchkoľvek čistiacich prác a tiež vtedy, keď produkt nebudete používať.

⚠ **VÝSTRAHA! Riziko úrazu elektrickým prúdom!**

Uistite sa, že menovité napätie na typovom štítku zodpovedá sieťovému napätiu vášho napájacieho zdroja.

⚠ **VÝSTRAHA! Riziko úrazu elektrickým prúdom!**

Ak je napájacie vedenie tohto produktu poškodené, musí ho vymeniť výrobca, jeho servisný zástupca, alebo podobne kvalifikovaná osoba, aby sa predišlo nebezpečenstvám.

Obsluha

- Produkt používajte len v suchých interiéroch.
- Produkt, napájací kábel a sieťovú zástrčku chráňte pred prachom, priamym slnečným žiarením, kvapkajúcou a striekajúcou vodou.

⚠ **POZOR! Nebezpečenstvo poranenia!**

Pred vybratím ochrannej mriežky odpojte produkt od napájania.

⚠ **POZOR! Nebezpečenstvo poranenia!**

Produkt nikdy nepoužívajte bez alebo s poškodenou ochrannou mriežkou.

⚠ **POZOR! Nebezpečenstvo poranenia!**

Počas používania udržiavajte ruky, vlasy, oblečenie a iné predmety mimo bezpečnostnej mriežky, aby ste predišli poraneniam alebo poškodeniam produktu.

● **Pred použitím**

● **Vybalenie**

- Odstráňte obalový materiál. Skontrolujte, či produkt nie je poškodený.

● **Montáž**

- Potrebné príslušenstvo: Krížový skrutkovač
- Počet potrebných osôb pri montáži: 1 dospelá osoba

Obr. Krok

- C
1. Odstráňte ryhovanú skrutku [14] z tyče na jednotke motora [9].
 2. Tyč postavte na základňu [13].
 3. Na pripevnenie použite ryhovanú skrutku [14].
-
- D
- Z jednotky motora [9] uvoľnite 4 nastavovacie skrutky [15].
-
- E
1. Narovnajzte zadnú rukoväť mriežky [5] smerom nahor a dozadu. Pripevnite zadnú mriežku [4] k jednotke motora [9].
 2. Na pripevnenie použite 4 nastavovacie skrutky [15].
-
- F
1. Nasadte lopatku [2] na hriadeľ motora [6]. Vidlice hriadeľa motora zasadte do drážky [3] na zadnej strane lopatky.
 2. Nastavovací kryt [1] na hriadeľ motora [6] pevne utiahnite (smer otáčania: ).

Obr. Krok

1. Odstráňte nastavovaciu skrutku a nastavovaciu maticu [17] z prednej mriežky [18].
 2. Uvoľnite svorky na mriežku [16] z prednej mriežky [18].
- G
3. Umiestnite závesný prípravok [19] prednej mriežky [18] do stredu zadnej mriežky [4].
- i** **UPOZORNENIE:** 4 svorky na mriežku [16] musia pasovať na rám zadnej mriežky [4] a prednej mriežky [18].

Nasadte nastavovaciu skrutku a nastavovaciu maticu [17] a utiahnite ich. Zatvorte 4 svorky na mriežku [16] na ráme zadnej mriežky [4] a prednej mriežky [18].

H

i **UPOZORNENIE:** Nastavovacia skrutka a nastavovacia matica [17] sú veľmi malé. Nestraťte ich a nech vám nespadnú.

● **Nastavenie náklonu**

- Uvoľnite tlačidlo [12].
- Ručne nastavte uhol náklonu.
- Utiahnite tlačidlo [12].
- Nastavenie náklonu nevykonávajte, keď je produkt v prevádzke.

● **Obsluha**

- Produkt postavte na plochý, stabilný povrch.
- Sieťovú zástrčku [10] zapojte do vhodnej zásuvky.

● **Rýchlosť ventilátora**

- Otočte regulátor rýchlosti [7], aby ste produkt zapli alebo vypli a nastavili rýchlosť ventilátora:

Poloha	Funkcia
0	Vyp.
I	Nízka rýchlosť ventilátora
II	Stredná rýchlosť ventilátora
III	Maximálna rýchlosť ventilátora

● **Oscilácia**

- Nastavte regulátor oscilácií [8]:

Poloha regulátora	Oscilácia*
Vytiahnutý	Vyp.
Zatlačený	Zap.

* počas prevádzky

● **Čistenie a starostlivosť**

- Pred čistením: Regulátor rýchlosti [7] nastavte do polohy 0. Vytiahnite sieťovú zástrčku [10] zo zásuvky.
- Produkt čistite mierne navlhčenou handrou.
- Do jednotky motora [9] nesmie preniknúť voda a ani iné kvapaliny.

- ⚠ **VÝSTRAHA!** Elektrické časti produktu neponárajte do vody alebo iných kvapalín. Produkt nikdy nedržte pod tečúcou vodou.
- Zadná mriežka [4] ani predná mriežka [18] sa nesmú za žiadnych okolností odstrániť.
- Zadnú mriežku [4] a prednú mriežku [18] čistite len vysávačom a vlhkou handričkou.

● **Skladovanie**

- Keď produkt nepoužívate, odložte ho v originálnom obale.
- Produkt uchovávajte na suchom mieste mimo dosahu detí.

● **Likvidácia**

Obal pozostáva z ekologických materiálov, ktoré môžete odovzdať na miestnych recyklačných zberných miestach.



Všímajte si prosím označenie obalových materiálov pre triedenie odpadu, sú označené skratkami (a) a číslami (b) s nasledujúcim významom: 1–7: Plasty / 20–22: Papier a kartón / 80–98: Spojené látky.



Výrobok a obalové materiály sú recyklovateľné, zlikvidujte ich oddelene pre lepšie spracovanie odpadu. Triman-Logo platí iba pre Francúzsko.



O možnostiach likvidácie opotrebovaného výrobku sa môžete informovať na Vašej obecnej alebo mestskej správe.



Ak výrobok doslúžil, v záujme ochrany životného prostredia ho neodhodte do domového odpadu, ale odovzdajte na odbornú likvidáciu. Informácie o zberných miestach a ich otváracích hodinách získate na Vašej príslušnej správe.

● **Záruka**

Tento výrobok bol dôkladne vyrobený podľa prísnych akostných smerníc a pred dodaním svedomito testovaný. V prípade nedostatkov tohto výrobku Vám prináležia zákonné práva voči predajcovi produktu. Tieto zákonné práva nie sú našou nižšie uvedenou zárukou obmedzené.

Na tento produkt poskytujeme 3-ročnú záruku od dátumu nákupu. Záručná doba začína plynúť dátumom kúpy. Starostlivo si prosím uschovajte originálny pokladničný lístok. Tento doklad je potrebný ako dôkaz o kúpe.

Ak sa v rámci 3 rokov od dátumu nákupu tohto výrobku vyskytne chyba materiálu alebo výrobná chyba, výrobok Vám bezplatne opravíme alebo vymeníme – podľa nášho výberu. Táto záruka zaniká, ak bol produkt poškodený, neodborne používaný alebo neodborne udržiavaný.

Poskytnutie záruky sa vzťahuje na chyby materiálu a výrobné chyby. Táto záruka sa nevzťahuje na časti produktu, ktoré sú vystavené normálnemu opotrebovaniu, a preto ich je možné považovať za opotrebovateľné diely (napr. batérie) alebo na poškodenia na rozbitných dieloch, napr. na spínači, akumulátorových batériách alebo častiach, ktoré sú zhotovené zo skla.

● **Postup v prípade poškodenia v záruke**

Pre zaručenie rýchleho spracovania Vašej požiadavky dodržte prosím nasledujúce pokyny:

Pre všetky otázky majte pripravený pokladničný doklad a číslo výrobku (IAN 384782_2107) ako dôkaz o kúpe.

Číslo výrobku nájdete na typovom štítku, gravúre, na prednej strane Vášho návodu (dole vľavo) alebo ako nálepku na zadnej alebo spodnej strane.

Ak sa vyskytnú funkčné poruchy alebo iné nedostatky, najskôr telefonicky alebo e-mailom kontaktujte následne uvedené servisné oddelenie.

Produkt označený ako defektný potom môžete s priloženým dokladom o kúpe (pokladničný lístok) a uvedením, v čom spočíva nedostatok a kedy sa vyskytol, bezplatne odoslať na Vám oznámenú adresu servisného pracoviska.

● **Servis**



Servis Slovensko

Tel.: 0800 008158









E-pošta: owim@idl.sk



Indicaciones de advertencia y símbolos empleados	Página	70
Introducción	Página	70
Uso previsto	Página	70
Volumen de suministro	Página	71
Descripción de las piezas	Página	71
Datos técnicos	Página	71
Indicaciones de seguridad	Página	72
Antes del uso	Página	74
Desembalaje	Página	74
Montaje	Página	74
Ajuste de inclinación	Página	74
Funcionamiento	Página	75
Velocidad del ventilador	Página	75
Oscilación	Página	75
Limpieza y cuidado	Página	75
Almacenamiento	Página	75
Eliminación	Página	76
Garantía	Página	77
Tramitación de la garantía	Página	77
Asistencia	Página	77

Indicaciones de advertencia y símbolos empleados

En este manual de instrucciones y en el embalaje se emplean las indicaciones de advertencia siguientes:

	<p>¡PELIGRO! Este símbolo con la palabra de señalización "Peligro" identifica un riesgo de nivel alto que, si no se evita, puede tener como consecuencia una lesión grave o incluso la muerte.</p>		<p>NOTA: Este símbolo con la palabra de señalización "Nota" ofrece más información útil.</p>
	<p>¡ADVERTENCIA! Este símbolo con la palabra de señalización "Advertencia" identifica un riesgo de nivel medio que, si no se evita, puede tener como consecuencia una lesión grave o incluso la muerte.</p>		<p>¡Peligro – riesgo de descarga eléctrica!</p>
	<p>¡CUIDADO! Este símbolo con la palabra de señalización "Cuidado" identifica un riesgo de nivel bajo que, si no se evita, puede tener como consecuencia una lesión menor o de tipo leve.</p>		<p>Utilice el producto solo en espacios interiores secos.</p>
			<p>No introduzca los dedos por la rejilla.</p>
	<p>El marcado CE ratifica la conformidad con las directivas de la UE aplicables al producto.</p>		

VENTILADOR DE SOBREMESA

● Introducción

Enhorabuena por la adquisición de su nuevo producto. Ha optado por un producto de alta calidad. El manual de instrucciones forma parte de este producto. Contiene importantes indicaciones sobre seguridad, uso y eliminación. Antes de usar el producto, familiarícese con todas las indicaciones de manejo y de seguridad. Utilice el producto únicamente como se describe a continuación y para las aplicaciones indicadas. Adjunte igualmente toda la documentación en caso de entregar el producto a terceros.

● Uso previsto

Este producto está previsto para generar una circulación de aire refrigerante. Los usos que no estén descritos en este manual de instrucciones pueden dañar el producto o provocar lesiones graves.

Este producto solo está previsto para un uso doméstico; no es apropiado para un uso comercial.

El fabricante no acepta ninguna responsabilidad por los daños causados por un uso incorrecto.

● Volumen de suministro

- Desembale el producto. Quite las fijaciones para el transporte.

Accesorio necesario: Tijeras (fig. B)

- Después de desembalar el producto, compruebe si está íntegro y en perfecto estado. Antes del uso, elimine la totalidad de los materiales de embalaje, incluyendo las láminas protectoras.

1x Unidad de motor (con tapa de cierre y tornillos de fijación (x 4)) y tubo (con tornillo moleteado)

1x Base

1x Rejilla delantera (con tornillo de fijación y tuerca de apriete)

1x Rejilla trasera

1x Pala

- ① **NOTA:** Algunos componentes extraíbles se suministran ya montados (véase "Descripción de las piezas").

● Descripción de las piezas

Antes de empezar a leer, abra la página desplegable con los dibujos. Familiarícese con todas las funciones del producto.

Fig. A

1 *Tapa de cierre 

2 Pala

3 Ranura

4 Rejilla trasera

5 Agarre

6 Eje del motor

7 Regulador de velocidad (0, I, II, III)

8 Regulador de oscilación

9 Unidad de motor

10 Cable de conexión con enchufe

11 *Tornillo y tuerca

12 *Perilla (ajuste de inclinación)

13 Base

14 *Tornillo moleteado

15 *Tornillos de fijación (M5 x 8 mm) (x 4)
(rejilla trasera)

16 Sujeciones de la rejilla (x 4)

17 *Tornillo de fijación (M2,5 x 10 mm) y tuerca de apriete (rejilla)

18 Rejilla delantera

19 Dispositivo de suspensión

* premontado

● Datos técnicos

Tensión de entrada: 220-240 V~, 50-60 Hz

Consumo de potencia: 45 W

Descripción	Símbolo	Valor	Unidad
Caudal máximo del ventilador	F	62,92	m ³ /min
Potencia utilizada por el ventilador	P	38,8	W
Valor de servicio	SV	1,62	(m ³ /min)/W
Consumo de energía en modo de espera	P _{SB}	0,0	W
Nivel de potencia acústica del ventilador	L _{WA}	60,5	dB(A)
Velocidad máxima del aire	C	3,32	m/s
Norma de medición para determinar la relación del servicio		IEC 60879:1986 (corr. 1992)	
Datos de las personas de contacto para obtener más información		OWIM GmbH & Co. KG Stiftsbergstraße 1 74167 Neckarsulm ALEMANIA www.owim.com	



Indicaciones de seguridad

¡ANTES DE USAR EL PRODUCTO, FAMILIARÍCESE CON TODAS LAS INDICACIONES DE SEGURIDAD E INSTRUCCIONES DE USO! ¡SI TRANSFIERE ESTE PRODUCTO, HÁGALO CON TODA LA DOCUMENTACIÓN!

¡Quedará anulada su garantía en el caso de daños resultantes de la no observación de este manual de instrucciones! ¡No se asumirá ninguna responsabilidad por daños indirectos! ¡No se asumirá ninguna responsabilidad en el caso de daños materiales o a personas si esos daños son el resultado de un uso inadecuado o de la no observación de las indicaciones de seguridad!

Niños y personas con limitaciones

⚠ ¡PELIGRO! ¡Riesgo de asfixia! No deje que los niños jueguen solos con el material de embalaje. El material de embalaje presenta riesgo de asfixia. Los niños subestiman a menudo los peligros. Mantenga siempre el material de embalaje fuera del alcance de los niños.

- Este producto puede ser utilizado por niños a partir de los 8 años y personas con capacidades físicas, mentales o sensoriales reducidas, siempre y cuando haya una persona responsable de su seguridad que los supervise o se los haya instruido en el uso seguro del producto y estos conozcan los posibles peligros. Las tareas de limpieza y mantenimiento no deben ser llevadas a cabo por niños sin supervisión.

No permita que los niños jueguen con el producto.

Seguridad eléctrica

⚠ ¡ADVERTENCIA! ¡Riesgo de lesión! Apague el producto y desconéctelo de la red eléctrica antes de realizar los trabajos de limpieza y siempre que no lo vaya a usar.

⚠ ¡ADVERTENCIA! ¡Riesgo de descarga eléctrica!

Asegúrese de que la tensión nominal de la placa de características coincida con la tensión nominal de su suministro de corriente.

⚠ ¡ADVERTENCIA! ¡Riesgo de descarga eléctrica!

A fin de evitar riesgos, si el cable de red de este producto resulta dañado, debe ser sustituido por el fabricante, su representante de servicio al cliente o una persona con una cualificación similar.

Funcionamiento

- Utilice el producto solo en espacios interiores secos.
- Proteja el producto, cable de conexión y enchufe del polvo, radiación solar directa, goteo y salpicaduras.

⚠ ¡CUIDADO! ¡Riesgo de lesión! Desconecte el producto del suministro de corriente antes de quitar la rejilla de protección.

⚠ ¡CUIDADO! ¡Riesgo de lesión! Nunca utilice el producto sin o con una rejilla de protección dañada.

⚠ ¡CUIDADO! ¡Riesgo de lesión! Durante el uso, mantenga las manos, cabello, vestimenta y otros objetos lejos de la rejilla de seguridad para evitar lesiones y daños en el producto.

● Antes del uso

● Desembalaje

- Retire por completo el material de embalaje. Compruebe si el producto está dañado.

● Montaje

- Accesorio necesario: Destornillador con punta en cruz
- Número de personas necesarias para el montaje: 1 adulto

Fig. Paso

- C
1. Quite el tornillo moleteado [14] del tubo en la unidad de motor [9].
 2. Introduzca el tubo en la base [13].
 3. Utilice el tornillo moleteado [14] para fijarlo.
-
- D
- Afloje los 4 tornillos de fijación [15] de la unidad de motor [9].
-
- E
1. Oriente el agarre de rejilla trasera [5] hacia arriba y hacia la parte posterior. Fije la rejilla trasera [4] en la unidad de motor [9].
 2. Utilice para ello 4 tornillos de fijación [15].
-
- F
1. Coloque la pala [2] en el eje del motor [6]. Encaje los pernos del eje del motor en la ranura [3] de la parte posterior de la pala.
 2. Apriete bien la tapa de cierre [1] en el eje del motor [6] (Sentido de giro: .

Fig. Paso

1. Quite el tornillo de fijación y la tuerca de apriete [17] de la rejilla delantera [18].
 2. Afloje las sujeciones de la rejilla [16] de la rejilla delantera [18].
 3. Coloque el dispositivo de suspensión [19] de la rejilla delantera [18] centrado en la rejilla trasera [4].
- G
- ⓘ NOTA:** Las 4 sujeciones de la rejilla [16] deben encajar sobre el marco de la rejilla trasera [4] y la rejilla delantera [18].

Inserte el tornillo de fijación y la tuerca de apriete [17], y apriételes. Cierre las 4 sujeciones de la rejilla [16] sobre el marco de la rejilla trasera [4] y la rejilla delantera [18].

H

ⓘ NOTA: El tornillo de fijación y la tuerca de apriete [17] son muy pequeños. No los pierda ni deje que se caigan.

● Ajuste de inclinación

- Afloje la perilla [12].
- Ajuste manualmente el ángulo de inclinación.
- Apriete la perilla [12].
- No realice ningún ajuste de inclinación si el producto está en funcionamiento.

● **Funcionamiento**

- Coloque el producto sobre una base lisa y estable.
- Conecte el enchufe [10] a una toma de corriente apropiada.

● **Velocidad del ventilador**

- Gire el regulador de velocidad [7] para encender o apagar el producto y para ajustar la velocidad del ventilador:

Posición	Función
0	Apagado
I	Velocidad del ventilador baja
II	Velocidad del ventilador media
III	Velocidad del ventilador máxima

● **Oscilación**

- Ajuste el regulador de oscilación [8]:

Posición del regulador	Oscilación *
Extraído	Apagado
Insertado	Encendido

* durante el funcionamiento

● **Limpieza y cuidado**

- Antes de la limpieza: Ajuste el regulador de velocidad [7] a la posición **0**. Desconecte el enchufe [10] de la toma de corriente.
- Limpie el producto con un paño ligeramente humedecido.
- No deje que el agua u otros líquidos penetren en la unidad de motor [9].

⚠ ¡ADVERTENCIA! No sumerja las piezas eléctricas del producto en agua u otros líquidos. Nunca ponga el producto debajo del agua corriente.

- La rejilla trasera [4] y la rejilla delantera [18] no deben quitarse en ningún caso.
- Limpie la rejilla trasera [4] y la rejilla delantera [18] únicamente con una aspiradora y un paño humedecido.

● **Almacenamiento**

- Guarde el producto en su embalaje original siempre que no esté en uso.
- Conserve el producto en un lugar seco fuera del alcance de los niños.

● **Eliminación**

El embalaje está compuesto por materiales no contaminantes que pueden ser desechados en el centro de reciclaje local.



Tenga en cuenta el distintivo del embalaje para la separación de residuos. Está compuesto por abreviaturas (a) y números (b) que significan lo siguiente:
1-7: plásticos / 20-22: papel y cartón / 80-98: materiales compuestos.



El producto y el material de embalaje son reciclables. Separe los materiales para un mejor tratamiento de los residuos.

El logotipo Triman se aplica solo para Francia.



Para obtener información sobre las posibilidades de desecho del producto al final de su vida útil, acuda a la administración de su comunidad o ciudad.



Para proteger el medio ambiente no tire el producto junto con la basura doméstica cuando ya no le sea útil. Deséchelo en un contenedor de reciclaje. Diríjase a la administración competente para obtener información sobre los puntos de recogida de residuos y sus horarios.

● **Garantía**

El producto ha sido fabricado cuidadosamente siguiendo exigentes normas de calidad y ha sido probado antes de su entrega. En caso de defecto del producto, usted tiene derechos legales frente al vendedor del mismo. Nuestra garantía (abajo indicada) no supone una restricción de dichos derechos legales.

Este producto dispone de una garantía de 3 años desde la fecha de compra. El plazo de garantía comienza a partir de la fecha de compra. Por favor, conserve adecuadamente el justificante de compra original. Este documento se requerirá como prueba de que se realizó la compra.

Si en el plazo de 3 años a partir de la fecha de compra se produce un fallo de material o fabricación en este producto, repararemos el producto o lo sustituiremos gratuitamente por un producto nuevo (según nuestra elección). La garantía quedará anulada si el producto resulta dañado o es utilizado o mantenido de forma inadecuada.

La garantía cubre defectos de materiales o de fabricación. Esta garantía no cubre aquellos componentes del producto sometidos a un desgaste normal y que, por ello, puedan considerarse piezas de desgaste (por ej. las pilas). Tampoco cubre daños de componentes frágiles como, por ejemplo, los interruptores, baterías y piezas de cristal.

● **Tramitación de la garantía**

Para garantizar una rápida tramitación de su consulta, tenga en cuenta las siguientes indicaciones:

Para realizar cualquier consulta, tenga a mano el recibo y el número de artículo (IAN 384782_2107) como justificante de compra.

Encontrará el número de artículo en una inscripción de la placa identificativa, en la portada de las instrucciones (abajo a la izquierda) o en una pegatina en la parte posterior o inferior.

Si el producto fallase o presentase algún defecto, póngase primero en contacto con el departamento de asistencia indicado, ya sea por teléfono o correo electrónico.

Puede enviarnos el producto defectuoso libre de franqueo adjuntando el recibo de compra (tícket de compra) e indicando dónde está y cuándo ha ocurrido el fallo a la dirección de asistencia que le indicamos.

● **Asistencia**

Asistencia en España

Tel.: 900984948









E-Mail: owim@lidl.es



Anvendte advarselssætninger og symboler	Side	79
Indledning	Side	79
Forskriftsmæssig anvendelse	Side	79
Leveringsomfang	Side	80
Beskrivelse af delene	Side	80
Tekniske data	Side	80
Sikkerhedsanvisninger	Side	81
Før produktet tages i brug	Side	83
Udpakning	Side	83
Montering	Side	83
Vinkelindstilling	Side	83
Betjening	Side	84
Ventilatorhastighed	Side	84
Oscillation	Side	84
Rengøring og vedligeholdelse	Side	84
Opbevaring	Side	84
Bortskaffelse	Side	85
Garanti	Side	86
Afvikling af garantisager	Side	86
Service	Side	86

Anvendte advarselssætninger og symboler

I denne betjeningsvejledning og på emballagen anvendes følgende advarselssymboler:

	FARE! Dette symbol, sammen med signalordet "Fare", betegner en faresituation med høj risikofaktor, som, hvis den ikke afværges, kan medføre alvorlige kvæstelser eller dødsfald.		BEMÆRK: Dette symbol, sammen med signalordet "Bemærk", angiver flere nyttige informationer.
	ADVARSEL! Dette symbol, sammen med signalordet "Advarsel", betegner en faresituation med mellemstor risikofaktor, som, hvis den ikke afværges, kan medføre alvorlige kvæstelser eller dødsfald.		Fare – risiko for elektrisk stød!
	FORSIGTIG! Dette symbol, sammen med signalordet "Forsigtig", betegner en faresituation med lav risikofaktor, som, hvis den ikke afværges, kan medføre mindre eller moderate kvæstelser.		Anvend kun produktet indendørs i tørre lokaler.
	CE-mærket bekræfter overensstemmelse med de for produktet gældende EU-direktiver.		Stik ikke fingrene igennem gitteret.

BORDVENTILATOR

● Indledning

Hjerteligt tillykke med købet af deres nye produkt. Du har besluttet dig for et produkt af høj kvalitet. Brugervejledningen er en del af dette produkt. Den indeholder vigtige informationer om sikkerhed, brug og bortskaffelse. Gør dig inden ibrugtagning af produktet fortrolig med alle betjenings- og sikkerhedsanvisninger. Benyt kun produktet som beskrevet og til de oplyste formål. Videregiv alle papirer, hvis du giver produktet videre til tredjemand.

● Forskriftsmæssig anvendelse

Dette produkt er beregnet til at frembringe en afkølede luftcirkulation. Anvendelser, som ikke er beskrevet i denne betjeningsvejledning, kan medføre skader på produktet eller alvorlige kvæstelser.

Dette produkt er kun beregnet til anvendelse i private husholdninger, og må ikke anvendes til kommercielle formål.

Fabrikanten fraskriver sig ethvert ansvar for skader som følge af forkert brug.

● Leveringsomfang

- Pak produktet ud. Fjern transportsikringerne. Nødvendigt tilbehør: Saks (fig. B)
- Når du har pakket produktet ud, skal du tjekke, at produktet er komplet og i funktionsdygtig stand. Før anvendelse skal al emballage fjernes, inklusive beskyttelsesfolier.

- 1x Motorenhed (med låsehætte og låseskruer (x 4) og rør (med riflet skrue)
- 1x Fod
- 1x Forreste gitter (med låseskrue og låsemøtrik)
- 1x Bagerste gitter
- 1x Vinge

① **BEMÆRK:** Diverse aftagelige komponenter leveres formonteret (se "Beskrivelse af delene").

● Beskrivelse af delene

Inden læsning foldes siden med tegningerne ud. Gør dig fortrolig med alle produktets funktioner.

Fig. A

- 1 * Låsehætte 
- 2 Vinge
- 3 Rille
- 4 Bageste gitter
- 5 Håndtag
- 6 Motoraksel
- 7 Hastighedsregulator (0, I, II, III)
- 8 Oscillationsregulator
- 9 Motorenhed
- 10 Tilslutningsledning med netstik
- 11 * Skruer og møtrik
- 12 * Knap (vinkelindstilling)
- 13 Fod

- 14 * Riflet skrue
- 15 * Låseskruer (M5 x 8 mm) (x 4) (bageste gitter)
- 16 Gitterklips (x 4)
- 17 * Låseskrue (M2,5 x 10 mm) og låsemøtrik (gitter)
- 18 Forreste gitter
- 19 Hængeanordning
- * formonteret

● Tekniske data

Indgangsspænding: 220–240 V~, 50–60 Hz
Effektforbrug: 45 W

Beskrivelse	Symbol	Værdi	Enhed
Maksimal ventilatorluftstrøm	F	62,92	m ³ /min
Ventilatorens effektoptag	P	38,8	W
Nytteværdi	SV	1,62	(m ³ /min)/W
Elforbrug i standbytilstand	P _{SB}	0,0	W
Ventilatorlydeffektniveau	L _{WA}	60,5	dB(A)
Maksimal lufthastighed	C	3,32	m/s
Målestandard for nytteværdi	IEC 60879:1986 (korr. 1992)		
Yderligere oplysninger kan fås ved henvendelse til	OWIM GmbH & Co. KG Stiftsbergstraße 1 74167 Neckarsulm TYSKLAND www.owim.com		



Sikkerhedsanvisninger

FØR PRODUKTET TAGES I BRUG, SKAL DU VÆRE FORTROLIG MED ALLE SIKKERHEDS- OG BETJENINGSANVISNINGER! HVIS PRODUKTET OVERLADES TIL TREDJEMAND, SKAL ALLE DOKUMENTER MEDFØLGE!

Hvis der opstår skader som følge af, at betjeningsvejledningen ikke følges, bortfalder erstatningsansvaret! Leverandøren påtager sig intet ansvar for følgeskader! Leverandøren påtager sig intet ansvar for ting- eller personskader, der opstår som følge af forkert anvendelse, eller hvis sikkerhedsanvisningerne ikke følges!

Børn og personer med handicap

⚠ FARE! Risiko for kvælning!

Børn må ikke efterlades med emballagen uden opsyn. Emballagen udgør en kvælningssrisiko. Børn undervurderer ofte de dermed forbundne farer. Hold emballagen uden for børns rækkevidde.

- Dette produkt kan anvendes af børn fra 8 år og opefter, samt af personer med reducerede, fysiske, sensoriske eller mentale færdigheder eller mangel på erfaring og kundskaber, hvis de er under opsyn, eller hvis de er instrueret i sikker brug af produktet og indforstået med de risici, der er forbundet hermed.

Rengøring og brugervedligeholdelse må kun udføres af børn, hvis de er under opsyn.

Børn må ikke lege med produktet.

Elektrisk sikkerhed

⚠ ADVARSEL! Fare for kvæstelser! Sluk for produktet, og afbryd det fra lysnettet, før produktet rengøres, og når produktet ikke anvendes.

⚠ ADVARSEL! Risiko for elektriske stød! Kontrollér, at netspændingen på typeskiltet stemmer overens med spændingen på forsyningsnettet.

⚠ ADVARSEL! Risiko for elektriske stød! Hvis produktets tilslutningsledning bliver beskadiget, skal den udskiftes af producentens kundeservice eller en tilsvarende autoriseret reparatør, for at undgå sikkerhedsrisici.

Betjening

- Anvend kun produktet indendørs i tørre lokaler.
- Beskyt produktet, tilslutningsledningen og netstikket mod støv, direkte sol, vanddråber og -stænk.

⚠ FORSIGTIG! Fare for kvæstelser! Afbryd altid produktet fra netspændingen, før sikkerhedsgitteret fjernes.

⚠ FORSIGTIG! Fare for kvæstelser! Anvend aldrig produktet uden eller med et beskadiget sikkerhedsgitter.

⚠ FORSIGTIG! Fare for kvæstelser! Under brug skal du holde hænder, hår, beklædning og andre genstande væk fra sikkerhedsgitteret for at undgå kvæstelser og skader på produktet.

● Før produktet tages i brug

● Udpakning

- Fjern emballagen. Kontroller om produktet er beskadiget.

● Montering

- Nødvendigt tilbehør: Krydskærvskruetrækker
- Antal personer der er nødvendige til monteringen: 1 voksen

Fig. Trin

- C
1. Fjern den riflede skrue **14** fra røret på motorenheden **9**.
 2. Sæt røret på foden **13**.
 3. Brug den riflede skrue **14** til at gøre den fast med.
-
- D
- De 4 låseskrue **15** på motorenheden **9** løsnes.
-
- E
1. Vend det bagerste gitterhåndtag **5** opad og bagud. Fastgør det bagerste gitter **4** til motorenheden **9**.
 2. Anvend de 4 låseskrue **15** til fastgørelse.
-
- F
1. Sæt vingen **2** på motorakslen **6**. Monter stifterne på motorakslen, i rillen **3** på bagsiden af vingen.
 2. Træk låsehætten **1** på motorakslen **6** (rotationsretning: **A**).

Fig. Trin

1. Fjern låseskrue og låsemøtrikken **17** fra det forreste gitter **18**.
 2. Løsn gitterklipsene **16** fra det forreste gitter **18**.
 3. Anbring hængeanordningen **19** på det forreste gitter **18** i midten på det bagerste gitter **4**.
- G
- ⓘ BEMÆRK:** De 4 gitterklips **16** skal passe over rammen på det bagerste gitter **4** og det forreste gitter **18**.
-
- H
- Sæt låseskrue og låsemøtrikken **17** i, og stram dem til. Luk de 4 gitterklips **16** over rammen på det bagerste gitter **4** og det forreste gitter **18**.
- ⓘ BEMÆRK:** Låseskrue og låsemøtrikken **17** er meget små. Undgå at miste eller tabe dem.

● Vinkelindstilling

- Knappen **12** løsnes.
- Indstil den ønskede vinkel manuelt.
- Stram knappen **12** til.
- Udfør ikke en vinkelindstilling, mens produktet er i drift.

● **Betjening**

- Anbring produktet på et plant, stabilt underlag.
- Tilslut netstikket [10] til en stikkontakt.

● **Ventilatorhastighed**

- Drej på hastighedsregulatoren [7] for at til- eller frakoble produktet og for at indstille ventilatorhastigheden:

Position	Funktion
0	Fra
I	Laveste ventilatorhastighed
II	Mellemste ventilatorhastighed
III	Højeste ventilatorhastighed

● **Oscillation**

- Indstil oscillationsregulatoren [8]:

Regulatorposition	Oscillation*
Udtrykket	Fra
Indtrykket	Til

* under drift

● **Rengøring og vedligeholdelse**

- Før rengøring: Sæt hastighedsregulatoren [7] i position 0. Træk netstikket [10] ud af stikkontakten.
- Rengør produktet med en let fugtig klud.
- Vand eller andre væsker må ikke trænge ind i motorenheden [9].

⚠ ADVARSEL! Produktets elektriske dele må aldrig nedsænkes i vand eller andre væsker. Hold aldrig produktet under rindende vand.

- Både det bagerste gitter [4] og det forreste gitter [18] må under ingen omstændigheder fjernes.
- Rengør kun det bagerste gitter [4] og det forreste gitter [18] med en støvsuger og en let fugtet klud.

● **Opbevaring**

- Opbevar produktet i originalemballagen, når det ikke anvendes.
- Opbevar produktet på et tørt sted uden for børns rækkevidde.

● **Bortskaffelse**

Indpakningen består af miljøvenlige materialer, som De kan bortskaffe over de lokale genbrugssteder.



Bemærk forpakkingsmaterialernes mærkning til affaldssorteringen, disse er mærket med forkortelser (a) og numre (b) med følgende betydning: 1-7: kunststoffer / 20-22: papir og pap / 80-98: kompositmaterialer.



Produktet og indpakkingsmaterialerne kan genbruges; bortskaf disse særskilt til en bedre affaldsbehandling.

Triman-logoet gælder kun for Frankrig.



De får oplyst muligheder til bortskaffelse af det udtjente produkt hos deres lokale myndigheder eller bystyre.



For miljøets skyld, så må produktet aldrig smides ud sammen med husholdningsaffaldet, når det er udtjent, men skal afleveres til en fagmæssig korrekt bortskaffelse. De kan informere Dem vedrørende opsamlingssteder og deres åbningstider hos deres ansvarlige forvaltning.

● **Garanti**

Produktet blev produceret omhyggeligt efter de strengeste kvalitetskrav og kontrolleret grundigt inden levering. Hvis der forekommer mangler ved dette produkt, så har de juridiske rettigheder over for sælgeren af dette produkt. Disse juridiske rettigheder indskrænkes ikke af vores garanti, der beskrives i det følgende.

De får 3 års garanti fra købsdatoen på dette produkt. Garantifristen begynder med købsdatoen. Opbevar den originale kassebon på et sikkert sted. Denne kassebon behøves som dokumentation for købet.

Hvis der inden for 3 år fra købsdatoen af for dette produkt opstår en materiale- eller fabrikationsfejl, bliver produktet repareret eller erstattet – efter vores valg – af os uden omkostninger for dem. Garantien bortfalder, hvis produktet bliver beskadiget eller ikke anvendes eller vedligeholdes korrekt.

Garantien gælder for materiale- eller fabrikationsfejl. Denne garanti dækker ikke produktdele, som er udsat for normalt slid og derfor kan betragtes som normale sliddele (f.eks. batterier) eller ved skader på skrøbelige dele; f.eks. kontakter, akkumulatorer som er fremstillet af glas.

● **Afvikling af garantisager**

For at kunne garantere en hurtig sagsbehandling af deres forespørgsel, bedes De følge følgende anvisninger:

Opbevar kassebon og artikelnummer (IAN 384782_2107) som købsdokumentation, så disse kan fremlægges på forespørgsel. Artikelnumrene er angivet på typeskiltet, ved en indgravering, på forsiden af vejledningen (nederst til venstre) eller på et mærkat på bag- eller undersiden. Hvis der forekommer funktionsfejl eller andre mangler, skal De først kontakte nedenstående serviceafdeling telefonisk eller via e-mail.

Et produkt, der er registreret som defekt, kan De derefter sende portofrit til den meddelte serviceadresse ved vedlæggelse af købsbeviset (kassebon) og angivelsen af, hvori manglen består, og hvornår den er opstået.

● **Service**

 **Service Danmark**

Tel.: 80253972



E-Mail: owim@lidl.dk



Avvertenze e simboli utilizzati	Pagina	88
Introduzione	Pagina	88
Uso previsto	Pagina	88
Contenuto della confezione	Pagina	89
Descrizione dei componenti	Pagina	89
Dati tecnici	Pagina	89
Istruzioni di sicurezza	Pagina	90
Prima dell'uso	Pagina	92
Disimballaggio	Pagina	92
Montaggio	Pagina	92
Regolazione dell'inclinazione	Pagina	92
Funzionamento	Pagina	93
Velocità del ventilatore	Pagina	93
Oscillazione	Pagina	93
Pulizia e manutenzione	Pagina	93
Conservazione	Pagina	93
Smaltimento	Pagina	94
Garanzia	Pagina	95
Gestione dei casi in garanzia	Pagina	95
Assistenza	Pagina	95

Avvertenze e simboli utilizzati

Nel presente manuale e sull'imballaggio sono utilizzate le seguenti avvertenze:

	PERICOLO! Questo simbolo con il termine "Pericolo" indica una minaccia ad alto rischio che, se non evitata, può causare gravi lesioni o un esito letale.		INDICAZIONE: Questo simbolo con il termine "Indicazione" contiene ulteriori utili informazioni.
	AVVERTENZA! Questo simbolo con il termine "Avvertenza" indica una minaccia a medio rischio che, se non evitata, può causare gravi lesioni o un esito letale.		Pericolo - rischio di scossa elettrica!
	CAUTELE! Questo simbolo con il termine "Cautela" indica una minaccia a basso rischio che, se non evitata, può causare lesioni lievi o di media gravità.		Utilizzare il prodotto solo in ambiente asciutto.
			Non inserire le dita nella griglia.
	Il marchio CE conferma la conformità alle direttive UE applicabili al prodotto.		

VENTILATORE DA TAVOLO

● Introduzione

Congratulazioni per l'acquisto del vostro nuovo prodotto. Avete optato per un prodotto di alta qualità. Le istruzioni d'uso sono parte integrante di questo prodotto. Esse contengono importanti avvertenze sulla sicurezza, l'impiego e lo smaltimento. Prima dell'utilizzo del prodotto, prendere conoscenza di tutte le istruzioni d'uso e delle avvertenze di sicurezza. Utilizzare il prodotto solo come descritto e per i campi di applicazione indicati. Consegnare tutte le documentazioni su questo prodotto quando viene ceduto a terzi.

● Uso previsto

Il presente prodotto è previsto per produrre una circolazione di aria raffrescante. Utilizzi diversi da quelli descritti in questo manuale di istruzioni possono provocare danni al prodotto o lesioni gravi.

Questo prodotto è destinato unicamente per un uso domestico; non è adatto all'uso commerciale.

Il produttore non si assume alcuna responsabilità per danni derivanti da utilizzi non conformi.

● Contenuto della confezione

- Disimballare il prodotto. Rimuovere i fissaggi per il trasporto.

Accessori richiesti: Forbici (Fig. B)

- Dopo il disimballaggio, verificare che il prodotto sia completo e in buone condizioni. Rimuovere tutti i materiali di imballaggio, comprese le pellicole protettive, prima dell'uso.

1x Unità motore (con tappo di bloccaggio e viti d'arresto (x 4)) e tubo (con vite a testa zigrinata)

1x Base

1x Griglia anteriore (con vite d'arresto e controdado)

1x Griglia posteriore

1x Elica

- ① **INDICAZIONE:** Diversi componenti rimovibili sono consegnati preassemblati (vedere "Descrizione delle parti").

● Descrizione dei componenti

Aprire la pagina pieghevole con i disegni prima di leggere. Familiarizzare con tutte le funzioni del prodotto.

Fig. A

- 1 *Tappo di bloccaggio 
- 2 Elica
- 3 Scanalatura
- 4 Griglia posteriore
- 5 Impugnatura
- 6 Albero motore
- 7 Regolatore della velocità (0, I, II, III)
- 8 Regolatore dell'oscillazione
- 9 Unità motore
- 10 Cavo di alimentazione e spina
- 11 *Vite e dado
- 12 *Manopola (regolazione dell'inclinazione)
- 13 Base

14 *Vite a testa zigrinata

15 *Vite d'arresto (M5 x 8 mm) (x 4) (griglia posteriore)

16 Morsetti griglia (x 4)

17 *Vite d'arresto (M2,5 x 10 mm) e controdado (griglia)

18 Griglia anteriore

19 Gancio

* premontati

● Dati tecnici

Tensione di ingresso: 220–240 V~, 50–60 Hz

Potenza assorbita: 45 W

Denominazione Simbolo Valore Unità

Denominazione	Simbolo	Valore	Unità
Portata massima d'aria	F	62,92	m ³ /min
Potenza assorbita del ventilatore	P	38,8	W
Valori di esercizio	SV	1,62	(m ³ /min)/W
Consumo elettrico in modo "attesa"	P _{SB}	0,0	W
Livello di potenza sonora del ventilatore	L _{WA}	60,5	dB(A)
Velocità massima dell'aria	C	3,32	m/s
Norme di misura per il valore di esercizio		IEC 60879:1986 (corr. 1992)	
Referente per ulteriori informazioni		OWIM GmbH & Co. KG Stiftsbergstraße 1 74167 Neckarsulm GERMANIA www.owim.com	



Istruzioni di sicurezza

PRIMA DI USARE IL PRODOTTO PER LA PRIMA VOLTA, FAMILIARIZZARE CON TUTTE LE ISTRUZIONI PER L'USO E LA SICUREZZA! IN CASO DI CESSIONE DEL PRODOTTO A TERZI, AVERE CURA DI CONSEGNARE TUTTA LA DOCUMENTAZIONE!

In caso di danni dovuti al mancato rispetto di questo manuale di istruzioni, la garanzia è invalidata! La Società declina qualsiasi responsabilità per danni consequenziali! Il Produttore declina qualsiasi responsabilità in caso di danni a cose o persone dovuti a un utilizzo non conforme o al mancato rispetto delle istruzioni di sicurezza!

Bambini e disabili

⚠ PERICOLO! Rischio di soffocamento! Non

lasciare mai i bambini da soli in presenza di materiale di imballaggio. Il materiale di imballaggio comporta un pericolo di soffocamento. I bambini sottovalutano spesso i pericoli esistenti. Tenere sempre i materiali di imballaggio fuori dalla portata dei bambini.

- Questo prodotto può essere utilizzato da bambini a partire dagli 8 anni e da persone con ridotte capacità fisiche, sensoriali o mentali o con mancanza di esperienza e di conoscenza, purché siano sorvegliati o istruiti all'uso del prodotto in sicurezza e ne comprendano i pericoli connessi.

La pulizia e la manutenzione utente non possono essere eseguite da bambini senza supervisione.

I bambini non devono giocare con il prodotto.

Sicurezza elettrica

⚠ AVVERTENZA! Rischio di lesioni! Spegnerne il prodotto e scollegarlo dall'alimentazione prima di pulirlo e quando non viene utilizzato.

⚠ AVVERTENZA! Rischio di scossa elettrica! Assicurarsi che la tensione nominale indicata sulla targhetta identificativa corrisponda alla tensione nominale dell'alimentazione elettrica.

⚠ AVVERTENZA! Rischio di scossa elettrica! Se il cavo di alimentazione elettrica del prodotto viene danneggiato deve essere sostituito dal produttore, dal suo servizio clienti o da un tecnico qualificato, per evitare rischi.

Funzionamento

- Utilizzare il prodotto solo in ambiente asciutto.
- Proteggere il prodotto, il cavo di alimentazione e la spina dalla polvere, dai raggi diretti del sole, da gocce e spruzzi d'acqua.

⚠ CAUTELA! Rischio di lesioni! Scollegare il prodotto dall'alimentazione prima di rimuovere la griglia di protezione.

⚠ CAUTELA! Rischio di lesioni! Non utilizzare mai il prodotto senza griglia di protezione o con griglia di protezione danneggiata.

⚠ CAUTELA! Rischio di lesioni! Durante il funzionamento tenere le mani, i capelli, i capi di abbigliamento e altri oggetti lontano dalla griglia di sicurezza per evitare lesioni e danni al prodotto.

● **Prima dell'uso**

● **Disimballaggio**

- Rimuovere il materiale di imballaggio. Verificare se il prodotto è danneggiato.

● **Montaggio**

- Accessori richiesti: Cacciavite a croce
- Numero di persone richieste per il montaggio: 1 adulto

Fig. Fase

- C
1. Togliere la vite a testa zigrinata **14** dal tubo dell'unità motore **9**.
 2. Posizionare il tubo sulla base **13**.
 3. Utilizzare la vite a testa zigrinata **14** per fissare.
-
- D
- Allentare le 4 viti d'arresto **15** sull'unità motore **9**.
-
- E
1. Allineare l'impugnatura della griglia posteriore **5** verso l'alto e verso la parte posteriore. Fissare la griglia posteriore **4** all'unità motore **9**.
 2. Utilizzare le 4 viti d'arresto **15** per fissare.
-
- F
1. Posizionare l'elica **2** sull'albero motore **6**. Inserire i perni dell'albero motore nella scanalatura **3** sul retro dell'elica.
 2. Stringere il tappo di bloccaggio **1** sull'albero motore **6** (senso di rotazione: )

Fig. Fase

1. Allentare la vite d'arresto e il controdado **17** dalla griglia anteriore **18**.
 2. Allentare i morsetti griglia **16** dalla griglia anteriore **18**.
 3. Inserire il gancio **19** della griglia anteriore **18** al centro della griglia posteriore **4**.
- G
- i** **INDICAZIONE:** I 4 morsetti griglia **16** devono adattarsi al telaio della griglia posteriore **4** e della griglia anteriore **18**.

Inserire e serrare la vite d'arresto e il controdado **17**. Chiudere i 4 morsetti griglia **16** sul telaio della griglia posteriore **4** e della griglia anteriore **18**.

- H
- i** **INDICAZIONE:** La vite d'arresto e il controdado **17** sono molto piccoli. Non perderli e non farli cadere.

● **Regolazione dell'inclinazione**

- Allentare la manopola **12**.
- Regolare l'angolo di inclinazione manualmente.
- Stringere la manopola **12**.
- Non regolare l'inclinazione quando il prodotto è in funzione.

● Funzionamento

- Collocare il prodotto su una base piana, stabile.
- Collegare la spina **10** a una presa idonea.

● Velocità del ventilatore

- Ruotare il regolatore della velocità **7** per accendere o spegnere il prodotto e per regolare la velocità del ventilatore:

Posizione	Funzione
0	Off
I	Velocità del ventilatore minima
II	Velocità del ventilatore media
III	Velocità del ventilatore massima

● Oscillazione

- Impostare il regolatore dell'oscillazione **8**:

Posizione del regolatore	Oscillazione*
Sollevato	Off
Premuto	On

* durante il funzionamento

● Pulizia e manutenzione

- Prima della pulizia: Portare il regolatore della velocità **7** in posizione **0**. Staccare la spina **10** dalla presa.
 - Pulire il prodotto con un panno leggermente inumidito.
 - Non consentire ad acqua o altri liquidi di penetrare nell'unità motore **9**.
- ⚠ AVVERTENZA!** Non immergere le parti elettriche del prodotto in acqua o altri liquidi. Non tenere mai il prodotto sotto l'acqua corrente.
- Sia la griglia posteriore **4** che la griglia anteriore **18** non devono essere rimosse in nessun caso.
 - Pulire la griglia posteriore **4** e la griglia anteriore **18** esclusivamente con un aspirapolvere e un panno leggermente inumidito.

● Conservazione

- Conservare in prodotto nell'imballo originale quando non viene utilizzato.
- Tenere il prodotto in un luogo asciutto, fuori dalla portata dei bambini.

● **Smaltimento**

L'imballaggio è composto da materiali ecologici che possono essere smaltiti presso i siti di raccolta locali per il riciclo.



Osservare l'identificazione dei materiali di imballaggio per lo smaltimento differenziato, i quali sono contrassegnati da abbreviazioni (a) e da numeri (b) con il seguente significato: 1-7: plastiche / 20-22: carta e cartone / 80-98: materiali compositi.



Il prodotto e il materiale da imballaggio sono riciclabili. Smaltire separatamente per un ottimale trattamento dei rifiuti. Il logo Triman è valido solamente per la Francia.



E' possibile informarsi circa le possibilità di smaltimento del prodotto usato presso l'amministrazione comunale o cittadina.



Per questioni di tutela ambientale non gettare il prodotto usato tra i rifiuti domestici, ma provvedere invece al suo corretto smaltimento. Presso l'amministrazione competente è possibile ricevere informazioni circa i siti di raccolta e i relativi orari di apertura.

● **Garanzia**

Il prodotto è stato prodotto secondo severe direttive di qualità e controllato con premura prima della consegna. In caso di difetti del prodotto, l'acquirente può far valere i propri diritti legali nei confronti del venditore. Questi diritti legali non vengono limitati in alcun modo dalla garanzia di seguito riportata.

Questo prodotto è garantito per 3 anni a partire dalla data di acquisto. Il termine di garanzia ha inizio a partire dalla data di acquisto. Conservare lo scontrino di acquisto originale in buone condizioni.

Questo documento servirà a documentare l'avvenuto acquisto.

Il prodotto da Lei acquistato dà diritto ad una garanzia di 3 anni a partire dalla data di acquisto. La presente garanzia decade nel caso di danneggiamento del prodotto, di utilizzo o di manutenzione inadeguati.

La prestazione di garanzia vale sia per difetti di materiale che per difetti di fabbricazione. La presente garanzia non si estende a parti del prodotto soggette a normale usura e che possono essere identificate, pertanto, come parti soggette a usura (p. es., le batterie), né a danni su parti staccabili, come interruttore, batterie o simili, realizzate in vetro.

● **Gestione dei casi in garanzia**

Per garantire un rapido disbrigo delle proprie pratiche, seguire le istruzioni seguenti:

Per ogni richiesta si prega di conservare lo scontrino e il codice dell'articolo (IAN 384782_2107) come prova d'acquisto.

Il numero d'articolo può essere dedotto dalla targhetta, da un'incisione, dal frontespizio delle istruzioni (in basso a sinistra) oppure dall'adesivo applicato sul retro o sul lato inferiore.

In caso di disfunzioni o avarie, contattare innanzitutto i partner di assistenza elencati di seguito telefonicamente oppure via e-mail.

Si può inviare il prodotto ritenuto difettoso all'indirizzo del centro di assistenza indicato con spedizione esente da affrancatura, completo del documento di acquisto (scontrino) e della descrizione del difetto, specificando anche quando tale difetto si è verificato.

● **Assistenza**

IT

Assistenza Italia

Tel.: 800790789









E-Mail: owim@lidl.it



Felhasznált figyelmeztető jelzések és szimbólumok	Oldal	97
Bevezető	Oldal	97
Rendeltetésszerű használat	Oldal	97
A csomagolás tartalma	Oldal	98
A részegységek leírása	Oldal	98
Műszaki adatok	Oldal	98
Biztonsági utasítások	Oldal	99
Használat előtt	Oldal	101
Kicsomagolás	Oldal	101
Összeszerelés	Oldal	101
A dőlésszög beállítása	Oldal	101
Kezelés	Oldal	102
Forgási sebesség	Oldal	102
Elfordulás	Oldal	102
Tisztítás és ápolás	Oldal	102
Tárolás	Oldal	102
Mentesítés	Oldal	103
Garancia	Oldal	104
Garanciális ügyek lebonyolítása	Oldal	104
Szerviz	Oldal	104

Felhasznált figyelmeztető jelzések és szimbólumok

Ebben a használati útmutatóban és a csomagoláson az alábbi figyelmeztető jelzésekkel találkozhat:

	VESZÉLY! Ez a szimbólum a „Veszély” szó mellett nagy kockázati tényezőre hívja fel a figyelmet, melyet ha nem kerülnek el, az súlyos sérülésekhez vagy halálesetkez vezet.		MEGJEGYZÉS: Ez a szimbólum a „Megjegyzés” szó mellett hasznos információkra hívja fel a figyelmet.
	FIGYELMEZTETÉS! Ez a szimbólum a „Figyelmeztetés” szó mellett közepes kockázati tényezőre hívja fel a figyelmet, melyet ha nem kerülnek el, az súlyos sérülésekhez vagy akár halálesetkez is vezethet.		Veszély – áramütésveszély!
	VIGYÁZAT! Ez a szimbólum a „Vigyázat” szó mellett alacsony kockázati tényezőre hívja fel a figyelmet, melyet ha nem kerülnek el, az kisebb vagy mérsékelt sérülésekhez vezethet.		A terméket csak száraz helyiségekben, beltéren használja.
			Ne dugja át az ujjait a rácson.
	A CE-jelzés azt jelzi, hogy a termék megfelel a rá vonatkozó EU előírásoknak.		

ASZTALI VENTILÁTOR

● Bevezető

Gratulálunk új termékének vásárlása alkalmából. Ezzel a döntésével vállalatunk értékes terméke mellett döntött. A használati utasítás ezen termék része. A biztonságra, a használatára és a megsemmisítésre vonatkozó fontos tudnivalókat tartalmazza. A termék használata előtt ismerje meg az összes használati és biztonsági tudnivalót. A terméket csak a leírtak szerint és a megadott felhasználási területeken alkalmazza. A termék harmadik személy számára való továbbadása esetén kézbesítse vele annak a teljes dokumentációját is.

● Rendeltetészerű használat

A termék a levegő hűsítő keringetésére alkalmas. Az ebben a használati útmutatóban leírtakon kívüli használati módok a termék károsodásához vagy súlyos sérülésekhez vezethetnek.

A termék kizárólag háztartási használatra alkalmas, üzleti célra nem.

A gyártó nem vállal felelősséget a szakszerűtlen használatból adódó károkért.

● A csomagolás tartalma

- Csomagolja ki a terméket. Távolítsa el a szállítási rögzítőelemeket.

Szükséges tartozék: Olló (B ábra)

- A termék kicsomagolása után ellenőrizze, hogy a termék hiánytalan és kifogástalan állapotban van-e. Használat előtt távolítsa el minden csomagolóanyagot, a védőfóliákkal együtt.

1x Motoregység (zársapkával és rögzítőcsavarokkal (x 4)) és csövel (recés fejű csavarral)

1x Tartóalap

1x Első rács (rögzítőcsavarral és rögzítőanyával)

1x Hátsó rács

1x Lapát

- ① **MEGJEGYZÉS:** Egyes levehető alkatrészek már a kiszállításkor fel vannak szerelve (lásd az „A részegységek leírása” c. részt).

● A részegységek leírása

Hajtsa ki az ábrákat tartalmazó oldalt. Ismerkedjen meg a termék összes funkciójával.

A ábra

- 1 *Zársapka 
- 2 Lapát
- 3 Vájat
- 4 Hátsó rács
- 5 Fogó
- 6 Motortengely
- 7 Sebességszabályozó (0, I, II, III)
- 8 Elfordulás-szabályozó
- 9 Motoregység
- 10 Elektromos vezeték csatlakozóval
- 11 *Csavar és anyacsavar
- 12 *Gomb (a dőlésszög beállítása)
- 13 Tartóalap

14 * Recés fejű csavar

15 * Rögzítőcsavarok (M5 x 8 mm) (x 4) (hátsó rács)

16 Rácskapcsok (x 4)

17 * Rögzítőcsavar (M2,5 x 10 mm) és rögzítőanya (rács)

18 Első rács

19 Akasztó

* felszerelve

● Műszaki adatok

Bemenő feszültség: 220–240 V~, 50–60 Hz

Teljesítményfelvétel: 45 W

Leírás	Jel	Adatok	Egység
Maximális ventilátor-légtömegáram	F	62,92	m ³ /min
A ventilátor bemeneti elektromos teljesítménye	P	38,8	W
Üzemérték	SV	1,62	(m ³ /min)/W
Energiafogyasztás készenléti üzemmódban	P _{SB}	0,0	W
A ventilátor hangteljesítményszintje	L _{WA}	60,5	dB(A)
Legnagyobb légsebesség	C	3,32	m/s
Az üzemérték méréséhez alkalmazott szabvány		IEC 60879:1986 (jav. 1992)	
Kapcsolatfelvételi adatok további információk beszerzéséhez		OWIM GmbH & Co. KG Stiftsbergstraße 1 74167 Neckarsulm NÉMETORSZÁG www.owim.com	



Biztonsági utasítások

A TERMÉK HASZNÁLATA ELŐTT ISMERKEDJEN MEG MINDEN BIZTONSÁGI UTASÍTÁSSAL ÉS HASZNÁLATI UTASÍTÁSSAL! HA A TERMÉKET TOVÁBBADJA, ADJA MELLÉ EZEKET A DOKUMENTUMOKAT IS!

A jelen használati útmutatóban leírtak figyelmen kívül hagyásából adódó károk esetén a garancia érvényét veszti! A következményes károkért nem vállalunk felelősséget! A szakszerűtlen használat vagy a biztonsági utasítások figyelmen kívül hagyása miatti anyagi károkért és személyi sérülésekért nem vállalunk felelősséget!

Gyermekek és fogyatékkal élők

⚠ VESZÉLY! Fulladásveszély!

Ne hagyja a gyermekeket a csomagolóanyagokkal felügyelet nélkül. A csomagolóanyagok fulladást okozhatnak. A gyermekek gyakran alábecsülik az ezzel kapcsolatos veszélyeket. Tartsa a csomagolóanyagokat gyermekektől távol.

- A terméket akkor használhatják 8 éves és afeletti gyermekek, csökkent testi, érzékszervi vagy szellemi képességű, valamint megfelelő tapasztalattal és tudással nem rendelkező személyek, ha számukra felügyeletet biztosítanak vagy ha utasításokat kapnak a termék biztonságos használatával kapcsolatban és megértik az azzal járó veszélyeket. A tisztítást és a felhasználói karbantartást nem végezhetik gyermekek felügyelet nélkül. Gyermekek nem játszhatnak a termékkel.

Elektromos biztonság

⚠ FIGYELMEZTETÉS!

Sérülésveszély! Tisztítás előtt, vagy ha a terméket nem használja, kapcsolja ki a terméket és szüntesse meg az áramellátását.

⚠ FIGYELMEZTETÉS!

Áramütésveszély! Ügyeljen arra, hogy a hálózati feszültség adatai megfeleljenek az adattáblán feltüntetett névleges feszültség adatainak.

⚠ FIGYELMEZTETÉS!

Áramütésveszély! Ha a termék elektromos vezetéke megsérül, a kockázatok elkerülése érdekében azt a gyártónak, az ügyfélszolgálatának, vagy egy annak megfelelő képzettségű szakembernek kell kicserélnie.

Kezelés

- A terméket csak száraz helyiségekben, beltéren használja.
- A terméket, az elektromos vezetéket és a csatlakozót óvja a portól, a közvetlen napfénytől, a rácspeppenő vagy ráfröccsenő víztől.

⚠ VIGYÁZAT! Sérülésveszély!

A védőrács levétele előtt szüntesse meg a termék áramellátását.

⚠ VIGYÁZAT! Sérülésveszély!

Soha ne használja a terméket védőrács nélkül, vagy ha a védőrács sérült.

⚠ VIGYÁZAT! Sérülésveszély!

A sérülések és a termék károsodásának megelőzése érdekében a használat során tartsa a kezét, a haját, a ruházatát és egyéb tárgyakat a biztonsági védőrácstól távol.

● **Használat előtt**

● **Kicsomagolás**

- Távolítsa el a csomagolóanyagokat. Ellenőrizze a termék épségét.

● **Összeszerelés**

- Szükséges tartozék: Csillagcsavarhúzó
- Az összeszereléshez szükséges személyek: 1 felnőtt

Ábra Lépés

- C
1. Vegye ki a recés fejű csavart [14] a motoregységen [9] lévő csőből.
 2. Állítsa rá a csövet a tartóalpra [13].
 3. A rögzítéshez a recés fejű csavart [14] használja.

- D
- Lazítsa ki a rács 4 rögzítőcsavarját [15] a motoregységről [9].

- E
1. A hátsó rácsfogónak [5] felfelé, hátrafelé kell néznie. Rögzítse a hátsó rácsot [4] a motoregységen [9].
 2. A rögzítéshez a 4 rögzítőcsavart [15] használja.

- F
1. Helyezze rá a lapátot [2] a motortengelyre [6]. Igazítsa a motortengelyen lévő csapokat a lapát hátulján lévő vájatba [3].
 2. Húzza meg a zársapkát [1] a motortengelyen [6] (forgásirány: ) .

Ábra Lépés

1. Vegye ki a rögzítőcsavart és a rögzítőanyát [17] az első rácsból [18].
2. Nyissa ki az első rács [18] rácskapcsait [16].
3. Helyezze az első rács [18] akasztóját [19] a hátsó rács [4] közepére.

- ⓘ **MEGJEGYZÉS:** A 4 rácskapocsnak [16] illeszkednie kell a hátsó rács [4] és az első rács [18] keretébe.

Helyezze be a rögzítőcsavart és a rögzítőanyát [17], majd húzza meg azokat. Zárja be a 4 rácskapcsot [16] a hátsó rács [4] és az első rács [18] keretében.

- ⓘ **MEGJEGYZÉS:** A rögzítőcsavar és a rögzítőanya [17] nagyon kicsik. Ne veszítse és ne ejtse le azokat.

● **A dőlésszög beállítása**

- Lazítsa ki a gombot [12].
- Állítsa be a dőlésszöget kézzel.
- Húzza meg a gombot [12].
- Ne állítson a dőlésszögön, amikor a termék működésben van.

● Kezelés

- Helyezze az a terméket egy egyenes, stabil felületre.
- Dugja be az csatlakozót [10] egy megfelelő konnektorba.

● Forgási sebesség

- A termék bekapcsolásához és a forgási sebesség beállításához fordítsa el a sebességszabályozót [7]:

Állás	Funkció
0	Ki
I	Alacsony forgási sebesség
II	Közepes forgási sebesség
III	Maximális forgási sebesség

● Elfordulás

- Az elfordulás-szabályozó [8] beállítása:

A szabályozó állása	Elfordulás *
Kihúzva	Ki
Benyomva	Be

* működés közben

● Tisztítás és ápolás

- Tisztítás előtt: Fordítsa a sebességszabályozót [7] a 0 állásba. Húzza ki a csatlakozót [10] a konnektorból.
- A terméket csakis enyhén nedves ruhával tisztítsa.
- Ne hagyja, hogy víz vagy más folyadékok jussanak a motoregység [9] belsejébe.

⚠ FIGYELMEZTETÉS! A termék elektromos részeit ne merítse vízbe vagy más folyadékba. Soha ne tartsa a terméket folyó víz alá.

- A hátsó rácst [4] és az első rácst [18] semmilyen körülmények közt nem szabad levenni.
- A hátsó rácst [4] és az első rácst [18] csak porszívóval és egy enyhe enyhén nedves ruhával tisztítsa meg.

● Tárolás

- Ha a terméket nem használja, tárolja az eredeti csomagolásában.
- A terméket száraz, gyermekek számára nem elérhető helyen tárolja.

● **Mentesítés**

A csomagolás környezetbarát anyagokból készült, amelyeket a helyi újrahasznosító helyeken adhat le ártalmatlanítás céljából.



A hulladék elkülönítéséhez vegye figyelembe a csomagolóanyagon található jelzéseket. Ezek rövidítéseket (a) és számokat (b) tartalmaznak a következő jelentéssel: 1–7: műanyagok / 20–22: papír és karton / 80–98: kötőanyagok.



A termék és a csomagolóanyagok újrahasznosíthatóak, semmisítse meg ezeket elkülönítve a jobb hulladékkezelés érdekében.

A Triman-logó csak Franciaországra vonatkozik.



A kiszolgált termék megsemmisítési lehetőségeiről lakóhelye illetékes önkormányzatánál tájékozódhat.



A környezete érdekében, ne dobja a kiszolgált terméket a háztartási szemétbe, hanem adja le szakszerű ártalmatlanításra. A gyűjtőhelyekről és azok nyitvatartási idejéről az illetékes önkormányzatnál tájékozódhat.

● **Garancia**

A terméket szigorú minőségi előírások betartásával gondosan gyártottuk, és szállítás előtt lelkiismeretesen ellenőriztük. Ha a terméken hiányosságot tapasztal, akkor a termék eladójával szemben törvényes jogok illetik meg Önt. Ezeket a törvényes jogokat a következőkben ismertetett garancia vállalásunk nem korlátozza.

A termékre 3 év garanciát adunk a vásárlás dátumától számítva. A garanciális idő a vásárlás dátumával kezdődik. Kérjük, jól őrizze meg a pénztári blokkot. Ez a bizonylat szükséges a vásárlás tényének az igazolásához.

Ha a termék vásárlásától számított 3 éven belül anyag- vagy gyártási hiba merül fel, akkor a választásunk szerint a terméket ingyen megjavítjuk vagy kicseréljük. A garancia megszűnik, ha a terméket megrongálták, nem szakszerűen kezelték vagy tartották karban.

A garancia az anyag- vagy gyártáshibákra vonatkozik. A garancia nem terjed ki azokra a termékrészekre, melyek normál kopásnak vannak kitéve és ezért fogyóeszköznek tekinthetők (pl. elemek), vagy a törékeny részekre sérülésére, pl. kapcsolók, akkuk, vagy üvegből készült részek.

● **Garanciális ügyek lebonyolítása**

Ügyének gyors elintézhetsége céljából, kérjük kövesse az alábbi útmutatást:

Kérjük, kérdések esetére készítse elő a pénztárblokkot és a cikkszámot (IAN 384782_2107) a vásárlás tényének az igazolására.

Kérjük, hogy a cikkszámot olvassa le a típustábláról, a gravírozásból, az Útmutató címlapjáról (balra lent), illetve a hátoldalon, vagy a termék alján található matricáról.

Amennyiben működési hibák, vagy egyéb hiányosság lépne fel, előszöris vegye fel a kapcsolatot a következőkben megnevezett szervizek egyikével telefonon, vagy e-mailen.

A hibásnak ítélt terméket ezután a vásárlást igazoló blokk, valamint a hiba leírásának és keletkezési idejének mellékelésével díjmentesen postázhatja az Önnel közölt szervizcímre.

● **Szerviz**

 **Szerviz Magyarország**

Tel.: 0680021536









E-mail: owim@lidl.hu



Uporabljena opozorila in simboli	Stran	106
Uvod	Stran	106
Predvidena uporaba	Stran	106
Obseg dobave	Stran	107
Opis delov	Stran	107
Tehnični podatki	Stran	107
Varnostni napotki	Stran	108
Priprava izdelka za uporabo	Stran	110
Razpakiranje	Stran	110
Sestavljanje	Stran	110
Nastavitev naklona	Stran	110
Uporaba	Stran	111
Hitrost ventilatorja	Stran	111
Nihanje	Stran	111
Čiščenje in nega	Stran	111
Shranjevanje	Stran	111
Odstranjevanje	Stran	112
Garancijski list	Stran	113
Postopek pri uveljavljanju garancije	Stran	114
Servis	Stran	114

Uporabljena opozorila in simboli

V teh navodilih za uporabo in na pakiranju se uporabljajo naslednja opozorila:

	NEVARNOST! Ta simbol z opozorilno besedo »Nevarnost« označuje nevarnost z visoko stopnjo tveganja, ki lahko v primeru neupoštevanja opozorila povzroči hudo poškodbo ali celo smrt.		OPOMBA: Ta simbol s signalno besedo »Opomba« nudi nadaljnje koristne informacije.
	OPOZORILO! Ta simbol z opozorilno besedo »Opozorilo« označuje nevarnost s srednje visoko stopnjo tveganja, ki lahko v primeru neupoštevanja opozorila povzroči hudo poškodbo ali celo smrt.		Nevarnost – tveganje električnega udara!
	PREVIDNO! Ta simbol z opozorilno besedo »Previdno« označuje nevarnost z nizko stopnjo tveganja, ki lahko v primeru neupoštevanja nevarnosti povzroči majhno ali srednje hudo poškodbo.		Izdelek uporabljajte le v zaprtih notranjih prostorih.
	Znak CE potrjuje skladnost z direktivami EU, ki veljajo za izdelek.		Prstov ne potiskajte skozi mrežo.

NAMIZNI VENTILATOR

● Uvod

Iskrene čestitke ob nakupu vašega novega izdelka. Odločili ste se za zelo kakovosten izdelek. To navodilo za uporabo je sestavni del tega izdelka. Vsebuje pomembna navodila za varnost, uporabo in odstranitev. Preden začnete izdelek uporabljati, se seznanite z vsemi navodili za uporabo in varnostnimi napotki. Izdelek uporabljajte samo tako, kot je opisano, in samo za navedena področja uporabe. Če izdelek odstopite novemu lastniku, mu zraven izročite tudi vse dokumente.

● Predvidena uporaba

Ta izdelek je predviden za ustvarjanju kroženja zraka za hlajenje. Uporaba v namene, ki niso omenjeni v navodilih za uporabo, lahko poškoduje izdelek ali povzroči hude poškodbe.

Ta izdelek je predviden samo za gospodinjsko uporabo; ni primeren za komercialno uporabo.

Proizvajalec ne prevzema odgovornosti za škodo, nastalo zaradi nepravilne uporabe.

● Obseg dobave

- Razpakirajte izdelek. Odstranite prevozna varovala.
- Potreben pribor: Škarje (sl. B)
- Po razpakiranju izdelka preverite, ali je izdelek popoln in brezhiben. Pred uporabo odstranite ves embalažni material, vključno z zaščitnimi folijami.

- 1x Motorna enota (s pritrilnim pokrovom in pritrilnimi vijaki (x 4)) in cev (z narebričenim vijakom)
- 1x Osnova
- 1x Sprednja mreža (s pritrilnim vijakom in pritrilno matico)
- 1x Zadnja mreža
- 1x Krilo

① **OPOMBA:** Različni snemljivi deli so dobavljeni že sestavljeni (glejte »Opis delov«).

● Opis delov

Pred branjem odprite zloženo stran z risbami. Seznanite se z vsemi funkcijami izdelka.

Sl. A

- 1 * Pritrdilni pokrov 
- 2 Krilo
- 3 Utor
- 4 Zadnja mreža
- 5 Ročaj
- 6 Gred motorja
- 7 Regulator hitrosti (0, I, II, III)
- 8 Nastavitev nihanja
- 9 Motorna enota
- 10 Priključni kabel z električnim vtičem
- 11 * Vijak in matica
- 12 * Gumb (nastavitev naklona)
- 13 Osnova

- 14 * Narebričen vijak
 - 15 * Pritrdilni vijaki (M5 x 8 mm) (x 4) (zadnja mreža)
 - 16 Sponke za mrežo (x 4)
 - 17 * Pritrdilni vijak (M2,5 x 10 mm) in pritrilna matica (mreža)
 - 18 Sprednja mreža
 - 19 Odprtina za obešanje
- * že sestavljeno

● Tehnični podatki

Vhodna napetost: 220–240 V~, 50–60 Hz
Priključna moč: 45 W

Opis	Simbol	Vrednost	Enota
Najvišja stopnja pretoka ventilatorja	F	62,92	m ³ /min
Priključna moč ventilatorja	P	38,8	W
Servisna vrednost	SV	1,62	(m ³ /min)/W
Poraba energije v stanju pripravljenosti	P _{SB}	0,0	W
Raven zvočne moči ventilatorja	L _{WA}	60,5	dB(A)
Najvišja hitrost zraka	C	3,32	m/s
Standard merjenja servisne vrednosti		IEC 60879:1986 (kor. 1992)	
Podatki za stik za pridobitev dodatnih informacij		OWIM GmbH & Co. KG Stiftsbergstraße 1 74167 Neckarsulm NEMČIJA www.owim.com	



Varnostni napotki

PRED UPORABO IZDELKA SE SEZNANITE Z VSEMI VARNOSTNIMI NAPOTKI IN NAVODILI ZA UPORABO! ČE IZDELEK POSREDUJETE DRUGIM OSEBAM, PRILOŽITE TUDI VSE DOKUMENTE!

Pri škodi zaradi neupoštevanja teh navodil za uporabo garancija preneha veljati! Ne prevzemamo odgovornosti za posledično škodo! Ne prevzemamo odgovornosti za gmotno škodo ali telesne poškodbe, ki so nastale zaradi nepravilne uporabe ali neupoštevanja varnostnih napotkov!

Otroci in osebe s posebnimi potrebami

⚠ NEVARNOST! Nevarnost zadušitve! Otrok ne pustite

nenadzorovanih z embalažnim materialom. Embalažni material predstavlja nevarnost zadušitve. Otroci pogosto podcenjujejo s tem povezane nevarnosti. Otrokom nikoli ne dovolite zadrževanja v bližini embalažnega materiala.

- Otroci od 8. leta starosti in osebe z omejenimi fizičnimi, čutilnimi ali duševnimi sposobnostmi ali pomanjkanjem izkušenj in znanja smejo ta izdelek uporabljati le, če jih pri tem kdo nadzoruje ali jih je poučil o varni uporabi izdelka in so razumeli nevarnosti, ki iz tega izhajajo.

Otroci brez nadzora naprave ne smejo čistiti ali vzdrževati.

Otroci se ne smejo igrati z izdelkom.

Električna varnost

⚠ **OPOZORILO! Nevarnost telesnih poškodb!**

Izdelek izklopite in ga ločite od električnega omrežja, preden izvajate čiščenje in ko izdelka ne uporabljate.

⚠ **OPOZORILO! Nevarnost električnega udara!**

Pazite, da nazivna napetost na tipski ploščici ustreza napetosti vašega električnega omrežja.

⚠ **OPOZORILO! Nevarnost električnega udara!**

Če se električni priključni kabel tega izdelka poškoduje, ga mora zamenjati proizvajalec ali njegova servisna služba ali podobno usposobljena oseba, da preprečite nevarnosti.

Uporaba

- Izdelek uporabljajte le v zaprtih notranjih prostorih.
- Izdelek, priključni kabel in električni vtič zaščitite pred prahom, neposredno sončno svetlobo, kapljanjem in brizganjem vode.

⚠ **PREVIDNO! Nevarnost telesnih poškodb!**

Pred odstranjevanjem zaščitne mreže izdelek odklopite iz električnega napajanja.

⚠ **PREVIDNO! Nevarnost telesnih poškodb!**

Nikoli ne uporabljajte izdelka brez ali s poškodovano zaščitno mrežo.

⚠ **PREVIDNO! Nevarnost telesnih poškodb!**

Med uporabo imejte roke, lase, oblačila in druge predmete zunaj dosega zaščitne mreže, da se izognete telesnim poškodbam ali poškodbam izdelka.

● Priprava izdelka za uporabo

● Razpakiranje

- Odstranite embalažo. Preverite, ali je izdelek poškodovan.

● Sestavljanje

- Potreben pribor: Križni izvijač
- Število ljudi, ki so potrebni za sestavljanje:
1 odrasla oseba

Sl. Korak

- C
1. Odstranite narebričen vijak [14] s cevi na motorni enoti [9].
 2. Cev postavite na osnovo [13].
 3. Za pritrditev uporabite narebričen vijak [14].
-
- D
- 4 pritrdilna vijaka [15] sprostite z motorne enote [9].
-
- E
1. Zadnji ročaj mreže [5] poravnajte navzgor in na zadnjo stran. Zadnjo mrežo [4] pritrdite na motorno enoto [9].
 2. Za pritrditev uporabite 4 pritrdilne vijake [15].
-
- F
1. Krilo [2] namestite na gred motorja [6]. Vstavite zatiče na gredi motorja v utor [3] na zadnji strani krila.
 2. Zategnite pritrdilni pokrov [1] na gred motorja [6] (smer vrtenja: ).

Sl. Korak

1. Odstranite pritrdilni vijak in pritrdilno matico [17] s sprednje mreže [18].
 2. Popustite sponke za mrežo [16] s sprednje mreže [18].
- G
3. Odprtino za obešanje [19] sprednje mreže [18] postavite na sredino zadnje mreže [4].
- ❗ **OPOMBA:** 4 sponke za mrežo [16] se morajo prilegati na okvir zadnje mreže [4] in sprednje mreže [18].

Vstavite pritrdilni vijak in pritrdilno matico [17] ter ju privijte. Zaprite 4 sponke za mrežo [16] na okvirju zadnje mreže [4] in sprednje mreže [18].

- H
- ❗ **OPOMBA:** Pritrdilni vijak in pritrdilna matica [17] sta zelo majhna. Ne izgubite jih in jih ne izpusite.

● Nastavitev naklona

- Popustite gumb [12].
- Ročno nastavite kot naklona.
- Izvlecite gumb [12].
- Naklona ne nastavljajte, ko izdelek deluje.

● Uporaba

- Izdelek položite na plosko, stabilno podlago.
- Električni vtič [10] priključite v vtičnico.

● Hitrost ventilatorja

- Regulator hitrosti [7] zavrtite, da vklopite/izklopite izdelek in nastavite hitrost ventilatorja:

Položaj	Funkcija
0	Izklop
I	Nizka hitrost ventilatorja
II	Srednja hitrost ventilatorja
III	Največja hitrost ventilatorja

● Nihanje

- Nastavite nastavitve nihanja [8]:

Položaj nastavitve	Nihanje*
Izvljučeno	Izklop
Pritisnjeno	Vklop

* med delovanjem

● Čiščenje in nega

- Pred čiščenjem: Regulator hitrosti [7] nastavite v položaj 0. Električni vtič [10] izvlecite iz vtičnice.
- Izdelek čistite samo z rahlo vlažno krpo.
- Ne dopustite, da bi voda ali druge tekočine vdrle v motorno enoto [9].

⚠ OPOZORILO! Električnih delov izdelka ne potaplajte v vodo ali druge tekočine. Izdelka ne držite pod tekočo vodo.

- V nobenem primeru ne smete odstraniti zadnje mreže [4] in sprednje mreže [18].
- Zadnjo mrežo [4] in sprednjo mrežo [18] čistite samo s sesalnikom in navlaženo krpo.

● Shranjevanje

- Ko izdelka ne uporabljate, ga hranite v originalni embalaži.
- Izdelek hranite na suhem in zunaj dosega otrok.

● Odstranjevanje

Embalaža je narejena iz okolju primernih materialov, ki jih lahko oddate za recikliranje na lokalnih zbirališčih odpadkov.



Upoštevajte oznake embalažnih materialov za ločevanje odpadkov, ki so označene s kraticami (a) in številkami (b) z naslednjim pomenom: 1-7: umetne mas / 20-22: papir in karton / 80-98: vezni materiali.



Izdelek in materiale embalaže je mogoče reciklirati; za lažjo obdelavo odpadkov jih odstranite ločeno.

Logotip Triman velja samo za Francijo.



O možnostih odstranjevanja odsluženega izdelka se lahko pozanimate pri svoji občinski ali mestni upravi.



Ko je vaš izdelek dotrajan, ga zaradi varovanja okolja ne odvrzite med gospodinjske odpadke, temveč ga oddajte na ustreznem zbirališču tovrstnih odpadkov. O zbirnih mestih in njihovih delovnih časih se lahko pozanimate pri svoji pristojni občinski upravi.

Pooblašчени serviser:

OWIM GmbH & Co. KG
Stiftsbergstraße 1
74167 Neckarsulm
NEMČIJA

Servisna telefonska številka: 080082034

Garancijski list

1. S tem garancijskim listom OWIM GmbH & Co. KG, Stiftsbergstraße 1, 74167 Neckarsulm, Nemčija jamčimo, da bo izdelek v garancijskem roku ob normalni in pravilni uporabi brezhibno deloval in se zavezuje, da bomo ob izpolnjenih spodaj navedenih pogojih odpravili morebitne pomanjkljivosti in okvare zaradi napak v materialu ali izdelavi oziroma po svoji presoji izdelek zamenjali ali vrnili kupnino.
2. Garancija je veljavna na ozemlju Republike Slovenije.
3. Garancijski rok za proizvod je 3 leta od datuma izročitve blaga. Datum izročitve blaga je razviden iz računa.
4. Kupec je dolžan okvaro javiti pooblaščenemu servisu oziroma se informirati o nadaljnjih postopkih na zgoraj navedeni telefonski številki. Svetujemo vam, da pred tem natančno preberete navodila o sestavi in uporabi izdelka.
5. Kupec je dolžan pooblaščenemu servisu predložiti garancijski list in račun, kot potrdilo in dokazilo o nakupu ter dnevu izročitve blaga.
6. V primeru, da proizvod popravlja nepooblaščen servis ali oseba, kupec ne more uveljavljati zahtevkov iz te garancije.
7. Vzroki za okvaro oziroma nedelovanje izdelka morajo biti lastnosti stvari same in ne vzroki, ki so zunaj proizvajalčeve oziroma prodajalčeve sfere. Kupec ne more uveljavljati zahtevkov iz te garancije, če se ni držal priloženih navodil za sestavo in uporabo izdelka ali če je izdelek kakorkoli spremenjen ali nepravilno vzdrževan.
8. Jamčimo servis in rezervne dele še 3 leta po preteku garancijskega roka.
9. Obrabni deli oz. potrošni material so izvzeti iz garancije.
10. Vsi potrebni podatki za uveljavljanje garancije se nahajajo na dveh ločenih dokumentih (garancijski list, račun).
11. Ta garancija proizvajalca ne izključuje pravic potrošnika, ki izhajajo iz odgovornosti prodajalca za napake na blagu.

Prodajalec:

Lidl Slovenija d.o.o. k.d., Pod lipami 1,
SI-1218 Komenda

● Postopek pri uveljavljanju garancije

Za zagotovitev hitre obdelave vašega primera vas prosimo, da sledite naslednjim napotkom:

Prosimo, da za vsa vprašanja pripravite račun in številko izdelka (IAN 384782_2107) kot dokazilo o nakupu.

Številko izdelka najdete na identifikacijski ploščici, gravuri, naslovni strani v navodilih (spodaj levo) ali na nalepki na hrbtni ali spodnji strani.

Če pride do napačnega delovanja ali drugih pomanjkljivosti, se obrnite najprej na v nadaljevanju navedeni servisni oddelek po telefonu ali prek e-pošte.

Izdelek, označen kot okvarjen, lahko nato brez poštnine pošljete na navedeni naslov servisa, zraven pa priložite potrdilo o nakupu (blagajniški račun) in navedite, za kakšno pomanjkljivost gre in kdaj je nastala.

● Servis

 **Servis Slovenija**

Tel.: 080082034

E-Mail: owim@lidl.si



OWIM GmbH & Co. KG

Stiftsbergstraße 1
74167 Neckarsulm
GERMANY

Model No.: HG07467A / HG07467B / HG07467C

Version: 02/2022

IAN 384782_2107

