



## WINKELSCHLEIFER/ANGLE GRINDER/ MEULEUSE D'ANGLE PPWS 230 A1

(DE) (AT) (CH)

### WINKELSCHLEIFER

Bedienungsanleitung  
Originalbetriebsanleitung

(GB) (IE)

### ANGLE GRINDER

User manual  
Translation of the original instructions

(FR) (BE)

### MEULEUSE D'ANGLE

Mode d'emploi  
Traduction de la notice originale

(NL) (BE)

### HAAKSE SLIJPER

Gebruiksaanwijzing  
Vertaling van de oorspronkelijke gebruiksaanwijzing

(PL)

### SZLIFIERKA KĄTOWA

Instrukcja obsługi  
Tłumaczenie instrukcji oryginalnej

(CZ)

### ÚHLOVÁ BRUSKA

Návod na obsluhu  
Překlad původního návodu k používání

(SK)

### ÚHLOVÁ BRÚSKA

Návod na obsluhu  
Preklad pôvodného návodu na použitie

(ES)

### AMOLADORA ANGULAR

Manual de instrucciones  
Traducción del manual original

(DK)

### VINKELSLIBER

Betjeningsvejledning  
Oversættelse af den originale brugsanvisning

(IT)

### SMERIGLIATRICE ANGOLARE

Istruzioni per l'uso  
Traduzione delle istruzioni originali

(HU)

### SAROKCSISZOLÓ

Használati útmutató  
Eredeti használati utasítás fordítása

IAN 448847\_2304



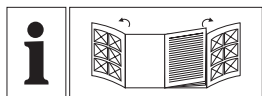

DE/AT/CH	Bedienungsanleitung	Seite	5
GB/IE	User manual	Page	25
FR/BE	Mode d'emploi	Page	42
NL/BE	Gebruiksaanwijzing	Pagina	63
PL	Instrukcja obsługi	Strona	82
CZ	Návod na obsluhu	Strana	102
SK	Návod na obsluhu	Strana	120
ES	Manual de instrucciones	Página	138
DK	Betjeningsvejledning	Side	158
IT	Istruzioni per l'uso	Pagina	176
HU	Használati útmutató	Oldal	195

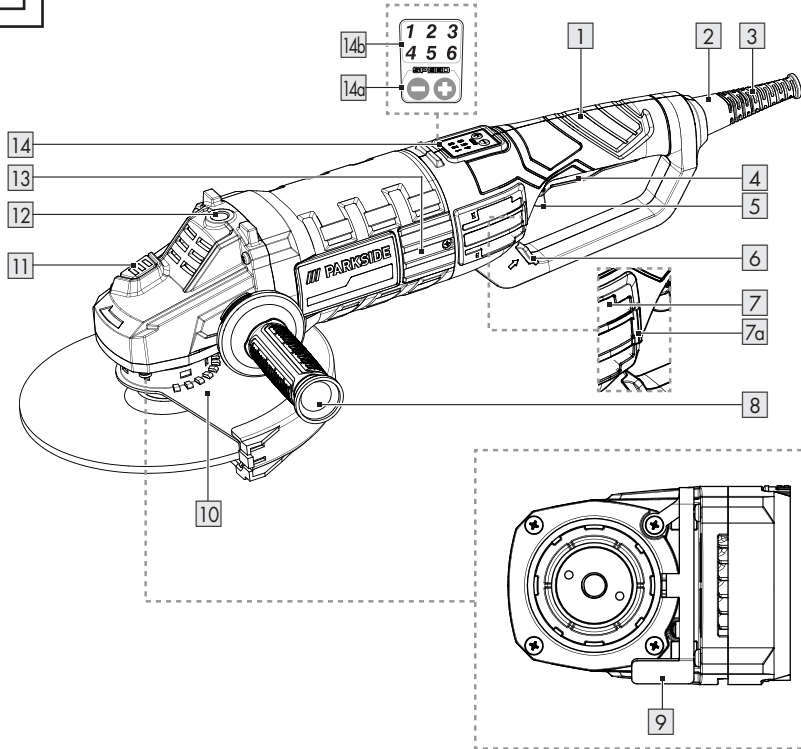
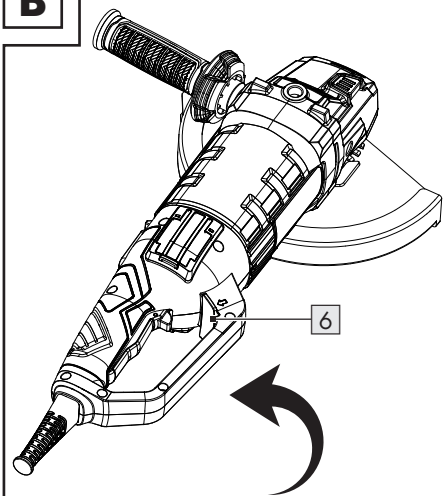
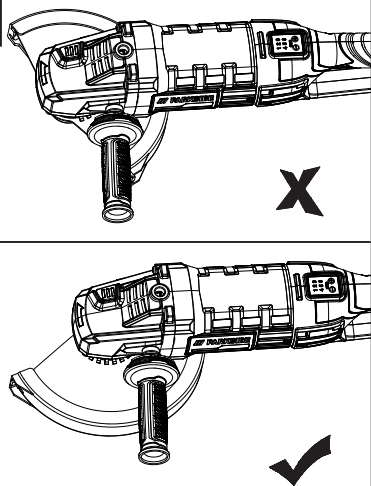
**A****B****C**

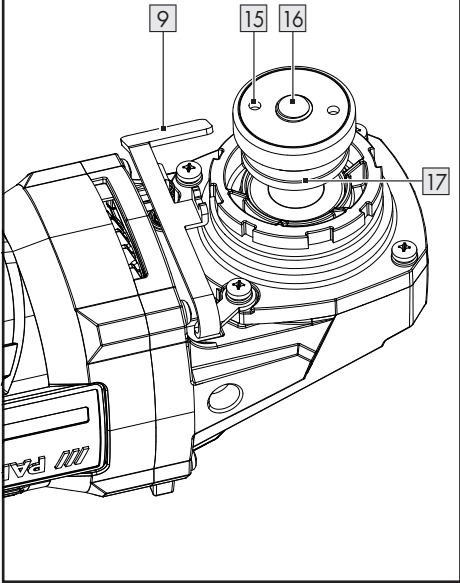
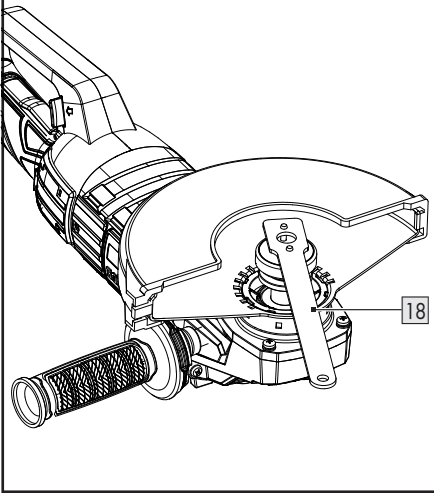
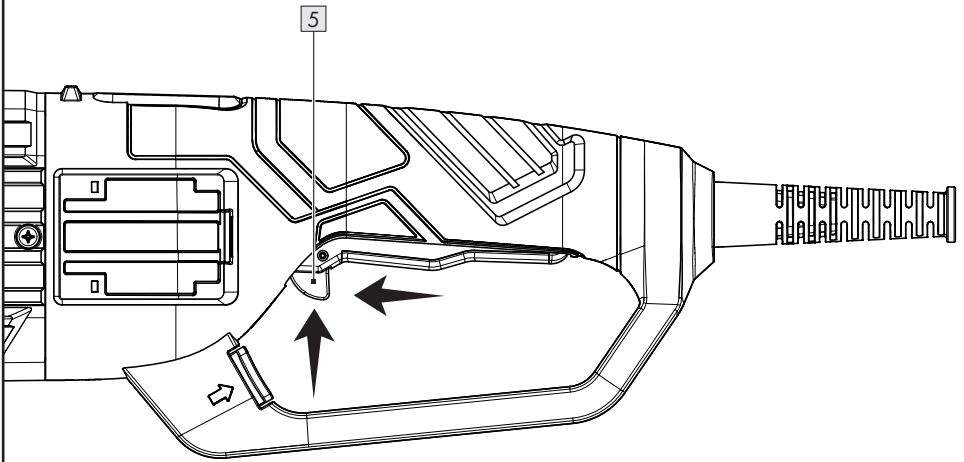
**D****E****F**

**G**

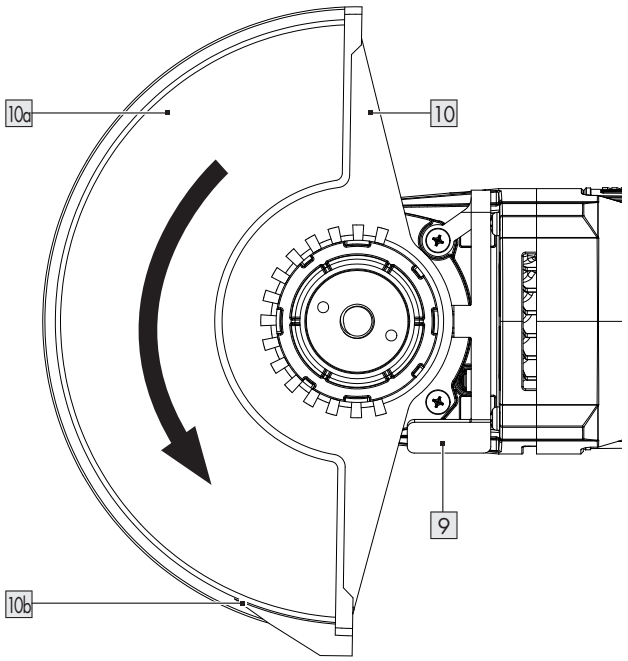

**H**

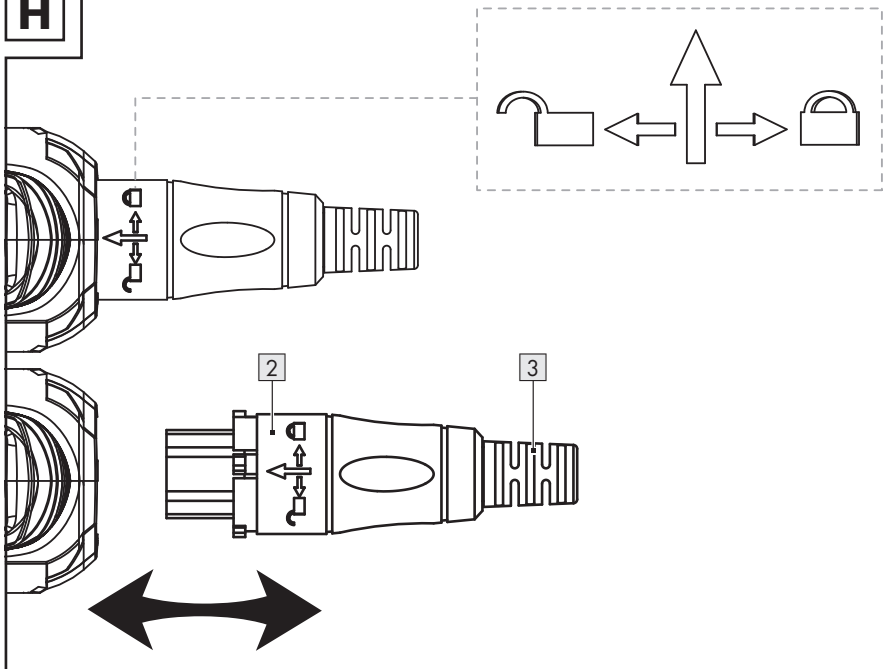



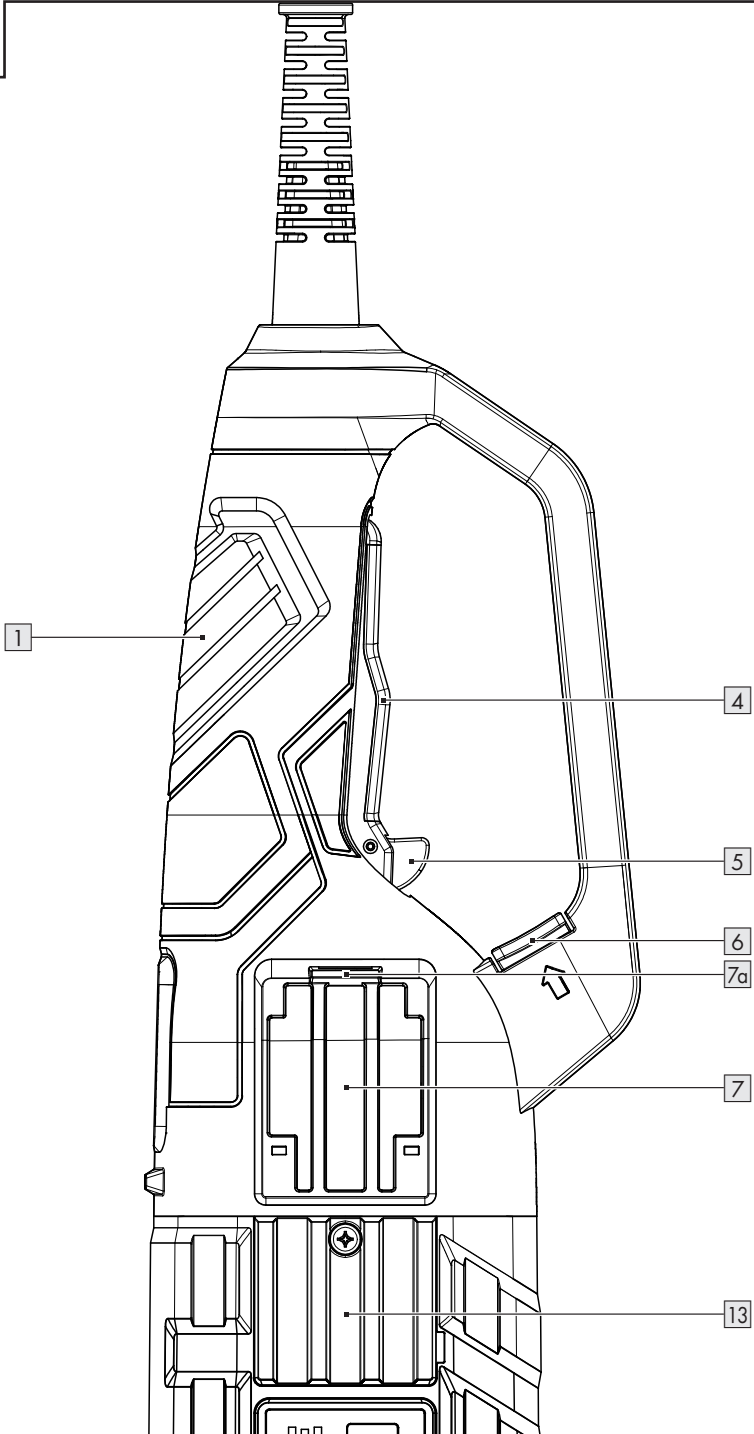













I











<b>Verwendete Warnhinweise und Symbole</b> .....	Seite	6
<b>Einleitung</b> .....	Seite	7
Bestimmungsgemäßer Gebrauch .....	Seite	7
Lieferumfang .....	Seite	7
Teilebeschreibung .....	Seite	7
Technische Daten .....	Seite	8
<b>Sicherheitshinweise</b> .....	Seite	9
Allgemeine Sicherheitshinweise für Elektrowerkzeuge .....	Seite	9
Sicherheitshinweise für alle Anwendungen .....	Seite	11
<b>Zulässiges Zubehör</b> .....	Seite	16
<b>Aufbewahrung und Handhabung der empfohlenen Einsatzwerkzeuge</b> .....	Seite	16
<b>Arbeitshinweise</b> .....	Seite	16
<b>Bedienung</b> .....	Seite	18
Schleifschutz montieren/verstellen .....	Seite	18
Montage des Schneidschutzaufsatzes .....	Seite	18
Abnehmen des Schneidschutzaufsatzes .....	Seite	18
Zusatz-Handgriff montieren .....	Seite	19
Schleif-/Trennscheibe montieren/wechseln .....	Seite	19
Ein- und ausschalten .....	Seite	20
Drehgeschwindigkeit einstellen .....	Seite	20
Handstück drehen .....	Seite	20
Abnehmbare Anschlussleitung anschließen/trennen .....	Seite	20
<b>Wartung und Reinigung</b> .....	Seite	21
Ersatzteile/Zubehör .....	Seite	21
<b>Entsorgung</b> .....	Seite	22
<b>Garantie</b> .....	Seite	22
Abwicklung im Garantiefall .....	Seite	23
<b>Service</b> .....	Seite	23
<b>EU-Konformitätserklärung</b> .....	Seite	24

## Verwendete Warnhinweise und Symbole

In der Bedienungsanleitung und auf der Verpackung werden die folgenden Warnhinweise verwendet

	<p><b>GEFAHR!</b> Dieses Symbol mit dem Signalwort „Gefahr“ bezeichnet eine Gefährdung mit einem hohen Risikograd, die, wenn sie nicht vermieden wird, eine schwere Verletzung oder den Tod zur Folge hat.</p>	 Wechselstrom/-spannung
		<p><b>min<sup>-1</sup></b> Umdrehungen pro Minute</p>
	<p><b>WARNUNG!</b> Dieses Symbol mit dem Signalwort „Warnung“ bezeichnet eine Gefährdung mit einem mittleren Risikograd, die, wenn sie nicht vermieden wird, eine schwere Verletzung oder den Tod zur Folge haben kann.</p>	 Schutzklasse II
		 Nur in trockenen Innenräumen verwenden.
	<p><b>VORSICHT!</b> Dieses Symbol mit dem Signalwort „Vorsicht“ bezeichnet eine Gefährdung mit einem niedrigen Risikograd, die, wenn sie nicht vermieden wird, eine geringe oder mäßige Verletzung zur Folge haben kann.</p>	 Tragen Sie Gehörschutz!
		 Tragen Sie eine Schutzbrille!
	<p><b>HINWEIS:</b> Dieses Symbol mit dem Signalwort „Hinweis“ bietet weitere nützliche Informationen.</p>	 Lesen Sie die Bedienungsanleitung.
	<p>Stromschlaggefahr!</p>	
<p><b>n<sub>0</sub></b></p>	<p>Leerlaufdrehzahl</p>	 Schützen Sie das Produkt vor Feuchtigkeit.
	<p>Schalten Sie das Produkt aus und trennen Sie es von der Stromversorgung, bevor Sie Einstellungen vornehmen, Wartungsarbeiten durchführen, das Produkt reinigen und wenn das Produkt nicht in Gebrauch ist!</p>	 Arbeiten Sie immer mit zwei Händen.
		 Verwenden Sie die Schutzvorrichtung nicht für Trennvorgänge.



	Tragen Sie Sicherheitshandschuhe.		<b>VORSICHT!</b> Keine beweglichen Teile berühren.
	Tragen Sie eine Staubmaske.		Schalten Sie das Produkt aus und trennen Sie es von der Stromversorgung vor dem Auswechseln von Zubehör, Reinigung und bei Nichtgebrauch.
	Verriegelt		Sicherheitshinweise Handlungsanweisungen
	Entriegelt		Das CE-Zeichen bestätigt Konformität mit den für das Produkt zutreffenden EU-Richtlinien.

## WINKELSCHLEIFER

### ● **Einleitung**

Wir beglückwünschen Sie zum Kauf Ihres neuen Produkts. Sie haben sich damit für ein hochwertiges Produkt entschieden. Die Bedienungsanleitung ist Teil dieses Produkts. Sie enthält wichtige Hinweise für Sicherheit, Gebrauch und Entsorgung. Machen Sie sich vor der Benutzung des Produkts mit allen Bedien- und Sicherheitshinweisen vertraut. Benutzen Sie das Produkt nur wie beschrieben und für die angegebenen Einsatzbereiche. Händigen Sie alle Unterlagen bei Weitergabe des Produkts an Dritte mit aus.

### ● **Bestimmungsgemäßer Gebrauch**

- Das Produkt ist zum Trennen und Schleifen von Metallwerkstoffen, Beton und Fliesen ohne Verwendung von Wasser geeignet.
- Jede andere Verwendung oder Veränderung des Produktes gilt als nicht bestimmungsgemäß und birgt erhebliche Unfallgefahren.
- Für aus bestimmungswidriger Verwendung entstandene Schäden übernehmen wir keine Haftung. Das Produkt ist nicht für den gewerblichen Einsatz bestimmt.

### ● **Lieferumfang**

- 1 Winkelschleifer
- 1 Zusatz-Handgriff
- 1 2-in-1-Schutzgitter
- 1 Zweiloch-Montage-Schlüssel
- 1 Abnehmbare Anschlussleitung mit Netzstecker
- 1 Bedienungsanleitung

### ● **Teilebeschreibung**

Abb. A, G

- 1 Drehbares Handstück
- 2 Steckvorrichtung
- 3 Abnehmbare Anschlussleitung mit Netzstecker
- 4 EIN-/AUS-Schalter
- 5 Auslösesperre
- 6 Einstelltaste für das Handstück
- 7 Staubfilter
- 7a Handgriff für Staubfilter
- 8 Zusatz-Handgriff
- 9 Hebel
- 10 Schleifschutz
- 10a Schneid Schutz Aufsatz
- 10b Einkerbung
- 11 Spindel-Arretiertaste
- 12 Gewinde (3x) für Zusatz-Handgriff
- 13 Abdeckung Kohlebürsten
- 14 Bedienfeld für die Drehgeschwindigkeit

14a Tasten zur Steuerung der Drehgeschwindigkeit:  
+ (erhöhen) und - (verringern)

14b Display

Abb. D

15 Verriegelungsflansch

16 Aufnahmespindel

17 Hinterlegflansch

Abb. E

18 Zweiloch-Montage-Schlüssel

## ● Technische Daten

Bemessungsspannung:	230 V~, 50 Hz
Bemessungsaufnahme:	2 400 W
Leerlaufdrehzahl:	$n_0$ 6 500 min <sup>-1</sup>
Scheibenmaß:	Ø 230 mm
Gewindemaß:	M14
Schutzklasse:	II/□ (Doppelisolierung)

## Geräusch- und Vibrationsinformationen

Messwert für Geräusch ermittelt entsprechend EN 62841. Der A-bewertete Geräuschpegel des Elektrowerkzeugs beträgt typischerweise:

### Geräuschemissionswert

Schalldruckpegel:	$L_{PA} = 95,4$ dB
Unsicherheit:	$K = 3$ dB
Schalleistungspegel:	$L_{WA} = 103,4$ dB
Unsicherheit:	$K = 3$ dB

### ⚠️ WARNUNG!



Tragen Sie Gehörschutz!

## Schwingungsgesamtwert

Oberflächenschleifen max.:	$A_{hr, AG} = 5,9$ m/s <sup>2</sup>
Trennschleifen max.:	$A_{hr, CO} = 5,4$ m/s <sup>2</sup>
Unsicherheit:	$K = 1,5$ m/s <sup>2</sup>

## HINWEIS

- ▶ Der angegebene Schwingungsgesamtwert und der angegebene Geräuschemissionswert sind nach einem genormten Prüfverfahren gemessen worden und können zum Vergleich eines Elektrowerkzeugs mit einem anderen verwendet werden.
- ▶ Der angegebene Schwingungsgesamtwert und der angegebene Geräuschemissionswert können auch zu einer vorläufigen Einschätzung der Belastung verwendet werden.

## ⚠️ WARNUNG!

- ▶ Die Schwingungs- und Geräuschemissionen können während der tatsächlichen Benutzung des Elektrowerkzeugs von den Angabewerten abweichen, abhängig von der Art und Weise, in der das Elektrowerkzeug verwendet wird, insbesondere, welche Art von Werkstück bearbeitet wird. Versuchen Sie, die Belastung durch Vibrationen und Geräusche so gering wie möglich zu halten. Beispielhafte Maßnahmen zur Verringerung der Vibrationsbelastung sind das Tragen von Handschuhen beim Gebrauch des Einsatzwerkzeugs und die Begrenzung der Arbeitszeit. Dabei sind alle Anteile des Betriebszyklus zu berücksichtigen (beispielsweise Zeiten, in denen das Elektrowerkzeug abgeschaltet ist, und solche, in denen es zwar eingeschaltet ist, aber ohne Belastung läuft).

## **WARNUNG!**

- ▶ Schleifen von dünnem Metallblech oder anderen gut schwingenden Strukturen mit großer Oberfläche kann zu einer viel (bis zu 15 dB) höheren Gesamtgeräuschemission als die angegebenen Geräuschemissionswerte führen.
- ▶ Schallabstrahlung durch solche Werkstücke sollte soweit wie möglich durch angemessene Maßnahmen wie beispielsweise schweren flexiblen Dämpfungsmatten unterbunden werden.
- ▶ Die erhöhte Geräuschemission ist auch für die Risikoeinschätzung der Geräuschbelastung und für die Auswahl angemessenen Gehörschutzes zu berücksichtigen.



## **Sicherheitshinweise**

### ● **Allgemeine Sicherheitshinweise für Elektrowerkzeuge**

## **WARNUNG!**

- ▶ **Lesen Sie alle Sicherheitshinweise, Anweisungen, Bebilderungen und technischen Daten, mit denen dieses Elektrowerkzeug versehen ist.** Versäumnisse bei der Einhaltung der nachfolgenden Anweisungen können elektrischen Schlag, Brand und/oder schwere Verletzungen verursachen.

### **Bewahren Sie alle Sicherheitshinweise und Anweisungen für die Zukunft auf.**

Der in den Sicherheitshinweisen verwendete Begriff „Elektrowerkzeug“ bezieht sich auf netzbetriebene Elektrowerkzeuge (mit Netzleitung) oder auf akkubetriebene Elektrowerkzeuge (ohne Netzleitung).

## **Arbeitsplatzsicherheit**

- 1) **Halten Sie Ihren Arbeitsbereich sauber und gut beleuchtet.** Unordnung oder unbeleuchtete Arbeitsbereiche können zu Unfällen führen.
- 2) **Arbeiten Sie mit dem Elektrowerkzeug nicht in explosionsgefährdeter Umgebung, in der sich brennbare Flüssigkeiten, Gase oder Stäube befinden.** Elektrowerkzeuge erzeugen Funken, die den Staub oder die Dämpfe entzünden können.
- 3) **Halten Sie Kinder und andere Personen während der Benutzung des Elektrowerkzeugs fern.** Bei Ablenkung können Sie die Kontrolle über das Elektrowerkzeug verlieren.

## **Elektrische Sicherheit**

- 1) **Der Anschlussstecker des Elektrowerkzeugs muss in die Steckdose passen. Der Stecker darf in keiner Weise verändert werden. Verwenden Sie keine Adapterstecker gemeinsam mit schutzgeerdeten Elektrowerkzeugen.** Unveränderte Stecker und passende Steckdosen verringern das Risiko eines elektrischen Schlages.
- 2) **Vermeiden Sie Körperkontakt mit geerdeten Oberflächen wie von Rohren, Heizungen, Herden und Kühlschränken.** Es besteht ein erhöhtes Risiko durch elektrischen Schlag, wenn Ihr Körper geerdet ist.
- 3) **Halten Sie Elektrowerkzeuge von Regen oder Nässe fern.** Das Eindringen von Wasser in ein Elektrowerkzeug erhöht das Risiko eines elektrischen Schlages.

- 4) **Zweckentfremden Sie die Anschlussleitung nicht, um das Elektrowerkzeug zu tragen, aufzuhängen oder um den Stecker aus der Steckdose zu ziehen. Halten Sie die Anschlussleitung fern von Hitze, Öl, scharfen Kanten oder sich bewegenden Teilen.** Beschädigte oder verwickelte Anschlussleitungen erhöhen das Risiko eines elektrischen Schlages.
- 5) **Wenn Sie mit einem Elektrowerkzeug im Freien arbeiten, verwenden Sie nur Verlängerungsleitungen, die auch für den Außenbereich geeignet sind.** Die Anwendung einer für den Außenbereich geeigneten Verlängerungsleitung verringert das Risiko eines elektrischen Schlages.
- 6) **Wenn der Betrieb des Elektrowerkzeugs in feuchter Umgebung nicht vermeidbar ist, verwenden Sie einen Fehlerstromschutzschalter.** Der Einsatz eines Fehlerstromschutzschalters vermindert das Risiko eines elektrischen Schlages.

#### Sicherheit von Personen

- 1) **Seien Sie aufmerksam, achten Sie darauf, was Sie tun, und gehen Sie mit Vernunft an die Arbeit mit einem Elektrowerkzeug. Benutzen Sie kein Elektrowerkzeug, wenn Sie müde sind oder unter dem Einfluss von Drogen, Alkohol oder Medikamenten stehen.** Ein Moment der Unachtsamkeit beim Gebrauch des Elektrowerkzeugs kann zu ernsthaften Verletzungen führen.
- 2) **Tragen Sie persönliche Schutzausrüstung und immer eine Schutzbrille.** Das Tragen persönlicher Schutzausrüstung, wie Staubmaske, rutschfeste Sicherheitsschuhe, Schutzhelm oder Gehörschutz, je nach Art und Einsatz des Elektrowerkzeugs, verringert das Risiko von Verletzungen.

- 3) **Vermeiden Sie eine unbeabsichtigte Inbetriebnahme. Vergewissern Sie sich, dass das Elektrowerkzeug ausgeschaltet ist, bevor Sie es an die Stromversorgung und/oder den Akku anschließen, es aufnehmen oder tragen.** Wenn Sie beim Tragen des Elektrowerkzeugs den Finger am Schalter haben oder das Elektrowerkzeug eingeschaltet an die Stromversorgung anschließen, kann dies zu Unfällen führen.
- 4) **Entfernen Sie Einstellwerkzeuge oder Schraubenschlüssel, bevor Sie das Elektrowerkzeug einschalten.** Ein Werkzeug oder Schlüssel, der sich in einem drehenden Teil des Elektrowerkzeugs befindet, kann zu Verletzungen führen.
- 5) **Vermeiden Sie eine abnormale Körperhaltung. Sorgen Sie für einen sicheren Stand und halten Sie jederzeit das Gleichgewicht.** Dadurch können Sie das Elektrowerkzeug in unerwarteten Situationen besser kontrollieren.
- 6) **Tragen Sie geeignete Kleidung. Tragen Sie keine weite Kleidung oder Schmuck. Halten Sie Haare und Kleidung fern von sich bewegenden Teilen.** Lockere Kleidung, Schmuck oder lange Haare können von sich bewegenden Teilen erfasst werden.
- 7) **Wenn Staubabsaug- und -auffangeinrichtungen montiert werden können, sind diese anzuschließen und richtig zu verwenden.** Verwendung einer Staubabsaugung kann Gefährdungen durch Staub verringern.
- 8) **Wiegen Sie sich nicht in falscher Sicherheit und setzen Sie sich nicht über die Sicherheitsregeln für Elektrowerkzeuge hinweg, auch wenn Sie nach vielfachem Gebrauch mit dem Elektrowerkzeug vertraut sind.** Achtloses Handeln kann binnen Sekundenbruchteilen zu schweren Verletzungen führen.

## Verwendung und Behandlung des Elektrowerkzeugs

- 1) **Überlasten Sie das Elektrowerkzeug nicht. Verwenden Sie für Ihre Arbeit das dafür bestimmte Elektrowerkzeug.** Mit dem passenden Elektrowerkzeug arbeiten Sie besser und sicherer im angegebenen Leistungsbereich.
- 2) **Benutzen Sie kein Elektrowerkzeug, dessen Schalter defekt ist.** Ein Elektrowerkzeug, das sich nicht mehr ein- oder ausschalten lässt, ist gefährlich und muss repariert werden.
- 3) **Ziehen Sie den Stecker aus der Steckdose und/oder entfernen Sie einen abnehmbaren Akku, bevor Sie Geräteeinstellungen vornehmen, Einsatzwerkzeugteile wechseln oder das Elektrowerkzeug weglegen.** Diese Vorsichtsmaßnahme verhindert den unbeabsichtigten Start des Elektrowerkzeugs.
- 4) **Bewahren Sie unbenutzte Elektrowerkzeuge außerhalb der Reichweite von Kindern auf. Lassen Sie keine Personen das Elektrowerkzeug benutzen, die mit diesem nicht vertraut sind oder diese Anweisungen nicht gelesen haben.** Elektrowerkzeuge sind gefährlich, wenn Sie von unerfahrenen Personen benutzt werden.
- 5) **Pflegen Sie Elektrowerkzeuge und Einsatzwerkzeug mit Sorgfalt. Kontrollieren Sie, ob bewegliche Teile einwandfrei funktionieren und nicht klemmen, ob Teile gebrochen oder so beschädigt sind, dass die Funktion des Elektrowerkzeugs beeinträchtigt ist. Lassen Sie beschädigte Teile vor dem Einsatz des Elektrowerkzeugs reparieren.** Viele Unfälle haben ihre Ursache in schlecht gewarteten Elektrowerkzeugen.

- 6) **Halten Sie Schneidwerkzeuge scharf und sauber.** Sorgfältig gepflegte Schneidwerkzeuge mit scharfen Schneidkanten verklemmen sich weniger und sind leichter zu führen.
- 7) **Verwenden Sie Elektrowerkzeug, Einsatzwerkzeug, Einsatzwerkzeuge usw. entsprechend diesen Anweisungen. Berücksichtigen Sie dabei die Arbeitsbedingungen und die auszuführende Tätigkeit.** Der Gebrauch von Elektrowerkzeugen für andere als die vorgesehenen Anwendungen kann zu gefährlichen Situationen führen.
- 8) **Halten Sie Griffe und Griffflächen trocken, sauber und frei von Öl und Fett.** Rutschige Griffe und Griffflächen erlauben keine sichere Bedienung und Kontrolle des Elektrowerkzeugs in unvorhergesehenen Situationen.

## Service

- 1) **Lassen Sie Ihr Elektrowerkzeug nur von qualifiziertem Fachpersonal und nur mit Original-Ersatzteilen reparieren.** Damit wird sichergestellt, dass die Sicherheit des Elektrowerkzeugs erhalten bleibt.

## ● Sicherheitshinweise für alle Anwendungen

### Gemeinsame Sicherheitshinweise zum Schleifen und Trennschleifen

- 1) **Dieses Elektrowerkzeug ist zu verwenden als Schleifer und Trennschleifmaschine.** Lesen Sie alle Sicherheitshinweise, Anweisungen, Darstellungen und Daten, die Sie mit dem Gerät erhalten. Wenn Sie nicht alle folgenden Anweisungen beachten, kann es zu elektrischem Schlag, Feuer und/oder schweren Verletzungen kommen.

- 2) **Dieses Elektrowerkzeug ist nicht geeignet zum Sandpapierschleifen, Arbeiten mit Drahtbürsten und Polieren.** Verwendungen, für die das Elektrowerkzeug nicht vorgesehen ist, können Gefährdungen und Verletzungen verursachen.
- 3) **Verwenden Sie das Elektrowerkzeug nicht für eine Funktion, für die es nicht ausdrücklich konstruiert und von seinem Hersteller vorgesehen ist.** Solch ein Umbau kann zu einem Verlust der Kontrolle und ernsthaften Körperverletzungen führen.
- 4) **Verwenden Sie kein Einsatzwerkzeug, das vom Hersteller nicht speziell für dieses Elektrowerkzeug vorgesehen und festgelegt wurde.** Nur weil Sie das Zubehör an Ihrem Elektrowerkzeug befestigen können, garantiert das keine sichere Verwendung.
- 5) **Die zulässige Drehzahl des Einsatzwerkzeugs muss mindestens so hoch sein wie die auf dem Elektrowerkzeug angegebene Höchstdrehzahl.** Ein Einsatzwerkzeug, das sich schneller als zulässig dreht, kann zerbrechen und umherfliegen.
- 6) **Außendurchmesser und Dicke des Einsatzwerkzeugs müssen den Maßangaben Ihres Elektrowerkzeugs entsprechen.** Falsch bemessene Einsatzwerkzeuge können nicht ausreichend abgeschirmt oder kontrolliert werden.
- 7) **Die Maße zur Befestigung des Einsatzwerkzeugs müssen zu den Maßen der Befestigungsmittel des Elektrowerkzeugs passen.** Einsatzwerkzeuge, die nicht passgenau am Elektrowerkzeug befestigt werden, drehen sich ungleichmäßig, vibrieren sehr stark und können zum Verlust der Kontrolle führen.
- 8) **Verwenden Sie keine beschädigten Einsatzwerkzeuge. Kontrollieren Sie vor jeder Verwendung Einsatzwerkzeuge wie Schleifscheiben auf Absplitterungen und Risse, Schleifteller auf Risse, Verschleiß oder starke Abnutzung, Drahtbürsten auf lose oder gebrochene Drähte. Wenn das Elektrowerkzeug oder das Einsatzwerkzeug herunterfällt, überprüfen Sie, ob es beschädigt ist, oder verwenden Sie ein unbeschädigtes Einsatzwerkzeug. Wenn Sie das Einsatzwerkzeug kontrolliert und eingesetzt haben, halten Sie und in der Nähe befindliche Personen sich außerhalb der Ebene des rotierenden Einsatzwerkzeugs auf und lassen Sie das Gerät eine Minute lang mit Höchstdrehzahl laufen.** Beschädigte Einsatzwerkzeuge brechen normalerweise in dieser Testzeit.
- 9) **Tragen Sie persönliche Schutzausrüstung. Verwenden Sie je nach Anwendung Vollgesichtsschutz, Augenschutz oder Schutzbrille. Soweit angemessen, tragen Sie Staubmaske, Gehörschutz, Schutzhandschuhe oder Spezialschürze, die kleine Schleif- und Materialpartikel von Ihnen fernhält.** Die Augen müssen vor herumfliegenden Fremdkörpern geschützt werden, die bei verschiedenen Anwendungen entstehen. Staub- oder Atemschutzmaske müssen den bei der jeweiligen Anwendung entstehenden Staub filtern. Wenn Sie lange lautem Lärm ausgesetzt sind, können Sie einen Hörverlust erleiden.

- 10) **Achten Sie bei anderen Personen auf sicheren Abstand zu Ihrem Arbeitsbereich. Jeder, der den Arbeitsbereich betritt, muss persönliche Schutzausrüstung tragen.** Bruchstücke des Werkstücks oder gebrochener Einsatzwerkzeuge können wegfiegen und Verletzungen auch außerhalb des direkten Arbeitsbereichs verursachen.
- 11) **Halten Sie das Elektrowerkzeug nur an den isolierten Griffflächen, wenn Sie Arbeiten ausführen, bei denen das Einsatzwerkzeug verborgene Stromleitungen oder das eigene Netzkabel treffen kann.** Der Kontakt mit einer spannungsführenden Leitung kann auch metallene Geräteteile unter Spannung setzen und zu einem elektrischen Schlag führen.
- 12) **Halten Sie das Netzkabel von sich drehenden Einsatzwerkzeugen fern.** Wenn Sie die Kontrolle über das Gerät verlieren, kann das Netzkabel durchtrennt oder erfasst werden und Ihre Hand oder Ihr Arm in das sich drehende Einsatzwerkzeug geraten.
- 13) **Legen Sie das Elektrowerkzeug niemals ab, bevor das Einsatzwerkzeug völlig zum Stillstand gekommen ist.** Das sich drehende Einsatzwerkzeug kann in Kontakt mit der Ablagefläche geraten, wodurch Sie die Kontrolle über das Elektrowerkzeug verlieren können.
- 14) **Lassen Sie das Elektrowerkzeug nicht laufen, während Sie es tragen.** Ihre Kleidung kann durch zufälligen Kontakt mit dem sich drehenden Einsatzwerkzeug erfasst werden und das Einsatzwerkzeug sich in Ihren Körper bohren.
- 15) **Reinigen Sie regelmäßig die Lüftungsschlitze Ihres Elektrowerkzeugs.** Das Motorgebläse zieht Staub in das Gehäuse, und eine starke Ansammlung von Metallstaub kann elektrische Gefahren verursachen.

- 16) **Verwenden Sie das Elektrowerkzeug nicht in der Nähe brennbarer Materialien.** Funken könnten diese Materialien entzünden.
- 17) **Verwenden Sie keine Einsatzwerkzeuge, die flüssige Kühlmittel erfordern.** Die Verwendung von Wasser oder anderen flüssigen Kühlmitteln kann zu einem elektrischen Schlag führen.

### **Rückschlag und entsprechende Sicherheitshinweise:**

Rückschlag ist die plötzliche Reaktion infolge eines blockierten oder hakenden drehenden Einsatzwerkzeugs wie Schleifscheibe, Schleifteller, Drahtbürste usw. Verhaken oder Blockieren führt zu einem abrupten Stopp des rotierenden Einsatzwerkzeugs. Dadurch wird ein unkontrolliertes Elektrowerkzeug gegen die Drehrichtung des Einsatzwerkzeugs an der Blockierstelle beschleunigt.

Wenn z. B. eine Schleifscheibe im Werkstück hakt oder blockiert, kann sich die Kante der Schleifscheibe, die in das Werkstück eintaucht, verfangen und dadurch die Schleifscheibe ausbrechen oder einen Rückschlag verursachen. Die Schleifscheibe bewegt sich dann auf die Bedienperson zu oder von ihr weg, je nach Drehrichtung der Scheibe an der Blockierstelle. Hierbei können Schleifscheiben auch brechen.

Ein Rückschlag ist die Folge einer falschen Verwendung des Elektrowerkzeugs und/oder fehlerhaften Arbeitsbedingungen. Er kann durch geeignete Vorsichtsmaßnahmen, wie nachfolgend beschrieben, verhindert werden.

- 1) **Halten Sie das Elektrowerkzeug gut fest und bringen Sie Ihren Körper und Ihre Arme in eine Position, in der Sie die Rückschlagkräfte abfangen können. Verwenden Sie immer den Zusatzgriff, falls vorhanden, um die größtmögliche Kontrolle über Rückschlagkräfte oder Reaktionsmomente beim Hochlauf zu haben.** Die Bedienperson kann durch geeignete Vorsichtsmaßnahmen die Rückschlag- und Reaktionskräfte beherrschen.
- 2) **Bringen Sie Ihre Hand nie in die Nähe sich drehender Einsatzwerkzeuge.** Das Einsatzwerkzeug kann sich beim Rückschlag über Ihre Hand bewegen.
- 3) **Meiden Sie mit Ihrem Körper den Bereich, in den das Elektrowerkzeug bei einem Rückschlag bewegt wird.** Der Rückschlag treibt das Elektrowerkzeug in die Richtung entgegengesetzt zur Bewegung der Schleifscheibe an der Blockierstelle.
- 4) **Arbeiten Sie besonders vorsichtig im Bereich von Ecken, scharfen Kanten usw. Verhindern Sie, dass Einsatzwerkzeuge gegen das Werkstück prallen und verhaken.** Das rotierende Einsatzwerkzeug neigt bei Ecken, scharfen Kanten oder wenn es abprallt, dazu, sich zu verhaken. Dies verursacht einen Kontrollverlust oder Rückschlag.
- 5) **Verwenden Sie kein Kettensägenblatt zum Holzschneiden, keine segmentierte Diamanttrennscheibe mit einem Segmentabstand über 10 mm und kein gezähntes Sägeblatt.** Solche Einsatzwerkzeuge verursachen häufig einen Rückschlag und den Verlust der Kontrolle.

### **Besondere Sicherheitshinweise zum Schleifen und Trennschleifen:**

- 1) **Verwenden Sie ausschließlich die für Ihr Elektrowerkzeug zugelassenen Schleifkörper und die für diese Schleifkörper vorgesehene Schutzhaube.** Schleifkörper, die nicht für das Elektrowerkzeug vorgesehen sind, können nicht ausreichend abgeschirmt werden und sind unsicher.
- 2) **Gekröpfte Schleifscheiben müssen so montiert werden, dass ihre Schleiffläche nicht über der Ebene des Schutzhaubenrandes hervorsteht.** Eine unsachgemäß montierte Schleifscheibe, die über die Ebene des Schutzhaubenrandes hinausragt, kann nicht ausreichend abgeschirmt werden.
- 3) **Die Schutzhaube muss sicher am Elektrowerkzeug angebracht und für ein Höchstmaß an Sicherheit so eingestellt sein, dass der kleinstmögliche Teil des Schleifkörpers offen zum Bediener zeigt.** Die Schutzhaube hilft, die Bedienperson vor Bruchstücken, zufälligem Kontakt mit dem Schleifkörper sowie Funken, die die Kleidung entzünden könnten, zu schützen.
- 4) **Schleifkörper dürfen nur für die empfohlenen Einsatzmöglichkeiten verwendet werden. Zum Beispiel: Schleifen Sie nie mit der Seitenfläche einer Trennscheibe.** Trennscheiben sind zum Materialabtrag mit der Kante der Scheibe bestimmt. Seitliche Krafteinwirkung auf diese Schleifkörper kann sie zerbrechen.
- 5) **Verwenden Sie immer unbeschädigte Spannflansche in der richtigen Größe und Form für die von Ihnen gewählte Schleifscheibe.** Geeignete Flansche stützen die Schleifscheibe und verringern so die Gefahr eines Schleifscheibenbruchs. Flansche für Trennscheiben können sich von den Flanschen für andere Schleifscheiben unterscheiden.





- 6) **Verwenden Sie keine abgenutzten Schleifscheiben von größeren Elektrowerkzeugen.** Eine Schleifscheibe für größere Elektrowerkzeuge ist nicht für die höheren Drehzahlen von kleineren Elektrowerkzeugen ausgelegt und kann brechen.
- 7) **Verwenden Sie beim Einsatz von Scheiben für einen doppelten Zweck immer die geeignete Schutzhaube für die durchgeführte Anwendung.** Nichtverwendung der richtigen Schutzhaube kann die erwünschte Abschirmung verfehlen und zu schweren Verletzungen führen.

#### **Weitere besondere Sicherheitshinweise zum Trennschleifen:**

- 1) **Vermeiden Sie ein Blockieren der Trennscheibe oder zu hohen Anpressdruck. Führen Sie keine übermäßig tiefen Schnitte aus.** Eine Überlastung der Trennscheibe erhöht deren Beanspruchung und die Anfälligkeit zum Verkanten oder Blockieren und damit die Möglichkeit eines Rückschlags oder Schleifkörperbruchs.
- 2) **Meiden Sie den Bereich vor und hinter der rotierenden Trennscheibe.** Wenn Sie die Trennscheibe im Werkstück von sich wegbewegen, kann im Falle eines Rückschlags das Elektrowerkzeug mit der sich drehenden Scheibe direkt auf Sie zugeschleudert werden.
- 3) **Falls die Trennscheibe verklemmt oder Sie die Arbeit unterbrechen, schalten Sie das Elektrowerkzeug aus und halten Sie es ruhig, bis die Scheibe zum Stillstand gekommen ist. Versuchen Sie nie, die noch laufende Trennscheibe aus dem Schnitt zu ziehen, sonst kann ein Rückschlag erfolgen.** Ermitteln und beheben Sie die Ursache für das Verklemmen.
- 4) **Schalten Sie das Elektrowerkzeug nicht wieder ein, solange es sich im Werkstück befindet. Lassen Sie die Trennscheibe erst ihre volle Drehzahl erreichen, bevor Sie den Schnitt vorsichtig fortsetzen.** Anderenfalls kann die Scheibe verhaken, aus dem Werkstück springen oder einen Rückschlag verursachen.
- 5) **Stützen Sie Platten oder große Werkstücke ab, um das Risiko eines Rückschlags durch eine eingeklemmte Trennscheibe zu vermindern.** Große Werkstücke können sich unter ihrem eigenen Gewicht durchbiegen. Das Werkstück muss auf beiden Seiten der Scheibe abgestützt werden, und zwar sowohl in der Nähe der Schnittlinie als auch an der Kante.
- 6) **Seien Sie besonders vorsichtig bei „Tauschnitten“ in bestehende Wände oder andere nicht einsehbare Bereiche.** Die eintauchende Trennscheibe kann beim Schneiden in Gas- oder Wasserleitungen, elektrische Leitungen oder andere Objekte einen Rückschlag verursachen.
- 7) **Führen Sie keine Kurvenschnitte aus.** Eine Überlastung der Trennscheibe erhöht deren Beanspruchung und die Anfälligkeit zum Verkanten oder Blockieren und damit die Möglichkeit eines Rückschlags oder Schleifkörperbruchs, was zu schweren Verletzungen führen kann.

## ● Zulässiges Zubehör

	Max. Durchmesser Ø (mm)	Max. Dicke (mm)	Gewinde-maß	Drehzahl (min <sup>-1</sup> )	Umfangsgeschwindigkeit (m/s)	Werkzeug
Trennscheiben	230	2,6	M14	6 500	80	Zweiloch-Montage-Schlüssel 
Schleif-scheiben	230	6	M14	6 500	80	Zweiloch-Montage-Schlüssel 

## ● Aufbewahrung und Handhabung der empfohlenen Einsatzwerkzeuge

- Schleifwerkzeuge sind mit Vorsicht zu behandeln und zu transportieren.
- Schleifwerkzeuge sind so zu lagern, dass sie keinen mechanischen Beschädigungen oder Umwelteinflüssen (z. B. Feuchtigkeit) ausgesetzt sind.

## ● Arbeitshinweise

### HINWEIS

- ▶ Schleifkörper dürfen nur für die empfohlenen Einsatzmöglichkeiten verwendet werden. Andernfalls könnten sie zerbrechen, beschädigt werden und Verletzungen verursachen.
  - Beim Einsatz einer Schutzhaube des Typs A (Trenn-Schutzhaube) zum Seitenschleifen können die Schutzhaube und das Werkstück sich gegenseitig stören, was zu einer ungenügenden Kontrolle führt.
  - Beim Einsatz einer Schutzhaube des Typs B (Schleif-Schutzhaube) zum Trennschleifen mit gebundenen Trennscheiben besteht ein erhöhtes Risiko, den ausgeworfenen Funken und Schleifpartikeln sowie Bruchstücken der Schleifscheibe im Fall eines Schleifscheibenbruchs ausgesetzt zu sein.

### HINWEIS

- Beim Einsatz einer Schutzhaube des Typs A (Trenn-Schutzhaube) und des Typs B (Schleif-Schutzhaube) zum Trenn- oder Seitenschleifen in Betonmauern besteht ein erhöhtes Risiko durch Staubexposition sowie durch Verlust der Kontrolle mit Rückschlag als Folge.



### Schleifen

Verwenden Sie niemals Trennscheiben zum Schleifen!

- Bewegen Sie den Winkelschleifer mit mäßigem Druck über das Werkstück hin und her.
- Führen Sie bei weichem Material die Schleifscheibe in einem flachen Winkel über das Werkstück, bei hartem Material in einem etwas steileren Winkel.



### Trennschleifen

Verwenden Sie niemals Schleifscheiben zum Trennen!

- Verwenden Sie nur geprüfte faserstoffverstärkte Trenn- oder Schleifscheiben, die für eine Umfangsgeschwindigkeit von nicht weniger als 80 m/s zugelassen sind.

### **VORSICHT!**

- ▶ Das Schleifwerkzeug läuft nach dem Ausschalten nach. Bremsen Sie es nicht durch seitliches Gegendrücken ab.
- **Sichern Sie das Werkstück.** Benutzen Sie Spannvorrichtungen/Schraubstock, um das Werkstück festzuhalten. Es ist damit sicherer gehalten, als mit Ihrer Hand.
- **Schalten Sie das Produkt vor dem Ablegen immer aus und warten Sie, bis das Produkt zum Stillstand gekommen ist.**
- **Entriegeln Sie bei einem Stromausfall oder wenn der Netzstecker gezogen wird, sofort den EIN-/AUS-Schalter.** Bringen Sie ihn in AUS-Position. Dies verhindert einen unkontrollierten Wiederanlauf.
- **Verwenden Sie das Produkt nur für Trockenschnitt bzw. Trockenschliff.**
- **Der Zusatz-Handgriff  muss bei allen Arbeiten mit dem Produkt montiert sein.**
- **Asbesthaltiges Material darf nicht bearbeitet werden.** Asbest gilt als krebserregend.

### **GEFAHR! VERLETZUNGSRIKO!**

- ▶ **FÜHREN SIE DAS PRODUKT IMMER IM GEGENLAUF DURCH DAS WERKSTÜCK.** Bei entgegengesetzter Richtung besteht die Gefahr eines Rückschlags. Das Produkt kann aus dem Schnitt gedrückt werden.
- **Führen Sie das Produkt immer eingeschaltet gegen das Werkstück.** Heben Sie das Produkt nach der Bearbeitung vom Werkstück ab und schalten Sie es erst dann aus.
- **Halten Sie das Produkt während der Arbeit immer fest mit beiden Händen.** Sorgen Sie für einen sicheren Stand.
- Für die beste Schleifwirkung bewegen Sie das Produkt gleichmäßig in einem Winkel von 30° bis 40° (zwischen Schleifscheibe und Werkstück) auf dem Werkstück hin und her.

- **Beim Bearbeiten von schrägen Flächen darf das Produkt nicht mit großer Kraft auf das Werkstück gedrückt werden.** Wenn die Drehzahl stark abfällt, müssen Sie die Andruckkraft reduzieren, um sicheres und effektives Arbeiten zu ermöglichen. Sollte das Produkt plötzlich vollkommen gebremst oder blockiert sein, muss der Netzstrom sofort ausgeschaltet werden.
- **Trennen: Arbeiten Sie mit mäßigem Vorschub und verkanten Sie die Trennscheibe nicht.**
- **Schleif- und Trennscheiben werden beim Arbeiten sehr heiß – lassen Sie sie vor dem Berühren vollständig abkühlen.**
- **Verwenden Sie das Produkt niemals zweckentfremdet.**
- **Achten Sie immer darauf, dass das Produkt ausgeschaltet ist, bevor Sie den Netzstecker in die Steckdose stecken.**
- **Ziehen Sie bei Gefahr sofort den Netzstecker aus der Steckdose.** Sorgen Sie dafür, dass das Produkt und der Netzstecker leicht zugänglich und im Notfall problemlos erreichbar sind.
- **Ziehen Sie bei Arbeitspausen, vor allen Arbeiten am Produkt und bei Nichtgebrauch immer den Netzstecker aus der Steckdose.** Das Produkt muss stets sauber, trocken und frei von Öl oder Schmierfetten sein.
- **Seien Sie stets aufmerksam! Achten Sie immer darauf, was Sie tun, und gehen Sie stets mit Vernunft vor.** Benutzen Sie das Produkt in keinem Fall, wenn Sie unkonzentriert sind oder sich unwohl fühlen.

### **WARNUNG!**



Tragen Sie Schutzbrille und Staubschutzmaske!

## ● Bedienung

### ● Schlefschutz montieren/ verstellen

Abb. G

#### **⚠️ WARNUNG! VERLETZUNGSRISIKO!**



Schalten Sie das Produkt aus und trennen Sie es von der Stromversorgung, bevor Sie Einstellungen vornehmen, Wartungsarbeiten durchführen, das Produkt reinigen und wenn das Produkt nicht in Gebrauch ist!

#### **⚠️ WARNUNG! VERLETZUNGSRISIKO!**

- ▶ Verwenden Sie den Winkelschleifer immer mit dem Schlefschutz **10**. Der Schlefschutz muss sicher am Winkelschleifer angebracht werden. Stellen Sie diesen so ein, dass ein Höchstmaß an Sicherheit erreicht wird, d. h. der kleinstmögliche Teil der Schlefscheibe oder der Trennscheibe zeigt offen zur Bedienperson. Der Schlefschutz soll die Bedienperson vor Bruchstücken und zufälligem Kontakt mit dem Schlefkörper schützen.
- ▶ Achten Sie darauf, dass der Schlefschutz **10** mindestens im gleichen Winkel wie der Zusatz-Handgriff **8** montiert wird (Abb. C). Andernfalls können Sie sich an der Schleif- bzw. Trennscheibe verletzen.

1. Setzen Sie den Schlefschutz **10** in der gezeigten Stellung auf.  
Der Schlefschutz lässt sich nur in dieser Position aufsetzen oder entnehmen.  
Drehen Sie den Schlefschutz, bis dieser das erste Mal hörbar einrastet.
2. Drücken Sie nun den Hebel **9** und drehen Sie den Schlefschutz in die erforderliche Stellung (Arbeitsposition), bis diese hörbar einrastet.
3. Prüfen Sie, ob der Schlefschutz **10** sicher eingerastet ist. Der Hebel **9** muss eingerastet sein und der Schlefschutz darf sich nicht verdrehen lassen.

## ● Montage des Schneidschutzaufsatzes

Abb. G

#### **⚠️ WARNUNG! VERLETZUNGSRISIKO!**



Schalten Sie das Produkt aus und trennen Sie es von der Stromversorgung, bevor Sie Einstellungen vornehmen, Wartungsarbeiten durchführen, das Produkt reinigen und wenn das Produkt nicht in Gebrauch ist!

#### **HINWEIS**

- ▶ Zum Trennschleifen montieren Sie den Schneidschutzaufsatz **10a** auf den Schlefschutz **10**.
1. Montieren Sie den Schneidschutzaufsatz **10a** mit der Seite, auf der die Laufrichtung angegeben ist.
  2. Schieben Sie den Schneidschutzaufsatz **10a** auf den Schlefschutz **10**, bis der Schneidschutzaufsatz einrastet.

## ● Abnehmen des Schneidschutzaufsatzes

Abb. G

#### **⚠️ WARNUNG! VERLETZUNGSRISIKO!**



Schalten Sie das Produkt aus und trennen Sie es von der Stromversorgung, bevor Sie Einstellungen vornehmen, Wartungsarbeiten durchführen, das Produkt reinigen und wenn das Produkt nicht in Gebrauch ist!

1. Drücken Sie die Einkerbung **10b** am Schneidschutzaufsatz **10a** vom Schlefschutz **10** weg.
2. Entfernen Sie den Schneidschutzaufsatz **10a** vom Schlefschutz **10**.

## ● Zusatz-Handgriff montieren

### ⚠ VORSICHT!

- ▶ Aus Sicherheitsgründen darf dieses Produkt nur mit dem Zusatz-Handgriff **8** verwendet werden. Andernfalls können Verletzungen die Folge sein. Der Zusatz-Handgriff kann je nach Arbeitsweise links, rechts oder oben am Produktkopf eingeschraubt werden.

Je nach Arbeitsweise schrauben Sie den Griff auf das Griffgewinde links/rechts/oben am Produkt.

## ● Schleif-/Trennscheibe montieren/wechseln

Abb. D, E

### ⚠ WARNUNG! VERLETZUNGSRIKO!



Schalten Sie das Produkt aus und trennen Sie es von der Stromversorgung, bevor Sie Einstellungen vornehmen, Wartungsarbeiten durchführen, das Produkt reinigen und wenn das Produkt nicht in Gebrauch ist!

Tragen Sie beim Wechseln von Schleifscheiben oder Trennscheiben immer Schutzhandschuhe. Die Schleif- oder Trennscheibe ist nach dem Gebrauch sehr heiß. Lassen Sie die Schleif- oder Trennscheibe vollständig abkühlen, bevor Sie sie berühren.

Beachten Sie die Abmessungen der Schleif- oder Trennscheiben. Die Scheibenbohrung muss ohne Spiel zum Aufnahmeﬂansch passen. Keine Reduzierstücke oder Adapter verwenden.

- Überprüfen Sie die Schleif- oder Trennscheibe. Sie darf weder beschädigt noch feucht sein oder Risse aufzeigen. Andernfalls könnten sie beim Gebrauch zerbrechen und Verletzungen verursachen.

### HINWEIS

- ▶ Verwenden Sie unbedingt nur schmutzfreie Scheiben.

- Verwenden Sie nur Schleifwerkzeuge, deren zulässige Drehzahl mindestens so hoch ist wie die Leerlaufdrehzahl des Produktes. Verwenden Sie nur Scheiben, die das Verfallsdatum noch nicht überschritten haben.

### ⚠ VORSICHT! VERLETZUNGSRIKO!

- ▶ Betätigen Sie die Spindel-Arretiertaste **11** nur bei stillstehender Aufnahme­spindel **16**.

1. Drücken Sie die Spindel-Arretiertaste **11** zum Blockieren des Getriebes.
2. Lösen Sie die den Verriegelungsﬂansch **15** mit Hilfe des Zweiloch-Montage-Schlüssels **18** (Abb. E).
3. Flache Schleif-/Trennscheibe einbauen: Legen Sie die Schleif-/Trennscheibe mit der Beschriftungsseite zum Produkt hin auf den Hinterlegﬂansch **17**.
4. Schleif-/Trennscheibe mit vertiefter Mitte einbauen: Legen Sie die Schleif-/Trennscheibe mit der vertieften Seite hin zum Verriegelungsﬂansch.

### HINWEIS

- ▶ Wenn die Scheibe nach dem Wechsel unruhig läuft oder schwingt, muss diese Scheibe sofort wieder ausgewechselt werden.
- Lassen Sie das Produkt nach einem Scheibenwechsel sicherheitshalber 60 Sekunden auf Höchstdrehzahl laufen. Achten Sie auf ungewöhnliche Geräusche und Funkenentwicklung.
- Überprüfen Sie, ob alle Befestigungsteile korrekt angebracht sind.
- Achten Sie darauf, dass der Drehrichtungspfeil (falls vorhanden) auf den Trenn- oder Schleifscheiben (auch Diamant-Trennscheiben) und die Drehrichtung des Produktes (Drehrichtungspfeil auf dem Produkt) übereinstimmen.

## ● Ein- und ausschalten

Abb. F

- Prüfen Sie das angebrachte Werkzeug vor Gebrauch. Das Werkzeug
  - muss einwandfrei montiert sein
  - muss sich frei drehen können
  - darf nicht beschädigt sein
  - darf keine Risse aufweisen
  - darf nicht feucht sein
- Führen Sie einen 60 Sekunden dauernden Probelauf durch. Verwenden Sie keine unrunder oder vibrierenden Werkzeuge. Achten Sie auf ungewöhnliche Geräusche und Funkenentwicklung. Überprüfen Sie nach dem Probelauf, ob alle Befestigungsteile korrekt angebracht sind.

### HINWEIS

- ▶ Schalten Sie den Winkelschleifer immer vor Materialkontakt ein und führen Sie das Produkt erst dann auf das Werkstück.

## Einschalten

1. Drücken und halten Sie die Auslösesperre **5** in Richtung der Befestigungsspindel.
2. Drücken Sie den EIN-/AUS-Schalter **4** in Richtung des Handstücks **1**.

## Ausschalten

- Lassen Sie den EIN-/AUS-Schalter **4** wieder los.

## Dauerbetrieb

1. Dauerbetrieb starten:
  - Schalten Sie das Produkt ein.
  - Drücken Sie die Auslösesperre **5** nach vorne in Richtung des Produkts.
2. Dauerbetrieb beenden:
  - Drücken Sie den EIN-/AUS-Schalter **4** kurz in die Grifffläche des Produkts.

## ● Drehgeschwindigkeit einstellen

- Stellen Sie die Drehgeschwindigkeit am Bedienfeld für die Drehgeschwindigkeit **14** ein:
  - Stufe **1**: niedrigste Geschwindigkeitsstufe
  - Stufe **6**: höchste Geschwindigkeitsstufe

- Drehgeschwindigkeit erhöhen: Drücken Sie die Taste zur Steuerung der Drehgeschwindigkeit **+ 14a**.
- Drehgeschwindigkeit verringern: Drücken Sie die Taste zur Steuerung der Drehgeschwindigkeit **- 14a**.
- Führen Sie Tests durch, um die benötigte Geschwindigkeitsstufe zu ermitteln.

## ● Handstück drehen

Abb. B, I

### ⚠ WARNUNG! VERLETZUNGSRIKO!



Schalten Sie das Produkt aus und trennen Sie es von der Stromversorgung, bevor Sie Einstellungen vornehmen, Wartungsarbeiten durchführen, das Produkt reinigen und wenn das Produkt nicht in Gebrauch ist!

- Das Handstück **1** lässt sich um 90° nach rechts oder nach links drehen (Abb. B).
  - Dadurch kann der EIN-/AUS-Schalter **4** je nach Arbeitsbedingung in eine günstigere Position gebracht werden.
1. Ziehen Sie die Einstelltaste für das Handstück **6** und drehen Sie das Handstück **1** (Abb. I).
  2. Lassen Sie das Handstück **1** einrasten.

## ● Abnehmbare Anschlussleitung anschließen/trennen

Abb. H

### ⚠ VORSICHT! VERLETZUNGSRIKO!

- ▶ Ziehen Sie stets den Netzstecker **3** aus der Steckdose, bevor Sie die abnehmbare Anschlussleitung am Produkt anschließen oder davon trennen.

### HINWEIS

- ▶ Drehen Sie die Steckvorrichtung **2** der abnehmbaren Anschlussleitung **3**, um die Verbindung zu verriegeln oder entriegeln.

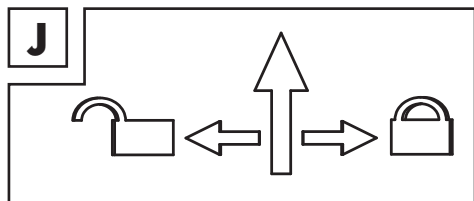

### Anschlussleitung anschließen

1. Stecken Sie die Steckvorrichtung **2** bis zum Anschlag in die Buchse am drehbaren Handstück **1**.
2. Drehen Sie die Steckvorrichtung **2** zum Verriegeln auf Position .
3. Ziehen Sie leicht und ohne Drehung an der Anschlussleitung **3**, um zu prüfen, ob die Steckvorrichtung **2** gesichert ist.

### Anschlussleitung trennen

1. Drehen Sie die Steckvorrichtung **2** zum Entriegeln auf Position .
2. Ziehen Sie die Steckvorrichtung **2** aus der Buchse am drehbaren Handstück **1**.

## ● Wartung und Reinigung

### **WARNUNG! VERLETZUNGSRIKO!**

Schalten Sie das Produkt aus und trennen Sie es von der Stromversorgung, bevor Sie Einstellungen vornehmen, Wartungsarbeiten durchführen, das Produkt reinigen und wenn das Produkt nicht in Gebrauch ist!



### **HINWEIS**

- ▶ Nicht aufgeführte Ersatzteile (wie z. B. Kohlebürsten) können Sie über unsere Service-Hotline bestellen (siehe „Service“).
- Verwenden Sie keine scharfen Gegenstände zur Reinigung des Produktes. Es dürfen keine Flüssigkeiten in das Innere des Produktes gelangen. Andernfalls kann das Produkt beschädigt werden.

- Lassen Sie den Austausch der Kohlebürsten ausschließlich durch die Servicestelle oder eine anerkannte Fachwerkstatt durchführen. Ansonsten ist das Produkt wartungsfrei.
- Wenn die Anschlussleitung beschädigt ist, muss sie durch eine spezielle Anschlussleitung ersetzt werden, die beim Hersteller oder seinem Kundendienst erhältlich ist:
  - VDE-Stecker: 99944884706
  - BS-Stecker: 99944884702
- Reinigen Sie das Produkt regelmäßig, am besten immer direkt nach Abschluss der Arbeit.
- Reinigen Sie das Gehäuse mit einem trockenen Tuch. Verwenden Sie auf keinen Fall Benzin, Lösungsmittel oder Reiniger, die Kunststoff angreifen.
- Zur gründlichen Reinigung des Produktes wird ein Staubsauger benötigt.
- Lüftungsöffnungen müssen immer frei sein.
- Reinigen Sie den Staubfilter **7**:
  - Ziehen Sie den Handgriff für den Staubfilter **7a** mit einem kleinen Werkzeug heraus, um den Staubfilter **7** zu öffnen.
  - Reinigen Sie den Staubfilter **7** regelmäßig mit einer weichen Bürste.
  - Schließen Sie den Staubfilter **7**.
- Entfernen Sie anhaftenden Schleifstaub mit einem Pinsel.

## ● Ersatzteile/Zubehör

- Kunden können kompatible Ersatzakkus und Ladegeräte über den LIDL-Onlineshop [www.lidl.de](http://www.lidl.de) beziehen.
- Halten Sie die Bestellnummer für Ihre Bestellung bereit.
- Sie können Bestellungen nur online aufgeben.
- Wenden Sie sich für weitere Informationen an die Lidl-Service-Hotline (siehe „Service“).

Teil	Bestellnummer
Abnehmbare Anschlussleitung mit Netzstecker <b>3</b>	99944884702 (BS-Stecker) 99944884706 (VDE-Stecker)

## ● **Entsorgung**

Die Verpackung besteht aus umweltfreundlichen Materialien, die Sie über die örtlichen Recyclingstellen entsorgen können.



Beachten Sie die Kennzeichnung der Verpackungsmaterialien bei der Abfalltrennung, diese sind gekennzeichnet mit Abkürzungen (a) und Nummern (b) mit folgender Bedeutung: 1-7: Kunststoffe/20-22: Papier und Pappe/80-98: Verbundstoffe.

### **Produkt:**



Das Produkt inkl. Zubehör und die Verpackungsmaterialien sind recyclebar und unterliegen einer erweiterten Herstellerverantwortung.

Entsorgen Sie diese getrennt, den abgebildeten Info-tri (Sortierinformation) folgend, für eine bessere Abfallbehandlung.

Das Triman-Logo gilt nur für Frankreich.



Möglichkeiten zur Entsorgung des ausgedienten Produkts erfahren Sie bei Ihrer Gemeinde- oder Stadtverwaltung.



### **Gerät entsorgen**

Das Symbol der durchgestrichenen Mülltonne bedeutet, dass dieses Gerät am Ende der Nutzungszeit nicht über den Hausmüll entsorgt werden darf. Das Gerät ist bei eingerichteten Sammelstellen, Wertstoffhöfen oder Entsorgungsbetrieben abzugeben. Zudem sind Vertrieber von Elektro- und Elektronikgeräten sowie Vertrieber von Lebensmitteln zur Rücknahme verpflichtet. LIDL bietet Ihnen Rückgabemöglichkeiten direkt in den Filialen und Märkten an. Rückgabe und Entsorgung sind für Sie

kostenfrei. Beim Kauf eines Neugerätes haben Sie das Recht, ein entsprechendes Altgerät unentgeltlich zurückzugeben.

Zusätzlich haben Sie die Möglichkeit, unabhängig vom Kauf eines Neugerätes, unentgeltlich (bis zu drei) Altgeräte abzugeben, die in keiner Abmessung größer als 25 cm sind.

Bitte löschen Sie vor der Rückgabe alle personenbezogenen Daten.

Bitte entnehmen Sie vor der Rückgabe Batterien oder Akkumulatoren, die nicht vom Altgerät umschlossen sind, sowie Lampen, die zerstörungsfrei entnommen werden können und führen diese einer separaten Sammlung zu.

## ● **Garantie**

Das Produkt wurde nach strengen Qualitätsrichtlinien hergestellt und vor der Auslieferung sorgfältig geprüft. Im Falle von Material- oder Herstellungsfehlern haben Sie gegenüber dem Verkäufer des Produkts gesetzliche Rechte. Ihre gesetzlichen Rechte werden in keiner Weise durch unsere unten aufgeführte Garantie eingeschränkt.

Die Garantie für dieses Produkt beträgt 5 Jahre ab Kaufdatum. Die Garantiezeit beginnt mit dem Kaufdatum. Bewahren Sie den Originalkaufbeleg an einem sicheren Ort auf, da dieses Dokument als Nachweis des Kaufs erforderlich ist.

Alle Schäden oder Mängel, die bereits zum Zeitpunkt des Kaufs vorhanden sind, müssen unverzüglich nach dem Auspacken des Produkts gemeldet werden.

Sollte das Produkt innerhalb von 5 Jahren ab Kaufdatum einen Material- oder Herstellungsfehler aufweisen, werden wir es – nach unserer Wahl – kostenlos für Sie reparieren oder ersetzen. Die Garantiezeit verlängert sich durch einen stattgegebenen Gewährleistungsanspruch nicht. Dies gilt auch für ersetzte und reparierte Teile.



Diese Garantie erlischt, wenn das Produkt beschädigt oder unsachgemäß verwendet oder gewartet wurde.

Die Garantie deckt Material- und Herstellungsfehler ab. Diese Garantie erstreckt sich weder auf Produktteile, die normalem Verschleiß unterliegen, und somit als Verschleißteile gelten (z. B. Batterien, Akkus, Schläuche, Farbpatronen), noch auf Schäden an zerbrechlichen Teilen, z. B. Schalter oder Teile aus Glas.

## ● Abwicklung im Garantiefall

Um eine schnelle Bearbeitung Ihres Anspruchs zu gewährleisten, beachten Sie die folgenden Hinweise:

Halten Sie den Originalkaufbeleg und die Artikelnummer (IAN 448847\_2304) als Nachweis für den Kauf bereit.

Sie finden die Artikelnummer auf dem Typenschild, einer Gravur auf dem Produkt, der Startseite der Bedienungsanleitung (unten links) oder als Aufkleber auf der Rück- oder Unterseite des Produkts.

Sollten Funktionsfehler oder sonstige Mängel auftreten, wenden Sie sich zunächst telefonisch oder per E-Mail an die unten aufgeführte Serviceabteilung.

Sobald das Produkt als defekt erfasst wurde, können Sie es kostenlos an die Ihnen mitgeteilte Service-Anschrift zurücksenden. Stellen Sie sicher, dass Sie den Originalkaufbeleg (Kassenbon) sowie eine kurze, schriftliche Beschreibung beilegen, in der die Einzelheiten des Defekts und der Zeitpunkt des Auftretens dargelegt sind.

## ● Service

### DE Service Deutschland

Tel.: 0800 5435 111

E-Mail: [owim@lidl.de](mailto:owim@lidl.de)

### AT Service Österreich

Tel.: 0800 292726

E-Mail: [owim@lidl.at](mailto:owim@lidl.at)

### CH Service Schweiz

Tel.: 0800 562153

E-Mail: [owim@lidl.ch](mailto:owim@lidl.ch)

# ● EU-Konformitätserklärung

<b>EU-KONFORMITÄTSERKLÄRUNG (448847_2304)</b>
---

IAN: 448847\_2304  
 Produkt-Identifikation: "PARKSIDE" Winkelschleifer  
 Modellnummer: HG11009

Der oben beschriebene Gegenstand der Erklärung erfüllt die einschlägigen Harmonisierungsvorschriften der Union:

Richtlinie 2006/42/EG
Richtlinie 2014/30/EU
Richtlinie 2011/65/EU mit allen dazugehörigen Änderungen

Angabe der einschlägigen harmonisierten Normen oder der anderen technischen Spezifikationen, für die die Konformität erklärt wird:

Nr. / Teile
Richtlinie 2006/42/EG
EN 62841-1:2015/A11:2022
EN IEC 62841-2-3:2021/A11:2021
Richtlinie 2014/30/EU
EN IEC 55014-1:2021
EN IEC 55014-2:2021
EN IEC 61000-3-2:2019/A1:2021
EN 61000-3-3:2013/A2:2021

Parlaments und des Rates vom 8. Juni 2011 zur Beschränkung der Verwendung bestimmter gefährlicher Stoffe in Elektro- und Elektronikgeräten:

Nr. / Teile
EN IEC 63000:2018

Person, die die technische Dokumentation aufbewahrt: OWIM GmbH & Co.KG

Unterzeichnet für und im Namen von:

**OWIM GmbH & Co. KG, Stiftsbergstraße 1, 74167 Neckarsulm, Deutschland**

Diese Konformitätserklärung wird unter der alleinigen Verantwortung des Herstellers ausgestellt.

Original-Konformitätserklärung

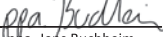
Neckarsulm	30.10.2023		
Ort	Datum	ppa. Stefan Haensel Prokurist	ppa. Jens Buchheim Prokurist

















DE











<b>Warnings and symbols used</b> .....	Page	26
<b>Introduction</b> .....	Page	27
Intended use .....	Page	27
Scope of delivery .....	Page	27
Parts description .....	Page	27
Technical data .....	Page	28
<b>Safety instructions</b> .....	Page	29
General power tool safety warnings .....	Page	29
Safety instructions for all applications .....	Page	30
<b>Permissible accessories</b> .....	Page	33
<b>Storage and handling of the recommended accessory tools</b> .....	Page	34
<b>Working procedures</b> .....	Page	34
<b>Use</b> .....	Page	35
Mounting/adjusting the grinding guard .....	Page	35
Fitting the cutting guard attachment .....	Page	36
Removing the cutting guard attachment .....	Page	36
Fitting the additional handle .....	Page	36
Fitting/changing the grinding/cutting disc .....	Page	36
Switching on and off .....	Page	37
Setting the rotational speed .....	Page	37
Turning the handpiece .....	Page	37
Connecting/disconnecting the detachable mains cord .....	Page	38
<b>Maintenance and cleaning</b> .....	Page	38
Replacement parts/Accessories .....	Page	38
<b>Disposal</b> .....	Page	39
<b>Warranty</b> .....	Page	39
Warranty claim procedure .....	Page	40
<b>Service</b> .....	Page	40
<b>EU declaration of conformity</b> .....	Page	41

## Warnings and symbols used

The following warnings are used in the user manual and on the packaging:

	<b>DANGER!</b> This symbol with the signal word "Danger" indicates a hazard with a high level of risk which, if not avoided, will result in serious injury or death.		Alternating current/voltage
		<b>min<sup>-1</sup></b>	Revolutions per minute
	<b>WARNING!</b> This symbol with the signal word "Warning" indicates a hazard with a medium level of risk which, if not avoided, could result in serious injury.		Protection class II
			Use in dry indoor rooms only.
	<b>CAUTION!</b> This symbol with the signal word "Caution" indicates a hazard with a low level of risk which, if not avoided, could result in minor or moderate injury.		Wear hearing protection!
			Wear eye protection!
	<b>NOTE:</b> This symbol with the signal word "Note" provides additional useful information.		Read the user manual.
	Risk of electric shock!		
<b>n<sub>0</sub></b>	No load speed		Protect the product from moisture.
	Switch off the product and disconnect it from the mains before making any adjustments, performing maintenance, cleaning and when the product is not in use.		Always operate with two hands.
			Do not use the guard for cut-off operations.

	Wear safety gloves.		<b>CAUTION!</b> Do not touch moving parts.
	Wear a dust mask.		Switch off and disconnect the product from the mains before replacing accessories, cleaning and when not in use.
	Lock		Safety information Instructions for use
	Unlock		CE mark indicates conformity with relevant EU directives applicable for this product.

## ANGLE GRINDER

### ● Introduction

We congratulate you on the purchase of your new product. You have chosen a high quality product. The instructions for use are part of the product. They contain important information concerning safety, use and disposal. Before using the product, please familiarise yourself with all of the safety information and instructions for use. Only use the product as described and for the specified applications. If you pass the product on to anyone else, please ensure that you also pass on all the documentation with it.

### ● Intended use

- The product is intended for the cutting and grinding of metal materials, concrete and tiles without the use of water.
- Any other usage of or modification to the product is deemed to be improper and carries a significant risk of accidents.
- The manufacturer accepts no responsibility for damage(s) resulting from improper usage. The product is not intended for commercial use.

### ● Scope of delivery

- 1 Angle grinder
- 1 Additional handle
- 1 2-in-1 protective guard
- 1 Two-hole mounting spanner
- 1 Detachable mains cord with mains plug
- 1 User manual

### ● Parts description

Fig. A, G

- 1 Rotatable handpiece
- 2 Coupler
- 3 Detachable mains cord with mains plug
- 4 ON/OFF switch
- 5 Trigger lock
- 6 Adjustment button for handpiece
- 7 Dust filter
- 7a Handle for dust filter
- 8 Additional handle
- 9 Lever
- 10 Grinding guard
- 10a Cutting guard attachment
- 10b Notch
- 11 Spindle locking button
- 12 Screw thread (3x) for the additional handle
- 13 Cover for carbon brushes
- 14 Rotational speed control panel

14a Rotational speed control buttons:  
+ (increase) and - (decrease)

14b Display

Fig. D

15 Locking flange

16 Attachment spindle

17 Backing flange

Fig. E

18 Two-hole mounting spanner

## ● Technical data

Rated voltage:	230 V~, 50 Hz
Rated power consumption:	2,400 W
No Load speed:	$n_0$ 6,500 min <sup>-1</sup>
Disc width:	Ø 230 mm
Thread size:	M14
Protection class:	II/□ (double insulation)

## Noise and vibration data

Noise measurement value determined in accordance with EN 62841. The A-rated noise level of the power tool is typically as follows:

### Noise emission value

Sound pressure level:	$L_{PA} = 95.4$ dB
Uncertainty:	$K = 3$ dB
Sound power level:	$L_{WA} = 103.4$ dB
Uncertainty:	$K = 3$ dB

## ⚠ WARNING!



Wear hearing protection!

## Total vibration value

Surface grinding Max.:	$A_{hr, AG} = 5.9$ m/s <sup>2</sup>
Cutting off max. :	$A_{hr, CO} = 5.4$ m/s <sup>2</sup>
Uncertainty:	$K = 1.5$ m/s <sup>2</sup>

## NOTE

- ▶ The declared vibration total value and the declared noise emission value have been measured in accordance with a standard test method and may be used for comparing one tool with another.
- ▶ The declared total vibration value and the declared noise emission value may also be used for a preliminary assessment of exposure.

## ⚠ WARNING!

- ▶ The vibration and noise emissions during actual use of the product can differ from the declared values depending on the manner in which the tool is used, especially what kind of workpiece is processed.  
Try to minimise exposure to vibration and noise. Examples of measures to reduce vibration include wearing gloves when using the tool and limiting working time. All parts of the operating cycle must be taken into account (e. g. times when the product is switched off and when it is running idle in addition to the trigger time).
- ▶ Grinding thin sheets of metal or other easily vibrating structures with a large surface can result in a total noise emission much higher (up to 15 dB) than the declared noise emission values.
- ▶ Such workpieces should as far as possible be prevented from emitting sound by suitable measures such as the application of heavy flexible damping mats.
- ▶ The increased noise emission is also to be considered for both the risk assessment of noise exposure and selecting adequate hearing protection.



## Safety instructions

### ● General power tool safety warnings

#### **⚠ WARNING!**

- ▶ **Read all safety warnings, instructions, illustrations and specifications provided with this power tool.** Failure to follow the warnings and instructions may result in electric shock, fire and/or serious injury.

#### **Save all warnings and instructions for future reference.**

The term "power tool" in the warnings refers to your mains-operated (corded) power tool or battery-operated (cordless) power tool.

#### **Work area safety**

- 1) **Keep work area clean and well lit.** Cluttered or dark areas invite accidents.
- 2) **Do not operate power tools in explosive atmospheres, such as in the presence of flammable liquids, gases or dust.** Power tools create sparks which may ignite the dust or fumes.
- 3) **Keep children and bystanders away while operating a power tool.** Distractions can cause you to lose control.

#### **Electrical safety**

- 1) **Power tool plugs must match the outlet. Never modify the plug in any way.**  
**Do not use any adapter plugs with earthed (grounded) power tools.** Unmodified plugs and matching outlets will reduce risk of electric shock.
- 2) **Avoid body contact with earthed or grounded surfaces, such as pipes, radiators, ranges and refrigerators.** There is an increased risk of electric shock if your body is earthed or grounded.

- 3) **Do not expose power tools to rain or wet conditions.** Water entering a power tool will increase the risk of electric shock.
- 4) **Do not abuse the cord. Never use the cord for carrying, pulling or unplugging the power tool. Keep cord away from heat, oil, sharp edges or moving parts.** Damaged or entangled cords increase the risk of electric shock.
- 5) **When operating a power tool outdoors, only use an extension cable suitable for outdoor use.** Use of a cord suitable for outdoor use reduces the risk of electric shock.
- 6) **If operating a power tool in a damp location is unavoidable, use a residual current device (RCD) protected supply.** Use of an RCD reduces the risk of electric shock.

#### **Personal safety**

- 1) **Stay alert, watch what you are doing and use common sense when operating a power tool. Do not use a power tool while you are tired or under the influence of drugs, alcohol or medication.** A moment of inattention while operating power tools may result in serious personal injury.
- 2) **Use personal protective equipment. Always wear eye protection.** Protective equipment such as dust mask, non-skid safety shoes, hard hat, or hearing protection used for appropriate conditions will reduce personal injuries.
- 3) **Prevent unintentional starting. Ensure the switch is in the off-position before connecting to power source and/or battery pack, picking up or carrying the tool.** Carrying power tools with your finger on the switch or energising power tools that have the switch on invites accidents.
- 4) **Remove any adjusting key or wrench before turning the power tool on.** A wrench or a key left attached to a rotating part of the power tool may result in personal injury.

- 5) **Do not overreach. Keep proper footing and balance at all times.** This enables better control of the power tool in unexpected situations.
- 6) **Dress properly. Do not wear loose clothing or jewellery. Keep your hair, clothing and gloves away from moving parts.** Loose clothes, jewellery or long hair can be caught in moving parts.
- 7) **If devices are provided for the connection of dust extraction and collection facilities, ensure these are connected and properly used.** Use of dust collection can reduce dust-related hazards.
- 8) **Do not let familiarity gained from frequent use of tools allow you to become complacent and ignore tool safety principles.** A careless action can cause severe injury within a fraction of a second.

#### Power tool use and care

- 1) **Do not force the power tool. Use the correct power tool for your application.** The correct power tool will do the job better and safer at the rate for which it was designed.
- 2) **Do not use the power tool if the switch does not turn it on and off.** Any power tool that cannot be controlled with the switch is dangerous and must be repaired.
- 3) **Disconnect the plug from the power source and/or the battery pack from the power tool before making any adjustments, changing accessories, or storing power tools.** Such preventive safety measures reduce the risk of starting the power tool accidentally.
- 4) **Store idle power tools out of the reach of children and do not allow persons unfamiliar with the power tool or these instructions to operate the power tool.** Power tools are dangerous in the hands of untrained users.

- 5) **Maintain power tools and accessories. Check for misalignment or binding of moving parts, breakage of parts and any other condition that may affect the power tool's operation. If damaged, have the power tool repaired before use.** Many accidents are caused by poorly maintained power tools.
- 6) **Keep cutting tools sharp and clean.** Properly maintained cutting tools with sharp cutting edges are less likely to bind and are easier to control.
- 7) **Use the power tool, accessories and tool bits etc. in accordance with these instructions, taking into account the working conditions and the work to be performed.** Use of the power tool for operations different from those intended could result in a hazardous situation.
- 8) **Keep handles and grasping surfaces dry, clean and free from oil and grease.** Slippery handles and grasping surfaces do not allow for safe handling and control of the tool in unexpected situations.

#### Service

- 1) **Have your power tool serviced by a qualified repair person using only identical replacement parts.** This will ensure that the safety of the power tool is maintained.

#### ● Safety instructions for all applications

##### Special safety instructions for grinding and abrasive cutting-off operations

- 1) **This power tool is intended to function as a grinder or cut-off tool.** Read all safety warnings, instructions, illustrations and specifications provided with this power tool. Failure to follow all instructions listed below may result in electric shock, fire and/or serious injury.



- 2) **Operations such as sanding, wire brushing, polishing are not recommended to be performed with this power tool.** Operations for which the power tool was not designed may create a hazard and cause personal injury.
- 3) **Do not convert this power tool to operate in a way which is not specifically designed and specified by the tool manufacturer.** Such a conversion may result in a loss of control and cause serious personal injury.
- 4) **Do not use accessories which are not specifically designed and recommended by the tool manufacturer.** Just because you can attach the accessories to your power tool does not guarantee they are safe to use.
- 5) **The rated speed of the accessory must be at least equal to the maximum speed marked on the power tool.** Accessories running faster than their rated speed can break and fly apart.
- 6) **The outside diameter and the thickness of your accessory must be within the capacity rating of your power tool.** Incorrectly sized accessories cannot be adequately guarded or controlled.
- 7) **The dimensions of the accessory mounting must fit the dimensions of the mounting hardware of the power tool.** Accessories that do not match the mounting hardware of the power tool will run out of balance, vibrate excessively and may cause loss of control.
- 8) **Do not use a damaged accessory. Before each use inspect the accessory such as abrasive wheels for chips and cracks, backing pad for cracks, tear or excess wear, wire brush for loose or cracked wires. If power tool or accessory is dropped, inspect for damage or install an undamaged accessory. After inspecting and installing an accessory, position yourself and bystanders away from the plane of the rotating accessory and run the power tool at maximum no-load speed for one minute.** Damaged accessories will normally break apart during this test time.
- 9) **Wear personal protective equipment. Depending on application, use face shield, safety goggles or safety glasses. As appropriate, wear dust mask, hearing protectors, gloves and workshop apron capable of stopping small abrasive or workpiece fragments.** The eye protection must be capable of stopping flying debris generated by various operations. The dust mask or respirator must be capable of filtrating particles generated by your operation. Prolonged exposure to high intensity noise may cause hearing loss.
- 10) **Keep bystanders a safe distance away from work area. Anyone entering the work area must wear personal protective equipment.** Fragments of workpiece or of a broken accessory may fly away and cause injury beyond immediate area of operation.
- 11) **Hold the power tool by insulated gripping surfaces only, when performing an operation where the cutting accessory may contact hidden wiring or its own cord.** Cutting accessory contacting a "live" wire may make exposed metal parts of the power tool "live" and could give the operator an electric shock.
- 12) **Position the cord clear of the spinning accessory.** If you lose control, the cord may be cut or snagged and your hand or arm may be pulled into the spinning accessory.
- 13) **Never lay the power tool down until the accessory has come to a complete stop.** The spinning accessory may grab the surface and pull the power tool out of your control.
- 14) **Do not run the power tool while carrying it at your side.** Accidental contact with the spinning accessory could snag your clothing, pulling the accessory into your body.

- 15) **Regularly clean the power tool's air vents.** The motor's fan will draw the dust inside the housing and excessive accumulation of powdered metal may cause electrical hazards.
- 16) **Do not operate the power tool near flammable materials.** Sparks could ignite these materials.
- 17) **Do not use accessories that require liquid coolants.** Using water or other liquid coolants may result in electrocution or shock.

### Kickback and related warnings

Kickback is a sudden reaction to a pinched or snagged rotating wheel, backing pad, brush or any other accessory. Pinching or snagging causes rapid stalling of the rotating accessory which in turn causes the uncontrolled power tool to be forced in the direction opposite of the accessory's rotation at the point of the binding.

For example, if an abrasive wheel is snagged or pinched by the workpiece, the edge of the wheel that is entering into the pinch point can dig into the surface of the material causing the wheel to climb out or kick out. The wheel may either jump toward or away from the operator, depending on direction of the wheel's movement at the point of pinching. Abrasive wheels may also break under these conditions.

Kickback is the result of power tool misuse and/or incorrect operating procedures or conditions and can be avoided by taking proper precautions as given below.

- 1) **Maintain a firm grip on the power tool and position your body and arm to allow you to resist kickback forces. Always use auxiliary handle, if provided, for maximum control over kickback or torque reaction during start-up.** The operator can control torque reactions or kickback forces, if proper precautions are taken.
- 2) **Never place your hand near the rotating accessory.** Accessory may kickback over your hand.
- 3) **Do not position your body in the area where power tool will move if kickback occurs.** Kickback will propel the tool in direction opposite to the wheel's movement at the point of snagging.
- 4) **Use special care when working corners, sharp edges etc. Avoid bouncing and snagging the accessory.** Corners, sharp edges or bouncing have a tendency to snag the rotating accessory and cause loss of control or kickback.
- 5) **Do not attach a saw chain woodcarving blade or toothed saw blade.** Such blades create frequent kickback and loss of control.

### Safety Warnings Specific for Grinding and Cutting-Off Operations



- 1) **Use only wheel types that are recommended for your power tool and the specific guard designed for the selected wheel.** Wheels for which the power tool was not designed cannot be adequately guarded and are unsafe.
- 2) **The grinding surface of centre depressed wheels must be mounted below the plane of the guard lip.** An improperly mounted wheel that projects through the plane of the guard lip cannot be adequately protected.
- 3) **The guard must be securely attached to the power tool and positioned for maximum safety, so the least amount of wheel is exposed towards the operator.** The guard helps to protect the operator from broken wheel fragments, accidental contact with wheel and sparks that could ignite clothing.
- 4) **Wheels must be used only for recommended applications. For example: do not grind with the side of cut-off wheel.** Abrasive cut-off wheels are intended for peripheral grinding, side forces applied to these wheels may cause them to shatter.

- 5) **Always use undamaged wheel flanges that are of correct size and shape for your selected wheel.** Proper wheel flanges support the wheel thus reducing the possibility of wheel breakage. Flanges for cut-off wheels may be different from grinding wheel flanges.
- 6) **Do not use worn down wheels from larger power tools.** Wheel intended for larger power tool is not suitable for the higher speed of a smaller tool and may burst.
- 7) **When using dual purpose wheels always use the correct guard for the application being performed.** Failure to use the correct guard may not provide the desired level of guarding, which could lead to serious injury.

### Additional Safety Warnings Specific for Abrasive Cutting-Off Operations

- 1) **Do not “jam” the cut-off wheel or apply excessive pressure. Do not attempt to make an excessive depth of cut.** Overstressing the wheel increases the loading and susceptibility to twisting or binding of the wheel in the cut and the possibility of kickback or wheel breakage.
- 2) **Do not position your body in line with and behind the rotating wheel.** When the wheel, at the point of operation, is moving away from your body, the possible kickback may propel the spinning wheel and the power tool directly at you.
- 3) **When wheel is binding or when interrupting a cut for any reason, switch off the power tool and hold the power tool motionless until the wheel comes to a complete stop. Never attempt to remove the cut-off wheel from the cut while the wheel is in motion otherwise kickback may occur.** Investigate and take corrective action to eliminate the cause of wheel binding.
- 4) **Do not restart the cutting operation in the workpiece. Let the wheel reach full speed and carefully re-enter the cut.** The wheel may bind, walk up or kickback if the power tool is restarted in the workpiece.
- 5) **Support panels or any oversized workpiece to minimize the risk of wheel pinching and kickback.** Large workpieces tend to sag under their own weight. Supports must be placed under the workpiece near the line of cut and near the edge of the workpiece on both sides of the wheel.
- 6) **Use extra caution when making a “pocket cut” into existing walls or other blind areas.** The protruding wheel may cut gas or water pipes, electrical wiring or objects that can cause kickback.
- 7) **Do not attempt to do curved cutting.** Overstressing the wheel increases the loading and susceptibility to twisting or binding of the wheel in the cut and the possibility of kickback or wheel breakage, which can lead to serious injury.

### ● Permissible accessories

	Max. diameter Ø (mm)	Max. thickness (mm)	Thread size	Speed (min <sup>-1</sup> )	Circumferential speed (m/s)	Tool
Cutting disc	230	2.6	M14	6,500	80	Two-hole mounting spanner 
Grinding disc	230	6	M14	6,500	80	Two-hole mounting spanner 

## ● Storage and handling of the recommended accessory tools

- Grinding tools are to be treated with care and transported carefully.
- Grinding tools should be stored in such a way that they are not exposed to mechanical damage or environmental influences (e.g. moisture).

## ● Working procedures

### NOTE

- ▶ Grinding tools should only be used for the recommended applications. Otherwise, they can break, be damaged or cause injuries.
  - When using a Type A (cut-off) wheel guard for facial grinding, the wheel guard may interfere with the workpiece causing poor control;
  - When using a Type B (grinding) wheel guard for cutting-off operations with bonded abrasive wheels, there is an increased risk of exposure to emitted sparks and particles, as well as exposure to wheel fragments in the event of wheel burst;
  - When using a Type A (cut-off) and Type B (grinding) wheel guard for cutting-off and facial operations in concrete or masonry, there is an increased risk of exposure to dust and loss of control resulting in kickback.



### Grinding

Never use cutting discs for grinding!

- Move the angle grinder with moderate pressure back and forth over the workpiece.
- For soft material, move the grinding disc at a shallow angle over the workpiece; for hard material at a slightly steeper angle.



### Abrasive cutting

Never use grinding discs for cutting!

- Use only tested fibre-reinforced cutting or grinding discs that are approved for a circumferential speed of not less than 80 m/s.

### ⚠ CAUTION!

- ▶ The grinder continues running after being turned off. Do not try to brake it by applying lateral counterpressure.

- **Secure the workpiece!** Use clamps/a vice to hold the workpiece firmly in place. This is much safer than simply holding it in your hand.
- **Always switch off the product before putting it away and wait for the product to come to a complete standstill.**
- **Release the ON/OFF switch immediately in the event of a power failure or when the plug is pulled out.** Move it into the OFF position. This prevents an uncontrolled restart.
- **Use the product only for dry cutting or grinding.**
- **The additional handle  must be mounted on the product for all work.**
- **Materials containing asbestos may not be processed.** Asbestos is a known carcinogen.

### ⚠ DANGER! RISK OF INJURY!

- ▶ **ALWAYS GUIDE THE PRODUCT THROUGH THE WORKPIECE IN REVERSE ROTATION.** In the opposite direction there is a risk of a kickback. The product can be pushed out of the cut.
- **Always switch the product on before applying it to the workpiece.** After completing the task, lift the product from the workpiece and then switch it off.
- **Always hold the product firmly with two hands while working.** Ensure that your stance is secure and stable.
- For an optimum grinding effect, move the product evenly at an angle of 30° to 40° (between grinding disc and workpiece) backwards and forwards.

- **When working on angled surfaces, do not exert great force on the workpiece.** If the rotational speed drops significantly, you must reduce the pressure exerted to allow safe and effective working. If the product suddenly brakes completely or jams, it must be switched off immediately.
- **Cutting: Work at a moderate feed rate and do not tilt the cutting disc.**
- **Grinding and cutting discs become very hot – let them cool down completely before touching them.**
- **Never use the product for purposes other than the ones for which it was designed.**
- **Always make sure that the product is turned off before plugging it into the power socket.**
- **In case of danger, remove the plug from the power socket immediately.** Ensure that the product and the power socket are easily and quickly accessible in the event of an emergency.
- **Always remove the plug from the power socket during work breaks, when adjusting the product and when it is no longer in use.** The product must be kept clean, dry and free of oil and grease at all times.
- **Remain alert at all times! Always pay attention to what you are doing and act with common sense.** Do not use the product if you are distracted or feeling unwell.

**⚠ WARNING!**



Wear safety glasses and a dust mask!

● **Use**

● **Mounting/adjusting the grinding guard**

Fig. G

**⚠ WARNING! RISK OF INJURY!**



Switch off the product and disconnect it from the mains before making any adjustments, performing maintenance, cleaning and when the product is not in use.

**⚠ WARNING! RISK OF INJURY!**

- ▶ Always use the angle grinder with the grinding guard **10**. The grinding guard should be fitted securely. Set it so that the highest possible degree of safety is achieved, i.e. the smallest possible part of the grinding disc or cutting disc is open to the operator. The grinding guard is designed to protect the operator from fragments and accidental contact with the grinding tool.
- ▶ Make sure that the grinding guard **10** is fitted at least at the same angle as the additional handle **8** (Fig. C). Otherwise, you could cut injure yourself on the grinding disc or cutting disc.

1. Put the grinding guard **10** in the position shown. The grinding guard can only be put on or removed in this position. Turn the grinding guard until it clicks into place for the first time.
2. Press the lever **9** and turn the grinding guard into the required position (working position) until it clicks into place.
3. Check if the grinding guard **10** is securely locked in place. The lever **9** must be engaged and the grinding guard should not be able to rotate.

## ● Fitting the cutting guard attachment

Fig. G

### **WARNING! RISK OF INJURY!**



Switch off the product and disconnect it from the mains before making any adjustments, performing maintenance, cleaning and when the product is not in use.

### **NOTE**

- ▶ For cut-off grinding, fit the cutting guard attachment **10a** to the grinding guard **10**.

1. Fit the cutting guard attachment **10a** with the side on which the running direction is indicated.
2. Push the cutting guard attachment **10a** onto the grinding guard **10** until the cutting guard attachment clicks into place.

## ● Removing the cutting guard attachment

Fig. G

### **WARNING! RISK OF INJURY!**



Switch off the product and disconnect it from the mains before making any adjustments, performing maintenance, cleaning and when the product is not in use.

1. Push the notch **10b** on the cutting guard attachment **10a** away from the grinding guard **10**.
2. Remove the cutting guard attachment **10a** from the grinding guard **10**.

## ● Fitting the additional handle

### **CAUTION!**

- ▶ For safety reasons, this product may only be used with the additional handle **8**. Failure to do this can lead to serious injury. The additional handle can be screwed onto the left or the right depending on the job at hand.

Depending on the method of working, tighten the handle on to the handle thread on the left/right/top of the product.

## ● Fitting/changing the grinding/cutting disc

Fig. D, E

### **WARNING! RISK OF INJURY!**



Switch off the product and disconnect it from the mains before making any adjustments, performing maintenance, cleaning and when the product is not in use.

Always wear protective gloves when changing grinding disc or cutting disc. The grinding or cutting disc is very hot after use. Allow the grinding or cutting disc to cool down completely before touching them.

Pay attention to the dimensions of the grinding disc or cutting disc. The diameter of the disc bore must fit the mounting flange without any play. Do not use a reducer or adapter.

- Check the grinding disc or cutting disc. It should not be damaged or damp, and it should have no cracks. Otherwise, it could break during use and cause injuries.

### **NOTE**

- ▶ Use only discs which are free of dirt.
- Use only grinding discs whose permissible speed rating is at least as high as that on the type plate on the power tool. Use only discs who have not passed the expiry date.

### **CAUTION! RISK OF INJURY!**

- ▶ Press the spindle locking button **11** only when the attachment spindle **16** is at a complete standstill.
1. Press the spindle locking button **11** to lock the spindle.
  2. Undo the locking flange **15** using the two-hole mounting spanner **18** (Fig E).

3. Fitting flat grinding/cutting disc:  
Place the grinding/cutting disc with the label side towards the product on the backing flange **17**.
4. Fitting depressed centre grinding/cutting disc:  
Place the grinding/cutting disc with the recessed side towards the locking flange.

## NOTE

- ▶ If the disc does not turn smoothly or vibrates after the change, the disc must be replaced immediately.
- For safety's sake run the product at maximum speed for 60 seconds after every disc change. Be aware of unusual noises and sparks.
- Check whether all the fastening elements are correctly fitted.
- Make sure that the arrow showing the direction of rotation (if any) on the cutting or grinding discs (including diamond cutting discs) and the direction of rotation of the product (arrow showing the direction of rotation on the product) match.

## ● Switching on and off

Fig. F

- Check the attached tool before use. The tool
  - must be properly installed
  - must turn freely
  - may not be damaged
  - should have no cracks
  - may not be damp
- Carry out a 60 second test run. Do not use non-circular or vibrating tools. Be aware of unusual noises and sparks. After the test run, check whether all the fastening elements are correctly installed.

## NOTE

- ▶ Always switch on the angle grinder before making contact with the material, then apply it to the workpiece.

## Switching on

1. Push and hold the trigger lock **5** towards the mounting spindle.
2. Press down the ON/OFF switch **4** towards the handpiece **1**.

## Switching off

- Release the ON/OFF switch **4**.

## Continuous operation

1. Start continuous operation:
  - Switch on the product.
  - Push the trigger lock **5** forward towards the product.
2. Stop continuous operation:
  - Push the ON/OFF switch **4** briefly into the grip surface of the product.

## ● Setting the rotational speed

- Adjust the rotational speed via the rotational speed control panel **14**:
  - Level **1**: lowest speed level
  - Level **6**: highest speed level
- Increase the rotational speed: Press the rotational speed control button + **14a**.
- Decrease the rotational speed: Press the rotational speed control button - **14a**.
- Carry out practice tests to determine the required speed level.

## ● Turning the handpiece

Fig. B, I

### ⚠ WARNING! RISK OF INJURY!



Switch off the product and disconnect it from the mains before making any adjustments, performing maintenance, cleaning and when the product is not in use.

- The handpiece **1** can be turned by 90° to the right or left (Fig. B).
  - This allows the ON/OFF switch **4** to be moved to the most suitable position depending on the working conditions.
1. Pull the adjustment button for handpiece **6** and turn the rotatable handpiece **1** (Fig. I).
  2. Allow the rotatable handpiece **1** to click into place.

## ● Connecting/disconnecting the detachable mains cord

Fig. H

### ⚠ CAUTION! RISK OF INJURY!

- ▶ Always unplug the mains plug **3** from the mains socket before connecting or disconnecting the detachable mains cord to or from the product.

### NOTE

- ▶ Rotate the coupler **2** of the detachable mains cord **3** to lock or unlock the connection.

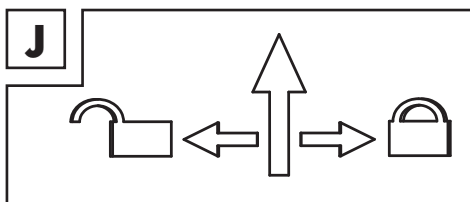

### Connecting the mains cord

1. Insert the coupler **2** into the socket at the rotatable handpiece **1** until it stops.
2. Rotate the coupler **2** to the  position to lock the connection.
3. Pull the mains cord **3** lightly without any rotation to check if the coupler **2** is securely installed.

### Disconnecting the mains cord

1. Rotate the coupler **2** to the  position to unlock the connection.
2. Disconnect the coupler **2** from the socket at the rotatable handpiece **1**.

## ● Maintenance and cleaning

### ⚠ WARNING! RISK OF INJURY!



Switch off the product and disconnect it from the mains before making any adjustments, performing maintenance, cleaning and when the product is not in use.

### NOTE

- ▶ Replacement parts not listed (such as carbon brushes) can be ordered via our service hotline (see "Service").

- Do not use any sharp objects to clean the product. Never permit liquids to enter inside the product. Otherwise the product could be damaged.
  - The carbon brushes should only be replaced by the service centre or an authorised specialist workshop. Apart from this, the product is maintenance-free.
  - If the mains cord is damaged, it must be replaced by a special mains cord that is available from the manufacturer or its service agent:
    - VDE plug: 99944884706
    - BS plug: 99944884702
  - Clean the product regularly, preferably immediately after completion of the work.
  - Clean the housing with a dry cloth. Do not use petrol, solvents or cleaners which can attack the plastic.
  - A vacuum cleaner is required for thorough cleaning of the product.
  - Ventilation openings must never be obstructed.
  - Clean the dust filter **7**:
    - Use small tools to pull out the handle for dust filter **7a** to open the dust filter **7**.
    - Clean the dust filter **7** regularly with a soft brush.
    - Close the dust filter **7**.
  - Remove any sanding dust stuck to the product with a brush.
- ## ● Replacement parts/Accessories
- Customers can obtain compatible replacement batteries and chargers from the LIDL online shop [www.lidl.de](http://www.lidl.de).
  - Have the order number ready for your order.
  - You can only place orders online.
  - Contact the Lidl service hotline (see "Service") for further information.



Part	Order number
Detachable mains cord with mains plug 	99944884702 (BS plug) 99944884706 (VDE plug)

## ● Disposal

The packaging is made entirely of recyclable materials, which you may dispose of at local recycling facilities.



Observe the marking of the packaging materials for waste separation, which are marked with abbreviations (a) and numbers (b) with following meaning:  
1-7: plastics/20-22: paper and fibreboard/80-98: composite materials.

## Product:



The product incl. accessories and packaging materials are recyclable and are subject to extended producer responsibility.

Dispose them separately, following the illustrated Info-tri (sorting information), for better waste treatment.

The Triman logo is valid in France only.



Contact your local refuse disposal authority for more details of how to dispose of your worn-out product.



To help protect the environment, please dispose of the product properly when it has reached the end of its useful life and not in the household waste. Information on collection points and their opening hours can be obtained from your local authority.

## ● Warranty

The product has been manufactured to strict quality guidelines and meticulously examined before delivery. In the event of material or manufacturing defects you have legal rights against the retailer of this product. Your legal rights are not limited in any way by our warranty detailed below.

The warranty for this product is 5 years from the date of purchase. The warranty period begins on the date of purchase. Keep the original sales receipt in a safe location as this document is required as proof of purchase.

Any damage or defects already present at the time of purchase must be reported without delay after unpacking the product.

Should the product show any fault in materials or manufacture within 5 years from the date of purchase, we will repair or replace it – at our choice – free of charge to you. The warranty period is not extended as a result of a claim being granted. This also applies to replaced and repaired parts.

This warranty becomes void if the product has been damaged, or used or maintained improperly.

The warranty covers material or manufacturing defects. This warranty does not cover product parts subject to normal wear and tear, thus considered consumables (e.g. batteries, rechargeable batteries, tubes, cartridges), nor damage to fragile parts, e.g. switches or glass parts.

## ● **Warranty claim procedure**

To ensure quick processing of your claim, observe the following instructions:

Make sure to have the original sales receipt and the item number (IAN 448847\_2304) available as proof of purchase.

You can find the item number on the rating plate, an engraving on the product, on the front page of the instruction manual (bottom left), or as a sticker on the rear or bottom of the product.

If functional or other defects occur, contact the service department listed below either by telephone or by e-mail.

Once the product has been recorded as defective you can return it free of charge to the service address that will be provided to you. Ensure to enclose the proof of purchase (sales receipt) and a short, written description outlining the details of the defect and when it occurred.

## ● **Service**

### **GB** **Service Great Britain**

Tel.: 0800 0569216

E-Mail: [owim@lidl.co.uk](mailto:owim@lidl.co.uk)

### **IE** **Service Ireland**

Tel.: 1800 200736

E-Mail: [owim@lidl.ie](mailto:owim@lidl.ie)

# ● EU declaration of conformity

## EU DECLARATION OF CONFORMITY (448847\_2304)

IAN: 448847\_2304  
Product identification: "PARKSIDE" Angle Grinder  
Model Number: HG11009

The object of the declaration described above is in conformity with the relevant Union harmonisation legislation:

Directive 2006/42/EC
Directive 2014/30/EU
Directive 2011/65/EU and all related amendments

References to the relevant harmonised standards used or references to the other technical specifications in relation to which conformity is declared:

N° / Parts
Directive 2006/42/EC
EN 62841-1:2015/A11:2022
EN IEC 62841-2-3:2021/A11:2021
Directive 2014/30/EU
EN IEC 55014-1:2021
EN IEC 55014-2:2021
EN IEC 61000-3-2:2019/A1:2021
EN 61000-3-3:2013/A2:2021

The object of the declaration described above is in conformity with Directive 2011/65/EU of the European Parliament and of the Council of 8 June 2011 on the restriction of the use of certain hazardous substances in electrical and electronic equipment:

N° / Parts
EN IEC 63000:2018

**Keeper of the technical documentation:** OWIM GmbH & Co.KG

Signed for and on behalf of:

**OWIM GmbH & Co. KG, Stiftsbergstraße 1, 74167 Neckarsulm, Germany**

This declaration of conformity is issued under the sole responsibility of the manufacturer.

Translation of the original declaration of conformity

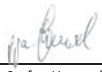
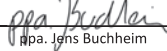
Neckarsulm	30.10.2023		
Place	Date	ppa. Stefan Haensel Authorised Signatory	ppa. Ignis Buchheim Authorised Signatory

















EN











<b>Avertissements et symboles utilisés</b> .....	Page	43
<b>Introduction</b> .....	Page	44
Utilisation conforme aux prescriptions .....	Page	44
Contenu de l'emballage .....	Page	44
Description des pièces .....	Page	44
Données techniques .....	Page	45
<b>Consignes de sécurité</b> .....	Page	46
Consignes de sécurité générales pour les outils électriques .....	Page	46
Consignes de sécurité pour toutes les utilisations .....	Page	48
<b>Accessoires autorisés</b> .....	Page	53
<b>Rangement et manipulation des outils insérables recommandés</b> .....	Page	53
<b>Remarques sur le travail</b> .....	Page	53
<b>Fonctionnement</b> .....	Page	55
Montage/réglage de la protection pour le ponçage .....	Page	55
Montage d'un embout de protection pour la découpe .....	Page	55
Retirer l'embout de protection pour la découpe .....	Page	55
Montage de la poignée supplémentaire .....	Page	56
Montage/remplacement du disque de découpe/disque abrasif .....	Page	56
Allumer et éteindre .....	Page	57
Régler la vitesse de rotation .....	Page	57
Tourner la pièce à main .....	Page	57
Connecter/déconnecter le cordon d'alimentation amovible .....	Page	58
<b>Maintenance et nettoyage</b> .....	Page	58
Pièces de rechange/accessoires .....	Page	59
<b>Mise au rebut</b> .....	Page	59
<b>Garantie</b> .....	Page	59
Faire valoir sa garantie .....	Page	61
<b>Service après-vente</b> .....	Page	61
<b>Déclaration UE de conformité</b> .....	Page	62

## Avertissements et symboles utilisés

Les avertissements suivants sont utilisés dans le mode d'emploi et sur l'emballage

 <p><b>DANGER !</b> Ce symbole avec ce signal important de « Danger » indique un danger avec un risque élevé de blessures graves ou de mort si la situation dangereuse n'est pas évitée.</p>	 <p>Courant alternatif/tension alternative</p>
	<p><b>min<sup>-1</sup></b> Tours par minute</p>
 <p><b>AVERTISSEMENT !</b> Ce symbole avec ce signal important d'« Avertissement » indique un danger avec un risque moyen de blessures graves ou de mort si la situation dangereuse n'est pas évitée.</p>	 <p>Classe de protection II</p>
	 <p>À utiliser seulement à l'intérieur de locaux secs.</p>
 <p><b>PRUDENCE !</b> Ce symbole avec ce signal important de « Prudence » indique un danger avec un risque faible de blessures légères à importantes si la situation dangereuse n'est pas évitée.</p>	 <p>Portez une protection auditive !</p>
	 <p>Portez des lunettes de protection !</p>
 <p><b>REMARQUE :</b> Ce symbole avec ce signal important de « Remarque » propose plus d'informations utiles.</p>	 <p>Lisez le mode d'emploi.</p> 
 <p>Risque d'électrocution !</p>	
<p><b>n<sub>0</sub></b> Régime à vide</p>	 <p>Protégez le produit de l'humidité.</p>
 <p>Éteignez le produit et débranchez-le de l'alimentation électrique avant de procéder à des réglages, des travaux d'entretien, de nettoyer le produit et lorsque le produit n'est pas utilisé !</p>	 <p>Travaillez toujours avec les deux mains.</p>
	 <p>N'utilisez pas le dispositif de protection pour des opérations de découpe.</p>

	Portez des gants protecteurs de sécurité.		<b>PRUDENCE !</b> Ne pas toucher les pièces mobiles.
	Portez un masque anti-poussière.		Éteignez le produit et débranchez-le de l'alimentation électrique avant de changer les accessoires, de le nettoyer et lorsqu'il n'est pas utilisé.
	Verrouillé		Consignes de sécurité Instructions de manipulation
	Déverrouillé		Le sigle CE confirme la conformité aux directives de l'UE applicables au produit.

## MEULEUSE D'ANGLE

### ● Introduction

Nous vous félicitons pour l'achat de votre nouveau produit. Vous avez opté pour un produit de grande qualité. Le mode d'emploi fait partie intégrante de ce produit. Il contient des indications importantes pour la sécurité, l'utilisation et la mise au rebut. Veuillez lire consciencieusement toutes les indications d'utilisation et de sécurité du produit. Ce produit doit uniquement être utilisé conformément aux instructions et dans les domaines d'application spécifiés. Lors d'une cession à tiers, veuillez également remettre tous les documents.

### ● Utilisation conforme aux prescriptions

- Ce produit est conçu pour découper et poncer le métal, le béton ou les carrelages sans utiliser d'eau.
- Toute autre utilisation ou modification du produit est considérée comme non conforme aux prescriptions et comporte des risques d'accident importants.
- Nous ne saurions être tenus pour responsables des dommages résultant d'une utilisation non conforme. Le produit n'est pas prévu pour une utilisation commerciale.

### ● Contenu de l'emballage

- 1 Meuleuse d'angle
- 1 Poignée supplémentaire
- 1 Grille de protection 2 en 1
- 1 Clé de montage à deux ergots
- 1 Cordon d'alimentation amovible avec fiche secteur
- 1 Mode d'emploi

### ● Description des pièces

Fig. A & G

- 1 Pièce à main rotative
- 2 Dispositif d'enfichage
- 3 Cordon d'alimentation amovible avec fiche secteur
- 4 Interrupteur MARCHÉ/ARRÊT
- 5 Verrouillage du déclenchement
- 6 Touche de réglage de la pièce à main
- 7 Filtre à poussière
- 7a Poignée pour filtre à poussière
- 8 Poignée supplémentaire
- 9 Levier
- 10 Protection pour le ponçage
- 10a Embout de protection pour la découpe
- 10b Encoche
- 11 Touche d'arrêt de la broche
- 12 Filetage (3x) pour poignée supplémentaire
- 13 Cache pour les balais charbon
- 14 Panneau de commande de la vitesse de rotation

14a Boutons pour contrôler la vitesse de rotation :  
+ (augmenter) et - (réduire)

14b Affichage

Fig. D

15 Bride de verrouillage

16 Broche de fixation

17 Contre-bride

Fig. E

18 Clé de montage à deux ergots

## ● Données techniques

Tension nominale :	230 V~, 50 Hz
Puissance absorbée nominale :	2 400 W
Régime à vide :	$n_0$ 6 500 min <sup>-1</sup>
Dimension de disque :	Ø 230 mm
Taille de filetage :	M14
Classe de protection :	II//□ (double isolation)

## Informations sur le bruit et les vibrations

Valeur mesurée pour le bruit déterminée conformément à EN 62841. Mesure générale du niveau sonore selon la mesure A de l'outil électrique :

### Valeur des émissions sonores

Niveau de pression acoustique :	$L_{PA} = 95,4$ dB
Incertitude :	K = 3 dB
Niveau de puissance acoustique :	$L_{WA} = 103,4$ dB
Incertitude :	K = 3 dB

## ⚠ AVERTISSEMENT !



Portez une protection auditive !

## Valeur totale des vibrations

Ponçage de surfaces max. :	$A_{hr, AG} = 5,9$ m/s <sup>2</sup>
Tronçonnage ma :	$A_{hr, CO} = 5,4$ m/s <sup>2</sup>
Incertitude :	K = 1,5 m/s <sup>2</sup>

## REMARQUE

- ▶ Les valeurs de vibration totale et d'émission sonore spécifiées ont été mesurées selon une procédure de test normalisée et peuvent être utilisées pour comparer un outil électrique à un autre.
- ▶ Les valeurs de vibration totale et d'émission sonore spécifiées peuvent également être utilisées pour une estimation préliminaire de la sollicitation.

## ⚠ AVERTISSEMENT !

- ▶ Les émissions de vibrations et de bruit générées lors de l'utilisation effective de l'outil électrique peuvent différer des valeurs spécifiées en fonction de la manière dont l'outil électrique est utilisé, en particulier du type de pièce à traiter. Essayez de minimiser au maximum l'impact des vibrations et du bruit. Des mesures prises pour la réduction de la sollicitation par vibrations sont par exemple le port de gants lors de l'utilisation de l'outil insérable et la limitation du temps de travail. Toutes les parties du cycle de fonctionnement sont à prendre en compte (par exemple les périodes durant lesquelles l'outil électrique est éteint, et celles où il est certes allumé, mais fonctionne sans sollicitation).

## **AVERTISSEMENT !**

- ▶ Le passage de tôle métallique fine ou d'autres structures oscillantes à grande surface peut entraîner des émissions sonores totales plus élevées (jusqu'à 15 dB) que les valeurs d'émissions sonores indiquées.
- ▶ Le rayonnement acoustique dû à de telles pièces à usiner doit être dans la mesure du possible empêché en prenant des mesures correspondantes comme par exemple des tapis anti-vibratiles lourds et flexibles.
- ▶ Les émissions sonores accrues doivent également être prises en compte pour une évaluation des risques de nuisance sonore et pour la sélection d'une protection auditive adaptée.



## **Consignes de sécurité**

### ● **Consignes de sécurité générales pour les outils électriques**

## **AVERTISSEMENT !**

- ▶ **Consultez toutes les consignes de sécurité, instructions, illustrations et données techniques fournies avec cet outil électrique.** Ne pas respecter les instructions ci-dessous peut conduire à une électrocution, un incendie et/ou causer des blessures graves.

### **Conservez toutes les consignes de sécurité et instructions pour vous y reporter ultérieurement.**

Le terme « outil électrique » utilisé dans les consignes de sécurité se réfère à des outils électriques alimentés en électricité (avec cordon d'alimentation) ou à des outils électriques fonctionnant sur une batterie (sans cordon d'alimentation).

## **Sécurité au poste de travail**

- 1) **Conservez votre zone de travail propre et bien éclairée.** Les zones de travail encombrées ou sombres sont propices aux accidents.
- 2) **Ne travaillez pas avec l'outil électrique dans une atmosphère présentant un risque d'explosion, en présence de liquides, de gaz ou de poussières inflammables.** Les outils électriques créent des étincelles qui peuvent enflammer les poussières ou les vapeurs.
- 3) **Lors de l'utilisation de l'outil électrique, tenez les enfants et autres personnes hors de sa portée.** Des distractions peuvent vous faire perdre le contrôle de l'outil électrique.

## **Sécurité électrique**

- 1) **La fiche de raccordement de l'outil électrique doit être compatible avec la prise de courant. En aucun cas, la fiche ne doit pas être modifiée. N'utilisez aucune fiche interchangeable avec des outils électriques reliés à la terre.** Des fiches non modifiées et des prises de courant appropriées réduisent le risque d'électrocution.
- 2) **Évitez tout contact corporel avec des surfaces mises à la terre telles que tuyaux, radiateurs, cuisinières et réfrigérateurs.** Il existe un risque accru d'électrocution si votre corps est relié à la terre.
- 3) **N'exposez pas d'outils électriques à la pluie ou à l'humidité.** La pénétration d'eau dans un outil électrique augmente le risque d'électrocution.



- 4) **Ne détournez pas le cordon d'alimentation de son utilisation prévue, par exemple ne l'utilisez pas pour porter et accrocher l'outil électrique ou pour le débrancher de la prise de courant. Tenez le cordon d'alimentation hors de portée de la chaleur, de l'huile, d'arêtes coupantes ou de pièces mobiles.** Les cordons d'alimentation soit endommagés soit emmêlés augmentent le risque d'électrocution.
- 5) **Lorsque vous travaillez à l'extérieur avec un outil électrique, utilisez uniquement des rallonges adaptées à une utilisation en extérieur.** L'utilisation d'une rallonge convenant pour l'extérieur réduit le risque d'électrocution.
- 6) **Si le fonctionnement de l'outil électrique dans un environnement humide est inévitable, utilisez un disjoncteur différentiel.** L'emploi d'un disjoncteur différentiel diminue le risque d'électrocution.
- 3) **Évitez tout démarrage accidentel. Assurez-vous que l'outil électrique soit bien éteint avant de le brancher sur l'alimentation électrique et/ou sur la batterie, de le ramasser ou de le porter.** Lorsque vous transportez l'outil électrique avec le doigt sur l'interrupteur ou que l'outil électrique est allumé et raccordé à l'alimentation électrique, cela peut entraîner des accidents.
- 4) **Avant de mettre l'outil électrique en marche, retirez tous les outils de réglage ou les clés plates.** Un outil ou une clé qui se trouve sur une pièce rotative de l'outil électrique peut entraîner des blessures.
- 5) **Évitez un positionnement corporel anormal. Assurez-vous de camper solidement sur vos jambes et de conserver votre équilibre à tout moment.** Cela permet un meilleur contrôle de l'outil électrique dans des situations inattendues.
- 6) **Portez des vêtements appropriés. Ne portez pas de vêtements amples ou de bijoux. Tenez vos cheveux et vêtements hors de portée des pièces mobiles.** Des vêtements amples, des bijoux ou des cheveux longs peuvent être happés par les pièces en mouvement.

## Sécurité des personnes

- 1) **Soyez vigilant, surveillez ce que vous faites et faites preuve de bon sens lorsque vous utilisez un outil électrique. N'utilisez aucun outil électrique si vous êtes fatigué ou sous l'influence de drogues, d'alcool ou de médicaments.** Un moment d'inattention lors de l'utilisation de l'outil électrique peut causer des blessures graves.
- 2) **Veillez à porter un équipement de protection et toujours des lunettes protectrices.** Selon la nature du travail et l'utilisation de l'outil électrique, le port d'équipements de protection tels que masque anti-poussière, chaussures de sécurité antidérapantes, casque de chantier ou protection auditive réduit les risques de blessures.
- 7) **Si des équipements d'aspiration et de collecte de poussière peuvent être montés, ils doivent être installés et utilisés correctement.** L'aspiration de poussière peut réduire les risques occasionnés par les particules.
- 8) **Ne vous mettez pas en danger et ne dépassez pas les règles de sécurité des outils électriques, même si vous êtes, après de nombreuses utilisations, familier avec cet outil électrique.** Une action imprudente peut entraîner des blessures graves en quelques fractions de seconde.

## Utilisation et manipulation de l'outil électrique

- 1) **Ne surchargez pas l'outil électrique. Utilisez seulement l'outil électrique qui convient au type de travaux entrepris.** Avec un outil électrique approprié, vous travaillez plus efficacement et en toute sécurité, dans la plage de puissance indiquée.
- 2) **N'utilisez aucun outil électrique dont l'interrupteur est défectueux.** Un outil électrique qui ne se laisse plus allumer ou éteindre est dangereux et doit être réparé.
- 3) **Avant d'effectuer tout réglage, de changer un outil insérable ou ranger l'outil électrique, débranchez la fiche de la prise de courant et/ou enlevez l'accu amovible.** Ces mesures de précaution empêchent le démarrage intempestif de l'outil électrique.
- 4) **Conservez les outils électriques inutilisés hors de la portée des enfants. Ne laissez jamais des personnes utiliser l'outil électrique si elles ne sont pas familières avec les manipulations ou si elles n'ont pas lu les instructions.** Les outils électriques sont dangereux lorsqu'ils sont utilisés par des personnes inexpérimentées.
- 5) **Entretenez les outils électriques et l'outil insérable avec soin. Vérifiez si les pièces mobiles fonctionnent correctement et ne sont pas bloquées ; contrôlez aussi si des pièces sont cassées ou endommagées car cela pourraient altérer le fonctionnement de l'outil électrique. Faites réparer les pièces endommagées avant toute utilisation de l'outil électrique.** De nombreux accidents sont causés par des outils électriques mal entretenus.
- 6) **Conservez les outils de coupe bien affûtés et propres.** Des outils soigneusement entretenus avec des bords bien coupants se bloquent moins et sont plus faciles à contrôler.

- 7) **Utilisez l'outil électrique, les accessoires et les outils insérables etc. conformément à ces instructions. Prenez en compte les conditions de travail et le travail à effectuer.** L'utilisation d'outils électriques pour des applications différentes que celles prévues peut conduire à des situations dangereuses.
- 8) **Maintenez les poignées et surfaces de préhension sèches, propres et exemptes d'huile ou de graisse.** Les poignées et surfaces de préhension glissantes ne permettent pas de manipuler et de contrôler l'outil électrique en toute sécurité lors de situations imprévues.

## Maintenance

- 1) **Laissez votre outil électrique être réparé seulement par du personnel qualifié qui utilise des pièces de rechange d'origine.** Cela assure que la sécurité de l'outil électrique est maintenue.

## ● Consignes de sécurité pour toutes les utilisations

### Consignes de sécurité communes pour le ponçage et la découpe

- 1) **Cet outil électrique est à utiliser comme meuleuse et machine à découper.** Lisez tous les consignes de sécurité, instructions, figures et données que vous recevez avec l'appareil. Si vous ne suivez pas toutes les instructions suivantes, une électrocution, un incendie et/ou des blessures graves peuvent survenir.
- 2) **Cet outil électrique n'est pas adapté pour le ponçage au papier de verre, le travail avec des brosses en fils métalliques et le polissage.** Les applications pour lesquelles l'outil électrique n'est pas prévu peuvent entraîner des dangers ou blessures.

- 3) **N'utilisez pas l'outil électrique pour une fonction pour laquelle il n'a pas été explicitement conçu et prévu par son fabricant.** Une telle transformation risque d'entraîner une perte du contrôle et des blessures corporelles graves.
- 4) **N'utilisez aucun outil insérable qui ne soit pas spécialement prévu ou déterminé par le fabricant pour cet outil électrique.** La fixation de l'accessoire sur votre outil électrique ne garantit en aucun cas une utilisation en toute sécurité.
- 5) **La vitesse de rotation admise de l'outil insérable doit être au moins aussi élevée que le nombre de tours maximal indiqué sur l'outil électrique.** Un outil insérable, qui tourne plus vite que la vitesse autorisée, peut se casser ou être catapulté.
- 6) **Le diamètre extérieur et l'épaisseur de l'outil insérable doivent être conformes aux dimensions de votre outil électrique.** Des outils insérables de taille incorrecte peuvent ne pas être suffisamment isolés ou contrôlés.
- 7) **Les dimensions de fixation de l'outil insérable doivent correspondre aux dimensions des moyens de fixation de l'outil électrique.** Les outils insérables, qui ne s'adaptent pas bien sur l'outil électrique, tournent de façon irrégulière, vibrent très fortement, etc. peuvent causer une perte de contrôle.
- 8) **N'utilisez jamais des outils insérables endommagés. Avant chaque utilisation, vérifiez les outils insérables comme les disques abrasifs pour déceler des éclatements et fissures ou encore des fêlures sur le plateau de ponçage, une usure ou abrasion excessive ainsi qu'un détachement ou une cassure des fils des brosses métalliques. Si l'outil électrique ou l'outil insérable tombent, vérifiez s'ils sont endommagés ou utilisez un outil insérable en bon état. Si vous avez contrôlé et installé l'outil insérable, vérifiez que vous-même ou toute personne présente à proximité soit hors de portée de la zone de rotation de l'outil insérable et faites fonctionner l'appareil 1 minute au nombre de tours maximal.** Les outils insérables endommagés cassent normalement durant ce test.
- 9) **Portez un équipement de protection individuelle. Utilisez selon l'application prévue un équipement de protection pour tout le visage et les yeux ou des lunettes de protection. Le cas échéant, portez un masque anti-poussière, protection auditive, des gants protecteurs pour vos mains ou un tablier spécial qui peut ainsi éloigner de vous les particules de meulage et de matériaux.** Les yeux doivent être protégés contre les corps étrangers s'envolant lors des différents travaux effectués. Les masques anti-poussière ou de protection respiratoire doivent filtrer toutes les poussières produites lors de l'utilisation respective. Si vous êtes exposé à un bruit intensif sur une longue période, vous pouvez subir une perte auditive.

- 10) **Veillez à maintenir une distance sécuritaire par rapport à votre zone de travail et aux personnes se trouvant à proximité. Toute personne qui pénètre dans la zone de travail doit porter son équipement de protection individuelle.** Des fragments et débris de la pièce à usiner ou des outils insérables cassés peuvent voler et causer des blessures aussi en dehors de la zone de travail immédiate.
- 11) **Lorsque vous effectuez des travaux où un outil insérable peut entrer en contact avec des fils électriques cachés ou son propre cordon d'alimentation, tenez l'outil électrique uniquement par ses surfaces de préhension isolées.** Le contact avec une ligne sous tension peut aussi mettre des pièces en métal de l'appareil sous tension et provoquer un choc électrique.
- 12) **Tenez éloigner le cordon d'alimentation de l'outil insérable en train de tourner.** Si vous perdez le contrôle de l'appareil, le cordon d'alimentation peut être coupé ou touché et votre main ou votre bras peuvent entrer en contact avec l'outil insérable.
- 13) **Ne posez jamais l'outil électrique quelque part avant que l'outil insérable se soit complètement arrêté.** L'outil insérable en rotation peut entrer en contact avec la surface où il se trouve ce qui peut entraîner une perte de contrôle de l'outil électrique.
- 14) **Ne laissez pas l'outil électrique en fonctionnement lorsque vous le portez.** Vos vêtements peuvent entrer en contact accidentellement avec l'outil insérable en rotation et celui-ci peut tarauder votre corps.
- 15) **Nettoyez régulièrement les fentes d'aération de votre outil électrique.** Le ventilateur du moteur attire la poussière dans le boîtier et une forte accumulation de poussière métallique peut causer des risques électriques.
- 16) **N'utilisez pas l'outil électrique à proximité de matières inflammables.** Des étincelles pourraient enflammer ces matériaux.
- 17) **N'utilisez aucun outil insérable qui nécessite un fluide de refroidissement.** L'utilisation d'eau ou de fluides de refroidissement peut provoquer une électrocution.

### **Risques de recul et consignes de sécurité appropriées :**

Le recul est une réaction soudaine qui apparaît lorsqu'un outil insérable en rotation, comme un disque abrasif, un plateau support, une brosse métallique, etc., s'accroche ou se bloque et provoque un brusque arrêt de l'outil insérable en rotation. Ceci conduit à ce que l'outil électrique accélère sans contrôle dans l'autre sens de la rotation de l'outil insérable jusqu'au point de blocage.

Lorsque par ex. un disque de ponçage accroche ou bloque sur une pièce, le bord du disque abrasif qui s'est introduit dans la pièce, se trouve coincé et peut donc causer une rupture du disque abrasif ou provoquer un recul. Le disque abrasif s'éloigne alors de l'utilisateur ou se rapproche de celui-ci, selon le sens de rotation du disque au point de blocage. Dans ce cas, le disque abrasif peut aussi casser.

Un recul est la conséquence d'une utilisation incorrecte de l'outil électrique et/ou de conditions de travail inadéquates. Grâce à des mesures de précaution appropriées décrites ci-dessous, le recul peut être évité.

- 1) **Tenez l'outil électrique fermement et placez votre corps et vos bras dans une position où vous pourrez absorber les forces du recul. Afin d'avoir un contrôle maximal sur les forces de recul ou de prévenir un moment de réaction pendant la montée en vitesse, utilisez toujours la poignée auxiliaire (si disponible).** La personne qui utilise l'appareil peut en prenant les mesures de précaution nécessaires réagir aux forces de réaction et de recul.
- 2) **Ne positionnez jamais vos mains à proximité de l'outil insérable en rotation.** L'outil insérable peut se déplacer lors d'un recul vers vos mains.
- 3) **Évitez que votre corps ne se trouve dans la zone où l'outil électrique peut être sujet à un recul.** Le recul entraîne l'outil électrique dans la direction opposée à celle du mouvement du disque abrasif au point de blocage.
- 4) **Travaillez toujours particulièrement prudemment dans les endroits où il y a des coins, des bords tranchants etc. Évitez que les outils insérables rebondissent et se coincent dans la pièce.** L'outil insérable en rotation a tendance à se coincer dans les angles, les arêtes vives ou lorsqu'il rebondit. Ceci entraîne une perte de contrôle ou un recul.
- 5) **Utilisez pas de lame de scie pour couper du bois, pas de disque diamanté segmenté avec un écart de segment supérieur à 10 millimètres et pas de lame de scie dentée.** De tels outils insérables causent fréquemment un recul ou la perte de contrôle.

## **Consignes de sécurité spéciales pour le ponçage et la découpe :**



- 1) **Utilisez uniquement les produits abrasifs agréés pour votre outil électrique et le capot de protection prévu pour leur utilisation.** Les produits abrasifs, qui ne sont pas conçus pour l'outil électrique, n'offrent pas une protection suffisante et sont donc dangereux.
- 2) **Les disques abrasifs avec différents agglomérés doivent être montés de telle sorte que leur surface abrasive ne dépasse pas le bord du capot de protection.** Un disque abrasif mal installé qui dépasse le bord du capot de protection n'offre pas de protection adéquate.
- 3) **Le capot de protection doit être bien installé sur l'outil électrique et ajusté afin d'atteindre un excellent niveau de sécurité c'est-à-dire que la partie à nu du produit abrasif dirigée vers l'opérateur soit la plus petite possible.** Le capot de protection aide à protéger l'opérateur des débris, du contact fortuit avec le disque abrasif ainsi que des étincelles qui pourraient enflammer les vêtements.
- 4) **Les accessoires abrasifs doivent être utilisés seulement dans les domaines d'intervention recommandés. Par exemple : Ne poncez jamais avec la surface latérale d'un disque à tronçonner.** Les disques à tronçonner sont conçus pour couper les matériaux avec l'arête du disque. Toute force latéralement développée peut casser les accessoires abrasifs.
- 5) **Utilisez toujours des flasques de serrage en bon état, de la bonne taille et forme pour le disque abrasif que vous avez choisi.** Des flasques appropriées protègent le disque abrasif et réduisent ainsi les risques de cassure du disque abrasif. Les flasques pour disques à tronçonner peuvent être différentes des autres flasques pour disques abrasifs.

- 6) **N'utilisez aucun disque abrasif usé provenant de plus grands outils électriques.** Un disque abrasif pour de plus grands outils électriques n'est pas prévu pour les vitesses de rotation plus élevées des plus petits outils électriques et peut casser.
- 7) **Lorsque vous utilisez des disques dans un but double, utilisez toujours le capot de protection adapté pour l'application réalisée.** La non-utilisation du capot de protection adapté peut annuler l'effet de bouclier et ainsi entraîner des blessures graves.
- 4) **Ne rallumez pas l'outil électrique, tant qu'il se trouve dans la pièce à travailler. Laissez toujours le disque à tronçonner atteindre sa pleine vitesse de rotation avant de reprendre la découpe avec précaution.** Autrement, le disque pourrait se coincer, sauter hors de la pièce ou provoquer un recul.
- 5) **Fixez correctement les plaques et grandes pièces à travailler afin de réduire les risques de recul dus à un disque à tronçonner coincé.** Les grandes pièces à travailler peuvent se plier sous leur propre poids. La pièce à usiner doit être étayée des deux côtés du disque, à la fois près de la ligne de coupe et aussi sur le bord.

### **Autres consignes de sécurité particulières pour la découpe :**

- 1) **Évitez de bloquer les disques à tronçonner ou d'exercer une pression importante. N'effectuez pas des coupes de profondeur excessive.** Une force excessive sur le disque à tronçonner augmente les sollicitations mécaniques et les possibilités de coincement ou de blocage et ainsi accroît le risque de recul et de cassure de l'accessoire abrasif.
- 2) **Évitez de vous tenir dans la zone située devant et derrière le disque à tronçonner en rotation.** Si vous travaillez en poussant le disque à tronçonner devant vous sur la pièce à usiner, en cas de recul, l'outil électrique peut être projeté directement dans votre direction avec le disque en rotation.
- 3) **Si le disque de découpe se bloque ou si vous interrompez le travail, éteignez l'outil électrique et restez sans bouger jusqu'à ce que le disque se soit arrêté. N'essayez jamais de continuer à travailler sur la coupe avec le disque à tronçonner encore en train de tourner car il existe un risque de recul lors de cette opération.** Déterminez et corrigez la cause du blocage.
- 6) **Soyez particulièrement prudents lors de la « coupe en plongée » dans des murs existants ou dans des zones non visibles.** Le disque à tronçonner s'enfonçant, il se peut que lors de la découpe il rencontre des conduites de gaz ou d'eau, fils électriques ou tout autre objet et provoque un recul.
- 7) **N'effectuez pas de coupes curvilignes.** Une force excessive sur le disque de découpe augmente les sollicitations mécaniques et les possibilités de coincement ou de blocage et ainsi accroît le risque de recul et de cassure de l'accessoire abrasif, ce qui peut entraîner des blessures graves.

## ● Accessoires autorisés

	Diamètre max. Ø (mm)	Épaisseur max. (mm)	Taille de filetage	Vitesse (min <sup>-1</sup> )	Vitesse périphérique (m/s)	Outil
Disques de coupe	230	2,6	M14	6 500	80	Clé de montage à deux ergots 
Disques abrasifs	230	6	M14	6 500	80	Clé de montage à deux ergots 

## ● Rangement et manipulation des outils insérables recommandés

- Les outils abrasifs doivent être manipulés et transportés avec soin.
- Les outils abrasifs doivent être rangés afin qu'ils ne soient pas soumis à des dommages mécaniques ou influences environnementales (par ex. humidité).

## ● Remarques sur le travail

### REMARQUE

- ▶ Les accessoires abrasifs doivent être utilisés seulement dans les domaines d'intervention recommandés. Ils risquent sinon de se briser, d'être endommagés et de causer des blessures.
  - Lors de l'utilisation d'un capot de protection de type A (capot de protection pour la découpe) pour le ponçage latéral, le capot de protection et la pièce à usiner se gênent mutuellement, ce qui entraîne un contrôle insuffisant.
  - Lors de l'utilisation d'un capot de protection de type B (capot de protection pour le ponçage) pour la découpe avec des disques de découpe liés, il existe un risque plus élevé d'être exposé aux étincelles projetées et aux particules abrasives en cas de bris de disque abrasif.

### REMARQUE

- Lors de l'utilisation d'un capot de protection de type A (capot de protection pour la découpe) et de type B (capot de protection pour le ponçage) pour le ponçage ou la découpe dans des maçonneries en béton, il existe un risque accru dû à l'exposition aux poussières ainsi qu'à la perte de contrôle avec pour conséquence un recul.



### Poncer

N'utilisez jamais de disques de découpe pour poncer !

- Déplacez la meuleuse d'angle en avant et en arrière en exerçant une pression modérée sur la pièce usinée.
- Avec un matériau souple, passez le disque abrasif dans un angle plat au-dessus de la pièce à usiner, avec un matériel dur dans un angle un peu plus incliné.



### Découpe à la meule

N'utilisez jamais de disques abrasifs pour la découpe !

- Utilisez uniquement des disques de découpe ou abrasifs renforcés par des fibres de verre testés, homologués pour une vitesse périphérique de 80 m/s minimum.

## PRUDENCE !

► L'outil de ponçage continue de fonctionner une fois éteint. Ne le freinez pas en exerçant des contre-pressions latérales.

- **Sécurisez la pièce à travailler.** Utilisez des dispositifs de serrage/étau pour tenir la pièce à usiner. Cette dernière est ainsi mieux tenue qu'avec votre main.
- **Éteignez toujours le produit avant de le reposer et attendez jusqu'à ce qu'il soit immobilisé.**
- **En cas de panne de courant, ou lorsque la fiche secteur est débranchée, déverrouillez immédiatement l'interrupteur marche arrêt.** Placez-le en position ARRÊT. Cela empêche un redémarrage incontrôlé.
- **Utilisez uniquement le produit pour les découpes ou ponçages à sec.**
- La poignée supplémentaire  doit être montée pour tous les travaux avec le produit.
- **Les matériaux contenant de l'amiante ne doivent pas être travaillés.** L'amiante est considéré comme cancérigène.

## DANGER ! RISQUE DE BLESSURES !

► **PASSEZ TOUJOURS LE PRODUIT À CONTRESENS SUR LA PIÈCE À USINER.** En cas de sens opposé, il existe un risque de recul. Le produit peut être expulsé de la découpe.

- **Placez le produit contre la pièce à usiner seulement lorsqu'il est allumé.** Après le traitement de la pièce à usiner, soulevez le produit et éteignez le uniquement à ce moment.
- **Tenez toujours bien le produit des deux mains pendant le travail.** Veillez à une bonne stabilité.
- Pour un meilleur résultat de ponçage, déplacez le produit uniformément en avant et en arrière dans un angle de 30° à 40° (entre le disque abrasif et la pièce à usiner) sur la pièce à usiner.

- **Lors de l'usinage de surfaces inclinées, le produit ne doit pas être appuyé en exerçant une force trop importante sur la pièce à usiner.**

Lorsque la vitesse baisse fortement, vous devez réduire la force de pression afin de permettre un travail sûr et efficace. Si le produit venait à être soudainement freiné ou bloqué, le courant secteur doit être immédiatement coupé.

- **Découpe : Travaillez avec une avance modérée et n'inclinez pas le disque de découpe.**
- **Les disques de découpe et de ponçage deviennent très chauds pendant le travail, laissez-les entièrement refroidir avant de les toucher.**
- **N'utilisez jamais le produit d'une manière autre que celle prévue.**
- **Veillez toujours à ce que le produit est éteint avant de brancher la fiche secteur dans la prise de courant.**
- **En cas de danger, débranchez immédiatement la fiche secteur de la prise de courant.** Veillez à ce que le produit et la fiche secteur soient facilement accessibles et qu'ils puissent être atteints facilement en cas d'urgence.
- **Débranchez toujours la fiche secteur de la prise de courant avant de faire des pauses pendant le travail, avant de travailler sur le produit, et lorsque vous n'utilisez pas le produit.** Le produit doit toujours être propre, sec et exempt d'huile ou de graisses.
- **Soyez toujours attentif ! Veillez toujours à ce que vous faites et procédez toujours avec raison.** N'utilisez le produit en aucun cas si vous n'êtes pas concentré ou si vous vous sentez mal à l'aise.

## AVERTISSEMENT !



Portez des lunettes de protection et un masque protecteur anti-poussière !



## ● **Fonctionnement**

### ● **Montage/réglage de la protection pour le ponçage**

Fig. G

#### **⚠ AVERTISSEMENT ! RISQUE DE BLESSURES !**



Éteignez le produit et débranchez-le de l'alimentation électrique avant de procéder à des réglages, des travaux d'entretien, de nettoyer le produit et lorsque le produit n'est pas utilisé !

#### **⚠ AVERTISSEMENT ! RISQUE DE BLESSURES !**

- ▶ Utilisez toujours la meuleuse d'angle avec la protection pour le ponçage **10**. La protection pour le ponçage doit être montée de manière sûre sur la meuleuse d'angle. Réglez-la toujours de manière à obtenir un maximum de sécurité, c'est à dire à ce que la partie la plus petite possible du disque abrasif ou du disque de découpe pointe nue vers l'opérateur. La protection pour le ponçage est destinée à protéger l'utilisateur des bris et des contacts accidentels avec l'accessoire abrasif.
- ▶ Veillez à ce que la protection pour le ponçage **10** soit montée au moins dans un angle similaire à celui de la poignée supplémentaire **8** (fig. C). Sinon vous risquez de vous blesser sur le disque abrasif ou sur le disque de découpe.

1. Placez la protection pour le ponçage **10** dans la position indiquée. La protection pour le ponçage peut uniquement être installée ou retirée dans cette position. Tournez la protection pour le ponçage jusqu'à ce qu'elle s'enclenche une première fois de manière audible.
2. Poussez maintenant le levier **9** et tournez la protection pour le ponçage dans la position nécessaire (position de travail) jusqu'à ce qu'elle s'enclenche de manière audible.

3. Vérifiez si la protection pour le ponçage **10** est correctement enclenchée. Le levier **9** doit être enclenché et la protection pour le ponçage ne doit pas pouvoir être tournée.

### ● **Montage d'un embout de protection pour la découpe**

Fig. G

#### **⚠ AVERTISSEMENT ! RISQUE DE BLESSURES !**



Éteignez le produit et débranchez-le de l'alimentation électrique avant de procéder à des réglages, des travaux d'entretien, de nettoyer le produit et lorsque le produit n'est pas utilisé !

#### **REMARQUE**

- ▶ Pour la découpe, montez l'embout de protection pour la découpe **10a** sur la protection pour le ponçage **10**.
1. Montez l'embout de protection pour la découpe **10a** avec le côté sur lequel le sens de marche est indiqué.
  2. Poussez l'embout de protection pour la découpe **10a** sur la protection de ponçage **10** jusqu'à ce que l'embout de protection pour la découpe s'enclenche.

### ● **Retirer l'embout de protection pour la découpe**

Fig. G

#### **⚠ AVERTISSEMENT ! RISQUE DE BLESSURES !**



Éteignez le produit et débranchez-le de l'alimentation électrique avant de procéder à des réglages, des travaux d'entretien, de nettoyer le produit et lorsque le produit n'est pas utilisé !

1. Appuyer sur l'encoche **10b** de l'embout de protection pour la découpe **10a** pour l'éloigner de la protection de ponçage **10**.
2. Retirez l'embout de protection pour la découpe **10a** de la protection pour la découpe **10**.

## ● Montage de la poignée supplémentaire

### ⚠ PRUDENCE !

- ▶ Pour des raisons de sécurité ce produit ne doit être utilisé qu'avec la poignée supplémentaire [8]. Dans le cas contraire des blessures peuvent en résulter. En fonction du mode de travail, la poignée supplémentaire peut être vissée à gauche, à droite ou au-dessus sur la tête du produit.

En fonction du mode de travail, vissez la poignée sur le filetage de poignée à gauche/à droite/au-dessus sur le produit.

## ● Montage/remplacement du disque de découpe/disque abrasif

Fig. D, E

### ⚠ AVERTISSEMENT ! RISQUE DE BLESSURES !



Éteignez le produit et débranchez-le de l'alimentation électrique avant de procéder à des réglages, des travaux d'entretien, de nettoyer le produit et lorsque le produit n'est pas utilisé !

Lors du remplacement de disque abrasif ou du disque de découpe, portez toujours des gants de protection. Le disque de découpe ou le disque abrasif est très chaud après utilisation. Laissez entièrement refroidir le disque de découpe ou le disque abrasif avant de le toucher.

Tenez compte des dimensions des disques de découpe ou des disques abrasifs. L'alésage de disque doit correspondre à la flasque de serrage sans jeu. Ne pas utiliser de réducteur ou d'adaptateur.

- Vérifiez le disque de découpe ou le disque abrasif. Il ne doit être ni endommagé, ni ne doit présenter de fissure. Dans le cas contraire, il risque de se briser lors de l'utilisation et d'entraîner des blessures.

### REMARQUE

- ▶ Utilisez impérativement uniquement des disques exempts de toute salissure.

- Utilisez uniquement des outils abrasifs dont la vitesse de rotation autorisée est au moins aussi élevée que le régime à vide du produit. Utilisez uniquement des disques dont la date d'expiration n'est pas encore dépassée.

### ⚠ PRUDENCE ! RISQUE DE BLESSURES !

- ▶ Actionnez la touche d'arrêt de la broche [11] uniquement lorsque la broche de fixation [16] est immobilisée.

1. Poussez la touche d'arrêt de la broche [11] pour bloquer l'entraînement.
2. Desserrez la bride de verrouillage [15] à l'aide de la clé de montage à 2 ergots [18] (fig. E).
3. Montage de disque de découpe/disque abrasif plat :  
Placez le disque de découpe/disque abrasif face imprimée vers le produit sur la contre-bride [17].
4. Montez le disque de découpe/disque abrasif avec le centre plus bas :  
Placez le disque de découpe/disque abrasif avec la face plus basse vers la bride de verrouillage.

### REMARQUE

- ▶ Lorsque le disque tourne de manière instable ou oscille après le changement, il doit alors être à nouveau immédiatement remplacé.
- Après un changement de disque, laissez le produit tourner par mesure de sécurité 60 secondes à vitesse maximale. Prêtez attention à tout bruit inhabituel et à la formation d'étincelles.
- Vérifiez que toutes les pièces de fixation soient montées.

- Veillez à ce que la flèche du sens de rotation (si disponible) sur les disques de découpe ou abrasifs (également les disques de découpe diamantés) et le sens de rotation du produit (flèche du sens de rotation sur le produit) coïncident.

## ● Allumer et éteindre

Fig. F

- Vérifiez l'outil monté avant de l'utiliser. L'outil
  - doit être monté de manière irréprochable
  - doit pouvoir tourner librement
  - ne doit pas être endommagé
  - ne doit pas présenter de fissures
  - ne doit pas être humide
- Effectuer un test de fonctionnement de 60 secondes. N'utiliser aucun outil vibrant ou en faux-rond. Prêtez attention à tout bruit inhabituel et à la formation d'étincelles. Vérifiez après le test de fonctionnement si toutes les pièces de fixation sont correctement mises en place.

### REMARQUE

- ▶ Allumez toujours la meuleuse d'angle avant le contact avec le matériel et ne passez le produit sur la pièce à usiner qu'à ce moment.

## Allumer

1. Appuyez sur le verrouillage de déclenchement **5** en direction de la broche de fixation (fig. F).
2. Appuyez sur l'interrupteur MARCHE/ARRÊT **4** en direction de la pièce à main **1**.

## Éteindre

- Relâchez l'interrupteur MARCHE/ARRÊT **4**.

## Fonctionnement en continu

1. Démarrer le fonctionnement continu :
  - Allumez le produit.
  - Poussez le verrouillage de déclenchement **5** vers l'avant, en direction du produit.

2. Arrêter le fonctionnement continu :
  - Appuyez brièvement sur l'interrupteur MARCHE/ARRÊT **4** dans la poignée du produit.

## ● Régler la vitesse de rotation

- Réglez la vitesse de rotation sur le panneau de commande de la vitesse de rotation **14** :
  - Niveau **1** : niveau de vitesse le plus bas
  - Niveau **6** : niveau de vitesse le plus élevé
- Augmenter la vitesse de rotation : Appuyez sur le bouton de contrôle de la vitesse de rotation **+ 14a**.
- Diminuer la vitesse de rotation : Appuyez sur le bouton de contrôle de la vitesse de rotation **- 14a**.
- Effectuez des tests pour déterminer le niveau de vitesse dont vous avez besoin.

## ● Tourner la pièce à main

Fig. B, I

### ⚠ AVERTISSEMENT ! RISQUE DE BLESSURES !



Éteignez le produit et débranchez-le de l'alimentation électrique avant de procéder à des réglages, des travaux d'entretien, de nettoyer le produit et lorsque le produit n'est pas utilisé !

- La pièce à main **1** peut être tournée de 90° vers la droite ou vers la gauche (fig. B).
  - L'interrupteur MARCHE/ARRÊT **4** peut ainsi être placé dans une position plus avantageuse en fonction des conditions de travail.
1. Tirez la touche de réglage pour la pièce à main **6** et tournez la pièce à main **1** (fig. I).
  2. Faites s'enclencher la pièce à main **1**.

## ● Connecter/déconnecter le cordon d'alimentation amovible

Fig. H

### ⚠ PRUDENCE ! RISQUE DE BLESSURES !

- ▶ Débranchez toujours la fiche secteur [3] de la prise de courant avant de brancher ou de débrancher le cordon d'alimentation amovible du produit.

### REMARQUE

- ▶ Tourner le dispositif d'enfichage [2] du cordon d'alimentation amovible [3] pour verrouiller ou déverrouiller la connexion.

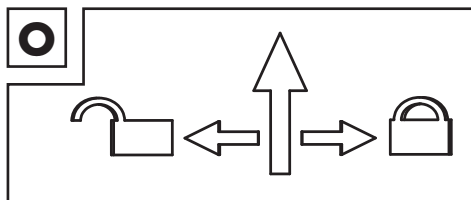

### Brancher le cordon d'alimentation

1. Insérez le dispositif d'enfichage [2] jusqu'à la butée dans la prise sur la poignée arrière [1].
2. Tournez le dispositif d'enfichage [2] en position  pour le verrouiller.
3. Tirez légèrement sur le cordon d'alimentation [3], sans le tourner, pour vérifier que le dispositif d'enfichage [2] est bien bloqué.

### Débrancher le cordon d'alimentation

1. Tourner le dispositif d'enfichage [2] en position  pour le déverrouiller.
2. Retirez le dispositif d'enfichage [2] de la prise sur la pièce à main [1].

## ● Maintenance et nettoyage

### ⚠ AVERTISSEMENT ! RISQUE DE BLESSURES !



Éteignez le produit et débranchez-le de l'alimentation électrique avant de procéder à des réglages, des travaux d'entretien, de nettoyer le produit et lorsque le produit n'est pas utilisé !

### REMARQUE

- ▶ Vous pouvez commander les pièces de rechange non listées (comme par ex. les balais de charbon) auprès de notre hotline SAV (voir « Service »).

- N'utilisez pas d'objet coupant pour nettoyer le produit. Aucun liquide ne doit pénétrer à l'intérieur du produit. Sinon, le produit pourrait être endommagé.
- Faites exclusivement réaliser le remplacement des balais de charbon par le SAV ou par un atelier spécialisé agréé. Sinon le produit ne nécessite aucune maintenance.
- Si le cordon d'alimentation est endommagé, il doit être remplacé par un cordon d'alimentation spécial, qui est disponible auprès du fabricant ou de son service après-ventes :
  - Fiche VDE : 99944884706
  - Fiche BS : 99944884702
- Nettoyez le produit régulièrement, idéalement toujours après avoir terminé le travail.
- Nettoyez le boîtier avec un chiffon sec. N'utilisez en aucun cas de l'essence, des solvants ou des nettoyeurs qui pourraient endommager le plastique.
- Un aspirateur est nécessaire pour un nettoyage en profondeur du produit.
- Les ouïes d'aération doivent toujours être libres.
- Nettoyez le filtre à poussière [7] :
  - Retirez la poignée du filtre à poussière [7a] à l'aide d'un petit outil pour ouvrir le filtre à poussière [7].
  - Nettoyez régulièrement le filtre à poussière [7] avec une brosse à poils doux.
  - Fermez le filtre à poussière [7].

- ❑ Éliminer la poussière abrasive qui adhère à l'aide d'un pinceau.

## ● Pièces de rechange/ accessoires

- ❑ Les clients peuvent acheter des batteries de rechange et chargeurs compatibles dans la boutique en ligne LIDL [www.lidl.de](http://www.lidl.de).
- ❑ Ayez le numéro de commande à portée de main pour votre commande.
- ❑ Vous ne pouvez passer des commandes qu'en ligne.
- ❑ Pour plus d'informations, contactez le service d'assistance téléphonique de Lidl (voir « Service »).

Pièce	Numéro de commande
Cordon d'alimentation amovible avec fiche secteur 	99944884702 (fiche BS) 99944884706 (fiche VDE)

## ● Mise au rebut

L'emballage se compose de matières recyclables pouvant être mises au rebut dans les déchetteries locales.



Veillez respecter l'identification des matériaux d'emballage pour le tri sélectif, ils sont identifiés avec des abréviations (a) et des chiffres (b) ayant la signification suivante : 1-7 : plastiques/20-22 : papiers et cartons/80-98 : matériaux composite.

## Produit :



Points de collecte sur [www.quefairedemesdechets.fr](http://www.quefairedemesdechets.fr)  
Privilégiez la réparation ou le don de votre appareil !



Le produit ainsi que les accessoires et les matériaux d'emballage sont recyclables et relèvent de la responsabilité élargie du producteur. Éliminez-les séparément, en suivant l'Info-tri illustrée, dans l'intérêt d'un meilleur traitement des déchets.

Le logo Triman n'est valable qu'en France.



Votre mairie ou votre municipalité vous renseigneront sur les possibilités de mise au rebut des produits usagés.



Afin de contribuer à la protection de l'environnement, veuillez ne pas jeter votre produit usagé dans les ordures ménagères, mais éliminez-le de manière appropriée. Pour obtenir des renseignements concernant les points de collecte et leurs horaires d'ouverture, vous pouvez contacter votre municipalité.

## ● Garantie

### Article L217-16 du Code de la consommation

Lorsque l'acheteur demande au vendeur, pendant le cours de la garantie commerciale qui lui a été consentie lors de l'acquisition ou de la réparation d'un bien meuble, une remise en état couverte par la garantie, toute période d'immobilisation d'au moins sept jours vient s'ajouter à la durée de la garantie qui restait à courir. Cette période court à compter de la demande d'intervention de l'acheteur ou de la mise à disposition pour réparation du bien en cause, si cette mise à disposition est postérieure à la demande d'intervention.

Indépendamment de la garantie commerciale souscrite, le vendeur reste tenu des défauts de conformité du bien et des vices rédhibitoires dans les conditions prévues aux articles L217-4 à L217-13 du Code de la consommation et aux articles 1641 à 1648 et 2232 du Code Civil.

### Article L217-4 du Code de la consommation

Le vendeur livre un bien conforme au contrat et répond des défauts de conformité existant lors de la délivrance.

Il répond également des défauts de conformité résultant de l'emballage, des instructions de montage ou de l'installation lorsque celle-ci a été mise à sa charge par le contrat ou a été réalisée sous sa responsabilité.

### **Article L217-5 du Code de la consommation**

Le bien est conforme au contrat :

- 1° S'il est propre à l'usage habituellement attendu d'un bien semblable et, le cas échéant :
  - s'il correspond à la description donnée par le vendeur et posséder les qualités que celui-ci a présentées à l'acheteur sous forme d'échantillon ou de modèle ;
  - s'il présente les qualités qu'un acheteur peut légitimement attendre eu égard aux déclarations publiques faites par le vendeur, par le producteur ou par son représentant, notamment dans la publicité ou l'étiquetage ;
- 2° Ou s'il présente les caractéristiques définies d'un commun accord par les parties ou être propre à tout usage spécial recherché par l'acheteur, porté à la connaissance du vendeur et que ce dernier a accepté.

### **Article L217-12 du Code de la consommation**

L'action résultant du défaut de conformité se prescrit par deux ans à compter de la délivrance du bien.

### **Article 1641 du Code civil**

Le vendeur est tenu de la garantie à raison des défauts cachés de la chose vendue qui la rendent impropre à l'usage auquel on la destine, ou qui diminuent tellement cet usage que l'acheteur ne l'aurait pas acquise, ou n'en aurait donné qu'un moindre prix, s'il les avait connus.

### **Article 1648 1er alinéa du Code civil**

L'action résultant des vices rédhibitoires doit être intentée par l'acquéreur dans un délai de deux ans à compter de la découverte du vice.

Les pièces détachées indispensables à l'utilisation du produit sont disponibles pendant la durée de la garantie du produit.

Le produit a été fabriqué selon des critères de qualité stricts, et contrôlé consciencieusement avant sa livraison. En cas de défaut de matériau ou de fabrication, vous avez des droits légaux vis-à-vis du vendeur du produit. Vos droits légaux ne sont en aucun cas limités par notre garantie mentionnée ci-dessous.

La garantie de ce produit est de 5 ans à partir de la date d'achat. La période de garantie commence à la date d'achat. Conservez l'original de la preuve d'achat dans un endroit sûr car ce document est nécessaire pour prouver l'achat.

Tout dommage ou défaut déjà présent au moment de l'achat doit être signalé immédiatement après le déballage du produit.

Si le produit présente un défaut de matériau ou de fabrication dans les 5 ans qui suivent la date d'achat, nous le réparerons ou le remplacerons – à notre choix – gratuitement pour vous. La période de garantie n'est pas prolongée par une demande de garantie acceptée. Cette mesure s'applique également pour les pièces remplacées et réparées.

Cette garantie est annulée si le produit a été endommagé ou utilisé ou entretenu de manière incorrecte.

La garantie couvre les défauts de matériels et de fabrication. Cette garantie ne couvre pas les pièces du produit soumises à une usure normale, et qui sont donc considérées comme des pièces d'usure (par exemple les piles, les piles rechargeables, tuyaux, les cartouches d'encre), ni les dommages aux pièces fragiles, par exemple les interrupteurs ou les pièces en verre.

## ● Faire valoir sa garantie

Pour garantir la rapidité d'exécution de la procédure de garantie, veuillez respecter les indications suivantes :

Veuillez conserver le ticket de caisse et la référence du produit (IAN 448847\_2304) à titre de preuve d'achat pour toute demande.

Le numéro de référence de l'article est indiqué sur la plaque d'identification, gravé sur la page de titre de votre manuel (en bas à gauche) ou sur un autocollant apposé sur la face arrière ou inférieure du produit.

En cas de dysfonctionnement du produit, ou de tout autre défaut, contactez en premier lieu le service après-vente par téléphone ou par e-mail aux coordonnées indiquées ci-dessous.

Vous pouvez alors envoyer franco de port tout produit considéré comme défectueux au service clientèle indiqué, accompagné de la preuve d'achat (ticket de caisse) et d'une description écrite du défaut avec mention de sa date d'apparition.

## ● Service après-vente

### **FR** Service après-vente France

Tél.: 0800904879

E-Mail: [owim@lidl.fr](mailto:owim@lidl.fr)

### **BE** Service après-vente Belgique

Tél.: 080071011

Tél.: 80023970 (Luxembourg)

E-Mail: [owim@lidl.be](mailto:owim@lidl.be)

## ● Déclaration UE de conformité

### DÉCLARATION UE DE CONFORMITÉ (448847\_2304)

IAN : 448847\_2304  
Identification du produit : "PARKSIDE" Meuleuse d'angle  
Numéro de modèle : HG11009

L'objet de la déclaration décrit ci-dessus est conforme à la législation d'harmonisation de l'Union applicable:

Directive 2006/42/CE
Directive 2014/30/UE
Directive 2011/65/UE avec toutes les modifications connexes

Références des normes harmonisées ou références aux autres spécifications techniques par rapport auxquelles la conformité est déclarée :

<b>N° / Pièces</b>
Directive 2006/42/CE
EN 62841-1:2015/A11:2022
EN IEC 62841-2-3:2021/A11:2021
Directive 2014/30/UE
EN IEC 55014-1:2021
EN IEC 55014-2:2021
EN IEC 61000-3-2:2019/A1:2021
EN 61000-3-3:2013/A2:2021

du 8 juin 2011 relative à la limitation de l'utilisation de certaines substances dangereuses dans les équipements électriques et électroniques :

<b>N° / Pièces</b>
EN IEC 63000:2018



Détenteur de la documentation technique : OWIM GmbH & Co.KG

Signé par et au nom de:

**OWIM GmbH & Co. KG, Stiftsbergstraße 1, 74167 Neckarsulm, Allemagne**

Cette déclaration de conformité est délivrée sous la seule responsabilité du fabricant.

Traduction de la déclaration de conformité d'origine

Neckarsulm	30.10.2023		
Lieu	Date	ppa. Stefan Haensel Fondé de pouvoir	ppa. Jéns Buchheim Fondé de pouvoir

FR































<b>Gebruikte waarschuwingen en symbolen</b> .....	Pagina	64
<b>Inleiding</b> .....	Pagina	65
Beoogd gebruik .....	Pagina	65
Leveringsomvang .....	Pagina	65
Onderdelenbeschrijving .....	Pagina	65
Technische gegevens .....	Pagina	66
<b>Veiligheidsaanwijzingen</b> .....	Pagina	67
Algemene veiligheidsaanwijzingen voor elektrische apparaten .....	Pagina	67
Veiligheidsaanwijzingen voor alle toepassingen .....	Pagina	69
<b>Toegestane accessoires</b> .....	Pagina	73
<b>Opslag en onderhoud van het aanbevolen inzetgereedschap</b> .....	Pagina	73
<b>Tips voor het werken met het product</b> .....	Pagina	74
<b>Bediening</b> .....	Pagina	75
Schuurbescherming aanbrengen/afstellen .....	Pagina	75
Montage van het snijbeschermingsopzetstuk .....	Pagina	76
Het snijbeschermingsopzetstuk afnemen .....	Pagina	76
De hulphandgreep monteren .....	Pagina	76
De slijp-/doorslijpschijf aanbrengen/vervangen .....	Pagina	76
In- en uitschakelen .....	Pagina	77
Draaisnelheid instellen .....	Pagina	77
Handgreep draaien .....	Pagina	78
Verwijderbaar aansluitsnoer aansluiten/loskoppelen .....	Pagina	78
<b>Onderhoud en reiniging</b> .....	Pagina	78
Reserveonderdelen/accessoires .....	Pagina	79
<b>Afvoer</b> .....	Pagina	79
<b>Garantie</b> .....	Pagina	80
Afwikkeling in geval van garantie .....	Pagina	80
<b>Service</b> .....	Pagina	80
<b>EU-conformiteitverklaring</b> .....	Pagina	81

## Gebruikte waarschuwingen en symbolen

In de gebruiksaanwijzing en op de verpakking worden de volgende waarschuwingen gebruikt

	<p><b>GEVAAR!</b> Dit symbool met de aanduiding "Gevaar" duidt op een groot risico op gevaar dat, indien niet vermeden, zware verwondingen of de dood tot gevolg kan hebben.</p>		Wisselstroom/-spanning
			Toerental per minuut
	<p><b>WAARSCHUWING!</b> Dit symbool met de aanduiding "Waarschuwing" betekent een middelmatig risico op gevaar dat, indien niet vermeden, zware verwondingen of de dood tot gevolg kan hebben.</p>		Beschermingsklasse II
			Alleen in droge binnenruimtes gebruiken.
	<p><b>VOORZICHTIG!</b> Dit symbool met de aanduiding "Voorzichtig" duidt op een klein risico op gevaar dat, indien niet vermeden, kan leiden tot kleine of middelgrote verwondingen.</p>		Draag gehoorbescherming!
			Draag een veiligheidsbril!
	<p><b>TIP:</b> Dit symbool met de aanduiding "Tip" duidt op verdere nuttige informatie.</p>		Lees de gebruiksaanwijzing.
	Gevaar voor elektrische schokken!		
	Onbelast toerental		Bescherm het product tegen vocht.
	<p>Zet het product uit en trek de stekker uit het stopcontact voordat u aanpassingen uitvoert, onderhoudswerkzaamheden aan het product verricht, het product reinigt of als het product niet in gebruik is!</p>		Werk altijd met twee handen.
			Gebruik de beschermkap niet voor scheidingsprocedures.

	Draag veiligheidsschoenen.		<b>VOORZICHTIG!</b> Geen bewegende onderdelen aanraken.
	Draag een stofmasker.		Schakel het product uit en ontkoppel het van de stroomvoorziening voordat u accessoires verwisselt, het product schoonmaakt of als u het niet gebruikt.
	Vergrendeld		Veiligheidsaanwijzingen Handelingsaanwijzingen
	Ontgrendeld		Het CE-teken bevestigt dat het product voldoet aan de betreffende EU-richtlijnen.

## **HAAKSE SLIJPER**

### ● **Inleiding**

Hartelijk gefeliciteerd met de aankoop van uw nieuwe product. U heeft voor een hoogwaardig product gekozen. De gebruiksaanwijzing is een deel van het product. Deze bevat belangrijke aanwijzingen voor veiligheid, gebruik en verwijdering. Maakt U zich voor de ingebruikname van het product met alle bedienings- en veiligheidsvoorschriften vertrouwd. Gebruik het product alleen zoals beschreven en voor de aangegeven toepassingsgebieden. Overhandig alle documenten bij doorgifte van het product aan derden.

### ● **Beoogd gebruik**

- Het product is geschikt voor het zagen en slijpen van metaal, beton of tegels zonder gebruik van water.
- Andere toepassingen of wijzigingen aan het product zijn niet volgens de voorschriften, waardoor gevaar voor ernstige ongevallen kan ontstaan.
- We wijzen elke aansprakelijkheid af voor schade die is ontstaan door ander gebruik dan het beoogde. Het product is niet bestemd voor commercieel gebruik.

### ● **Leveringsomvang**

- 1 Haakse slijper
- 1 Hulphandgreep
- 1 2-in-1 beschermrooster
- 1 Montagesleutel met twee gaten
- 1 Loskoppelbaar aansluitsnoer met netstekker
- 1 Gebruiksaanwijzing

### ● **Onderdelenbeschrijving**

Afb. A, G

- 1 Draaibaar handstuk
- 2 Steekinrichting
- 3 Loskoppelbaar aansluitsnoer met netstekker
- 4 AAN/UIT-schakelaar
- 5 Triggervergrendeling
- 6 Afsteltoets voor de handgreep
- 7 Stoffilter
- 7a Handgreep voor stoffilter
- 8 Hulphandgreep
- 9 Hendel
- 10 Schuurbescherming
- 10a Snijbeschermingsopzetstuk
- 10b Inkerving
- 11 Spindel-vergrendeltoets
- 12 Schroefdraad (3x) voor hulphandgreep
- 13 Afdekking koolborstels
- 14 Bedieningsveld voor de draaisnelheid

14a Toetsen voor besturing van de draaisnelheid:  
+ (verhogen) en - (verlagen)

14b Display

Afb. D

15 Vergrendelingsflens

16 Opnamespil

17 Steunflens

Afb. E

18 Montagesleutel met twee gaten

## ● Technische gegevens

Nominale spanning:	230 V~, 50 Hz
Nominale opname:	2 400 W
Onbelast toerental:	$n_0$ 6 500 min <sup>-1</sup>
Schijfmaat:	Ø 230 mm
Draadgrootte:	M14
Beschermingsklasse:	II/□ (dubbele isolatie)

## Informatie over lawaai en trillingen

Gemeten waarde voor geluid bepaald volgens EN 62841. Het A-gewogen geluidsniveau van het elektrisch apparaat bedraagt meestal:

### Geluidsemisiewaarden

Geluidsdrukniveau:	$L_{PA} = 95,4$ dB
Onzekerheid:	$K = 3$ dB
Geluidsvermogensniveau:	$L_{WA} = 103,4$ dB
Onzekerheid:	$K = 3$ dB

### ⚠ WAARSCHUWING!



Draag gehoorbescherming!

### Totale trillingswaarde

Oppervlak slijpen max.:	$A_{hr, AG} = 5,9$ m/s <sup>2</sup>
Doorslijpen max.:	$A_{hr, CO} = 5,4$ m/s <sup>2</sup>
Onzekerheid:	$K = 1,5$ m/s <sup>2</sup>

### TIP

- ▶ De aangegeven totale trillingswaarde en de aangegeven geluidsemisiewaarde zijn met een genormeerde testmethode gemeten en kunnen worden gebruikt om elektrische apparaten met elkaar te vergelijken.
- ▶ De aangegeven totale trillingswaarde en de aangegeven geluidsemisiewaarde kunnen ook voor een voorlopige inschatting van de belasting worden gebruikt.

### ⚠ WAARSCHUWING!

- ▶ De trillings- en geluidsemisies tijdens het feitelijke gebruik van het elektrische apparaat kunnen afwijken van de opgegeven waarden, afhankelijk van de manier waarop het elektrische apparaat wordt gebruikt, met name van het soort werkstuk dat wordt bewerkt. Probeer om de trillings- en geluidsbelasting zo klein mogelijk te houden. U kunt bijvoorbeeld om de trillingsbelasting te verminderen handschoenen dragen tijdens het gebruik van het inzetgereedschap en een grens stellen aan de tijd dat u het apparaat gebruikt. Daarbij dient u rekening te houden met alle aspecten van de gebruikscyclus (bijvoorbeeld de tijd waarin het elektrische apparaat is uitgeschakeld en de tijd waarin het apparaat wel is ingeschakeld maar niet feitelijk wordt belast).
- ▶ Slijpen van dunne metalen platen of andere goed trillende constructies met een groot oppervlak kan resulteren in een veel (tot 15 dB) hogere totale geluidsemisie dan de gespecificeerde geluidsemisiewaarden.
- ▶ Geluidsstraling van dergelijke werkstukken moet zoveel mogelijk worden voorkomen door passende maatregelen zoals zware flexibele dempingsmatten.
- ▶ Met de verhoogde geluidsemisie moet ook rekening worden gehouden bij de risicobeoordeling van blootstelling aan lawaai en bij de keuze van een passende gehoorbescherming.



## Veiligheidsaanwijzingen

### ● Algemene veiligheidsaanwijzingen voor elektrische apparaten

#### ⚠ WAARSCHUWING!

- ▶ **Lees alle veiligheidsaanwijzingen, tips, afbeeldingen en technische gegevens die met dit elektrische apparaat zijn meegeleverd.** Het zich niet opvolgen van de veiligheidstips en onderstaande aanwijzingen kan elektrische schokken, brand en/of ernstig letsel veroorzaken.

#### **Bewaar alle veiligheidsaanwijzingen en aanwijzingen voor toekomstig gebruik.**

Het in de veiligheidsaanwijzingen gebruikte begrip “elektrisch apparaat” heeft betrekking op aan het elektriciteitsnet aangesloten elektrische apparaten (met aansluitsnoer) of op door een accu gevoede elektrische apparaten (zonder aansluitsnoer).

#### **Veiligheid op de werkplek**

- 1) **Houd de werkplek schoon en goed verlicht.** Slecht georganiseerde en niet verlichte werkplekken kunnen tot ongevallen leiden.
- 2) **Werk met het elektrische apparaat niet in een omgeving met explosiegevaar door de aanwezigheid van brandbare vloeistoffen, gassen of stof.** Elektrische apparaten veroorzaken vonken, die het stof of de dampen kunnen doen ontbranden.
- 3) **Houd kinderen en andere personen uit de buurt als het elektrische apparaat wordt gebruikt.** Als u wordt afgeleid, kunt u de controle over het elektrische apparaat verliezen.

#### **Elektrische veiligheid**

- 1) **De stekker van het elektrische apparaat moet in het stopcontact passen. De stekker mag op geen enkele manier worden veranderd. Gebruik geen verloopstekkers in combinatie met geaarde elektrische apparaten.** Ongewijzigde stekkers en passende stopcontacten verminderen het risico op elektrische schokken.
- 2) **Voorkom lichamelijk contact met geaarde oppervlakken zoals buizen, verwarmingsapparatuur, fornuizen en koelkasten.** Het risico op elektrische schokken is groter als uw lichaam is geaard.
- 3) **Houd elektrische apparaten uit de buurt van regen of vocht.** Het binnendringen van water in een elektrisch apparaat verhoogt het risico op elektrische schokken.
- 4) **Gebruik het aansluitsnoer niet voor een ander doel, zoals het dragen of ophangen van het elektrische apparaat of om de netstekker uit het stopcontact te trekken. Houd het aansluitsnoer uit de buurt van hitte, olie, scherpe voorwerpen of zich bewegende onderdelen.** Een beschadigd of verward aansluitsnoer verhoogt het risico op elektrische schokken.
- 5) **Als u met een elektrische apparaat buiten werkt, gebruik dan alleen verlengsnoeren die ook geschikt zijn voor gebruik buitenshuis.** Gebruik van een voor werk buitenshuis geschikt verlengsnoer vermindert het risico op elektrische schokken.
- 6) **Als het gebruik van het elektrische apparaat in een vochtige omgeving niet kan worden vermeden, gebruik dan een aardlekschakelaar.** Gebruik van een aardlekschakelaar vermindert het risico op elektrische schokken.

## Persoonlijke veiligheid

- 1) **Wees altijd attent, let op wat u doet en ga met overleg te werk als u met een elektrisch apparaat werkt. Gebruik een elektrisch apparaat niet als u moe bent of onder de invloed van drugs, alcohol of medicijnen verkeert.** Eén moment van onachtzaamheid bij gebruik van het elektrische apparaat kan ernstig letsel veroorzaken.
- 2) **Draag persoonlijke veiligheidsuitrusting en altijd een veiligheidsbril.** Het dragen van een persoonlijke veiligheidsuitrusting zoals een stofmasker, antislip-veiligheidsschoenen, een veiligheidshelm of gehoorbescherming, afhankelijk van het type en het gebruik van het elektrische apparaat, vermindert het risico op letsel.
- 3) **Vermijd onbedoeld inschakelen. Zorg ervoor dat het elektrische apparaat is uitgeschakeld voordat u het aansluit op de stroomvoorziening en/of de accu of het optilt of draagt.** Als u bij het dragen van het elektrische apparaat uw vinger op de schakelaar houdt of het elektrische apparaat aansluit op de stroomvoorziening terwijl het al is ingeschakeld, dan kan dit tot ongelukken leiden.
- 4) **Verwijder inzetgereedschap of moersleutels voordat u het elektrische apparaat inschakelt.** Een werktuig of sleutel die zich in een draaiend onderdeel van een elektrisch apparaat bevindt, kan letsel veroorzaken.
- 5) **Vermijd een abnormale lichaamshouding. Zorg ervoor dat u stevig staat en dat u altijd uw evenwicht bewaart.** Op die manier kunt u het elektrische apparaat in onverwachte situaties beter onder controle houden.
- 6) **Draag geschikte kleding. Draag geen wijde kleding of sieraden. Houd uw haar en kleding uit de buurt van bewegende onderdelen.** Losse kleding, sieraden en lang haar kunnen door bewegende delen worden gegrepen.
- 7) **Als er stofafzuig- en stofopvanginstallaties kunnen worden gemonteerd, moeten deze worden aangesloten en op juiste wijze worden gebruikt.** Gebruik van een stofafzuiging kan gevaar door stof verminderen.
- 8) **Laat u niet in slaap sussen door een onterecht gevoel van veiligheid en veronachtzaam nooit de veiligheidsregels voor elektrische apparaten, ook niet wanneer u vertrouwd bent met het elektrische apparaat doordat u er vaak mee werkt.** Achteloos te werk gaan kan binnen een fractie van een seconde ernstig letsel veroorzaken.

## Gebruik en behandeling van het elektrische apparaat

- 1) **Belast het elektrische apparaat niet overmatig. Gebruik voor uw werk het daarvoor bestemde elektrische apparaat.** Met een geschikt elektrisch apparaat werkt u beter en veiliger in het aangegeven vermogensbereik.
- 2) **Gebruik een elektrisch apparaat nooit als de aan/uit-schakelaar ervan defect is.** Een elektrisch apparaat dat niet meer kan worden in- of uitgeschakeld, is gevaarlijk en moet worden gerepareerd.
- 3) **Trek de netstekker uit het stopcontact en/of verwijder de uitneembare accu, voordat u het apparaat instelt, inzetgereedschap wisselt of het elektrische apparaat opbergt.** Deze voorzorgsmaatregelen voorkomen dat het elektrische apparaat onbedoeld wordt gestart.

- 4) **Berg niet-gebruikte elektrische apparaten op buiten het bereik van kinderen. Laat het elektrische apparaat niet gebruiken door personen die hiermee niet vertrouwd zijn of deze aanwijzingen niet hebben gelezen.** Elektrische apparaten zijn gevaarlijk als ze door onervaren personen worden gebruikt.
- 5) **Onderhoud elektrische apparaten en inzetgereedschap altijd zorgvuldig. Controleer of bewegende delen onberispelijk werken en niet klemmen en of er geen onderdelen gebroken of zodanig beschadigd zijn dat ze de werking van het elektrische apparaat nadelig beïnvloeden. Laat beschadigde onderdelen vóór het gebruik van het elektrische apparaat repareren.** Veel ongelukken worden veroorzaakt door slecht onderhouden elektrische apparaten.
- 6) **Houd snijwerktuigen scherp en schoon.** Met zorg onderhouden snijwerktuigen lopen minder vaak vast en zijn gemakkelijker te sturen als de snijvlakken scherp zijn.
- 7) **Gebruik het elektrische apparaat, accessoires, de inzetgereedschap enz. overeenkomstig deze aanwijzingen. Houd daarbij rekening met de arbeidsomstandigheden en de werkzaamheden die moeten worden verricht.** Gebruik van elektrische apparaten voor andere dan de bestemde doeleinden kan gevaarlijke situaties veroorzaken.
- 8) **Zorg ervoor dat de handgrepen en greepvlakken droog, schoon en olie- en vetvrij blijven.** Gladde grepen en greepvlakken maken veilige bediening en controle van het elektrische apparaat in onvoorziene omstandigheden onmogelijk.

## Service

- 1) **Laat uw elektrische apparaat alleen door gekwalificeerde vakmensen en uitsluitend met originele reserveonderdelen repareren.** Daarmee wordt verzekerd dat de veiligheid van het elektrische apparaat behouden blijft.

## ● Veiligheidsaanwijzingen voor alle toepassingen

### Gemeenschappelijke veiligheidsaanwijzingen voor slijpen en doorslijpen

- 1) **Dit elektrische apparaat kan worden gebruikt als slijper en doorslijpapparaat.** Lees alle veiligheidsaanwijzingen, andere aanwijzingen, afbeeldingen en gegevens die u samen met het apparaat ontvangt. Als u zich niet houdt aan alle volgende aanwijzingen, kan dit elektrische schokken, brand en/of ernstige verwondingen tot gevolg hebben.
- 2) **Dit elektrisch apparaat is niet geschikt voor schuren met schuurpapier, werkzaamheden met staalborstels en polijsten.** Gebruik van het elektrische apparaat op een wijze waarvoor het niet bestemd is, kan gevaarlijk zijn en verwondingen veroorzaken.
- 3) **Gebruik het elektrische apparaat niet voor een functie waarvoor het niet specifiek is ontworpen en bedoeld door de fabrikant.** Een dergelijke wijziging kan leiden tot verlies van controle en ernstig letsel.
- 4) **Gebruik geen inzetgereedschap dat niet speciaal door de fabrikant voor dit elektrische apparaat is voorzien en wordt aanbevolen.** Het feit dat u het accessoire op uw elektrisch apparaat kunt bevestigen, is nog geen garantie voor veilig gebruik.

- 5) **Het toegestane toerental van het inzetgereedschap moet ten minste net zo hoog zijn als het op het elektrische apparaat aangegeven maximale toerental.** Inzetgereedschap dat sneller dan toegestaan draait, kan afbreken en rondvliegen.
- 6) **De buitendiameter en dikte van het inzetgereedschap moeten overeenkomen met de maataanduidingen van uw elektrische apparaat.** Verkeerd bemeten inzetgereedschap kan niet voldoende worden afgeschermd of gecontroleerd.
- 7) **De afmetingen voor het bevestigen van het inzetgereedschap moeten overeenkomen met de afmetingen van het bevestigingsmiddel van het elektrische apparaat.** Inzetgereedschap dat niet nauwkeurig op het elektrische apparaat is bevestigd, draait ongelijkmatig, trilt zeer sterk en kan leiden tot controleverlies.
- 8) **Gebruik geen beschadigd inzetgereedschap. Controleer voor ieder gebruik inzetgereedschap, zoals slijpschijven, op splinters en barsten, schuurschijven op barsten, (sterke) slijtage en staalborstels op losse of gebroken draden. Als het elektrische apparaat of het inzetgereedschap valt, controleer dan of het is beschadigd of gebruik onbeschadigd inzetgereedschap. Als u het inzetgereedschap hebt gecontroleerd en ingezet, houd dan zich in de buurt bevindende personen buiten het vlak van het draaiende inzetgereedschap en laat het apparaat een minuut lang op het maximale toerental draaien.** Beschadigd inzetgereedschap breekt meestal binnen deze testperiode.
- 9) **Draag een persoonlijke veiligheidsuitrusting. Gebruik afhankelijk van de toepassing volledige gezichtsbescherming, oogbescherming of een veiligheidsbril. Draag, indien nodig, een stofmasker, gehoorbescherming, veiligheidshandschoenen of een voorschoot dat u beschermt tegen kleine slijpen en materiaaldeeltjes.** Ogen moeten beschermd worden tegen rondvliegende stukjes die ontstaan bij de diverse toepassingen. Stof- en longbeschermingsmaskers moeten het stof wegvilteren dat bij gebruik ontstaat. Als u lang wordt blootgesteld aan luid geluid, kunt u gehoorbeschadiging oplopen.
- 10) **Zorg ervoor dat andere personen op een veilige afstand van uw werkplek blijven. Iedereen die de werkplek betreedt moet persoonlijke veiligheidsuitrusting dragen.** Er kunnen brokstukken van het werkstuk of van gebroken inzetgereedschap wegvliegen en ook buiten de directe werkplek letsel veroorzaken.
- 11) **Houd het elektrische apparaat alleen vast aan de geïsoleerde grepen als u werkt verricht waarbij het inzetgereedschap verborgen elektrische leidingen kan raken.** Door contact met onder spanning staande leidingen kunnen ook metalen onderdelen van het apparaat onder spanning komen te staan en daardoor elektrische schokken veroorzaken.
- 12) **Zorg ervoor dat het netsnoer uit de buurt van het inzetgereedschap blijft.** Als u de macht over het apparaat verliest, kan het netsnoer doorgesneden of gegrepen worden en kan uw hand of arm door het draaiend inzetgereedschap worden gegrepen.



- 13) **Leg het elektrische apparaat nooit neer voordat het inzetgereedschap volledig tot stilstand is gekomen.** Het draaiende inzetgereedschap kan in contact komen met het oppervlak waarop u het gereedschap neerlegt, waardoor u de controle over het elektrische apparaat kunt verliezen.
- 14) **Laat het elektrische apparaat niet draaien als u het draagt.** Uw kleding kan door toevallig contact met het draaiende inzetgereedschap worden gegrepen, waardoor het inzetgereedschap uw lichaam kan binnendringen.
- 15) **Maak de ventilatiesleuven van het elektrische apparaat regelmatig schoon.** De motorventilatie zuigt stof de behuizing in en een sterke ophoping van metaalstof kan elektrische gevaren veroorzaken.
- 16) **Gebruik het elektrische apparaat niet in de buurt van brandbare materialen.** Deze materialen kunnen door vonken ontbranden.
- 17) **Gebruik geen inzetgereedschap dat vloeibaar koelmiddel vereist.** Gebruik van water of andere vloeibare koelmiddelen kan elektrische schokken veroorzaken.

### **Terugslag en daarmee verband houdende veiligheidsaanwijzingen:**

Terugslag is de plotselinge reactie als gevolg van een vastgehaakt of geblokkeerd draaiend inzetgereedschap, zoals slijpschijf, schuurschijf, staalborstel, etc. Vasthaken of blokkeren leidt tot een abrupte stop van het roterende inzetgereedschap. Daardoor wordt een ongecontroleerd elektrische apparaat tegen de draairichting van het inzetgereedschap op de plaats van de blokkering versneld.

Als bijv. een slijpschijf in het object waaraan gewerkt wordt, binnendringt of blokkeert, kan de kant van de slijpschijf die zich in het werkstuk boort, vast komen te zitten en waardoor de slijpschijf los kan springen of een terugslag kan veroorzaken. De slijpschijf beweegt zich dan naar de bediener toe of van hem weg, naargelang de draairichting van de schijf op de plaats van de blokkering. Hierbij kunnen slijpschijven ook breken.

Een terugslag is het gevolg van onjuist gebruik van het elektrische apparaat en/of onjuiste werkomstandigheden. Dit kan door worden voorkomen door geschikte voorzorgsmaatregelen te nemen, zoals hieronder wordt beschreven.

- 1) **Houd het elektrische apparaat goed vast en breng uw lichaam en armen in een positie waarin u de terugslagkrachten kunt opvangen. Gebruik altijd de extra handgreep, als deze beschikbaar is, om bij hoge toerentallen de grootst mogelijke controle te hebben over terugslagkrachten of reactiemomenten.** De bediener kan door geschikte voorzorgsmaatregelen de terugslag- en reactiekrachten beheersen.
- 2) **Breng uw hand nooit in de nabijheid van draaiend inzetgereedschap.** Het inzetgereedschap kan bij een terugslag uw hand raken.
- 3) **Vermijd met uw lichaam het gebied waar het elektrische apparaat zich bij een terugslag naartoe zal bewegen.** De terugslag drijft het elektrische apparaat in tegenovergestelde richting van de beweging van de slijpschijf op de plaats van de blokkering.
- 4) **Werk bijzonder voorzichtig in de buurt van hoeken, scherpe kanten enz. Voorkom dat inzetgereedschap tegen het werkstuk botst en vasthaakt.** Het roterende inzetgereedschap heeft de neiging om vast te lopen in hoeken, bij scherpe randen of bij afkensen. Dit veroorzaakt controleverlies of een terugslag.

- 5) **Gebruik geen kettingzaagblad voor het zagen van hout, geen gesegmenteerd diamantzaagblad met een segmentafstand van meer dan 10 mm en geen gekarteld zaagblad.** Dergelijke inzetgereedschap veroorzaakt vaak een terugslag en het verlies van de controle.

### **Bijzondere veiligheidsaanwijzingen voor slijpen en doorslijpen:**

- 1) **Gebruik uitsluitend de voor uw elektrische apparaat toegestane slijpschijven en de voor deze slijpschijven voorziene beschermkap.** Slijpschijven die niet bestemd zijn voor het elektrische apparaat kunnen niet voldoende worden afgeschermd en zijn onveilig.
- 2) **Verdiepte slijpschijven moeten zodanig worden gemonteerd dat het schijfvlak niet over het vlak van de rand van de beschermkap uitsteekt.** Een ondeskundig gemonteerde slijpschijf die uitsteekt buiten de rand van de beschermkap, kan onvoldoende afgeschermd worden.
- 3) **De beschermkap moet stevig aan het elektrische apparaat zijn bevestigd en voor de hoogst mogelijke veiligheid zodanig zijn afgesteld, dat een zo klein mogelijk deel van de slijpschijf open naar de bediener wijst.** De beschermkap helpt om de bediener te beschermen tegen brokstukken, toevallig contact met de slijpschijf alsmede tegen vonken, die kleding kan laten ontbranden.
- 4) **Slijpschijven mogen uitsluitend voor de aanbevolen toepassingsmogelijkheden worden gebruikt. Bijvoorbeeld: Slijp nooit met de zijkant van een doorslijpschijf.** Doorslijpschijven zijn bestemd voor het verwijderen van materiaal met de kant van de schijf. Deze slijpschijven kunnen breken door zijwaartse krachtinwerking.



- 5) **Gebruik altijd onbeschadigde spanflenzen van de juiste maat en vorm voor de door u gekozen slijpschijf.** Geschikte flenzen ondersteunen de slijpschijf en verminderen dus het gevaar voor breken van slijpschijven. Flenzen voor doorslijpschijven kunnen anders zijn dan flenzen voor andere slijpschijven.
- 6) **Gebruik geen versleten slijpschijven van grotere elektrische apparaten.** Een slijpschijf voor grotere elektrische apparaten is niet ontworpen voor de hogere toerentallen van kleinere elektrische apparaten en deze kan breken.
- 7) **Wanneer u schijven voor twee doeleinden gebruikt, moet u altijd de juiste beschermkap gebruiken voor de uitgevoerde toepassing.** Als u de juiste beschermkap niet gebruikt, kan de vereiste afscherming ontbreken en tot ernstig letsel leiden.

### **Overige bijzondere veiligheidsaanwijzingen voor doorslijpen:**

- 1) **Vermijd dat de doorslijpschijf blokkeert en gebruik nooit een te hoge werkdruk. Maak zaagsneden niet overmatig diep.** Overbelasten van de doorslijpschijf verhoogt de kans op kantelen of blokkeren en daarmee de mogelijkheid van terugslag of breuk van de slijpschijf.
- 2) **Vermijd het voorste en achterste bereik van de draaiende doorslijpschijf.** Als de doorslijpschijf in het werkstuk van u weg beweegt, kan het elektrische apparaat in geval van terugslag door de draaiende schijf direct naar u worden gestingerd.

- 3) **Als de slijpschijf vastloopt of u het werk onderbreekt, schakel dan het elektrische apparaat uit en beweeg het niet totdat de schijf tot stilstand is gekomen. Probeer nooit de nog draaiende doorslijpschijf uit de snede te trekken omdat dit een terugslag kan veroorzaken.** Ga na wat de oorzaak is van het klemmen en probeer dat te verhelpen.
- 4) **Schakel het elektrische apparaat niet opnieuw in, zolang het zich in het werkstuk bevindt. Laat de doorslijpschijf eerst op volle snelheid komen alvorens voorzichtig verder te gaan met de snede.** Doet u dat niet dan kan de schijf vast blijven zitten, uit het object springen waaraan u werkt of een terugslag veroorzaken.
- 5) **Ondersteun platen of grote werkstukken om het risico van terugslag door een vastgeklemd doorslijpschijf te verminderen.** Grote werkstukken kunnen onder hun eigen gewicht doorbuigen. Het werkstuk moet aan beide zijden van de schijf worden ondersteund, zowel in de buurt van de snijlijn als aan de kant.
- 6) **Wees vooral voorzichtig met "duiksnedes" in bestaande muren of andere niet zichtbare locaties.** Een invallend slijpschijf kan bij het snijden in gas- of waterleidingen, elektrische leidingen of andere objecten een terugslag veroorzaken.
- 7) **Zaag geen bochten.** Overbelasten van de slijpschijf verhoogt de kans op kantelen of blokkeren en daarmee de mogelijkheid van terugslag of breuk van de slijpschijf, wat tot ernstig letsel kan leiden.

## ● Toegestane accessoires

	Max. diameter Ø (mm)	Max. dikte (mm)	Draad-grootte	Toerental (min <sup>-1</sup> )	Omvang-snelheid (m/s)	Gereedschap
Doorslijpschijven	230	2,6	M14	6 500	80	Montagesleutel met twee gaten 
Slijpschijven	230	6	M14	6 500	80	Montagesleutel met twee gaten 

## ● Opslag en onderhoud van het aanbevolen inzetgereedschap

- Slijpmateriaal moet voorzichtig worden behandeld en getransporteerd.
- Slijpmateriaal moet zo opgeborgen worden dat het niet wordt blootgesteld aan mechanische beschadigingen of milieu-invloeden (bijv. vocht).

## ● Tips voor het werken met het product

### TIP

- ▶ Slijpschijven mogen uitsluitend voor de aanbevolen toepassingsmogelijkheden worden gebruikt. Anders kunnen ze breken, beschadigd raken en letsel veroorzaken.
  - Bij gebruik van een beschermkap van het type A (snijbeschermkap) voor het zijslippen kunnen de beschermkap en het werkstuk elkaar raken, wat leidt tot onvoldoende controle.
  - Bij gebruik van een beschermkap van type B (slijpbeschermkap) voor het doorslijpen met gelijmde doorslijpschijven bestaat een verhoogd risico dat deze wordt blootgesteld aan de uitgestoten vonken en slijpdeeltjes, en aan de brokstukken van de slijpschijf in het geval van een gebroken slijpschijf.
  - Bij gebruik van een beschermkap van type A (snijbeschermkap) en type B (slijpbeschermkap) voor het zagen of zijslippen in betonnen muren is er een verhoogd risico op blootstelling aan stof en verlies van controle met een terugslag-effect.



### Schuren

Gebruik nooit doorslijpschijven voor slijpen!

- Beweeg de haakse slijper met matige druk heen en weer over het werkstuk.
- Beweeg met zacht materiaal de slijpschijf onder een vlakke hoek over het werkstuk, met hard materiaal onder een iets steilere hoek.



### Doorslijpen

Gebruik nooit slijpschijven om mee door te slijpen!

- Gebruik alleen goedgekeurde met vezels versterkte snij- of slijpschijven die zijn goedgekeurd voor een omloopsnelheid van ten minste 80 m/s.

### ⚠ VOORZICHTIG!

- ▶ Het slijpgereedschap loopt na het uitschakelen na. Vertraag het niet door tegen de zijkant te drukken.

- **Zet het werkstuk vast.** Gebruik spaninrichtingen/een bankschroef om het werkstuk vast te houden. Daarmee wordt het veiliger vastgehouden dan met uw hand.
- **Schakel het product altijd uit en wacht tot het product stopt voordat u het weglegt.**
- **In geval van een stroomstoring of wanneer de stekker uit het stopcontact wordt gehaald, moet U de Aan/uit-schakelaar onmiddellijk ontgrendelen.** Zet deze in de UIT-stand. Dat voorkomt een ongecontroleerde herstart.
- **Gebruik het product alleen voor droog snijden of droog slijpen.**
- De hulphandgreep  moet worden aangebracht wanneer u met het product werkt.
- **Asbesthoudend materiaal mag niet worden bewerkt.** Asbest is kankerverwekkend.

### ⚠ GEVAAR! RISICO OP LETSEL!

- ▶ **LEID HET PRODUCT ALTIJD IN OMGEKEERDE RICHTING DOOR HET WERKSTUK.** In de tegenovergestelde richting bestaat het risico van terugslag. Het product kan uit de snede worden gedrukt.

- **Laat het product alleen contact maken met het werkstuk als het ingeschakeld is.** Til het product na de bewerking van het werkstuk af en schakel het vervolgens uit.
- **Houd het product tijdens het werk altijd stevig met beide handen vast.** Zorg voor een veilige stand.
- Voor het beste slijpen beweegt het product gelijkmatig onder een hoek van 30° tot 40° (tussen de slijpschijf en het werkstuk) over het werkstuk heen en weer.

- **Bij het bewerken van schuine oppervlakken mag het product niet met grote kracht op het werkstuk worden gedrukt.** Als het toerental sterk daalt, moet u de aandrukkraft verminderen om een veilige en effectieve werking te garanderen. Als het product plotseling volledig wordt geremd of geblokkeerd, moet u de netspanning onmiddellijk uitschakelen.
- **Doorslijpen: Werk met een rustige verplaatsing en kantel de doorslijpschijf niet.**
- **Slijp- en doorslijpschijven worden zeer heet tijdens het werk – laat ze volledig afkoelen voordat u ze aanraakt.**
- **Gebruik het product nooit voor een ander dan het beoogde doel.**
- **Let er altijd op dat het product is uitgeschakeld voordat u de stekker in het stopcontact steekt.**
- **Trek bij gevaar direct de stekker uit het stopcontact.** Zorg ervoor dat het product en de stekker gemakkelijk toegankelijk zijn en in geval van nood gemakkelijk bereikbaar zijn.
- **Haal altijd de stekker uit het stopcontact tijdens pauzes, voordat u aan het product gaat werken of wanneer u het apparaat niet gebruikt.** Het product moet altijd schoon, droog en vrij van olie of vet zijn.
- **Wees altijd alert! Let altijd op wat u doet en gebruik altijd uw verstand.** Gebruik het product absoluut niet als u ongeconcentreerd bent of zich onzeker voelt.

#### **WAARSCHUWING!**



Draag een veiligheidsbril en een stofmasker!



## ● **Bediening**

### ● **Schuurbescherming aanbrengen/afstellen**



Afb. G





#### **WAARSCHUWING! RISICO OP LETSEL!**



Zet het product uit en trek de stekker uit het stopcontact voordat u aanpassingen uitvoert, onderhoudswerkzaamheden aan het product verricht, het product reinigt of als het product niet in gebruik is!

#### **WAARSCHUWING! RISICO OP LETSEL!**

- ▶ Gebruik de haakse slijper altijd met de schuurbescherming . De schuurbescherming moet stevig aan de haakse slijper worden bevestigd. Stel deze zo in dat de maximale veiligheid wordt bereikt, d.w.z. dat het kleinst mogelijke gedeelte van de slijpschijf of de doorslijpschijf voor de bediener open staat. De schuurbescherming is bedoeld om de bediener te beschermen tegen fragmenten en onbedoeld contact met de slijpschijf.
- ▶ Zorg ervoor dat de schuurbescherming  onder een minimale hoek met de hulphandgreep  wordt gemonteerd (afb. C). Anders kunt u uzelf verwonden aan de slijp- of doorslijpschijf.

1. Plaats de schuurbescherming  in de afgebeelde positie. De schuurbescherming kan alleen in deze stand worden geplaatst of verwijderd. Draai de schuurbescherming totdat deze voor de eerste keer hoorbaar op zijn plaats klikt.
2. Druk nu op de hendel  en draai de schuurbescherming in de gewenste stand (werkstand) totdat deze hoorbaar op zijn plaats klikt.
3. Controleer of de schuurbescherming  goed vastzit. De hendel  moet zijn ingeklikt en de schuurbescherming mag niet draaibaar zijn.

## ● Montage van het snijbeschermingsopzetstuk

Afb. G

### **⚠ WAARSCHUWING! RISICO OP LETSEL!**



Zet het product uit en trek de stekker uit het stopcontact voordat u aanpassingen uitvoert, onderhoudswerkzaamheden aan het product verricht, het product reinigt of als het product niet in gebruik is!

### **TIP**

- ▶ Breng voor het doorslijpen het snijbeschermingsopzetstuk **10a** aan op de schuurbescherming **10**.

1. Monteer het snijbeschermingsopzetstuk **10a** met de zijde waarop de draairichting is aangegeven.
2. Schuif het snijbeschermingsopzetstuk **10a** op de schuurbescherming **10**, totdat het snijbeschermingsopzetstuk vastklikt.

## ● Het snijbeschermingsopzetstuk afnemen

Afb. G

### **⚠ WAARSCHUWING! RISICO OP LETSEL!**



Zet het product uit en trek de stekker uit het stopcontact voordat u aanpassingen uitvoert, onderhoudswerkzaamheden aan het product verricht, het product reinigt of als het product niet in gebruik is!

1. Druk de inkerving **10b** op het snijbeschermingsopzetstuk **10a** van de schuurbescherming **10** af.
2. Verwijder het snijbeschermingsopzetstuk **10a** van de schuurbescherming **10**.

## ● De hulphandgreep monteren

### **⚠ VOORZICHTIG!**

- ▶ Om veiligheidsredenen mag dit product alleen worden gebruikt met de hulphandgreep **8**. Anders kunnen verwondingen het gevolg zijn. Afhankelijk van de werkmethode kan de hulphandgreep aan de linker-, rechter- of bovenkant van de productkop worden vastgeschroefd.

Afhankelijk van de manier van gebruik schroeft u de hendel op de schroefdraad aan de linker-/rechterkant-/bovenkant van het product.

## ● De slijp-/doorslijpschijf aanbrengen/vervangen

Afb. D, E

### **⚠ WAARSCHUWING! RISICO OP LETSEL!**



Zet het product uit en trek de stekker uit het stopcontact voordat u aanpassingen uitvoert, onderhoudswerkzaamheden aan het product verricht, het product reinigt of als het product niet in gebruik is!

Draag altijd veiligheidshandschoenen bij het vervangen van slijpschijven of doorslijpschijven. De slijp- of doorslijpschijf is na gebruik zeer heet. Laat de slijp- of doorslijpschijf volledig afkoelen voordat u deze aanraakt.

Houd u aan de afmetingen van de slijp- of doorslijpschijven. Het gat van de schijf moet zonder speling op de bevestigingsflens passen. Gebruik geen verloopstukken of adapters.

- Controleer de slijp- of doorslijpschijf. Deze mag niet beschadigd, vochtig of gescheurd zijn. Anders kunnen ze tijdens het gebruik breken en letsel veroorzaken.

### **TIP**

- ▶ Gebruik alleen schone schijven.

- Gebruik uitsluitend slijpgereedschap waarvan het aangegeven toerental ten minste net zo hoog is als het op het typeplaatje van het product aangegeven stationaire toerental. Gebruik alleen schijven die de vervaldatum nog niet hebben overschreden.

### **⚠️ VOORZICHTIG! RISICO OP LETSEL!**

- ▶ Druk alleen op de spindel-vergrendeltoets **11** als de opnamespil **16** stilstaat.

1. Druk op de spindel-vergrendeltoets **11** om de versnellingsbak te vergrendelen.
2. Maak de vergrendelingsflens **15** los met behulp van de montagesleutel met twee gaten **18** (afb. E).
3. Vlakke slijp-/doorslijpschijven monteren:  
Leg de slijp-/doorslijpschijf met de labelzijde naar het product gericht op de steunflens **17**.
4. Slijp-/doorslijpschijf met verzonken midden monteren:  
Leg de slijp-/doorslijpschijf met de verzonken zijde naar de vergrendelingsflens gericht.

### **TIP**

- ▶ Als de schijf na het vervangen onregelmatig loopt of slingert, moet u de schijf onmiddellijk weer vervangen.

- Laat het product uit veiligheidsoverwegingen 60 seconden op maximaal toerental werken nadat u de schijf hebt vervangen. Let op ongebruikelijke geluiden en vonken.
- Controleer of alle bevestigingsdelen correct zijn aangebracht.
- Let op dat de pijl voor de draairichting (indien beschikbaar) op de snij- of doorslijpschijven (ook diamant-slijpschijven) en de draairichting van het product (de pijl voor de draairichting op het product) overeenkomen.

## ● In- en uitschakelen

Afb. F

- Controleer het aangebrachte gereedschap voor gebruik. Het gereedschap
  - moet probleemloos gemonteerd zijn
  - moet vrij kunnen draaien
  - mag niet beschadigd zijn
  - mag geen scheuren vertonen
  - mag niet vochtig zijn
- Voer een testloop van 60 seconden uit. Gebruik geen gereedschap dat niet rond is of trilt. Let op ongebruikelijke geluiden en vonken. Controleer na de testloop of alle bevestigingsdelen correct zijn aangebracht.

### **TIP**

- ▶ Schakel de haakse slijper altijd in voordat u contact maakt met het materiaal en voer het product pas daarna op het werkstuk.

## Inschakelen

1. Druk de triggervergrendeling **5** in de richting van de montagespil en houd deze vast.
2. Druk de aan/uit-schakelaar **4** in de richting van de handgreep **1**.

## Uitschakelen

- Laat de Aan/uit-schakelaar **4** weer los.

## Langdurig gebruik

1. Langdurig gebruik starten:
  - Schakel het product in.
  - Druk de triggervergrendeling **5** naar voren in de richting van het product.
2. Langdurig gebruik beëindigen:
  - Druk de AAN/UIT-schakelaar **4** kort in het greepvlak van het product.

## ● Draaisnelheid instellen

- Stel de draaisnelheid op het bedieningsveld voor de draaisnelheid **14** in:
  - Niveau **1**: laagste snelheidsniveau
  - Niveau **6**: hoogste snelheidsniveau
- Draaisnelheid verhogen: Druk de toets voor de besturing van de draaisnelheid **+ 14d** in.

- Draaisnelheid verlagen: Druk de toets voor de besturing van de draaisnelheid – **14d** in.
- Voer tests uit om het benodigde snelheidsniveau te bepalen.

## ● Handgreep draaien

Afb. B, I

### ⚠ WAARSCHUWING! RISICO OP LETSEL!



Zet het product uit en trek de stekker uit het stopcontact voordat u aanpassingen uitvoert, onderhoudswerkzaamheden aan het product verricht, het product reinigt of als het product niet in gebruik is!

- De handgreep **1** kan 90° naar rechts of links worden gedraaid (afb. B).
  - Hierdoor kan de Aan/uit-schakelaar **4** in een gunstiger stand worden gezet, afhankelijk van de werkomstandigheden.
1. Trek de afsteltoets voor de handgreep **6** en draai de handgreep **1** (afb. I).
  2. Klik de handgreep **1** op zijn plaats.

## ● Verwijderbaar aansluitsnoer aansluiten/loskoppelen

Afb. H

### ⚠ VOORZICHTIG! RISICO OP LETSEL!

- ▶ Trek altijd de netstekker **3** uit het stopcontact, voordat u het verwijderbare aansluitsnoer op het product aansluit of loskoppelt.

### TIP

- ▶ Draai de steekinrichting **2** van het verwijderbare aansluitsnoer **3** om de verbinding te vergrendelen of te ontgrendelen.

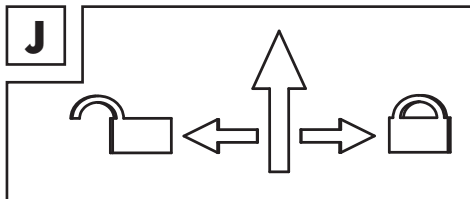

### Aansluitsnoer aansluiten

1. Steek de steekinrichting **2** tot aan de aanslag in de bus op de draaibare handgreep **1**.
2. Draai de steekinrichting **2** voor het vergrendelen naar positie .
3. Trek licht en zonder draaiing aan het aansluitsnoer **3** om te controleren of de steekinrichting **2** vergrendeld is.

### Aansluitsnoer losmaken

1. Draai de steekinrichting **2** voor het ontgrendelen naar positie .
2. Trek de steekinrichting **2** uit de bus op de draaibare handgreep **1**.

## ● Onderhoud en reiniging

### ⚠ WAARSCHUWING! RISICO OP LETSEL!







Zet het product uit en trek de stekker uit het stopcontact voordat u aanpassingen uitvoert, onderhoudswerkzaamheden aan het product verricht, het product reinigt of als het product niet in gebruik is!

### TIP

- ▶ Reserveonderdelen die niet in de lijst zijn opgenomen (bijv. koolborstels) kunt u via onze Service-hotline bestellen (zie "Service").
- Gebruik geen scherpe voorwerpen om het product schoon te maken. Er mag geen vloeistof in het product binnendringen. Anders kan het product beschadigd worden.



- Laat de koolborstels alleen vervangen door het servicecentrum of door een erkende gespecialiseerde werkplaats. Verder is het product onderhoudsvrij.
- Als het aansluitnoer van dit apparaat beschadigd is, moet het worden vervangen door een speciaal aansluitnoer dat verkrijgbaar is bij de fabrikant of diens klantenservice:
  - VDE-stekker: 99944884706
  - BS-stekker: 99944884702
- Reinig het product regelmatig, bij voorkeur na afloop van de werkzaamheden.
- Maak het product met een droge doek schoon. Gebruik in geen geval benzine, oplosmiddelen of schoonmaakmiddelen die kunststof aantasten.
- Voor een grondige reiniging van het product is een stofzuiger vereist.
- De ventilatieopeningen moeten altijd vrij worden gehouden.
- Reinig het stoffilter :
  - Trek de handgreep voor het stoffilter  er met een klein gereedschap uit om het stoffilter  te openen.
  - Reinig het stoffilter  regelmatig met een zachte borstel.
  - Sluit het stoffilter .
- Verwijder aangehecht slijpstof met een borstel.

## ● Reserveonderdelen/ accessoires

- Klanten kunnen compatibele reserve-accu's en opladers aanschaffen in de LIDL-Onlineshop [www.lidl.de](http://www.lidl.de).
- Houd het bestelnummer voor uw bestelling bij de hand.
- U kunt bestellingen alleen online doorgeven.
- Neem voor meer informatie contact op met de Lidl-Service-Hotline (zie "Service").

Onderdeel	Bestelnummer
Loskoppelbaar aansluitnoer met netstekker 	99944884702 (BS-stekker) 99944884706 (VDE-stekker)

## ● Afvoer

De verpakking bestaat uit milieuvriendelijke grondstoffen die u via de plaatselijke recyclingcontainers kunt afvoeren.



Neem de aanduiding van de verpakkingsmaterialen voor de afvalscheiding in acht. Deze zijn gemarkeerd met de afkortingen (a) en een cijfers (b) met de volgende betekenis: 1-7: kunststoffen/20-22: papier en vezelplaten/80-98: composietmaterialen.

## Product:



Het product, waaronder het toebehoren, en de verpakkingsmaterialen kunnen worden gerecycled en zijn onderhevig aan een uitgebreide verantwoordelijkheid van de fabrikant. Gooi ze apart weg, overeenkomstig de aangegeven Info-tri (informatie over afvalscheiding), voor een beter afvalbeheer.

Het Triman-logo geldt alleen voor Frankrijk.



Informatie over de mogelijkheden om het uitgediende product na gebruik te verwijderen, verstrekt uw gemeentelijke overheid.



Gooi het afgedankte product omwille van het milieu niet weg via het huisvuil, maar geef het af bij het daarvoor bestemde depot of het gemeentelijke milieupark. Over afgifteplaatsen en hun openingstijden kunt u zich bij uw aangewezen instantie informeren.

## ● Garantie

Het product werd volgens strenge kwaliteitsrichtlijnen gemaakt en voor de uitlevering zorgvuldig gecontroleerd. In geval van materiaal- of fabricagefouten hebt u tegenover de verkoper van het product wettelijke rechten. Uw wettelijke rechten worden op geen enkele manier door onze hieronder vermelde garantie beperkt.

De garantie voor dit product bedraagt 5 jaar vanaf aankoopdatum. De garantieperiode gaat in op de datum van aankoop. Bewaar het originele bewijs van aankoop op een veilige plek aangezien dit document nodig is als bewijs.

Alle beschadigingen of gebreken die reeds op het moment van aankoop aanwezig zijn, moeten meteen na het uitpakken van het product worden gemeld.

Mocht het product binnen 5 jaar na aankoopdatum een materiaal- of fabricagefout vertonen, zullen wij het – naar onze keuze – gratis voor u repareren of vervangen. De garantieperiode wordt door een plaatsgevonden garantiEVERLENING niet verlengd. Dit geldt ook voor vervangen en gerepareerde onderdelen.

Deze garantie vervalt als het product werd beschadigd of onjuist is gebruikt of onderhouden.

De garantie dekt materiaal- en fabricagefouten af. Deze garantie dekt geen productonderdelen die aan normale slijtage onderhevig zijn en daarom als verbruiksartikelen worden beschouwd (bv. batterijen, oplaadbare batterijen, slangen, inktpatronen), noch dekt zij schade aan breekbare onderdelen, bv. schakelaars of onderdelen die van glas zijn gemaakt.

## ● Afwikkeling in geval van garantie

Om een snelle afhandeling van uw reclamatie te waarborgen dient u de volgende instructies in acht te nemen:

Houd bij alle vragen alstublieft de kassabon en het artikelnummer (IAN 448847\_2304) als bewijs van aankoop bij de hand.

Het artikelnummer vindt u op de typeplaat, ingegraveerd, op het titelblad van uw handleiding (linksonder) of als sticker op de achter- of onderzijde.

Wanneer er storingen in de werking of andere gebreken optreden, dient u eerst telefonisch of per e-mail contact met de onderstaande serviceafdeling op te nemen.

Een als defect geregistreerd product kunt u dan samen met uw aankoopbewijs (kassabon) en vermelding van de concrete schade alsmede het tijdstip van optreden voor u franco aan het u meegedeelde servicepunt verzenden.

## ● Service

### **(NL) Service Nederland**

Tel.: 08000225537

E-Mail: [owim@lidl.nl](mailto:owim@lidl.nl)

### **(BE) Service België**

Tel.: 080071011

Tel.: 80023970 (Luxemburg)

E-Mail: [owim@lidl.be](mailto:owim@lidl.be)

# ● EU-conformiteitverklaring

## EU-CONFORMITEITSVERKLARING (448847\_2304)

IAN: 448847\_2304  
Productidentificatie: "PARKSIDE" Haakse slijper  
Modelnummer: HG11009

Het hierboven beschreven voorwerp is in overeenstemming de desbetreffende harmonisatiewetgeving van de Unie:

Richtlijn 2006/42/EG
Richtlijn 2014/30/EU
Richtlijn 2011/65/EU met alle bijbehorende wijzigingen

Vermelding van de toegepaste relevante geharmoniseerde normen of van de overige technische specificaties waarop de conformiteitsverklaring betrekking heeft:

Nr. / Onderdelen
Richtlijn 2006/42/EG
EN 62841-1:2015/A11:2022
EN IEC 62841-2-3:2021/A11:2021
Richtlijn 2014/30/EU
EN IEC 55014-1:2021
EN IEC 55014-2:2021
EN IEC 61000-3-2:2019/A1:2021
EN 61000-3-3:2013/A2:2021

Het hierboven beschreven voorwerp van de verklaring is in overeenstemming met Richtlijn 2011/65/EU van het Europees Parlement en de Raad van 8 juni 2011 betreffende beperking van het gebruik van bepaalde gevaarlijke stoffen in elektrische en elektronische apparatuur:

Nr. / Onderdelen
EN IEC 63000:2018

Houder van de technische documentatie: OWIM GmbH & Co.KG

Ondertekend voor en namens:

**OWIM GmbH & Co. KG, Stiftsbergstraße 1, 74167 Neckarsulm, Duitsland**

Deze verklaring van overeenstemming wordt onder de uitsluitende verantwoordelijkheid van de fabrikant verstrekt.

Vertaling van de originele verklaring van overeenkomst

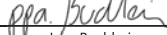
Neckarsulm	30.10.2023		
Plaats	Datum	ppa. Stefan Haensel Procuratiehouder	ppa. Jens Buchheim Procuratiehouder















NL











<b>Używane ostrzeżenia i symbole</b> .....	Strona	83
<b>Wstęp</b> .....	Strona	84
Używać zgodnie z przeznaczeniem .....	Strona	84
Zakres dostawy .....	Strona	84
Opis części .....	Strona	84
Dane techniczne .....	Strona	85
<b>Instrukcje bezpieczeństwa</b> .....	Strona	86
Ogólne instrukcje bezpieczeństwa dla elektronarzędzi .....	Strona	86
Instrukcje bezpieczeństwa dla wszystkich zastosowań .....	Strona	88
<b>Dopuszczalne akcesoria</b> .....	Strona	92
<b>Przechowywanie i obsługa zalecanych narzędzi wkładanych</b> .....	Strona	93
<b>Instrukcje robocze</b> .....	Strona	93
<b>Obsługa</b> .....	Strona	94
Mocowanie i regulacja osłony szlifierskiej .....	Strona	94
Montaż nasadki osłony cięcia .....	Strona	95
Zdejmowanie nasadki osłony cięcia .....	Strona	95
Montaż uchwyty dodatkowego .....	Strona	95
Montaż lub wymiana tarczy szlifierskiej lub tnącej .....	Strona	96
Włączanie i wyłączanie .....	Strona	96
Dostosowywanie prędkości obrotowej .....	Strona	97
Obracanie rękojeści .....	Strona	97
Podłączanie i odłączanie kabla zasilania .....	Strona	97
<b>Konserwacja i czyszczenie</b> .....	Strona	98
Części zamienne i akcesoria .....	Strona	98
<b>Utylizacja</b> .....	Strona	98
<b>Gwarancja</b> .....	Strona	99
Sposób postępowania w przypadku naprawy gwarancyjnej .....	Strona	100
<b>Serwis</b> .....	Strona	100
<b>Deklaracja zgodności UE</b> .....	Strona	101

## Używane ostrzeżenia i symbole

W instrukcji obsługi i na opakowaniu zastosowane następujące ostrzeżenia

 <p><b>NIEBEZPIECZEŃSTWO!</b> Ten symbol ze słowem „Niebezpieczeństwo” wskazuje na zagrożenie o wysokim stopniu ryzyka, które, jeśli się go nie uniknie, spowoduje śmierć lub poważne obrażenia.</p>	 <p>Prąd przemienny/napięcie przemienne</p>
	 <p>obroty na minutę</p>
 <p><b>OSTRZEŻENIE!</b> Ten symbol ze słowem „Ostrzeżenie” wskazuje na zagrożenie o średnim stopniu ryzyka, które, jeśli się go nie uniknie, spowoduje śmierć lub poważne obrażenia.</p>	 <p>Klasa ochronności II</p>
	 <p>Używać tylko w suchych pomieszczeniach.</p>
 <p><b>OSTROŻNIE!</b> Ten symbol ze słowem „Ostrożnie” wskazuje na zagrożenie o niskim stopniu ryzyka, które, jeśli się go nie uniknie, spowoduje małe lub umiarkowane obrażenia.</p>	 <p>Nosić ochronę słuchu!</p>
	 <p>Należy nosić okulary ochronne!</p>
 <p><b>RADA:</b> Ten symbol ze słowem „Rada” zawiera dalsze użyteczne informacje.</p>	 <p>Przeczytać instrukcję obsługi.</p>
 <p>Niebezpieczeństwo porażenia prądem!</p>	
 <p>Prędkość obrotowa bez obciążenia</p>	 <p>Chronić produkt przed wilgocią.</p>
 <p>Przed przystąpieniem do regulacji, konserwacji lub czyszczenia oraz gdy produkt nie jest używany należy wyłączać produkt i odłączać od źródła zasilania!</p>	 <p>Zawsze pracować dwiema rękami.</p>
	 <p>Nie używać osłony do operacji odcinania.</p>

	Nosić rękawice ochronne.		<b>OSTROŻNIE!</b> Nie dotykać żadnych ruchomych części.
	Nosić maskę przeciwpyłową.		Wyłączać produkt i odłączać od zasilania przed wymianą akcesoriów, czyszczeniem i kiedy nie jest używany.
	Zamknięty		Instrukcje bezpieczeństwa Instrukcje użytkowania
	Otwarty		Znak CE potwierdza zgodność z dyrektywami UE mającymi zastosowanie do produktu.

## SZLIFIERKA KĄTOWA

### ● Wstęp

Gratulujemy Państwu zakupu nowego produktu. Tym samym zdecydowali się Państwo na zakup produktu wysokiej jakości. Instrukcja obsługi jest częścią tego produktu. Zawiera ona ważne wskazówki dotyczące bezpieczeństwa, użytkowania i utylizacji. Przed pierwszym użyciem produktu należy zapoznać się ze wszystkimi wskazówkami dotyczącymi obsługi i bezpieczeństwa. Używać produktu wyłącznie zgodnie z jego poniżej opisanym przeznaczeniem. W przypadku przekazania produktu innej osobie należy dołączyć do niego całą jego dokumentację.

### ● Używać zgodnie z przeznaczeniem

- Produkt służy do cięcia i szlifowania materiałów metalowych, betonu i płytek bez użycia wody.
- Każde inne użycie lub modyfikacja produktu jest uważane za niewłaściwe i wiąże się z ryzykiem znacząco wypadków.
- Nie ponosimy odpowiedzialności za szkody za szkody wynikające z niewłaściwego użytkowania. Produkt nie jest przeznaczony do użytku komercyjnego.

### ● Zakres dostawy

- 1 Szlifierka kątowa
- 1 Uchwyt dodatkowy
- 1 Siatka ochronna 2-w-1
- 1 Klucz montażowy z dwoma otworami
- 1 Odłączany kabel zasilania z wtyczką
- 1 Instrukcja obsługi

### ● Opis części

Rys. A, G

- 1 Przesuwna rękojęść
- 2 Złącze wtykowe
- 3 Odłączany kabel zasilania z wtyczką
- 4 Przełącznik zasilania
- 5 Blokada spustu
- 6 Przycisk regulacji rękojęści
- 7 Filtr przeciwpyłowy
- 7a Uchwyt filtra przeciwpyłowego
- 8 Uchwyt dodatkowy
- 9 Dźwignia
- 10 Osłona szlifierska
- 10a Nasadka osłony cięcia
- 10b Karb
- 11 Przycisk blokady wrzeciona
- 12 Gwint (3 miejsca) uchwytu dodatkowego
- 13 Osłona szczotek węglowych
- 14 Panel sterowania prędkością obrotową
- 14a Przyciski sterowania prędkością obrotową: + (zwiększanie) i - (zmniejszanie)
- 14b Wyświetlacz

Rys. D

- 15 Kołnierz blokujący
- 16 Wrzeciono montażowe
- 17 Kołnierz oporowy

Rys. E

- 18 Klucz montażowy z dwoma otworami

## ● Dane techniczne

Napięcie znamionowe:	230 V~, 50 Hz
Znamionowy pobór mocy:	2 400 W
Prędkość obrotowa bez obciążenia:	$n_0 \approx 500 \text{ min}^{-1}$
Średnica tarczy:	Ø 230 mm
Rozmiar gwintu:	M14
Klasa ochronności:	II/□ (podwójna izolacja)

## Informacje o hałasie i wibracjach

Zmierzona wartość hałasu określona zgodnie z normą EN 62841. Ważony poziom A hałasu elektronarzędzia wynosi zazwyczaj:

## Wartości emisji hałasu

Poziom ciśnienia akustycznego:	$L_{PA} = 95,4 \text{ dB}$
Niepewność:	$K = 3 \text{ dB}$
Poziom mocy akustycznej:	$L_{WA} = 103,4 \text{ dB}$
Niepewność:	$K = 3 \text{ dB}$

### OSTRZEŻENIE!



Nosić ochronę słuchu!

## Całkowite wartości drgań

Szlifowanie powierzchni, maksymalnie:	$A_{hr, AG} = 5,9 \text{ m/s}^2$
Maks. przecinanie:	$A_{hr, CO} = 5,4 \text{ m/s}^2$
Niepewność:	$K = 1,5 \text{ m/s}^2$

### RADA

- ▶ Deklarowana całkowita wartość drgań i deklarowana wartość emisji hałasu zostały zmierzone zgodnie ze znormalizowaną procedurą testową i mogą być wykorzystane do porównania jednego elektronarzędzia z innym.
- ▶ Określona całkowita wartość drgań i podana wartość emisji hałasu mogą być również wykorzystane do wstępnej oceny obciążenia.

### OSTRZEŻENIE!

- ▶ Emisje drgań i hałasu podczas rzeczywistego użytkowania elektronarzędzia mogą odbiegać od podanych wartości, zależnie od sposobu używania elektronarzędzia, a w szczególności od rodzaju obrabianego przedmiotu.  
Starać się minimalizować wpływ wibracji i hałasu. Przykładowe środki zmniejszające narażenie się na wibracje obejmują noszenie rękawic podczas używania narzędzia wkładanego oraz ograniczanie czasu pracy. W takim przypadku należy wziąć pod uwagę wszystkie fazy cyklu operacyjnego (na przykład czas, w którym elektronarzędzie jest wyłączone i te, w których jest włączone, ale działa bez obciążenia).

### **OSTRZEŻENIE!**

- ▶ Szlifowanie cienkich blach lub innych silnie wibrujących struktur o dużej powierzchni może skutkować znaczną wyższą (do 15 dB) całkowitą emisją hałasu niż podane wartości emisji hałasu.
- ▶ W miarę możliwości należy zapobiegać emisji dźwięku z takich przedmiotów przez stosowanie odpowiednich środków, takich jak ciężkie, elastyczne maty tłumiące.
- ▶ Zwiększona emisja hałasu musi być również brana pod uwagę przy ocenie ryzyka narażenia na hałas oraz przy doborze odpowiednich środków ochrony słuchu.



## Instrukcje bezpieczeństwa

### ● **Ogólne instrukcje bezpieczeństwa dla elektronarzędzi**

### **OSTRZEŻENIE!**

- ▶ **Przeczytać wszystkie instrukcje bezpieczeństwa, instrukcje użytkowania, ilustracje i dane techniczne dostarczone z tym elektronarzędziem.** Nieprzestrzeganie poniższych instrukcji może spowodować porażenie prądem, pożar i/lub poważne obrażenia.

### **Zachować wszystkie instrukcje bezpieczeństwa oraz instrukcje użytkowania do przyszłego wglądu.**

Użyty w instrukcji bezpieczeństwa termin „elektronarzędzie” odnosi się do elektronarzędzi zasilanych z sieci (z przewodem zasilającym) i elektronarzędzi zasilanych z akumulatora (bez przewodu zasilającego).

### **Bezpieczeństwo pracy**

- 1) **Miejsce pracy powinno być czyste i dobrze oświetlone.** Nieuporządkowane lub nieoświetlone obszary robocze mogą prowadzić do wypadków.

- 2) **Nie należy pracować z elektronarzędziem w środowisku potencjalnie wybuchowym, w którym znajdują się łatwopalne ciecze, gazy lub pyły.** Elektronarzędzia generują iskry, które mogą zapalić pył lub opary.
- 3) **Podczas korzystania z elektronarzędzia, dzieci i inne osoby powinny być na bezpiecznej odległości.** W przypadku rozproszenia uwagi można utracić kontrolę nad elektronarzędziem.

### **Bezpieczeństwo elektryczne**

- 1) **Wtyczka elektronarzędzia musi pasować do gniazda. Wtyczki nie wolno w żaden sposób zmieniać. Z elektrycznie uziemionymi elektronarzędziami nie używać wtyczek przejściowych.** Niezmodyfikowane wtyczki i dopasowane gniazda zmniejszają ryzyko porażenia prądem.
- 2) **Unikać kontaktu ciała z uziemionymi powierzchniami, takimi jak rury, grzejniki, piece i lodówki.** Jeśli ciało jest uziemione, istnieje zwiększone ryzyko porażenia prądem.
- 3) **Elektronarzędzia należy chronić przed deszczem i wilgocią.** Wnikanie wody do elektronarzędzia zwiększa ryzyko porażenia prądem.
- 4) **Nie używać kabla zasilającego do przenoszenia elektronarzędzia, zawieszania lub odłączania od gniazdka ściennego. Kabel zasilający trzymać z dala od źródeł ciepła, oleju, ostrych krawędzi lub ruchomych części urządzenia.** Uszkodzone lub splątane kable zasilające zwiększają ryzyko porażenia prądem.



- 5) **Podczas pracy z elektronarzędziem na zewnątrz należy używać wyłącznie przedłużaczy przystosowanych do użytku na zewnątrz.** Używanie przedłużacza przystosowanego do użytku na zewnątrz zmniejsza ryzyko porażenia prądem.
- 6) **Jeśli działanie elektronarzędzia w wilgotnym otoczeniu jest nieuniknione, należy zastosować zasilanie z zabezpieczeniem różnicowoprądowym.** Zastosowanie wyłącznika różnicowoprądowego zmniejsza ryzyko porażenia prądem.
- 4) **Przed włączeniem elektronarzędzia usunąć narzędzia regulacyjne lub klucze.** Narzędzie lub klucz umieszczony w obracającej się części elektronarzędzia może spowodować obrażenia.
- 5) **Unikać nieprawidłowej postawy. Upewnić się, że stopy są bezpieczne i zachowywać równowagę przez cały czas.** Pozwala to lepiej kontrolować elektronarzędzie w nieoczekiwanych sytuacjach.
- 6) **Nosić odpowiednią odzież. Nie nosić luźnej odzieży ani biżuterii. Włosy i odzież należy trzymać z dala od ruchomych części.** Luźne ubranie, biżuteria lub długie włosy mogą zostać pochwycone przez ruchome części.

### Bezpieczeństwo osób

- 1) **Zawsze zwracać uwagę na to, co się robi i zachowywać rozsądek podczas pracy z elektronarzędziem. Nie używać elektronarzędzia będąc zmęczonym lub pod wpływem narkotyków, alkoholu albo leków.** Chwila nieuwagi podczas używania elektronarzędzia może spowodować poważne obrażenia.
- 2) **Nosić sprzęt ochrony osobistej i zawsze okulary ochronne.** Noszenie osobistego sprzętu ochronnego, takiego jak maska przeciwpyłowa, antypoślizgowe obuwie ochronne, kask ochronny lub ochrona słuchu, w zależności od rodzaju i zastosowania elektronarzędzi, zmniejsza ryzyko obrażeń.
- 3) **Unikać niezamierzonego uruchomienia. Przed przeniesieniem, podniesieniem lub podłączeniem do źródła zasilania upewnić się, że elektronarzędzie jest wyłączone.** Jeżeli podczas przenoszenia elektronarzędzia trzymasz palec na włączniku lub podłączasz elektronarzędzie do zasilania, gdy jest ono włączone, może to prowadzić do wypadków.
- 7) **Jeśli istnieje możliwość zainstalowania odpylaczy lub urządzeń do gromadzenia pyłu, to muszą być one podłączone i używane prawidłowo.** Używanie odpylacza może zmniejszyć zagrożenie pyłem.
- 8) **Nie dopuszczać, aby wiedza zdobyta podczas częstego używania elektronarzędzia była przyczyną utraty czujności i ignorowania zasad bezpieczeństwa dotyczących elektronarzędzi.** Nieostrożne działanie może w ułamku sekundy doprowadzić do poważnych obrażeń.

### Używanie i konserwacja elektronarzędzia

- 1) **Nie przeciążać elektronarzędzia. Używać elektronarzędzia odpowiedniego do wykonywanej pracy.** Odpowiednie elektronarzędzie wykona zadanie lepiej i bezpieczniej w zakresie, do którego zostało zaprojektowane.
- 2) **Nie używać elektronarzędzia, którego przełącznik jest uszkodzony.** Elektronarzędzie, którego nie można włączyć lub wyłączyć, jest niebezpieczne i musi zostać naprawione.

- 3) **Przed dokonaniem regulacji urządzenia, wymianą narzędzia wkładanego lub odłożeniem elektronarzędzia należy odłączyć wtyczkę od gniazdka ściennego i/lub wyjąć wymienny akumulator.** To zabezpieczenie chroni przed niezamierzonym uruchomieniem elektronarzędzia.
- 4) **Nie używane elektronarzędzia trzymać w miejscu niedostępnym dla dzieci. Nie pozwalać, aby elektronarzędzie było używane przez osoby, które nie znają tego elektronarzędzia lub nie przeczytały niniejszej instrukcji.** Elektronarzędzia są niebezpieczne, gdy są używane przez niedoświadczonych ludzi.
- 5) **Zachowywać ostrożność podczas używania elektronarzędzi i narzędzi wkładanych. Sprawdzać, czy części ruchome działają prawidłowo i nie zacinają się, czy nie są zepsute lub uszkodzone w stopniu wykluczającym poprawne funkcjonowanie elektronarzędzia. Przed użyciem elektronarzędzia należy naprawić uszkodzone części.** Wiele wypadków spowodowanych jest przez źle konserwowane elektronarzędzia.
- 6) **Narzędzia tnące muszą być ostre i czyste.** Starannie konserwowane narzędzia tnące o ostrych krawędziach tnących są mniej podatne na zakleszczenie i łatwiejsze w prowadzeniu.
- 7) **Elektonarzędzia, akcesoria, narzędzia wkładane, itp. powinny być używane zgodnie z tymi instrukcjami. Pod uwagę należy brać warunki i pracę, jaką należy wykonać.** Używanie elektronarzędzi do innych celów niż zamierzone może prowadzić do niebezpiecznych sytuacji.
- 8) **Uchwyty i powierzchnie chwytne utrzymywać w stanie suchym, czystym i wolnym od oleju i smaru.** Śliskie uchwyty i powierzchnie chwytne nie zapewniają bezpiecznej obsługi i kontroli elektronarzędzia w nieprzewidzianych sytuacjach.

#### Serwis

- 1) **Naprawę elektronarzędzia należy zlecać tylko wykwalifikowanym specjalistom i tylko z użyciem oryginalnych części zamiennych.** Zapewnia to utrzymanie bezpieczeństwa elektronarzędzia.

#### ● Instrukcje bezpieczeństwa dla wszystkich zastosowań

##### Ogólne instrukcje bezpieczeństwa dotyczące szlifowania i cięcia

- 1) **Elektonarzędzie to może być używane jako szlifierka lub przyrząd do cięcia.** Przestrzegając wszystkich instrukcji bezpieczeństwa, instrukcji, rysunków i danych otrzymanych z urządzeniem. Niestosowanie się do tych instrukcji może spowodować porażenie prądem, pożar i/lub poważne obrażenia.
- 2) **To elektronarzędzie nie nadaje się do szlifowania papierem ściernym, do pracy ze szczotkami drucianymi i do polerowania.** Zastosowania, do których elektronarzędzie nie jest przewidziane, mogą powodować zagrożenia i obrażenia ciała.
- 3) **Nie używać elektronarzędzia do jakiegokolwiek funkcji, do których nie zostało specjalnie zaprojektowane i przeznaczone przez producenta.** Taka zastosowanie może spowodować utratę kontroli i poważne obrażenia ciała.

- 4) **Nie używać żadnych narzędzi wkładanych, nieprzeznaczonych specjalnie dla tego elektronarzędzia i których producent nie zaleca do stosowania z tym elektronarzędziem.** Fakt, że akcesoria można przymocować do elektronarzędzia nie gwarantuje bezpiecznego użycia.
- 5) **Dopuszczalna prędkość obrotowa narzędzia wkładanego musi być co najmniej tak duża, jak maksymalna prędkość obrotowa tego elektronarzędzia.** Kręcące się z większą prędkością narzędzie wkładane może pęknąć i rozlecieć się na wszystkie strony.
- 6) **Średnica zewnętrzna i grubość narzędzia wkładanego muszą odpowiadać wymiarom tego elektronarzędzia.** Nieprawidłowo włożone narzędzia wkładane nie mogą być odpowiednio osłonięte lub kontrolowane.
- 7) **Wymiary mocowania narzędzia wkładanego muszą odpowiadać wymiarom elementów złącznych elektronarzędzia.** Niedokładnie zamocowane w elektronarzędziu narzędzia wkładane kręcąc się nierównomiernie i mając silne wibracje, co może prowadzić do utraty kontroli.
- 8) **Nie wolno używać uszkodzonych narzędzi wkładanych. Przed każdym użyciem należy sprawdzać narzędzia wkładane takie jak tarcze szlifierskie, ściernice tarczowe i druciane szczotki pod kątem odprysków, pęknięć, nadmiernego zużycia, luźnych lub złamanych drutów. Jeśli elektronarzędzie lub narzędzie wkładane spadnie na ziemię, należy upewnić się, że nie jest ono uszkodzone. W przeciwnym razie należy użyć nieuszkodzonego narzędzia wkładanego. Po sprawdzeniu i uruchomieniu narzędzia wkładanego, operator i znajdujące się w pobliżu osoby**  
**powinny znajdować się poza płaszczyzną obracającego się narzędzia wkładanego i pozwolić, aby urządzenie pracowało z maksymalną prędkością przez jedną minutę.** Uszkodzone narzędzia wkładane zwykle ulegają uszkodzeniu podczas takiej próby.
- 9) **Należy stosować środki ochrony osobistej. Używać pełnej ochrony twarzy, ochrony wzroku lub okularów ochronnych, zależnie od sytuacji. W razie potrzeby nosić maskę przeciwpyłową, ochronę słuchu, rękawice ochronne lub specjalne fartuchy zatrzymujące małe cząsteczki ściernie i cząstki metalu.** Chronić oczy przed latającymi drobnymi elementami, powstającymi podczas różnych zastosowań. Maski przeciwpyłowe i oddechowe muszą filtrować kurz wytwarzany podczas używania narzędzia. W przypadku długotrwałego narażenia na hałas o dużej intensywności, możliwa jest utrata słuchu.
- 10) **Osoby postronne trzymać w bezpiecznej odległości od miejsca pracy. Każda przychodząca do pracy osoba musi nosić sprzęt ochrony osobistej.** Odlamki obrabianego przedmiotu lub złamane narzędzia wkładane mogą odlatywać, a także mogą powodować urazy poza bezpośrednim obszarem roboczym.
- 11) **Podczas wykonywania prac, przy których narzędzie wkładane może uderzyć w ukryte kable zasilające lub własny kabel zasilania, elektronarzędzie trzymać za izolowane powierzchnie uchwytu.** Kontakt z kablami pod napięciem może spowodować porażenie prądem poprzez metalowe części urządzenia.

- 12) **Trzymać kabel zasilający z dala od obracających się narzędzi wkładanych.** W przypadku utraty kontroli nad urządzeniem kabel zasilający może zostać przecięty lub wkręcony a ręka lub ramię użytkownika zranione przez obracające się narzędzie wkładane.
- 13) **Nigdy nie wyjmować elektronarzędzia, dopóki narzędzie wkładane nie zostanie całkowicie zatrzymane.** Obracające się narzędzie wkładane może zetknąć się z powierzchnią, co oznacza możliwość utraty kontroli nad elektronarzędziem.
- 14) **Nie wolno dopuścić do uruchomienia elektronarzędzia podczas przenoszenia.** Ubranie może zostać pochwycone przez przypadkowe zetknięcie z wirującym narzędziem wkładanym, które może wkręcić się w ciało.
- 15) **Regularnie czyścić szczeliny wentylacyjne elektronarzędzia.** Dmuchawa silnika wciąga kurz do obudowy, a silne nagromadzenie pyłu metalowego może powodować niebezpieczeństwa elektryczne.
- 16) **Nie wolno używać elektronarzędzia w pobliżu materiałów łatwopalnych.** Iskry mogą doprowadzić do zapalenia się tych materiałów.
- 17) **Nie używać narzędzi wkładanych wymagających ciepłego chłodziwa.** Użycie wody lub innych czynników chłodniczych może spowodować porażenie prądem.

### **Odrzut i odpowiednie instrukcje bezpieczeństwa:**

Odrzut to nagła reakcja, wynikająca z zahaczenia lub zablokowania narzędzia wkładanego, takiego jak tarcza tnąca, tarcza szlifierska, ściernica, szczotka druciana, itp. Zaczepienie lub zablokowanie prowadzi do gwałtownego zatrzymania obracającego się narzędzia wkładanego. W rezultacie niekontrolowane elektronarzędzie obraca się w kierunku ruchu narzędzia wkładanego w punkcie zablokowania.

Na przykład, jeśli tarcza szlifierska zaczepi się lub zablokuje w elemencie obrabianym, zagłębiona w obrabianym elemencie krawędź tarczy szlifierskiej może utknąć, powodując rozzerwanie tarczy szlifierskiej lub spowodowanie odrzutu. Następnie tarcza szlifierska przemieszcza się w kierunku do lub od operatora, w zależności od kierunku obrotów tarczy w miejscu zablokowania. Tarcze szlifierskie mogą również pęknąć.

Odrzut jest wynikiem niewłaściwego użytkowania elektronarzędzia i/lub niewłaściwych warunków pracy. Można temu zapobiec stosując odpowiednie środki ostrożności, jak opisano poniżej.

- 1) **Elektronarzędzie należy mocno trzymać, a ciało i ręce umieszczać tak, aby można było przechwycić i zneutralizować siłę odrzutu. Zawsze używać uchwytu dodatkowego, jeśli jest w wyposażeniu, aby mieć największą możliwą kontrolę nad siłami odrzutu lub momentem przyspieszenia.** Operator może kontrolować siłę odrzutu i siłę reakcji za pomocą odpowiednich środków ostrożności.
- 2) **Nie wolno trzymać rąk w pobliżu obracających się narzędzi wkładanych.** Wstawiane narzędzie wkładane może szarpnąć ręką w przypadku odrzutu.
- 3) **Jeśli elektronarzędzie odskoczy, należy oddalić się od obszaru roboczego.** Odrzut powoduje ruch elektronarzędzia w kierunku przeciwnym niż ruch tarczy szlifierskiej w miejscu zablokowania.
- 4) **Szczególną ostrożność należy zachowywać podczas pracy w narożnikach, przy ostrych krawędziach, itp., unikając kolizji i zaczepienia narzędzia wkładanego z obrabianym przedmiotem.** Obrotowe narzędzia wkładane mają skłonność do zacinania się w narożach, na ostrych krawędziach lub podczas odbijania się. Powoduje to utratę kontroli lub odrzut.

- 5) **Nie zakładać piły łańcuchowej do cięcia drewna, segmentowej tarczy tnącej o odstępie między segmentami większym niż 10 mm ani piły zębatej.** Takie narzędzia wkładane często powodują odrzut i utratę kontroli.

### **Specjalne instrukcje bezpieczeństwa dotyczące szlifowania i cięcia:**

- 1) **Używać wyłącznie ściernic, zatwierdzonych dla elektronarzędzi oraz osłon ochronnych dla tych elementów ściernych.** Materiały ścierne, które nie są przeznaczone do elektronarzędzi, nie mogą być odpowiednio osłaniane i mogą być niebezpieczne.
- 2) **Tarcze szlifierskie muszą być wstępnie zamontowane w taki sposób, aby ich powierzchnia szlifująca nie wystawała poza płaszczyznę krawędzi osłony.** Nieprawidłowo zamocowana tarcza szlifująca, która wystaje poza płaszczyznę krawędzi osłony, nie może być wystarczająco osłaniana.
- 3) **Osłona ochronna musi być dobrze przymocowana do elektronarzędzia i zapewniać maksymalne bezpieczeństwo, aby możliwie jak najmniejsza część elementu szlifującego była wystawiona na operatora.** Osłona chroni operatora przed odłamkami, przypadkowym kontaktem z elementem ściernym, jak również iskrami, które mogą zapalić odzież.
- 4) **Materiały ścierne można używać wyłącznie do zalecanych zastosowań. Na przykład: Nigdy nie szlifować bokiem tarczy tnącej.** Tarcze tnące są przeznaczone do usuwania materiału z krawędzi tarczy. Działanie siły poprzecznej na krążki ścierne może spowodować złamanie.



- 5) **Używać wyłącznie nieuszkodzonych kołnierzy mocujących o wielkości i kształcie odpowiednim dla danej tarczy szlifierskiej.** Odpowiednie kołnierze podtrzymują tarczę szlifierską, zmniejszając tym samym niebezpieczeństwo jej pęknięcia. Kołnierze do tarczy tnących mogą się różnić od kołnierzy do tarczy szlifierskich.
- 6) **Nie używać zużytych tarcz szlifierskich pochodzących z większych elektronarzędzi.** Tarcze szlifierskie przeznaczone dla większych elektronarzędzi nie są przystosowane do większych prędkości, występujących w mniejszych elektronarzędziach i mogą ulec uszkodzeniu.
- 7) **Używając tarcz o podwójnym zastosowaniu zawsze używać osłony ochronnej odpowiedniej do wykonywanej pracy.** Niezastosowanie odpowiedniej osłony ochronnej może nie zapewnićżądanego poziomu ochrony i spowodować poważne obrażenia.

### **Dodatkowe specjalne instrukcje bezpieczeństwa dotyczące tarcz tnących:**

- 1) **Unikać blokowania tarcz tnących lub wywierania zbyt dużego nacisku na powierzchnię. Nie wykonywać zbyt głębokich cięć.** Przeciężenie tarczy tnącej powoduje, że jest ona bardziej narażona i podatna na skręcanie lub zablokowanie, co może spowodować odrzut i uszkodzenie krążka szlifierskiego.
- 2) **Unikać strefy znajdującej się przed i za obracającą się tarczą tnącą.** Jeśli użytkownik porusza tarczą tnącą w obrabianym przedmiocie, w przypadku odrzutu może zdarzyć się, że elektronarzędzie z obracającą się tarczą szlifierską odskoczy bezpośrednio w kierunku użytkownika.

- 3) **Jeśli tarcza tnąca zaklinuje się lub praca zostanie przerwana, wyłączyć elektronarzędzie i trzymać w rękach tak długo, aż tarcza zatrzyma się. Nigdy nie próbować wyciągnięcia tarczy tnącej z nacięcia, gdyż w przeciwnym razie może nastąpić odrzut.** Określić i usunąć przyczynę zakleszczenia.
- 4) **Nie włączać ponownie elektronarzędzia tak długo, jak znajduje się ono w obrabianym przedmiocie. Przed przystąpieniem do cięcia zaczekać, aż tarcza tnąca osiągnie pełną prędkość.** W przeciwnym razie tarcza może się zakleszczyć, wyskoczyć z obrabianego przedmiotu lub spowodować odrzut.
- 5) **Płyty lub duże przedmioty poddawane obróbce należy podeprzeć, aby zminimalizować ryzyko zakleszczenia tarczy tnącej oraz ryzyko odrzutu.** Duże elementy mogą uginać się pod własnym ciężarem. Element obrabiany musi być podparty po obu stronach tarczy tnącej, zarówno w pobliżu miejsca cięcia, jak i przy krawędzi.
- 6) **Zachowywać szczególną ostrożność przy „cięciach wgłębnych” w istniejących ścianach lub innych obszarach, które nie są widoczne.** Zagłębiająca się tarcza tnąca może natrafić na rury gazowe lub wodne, przewody elektryczne albo inne przedmioty i spowodować odrzut.
- 7) **Nie wykonywać cięć po krzywej.** Przeciężenie tarczy tnącej zwiększa jej naprężenia i podatność na zakleszczenie lub zacięcie, co grozi odrzutem lub pęknięciem tarczy i może skutkować poważnymi obrażeniami.

## ● Dopuszczalne akcesoria

	Średnica maksymalna Ø (mm)	Maks. Grubość (mm)	Rozmiar gwintu	Prędkość obrotowa (min <sup>-1</sup> )	Prędkość obwodowa (m/s)	Narzędzie
Tarcze tnące	230	2,6	M14	6 500	80	Klucz montażowy z dwoma otworami 
Tarcze szlifierskie	230	6	M14	6 500	80	Klucz montażowy z dwoma otworami 

## ● Przechowywanie i obsługa zalecanych narzędzi wkładanych

- Z narzędziami szlifierskimi należy obchodzić się i transportować ostrożnie.
- Narzędzia szlifierskie należy przechowywać w taki sposób, aby nie były narażone na uszkodzenia mechaniczne lub wpływ otoczenia (np. wilgoć).

## ● Instrukcje robocze

### RADA

- ▶ Materiały ścierne można używać wyłącznie do zalecanych zastosowań. W przeciwnym razie mogą się złamać, ulec uszkodzeniu i spowodować obrażenia.
  - Podczas używania osłony typu A (osłona do cięcia) podczas szlifowania bocznego, osłona i obrabiany przedmiot mogą kolidować ze sobą, co może skutkować słabą kontrolą.
  - W przypadku stosowania osłony typu B (osłona szlifierskiej) podczas cięcia ściernicami klejonymi istnieje zwiększone ryzyko narażenia na wyrzut iskier i cząstek ściernych oraz fragmentów tarczy tnącej w razie jej pęknięcia.
  - W przypadku stosowania osłony typu A (osłona do cięcia) i typu B (osłona szlifierska) podczas cięcia lub szlifowania bocznego w murze betonowym istnieje zwiększone ryzyko narażenia na pył i utratę kontroli z odrzutem.



### Szlifowanie

Tarcz tnących nigdy nie używać do szlifowania!

- Szlifierką kątową poruszać w przód i w tył nad obrabianym przedmiotem, stosując umiarkowany nacisk.

- W przypadku miękkiego materiału tarczę szlifierską prowadzić nad przedmiotem obrabianym pod małym kątem, a pod nieco większym kątem w przypadku twardego materiału.



### Cięcie ścierne

Tarcz szlifierskich nigdy nie używać do cięcia!

- Używać wyłącznie testowanych, wzmacnionych włóknem tarcz do cięcia lub szlifowania, dopuszczonych do pracy z prędkością obwodową nie mniejszą niż 80 m/s.

### ⚠ OSTROŻNIE!

- ▶ Po wyłączeniu narzędzie szlifierskie wciąż będzie pracować. Nie hamować przesuwając na boki.
- **Zabezpieczać obrabiany przedmiot.** Do przytrzymywania przedmiotu obrabianego należy używać zacisków lub imadła. Jest to lepsze niż trzymanie w rękach.
- **Przed odłożeniem zawsze wyłączyć produkt i poczekać, aż produkt się zatrzyma.**
- **W przypadku awarii zasilania lub odłączenia przewodu zasilającego należy natychmiast odblokować przełącznik zasilania.** Ustawić w pozycji WYŁ. Zapobiega to niekontrolowanemu ponownemu uruchomieniu.
- **Produkt używać wyłącznie do cięcia lub szlifowania na sucho.**
- Do wszystkich prac z produktem należy zamontować uchwyt dodatkowy [8].
- **Nie można obrabiać materiału zawierającego azbest.** Azbest jest uważany za rakotwórczy.

## **⚠ NIEBEZPIECZEŃSTWO! RYZYKO OBRAŻEŃ!**

### **▶ PRODUKT W OBRABIANYM PRZEDMIOCIE ZAWSZE PROWADZIĆ W KIERUNKU PRZECIWNYM DO KIERUNKU OBROTÓW.**

W przeciwnym razie istnieje ryzyko odrzutu. Produkt może zostać wypchnięty z nacięcia.

- **Zawsze włączać produkt przed przyłożeniem do obrabianego przedmiotu.** Po wykonaniu pracy odsunąć produkt od obrabianego przedmiotu i dopiero wtedy go wyłączyć.
- **Podczas pracy produkt zawsze mocno trzymać obiema rękami.** Zapewnić sobie bezpieczną podstawę.
- W celu uzyskania najlepszego efektu szlifowania przesuwac produkt równomiernie w przód i w tył po obrabianym przedmiocie pod kątem od 30° do 40° (między tarczą szlifierską i obrabianym przedmiotem).
- **Podczas pracy na pochyłych powierzchniach obrabianego przedmiotu nie wolno dociskać do produktu z dużą siłą.** W przypadku gwałtownego spadku prędkości należy zredukować siłę nacisku, aby umożliwić bezpieczną i efektywną pracę. Jeśli produkt zostanie nagle całkowicie zahamowany lub zablokowany, należy natychmiast wyłączyć zasilanie sieciowe.
- **Cięcie: Pracować z umiarkowanym posuwem i nie przechylać tarczy tnącej.**
- **Tarcze do szlifowania i tarcze tnące bardzo się nagrzewają podczas pracy – przed dotknięciem należy odczekać, aż całkowicie ostygną.**
- **Nigdy nie używać produktu do celów niezgodnych z przeznaczeniem.**
- **Przed włożeniem wtyczki do gniazdka sieciowego zawsze upewnić się, że produkt jest wyłączony.**

- **W razie niebezpieczeństwa natychmiast wyciągnąć wtyczkę sieciową z gniazdka.** Upewnić się, że w sytuacjach awaryjnych produkt i wtyczka sieciowa będą łatwo i szybko dostępne.
- **Podczas przerw w pracy, przed jakkolwiek pracą przy produkcji oraz gdy nie jest on używany zawsze wyciągać wtyczkę sieciową z gniazdka.** Produkt musi być zawsze czysty, suchy i wolny od oleju lub smaru.
- **Zawsze zachowywać ostrożność! Zawsze uważać na to, co się robi i zawsze kierować się zdrowym rozsądkiem.** Nigdy nie używać produktu, jeśli nie można się skoncentrować lub w razie złego samopoczucia.

## **⚠ OSTRZEŻENIE!**



Nosić okulary ochronne i maskę przeciwpyłową!

## ● **Obsługa**

### ● **Mocowanie i regulacja osłony szlifierskiej**

Rys. G

## **⚠ OSTRZEŻENIE! RYZYKO OBRAŻEŃ!**



Przed przystąpieniem do regulacji, konserwacji lub czyszczenia oraz gdy produkt nie jest używany należy wyłączyć produkt i odłączyć od źródła zasilania!



## **⚠️ OSTRZEŻENIE! RYZYKO OBRAŻEŃ!**

- ▶ Zawsze używać szlifierki kątowej z osłoną szlifierską [10]. Osłona szlifierska musi być starannie przymocowana do szlifierki kątowej. Ustawiać w taki sposób, aby osiągnąć maksymalne bezpieczeństwo, tzn. aby jak najmniejsza część tarczy szlifierskiej lub tarczy tnącej była skierowana w stronę operatora. Osłona szlifierska chroni operatora przed odłamkami oraz przed przypadkowym kontaktem ze szlifierką.
- ▶ Upewnić się, że osłona szlifierska [10] jest zamontowana co najmniej pod takim samym kątem jak uchwyt dodatkowy [8] (rys. C). W przeciwnym razie można zranić się o tarczę szlifierską lub tnącą.

1. Osłonę szlifierską [10] umieszczać w pokazanej pozycji.  
Osłonę szlifierską można zakładać i zdejmować tylko w tej pozycji.  
Przekręcić osłonę szlifierską, aż po raz pierwszy zatrzaśnie się na swoim miejscu.
2. Teraz nacisnąć dźwignię [9] i przekręcić osłonę szlifierską do żądanej pozycji (położenie robocze), aż zatrzaśnie się na swoim miejscu.
3. Sprawdzić, czy osłona szlifierska [10] jest bezpiecznie zablokowana na swoim miejscu. Dźwignia [9] musi być załączona, a osłona szlifierska nie powinna się obracać.

## **● Montaż nasadki osłony cięcia**

Rys. G

## **⚠️ OSTRZEŻENIE! RYZYKO OBRAŻEŃ!**



Przed przystąpieniem do regulacji, konserwacji lub czyszczenia oraz gdy produkt nie jest używany należy wyłączać produkt i odłączać od źródła zasilania!

## **RADA**

- ▶ W przypadku przecinania nasadkę osłony cięcia [10a] należy zamontować na osłonie szlifierskiej [10].

1. Nasadkę osłony cięcia [10a] zamontować stroną, na której pokazano kierunek obrotów.
2. Nasadkę osłony cięcia [10a] nasunąć na osłonę szlifierską [10], aż nasadka osłony cięcia zablokuje się na swoim miejscu.

## **● Zdejmowanie nasadki osłony cięcia**

Rys. G

## **⚠️ OSTRZEŻENIE! RYZYKO OBRAŻEŃ!**



Przed przystąpieniem do regulacji, konserwacji lub czyszczenia oraz gdy produkt nie jest używany należy wyłączać produkt i odłączać od źródła zasilania!

1. Karb [10b] na nasadce osłony cięcia [10a] nacisnąć w kierunku od osłony szlifierskiej [10].
2. Nasadkę osłony cięcia [10a] zdjąć z osłony szlifierskiej [10].

## **● Montaż uchwyty dodatkowego**

### **⚠️ OSTROŻNIE!**

- ▶ Ze względów bezpieczeństwa produkt ten może być używany wyłącznie z uchwytem dodatkowym [8]. W przeciwnym razie może dojść do obrażeń. W zależności od sposobu pracy uchwyt dodatkowy można wkręcić z lewej lub z prawej strony albo w górnej części głowicy produktu.

W zależności od sposobu pracy wkręcić uchwyt w gwint uchwyty po lewej, prawej lub górnej stronie produktu.

## ● Montaż lub wymiana tarczy szlifierskiej lub tnącej

Rys. D, E

### ⚠ OSTRZEŻENIE! RYZYKO OBRAŻEŃ!



Przed przystąpieniem do regulacji, konserwacji lub czyszczenia oraz gdy produkt nie jest używany należy wyłączać produkt i odłączać od źródła zasilania!

Podczas wymiany tarczy szlifierskiej lub tnącej zawsze zakładać rękawice ochronne. Tarcza szlifierska lub tnąca jest bardzo gorąca po użyciu. Przed dotknięciem tarczy szlifierskiej lub tnącej należy odczekać, aż całkowicie ostygnie.

Zwracać uwagę na wymiary tarcz szlifierskich lub tnących. Otwór tarczy musi bez luzu pasować do kołnierza montażowego. Nie stosować reduktorów ani przejściówek.

- Sprawdzać tarczę szlifierską lub tnącą. Nie może być uszkodzona lub zawilgocona i nie może mieć pęknięć. W przeciwnym razie może się złamać, ulec uszkodzeniu i spowodować obrażenia.

### RADA

- ▶ Bardzo ważne jest, aby używać tylko tarcz wolnych od brudu.

- Używać tylko narzędzi szlifierskich, których prędkość obrotowa jest co najmniej tak duża, jak podano na tabliczce znamionowej produktu. Używać wyłącznie tarcz, który termin przydatności jeszcze nie upłynął.

### ⚠ OSTROŻNIE! RYZYKO OBRAŻEŃ!

- ▶ Przycisk blokady wrzeciona **11** naciskać tylko wtedy, gdy wrzeciono montażowe **16** jest nieruchome.

1. Nacisnąć przycisk blokady wrzeciona **11**, aby zablokować wrzeciono.

2. Za pomocą klucza montażowego z dwoma otworami **18** poluzować kołnierz blokujący **15** (patrz rys. E).
3. Montaż płaskiej tarczy szlifierskiej lub tnącej: Tarczę szlifierską lub tnącą umieścić na kołnierzu oporowym **17** stroną z etykiety skierowaną do produktu.
4. Montaż tarczy szlifierskiej lub tnącej z zagłębionym środkiem: Tarczę szlifierską lub tnącą umieścić zagłębioną stroną do kołnierza blokującego.

### RADA

- ▶ Jeśli po wymianie tarcza nie pracuje płynnie lub wibruje, to należy ją natychmiast wymienić.

- Aby być bezpiecznym, po każdej wymianie tarczy pozwolić produktowi pracować z maksymalną prędkością przez 60 sekund. Zwracać uwagę na nietypowe dźwięki oraz iskry.
- Sprawdzić, czy wszystkie elementy mocujące są prawidłowo zainstalowane.
- Upewnić się, że strzałka kierunku obrotów (jeśli występuje) na tarczach tnących lub szlifierskich (w tym diamentowych tarczach tnących) i kierunek obrotów produktu (strzałka kierunku obrotów na produkcie) są zgodne.

## ● Włączanie i wyłączanie

Rys. F

- Przed użyciem sprawdzić zamocowane narzędzie. Narzędzie
  - musi być poprawnie zamontowane
  - musi mieć możliwość swobodnego obracania się
  - nie może być uszkodzone
  - nie może mieć żadnych pęknięć
  - nie może być wilgotne
- Wykonać 60-sekundową próbę działania. Nie używać żadnych nieokrągłych lub wibrujących narzędzi. Zwracać uwagę na nietypowe dźwięki oraz iskry. Po uruchomieniu próbnym sprawdzić, czy wszystkie elementy złączne są prawidłowo zamocowane.

## RADA

- ▶ Szlifierkę kątową zawsze włączać przed jej zetknięciem z materiałem i dopiero wtedy przykładać produkt do obrabianego przedmiotu.

## Włączanie

1. Blokadę spustu [5] wcisnąć w kierunku trzpienia montażowego i przytrzymać.
2. Przełącznik zasilania [4] wcisnąć w kierunku przesuwnej rękojści [1].

## Wyłączanie

- Zwolnić przełącznik zasilania [4].

## Praca ciągła

1. Rozpoczynanie pracy ciągłej:
  - Włączyć produkt.
  - Blokadę spustu [5] popchnąć do przodu, w stronę produktu.
2. Kończenie pracy ciągłej:
  - Nacisnąć przełącznik zasilania [4] w uchwycie produktu.

## ● Dostosowywanie prędkości obrotowej

- Prędkość obrotową ustawia się za pomocą panelu sterowania prędkością obrotową [14]:
  - Poziom **1**: najmniejsza prędkość obrotowa
  - Poziom **6**: największa prędkość obrotowa
- Zwiększanie prędkości obrotowej: Nacisnąć przycisk regulacji prędkości obrotowej + [14a].
- Zmniejszanie prędkości obrotowej: Nacisnąć przycisk regulacji prędkości obrotowej - [14a].
- Przeprowadzić testy, aby określić wymaganą prędkość obrotową.

## ● Obracanie rękojści

Rys. B, I

### ⚠ OSTRZEŻENIE! RYZYKO OBRAŻEŃ!



Przed przystąpieniem do regulacji, konserwacji lub czyszczenia oraz gdy produkt nie jest używany należy wyłączać produkt i odłączać od źródła zasilania!

- Przesuwną rękojeść [1] można przekręcić o 90° w prawo lub w lewo (patrz rys. B).
  - Pozwala to na przesunięcie przełącznika zasilania [4] w korzystniejsze położenie w zależności od warunków pracy.
1. Pociągnąć przycisk regulacji rękojści [6] i przekręcić przesuwную rękojeść [1] (rys. I).
  2. Zatrzasnąć przesuwную rękojeść [1] na swoim miejscu.

## ● Podłączenie i odłączenie kabla zasilania

Rys. H

### ⚠ OSTROŻNIE! RYZYKO OBRAŻEŃ!

- ▶ Przed podłączeniem lub odłączeniem kabla zasilania [3] do produktu należy zawsze wyjąć wtyczkę sieciową z gniazdka sieciowego.

## RADA

- ▶ Przekręcić złącze wtykowe [2] odłączanego kabla zasilania [3], aby zablokować lub odblokować połączenie.

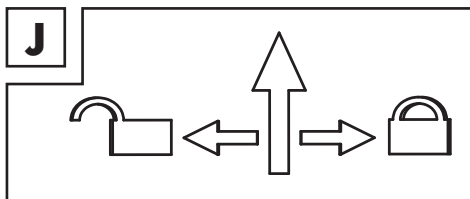

## Podłączanie kabla zasilania

1. Złącze wtykowe [2] włożyć aż do oporu do gniazda w przesuwnej rękojeści [1].
2. Złącze wtykowe [2] przekręcić do pozycji zablokowania .
3. Pociągnąć lekko bez podłączania kabla zasilania [3], aby sprawdzić, czy złącze wtykowe [2] jest zabezpieczone.

## Odtłaczanie kabla zasilania

1. W celu odblokowania złącze wtykowe [2] należy przekręcić w położenie .
2. Złącze wtykowe [2] wyciągnąć z gniazda w przesuwnej rękojeści [1].

## ● Konserwacja i czyszczenie

### OSTRZEŻENIE! RYZYKO OBRAŻEŃ!



Przed przystąpieniem do regulacji, konserwacji lub czyszczenia oraz gdy produkt nie jest używany należy wyłączać produkt i odłączać od źródła zasilania!

### RADA

- ▶ Części zamienne, których nie ma na wykazie (np. szczotki węglowe) można zamówić za pośrednictwem naszej linii serwisowej (patrz akapit „Serwis”).

- Do czyszczenia produktu nie używać ostrych przedmiotów. Do wnętrza produktu nie mogą dostać się żadne płyny. W przeciwnym razie produkt może ulec uszkodzeniu.
- Wymiany szczotek węglowych należy dokonywać wyłącznie w centrum serwisowym lub w autoryzowanym warsztacie specjalistycznym. Z wyjątkiem powyższego produkt jest bezobsługowy.
- Jeśli kabel zasilania tego produktu jest uszkodzony, to należy go wymienić na specjalny kabel zasilania dostępny u producenta lub w jego serwisie klienta:
  - Wtyczka VDE: 99944884706
  - Wtyczka BS: 99944884702
- Czyścić produkt regularnie, najlepiej bezpośrednio po zakończeniu pracy.

- Obudowę czyścić suchą szmatką. Nigdy nie używać benzyny, rozpuszczalników lub środków czyszczących, które niszczą tworzywa sztuczne.
- Do dokładnego oczyszczenia produktu niezbędny jest odkurzacz.
- Otwory wentylacyjne muszą być zawsze czyste.
- Wyczyścić filtr przeciwpyłowy [7]:
  - Uchwyt filtra przeciwpyłowego [7a] wyciągnąć za pomocą małego narzędzia, aby otworzyć filtr przeciwpyłowy [7].
  - Filtr przeciwpyłowy [7] regularnie czyścić miękką szczoteczką.
  - Zamknąć pokrywę filtra przeciwpyłowego [7].
- Przylegający pył szlifierski usuwać szczotką.

## ● Części zamienne i akcesoria

- W sklepie internetowym firmy LIDL pod adresem [www.lidl.de](http://www.lidl.de) klienci mogą nabyć kompatybilne zamienniki akumulatory i ładowarki.
- Przygotować numer zamówienia.
- Zamówienia można składać wyłącznie online.
- Więcej informacji można uzyskać kontaktując się z infolinią serwisową firmy Lidl (patrz akapit „Serwis”).

Część	Numer zamówienia
Odtłaczany kabel zasilania z wtyczką sieciową [3]	99944884702 (BS plug) 99944884706 (VDE plug)

## ● Utylizacja

Opakowanie wykonane jest z materiałów przyjaznych dla środowiska, które można przekazać do utylizacji w lokalnym punkcie przetwarzania surowców wtórnych.



Przy segregowaniu odpadów prosimy zwrócić uwagę na oznakowanie materiałów opakowaniowych, oznaczone są one skrótami (a) i numerami (b) o następującym znaczeniu: 1-7: Tworzywa sztuczne/20-22: Papier i tektura/80-98: Materiały kompozytowe.

## Produkt:



Produkt, w tym akcesoria i materiały opakowaniowe, nadają się do recyklingu i podlegają rozszerzonej odpowiedzialności producenta.

Wyrzucić je osobno, zgodnie z ilustracją przedstawiającą informacje o sortowaniu, aby zapewnić lepszą utylizację odpadów.

Logo Triman jest ważne tylko dla Francji.



Informacji na temat możliwości utylizacji wykorzystanego produktu udziela urząd gminy lub miasta.



Z uwagi na ochronę środowiska nie wyrzucać urządzenia po zakończeniu eksploatacji do odpadów domowych, lecz prawidłowo zutylizować. Informacji o punktach zbiorczych i ich godzinach otwarcia udziela odpowiedni urząd.

Elektroodpady nie mogą być wyrzucane do pojemników do selektywnej zbiórki odpadów komunalnych. Można je oddać w specjalnie wyznaczonych miejscach np. Punkt Selektywnej Zbiórki Odpadów Komunalnych lub/bądź w punktach handlowych oferujących w sprzedaży sprzęt elektroniczny.

Należy postępować zgodnie z obowiązującymi w Polsce przepisami dotyczącymi selektywnej zbiórki urządzeń elektrycznych i elektronicznych. Zużyty sprzęt może mieć szkodliwy wpływ na środowisko i zdrowie ludzi z uwagi na potencjalną zawartość niebezpiecznych substancji, mieszanin oraz części składowych. Gospodarstwo domowe spełnia ważną rolę w przyczynianiu się do ponownego użycia i odzysku surowców wtórnych, w tym recyklingu zużytego sprzętu. Na tym etapie kształtuje się postawy, które wpływają na zachowanie wspólnego dobra jakim jest czyste środowisko naturalne.

## ● Gwarancja

Produkt został wyprodukowany zgodnie z surowymi wytycznymi dotyczącymi jakości i dokładnie przetestowane przed dostawą. W przypadku wad materiałowych lub produkcyjnych przysługują Państwu prawa ustawowe wobec sprzedawcy produktu. Państwa prawa ustawowe nie są w żaden sposób ograniczone przez naszą gwarancję przedstawioną poniżej.

Gwarancja na ten produkt wynosi 5 lata od daty zakupu. Okres gwarancji rozpoczyna się od daty zakupu. Proszę przechowywać oryginalny rachunek w bezpiecznym miejscu, ponieważ ten dokument jest wymagany jako dowód zakupu.

Wszelkie uszkodzenia lub wady obecne już w momencie zakupu należy zgłosić niezwłocznie po rozpakowaniu produktu.

Jeżeli w ciągu 5 lat od daty zakupu produkt wykaże wady materiałowe lub produkcyjne, to – według naszego uznania – bezpłatnie go naprawimy lub wymienimy. Okres gwarancji nie ulega przedłużeniu o przyznane roszczenie gwarancyjne. Dotyczy to również wymienionych i naprawionych części.

Niniejsza gwarancja traci ważność, jeśli produkt został uszkodzony, był niewłaściwie użytkowany lub konserwowany.

Gwarancja obejmuje wady materiałowe i produkcyjne. Niniejsza gwarancja nie obejmuje części produktu, które podlegają normalnemu zużyciu i dlatego są uważane za części zużywalne (np. baterie, akumulatory, węże, wkłady atramentowe), ani nie obejmuje uszkodzeń części delikatnych, np. przetłoczników lub części wykonanych ze szkła.

Zgodnie z Kodeksem Cywilnym art. 581 §1 wraz z wymianą urządzenia lub ważnej części czas gwarancji rozpoczyna się na nowo.

## ● Sposób postępowania w przypadku naprawy gwarancyjnej

Aby zapewnić szybkie rozpatrzenie Państwa wniosku, prosimy stosować się do następujących wskazówek:

Przed skontaktowaniem się z działem serwisowym należy przygotować paragon i numer artykułu (IAN 448847\_2304) jako dowód zakupu.

Numery artykułów można znaleźć na tabliczce znamionowej, na grawerunku, na stronie tytułowej jego instrukcji (na dole po lewej stronie) lub jako naklejkę na stronie odwrotnej lub spodniej.

W razie wystąpienia błędów w działaniu lub innych wad, należy skontaktować się najpierw z wymienionym poniżej działem serwisowym telefonicznie lub pocztą elektroniczną.

Produkt uznany za uszkodzony można następnie z dołączeniem dowodu zakupu (paragonu) i podaniem, na czym polega wada i kiedy wystąpiła, przestać bezpłatnie na podany Państwu adres serwisu.

## ● Serwis

 **Serwis Polska**

Tel.: 008004911946

E-Mail: [owim@lidl.pl](mailto:owim@lidl.pl)

## ● Deklaracja zgodności UE

### DEKLARACJA ZGODNOŚCI UE (448847\_2304)

IAN: 448847\_2304  
Nazwa produktu: "PARKSIDE" Szlifierka kątowa  
Oznaczenie modelu: HG11009

Opisany powyżej przedmiot niniejszej deklaracji jest zgodny z odpowiednimi wymaganiami unijnego prawodawstwa harmonizacyjnego:

Dyrektywa 2006/42/WE
Dyrektywa 2014/30/UE
Dyrektywa 2011/65/UE wraz ze wszystkimi poprawkami

Odniesienia do odpowiednich norm zharmonizowanych lub do innych specyfikacji technicznych, w stosunku do których deklarowana jest zgodność:

Nr / Części
Dyrektywa 2006/42/WE
EN 62841-1:2015/A11:2022
EN IEC 62841-2-3:2021/A11:2021
Dyrektywa 2014/30/UE
EN IEC 55014-1:2021
EN IEC 55014-2:2021
EN IEC 61000-3-2:2019/A1:2021
EN 61000-3-3:2013/A2:2021

Opisany powyżej przedmiot deklaracji jest zgodny z dyrektywą Parlamentu Europejskiego i Rady 2011/65/UE z dnia 8 czerwca 2011 r. w sprawie ograniczenia stosowania niektórych niebezpiecznych substancji w sprzęcie elektrycznym i elektronicznym:

Nr / Części
EN IEC 63000:2018

Osoba odpowiedzialna za dokumentację techniczną: OWIM GmbH & Co.KG

Podpisano w imieniu:

**OWIM GmbH & Co. KG, Stiftsbergstraße 1, 74167 Neckarsulm, Niemcy**

Niniejsza deklaracja zgodności wydana zostaje na wyłączną odpowiedzialność producenta.

Tłumaczenie oryginalnej deklaracji zgodności

Neckarsulm

Miejsce

30.10.2023

Data

ppa. Stefan Haensel  
Prokurent

ppa. Jens Buchheim  
Prokurent

PL



PL 101









<b>Použitá výstražná upozornění a symboly</b> .....	Strana 103
<b>Úvod</b> .....	Strana 104
Použití v souladu s určením .....	Strana 104
Rozsah dodávky .....	Strana 104
Popis dílů .....	Strana 104
Technické údaje .....	Strana 105
<b>Bezpečnostní pokyny</b> .....	Strana 106
Všeobecné bezpečnostní pokyny pro elektrické nástroje .....	Strana 106
Bezpečnostní pokyny pro všechna použití .....	Strana 108
<b>Přípustné příslušenství</b> .....	Strana 112
<b>Skladování a manipulace s doporučenými nástrojovými nastavci</b> .....	Strana 112
<b>Pracovní pokyny</b> .....	Strana 112
<b>Obsluha</b> .....	Strana 114
Nainstalujte/nastavte brusnou ochranu .....	Strana 114
Montáž nástavce řezné ochrany .....	Strana 114
Demontáž nástavce řezné ochrany .....	Strana 114
Namontujte pomocnou rukojeť .....	Strana 114
Nainstalujte/vyměňte brusný/odbrušovací kotouč .....	Strana 115
Zapínání a vypínání .....	Strana 115
Nastavte rychlost otáčení .....	Strana 116
Otočte násadou .....	Strana 116
Připojte/odpojte odpojitelné přípojné vedení .....	Strana 116
<b>Údržba a čištění</b> .....	Strana 117
Náhradní díly/příslušenství .....	Strana 117
<b>Zlikvidování</b> .....	Strana 117
<b>Záruka</b> .....	Strana 118
Postup v případě uplatňování záruky .....	Strana 118
<b>Servis</b> .....	Strana 118
<b>EU prohlášení o shodě</b> .....	Strana 119



## Použitá výstražná upozornění a symboly

V návodu na obsluhu a na obalu jsou používána následující varovná upozornění

	<b>NEBEZPEČÍ!</b> Tento symbol se signální slovem „Nebezpečí“ označuje ohrožení s vysokým stupněm rizika, které má, pokud se mu nezabrání, za následek těžké zranění nebo smrt.	 Střídavý proud/napětí
		<b>min<sup>-1</sup></b> Otáček za minutu
	<b>VAROVÁNÍ!</b> Tento symbol se signální slovem „Varování“ označuje ohrožení se středním stupněm rizika, které může mít, pokud se mu nezabrání, za následek těžké zranění nebo smrt.	 Ochranná třída II
		 Používat jen suchých vnitřních prostorách.
	<b>OPATRNĚ!</b> Tento symbol se signální slovem „Opatrně“ označuje ohrožení s nízkým stupněm rizika, které může mít, pokud se mu nezabrání, za následek malé nebo lehké zranění.	 Noste ochranu sluchu!
		 Noste ochranné brýle!
	<b>UPOZORNĚNÍ:</b> Tento symbol se signálním slovem „Upozornění“ poskytuje další užitečné informace.	 Přečtěte si návod na obsluhu. 
	Nebezpečí zranění elektrickým proudem!	
<b>no</b>	Volnoběžné otáčky	 Chraňte výrobek před vlhkostí.
	Výrobek vypněte a odpojte jej od elektrické sítě předtím, než začnete provádět nastavení, provádíte práce údržby, výrobek čistíte, a v případě, že výrobek není v používání!	 Vždy pracujte dvěma rukama.
		 Nepoužívejte ochranný kryt pro oddělovací postupy.

	Noste bezpečnostní rukavice.		<b>OPATRNĚ!</b> Nedotýkejte se žádných pohyblivých částí.
	Noste protiprachovou masku.		Vypněte výrobek a odpojte ho od napájení před výměnou příslušenství, před čištěním a když se nepoužívá.
	Zablokováno		Bezpečnostní pokyny Pokyny pro činnost
	Odblokováno		Značka CE potvrzuje shodu se směrnicemi EU, které se na výrobek vztahují.

## ÚHLOVÁ BRUSKA

### ● Úvod

Blahopřejeme Vám ke koupi nového výrobku. Rozhodli jste se pro kvalitní produkt. Návod k obsluze je součástí tohoto výrobku. Obsahuje důležité pokyny pro bezpečnost, použití a likvidaci. Před použitím výrobku se seznámte se všemi pokyny k obsluze a bezpečnostními pokyny. Používejte výrobek jen popsáním způsobem a na uvedených místech. Při předání výrobku třetí osobě předejte i všechny podklady.

### ● Použití v souladu s určením

- Výrobek je vhodný pro dělení a broušení kovů, betonu nebo dlaždic bez použití vody.
- Jakékoli jiné použití nebo změna výrobku jsou považovány, že nejsou v souladu s určením a nesou značná nebezpečí nehod.
- Nepřebíráme žádnou odpovědnost za škody způsobené nesprávným upořebením. Výrobek není určen pro použití k podnikatelským účelům.

### ● Rozsah dodávky

- 1 Úhlová bruska
- 1 Pomocná rukojeť
- 1 Ochranná mřížka 2 v 1
- 1 Montážní klíč se dvěma otvory
- 1 Odpojitelné přípojné vedení se síťovou zástrčkou
- 1 Návod na obsluhu

### ● Popis dílů

Obr. A, G

- 1 Otočná násada
- 2 Zásuvné zařízení
- 3 Odpojitelné přípojné vedení se síťovou zástrčkou
- 4 Vypínač ZAP/VYP
- 5 Zámek spouště
- 6 Tlačítko pro nastavení násady
- 7 Prachový filtr
- 7a Rukojeť pro prachový filtr
- 8 Pomocná rukojeť
- 9 Páka
- 10 Brusná ochrana
- 10a Nástavec řezné ochrany
- 10b Zářez
- 11 Aretační tlačítko vřetena
- 12 Závit (3x) pro pomocnou rukojeť
- 13 Kryt uhlíkových kartáčů
- 14 Ovládací panel pro rychlost otáčení

14a Tlačítka pro ovládání rychlosti otáčení:  
+ (zvýšit) a - (snížit)

14b Displej

Obr. D

15 Blokovácí příruba

16 Vřeteno sběrače

17 Podpěrná příruba

Obr. E

18 Montážní klíč se dvěma otvory

## ● Technické údaje

Jmenovité napětí:	230 V~, 50 Hz
Jmenovitý příkon:	2 400 W
Volnoběžné otáčky:	$n_0 \approx 500 \text{ min}^{-1}$
Velikost kotouče:	Ø 230 mm
Velikost závitu:	M14
Ochranná třída:	II/□ (dvojitá izolace)

## Informace o hluku a vibracích

Naměřená hodnota hluku určená v souladu s normou EN 62841. Hladina akustického tlaku elektrického nástroje hodnocená jako A je typicky:

### Hodnota emise hluku

Hladina akustického tlaku:	$L_{PA} = 95,4 \text{ dB}$
Nejistota:	$K = 3 \text{ dB}$
Hladina akustického výkonu:	$L_{WA} = 103,4 \text{ dB}$
Nejistota:	$K = 3 \text{ dB}$

## ⚠ VAROVÁNÍ!



Noste ochranu sluchu!

## Celková hodnota vibrací

Broušení povrchu max.:	$A_{hr, AG} = 5,9 \text{ m/s}^2$
Odbrušování max.	$A_{hr, CO} = 5,4 \text{ m/s}^2$
Nejistota:	$K = 1,5 \text{ m/s}^2$

## UPOZORNĚNÍ

- ▶ Uvedená celková hodnota vibrací a uvedená hodnota emisí hluku byly naměřeny pomocí standardizovaných zkušebních metod, a mohou být použity k porovnání jednoho elektrického nástroje s jiným.
- ▶ Uvedená celková hodnota vibrací a uvedená hodnota emisí hluku mohou být použity i pro předběžnému odhadu zatížení.

## ⚠ VAROVÁNÍ!

- ▶ Vibrace a hluk při skutečném použití elektrických nástrojů se od uvedených hodnot odchylují v závislosti na způsobu, jakým je elektrický nástroj používán, zejména typ zpracovávaného obrobku. Snažte se udržet zatížení vibracemi a hlukem tak nízké, jak je to jen možné. Příkladnými opatřeními ke snížení zatížení vibracemi je nošení rukavic při používání nástrojového nástavce a omezení doby práce. Přitom se musí brát do úvahy všechny akce provozního cyklu (například časy kde je elektrický nástroj vypnut, a ty, u kterých je sice zapnutý, ale běží bez zatížení).
- ▶ Broušení tenkého plechu nebo jiných dobře vibrujících konstrukcí s velkou plochou povrchu může vést k mnohem (až o 15 dB) vyšším celkovým emisím hluku, než jsou stanovené hodnoty emisí hluku.
- ▶ Zvukovému vyzařování z těchto obrobků by mělo být co nejvíce zabráněno vhodnými opatřeními, jako jsou těžké pružné tlumicí podložky.
- ▶ Zvýšené emise hluku musí být rovněž zohledněny při posuzování rizika vystavení hluku a při výběru vhodné ochrany sluchu.



## Bezpečnostní pokyny

### ● Všeobecné bezpečnostní pokyny pro elektrické nástroje

#### ⚠ VAROVÁNÍ!

- ▶ **Přečtěte si všechny bezpečnostní pokyny, pokyny, ilustrace a technické údaje, kterými je tento elektrický nástroj opatřen.**

Nedodržení následných pokynů může způsobit zranění elektrickým proudem, požár a/nebo těžká zranění.

#### Uchovejte bezpečnostní pokyny a návody pro budoucnost.

Termín používaný v bezpečnostních pokynech „elektrický nástroj“ se vztahuje na elektrické nástroje napájené ze sítě (síťovým vedením) nebo elektrické nástroje napájené akumulátorem (bez síťového vedení).

#### Bezpečnost práce na pracovním místě

- 1) **Udržujte pracovní prostor v čistotě a dobře osvětlený.** Nepořádek nebo neosvětlené pracovní prostory mohou vést k úrazům.
- 2) **Nepracujte s elektrickým nástrojem ve výbušném prostředí, v přítomnosti hořlavých kapalin, plynů nebo prachu.** Elektrické nástroje jsou zdrojem jiskření, které může zapálit prach nebo výpary.
- 3) **Při práci s elektrickými nástroji udržujte děti a osoby v bezpečné vzdálenosti.** Při rozptýlení můžete ztratit kontrolu nad elektrickým nástrojem.

#### Elektrická bezpečnost

- 1) **Síťová zástrčka elektrického nástroje se musí hodit do zásuvky. Zástrčka nesmí být žádným způsobem měněna. Nepoužívejte rozbočovací zástrčky s uzemněnými elektrickými nástroji.** Neupravené zástrčky a odpovídající zásuvky snižují riziko úrazu elektrickým proudem.
- 2) **Vyhnete se kontaktu těla s uzemněnými povrchy, jako jsou potrubí, radiátory, sporáky a ledničky.** Pokud je vaše tělo uzemněné, existuje zvýšené riziko úrazu elektrickým proudem.
- 3) **Chraňte elektrické nástroje před deštěm nebo vlhkem.** Proniknutí vody do elektrického nástroje zvyšuje riziko úrazu elektrickým proudem.
- 4) **Nezneužívejte přípojné vedení k zavěšování nebo nošení elektrického nástroje nebo k vytáhnutí zástrčky ze zásuvky. Udržujte přípojné vedení daleko od tepla, oleje, ostrých hran nebo pohyblivých částí.** Poškozená nebo spletená přípojná vedení zvyšují riziko úrazu elektrickým proudem.
- 5) **Pokud pracujete s elektrickým nástrojem venku, použijte jen prodlužovací vedení vhodné i pro venkovní použití.** Použití prodlužovacího vedení vhodného pro venkovní prostředí snižuje riziko úrazu elektrickým proudem.
- 6) **Pokud je provoz elektrického nástroje ve vlhkém prostředí nevyhnutný, použijte proudový chránič.** Použití proudového chrániče snižuje riziko úrazu elektrickým proudem.

## Bezpečnost osob

- 1) **Bud'te pozorní, sledujte, co děláte a používejte zdravý rozum při práci s elektrickým nástrojem. Nepoužívejte elektrický nástroj, jste-li unaveni nebo pod vlivem drog, alkoholu nebo léků.** Chvilé nepozornosti při použití elektrického nástroje může vést k vážným zraněním.
- 2) **Používejte osobní ochranné pomůcky a vždy noste ochranné brýle.** Nošení osobních ochranných pomůcek, jako je protiprachová maska, neklouzavá bezpečnostní obuv, ochranná přilba nebo ochrana sluchu, v závislosti na povaze a použití elektrického nástroje, snižuje riziko zranění.
- 3) **Zabraňte náhodnému spuštění. Ujistěte se, že elektrický nástroj je vypnutý předtím, než jej připojíte k elektrické síti a/nebo akumulátoru, ho zvednete nebo přenášíte.** Pokud přenášíte elektrický nástroj s prstem na spínači nebo zapnutý elektrický nástroj připojíte k napájení, může to vést k nehodám.
- 4) **Před zapnutím elektrického nástroje odstraňte všechny seřizovací nástroje nebo klíč na šrouby.** Nástroj nebo klíč, který ponecháte připevněn k otáčející se části elektrického nástroje, může vést ke zranění.
- 5) **Vyhýbejte se nenormálnímu držení těla. Dbejte na správný postoj a udržujte za všech okolností rovnováhu.** To umožňuje lepší ovladatelnost elektrického nástroje v neočekávaných situacích.
- 6) **Noste vhodný oděv. Nenoste volný oděv nebo šperky. Udržujte své vlasy a oblečení mimo dosah pohybujících se částí.** Volný oděv, šperky nebo dlouhé vlasy mohou být zachyceny pohybujícími se částmi.

- 7) **Pokud lze instalovat zařízení pro odsávání a záchyt prachu, musí být připojeno a správně používáno.** Použití odsávání prachu může snížit nebezpečí týkající se prachu.
- 8) **Neukolébejte se ve falešné bezpečnosti a nepřekračujte bezpečnostní pravidla pro elektrické nástroje, a to ani v případě, že jste se seznámili s elektrickým nástrojem při častém používání.** Nedbalé jednání může vést k vážným zraněním během zlomků sekundy.

## Upotřebení a zacházení s elektrickým nástrojem

- 1) **Elektrický nástroj nepřetěžujte. Použijte pro svou práci určený typ elektrického nástroje.** S pomocí vhodného elektrického nástroje pracujete lépe a bezpečněji v zadané oblasti výkonu.
- 2) **Nepoužívejte elektrický nástroj, jehož vypínač je vadný.** Elektrický nástroj, které již není možné zapnout nebo vypnout, je nebezpečné a musí být opraveno.
- 3) **Před jakýmkoliv seřizováním, výměnou nástrojových nástavců nebo před uložením nepoužívaného elektrického nástroje vytáhněte zástrčku ze zásuvky a/ nebo odstraňte odnímatelný akumulátor.** Toto preventivní opatření zabraňuje neúmyslnému spuštění elektrického nástroje.
- 4) **Nepoužívané elektrické nástroje skladujte mimo dosah dětí. Nenechte osoby používat elektrický nástroj, pokud nejsou s ním obeznámeni nebo nečetli instrukce.** Elektrické nástroje jsou nebezpečné, když jsou používány nezkušenými osobami.

- 5) **Opatrujte elektrické nástroje a nástrojový nástavec s péčí.** Zkontrolujte, zda pohyblivé díly bezvadně fungují a nezadírají se, zda díly nejsou prasklé nebo tak poškozené, že je narušena funkce elektrického nástroje. Poškozené díly nechte opravit před použitím elektrického nástroje. Mnoho nehod je způsobeno špatně udržovanými elektrickými nástroji.
- 6) **Řezné nástroje udržujte ostré a čisté.** Řádně udržované řezné nástroje s ostrými řeznými břity se méně zadírají a lépe se ovládají.
- 7) **Používejte elektrický nástroj, příslušenství a nástrojové nástavce atd. v souladu s těmito pokyny.** Zohledněte pracovní podmínky a činnost, která má být provedena. Použití elektrického nástroje k jiné činnosti, než je určené použití, může vést k nebezpečným situacím.
- 8) **Udržujte rukojeti a úchopy suché, čisté a bez oleje a tuku.** Kluzké rukojeti a úchopy neumožňují bezpečnou obsluhu a ovládání elektrického nástroje v neočekávaných situacích.

## Servis

- 1) **Nechte své elektrické nástroje opravovat jen od kvalifikovaného odborného personálu s použitím originálních náhradních dílů.** Tím je zajištěno, že bezpečnost elektrického nástroje zůstane zachována.

## ● Bezpečnostní pokyny pro všechna použití

### Společné bezpečnostní pokyny pro broušení a odbrušování

- 1) **Tento elektrický nástroj je určen pro použití jako bruska a odbrušovací stroj.** Přečtěte si bezpečnostní pokyny, instrukce, popisy a data, která jste obdrželi s přístrojem. Nebudete-li dodržovat následující instrukce, může dojít k úrazu elektrickým proudem, požáru a/nebo těžkým zraněním.
- 2) **Tento elektrický nástroj není vhodný pro broušení smirkovým papírem, práci s drátěným kartáčem a leštění.** Použití, pro něž není elektrický nástroj určen, mohou způsobit ohrožení a zranění.
- 3) **Nepoužívejte elektrický nástroj pro funkci, pro kterou není speciálně navržen a určen výrobcem.** Taková úprava může vést ke ztrátě kontroly a vážným tělesným zraněním.
- 4) **Nepoužívejte nástrojový nástavec, který nebyl výrobcem určen a doporučen pro tento elektrický nástroj.** Skutečnost, že jste schopni příslušenství na váš elektrický nástroj upevnit, nezaručuje bezpečné upotřebení.
- 5) **Přípustný počet otáček nástrojového nástavce musí být minimálně tak vysoký jako nejvyšší počet otáček uvedený na elektrickém nástroji.** Nástrojový nástavec, který se otáčí rychleji než je přípustné, se může rozbit a rozlétnout do okolí.
- 6) **Vnější průměr a tloušťka nástrojového nástavce musí odpovídat rozměrovým údajům vašeho elektrického nástroje.** Špatně změřené nástrojové nástavce nemohou být dostatečně odstíněny a kontrolovány.

- 7) **Rozměry pro upevnění nástrojového nástavce musí odpovídat rozměrům upevňovacích prostředků elektrického nástroje.** Nástrojové nástavce, které nejsou přesně připojeny na elektrický nástroj, se otáčejí nerovnoměrně, velmi silně vibrují a mohou vést ke ztrátě kontroly.
- 8) **Nepoužívejte poškozené nástrojové nástavce. Zkontrolujte před každým použitím nástrojové nástavce, jako brusné kotouče, na odlupky a trhliny, brusné talíře na trhliny, otěr nebo silné opotřebování, drátěné kartáče na prasklé dráty. Pokud vám elektrický nástroj nebo nástrojový nástavec upadnou, zkontrolujte, zda nejsou poškozeny, nebo použijte nepoškozené nasazované nástroje. Pokud jste nástrojový nástavec zkontrolovali a nasadili, držte se vy a v blízkosti se nacházející osoby mimo rovinu rotujícího příslušenství a nechte přístroj běžet na maximální otáčky jednu minutu.** Poškozené nástrojové nástavce se většinou v této testovací době rozbijí.
- 9) **Noste osobní ochranné pomůcky. Používejte v závislosti na aplikaci celoobličejovou ochranu, ochranu očí nebo ochranné brýle. Podle potřeby noste masku proti prachu, ochranu sluchu, ochranné rukavice nebo speciální zástěru, která vám zadrží malé úlomky brusiva a materiálu.** Oči by měly být chráněny před odlétajícími částicemi, které vznikají při různých druzích využití. Ochranná maska proti prachu nebo respirátor musí při používání filtrovat vznikající prach. Budete-li dlouho vystaveni silnému hluku, můžete být postiženi ztrátou sluchu.
- 10) **U ostatních osob dbejte na bezpečnou vzdálenost od vaší pracovní oblasti. Každý, kdo do pracovní oblasti vstoupí, musí nosit osobní ochranné pomůcky.** Úlomky nástroje nebo zlomené nástrojové nástavce mohou odlétnout a způsobit poranění i mimo příslušnou pracovní oblast.
- 11) **Elektrický nástroj držte pouze za izolované rukojeti, když provádíte práci, při nichž může nástrojový nástavec dojit do kontaktu se skrytými vedeními proudu nebo trefit vlastní síťový kabel.** Kontakt s vedením pod napětím může dostat pod napětí i kovové části přístroje a vést tak k úderu elektrickým proudem.
- 12) **Napájecí kabel udržujte mimo dosah rotujících nástrojových nástavců.** Ztratíte-li kontrolu nad přístrojem, může být přívodní kabel prořiznut nebo zachycen a vaše dlaň nebo ruka se mohou dostat do otáčejícího se nástrojového nástavce.
- 13) **Nikdy neodkládejte elektrický nástroj, dokud se nástrojový nástavec úplně nezastaví.** Otáčející se nástrojový nástavec se může dostat do kontaktu s odkládací plochou, čímž byste mohli nad elektrickým nástrojem ztratit kontrolu.
- 14) **Nenechávejte elektrický nástroj v chodu při přenášení.** Vaše oblečení může být náhodným kontaktem zachyceno otáčejícím se nástrojovým nástavcem a ten může poranit vaše tělo.
- 15) **Pravidelně čistěte větrací otvor svého elektrického nástroje.** Ventilátor motoru vtahuje do krytu prach a silné nahromadění kovového prachu může způsobit elektrická nebezpečí.
- 16) **Nepoužívejte elektrický nástroj v blízkosti hořlavých materiálů.** Jiskry mohou tyto materiály zapálit.

- 17) **Nepoužívejte nástrojové nástavce, které vyžadují tekuté chladivo.** Použití vody nebo jiných tekutých chladiv může vést k úrazu elektrickým proudem.

### **Zpětný ráz a související bezpečnostní pokyny:**

Zpětný ráz je náhlá reakce v důsledku zablokování nebo zaháknutí rotujícího nástrojového nástavce, jako jsou brusný kotouč, brusný kotouč, brusný talíř, drátěný kartáč atd. Zaháknutí nebo zablokování vede k náhlému zastavení otáčejícího se nástrojového nástavce. Tím se zrychlí nekontrolovaný elektrický nástroj proti směru otáčení nástrojového nástavce na místě zablokování.

Když se např. brusný kotouč zahákne nebo zablokuje v obrobku, může se okraj brusného kotouče, která se zasahuje do obrobku, zachytit a tím způsobit rozbití brusného kotouče nebo zpětný ráz. Brusný kotouč se pak pohybuje směrem k obsluhující osobě nebo od ní, v závislosti na směru otáčení kotouče v místě zablokování. Přitom se mohou brusné kotouče také vylomit.

Zpětný ráz je výsledkem nesprávného použití elektrického nástroje a/nebo nesprávných pracovních podmínek. Je možno mu zamezit vhodnými preventivními bezpečnostními opatřeními, jak je popsáno dále.

- 1) **Elektrický nástroj držte pevně a vaše tělo i ruce mějte v poloze, ve které můžete dobře zachytit síly zpětného rázu. Vždy používejte přídatnou rukojeť, je-li k dispozici, pro maximálně možnou kontrolu nad silami zpětného rázu nebo reakčními momenty při náběhu.** Obsluhující osoba může díky vhodným preventivním bezpečnostním opatřením zvládnout síly zpětného rázu a reakční síly.
- 2) **Nedávejte svou ruku nikdy do blízkosti otáčejícího se nástrojového nástavce.** Nástrojový nástavec se při zpětném rázu může pohybovat přes vaši ruku.
- 3) **Zamezte tomu, aby se nedostali části vašeho těla do oblasti, kde se pohybuje elektrický nástroj při zpětném rázu.** Zpětný ráz pohybuje elektrickým nástrojem ve směru opačném k pohybu brusného kotouče na místě zablokování.
- 4) **Pracujte zvláště opatrně v oblasti rohů, ostrých hran atd. Zamezte tomu, aby se nástrojové nástavce od obrobku odrazily nebo aby v něm uvázly.** Rotující nástrojový nástavec má sklon se vzpříčit v rozích, ostrých hranách nebo pokud se odrazí. To pak způsobí ztrátu kontroly nebo zpětný ráz.
- 5) **K řezání dřeva nepoužívejte kotouč řetězové pily, segmentový diamantový řezný kotouč s roztečí segmentů větší než 10 mm a ozubený pilový kotouč.** Takovéto nástrojové nástavce často způsobují zpětný ráz nebo ztrátu kontroly.

### **Speciální bezpečnostní pokyny pro broušení a odbrušování:**

- 1) **Používejte výhradně brusné nástroje schválené pro váš elektrický nástroj a ochranné kryty, které jsou pro tyto brusné nástroje vhodné.** Brusné nástroje, které nejsou pro elektrický nástroj určeny, nemohou být dostatečně zastíněny a nejsou bezpečné.
- 2) **Brusné kotouče s vypouklým středem musí být předem smontované tak, aby jejich brusná plocha nepřesahovala nad úroveň okraje ochranného krytu.** Nesprávně namontovaný brusný kotouč, které vyčnívá nad úroveň okraje ochranného krytu, nemůže být dostatečně zakryt.



- 3) **Ochranný kryt musí být bezpečně připojen k elektrickému nástroji a nastaven pro maximální bezpečnost tak, že ukazuje co nejmenší možnou odkrytou část brusného kotouče k obsluze.** Ochranný kryt pomáhá chránit obsluhující osobu proti fragmentům, náhodným kontaktům s brusným kotoučem a proti jiskrám, které by mohly zapálit oděv.
- 4) **Brusné nástroje smí být použity pouze pro doporučené možnosti využití. Například: Nikdy nebruste boční stranou odbrušovacího kotouče.** Odbrušovací kotouče jsou určeny k oddělování materiálu pomocí hrany kotouče. Boční působení sil na tento brusný nástroj jej může zlomit.
- 5) **Používejte vždy nepoškozené upínací příruby ve správné velikosti a tvaru pro vámi zvolené brusné kotouče.** Vhodné příruby podepřou brusný kotouč a sníží tak nebezpečí zlomení brusného kotouče. Příruby pro odbrušovací kotouče se mohou lišit od přírub pro ostatní brusné kotouče.
- 6) **Nepoužívejte žádné opotřebované brusné kotouče od větších elektrických nástrojů.** Brusný kotouč pro větší elektrické nástroje není dimenzován na vyšší obrátky menšího elektrického nástroje a může prasknout.
- 7) **Při použití disků pro dva účely vždy používejte pro prováděnou aplikaci vhodný ochranný kryt.** Nepoužití ochranného krytu může vést k selhání požadované úrovně stínění a způsobit vážná zranění.

### **Další speciální bezpečnostní pokyny pro odbrušování:**

- 1) **Zamezte zablokování odbrušovacího kotouče nebo příliš vysokému přítlačnému tlaku. Neprovádějte nadměrně hluboké řezy.** Přetížení odbrušovacího kotouče zvyšuje jeho namáhání a náchylnost ke vzpříčení nebo zablokování a tím i možnost zpětného nárazu nebo zlomení brusného tělesa.
- 2) **Vyhnete se oblasti před a za rotujícím odbrušovacím kotoučem.** Pokud pohybujete odbrušovacím kotoučkem v obrobku směrem od sebe, může se stát, že v případě zpětného rázu může být elektrický nástroj s rotujícím kotoučem vymrštěn přímo proti vám.
- 3) **Pokud se odbrušovací kotouč vzpříčí nebo pokud přerušíte práci, vypněte elektrický nástroj a přidržeť jej v klidu, dokud se kotouč nezastaví. Nikdy se nepokoušejte, ještě běžící odbrušovací kotouč vytáhnout z řezu, jinak může dojít ke zpětnému rázu.** Zjistěte a odstraňte příčinu vzpříčení.
- 4) **Nezapínejte opět elektrický nástroj, pokud se tento bude nacházet v obrobku. Odbrušovací kotouč nejprve nechte najet na plné otáčky, než opatrně provedete řez.** V opačném případě se kotouč může zaháknout, vyskočit z obrobku nebo způsobit zpětný ráz.
- 5) **Podepřete desky nebo velké obrobky, aby se snížilo riziko zpětného rázu prostřednictvím uvíznutého odbrušovacího kotouče.** Velké obrobky se mohou prohýbat pod vlastní vahou. Obrobek musí být podepřen na obou stranách kotouče, a sice v blízkosti linie řezu i u hrany.

- 6) **Buďte obzvláště opatrní při „ponorných řezech“ do stávajících stěn nebo jiných oblastí, do kterých není vidět.** Ponořující se odbrušovací kotouč může při řezání do plynového nebo vodovodního potrubí, elektrického vedení nebo do jiných objektů způsobit zpětný ráz.

- 7) **Neprovádějte křivkové řezy.** Přetížení odbrušovacího kotouče zvyšuje jeho namáhání a náchylnost ke vzpříčení nebo zablokování a tím i možnost zpětného nárazu nebo zlomení brusného tělesa, což může vést k těžkým zraněním.

## ● Příпустné příslušenství

	Max. průměr Ø (mm)	Max. tloušťka (mm)	Velikost závitu	Otáčky (min <sup>-1</sup> )	Obvodová rychlost (m/s)	Nástroj
Odbrušovací kotouče	230	2,6	M14	6 500	80	Montážní klíč se dvěma otvory 
Brusné kotouče	230	6	M14	6 500	80	Montážní klíč se dvěma otvory 

## ● Skladování a manipulace s doporučenými nástrojovými nástavci

- S brusnými nástroji je nutné manipulovat a přepravovat je opatrně.
- Brusné nástroje musí být skladovány takovým způsobem, aby nebyly vystaveny mechanickým poškozením nebo vlivům prostředí (např. vlhkosti).

## ● Pracovní pokyny

### UPOZORNĚNÍ

- ▶ Brusné nástroje smí být použity pouze pro doporučené možnosti využití. V opačném případě by se mohly zlomit, poškodit a způsobit zranění.
  - Při použití ochranného krytu typu A (ochranného krytu pro odbrušování) pro boční broušení si mohou ochranný kryt a obráběný dílec vzájemně překážet, což vede k nedostatečné kontrole.

### UPOZORNĚNÍ

- Při použití ochranného krytu typu B (ochranný kryt pro broušení) pro odbrušování lepenými řeznými kotouči hrozí zvýšené riziko vystavení se vymrštěným jiskrám a částicím broušení a také zlomkům brusného kotouče v případě poškození brusného kotouče.
- Při použití ochranného krytu typu A (ochranný kryt pro odbrušování) a typu B (ochranný kryt pro broušení) pro odbrušování nebo boční broušení betonových zdí existuje zvýšené riziko vystavení se prachu a ztráty kontroly s důsledkem zpětného rázu.



### Broušení

K broušení nikdy nepoužívejte odbrušovací kotouče!

- Posouvejte úhlovou brusku s mírným tlakem dopředu a dozadu přes obráběný dílec.
- U měkkého materiálu ved'te brusný kotouč na obrobek pod plochým úhlem, s tvrdým materiálem pod mírně strmějším úhlem.



## Odbrušování

K odbrušování nikdy nepoužívejte brusné kotouče!

- Používejte pouze schválené odbrušovací nebo brusné kotouče vyztužené vlákny, které jsou schváleny pro obvodovou rychlost nejméně 80 m/s.

### ⚠ OPATRNĚ!

- ▶ Brusný nástroj po vypnutí dobíhá. Nezpomalujte jej bočním protitlakem.
- **Zajistěte obrobek.** K zajištění obrobku použijte upínací zařízení/svěrák. Tak se drží bezpečněji než rukou.
- **Před odložením výrobek vždy vypněte a počkejte, až se zastaví.**
- **V případě výpadku napájení nebo po vytažení síťové zástrčky okamžitě odblokujte vypínač ZAP/VYP.** Umístěte jej do polohy VYP. Tím se zabrání nekontrolovanému restartu.
- **Používejte výrobek pouze pro řez resp. broušení nasucho.**
- **Pomocná rukojeť  musí být při práci s výrobkem namontována.**
- **Nesmí být zpracováván materiál obsahující azbest.** Azbest je považován za karcinogenní.

### ⚠ NEBEZPEČÍ! RIZIKO ZRANĚNÍ!

- ▶ **VŽDY VEĎTE VÝROBEK PŘES OBROBEK V PROTISMĚRU.** V opačném směru hrozí nebezpečí zpětného rázu. Výrobek může být z řezu vytlačen.
- **Výrobek ved'te proti obrobku pouze zapnutý.** Po zpracování zvedněte výrobek z obráběného dílce a vypněte jej.
- **Při práci vždy držte výrobek pevně oběma rukama.** Zajistěte bezpečné postavení.
- Nejlepších výsledků broušení dosáhnete rovnoměrným pohybem výrobku pod úhlem 30° až 40° (mezi brusným kotoučem a obráběným dílcem) na obráběném dílci.

- **Při obrábění nakloněných povrchů nesmí být výrobek tlačěn na obrobek velkou silou.** Pokud prudce klesnou otáčky, musíte snížit přítlak, abyste zajistili bezpečnou a efektivní práci. Pokud je výrobek náhle plně zabrzděn nebo zablokován, je nutné okamžitě vypnout napájení z elektrické sítě.
- **Odbrušování: Pracujte s mírným posuvem a nenaklánějte odbrušovací kotouč.**
- **Při práci se brusné a odbrušovací kotouče velmi zahřívají – před jejich dotykem je nechte zcela vychladnout.**
- **Nikdy nepoužívejte výrobek k jiným účelům, než pro které je určen.**
- **Před připojením síťové zástrčky do síťové zásuvky se vždy ujistěte, že je výrobek vypnutý.**
- **Při nebezpečí ihned vytáhněte síťovou zástrčku ze zásuvky.** Ujistěte se, že jsou výrobek a zástrčka snadno přístupné a v případě nouze bez problémů dosažitelné.
- **Při přestávkách v práci, před všemi pracemi na výrobku nebo v době, kdy se výrobek nepoužívá, vždy vytáhněte zástrčku ze zásuvky.** Výrobek musí být udržován vždy čistý, suchý a bez oleje nebo maziva.
- **Buďte stále pozorní! Vždy dávejte pozor na to, co děláte, a použijte zdravý rozum.** Za žádných okolností nepoužívejte výrobek, když jste nekoncentrovaní nebo se cítíte špatně.

### ⚠ VAROVÁNÍ!



Používejte ochranné brýle a prachovou masku!



## ● **Obsluha**

### ● **Nainstalujte/nastavte brusnou ochranu**

Obr. G

#### **⚠ VAROVÁNÍ! RIZIKO ZRANĚNÍ!**



Výrobek vypněte a odpojte jej od elektrické sítě předtím, než začnete provádět nastavení, provádíte práce údržby, výrobek čistíte, a v případě, že výrobek není v používání!

#### **⚠ VAROVÁNÍ! RIZIKO ZRANĚNÍ!**

- ▶ Používejte úhlovou brusku vždy s brusnou ochranou [10]. Brusná ochrana musí být bezpečně připevněna k úhlové brusce. Nastavte tuto ochranu tak, aby byla dosažena nejvyšší míra bezpečnosti, tj. nejmenší možná část brusného nebo odbrušovacího kotouče ukazuje otevřeně na obsluhující osobu. Brusná ochrana má obsluhující osobu chránit před úlomky a náhodným kontaktem s brusným tělesem.
- ▶ Zkontrolujte, zda je brusná ochrana [10] namontována v minimálně stejném úhlu jako pomocná rukojeť [8] (obr. C). V opačném případě se můžete zranit na brusném nebo řezacím kotouči.

1. Nasadíte brusnou ochranu [10] do vyobrazené polohy.  
Brusnou ochranu lze nasadit nebo odstranit pouze v této poloze.  
Otočte brusnou ochranu tak, aby poprvé zaskočila slyšitelně na místo.
2. Nyní zatlačte na páku [9] a otáčejte brusnou ochranou do požadované polohy (pracovní poloha), dokud slyšitelně nezapadne na místo.
3. Zkontrolujte, zda brusná ochrana [10] bezpečně zapadla. Páka [9] musí být zapadnutá a nesmí být možné brusným krytem otáčet.

## ● **Montáž nástavce řezné ochrany**

Obr. G

#### **⚠ VAROVÁNÍ! RIZIKO ZRANĚNÍ!**



Výrobek vypněte a odpojte jej od elektrické sítě předtím, než začnete provádět nastavení, provádíte práce údržby, výrobek čistíte, a v případě, že výrobek není v používání!

#### **UPOZORNĚNÍ**

- ▶ Při řezání nasadte na brusnou ochranu [10] nástavec řezné ochrany [10a].

1. Namontujte nástavec řezné ochrany [10a] tou stranou, na které je vyznačen směr chodu.
2. Nasuňte nástavec řezné ochrany [10a] na brusnou ochranu [10], dokud nástavec pro ochranu proti pořezání nezapadne na místo.

## ● **Demontáž nástavce řezné ochrany**

Obr. G

#### **⚠ VAROVÁNÍ! RIZIKO ZRANĚNÍ!**



Výrobek vypněte a odpojte jej od elektrické sítě předtím, než začnete provádět nastavení, provádíte práce údržby, výrobek čistíte, a v případě, že výrobek není v používání!

1. Odtlačte zárez [10b] na nástavec řezné ochrany [10a] od brusné ochrany [10].
2. Odstraňte nástavec řezné ochrany [10a] z brusné ochrany [10].

## ● **Namontujte pomocnou rukojeť**

#### **⚠ OPATRNĚ!**

- ▶ Z bezpečnostních důvodů lze tento výrobek používat pouze s pomocnou rukojeť [8]. Pokud tak neučiníte, může být následkem zranění. Pomocnou rukojeť lze přišroubovat doleva, doprava nebo nahoru na hlavu výrobku v závislosti na způsobu práce.

V závislosti na způsobu provozu našroubujte rukojeť na závit rukojeti na levé/pravé/horní straně výrobku.

## ● Nainstalujte/vyměňte brusný/odbrušovací kotouč

Obr. D, E

### ⚠ VAROVÁNÍ! RIZIKO ZRANĚNÍ!



Výrobek vypněte a odpojte jej od elektrické sítě předtím, než začnete provádět nastavení, provádíte práce údržby, výrobek čistíte, a v případě, že výrobek není v používání!

Při výměně brusných kotoučů nebo odbrušovacích kotoučů vždy použijte ochranné rukavice. Brusný nebo odbrušovací kotouč je po použití velmi horký. Před tím, než se brusného kotouče nebo odbrušovacího kotouče dotknete, nechte jej zcela vychladnout.

Dodržujte rozměry brusných nebo odbrušovacích kotoučů. Otvor pro kotouč musí bez vůle zapadat do opěrné příruby. Nepoužívejte redukce nebo adaptéry.

- Zkontrolujte brusný nebo odbrušovací kotouč. Ten nesmí být poškozený, vlhký nebo prasklý. V opačném případě se může zlomit a způsobit zranění.

### UPOZORNĚNÍ

- ▶ Používejte pouze kotouče bez nečistot.

- Používejte pouze brusné kotouče, jejichž přípustné otáčky jsou alespoň tak vysoké, jako jsou volnoběžné otáčky výrobku. Používejte pouze kotouče, které nepřekročily datum expirace.

### ⚠ OPATRNĚ! RIZIKO ZRANĚNÍ!

- ▶ Aretační tlačítko vřetena **11** stiskněte, pouze pokud je vřeteno sběrače **16** v klidu.

1. Stiskněte aretační tlačítko vřetena **11** pro zablokování převodovky.

2. Povolte blokovací přírubu **15** pomocí montážního klíče se dvěma otvory **18** (obr. E).
3. Montáž plochého brusného/odbrušovacího kotouče:  
Brusný/odbrušovací kotouč vložte stranou se šítkem směrem k výrobku na podpěrnou přírubu **17**.
4. Montáž brusného/odbrušovacího kotouče se zapuštěným středem:  
Umístěte brusný/odbrušovací kotouč se zapuštěnou stranou směrem k blokovací přírubě.

### UPOZORNĚNÍ

- ▶ Pokud se kotouč po výměně otáčí nebo se otáčí nepravidelně, ihned jej vyměňte.

- Z bezpečnostních důvodů nechte výrobek běžet na maximální rychlost po dobu 60 sekund po výměně kotouče. Dávejte pozor na neobvyklé zvuky a tvorbu jisker.
- Zkontrolujte, zda jsou správně namontovány všechny upevňovací díly.
- Dávejte pozor na to, aby se šipka směru otáčení (je-li k dispozici) na odbrušovacích nebo brusných kotoučích (také diamantových odbrušovacích kotoučích) a směr otáčení výrobku (šipka směru otáčení na výrobku) shodovaly.

## ● Zapínání a vypínání

Obr. F

- Před použitím zkontrolujte připojený nástroj. Nástroj
  - musí být správně namontován
  - musí být schopen se volně otáčet
  - nesmí být poškozen
  - nesmí vykazovat žádné trhliny
  - nesmí být vlhký
- Proveďte 60 sekund trvající zkušební chod. Nepoužívejte nástroje, které nejsou kulaté nebo které vibrují. Dávejte pozor na neobvyklé zvuky a tvorbu jisker. Potom zkontrolujte, zda jsou správně namontovány všechny upevňovací díly.

## UPOZORNĚNÍ

- ▶ Před stykem s materiálem vždy úhlovou brusku zapněte a teprve poté najedte výrobkem na obrobek.

### Zapnutí

1. Stiskněte a podržte zámek spouště [5] směrem k upevňovacímu vřetenu.
2. Stiskněte vypínač ZAP/VYP [4] směrem k násadě [1].

### Vypnout

- Vypínač ZAP/VYP [4] opět uvolněte.

### Nepřetržitý provoz

1. Zahájit nepřetržitý provoz:
  - Výrobek zapněte.
  - Zatlačte zámek spouště [5] dopředu směrem k výrobku.
2. Ukončete trvalý provoz:
  - Krátce stiskněte vypínač ZAP/VYP [4] do úchopové plochy výrobku.

### ● Nastavte rychlost otáčení

- Nastavte rychlost otáčení na ovládacím panelu pro rychlost otáčení [14]:
  - Stupeň **1**: nejnižší stupeň rychlosti
  - Stupeň **6**: nejvyšší stupeň rychlosti
- Zvyšte rychlost otáčení: Stiskněte ovládací tlačítko rychlosti otáčení + [14a].
- Snižte rychlost otáčení: Stiskněte ovládací tlačítko rychlosti otáčení - [14a].
- Pro stanovení potřebného stupně rychlosti proveďte testy.

### ● Otočte násadou

Obr. B, I

## ⚠ VAROVÁNÍ! RIZIKO ZRANĚNÍ!



Výrobek vypněte a odpojte jej od elektrické sítě předtím, než začnete provádět nastavení, provádíte práce údržby, výrobek čistíte, a v případě, že výrobek není v používání!

- Násadu [1] lze otočit o 90° doprava nebo doleva (obr. B).
- To umožňuje přepnutí vypínače ZAP/VYP [4] do příznivější polohy v závislosti na pracovních podmínkách.

1. Stiskněte tlačítko pro nastavení násady [6] a otáčejte násadou [1] (obr. I).
2. Nechte násadu [1] zapadnout na místo.

### ● Připojte/odpojte odpojitelné přípojné vedení

Obr. H

## ⚠ OPATRNĚ! RIZIKO ZRANĚNÍ!

- ▶ Před připojením nebo odpojením odpojitelného přípojného vedení k výrobku vždy vytáhněte síťovou zástrčku [3] ze zásuvky.

## UPOZORNĚNÍ

- ▶ Otočením zásuvného zařízení [2] odpojitelného přípojného vedení [3] spojení uzamknete nebo odemknete.

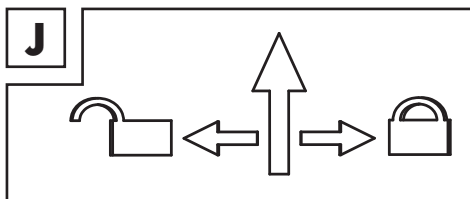

### Připojte přípojné vedení

1. Zasuňte zásuvné zařízení [2] až na doraz do objímky na otočné násadě [1].
2. Otočte zásuvné zařízení [2], aby se uzamklo v poloze .
3. Lehce a bez otáčení zatáhněte za přípojné vedení [3] a zkontrolujte, zda je konektor [2] zajištěn.

### Odpojte přípojné vedení

1. Otočte zásuvné zařízení [2], aby se odemklo v poloze .
2. Vytáhněte zásuvné zařízení [2] z objímky na otočné násadě [1].

## ● Údržba a čištění

### ⚠ VAROVÁNÍ! RIZIKO ZRANĚNÍ!



Výrobek vypněte a odpojte jej od elektrické sítě předtím, než začnete provádět nastavení, provádíte práce údržby, výrobek čistíte, a v případě, že výrobek není v používání!

### UPOZORNĚNÍ

- ▶ Náhradní díly, které nejsou uvedeny (jako např. uhlíkové kartáče), lze objednat přes naši servisní horkou linku (viz „Servis“).
- K čištění výrobku nepoužívejte ostré předměty. Dovnitř výrobku nesmí proniknout žádné kapaliny. Jinak může být výrobek poškozen.
- Uhlíkové kartáče nechte vyměnit výhradně v servisním středisku nebo ve schválené specializované dílně. Jinak je výrobek bezúdržbový.
- Pokud je přípojné vedení poškozeno, musí být nahrazeno opět speciálním přípojným vedením, které je dostupné u výrobce nebo v jeho zákaznickém servisu:
  - VDE zástrčka: 99944884706
  - BS zástrčka: 99944884702
- Výrobek pravidelně čistěte, nejlépe vždy ihned po ukončení práce.
- Kryt čistěte suchou utěrkou. Nepoužívejte v žádném případě benzin, rozpouštědla ani čisticí prostředky, které napadají plasty.
- K důkladnému čištění výrobku je potřebný vysavač.
- Větrací otvory musí být vždy volné.
- Vyčistěte prachový filtr [7]:
  - Pomocí malého nástroje vytáhněte rukojeť pro prachový filtr [7a] a otevřete prachový filtr [7].
  - Čistěte prachový filtr [7] pravidelně teplou mýdlovou vodou.
  - Zavřete prachový filtr [7].
- Odstraňte štětcem veškerý abrazivní prach.

## ● Náhradní díly/příslušenství

- Zákazníci si mohou zakoupit kompatibilní náhradní akumulátory a nabíječky z internetového obchodu LIDL [www.lidl.de](http://www.lidl.de).
- Připravte si objednávací číslo své objednávky.
- Objednávky můžete zadávat pouze online.
- Další informace získáte na servisní lince společnosti Lidl (viz „Servis“).

Díl	Objednávací číslo
Odpojitelné přípojné vedení se síťovou zástrčkou [3]	99944884702 (BS plug) 99944884706 (VDE plug)

## ● Zlikvidování

Obal se skládá z ekologických materiálů, které můžete zlikvidovat prostřednictvím místních sběrů recyklovatelných materiálů.



Při třídění odpadu se řiďte podle označení obalových materiálů zkratkami (a) a čísly (b), s následujícím významem: 1–7: umělé hmoty/20–22: papír a lepenka/80–98: složené látky.

### Výrobek:



Výrobek vč. příslušenství a obalové materiály jsou recyklovatelné a podléhají rozšířené odpovědnosti výrobce.

Likvidujte je odděleně podle ilustrovaných Info-tri (informace o třídění), abyste mohli lépe nakládat s odpady.

Logo Triman platí jen pro Francii.



○ možnostech likvidace vysloužilých zařízení se informujte u správy vaší obce nebo města.



V zájmu ochrany životního prostředí vysloužilý výrobek nevyhazujte do domovního odpadu, ale předejte k odborné likvidaci. O sběrnách a jejich otevíracích hodinách se můžete informovat u příslušné správy města nebo obce.

## ● Záruka

Výrobek byl vyroben podle přísných směrnic kvality a před dodáním pečlivě otestován. V případě materiálních nebo výrobních vad máte zákonná práva vůči prodejci výrobku. Vaše zákonná práva nejsou níže uvedenou zárukou nijak omezená.

Záruka na tento výrobek je 5 roky od data zakoupení. Záruční doba začíná dnem zakoupení. Originál dokladu o zakoupení si uschovejte na bezpečném místě, protože tento doklad je vyžadován jako doklad o koupi.

Jakékoli poškození nebo závady, které se vyskytly již v okamžiku nákupu, musí být nahlášeny ihned po vybalení výrobku.

Pokud se u výrobku během 5 let od data zakoupení projeví vada materiálu nebo výrobní vada, pak vám ho podle naší volby bezplatně opravíme nebo vyměníme. Záruční doba se po uznané reklamaci neprodlužuje. To platí také pro vyměněné a opravené díly.

Tato záruka je neplatná, pokud byl výrobek poškozený nebo nesprávně používáný anebo udržovaný.

Záruka se kryje na materiálové a výrobní vady. Tato záruka se nevztahuje na díly výrobku, které jsou vystaveny běžnému opotřebení, a proto je lze považovat za spotřební díly (např. baterie, akumulátory, hadice, inkoustové patrony) nebo na poškození křehkých součástí, jako jsou např. spínače nebo díly, které jsou vyrobeny ze skla.

## ● Postup v případě uplatňování záruky

Pro zajištění rychlého zpracování Vašeho případu se řiďte následujícími pokyny:

Pro všechny požadavky si připravte pokladní stvrzenku a číslo artiklu (IAN 448847\_2304) jako doklad o zakoupení.

Číslo artiklu najdete na typovém štítku, gravuře, titulní stránce návodu (vlevo dole) nebo na nálepce na zadní nebo spodní straně.

V případě poruch funkce nebo jiných závad nejdříve kontaktujte, telefonicky nebo e-mailem, v následujícím textu uvedené servisní oddělení.

Výrobek registrovaný jako vadný potom můžete s příloženým dokladem o zakoupení (pokladní stvrzenkou) a údaji k závadě a kdy k ní došlo, bezplatně zaslat na adresu servisu, která Vám byla sdělena.

## ● Servis

 **Servis Česká republika**

Tel.: 800600632

E-Mail: owim@lidl.cz



## ● EU prohlášení o shodě

### EU PROHLÁŠENÍ O SHODĚ (448847\_2304)

IAN: 448847\_2304  
Identifikace produktu: "PARKSIDE" Úhlová bruska  
Číslo modelu: HG11009

Výše popsaný předmět prohlášení je ve shodě s příslušnými harmonizačními právními předpisy Unie:

Směrnice 2006/42/ES
Směrnice 2014/30/EU
Směrnice 2011/65/EU se všemi souvisejícími změnami

Odkazy na příslušné harmonizované normy nebo na jiné technické specifikace, ve vztahu k nimž se shoda prohlašuje:

Č. / Části
Směrnice 2006/42/ES
EN 62841-1:2015/A11:2022
EN IEC 62841-2-3:2021/A11:2021
Směrnice 2014/30/EU
EN IEC 55014-1:2021
EN IEC 55014-2:2021
EN IEC 61000-3-2:2019/A1:2021
EN 61000-3-3:2013/A2:2021

Předmět výše uvedeného prohlášení je v souladu se směrnicí Evropského parlamentu a Rady 2011/65/EU ze dne 8. června 2011 o omezení používání některých nebezpečných látek v elektrických a elektronických zařízeních:

Č. / Části
EN IEC 63000:2018

**Držitel technické dokumentace:** OWIM GmbH & Co.KG

Podepsáno za a jménem:

**OWIM GmbH & Co. KG, Stiftsbergstraße 1, 74167 Neckarsulm, Německo**

Toto prohlášení o shodě se vydává na výhradní odpovědnost výrobce.

Překlad původního prohlášení o shodě

Neckarsulm  
Místo

30.10.2023  
Datum

  
ppa. Stefan Haensel  
Prokurista

  
ppa. Johs Buchheim  
Prokurista

















CZ











<b>Použitie výstražné upozornenia a symboly</b> .....	Strana 121
<b>Úvod</b> .....	Strana 122
Používanie v súlade s určením .....	Strana 122
Rozsah dodávky .....	Strana 122
Popis súčiastok .....	Strana 122
Technické údaje .....	Strana 123
<b>Bezpečnostné upozornenia</b> .....	Strana 124
Všeobecné bezpečnostné upozornenia pre elektrické náradie .....	Strana 124
Bezpečnostné upozornenia pre všetky použitia .....	Strana 126
<b>Povolené príslušenstvo</b> .....	Strana 129
<b>Skladovanie odporúčaných nastavcov a manipulácia s nimi</b> .....	Strana 130
<b>Upozornenia k práci</b> .....	Strana 130
<b>Obsluha</b> .....	Strana 131
Montáž/prestavenie ochrany pri brúsení .....	Strana 131
Montáž nastavca na ochranu pri rezaní .....	Strana 132
Odobratie nastavca na ochranu pri rezaní .....	Strana 132
Montáž prídavnej rukoväte .....	Strana 132
Montáž/výmena brúsneho/rezného kotúča .....	Strana 132
Zapnutie a vypnutie .....	Strana 133
Nastavenie rýchlosti otáčania .....	Strana 134
Otáčanie rukoväte .....	Strana 134
Pripojenie/odpojenie vyberateľného napájacieho kábla .....	Strana 134
<b>Údržba a čistenie</b> .....	Strana 134
Náhradné diely/príslušenstvo .....	Strana 135
<b>Likvidácia</b> .....	Strana 135
<b>Záruka</b> .....	Strana 136
Postup v prípade poškodenia v záruke .....	Strana 136
<b>Servis</b> .....	Strana 136
<b>EÚ vyhlásenie o zhode</b> .....	Strana 137

## Použitie výstražné upozornenia a symboly

V návode na obsluhu a na obale sa používajú nasledujúce výstražné upozornenia

	<b>NEBEZPEČENSTVO!</b> Tento symbol so signálnym slovom „Nebezpečenstvo“ označuje nebezpečenstvo s vysokým stupňom rizika, ktoré, ak sa mu nevyhnete, bude mať za následok smrť alebo vážne zranenie.		Striedavý prúd/striedavé napätie
		<b>min<sup>-1</sup></b>	Otáčky za minútu
	<b>VÝSTRAHA!</b> Tento symbol so signálnym slovom „Výstraha“ označuje nebezpečenstvo so stredným stupňom rizika, ktoré, ak sa mu nevyhnete, bude mať za následok vážne zranenie alebo smrť.		Trieda ochrany II
			Používajte len v suchých interiéroch.
	<b>POZOR!</b> Tento symbol so signálnym slovom „Pozor“ označuje nebezpečenstvo s nízkym stupňom rizika, ktoré, ak sa mu nevyhnete, bude mať za následok ľahké alebo stredne ťažké zranenie.		Noste ochranu sluchu!
			Noste ochranné okuliare!
	<b>UPOZORNENIE:</b> Tento symbol so signálnym slovom „Upozornenie“ ponúka ďalšie užitočné informácie.		Prečítajte si návod na obsluhu.
	Nebezpečenstvo zásahu elektrickým prúdom!		
<b>n<sub>0</sub></b>	Otáčky naprázdno		Produkt chráňte pred vlhkosťou.
	Pred vykonaním nastavení, pred údržbou, pred čistením produktu a keď produkt nepoužívate, vypnite ho a odpojte ho od napájania!		Vždy pracujte dvomi rukami.
			Ochranné zariadenia nepoužívajte pri rezaní.

	Noste ochranné rukavice.		<b>POZOR!</b> Nedotýkajte sa pohyblivých častí.
	Noste protiprachovú masku.		Pred výmenou príslušenstva, čistením a keď sa produkt nepoužíva, produkt vypnite a odpojte od napájania.
	Zaistené		Bezpečnostné upozornenia Manipulačné pokyny
	Odistené		Značka CE potvrdzuje zhodu so smernicami EÚ, ktoré sú relevantné pre produkt.

## UHLOVÁ BRÚSKA

### ● Úvod

Blahoželáme Vám ku kúpe Vášho nového výrobku. Rozhodli ste sa pre veľmi kvalitný výrobok. Návod na obsluhu je súčasťou tohto výrobku. Obsahuje dôležité upozornenia týkajúce sa bezpečnosti, používania a likvidácie. Skôr ako začnete výrobok používať, oboznámte sa so všetkými pokynmi k obsluhu a bezpečnosti. Výrobok používajte iba v súlade s popisom a v uvedených oblastiach používania. V prípade postúpenia výrobku ďalším osobám odovzdajte aj všetky dokumenty patriace k výrobku.

### ● Používanie v súlade s určením

- Produkt je vhodný na rezanie a brúsenie kovu, betónu a obkladačiek bez použitia vody.
- Akékoľvek iné použitie alebo zmena produktu sa považuje za použitie v rozpore s určením a hrozí pri tom závažné nebezpečenstvo nehôd.
- Nepreberáme záruku za škody vzniknuté v dôsledku používania v rozpore s určením. Tento produkt nie je určený na komerčné použitie.

### ● Rozsah dodávky

- 1 Uhlová brúška
- 1 Prídavná rukoväť
- 1 Ochranná mriežka 2 v 1
- 1 Zahnutý kolikový kľúč
- 1 Vyberateľný napájací kábel so sieťovou zástrčkou
- 1 Návod na obsluhu

### ● Popis súčiastok

Obr. A, G

- 1 Otočná rukoväť
- 2 Zásuvný prípravok
- 3 Vyberateľný napájací kábel so zástrčkou
- 4 Vypínač
- 5 Uzamknutie spúšte
- 6 Nastavovacie tlačidlo na rukoväť
- 7 Prachový filter
- 7a Rukoväť na prachový filter
- 8 Prídavná rukoväť
- 9 Páčka
- 10 Ochrana pri brúsení
- 10a Nadstavec na ochranu pri rezaní
- 10b Zárez
- 11 Tlačidlo na zablokovanie vretena
- 12 Závit (3x) na prídavnú rukoväť
- 13 Kryt na uhlíkové keyy
- 14 Panel na ovládanie rýchlosti otáčania

14a Tlačidlá na ovládanie rýchlosti otáčania:  
+ (zvýšiť) a - (znižiť)

14b Displej

Obr. D

15 Zaisťovacia prírubka

16 Montážne vreteno

17 Podporná prírubka

Obr. E

18 Zahnutý kolíkový kľúč

## ● Technické údaje

Menovité napätie:	230 V~, 50 Hz
Menovitá spotreba:	2 400 W
Otáčky naprázdno:	$n_0 \approx 5\,500 \text{ min}^{-1}$
Rozmer kotúča:	$\varnothing 230 \text{ mm}$
Rozmer závit:	M14
Trieda ochrany:	II/  (dvojitá izolácia)

## Informácie o hluku a vibráciách

Hodnota hluku sa meria podľa EN 62841.  
Hladina hluku elektrického náradia hodnotená ako A je zvyčajne:

### Hodnoty emisií hluku

Hladina zvuku:	$L_{PA} = 95,4 \text{ dB}$
Neistota:	$K = 3 \text{ dB}$
Akustický výkon:	$L_{WA} = 103,4 \text{ dB}$
Neistota:	$K = 3 \text{ dB}$

## VÝSTRAHA!



Noste ochranu sluchu!

## Celková hodnota vibrácií

Povrchové brúsenie max.:	$A_{hr, AG} = 5,9 \text{ m/s}^2$
Rezanie max.:	$A_{hr, CO} = 5,4 \text{ m/s}^2$
Neistota:	$K = 1,5 \text{ m/s}^2$

## UPOZORNENIE

- ▶ Uvedená celková hodnota vibrácií a hodnota emisií hluku boli merané podľa normovanej skúšobnej metódy a môžu byť aplikované pri porovnaní elektrického náradia s iným náradím.
- ▶ Uvedená celková hodnota vibrácií a hodnota emisií hluku sa môžu použiť aj pre predbežný odhad zaťaženia.

## VÝSTRAHA!

- ▶ Vibrácie a emisie hluku sa môžu počas skutočného používania elektrického náradia odlišovať od zadaných hodnôt, to závisí od typu a spôsobu, akým sa elektrické náradie používa, najmä však, s akým obrobkom sa pracuje.  
Snažte sa udržať zaťaženie vibráciami a hlukom na čo najnižšej úrovni. Medzi príklady opatrení na zníženie zaťaženia vibráciami patrí používanie rukavíc pri používaní nadstavca a skrátenie pracovného času. V takom prípade je potrebné zväziť všetky časti pracovného cyklu (napríklad časy, keď je elektrické náradie vypnuté a tie, v ktorých je síce zapnuté, ale beží bez zaťaženia).
- ▶ Brúsenie tenkých kovových plechov alebo iných dobre vibrujúcich štruktúr s veľkým povrchom môže viesť k oveľa vyššej (až 15 dB) celkovej emisii hluku, než sú uvedené hodnoty emisií hluku.
- ▶ Vhodnými opatreniami, napríklad použitím ťažkých ohybných tlmiacich podložiek, by ste mali čo najviac zabrániť tomu, aby takéto obrobky vydávali zvuk.
- ▶ Zvýšené emisie hluku by ste mali zohľadniť pri posúdení rizika vystavenia hluku aj pri výbere vhodnej ochrany sluchu.



## Bezpečnostné upozornenia

### ● Všeobecné bezpečnostné upozornenia pre elektrické náradie

#### ⚠ VÝSTRAHA!

► **Prečítajte si všetky bezpečnostné upozornenia, pokyny, znázornenia a technické údaje, ktoré patria k tomuto elektrickému náradíu.**

Nedbalosť pri dodržiavaní následných pokynov môže spôsobiť zásah elektrickým prúdom, požiar a/alebo závažné poranenia.

### Všetky bezpečnostné upozornenia a pokyny si uschovajte pre prípad potreby v budúcnosti.

Pojem „elektrické náradie“, ktorý je použitý v bezpečnostných upozorneniach, sa vzťahuje na prúdom napájané elektrické náradie (s napájacím káblom) alebo elektrické náradie s akumulátorom (bez napájacieho kábla).

### Bezpečnosť na pracovisku

- 1) **Pracovnú oblasť udržiavajte v čistote a dobre osvetlenú.** Neporiadok alebo neosvetlené pracovné oblasti môžu viesť k vzniku úrazov.
- 2) **Elektrické náradie nepoužívajte vo výbušnom prostredí, v ktorom sa nachádzajú horľavé kvapaliny, plyny alebo prach.** Elektrické náradie vytvára iskry, ktoré môžu zapáliť prach alebo výpary.
- 3) **Počas používania elektrického náradia zabráňte prístupu deťom a iným osobám do jeho blízkosti.** Pri rozptýlení môžete stratiť kontrolu nad elektrickým náradím.

### Elektrická bezpečnosť

- 1) **Zástrčka elektrického náradia musí byť vhodná pre danú zásuvku. Zástrčka sa nesmie nijako upravovať. Nepoužívajte adaptérové zástrčky spolu s uzemneným elektrickým náradím.** Neupravené zástrčky a vhodné zásuvky znižujú riziko zásahu elektrickým prúdom.
- 2) **Vyhýbajte sa telesnému kontaktu s uzemnenými povrchmi, napr. rúr, kúrení, sporákov a chladničiek.** Keď je vaše telo uzemnené, hrozí zvýšené riziko zásahu elektrickým prúdom.
- 3) **Elektrické náradie chráňte pred dažďom a vlhkom.** Vniknutie vody do elektrického náradia zvyšuje riziko zásahu elektrickým prúdom.
- 4) **Napájací kábel nepoužívajte na iné účely, na nosenie elektrického náradia, na zavesenie alebo na vyťahovanie zástrčky zo zásuvky. Napájací kábel musí byť v dostatočnej vzdialenosti od tepla, oleja, ostrých hrán alebo pohyblivých častí.** Poškodené alebo skrútené napájacie káble zvyšujú riziko zásahu elektrickým prúdom.
- 5) **Keď pracujete s elektrickým náradím vonku, používajte iba také predĺžovacie káble, ktoré sú vhodné do vonkajšieho prostredia.** Použitie vhodného predĺžovacieho kábla určeného do exteriéru znižuje riziko zásahu elektrickým prúdom.
- 6) **Ak sa nedá zabrániť prevádzke elektrického náradia vo vlhkom prostredí, použite prúdový chránič.** Použitie prúdového chrániča znižuje riziko zásahu elektrickým prúdom.

## Bezpečnosť osôb

- 1) **Pri práci s elektrickým náradím buďte pozorní a dávajte pozor na to, čo robíte a postupujte logicky. Elektrické náradie nepoužívajte, keď ste unavení alebo ste pod vplyvom drog, alkoholu alebo liekov.** Okamih nepozornosti pri používaní elektrického náradia môže spôsobiť vážne zranenia.
- 2) **Noste osobné ochranné pomôcky a vždy používajte ochranné okuliare.** Nosenie osobných ochranných pomôcok, ako je protiprachová maska, protišmyková bezpečnostná obuv, ochranná prilba či ochrana sluchu, znižuje v závislosti od typu elektrického náradia a jeho použitia riziko poranení.
- 3) **Zabráňte neúmyselnému uvedeniu do prevádzky. Pred pripojením do elektrickej siete a/alebo k akumulátoru, pred upnutím alebo prenosom skontrolujte, či je elektrické náradie vypnuté.** Keď pri prenášaní elektrického náradia budete mať prst na vypínači alebo elektrické náradie zapojíte do elektrickej siete zapnuté, môže to spôsobiť nehodu.
- 4) **Skôr ako elektrické náradie zapnete, odstráňte nastavovacie nástroje alebo kľúče na skrutky.** Nástroj alebo kľúč, ktorý sa nachádza v otočnej časti elektrického náradia, môže spôsobiť poranenia.
- 5) **Vyhýbajte sa abnormálnej polohe držania tela. Zaisťte si bezpečný postoj a vždy udržiavajte rovnováhu.** Vďaka tomu budete môcť elektrické náradie lepšie kontrolovať pri neočakávaných situáciách.
- 6) **Noste vhodný odev. Nenoste široký odev ani šperky. Vlasy a odev sa nesmú dostať do blízkosti pohyblivých častí.** Voľný odev, šperky či dlhé vlasy môžu zachytiť pohybujúce sa časti.

- 7) **Ak sú namontované zariadenia na odsávanie a zachytávanie prachu, tak musia byť pripojené a správne používané.** Použitie odsávania môže znížiť ohrozenie prachom.
- 8) **Nepodceňujte bezpečnosť a vždy sa riaďte bezpečnostnými predpismi pre elektrické náradie, aj to aj v prípade, že ste oboznámení s používaním elektrického náradia a nepoužívate ho po prvýkrát.** Nepozorné konanie môže v niekoľkých sekundách spôsobiť závažné poranenia.

## Použitie a manipulácia s elektrickým náradím

- 1) **Elektrické náradie nevystavujte nadmernému zaťaženiu. Pri práci používajte elektrické náradie určené na daný účel.** Je lepšie a bezpečnejšie pracovať s vhodným elektrickým náradím v udávanom rozsahu výkonu.
- 2) **Nepoužívajte elektrické náradie s chybným spínačom.** Elektrické náradie, ktoré sa nedá zapnúť alebo vypnúť, je nebezpečné a musí sa opraviť.
- 3) **Pred nastavením prístroja, výmenou dielov nastavcov alebo odložením elektrického náradia odpojte zástrčku zo zásuvky a/alebo vyberte integrovaný akumulátor.** Toto opatrenie zabraňuje neúmyselnému spusteniu elektrického náradia.
- 4) **Nepoužitú elektrické náradie uschovajte mimo dosahu detí. Nedovoľte, aby elektrické náradie používali osoby, ktoré nie sú oboznámené s jeho obsluhou alebo si nečítali tieto pokyny.** Elektrické náradie je nebezpečné, ak ho používajú neskúsené osoby.

- 5) **Starostlivosť o elektrické náradie a nadstavce venujte náležitú pozornosť. Skontrolujte, či pohybujúce sa súčasti pracujú správne a či sa nezasekávajú, či nie sú časti zlomené alebo poškodené v takom rozsahu, že to ovplyvňuje funkciu elektrického náradia. Poškodené diely nechajte pred použitím elektrického náradia opraviť.** Príčinou mnohých úrazov je nesprávna údržba elektrického náradia.
- 6) **Rezné nástroje udržiavajte ostré a čisté.** Starostlivo udržiavané rezné nástroje s ostrými reznými hranami sa menej zasekávajú a ľahšie sa vedú.
- 7) **Elektrické náradie, nadstavec, nadstavce atď. používajte podľa týchto pokynov. Zohľadnite pritom pracovné podmienky a vykonávanú činnosť.** Používanie elektrického náradia na iné účely, ako je vyhradené, môže viesť k nebezpečným situáciám.
- 8) **Rukoväti a držadlá udržiavajte suché a bez stôp oleja a tuku.** Šmyklavé rukoväte a držadlá neumožňujú bezpečnú obsluhu a kontrolu elektrického náradia v nepredvídateľných situáciách.

#### Servis

- 1) **Opravou elektrického náradia poverte len kvalifikovaný odborný personál pri výhradnom použití originálnych náhradných dielov.** Tým sa zabezpečí zachovanie bezpečnosti elektrického náradia.

## ● Bezpečnostné upozornenia pre všetky použitia

### Všeobecné bezpečnostné upozornenia pre brúsenie a rezanie

- 1) **Toto elektrické náradie sa dá použiť ako brúska aj ako rezačka.** Prečítajte si všetky bezpečnostné upozornenia, pokyny, ilustrácie a údaje, ktoré dostanete s prístrojom. Ak nedodržíte všetky nasledovné pokyny, môže dôjsť k zásahu elektrickým prúdom, požiaru a/alebo vážnym poraneniam.
- 2) **Toto elektrické náradie nie je vhodné na brúsenie s brúsnymi papiermi, prácu s drôtenými kefami a leštenie.** Použitie, na ktoré nie je elektrické náradie určené, môže spôsobiť nebezpečenstvo a zranenie.
- 3) **Elektrické náradie nepoužívajte na žiadne funkcie, na ktoré nie je výslovne navrhnuté a určené výrobcom.** Takáto prestavba môže viesť k strate kontroly a vážnym zraneniam.
- 4) **Nepoužívajte žiadne nadstavce, ktoré nie sú špeciálne navrhnuté a určené výrobcom pre toto elektrické náradie.** To, že k svojmu elektrickému náradiu môžete pripevniť príslušenstvo, nezaručuje jeho bezpečné používanie.
- 5) **Prípustný počet otáčok nadstavca musí byť aspoň taký vysoký ako maximálny počet otáčok uvedený na elektrickom náradí.** Nadstavec, ktorý sa otáča rýchlejšie, než je povolené, sa môže zlomiť a odletieť.
- 6) **Vonkajší priemer a hrúbka nadstavca musia zodpovedať rozmerom vášho elektrického náradia.** Nesprávne dimenzované nadstavce nemôžu byť primerane chránené ani kontrolované.



- 7) **Rozmery na upevnenie nadstavca musia sedieť s rozmermi upevňovacích prostriedkov elektrického náradia.** Nadstavce, ktoré nie sú pripojené k elektrickému náradiu správne a rovno, sa otáčajú nerovnomerne, veľmi silno vibrujú a môžu spôsobiť stratu kontroly nad náradím.
- 8) **Nepoužívajte poškodené nadstavce. Pred každým použitím skontrolujte nadstavce, ako napríklad brúsne kotúče na triesky a praskliny, brúsne taniere na praskliny, opotrebovanie alebo nadmerné opotrebovanie, drôtené kedy na uvoľnené alebo zlomené drôty. Ak elektrické náradie alebo nadstavec spadne, skontrolujte, či nedošlo k poškodeniu, prípadne použite nepoškodený nadstavec. Po skontrolovaní a nasadení nadstavca sa vy a osoby v blízkosti držte mimo úrovne rotujúceho nadstavca a na minútu nechajte prístroj bežať maximálnou rýchlosťou.** Poškodené nadstavce sa počas tohto skúšania zvyčajne zlomia.
- 9) **Noste osobné ochranné pomôcky. V závislosti od spôsobu použitia noste ochranu tváre, ochranu očí alebo ochranné okuliare. Ak je to vhodné, používajte protiprachovú masku, ochranu sluchu, ochranné rukavice alebo špeciálnu zásteru, ktoré vás ochránia pred malými časticami abrazíva a materiálů.** Oči musia byť chránené pred odlietajúcimi úlomkami, ktoré vznikajú pri rôznych použitíach. Protiprachová maska alebo respirátor musí filtrovať prach, ktorý vzniká pri akomkoľvek používaní. Ak ste dlho vystavení hlasnému hluku, môžete utrpieť stratu sluchu.
- 10) **Udržujte ostatné osoby v bezpečnej vzdialenosti od vášho pracovného priestoru. Každý, kto vchádza do pracovného priestoru, musí nosiť osobné ochranné pomôcky.** Úlomky obrobku alebo zlomené kúsky nadstavca môžu odletieť a spôsobiť zranenie aj mimo priameho pracovného priestoru.
- 11) **Ak pri práci môže nástroj naraziť na skryté elektrické vedenia alebo na vlastný sieťový kábel, držte elektrické náradie len za izolované plochy rukoväte.** Pri kontakte so živým vedením môžu byť kovové časti zariadenia vystavené napätiu a spôsobiť úraz elektrickým prúdom.
- 12) **Napájací kábel sa nesmie nachádzať v blízkosti rotujúceho nadstavca.** Ak stratíte kontrolu nad prístrojom, môže sa prerezať alebo zachytiť napájací kábel a ruky alebo prsty sa môžu dostať do rotujúceho nadstavca.
- 13) **Nikdy neodkladajte elektrické náradie, pokiaľ sa nadstavec úplne nezastaví.** Rotujúci nadstavec sa môže dostať do kontaktu s odkladacou plochou, čo môže spôsobiť stratu kontroly nad elektrickým náradím.
- 14) **Elektrické náradie nenechávajte bežať pri prenášaní.** Váš odev môže náhodne zachytiť rotujúci nadstavec a nadstavec sa vám môže zarezať do tela.
- 15) **Vetracie otvory elektrického náradia pravidelne čistite.** Ventilátor motora vtiahne prach do telesa a silné hromadenie kovového prachu môže spôsobiť elektrické nebezpečenstvo.
- 16) **Nepoužívajte elektrické náradie v blízkosti horľavých materiálov.** Iskry by mohli spôsobiť vznietenie týchto materiálov.
- 17) **Nepoužívajte nadstavce, ktoré vyžadujú kvapalnú chladivosť.** Použitie vody alebo iných chladiacich kvapalín môže spôsobiť zásah elektrickým prúdom.

## **Spätný ráz a zodpovedajúce bezpečnostné upozornenia:**

Spätný ráz je náhla reakcia v dôsledku uviaznutého alebo zaseknutého rotujúceho nadstavca, ako je brúsny kotúč, brúsny tanier, drôtená kefa atď. Zaseknutie alebo uviaznutie má za následok náhle zastavenie rotujúceho nadstavca. V dôsledku toho elektrické náradie nekontrolovane zrýchli svoj pohyb proti smeru otáčania nadstavca v blokovanom bode.

Napríklad, ak sa brúsny kotúč zasekne alebo uviazne v obrobku, hrana brúsneho kotúča ponorená do obrobku sa môže zachytiť, a tým zlomiť brúsny kotúč alebo spôsobiť spätný ráz. Brúsny kotúč sa potom pohybuje smerom k operátorovi alebo od neho, v závislosti od smeru otáčania kotúča v mieste blokovania. Pri tom sa brúsne kotúče môžu zlomiť.

Spätný ráz je dôsledkom nesprávneho použitia elektrického náradia a/alebo chybných pracovných podmienok. Tomu možno zabrániť vhodnými preventívnymi opatreniami, ako je opísané nižšie.

- 1) **Elektrické náradie držte pevne a telo a ramená dajte do polohy, kde môžete absorbovať spätné sily. Počas rozbíhania náradia vždy používajte pomocnú rukoväť, ak je ňou náradie vybavené, aby ste mali čo najväčšiu možnú kontrolu nad spätnými rázmi alebo reakčnými momentami.** Obsluha môže pomocou preventívnych opatrení zvládnuť spätný ráz a reakčné sily.
- 2) **Nikdy nedávajte ruku do blízkosti rotujúcich nadstavcov.** Nadstavec sa môže počas spätného rázu pohybovať smerom k vašej ruke.
- 3) **Svojím telom sa vyhýbajte oblastiam, v ktorých sa bude elektrické náradie pohybovať v prípade spätného rázu.** Spätný ráz posúva elektrické náradie v opačnom smere, ako je pohyb brúsneho kotúča v mieste blokovania.

- 4) **Obzvlášť opatrne pracujte v rohoch, na ostrých hranách atď. Zabráňte tomu, aby nadstavce narážali do obrobku a zasekávali sa.** Rotujúci nadstavec má tendenciu zaseknúť sa v rohoch, na ostrých hranách alebo po odrazení. To spôsobuje stratu kontroly alebo spätný ráz.
- 5) **Nepoužívajte listy reťazovej pily na rezanie dreva ani diamantové rezné kotúče so vzdialenosťou medzi segmentmi vyššou ako 10 mm, ani ozubené pilové listy.** Takéto nadstavce často spôsobujú spätný ráz a stratu kontroly.

## **Špeciálne bezpečnostné upozornenia pre brúsenie a rezanie:**

- 1) **Používajte iba brúsky schválené pre vaše elektrické náradie a ochranný kryt, ktorý je pre tieto brúsky k dispozícii.** Brúsky, ktoré nie sú určené pre elektrické náradie, nemôžu byť dostatočne chránené a nie sú bezpečné.
- 2) **Vyhnuté brúsne kotúče musia byť namontované tak, aby ich brúsny povrch nevyčnieval nad rovinu okraja ochranného krytu.** Nesprávne namontované brúsne kotúče, ktoré siahajú za rovinu okraja ochranného krytu, nemôžu byť primerane chránené.
- 3) **Ochranný kryt musí byť bezpečne pripevnený k elektrickému náradu a musí byť nastavený na maximálnu bezpečnosť tak, aby bola obsluha vystavená čo najmenej voľnej časti kotúča.** Ochranný kryt pomáha chrániť obsluhu pred úlomkami, náhodným kontaktom s brúsnym telesom a iskrami, ktoré by mohli zapáliť odev.
- 4) **Brúsne kotúče sa môžu používať iba na odporúčané spôsoby použitia. Napríklad: Nikdy nebrúste bočným povrchom rezného kotúča.** Rezné kotúče sú určené na odstránenie materiálu okrajom kotúča. Bočná sila na tieto kotúče môže spôsobiť ich zlomenie.

- 5) **Vždy používajte nepoškodené upínacie príruby správnej veľkosti a tvaru pre brúsny kotúč, ktorý ste vybrali.** Vhodné príruby podporujú brúsny kotúč, a tým znižujú nebezpečenstvo jeho zlomenia. Príruby rezných kotúčov sa môžu líšiť od prírub iných brúsnych kotúčov.
- 6) **Nepoužívajte opotrebované brúsne náradia.** Brúsny kotúč pre väčšie elektrické náradia nie je navrhnutý pre vyššie rýchlosti menších elektrických náradí a môže sa zlomiť.
- 7) **Pri nasadzovaní kotúčov na dvojité účel používajte vždy vhodný ochranný kryt na realizované využitie.** Ak nepoužijete správny ochranný kryt, nebudete dostatočne chránení a môže dôjsť k ťažkým poraneniam.
- 3) **Ak sa rezný kotúč zasekne alebo vy prestanete pracovať, elektrické náradie vypnite a držte ho v stabilnej polohe, až kým sa kotúč nezastaví. Nikdy sa nepokúšajte vytiahnuť z rezu ešte bežiaci rezný kotúč, v opačnom prípade môže dôjsť k spätnému rázu.** Identifikujte a odstráňte príčinu zaseknutia.
- 4) **Ak je elektrické náradie v obrobru, nezapínajte ho znova. Pred opatrným pokračovaním v rezaní nechajte rezný kotúč dosiahnuť svoju plnú rýchlosť.** V opačnom prípade sa kotúč môže zaseknúť, vyskočiť z obrobru alebo spôsobiť spätný ráz.
- 5) **Platne alebo veľké obrobykky podoprite, aby sa znížilo riziko spätného rázu spôsobeného zaseknutým rezným kotúčom.** Veľké obrobykky sa môžu ohýbať pod vlastnou váhou. Obrobok musí byť podopretý na oboch stranách kotúča, a to v blízkosti reznej línie aj na okrají.

### Ďalšie špeciálne bezpečnostné upozornenia pre rezanie:

- 1) **Zabráňte zablokovaniu rezného kotúča alebo nadmernému prítlaku. Nevykonávajte príliš hlboké rezy.** Preťaženie rezného kotúča zvyšuje jeho namáhanie a náchylnosť na zablokovanie alebo zaseknutie a tým aj možnosť spätného rázu alebo zlomenia brúsneho telesa.
- 2) **Vyhňte sa oblasti pred a za rotujúcim rezným kotúčom.** Ak pohybuje rezným kotúčom v obrobru od seba, elektrické náradie s rotujúcim kotúčom sa môže v prípade spätného rázu vymrštiť priamo na vás.
- 6) **Mimoriadne opatrní buďte pri „ponorných rezoch“ do existujúcich stien alebo iných oblastí, ktoré nie sú viditeľné.** Ponorený brusovaci kotúč môže pri rezaní spôsobiť spätný ráz a naraziť do plynových alebo vodovodných potrubí, elektrických vedení alebo iných predmetov.
- 7) **Nerobte zakrivené rezy.** Preťaženie rezného kotúča zvyšuje jeho namáhanie a náchylnosť na zablokovanie alebo zaseknutie, a tým aj možnosť spätného rázu alebo zlomenia brúsneho telesa, čo môže viesť k ťažkým poraneniam.

### ● Povolené príslušenstvo

	Max. priemer Ø (mm)	Max. hrúbka (mm)	Rozmer závit	Otáčky (min <sup>-1</sup> )	Obvodová rýchlosť (m/s)	Náradie
Rezných kotúčov	230	2,6	M14	6 500	80	Zahnutý kolíkový kľúč 

	<b>Max. priemer Ø (mm)</b>	<b>Max. hrúbka (mm)</b>	<b>Rozmer závitu</b>	<b>Otáčky (min<sup>-1</sup>)</b>	<b>Obvodová rýchlosť (m/s)</b>	<b>Náradie</b>
Brúsne kotúče	230	6	M14	6 500	80	Zahnutý kolíkový kľúč 

## ● Skladovanie odporúčaných nastavcov a manipulácia s nimi

- S brúsnymi nástrojmi zaobchádzajte a prepravujte ich opatrne.
- Brúsne nástroje skladujte tak, aby neboli vystavené žiadnemu mechanickému poškodeniu ani vplyvom okolia (napr. vlhkosti).

## ● Upozornenia k práci

### UPOZORNENIE

- ▶ Brúsne kotúče sa môžu používať iba na odporúčané spôsoby použitia. Inak by sa mohli zlomiť, poškodiť a spôsobiť poranenia.
  - Pri použití ochranného krytu typu A (ochranného krytu na rezanie) na bočné brúsenie si môžu ochranný kryt a obrobok navzájom prekážať, čo vedie k nedostatočnej kontrole.
  - Pri použití ochranného krytu typu B (ochranného krytu na brúsenie) na rezanie so spojenými reznými kotúčmi hrozí zvýšené riziko, že budete vystavení odlietajúcim iskrám a časticiam, ako aj úlomkom brúsneho kotúča v prípade, že sa brúsny kotúč zlomí.
  - Pri použití ochranného krytu typu A (ochranného krytu na rezanie) a typu B (ochranného krytu na brúsenie) na rezanie alebo bočné brúsenie v betóne alebo murive hrozí zvýšené riziko, že budete vystavení prachu a že stratíte kontrolu, čo bude mať za následok spätný ráz.



### Brúsenie

Rezné kotúče nikdy nepoužívajte na brúsenie!

- Uhlovou brúskou pohybujte po obrobku tam a späť s miernym tlakom.
- Pri mäkkých materiáloch pohybujte brúsnym kotúčom po obrobku pod malým uhlom, pri tvrdých materiáloch pod trochu väčším uhlom.



### Rezanie

Brúsne kotúče nikdy nepoužívajte na rezanie!

- Používajte len testované rezné alebo brúsne kotúče, ktoré sú vystužené vláknom a majú povolenú obvodovú rýchlosť 80 m/s a viac.

### POZOR!

- ▶ Brúsny nástroj sa po vypnutí ešte točí. Nezastavujte ho zatlačením z boku.
- **Zaistite obrobok.** Obrobok držte pevne pomocou upínacích zariadení/zveráka. Je to istejšie než rukou.
- **Pred odložením produktu vždy vypnite a počkajte, kým sa produkt zastaví.**
- **Ak vypadne prúd alebo sa vytiahne sieťová zástrčka, okamžite uvoľnite vypínač.** Dajte ho do polohy VYP. Predídete tak nekontrolovanému opätovnému spusteniu.
- **Produkt používajte len na suchý rez, príp. suché brúsenie.**
- Prídavná rukoväť  musí byť na produkte namontovaná pri akýchkoľvek prácach.
- **Materiál obsahujúci azbest sa nesmie spracovávať.** Azbest sa považuje za karcinogénny.

**⚠ NEBEZPEČENSTVO!  
NEBEZPEČENSTVO PORANENIA!**

► **PRODUKTOM PO OBROBKU POHYBUJTE VŽDY PROTICHODNE.** Pri opačnom smere hrozí nebezpečenstvo spätného rázu. Produkt môže byť vytlačený z rezu.

- **Produkt musí byť vždy zapnutý, keď ním mierite na obrobok.** Po opracovaní obrobku z neho produkt zdvihnite a až potom ho vypnite.
- **Počas práce držte produkt vždy pevne oboma rukami.** Zaistíte pevnú stabilitu.
- Aby bol účinok brúsenia čo najlepší, produktom pohybujte po obrobku tam a späť rovnomerne pod uhlom od 30° až 40° (medzi brúsnym kotúčom a obrobkom).
- **Pri opracovávaní šikmých plôch nesmiete produktom na obrobok tlačiť príliš silno.** Keď otáčky rýchlo klesnú, musíte znížiť silu, ktorou na obrobok tlačíte, aby ste zabezpečili bezpečnú a efektívnu prácu. Ak sa produkt náhle úplne zastaví alebo zasekne, musíte okamžite vypnúť napájanie.
- **Rezanie: Pracujte s miernym posúvaním a rezací kotúč nenakláňajte.**
- **Brúsne a rezné kotúče sú pri práci veľmi horúce – pred tým, ako sa ich dotknete, ich nechajte úplne vychladnúť.**
- **Produkt nikdy nepoužívajte na iné účely, než je určený.**
- **Keď idete zapojiť sieťovú zástrčku do zásuvky, vždy skontrolujte, či je produkt vypnutý.**
- **V prípade nebezpečenstva okamžite vytiahnite sieťovú zástrčku zo zásuvky.** Zaistíte, aby boli produkt a sieťová zástrčka ľahko prístupné a v prípade núdze ste sa k nim vedeli bez problémov dostať.
- **Ak si chcete urobiť prestávku v práci, vykonať nejaké práce na produkte a keď produkt nepoužívate, vždy vytiahnite sieťovú zástrčku zo zásuvky.** Produkt sa musí vždy udržiavať čistý, suchý a bez oleja alebo mazív.

- **Vždy buďte pozorní! Vždy dávajte pozor na to, čo robíte, a vždy konajte s rozumom.** Ak sa neviete sústrediť alebo sa necítite dobre, produkt v žiadnom prípade nepoužívajte.

**⚠ VÝSTRAHA!**



Noste ochranné okuliare a



protiprachovú masku!

● **Obsluha**

● **Montáž/prestavenie ochrany pri brúsení**

Obr. G

**⚠ VÝSTRAHA! NEBEZPEČENSTVO PORANENIA!**



Pred vykonaním nastavení, pred údržbou, pred čistením produktu a keď produkt nepoužívate, vypnite ho a odpojte ho od napájania!

**⚠ VÝSTRAHA! NEBEZPEČENSTVO PORANENIA!**

- Uhlovú brúsku používajte vždy s ochranou pri brúsení [10]. Ochrana pri brúsení musí byť riadne pripevnená na uhlovú brúsku. Nastavte ju tak, aby bola dosiahnutá čo najväčšia bezpečnosť, t. j. aby čo najmenšia časť brúsneho kotúča alebo rezného kotúča smerovala otvorená k obsluhujúcej osobe. Ochrana pri brúsení by mala obsluhujúcu osobu chrániť pred úlomkami a náhodným kontaktom s brúsnym telesom.
- Dbajte na to, aby bola ochrana pri brúsení [10] namontovaná aspoň v takom uhle ako prídavná rukoväť [8] (obr. C). Inak by ste sa mohli na brúsnom, príp. reznom kotúči poraniť.

- Ochrana pri brúsení **10** nasadíte v uvedenom smere.  
Ochrana pri brúsení sa dá nasadiť a vybrať len v tejto polohe.  
Ochrana pri brúsení otáčajte, až kým prvýkrát zreteľne nezacvakne.
- Teraz zatlačte páčku **9** a ochranu pri brúsení otáčajte do požadovanej polohy (pracovná poloha), až kým zreteľne nezacvakne.
- Skontrolujte, či je ochrana pri brúsení **10** riadne zacvaknutá. Páčka **9** musí byť zacvaknutá a ochrana pri brúsení sa nesmie dať točiť.

## ● Montáž nastavca na ochranu pri rezaní

Obr. G

### ⚠ VÝSTRAHA! NEBEZPEČENSTVO PORANENIA!



Pred vykonaním nastavení, pred údržbou, pred čistením produktu a keď produkt nepoužívate, vypnite ho a odpojte ho od napájania!

### UPOZORNENIE

- Pri rezaní namontujte na ochranu pri rezaní **10** nastavce na ochranu pri brúsení **10a**.

- Nastavec na ochranu pri rezaní **10a** namontujte tou stranou, na ktorej je uvedený smer chodu.
- Nastavec na ochranu pri rezaní **10a** nasúvajte na ochranu pri brúsení **10**, kým nastavce na ochranu pri rezaní nezacvakne.

## ● Odobratie nastavca na ochranu pri rezaní

Obr. G

### ⚠ VÝSTRAHA! NEBEZPEČENSTVO PORANENIA!



Pred vykonaním nastavení, pred údržbou, pred čistením produktu a keď produkt nepoužívate, vypnite ho a odpojte ho od napájania!

- Zárez **10b** na nastavci na ochranu pri rezaní **10a** vytlačte z ochrany pri brúsení **10**.
- Nastavec na ochranu pri rezaní **10a** vyberte z ochrany pri brúsení **10**.

## ● Montáž prídavnej rukoväte

### ⚠ POZOR!

- Z bezpečnostných dôvodov sa smie tento produkt používať len s prídavnou rukoväťou **8**. Inak to môže mať za následok poranenia. Prídavná rukoväť sa dá naskrutkovať podľa druhu práce naľavo, napravo alebo hore na hlavu produktu.

Podľa druhu práce naskrutkujte rukoväť na závit rukoväte naľavo/napravo/hore na produkt.

## ● Montáž/výmena brúsneho/rezného kotúča

Obr. D, E

### ⚠ VÝSTRAHA! NEBEZPEČENSTVO PORANENIA!



Pred vykonaním nastavení, pred údržbou, pred čistením produktu a keď produkt nepoužívate, vypnite ho a odpojte ho od napájania!

Pri výmene brúsnych kotúčov alebo rezných kotúčov noste vždy ochranné rukavice. Brúsne alebo rezné kotúče sú po použití veľmi horúce. Skôr ako sa brúsneho alebo rezného kotúča dotknete, nechajte ho úplne vychladnúť.

Dávajte pozor na rozmery brúsnych alebo rezných kotúčov. Skrutkový otvor musí na montážnu prírubu pasovať bez vôle. Nepoužívajte žiadne redukcie ani adaptéry.

- Skontrolujte brúsny alebo rezný kotúč. Nesmie byť poškodený, vlhký ani popraskaný. Inak by sa mohli pri používaní zlomiť a spôsobiť poranenia.

### UPOZORNENIE

- ▶ Používajte bezpodmienečne len neznečistené kotúče.

- Používajte len brúsne nástroje, ktorých uvedené otáčky sú minimálne také vysoké, ako sú otáčky na voľnobehu uvedené na produkte. Používajte len také kotúče, ktoré ešte neprekročili dátum spotreby.

### ⚠ POZOR! NEBEZPEČENSTVO PORANENIA!

- ▶ Tlačidlo na zablokovanie vretena **11** stláčajte len vtedy, keď sa montážne vreteno **16** netočí.

1. Tlačidlo na zablokovanie vretena **11** stlačte na zablokovanie vretena.
2. Zaisťovaciu prírubu **15** uvoľnite pomocou zahnutého kolíkového kľúča **18** (obr. E).
3. Namontovanie plochého brúsneho/rezného kotúča:  
Brúsny/rezný kotúč priložte popísanou stranou k produktu na podpornú prírubu **17**.
4. Namontovanie brúsneho/rezného kotúča s prehĺbeným stredom:  
Brúsny/rezný kotúč priložte prehĺbenou stranou k zaisťovacej prírubu.

### UPOZORNENIE

- ▶ Ak sa kotúč po výmene točí nepravidelne alebo vibruje, tento kotúč sa musí okamžite opäť vymeniť.

- V záujme bezpečnosti nechajte produkt po výmene kotúča bežať 60 sekúnd na najvyšších otáčkach. Všimajte si nezvyčajné zvuky a tvorbu iskier.
- Skontrolujte, či sú všetky upevňovacie diely správne pripevnené.

- Dbajte na to, aby sa zhodovala šípka smeru otáčania (ak tam je) na rezných alebo brúsnych kotúčoch (aj diamantových rezných kotúčoch) so smerom točenia produktu (šípka smeru točenia na produkte).

### ● Zapnutie a vypnutie

Obr. F

- Pred použitím skontrolujte pripevnený nástroj. Nástroj
  - musí byť namontovaný správne
  - sa musí vedieť voľne točiť
  - nesmie byť poškodený
  - nesmie mať praskliny
  - nesmie byť vlhký
- Vykonajte 60-sekundový skúšobný chod. Nepoužívajte neokrúhle ani vibrujúce nástroje. Všimajte si nezvyčajné zvuky a tvorbu iskier. Po skúšobnom chode skontrolujte, či sú všetky upevňovacie diely správne pripevnené.

### UPOZORNENIE

- ▶ Pred kontaktom s materiálom zapnite uhlovú brúsku a až potom produkt priblížite k obrobku.

### Zapnutie

1. Uzamknutie spúšte **5** stlačte a podržte v smere upevňovacieho vretena.
2. Vypínač **4** stlačte smerom k rukoväti **1**.

### Vypnutie

- Vypínač **4** opäť uvoľnite.

### Trvalá prevádzka

1. Spustenie trvalej prevádzky:
  - Zapnite produkt.
  - Uzamknutie spúšte **5** stlačte dopredu smerom k produktu.
2. Ukončenie trvalej prevádzky:
  - Vypínač **4** zatlačte krátko smerom k ploche rukoväte na produkte.

## ● Nastavenie rýchlosti otáčania

- Rýchlosť otáčania nastavte na paneli na ovládanie rýchlosti otáčania [14]:
  - Stupeň **1**: najnižšia rýchlosť
  - Stupeň **6**: najvyššia rýchlosť
- Zvýšenie rýchlosti otáčania: Stlačte tlačidlo na ovládanie rýchlosti otáčania + [14a].
- Zníženie rýchlosti otáčania: Stlačte tlačidlo na ovládanie rýchlosti otáčania - [14a].
- Vyskúšajte si to a zistíte tak požadovanú rýchlosť.

## ● Otáčanie rukoväte

Obr. B, I

### ⚠ VÝSTRAHA! NEBEZPEČENSTVO PORANENIA!



Pred vykonaním nastavení, pred údržbou, pred čistením produktu a keď produkt nepoužívate, vypnite ho a odpojte ho od napájania!

- Rukoväť [1] sa dá otáčať o 90° doprava alebo doľava (obr. B).
  - Vypínač [4] sa vďaka tomu dá posunúť do výhodnej polohy pre dané pracovné podmienky.
1. Vytiahnite nastavovacie tlačidlo na rukoväť [6] a otočte rukoväť [1] (obr. I).
  2. Nechajte rukoväť [1] zacvaknúť.

## ● Pripojenie/odpojenie vyberateľného napájacieho kábla

Obr. H

### ⚠ POZOR! NEBEZPEČENSTVO PORANENIA!

- ▶ Pred pripojením alebo odpojením vyberateľného napájacieho kábla z produktu vždy odpojte sieťovú zástrčku [3] zo zásuvky.

## UPOZORNENIE

- ▶ Otočením zásuvného prípravku [2] vyberateľného napájacieho kábla [3] zaistíte alebo odistíte spojenie.

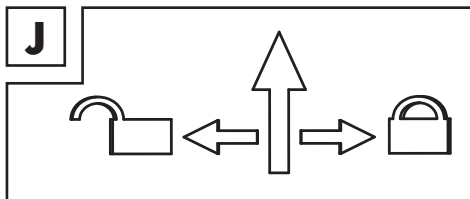

## Pripojenie napájacieho kábla

1. Zásuvný prípravok [2] zasuňte až na doraz do puzdra na otočnej rukoväti [1].
2. Na zaistenie otočte zásuvný prípravok [2] do polohy .
3. Jemne a bez otočenia potiahnite za napájací kábel [3], aby ste skontrolovali, či je zásuvný prípravok [2] zaistený.

## Odpojenie napájacieho kábla

1. Na odistenie otočte zásuvný prípravok [2] do polohy .
2. Vytiahnite zásuvný prípravok [2] z puzdra na otočnej rukoväti [1].

## ● Údržba a čistenie

### ⚠ VÝSTRAHA! NEBEZPEČENSTVO PORANENIA!







Pred vykonaním nastavení, pred údržbou, pred čistením produktu a keď produkt nepoužívate, vypnite ho a odpojte ho od napájania!

## UPOZORNENIE

- ▶ Nedodané náhradné diely (ako napr. uhlíkové kefy) si môžete objednať cez našu servisnú zákaznícku linku (pozri „Servis“).
- Na čistenie produktu nepoužívajte žiadne ostré predmety. Do vnútra produktu sa nesmú dostať žiadne tekutiny. V opačnom prípade sa produkt môže poškodiť.



- Uhlíkové kedy smie vymieňať výlučne servisné stredisko alebo uznávaný odborný servis. Inak je produkt bezúdržbový.
- Ak je napájací kábel poškodený, musí sa vymeniť za špeciálny napájací kábel, ktorý si môžete kúpiť od výrobcu alebo cez jeho zákaznícku službu:
  - Zástrčka VDE: 99944884706
  - Zástrčka BS: 99944884702
- Produkt čistíte pravidelne, najlepšie vždy hneď po ukončení práce.
- Teleso vyčistíte suchou handrou. V žiadnom prípade nepoužívajte benzín, rozpúšťadlá ani prostriedky, ktoré by mohli zničiť plast.
- Na dôkladné vyčistenie produktu je potrebný vysávač.
- Ventiláčné otvory musia byť vždy voľné.
- Vyčistíte prachový filter :
  - Prachový filter  otvorte tak, že rukoväť na prachový filter  vytiahnete pomocou nejakého malého nástroja.
  - Prachový filter  pravidelne čistíte mäkkou kefkou.
  - Zatvorte prachový filter .
- Nalepený prach z brúsenia odstráňte štetcom.

## ● Náhradné diely/príslušenstvo

- Zákazníci si môžu kompatibilné náhradné akumulátory a nabíjačky kúpiť cez internetový obchod LIDL [www.lidl.de](http://www.lidl.de).
- Na objednávku si pripravte objednávacie číslo.
- Objednávky sa dajú zadávať len online.
- Pre viac informácií sa obráťte na zákaznícku linku Lidl Service (pozri „Servis“).

Diel	Objednávacie číslo
Vyberateľný napájací kábel so sieťovou zástrčkou 	99944884702 (zástrčka BS)
	99944884706 (zástrčka VDE)

## ● Likvidácia

Obal pozostáva z ekologických materiálov, ktoré môžete odovzdať na miestnych recyklačných zberných miestach.



Všimajte si prosím označenie obalových materiálov pre triedenie odpadu, sú označené skratkami (a) a číslami (b) s nasledujúcim významom: 1-7: Plasty/20-22: Papier a kartón/80-98: Spojené látky.

## Výrobok:



Výrobok vr. príslušenstva a obalové materiály sú recyklovateľné a podliehajú rozšíreniu zodpovednosti výrobcu.

Pre lepšie spracovanie odpadu ich zlikvidujte oddelene podľa obrázkov Info-tri (informácie o triedení).

Triman-Logo platí iba pre Francúzsko.



O možnostiach likvidácie opotrebovaného výrobku sa môžete informovať na Vašej obecnej alebo mestskej správe.



Ak výrobok doslúžil, v záujme ochrany životného prostredia ho neodhodte do domového odpadu, ale odovzdajte na odbornú likvidáciu. Informácie o zberných miestach a ich otváracích hodinách získate na Vašej príslušnej správe.

## ● Záruka

Výrobok bol starostlivo vyrobený v súlade s prísnymi smernicami kvality a pred dodaním dôkladne otestovaný. V prípade materiálových alebo výrobných chýb máte zákonné práva voči predajcovi výrobku. Vaše zákonné práva nie sú žiadnym spôsobom obmedzené našou zárukou uvedenou nižšie.

Záruka na tento výrobok je 5 roky od dátumu nákupu. Záručná doba začína plynúť dátumom kúpy. Originál dokladu o kúpe si uschovajte na bezpečnom mieste, pretože tento doklad je potrebný ako dôkaz o kúpe.

Akkoľvek poškodenie alebo nedostatky prítomné už v čase nákupu je potrebné nahlásiť ihneď po vybalení výrobku.

Ak sa v priebehu 5 rokov od dátumu zakúpenia preukáže, že výrobok vykazuje chyby materiálu alebo spracovania, podľa vlastného uváženia Vám ho bezplatne opravíme alebo vymeníme. Záručná doba sa na základe poskytnutej záručnej reklamácie nepredlžuje. To platí aj pre vymenené alebo opravené diely.

Táto záruka je neplatná, ak bol výrobok poškodený alebo nesprávne používaný alebo udržiavaný.

Záruka sa vzťahuje na chyby materiálu a výrobné chyby. Táto záruka sa nevzťahuje na časti výrobku, ktoré podliehajú bežnému opotrebovaniu, a preto sa považujú za opotrebovateľné diely (napr. batérie, nabíjateľné batérie, hadice, atramentové kazety), ani na poškodenie krehkých častí, napr. spínačov alebo častí zo skla.

## ● Postup v prípade poškodenia v záruke

Pre zaručenie rýchleho spracovania Vašej požiadavky dodržte prosím nasledujúce pokyny:

Pre všetky otázky majte pripravený pokladničný doklad a číslo výrobku (IAN 448847\_2304) ako dôkaz o kúpe.

Číslo výrobku nájdete na typovom štítku, gravúre, na prednej strane Vášho návodu (dole vľavo) alebo ako nálepku na zadnej alebo spodnej strane.

Ak sa vyskytnú funkčné poruchy alebo iné nedostatky, najskôr telefonicky alebo e-mailom kontaktujte následne uvedené servisné oddelenie.

Produkt označený ako defektný potom môžete s priloženým dokladom o kúpe (pokladničný lístok) a uvedením, v čom spočíva nedostatok a kedy sa vyskytol, bezplatne odoslať na Vám oznámenú adresu servisného pracoviska.

## ● Servis

 **Servis Slovensko**

Tel.: 0800 008158

E-pošta: owim@lidl.sk

## ● EÚ vyhlásenie o zhode

### EÚ VYHLÁSENIE O ZHODE (448847\_2304)

IAN: 448847\_2304  
Identifikácia produktu: "PARKSIDE" Uholvá brúska  
Číslo modelu: HG11009

Uvedený predmet vyhlásenia je v zhode s príslušnými harmonizačnými právnymi predpismi Únie:

Smernica 2006/42/ES
Smernica 2014/30/EU
doplneniami

Odkazy na príslušné použité harmonizované normy alebo iné technické špecifikácie, v súvislosti s ktorými sa zhoda vyhlasuje:

Č. / Časti
Smernica 2006/42/ES
EN 62841-1:2015/A11:2022
EN IEC 62841-2-3:2021/A11:2021
Smernica 2014/30/EU
EN IEC 55014-1:2021
EN IEC 55014-2:2021
EN IEC 61000-3-2:2019/A1:2021
EN 61000-3-3:2013/A2:2021

Predmet vyššie uvedeného vyhlásenia je v súlade so smernicou Európskeho parlamentu a Rady 2011/65/EÚ z 8. júna 2011 o obmedzení používania určitých nebezpečných látok v elektrických a elektronických zariadeniach:

Č. / Časti
EN IEC 63000:2018

**Držiteľ technickej informácie:** OWIM GmbH & Co.KG

Podpísané za a v mene:

**OWIM GmbH & Co. KG, Stiftsbergstraße 1, 74167 Neckarsulm, Nemecko**

Toto vyhlásenie o zhode sa vydáva na výhradnú zodpovednosť výrobcu.

Preklad pôvodného vyhlásenia o zhode

Neckarsulm

30.10.2023

Miesto

Dátum

ppa. Stefan Haensel  
Prokurista

ppa. Jens Buchheim  
Prokurista



















SK











<b>Indicaciones de advertencia y símbolos empleados</b> .....	Página 139
<b>Introducción</b> .....	Página 140
Uso previsto .....	Página 140
Volumen de suministro .....	Página 140
Descripción de las piezas .....	Página 140
Datos técnicos .....	Página 141
<b>Indicaciones de seguridad</b> .....	Página 142
Indicaciones generales de seguridad para herramientas eléctricas .....	Página 142
Indicaciones de seguridad para todas las aplicaciones .....	Página 144
<b>Accesorios admisibles</b> .....	Página 148
<b>Conservación y manejo de las herramientas de inserción recomendadas</b> .....	Página 149
<b>Indicaciones de trabajo</b> .....	Página 149
<b>Funcionamiento</b> .....	Página 150
Montar/ajustar la protección de lijado .....	Página 150
Montaje del accesorio protector para cortar .....	Página 151
Desmontaje del accesorio protector para cortar .....	Página 151
Montar el mango desmontable .....	Página 151
Montar/cambiar el disco de corte/la muela abrasiva .....	Página 152
Encendido y apagado .....	Página 152
Ajuste de la velocidad de giro .....	Página 153
Girar el portaútil .....	Página 153
Conectar/desconectar el cable de conexión extraíble .....	Página 153
<b>Mantenimiento y limpieza</b> .....	Página 154
Piezas de repuesto/accesorios .....	Página 154
<b>Eliminación</b> .....	Página 154
<b>Garantía</b> .....	Página 155
Tramitación de la garantía .....	Página 156
<b>Asistencia</b> .....	Página 156
<b>Declaración UE de conformidad</b> .....	Página 157

## Indicaciones de advertencia y símbolos empleados

En el manual de instrucciones y en el embalaje se emplean las siguientes indicaciones de advertencia

 <p><b>¡PELIGRO!</b> Este símbolo con la palabra de señalización "Peligro" identifica un riesgo de nivel alto que, si no se evita, puede tener como consecuencia una lesión grave o incluso la muerte.</p>	 Tensión/corriente alterna
	 Revoluciones por minuto
 <p><b>¡ADVERTENCIA!</b> Este símbolo con la palabra de señalización "Advertencia" identifica un riesgo de nivel medio que, si no se evita, puede tener como consecuencia una lesión grave o incluso la muerte.</p>	 Clase de protección II
	 Utilizar únicamente en espacios interiores secos.
 <p><b>¡CUIDADO!</b> Este símbolo con la palabra de señalización "Cuidado" identifica un riesgo de nivel bajo que, si no se evita, puede tener como consecuencia una lesión menor o de tipo leve.</p>	 ¡Utilice protección auditiva!
	 ¡Utilice gafas de protección!
 <p><b>NOTA:</b> Este símbolo con la palabra de señalización "Nota" ofrece más información útil.</p>	  <p>Lea el manual de instrucciones.</p>
 ¡Peligro de descarga eléctrica!	
 Velocidad al ralentí	 Proteja este producto contra la humedad.
 <p>¡Apague el producto y desconéctelo de la red eléctrica si no lo está usando y antes de efectuar cualquier ajuste, ejecutar trabajos de mantenimiento o limpiarlo!</p>	 Trabaje manejando siempre el producto con las dos manos.
	 No utilice el dispositivo de protección para operaciones de corte.

	Utilice guantes de protección.		<b>¡CUIDADO!</b> No tocar ninguna pieza móvil.
	Utilice máscara antipolvo.		Apague el producto y desconéctelo del suministro de corriente antes de cambiar accesorios, limpiar y si no se está utilizando.
	Bloqueado		Indicaciones de seguridad Instrucciones de manipulación
	Desbloqueado		El marcado CE ratifica la conformidad con las directivas de la UE aplicables al producto.

## AMOLADORA ANGULAR

### ● **Introducción**

Enhorabuena por la adquisición de su nuevo producto. Ha optado por un producto de alta calidad. El manual de instrucciones forma parte de este producto. Contiene importantes indicaciones sobre seguridad, uso y eliminación. Antes de usar el producto, familiarícese con todas las indicaciones de manejo y de seguridad. Utilice el producto únicamente como se describe a continuación y para las aplicaciones indicadas. Adjunte igualmente toda la documentación en caso de entregar el producto a terceros.

### ● **Uso previsto**

- El producto es una herramienta para cortar y rectificar materiales metálicos, hormigón o baldosas sin utilizar agua.
- Cualquier otro uso o modificación del producto se considera contrario al uso previsto y conlleva considerables peligros.
- No asumimos ninguna responsabilidad por los daños resultantes de un uso inadecuado. El producto no ha sido concebido para el uso comercial.

### ● **Volumen de suministro**

- 1 Amoladora angular
- 1 Mango desmontable
- 1 Rejilla protectora 2 en 1
- 1 Llave de montaje de dos orificios
- 1 Cable de conexión extraíble con enchufe
- 1 Manual de instrucciones

### ● **Descripción de las piezas**

Fig. A, G

- 1 Portaútil giratorio
- 2 Dispositivo de conexión
- 3 Cable de conexión extraíble con enchufe
- 4 Interruptor de encendido/apagado
- 5 Bloqueo de accionamiento
- 6 Botón de ajuste del portaútil
- 7 Filtro de polvo
- 7a Mango para filtro de polvo
- 8 Mango desmontable
- 9 Palanca
- 10 Protección de lijado
- 10a Accesorio protector para cortar
- 10b Muesca
- 11 Botón de bloqueo de husillo
- 12 Rosca (3x) para mango desmontable
- 13 Cubierta para las escobillas de carbón
- 14 Panel de control de la velocidad de giro
- 14a Botones de control de velocidad de giro:  
+ (aumentar) y - (reducir)
- 14b Pantalla

Fig. D

- 15 Brida de bloqueo
- 16 Husillo de alojamiento
- 17 Brida de apoyo

Fig. E

- 18 Llave de montaje de dos orificios

## ● Datos técnicos

Tensión nominal:	230 V~, 50 Hz
Potencia nominal:	2 400 W
Velocidad al ralentí:	$n_0 \approx 500 \text{ min}^{-1}$
Dimensiones del disco:	$\varnothing 230 \text{ mm}$
Tamaño de rosca:	M14
Clase de protección:	II/□ (aislamiento doble)

## Información sobre el ruido y las vibraciones

El valor de emisión de ruido se calcula conforme a la EN 62841. El nivel de ruido ponderado A de la herramienta eléctrica suele ser:

### Valor de emisión de ruido

Nivel de presión acústica:	$L_{PA} = 95,4 \text{ dB}$
Incertidumbre:	$K = 3 \text{ dB}$
Nivel de potencia acústica:	$L_{WA} = 103,4 \text{ dB}$
Incertidumbre:	$K = 3 \text{ dB}$

## ⚠ ¡ADVERTENCIA!



¡Utilice protección auditiva!

### Valor total de vibraciones

Rectificado de superficies máx.:	$A_{hr, AG} = 5,9 \text{ m/s}^2$
Tronzado máx.:	$A_{hr, CO} = 5,4 \text{ m/s}^2$
Incertidumbre:	$K = 1,5 \text{ m/s}^2$

## NOTA

- ▶ El valor total de vibración y el valor de emisión de ruido indicados han sido medidos según un método de ensayo normalizado y pueden utilizarse para comparar una herramienta eléctrica con otra.
- ▶ Asimismo, el valor de emisión de vibración y el valor de emisión de ruido indicados pueden ser utilizados para una evaluación provisional de la carga.

## ⚠ ¡ADVERTENCIA!

- ▶ Durante el uso efectivo de la herramienta eléctrica, las emisiones de vibraciones y ruidos pueden diferir de los valores indicados en función del modo en que se utiliza la herramienta eléctrica y, en especial, del tipo de pieza de trabajo en cuestión. Intente mantener lo más baja posible la carga por vibraciones y ruidos. Llevar guantes de protección durante el uso de la herramienta de inserción y limitar el tiempo de trabajo son ejemplos de medidas para reducir la carga por vibración. Además, se deben tener en cuenta todas las partes del ciclo de funcionamiento (por ejemplo, los tiempos en los que la herramienta eléctrica está desconectada y aquellos, en los que está encendida, pero funcionando sin carga).

### ¡ADVERTENCIA!

- ▶ El rectificado de chapas delgadas u otras estructuras que tienden a vibrar mucho y tienen una gran superficie puede dar lugar a una emisión total de ruido mucho más elevada (hasta 15 dB) que los valores de emisión de ruido especificados.
- ▶ La emisión acústica de estas piezas de trabajo debe evitarse, en la medida de lo posible, con medidas adecuadas como, por ejemplo, con esteras de amortiguación pesadas y flexibles.
- ▶ El aumento de la emisión de ruido también debe tenerse en cuenta para la evaluación del riesgo de exposición al ruido y para la selección de la protección auditiva adecuada.



## Indicaciones de seguridad

### ● Indicaciones generales de seguridad para herramientas eléctricas

#### ¡ADVERTENCIA!

- ▶ **Lea todas las indicaciones de seguridad, instrucciones, ilustraciones y datos técnicos con los que cuenta esta herramienta eléctrica.** Las negligencias por la inobservancia de las siguientes instrucciones pueden provocar descarga eléctrica, incendio y/o lesiones graves.

**Guarde todas las indicaciones de seguridad e instrucciones en un lugar seguro para futuras referencias.**

La “herramienta eléctrica”, concepto empleado en las indicaciones de seguridad, hace referencia a herramientas eléctricas alimentadas por red (con cable de alimentación) o herramientas eléctricas que funcionan con batería (sin cable de alimentación).

## Seguridad en el área de trabajo

- 1) **Mantenga el área de trabajo limpia y bien iluminada.** Las áreas de trabajo desordenadas o poco iluminadas pueden provocar accidentes.
- 2) **No trabaje con la herramienta eléctrica en entornos potencialmente explosivos, en los que haya líquidos, gases o polvos inflamables.** Las herramientas eléctricas generan chispas, que pueden incendiar el polvo o los vapores.
- 3) **Mantenga alejados a los niños y otras personas durante el uso de la herramienta eléctrica.** En caso de distracción puede perder el control de la herramienta eléctrica.

## Seguridad eléctrica

- 1) **El enchufe de conexión de la herramienta eléctrica debe encajar en la toma de corriente. No modificar el enchufe en modo alguno. No utilice ningún adaptador con herramientas eléctricas conectadas a tierra.** Los enchufes no modificados y las tomas de corriente que coinciden reducen el riesgo de una descarga eléctrica.
- 2) **Evite el contacto corporal con superficies conectadas a tierra como tubos, calefacciones, cocinas y neveras.** Existe riesgo elevado por descarga eléctrica si su cuerpo está conectado a tierra.
- 3) **Mantenga alejadas las herramientas eléctricas de la lluvia o las humedades.** La penetración de agua en la herramienta eléctrica aumenta el riesgo de una descarga eléctrica.



- 4) **No utilice el cable de conexión para otros fines como llevar y colgar la herramienta eléctrica o desconectar el enchufe de la toma de corriente tirando del cable. Mantenga alejado el cable de conexión del calor, aceite, bordes afilados o partes móviles.** Los cables de conexión enredados o dañados aumentan el riesgo de una descarga eléctrica.
- 5) **Si trabaja con la herramienta eléctrica al aire libre, utilice solo cables de extensión apropiados para exteriores.** El uso de un cable de extensión apropiado para exteriores reduce el riesgo de una descarga eléctrica.
- 6) **Si no se puede evitar el uso de la herramienta eléctrica en un entorno húmedo, utilice un interruptor automático.** El uso de un interruptor automático reduce el riesgo de una descarga eléctrica.
- 3) **Evite un arranque involuntario. Cerciórese de que la herramienta eléctrica esté apagada antes de recogerla, transportarla o conectarla al suministro de corriente y/o la batería.** El transporte de la herramienta eléctrica con el dedo en el interruptor o conectar la herramienta eléctrica encendida al suministro de corriente puede provocar accidentes.
- 4) **Quite las herramientas de ajuste o llaves de tuercas antes de encender la herramienta eléctrica.** Una herramienta o llave, que se encuentre en una parte en movimiento de la herramienta eléctrica, puede provocar lesiones.
- 5) **Evite una postura anómala. Procure una posición segura y mantenga en todo momento el equilibrio.** De este modo, puede controlar mejor la herramienta eléctrica en situaciones inesperadas.
- 6) **Lleve ropa apropiada. No use ropa suelta o joyas. Mantenga alejado el pelo o la ropa de las partes móviles.** La ropa suelta, las joyas o el pelo largo pueden quedar enganchados en las partes móviles.

### Seguridad personal

- 1) **Esté atento y preste atención a lo que hace y proceda con sensatez a la hora de trabajar con la herramienta eléctrica. No utilice ninguna herramienta eléctrica si está cansado o bajo la influencia de drogas, alcohol o medicamentos.** Un momento de desatención durante el uso de la herramienta eléctrica puede provocar lesiones de gravedad.
- 2) **Use siempre gafas de protección y el equipo de protección individual.** El uso del equipo de protección individual como máscara antipolvo, calzado de seguridad antideslizante, casco de protección o protección auditiva, según el tipo y aplicación de la herramienta eléctrica, reduce el riesgo de lesiones.
- 7) **Si se pueden montar dispositivos de recogida y aspiración de polvo, estos deberán conectarse y utilizarse correctamente.** El uso de un dispositivo de aspiración de polvo puede reducir los peligros derivados del polvo.
- 8) **No cree un falso sentido de la seguridad y no pase por alto las normas de seguridad para herramientas eléctricas, incluso si está familiarizado con el uso de la herramienta.** Un manejo descuidado puede provocar lesiones graves en fracciones de segundo.

## Uso y cuidado de la herramienta eléctrica

- 1) **No sobrecargue la herramienta eléctrica. Utilice para su trabajo la herramienta eléctrica designada a tal fin.** Trabaje mejor y de forma más segura en la gama de potencia indicada con la herramienta eléctrica adecuada.
- 2) **No utilice ninguna herramienta eléctrica, cuyo interruptor esté defectuoso.** Una herramienta eléctrica que no se pueda encender o apagar resulta peligrosa y debe ser reparada.
- 3) **Desconecte el enchufe de la toma de corriente y/o quite la batería extraíble antes de realizar los ajustes en el dispositivo, cambiar las partes de la herramienta de inserción o colocar aparte la herramienta eléctrica.** Estas medidas de precaución evitan un arranque inesperado de la herramienta eléctrica.
- 4) **Mantenga las herramientas eléctricas que no utilice fuera del alcance de los niños. No deje que personas, que no estén familiarizadas con el uso de la herramienta o no hayan leído estas instrucciones, utilicen la herramienta eléctrica.** Las herramientas eléctricas son peligrosas si las utilizan personas sin experiencia.
- 5) **Trate con cuidado las herramientas eléctricas y las herramientas de inserción. Controle si las partes en movimiento funcionan correctamente y no se atascan, o si las partes que se encuentren rotas o dañadas afectan al funcionamiento de la herramienta eléctrica. Haga reparar las partes dañadas de la herramienta eléctrica antes de usarla.** Una gran cantidad de accidentes tienen su origen en un mantenimiento deficiente de las herramientas eléctricas.

- 6) **Mantenga afiladas y limpias las herramientas de corte.** Las herramientas de corte que están bien cuidadas y con los cantos cortantes afilados se atascan menos y son más cómodas de usar.
- 7) **Utilice las herramientas eléctricas, accesorios, herramientas de inserción etc. conforme a las instrucciones. Tenga en cuenta las condiciones de trabajo y la tarea a realizar.** El uso de herramientas eléctricas para aplicaciones distintas a las previstas puede provocar situaciones de peligro.
- 8) **Mantenga los mangos y las superficies de agarre secos, limpios y libres de aceite y grasa.** Los mangos y las superficies de agarre resbaladizo no permiten un manejo y control seguro de la herramienta eléctrica en situaciones imprevistas.

## Servicio técnico

- 1) **Encargue a un especialista cualificado la reparación de su herramienta eléctrica utilizando para ello únicamente piezas de recambio originales.** De este modo, se mantendrá la seguridad de la herramienta eléctrica.

## ● Indicaciones de seguridad para todas las aplicaciones

### Indicaciones de seguridad comunes para trabajos de rectificado y trabajos de corte

- 1) **Esta herramienta eléctrica debe utilizarse como rectificadora y máquina de corte.** Consulte las ilustraciones y lea todas las indicaciones de seguridad, instrucciones y datos suministrados con el dispositivo. El incumplimiento de cualquiera de las siguientes indicaciones puede provocar descargas eléctricas, incendios o lesiones graves.

- 2) **Esta herramienta eléctrica no es adecuada para trabajos con papel de lija ni con cepillos de alambres, ni tampoco para trabajos de pulido.** Cualquier uso que no esté previsto para la herramienta eléctrica puede provocar peligros y lesiones.
- 3) **No utilice la herramienta eléctrica para ninguna función para la que no esté expresamente diseñada, según el uso previsto por su fabricante.** Dicha utilización indebida puede provocar la pérdida de control y lesiones corporales graves.
- 4) **No utilice ninguna herramienta de inserción que no haya sido prevista y recomendada por el fabricante para esta herramienta eléctrica.** Por sí misma, la fijación del accesorio en su herramienta eléctrica no garantiza un uso seguro.
- 5) **La velocidad permitida de la herramienta de inserción debe ser al menos tan alta como la velocidad máxima indicada en la herramienta eléctrica.** Una herramienta de inserción que gire más rápido de lo permitido puede romperse o salir proyectada.
- 6) **El diámetro exterior y el grosor de la herramienta de inserción deben cumplir los valores indicativos de su herramienta eléctrica.** Es posible que las herramientas de inserción de dimensiones inadecuadas no puedan protegerse o controlarse suficientemente.
- 7) **Las dimensiones para la fijación de la herramienta de inserción deben coincidir con las dimensiones de las fijaciones de la herramienta eléctrica.** Las herramientas de inserción que no se puedan fijar con absoluta precisión en la herramienta eléctrica giran irregularmente, vibran con mucha fuerza y pueden provocar una pérdida del control.
- 8) **No utilice ninguna herramienta de inserción dañada. Antes de cada uso compruebe que las herramientas de inserción como las muelas abrasivas no estén astilladas y agrietadas, que los platos de rectificado no estén agrietados, desgastados o muy deteriorados, y que los cepillos de alambres no tengan los alambres sueltos o rotos. Si la herramienta eléctrica o la herramienta de inserción se caen, compruebe que no estén dañadas o utilice una herramienta de inserción intacta. Tras haber revisado e insertado la herramienta de inserción, manténgase y mantenga a las personas en las inmediaciones fuera del alcance de la herramienta de inserción giratoria y deje que el dispositivo funcione a la máxima velocidad durante un minuto.** Si están dañadas, las herramientas de inserción normalmente se rompen durante este tiempo de prueba.
- 9) **Utilice el equipo de protección individual. En función de la aplicación, utilice protección de cara integral, protección para los ojos o gafas de protección. Cuando proceda, utilice máscara antipolvo, protección auditiva, guantes de protección o un delantal especial, que mantenga alejadas las partículas abrasivas y de material.** Los ojos deberán estar protegidos de cuerpos extraños que pueden salir proyectados en diferentes aplicaciones. Las máscaras antipolvo o mascarillas respiratorias deben filtrar el polvo que se origine en la respectiva aplicación. Si está expuesto a fuertes ruidos durante un tiempo prolongado, puede llegar a sufrir una pérdida auditiva.

- 10) **Procure que otras personas mantengan la distancia de seguridad a su área de trabajo. Cualquier persona que entre en el área de trabajo debe llevar el equipo de protección individual.** Los fragmentos de la pieza de trabajo o de herramientas de inserción que se rompan pueden salir volando y provocar lesiones incluso fuera del área de trabajo.
- 11) **Sujete la herramienta eléctrica de las superficies de agarre aislantes si realiza trabajos, en los que la herramienta de inserción pueda entrar en contacto con cables eléctricos ocultos o con el propio cable de alimentación.** El contacto con un cable conductor de tensión puede poner en tensión partes metálicas del dispositivo, y provocar una descarga eléctrica.
- 12) **Mantenga alejado el cable de alimentación de las herramientas de inserción giratorias.** Si pierde el control del aparato, el cable de alimentación puede cortarse o quedar enganchado, y su mano o brazo puede quedar atrapado en la herramienta de inserción giratoria.
- 13) **Nunca deposite la herramienta eléctrica antes de que se haya detenido la herramienta de inserción por completo.** La herramienta de inserción giratoria puede entrar en contacto con la superficie de apoyo provocando que pierda el control sobre la herramienta eléctrica.
- 14) **No deje en marcha la herramienta eléctrica mientras la transporte.** Su ropa puede quedarse enganchada por contacto accidental con la herramienta de inserción giratoria y perforar su cuerpo.
- 15) **Limpie regularmente la rendija de ventilación de su herramienta eléctrica.** El ventilador del motor arrastra el polvo al interior de la carcasa, lo cual puede provocar un riesgo eléctrico por una gran acumulación de polvo metálico.
- 16) **No utilice la herramienta eléctrica cerca de materiales inflamables.** Las chispas podrían incendiar estos materiales.

- 17) **No utilice ninguna herramienta de inserción que requiera refrigerante líquido.** El uso de agua u otros refrigerantes líquidos puede provocar una descarga eléctrica.

### **Retroceso violento e indicaciones de seguridad correspondientes:**

El retroceso violento es la reacción repentina resultante de una herramienta de inserción giratoria enganchada o atascada, como una muela abrasiva, un plato de rectificado, un cepillo de alambres, etc. El enganche o atasco provocan una parada brusca de la herramienta de inserción giratoria. Como resultado, la herramienta eléctrica sin control se acelera en sentido contrario al sentido de giro de la herramienta de inserción en el punto de bloqueo.

Si, por ejemplo, una muela abrasiva se engancha o se bloquea en la pieza de trabajo, el borde de la muela abrasiva puede hundirse y quedar atrapado en la pieza de trabajo, lo que provoca la rotura de la muela abrasiva o un retroceso violento. La muela abrasiva se mueve hacia el operario o se aleja de este en función del sentido de giro de la muela en el punto de bloqueo. A tal efecto, las muelas abrasivas también pueden romperse.

El retroceso violento es consecuencia de un uso incorrecto de la herramienta eléctrica o de condiciones de trabajo inapropiadas. Este se puede evitar con las medidas preventivas adecuadas, como se describen a continuación.

- 1) **Sujete bien la herramienta eléctrica y coloque su cuerpo y sus brazos en una posición, en la que pueda interceptar las fuerzas de retroceso. Utilice siempre el mango auxiliar, si está disponible, para tener el mayor control posible sobre las fuerzas de retroceso o momentos de reacción durante la aceleración.** El operario puede dominar las fuerzas de retroceso y reacción con las medidas preventivas adecuadas.

- 2) **Nunca ponga sus manos cerca de la herramienta de inserción giratoria.** La herramienta de inserción puede moverse por su mano durante el retroceso.
- 3) **Evite con su cuerpo el área en la que la herramienta eléctrica se mueve durante el retroceso.** El retroceso violento impulsa la herramienta eléctrica en dirección contraria al movimiento de la muela abrasiva en el punto de bloqueo.
- 4) **Trabaje con especial cuidado en esquinas, bordes afilados, etc. Evite que las herramientas de inserción se atasquen en la pieza de trabajo o choquen con ella.** La herramienta de inserción giratoria tiende a atascarse en esquinas, bordes afilados o al rebotar. Esto provoca una pérdida de control o retroceso violento.
- 5) **No utilice una hoja de sierra de cadena para cortar madera; tampoco utilice discos de corte de diamante segmentado con una distancia entre segmentos superior a 10 mm ni hojas de sierra dentadas.** Estas herramientas de inserción provocan a menudo un retroceso violento o la pérdida de control sobre la herramienta eléctrica.

#### **Indicaciones de seguridad especiales para trabajos de rectificado y trabajos de corte:**

- 1) **Utilice únicamente abrasivos homologados para su herramienta eléctrica y la tapa protectora prevista para estos.** Los abrasivos que no están destinados al uso con la herramienta eléctrica no pueden protegerse adecuadamente y, por tanto, son inseguros.
- 2) **Las muelas abrasivas acodadas deben montarse de modo que su superficie abrasiva no sobresalga por encima del plano de la tapa protectora.** Una muela abrasiva montada incorrectamente que sobresalga por encima del plano del borde de la tapa protectora no puede protegerse de forma adecuada.
- 3) **La tapa protectora debe estar firmemente fijada a la herramienta eléctrica y, para trabajar con la máxima seguridad, debe ajustarse de forma que la menor parte posible del abrasivo quede expuesta al contacto con el operario.** La tapa protectora ayuda a proteger al operario de los fragmentos, del contacto accidental con el abrasivo y de las chispas que podrían incendiar la ropa.
- 4) **Los abrasivos solo deben utilizarse para las aplicaciones recomendadas. Por ejemplo: Nunca intente efectuar el rectificado con la superficie lateral de un disco de corte.** Los discos de corte se utilizan para arrancar el material con el borde del disco. Si se ejerce una fuerza lateral sobre estos abrasivos se podría provocar su rotura.
- 5) **Utilice siempre bridas de sujeción intactas con el tamaño y la forma correctos para la muela abrasiva que haya seleccionado.** Las bridas adecuadas refuerzan la muela abrasiva y reducen así el peligro de rotura de la muela abrasiva. Las bridas para discos de corte pueden ser distintas de las bridas para otras muelas abrasivas.
- 6) **No utilice muelas abrasivas desgastadas de herramientas eléctricas más grandes.** Una muela abrasiva para herramientas eléctricas más grandes no está diseñada para las velocidades más altas que generan las herramientas eléctricas de menor tamaño y por ello puede romperse.
- 7) **Cuando utilice discos para un doble propósito, utilice siempre la tapa protectora adecuada para la aplicación en cuestión.** Si no se utiliza la tapa protectora correcta, puede faltar el resguardo deseado, lo que puede dar lugar a lesiones graves.

### Otras indicaciones de seguridad especiales para los trabajos de corte:

- 1) **Evite bloquear el disco de corte o ejercer demasiada presión de contacto sobre él. No realice ningún corte excesivamente profundo.** La sobrecarga del disco de corte aumenta el esfuerzo al que está sometido y la propensión a atascarse o bloquearse, incrementando así las probabilidades de que ocurra un retroceso violento o la rotura del abrasivo.
- 2) **Evite el contacto con el área delantera y posterior del disco de corte giratoria.** Si aleja de usted el disco de corte en la pieza de trabajo, en caso de retroceso violento la herramienta eléctrica con la muela giratoria puede salir despedida directamente hacia usted.
- 3) **Si el disco de corte se atasca o si usted desea interrumpir el trabajo, apague la herramienta eléctrica y sujétela firmemente hasta que el disco se detenga. No intente nunca sacar el disco de corte, que todavía está girando, del punto en el que se ha atascado, ya que podría ocurrir un retroceso violento.** Determine cuál ha sido la causa del atasco y corríjala.
- 4) **Nunca vuelva a poner en marcha la herramienta eléctrica mientras se encuentre en la pieza de trabajo. Deje que el disco de corte alcance su velocidad máxima antes de continuar el corte con cuidado.** En caso contrario, la muela puede engancharse o saltar de la pieza de trabajo, o puede ocurrir un retroceso violento.
- 5) **Apoye las placas o las piezas de trabajo grandes para reducir el riesgo de retroceso violento causado por un disco de corte atascado.** Las piezas de trabajo grandes pueden doblarse por su propio peso. La pieza de trabajo debe estar apoyada en ambos lados del disco, tanto cerca de la línea de corte como en el borde.
- 6) **Tenga especial cuidado al hacer "cortes profundos" en paredes u otras áreas cuyo interior resulte difícil de ver.** El disco de corte insertado puede provocar un retroceso violento al cortar tuberías de gas o agua, cables eléctricos u otros objetos.
- 7) **No realice cortes curvados.** La sobrecarga del disco de corte aumenta el esfuerzo al que está sometido y la propensión a atascarse o bloquearse, incrementando así las probabilidades de que ocurra un retroceso violento o la rotura del abrasivo, lo que puede acarrear graves lesiones.

### ● Accesorios admisibles

	<b>Diámetro máximo Ø (mm)</b>	<b>Grosor máximo (mm)</b>	<b>Dimensión de rosca</b>	<b>Velocidad (min<sup>-1</sup>)</b>	<b>Velocidad circunferencial (m/s)</b>	<b>Herramienta</b>
Discos de corte	230	2,6	M14	6 500	80	Llave de montaje de dos orificios <span style="border: 1px solid black; padding: 0 2px;">18</span>
Muelas abrasivas	230	6	M14	6 500	80	Llave de montaje de dos orificios <span style="border: 1px solid black; padding: 0 2px;">18</span>

## ● Conservación y manejo de las herramientas de inserción recomendadas

- Manipular y transportar con cuidado las herramientas de rectificado.
- Las herramientas de rectificado deben guardarse de forma que no estén expuestas a daños mecánicos ni a influencias ambientales (a la humedad, por ejemplo).

## ● Indicaciones de trabajo

### NOTA

- ▶ Los abrasivos solo deben utilizarse para las aplicaciones recomendadas. De lo contrario, podrían romperse, dañarse y causar lesiones.
  - Cuando se utiliza una tapa protectora de tipo A (tapa protectora de corte) para trabajos con rectificado lateral, la tapa protectora y la pieza de trabajo pueden estorbarse entre sí, lo que provoca un control insuficiente.
  - Cuando se utiliza una tapa protectora de tipo B (tapa protectora de rectificado) para trabajos de corte con discos de corte aglomerados, el operario corre un mayor riesgo de quedar expuesto a las chispas y partículas abrasivas expulsadas, así como a los fragmentos de la muela abrasiva, si esta llega a romperse.
  - Cuando se utiliza una tapa protectora de tipo A (tapa protectora de corte) y una tapa protectora de tipo B (tapa protectora de rectificado) para trabajos de rectificado lateral o de corte en mampostería de hormigón, existe un mayor riesgo de exposición al polvo, así como de pérdida de control con retroceso como consecuencia.



### Rectificar

¡Nunca utilice discos de corte para trabajos de rectificado!

- Desplace la amoladora angular hacia delante y hacia atrás ejerciendo una presión moderada sobre la pieza de trabajo.

- Para materiales blandos, guíe la muela abrasiva sobre la pieza de trabajo en un ángulo plano; para materiales duros, guíela en un ángulo ligeramente más pronunciado.



### Trabajos de corte

¡Nunca utilice una muela abrasiva para cortar!

- Utilice únicamente discos de corte o muelas abrasivas reforzados con fibras de calidad probada y homologados para una velocidad circunferencial no inferior a 80 m/s.

### ⚠ ¡CUIDADO!

- ▶ La herramienta de rectificado sigue girando tras apagarla. No intente frenarla ejerciendo presión lateral en sentido contrario.
- **Asegure la pieza de trabajo.** Utilice un dispositivo de sujeción o un tornillo de banco para fijar la pieza de trabajo. Así, estará sujeta con mayor seguridad que si usa únicamente su mano para sujetarla.
- **Apague siempre el producto antes de soltarlo y espere hasta que el producto se haya detenido.**
- **Desbloquee inmediatamente el interruptor de encendido/apagado en caso de que se produzca un fallo en la alimentación eléctrica o si se desconecta el enchufe de la red eléctrica.** Ponga el producto en la posición de apagado. De esta forma se evita que pueda volver a arrancar descontroladamente.
- **Utilice el producto solo para cortes o rectificadas en seco.**
- **El mango desmontable  debe estar montado en todos los trabajos con el producto.**
- **No trabajar con materiales que contengan amianto.** El amianto es cancerígeno.

**⚠ ¡PELIGRO! ¡RIESGO DE LESIÓN!**

► **GUÍE SIEMPRE EL PRODUCTO A TRAVÉS DE LA PIEZA DE TRABAJO EN ROTACIÓN INVERSA.** Si se sigue la dirección contraria, se corre el riesgo de que ocurra un retroceso violento. El producto puede salir expulsado del corte.

- **Lleve siempre el producto encendido contra la pieza de trabajo.** Levante el producto tras cortar o rectificar la pieza de trabajo, apáguelo solo tras terminar la tarea.
- **Mantenga siempre el producto firmemente sujeto con ambas manos.** Compruebe que el soporte es seguro.
- Para obtener el mejor efecto de rectificadado, desplace el producto uniformemente hacia delante y hacia atrás sobre la pieza de trabajo con un ángulo de 30° a 40° (entre la muela abrasiva y la pieza de trabajo).
- **Al mecanizar superficies inclinadas, no presione el producto sobre la pieza de trabajo con mucha fuerza.** Si la velocidad desciende bruscamente, debe reducir la presión que ejerce sobre la pieza de trabajo para poder mecanizarla con seguridad y eficacia. Si el producto se frena por completo o se atasca repentinamente, debe desconectarse de inmediato la alimentación eléctrica.
- **Trabajos de corte: Trabaje avanzando a paso moderado sin ladear el disco de corte.**
- **Los discos corte y las muelas abrasivas se calientan mucho al trabajar con ellos; deje que se enfrien completamente antes de tocarlos.**
- **Nunca utilice el producto para fines distintos a los previstos.**
- **Asegúrese siempre de que el producto esté apagado antes de insertar el enchufe en la toma de corriente.**

- **Desconecte de inmediato el enchufe de la toma de corriente en caso de peligro.** Asegúrese de que el producto y el enchufe son fácilmente accesibles y están al alcance sin problemas en caso de emergencia.
- **Desconecte siempre el enchufe de la toma de corriente durante las pausas de trabajo, antes de realizar cualquier trabajo en el producto y cuando no esté utilizando el producto.** El producto debe mantenerse siempre limpio, seco y libre de aceite o grasas lubricantes.
- **¡Manténgase atento todo el tiempo! Preste siempre mucha atención a lo que está haciendo y proceda de forma razonable.** En ningún caso utilice el producto si no puede concentrarse en el trabajo o no se siente bien.

**⚠ ¡ADVERTENCIA!**



¡Utilizar gafas de protección y máscara antipolvo!

● **Funcionamiento**

● **Montar/ajustar la protección de lijado**

Fig. G

**⚠ ¡ADVERTENCIA! ¡RIESGO DE LESIÓN!**



¡Apague el producto y desconéctelo de la red eléctrica si no lo está usando y antes de efectuar cualquier ajuste, ejecutar trabajos de mantenimiento o limpiarlo!



## **⚠ ¡ADVERTENCIA! ¡RIESGO DE LESIÓN!**

- ▶ Utilice siempre la amoladora angular con la protección de lijado **10** montada en su sitio. La protección de lijado debe estar montada con seguridad en la amoladora angular. Ajustela para conseguir la máxima seguridad, es decir, que la parte más pequeña posible de la muela abrasiva o del disco de corte quede abierta hacia el operario. La protección de lijado protege al operario de los fragmentos y del contacto accidental con el abrasivo.
- ▶ Asegúrese de que la protección de lijado **10** esté montada al menos en el mismo ángulo que el mango desmontable **8** (Fig. C). En caso contrario, puede lesionarse con la muela abrasiva o el disco de corte.

1. Monte la protección de lijado **10** en la posición mostrada.  
La protección de lijado solo puede montarse o retirarse en esta posición.  
Gire la protección de lijado hasta que encaje audiblemente en su sitio.
2. Empuje ahora la palanca **9** y gire la protección de lijado hacia la posición requerida (posición de trabajo), hasta que esta protección encaje audiblemente en su sitio.
3. Compruebe si la protección de lijado **10** ha quedado bien encajada en su sitio. La palanca **9** debe estar bien encajada y la protección de lijado no debe poder girar.

## **● Montaje del accesorio protector para cortar**

Fig. G

## **⚠ ¡ADVERTENCIA! ¡RIESGO DE LESIÓN!**



¡Apague el producto y desconéctelo de la red eléctrica si no lo está usando y antes de efectuar cualquier ajuste, ejecutar trabajos de mantenimiento o limpiarlo!

## **NOTA**

- ▶ Para trabajos de corte, monte el accesorio protector para cortar **10a** sobre la protección de lijado **10**.

1. Monte el accesorio protector para cortar **10a** con el lado en el que se indica el sentido de marcha.
2. Deslice el accesorio protector para cortar **10a** sobre la protección de lijado **10** hasta que el accesorio protector para cortar encaje.

## **● Desmontaje del accesorio protector para cortar**

Fig. G

## **⚠ ¡ADVERTENCIA! ¡RIESGO DE LESIÓN!**



¡Apague el producto y desconéctelo de la red eléctrica si no lo está usando y antes de efectuar cualquier ajuste, ejecutar trabajos de mantenimiento o limpiarlo!

1. Presione la muesca **10b** del accesorio protector para cortar **10a** hacia fuera de la protección de lijado **10**.
2. Quite el accesorio protector para cortar **10a** de la protección de lijado **10**.

## **● Montar el mango desmontable**

### **⚠ ¡CUIDADO!**

- ▶ Por motivos de seguridad, este producto sólo puede utilizarse con el mango desmontable **8**. En caso contrario, pueden ocurrir lesiones. El mango desmontable puede atornillarse a la izquierda, a la derecha o arriba en el cabezal del producto, dependiendo del modo de funcionamiento.

En función del modo de trabajo, enrosque el mango en su rosca a la izquierda, a la derecha o arriba en el producto.

## ● Montar/cambiar el disco de corte/la muela abrasiva

Fig. D, E

### ⚠ ¡ADVERTENCIA! ¡RIESGO DE LESIÓN!



¡Apague el producto y desconéctelo de la red eléctrica si no lo está usando y antes de efectuar cualquier ajuste, ejecutar trabajos de mantenimiento o limpiarlo!

Utilice siempre guantes de protección cuando cambie las muelas abrasivas o los discos de corte. El disco de corte y la muela abrasiva están muy calientes tras su uso. Espere hasta que el disco de corte y la muela abrasiva se hayan enfriado por completo antes de tocarlos.

Tenga en cuenta las dimensiones de los discos de corte o las muelas abrasivas. El orificio en la muela debe encajar sin huelgo en la brida de alojamiento. No utilice ninguna pieza reductora o adaptador.

- Revise el disco de corte y la muela abrasiva. No deben estar dañados ni húmedos ni presentar fisuras. De lo contrario, pueden dañarse con el uso y causar lesiones.

### NOTA

- ▶ Es indispensable usar únicamente discos totalmente limpios.

- Utilice únicamente muelas abrasivas cuya velocidad admisible sea, como mínimo, tan alta como la velocidad al ralentí del producto. Utilice solamente muelas abrasivas que no hayan superado su fecha de caducidad.

### ⚠ ¡CUIDADO! ¡RIESGO DE LESIÓN!

- ▶ Accione el botón de bloqueo de husillo **11** únicamente si el husillo de alojamiento **16** está detenido.

1. Empuje el botón de bloqueo de husillo **11** para bloquear el engranaje.

2. Afloje la brida de bloqueo **15** utilizando la llave de montaje de dos orificios **18** (Fig. E).
3. Instalar el disco de corte/muela abrasiva plano:

Coloque el disco de corte/muela abrasiva en la brida de apoyo **17** con el lado de la inscripción orientado hacia el producto.

4. Instalar el disco de corte/muela abrasiva con el centro rebajado:  
Coloque el disco de corte/muela abrasiva con el lado rebajado hacia la brida de bloqueo.

### NOTA

- ▶ Si el disco funciona de forma inestable o vibra después de su sustitución, deberá volver a sustituirlo inmediatamente.

- Para estar seguro, ponga el producto a funcionar a la máxima velocidad durante 60 segundos después de cambiar el disco. Escuche para detectar cualquier ruido inusual y observe si se producen chispas.
- Compruebe que todas las piezas de sujeción están correctamente fijadas.
- Asegúrese de que coincidan la flecha de sentido de giro (si la hay) grabada en los discos de corte o las muelas abrasivas (también en los discos de corte de diamante) y el sentido de giro del producto (flecha de sentido de giro grabada en el producto).

## ● Encendido y apagado

Fig. F

- Revise la herramienta instalada antes de usarla. La herramienta
  - debe estar bien montada
  - debe poder girar libremente
  - no debe estar dañada
  - no debe tener grietas
  - no debe estar húmeda

- Realice una prueba de funcionamiento de 60 segundos. No utilice herramientas que no sean redondas o tiendan a vibrar. Escuche para detectar cualquier ruido inusual y observe si se producen chispas. Después de la prueba de funcionamiento, compruebe que todas las piezas de sujeción están correctamente fijadas.

## NOTA

- ▶ Encienda siempre la amoladora angular antes de entrar en contacto con el material y únicamente entonces pase el producto por la pieza de trabajo.

## Encendido

1. Mantenga pulsado el bloqueo de accionamiento [5] en dirección al husillo de fijación.
2. Pulse el interruptor de encendido/apagado [4] en dirección al portaútil [1].

## Apagado

- Suelte de nuevo el interruptor de encendido/apagado [4].

## Funcionamiento continuo

1. Inicio del funcionamiento continuo:
  - Encienda el producto.
  - Presione el bloque de accionamiento [5] hacia adelante en dirección al producto.
2. Finalización del funcionamiento continuo:
  - Presione brevemente el interruptor de encendido/apagado [4] en la superficie de agarre del producto.

## ● Ajuste de la velocidad de giro

- Ajuste la velocidad de giro en el panel de control de la velocidad de giro [14]:
  - Nivel **1**: nivel de velocidad más bajo
  - Nivel **6**: número de velocidad más alto
- Aumento de la velocidad de giro: Pulse el botón de control de velocidad de giro + [14a].
- Reducción de la velocidad de giro: Pulse el botón de control de velocidad de giro - [14a].
- Realice pruebas para determinar el nivel de velocidad necesario.

## ● Girar el portaútil

Fig. B, I

### ⚠ ¡ADVERTENCIA! ¡RIESGO DE LESIÓN!



¡Apague el producto y desconéctelo de la red eléctrica si no lo está usando y antes de efectuar cualquier ajuste, ejecutar trabajos de mantenimiento o limpiarlo!

- El portaútil [1] puede girarse 90° hacia la derecha o hacia la izquierda (Fig. B).
  - Esto permite desplazar el interruptor de encendido/apagado [4] a una posición más favorable en función de las condiciones de trabajo.
1. Tire del botón de ajuste del portaútil [6] y gire el portaútil [1] (Fig. I).
  2. Deje que el portaútil [1] encaje en su sitio.

## ● Conectar/desconectar el cable de conexión extraíble

Fig. H

### ⚠ ¡CUIDADO! ¡RIESGO DE LESIÓN!

- ▶ Extraiga siempre el enchufe [3] de la toma de corriente antes de conectar o desconectar el cable de conexión extraíble del producto.

## NOTA

- ▶ Gire el dispositivo de conexión [2] del cable de conexión extraíble [3] para bloquear o desbloquear la conexión.

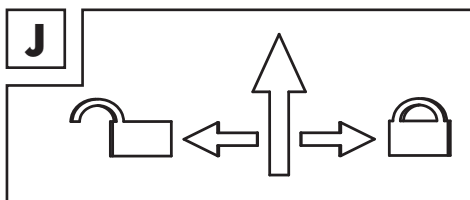

## Conectar el cable de conexión

1. Inserte el dispositivo de conexión [2] hasta que encaje completamente en el portaútil giratorio [1].
2. Gire el dispositivo de conexión [2] hasta la posición  de bloqueo.
3. Tire ligeramente y sin girar del cable de conexión [3] para comprobar si el dispositivo de conexión [2] está fijo.

## Desconectar el cable de conexión

1. Gire el dispositivo de conexión [2] hasta la posición  de desbloqueo.
2. Extraiga el dispositivo de conexión [2] de la toma del portaútil giratorio [1].

## ● Mantenimiento y limpieza

### ¡ADVERTENCIA! ¡RIESGO DE LESIÓN!



¡Apague el producto y desconéctelo de la red eléctrica si no lo está usando y antes de efectuar cualquier ajuste, ejecutar trabajos de mantenimiento o limpiarlo!

### NOTA

- Las piezas de repuesto que no aparecen en la lista (como, p. ej., las escobillas de carbón) pueden pedirse a través de nuestra línea de atención al cliente (véase "Servicio").

- No utilice ningún objeto afilado para limpiar el producto. No permita la penetración de ningún líquido en el interior del producto. De lo contrario, el producto puede resultar dañado.
- Encargue la sustitución de las escobillas de carbón exclusivamente al centro de servicio o a un taller especializado acreditado. Aparte de las escobillas, el producto no requiere mantenimiento.
- Si uno de los cables de conexión estuviera dañado, deberá ser sustituido por un cable de conexión especial disponible por el fabricante o su servicio de atención al cliente:
  - Enchufe VDE: 99944884706
  - Enchufe BS: 99944884702

- Limpie regularmente el producto, de ser posible justo después de terminar de trabajar con él.
- Limpie la carcasa con un paño seco. No utilice en ningún caso gasolina, disolventes o agentes limpiadores que ataquen el plástico.
- Para limpiar minuciosamente el producto se requiere utilizar una aspiradora.
- Los orificios de ventilación deben mantenerse siempre libres.
- Limpie el filtro de polvo [7]:
  - Extraiga el mango del filtro de polvo [7a] con una herramienta pequeña para abrir el filtro de polvo [7].
  - Limpie el filtro de polvo [7] regularmente con un cepillo suave.
  - Cierre el filtro de polvo [7].
- Quite el polvo abrasivo adherente con un pincel.

## ● Piezas de repuesto/accesorios

- Los clientes pueden adquirir cargadores y baterías de repuesto compatibles en la tienda online de LIDL [www.lidl.de](http://www.lidl.de).
- Tenga a mano el número de pedido a la hora de hacer el pedido.
- Solo puede realizar pedidos online.
- Para más información, póngase en contacto con la línea de atención al cliente de Lidl (véase "Servicio").

Pieza	Número de pedido
Cable de conexión extraíble con enchufe [3]	99944884702 (enchufe BS) 99944884706 (enchufe VDE)

## ● Eliminación

El embalaje está compuesto por materiales no contaminantes que pueden ser desechados en el centro de reciclaje local.



Tenga en cuenta el distintivo del embalaje para la separación de residuos. Está compuesto por abreviaturas (a) y números (b) que significan lo siguiente: 1-7: plásticos/20-22: papel y cartón/80-98: materiales compuestos.

## Producto:



El producto, incluidos los accesorios, y el material de embalaje son reciclables y están sujetos a la responsabilidad extendida del fabricante. Deséchelos por separado siguiendo la información ilustrada de recogida selectiva para un mejor tratamiento de los residuos.

El logotipo Triman se aplica solo para Francia.



Para obtener información sobre las posibilidades de desecho del producto al final de su vida útil, acuda a la administración de su comunidad o ciudad.



Para proteger el medio ambiente no tire el producto junto con la basura doméstica cuando ya no le sea útil. Deséchelo en un contenedor de reciclaje. Diríjase a la administración competente para obtener información sobre los puntos de recogida de residuos y sus horarios.

## ● Garantía

El producto ha sido fabricado según normas de calidad exigentes y ha sido probado minuciosamente antes de la entrega. En caso de fallos de material o de fabricación, dispone de derechos legales frente al vendedor del producto. Nuestra garantía mencionada a continuación no restringe sus derechos legales de ningún modo.

La garantía para este producto es de 5 años a partir de la fecha de compra. La garantía empieza el día de la fecha de compra. Conserve el justificante de compra original en un lugar seguro, ya que este documento es necesario para demostrar la compra.

Todos los daños o defectos ya presente en el momento de la compra deben informarse inmediatamente tras desembalar el producto.

Si el producto presenta defectos de material o fabricación en los 5 años a partir de la fecha de compra, lo repararemos o sustituiremos, según nuestra elección, gratuitamente para usted. El período de garantía no se extiende por una reclamación de garantía aprobada. Esto también es aplicable a las piezas sustituidas y reparadas.

La garantía pierde su validez si el producto se daña o se utiliza o mantiene de forma inadecuada.

La garantía cubre defectos de material y fabricación. Esta garantía no cubre las piezas del producto sujetas a un uso y desgaste normal y, por lo tanto, consideradas piezas de desgaste (por ej. pilas, baterías, mangueras, cartuchos de tinta) ni los daños a las piezas frágiles, por ej. interruptores o piezas de cristal.

## ● Tramitación de la garantía

Para garantizar una rápida tramitación de su consulta, tenga en cuenta las siguientes indicaciones:

Para realizar cualquier consulta, tenga a mano el recibo y el número de artículo (IAN 448847\_2304) como justificante de compra.

Encontrará el número de artículo en una inscripción de la placa identificativa, en la portada de las instrucciones (abajo a la izquierda) o en una pegatina en la parte posterior o inferior.

Si el producto fallase o presentase algún defecto, póngase primero en contacto con el departamento de asistencia indicado, ya sea por teléfono o correo electrónico.

Puede enviarnos el producto defectuoso libre de franqueo adjuntando el recibo de compra (ticket de compra) e indicando dónde está y cuándo ha ocurrido el fallo a la dirección de asistencia que le indicamos.

## ● **Asistencia**

**ES** **Asistencia en España**

Tel.: 900984948

E-Mail: [owim@lidl.es](mailto:owim@lidl.es)

## ● Declaración UE de conformidad

### DECLARACIÓN UE DE CONFORMIDAD (448847\_2304)

IAN: 448847\_2304  
Identificación del producto: "PARKSIDE" Amoladora angular  
Número de modelo: HG11009

El objeto de la declaración descrita anteriormente es conforme con la legislación de armonización pertinente de la Unión:

Directiva 2006/42/CE
Directiva 2014/30/UE
relacionadas

Referencias a las normas armonizadas o referencias a las otras especificaciones técnicas respecto a las cuales se declara la conformidad:

N° / Partes
Directiva 2006/42/CE
EN 62841-1:2015/A11:2022
EN IEC 62841-2-3:2021/A11:2021
Directiva 2014/30/UE
EN IEC 55014-1:2021
EN IEC 55014-2:2021
EN IEC 61000-3-2:2019/A1:2021
EN 61000-3-3:2013/A2:2021

El objeto de la declaración descrita anteriormente se ajusta a la Directiva 2011/65/UE del Parlamento Europeo y del Consejo, de 8 de junio de 2011, sobre restricciones a la utilización de determinadas sustancias peligrosas en aparatos eléctricos y electrónicos:

N° / Partes
EN IEC 63000:2018

Responsable de la documentación técnica: OWIM GmbH & Co.KG

Firmado en nombre de:

**OWIM GmbH & Co. KG, Stiftsbergstraße 1, 74167 Neckarsulm, Alemania**

Esta declaración de conformidad se emite bajo la responsabilidad exclusiva del fabricante.

Traducción de la declaración de conformidad original

Neckarsulm

Lugar

30.10.2023

Fecha

ppa. Stefan Haensel  
Procurador

ppa. Jens Buchheim  
Procurador

ES



















ES 157









<b>Anvendte advarselssætninger og symboler</b> .....	Side 159
<b>Indledning</b> .....	Side 160
Forskriftsmæssig anvendelse .....	Side 160
Leveringsomfang .....	Side 160
Beskrivelse af delene .....	Side 160
Tekniske data .....	Side 161
<b>Sikkerhedsanvisninger</b> .....	Side 162
Generelle sikkerhedsanvisninger for elektroværktøj .....	Side 162
Sikkerhedsanvisninger for alle anvendelser .....	Side 164
<b>Tilladt tilbehør</b> .....	Side 167
<b>Opbevaring og håndtering af de anbefalede indsatsværktøjer</b> .....	Side 168
<b>Arbejdsanvisninger</b> .....	Side 168
<b>Betjening</b> .....	Side 169
Montering/justering af slibeafdækning .....	Side 169
Montering af skærebekyttelse .....	Side 170
Fjern skærebekyttelsen .....	Side 170
Montering af ekstra håndtag .....	Side 170
Montering/udskiftning af slibe-/skæreskive .....	Side 170
Tænd og sluk .....	Side 171
Indstilling af drejhastighed .....	Side 171
Drej håndstykket .....	Side 172
Tilslutning/frakobling af aftagelig netledning .....	Side 172
<b>Service og rengøring</b> .....	Side 172
Reserve dele/tilbehør .....	Side 173
<b>Bortskaffelse</b> .....	Side 173
<b>Garanti</b> .....	Side 173
Afvikling af garantisager .....	Side 174
<b>Service</b> .....	Side 174
<b>EU-overensstemmelseserklæring</b> .....	Side 175



## Anvendte advarselssætninger og symboler

I betjeningsvejledningen og på emballagen anvendes følgende advarselssymboler

	<b>FARE!</b> Dette symbol, sammen med signalordet "Fare", betegner en faresituation med høj risikofaktor, som, hvis den ikke afværges, kan medføre alvorlige kvæstelser eller dødsfald.		Vekselstrøm/-spænding
		<b>min<sup>-1</sup></b>	Omdrejninger pr. minut
	<b>ADVARSEL!</b> Dette symbol, sammen med signalordet "Advarsel", betegner en faresituation med mellemstor risikofaktor, som, hvis den ikke afværges, kan medføre alvorlige kvæstelser eller dødsfald.		Beskyttelsesklasse II
			Må kun anvendes i tørre indendørs lokaler.
	<b>FORSIGTIG!</b> Dette symbol, sammen med signalordet "Forsigtig", betegner en faresituation med lav risikofaktor, som, hvis den ikke afværges, kan medføre mindre eller moderate kvæstelser.		Brug høreværn!
			Anvend sikkerhedsbriller!
	<b>BEMÆRK:</b> Dette symbol, sammen med signalordet "Bemærk", angiver flere nyttige informationer.		Læs betjeningsvejledningen.
	Risiko for elektrisk stød!		
<b>no</b>	Tomgangsomdrejningstal		Beskyt produktet mod fugtighed.
	Sluk produktet, og frakobl det fra strømforsyningen, inden der foretages indstillinger, udføres vedligeholdelsesarbejde, rengøring af produktet, og når produktet ikke brugt!		Brug altid to hænder til arbejdet.
			Brug ikke beskyttelsesanordningen til skæring.

	Anvend sikkerhedshandsker.		<b>FORSIGTIG!</b> Berør ingen bevægelige dele.
	Brug en støvmaske.		Sluk for produktet, og afbryd det fra netspændingen før udskiftning af tilbehør, rengøring, og når det skal tages ud af brug.
	Låst		Sikkerhedsanvisninger Handlingsanvisninger
	Låst op		CE-mærket bekræfter overensstemmelse med de for produktet gældende EU-retningslinjer.

## VINKELSLIBER

### ● Indledning

Hjerteligt tillykke med købet af deres nye produkt. Du har besluttet dig for et produkt af høj kvalitet. Brugervejledningen er en del af dette produkt. Den indeholder vigtige informationer om sikkerhed, brug og bortskaffelse. Gør dig inden ibrugtagning af produktet fortrolig med alle betjenings- og sikkerhedsanvisninger. Benyt kun produktet som beskrevet og til de oplyste formål. Videregiv alle papirer, hvis du giver produktet videre til tredjemand.

### ● Forskriftsmæssig anvendelse

- Produktet er egnet til skæring og slibning af metal, beton eller fliser uden brug af vand.
- Enhver anden brug eller ændring af produktet gælder som ikke-forskriftsmæssig og udgør en betydelig risiko for ulykker.
- Vi fratægger os ethvert ansvar for skader, som er opstået på grund af anvendelse mod bestemmelserne. Produktet er ikke beregnet til erhvervsmæssig anvendelse.

### ● Leveringsomfang

- 1 Vinkelsliber
- 1 Ekstra håndtag
- 1 2i1-beskyttelsesgitter
- 1 Spændenøgle med to huller
- 1 Aftagelig netledning med netstik
- 1 Betjeningsvejledning

### ● Beskrivelse af delene

Fig. A, G

- 1 Drejeligt håndstykke
- 2 Koblingsanordning
- 3 Aftagelig netledning med netstik
- 4 Afbryder
- 5 Udløser
- 6 Indstillingsknop til håndstykke
- 7 Støvfiltre
- 7a Håndtag til støvfiltre
- 8 Ekstra håndtag
- 9 Håndtag
- 10 Slibeafdækning
- 10a Skærebekskyttelse
- 10b Indhak
- 11 Spindellåseknop
- 12 Gevind (3x) til ekstra håndtag
- 13 Afdækning til kulbørster
- 14 Betjeningsfelt til drejhastigheden

14a Knapper til styring af drejehastigheden:  
+ (højere) og - (lavere)

14b Display

Fig. D

15 Låseflange

16 Monteringsspindel

17 Bagflange

Fig. E

18 Spændenøgle med to huller

## ● Tekniske data

Mærkespænding:	230 V~, 50 Hz
Nominel effekt:	2 400 W
Tomgangshastighed:	$n_0$ 6 500 min <sup>-1</sup>
Skivemål:	Ø 230 mm
Gevindmål:	M14
Beskyttelsesklasse:	II/□ (dobbeltisolering)

## Lyd- og vibrationsinformationer

Måleværdi fastlagt i henhold til EN 62841. Det A-vægtede støjniveau fra elektroværktøjet er typisk:

### Støjemissionsværdi

Lydtryksniveau:	$L_{PA} = 95,4$ dB
Usikkerhed:	$K = 3$ dB
Lydeffektniveau:	$L_{WA} = 103,4$ dB
Usikkerhed:	$K = 3$ dB

### ⚠ ADVARSEL!



Brug høreværn!

### Totale vibrationsværdier

Overfladeslibning maks.:	$A_{h, AG} = 5,9$ m/s <sup>2</sup>
Skæring maks.:	$A_{h, CO} = 5,4$ m/s <sup>2</sup>
Usikkerhed:	$K = 1,5$ m/s <sup>2</sup>

### BEMÆRK

- ▶ Den angivne totale vibrationsværdi og den angivne støjemissionsværdi er målt i henhold til normerede testmetoder og kan derfor anvendes til sammenligning med et andet elektroværktøj.
- ▶ Den angivne totale vibrationsværdi og den angivne støjemissionsværdi kan også anvendes til en foreløbig vurdering af belastningen.

### ⚠ ADVARSEL!

- ▶ Vibrations- og støjemissionsværdier kan afvige fra de angivne værdier i forhold til den faktiske anvendelse af elektroværktøjet og afhængigt af den måde elektroværktøjet anvendes på og til, især i forhold til hvilken materialetype, der bearbejdes. Sørg for, at belastningen fra vibrationer og støj bliver så lille som muligt. Til reduktion af vibrationsbelastningen kan anvendes handsker ved brug af indsatsværktøjet og begrænset arbejdstid med værktøjet. Dertil skal alle dele af driftscyklussen tages med i betragtning (fx de tidsrum, hvor elektroværktøjet er slukket og de tidsrum, hvor det er tændt, men kører uden belastning).
- ▶ Slibning af tynde metalplader eller andre emner at svingende struktur med stor overflade kan medføre en meget (op til 15 dB) højere samlet støjemission end de angivne støjemissionsværdier.
- ▶ Støjen, som opstår på grund af sådanne arbejdsopgaver, skal så vidt muligt afhjælpes med passende tiltag, som fx tunge, fleksible dæmpningsmætter.
- ▶ Den øgede støjemission skal også tages i betragtning ved vurdering af risikoen for støjeksponering og ved valg af passende høreværn.



## Sikkerhedsanvisninger

### ● Generelle sikkerhedsanvisninger for elektroværktøj

#### ⚠ ADVARSEL!

- ▶ **Læs alle sikkerhedsanvisninger, vejledninger, illustrationer og tekniske data, der medfølger til dette elektroværktøj.** Hvis nedenstående sikkerhedsanvisninger og vejledninger ikke overholdes, er der fare for elektriske stød, brand og/eller alvorlige kvæstelser.

### Gem alle sikkerhedsanvisninger og vejledninger til senere anvendelse.

Begrebet "elektroværktøj", der anvendes i sikkerhedsanvisningen refererer til netdrevne elektroværktøjer (med netledning) eller til batteridrevne elektroværktøjer (uden netledning).

### Sikkerhed på arbejdspladsen

- 1) **Sørg for at arbejdsområdet er rent og godt belyst.** Uorden og et dårligt belyst arbejdsområde kan medføre uheld.
- 2) **Elektroværktøjerne må ikke anvendes i eksplosionsfarlige miljøer, hvor der befinder sig brændbare væsker, gasser eller støv.** Elektroværktøjer udsender gnister, der kan antænde støv eller dampe.
- 3) **Hold børn og andre personer på afstand ved brug af elektroværktøjet.** Ved forstyrrelser kan kontrollen over elektroværktøjet gå tabt.

### Elektrisk sikkerhed

- 1) **Elektroværktøjets tilslutningsstik skal passe til stikkontakten. Stikket må under ingen omstændigheder modificeres. Anvend aldrig et adapterstik sammen med elektroværktøjer med jordforbindelse.** Originale stik og passende stikkontakter mindsker risikoen for elektriske stød.
- 2) **Undgå, at kroppen får kontakt med jordforbundne genstande, som rør, radiatorer, komfurer og køleskabe.** Der er øget risiko for elektriske stød hvis kroppen er jordforbundet.
- 3) **Elektroværktøjer må ikke udsættes for regn og fugt.** Risikoen for et elektrisk stød øges, hvis der trænger vand ind i elektroværktøjet.
- 4) **Netledningen må ikke bruges til at bære elektroværktøjet, hænge det op eller til at trække stikket ud af stikkontakten. Hold netledningen væk fra varme, olie, skarpe kanter eller bevægelige dele.** Beskadigede eller snoede netledninger øger risikoen for et elektrisk stød.
- 5) **Hvis elektroværktøjet anvendes udendørs, må der kun bruges forlængerledninger, der er beregnet til udendørs brug.** Anvendelse af en forlængerledning, der er beregnet til udendørs brug mindsker risikoen for et elektrisk stød.
- 6) **Hvis det ikke er muligt at undgå at bruge elektroværktøjet i fugtige miljøer, skal der anvendes et fejlstrømsrelæ.** Anvendelse af et fejlstrømsrelæ mindsker risikoen for et elektrisk stød.

## Sikkerhed for personer

- 1) **Vær opmærksom på, hvad og hvordan du gør, og brug den sunde fornuft ved arbejde med et elektroværktøj. Brug ikke et elektroværktøj, hvis du er ukoncentreret eller træt, påvirket af stoffer, alkohol eller medicin.** Bare et øjeblik uopmærksomhed ved brugen af elektroværktøjet kan føre til alvorlige kvæstelser.
- 2) **Bær personligt værnemidler og altid sikkerhedsbriller.** Ved at bære personlige værnemidler, som støvmaske, skridsikre sikkerhedssko, beskyttelseshjelm eller høreværn, der passer til den konkrete anvendelse af elektroværktøjet, mindses risikoen for kvæstelser.
- 3) **Undgå utilsigtet idriftsættelse. Kontrollér, at elektroværktøjet er slukket, før det tilsluttes strømforsyningen, og/eller batteriet, frakobles eller bæres.** Hvis elektroværktøjet bæres med fingeren på afbryderen eller apparatet er tændt, når det tilsluttes strømforsyningen, er der risiko for ulykker.
- 4) **Fjern indstillingsværktøjer eller skrueøgler, før elektroværktøjet tændes.** Et værktøj eller en nøgle, der er i kontakt med en roterende del af elektroværktøjet, kan forårsage kvæstelser.
- 5) **Undgå unormale kropsholdninger. Sørg for at stå sikkert, og hold altid balancen.** Sådan kan elektroværktøjet nemmere kontrolleres i uventede situationer.
- 6) **Anvend egnet beklædning. Undgå at anvende tøj med vidde og smykker. Hår og tøj skal holdes væk fra bevægelige dele.** Løst tøj, smykker eller langt hår kan gribes af bevægelige dele.
- 7) **Hvis der kan monteres støvudsugnings- og opsamlingsindretninger skal de tilsluttes og anvendes korrekt.** Anvendelse af støvudsugning kan forebygge farlige situationer med støv.

- 8) **Pas på falsk sikkerhed, og gå ikke på kompromis med sikkerhedsreglerne for elektroværktøjer, også selvom du er fortrolig med elektroværktøjet efter lang tids anvendelse.** Uopmærksomhed kan inden for brøkdelen af et sekund medføre alvorlige kvæstelser.

## Anvendelse og håndtering af elektroværktøjer

- 1) **Elektroværktøjet må ikke overbelastes. Anvend det korrekte elektroværktøj til arbejdsopgaven.** Med det korrekte elektroværktøj arbejder du bedre og mere sikkert i det anførte effektområde.
- 2) **Anvend ikke et elektroværktøj med en defekt afbryder.** Et elektroværktøj, der ikke længere kan tændes og slukkes, er farligt og skal repareres.
- 3) **Træk stikket ud af stikkontakten, og/eller fjern et udtageligt genopladeligt batteri, før der foretages indstillinger på apparater, skiftes indsatsværktøj, eller når elektroværktøjet lægges væk.** Disse forholdsregler forhindrer utilsigtet start af elektroværktøjet.
- 4) **Opbevar elektroværktøjer, der ikke benyttes, uden for børns rækkevidde. Personer, der ikke er fortrolige med elektroværktøjet eller ikke har læst disse anvisninger, må ikke anvende værktøjet.** Elektroværktøjer, der anvendes af uerfarne personer, er farlige.
- 5) **Vedligehold elektroværktøjer og indsatsværktøjer omhyggeligt. Kontrollér, om bevægelige dele fungerer korrekt og ikke klemmer, om dele er ødelagt og har taget skade i en sådan grad at elektroværktøjets funktion påvirkes. Beskadigede dele skal repareres før de anvendes med elektroværktøjet.** Mange ulykker skyldes dårligt vedligeholdte elektroværktøjer.

- 6) **Skæreværktøjer skal være skarpe og rene.** Skæreværktøjer, der er plejet korrekt, har skarpe skærekanter og sætter sig ikke fast og er nemmere at styre.
- 7) **Anvend elektroværktøj, tilbehør, indsatsværktøjer etc. i henhold til disse anvisninger. Vær opmærksom på arbejdsforholdene og den opgave, der skal udføres.** Brug af elektroværktøjer til andre opgaver, end de er beregnet til, kan medføre farlige situationer.
- 8) **Hold håndtag og gribeflader tørre, rene og fri for olie og fedt.** Glatte håndtag og gribeflader forhindrer sikker betjening og kontrol over elektroværktøjet under uforudsete situationer.

### Service

- 1) **Elektroværktøjet må kun repareres af kvalificerede fagfolk og kun ved anvendelse af originale reservedele.** Herved sikres at elektroværktøjets sikkerhedsstandard bibeholdes.

## ● Sikkerhedsanvisninger for alle anvendelser

### Fælles sikkerhedsanvisninger for slibning og skæring

- 1) **Dette elektroværktøj er beregnet til brug som sliber og skæreslibemaskine.** Læs alle sikkerhedsanvisninger, anvisninger, illustrationer og data, som du får med apparatet. Hvis du ikke følger alle anvisninger, kan det medføre elektrisk stød, ild og/eller alvorlige kvæstelser.
- 2) **Dette elektroværktøj er ikke beregnet til sandpapirslibning, arbejde med stålbørster og polering.** Anvendelser, som elektroværktøjet ikke er beregnet til, kan medføre farer og kvæstelser.
- 3) **Brug ikke elektroværktøjet til en funktion, som det ikke udtrykkeligt er konstrueret til, og som det ifølge producenten ikke er beregnet til.** En sådan ombygning kan medføre tab af kontrol og alvorlige legemskvæstelser.
- 4) **Anvend ikke indsatsværktøjet, der ikke er specielt beregnet og konstrueret til elektroværktøjet af producenten.** Selv om du kan fastgøre tilbehøret til elektroværktøjet, er det ikke garanti for sikker brug.
- 5) **Det tilladte omdrejningstal for indsatsværktøjet skal være mindst lige så højt som det på elektroværktøjets anførte højeste omdrejningstal.** Et indsatsværktøj, der roterer hurtigere end tilladt, kan gå i stykker og flyve omkring.
- 6) **Indsatsværktøjets ydre diameter og tykkelse skal svare til elektroværktøjets krav til dimensioner.** Indsatsværktøjer med forkerte mål kan ikke afskærmes og kontrolleres korrekt.
- 7) **Målene for fastgørelse af indsatsværktøjet skal passe til målene på elektroværktøjets befæstmingsmiddel.** Indsatsværktøjer, som ikke er fastgjort nøjagtigt til elektroværktøjet, roterer ujævnt, vibrerer meget kraftigt og kan føre til tab af kontrol.
- 8) **Anvend ikke et beskadiget indsatsværktøj. Før hver anvendelse kontrolleres indsatsværktøjer som slibeskiver for afrivninger og revner, slibetallerkner for revner, slitage eller kraftigt slid, stålbørster for løse eller ødelagte tråde. Hvis du taber elektroværktøjet eller indsatsværktøjet, skal det kontrolleres for skader eller anvend i stedet ubeskadiget indsatsværktøj. Når du har kontrolleret og anvendt indsatsværktøjet, så skal du og personer i nærheden placere sig uden for det roterende**

- værktøjs plan og lade apparatet køre i et minut med højeste hastighed.** Beskadede indsatsværktøjer brækker normalt i denne testfid.
- 9) **Anvend personlige værnemidler. Anvend, afhængigt af anvendelsen, fuld ansigtsbeskyttelse, øjenbeskyttelse eller beskyttelsesbriller. Hvis det er relevant, skal du anvende støvmaske, høreværn, beskyttelsehandsker eller et specielt forklæde som beskytter dig mod små slibe- og materialepartikler.** Øjnene skal være beskyttet imod omkringflyvende fremmedlegemer, som kan forekomme ved forskellige anvendelser. Støv- eller åndedrætsværn skal bortfiltrere det støv, der opstår ved den pågældende anvendelse. Hvis du udsættes for kraftig støj i længere tid, kan det medføre høretab.
- 10) **Sørg for at andre personer holdes på sikker afstand af arbejdsområdet. Alle, som kommer ind i arbejdsområdet, skal anvende personlige værnemidler.** Brudstykker fra arbejdsområdet eller knækkede indsatsværktøjer kan flyve væk og forårsage skader, også uden for det direkte arbejdsområde.
- 11) **Hold kun elektroværktøjet på de isolerede gribeplader, når arbejdet udføres, da indsatsværktøjet kan ramme skjulte strømførende ledninger eller dets egen netledning.** Kontakt med en strømførende ledning kan også sætte enhedens andre metaldele under spænding og medføre elektrisk stød.
- 12) **Hold netledningen væk fra roterende indsatsværktøjer.** Hvis du mister kontrollen over apparatet, kan netledningen blive skåret over eller klemt, og din hånd eller arm kan sidde fast i det roterende indsatsværktøj.
- 13) **Læg aldrig elektroværktøjet fra dig, før indsatsværktøjet er kommet til fuldstændig stilstand.** Roterende indsatsværktøj kan komme i kontakt med aflægningsområdet, hvorved kontrollen over elektroværktøjet mistes.
- 14) **Lad ikke elektroværktøjet køre, når det bæres.** Dit tøj kan, ved tilfældig kontakt med det roterende indsatsværktøj, blive grebet af indsatsværktøjet, som kan bore sig ind i kroppen.
- 15) **Elektroværktøjets ventilationsåbninger skal rengøres regelmæssigt.** Motorens blæser trækker støv ind i huset og en kraftig ansamling af metalstøv kan medføre elektrisk fare.
- 16) **Anvend ikke elektroværktøjet i nærheden af brændbare materialer.** Gnister kan antænde dette materiale.
- 17) **Anvend ikke indsatsværktøjer, der kræver flydende kølemidler.** Anvendelse af vand eller andre flydende kølemidler kan medføre elektriske stød.

### **Tilbageslag og respektive sikkerhedsanvisninger:**

Tilbageslag er en pludselig reaktion fra et blokeret eller fastklemt indsatsværktøj, som slibeskive, slibetallerken, stålborste etc. Fastklemning eller blokering forårsager et abrupt stop af det roterende indsatsværktøj. Herved vil et elektroværktøj ude af kontrol blive accelereret imod indsatsværktøjets drejeretning på blokeringstedet.

Hvis fx en slibeskive bliver klemt eller blokeret af arbejdsområdet, kan slibeskivens kant, som sidder fast i arbejdsområdet blive fanget, hvorved slibeskiven går i stykker og forårsager et tilbageslag. Slibeskiven flytter sig derefter fra eller imod brugeren, afhængigt af skivens drejeretning på blokeringstedet. Herved kan slibeskiven også knække.

Et tilbageslag opstår som følge af forkert anvendelse af elektrværktøjet og/eller mangelfulde arbejdsbetingelser. Dette kan undgås ved passende forholdsregler, som efterfølgende beskrevet.

- 1) **Hold godt fast i elektrværktøjet, og hold din krop og arme i en sådan stilling, at de kan opfange tilbageslagskraften. Anvend altid det ekstra håndtag, hvis det er til rådighed, for størst mulig kontrol over tilbageslagskraften eller reaktionsmomenter ved opstart.** Ved passende forholdsregler kan brugeren beherske tilbageslags- og reaktionskræfter.
- 2) **Før aldrig hånden hen i nærheden af et roterende indsatsværktøj.** Ved tilbageslag kan indsatsværktøjet ramme hånden.
- 3) **Hold kroppen væk fra det område, hvor elektrværktøjet kunne lande ved tilbageslag.** Tilbageslaget trækker elektrværktøjet i modsat retning af slibeskivens bevægelse på blokeringstedet.
- 4) **Især skal der arbejdes forsigtigt ved hjørner, skarpe kanter osv. Det skal forhindres, at indsatsværktøjet rammer og sætter sig fast i arbejdsområdet.** Det roterende indsatsværktøj har tendens til at sætte sig fast ved hjørner, skarpe kanter, eller hvis det preller af. Dette medfører tab af kontrol eller tilbageslag.
- 5) **Brug ikke en kædesavklinge til skæring i træ, en segmenteret diamantskærer med en segmentafstand på over 10 mm og ikke en savklinge med tænder.** Sådanne indsatsværktøjer forårsager hyppigt tilbageslag eller tab af kontrol.



## Særlige sikkerhedsanvisninger for slibning og skæring:

- 1) **Brug kun slibelegemer, der er godkendt til dit elektrværktøj, og den beskyttelsesskærm, der er beregnet til disse slibelegemer.** Slibelegemer, som ikke er beregnet til elektrværktøjet, kan ikke afskærmes tilstrækkeligt og er usikre.
- 2) **Krumme slibeskiver skal monteres, så deres slibeflade ikke rager frem ud over beskyttelsesskærmkantens plan.** En forkert monteret slibeskive, som rager ud over beskyttelsesskærmkantens plan, kan ikke afskærmes tilstrækkeligt.
- 3) **Beskyttelsesskærmen skal monteres sikkert på elektrværktøjet og skal for at opnå maksimal sikkerhed justeres, så den mindst mulige del af slibelegemet er åben mod brugeren.** Beskyttelsesskærmen hjælper med at beskytte brugeren mod brudstykker, tilfældig kontakt med slibelegemet samt gnister, som kan antænde beklædningen.
- 4) **Slibelegemerne må kun anvendes til de anbefalede anvendelsesmuligheder. For eksempel: Slib aldrig med sidefladerne på en skæreskive.** Skæreskiver er beregnet til fjernelse af materiale med kanten af skiven. Kraftpåvirkning fra siden på disse slibelegemer kan ødelægge dem.
- 5) **Anvend altid ubeskadigede låseflanger i den rigtige størrelse og form til den slibeskive, som du har valgt.** Velegnede flanger støtter slibeskiven og forringer dermed faren for brud på slibeskiven. Flanger til skæreskiver kan adskille sig fra flanger til andre slibeskiver.
- 6) **Anvend ikke nedslidte slibeskiver fra større elektrværktøjer.** En slibeskive til større elektrværktøjer er ikke konstrueret til mindre elektrværktøjers højere omdrejningstal og kan brække.



- 7) **Når du bruger skiver til flere formål, skal du altid bruge den passende beskyttelseskærm til den udførte anvendelse.** Hvis den rigtige beskyttelseskærm ikke benyttes, kan den ønskede afskærmning slå fejl og medføre alvorlige kvæstelser.
- Yderligere særlige sikkerhedsanvisninger til skæring:**
- 1) **Undgå blokering af skæreskiven eller for højt tryk. Udfør ikke overdrevet dybe snit.** En overbelastning af skæreskiven øger belastningen og tendensen til at sætte sig fast eller blokere og dermed muligheden for et tilbageslag eller brud på slibelegemet.
  - 2) **Undgå området foran og bagved den roterende skæreskive.** Hvis du flytter skæreskiven i arbejdsområdet væk fra dig, kan elektroværktøjet med den roterende skive blive kastet direkte mod dig i tilfælde af et tilbageslag.
  - 3) **Hvis skæreskiven sætter sig fast, eller du afbryder arbejdet, så sluk for elektroværktøjet, og hold det stille, indtil skiven står helt stille. Forsøg aldrig at trække skæreskiven ud af snittet, mens den kører, da dette ellers kan forårsage et tilbageslag.** Undersøg og afhjælp årsagen til, at skiven sidder fast.
- 4) **Tænd ikke for elektroværktøjet igen, så længe det stadig befinder sig i arbejdsområdet. Lad først skæreskiven komme op på fuld hastighed, før du forsigtigt fortsætter snittet.** Ellers kan skiven sætte sig fast, springe ud af arbejdsområdet eller forårsage et tilbageslag.
  - 5) **Støt plader eller store arbejdsstykker for at mindske risikoen for et tilbageslag på grund af en fastklemt skæreskive.** Store arbejdsstykker kan blive bøjet under sin egen vægt. Arbejdsstykket skal støttes på begge sider af skiven, både i nærheden af skærelinjen og ved kanten.
  - 6) **Vær særlig forsigtig ved "dykskæring" i eksisterende vægge eller andre områder, som ikke er synlige.** Den dykkende skæreskive kan ved skæring i gas- eller vandrør, elektriske ledninger eller andre objekter forårsage et tilbageslag.
  - 7) **Udfør ikke kurvesnit.** En overbelastning af skæreskiven øger belastningen og tendensen til at sætte sig fast eller blokere og dermed muligheden for et tilbageslag eller brud på slibelegemet, hvilket kan medføre alvorlige kvæstelser.

## ● Tilladt tilbehør

	Maks. Diameter Ø (mm)	Maks. Tykkelse (mm)	Gevindmål	Omdrejningstal (min <sup>-1</sup> )	Omgangshastighed (m/s)	Værktøj
Skæreskiver	230	2,6	M14	6 500	80	Spændenøgle med to huller 
Slibeskiver	230	6	M14	6 500	80	Spændenøgle med to huller 

## ● Opbevaring og håndtering af de anbefalede indsatsværktøjer

- Slibeværktøjer skal håndteres og transporteres med forsigtighed.
- Opbevar slibeværktøjer så de ikke udsættes for mekaniske påvirkninger eller skadelige miljøforhold (f.eks. fugt).

## ● Arbejdsanvisninger

### BEMÆRK

- ▶ Slibelegemerne må kun anvendes til de anbefalede anvendelsesmuligheder. I modsat fald kan de gå i stykker, blive beskadiget og medføre kvæstelser.
  - Ved brug af en beskyttelsesskærm af typen A (skære-beskyttelsesskærm) til sideslibning kan beskyttelsesskærmen og arbejdsramme ramme hinanden, hvilket fører til utilstrækkelig kontrol.
  - Ved brug af en beskyttelsesskærmen af typen B (slibe-beskyttelsesskærm) til skæring med fastgjorte skæreskiver er der øget risiko for at blive udsat for udkastede gnister og slibepartikler samt brudstykker fra skibeskiven i tilfælde af, at skibeskiven knækker.
  - Ved brug af en beskyttelsesskærmen af typen A (skære-beskyttelsesskærm) og typen B (slibe-beskyttelsesskærm) til skæring eller sideslibning i betonmure er det øget risiko for tilbageslag som følge af støveksplosioner samt tab af kontrol.



### Slibning

Anvend aldrig skæreskiver til slibning!

- Bevæg vinkelsliberen frem og tilbage med et jævnt tryk over arbejdsområdet.
- Før slibeskiven over arbejdsområdet i en flad vinkel på blødt materiale og i en lidt stejlere vinkel på hårdt materiale.



### Skæring

Anvend aldrig slibeskiver til skæring!

- Brug kun testede fiberstøfsforstærkede skære- og slibeskiver, som er godkendt til en omgangshastighed på ikke mindre end 80 m/s.

### ⚠ FORSIGTIG!

- ▶ Slibeværktøjet roterer fortsat efter slukning. Forsøg ikke at bremse det ved at trykke på siderne.

- **Arbejdsområdet skal sikres.** Brug klemmer/skruestik til at holde arbejdsområdet fast. Det holder det mere sikkert fast end med din hånd.
- **Sluk altid produktet, før det lægges væk, og vent, indtil produktet er kommet til stilstand.**
- **Lås straks afbryderen op ved strømafbrydelse, eller hvis netstikket er trukket ud.** Sæt den i FRA-position. Dette forhindrer en senere utilsigtet opstart.
- **Produktet må kun anvendes til tørslibning eller tørslibning.**
- **Det ekstra håndtag  skal være monteret på produktet under enhver form for arbejde.**
- **Asbestholdigt materiale må ikke bearbejdes.** Asbest anses for at være kræftfremkaldende.

### ⚠ FARE! FARE FOR KVÆSTELSER!

- ▶ **FØR ALTID PRODUKTET MOD ROTATIONSRETNINGEN PÅ ARBEJDSOMÅDET.** I den modsatte retning er der fare for tilbageslag. Produktet kan trykkes ud af snittet.

- **Før kun produktet mod arbejdsområdet, når det er tændt.** Hæv produktet efter arbejdet på arbejdsområdet, og sluk det derefter.
- **Hold altid produktet fast med begge hænder under arbejdet.** Sørg for at stå stabilt.

- Den bedste slibevirkning opnås ved at bevæge produktet jævnt frem og tilbage i en vinkel på 30° til 40° (mellem slibeskive og arbejdsemne) på arbejdsemnet.
- **Ved arbejde på skrå flader må produktet ikke trykkes med større kraft mod arbejdsemnet.** Hvis omdrejningstallet falder drastisk, skal der bruges mindre kraft til at trykke produktet mod arbejdsemnet for at muliggøre sikkert og effektivt arbejde. Hvis produktet pludselig bremses eller blokeres fuldstændigt, skal netstrømmen straks frakobles.
- **Skæring: Arbejd med et moderat tryk, og vip ikke skæreskiven.**
- **Slibe- og skæreskiver bliver meget varme under arbejdet – lad dem afkøle fuldstændigt inden berøring.**
- **Misbrug aldrig produktet.**
- **Vær opmærksom på, at produktet er slukket, inden du sætter netstikket i stikkontakten.**
- **Træk ved fare straks netstikket ud af stikkontakten.** Sørg for, at produktet og netstikket er let tilgængelige og i nødstilfælde nemt kan tilgås.
- **Ved pause i arbejdet, før alle typer arbejde på produktet, og når produktet ikke bruges, skal netstikket altid trækkes ud af stikkontakten.** Produktet skal altid holdes rent, tørt og fri for olie eller smørefedt.
- **Vær altid opmærksom! Vær altid bevidst om, hvad du foretager dig, og brug altid din sunde fornuft.** Brug aldrig produktet, hvis du er ukoncentreret eller føler dig utilpas.

#### ADVARSEL!



Bær beskyttelsesbriller og støvmaske!

## ● **Betjening**

### ● **Montering/justering af slibeafdækning**

Fig. G

#### **ADVARSEL! FARE FOR KVÆSTELSER!**



Sluk produktet, og frakobl det fra strømforsyningen, inden der foretages indstillinger, udføres vedligeholdelsesarbejde, rengøring af produktet, og når produktet ikke brug!

#### **ADVARSEL! FARE FOR KVÆSTELSER!**

- ▶ Brug altid vinkelsliberen med slibeafdækningen **10**. Slibeafdækningen skal være sikkert monteret på vinkelsliberen. Indstil den således, at det højeste sikkerhedsniveau opnås, dvs. at den mindste mulige del af slibeskiven eller skæreskiven er blottet for brugeren. Slibeafdækningen skal beskytte brugeren mod brudstykker og tilfældig kontakt med slibelegemet.
- ▶ Vær opmærksom på, at slibeafdækningen **10** som minimum skal være monteret i samme vinkel som det ekstra håndtag **8** (se fig. C). Ellers kan du komme til skade på slibe- eller skæreskiven.

1. Sæt slibeafdækningen **10** i den viste stilling. Slibeafdækningen kan kun sættes i eller fjernes fra denne stilling. Drej slibeafdækningen, indtil den falder hørbart i hak for første gang.
2. Tryk nu på håndtaget **9**, og drej slibeafdækningen i den nødvendige stilling (arbejdsposition), indtil den falder hørbart i hak.
3. Kontrollér, at slibeafdækningen **10** er faldet sikkert i hak. Håndtaget **9** skal være faldet i hak, og slibeafdækningen må ikke kunne dreje sig.

## ● Montering af skærebeskyttelse

Fig. G

### ⚠ ADVARSEL! FARE FOR KVÆSTELSER!



Sluk produktet, og frakobl det fra strømforsyningen, inden der foretages indstillinger, udføres vedligeholdelsesarbejde, rengøring af produktet, og når produktet ikke brug!

### BEMÆRK

- ▶ Til skæring skal skærebeskyttelsen **10a** monteres på slibeafdækningen **10**.

1. Monter skærebeskyttelsen **10a** med den side, hvor køreretningen er angivet.
2. Skub skærebeskyttelsen **10a** på slibeafdækningen **10**, indtil skærebeskyttelsen falder hørbart i hak.

## ● Fjern skærebeskyttelsen

Fig. G

### ⚠ ADVARSEL! FARE FOR KVÆSTELSER!



Sluk produktet, og frakobl det fra strømforsyningen, inden der foretages indstillinger, udføres vedligeholdelsesarbejde, rengøring af produktet, og når produktet ikke brug!

1. Tryk indhaket **10b** på skærebeskyttelsen **10a** væk fra slibeafdækningen **10**.
2. Fjern skærebeskyttelsen **10a** fra slibeafdækningen **10**.

## ● Montering af ekstra håndtag

### ⚠ FORSIGTIG!

- ▶ Af sikkerhedsmæssige årsager må dette produkt kun anvendes med det ekstra håndtag **8**. Ellers kan det medføre kvæstelser. Det ekstra håndtag kan skrues på til venstre, højre eller oven på produktet alt efter det relevante arbejde.

Alt efter det relevante arbejde skal håndtaget skrues på håndtagsgevindtet til venstre/højre/oven på produktet.

## ● Montering/udskiftning af slibe-/skæreskive

Fig. D, E

### ⚠ ADVARSEL! FARE FOR KVÆSTELSER!



Sluk produktet, og frakobl det fra strømforsyningen, inden der foretages indstillinger, udføres vedligeholdelsesarbejde, rengøring af produktet, og når produktet ikke brug!

Bær altid beskyttelseshandsker ved udskiftning af slibeskiver eller skæreskiver. Slibe- eller skæreskiven er meget varm efter brug. Lad slibe- eller skæreskiven køle helt af, inden den berøres.

Vær opmærksom på dimensionerne af slibe- eller skæreskiver. Skiveboringen skal passe nøjagtigt til monteringsflangen. Brug ikke reduktionsstykker eller adaptere.

- Kontrollér slibe- eller skæreskiven. Den må hverken være beskadiget eller fugtigt eller have ridser. I modsat fald kan de gå i stykker eller medføre kvæstelser under brug.

### BEMÆRK

- ▶ Brug udelukkende rene skiver.

- Anvend kun slibeværktøj, hvor det tilladte omdrejningstal er mindst lige så højt som produktets tomgangsomedrejningstal. Anvend kun skiver, som ikke har overskredet udløbsdatoen.

### **⚠ FORSIGTIG! FARE FOR KVÆSTELSER!**

- ▶ Betjen kun spindellåseknappen **[11]**, når monteringsspindlen **[16]** står stille.
1. Tryk på spindellåseknappen **[11]** til blokering af gearet.
  2. Løsn låseflangen **[15]** ved hjælp af spændenøglen med to huller **[18]** (fig. E).
  3. Montering af flad slibe-/skæreskive: Læg slibe-/skæreskiven med skriftsiden på bagflangen **[17]** med skriftsiden mod produktet.
  4. Monter slibe-/skæreskive med fordybning i midten: Læg slibe-/skæreskiven med fordybningssiden mod låseflangen.

### **BEMÆRK**

- ▶ Hvis skiven kører ujævnt rundt eller slinger efter udskiftning, skal skives straks udskiftes igen.
- Lad af sikkerhedsmæssige årsager produktet køre i 60 sekunder på det højeste omdrejningstal efter skift af skive. Vær opmærksom på forekomsten af unormale lyde og gnister.
  - Kontrollér, at alle fastgørelsesdele er påsat korrekt.
  - Vær opmærksom på, at drejeretningspilen (hvis relevant) på skære- eller slibeskiven (også diamant-skæreskiven) og drejeretningen på produktet (drejeretningspil på produktet) stemmer overens.

## ● Tænd og sluk

Fig. F

- Kontrollér det anbragte værktøj inden brug. Værktøjet
  - skal være monteret korrekt
  - skal kunne dreje frit

- må ikke være beskadiget
  - må ikke have revner
  - må ikke være fugtig
- Gennemfør en prøvekørsel af 60 sekunders varighed. Undlad at anvende ikke-runde eller vibrerende værktøjer. Vær opmærksom på forekomsten af unormale lyde og gnister. Kontrollér efter prøvekørslen, at alle fastgørelsesdele er påsat korrekt.

### **BEMÆRK**

- ▶ Tænd altid vinkelsliberen inden materialekontakt, og før produktet først derefter ned mod arbejdsemnet.

### **Tilkobling**

1. Tryk på og hold udløseren **[5]** i retning af fastgørelsesspindlen.
2. Tryk afbryderen **[4]** i retningen af håndstykket **[1]**.

### **Frakobling**

- Slip afbryderen **[4]** igen.

### **Konstant drift**

1. Start konstant drift:
  - Tænd for produktet.
  - Tryk udløseren **[5]** fremad i retning af produktet.
2. Afslut konstant drift:
  - Tryk kort afbryderen **[4]** ind i produktets gribeblade.

## ● Indstilling af drejehastighed

- Indstil drejehastigheden på betjeningsfeltet til drejehastigheden **[14]**:
  - Trin **1**: laveste hastighedstrin
  - Trin **6**: højeste hastighedstrin
- Højere drejehastighed: Tryk på knappen til styring af drejehastigheden **+ [14a]**.
- Lavere drejehastighed: Tryk på knappen til styring af drejehastigheden **- [14a]**.
- Udfør tests for at finde det nødvendige hastighedstrin.

## ● Drej håndstykket

Fig. B, I

### ⚠ ADVARSEL! FARE FOR KVÆSTELSER!



Sluk produktet, og frakobl det fra strømforsyningen, inden der foretages indstillinger, udføres vedligeholdelsesarbejde, rengøring af produktet, og når produktet ikke brugt!

- Håndstykket **1** kan drejes 90° til højre eller venstre (se fig. B).
  - Derved kan afbryderen **4** alt efter arbejdsbetingelserne anbringes i en bedre position.
1. Tryk på indstillingsknappen til håndstykket **6**, og drej håndstykket **1** (fig. I).
  2. Lad håndstykket **1** falde i hak.

## ● Tilslutning/frakobling af aftagelig netledning

Fig. H

### ⚠ FORSIGTIG! FARE FOR KVÆSTELSER!

- ▶ Træk altid netstikket **3** ud af stikkontakten, før du tilslutter den aftagelige netledning til produktet eller kobler den fra.

### BEMÆRK

- ▶ Drej koblingsanordningen **2** på den aftagelige netledning **3** for at låse forbindelsen eller låse den op.

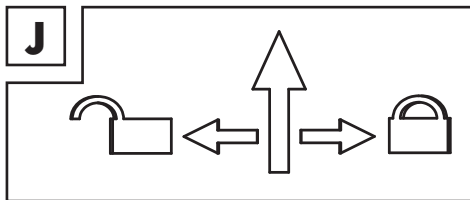

### Tilslutning af netledning

1. Stik koblingsanordningen **2** ind til anslaget i bøsningen på det drejelige håndstykke **1**.

2. Drej koblingsanordningen **2** til låsning på position **4**.
3. Træk let og uden at dreje netledningen **3** for at kontrollere, om koblingsanordningen **2** er sikret.

### Frakobling af netledning

1. Drej koblingsanordningen **2** til oplåsning på position **4**.
2. Træk koblingsanordningen **2** ud af bøsningen på det drejelige håndstykke **1**.

## ● Service og rengøring





### ⚠ ADVARSEL! FARE FOR KVÆSTELSER!



Sluk produktet, og frakobl det fra strømforsyningen, inden der foretages indstillinger, udføres vedligeholdelsesarbejde, rengøring af produktet, og når produktet ikke brugt!

### BEMÆRK

- ▶ Ikke angivne reservedele (fx kulbørster) kan bestilles via vores servicehotline (se "Service").
- Brug ikke skarpe genstande til rengøring af produktet. Der må aldrig trænge væsker ind i produktets indre. I modsat fald kan produktet tage skade.
- Lad kun udskiftning af kulbørsterne ske på et serviceværksted eller hos en anerkendt fagmand. Ellers er produktet vedligeholdelsesfrit.
- Hvis netledningen beskadiges, skal den erstattes af en speciel netledning, som fås hos producenten eller dennes kundeservice:
  - VDE-stik: 99944884706
  - BS-stik: 99944884702
- Rengør produktet regelmæssigt, og helst direkte efter arbejdet er afsluttet.
- Rengør huset med en tør klud. Anvend aldrig benzin, opløsningsmiddel eller rengøringsmiddel, som angriber kunststof.
- Der skal bruges støvsuger til grundig rengøring af produktet.
- Ventilationsåbninger skal altid være fri.

- Rengør støvfilteret :
  - Træk håndtaget til støvfilteret  ud med et lille værktøj for at åbne støvfilteret .
  - Rengør støvfilteret  regelmæssigt en blød børste.
  - Luk støvfilteret .
- Fjern fastsiddende slibestøv med en pensel.

## ● **Reserve dele/tilbehør**

- Kunder kan købe kompatible erstatningsbatterier og opladere i LIDL-onlineshop på [www.lidl.de](http://www.lidl.de).
- Hav dit bestillingsnummer klar ved bestilling.
- Du kan kun bestille online.
- Henvend dig til Lidl-service-hotline for yderligere oplysninger (se "Service").

Del	Bestillingsnummer
Aftagelig netledning med netstik 	99944884702 (BS-stik) 99944884706 (VDE-stik)

## ● **Bortskaffelse**

Indpakningen består af miljøvenlige materialer, som De kan bortskaffe over de lokale genbrugssteder.



Bemærk forpackningsmaterialernes mærkning til affaldssorteringen, disse er mærket med forkortelser (a) og numre (b) med følgende betydning: 1-7: kunststoffer/20-22: papir og pap/80-98: kompositmaterialer.

### Produkt:



Produktet og tilbehøret og emballagematerialer kan genbruges og er underlagt udvidet producentansvar. De skal bortskaffes separat. Følg de viste mærkater med sorteringsoplysninger, så de bortskaffes på en bedre måde.

Triman-logoet gælder kun for Frankrig.



De får oplyst muligheder til bortskaffelse af det udtjente produkt hos deres lokale myndigheder eller bystyre.



For miljøets skyld, så må produktet aldrig smides ud sammen med husholdningsaffaldet, når det er udtjent, men skal afleveres til en fagmæssig korrekt bortskaffelse. De kan informere Dem vedrørende opsamlingssteder og deres åbningstider hos deres ansvarlige forvaltning.

## ● **Garanti**

Produktet er blevet fremstillet efter strenge kvalitetsstandarder og kontrolleret nøje før udlevering. I tilfælde af materiale- eller produktionsfejl kan du i medfør af loven gøre krav gældende over for sælgeren af produktet. Dine lovmæssige rettigheder begrænses på ingen måde af den af os nedennævnte garanti.

Garantien på dette produkt gælder i 5 år regnet fra købsdatoen. Garantien gælder fra købsdatoen. Opbevar den originale kvittering et sikkert sted, da dette dokument forlanges forlagt som dokumentation for købet.

Alle skader eller mangler, der allerede forefindes på tidspunktet for købet, skal straks meddeles efter udpakningen af produktet.

Hvis der inden for 5 år regnet fra købsdatoen viser sig en materiale- eller produktionsfejl på produktet, reparerer eller udskifter vi det – efter vores valg – gratis for dig. Garantiperioden forlænges ikke som følge af et imødekommet krav om garanti. Dette gælder også for udskiftede og reparerede dele.

Denne garanti bortfalder, hvis produktet er blevet beskadiget eller anvendt og vedligeholdt forkert.

Garantien dækker materiale- og produktionsfejl. Denne garanti dækker hverken produktdele, der er udsat for normal slitage og derfor er at betragte som sliddele (f.eks. batterier, akkumulatører, slanger, farvepatroner), eller skader på skrøbelige dele, f.eks. kontakter eller dele af glas.

## ● Afvikling af garantisager

For at kunne garantere en hurtig sagsbehandling af deres forespørgsel, bedes De følge følgende anvisninger:

Opbevar kassebon og artikelnummer (IAN 448847\_2304) som købsdokumentation, så disse kan fremlægges på forespørgsel.

Artikelnumrene er angivet på typeskiltet, ved en indgravering, på forsiden af vejledningen (nederst til venstre) eller på et mærkat på bag- eller undersiden.

Hvis der forekommer funktionsfejl eller andre mangler, skal De først kontakte nedenstående serviceafdeling telefonisk eller via e-mail.

Et produkt, der er registreret som defekt, kan De derefter sende portofrit til den meddelte serviceadresse ved vedlæggelse af købsbeviset (kassebon) og angivelsen af, hvori manglen består, og hvornår den er opstået.

## ● Service

 **Service Danmark**

Tel.: 80253972

E-Mail: owim@lidl.dk



# ● EU-overensstemmelseserklæring

## EU-OVERENSSTEMMELSESERKLÆRING (448847\_2304)

IAN: 448847\_2304  
Produktidentifikation: "PARKSIDE" Vinkelsliber  
Modelnummer: HG11009

Genstanden for erklæringen, som beskrevet ovenfor, er i overensstemmelse med den relevante EU-harmoniseringslovgivning:

Direktiv 2006/42/EF
Direktiv 2014/30/EU
Direktiv 2011/65/EU med alle relaterede ændringer

Referencer til de relevante anvendte harmoniserede standarder eller referencer til de andre tekniske specifikationer, som der erklæres overensstemmelse med:

Nr. / dele
Direktiv 2006/42/EF
EN 62841-1:2015/A11:2022
EN IEC 62841-2-3:2021/A11:2021
Direktiv 2014/30/EU
EN IEC 55014-1:2021
EN IEC 55014-2:2021
EN IEC 61000-3-2:2019/A1:2021
EN 61000-3-3:2013/A2:2021

Genstanden for ovennævnte erklæring er i overensstemmelse med Europa-Parlamentets og Rådets direktiv 2011/65/EU af den 8. juni 2011 om begrænsning af brugen af visse farlige stoffer i elektrisk og elektronisk udstyr:

Nr. / dele
EN IEC 63000:2018



Ihændeleder af den tekniske dokumentation: OWIM GmbH & Co.KG

Underskrevet for og på vegne af:

**OWIM GmbH & Co. KG, Stiftsbergstraße 1, 74167 Neckarsulm, Tyskland**

Denne overensstemmelseserklæring udstedes udelukkende under fabrikantens ansvar.

Oversættelse af original overensstemmelseserklæring

Neckarsulm	30.10.2023		
Sted	Dato	ppå. Stefan Haensel	ppå. Jens Buchheim
		Prokurist	Prokurist

DK

























DK 175

<b>Avvertenze e simboli utilizzati</b> .....	Pagina 177
<b>Introduzione</b> .....	Pagina 178
Uso previsto .....	Pagina 178
Contenuto della confezione .....	Pagina 178
Descrizione dei componenti .....	Pagina 178
Dati tecnici .....	Pagina 179
<b>Istruzioni di sicurezza</b> .....	Pagina 180
Istruzioni generali di sicurezza per gli elettroutensili .....	Pagina 180
Istruzioni di sicurezza per tutte le applicazioni .....	Pagina 182
<b>Accessori consentiti</b> .....	Pagina 186
<b>Conservazione e manipolazione degli strumenti di inserimento raccomandati</b> .....	Pagina 186
<b>Istruzioni operative</b> .....	Pagina 187
<b>Funzionamento</b> .....	Pagina 188
Montaggio/regolazione della protezione della levigatrice .....	Pagina 188
Montaggio dell'attacco della protezione da taglio .....	Pagina 189
Rimozione dell'attacco della protezione da taglio .....	Pagina 189
Montaggio dell'impugnatura aggiuntiva .....	Pagina 189
Montaggio/sostituzione del disco abrasivo/da taglio .....	Pagina 189
Accensione e spegnimento .....	Pagina 190
Regolazione della velocità di rotazione .....	Pagina 190
Rotazione del manopola .....	Pagina 191
Collegamento/Scollegamento del cavo d'alimentazione rimovibile .....	Pagina 191
<b>Manutenzione e pulizia</b> .....	Pagina 191
Pezzi di ricambio/accessori .....	Pagina 192
<b>Smaltimento</b> .....	Pagina 192
<b>Garanzia</b> .....	Pagina 193
Gestione dei casi in garanzia .....	Pagina 193
<b>Assistenza</b> .....	Pagina 193
<b>Dichiarazione di conformità UE</b> .....	Pagina 194

## Avvertenze e simboli utilizzati

Nel manuale di istruzioni e sull'imballaggio sono utilizzate le seguenti avvertenze

	<b>PERICOLO!</b> Questo simbolo con il termine "Pericolo" indica una minaccia ad alto rischio che, se non evitata, può causare gravi lesioni o un esito letale.		Corrente/tensione alternata
		<b>min<sup>-1</sup></b>	Giri al minuto
	<b>AVVERTENZA!</b> Questo simbolo con il termine "Avvertenza" indica una minaccia a medio rischio che, se non evitata, può causare gravi lesioni o un esito letale.		Classe di protezione II
			Utilizzare solo in ambienti interni asciutti.
	<b>CAUTELA!</b> Questo simbolo con il termine "Cautela" indica una minaccia a basso rischio che, se non evitata, può causare lesioni lievi o di media gravità.		Indossare cuffie di protezione!
			Indossare occhiali di sicurezza!
	<b>INDICAZIONE:</b> Questo simbolo con il termine "Indicazione" contiene ulteriori utili informazioni.		Leggere il manuale di istruzioni per l'uso.
	Pericolo di folgorazione!		
<b>n<sub>o</sub></b>	Giri a vuoto		Proteggere il prodotto dall'umidità.
	Spegner il prodotto e scollegarlo dall'alimentazione prima di effettuare regolazioni, manutenzione, pulizia del prodotto e quando non viene utilizzato!		Lavorare sempre con due mani.
			Non utilizzare la protezione per le operazioni di taglio.

	Indossare guanti di sicurezza.		<b>CAUTELA!</b> Non toccare le parti in movimento.
	Indossare una maschera antipolvere.		Spegnere il prodotto e scollegare l'alimentazione prima di sostituire gli accessori, pulirlo o quando non viene utilizzato.
	Bloccato	 	Istruzioni di sicurezza Istruzioni
	Sbloccato		Il marchio CE conferma la conformità alle direttive UE applicabili al prodotto.

## SMERIGLIATRICE ANGOLARE

### ● Introduzione

Congratulazioni per l'acquisto del vostro nuovo prodotto. Avete optato per un prodotto di alta qualità. Le istruzioni d'uso sono parte integrante di questo prodotto. Esse contengono importanti avvertenze sulla sicurezza, l'impiego e lo smaltimento. Prima dell'utilizzo del prodotto, prendere conoscenza di tutte le istruzioni d'uso e delle avvertenze di sicurezza. Utilizzare il prodotto solo come descritto e per i campi di applicazione indicati. Consegnare tutte le documentazioni su questo prodotto quando viene ceduto a terzi.

### ● Uso previsto





- Il prodotto è adatto a tagliare e rettificare materiali metallici, calcestruzzo e piastrelle senza utilizzare acqua.
- Qualsiasi altro uso o modifica del prodotto è considerato improprio e comporta notevoli pericoli di incidenti.
- Non ci assumiamo alcuna responsabilità per danni derivanti da un uso improprio. Il prodotto non è adatto per l'uso commerciale.

### ● Contenuto della confezione

- 1 Smerigliatrice angolare
- 1 Impugnatura aggiuntiva
- 1 Griglia di protezione 2 in 1
- 1 Chiave di montaggio a due fori
- 1 Cavo di alimentazione rimovibile e spina
- 1 Manuale di istruzioni

### ● Descrizione dei componenti

Fig. A, G

-  Manipolo girevole
-  Connettore
-  Cavo di alimentazione rimovibile e spina
-  Interruttore ON/OFF
-  Blocco di rilascio
-  Pulsante di regolazione del manipolo
-  Filtro polvere
-  Impugnatura del filtro polvere
-  Impugnatura aggiuntiva
-  Leva
-  Protezione della levigatrice
-  Attacco della protezione da taglio
-  Tacca
-  Pulsante di blocco del mandrino
-  Filettatura (3x) per impugnatura aggiuntiva
-  Coperchio delle spazzole di carbone
-  Pannello di controllo per la velocità di rotazione

14a Pulsanti di controllo della velocità di rotazione:  
+ (aumentare) e - (diminuire)

14b Display

Fig. D

15 Flangia di bloccaggio

16 Mandrino di montaggio

17 Flangia di supporto

Fig. E

18 Chiave di montaggio a due fori

## ● Dati tecnici

Tensione nominale:	230 V~, 50 Hz
Potenza assorbita nominale:	2 400 W
Giri a vuoto:	$n_0$ 6 500 min <sup>-1</sup>
Dimensione del disco:	Ø 230 mm
Filettatura:	M14
Classe di protezione:	II/□ (doppio isolamento)

## Informazioni su rumore e vibrazioni

Valore misurato per il rumore determinato secondo la norma EN 62841. Il livello di rumore ponderato A dell'elettrotensile è tipicamente:

## Valore di emissione di rumore

Livello di potenza sonora:	$L_{PA} = 95,4$ dB
Incertezza:	$K = 3$ dB
Livello d'intensità sonora:	$L_{WA} = 103,4$ dB
Incertezza:	$K = 3$ dB

## ⚠ AVVERTENZA!



Indossare cuffie di protezione!

## Valore di vibrazione totale

Rettificata di superfici max.:	$A_{hr, AG} = 5,9$ m/s <sup>2</sup>
Taglio abrasivo max.:	$A_{hr, CO} = 5,4$ m/s <sup>2</sup>
Incertezza:	$K = 1,5$ m/s <sup>2</sup>

## INDICAZIONE

- ▶ Il valore di vibrazione totale dichiarato e il valore di emissione sonora dichiarato sono stati misurati secondo una procedura di prova standardizzata e possono essere utilizzati per confrontare un elettrotensile con un altro.
- ▶ Il valore di vibrazione totale dichiarato e il valore di emissione sonora dichiarato possono essere utilizzati anche per una stima preliminare del carico.

## ⚠ AVVERTENZA!

- ▶ Le emissioni di vibrazioni e di rumore durante l'uso effettivo dell'elettrotensile possono differire dai valori dichiarati a seconda del modo in cui l'elettrotensile viene utilizzato, in particolare il tipo di pezzo da lavorare. Cercare di mantenere il carico di vibrazioni e rumori più basso possibile. Esempi di misure per ridurre le vibrazioni sono l'uso dei guanti quando si utilizza lo strumento di inserimento e la limitazione del tempo di lavoro. Si deve tenere conto di tutte le parti del ciclo operativo (ad es. tempi in cui l'elettrotensile è spento e tempi in cui è acceso, ma senza carico).

## **AVVERTENZA!**

- ▶ La rettifica di lamiera sottili o di altre strutture ben vibranti con un'ampia superficie può comportare un'emissione di rumore totale molto più elevata (fino a 15 dB) rispetto ai valori di emissione di rumore specificati.
- ▶ Le radiazioni sonore provenienti da tali pezzi devono essere evitate per quanto possibile con misure appropriate, come ad esempio tappeti di smorzamento pesanti e flessibili.
- ▶ L'aumento dell'emissione di rumore deve essere preso in considerazione anche per la valutazione del rischio di esposizione al rumore e per la scelta di un'adeguata protezione dell'udito.



## **Istruzioni di sicurezza**

### ● **Istruzioni generali di sicurezza per gli elettrodomestici**

## **AVVERTENZA!**

- ▶ **Leggere tutte le istruzioni di sicurezza, le istruzioni, le illustrazioni e i dati tecnici forniti con questo elettrodomestico.** Il mancato rispetto delle istruzioni riportate di seguito può causare scosse elettriche, incendi e/o lesioni gravi.

### **Conservare le istruzioni di sicurezza e le istruzioni per eventuali necessità future.**

Il termine "elettrodomestico" utilizzato nelle istruzioni di sicurezza si riferisce agli elettrodomestici alimentati dalla rete (con cavo di alimentazione) o quelli a batteria (senza cavo di alimentazione).

### **Sicurezza sul posto di lavoro**

- 1) **Mantenere l'area di lavoro pulita e ben illuminata.** Aree di lavoro disordinate o non illuminate possono causare incidenti.

- 2) **Non lavorare con l'elettrodomestico in un ambiente potenzialmente esplosivo contenente liquidi, gas o polveri infiammabili.** Gli elettrodomestici producono scintille che possono accendere la polvere o i vapori.
- 3) **Tenere lontani i bambini e le altre persone durante l'uso dell'elettrodomestico.** Una distrazione potrebbe provocare la perdita del controllo dell'elettrodomestico.

### **Sicurezza elettrica**

- 1) **La spina del connettore dell'elettrodomestico deve essere inserita nella presa. La spina non deve essere modificata in alcun modo. Non utilizzare adattatori per spine insieme agli elettrodomestici con messa a terra.** Spine non modificate e prese adatte riducono il rischio di scosse elettriche.
- 2) **Evitare il contatto fisico con superfici collegate a terra come tubi, riscaldatori, stufe e frigoriferi.** Se il corpo è a terra, il rischio di scossa elettrica aumenta.
- 3) **Tenere gli elettrodomestici lontano dalla pioggia o dall'umidità.** La penetrazione dell'acqua in un elettrodomestico aumenta il rischio di scosse elettriche.
- 4) **Non usare impropriamente il cavo di alimentazione per trasportare, appendere o scollegare l'elettrodomestico dalla presa di corrente. Tenere il cavo di alimentazione lontano da fonti di calore, olio, spigoli vivi o parti in movimento.** I cavi di alimentazione danneggiati o aggrovigliati aumentano il rischio di scosse elettriche.
- 5) **Quando si lavora con un elettrodomestico all'aperto, utilizzare solo prolunghine adatte all'uso esterno.** L'uso di una prolunga per esterni riduce il rischio di scosse elettriche.

- 6) **Se il funzionamento dell'elettro utensile in un ambiente umido è inevitabile, utilizzare un interruttore differenziale.** L'uso di un interruttore differenziale riduce il rischio di scosse elettriche.

### **Sicurezza personale**

- 1) **Stare attenti, prestare attenzione a ciò che si sta facendo e usare il buon senso quando si lavora con un elettro utensile. Non usare un elettro utensile quando si è privi stanchi o sotto l'influenza di droghe, alcol o medicinali.** Un istante di disattenzione durante l'utilizzo dell'elettro utensile potrebbe provocare gravi lesioni.
- 2) **Indossare sempre dispositivi di protezione individuale e occhiali di sicurezza.** L'uso di dispositivi di protezione individuale, quali maschera antipolvere, scarpe di sicurezza antiscivolo, casco di sicurezza o protezione acustica, a seconda del tipo e dell'uso dell'elettro utensile, riduce il rischio di lesioni.
- 3) **Evitare la messa in funzione accidentale. Accertarsi che l'elettro utensile sia spento prima di collegarlo all'alimentazione e/o alla batteria, sollevarlo o trasportarlo.** Se quando si trasporta l'elettro utensile si ha il dito sull'interruttore, o se si collega l'elettro utensile acceso all'alimentazione elettrica, si possono verificare incidenti.
- 4) **Rimuovere gli utensili di regolazione o le chiavi prima di accendere l'elettro utensile.** Un utensile o una chiave che si trova in una parte rotante dell'elettro utensile può causare lesioni.
- 5) **Evitare una postura anomala. Garantire una base sicura e mantenere sempre l'equilibrio.** In questo modo è possibile controllare meglio l'elettro utensile in situazioni impreviste.

- 6) **Indossare indumenti adatti. Non indossare abiti larghi o gioielli. Tenere capelli e vestiti lontano dalle parti in movimento.** Vestiti sciolti, gioielli o capelli lunghi possono rimanere impigliati in parti in movimento.
- 7) **Se è possibile installare sistemi di aspirazione e raccolta della polvere, questi vanno collegati e utilizzati correttamente.** L'uso di un aspiratore polvere può ridurre il rischio di pericoli legati alla polvere.
- 8) **Non essere superficiali credendosi al sicuro e non ignorare le regole di sicurezza per gli elettro utensili, anche se si ha familiarità con l'elettro utensile avendolo utilizzato più volte.** Un uso sbadato può causare gravi lesioni in una frazione di secondo.

### **Uso e manipolazione dell'elettro utensile**

- 1) **Non sovraccaricare l'elettro utensile. Utilizzare l'elettro utensile adatto al proprio lavoro.** Con l'elettro utensile giusto si può lavorare meglio e in modo più sicuro per la prestazione specificata.
- 2) **Non utilizzare un elettro utensile con un interruttore difettoso.** Un elettro utensile che non può più essere acceso o spento è pericoloso e va riparato.
- 3) **Scollare la spina e/o rimuovere la batteria prima di apportare regolazioni all'apparecchio, cambiare le parti degli strumenti di inserimento o mettere da parte l'elettro utensile.** Questa precauzione impedisce l'avviamento involontario dell'elettro utensile.
- 4) **Tenere gli elettro utensili non utilizzati fuori dalla portata dei bambini. Non consentire l'uso dell'elettro utensile a persone che non lo conoscono o non hanno letto le presenti istruzioni per l'uso.** Gli elettro utensili sono pericolosi se utilizzati da persone inesperte.

- 5) **Prestare cura nella manutenzione degli elettrotensili e dello strumento di inserimento.** Controllare che le parti mobili funzionino correttamente e non si inceppino, che le parti siano rotte o danneggiate in modo tale da compromettere il funzionamento dell'elettrotensile. Far riparare le parti danneggiate prima di utilizzare l'elettrotensile. Molti incidenti sono causati da una cattiva manutenzione degli elettrotensili.
- 6) **Mantenere gli utensili da taglio affilati e puliti.** Gli utensili da taglio con taglienti affilati tenuti con cura si inceppano meno e sono più facili da guidare.
- 7) **Utilizzare elettrotensili, strumento di inserimento, strumenti di inserimento, ecc. secondo le presenti istruzioni. Tenere conto delle condizioni di lavoro e dell'attività da svolgere.** L'uso di elettrotensili per applicazioni diverse da quelle previste può portare a situazioni di pericolo.
- 8) **Tenere le impugnature e le superfici di presa asciutte, pulite e prive di olio e grasso.** Le impugnature e le superfici di presa scivolose non consentono un uso e un controllo sicuro dell'elettrotensile in situazioni impreviste.

### Manutenzione

- 1) **Far riparare l'elettrotensile solo da personale qualificato e solo con pezzi di ricambio originali.** In questo modo si garantisce il mantenimento della sicurezza dell'elettrotensile.

## ● Istruzioni di sicurezza per tutte le applicazioni

### Istruzioni comuni di sicurezza per la rettifica e il taglio abrasivo

- 1) **Questo elettrotensile va utilizzato come smerigliatrice e troncatrice.** Leggere tutte le istruzioni di sicurezza, le istruzioni, le illustrazioni e i dati forniti con l'apparecchio. La mancata osservanza di tutte le istruzioni riportate di seguito può causare scosse elettriche, incendi e/o gravi lesioni.
- 2) **Questo elettrotensile non è adatto alla levigatura con carta vetrata, a lavori con spazzole metalliche e alla lucidatura.** Gli usi per i quali l'elettrotensile non è previsto possono causare pericoli e lesioni.
- 3) **Non utilizzare l'elettrotensile per una funzione per la quale non è stato espressamente progettato e previsto dal produttore.** Tale conversione può causare la perdita di controllo e gravi lesioni fisiche.
- 4) **Non utilizzare strumenti di inserimento non previsti e non definiti dal produttore appositamente per questo elettrotensile.** Il solo fatto che è possibile fissare l'accessorio all'elettrotensile non garantisce un uso sicuro.
- 5) **La velocità ammissibile dello strumento di inserimento deve essere almeno pari alla velocità massima indicata sull'elettrotensile.** Uno strumento di inserimento che ruota più velocemente di quanto consentito può rompersi e volare.
- 6) **Il diametro esterno e lo spessore dello strumento di inserimento devono corrispondere alle indicazioni delle misure indicate sull'elettrotensile.** Gli strumenti di inserimento non correttamente dimensionati non possono essere adeguatamente schermati o controllati.



- 7) **Le dimensioni per il fissaggio dello strumento di inserimento devono corrispondere a quelle degli elementi di fissaggio dell'elettrotensile.** Gli strumenti di inserimento che non sono fissati in modo preciso all'elettrotensile, ruotano in modo non uniforme, vibrano molto fortemente e possono portare alla perdita di controllo.
- 8) **Non usare strumento di inserimento danneggiati. Prima di ogni utilizzo, controllare gli strumenti di inserimento, che i dischi abrasivi non presentino scheggiature e crepe, che il platello non presenti crepe, usura o forte logoramento e che le spazzole metalliche non presentino fili sciolti o rotti. Nel caso in cui l'elettrotensile o lo strumento di inserimento dovesse cadere a terra, verificare eventuali danni oppure utilizzare uno strumento di inserimento non danneggiato. Dopo aver controllato e inserito lo strumento di inserimento, rimanere al di fuori del livello dello strumento di inserimento rotante e lasciare girare l'apparecchio alla massima velocità per un minuto.** Gli strumenti di inserimento danneggiati di solito si rompono durante questo tempo di prova.
- 9) **Indossare attrezzature di protezione. A seconda dell'applicazione, utilizzare una protezione totale del viso, una protezione per gli occhi o occhiali di sicurezza. Se necessario, indossare una maschera antipolvere, una protezione acustica, guanti protettivi o un grembiule speciale per tenere lontano da voi piccole particelle di materiale e di molatura.** Gli occhi devono essere protetti dai corpi estranei volatili che si formano durante le diverse applicazioni. Le maschere antipolvere e le mascherine di protezione devono filtrare la polvere formatasi durante la rispettiva lavorazione. In caso di esposizione prolungata a rumori forti, è possibile soffrire di perdita dell'udito.
- 10) **Tenere le altre persone a distanza di sicurezza dall'area di lavoro. Tutti coloro che entrano nell'area di lavoro devono indossare dispositivi di protezione individuale.** Frammenti del pezzo in lavorazione o strumenti di inserimento rotti possono volare via e causare lesioni al di fuori dell'immediata area di lavoro.
- 11) **Tenere l'elettrotensile solo dalle superfici di presa isolate quando si eseguono lavori in cui lo strumento di inserimento può colpire linee elettriche nascoste o il proprio cavo di alimentazione.** Il contatto con un filo sotto tensione può anche mettere sotto tensione le parti metalliche dell'apparecchio e causare scosse elettriche.
- 12) **Tenere il cavo di rete a dovuta distanza dagli strumenti di inserimento rotanti.** In caso di perdita di controllo dell'apparecchiatura, il cavo di rete può essere tagliato in due o colpito e la mano o il braccio dell'operatore potrebbero finire nello strumento di inserimento in rotazione.
- 13) **Non posare mai l'elettrotensile prima che lo strumento di inserimento si sia fermato completamente.** Lo strumento di inserimento rotante può venire a contatto con la superficie di sostegno, causando la perdita di controllo dell'elettrotensile.
- 14) **Non lasciare girare l'elettrotensile mentre lo si trasporta.** In caso di contatto accidentale, gli indumenti potrebbero rimanere impigliati nello strumento di inserimento rotante e quest'ultimo potrebbe perforare il corpo.

- 15) **Pulire regolarmente le fessure di ventilazione dell'elettro utensile.** La ventola del motore attira la polvere nell'alloggiamento e un grande accumulo di polvere metallica può causare pericoli elettrici.
- 16) **Non utilizzare l'elettro utensile vicino a materiali infiammabili.** Le scintille potrebbero far prendere fuoco a questi materiali.
- 17) **Non utilizzare strumenti di inserimento che richiedono un liquido di raffreddamento.** L'uso di acqua o altri liquidi di raffreddamento può causare scosse elettriche.

### **Contraccollo e rispettive istruzioni di sicurezza:**

Il contraccollo è la reazione improvvisa dovuta ad un strumento di inserimento rotante bloccato o agganciato, come un disco abrasivo, una mola, una spazzola metallica, ecc. L'aggancio o il blocco porta ad un brusco arresto dello strumento di inserimento rotante. Ciò fa accelerare un elettro utensile incontrollato contro il senso di rotazione dello strumento di inserimento nel punto di blocco.

Ad esempio, se un disco abrasivo rimane agganciato o bloccato nel pezzo, il bordo del disco abrasivo che si immerge nel pezzo può rimanere impigliato, provocando la rottura del disco o un contraccollo. Il disco abrasivo si sposta quindi verso l'operatore/operatrice o si allontana da esso/essa, a seconda del senso di rotazione del disco nel punto di blocco. Ciò può anche causare la rottura dei dischi abrasivi.

Un contraccollo è il risultato di un uso scorretto dell'elettro utensile e/o di condizioni di lavoro non corrette. Può essere evitato adottando le precauzioni appropriate come descritto di seguito.

- 1) **Tenere saldamente l'elettro utensile e portare il corpo e le braccia in una posizione in cui è possibile trattenere le forze di contraccollo. Utilizzare sempre l'impugnatura aggiuntiva, se presente, per avere il massimo controllo possibile sulle forze di contraccollo o di reazione durante l'avviamento.** L'operatore può prendere le opportune precauzioni per controllare le forze di contraccollo e di reazione.
- 2) **Non tenere mai la mano vicino agli strumenti di inserimento in rotazione.** Lo strumento di inserimento può passare sulla mano al momento del contraccollo.
- 3) **Evitare di avvicinarsi con il proprio corpo alla zona del contraccollo dell'elettro utensile.** Il contraccollo muove l'elettro utensile nella direzione opposta rispetto ai movimenti del disco abrasivo sul punto di blocco.
- 4) **Lavorare con particolare attenzione in prossimità di angoli, spigoli taglienti, ecc. Impedire che gli strumenti di inserimento rimbalzino contro il pezzo in lavorazione o si aggancino.** Lo strumento di inserimento rotante tende ad agganciarsi in prossimità di angoli e spigoli vivi o quando rimbalza. Ciò causa la perdita di controllo o il contraccollo.
- 5) **Non utilizzare la lama di una motosega per il taglio del legno, un disco diamantato segmentato con un passo dei segmenti superiore a 10 mm o una lama dentata.** Tali strumenti di inserimento spesso causano un contraccollo e una perdita di controllo.

## Istruzioni di sicurezza speciali per la rettifica e il taglio abrasivo:

- 1) **Utilizzare solo le mole omologate per l'elettrotensile e la calotta di protezione prevista per queste mole.** Le mole non destinate all'elettrotensile non possono essere adeguatamente schermate e non sono sicure.
- 2) **I dischi abrasivi devono essere montati in modo tale che la loro superficie di rettifica non sporga oltre il livello del bordo della calotta di protezione.** Un disco abrasivo montato in modo improprio, che sporge oltre il livello del bordo della calotta di protezione, non può essere adeguatamente schermato.
- 3) **La calotta di protezione deve essere saldamente montata all'elettrotensile e regolata in modo tale da garantire la massima sicurezza, rivolgendo verso l'operatore la minima parte possibile della mola.** La calotta di protezione aiuta a proteggere l'operatore da frammenti, contatti accidentali con la mola e da scintille che potrebbero far prendere fuoco agli indumenti.
- 4) **Le mole possono essere utilizzate solo per le applicazioni raccomandate. Ad esempio: Non rettificare mai con la superficie laterale di una mola da taglio.** Le mole da taglio sono progettate per l'asportazione di materiale con il bordo del disco. Le forze laterali che agiscono su queste mole possono romperle.
- 5) **Usare sempre flange di serraggio in perfetto stato, della giusta dimensione e forma per il disco abrasivo selezionato.** Le flange adatte fungono supporto per il disco abrasivo e riducono quindi il pericolo di rottura del disco abrasivo. Le flange per mole da taglio possono differire da quelle per altri dischi abrasivi.

- 6) **Non utilizzare dischi abrasivi usurati di elettrotensili più grandi.** Un disco abrasivo per elettrotensili più grandi non è progettato per le velocità più elevate degli elettrotensili più piccoli e può rompersi.
- 7) **Quando si utilizzano i dischi per un doppio uso, utilizzare sempre la calotta di protezione appropriata per l'applicazione in corso.** Se non si utilizza la calotta di protezione corretta, si rischia di non ottenere la schermatura desiderata e di subire gravi lesioni.

## Ulteriori istruzioni speciali di sicurezza per il taglio abrasivo:

- 1) **Evitare di far bloccare la mola da taglio dritto o di esercitare una pressione troppo forte. Non praticare tagli eccessivamente profondi.** Il sovraccarico della mola da taglio ne aumenta la sollecitazione e la suscettibilità all'inceppamento o al bloccaggio, e quindi la possibilità di contraccolpo o rottura della mola.
- 2) **Evitare di avvicinarsi alla zona anteriore o posteriore della mola da taglio in rotazione.** Se si sposta la mola da taglio lontano da sé nel pezzo da lavorare, in caso di contraccolpo, l'elettrotensile con il disco rotante può essere lanciato direttamente contro l'operatore.
- 3) **Se il disco da taglio si inceppa o si interrompe il lavoro, spegnere l'elettrotensile e tenerlo fermo finché il disco non si è arrestato. Non tentare mai di estrarre la mola da taglio ancora in funzione dal contraccolpo.** Determinare ed eliminare la causa dell'inceppamento.

- 4) **Non riaccendere l'elettrotensile finché si trova ancora nel pezzo in lavorazione. Lasciare che la mola da taglio raggiunga la massima velocità prima di continuare con cautela il taglio.** In caso contrario, il disco potrebbe agganciarsi, saltare fuori dal pezzo in lavorazione o causare un contraccolpo.
- 5) **Sostenere le piastre o i pezzi di grandi dimensioni per ridurre il rischio di un contraccolpo dovuto a una mola da taglio inceppata.** I pezzi di grandi dimensioni possono piegarsi sotto il proprio peso. Il pezzo da lavorare deve essere sostenuto su entrambi i lati del disco, sia in prossimità della linea di taglio che sul bordo.
- 6) **Prestare particolare attenzione quando si effettuano "tagli per immersione" in pareti esistenti o altre aree non visibili.** Il disco da taglio che viene immerso può causare un contraccolpo quando si taglia in tubi del gas o dell'acqua, linee elettriche o altri oggetti.
- 7) **Non eseguire tagli curvi.** Il sovraccarico della mola da taglio ne aumenta la sollecitazione e la suscettibilità all'inceppamento o al bloccaggio, e quindi la possibilità di contraccolpo o rottura della mola, con conseguenti gravi lesioni.

## ● Accessori consentiti

	<b>Diametro massimo Ø (mm)</b>	<b>Spessore massimo (mm)</b>	<b>Filettatura</b>	<b>Velocità (min<sup>-1</sup>)</b>	<b>Velocità periferica (m/s)</b>	<b>Utensile</b>
Dischi da taglio	230	2,6	M14	6 500	80	Chiave di montaggio a due fori <b>18</b>
Dischi abrasivi	230	6	M14	6 500	80	Chiave di montaggio a due fori <b>18</b>

## ● Conservazione e manipolazione degli strumenti di inserimento raccomandati

- Gli utensili di rettifica devono essere maneggiati e trasportati con cura.
- Gli utensili di rettifica devono essere conservati in modo tale da non essere esposti a danni meccanici o a influssi ambientali (ad es. umidità).

## ● Istruzioni operative

### INDICAZIONE

- ▶ Le mole possono essere utilizzate solo per le applicazioni raccomandate. In caso contrario, potrebbero rompersi, danneggiarsi e provocare lesioni.
  - Quando si utilizza una calotta di protezione di tipo A (calotta di protezione per il taglio) per la molatura laterale, la calotta di protezione e il pezzo in lavorazione possono interferire l'una con l'altro, con conseguente controllo insufficiente.
  - Quando si utilizza una calotta di protezione di tipo B (calotta di protezione per la rettifica) per il taglio abrasivo con mole da taglio incollate, vi è un rischio maggiore di essere esposti alle scintille e alle particelle di molatura espulse, nonché ai frammenti del disco abrasivo in caso di rottura del disco.
  - Quando si utilizza una calotta di protezione di tipo A (calotta di protezione per il taglio) e una calotta di protezione di tipo B (una calotta protezione per la rettifica) per il taglio abrasivo o la rettifica laterale nella muratura in calcestruzzo, vi è un rischio maggiore dovuto all'esposizione alla polvere e alla perdita di controllo con conseguente contraccolpo.



### Rettifica

Non utilizzare mai mole da taglio per la rettifica!

- Muovere la smerigliatrice angolare avanti e indietro sul pezzo con una pressione moderata.
- Per i materiali morbidi, guidare il disco abrasivo sul pezzo con un angolo piatto, per i materiali duri con un angolo leggermente più ripido.



### Taglio abrasivo

Non utilizzare mai dischi abrasivi per il taglio!

- Utilizzare esclusivamente dischi da taglio o abrasivi rinforzati con fibre, omologati per una velocità periferica non inferiore a 80 m/s.

### ⚠ CAUTELA!

- ▶ L'utensile di molatura gira anche dopo essere stato spento. Non frenarlo premendolo lateralmente.
- **Fissare il pezzo.** Utilizzare dispositivi di bloccaggio/morse per tenere il pezzo in lavorazione. Così si tiene più saldamente che con la mano.
- **Spegnere sempre il prodotto prima di posarlo e attendere che si arresti.**
- **In caso di interruzione di corrente o se la spina viene staccata, sbloccare immediatamente l'interruttore ON/OFF.** Portarlo in posizione OFF. In questo modo si evita un riavvio incontrollato.
- **Utilizzare il prodotto solo per il taglio a secco o la rettifica a secco.**
- L'impugnatura aggiuntiva  deve essere montata ogni volta che si lavora con il prodotto.
- **Il materiale contenente amianto non deve essere lavorato.** L'amianto è considerato cancerogeno.

### ⚠ PERICOLO! PERICOLO DI LESIONI!

- ▶ **GUIDARE SEMPRE IL PRODOTTO ATTRAVERSO IL PEZZO NELLA DIREZIONE OPPOSTA.** In caso di direzione opposta sussiste il rischio di contraccolpo. Il prodotto può essere spinto fuori dal taglio.
- **Guidare sempre il prodotto verso il pezzo quando è acceso.** Sollevare il prodotto dal pezzo dopo la lavorazione e solo allora spegnerlo.

- **Durante il lavoro, tenere sempre il prodotto con entrambe le mani.**  
Assicurarsi che il supporto sia sicuro.
- Per ottenere un effetto di rettifica ottimale, muovere il prodotto uniformemente avanti e indietro sul pezzo da lavorare con un angolo compreso tra 30° e 40° (tra il disco abrasivo e il pezzo da lavorare).
- **Quando si lavora su superfici inclinate, non premere il prodotto sul pezzo con grande forza.** Se la velocità si riduce drasticamente, è necessario ridurre la forza di pressione per consentire un lavoro sicuro ed efficace. Se il prodotto dovesse essere improvvisamente frenato o incepparsi, è necessario interrompere immediatamente l'alimentazione di rete.
- **Taglio: Lavorare con un avanzamento moderato e non inclinare il disco da taglio.**
- **I dischi abrasivi e da taglio diventano molto caldi durante la lavorazione – lasciarli raffreddare completamente prima di toccarli.**
- **Non utilizzare mai il prodotto per scopi diversi da quelli previsti.**
- **Assicurarsi sempre che il prodotto sia spento prima di inserire la spina nella presa.**
- **In caso di pericolo, estrarre immediatamente la spina dalla presa.**  
Assicurarsi che il prodotto e la spina siano facilmente accessibili e raggiungibili in caso di emergenza.
- **Staccare sempre la spina dalla presa durante le pause di lavoro, prima di effettuare qualsiasi intervento sul prodotto e quando non viene utilizzato.** Il prodotto deve essere sempre pulito, asciutto e privo di olio o grasso.
- **Stare sempre attenti! Fare sempre attenzione a quello che si fa e usare sempre il buon senso.** Non utilizzare mai il prodotto quando non si è concentrati o non ci si sente bene.

### **AVVERTENZA!**



Indossare occhiali di sicurezza e una maschera antipolvere!



## ● **Funzionamento**

### ● **Montaggio/regolazione della protezione della levigatrice**

Fig. G

### **AVVERTENZA! PERICOLO DI LESIONI!**



Spegnere il prodotto e scollegarlo dall'alimentazione prima di effettuare regolazioni, manutenzione, pulizia del prodotto e quando non viene utilizzato!

### **AVVERTENZA! PERICOLO DI LESIONI!**

- ▶ Usare sempre la smerigliatrice angolare con la protezione della levigatrice **10**. La protezione della levigatrice deve essere fissata saldamente alla smerigliatrice angolare. Regolarla in modo da ottenere la massima sicurezza, ossia che la parte più piccola possibile del disco abrasivo o da taglio sia rivolta verso l'operatore. La protezione della levigatrice ha lo scopo di proteggere l'operatore da frammenti e contatti accidentali con la mola.
- ▶ Assicurarsi che la protezione della levigatrice **10** sia montata almeno alla stessa angolazione dell'impugnatura aggiuntiva **8** (fig. C). In caso contrario, ci si può ferire sul disco abrasivo o da taglio.

1. Inserire la protezione della levigatrice **10** nella posizione indicata.  
La protezione della levigatrice può essere messa o tolta solo in questa posizione.  
Ruotare la protezione della levigatrice fino a sentire il primo scatto in posizione.

2. A questo punto, premere la leva **9** e ruotare la protezione della levigatrice nella posizione desiderata (posizione di lavoro) finché non si innesta in modo percettibile.
3. Controllare che la protezione della levigatrice **10** sia saldamente inserita. La leva **9** deve essere innestata e non deve essere possibile ruotare la protezione della levigatrice.

## ● Montaggio dell'attacco della protezione da taglio

Fig. G

### ⚠ **AVVERTENZA! PERICOLO DI LESIONI!**



Spegnere il prodotto e scollegarlo dall'alimentazione prima di effettuare regolazioni, manutenzione, pulizia del prodotto e quando non viene utilizzato!

### **INDICAZIONE**

- ▶ Per il taglio abrasivo, montare l'attacco della protezione da taglio **10a** sulla protezione della levigatrice **10**.

1. Inserire l'attacco della protezione da taglio **10a**, con il lato sul quale la direzione di marcia è indicata da una freccia, sulla protezione della levigatrice **10**.
2. Spingere l'attacco della protezione da taglio **10a** sulla protezione della levigatrice **10** finché l'attacco della protezione da taglio non si innesta.

## ● Rimozione dell'attacco della protezione da taglio

Fig. G

### ⚠ **AVVERTENZA! PERICOLO DI LESIONI!**



Spegnere il prodotto e scollegarlo dall'alimentazione prima di effettuare regolazioni, manutenzione, pulizia del prodotto e quando non viene utilizzato!

1. Montare l'attacco della protezione da taglio **10a** con il lato sul quale è indicata la direzione di marcia.
2. Rimuovere l'attacco della protezione da taglio **10a** dalla protezione della levigatrice **10**.

## ● Montaggio dell'impugnatura aggiuntiva

### ⚠ **CAUTELA!**

- ▶ Per motivi di sicurezza, questo prodotto può essere utilizzato solo con l'impugnatura aggiuntiva **8**. In caso contrario, potrebbero verificarsi lesioni. L'impugnatura aggiuntiva può essere avvitata a sinistra, a destra o sopra la testa del prodotto, a seconda del metodo di lavoro.

A seconda del metodo di lavoro, avvitare l'impugnatura sulla filettatura a sinistra/destra/sopra il prodotto.

## ● Montaggio/sostituzione del disco abrasivo/da taglio

Fig. D, E

### ⚠ **AVVERTENZA! PERICOLO DI LESIONI!**



Spegnere il prodotto e scollegarlo dall'alimentazione prima di effettuare regolazioni, manutenzione, pulizia del prodotto e quando non viene utilizzato!

Indossare sempre guanti protettivi quando si sostituiscono i dischi abrasivi o da taglio. Dopo l'uso, il disco abrasivo o da taglio è molto caldo. Lasciare che il disco abrasivo/da taglio si raffreddi completamente prima di toccarlo.

Rispettare le dimensioni dei dischi abrasivi o da taglio. Il foro del disco deve adattarsi alla flangia di montaggio senza gioco. Non utilizzare riduttori o adattatori.

- Controllare il disco abrasivo/da taglio. Non deve essere danneggiato, umido o presentare crepe. In caso contrario, durante l'uso, potrebbero rompersi e provocare lesioni.

## INDICAZIONE

- ▶ Assicurarsi di utilizzare solo dischi privi di sporco.
- Utilizzare solo utensili di rettifica la cui velocità consentita sia almeno pari ai giri a vuoto del prodotto. Utilizzare solo dischi che non hanno ancora superato la data di scadenza.

## ⚠ CAUTELA! PERICOLO DI LESIONI!

- ▶ Azionare il pulsante di blocco del mandrino **11** solo quando il mandrino di montaggio **16** è fermo.

1. Premere il pulsante di blocco del mandrino **11** per bloccare la trasmissione.
2. Allentare la flangia di bloccaggio **15** con la chiave di montaggio a due fori **18** (fig. E).
3. Montaggio di un disco abrasivo/da taglio piatto:  
Posizionare il disco abrasivo/da taglio sulla flangia di supporto **17** con il lato delle scritte rivolto verso il prodotto.
4. Montaggio di un disco abrasivo/da taglio con centro incassato:  
Posizionare il disco abrasivo/da taglio con il lato incassato verso la flangia di bloccaggio.

## INDICAZIONE

- ▶ Se dopo la sostituzione il disco gira in modo instabile o vibra, è necessario sostituirlo immediatamente.

- Per sicurezza, lasciare che il prodotto giri alla massima velocità per 60 secondi dopo aver cambiato il disco. Fare attenzione ai rumori insoliti e alle scintille.
- Controllare che tutti gli elementi di fissaggio siano fissati correttamente.
- Assicurarsi che la freccia del senso di rotazione (se presente) sui dischi da taglio o abrasivi (anche dischi da taglio diamantati) e il senso di rotazione del prodotto (freccia del senso di rotazione sul prodotto) corrispondano.

## ● Accensione e spegnimento

Fig. F

- Controllare l'utensile applicato prima dell'uso. L'utensile
  - deve essere montato correttamente
  - deve ruotare liberamente
  - non deve essere danneggiato
  - non deve presentare crepe
  - non deve essere umido
- Eseguire un test di 60 secondi. Non utilizzare strumenti irregolari o vibranti. Fare attenzione ai rumori insoliti e alle scintille. Dopo la prova, controllare che tutti gli elementi di fissaggio siano fissati correttamente.

## INDICAZIONE

- ▶ Accendere sempre la smerigliatrice angolare prima del contatto con il materiale e solo allora guidare il prodotto sul pezzo.

## Accensione

1. Tenere premuto il blocco di rilascio **5** in direzione del mandrino di fissaggio.
2. Premere l'interruttore ON/OFF **4** in direzione del manipolo **1**.

## Spegnimento

- Rilasciare nuovamente l'interruttore ON/OFF **4**.

## Funzionamento continuo

1. Avvio del funzionamento continuo:
  - Accendere il prodotto.
  - Premere il blocco di rilascio **5** in avanti in direzione del prodotto.
2. Arresto del funzionamento continuo:
  - Premere brevemente l'interruttore ON/OFF **4** nella superficie di presa del prodotto.

## ● Regolazione della velocità di rotazione

- Regolare la velocità di rotazione sul pannello di controllo per la velocità di rotazione **14**:
  - Livello **1**: livello di velocità più basso
  - Livello **6**: livello di velocità più alto



- Incremento della velocità di rotazione: Premere il pulsante di controllo della velocità di rotazione + [14a].
- Riduzione della velocità di rotazione: Premere il pulsante di controllo della velocità di rotazione - [14a].
- Eseguire delle prove su pezzi di prova per determinare il livello di velocità necessario.

## ● Rotazione del manipolo

Fig. B, I

### ⚠ AVVERTENZA! PERICOLO DI LESIONI!



Spegnere il prodotto e scollegarlo dall'alimentazione prima di effettuare regolazioni, manutenzione, pulizia del prodotto e quando non viene utilizzato!

- Il manipolo [1] può essere ruotato di 90° a destra o a sinistra (fig. B).
  - Ciò consente di spostare l'interruttore ON/OFF [4] in una posizione più favorevole a seconda delle condizioni di lavoro.
1. Tirare il pulsante di regolazione del manipolo [6] e ruotare il manipolo [1] (fig. I).
  2. Lasciare che il manipolo [1] si blocchi in posizione.

## ● Collegamento/Scollegamento del cavo d'alimentazione rimovibile

Fig. H

### ⚠ CAUTELA! PERICOLO DI LESIONI!

- ▶ Scollegare sempre la spina [3] dalla presa di corrente prima di collegare o scollegare il cavo d'alimentazione rimovibile dal prodotto.

### INDICAZIONE

- ▶ Ruotare il connettore [2] del cavo d'alimentazione rimovibile [3] per bloccare o sbloccare il collegamento.

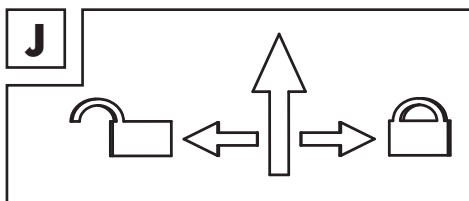

### Collegamento del cavo d'alimentazione

1. Spingere il connettore [2] nella presa sul manipolo girevole [1] fino all'arresto.
2. Ruotare il connettore [2] per bloccare in posizione .
3. Tirare leggermente e senza girare il cavo di alimentazione [3] per verificare che il connettore [2] sia fissato.

### Scollegamento del cavo d'alimentazione

1. Ruotare il connettore [2] per sbloccare in posizione .
2. Estrarre il connettore [2] dalla presa sul manipolo girevole [1].

## ● Manutenzione e pulizia

### ⚠ AVVERTENZA! PERICOLO DI LESIONI!



Spegnere il prodotto e scollegarlo dall'alimentazione prima di effettuare regolazioni, manutenzione, pulizia del prodotto e quando non viene utilizzato!

### INDICAZIONE

- ▶ I pezzi di ricambio non elencati (come ad es. spazzole di carbone) possono essere ordinati tramite il nostro servizio di assistenza (vedi "Assistenza").

- Non utilizzare oggetti appuntiti per pulire il prodotto. Non versare liquidi verso l'interno del prodotto. In caso contrario, il prodotto potrebbe subire dei danni.
- Far sostituire le spazzole di carbone solo dal centro di assistenza o da un'officina specializzata riconosciuta. Per il resto, il prodotto non richiede manutenzione.
- Se il cavo d'alimentazione è danneggiato, deve essere sostituito da un cavo di alimentazione speciale disponibile presso il produttore o il suo servizio clienti:
  - Spina VDE: 99944884706
  - Spina BS: 99944884702
- È meglio pulire il prodotto regolarmente sempre subito dopo aver finito il lavoro.
- Pulire l'alloggiamento con un panno asciutto. Non usare in nessun caso benzina, solventi o detersivi che attaccano la plastica.
- Per pulire a fondo il prodotto è necessario un aspirapolvere.
- Le aperture di ventilazione devono essere sempre libere.
- Pulire il filtro polvere **7**:
  - Estrarre l'impugnatura del filtro polvere **7a** con un piccolo utensile per aprire il filtro polvere **7**.
  - Pulire regolarmente il filtro polvere **7** con una spazzola morbida.
  - Chiudere il filtro polvere **7**.
- Rimuovere la polvere da levigatura aderente con un pennello.

## ● Pezzi di ricambio/accessori

- I clienti possono acquistare batterie e caricabatterie di ricambio compatibili presso il negozio online LIDL [www.lidl.de](http://www.lidl.de).
- Tenere a portata di mano il numero d'ordine.
- È possibile effettuare ordini solo online.
- Per ulteriori informazioni, contattare il servizio di assistenza Lidl (vedi "Assistenza").

Parte	Numero d'ordine
Cavo di alimentazione rimovibile e spina <b>3</b>	99944884702 (spina BS) 99944884706 (spina VDE)

## ● Smaltimento

L'imballaggio è composto da materiali ecologici che possono essere smaltiti presso i siti di raccolta locali per il riciclo.



Osservare l'identificazione dei materiali di imballaggio per lo smaltimento differenziato, i quali sono contrassegnati da abbreviazioni (a) e da numeri (b) con il seguente significato: 1-7: plastiche/20-22: carta e cartone/80-98: materiali compositi.

### Prodotto:



Il prodotto, i suoi accessori e i materiali di imballaggio sono riciclabili e soggetti alla responsabilità estesa del produttore. Per un migliore trattamento dei rifiuti, smaltirli separatamente seguendo i diversi simboli della raccolta differenziata.

Il logo Triman è valido solamente per la Francia.



È possibile informarsi circa le possibilità di smaltimento del prodotto usato presso l'amministrazione comunale o cittadina.



Per questioni di tutela ambientale non gettare il prodotto usato tra i rifiuti domestici, ma provvedere invece al suo corretto smaltimento. Presso l'amministrazione competente è possibile ricevere informazioni circa i siti di raccolta e i relativi orari di apertura.

## ● **Garanzia**

Il prodotto è stato fabbricato accuratamente secondo severe direttive di qualità ed è stato controllato meticolosamente prima della consegna. In caso di difetti di materiale o fabbricazione l'acquirente può far valere diritti legali nei confronti del venditore. La nostra garanzia sotto riportata non costituisce alcun limite ai diritti legali dell'acquirente.

Questo prodotto è garantito per 5 anni con decorrenza dalla data di acquisto. La garanzia decorre dalla data d'acquisto. Conservare lo scontrino originale in un posto sicuro perché questo documento viene richiesto come prova dell'avvenuto acquisto.

Tutti i danni o difetti presenti già al momento dell'acquisto devono essere comunicati subito dopo l'apertura della confezione.

Se entro 5 anni dalla data di acquisto di questo prodotto si rileva un difetto di materiale o di fabbricazione, noi procederemo, a nostra discrezione, alla riparazione o sostituzione gratuite del prodotto o al rimborso del prezzo di acquisto. Un eventuale intervento in garanzia non prolunga né rinnova il periodo di garanzia stesso. Ciò vale anche per le parti sostituite e riparate.

Questa garanzia decade in caso di danneggiamento oppure uso o manutenzione impropri del prodotto.

La prestazione in garanzia vale per difetti del materiale o di fabbricazione. Questa garanzia non si estende a componenti del prodotto esposti a normale logorio, che possono pertanto essere considerati come componenti soggetti a usura (esempio capacità della batteria, calcificazione, lampade, pneumatici, filtri, spazzole...). La garanzia non si estende altresì a danni che si verificano su componenti delicati (esempio interruttori, batterie, parti realizzate in vetro, schermi, accessori vari) nonché danni derivanti dal trasporto o altri incidenti.

## ● **Gestione dei casi in garanzia**

Per garantire un rapido disbrigo delle proprie pratiche, seguire le istruzioni seguenti:

Per ogni richiesta si prega di conservare lo scontrino e il codice dell'articolo (IAN 448847\_2304) come prova d'acquisto.

Il numero d'articolo può essere dedotto dalla targhetta, da un'incisione, dal frontespizio delle istruzioni (in basso a sinistra) oppure dall'adesivo applicato sul retro o sul lato inferiore.

In caso di disfunzioni o avarie, contattare innanzitutto i partner di assistenza elencati di seguito telefonicamente oppure via e-mail.

Si può inviare il prodotto ritenuto difettoso all'indirizzo del centro di assistenza indicato con spedizione esente da affrancatura, completo del documento di acquisto (scontrino) e della descrizione del difetto, specificando anche quando tale difetto si è verificato.

## ● **Assistenza**

**IT Assistenza Italia**  
Tel.: 800790789  
E-Mail: [owim@lidl.it](mailto:owim@lidl.it)

# ● Dichiarazione di conformità UE

## DICHIARAZIONE DI CONFORMITÀ UE (448847\_2304)

IAN: 448847\_2304  
Identificazione del prodotto: "PARKSIDE" Smerigliatrice angolare  
Numero di modello: HG11009

L'oggetto della dichiarazione di cui sopra è conforme alla pertinente normativa di armonizzazione dell'Unione:

Direttiva 2006/42/CE
Direttiva 2014/30/UE
Direttiva 2011/65/UE con tutte le relative modifiche

Riferimento alle pertinenti norme armonizzate o riferimenti alle altre specifiche tecniche in relazione alle quali è dichiarata la conformità:

N° / Parti
Direttiva 2006/42/CE
EN 62841-1:2015/A11:2022
EN IEC 62841-2-3:2021/A11:2021
Direttiva 2014/30/UE
EN IEC 55014-1:2021
EN IEC 55014-2:2021
EN IEC 61000-3-2:2019/A1:2021
EN 61000-3-3:2013/A2:2021

L'oggetto della dichiarazione di cui sopra è conforme alla direttiva 2011/65/UE del Parlamento europeo e del Consiglio, dell'8 giugno 2011, sulla restrizione dell'uso di determinate sostanze pericolose nelle apparecchiature elettriche ed elettroniche:

N° / Parti
EN IEC 63000:2018

**Depositario della documentazione tecnica:** OWIM GmbH & Co.KG

Firmato a nome e per conto di:  
**OWIM GmbH & Co. KG, Stiftsbergstraße 1, 74167 Neckarsulm, Germania**

La presente dichiarazione di conformità è rilasciata sotto la sola responsabilità del produttore.

Traduzione della dichiarazione di conformità originale

Neckarsulm	30.10.2023		
Luogo	Data	ppa. Stefan Haensel Firmatario autorizzato	ppa. Jens Buchheim Firmatario autorizzato

















IT

CE

<b>Felhasznált figyelmeztető jelzések és szimbólumok</b>	Oldal 196
<b>Bevezető</b>	Oldal 197
Rendeltetésszerű használat	Oldal 197
A csomagolás tartalma	Oldal 197
A részegységek leírása	Oldal 197
Műszaki adatok	Oldal 198
<b>Biztonsági utasítások</b>	Oldal 199
Általános biztonsági utasítások elektromos szerszámokhoz	Oldal 199
Biztonsági utasítások minden alkalmazáshoz	Oldal 201
<b>Engedélyezett tartozékok</b>	Oldal 205
<b>Az ajánlott szerszámbereték tárolása és kezelése</b>	Oldal 205
<b>Utasítások a munkához</b>	Oldal 206
<b>Kezelés</b>	Oldal 207
A csiszolófedél felszerelése és beállítása	Oldal 207
A csiszolófedél csatlománnyának felszerelése	Oldal 208
A csiszolófedél csatlománnyának levétele	Oldal 208
A segédfogó felszerelése	Oldal 208
A csiszoló-/vágókorong felszerelése és cseréje	Oldal 208
Be- és kikapcsolás	Oldal 209
A forgási sebesség beállítása	Oldal 210
A markolat elfordítása	Oldal 210
A levehető elektromos vezeték csatlakoztatása/leválasztása	Oldal 210
<b>Karbantartás és tisztítás</b>	Oldal 210
Pótalkatrészek/tartozékok	Oldal 211
<b>Mentesítés</b>	Oldal 211
<b>Garancia</b>	Oldal 212
Garanciális ügyek lebonyolítása	Oldal 212
<b>Szerviz</b>	Oldal 212
<b>EU-megfelelőségi nyilatkozat</b>	Oldal 213

## Felhasznált figyelmeztető jelzések és szimbólumok

Ebben a használati útmutatóban és a csomagoláson az alábbi figyelmeztető jelzésekkel találkozhat

	<p><b>VESZÉLY!</b> Ez a szimbólum a „Veszély” szó mellett nagy kockázati tényezőre hívja fel a figyelmet, melyet ha nem kerülnek el, az súlyos sérülésekhez vagy halálesethez vezet.</p>	 Váltóáram/-feszültség
		 Fordulatok száma percenként
	<p><b>FIGYELMEZTETÉS!</b> Ez a szimbólum a „Figyelmeztetés” szó mellett közepes kockázati tényezőre hívja fel a figyelmet, melyet ha nem kerülnek el, az súlyos sérülésekhez vagy akár halálesethez is vezethet.</p>	 II. védelmi osztály
		 Csak beltéren, száraz helyiségekben használja.
	<p><b>VIGYÁZAT!</b> Ez a szimbólum a „Vigyázat” szó mellett alacsony kockázati tényezőre hívja fel a figyelmet, melyet ha nem kerülnek el, az kisebb vagy mérsékelt sérülésekhez vezethet.</p>	 Viseljen fülvédőt!
		 Viseljen védőszemüveget!
	<p><b>MEGJEGYZÉS:</b> Ez a szimbólum a „Megjegyzés” szó mellett hasznos információkra hívja fel a figyelmet.</p>	 Olvassa el a használati útmutatót.
	<p>Áramütésveszély!</p>	
<p><b>n<sub>0</sub></b></p>	<p>Üresjáratú fordulatszám</p>	 Óvja a terméket a nedvességtől.
	<p>Beállítások elvégzése, karbantartási munkák, a termék tisztítása előtt, vagy ha a terméket nem használja, kapcsolja ki a terméket és szüntesse meg az áramellátását!</p>	 Mindig két kézzel dolgozzon.
		 Ne használja a védőelemet vágási feladatokhoz.

	Viseljen védőkesztyűt.		<b>VIGYÁZAT!</b> Ne érjen a mozgó részekhez.
	Viseljen pormaszkot.		Alkatrészek cseréje és tisztítás esetén, valamint ha nem használja, kapcsolja ki a terméket és válassza le a hálózati áramról.
	Lezárva		Biztonsági utasítások Kezelési utasítások
	Kioldva		A CE-jelzés azt jelzi, hogy a termék megfelel a rá vonatkozó EU előírásoknak.

## SAROKCSISZOLÓ

### ● Bevezető

Gratulálunk új termékének vásárlása alkalmából. Ezzel a döntésével vállalatunk értékes terméke mellett döntött. A használati utasítás ezen termék része. A biztonságra, a használatára és a megsemmisítésre vonatkozó fontos tudnivalókat tartalmazza. A termék használata előtt ismerje meg az összes használati és biztonsági tudnivalót. A terméket csak a leírtak szerint és a megadott felhasználási területeken alkalmazza. A termék harmadik személy számára való továbbadása esetén kézbesítse vele annak a teljes dokumentációját is.

### ● Rendeltetésszerű használat

- A termék fém munkadarabok, beton és csempé víz nélküli vágására és csiszolására alkalmas.
- A termék minden más használati módja vagy módosítása nem rendeltetésszerűnek minősül és súlyos balesetek veszélyével jár.
- Nem vállalunk felelősséget a nem rendeltetésszerű használatból eredő károkról. A termék üzleti használatra nem alkalmas.

### ● A csomagolás tartalma

- 1 Sarokcsiszoló
- 1 Segédfogó
- 1 2 az 1-ben védőrács
- 1 Kétylűkű szerelőkulcs
- 1 Levehető elektromos vezeték csatlakozóval
- 1 Használati útmutató

### ● A részegységek leírása

A, G ábra

- 1 Forgatható markolat
- 2 Csatolóegység
- 3 Levehető elektromos vezeték csatlakozóval
- 4 BE/KI kapcsológomb
- 5 Indítózár
- 6 A markolat beállító gombja
- 7 Porszűrő
- 7a A porszűrő fogója
- 8 Segédfogó
- 9 Kar
- 10 Csiszolófedél
- 10a A csiszolófedél csatolmánya
- 10b Bevágás
- 11 Orsörögztető gomb
- 12 A segédfogó menete (3x)
- 13 A szénkefék fedele
- 14 A forgási sebesség kezelőegysége

14a A forgási sebesség szabályozógombjai:  
+ (növelés) és - (csökkentés)

14b Kijelző

D ábra

15 Rögzítőkarima

16 Tartóorsó

17 Támasztókarima

E ábra

18 Kétykukú szerelőkulcs

## ● Műszaki adatok

Névleges feszültség:	230 V~, 50 Hz
Névleges teljesítményfelvétel:	2 400 W
Üresjáratú fordulatszám:	$n_0$ 6 500 min <sup>-1</sup>
Korongméret:	Ø 230 mm
Menetméret:	M14
Védelmi osztály:	II/□ (kettős szigetelés)

## Zajkeltési és rezgési információk

A zajszint meghatározása az EN 62841 szerint történt. Az elektromos szerszám A besorolású zajszintje tipikusan:

### Zajkibocsátási érték

Zajszint:	$L_{PA} = 95,4$ dB
Bizonytalanság:	$K = 3$ dB
Hangteljesítményszint:	$L_{WA} = 103,4$ dB
Bizonytalanság:	$K = 3$ dB

## ⚠ FIGYELMEZTETÉS!



Viseljen fülvédőt!

## Rezgési összérték

Felületcsizolás max:	$A_{hr, AG} = 5,9$ m/s <sup>2</sup>
Vágás max:	$A_{hr, CO} = 5,4$ m/s <sup>2</sup>
Bizonytalanság:	$K = 1,5$ m/s <sup>2</sup>

## MEGJEGYZÉS

- ▶ A megadott rezgési összérték és a megadott zajkibocsátási érték megállapítása egy szabványosított vizsgálati eljárás során került megállapításra, és felhasználható egy elektromos szerszám összehasonlítására egy másikkal.
- ▶ A megadott rezgési összérték és a megadott zajkibocsátási érték továbbá felhasználható a terhelés előzetes becslésére is.

## ⚠ FIGYELMEZTETÉS!

- ▶ A rezgés- és zajkibocsátási érték az elektromos szerszám tényleges használata közben eltérhet a megadott értéktől, az elektromos szerszám használati típusától és módjától, különösképpen a megmunkálandó munkadarab típusától függően. Próbálja a rezgési és a zajterhelést minél kisebbre csökkenteni. A rezgési terhelés csökkentése érdekében többek között a szerszámot használata során viseljen kesztyűt, valamint csökkentse a munkaidőt. Ehhez a működési ciklus minden részét figyelembe kell venni (például amikor az elektromos szerszám kikapcsolt állapotban van, vagy amikor be van kapcsolva, de nincs terhelés alatt).



### FIGYELMEZTETÉS!

- ▶ Vékony fémlamezok vagy más, nagy felületű, jól rezgő szerkezetek csiszolása a megadott zajkibocsátási értékeknél jóval (akár 15 dB-lel) magasabb teljes zajkibocsátást eredményezhet.
- ▶ Az ilyen munkadarabok zajkibocsátását a lehető legnagyobb mértékben meg kell fékezni megfelelő intézkedésekkel, például nehéz, rugalmas tompító szőnyegek használatával.
- ▶ A megnövekedett zajkibocsátást a zajártalom kockázatértékelésénél és a megfelelő fülvédő kiválasztásánál is figyelembe kell venni.



## Biztonsági utasítások

### ● Általános biztonsági utasítások elektromos szerszámokhoz

### FIGYELMEZTETÉS!

- ▶ **Olvasson el minden, ehhez az elektromos szerszámhoz mellékelt biztonsági utasítást, figyelmeztetést, ábrát és műszaki adatot.** Az alábbi figyelmeztetések figyelmen kívül hagyása áramütéshez, tüzesettséghez és/vagy súlyos sérülésekhez vezethet.

### **Őrizzen meg minden biztonsági utasítást és figyelmeztetést biztonságos helyen későbbi használatra.**

A biztonsági utasításokban használt „elektromos szerszám” kifejezés hálózati áramról működő (hálózati kábellel rendelkező) és akkumulátorral működő (hálózati kábel nélküli) elektromos szerszámokra vonatkozik.

## Munkahelyi biztonság

- 1) **A munkaterület legyen mindig tiszta és jól megvilágított.** A rendetlenség vagy a rossz fényviszonyok balesetekhez vezethetnek.
- 2) **Az elektromos szerszámot ne használja robbanásveszélyes környezetben, ahol gyúlékony folyadékok, gázok vagy porok találhatóak.** Az elektromos szerszámok szikrákat keltenek, mely a port vagy a gázokat meggyújthatják.
- 3) **Az elektromos szerszám használata során tartsa a gyermekeket és az egyéb személyeket távol.** Ha megzavarják, elveszítheti az elektromos szerszám feletti uralmát.

## Elektromos biztonság

- 1) **Az elektromos szerszám hálózati csatlakozójának illenie kell a konnektorba. Ne módosítsa a csatlakozót. Ne használjon adapteres csatlakozódugaszt földelt elektromos szerszámokkal.** A módosítás nélküli csatlakozók és a megfelelően illeszkedő konnektorok használatával csökken az áramütés kockázata.
- 2) **Kerülje a testi érintkezést olyan földelt felületekkel, mint például csövek, fűtőberendezések, sütők vagy hűtőszekrények.** Az áramütés veszélye megnő, ha a teste földelve van.
- 3) **Az elektromos szerszámokat tartsa esőtől, nedvességtől távol.** Ha az elektromos szerszám belsejébe víz jut be, az növeli az áramütés kockázatát.

- 4) **Az elektromos vezetékét kizárólag rendeltetésének megfelelően használja, azzal ne szállítsa vagy akassza fel az elektromos szerszámot, illetve ne használja a hálózati csatlakozó kihúzására a konnektorból. Az elektromos vezetékét óvja a hőtől, olajoktól, éles sarkoktól vagy mozgó alkatrészekről.** A sérült vagy összetekeredett elektromos vezetékek növelik az áramütés kockázatát.
- 5) **Ha az elektromos szerszámot kültéren használja, csak olyan hosszabbítót használjon, mely kültéri használatra alkalmas.** Egy kültéri használatra alkalmas hosszabbító használata csökkenti az áramütés kockázatát.
- 6) **Ha elkerülhetetlen, hogy az elektromos szerszámot nedves környezetben használják, használjon egy maradékáram-megszakítót (RCD).** Maradékáram-megszakító használata lecsökkenti az áramütés kockázatát.
- 3) **Ügyeljen arra, hogy az elektromos szerszám ne tudjon akaratlanul elindulni. Mielőtt az elektromos szerszámot az elektromos hálózatra és/vagy akkumulátorhoz csatlakoztatná, kézbe venné vagy mozgatná, ellenőrizze, hogy az ki van-e kapcsolva.** Ha az elektromos szerszám szállítása során az ujját a bekapcsológombon tartja, illetve ha az elektromos szerszám bekapcsolt állapotban van és az elektromos hálózatra csatlakozik, az balesetekhez vezethet.
- 4) **Az elektromos szerszám bekapcsolása előtt a beállító szerszámokat, csavarkulcsokat távolítsa el.** Ha egy szerszám vagy egy kulcs az elektromos szerszám egy forgó részébe kerül, az sérüléseket okozhat.
- 5) **Kerülje a szokatlan testhelyzeteket. Álljon biztosan és mindig őrizze meg az egyensúlyát.** Így képes lesz az elektromos szerszámot szokatlan helyzetekben is az irányítása alatt tartani.
- 6) **Viseljen megfelelő ruházatot. Ne viseljen laza ruházatot vagy ékszereket. Tartsa a haját és a ruházatát a mozgó alkatrészekről távol.** A laza ruházatot, ékszereket vagy haját a készülék mozgó részei elkapathatják.

### **Személyes biztonság**

- 1) **Az elektromos szerszám használata során legyen körültekintő, figyeljen arra, mit tesz, dolgozzon tudatosan. Ne használjon elektromos szerszámokat kábítószert, alkoholt vagy gyógyszerek hatása alatt.** Az elektromos szerszám használata során csupán egy pillanatnyi figyelmetlenség is súlyos sérülésekhez vezethet.
- 2) **Viseljen személyes védőfelszerelést és mindig hordjon védőszemüveget.** A személyes védőfelszerelés, például pormaszka, csúszásmentes biztonsági cipő, védősisak vagy fülvédő - az elektromos szerszám használatától függően - lecsökkenti a sérülések kockázatát.
- 7) **Ha porelszívó- vagy gyűjtőberendezések vannak beszerelve, azok csatlakoztatása és használata legyen megfelelő.** A porelszívó berendezések használata csökkenti a por okozta kockázatokat.
- 8) **Kerülje a hamis biztonságérzetet, és ne hagyja figyelmen kívül az elektromos szerszámokra vonatkozó biztonsági szabályokat akkor sem, ha a gyakori használatnak köszönhetően azok kezelésében már tapasztalt.** A figyelmetlen kezelés a pillanat törtrésze alatt is sérülésekhez vezethet.

## **Az elektromos szerszám használata és kezelése**

- 1) **Ne terhelje túl az elektromos szerszámot. Az adott munkához az arra alkalmas elektromos szerszámot használja.** A megfelelő elektromos szerszám jobban és biztonságosabban dolgozhat, ha azt a megfelelő teljesítmény-tartományon belül használja.
- 2) **Ne használjon meghibásodott kapcsolóval rendelkező elektromos szerszámot.** Ha egy elektromos szerszámot nem lehet be- vagy kikapcsolni, az veszélyes és szerelésre szorul.
- 3) **A készülék beállítási műveletei, szerszámbetétek cseréje valamint az elektromos szerszám tárolása előtt húzza ki a hálózati csatlakozót a konnektorból és/vagy vegye ki a kivehető akkumulátort.** Ezzel az óvintézkedéssel megelőzi az elektromos szerszám akaratlan bekapcsolását.
- 4) **A használaton kívüli elektromos szerszámokat tartsa gyermekek számára nem elérhető helyen. Ne hagyja, hogy az elektromos szerszámot olyan személyek használják, akik azzal kapcsolatban nem rendelkeznek tapasztalattal vagy nem olvasták el ezeket az utasításokat.** Az elektromos szerszámok tapasztalatlan kezekben veszélyesek.
- 5) **Ápolja az elektromos szerszámokat és a szerszámbetéteit gondosan. Ellenőrizze a mozgó részek kifogástalan működését, hogy azok nem ragadnak-e be, hogy vannak-e törött vagy sérült alkatrészek, és hogy az elektromos szerszám működését semmi sem befolyásolja. A sérült alkatrészeket az elektromos szerszám használatba vétele előtt meg kell javíttatni.** Sok baleset okozója az elektromos szerszámok gondatlan karbantartása.

- 6) **Gondoskodjon a vágószerszámok élességéről és tisztaságáról.** A gondosan ápolt, éles pengékkel rendelkező vágószerszámok kevésbé hajlamosak a beragadásra, és könnyebben irányíthatóak.
- 7) **Az elektromos szerszámot, annak alkatrészeit, szerszámbetéteit stb. ezen útmutató szerint használja. Ennek során vegye figyelembe a munka körülményeit és az elvégzendő feladatot.** Az elektromos szerszámok nem rendeltetésszerű használata veszélyes helyzetekhez vezethet.
- 8) **Tartsa a fogantyúkat és a fogófelületeket szárazon, tisztán, olajoktól és zsiradékoktól mentesen.** A csúszós fogantyúk és fogófelületek miatt nem biztosítható az elektromos szerszám biztonságos kezelése és irányítása váratlan helyzetekben.

## **Javítás**

- 1) **Az elektromos szerszám javítási munkálatait bízza képzett szakemberre, és csak eredeti pótalkatrészeket használjon.** Így gondoskodhat az elektromos szerszám biztonságos működésének megőrzéséről.

## **● Biztonsági utasítások minden alkalmazáshoz**

### **Általános biztonsági utasítások csiszoláshoz és vágáshoz**

- 1) **Ez az elektromos szerszám használható csiszolóként és darabológépként is.** Olvassa el a készülékhez mellékelt összes biztonsági utasítást, figyelmeztetést, ábrát és adatot. Az alábbi figyelmeztetések figyelmen kívül hagyása áramütéshez, tüzesettséghez és/vagy súlyos sérülésekhez vezethet.

- 2) **Ez az elektromos szerszám nem alkalmas csiszolópapírral végzett csiszolásra, drótkéfével történő munkálatokra és polírozásra.** Az elektromos szerszám rendeltetésétől eltérő használati módok veszélyekhez és sérülésekhez vezethetnek.
- 3) **Ne használja az elektromos szerszámot olyan célra, amelyre nem kifejezetten tervezték, és amelyre a gyártója nem szánta.** Az ilyen átalakítás az irányítás elvesztéséhez és súlyos testi sérülésekhez vezethet.
- 4) **Ne használjon olyan szerszámbetétet, melyeket a gyártó nem kifejezetten ehhez az elektromos szerszámhoz szánt és megadott.** Csak azért, mert egy alkatrészt rá tud rögzíteni az elektromos szerszámra még nem jelenti azt, hogy a használat biztonságos lesz.
- 5) **A szerszámbetét megengedett fordulatszámának legalább olyan magasnak kell lennie, mint az elektromos szerszámon megadott legmagasabb fordulatszám.** Ha egy szerszámbetét a megengedettnél gyorsabban forog széttörhet és elrepülhet.
- 6) **A szerszámbetét külső átmérőjének és vastagságának meg kell felelnie a elektromos szerszám megadott méreteinek.** Rosszul méretezett szerszámbetéteket nem lehet megfelelő védelemmel ellátni és irányítani.
- 7) **A szerszámbetét rögzítéséhez használt méreteknél meg kell egyezniük az elektromos szerszám rögzítőelemeinek méreteivel.** Az olyan szerszámbetétek, melyeket nem rögzítettek pontosan az elektromos szerszámhoz, egyenetlenül forognak, erősen rázkódnak, és könnyen el lehet veszteni felettük az irányítást.
- 8) **Ne használjon sérült szerszámbetéteket. A szerszámbetétek minden használata előtt ellenőrizze, hogy a csiszolókorong nem szilánkosodott vagy repedezett-e meg, hogy a csiszolótányéron nincsenek-e repedések, kopások vagy az elhasználódás jelei, illetve hogy a drótkéféken nincsenek-e törött drótok. Ha az elektromos szerszám vagy a szerszámbetét leesett, ellenőrizze, hogy az sérült-e, vagy használjon helyette egy ép szerszámbetétet. Miután ellenőrizte és felhelyezte a szerszámbetétet, tartsa azt úgy, hogy mind Ön, mind pedig a közeli személyek a forgó szerszámbetét forgási síkján kívül essenek, majd járassa a készüléket egy percig a legmagasabb sebességgel.** Ha a szerszámbetét hibás, ezalatt a próbajárat alatt általában eltörik.
- 9) **Viseljen személyi védőfelszerelést. Az alkalmazásnak megfelelően viseljen arc- vagy szemvédőt, illetve védőszemüveget. Ahol szükséges, viseljen pormaszkot, fülvédőt, védőkesztyűt vagy olyan védőkötényt, amely megvédi Önt a kisebb szilánkoktól és anyagdaraboktól.** Óvja szemait a szétreppező törmelékektől, melyek a különböző alkalmazások során keletkeznek. Ahol az adott alkalmazás során por keletkezik, viseljen porálcot vagy légzésvédőt. Ha túl nagy zajnak van kitéve, halláskárosodást szenvedhet.
- 10) **Ügyeljen arra, hogy a kívülállóak a munkaterülettől biztonságos távolságban legyenek. Mindenki, aki a munkaterületre lép, viseljen védőfelszerelést.** A munkadarabok törmelékei vagy a megtört szerszámbetétek elrepülhetnek, és a közvetlen munkaterületen kívül is sérüléseket okozhatnak.

- 11) **Az elektromos szerszámot csak a szigetelt fogófelületeinél tartsa, ha olyan munkákat végez, melyek során a szerszámbetét a rejtett elektromos vezetékhez vagy a saját elektromos vezetékéhez érhet.** Feszültség alatt lévő vezetékekkel történő érintkezés során a készülék fém részei is feszültség alá kerülnek, ami áramütéshez vezethet.
- 12) **Az elektromos vezetéket tartsa a forgó szerszámbetétől távol.** Ha elveszíti a készülék feletti uralmát, az elektromos vezetéket átvághatja vagy becsípheti, és a keze vagy a karja a forgó szerszámbetétbe kerülhet.
- 13) **Soha ne tegye le az elektromos szerszámot addig, míg a szerszámbetét teljes mértékben le nem állt.** A forgó szerszámbetét a felülethez érhet, mely során könnyen elveszítheti az elektromos szerszám felett az irányítást.
- 14) **Ne járassa az elektromos szerszámot, amíg azt szállítja.** A forgó szerszámbetét véletlenül elkaphatja a ruházatát, majd a testébe is fúródhat.
- 15) **Rendszeresen tisztítsa meg a elektromos szerszám szellőzőnyílásait.** A motor ventilátora beszívja a port a burkolat alá, és ha a fémes por nagy mértékben felgyülemlik, az elektromos veszélyeket okozhat.
- 16) **Ne használja az elektromos szerszámot éghető anyagok közelében.** A szikrák az ilyen anyagokat begyűjthetik.
- 17) **Ne használjon olyan szerszámbetéteket, amelyek hűtőfolyadékokat igényelnek.** Vízzel vagy hűtőfolyadékok használata áramütéshez vezethet.

## **A visszarúgásra vonatkozó biztonsági utasítások:**

A visszarúgás egy hirtelen reakció, melyet egy beakadt vagy becsípődött forgó szerszámbetét, például csiszolókorong, csiszolótányér, drótkefe stb. okoz. A becsípődés vagy elakadás a forgó szerszámbetét hirtelen leállásához vezet. Ennek következtében az irányítást veszített elektromos szerszám a szerszámbetét forgásirányával szemben kezd el forgogni az elakadási ponttól.

Ha például egy csiszolókorong a munkadarabba szorul vagy abban elakad, a csiszolókorong széle, amely a munkadarabba mélyed elszorulhat, ezáltal a csiszolókorong kitérhet, vagy visszarúgást okozhat. Ezután a csiszolókorong a kezelő irányába fog elugrani, vagy épp azzal ellenkező irányba attól függően, hogy az elakadáskor a korong merre forgott. Ekkor a csiszolókorong el is törhet.

A visszarúgás az elektromos szerszám helytelen használatának és/vagy a nem megfelelő munkakörülményeknek az eredménye. A megfelelő elővigyázatossággal, az alábbiakban leírtaknak megfelelően elkerülhető.

- 1) **Tartsa az elektromos szerszám erősen, és tartsa a testét és a karjait olyan helyzetben, hogy képes legyen ellenállni a visszarúgás erejének. Használja a segédfogót is, ha van ilyen, hogy minél jobban irányítani tudja a visszarúgás erejét vagy az ellennyomatékot az indításkor.** A kezelő a megfelelő óvintézkedésekkel uralni tudja a visszarúgások és az ellennyomatékok erejét.
- 2) **Soha ne vigye közel a kezét a forgó szerszámbetétekhez.** A szerszámbetét a visszarúgás során a keze fölé kerülhet.
- 3) **A teste ne legyen azon a területen, ahová az elektromos szerszám visszarúgás esetén kerül.** A visszarúgás az elektromos szerszámot a csiszolókorong mozgásával ellentétes irányba fogja mozdítani az elakadás helyénél.

- 4) **Dolgozzon különösen óvatosan sarkok, éles szélek stb. közelében. Akadályozza meg, hogy a szerszámot a munkadarabról visszaugorjon és beakadjon.** A forgó szerszámot sarkoknál, éles széléknél, vagy ha megpattan, hajlamos elakadni. Ez az irányítás elvesztéséhez vagy visszarúgáshoz vezet.
- 5) **Ne használjon láncfűrészlapot fa darabolásához, 10 mm-nél nagyobb szegmenstávolsággal rendelkező szegmentált gyémántvágó korongot és fogazott fűrészlapot.** Az ilyen szerszámok gyakran okoznak visszarúgást és az irányítás elvesztését.

### **Különleges biztonsági utasítások csiszoláshoz és vágáshoz:**

- 1) **Csak az elektromos szerszámhoz engedélyezett csiszolókorongokat, és csak az adott csiszolókoronghoz használható védőfedelelet használjon.** Az olyan csiszolókorongoknak, melyek nem az adott elektromos szerszámhoz valók, a védelme nem biztosítható megfelelően, ezért nem biztonságosak.
- 2) **A középen lapított csiszolókorongokat úgy kell felszerelni, hogy a csiszolófelület ne lógjon túl a védőfedél szélének síkján.** Egy szakszerűtlenül felszerelt csiszolókorongnak, amely túllóg a védőfedél szélének síkján, nem biztosítható a védelme.
- 3) **A védőfedelelet biztonságosan kell az elektromos szerszámrá rögzíteni, azt a legnagyobb biztonság érdekében úgy kell beállítani, hogy a csiszolókorong lehető legkisebb része mutasson a kezelő felé fedetlenül.** A védőfedél segít megóvni a kezelőt a szilánkoktól, illetve az csiszolókoronggal vagy a szikrákkal való érintkezéstől, melyek a ruházatát begyújthatják.

- 4) **A csiszolókorongokat csak az ajánlott alkalmazási módokra használja. Például: Soha ne végezzen csiszolást egy vágókorong oldalsó felületével.** A vágókorongok a korong szélével történő vágásra alkalmasak. Az oldalirányú erőhatás ezeket a korongokat eltörheti.
- 5) **Kizárólag sérülésmentes, megfelelő nagyságú és formájú feszítőkarimákat használjon a kiválasztott csiszolókoronghoz.** A megfelelő karima megtámasztja a csiszolókorongot, lecsökkentve a csiszolókorong törésének veszélyét. A vágókoronghoz használatos karimák eltérhetnek a más csiszolókorongokhoz használtaktól.
- 6) **Ne használjon nagyobb elektromos szerszámokon elkoptatott csiszolókorongokat.** Egy nagyobb elektromos szerszámhoz való csiszolókorong nem használható kisebb elektromos szerszámok magasabb fordulatszámaihoz, így eltörhet.
- 7) **Ha a tárcsákat több célra alkalmazza, mindig az elvégzendő védőfedelelet használja.** Ha nem a megfelelő védőfedelelet használja, az nem biztosítja a kívánt takarást, ami súlyos sérülésekhez vezethet.

### **További különleges biztonsági utasítások vágáshoz:**

- 1) **Kerülje a vágókorong beakadását és a túl nagy nyomást. Ne végezzen túl mély vágásokat.** A vágókorong túlterhelése megnöveli annak igénybevételét, így az könnyebben elhajolhat vagy elakadhat, ami megnöveli a visszarúgás vagy a korong törésének az esélyét.
- 2) **Kerülje a forgó vágókorong mögötti és előtti területet.** Ha a vágókorongot a munkadarabban a testétől ellenkező irányban mozgatja, az elektromos szerszám visszarúgása esetén a forgó korong Ön felé fog elindulni.

- 3) **Ha a vágókorong elakad, vagy amikor megszakítja a munkát, kapcsolja ki a elektromos szerszámot és tartsa addig a helyén, amíg a korong teljes mértékben le nem áll. Soha ne próbálja a még forgó vágókorongot kiemelni a vágásból, mert az visszarúgást eredményezhet.** Állapítsa meg az elakadás okát, és szüntesse azt meg.
- 4) **Ne kapcsolja be az elektromos szerszámot addig, amíg az a munkadarabban van. Várja meg, míg a vágókorong eléri a legmagasabb fordulatszámot, mielőtt a vágást óvatosan folytatná.** Ellenkező esetben a korong elakadhat, kiugorhat a munkadarabból, vagy visszarúgást okozhat.
- 5) **A táblákat vagy nagyobb munkadarabokat támassza alá, így lecsökkenti a beragadt vágókorong által okozott visszarúgás kockázatát.** A nagyobb munkadarabok a saját súlyuk alatt meghajolhatnak. A munkadarabot támassza alá a korong mindkét oldalán, tehát a vágási vonal közelében és a szélén is.
- 6) **Legyen különösen elővigyázatos az úgynevezett „zsebvágások” során meglévő falakon vagy egyéb, kevésbé belátható helyeken.** A bemélyedő vágókorong a vágás során gáz- vagy vízvezetékekbe, elektromos vezetékekbe vagy más tárgyakra érve visszarúgást okozhat.
- 7) **Ne végezzen íves vágásokat.** A vágókorong túlterhelése megnöveli annak igénybevételét, így az könnyebben elhajolhat vagy elakadhat, ami megnöveli a visszarúgás vagy a korong törésének az esélyét, ami súlyos sérülésekhez vezethet.

## ● Engedélyezett tartozékok

	Max. átmérő Ø (mm)	Max. vastagság (mm)	Menet-méret	Fordulatszám (min <sup>-1</sup> )	Perifériás sebesség (m/s)	Szerszám
Vágókorong	230	2,6	M14	6 500	80	Kétlyukú szerelőkulcs <span style="border: 1px solid black; padding: 0 2px;">18</span>
Csiszolókorongok	230	6	M14	6 500	80	Kétlyukú szerelőkulcs <span style="border: 1px solid black; padding: 0 2px;">18</span>

## ● Az ajánlott szerszámbetétek tárolása és kezelése

- A csiszolószerszámokat körültekintően kezelje és szállítsa.
- A csiszolószerszámokat úgy kell tárolni, hogy azok ne legyenek mechanikus sérüléseknek vagy környezeti behatásoknak (pl. nedvesség) kitéve.

## ● Utasítások a munkához

### MEGJEGYZÉS

- ▶ A csiszolókorongokat csak az ajánlott alkalmazási módokra használja. Különbözők eltörhetnek, megsérülhetnek és sérüléseket okozhatnak.
  - Ha A típusú védőfedelelet (vágófedelelet) használ oldalsziszoláshoz, a védőfedél és a munkadarab zavarhatja egymást, ami elégtelen irányításhoz vezethet.
  - Ha B típusú védőfedelelet (csiszolófedelelet) használ vágáshoz összekapcsolt vágókorongokkal, akkor fokozottan fennáll a kockázata annak, hogy a csiszolókorong törése esetén a szétrepülő szikráknak és a lecsizolt anyagdaraboknak, valamint a csiszolókorong darabjainak lesz kitéve.
  - Az A típusú védőfedél (vágófedél) és a B típusú védőfedél (csiszolófedél) használata beton falazatban történő vágáshoz vagy oldalsziszoláshoz fokozott kockázattal jár a pornak való kitettség, valamint visszarúgás esetén az irányítás elvesztés miatt.



### Csiszolás

Soha ne használjon vágókorongokat csiszoláshoz!

- A sarokcsiszolót mozgassa előre-hátra a munkadarabon, mérsékelt nyomással.
- Lágyabb anyagok esetén vezesse a csiszolókorongot a munkadarab fölött lapos szögben, kemény anyagok esetén pedig kissé meredekebb szögben.



### Vágás

Soha ne használjon csiszolókorongokat vágáshoz!

- Csak olyan bevizsgált, szálerősített vágó- vagy csiszolókorongokat használjon, amelyek legalább 80 m/s kerületi sebességre engedélyezettek.

### ⚠ VIGYÁZAT!

- ▶ A csiszolószerszám a kikapcsolás után még tovább jár. Ne fékezze le oldalirányú ellennyomással.
- **Rögzítse a munkadarabot.** A munkadarabok megtartásához használjon szorítóeszközöket/satut. Azok biztosabb tartást biztosítanak, mint a keze.
- **Mindig kapcsolja ki a terméket, mielőtt leteszi, és várja meg, amíg a termék leáll.**
- **Áramszünet vagy a hálózati csatlakozó kihúzása esetén azonnal oldja ki a BE/KI kapcsológombot.** Állítsa kikapcsolt állásba. Ez megakadályozza az ellenőrizetlen újraindulást.
- **A terméket csak száraz vágásra és száraz csiszolásra használja.**
- A segédfogót [8] minden munkához fel kell szerelni a termékre.
- **Ne dolgozzon azbeszttartalmú anyagokon.** Az azbeszt rákkeltő.

### ⚠ VESZÉLY! SÉRÜLÉSVESZÉLY!

- ▶ **A TERMÉKET MINDIG AZ ELLENKEZŐ IRÁNYBAN HALADVA VEZESSE ÁT A MUNKADARABON.** Fordított irány esetén visszarúgás veszélye áll fenn. A termék a vágásból kilöködhet.
- **A terméket mindig bekapcsolt állapotban vezesse rá a munkadarabra.** A munkafolyamat végén először emelje el a terméket a munkadarabtól, majd csak azután kapcsolja ki.
- **Munka közben a terméket mindig mindkét kezével tartsa.** Gondoskodjon a biztos állásról.
- A legjobb csiszolási eredményekhez a terméket 30° és 40° fok közötti szögben mozgassa (a csiszolókorong és a munkadarab között) a munkadarabon előre-hátra.



- **Ferde felületek megmunkálásakor ne nyomja a terméket nagy erővel a munkadarabra.** Ha a sebesség nagymértékben csökken, a biztonságos és hatékony munkavégzés érdekében csökkenteni kell a nyomóerőt. Ha a termék hirtelen teljesen lefékeződik vagy elakad, az áramellátást azonnal ki kell kapcsolni.
- **Vágás: Mérsékelt előtolással dolgozzon, és ne döntse meg a vágókorongot.**
- **A csiszoló- és vágókorongok a munka során felforrósodnak. Várja meg, míg lehűlnék, mielőtt hozzájuk érne.**
- **Soha ne használja a terméket a rendeltetésétől eltérő célra.**
- **Mindig ügyeljen arra, hogy a termék ki legyen kapcsolva, amikor az elektromos csatlakozót a konnektorból kihúzza.**
- **Veszély esetén azonnal húzza ki az elektromos csatlakozót a konnektorból.** Gondoskodjon arról, hogy a termék és a hálózati csatlakozó könnyen hozzáférhető és vészhelyzet esetén könnyen elérhető legyen.
- **A munka szüneteiben, a terméken végzett munkálatok előtt és ha a terméket nem használja, mindig húzza ki az elektromos csatlakozót a konnektorból.** A terméket mindig tartsa tisztán, szárazon és olajtól vagy kenőzsíroktól mentesen.
- **Legyen mindig elővigyázatos! Ügyeljen arra, mit tesz, cselekedetei során legyen tudatos.** Soha ne használja a terméket, ha dekoncentrált, vagy ha nem érzi jól magát.

### FIGYELMEZTETÉS!



Viseljen védőszemüveget és porálarcot!

## ● Kezelés

### ● A csiszolófedél felszerelése és beállítása

G ábra

#### FIGYELMEZTETÉS! SÉRÜLÉSVESZÉLY!



Beállítások elvégzése, karbantartási munkák, a termék tisztítása előtt, vagy ha a terméket nem használja, kapcsolja ki a terméket és szüntesse meg az áramellátását!

#### FIGYELMEZTETÉS! SÉRÜLÉSVESZÉLY!

- ▶ A sarokcsiszolót mindig a csiszolófedéllel **10** együtt használja. A csiszolófedelet biztonságosan rögzítse a sarokcsiszolóra. Állítsa be úgy, hogy az maximális biztonságot nyújtson, azaz a csiszoló- vagy vágókorong lehető legkisebb része nézzen a kezelő felé. A csiszolófedél célja, hogy megvédje a kezelőt a szilánktól és a csiszolókoronggal való véletlen érintkezéstől.
- ▶ Ügyeljen arra, hogy a csiszolófedél **10** legalább ugyanabban a szögben legyen felszerelve, mint a segédfogó **8** (C ábra). Ellenkező esetben a csiszoló- vagy vágókorong sérüléseket okozhat.

1. Helyezze fel a csiszolófedelet **10** a jelzett állásban.  
A csiszolófedelet csak ebben a helyzetben lehet felhelyezni vagy levenni.  
Fordítsa el a csiszolófedelet, amíg az az első alkalommal a helyére nem kattán.
2. Nyomja meg a kart **9**, majd fordítsa el a csiszolófedelet a kívánt állásba (munkapozíció), amíg az a helyére nem kattán.
3. Ellenőrizze, hogy a csiszolófedél **10** biztonságosan berögzült-e. A karnak **9** is be kell rögzülnie, és a csiszolófedelet nem lehet elfordítani.

## ● A csiszolófedél csatolmányának felszerelése

G ábra

### ⚠ FIGYELMEZTETÉS! SÉRÜLÉSVESZÉLY!



Beállítások elvégzése, karbantartási munkák, a termék tisztítása előtt, vagy ha a terméket nem használja, kapcsolja ki a terméket és szüntesse meg az áramellátását!

### MEGJEGYZÉS

- ▶ Vágáshoz szerelje fel a csiszolófedél csatolmányát [10a] a csiszolófedélre [10].

1. Szerelje fel a csiszolófedél csatolmányát [10a] azzal az oldalával, amelyen a forgásirány meg van adva.
2. Tolja rá a csiszolófedél csatolmányát [10a] a csiszolófedélre [10], amíg a csiszolófedél csatolmánya a helyére nem rögzül.

## ● A csiszolófedél csatolmányának levétele

G ábra

### ⚠ FIGYELMEZTETÉS! SÉRÜLÉSVESZÉLY!



Beállítások elvégzése, karbantartási munkák, a termék tisztítása előtt, vagy ha a terméket nem használja, kapcsolja ki a terméket és szüntesse meg az áramellátását!

1. Nyomja el a csiszolófedél csatolmányán [10a] lévő bevágást [10b] a csiszolófedéltől [10].
2. Vegye le a csiszolófedél tartományát [10a] a csiszolófedélről [10].

## ● A segédfogó felszerelése

### ⚠ VIGYÁZAT!

- ▶ Biztonsági okokból a termék csak a segédfogóval [8] együtt használható. Ennek elmulasztása sérülésekhez vezethet. A segédfogó a munkavégzés jellegétől függően a termék fejének bal vagy jobb oldali, illetve felső részére is felcsavarozható.

A munkavégzés jellegétől függően csavarja fel a fogót a termék bal/jobbs/felső fogómenetére.

## ● A csiszoló-/vágókorong felszerelése és cseréje

D, E ábra

### ⚠ FIGYELMEZTETÉS! SÉRÜLÉSVESZÉLY!



Beállítások elvégzése, karbantartási munkák, a termék tisztítása előtt, vagy ha a terméket nem használja, kapcsolja ki a terméket és szüntesse meg az áramellátását!

Mindig viseljen védőkesztyűt, amikor csiszolókorongot vagy vágókorongot cserél.

A csiszoló- vagy a vágókorong használat után nagyon forró. Hagyja a csiszoló- vagy vágókorongot teljes mértékben lehűlni, mielőtt hozzáérne.

Ügyeljen a csiszoló- vagy vágókorongok méreteire. A korong furatának kimozgás nélkül rá kell illeszkednie a tartókarimára. Ne használjon szűkítőelemeket vagy adaptert.

- Ellenőrizze a csiszoló- vagy vágókorongot. A korong nem lehet sérült, nedves, vagy repedezett. Különben a használat során eltörhet, és sérüléseket okozhat.

### MEGJEGYZÉS

- ▶ Kizárólag szennyeződésektől mentes korongokat használjon.

- Csak olyan csiszolószerszámokat használjon, melyek megengedett fordulatszáma legalább olyan magas, mint a termék üresjáratú fordulatszáma. Csak olyan korongokat használjon, melyek lejáratú dátuma még nem járt le.

### ⚠ VIGYÁZAT! SÉRÜLÉSVESZÉLY!

- ▶ Az orsóröggitő gombot **11** csak akkor nyomja meg, ha a tartóorsó **16** áll.

1. A meghajtó elakasztásához nyomja meg az orsóröggitő gombot **11**.
2. Oldja ki a rögzítőkarimát **15** a kétlyukú szerelőkulcs **18** segítségével (E ábra).
3. Lapos csiszoló-/vágókorong beszerelése: Helyezze rá a csiszoló-/vágókorongot a támasztókarimára **17** úgy, hogy a feliratos oldala a termék felé nézzen.
4. Mélyített közepű csiszoló-/vágókorong beszerelése: Helyezze fel a csiszoló-/vágókorongot úgy, hogy a mélyített oldala a rögzítőkarima felé nézzen.

### MEGJEGYZÉS

- ▶ Ha a korong a csere után bizonytalanul forog vagy rázkódik, a korongot azonnal újra ki kell cserélni.

- A biztonság kedvéért a tárcsa cseréje után hagyja a terméket 60 másodpercig maximális fordulatszámon járni. Figyeljen a szokatlan zajokra és szikrákra.
- Ellenőrizze, hogy az alkatrészeket megfelelően szerelte-e fel.
- Győződjön meg arról, hogy a vágó- vagy csiszolókorongokon (gyémánt vágókorongokon is) lévő forgásirányt jelző nyíl (ha van ilyen) és a termék forgásiránya (forgásirányt jelző nyíl a terméken) megegyezike.

## ● Be- és kikapcsolás

F ábra

- Használat előtt ellenőrizze a felszerelt szerszámot. A szerszámnak
  - megfelelően fel kell lennie szerelve
  - szabadon tudnia kell forogni
  - sértetlennek kell lennie
  - repedésektől mentesnek kell lennie
  - nedvességtől mentesnek kell lennie
- Végezzen egy 60 másodperces próbajáratot. Ne használjon egyenetlen vagy rezgő szerszámokat. Figyeljen a szokatlan zajokra és szikrákra. A próbajárat után ellenőrizze, hogy a rögzítőelemeket megfelelően szerelte-e fel.

### MEGJEGYZÉS

- ▶ A sarokcsiszolót mindig azelőtt kapcsolja be, mielőtt az az anyaggal érintkezne, csak ezután vezesse rá a terméket a munkadarabra.

## Bekapcsolás

1. Nyomja le és tartsa lenyomva az indítózárat **5** a rögzítőorsó irányába.
2. Nyomja meg a BE/KI kapcsológombot **4** a markolat **1** irányába.

## Kikapcsolás

- Engedje fel a BE/KI kapcsológombot **4**.

## Folyamatos működés

1. A folyamatos működés elindítása:
  - Kapcsolja be a terméket.
  - Tolja meg az indítózárat **5** előre felé a termék irányába.
2. A folyamatos működés befejezése:
  - A BE/KI kapcsológombot **4** nyomja meg röviden a termék fogófelületébe.

## ● A forgási sebesség beállítása

- Állítsa be a forgási sebességet a forgási sebesség kezelőegységén [14]:
  - **1.** fokozat: legalacsonyabb sebesség
  - **6.** fokozat: legmagasabb sebesség
- A forgási sebesség növelése: Nyomja meg a forgási sebesség szabályozógombját + [14a].
- A forgási sebesség csökkentése: Nyomja meg a forgási sebesség szabályozógombját - [14a].
- A szükséges sebességfokozat megállapításához végezzen próbákat.

## ● A markolat elfordítása

B, I ábra

### ⚠ FIGYELMEZTETÉS! SÉRÜLÉSVESZÉLY!



Beállítások elvégzése, karbantartási munkák, a termék tisztítása előtt, vagy ha a terméket nem használja, kapcsolja ki a terméket és szüntesse meg az áramellátását!

- A markolatot [1] 90° fokban jobbra és balra is el lehet fordítani (B ábra).
  - Ezzel a BE/KI kapcsológomb [4] a munka körülményeitől függően kedvezőbb pozícióba állítható.
1. Húzza meg a markolat beállítógombját [6], majd fordítsa el a markolatot [1] (I ábra).
  2. Várja meg, amíg a markolat [1] berögzül.

## ● A levehető elektromos vezeték csatlakoztatása/leválasztása

H ábra

### ⚠ VIGYÁZAT! SÉRÜLÉSVESZÉLY!

- ▶ Mielőtt a levehető elektromos vezetéket a termékhez csatlakoztatná vagy arról leválasztaná, mindig húzza ki az elektromos csatlakozót [3] a konnektorból.

## MEGJEGYZÉS

- ▶ A csatlakozás rögzítéséhez vagy kioldásához mindig fordítsa el a levehető elektromos vezeték [3] csatlakozását [2].

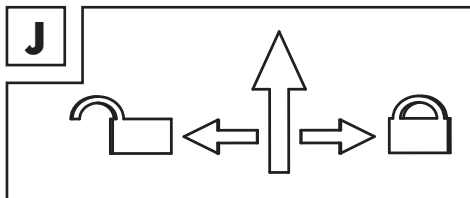

## Az elektromos vezeték csatlakoztatása

1. Dugja be a csatlakozást [2] ütközésig az elforgatható markolaton [1] lévő aljzatba.
2. A rögzítéshez fordítsa a csatlakozást [2] a  állásba.
3. Húzza meg az elektromos vezetéket [3] enyhén, elfordítás nélkül, ellenőrizve, hogy a csatlakozás [2] rögzült-e.

## Az elektromos vezeték leválasztása

1. A kioldáshoz fordítsa a csatlakozást [2] a  állásba.
2. Húzza ki a csatlakozást [2] a forgatható markolat [1] aljzatából.

## ● Karbantartás és tisztítás

### ⚠ FIGYELMEZTETÉS! SÉRÜLÉSVESZÉLY!



Beállítások elvégzése, karbantartási munkák, a termék tisztítása előtt, vagy ha a terméket nem használja, kapcsolja ki a terméket és szüntesse meg az áramellátását!

## MEGJEGYZÉS

- ▶ A listán nem szereplő alkatrészeket (pl. a szénkeféket) szervizünk forródrótján keresztül rendelheti meg (lásd a „Szerviz” c. részt).

- A termék tisztításához ne használjon éles tárgyat. Nem juthat folyadék a termék belsejébe. Ellenkező esetben a termék megsérülhet.

- A szénkeféket csak a szervizközpontban vagy jóváhagyott szakszervizben cseréltesse ki. Ezen túl a termék karbantartást nem igényel.
- Ha az elektromos vezeték megsérül, azt a gyártótól vagy annak vevőszolgálatától beszerezhető speciális elektromos vezetékre kell kicserélni:
  - VDE csatlakozó: 99944884706
  - BS csatlakozó: 99944884702
- Tisztítsa meg a terméket rendszeresen, a legjobb mindig közvetlenül a munka befejezése után.
- A burkolatot tisztítsa egy száraz ruhával. Soha ne használjon, benzint, oldószereket vagy a műanyagokra maró hatású tisztítószerket.
- A termék alapos tisztításához használjon porszívót.
- A szellőzőnyílások legyenek mindig szabadok.
- Tisztítsa meg a porszívót **7**:
  - Húzza ki a porszívó fogóját **7a** egy kisebb szűrővel, és nyissa fel a porszívót **7**.
  - A porszívót **7** rendszeresen tisztítsa meg egy puha kefével.
  - Zárja le a porszívót **7**.
- A rátapadt csiszolópor eltávolításához használjon egy ecsetet.

## ● Pótalkatrészek/tartozékok

- Ügyfeink kompatibilis csereakkumulátorokat és töltőkészülékeket a LIDL webshopjában ([www.lidl.de](http://www.lidl.de)) szerezhetnek.
- A rendeléshez készítse elő a rendelési számot.
- Rendeléseket csak online tud leadni.
- További információkat a Lidl ügyfélszolgálati forródrótján kaphat (lásd a „Szerviz” c. részt).

Alkatrész	Rendelési szám
Levehető elektromos vezeték csatlakozóval <b>3</b>	99944884702 (BS csatlakozó) 99944884706 (VDE csatlakozó)

## ● Mentésítés

A csomagolás környezetbarát anyagokból készült, amelyeket a helyi újrahasznosító helyeken adhat le ártalmatlanítás céljából.



A hulladék elkülönítéséhez vegye figyelembe a csomagolóanyagban található jelzéseket. Ezek rövidítések (a) és számokat (b) tartalmaznak a következő jelentéssel: 1–7: műanyagok/20–22: papír és karton/80–98: kötőanyagok.

### Termék:



Points de collecte sur [www.quefairemedesdechets.fr](http://www.quefairemedesdechets.fr)  
Privilégiez la réparation ou le don de votre appareil !



A termék, beleértve a tartozékokat és a csomagolóanyagokat is, újrahasznosítható, és a gyártó kiterjesztett felelőssége alá tartozik. A jobb hulladékkezelés érdekében az ábrán látható információk (szortírozási információk) alapján külön ártalmatlanítsa őket.

A Triman-logó csak Franciaországra vonatkozik.



A kiszolgált termék megsemmisítési lehetőségéről lakóhelye illetékes önkormányzatánál tájékozódhat.



A környezete érdekében, ne dobja a kiszolgált terméket a háztartási szemétkébe, hanem adja le szakszerű ártalmatlanításra. A gyűjtőhelyekről és azok nyitvatartási idejéről az illetékes önkormányzatnál tájékozódhat.

## ● **Garancia**

A terméket gondosan, szigorú minőségi előírások betartásával gyártottuk, és a szállítás előtt gondosan ellenőriztük. Anyag- vagy gyártási hibák esetén a termék eladójával szemben törvényes jogok illetik meg. Az Ön törvényes jogait az általunk alább meghatározott garancia semmilyen módon nem korlátozza.

Erre a termékre 5 év garanciát adunk a vásárlás dátumától számítva. A garancia idő a vásárlás dátumával kezdődik. Biztonságos helyen őrizze meg az eredeti vásárlói bizonylatot, mert ez a dokumentum szükséges a vásárlás bizonyításához.

A vásárláskor fennálló károkat és hiányosságokat a termék kicsomagolása után haladéktalanul jelezze.

Ha ezen a terméken a vásárlástól számított 5 éven belül anyag- vagy gyártási hibát észlel, választásunk szerint ingyenesen megjavítjuk vagy kicseréljük a terméket. A garancia idő nem hosszabbodik meg a helyette nyújtott szavatossági igény által. Ez a kicserélt vagy javított alkatrészekre is érvényes.

A garancia megszűnik, ha a terméket megrongálták, ill. nem szakszerűen kezelték vagy végezték a karbantartást.

A garancia az anyag- és gyártási hibákra vonatkozik. Ez a garancia nem terjed ki azokra a termékalkatrészekre, amelyek normál kopásnak vannak kitéve, és ezért gyorsan kopó alkatrésznek minősülnek (pl. elemekre, akkumulátorokra, tömlőkre, tintapatronokra), illetve a törékeny alkatrészek sérülésére, pl. kapcsolókra vagy üveg alkatrészekre.

## ● **Garanciális ügyek lebonyolítása**

Ügyének gyors elintézhetsége céljából, kérjük kövesse az alábbi útmutatást:

Kérjük, kérdések esetére készítse elő a pénztárblokkot és a cikkszámot (IAN 448847\_2304) a vásárlás tényének az igazolására.

Kérjük, hogy a cikkszámot olvassa le a típustábláról, a gravírozásból, az Útmutató címlapjáról (balra lent), illetve a hátoldalon, vagy a termék alján található matricáról.

Amennyiben működési hibák, vagy egyéb hiányosság lépne fel, előszöris vegye fel a kapcsolatot a következőkben megnevezett szervizek egyikével telefonon, vagy e-mailen.

A hibásnak ítélt terméket ezután a vásárlást igazoló blokk, valamint a hiba leírásának és keletkezési idejének mellékelésével díjmentesen postázhatja az Önnel közölt szervizcímre.

## ● **Szerviz**

**HU Szerviz Magyarország**

Tel.: 0680021536

E-mail: owim@idl.hu

## ● EU-megfelelőségi nyilatkozat

### EU-MEGFELELŐSÉGI NYILATKOZAT (448847\_2304)

IAN: 448847\_2304  
Termékazonosító: "PARKSIDE" Sarokcsiszoló  
Típuszám: HG11009

A fent ismertetett nyilatkozat tárgya megfelel a vonatkozó uniós harmonizációs jogszabálynak:

2006/42/EK irányelve
2014/30/EU irányelve
2011/65/EU irányelve az összes kapcsolódó

Az alkalmazott harmonizált szabványokra hivatkozás vagy az azokra az egyéb műszaki leírásokra való hivatkozás, amelyekkel kapcsolatban megfelelőségi nyilatkozatot tettek:

Szám / vonatkozó részek
2006/42/EK irányelve
EN 62841-1:2015/A11:2022
EN IEC 62841-2-3:2021/A11:2021
2014/30/EU irányelve
EN IEC 55014-1:2021
EN IEC 55014-2:2021
EN IEC 61000-3-2:2019/A1:2021
EN 61000-3-3:2013/A2:2021

A fent ismertetett nyilatkozat tárgya megfelel az egyes veszélyes anyagok elektromos és elektronikus berendezésekben való alkalmazásának korlátozásáról szóló, 2011. június 8-i 2011/65 / EU európai parlamenti és tanácsi irányelvnek:

Szám / vonatkozó részek
EN IEC 63000:2018

A műszaki dokumentáció tulajdonosa: OWIM GmbH & Co.KG

A nyilatkozatot a nevében és megbízásában írták alá:

**OWIM GmbH & Co. KG, Stiftsbergstraße 1, 74167 Neckarsulm, Németország**

A jelen megfelelőségi nyilatkozatot a gyártó kizárólagos felelősségére bocsátják ki.

Az eredeti megfelelőségi nyilatkozat fordítása

Neckarsulm

Hely

30.10.2023

Dátum

ppa. Stefan Haensel  
meghatalmazott aláíró

ppa. Jens Buchheim  
meghatalmazott aláíró

HU



HU 213

**OWIM GmbH & Co. KG**

Stiftsbergstraße 1  
74167 Neckarsulm  
GERMANY

Model No.: HG11009

Version: 12/2023

IAN 448847\_2304

