



ELECTRIC AIR PUMP

GB IE NI

ELECTRIC AIR PUMP

Instructions for use

DE AT CH

ELEKTRISCHE GEBLÄSEPUMPE

Gebrauchsanweisung

NL

ELEKTRISCHE LUCHTCOMPRESSOR

Gebruiksaanwijzing



IAN 446457_2307

GB IE NI NL
DE AT CH

A

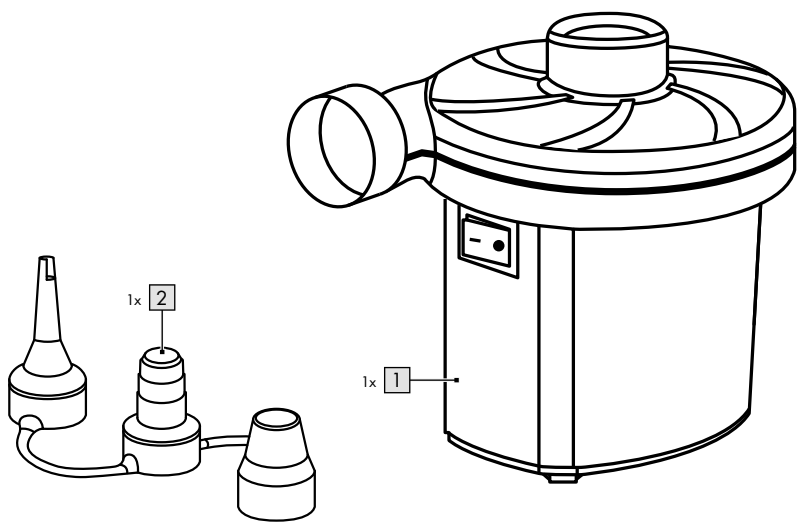

B

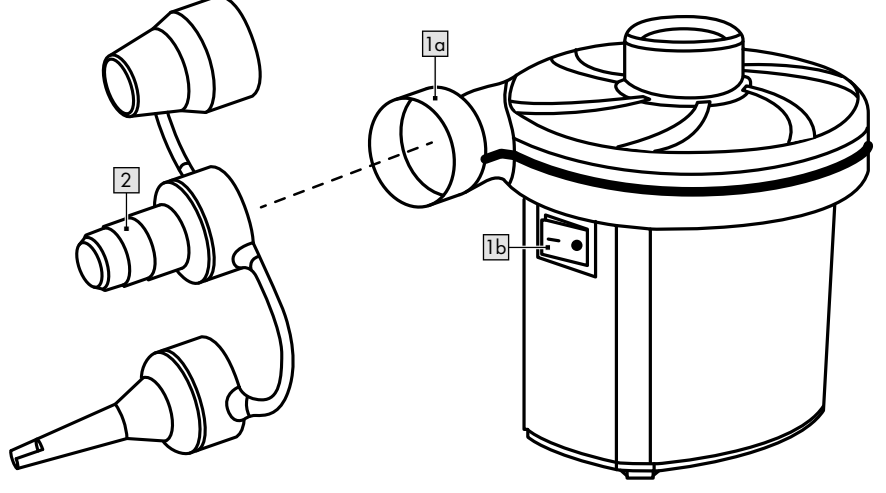

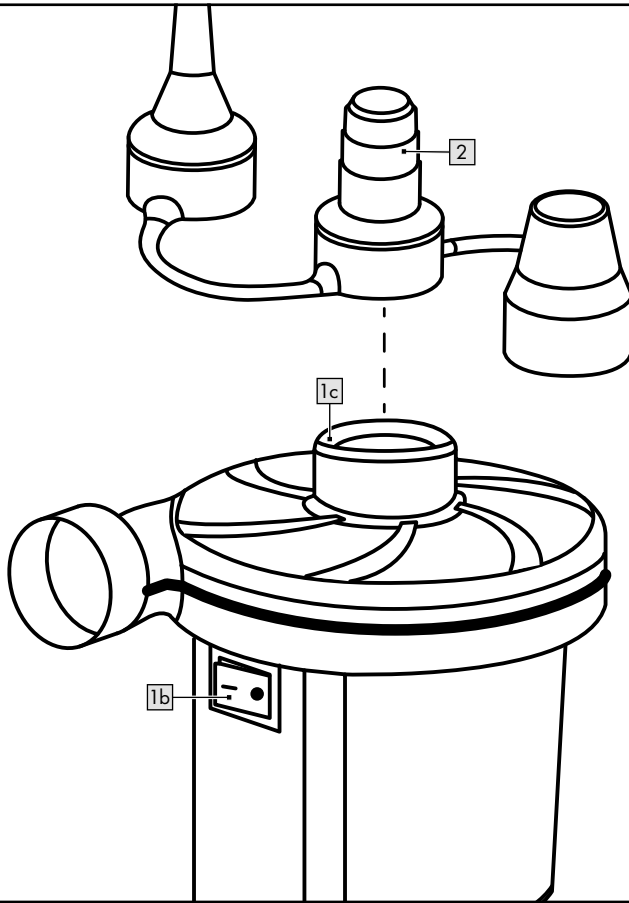
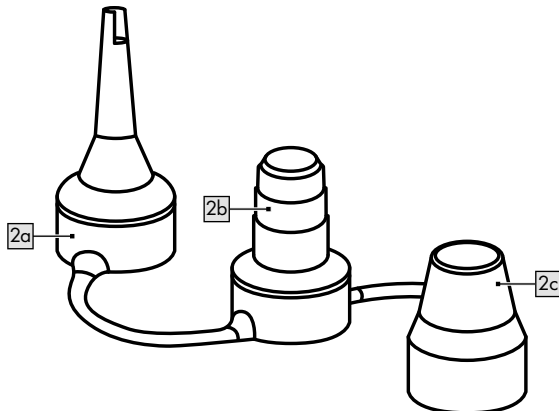
C**D**

Congratulations!

You have chosen to purchase a high-quality product. Familiarise yourself with the product before using it for the first time.

 **Read the following instructions for use carefully.**

Use the product only as described and only for the given areas of application. Store these instructions for use carefully. When passing the product on to third parties, please also hand over all accompanying documents.

Scope of delivery (fig. A)

1 x electric air pump (1)

1 x valve adapter (2)

1 x instructions for use

Technical data

Power cord: approx. 1.6m

Rated input voltage:

220-240 V , 50/60 Hz

Power consumption: 130 W

 Symbol for alternating current

 Protection category 2

 Use only in interior spaces

 Mandatory sign warning each user to read the instructions for use carefully before use and to make them always available to all users.

 Date of manufacture (month/year):
11/2023

 Delta-Sport Handelskontor GmbH hereby declares that this product meets the following basic requirements, as well as other important regulations:

2014/30/EU - EMC Directive

2011/65/EU - RoHS Directive

2014/35/EU - Low Voltage Directive

UK CA UK Conformity Assessed
Delta-Sport Handelskontor GmbH hereby declares that this product meets the following basic requirements, as well as other important regulations:

Electrical Equipment (Safety) Regulations 2016
Electromagnetic Compatibility Regulations 2016
The Restriction of the Use of Certain Hazardous Substances in Electrical and Electronic Equipment Regulations 2012

Intended use

This product is designed for domestic use for inflating and deflating air mattresses, inflatable dinghies, paddling pools, and other high-volume inflatable products. It is not suitable for commercial purposes or for inflating bicycle or car tyres.

Safety instructions

Danger to life!

- Never leave children unsupervised with the packaging material. Risk of suffocation.

Risk of injury to children!

- Children may not play with the product. Warn children specifically that the product is not a toy. Take into account children's natural instinct to play and sense of adventure. Avoid situations and behaviours for which the product is not intended.
- When not in use, the product must be stored out of the reach of children.

Risk of electrical shock!

- Do not immerse the product, the power cord, or power plug in water or other fluids.
- Never touch the power plug with wet hands.
- Never pull out the plug from the socket using the cable, but always hold the plug.
- Do not operate the product if there are visible damages or the cable or the plug is damaged.
- No action on the part of the user is required in order to switch between 50 and 60 Hz. The product is suitable for both 50 and 60 Hz.

Risk of injury!

- This product can be used by children above the age of 8 and by people with reduced physical, sensory, or mental capacities or by those lacking experience and knowledge provided they are supervised or have been instructed in the safe use of the product and understand the risks involved. Children may not play with the product. Cleaning and user maintenance may not be performed by children. The product may be not be modified in any way!
- Use the product only as specified in the section "Intended use".
- Keep the product away from children and pets.
- Do not open the housing. Entrust repairs to professionals. Contact a specialist workshop. In the event of repairs being made independently (by the owner or by a third party), improper connections, or incorrect operation, liability and warranty claims are excluded.
- Only parts matching the original specifications can be used in repairs.
- Position the power cord so that no one can trip over it.
- Do not bend the power cord and do not run it over sharp edges.
- Stand the product on an even surface.
- When operating the product, never point it in your own direction or in the direction of animals or other people, especially not towards eyes and ears.
- Do not leave the product running unattended and follow the inflation instructions for the inflatable product. The inflatable product can burst and cause severe injuries.

- Do not use the product near flammable liquids or gases. Do not suck in any hot steam/vapour. Disregarding this brings the risk of fire or explosion.
- Always switch the product off and unplug if the product is not in use, a malfunction occurs, you are cleaning it, there is a malfunction, foreign matter gets in, strange sounds are heard, or the power cord becomes damaged.
- If the mains cable of this device is damaged, it must be replaced by the manufacturer or his customer service department or a similarly qualified person in order to prevent hazards.

Avoiding material damage!

- When operating the product, keep all apertures clear and open. Do not use hands or fingers to close the apertures and do not cover the product up. Risk of overheating!
- Make sure that no sand or other small extraneous particles get into the air inlet or outlet.

Use

1. Make sure that the device is switched off. On/Off switch (1b): Setting "0".
2. Connect the power cord to the socket using the plug.

Note: The product is not suitable for operating continuously.

Operating for longer than 15 minutes can lead to overheating and damage the product. After 15 minutes' operation the product must cool down for 30 minutes. Should the product be overloaded, switch it off immediately and do not operate it again until after it has cooled down.

Inflating (fig. B)

1. Take off the valve cap of the inflatable product /Open the valve of the inflatable product.
2. Insert the required valve adapter (2) into the air outlet (1a) (INFLATE).
3. Insert the valve adapter into the valve of the inflatable product.
4. Switch on the device. On/Off switch (1b) setting "1".
5. Switch the product off (On/Off switch: Setting "0"), when the required volume capacity has been reached and remove the valve adapter.

6. Put the valve cap back on the inflatable product /Close the valve of the inflatable product.

Deflating (fig. C)

1. Slide the appropriate valve adapter (2) onto the air intake (1c) (DEFLATE)
2. Take off the valve cap of the inflatable product /Open the valve of the inflatable product and insert the valve adapter into the valve.
3. Switch the product on.
4. When the inflatable product has been fully deflated, switch it off and remove the valve adapter.

Valve adapter (fig. D)

- Valve adapter 2a: For all standard valves with an inside diameter of 8mm or more.
- Valve adapter 2b: For inflatable products with a screw-on valve. Deflating is possible only with the valve unscrewed and with valve adapter 2b.
- Valve adapter 2c: For inflatable products with an air-vent valve.

Storage, cleaning

When not in use, always store the product clean and dry at room temperature. Only clean the product with a damp cloth and wipe dry afterwards.

IMPORTANT! Never clean the product with harsh cleaning agents.

Disposal



The accompanying symbol indicates that this device complies with Directive 2012/19/EU. This directive indicates that you may not dispose of this device along with basic household waste at the end of its useful life and instead must hand it in to specifically designated collection sites, valuable substance collection stations, or waste disposal facilities. Look after the environment and dispose of waste properly.

Batteries may not be disposed of with household waste. They may contain toxic heavy metals and are subject to hazardous waste treatment. The chemical symbols of the heavy metals are as follows: Cd = cadmium, Hg = mercury, Pb = lead. Dispose of used batteries at a municipal collection site.



For further information about disposal of the product no longer needed, contact your local council. Dispose of the product and the packaging in an environmentally friendly manner. Store the packaging materials (foil bags, for example) out of the reach of children.



Note the label on the packaging materials when separating waste, as these are labelled with abbreviations (a) and numbers (b) with the following meaning: 1–7: plastics / 20–22: paper and cardboard / 80–98: composite materials.

The product and the packaging materials can be recycled, dispose of them separately for better treatment of waste.

Notes on the guarantee and service handling

The product was produced with great care and under continuous quality control. DELTA-SPORT HANDELSKONTOR GmbH gives private end customers a three-year guarantee on this product from the date of purchase (guarantee period) in accordance with the following provisions. The guarantee is only valid for material and manufacturing defects. The guarantee does not cover parts subject to normal wear and tear that are thus considered wear parts (e.g. batteries) or fragile parts such as switches, rechargeable batteries, or parts made of glass. Claims under this guarantee are excluded if the product has been used incorrectly, improperly, or contrary to the intended purpose, or if the provisions in the instructions for use were not observed, unless the end customer proves that a material or manufacturing defect exists that was not caused by one of the aforementioned circumstances.

Claims under the guarantee can only be made within the guarantee period by presenting the original sales receipt. Please therefore keep the original sales receipt. The guarantee period is not extended by any repairs carried out under the guarantee, under statutory guarantees, or as a gesture of goodwill. This also applies to replaced and repaired parts.

If you wish to make a claim please first contact the service hotline mentioned below or contact us by e-mail. If there is a guarantee case, then the product will be repaired or replaced free of charge to you or the purchase price will be refunded, depending on our choice.

Your legal rights, in particular guarantee claims against the respective seller, are not limited by this guarantee.

IAN: 446457_2307

GB Service Great Britain

Tel.: 0800 404 7657

E-Mail: deltasport@lidl.co.uk

IE Service Ireland

NI Tel.: 1800 101010

E-Mail: deltasport@lidl.ie

Gefeliciteerd!

Met uw aankoop hebt u voor een hoogwaardig artikel gekozen. Zorg ervoor dat u voor het eerste gebruik met het artikel vertrouwd raakt.

 **Lees hiervoor de volgende gebruiksaanwijzing zorgvuldig door.**

Gebruik het artikel alleen zoals omschreven en voor het aangegeven doel. Bewaar deze gebruiksaanwijzing goed. Geef alle documenten mee als u het artikel aan iemand anders geeft.

In het leveringspakket inbegrepen (afb. A)

- 1 x elektrische luchtcompressor (1)
- 1 x ventieladapter (2)
- 1 x gebruiksaanwijzing

Technische gegevens

Aansluitleiding: ca. 1,6 m

Nominale ingangsspanning:

220-240 V ~, 50/60 Hz

Opgenomen vermogen: 130 W

 Symbool voor wisselspanning

 Beschermingsniveau 2

 Alleen in binnenruimtes gebruiken

 Gebodsteken, wijst elke gebruiker erop, de gebruiksaanwijzing vóór het gebruik zorgvuldig te lezen en voor alle gebruikers steeds ter beschikking te stellen.

 Productiedatum (maand/jaar):
11/2023

 Hierbij verklaart Delta-Sport Handelskontor GmbH dat dit artikel voldoet aan de volgende basiseisen en de overige ter zake doende bepalingen:

2014/30/EU - EMC-richtlijn

2011/65/EU - RoHS-richtlijn

2014/35/EU - LVD-richtlijn

Voorgeschreven gebruik

Dit artikel is ontworpen voor het oppompen en ontluchten van luchtmatrassen, opblaasboten, kinderbaden en andere opblaasartikelen met een groot volume voor het gebruik thuis. Het is niet geschikt voor commerciële doeleinden of voor het oppompen van fiets- of autobanden.

Veiligheidsinstructies

Levensgevaar!

- Laat kinderen nooit zonder toezicht met het verpakkingsmateriaal. Er bestaat verstikkingsgevaar.

Gevaar voor blessures voor kinderen!

- Kinderen mogen niet met het artikel spelen. Wijs kinderen er in het bijzonder op dat het artikel geen speelgoed is. Neem de natuurlijke speel- en experimenteerdrang van kinderen in acht. Verhinder situaties en gedragswijzen die niet voor het artikel voorzien zijn.
- Het artikel moet bij niet-gebruik buiten het bereik van kinderen opgeborgen worden.

Gevaar voor een elektrische schok!

- Dompel noch het artikel noch de kabel of de stekker in water of andere vloeistoffen.
- Pak de stekker nooit met vochtige handen vast.
- Trek de stekker nooit aan de kabel uit het stopcontact, maar pak altijd de stekker vast.
- Gebruik het artikel niet als het zichtbare schade vertoont of als de kabel of de stekker defect is.
- Er is geen actie vanwege de gebruikers nodig om het artikel tussen 50 en 60 Hz om te schakelen. Het artikel past zich voor zowel 50 als 60 Hz aan.



Gevaar voor blessures!

- Dit artikel kan gebruikt worden door personen met een leeftijd vanaf 8 jaar en door personen met verminderde fysieke, zintuiglijke of mentale capaciteiten of een gebrek aan ervaring en kennis hebben als ze onder toezicht staan of over het veilige gebruik van het artikel geïnformeerd werden en de daaruit voortvloeiende gevaren begrijpen.

Kinderen mogen niet met het artikel spelen. Reiniging en gebruiksonderhoud mogen niet door kinderen zonder toezicht uitgevoerd worden. Er mogen geen aanpassingen aan het artikel uitgevoerd worden!

- Gebruik het artikel uitsluitend zoals in de paragraaf „Voorgescreven gebruik“ voorzien.
- Houd het artikel buiten het bereik van kinderen en huisdieren.
- Open de behuizing niet, maar laat de reparatie over aan geschoolde specialisten. Richt u daarvoor tot een servicewerkplaats. Bij zelfstandig uitgevoerde reparaties, een onvakkundige aansluiting of verkeerde bediening zijn aansprakelijkheids- en garantieclaims uitgesloten.
- Bij reparaties mogen er alleen onderdelen gebruikt worden die aan de oorspronkelijke specificaties voldoen.
- Leg de aansluitleiding zodanig, dat deze geen struikelgevaar vormt.
- Knik de aansluitleiding niet en leg deze niet over scherpe kanten.

- Zet het artikel op een effen oppervlak.
- Richt het artikel tijdens de werking in geen geval op uzelf, dieren of andere personen, in het bijzonder niet op ogen en oren.
- Laat het artikel niet zonder toezicht lopen en neem de vulinstructies van het opblaasartikel in acht. Het opblaasartikel kan ploffen en ernstige blessures veroorzaken.
- Gebruik het apparaat niet in de nabijheid van ontvlambare vloeistoffen of gassen. Zuig geen hete dampen aan. Bij niet-naleving bestaat er brand- of explosiegevaar.
- Wanneer u het artikel niet gebruikt, het reinigt, als er zich een storing voordoet, na het binnendringen van vreemde voorwerpen, bij abnormale geluiden of als de aansluitleiding beschadigd is, schakelt u het artikel altijd uit en trekt u de stekker uit.
- Als het netsnoer van dit apparaat beschadigd wordt, moet het door de fabrikant, zijn klantenservice of een gelijkwaardig gekwalificeerd persoon vervangen worden om gevaren te vermijden.



Preventie van materiële schade!

- Houd al de openingen van het artikel tijdens de werking vrij. Sluit de openingen niet met handen of vingers af en dek het artikel niet af. Er bestaat gevaar voor oververhitting.
- Let erop dat noch zand noch andere kleine vreemde voorwerpen in de luchtinlaat- of luchtuitlatopening geraken.

Gebruik

1. Vergewis u ervan dat het apparaat uitgeschakeld is. Schakelaar “Aan/uit” (1b): Stand „0”.
2. Verbind de aansluitleiding met stekker met het stopcontact.

Opmerking: Het apparaat is niet geschikt voor continu gebruik.

Een gebruik van langer dan 15 minuten kan tot oververhitting en beschadiging van het artikel leiden. Na 15 minuten werking moet het artikel 30 minuten lang afkoelen. Indien het artikel overbelast is, schakelt u het onmiddellijk uit en gebruikt u het pas terug wanneer het afgekoeld is.

Oppompen (afb. B)

1. Neem de ventieldop van het opblaasartikel af/open het ventiel van het opblaasartikel.
2. Steek de benodigde ventieladapter (2) op de luchtuitlaatopening (1a) (INFLATE).
3. Steek de ventieladapter in het ventiel van het opblaasartikel.
4. Schakel het apparaat in. Schakelaar "Aan/uit" (1b) stand „I“.
5. Schakel het artikel uit (Schakelaar "Aan/uit": Stand „O“), wanneer het benodigde vulvolume bereikt is, verwijdert u de ventieladapter.
6. Breng de ventieldop van het opblaasartikel terug aan/sluit het ventiel van het opblaasartikel.

Lucht laten ontsnappen (afb. C)

1. Schuif de passende ventieladapter (2) op de luchtinlaatopening (1c) (DEFLATE).
2. Neem de ventieldop van het opblaasartikel af/open het ventiel van het opblaasartikel en steek de ventieladapter in het ventiel van het opblaasartikel.
3. Schakel het artikel in.
4. Wanneer het opblaasartikel compleet geleidigd is, schakelt u het artikel uit en verwijdert u de ventieladapter.

Ventieladapter (afb. D)

- Ventieladapter 2a: Voor alle standaardventielen met een binnendiameter vanaf 8 mm.
- Ventieladapter 2b: Voor opblaasartikelen met schroefventiel. Het ontluchten is alleen met losgeschroefd ventiel en met ventieladapter 2b mogelijk.
- Ventieladapter 2c: Voor opblaasartikelen met ontluchtingsventiel.

Opslag, reiniging

Bewaar het artikel wanneer u dit niet gebruikt altijd droog en schoon op kamertemperatuur. Reinig het artikel alleen met een vochtige schoonmaakdoek en droog het vervolgens af. **BELANGRIJK!** Reinig nooit met agressieve reinigingsmiddelen.

Afvalverwerking



Het hiernaast afgebeelde symbool geeft aan dat dit apparaat aan de richtlijn 2012/19/EU onderworpen is. Deze

richtlijn impliceert dat u dit apparaat op de einde van de gebruiksduur daarvan niet samen met het normale huisvuil mag afvoeren, maar op speciaal voorziene inzamel punten, in recyclagecentra of bij afvalverwerkende bedrijven moet afgeven. Draag zorg voor het milieu en voer deskundig af.

Batterijen/accu's mogen niet via het huisafval worden afgevoerd. Ze kunnen giftige zware metalen bevatten en moeten worden behandeld als klein chemisch afval. De chemische symbolen van de zware metalen zijn als volgt: Cd = cadmium, Hg = kwik, Pb = lood. Geef verbruikte batterijen/accu's daarom af bij een gemeentelijk inzamelpunt.



Bijkomende informatie over de afvoer van het onbruikbaar geworden apparaat krijgt u bij uw gemeente- of stadsbestuur. Voer het apparaat en de verpakking milieuvriendelijk af. Berg verpakkingsmaterialen (zoals bv. foliezakjes) op buiten het bereik van kinderen.



Neem de markering van verpakkingsmaterialen voor de afvalscheiding in acht. Deze zijn gemarkeerd met afkortingen (a) en nummers (b) met de volgende betekenis: 1 - 7: kunststoffen / 20 - 22: papier en karton / 80 - 98: composietmaterialen.

Het artikel en de verpakkingsmaterialen zijn recyclebaar; voer ze gescheiden af voor een betere afvalbehandeling.

Opmerkingen over garantie en serviceafhandeling

Het artikel werd met de grootste zorgvuldigheid en onder permanent toezicht geproduceerd. De firma DELTA-SPORT HANDELSKONTOR GmbH verleent particuliere eindklanten op dit artikel drie jaar garantie, te rekenen vanaf de datum van aankoop (garantietermijn) en dit op grond van de volgende bepalingen. De garantie geldt alleen voor materiaal- en verwerkingsfouten.

De garantie is niet van toepassing op onderdelen die aan een normale slijtage onderhevig zijn en daarom als niet-slijtvaste onderdelen te beschouwen zijn (bv. batterijen) en evenmin op breekbare onderdelen, bv. schakelaars, accu's of onderdelen die van glas gemaakt zijn.

Uit de garantie voortvloeiende claims zijn uitgesloten als het artikel onvakkundig, verkeerd of niet in het kader van de voorziene bepaling of in het kader van het voorziene gebruiksdoeleinde gebruikt werd of indien richtlijnen in de gebruiksaanwijzing niet in acht genomen werden, tenzij de eindklant aantoont dat er sprake is van een materiaal- of verwerkingsfout die niet op één van de hoger vermelde omstandigheden gebaseerd is.

Uit de garantie voortvloeiende claims kunnen alleen tijdens de garantieperiode op vertoon van de originele kassabon ingediend worden. Gelieve daarom de originele kassabon te bewaren. De garantieperiode wordt door eventuele reparaties op grond van de garantie, wettelijke waarborg of coulance niet verlengd. Dit geldt ook voor vervangen en gerepareerde onderdelen.

Gelieve u bij klachten in eerste instantie tot de hieronder vermelde servicehotline te richten of met ons per e-mail contact op te nemen. Is er sprake van een garantiegeval, dan wordt het artikel door ons – naar onze keuze – voor u gratis gerepareerd, wordt het vervangen of wordt de aankoopsom terugbetaald. Verdere rechten op grond van de garantie bestaan niet.

Uw wettelijke rechten, in het bijzonder rechten op garantie tegenover de betreffende verkoper, worden door deze garantie niet beperkt.

IAN: 446457_2307

 Service Nederland
Tel.: 0800 0249630
E-Mail: deltasport@lidl.nl

Herzlichen Glückwunsch!

Mit Ihrem Kauf haben Sie sich für einen hochwertigen Artikel entschieden. Machen Sie sich vor der ersten Verwendung mit dem Artikel vertraut.



Lesen Sie hierzu aufmerksam die nachfolgende Gebrauchsanweisung.

Benutzen Sie den Artikel nur wie beschrieben und für die angegebenen Einsatzbereiche. Bewahren Sie diese Gebrauchsanweisung gut auf. Händigen Sie alle Unterlagen bei Weitergabe des Artikels an Dritte ebenfalls mit aus.

Lieferumfang (Abb. A)

- 1 x elektrische Gebläsepumpe (1)
- 1 x Ventiladapter-Set (2)
- 1 x Gebrauchsanweisung

Technische Daten

Anschlussleitung: ca. 1,6 m

Nenneingangsspannung:
220-240 V ~, 50/60 Hz

Leistungsaufnahme: 130 W



Symbol für Wechselspannung



Schutzklasse 2



nur in Innenräumen verwenden



Gebotszeichen, weist jeden Benutzer darauf hin, die Gebrauchsanweisung vor dem Gebrauch sorgfältig durchzulesen und für alle Benutzer stets zur Verfügung zu stellen.



Herstellungsdatum (Monat/Jahr):
11/2023



Hiermit erklärt Delta-Sport Handelskontor GmbH, dass dieser Artikel mit den folgenden grundlegenden Anforderungen und den übrigen einschlägigen Bestimmungen übereinstimmt:

2014/35/EU - LVD-Richtlinie

2014/30/EU - EMV-Richtlinie

2011/65/EU - RoHS-Richtlinie

Bestimmungsgemäße Verwendung

Dieser Artikel ist zum Aufpumpen und Entlüften von Luftmatratzen, Schlauchbooten, Planschbecken und sonstigen großvolumigen Aufblasartikeln für den häuslichen Gebrauch konzipiert. Er ist nicht für gewerbliche Zwecke oder zum Aufpumpen von Fahrrad- oder Autoreifen geeignet.

Sicherheitshinweise



Lebensgefahr!

- Lassen Sie Kinder niemals unbeaufsichtigt mit dem Verpackungsmaterial. Es besteht Erstickungsgefahr.



Verletzungsgefahr für Kinder!

- Kinder dürfen nicht mit dem Artikel spielen. Weisen Sie Kinder insbesondere darauf hin, dass der Artikel kein Spielzeug ist. Beachten Sie den natürlichen Spieltrieb und die Experimentierfreudigkeit von Kindern. Verhindern Sie Situationen und Verhaltensweisen, die nicht für den Artikel vorgesehen sind.
- Der Artikel muss bei Nichtgebrauch unzugänglich für Kinder gelagert werden.



Stromschlaggefahr!

- Tauchen Sie weder den Artikel noch das Kabel oder den Stecker in Wasser oder andere Flüssigkeiten.
- Fassen Sie den Stecker niemals mit feuchten Händen an.
- Ziehen Sie den Stecker nie am Kabel aus der Steckdose, sondern fassen Sie immer den Stecker an.
- Betreiben Sie den Artikel nicht, wenn er sichtbare Schäden aufweist oder das Kabel bzw. der Stecker defekt ist.
- Es ist keine Aktion seitens der Benutzer erforderlich, um den Artikel zwischen 50 und 60 Hz umzustellen. Der Artikel passt sich sowohl für 50 als auch 60 Hz an.



Verletzungsgefahr!

- Dieser Artikel kann von Personen ab 8 Jahren und darüber sowie von Personen mit verringerten physischen, sensorischen oder mentalen Fähigkeiten oder Mangel an Erfahrung und Wissen benutzt werden, wenn sie beaufsichtigt oder bezüglich des sicheren Gebrauchs des Artikels unterwiesen wurden und die daraus resultierenden Gefahren verstehen. Kinder dürfen nicht mit dem Artikel spielen. Reinigung und Benutzer-Wartung dürfen nicht von Kindern ohne Beaufsichtigung durchgeführt werden. Es dürfen keine Modifikationen am Artikel vorgenommen werden!
- Verwenden Sie den Artikel ausschließlich wie im Abschnitt „Bestimmungsgemäße Verwendung“ vorgegeben.
- Halten Sie den Artikel von Kindern und Haustieren fern.
- Öffnen Sie das Gehäuse nicht, sondern überlassen Sie die Reparatur Fachkräften. Wenden Sie sich dazu an eine Fachwerkstatt. Bei eigenständig durchgeführten Reparaturen, unsachgemäßem Anschluss oder falscher Bedienung sind Haftungs- und Garantieansprüche ausgeschlossen.
- Bei Reparaturen dürfen nur Teile verwendet werden, die den ursprünglichen Spezifikationen entsprechen.
- Verlegen Sie die Anschlussleitung so, dass sie nicht zur Stolperfalle wird.

- Knicken Sie die Anschlussleitung nicht und legen Sie sie nicht über scharfe Kanten.
- Stellen Sie den Artikel auf eine ebene Oberfläche.
- Richten Sie den Artikel während des Betriebs keinesfalls auf sich selbst, Tiere oder andere Personen, insbesondere nicht auf Augen und Ohren.
- Lassen Sie den Artikel nicht unbeaufsichtigt laufen und beachten Sie die Füllhinweise des Aufblasartikels. Der Aufblasartikel kann platzen und schwere Verletzungen hervorrufen.
- Verwenden Sie das Gerät nicht in der Nähe von entzündbaren Flüssigkeiten oder Gasen. Saugen Sie keine heißen Dämpfe an. Bei Nichtbeachtung besteht Brand- oder Explosionsgefahr.
- Wenn Sie den Artikel nicht verwenden, ihn reinigen, wenn eine Störung auftritt, nach dem Eindringen von Fremdkörpern, bei abnormalem Geräuschen oder wenn die Anschlussleitung beschädigt ist, schalten Sie den Artikel immer aus und ziehen Sie den Stecker.
- Wenn die Netzanschlussleitung dieses Gerätes beschädigt wird, muss sie durch den Hersteller oder seinen Kundendienst oder eine ähnlich qualifizierte Person ersetzt werden, um Gefährdungen zu vermeiden.



Vermeidung von Sachschäden!

- Halten Sie sämtliche Öffnungen des Artikels während des Betriebs frei. Verschließen Sie die Öffnungen nicht mit Händen oder Fingern und decken Sie den Artikel nicht ab. Es besteht Überhitzungsgefahr.
- Achten Sie darauf, dass weder Sand noch andere kleine Fremdkörper in die Lufteinlass- oder Luftauslassöffnung gelangen.

Verwendung

1. Vergewissern Sie sich, dass das Gerät ausgeschaltet ist. Ein-/Ausschalter (1b): Stellung „0“.
2. Verbinden Sie die Anschlussleitung mit Stecker mit der Steckdose.

Hinweis: Das Gerät ist nicht für den Dauereinsatz geeignet.

Ein Betrieb von länger als 15 Minuten kann zur Überhitzung und Schädigung des Artikels führen. Nach 15 Minuten Betrieb muss der Artikel für 30 Minuten abkühlen. Sollte der Artikel überlastet sein, schalten Sie ihn sofort ab und nehmen Sie ihn erst wieder in Betrieb, wenn er abgekühlt ist.

Aufpumpen (Abb. B)

1. Nehmen Sie die Ventilkappe des Aufblasartikels ab/öffnen Sie das Ventil des Aufblasartikels.
2. Stecken Sie den benötigten Ventiladapter (2) auf die Luftauslassöffnung (1a) (INFLATE).
3. Stecken Sie den Ventiladapter in das Ventil des Aufblasartikels.
4. Schalten Sie das Gerät ein. Ein-/Ausschalter (1b) Stellung „I“.
5. Schalten Sie den Artikel aus (Ein-/Ausschalter: Stellung „O“), wenn das benötigte Füllvolumen erreicht ist, und entfernen den Ventiladapter.
6. Setzen Sie die Ventilkappe des Aufblasartikels wieder auf/schließen Sie das Ventil des Aufblasartikels.

Luft ablassen (Abb. C)

1. Schieben Sie den passenden Ventiladapter (2) auf die Lufteinlassöffnung (1c) (DEFLATE).
2. Nehmen Sie die Ventilkappe des Aufblasartikels ab/öffnen Sie das Ventil des Aufblasartikels und stecken Sie den Ventiladapter in das Ventil des Aufblasartikels.
3. Schalten Sie den Artikel ein.
4. Wenn der Aufblasartikel vollständig geleert ist, schalten Sie den Artikel aus und entfernen den Ventiladapter.

Ventiladapter (Abb. D)

- Ventiladapter 2a: Für alle Standardventile mit einem Innendurchmesser ab 8 mm.
- Ventiladapter 2b: Für Aufblasartikel mit Schraubventil. Das Entlüften ist nur mit abgeschraubtem Ventil und mit Ventiladapter 2b möglich.
- Ventiladapter 2c: Für Aufblasartikel mit Entlüftungsventil.

Lagerung, Reinigung

Lagern Sie den Artikel bei Nichtbenutzung immer trocken und sauber bei Raumtemperatur. Nur mit einem feuchten Reinigungstuch reinigen und anschließend trockenwischen. **WICHTIG!** Nie mit scharfen Reinigungsmittel reinigen.

Hinweise zur Entsorgung



Die durchgestrichene Mülltonne ist ein Verbraucherhinweis der Richtlinie 2012/19/EU und weist darauf hin, dass dieses Gerät am Ende seiner Nutzungszeit nicht im Hausmüll entsorgt werden darf. Das Gerät ist bei eingerichteten Sammelstellen, Wertstoffhöfen oder Entsorgungsbetrieben abzugeben. Zudem sind Vertrieber von Elektro- und Elektronikgeräten sowie Vertrieber von Lebensmitteln zur Rücknahme verpflichtet.

LIDL bietet Ihnen Rückgabemöglichkeiten direkt in den Filialen und Märkten an. Rückgabe und Entsorgung sind für Sie kostenfrei.

Beim Kauf eines Neugeräts haben Sie das Recht, ein entsprechendes Altgerät unentgeltlich zurückzugeben.

Zusätzlich haben Sie die Möglichkeit, unabhängig vom Kauf eines Neugeräts, unentgeltlich (bis zu drei) Altgeräte abzugeben, die in keiner Abmessung größer als 25 cm sind.

Bitte löschen Sie vor der Rückgabe alle personenbezogenen Daten.

Bitte entnehmen Sie vor der Rückgabe Batterien oder Akkus, die nicht vom Altgerät umschlossen sind, sowie Lampen, die zerstörungsfrei entnommen werden können, und führen diese einer separaten Sammlung zu.

Batterien/Akkus dürfen nicht über den Hausmüll entsorgt werden. Sie können giftige Schwermetalle enthalten und unterliegen der Sondermüllbehandlung. Die chemischen Symbole der Schwermetalle sind wie folgt: Cd = Cadmium, Hg = Quecksilber, Pb = Blei. Geben Sie deshalb verbrauchte Batterien/Akkus bei einer kommunalen Sammelstelle ab.



Weitere Informationen zur Entsorgung des ausgedienten Geräts erhalten Sie bei Ihrer Gemeinde- oder Stadtverwaltung. Entsorgen Sie das Gerät und die Verpackung umweltschonend. Bewahren Sie Verpackungsmaterialien (wie z. B. Folienbeutel) für Kinder unerschwinglich auf.



Beachten Sie die Kennzeichnung der Verpackungsmaterialien bei der Abfalltrennung, diese sind gekennzeichnet mit Abkürzungen (a) und Nummern (b) mit folgender Bedeutung: 1-7: Kunststoffe / 20-22: Papier und Pappe / 80-98: Verbundstoffe. Der Artikel und die Verpackungsmaterialien sind recycelbar, entsorgen Sie diese getrennt für eine bessere Abfallbehandlung.

Hinweise zur Garantie und Serviceabwicklung

Der Artikel wurde mit großer Sorgfalt und unter ständiger Kontrolle produziert. DELTA-SPORT HANDELSKONTOR GmbH räumt privaten Endkunden auf diesen Artikel drei Jahre Garantie ab Kaufdatum (Garantiefrist) nach Maßgabe der folgenden Bestimmungen ein. Die Garantie gilt nur für Material- und Verarbeitungsfehler. Die Garantie erstreckt sich nicht auf Teile, die der normalen Abnutzung unterliegen und deshalb als Verschleißteile anzusehen sind (z. B. Batterien) sowie nicht auf zerbrechliche Teile, z. B. Schalter, Akkus oder Teile, die aus Glas gefertigt sind.

Ansprüche aus dieser Garantie sind ausgeschlossen, wenn der Artikel unsachgemäß oder missbräuchlich oder nicht im Rahmen der vorgesehenen Bestimmung oder des vorgesehenen Nutzungsumfanges verwendet wurde oder Vorgaben in der Anleitung/Anweisung nicht beachtet wurden, es sei denn, der Endkunde weist nach, dass ein Material- oder Verarbeitungsfehler vorliegt, der nicht auf einem der vorgenannten Umstände beruht.

Ansprüche aus der Garantie können nur innerhalb der Garantiefrist unter Vorlage des Originalkassenbelegs geltend gemacht werden. Bitte bewahren Sie deshalb den Originalkassenbeleg auf. Die Garantiefrist wird durch etwaige Reparaturen aufgrund der Garantie, gesetzlicher Gewährleistung oder Kulanz nicht verlängert. Dies gilt auch für ersetzte und reparierte Teile. Bitte wenden Sie sich bei Beanstandungen zunächst an die untenstehende Service-Hotline oder setzen Sie sich per E-Mail mit uns in Verbindung. Liegt ein Garantiefall vor, wird der Artikel von uns – nach unserer Wahl – für Sie kostenlos repariert, ersetzt oder der Kaufpreis erstattet. Weitere Rechte aus der Garantie bestehen nicht. Ihre gesetzlichen Rechte, insbesondere Gewährleistungsansprüche gegenüber dem jeweiligen Verkäufer, werden durch diese Garantie nicht eingeschränkt.

IAN: 446457_2307

- DE** Kundenservice Deutschland
Tel.: 0800 5435 111
E-Mail: deltasport@lidl.de
- AT** Service Österreich
Tel.: 0800 447744
E-Mail: deltasport@lidl.at
- CH** Service Schweiz
Tel.: 0800 56 44 33
E-Mail: deltasport@lidl.ch

DELTA-SPORT HANDELSKONTOR GMBH

Wragekamp 6 • 22397 Hamburg
GERMANY



11/2023

Delta-Sport-Nr.: GP-12265

09.18.2023 / AM 11:20

IAN 446457_2307

