



## SET DE DÉMARRAGE

FR CH BE

### SET DE DÉMARRAGE

Instructions d'utilisation et consignes de sécurité





















## **SET DE DÉMARRAGE**

<b>Avertissements et symboles utilisés</b> .....	Page	4
<b>Introduction</b> .....	Page	5
<b>Utilisation conforme aux prescriptions</b> .....	Page	5
<b>Contenu de l'emballage</b> .....	Page	6
<b>Vous avez besoin</b> .....	Page	6
<b>Consignes de sécurité</b> .....	Page	6
<b>Description des pièces</b> .....	Page	11
<b>Données techniques</b> .....	Page	13
<b>Avant la première utilisation</b> .....	Page	15
<b>Installer et utiliser la passerelle domotique et l'application</b> .....	Page	16
<b>Raccorder la passerelle domotique</b> .....	Page	16
<b>Installation de l'application</b> .....	Page	17
<b>Couplage de la passerelle domotique et l'appareil portable</b> .....	Page	18
<b>Découpler la passerelle domotique de l'appareil portable</b> .....	Page	20
<b>Autres fonctions</b> .....	Page	20
<b>Tapez sur exécuter/Automatisation</b> .....	Page	26
<b>Exemple pour des réglages d'automatisation</b> .....	Page	33
<b>Réinitialiser la passerelle domotique manuellement (Reset)</b> .....	Page	35
<b>Synchronisation avec Apple HomeKit</b> .....	Page	35
<b>Signaux à LED</b> .....	Page	37
<b>Facultatif – montage mural (passerelle domotique)</b> .....	Page	38
<b>Dépannage</b> .....	Page	39
<b>Glossaire</b> .....	Page	40
<b>Installer et utiliser les ampoules RVB/la télécommande</b> .....	Page	41
<b>Mise en service (télécommande)</b> .....	Page	41
<b>Facultatif – monter la fixation murale (télécommande)</b> .....	Page	41
<b>Coupler les ampoules RVB et l'appareil portable</b> .....	Page	42
<b>Créer un groupe de produits</b> .....	Page	43
<b>Supprimer un groupe de produits</b> .....	Page	44
<b>Coupler la télécommande et l'appareil portable</b> .....	Page	44
<b>Découpler l'ampoule RVB/la télécommande de l'appareil portable</b> .....	Page	46
<b>Allumer/éteindre</b> .....	Page	46
<b>Réglages</b> .....	Page	46
<b>Réglages de durée</b> .....	Page	51
<b>Autres fonctions</b> .....	Page	53
<b>Réinitialiser l'ampoule RVB/la télécommande manuellement (Reset)</b> .....	Page	54
<b>Télécommande</b> .....	Page	54
<b>Dépannage</b> .....	Page	57
<b>Nettoyage, mise au rebut/recyclage, garantie, déclaration de conformité</b> .....	Page	58
<b>Nettoyage et entretien</b> .....	Page	58
<b>Mise au rebut</b> .....	Page	59
<b>Garantie</b> .....	Page	60
<b>Service après-vente</b> .....	Page	61
<b>Déclaration de conformité CE simplifiée</b> .....	Page	62

## Avertissements et symboles utilisés

Les avertissements suivants sont utilisés dans le mode d'emploi, le petit guide de démarrage rapide, les consignes de sécurité et sur l'emballage :

	<b>DANGER !</b> Ce symbole avec ce signal important de « Danger » indique un danger avec un risque élevé de blessures graves ou de mort si la situation dangereuse n'est pas évitée.	 Durée de vie nominale du produit
		 Nombre de cycles de commutation avant défaillance prématurée
	<b>AVERTISSEMENT !</b> Ce symbole avec ce signal important d'« Avertissement » indique un danger avec un risque moyen de blessures graves ou de mort si la situation dangereuse n'est pas évitée.	 Température ambiante
		 Le produit ne convient pas à une utilisation dans des conditions poussiéreuses et humides.
	<b>PRUDENCE !</b> Ce symbole avec ce signal important de « Prudence » indique un danger avec un risque faible de blessures légères à importantes si la situation dangereuse n'est pas évitée.	 Utilisez le produit seulement à l'intérieur de locaux secs.
		 <b>Classe de protection II :</b> Le bloc d'alimentation dispose d'une isolation double.
	<b>ATTENTION !</b> Ce symbole avec la mention « Attention » indique un possible risque de dégâts matériels.	 Courant alternatif/tension alternative
	<b>REMARQUE :</b> Ce symbole avec ce signal important de « Remarque » propose plus d'informations utiles.	 Courant continu/tension continue
	Avertissement : lisez les consignes de sécurité qui s'y rapporte dans le mode d'emploi.	 Douille E27
	Ce symbole signifie que les instructions du mode d'emploi doivent être respectées lors de l'utilisation du produit.	 Pile fournie (pour télécommande)
	Flux lumineux	 Technologie sans fil Zigbee 3.0



La luminosité du produit ne peut être atténuée que via l'application. La luminosité de l'éclairage ne peut pas être atténuée à l'aide d'autres gradateurs externes.



Le sigle CE confirme la conformité aux directives de l'UE applicables au produit.



### Works with Apple HomeKit

Code de configuration (code basé sur QR)

## ● Introduction

Nous vous félicitons pour l'achat de votre nouveau produit. Vous avez opté pour un produit de grande qualité. Le mode d'emploi fait partie intégrante de ce produit. Il contient des indications importantes pour la sécurité, l'utilisation et la mise au rebut. Veuillez lire consciencieusement toutes les indications d'utilisation et de sécurité du produit. Ce produit doit uniquement être utilisé conformément aux instructions et dans les domaines d'application spécifiés. Lors d'une cession à tiers, veuillez également remettre tous les documents.

## ● Utilisation conforme aux prescriptions

La passerelle domotique sert de liaison entre vos appareils connectés **smart Home** et Internet.

Les ampoules RVB servent à l'éclairage à l'intérieur de locaux.

La télécommande sert à commander les ampoules RVB.

### Approprié

À usage privé

### Non approprié

À des fins industrielles/  
commerciales

Utilisation dans des zones  
climatiques tropicales

Toute autre utilisation est considérée comme inadéquate. Des recours à la garantie en raison d'utilisation non appropriée ou de modifications non autorisées sur le produit sont exclus. Une utilisation de ce genre se fait à vos risques et périls.



La commande et la configuration du produit se font via l'application **Lidl Home**.

## ● Contenu de l'emballage

- 1x Passerelle domotique
- 1x Bloc d'alimentation USB
- 1x Câble USB
- 1x Câble de secteur
- 1x Gabarit de montage (pour la passerelle domotique)
- 1x Gabarit de montage (pour la télécommande)
- 2x Ruban adhésif double-face (Télécommande : Fixation murale)
- 1x Tige métallique
- 3x Ampoule RVB
- 1x Télécommande
- 1x Pile (CR2450)
- 1x Fixation murale
- 2x Cheville et vis (Passerelle domotique)
- 2x Cheville et vis (Télécommande : Fixation murale)
- 2x Petit guide de démarrage rapide
  - Ampoules RVB et télécommande
  - Passerelle domotique
- 2x Consignes de sécurité
  - Ampoules RVB et télécommande
  - Passerelle domotique

## ● Vous avez besoin



Routeur :  
2,4 GHz,  
IEEE 802.11 b/g/n



Appareil portable :  
iOS 9.0 ou supérieur  
Android 5.0 ou supérieur

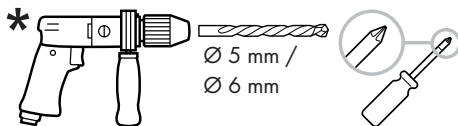

\* Pour montage mural en option



## Consignes de sécurité

AVANT D'UTILISER LE PRODUIT, FAMILIARISEZ-VOUS AVEC TOUTES LES CONSIGNES DE SÉCURITÉ ET LES INSTRUCTIONS DU MODE D'EMPLOI ! TRANSMETTEZ TOUS LES DOCUMENTS CONCERNANT LE PRODUIT LORSQUE VOUS LE DONNEZ À UN TIERS !

**⚠ AVERTISSEMENT ! DANGER MORTEL ET RISQUE D'ACCIDENT POUR BÉBÉS ET ENFANTS !**

**⚠ DANGER ! Risque d'asphyxie !**

Ne laissez jamais des enfants sans surveillance avec des matériaux d'emballage. Les matériaux d'emballage représentent un risque d'asphyxie. Les enfants sous-estiment fréquemment les dangers en résultant. Les matériaux d'emballage ne sont pas des jouets.

- Ce produit peut être utilisé par des enfants de plus de 8 ans et par des personnes ayant des capacités physiques, sensorielles ou mentales limitées ou ayant une expérience et des connaissances réduites, seulement s'ils sont surveillés ou s'ils ont reçu des instructions concernant l'utilisation en toute sécurité du produit et ont compris les risques encourus. Les enfants ne doivent pas jouer avec le produit. Le nettoyage et l'entretien réalisables par l'utilisateur ne doivent pas être effectués par des enfants sans surveillance.

**⚠ DANGER ! Risque d'électrocution !**

Pour éviter tout risque d'électrocution, coupez l'alimentation électrique du coffret électrique principal ou débranchez la lampe de la prise de courant avant l'installation.



À utiliser seulement dans des locaux secs ! Le produit n'est pas adapté à une utilisation dans la poussière et l'humidité.

- L'augmentation du poids peut réduire la stabilité mécanique de certaines ampoules et douilles et nuire au contact et à la tenue de la lampe.
- Les diodes LED délivrent une lumière claire. Évitez donc de regarder directement dans la source d'éclairage pendant un certain temps.
- La/les diode(s) LED n'est/est pas remplaçable(s).
- Les changements extrêmement rapides de la vitesse de la lumière peuvent, dans certaines circonstances, entraîner des troubles de la vision chez les enfants ou personnes ayant des antécédents de maladie mentale.



**⚠ AVERTISSEMENT ! À CONSERVER HORS DE LA PORTÉE DES ENFANTS**

- L'ingestion peut provoquer des brûlures chimiques, la perforation des tissus mous et entraîner la mort. Des brûlures graves peuvent survenir dans les 2 heures suivant l'ingestion. Demandez d'urgence une assistance médicale.



Ce produit convient uniquement à une utilisation à l'intérieur de locaux et non pour des espaces constamment exposés à l'humidité tels que des salles de bains.

- **⚠ AVERTISSEMENT ! Risque d'électrocution !** Veillez à ne pas perforer des canalisations ou conduites passant sous la surface d'installation. Utilisez un détecteur de tension/métal.



## Consignes de sécurité pour la passerelle domotique

### Sécurité électrique

#### ⚠ AVERTISSEMENT ! Risque d'électrocution !

- Avant toute utilisation, il est important de vérifier s'il comporte des dommages. Un produit défectueux ou endommagé ne doit pas être mis en service. N'utilisez pas le produit, s'il est tombé. Si le produit est endommagé, débranchez le bloc d'alimentation du réseau électrique et adressez-vous à votre commerçant (voir « Service »).
- Ce produit ne contient aucune pièce nécessitant une maintenance de l'utilisateur.
- Ne réparez jamais le produit vous-même. En cas de dysfonctionnement, les réparations doivent être effectuées par de la main d'œuvre qualifiée.
- Le boîtier du bloc d'alimentation ne peut en aucun cas être ouvert. N'insérez jamais d'objets dans le boîtier.
- N'utilisez le produit qu'avec le bloc d'alimentation fourni.
- Utilisez uniquement le bloc d'alimentation fourni avec ce produit.
- Assurez-vous avant le branchement sur l'alimentation électrique que la tension et la fréquence correspondent bien aux indications de l'étiquette signalétique du bloc d'alimentation.
- Pour éviter des dégâts sur le câble, il est interdit de le coincer, le plier ou de le faire passer sur des arêtes vives. Conservez le câble aussi hors de la portée de surfaces chaudes et de flammes.

- Positionnez toujours les câbles de telle sorte que personne ne puisse les tirer par inadvertance ou trébucher dessus. Maintenez le bloc d'alimentation et son câble hors de la portée des enfants.
- Débranchez le bloc d'alimentation du réseau électrique lorsque vous ne l'utilisez pas et avant le nettoyage.
- Pendant le nettoyage ou le fonctionnement, les pièces électriques de la passerelle domotique et du bloc d'alimentation ne doivent pas être plongées dans l'eau ou d'autres liquides. Prière de ne pas maintenir la passerelle domotique et le bloc d'alimentation sous l'eau courante.
- Si des fumées ou des bruits inhabituels apparaissent, débranchez immédiatement le bloc d'alimentation du réseau électrique. Faites contrôler le produit et le bloc d'alimentation par un technicien, avant de le réutiliser.
- Ne touchez jamais le bloc d'alimentation avec les mains mouillées.
- Le produit et le bloc d'alimentation ne doivent pas être exposés aux égouttements et projections d'eau.
- Le bloc d'alimentation et la passerelle domotique ne doivent pas être couverts.

### **⚠ ATTENTION ! Risque de dommages matériels !**

- Lorsque vous débranchez le bloc d'alimentation du réseau électrique, tirez sur le bloc d'alimentation et non pas sur le câble.
- Tant que le bloc d'alimentation est branché sur le réseau électrique, il consomme une faible quantité d'électricité. Pour éteindre le bloc d'alimentation complètement, celui-ci doit être débranché de la prise de courant.
- La prise de courant doit toujours rester accessible.

## **Endroit d'installation et environnement du fonctionnement**

### **⚠ ATTENTION ! Risque de dommages matériels !**

- Ne placez pas de bougies allumées ou d'autres sources de flammes à proximité du produit.
- De brusques variations de température peuvent entraîner la formation de condensation à l'intérieur du produit. Dans ce cas, laissez le produit s'adapter pendant un certain temps avant de le réutiliser ; ceci permet de prévenir les courts-circuits !
- N'utilisez pas le produit à proximité de sources de chaleur, p. ex. près de radiateurs ou d'autres articles qui dégagent de la chaleur !
- La passerelle domotique ne doit pas être utilisée à proximité de sources d'interférences à haute fréquence ou magnétiques.
- N'exposez pas le produit au rayonnement solaire direct.
- Respectez les conditions environnementales décrites dans les données techniques (voir « Données techniques »).
- Placez la passerelle domotique sur une surface ferme et plane ou montez-la sur un mur qui convient à ce genre d'installation.

## **Transmission de données sans fil**

- **⚠ AVERTISSEMENT** – Interface sans fil
- Éteignez le produit dans les avions, hôpitaux, locaux techniques ou dans les environnements où se trouvent des dispositifs médicaux et électroniques. Les signaux radio transmis peuvent influencer l'état de marche des appareils électroniques sensibles.
- Maintenez un écart d'au moins 20 cm avec les pacemakers ou les défibrillateurs automatiques implantables, car l'efficacité du fonctionnement des stimulateurs cardiaques peut être influencée par un rayonnement électromagnétique. Les ondes radio envoyées peuvent causer des interférences avec les appareils de correction auditive.



- Ne positionnez pas le produit dans des environnements où il existe des gaz inflammables ou dans des pièces présentant un risque d'explosion (p. ex. ateliers de peinture) car, lorsque des composants radio sont allumés, les ondes radio émises peuvent provoquer des explosions ou des incendies. La portée des ondes radio dépend des conditions environnementales.
- Lors d'une transmission sans fil des données, la réception des données par des tiers non autorisés ne peut être exclue.

### Mise à jour du système d'exploitation

- Pour que le produit reste à la pointe de la technique, il est nécessaire que vous ayez toujours le système d'exploitation de votre smartphone et/ou tablette PC à jour. Mettez régulièrement à jour le système d'exploitation.

## Rangement

### ATTENTION !

- Si vous n'utilisez pas le produit sur une longue période, débranchez le bloc d'alimentation USB [29](#) de la prise de courant.
- Conservez le produit lorsqu'il n'est pas utilisé dans son emballage d'origine.
- Rangez le produit dans un endroit sec, hors de la portée des enfants.



## Consignes de sécurité pour piles / piles rechargeables (accus)

-  **DANGER DE MORT !** Conservez les piles / piles rechargeables (accus) hors de la portée des enfants. Consultez immédiatement un médecin en cas d'ingestion !
- L'ingestion peut provoquer des brûlures, une perforation des tissus mous et la mort. Des brûlures graves peuvent survenir dans les 2 heures suivant l'ingestion.



### RISQUE D'EXPLOSION !

Ne rechargez jamais de piles non rechargeables. Ne court-circuitez pas de piles / piles rechargeables (accus) et ne tentez pas de les ouvrir. Cela est susceptible de provoquer une surchauffe, un incendie ou une explosion.

- Ne jetez jamais de piles / piles rechargeables (accus) dans un feu ou dans de l'eau.
- Ne soumettez pas de piles / piles rechargeables (accus) à une sollicitation mécanique.

### Risque de fuite des piles / piles rechargeables (accus)

- Évitez les conditions et températures extrêmes qui peuvent exercer une influence sur les piles / piles rechargeables (accus), par ex. positionnement sur des radiateurs/exposition à la lumière directe du soleil.
- Si des piles / piles rechargeables (accus) ont fui, évitez tout contact de la peau, des yeux et des muqueuses avec les produits chimiques s'écoulant !  
Rincez immédiatement à l'eau claire les parties touchées et consultez un médecin !



### PORTER DES GANTS

**PROTECTEURS !** Des piles / piles rechargeables (accus) qui fuient ou qui sont endommagées sont susceptibles de causer des brûlures lorsqu'elles entrent en contact avec la peau. C'est pourquoi il est demandé de porter des gants protecteurs adaptés.

- En cas de fuite des piles / piles rechargeables (accus), retirez-les immédiatement du produit afin d'éviter tout dommage.
- Retirez les piles / piles rechargeables (accus) si vous ne comptez pas utiliser le produit pendant une période prolongée.

### **Risque de dommages au produit**

- Utilisez uniquement le type de piles / piles rechargeables (accus) indiqué !
- Insérez les piles / piles rechargeables (accus) en respectant les indications de polarité (+) et (-) qui sont indiquées sur les piles / piles rechargeables (accus) et dans le produit.
- Nettoyez avec un chiffon sec et non pelucheux ou un coton-tige les contacts de la pile / pile rechargeable (accu) et ceux du compartiment de la pile avant l'insertion !
- Retirez immédiatement les piles / piles rechargeables (accus) usées du produit.

### **● Remarques concernant les piles boutons**



**AVERTISSEMENT !** N'avez pas de pile car il y a un risque de brûlure chimique.

- La télécommande fournie avec ce produit comprend une pile bouton. Si une pile bouton est avalée, cela peut provoquer en l'espace de 2 heures de graves brûlures internes pouvant entraîner la mort.



Tenez les piles neuves et usagées hors de la portée des enfants.

- Si le compartiment de la pile ne ferme pas correctement, n'utilisez plus le produit et tenez-le hors de la portée des enfants.
- Si vous pensez que des piles ont été avalées ou ont pénétré dans une partie du corps, consultez immédiatement un médecin.

## ● Description des pièces

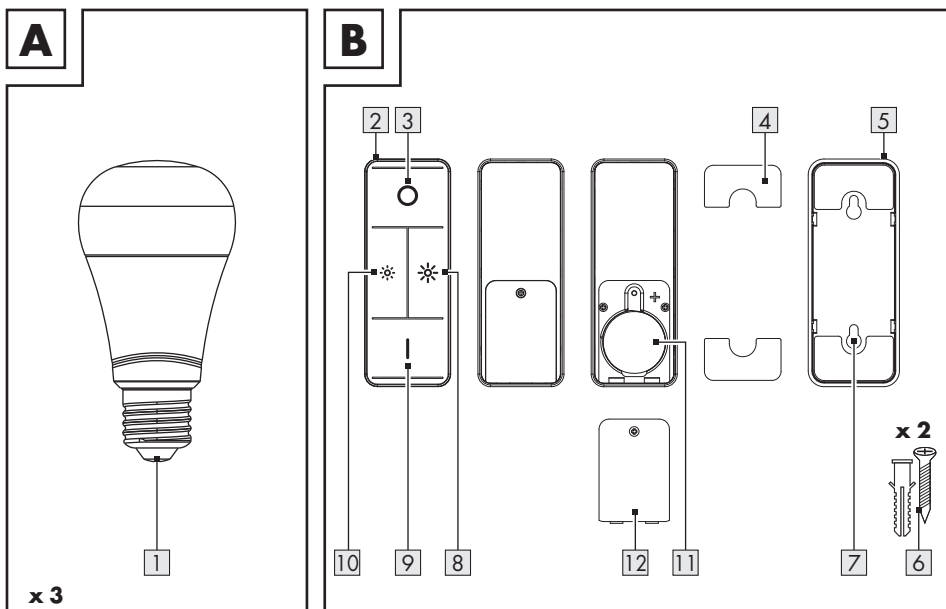

1 Ampoule RVB

2 Télécommande

3 Touche  (arrêt)

4 Ruban adhésif double-face

5 Fixation murale

6 Vis/cheville (x 2 jeux)

7 Trou de perçage

8 Touche  (augmenter la luminosité)

9 Touche  (marche / commuter la température de la couleur : blanc chaud, blanc chaud moyen, blanc froid moyen, blanc froid)

10 Touche  (diminuer la luminosité)

11 Compartiment de la pile

12 Couvercle du compartiment de la pile

### Non illustré :

13 Gabarit de montage (pour la télécommande)

- Petit guide de démarrage rapide (x 2)
- Consignes de sécurité (x 2)

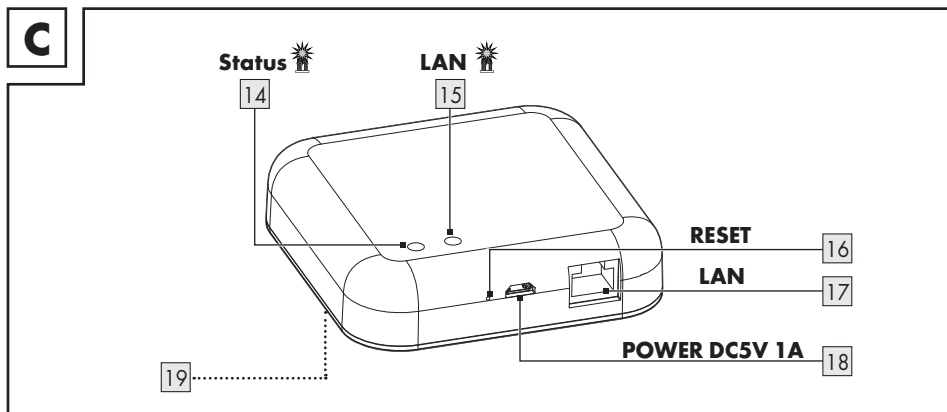

14 LED **Status**

15 LED **LAN**

16 Touche **RESET** (réinitialiser et coupler)

17 Port **LAN** (RJ45 Ethernet)

18 Port micro-USB **POWER DC5V 1A**

19 Système d'accrochage  
(Dos, non illustré)

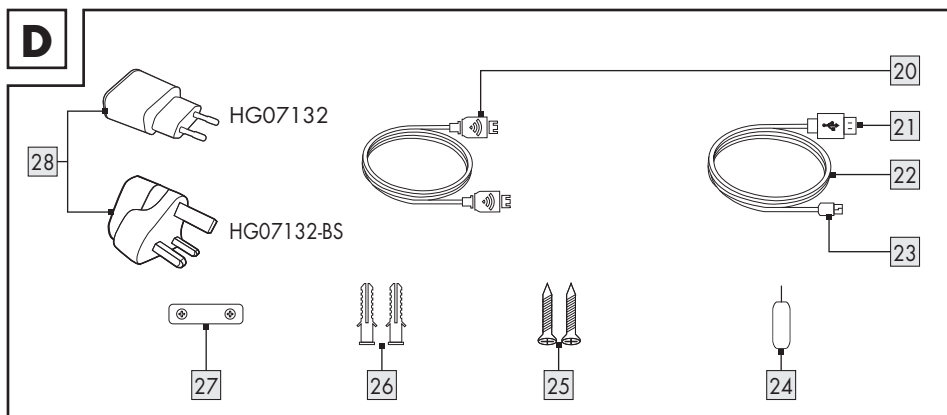

20 Câble de secteur

21 Fiche USB de type A

22 Câble USB

23 Micro-fiche USB

24 Tige métallique

25 Vis (x2)

26 Cheville (x2)

27 Gabarit de montage

28 Bloc d'alimentation USB

## ● Données techniques

<b>Ampoule RVB</b>	<b>(Modèle : HG08131C)</b>
Puissance nominale à l'entrée	9,5 W
Consommation d'énergie en mode veille avec maintien de la connexion au réseau ( $P_{net}$ )	0,41 W
Douille	E27
Flux lumineux total (6500 K)	806 lm [dans un globe (360°)]
Dimensions (mm) (Ø x L)	60 x 115
Tension de fonctionnement	230 V~, 50 Hz
Plage de fréquence	de 2405 à 2480 MHz
Puissance d'émission maxi	13 dBm
Durée de fonctionnement	30000 h
Cycles de commutation (allumer/éteindre)	100000
Protocole de communication	ZigBee 3.0
Portée de réception	env. 70 m (champ libre)
Température ambiante	de -10 à +40 °C
Température de la couleur	de 2000 à 6500 K
Indice de rendu des couleurs $R_a$	≥ 95
Commande de la luminosité	Réglable uniquement par application ou télécommande. Il n'est pas possible de faire varier l'intensité des ampoules avec des variateurs externes.

<b>Télécommande</b>	<b>(Modèle : HG08376)</b>
Tension de fonctionnement	1 pile de 3 V  au lithium (CR2450)
Protocole de communication	ZigBee 3.0
Portée de réception	env. 70 m (champ libre)
Température ambiante	de +5 à +35 °C
Plage de fréquence	de 2405 à 2480 MHz
Puissance d'émission maxi	13 dBm

<b>Passerelle domotique HomeKit</b>	<b>(Modèle : HG07132)</b>
Courant/Tension d'entrée USB	5 V $\overline{\text{---}}$ , 1 A
Plage de fréquence	de 2405 à 2480 MHz
Puissance d'émission maxi	13 dBm
Protocole de communication	ZigBee 3.0
Portée/Angle de réception	env. 70 m/360° (champ libre)
Température de fonctionnement	de +5 à +35 °C
Humidité durant le fonctionnement	de 10 à 70 %
Température de stockage	de 0 à +45 °C
Dimensions	env. 89 x 89 x 23,5 mm
Poids	env. 78 g
Systèmes d'exploitation supportés	iOS 9.0 ou supérieur Android 5.0 ou supérieur

<b>Bloc d'alimentation USB</b>	<b>(Modèle : K05S050100G)</b>
Responsable de la mise en circulation	OWIM GmbH & Co. KG Tribunal de grande instance de Stuttgart : HRA 721742  Stiftsbergstraße 1 74167 Neckarsulm ALLEMAGNE
Fabricant	Dongguan Guanjin Electronics Technology Co., Ltd.
Référence du modèle	Version UE : K05S050100G Version GB : K05S050100B
Tension d'entrée	100-240 V~
Fréquence du CA d'entrée	50/60 Hz
Courant d'entrée	0,2 A
Tension de sortie	5,0 V $\overline{\text{---}}$
Courant de sortie	1,0 A
Puissance de sortie	5,0 W
Rendement moyen en mode actif	76,21 %
Consommation électrique hors charge	0,047 W
Classe de protection	II
Température de fonctionnement	de +5 à +35 °C
Humidité durant le fonctionnement	de 10 à 70 %
Température de stockage	de 0 à +45 °C

## ● Indications de marque

- Apple, Apple Watch, App Store, HomeKit, HomePod, iOS, iPad, iPad Air, iPadOS, iPhone et tvOS sont des marques commerciales déposées d'Apple Inc. aux États-Unis et dans d'autres pays.
- L'utilisation du logo « Works with Apple » signifie qu'un accessoire a été spécialement développé pour fonctionner avec la technologie indiquée par le logo et que l'accessoire a été certifié par le développeur pour répondre aux normes de performance d'Apple. Apple n'est pas responsable du fonctionnement de cet appareil ou de sa conformité aux normes de sécurité et aux exigences légales.
- Android, Gmail, Google Play et Google Assistant\* sont des marques commerciales déposées par Google Inc.
- Windows et Windows 7 / 8 / 10 / XP sont des marques commerciales déposées par Microsoft Corporation aux États-Unis et dans d'autres pays.
- Zigbee est une marque commerciale déposée par The Zigbee Alliance.
- USB® est une marque commerciale déposée par USB Implementers Forum, Inc.
- La marque commerciale et le nom commercial **Livarno Home** constituent la propriété de leurs propriétaires respectifs.
- Tous les autres noms ou produits peuvent être des marques commerciales ou des marques commerciales déposées par leurs propriétaires respectifs.

\* Google Assistant n'est pas disponible dans certaines langues et certains pays.

## ● Avant la première utilisation

- Retirez les matériaux d'emballage. Vérifiez que toutes les pièces sont présentes.

## Installer et utiliser la passerelle domotique et l'application

### ● Raccorder la passerelle domotique

III. E :

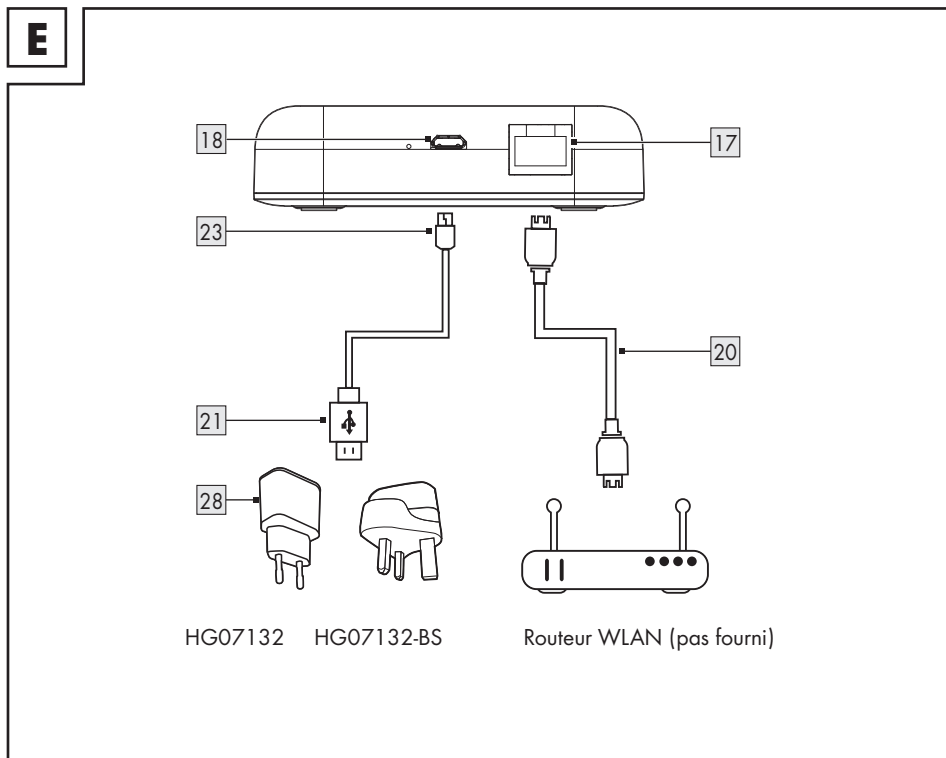

1. Raccorder le port **LAN** 17 via le câble de secteur 20 avec le routeur WLAN (non fourni).
2. Raccorder la micro-fiche USB 23 au port micro-USB 18.
3. Raccorder la fiche USB de type A 21 au bloc d'alimentation USB 28.
4. Raccorder le bloc d'alimentation USB 28 à la prise de courant.
5. La LED **LAN** 15 est allumée.



La commande et l'installation du produit s'effectue via l'application **Lidl Home** (voir « Installer de l'application »).

- ❗ **Important :** Aux fins de l'installation, votre appareil portable doit être connecté au réseau sans fil du routeur WLAN.



## ● Installation de l'application

### ❗ REMARQUES :

- Téléchargez l'application **Lidl Home** dans l'App Store d'Apple ou le Play Store de Google et installez cette dernière.
  - L'application **Lidl Home** est disponible dans plusieurs langues. La langue est automatiquement adaptée aux réglages linguistiques de votre appareil portable. La langue anglaise est utilisée si votre langue devait ne pas être disponible.
  - Toutes les captures d'écran proviennent de la version iOS 13.3 de l'application (sauf indication contraire). Les versions plus anciennes iOS peuvent présenter des limitations fonctionnelles.
  - La version Android de l'application suit les mêmes principes que la version iOS ; il peut y avoir des divergences entre les deux plateformes, tels que des commandes d'écran ou symboles légèrement différents.
  - La mise à jour du micrologiciel (firmware) peut entraîner des changements dans les fonctionnalités de l'application.
  - Veuillez tenir compte des consignes de l'application pendant l'installation et le couplage.
- Vous pouvez trouver un mode d'emploi mis à jour ici :

Onglet  **Moi** :

Tapez sur **Mode d'emploi**.

## Préparation

1. Ouvrir l'application **Lidl Home**.
2. **Lidl Home** peut demander la permission d'envoyer des messages (❗ : Optionnel, en fonction des réglages de l'appareil portable).
3. **Enregistrer**
4. Approuver la directive sur la protection des données.

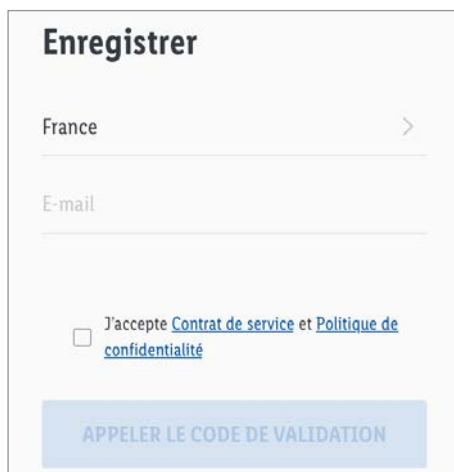

**Enregistrer**

France >

E-mail

J'accepte [Contrat de service](#) et [Politique de confidentialité](#)

APPELER LE CODE DE VALIDATION

(iOS + Android)

5. **Enregistrer** :
  - Si le pays pré-réglé ne correspond pas à votre domicile, tapez sur . Une liste des pays est affichée. Faites défiler la liste et appuyez sur le nom du pays dans lequel vous vivez. Afin de parvenir plus rapidement à l'entrée, saisissez le nom de votre pays dans le champ de recherche ou tapez sur les premières lettres sur le côté droit de l'écran.
  - Saisir l'adresse électronique.
  - Accepter le contrat de service et la directive sur la protection des données (tapez sur la case ).

❶ L'application et le produit peuvent uniquement être utilisés si vous avez entièrement compris la convention de service et la directive sur la protection des données et après avoir donné votre consentement.

- Tapez sur **Appeler le code de validation**. Ensuite, vous recevez un e-mail contenant un code validation.

6. Saisir le code de validation de l'e-mail.

7. Pour protéger votre vie privée, il est nécessaire de prévoir un mot de passe. Votre mot de passe doit satisfaire aux conditions préalables suivantes :

- 10 à 20 caractères
- au moins 1 lettre majuscule
- au moins 1 lettre minuscule
- au moins 1 chiffre
- au moins 1 caractère spécial

Conservez le mot de passe à un endroit sûr, au cas où vous en auriez besoin à l'avenir.

8. **Terminé**

9. **Lidl Home** peut demander la permission d'accéder à l'emplacement lors de l'utilisation de l'application.

❷ Optionnel, en fonction des réglages de l'appareil portable. L'autorisation est nécessaire, afin d'afficher des informations météorologiques dans l'application.

10. Installation terminée.

### ❶ Problèmes d'installation ?

Différentes raisons peuvent conduire à un échec de l'installation :

- Réglages sur l'appareil portable
- Restrictions du fonctionnement sur des versions d'application antérieures

Vous trouvez de l'aide au chapitre « Dépannage ».

## ● Couplage de la passerelle domotique et l'appareil portable

1. Ouvrir **Lidl Home**.



(iOS + Android)

2. Onglet  **Chez moi** :

Sélectionner :

- **AJOUTER L'APPAREIL**

ou

- **+** (ajouter d'autres appareils)



(iOS)

3. Sélectionnez la

catégorie : **Passerelle**

4. Sélectionner :

- iOS : **Passerelle**

- Android : **Passerelle**

Pendant le couplage, tenez votre appareil portable le plus proche possible de la passerelle domotique.

5. Vérifiez si les LED **Status**  et **LAN**  s'allument.

6. Suivre les instructions de l'application.

7. La connexion est établie.

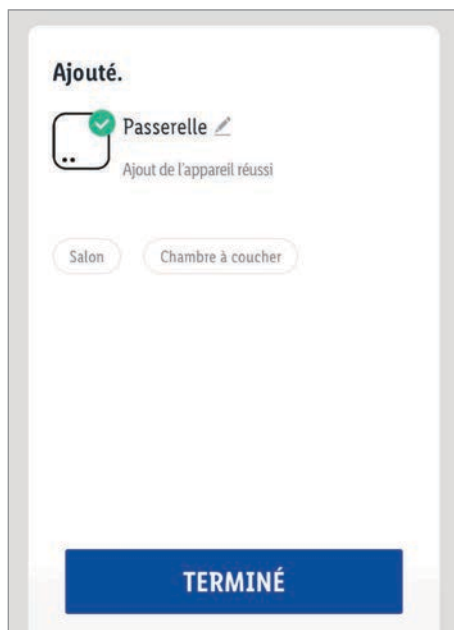

(iOS)

8. Facultatif : Tapez sur  et renommez le produit.

9. **Terminé**

Couplage terminé.

**Renommer le produit et fixer l'emplacement (Android)**



(iOS + Android)

1. Tapez sur .

Tapez sur **Passerelle ZigBee**.

Symbole	>
Nom	Passerelle >
Emplacement	>

(iOS + Android)

2. Renommer le produit et fixer son emplacement.

3. **Sauvegarder**

Couplage terminé.

### Après le couplage (iOS/Android)

- Des appareils **smart Home** supplémentaires peuvent être ajoutés (voir le mode d'emploi de l'appareil **smart Home** que vous souhaitez installer).

## ● Découpler la passerelle domotique de l'appareil portable

1. Ouvrir **Lidl Home**.

2. Onglet  **Chez moi** :

Tapez sur **Passerelle ZigBee** (ou le nom d'appareil préalablement choisi).

3. Tapez sur  (en haut à droite).

4. Tapez sur **Supprimer l'appareil**.

Sélectionner :

- **Séparer**
- **Séparer et supprimer toutes les données**

(→ « Autres fonctions »).

5. **Valider**

## ● **Autres fonctions**

### ● Réglages facultatifs

1. Onglet  **Chez moi** :

Tapez sur **Passerelle ZigBee**.

2. Tapez sur  (en haut à droite).



(iOS)

3. Tapez sur  >.

Sélectionner :

- **Symbole** :

\* **Prendre une photo**

ou

\* **Sélectionner dans un album**

- **Nom** :

Renommer le produit.

**Emplacement** :

\*\* Attribuer une pièce au produit.

\*  L'autorisation pour l'accès de l'application à l'appareil photo et aux archives photo est nécessaire.

\*\*  Pour attribuer une pièce au produit, vous devez d'abord ajouter des pièces (→ « Généralités », **Gestion de la famille**).

4. **Informations sur le périphérique** :

Indication de l'ID virtuel, de l'adresse IP, de l'adresse MAC et du fuseau horaire de l'appareil.

## 5. **Notification hors ligne** :

Une notification est envoyée, si le produit est hors ligne pendant plus de 30 minutes.

Activer les notifications hors ligne : Tapez sur .

Désactiver les notifications hors ligne : Tapez sur .

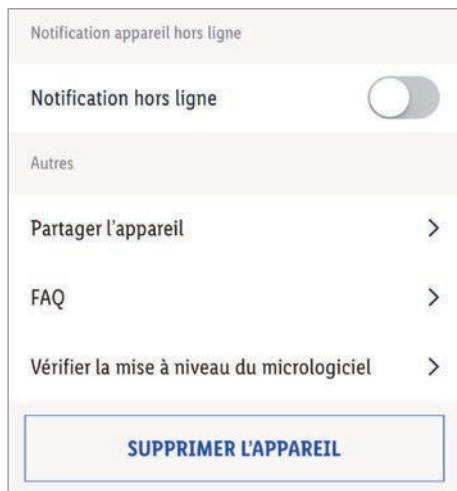

(iOS)

## 6. **Déverrouiller l'appareil** :

Partagez l'accès au produit avec d'autres membres de la famille.

- ① Pour utiliser cette fonction, vous devez d'abord ajouter un groupe d'utilisateurs (famille) (→ « Généralités », **Gestion de la famille**).

## 7. **FAQ** :

Effectuer une recherche concernant le produit dans les questions fréquemment posées.

## 8. **Vérifier la mise à niveau du micrologiciel** :

Affichez la version du micrologiciel (firmware) des module WiFi et module ZigBee et vérifiez la mise à jour du micrologiciel.

## 9. **Supprimer l'appareil** :

Sélectionner :

### - **Séparer**

Supprimer le produit de l'application. Les données restent sauvegardées dans la mémoire du produit.

Ce processus réinitialise le produit uniquement en mode hors ligne et démarre le mode de couplage.

Si vous souhaitez supprimer toutes les données du produit et du cloud, lisez le point suivant.

### - **Séparer et supprimer toutes les données**

Réinitialisation à la configuration d'origine.

Cette fonction supprime toutes les données du produit et du Cloud.

- ① Utilisez cette fonction lorsque vous transmettez le produit à quelqu'un, le mettez au rebut pour son recyclage ou le renvoyez au fabricant. Assurez-vous que toutes les données sur l'appareil et dans le Cloud ont bien été supprimées. Suivez les instructions de l'application.

ou

### - **Annuler**

Annulez l'action supprimer l'appareil.

## ● Généralités

■ Onglet  **Smart** :

Onglet **Exécuter** :

Le produit offre la possibilité de contrôler plusieurs appareils **smart Home** en un seul clic ou grâce à l'assistant vocal d'un haut-parleur intelligent.

Onglet **Automatisation** :

Ici, vous pouvez configurer vos appareils **smart Home** pour qu'ils exécutent sous certaines conditions des actions à certains moments de la journée.

■ Onglet  **Moi** :

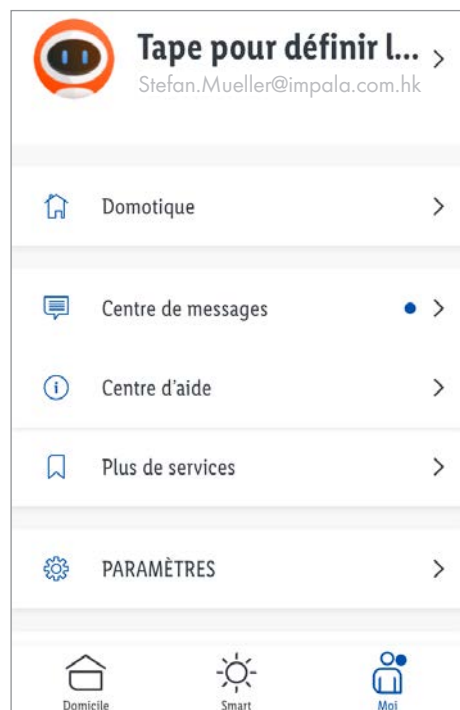

(iOS)

Tapez en haut de l'écran pour sélectionner une nouvelle photo de profil et un nouveau nom d'utilisateur, gérer votre compte d'utilisateur et sélectionner l'unité de température/le fuseau horaire.

① Un point bleu dans l'application signale de nouvelles notifications.

■ Onglet  **Moi** :

### **Gestion de la famille** :

① Création d'un groupe d'utilisateurs.



(iOS)

1. Saisir le nom de famille (ou le nom du groupe d'utilisateurs).

2. Définissez votre emplacement et tapez sur **OK**.

① Optionnel. La localisation est nécessaire, afin d'afficher des informations météorologiques dans l'application.

① La localisation est déterminée automatiquement. Si la localisation ne peut pas être déterminée, vous pouvez la déterminer de manière approximative, en bougeant la carte de façon à ce que votre domicile soit affiché au centre.

3. Sélectionner les pièces avec appareils **smart Home**.

✓ = Pièces sélectionnés.

Des pièces supplémentaires peuvent ajoutées en fin de liste.

#### 4. **Sauvegarder**

5. Sélectionner :

- **Afficher la famille**
- **Terminé**

6. Après avoir créé la famille dans l'application, reapez sur **Gestion de la famille**.



(iOS)

7. Tapez sur nom de famille.



(iOS)

Modifiez si besoin le nom et l'emplacement de la famille.

**Gestion des pièces** : Attribuez vos appareils **smart Home** à d'autres pièces si nécessaire ou supprimez des pièces de la liste.

- Tapez sur le nom de la pièce.



(iOS)

- Les appareils **smart Home** qui ont déjà été attribués à la pièce sont affichés en haut.
- En bas, sont affichés les appareils **smart Home** qui n'ont pas été attribués à la pièce sélectionnée.
- Supprimer l'appareil de la pièce : Tapez sur et ensuite **Supprimer**.
- Attribuer un appareil à la pièce : Tapez sur .
- Modifier l'ordre d'affichage : Tapez sur . En même temps, faire glisser l'appareil vers la position souhaitée dans la liste.
- Tapez sur **Sauvegarder**.
- **Ajouter une pièce** : Saisissez le nom de la pièce, puis tapez sur **Sauvegarder**.
- Supprimer des pièces de la liste : Tapez sur (en haut à droite). Tapez sur et ensuite **Supprimer**. Tapez sur **Terminé**.

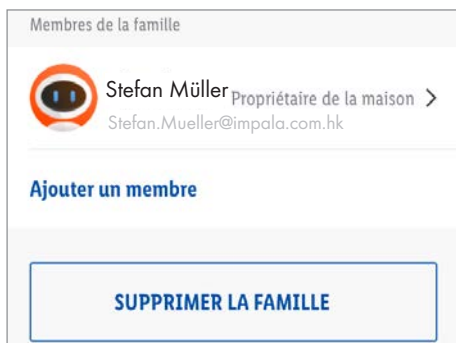

(iOS)

**Ajouter un membre** : Saisissez le nom, le pays/la région et l'adresse électronique, attribuez un rôle familial (administrateur ou seulement membre), puis tapez sur

**Sauvegarder**.

- ❗ Le nouveau membre doit d'abord être inscrit sur **Lidl Home**.

Appuyez sur un membre de la famille pour changer son nom, pour accorder/retirer des droits d'administrateur ou pour supprimer ce membre du groupe d'utilisateurs.

**Supprimer la famille** : Supprimer la famille de l'application.

- 8. **Ajouter une famille** : Créez d'autres familles dans l'application.

- Onglet **Moi** :

**Centre de notifications** :



(iOS)

Onglet :

Notification si l'un de vos appareils **smart Home** a déclenché une alarme (par ex. un détecteur de mouvements a été déclenché).

Onglet :

Messages concernant les activités des membres de la famille.

Onglet :

Messages généraux, par ex. si un appareil portable se connecte à votre compte d'utilisateur.

Onglet :

Activez/désactivez toutes les notifications ou chaque type de notification.

Déterminez les périodes durant lesquelles vous ne souhaitez pas recevoir d'alarme des appareils.

- Onglet **Moi** :

**Centre d'aide** :

**Aide et Retour d'info**

(Feedback = Retour d'info)

Onglet **Souvent demandé** :

Remarques concernant la résolution de problèmes pour chaque appareil **smart Home**.

Onglet **FAQ** :

Frequently Asked Questions = questions fréquemment posées.



■ Onglet  **Moi** :

 **Réglages** :

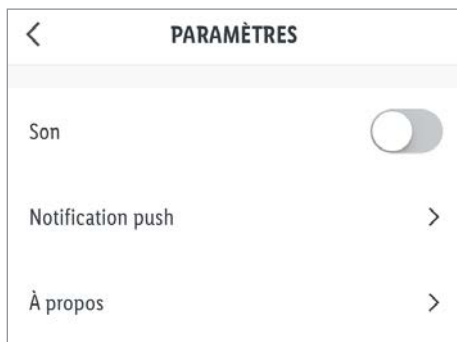

(iOS)

Activer/désactiver les sons et les notifications, appeler les informations sur le logiciel, démarrer le diagnostic du réseau, effacer le cache et se déconnecter de l'application.

■ Onglet  **Moi** :



(iOS)

### **Directive sur la protection des données** :

Notre directive sur la protection des données est disponible ici dans son intégralité.

■ Onglet  **Moi** :

**Mode d'emploi** :

■ Onglet  **Chez moi** :

Après avoir créé une famille (groupe d'utilisateurs), les informations suivantes apparaissent :



(iOS + Android)

Tapez sur l'icône météo pour afficher des données météorologiques supplémentaires. Modifiez évtl. l'unité des température, pression atmosphérique et vitesse du vent.

 :

- Sélectionner la vue en liste ou en grille.
- Modifier l'ordre d'affichage des appareils **smart Home**.
- Gérer des pièces.

**REMARQUE** : L'application doit être autorisée à obtenir la localisation de l'appareil.

## ● Tapez sur exécuter/ Automatisation

L'application offre la possibilité de relier le produit à d'autres appareils **smart Home** dans des scénarios définis par l'utilisateur et des actions automatiques.

Onglet  **Smart** :

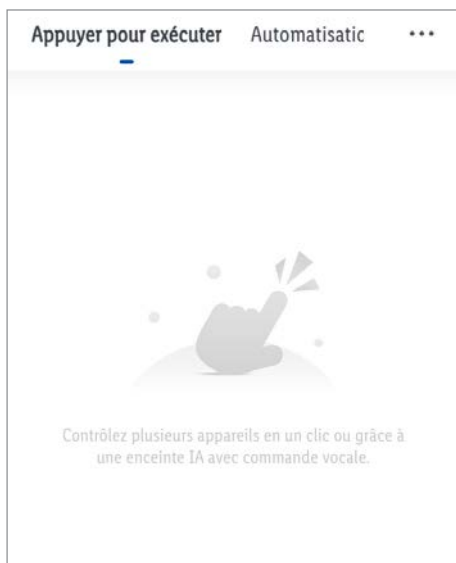

(iOS)

## ● Exécuter

- ① Commander plusieurs appareils **smart Home** en un seul clic ou grâce à l'assistant vocal d'un haut-parleur intelligent.

### Réglages

■ Onglet **Exécuter** :

1. Tapez sur .

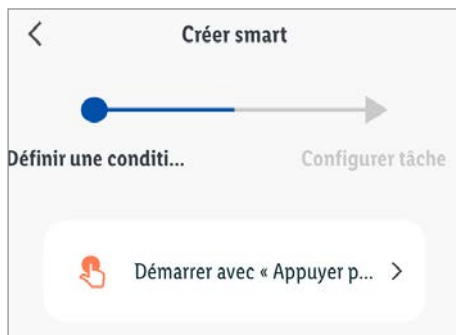

(iOS)

2. Tapez sur **Tapez ici pour exécuter la tâche**.

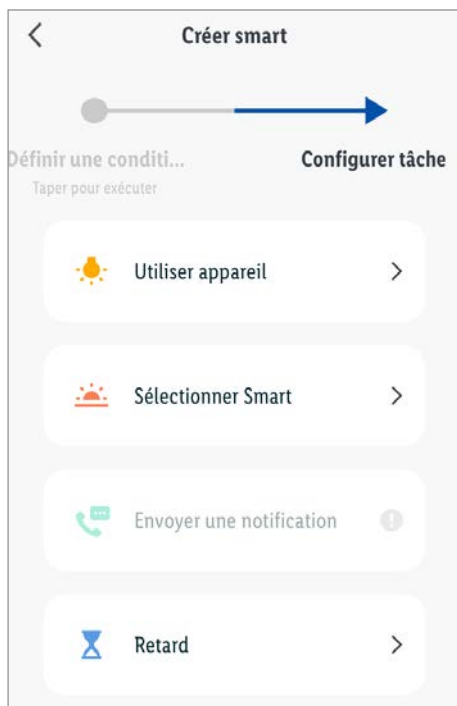

(iOS)

- ① Réglez le retard avant de définir la/les fonction(s) de l'appareil. Le retard ne doit pas être la dernière entrée dans la liste de tâches. Si la/les fonction(s) de l'appareil doit/doivent être réalisée(s) directement après le clic, ignorez le point du menu **Retard**.

### **Retard** :

- Facultatif. Régler les heures, minutes et secondes pour réaliser l'exécution retardée des fonctions sélectionnées après avoir cliqué.

### - **Suivant**

### - **Tâche** +

### **Faire fonctionner l'appareil** :

- Sélectionner l'appareil **smart Home**.
- Sélectionner et régler la fonction.

### - **Sauvegarder**

### - **Suivant**

### - **Tâche** +

- Sélectionner d'autres appareils et régler leurs fonctions.

### **Sélectionner Smart** :

### - **Activer ou désactiver l'automatisation** :

Sélectionner une action automatique (disponible uniquement si une action automatique a été précédemment créée, voir « Automatisation »).

### 3. Tapez sur **Nom**.

- Facultatif : Éditer les noms (par ex. ampoules et prises MARCHE).

### - **Sauvegarder**

### 4. Tapez sur **Style**.

- Facultatif. Sélectionner les couleur, symbole et image.

### 5. **Afficher sur la page d'accueil** :

- : Le scénario est affiché sous l'onglet **Chez moi**.
- : Le scénario n'est pas affiché sous l'onglet **Chez moi**.

### 6. **Sauvegarder**

## Exécuter

■ Onglet  **Smart** :

Onglet **Exécuter** :



(iOS)

1. Tapez sur scénario.

2. **OK**

■ Onglet  **Chez moi** :



(iOS)

1. Tapez sur scénario.

2. **OK**

## Editer/Supprimer

■ Onglet  **Smart** :

Onglet **Exécuter** :

1. Tapez sur **...** dans le champ du scénario.
2. **Éditer** : Tapez sur la tâche, le nom ou le style et appliquer les modifications.

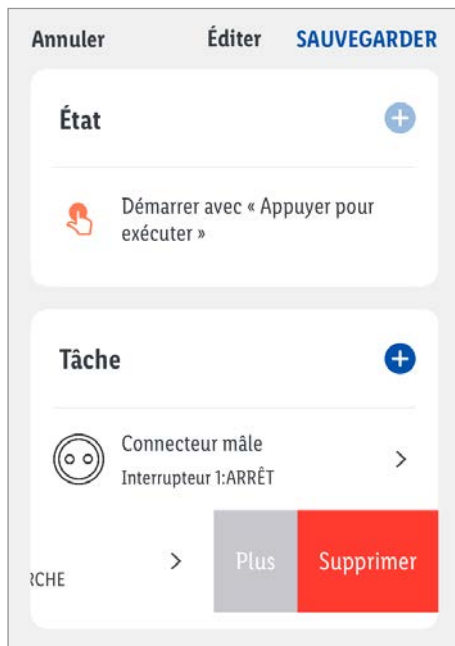

(iOS)

3. Modifier l'ordre d'affichage :

- Faire glisser la tâche vers la gauche.
- **Plus**
- Tapez sur . En même temps, faire glisser la tâche vers la position souhaitée dans la liste.
- **Terminé**
- **Sauvegarder**

- Supprimer une seule tâche :
  - Faites glisser l'action vers la gauche.
  - **Supprimer**
  - **Sauvegarder**
- Supprimer un scénario complet :
  - **Supprimer**  
(Bord d'écran inférieur)
  - **OK**

### Gestion des scènes



■ Onglet  **Smart** :

Onglet **Exécuter** :

- Tapez sur **...** (au-dessous de .
- Tapez sur  **Gestion des scènes**.



(iOS)

- Modifier l'ordre d'affichage :  
Tapez sur . En même temps, faire glisser le scénario vers la position souhaitée dans la liste.
- Supprimer le scénario :
  - Tapez sur  et ensuite **Supprimer**.
  - **OK**
  - **Terminé**

## ● Automatisation

 Exécution sous certaines conditions d'actions à certains moments de la journée grâce à vos appareils **smart Home**.

### Réglages

■ Onglet **Automatisation** :

- Tapez sur .

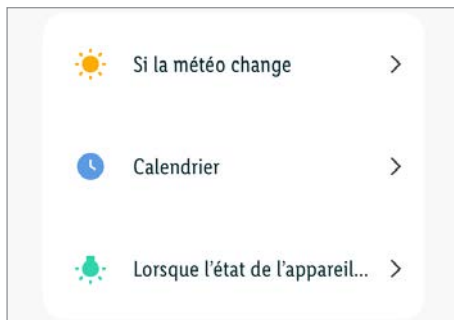

(iOS)

 Configurez les conditions avant de régler les actions (tâches) que le produit doit exécuter.

Des conditions ne peuvent être ajoutées qu'après coup, que si l'une a déjà été configurée.

Si vous ne réglez pas de conditions mais à la place vous tapez sur **Tapez ici pour exécuter la tâche**, l'action (Tâche) est sauvegardée en tant que scénario sous l'onglet **Exécuter**. Dans ce cas, l'action (tâche) ne peut être activée que manuellement en cliquant (voir « Exécuter »).

## 2. Ajouter des conditions

### Si le temps change

#### - **Température**

Facultatif : Sélectionner le lieu.

Sélectionner :

▪ **plus petit que**

▪ **est pareil**

▪ **plus grand que**

Régler la température.

**Suivant**

#### - **Humidité**

Facultatif : Sélectionner le lieu.

Sélectionner :

▪ **Sec**

(de 0 à 40 %)

▪ **Confortable**

(de 40 à 70 %)

▪ **Humide**

(de 70 à 100 %)

#### - **Suivant**

#### - **Météo**

Facultatif : Sélectionner le lieu.

Sélectionner :

▪ **Ensoleillé**

▪ **Nuageux**

▪ **Pluie**

▪ **Neige**

▪ **Brouillard**

**Suivant**

#### - **Lever/coucher du soleil**

Facultatif : Sélectionner le lieu.

Sélectionner :

▪ **Lever du soleil**

▪ **Coucher du soleil**

#### - **Suivant**

#### - **Vitesse du vent**

Facultatif : Sélectionner le lieu.

Sélectionner :

▪ **plus petit que**

▪ **est pareil**

▪ **plus grand que**

Régler la vitesse du vent.

**Suivant**

#### - **Calendrier**

#### - **Répéter** :

Sélectionner le(s) jour(s) de la semaine.

#### - **<**

- Régler l'heure d'exécution.

#### - **Suivant**

### Si l'état de l'appareil change

- Sélectionner l'appareil **smart Home**.

- Sélectionner une fonction.

## 3. Ajouter une action (tâche)

- ① Réglez le retard avant de définir la/les fonction(s) de l'appareil. Le retard ne doit pas être la dernière entrée dans la liste de tâches. Si la/les fonction(s) de l'appareil doit/doivent être réalisée(s) directement après la réalisation de la/des condition(s), ignorez le point du menu **Retard**.

#### **Retard** :

- Facultatif. Régler les heures, minutes et secondes pour effectuer l'exécution retardée des fonctions sélectionnées après avoir réalisé la/les condition(s).

**Suivant**

#### **Faire fonctionner l'appareil** :

- Sélectionner l'appareil **smart Home**.

- Sélectionner et régler la fonction.

#### - **Sauvegarder**

#### - **Suivant**

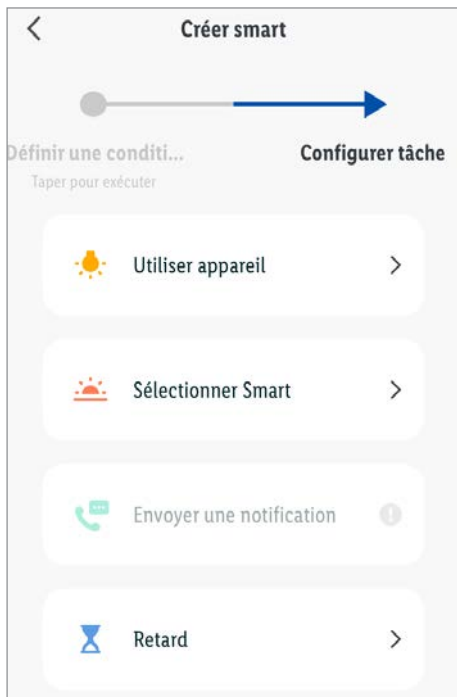

(iOS)

### Sélectionner Smart :

- **Ajouter un scénario** : Sélectionner un scénario (disponible uniquement si un scénario a été précédemment créé, voir « Exécuter »).

### Suivant

- **Activer ou désactiver l'automatisation** : Sélectionner une action automatique (disponible uniquement si une action automatique a été précédemment créée).

### Suivant

### Envoyer une notification :

- Sélectionner la méthode de notification.

### Suivant

4. Ajouter des conditions (états) ou des tâches :

### État +

- Voir « Ajouter des conditions »

### Tâche +

- Voir « Ajouter une action (tâche) »

5. Sélectionner le type de conditions sous

### État :

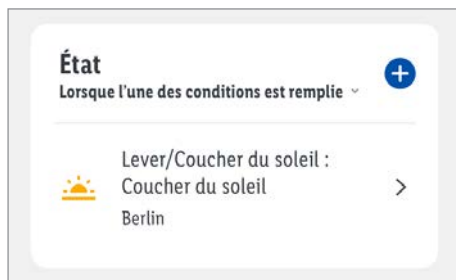

(iOS)

### - Toutes les conditions sont remplies

### - Une condition est remplie

6. Tapez sur **Nom**.

- Facultatif. Éditer les noms.

### - Sauvegarder

7. Tapez sur **Style**.

- Facultatif. Sélectionner des couleur et image.

8. Tapez sur **Validité des options des segments de durée**.

- Sélectionner le lieu.

### - OK

- Sélectionner :

### ▪ Toute la journée

### ▪ Jour

### ▪ Nuit

### ▪ Ajuster

(Définir le démarrage et la fin et valider avec **OK**)

- **Répéter** : Sélectionner le(s) jour(s) de la semaine.

- **<**
- **Suivant**

## 9. Sauvegarder

10. Sélectionner si l'action automatique qui vient d'être créée doit être activée directement ou doit d'abord rester désactivée.

- Activé : **Oui**
- Désactivé : **Non**

## Activer/désactiver

- Onglet **Smart** :

Onglet **Automatisation** :

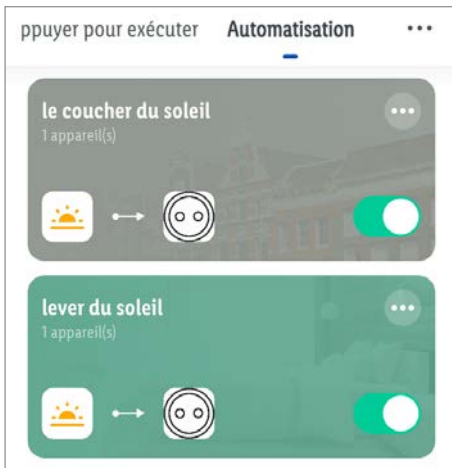

(iOS)

- : Activé
- : Désactivé

## Editer/Supprimer

- Onglet **Smart** :

Onglet **Automatisation** :

1. Tapez sur **...** dans le champ de l'action automatique.
2. **Éditer** : Tapez sur état, tâche, nom, style ou validité du segment de la durée et appliquer les modifications.

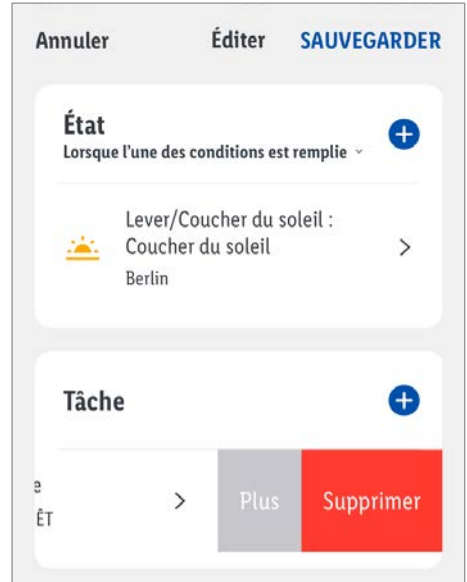

(iOS)

3. Supprimer une seule condition ou tâche :
  - Faire glisser la condition ou tâche vers la gauche.
  - **Supprimer**
  - **Sauvegarder**





4. Modifier l'ordre d'affichage (tâches uniquement) :
  - Faire glisser la tâche vers la gauche.
  - **Plus**
  - Tapez sur . En même temps, faire glisser la tâche vers la position souhaitée dans la liste.
  - **Terminé**
  - **Sauvegarder**
5. Supprimer l'action automatique complète :
  - **Supprimer** (bord d'écran inférieur)
  - **OK**

### Gestion d'automatisation

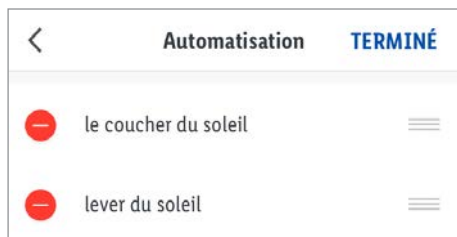
- Onglet  **Smart** :
  - Onglet **Automatisation** :
1. Tapez sur **...** (au-dessous de .
  2. Tapez sur  **Gestion des scènes**.



(iOS)

3. Modifier l'ordre d'affichage :  
Tapez sur . En même temps, faire glisser l'action automatique vers la position souhaitée dans la liste.
4. Supprimer l'action automatique :
  - Tapez sur  et ensuite **Supprimer**.
  - **OK**
  - **Terminé**

### ● Exemple pour des réglages d'automatisation

1. Les éclairages s'allument lorsqu'une personne pénètre dans la zone (mouvement détecté).  
L'éclairage s'éteint automatiquement lorsque la personne quitte la zone (plus aucun mouvement détecté). Pour s'assurer que la personne quitte la zone avec un éclairage suffisant, l'éclairage reste allumé pendant environ 1 minute après le dernier mouvement détecté.

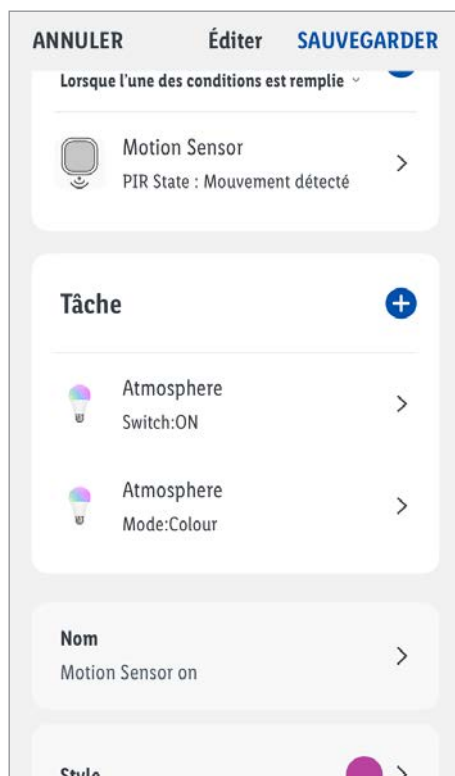

ANNULER Éditer SAUVEGARDER

**État** +  
Lorsque l'une des conditions est remplie

 Détecteur de mouvements  
PIR State : Aucun mouvement >

**Tâche** +

 Atmosphère  
Switch:OFF >

**Nom**  
If Détecteur de mouvements PIR State :  
No Movement,Time-lapse 5min... >

**Style** ● >

Dupont +

Contrôle rapide Automatisation ⋮

**If Détecteur de mouvements PIR** ⋮  
State : No Movement,Time-lapse...  
2 tasks

 →   ●

**If Détecteur de mouvements PIR** ⋮  
State : Movement Detected,"Atm...  
2 tasks

 →   ●

- L'éclairage s'allume lorsqu'une personne pénètre dans la zone de détection (mouvement détecté).

L'éclairage reste allumé environ 5 minutes après le dernier mouvement détecté puis s'éteint automatiquement.

ANNULER Réglages intelligents

 Détecteur de mouvements  
PIR State : Mouvement détecté >

**Tâche** +

 Atmosphère  
Switch:ON >

 Atmosphère  
Mode:Colour >

 Retard  
5min >



 Atmosphère  
Switch:OFF >

**SAUVEGARDER**

- ⓘ Détecteur de mouvements nécessaire (Disponible séparément : Veuillez consulter le site web Lidl pour d'autres informations)

## ● Réinitialiser la passerelle domotique manuellement (Reset)

Moyens auxiliaires :  24

1. Maintenir **RESET**  appuyé pendant  $\geq 5$  s.
  2. **Status**  s'allume en permanence = réinitialisation terminée.
-  Cette fonction réinitialise uniquement les données qui sont sauvegardées localement dans le produit. Si vous souhaitez également réinitialiser la mémoire cloud, effectuez une réinitialisation via l'application (voir « Autres fonctions », **Séparer et supprimer toutes les données**).

## ● Synchronisation avec Apple HomeKit



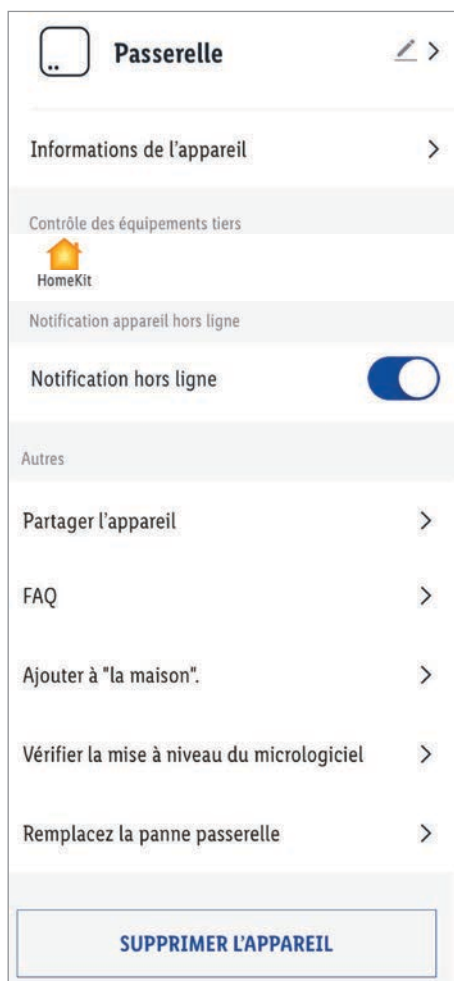



- Si le produit et l'appareil portable sont connectés au même réseau, vous pouvez ajouter et commander le produit grâce à l'application Apple Home. Seulement les appareils prenant en charge HomeKit proposent cette option.
- Pour plus d'informations sur l'utilisation de HomeKit, tapez sur  **Commande des fournisseurs tiers**. Suivez les instructions de l'application.





## **❗ REMARQUES :**

- Pour commander ces accessoires compatibles HomeKit, nous vous recommandons d'utiliser la dernière version d'iOS ou d'iPadOS.
- La technologie Apple HomeKit propose un moyen simple et sécurisé de commander les accessoires compatibles HomeKit via l'application Apple Home ou Siri sur votre iPhone, iPad, Apple Watch, HomePod ou Mac. Après avoir installé votre passerelle et les autres accessoires, configurez-les en quelques étapes simples à l'aide de l'application Apple Home. Vous pouvez même créer vos propres scénarios personnalisés pour commander votre domotique. Par exemple, vous pouvez créer un scénario où un simple click du doigt ou une commande sur Siri éteint la lumière, verrouille la porte, ferme la porte du garage et règle le thermostat à la température souhaitée.

## ● Signaux à LED

LED	Signification
Status 14	 <p>Le produit n'a pas encore été activé.</p>
	 <p>Le produit a été ajouté à un compte d'utilisateur d'application. Le produit n'est pas alimenté en courant.</p>
	 <p>Le produit a été rétabli dans sa configuration d'origine.</p>
	 <p>Le produit est déjà prêt au couplage après une réinitialisation.</p>
LAN 15	 <p>Le câble de secteur 20 est raccordé</p>
	 <p>Le câble de secteur 20 n'est pas raccordé. Le produit n'est pas alimenté en courant.</p>
	 <p>Les données sont transmises.</p>

### Explication des symboles

	LED éteinte		LED allumée		LED clignote
---	-------------	--	-------------	--	--------------





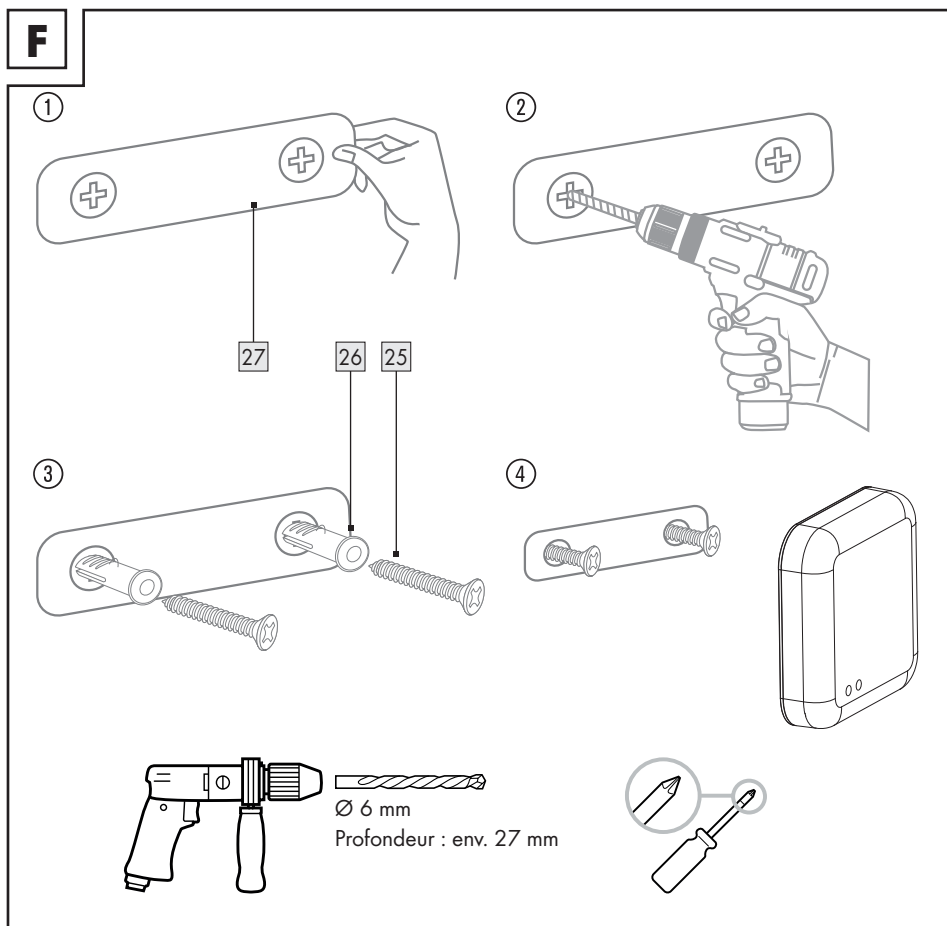

## ● Facultatif – montage mural (passerelle domotique)

⚠ **AVERTISSEMENT ! Risque d'électrocution !** Veillez à ne pas percer des canalisations ou fils passant sous la surface d'installation. Utilisez un détecteur de tension/métal.



- Retirez le film protecteur du ruban adhésif au dos du gabarit de montage **27**.
- Collez le gabarit de montage **27** à l'endroit souhaité.
- Perforez 2 trous aux positions marquées.
- Placez les chevilles **26** dans les trous et vissez les vis **25**.
- Accrochez la passerelle domotique aux vis.

## ● Dépannage

Problème	Cause	Solution
La passerelle domotique ne peut pas être commandée.	Aucune connexion au réseau.	→ Onglet  <b>Moi</b> → <b>Centre d'aide</b> → Tapez votre question dans le champ de recherche afin de chercher une réponse à votre problème. ou : Vérifiez le câble de secteur  .
	L'appareil portable et la passerelle domotique ne sont pas sur le même réseau WLAN.	Mettez l'appareil portable et la passerelle domotique sur le même réseau WLAN.
Les fonctions de l'application ne sont pas identiques à cette notice.	Les versions plus anciennes du logiciel peuvent présenter des limitations fonctionnelles. Des versions plus récentes du logiciel peuvent apporter des améliorations.	Consultez le centre d'aide de l'application : → Onglet  <b>Moi</b> → <b>Centre d'aide</b>
Le sous-périphérique ne peut pas être installé.	Le sous-périphérique n'est pas automatiquement détecté par la passerelle domotique. La version du logiciel de l'appareil portable est inférieure à celle décrite ici.	Lire le mode d'emploi du sous-périphérique. Appuyer sur  sur l'écran d'accueil et sélectionner le sous-périphérique dans la liste (selon les cas, le sous-périphérique devra éventuellement être réinitialisé aux réglages par défaut). Installer le sous-périphérique avec un appareil portable doté d'une version plus récente du logiciel.
Les composants de l'appareil portable ne peuvent pas être commandés.	Composants non approuvés par l'appareil portable.	Autoriser la passerelle domotique à accéder au microphone, à la caméra et à d'autres services dans les réglages de l'appareil portable.
La mise à jour du firmware a échoué.	Le réseau est surchargé.	Relancez la mise à jour du firmware.  Seulement Android : Tapez sur <b>Vérifier les mises à jour</b> pour obtenir la dernière mise à jour de l'application et du micrologiciel (firmware).  Si <b>Aucune mise à jour</b> s'affiche, l'application et le micrologiciel sont à jour.

Problème	Cause	Solution
Le sous-périphérique ne peut pas être commandé.	La distance entre la passerelle domotique et le sous-périphérique est trop grande.	Réduire la distance entre la passerelle domotique et le sous-périphérique.
	Parois ou obstacles entre la passerelle domotique et le sous-périphérique.	Activer/allumer/dégager le sous-périphérique.
	Pile(s) du sous-périphérique vide(s).	Remplacement de la/des pile(s).
	Le sous-périphérique n'est pas raccordé au réseau électrique.	Brancher le sous-périphérique sur une prise de courant.
	<b>Appareil hors ligne</b> : Sous-périphérique éteint.	Sous-périphérique allumé.

## ● Glossaire

Ethernet	La méthode la plus courante pour accéder à un réseau local (LAN). Norme IEEE : 802.3
IoT	« Internet of Things » (Internet des objets) est un terme générique désignant les technologies qui rendent possible l'interconnexion des objets physiques et virtuels et permettent de les laisser collaborer les uns avec les autres par le biais des technologies de l'information et de la communication.
LAN	Local Area Network (réseau local)
LED	Diode électroluminescente. Un dispositif semi-conducteur qui sous tension produit de la lumière.
RJ45	Registered Jack (prise standardisée). Les raccordements de type RJ45 sont utilisés dans les appareils/périphériques Ethernet.
Wi-Fi	Technologie pour des réseaux locaux sans fil/Wi-Fi. Norme IEEE : 802.11
ZigBee	Le protocole de communication ZigBee est prévu pour des applications de transmission de données sans fil à courte portée et à faibles débits (exemple : Automatisation de la maison). Norme IEEE : 802.15.4



## Installer et utiliser les ampoules RVB/la télécommande

### ● Mise en service (télécommande)

- Avant la première utilisation, enlevez la languette d'isolation du compartiment de la pile [11].

### ● Facultatif – monter la fixation murale (télécommande)

- ① Il existe 2 façons de monter la fixation murale [5] de la télécommande [2].

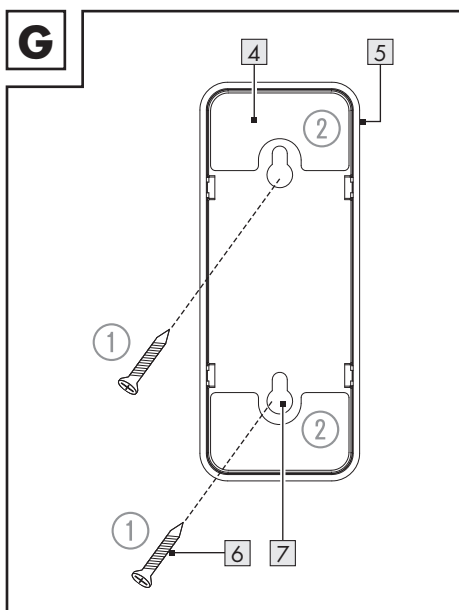

### ● Avec vis

(III. G ①)

**⚠ AVERTISSEMENT ! Risque d'électrocution !** Veillez à ne pas perforez des canalisations ou conduites passant sous la surface d'installation. Utilisez un détecteur de tension/métal.

1. Utilisez le gabarit de montage [13] pour marquer la position des trous à percer.
2. Marquez la position des 2 trous à percer sur le mur.
3. Percez les trous.  
Ø : env. 5 mm  
Profondeur : env. 24 mm
4. Insérez maintenant les chevilles [6] dans les trous percés. Si nécessaire, utilisez un marteau.
5. Vissez les vis [6] dans les chevilles [6].
6. Suspendez la fixation murale [5] sur les vis [6].

### ● Avec du ruban adhésif

(III. G ②)

① La surface de montage doit être propre, sans graisse et sèche. Sinon, l'adhérence du ruban adhésif double-face [4] peut être limitée.

1. Enlevez le film de protection du ruban adhésif [4].
2. Posez le ruban adhésif [4] au dos de la fixation murale [5].
3. Enlevez le film de protection de l'autre côté du ruban adhésif [4].
4. Positionnez la fixation murale [5] à l'endroit souhaité.

## ● Coupler les ampoules RVB et l'appareil portable

### Préparation

1. Interrupteur de l'éclairage sur arrêt.
2. Tourner les ampoules RVB **1** dans les douilles.
3. Interrupteur sur marche.  
Les ampoules RVB **1** clignotent lentement.
4. Prêt pour le couplage.
5. Ouvrir l'application **Lidl Home**.



6. Onglet **Chez moi** :

Tapez sur (ajouter d'autres appareils).

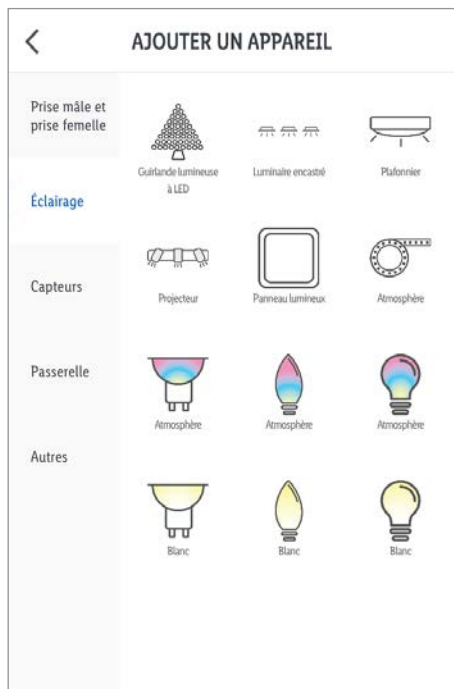

7. Sélectionner

la catégorie :

**Éclairage**

8. Sélectionner : Ampoule RVB

- iOS :

**Atmosphère**

- Android :

**Atmosphère**

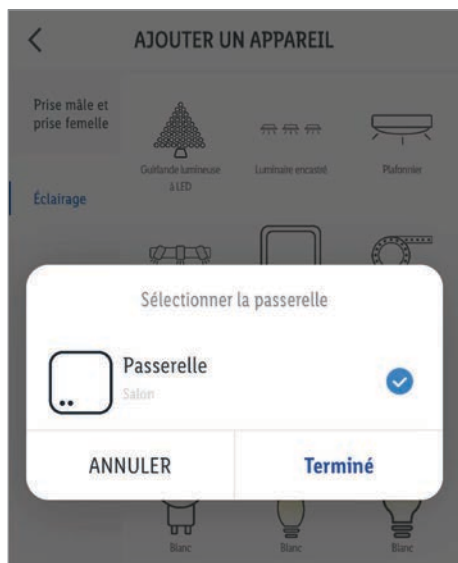

9. Sélectionner la passerelle.

❗ Nécessaire uniquement si vous disposez de 2 passerelles ou plus.

10. Suivre les instructions de l'application.

11. La connexion est établie.

12. Nommer le produit : Tapez sur ✎ et saisissez le nom.

13. Tapez sur une pièce, afin de déterminer l'emplacement du produit (la pièce sélectionnée est marquée en gris).

❗ Si plus d'un produit doit être connecté : Vous pouvez renommer le produit et définir son emplacement.

14. Tapez sur **Terminé**.

15. Couplage terminé.

16. Passer à l'écran d'accueil :

Tapez sur ◀.

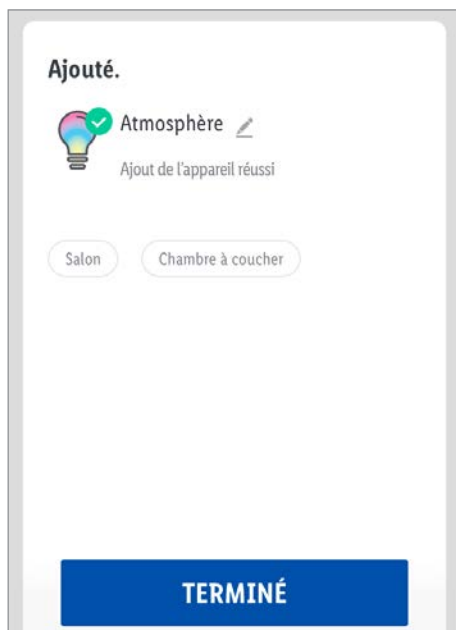

## ● Créer un groupe de produits

1. Ouvrir l'application **Lidl Home**.

2. Onglet 🏠 **Chez moi** :

Tapez sur l'une des ampoules LED raccordées.

3. Tapez sur ✎ (en haut à droite).

4. Tapez sur **Créer un groupe**.



5. Sélectionnez l'appareil.

6. Tapez sur **Valider**.



7. Entrez le nom du groupe.

8. Tapez sur **Sauvegarder**.

## ● Supprimer un groupe de produits

1. Ouvrir l'application **Lidl Home**.
2. Onglet  **Chez moi** :  
Tapez sur le groupe à supprimer.
3. Tapez sur  (en haut à droite).
4. Tapez sur **Fermer un groupe**.
5. Tapez sur **Valider**.

## ● Coupler la télécommande et l'appareil portable

1. Desserrer la vis et retirer le couvercle du compartiment de la pile . Retirer la languette de protection du compartiment de la pile . Remettre le couvercle du compartiment de la pile et fixez-le avec la vis.
2. Prêt pour le couplage.
3. Ouvrir l'application **Lidl Home**.



4. Onglet  **Chez moi** :

Tapez sur  (ajouter d'autres appareils).





5. Sélectionner la catégorie : **Divers**
6. Sélectionner : Télécommande
  - iOS : **Télécommande**
  - Android : **Télécommande**

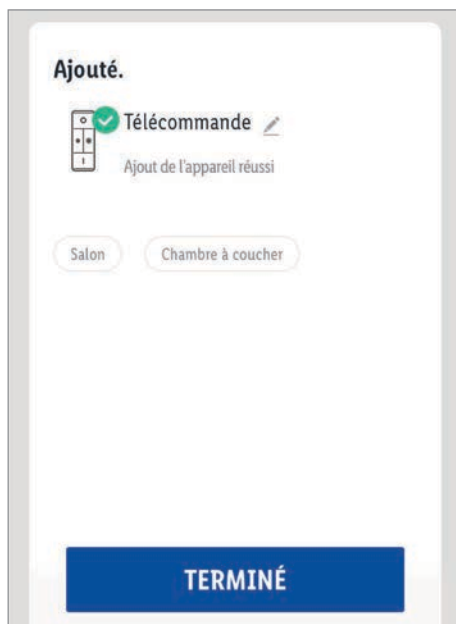

7. Sélectionner la passerelle.
- ① Nécessaire uniquement si vous disposez de 2 passerelles ou plus.
8. Suivre les instructions de l'application.
9. Connexion établie.



10. Nommer le produit : Tapez sur  et saisissez le nom.
11. Tapez sur une pièce, afin de déterminer l'emplacement du produit (la pièce sélectionnée est marquée en gris).
12. Tapez sur **Terminé**.
13. Couplage terminé.
14. Passer à l'écran d'accueil : Tapez sur .

## ● Découpler l'ampoule RVB/la télécommande de l'appareil portable

1. Ouvrir l'application **Lidl Home**.

2. Onglet  **Chez moi** :

Sélectionner :

- **Passerelle ZigBee**

- **Atmosphère**

ou

- **Télécommande**

3. Tapez sur .

4. Tapez sur **Supprimer l'appareil**.

Sélectionner :

- **Séparer**

ou

- **Séparer et supprimer toutes les données**

(→ « Autres fonctions »).

5. Tapez sur **Valider**.

## ● Allumer/éteindre



1. Tapez sur .

## ● Réglages

### ● Température de la couleur / luminosité (blanc)

Onglet **Blanc** :

1. Ajustez les valeurs avec les 2 curseurs.

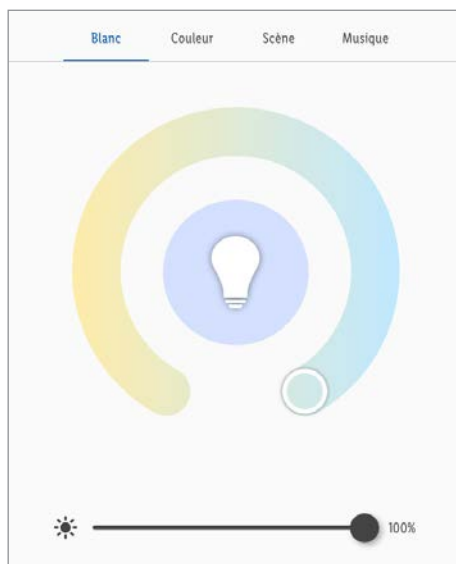

 : Température de la couleur (blanc chaud à blanc froid)

 : Luminosité (1 à 100 %)

## ● Réglages de la couleur

Onglet **Couleur** :

1. Ajustez les valeurs avec les 3 curseurs.



 : Teinte

 : Luminosité (1 à 100 %)







 : Contraste de couleurs (0 à 100 %)

## ● Scénarios de lumière

Onglet **Scène** :

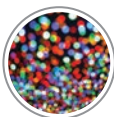

1. Sélectionner un des scénarios de lumière prééglés :





Nom	Réglage		
	Luminosité	Temp.	Couleur
 <b>Nuit</b>	faible	chaud	-
 <b>Lecture</b>	fort	blanc neutre	-
 <b>Travaux</b>	fort	froid	-
 <b>Loisirs</b>	moyen	blanc neutre	-
 <b>Doux</b>	fort	-	Vert
 <b>Multicolore</b>	fort	-	Changement de couleur
 <b>Merveilleux</b>	fort	-	Changement de couleur

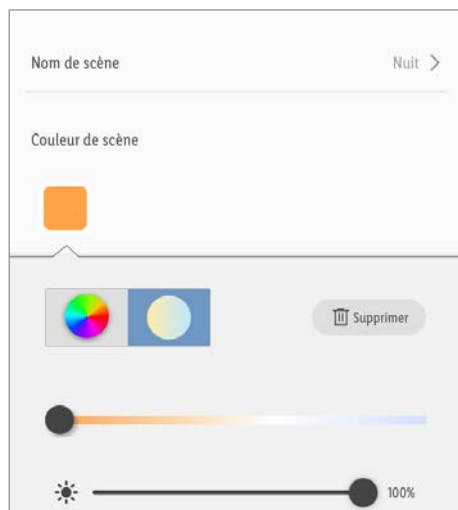

## Réglage des scénarios de lumière

1. Tapez sur l'un des logos de scène.  
par ex. : 
  2. Tapez sur **Éditer**.
  3. Tapez sur la photo standard, pour la remplacer par une autre.  
Sélectionner :
    - **Prendre une photo**  
(Prendre une photo)
    - **Sélectionner dans le répertoire**  
(Sélectionner dans l'archive des photos)  
ou
    - **Annuler**  
(Annuler le remplacement de la photo)
- i** L'autorisation pour l'accès de l'application à l'appareil photo et aux archives photo est nécessaire.
4. **Nom de scène** : Donnez un nom à un scénario de lumière.
  5. Onglet **Couleur de scène** :  
Tapez sur  et réglez les valeurs grâce au curseur.



 : Lumière de couleur vive

 : Lumière blanche

 : Luminosité

 : Contraste de couleurs (lumière de couleur vive)

6. **Mode clignotant couleur** : Sélectionnez un mode de clignotement.



**Fixe** = Lumière fixe

**Clignoter** = \* Lumière clignotante

**Respirer** = \* Lumière palpitante

**Terminé** = Valider la sélection

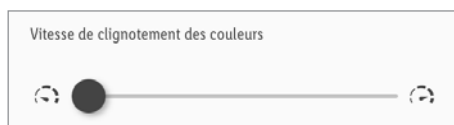

- \* **Vitesse de clignotement des couleurs** : Réglez la vitesse de clignotement grâce au curseur.

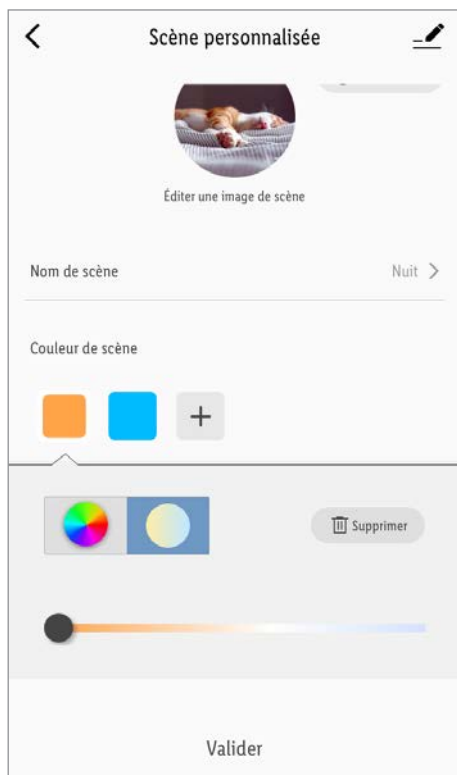

7. **Couleur de scène** :  
Ajouter d'autres couleurs : Tapez sur **+**.  
Supprimer des couleurs : Tapez sur **■**.  
Tapez sur **Supprimer**.
8. **Réinitialiser** : Réinitialisez les réglages du scénario de lumière choisi.
9. **Valider** : Appliquez les réglages.

## ● Musique

■ Onglet **Musique** :

1. Tapez sur **Musique**. Le réglage est activé.

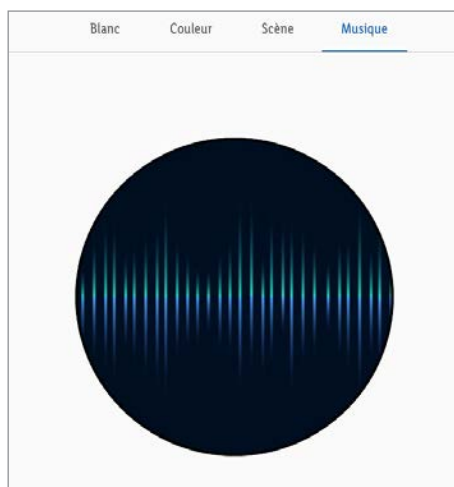

2. Le produit se synchronise (via le microphone de l'appareil portable) avec la musique ambiante.
  3. La couleur et la luminosité changent en fonction du signal audio.
- ❗ L'autorisation pour l'accès de l'application au microphone est nécessaire.

## ● Réglages de durée

### ● Compte à rebours

- ① Allumer/éteindre automatiquement le produit après un compte à rebours (cette fonction n'est disponible que pour un seul produit).



1. Tapez sur **Temps restant**.

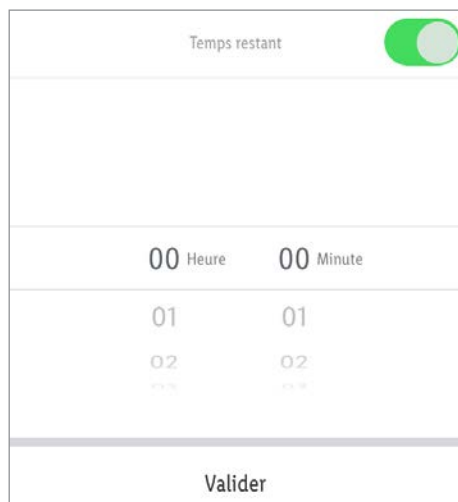

2. Réglez la durée avec **Heure** (00 à 11) et **Minute** (00 à 59).
3. Tapez sur **Valider**.
4. Le temps restant est indiqué en bas à gauche.
5. Arrêter le compte à rebours avant expiration :  
Tapez sur le temps restant.  
Tapez sur .  
Le compte à rebours est désactivé.  
Tapez sur **Valider**.

## ● Calendrier

- ① Allumer/éteindre le produit automatiquement en fonction d'un calendrier défini par l'utilisateur.



1. Tapez sur **Calendrier**.

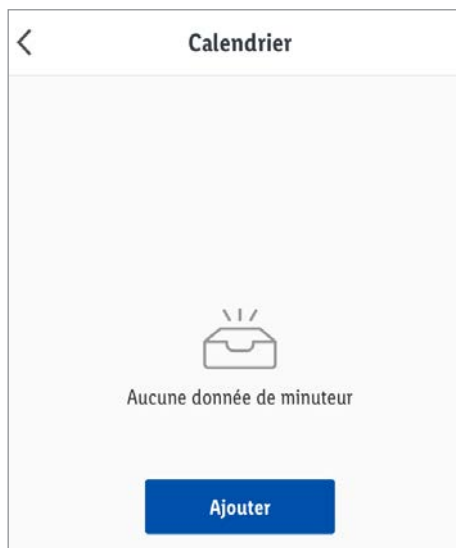

2. Tapez sur **Insérer**.

< Ajouter un planning SAUVEGARDER

08	48
09	49
10	50
<b>11</b>	<b>51</b>
12	52
13	53
14	54

Répéter Une fois >

Remarque >

Notification

Commutation MARCHÉ >

3. Réglez l'heure.

4. Facultatif : Tapez sur **Répéter**.

< Répéter

Exécuter une fois par défaut si rien n'est sélectionné

Lundi ✓

Mardi ✓

Sélectionner le(s) jour(s) de la semaine.

✓ = Jours de la semaine sélectionnés

Annuler la sélection : Tapez à nouveau sur le jour de la semaine.

Sélection terminée : Tapez sur <.

5. Tapez sur **Remarque**.

Vos notes pour ce calendrier.

Tapez sur **Sauvegarder**.

6. **Notification** : Tapez sur  pour activer la fonction.

7. Tapez sur **Commuter**.

Sélectionner :

- **Marche**

ou

- **Arrêt**

Sélection terminée :

- iOS :

Tapez sur <.

- Android :

Tapez sur **Terminé**.

8. Tapez sur **Sauvegarder**.

L'action est ajoutée au calendrier.

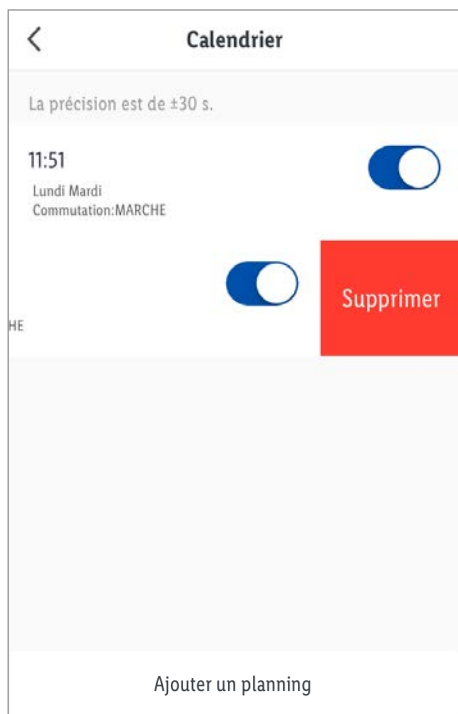

1. Désactiver l'action : Tapez sur .
2. Supprimer l'action :
  - iOS : Faites glisser l'action vers la gauche.
  - Android : Tapez et maintenez.
 Tapez sur **Supprimer**.
3. En cas de besoin, ajoutez d'autres actions.

## ● **Autres fonctions**

1. Tapez sur  (en haut à droite).

Sélectionner :

- **Atmosphère**
- **Télécommande**



2. Tapez sur  >.

Sélectionner :

- **Symbole** :
  - \* **Prendre une photo**
  - ou
  - \* **Sélectionner dans un album**
- **Nom** : Renommer le produit.
- **Emplacement** : Assigner un produit à une pièce.
- \*  L'autorisation pour l'accès de l'application à l'appareil photo et aux archives photo est nécessaire.

### 3. **Commande des fournisseurs tiers** :

Pour configurer la commande des fournisseurs tiers, appuyez sur l'icône correspondante et suivez les instructions de l'application.

Google Assistant : Commandez votre appareil connecté avec Google Home.

Exemple : Commandes disponibles pour une lampe dans une chambre :

- Allumez/éteignez la lumière.
- Réglez la lumière sur une luminosité souhaitée.
- Rendre plus lumineux.

Régler la couleur de la lumière (cette commande n'est disponible que pour les ampoules qui changent de couleur).

- i** Google Assistant n'est pas disponible dans certaines langues et certains pays.

#### **Description complète de toutes les**

**fonctionnalités avancées** : Installer et utiliser la → passerelle domotique et l'application : Autres fonctions.



### ● **Réinitialiser l'ampoule RVB/la télécommande manuellement (Reset)**

#### ● **Ampoule RVB**

1. Allumer/éteindre 3 fois l'interrupteur.
2. Interrupteur sur marche.

L'ampoule clignote lentement = réinitialisation réussie.

#### ● **Télécommande**

1. Maintenir enfoncées les touches  et  pendant 5 s.
2. LED clignotante = Réinitialisation réussie.

- i** Cette fonction réinitialise uniquement les données qui sont sauvegardées localement dans le produit. Si vous souhaitez également réinitialiser la mémoire cloud, effectuez une réinitialisation via l'application (voir « Autres fonctions », **Séparer et supprimer toutes les données**).

- i** Si le produit a été précédemment couplé à la télécommande (sans passerelle/application) : Découpler le produit = voir « Découplage de la télécommande et des ampoules (sans passerelle/application) ».

### ● **Télécommande**

#### ● **Fonctions des touches**

Touche	Fonction
	Marche
	Commuter la température de la couleur :
	- blanc chaud
	- blanc chaud moyen
	- blanc froid moyen
	- blanc froid
	Arrêt
	Diminuer la luminosité
	Augmenter la luminosité



## ● Couplage de la télécommande avec ampoules RVB (sans passerelle domotique/ application)



### ❗ REMARQUES :

- Si vous avez déjà couplé les ampoules RVB avec la passerelle domotique, réinitialisez les ampoules RVB (voir « Réinitialisation manuelle (Reset) »).
- Vous pouvez commander de manière synchrone jusqu'à 30 ampoules RVB avec la télécommande.
- Une ampoule RVB ne peut pas être couplée à plusieurs télécommandes.
- Une seule ampoule RVB peut être couplée par processus. Répétez le processus de couplage pour toutes les autres ampoules RVB.

1. Retirer la languette de protection du compartiment de la pile [1].
2. Interrupteur de l'éclairage sur arrêt.
3. Tourner l'ampoule RVB [1] dans la douille.
4. Interrupteur sur marche.  
L'ampoule RVB [1] clignote lentement.
5. Attendre 3 minutes jusqu'à ce que l'ampoule RVB [1] reste allumée.
6. Maintenir la télécommande [2] près de l'ampoule RVB [1] (distance max. : 1,5 m).
7. Maintenir enfoncée la touche | [9] pendant 3 s.  
La LED clignote.
8. Lors d'un couplage réussi, la LED s'allume pendant env. 2 s.  
L'ampoule RVB [1] clignote 3 fois.

## ● Couplage de la télécommande avec ampoules RVB (via passerelle domotique/ application)

- ❗ REMARQUE : Seulement des produits uniques peuvent être attribués à la télécommande.

1. Onglet  **Chez moi** :  
Sélectionnez la **Télécommande**.
2. Sélectionner .
3. Suivre les instructions de l'application. Maintenir les touches \* [10] et \* [8] enfoncées. La LED clignote. Tapez sur **Valider**.
4. **Créer un groupe** :

Ajoutez des produits à un groupe afin de commander tous les produits du groupe en synchronisation avec la télécommande.



 = appareils sélectionnés.

Tapez sur **Valider**.

Nommer un groupe.

Tapez sur **Sauvegarder**.

5. Le groupe d'ampoules peut maintenant être commandé via la télécommande.

## ● Découplage de la télécommande et des ampoules RVB (sans passerelle domotique/application)

1. Interrupteur sur marche.
2. Maintenir la télécommande **2** près de l'ampoule RVB **1** (distance max. : 1,5 m).
3. Maintenir enfoncée la touche **3** pendant 3 s.

La LED clignote.

4. Lors d'un découplage réussi, la LED s'allume pendant env. 2 s.

L'ampoule RVB **1** clignote 3 fois.

## ● Remplacement de la pile

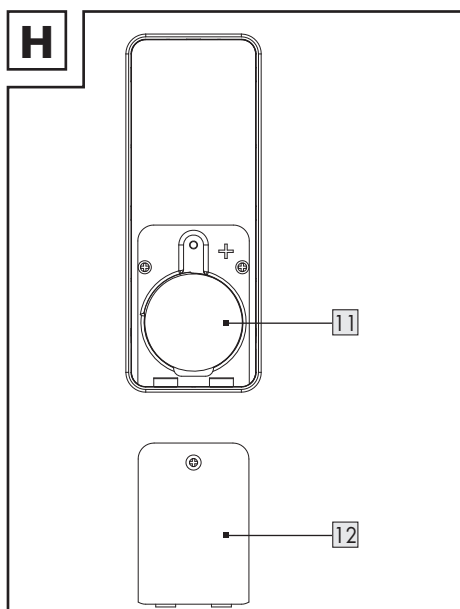

- Retirez le couvercle du compartiment de la pile **12**. Retirez la pile. Insérez une nouvelle pile dans le compartiment de la pile **11**. Le symbole plus (+) de la pile doit être orientée vers l'extérieur. Remplacez le couvercle du compartiment de la pile (ill. H).

## ● Régler/éditer des scènes (via la télécommande)

La touche **9** de la télécommande peut être programmée pour que les scènes soient appelées en appuyant plusieurs fois sur la touche.

1. Ouvrir l'application **Lidl Home**.



2. Onglet **Chez moi** :  
Tapez sur **Télécommande**.
3. Tapez sur la scène à éditer (seulement entre les 2e et 5e pressions de touches).
4. Après avoir édité la scène :
  - Tapez sur **Sauvegarder**
  - Tapez sur **<**



## ● Dépannage

Problème	Cause	Solution
Le produit* ne peut pas être commandé.	Distance trop grande entre la passerelle domotique et le produit.	Repositionner le produit ou la passerelle.
	Parois ou obstacles entre la passerelle domotique et le produit.	
	Interrupteur de l'éclairage sur arrêt.	Interrupteur sur marche.

\* Produit = ampoule RVB ou télécommande

---

## Nettoyage, mise au rebut/recyclage, garantie, déclaration de conformité

---

### ● **Nettoyage et entretien**

#### ● **Nettoyage (généralités)**

##### **⚠ AVERTISSEMENT ! Risque**

**d'électrocution !** Pendant le nettoyage ou le fonctionnement, les pièces électriques du produit ne doivent pas être plongées dans l'eau ou d'autres liquides. Prière de ne pas maintenir le produit sous l'eau courante.

- Nettoyez le produit et ses accessoires avec un chiffon légèrement humide.
- Ne laissez jamais d'eau ou d'autres liquides pénétrer à l'intérieur du produit.
- N'utilisez jamais d'agent abrasif, de solutions agressives ou brosses dures pour le nettoyage.
- Laissez sécher toutes les pièces.

#### ● **Nettoyage (passerelle domotique)**

**⚠ AVERTISSEMENT !** Pendant le nettoyage ou le fonctionnement, les pièces électriques du produit et du bloc d'alimentation USB **[28]** ne doivent pas être plongées dans l'eau ou d'autres liquides. Prière de ne pas maintenir le produit et le bloc d'alimentation USB sous l'eau courante.

- Avant chaque nettoyage, débranchez le bloc d'alimentation USB **[28]** du réseau électrique.
- Nettoyez le produit et ses accessoires avec un chiffon légèrement humide.
- Ne laissez jamais d'eau ou d'autres liquides pénétrer à l'intérieur du produit.
- N'utilisez jamais d'agent abrasif, de solutions agressives ou brosses dures pour le nettoyage.
- Laissez sécher toutes les pièces.

### ● **Nettoyage (ampoules RVB)**

**⚠ AVERTISSEMENT ! Risque d'électrocution !** Avant de changer une ampoule, le nettoyage ou l'entretien : Éteignez le produit. Prière de retirer le fusible ou couper le disjoncteur différentiel dans la boîte à fusibles (position O).

- Laissez le produit refroidir pendant au moins 5 minutes.

### ● **Nettoyage (télécommande)**

- Avant le nettoyage : Enlevez la pile du compartiment de la pile **[11]**.

### ● **Rangement**

- Conservez le produit lorsqu'il n'est pas utilisé dans son emballage d'origine.
- Rangez le produit dans un endroit sec, hors de la portée des enfants.

## ● Mise au rebut

- ❶ Avant de transmettre le produit à un tiers, de le mettre au rebut pour recyclage ou de le retourner au fabricant, assurez-vous que toutes les données du produit et du cloud sont supprimées.

Reportez-vous au chapitre suivant :

« Autres fonctions », rubrique du menu :

### Séparer et supprimer toutes les données

L'emballage se compose de matières recyclables pouvant être mises au rebut dans les déchetteries locales.



Veillez respecter l'identification des matériaux d'emballage pour le tri sélectif, ils sont identifiés avec des abréviations (a) et des chiffres (b) ayant la signification suivante : 1-7 : plastiques / 20-22 : papiers et cartons / 80-98 : matériaux composite.



Le produit et les matériaux d'emballage sont recyclables, mettez-les au rebut séparément pour un meilleur traitement des déchets.

Le logo Triman n'est valable qu'en France.



Votre mairie ou votre municipalité vous renseigneront sur les possibilités de mise au rebut des produits usagés.



Afin de contribuer à la protection de l'environnement, veuillez ne pas jeter votre produit usagé dans les ordures ménagères, mais éliminez-le de manière appropriée. Pour obtenir des renseignements concernant les points de collecte et leurs horaires d'ouverture, vous pouvez contacter votre municipalité.

Les piles / piles rechargeables défectueuses ou usagées doivent être recyclées conformément à la directive 2006/66/CE et ses modifications. Les piles et / ou piles rechargeables et / ou le produit doivent être retournés dans les centres de collecte proposés.



### Pollution de l'environnement par la mise au rebut incorrecte des piles / piles rechargeables !

Les piles / piles rechargeables ne doivent pas être mises au rebut avec les ordures ménagères. Elles peuvent contenir des métaux lourds toxiques et doivent être considérées comme des déchets spéciaux. Les symboles chimiques des métaux lourds sont les suivants : Cd = cadmium, Hg = mercure, Pb = plomb. Pour cette raison, veuillez toujours déposer les piles / piles rechargeables usagées dans les conteneurs de recyclage communaux.

## ● Garantie

### **Article L217-16 du Code de la consommation**

Lorsque l'acheteur demande au vendeur, pendant le cours de la garantie commerciale qui lui a été consentie lors de l'acquisition ou de la réparation d'un bien meuble, une remise en état couverte par la garantie, toute période d'immobilisation d'au moins sept jours vient s'ajouter à la durée de la garantie qui restait à courir. Cette période court à compter de la demande d'intervention de l'acheteur ou de la mise à disposition pour réparation du bien en cause, si cette mise à disposition est postérieure à la demande d'intervention.

Indépendamment de la garantie commerciale souscrite, le vendeur reste tenu des défauts de conformité du bien et des vices rédhibitoires dans les conditions prévues aux articles L217-4 à L217-13 du Code de la consommation et aux articles 1641 à 1648 et 2232 du Code Civil.

### **Article L217-4 du Code de la consommation**

Le vendeur livre un bien conforme au contrat et répond des défauts de conformité existant lors de la délivrance.

Il répond également des défauts de conformité résultant de l'emballage, des instructions de montage ou de l'installation lorsque celle-ci a été mise à sa charge par le contrat ou a été réalisée sous sa responsabilité.

### **Article L217-5 du Code de la consommation**

Le bien est conforme au contrat :

- 1° S'il est propre à l'usage habituellement attendu d'un bien semblable et, le cas échéant :
  - s'il correspond à la description donnée par le vendeur et posséder les qualités que celui-ci a présentées à l'acheteur sous forme d'échantillon ou de modèle ;
  - s'il présente les qualités qu'un acheteur peut légitimement attendre eu égard aux déclarations publiques faites par le vendeur, par le producteur ou par son représentant, notamment dans la publicité ou l'étiquetage ;
- 2° Ou s'il présente les caractéristiques définies d'un commun accord par les parties ou être propre à tout usage spécial recherché par l'acheteur, porté à la connaissance du vendeur et que ce dernier a accepté.

### **Article L217-12 du Code de la consommation**

L'action résultant du défaut de conformité se prescrit par deux ans à compter de la délivrance du bien.

### **Article 1641 du Code civil**

Le vendeur est tenu de la garantie à raison des défauts cachés de la chose vendue qui la rendent impropre à l'usage auquel on la destine, ou qui diminuent tellement cet usage que l'acheteur ne l'aurait pas acquise, ou n'en aurait donné qu'un moindre prix, s'il les avait connus.

## Article 1648 1er alinéa du Code civil

L'action résultant des vices rédhibitoires doit être intentée par l'acquéreur dans un délai de deux ans à compter de la découverte du vice.

Les pièces détachées indispensables à l'utilisation du produit sont disponibles pendant la durée de la garantie du produit.

Le produit a été fabriqué selon des critères de qualité stricts et contrôlé consciencieusement avant sa livraison. En cas de défaillance, vous êtes en droit de retourner ce produit au vendeur. La présente garantie ne constitue pas une restriction de vos droits légaux.

Ce produit bénéficie d'une garantie de 3 ans à compter de sa date d'achat. La durée de garantie débute à la date d'achat. Veuillez conserver le ticket de caisse original. Il fera office de preuve d'achat.

Si un problème matériel ou de fabrication devait survenir dans 3 ans suivant la date d'achat de ce produit, nous assurons à notre discrétion la réparation ou le remplacement du produit sans frais supplémentaires. La garantie prend fin si le produit est endommagé suite à une utilisation inappropriée ou à un entretien défaillant.

La garantie couvre les vices matériels et de fabrication. Cette garantie ne s'étend ni aux pièces du produit soumises à une usure normale (p. ex. des piles) et qui, par conséquent, peuvent être considérées comme des pièces d'usure, ni aux dommages sur des composants fragiles, comme des interrupteurs, des batteries ou des éléments fabriqués en verre.

## ● Faire valoir sa garantie

Pour garantir la rapidité d'exécution de la procédure de garantie, veuillez respecter les indications suivantes :

Veuillez conserver le ticket de caisse et la référence du produit (IAN 379906\_2101) à titre de preuve d'achat pour toute demande.

Le numéro de référence de l'article est indiqué sur la plaque d'identification, gravé sur la page de titre de votre manuel (en bas à gauche) ou sur un autocollant apposé sur la face arrière ou inférieure du produit.

En cas de dysfonctionnement du produit, ou de tout autre défaut, contactez en premier lieu le service après-vente par téléphone ou par e-mail aux coordonnées indiquées ci-dessous.

Vous pouvez alors envoyer franco de port tout produit considéré comme défectueux au service clientèle indiqué, accompagné de la preuve d'achat (ticket de caisse) et d'une description écrite du défaut avec mention de sa date d'apparition.

## ● Service après-vente

### FR Service après-vente France

Tél.: 0800904879

E-Mail: [owim@lidl.fr](mailto:owim@lidl.fr)

### CH Service après-vente Suisse

Tél.: 0800562153

E-Mail: [owim@lidl.ch](mailto:owim@lidl.ch)

### BE Service après-vente Belgique

Tél.: 080071011

Tél.: 80023970 (Luxembourg)

E-Mail: [owim@lidl.be](mailto:owim@lidl.be)

## ● Déclaration de conformité CE simplifiée

Nous, OWIM GmbH & Co. KG,  
Stiftsbergstraße 1, 74167 Neckarsulm,  
ALLEMAGNE, déclarons sous notre seule  
responsabilité que le produit SET DE  
DÉMARRAGE HG08131C / HG07132 /  
HG08376 répond aux directives de l'UE  
2014/53/UE, 2011/65/UE et 2009/125/CE.

Le texte complet de la déclaration de conformité  
CE est disponible à l'adresse Internet suivante :  
[www.owim.com](http://www.owim.com)



**OWIM GmbH & Co. KG**

Stiftsbergstraße 1  
74167 Neckarsulm  
GERMANY

Model No.: HG08131C / HG07132 / HG08376

Version: 09/2021

IAN 379906\_2101

FR

CH

BE