



CRANK & TILT PARASOL / SONNENSCHIRM / PARASOL

GB IE NI MT

CRANK & TILT PARASOL

Assembly and safety advice

DE AT BE CH

SONNENSCHIRM

Montage- und Sicherheitshinweise

FR BE CH

PARASOL

Instructions de montage et consignes de sécurité

NL BE

PARASOL

Montage- en veiligheidsinstructies

IT CH MT

OMBRELLONE

Istruzioni di sicurezza e montaggio

ES

SOMBRILLA

Instrucciones de montaje y de advertencias de seguridad

PT

GUARDA-SOL

Indicações de montagem e segurança

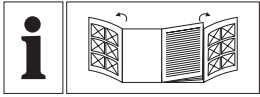

GB/IE/NL/MT	Assembly and safety advice	Page	5
DE/AT/BE/CH	Montage- und Sicherheitshinweise	Seite	7
FR/BE/CH	Instructions de montage et consignes de sécurité	Page	10
NL/BE	Montage- en veiligheidsinstructies	Pagina	13
IT/CH/MT	Istruzioni di sicurezza e montaggio	Pagina	16
ES	Instrucciones de montaje y de advertencias de seguridad	Página	19
PT	Indicações de montagem e segurança	Página	22

- Assembling/disassembling the parasol (See fig. A-F)
- Sonnenschirm auf-/abbauen (siehe Abb. A-F)
- Monter/démonter le parasol (voir ill. A-F)
- Parasol opzetten/inklappen (zie afb. A-F)

- Montaggio/Smontaggio dell'ombrellone (vedere fig. A-F)
- Montar/desmontar la sombrilla (véase fig. A-F)
- Colocar/retirar o guarda-sol (ver imag. A-F)

You need / Sie benötigen / Vous avez besoin de /
 U hebt nodig / È necessario / Usted necesita /
 Vai precisar de:



2



1

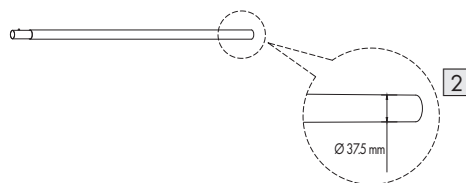

2

A

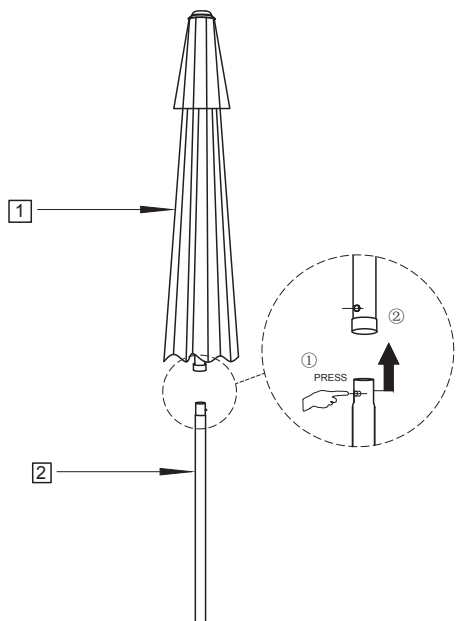

C

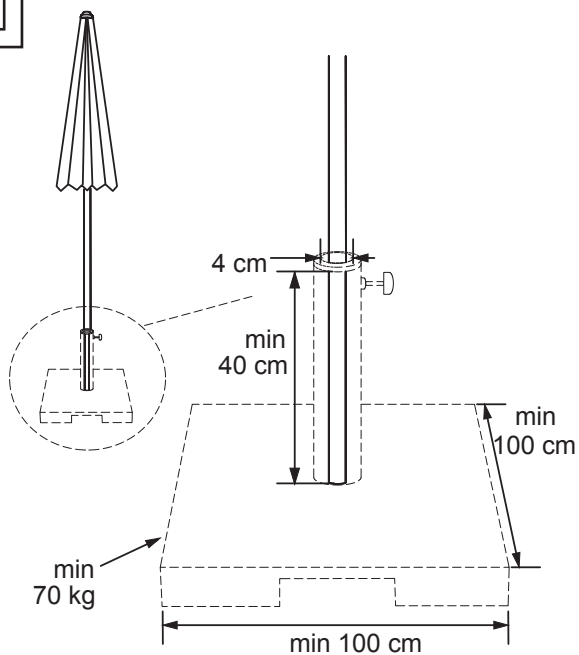

B

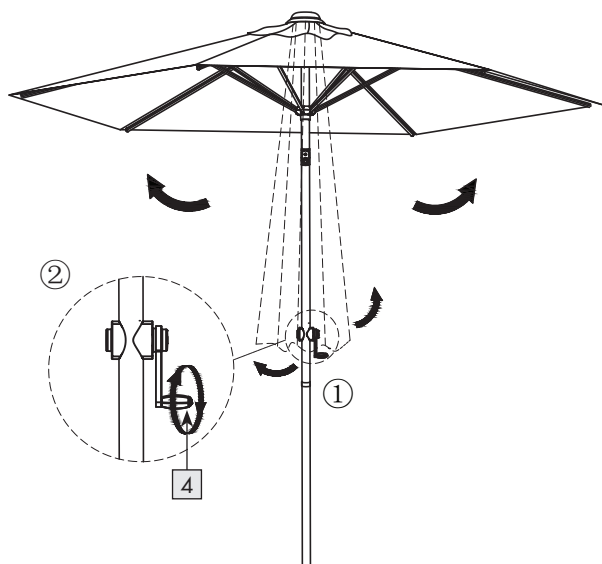

D

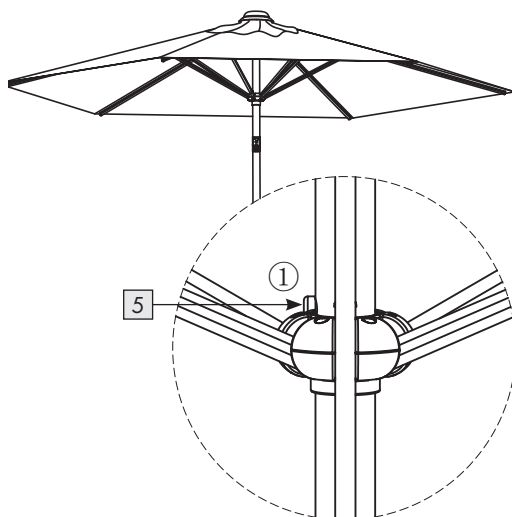

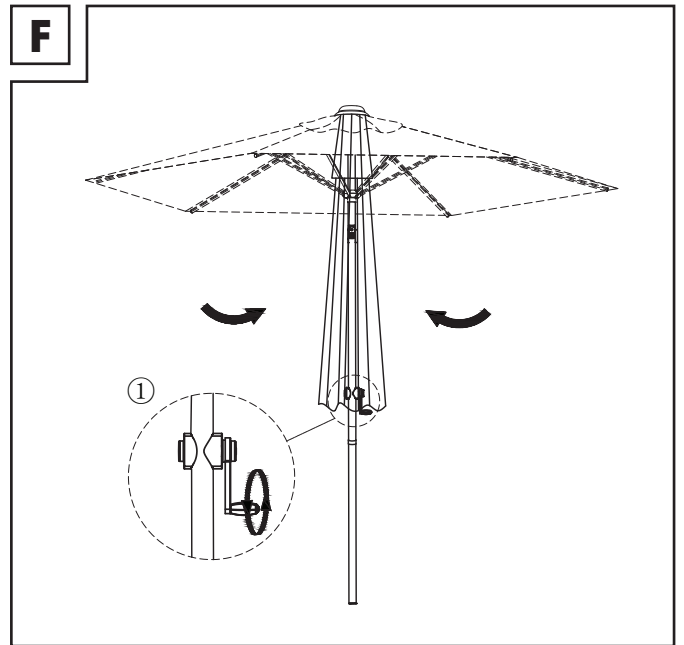
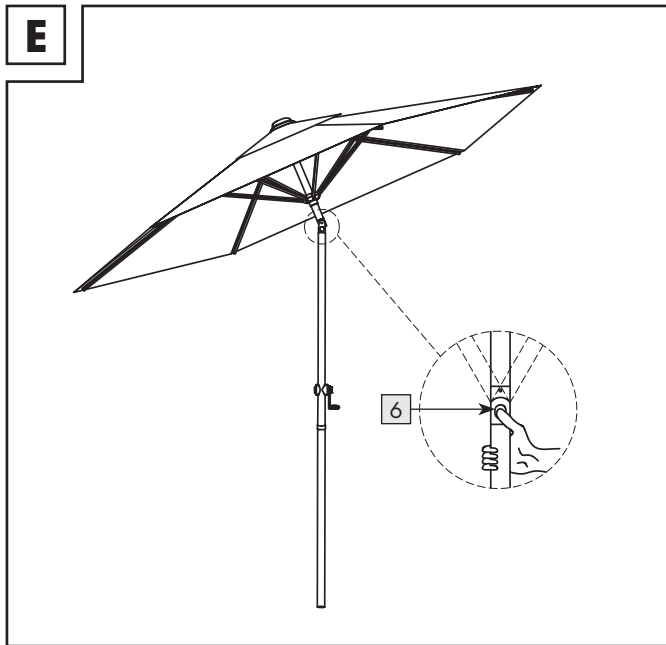

- Removable cover suitable for hand washing (See fig. G-1)
- Abnehmbarer, handwäschegeeigneter Bezug (siehe Abb. G-1)
- Housse amovible pouvant se laver à la main (voir ill. G-1)
- Afneembare, voor handwas geschikte overtrek (zie afb. G-1)
- Copertura rimovibile e lavabile a mano (vedere fig. G-1)
- Funda extraíble y lavable a mano (véase fig. G-1)
- Cobertura removível e lavável à mão (ver imag. G-1)

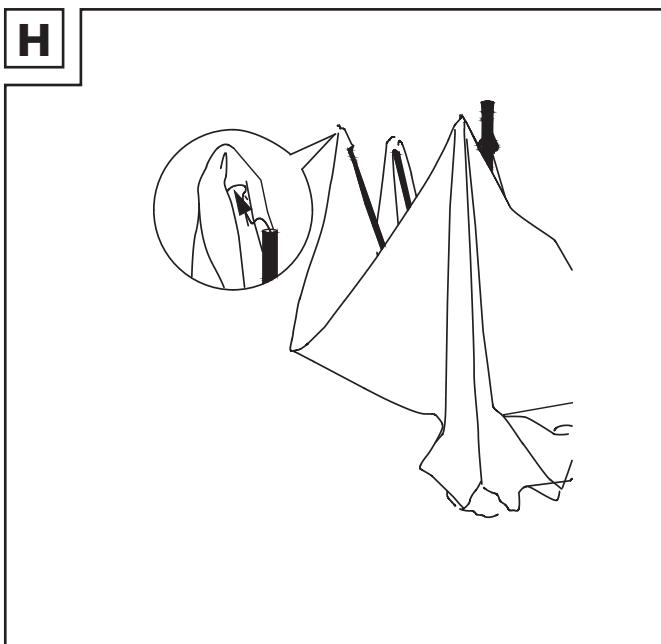
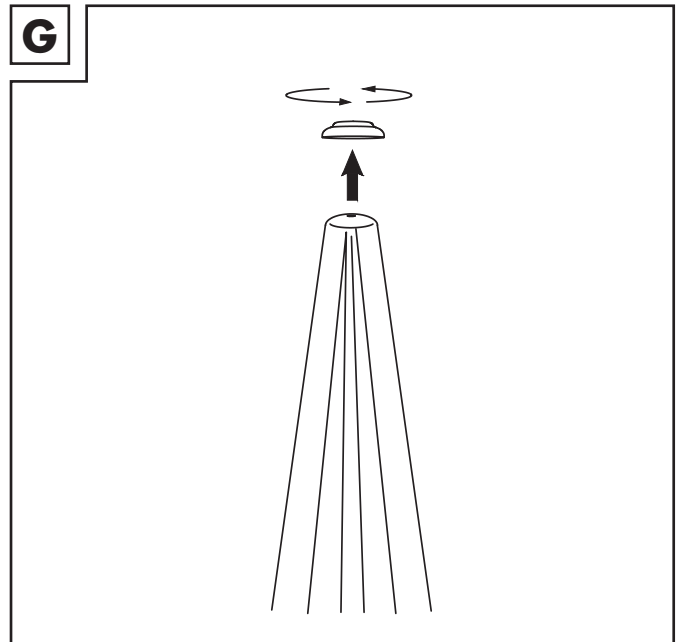

CRANK & TILT PARASOL

● Introduction

We congratulate you on the purchase of your new product. You have chosen a high quality product. Familiarise yourself with the product before using it for the first time. In addition, please carefully refer to the operating instructions and the safety advice below. Only use the product as instructed and only for the indicated field of application. Keep these instructions in a safe place. If you pass the product on to anyone else, please ensure that you also pass on all the documentation with it.

You can download and view this and numerous other manuals at www.lidl-service.com. By scanning the QR code, you will be taken straight to the Lidl service website (www.lidl-service.com) where you can open your instruction manual by entering the article number (IAN) 507594_2507 / 507595_2507.



Safety advice

KEEP ALL THE SAFETY ADVICE AND INSTRUCTIONS IN A SAFE PLACE FOR FUTURE REFERENCE!

⚠ **CAUTION! RISK OF INJURY!** Ensure that all parts are undamaged and have been assembled appropriately. Risk of injury exists if assembled incorrectly. Damaged parts can effect safety and function.

⚠ **CAUTION! Do not leave children unattended. The product is not a climbing frame or toy.** Make sure that nobody climbs or leans on the product, particularly children. The product could become imbalanced and tip up. This may result in injury and/or damage.

⚠ **CAUTION! DANGER OF TIPPING OVER!** Always ensure the firm footing and good balance of the product. Insert the parasol in a suitable parasol stand or ground socket, otherwise the parasol might fall over and cause injury or damage.

■  **CAUTION! FIRE HAZARD!** Never place the product near an open fire and/or radiant heaters.

■ Make sure that this product is standing on a solid, level surface.

■ Make sure the product is stable before use!

⚠ **CAUTION! RISK OF INJURY!** Before opening and closing the product, make sure that there are no people standing too near to it.

⚠ **CAUTION! RISK OF CRUSHING!** Watch your fingers when opening and closing the product. If you are careless, you risk injuring your fingers by crushing them!

■  Close the parasol in strong winds or approaching squalls/gusts of wind.



■ Never leave the open parasol unattended. Sudden gusts of wind could cause damage.

■ In the event of winds, snowfall or torrential rain, close the parasol.

● Assembling/disassembling the parasol (See fig. A–F)

⚠ **CAUTION: RISK OF PRODUCT DAMAGE BY IMPROPER TO OPEN AND CLOSE PARASOL!** Do not open the umbrella by rotating counter-clockwise. This can misalign the internal mechanism, potentially damaging the ribs and making the umbrella impossible to close.



Note: In order to assembly the parasol, you will require a space measuring at least 10 m² in size and 3.5 m in diameter.

■ Open the parasol by turning the crank handle  clockwise until the glider knocks against the stopper  (Fig. B and D).

■ Close the parasol completely by turning the crank handle  counter-clockwise direction (Fig. F).

■ Press the tilt button  and tilt the parasol carefully to the side to suit the direction of the sunshine.

Note:

■ This umbrella is designed to be opened by turning the crank handle  clockwise and closed by turning the crank handle  counter-clockwise. Forcing to open the crank handle  in the wrong direction (Counter-clockwise) will damage the mechanism.

- Over rotating the crank handle **4** counter-clockwise may result the parasol reopen improperly. You have to stop turning the crank handle **4** counter-clockwise immediately and conduct the calibration by turning clockwise. Otherwise, it will damage the mechanism
- The lower pole **2** must penetrate at least 40 cm into the parasol stand. Non-observance of this advice could cause the parasol to overturn, resulting in injury and/or damage. A parasol stand is not included.

● **Cleaning and maintenance**

- Clean this product with a slightly dampened, lint-free cloth.
- Removable cover suitable for hand washing (See fig. G-1).

● **Disposal**

The packaging is made entirely of recyclable materials, which you may dispose of at local recycling facilities.

Contact your local refuse disposal authority for more details of how to dispose of your worn-out product.



The product incl. accessories, manual and packaging materials are recyclable and are subject to extended producer responsibility.

Dispose them separately, following the illustrated Info-tri (sorting information), for better waste treatment.

The Triman logo is valid in France only.

● **Warranty**

The product has been manufactured to strict quality guidelines and meticulously examined before delivery. In the event of material or manufacturing defects you have legal rights against the retailer of this product. Your legal rights are not limited in any way by our warranty detailed below.

The warranty for this product is 3 years from the date of purchase. The warranty period begins on the date of purchase. Keep the original sales receipt in a safe location as this document is required as proof of purchase.

Any damage or defects already present at the time of purchase must be reported without delay after unpacking the product.

Should the product show any fault in materials or manufacture within 3 years from the date of purchase, we will repair or replace it – at our choice – free of charge to you. The warranty period is not extended as a result of a claim being granted. This also applies to replaced and repaired parts.

This warranty becomes void if the product has been damaged, or used or maintained improperly.

The warranty covers material or manufacturing defects. This warranty does not cover product parts subject to normal wear and tear, thus considered consumables (e.g. batteries, rechargeable batteries, tubes, cartridges), nor damage to fragile parts, e.g. switches or glass parts.

Warranty claim procedure

To ensure quick processing of your case, please observe the following instructions:

Please have the till receipt and the item number (IAN 507594_2507 / IAN 507595_2507) available as proof of purchase.

You will find the item number on the rating plate, an engraving, on the front page of the instructions for use (bottom left), or as a sticker on the rear or bottom of the product.

If functional or other defects occur, please contact the service department listed either by telephone or by e-mail.

You can return a defective product to us free of charge to the service address that will be provided to you. Ensure that you enclose the proof of purchase (till receipt) and information about what the defect is and when it occurred.

Service

GB Service Great Britain

Tel.: 0800 404 7657

E-Mail: owim@lidl.gb

IE Service Ireland

Tel.: 1800 101010

E-Mail: owim@lidl.ie

NI Service Northern Ireland

E-Mail: owim@lidl.ni

MT Service Malta

Tel.: 80062230

E-Mail: owim@lidl.mt

SONNENSCHIRM

● Einleitung

Wir beglückwünschen Sie zum Kauf Ihres neuen Produkts. Sie haben sich damit für ein hochwertiges Produkt entschieden. Machen Sie sich vor der ersten Inbetriebnahme mit dem Produkt vertraut. Lesen Sie hierzu aufmerksam die nachfolgende Bedienungsanleitung und die Sicherheitshinweise. Benutzen Sie das Produkt nur wie beschrieben und für die angegebenen Einsatzbereiche. Bewahren Sie diese Anleitung an einem sicheren Ort auf. Händigen Sie alle Unterlagen bei Weitergabe des Produktes an Dritte mit aus.

Sie können dieses und zahlreiche andere Handbücher unter www.lidl-service.com herunterladen und ansehen. Durch Scannen des QR-Codes werden Sie direkt auf die Lidl-Service-Website (www.lidl-service.com) weitergeleitet, wo Sie durch Eingabe der Artikelnummer (IAN) 507594_2507 / 507595_2507 Ihre Bedienungsanleitung öffnen können.



Sicherheitshinweise

BEWAHREN SIE ALLE SICHERHEITSHINWEISE UND ANWEISUNGEN FÜR DIE ZUKUNFT AUF!

⚠ VORSICHT! VERLETZUNGSGEFAHR! Stellen Sie sicher, dass alle Teile unbeschädigt und sachgerecht montiert sind. Bei unsachgemäßer Montage besteht Verletzungsgefahr. Beschädigte Teile können die Sicherheit und Funktion beeinflussen.

⚠ VORSICHT! Lassen Sie Kinder nicht unbeaufsichtigt! Das Produkt ist kein Kletter- oder Spielgerät! Stellen Sie sicher, dass Personen, insbesondere Kinder nicht auf das Produkt klettern bzw. sich nicht am Produkt anlehnen. Das Produkt könnte aus dem Gleichgewicht kommen und umkippen. Verletzungen und/oder Beschädigungen können die Folgen sein.

⚠ VORSICHT! KIPPGEFAHR! Sorgen Sie immer für einen festen Stand des Produkts. Stecken Sie den Sonnenschirm in eine/n für ihn geeignete/n Bodenhülse/Sonnenschirmständer. Andernfalls kann der Sonnenschirm umkippen und Verletzungen sowie Sachschäden können die Folgen sein.



VORSICHT! BRANDGEFAHR!

Stellen Sie das Produkt nicht in der Nähe von offenem Feuer und/oder Heizstrahlern auf.



■ Stellen Sie sicher, dass das Produkt auf einem festen, ebenerdigen Untergrund steht.



■ Überprüfen Sie vor der Benutzung die Stabilität des Produkts.

⚠ VORSICHT! VERLETZUNGSGEFAHR!

Vergewissern Sie sich vor dem Öffnen und Schließen des Produkts, dass sich keine Personen im Öffnungs- bzw. Schließbereich aufhalten.

⚠ VORSICHT! QUETSCHGEFAHR!

Achten Sie beim Öffnen und Schließen auf Ihre Finger. Bei Unachtsamkeit besteht Verletzungsgefahr durch Quetschungen.



Schließen Sie den Sonnenschirm bei auffrischendem Wind oder nahenden Sturmböen.



■ Lassen Sie den geöffneten Sonnenschirm nicht unbeaufsichtigt. Überraschend auftretender Starkwind könnte Schäden verursachen.



■ Schließen Sie den Sonnenschirm bei Wind, Schnee- oder Regenfällen.

● Sonnenschirm auf-/abbauen (siehe Abb. A-F)

⚠ ACHTUNG: GEFAHR VON PRODUKTSCHÄDEN DURCH UNSACHGEMÄSSES ÖFFNEN UND SCHLIESSEN DES SONNENSCHIRMS!

Öffnen Sie den Schirm nicht durch Drehen gegen den Uhrzeigersinn. Dies kann zu einer Fehlausrichtung des Innenmechanismus führen, wodurch die Streben beschädigt werden und sich der Schirm möglicherweise nicht mehr schließen lässt.

Hinweis: Sie benötigen für den Aufbau eine Arbeitsfläche von mindestens 10 m² Größe und 3,5 m Durchmesser.

- Öffnen Sie den Sonnenschirm, indem Sie die Kurbel **4** im Uhrzeigersinn so lange drehen, bis der Gleiter am Stopper **5** anschlägt (Abb. B und D).
- Schließen Sie den Sonnenschirm vollständig, indem Sie die Kurbel **4** gegen den Uhrzeigersinn drehen (Abb. F).
- Drücken Sie die Kipptaste **6** und neigen Sie den Sonnenschirm gemäß der Sonneneinstrahlung vorsichtig zur Seite.

Hinweis:

- Dieser Sonnenschirm wird durch Drehen der Kurbel **4** im Uhrzeigersinn geöffnet und durch Drehen der Kurbel **4** gegen den Uhrzeigersinn geschlossen. Wenn Sie die Kurbel **4** gewaltsam in die falsche Richtung (gegen den Uhrzeigersinn) drehen, wird der Mechanismus beschädigt.
- Wenn Sie die Kurbel **4** zu weit gegen den Uhrzeigersinn drehen, kann sich der Sonnenschirm möglicherweise nicht mehr richtig öffnen. Sie müssen die Drehung der Kurbel **4** gegen den Uhrzeigersinn sofort beenden und eine Kalibrierung durch Drehen im Uhrzeigersinn durchführen. Andernfalls wird der Mechanismus beschädigt.
- Verwenden Sie einen Sonnenschirmständer, der für die Größe Ihres Sonnenschirms geeignet ist. Beachten Sie stets die Sicherheits- und Bedienungshinweise des Herstellers. Der untere Holm **2** muss mindestens 40 cm im Sonnenschirmständer stecken. Andernfalls könnte der Schirm umkippen und beschädigt werden. Ein Sonnenschirmständer gehört nicht zum Lieferumfang.

● **Reinigung und Pflege**

- Reinigen Sie das Produkt mit einem leicht angefeuchteten, fusselfreien Tuch.
- Abnehmbarer, handwäschegeeigneter Bezug (siehe Abb. G-I).

● **Entsorgung**

Die Verpackung besteht aus umweltfreundlichen Materialien, die Sie über die örtlichen Recyclingstellen entsorgen können.

Möglichkeiten zur Entsorgung des ausgedienten Produkts erfahren Sie bei Ihrer Gemeinde- oder Stadtverwaltung.



Das Produkt inkl. Zubehör, die Anleitung und die Verpackungsmaterialien sind recyclebar und unterliegen einer erweiterten Herstellerverantwortung.

Entsorgen Sie diese getrennt, den abgebildeten Info-tri (Sortierinformation) folgend, für eine bessere Abfallbehandlung.

Das Triman-Logo gilt nur für Frankreich.

● **Garantie**

Das Produkt wurde nach strengen Qualitätsrichtlinien hergestellt und vor der Auslieferung sorgfältig geprüft. Im Falle von Material- oder Herstellungsfehlern haben Sie gegenüber dem Verkäufer des Produkts gesetzliche Rechte. Ihre gesetzlichen Rechte werden in keiner Weise durch unsere unten aufgeführte Garantie eingeschränkt.

Die Garantie für dieses Produkt beträgt 3 Jahre ab Kaufdatum. Die Garantiezeit beginnt mit dem Kaufdatum. Bewahren Sie den Originalkaufbeleg an einem sicheren Ort auf, da dieses Dokument als Nachweis des Kaufs erforderlich ist.

Alle Schäden oder Mängel, die bereits zum Zeitpunkt des Kaufs vorhanden sind, müssen unverzüglich nach dem Auspacken des Produkts gemeldet werden.

Sollte das Produkt innerhalb von 3 Jahren ab Kaufdatum einen Material- oder Herstellungsfehler aufweisen, werden wir es – nach unserer Wahl – kostenlos für Sie reparieren oder ersetzen. Die Garantiezeit verlängert sich durch einen stattgegebenen Gewährleistungsanspruch nicht. Dies gilt auch für ersetzte und reparierte Teile.

Diese Garantie erlischt, wenn das Produkt beschädigt oder unsachgemäß verwendet oder gewartet wurde.

Die Garantie deckt Material- und Herstellungsfehler ab. Diese Garantie erstreckt sich weder auf Produktteile, die normalem Verschleiß unterliegen, und somit als Verschleißteile gelten (z. B. Batterien, Akkus, Schläuche, Farbpatronen), noch auf Schäden an zerbrechlichen Teilen, z. B. Schalter oder Teile aus Glas.

Abwicklung im Garantiefall

Um eine schnelle Bearbeitung Ihres Anliegens zu gewährleisten, folgen Sie bitte den folgenden Hinweisen:

Bitte halten Sie für alle Anfragen den Kassenbon und die Artikelnummer (IAN 507594_2507 / IAN 507595_2507) als Nachweis für den Kauf bereit.

Die Artikelnummer entnehmen Sie bitte dem Typenschild, einer Gravur, auf dem Titelblatt Ihrer Bedienungsanleitung (unten links) oder als Aufkleber auf der Rück- oder Unterseite des Produkts.

Sollten Funktionsfehler oder sonstige Mängel auftreten, kontaktieren Sie zunächst die nachfolgend benannte Serviceabteilung telefonisch oder per E-Mail.

Ein als defekt erfasstes Produkt können Sie dann unter Beifügung des Kaufbelegs (Kassenbon) und der Angabe, worin der Mangel besteht und wann er aufgetreten ist, für Sie portofrei an die Ihnen mitgeteilte Service-Anschrift übersenden.

Service

DE Service Deutschland

Tel.: 0800 5435 111

E-Mail: owim@lidl.de

AT Service Österreich

Tel.: 0800 447744

E-Mail: owim@lidl.at

BE Service Belgien

Tél.: 0800 12089

E-Mail: owim@lidl.be

CH Service Schweiz

Tel.: 0800 56 44 33

E-Mail: owim@lidl.ch

PARASOL

● Introduction

Nous vous félicitons pour l'achat de votre nouveau produit. Vous avez opté pour un produit de grande qualité. Avant la première mise en service, vous devez vous familiariser avec toutes les fonctions du produit. Veuillez lire attentivement le mode d'emploi ci-dessous et les consignes de sécurité. N'utilisez le produit que pour l'usage décrit et les domaines d'application cités. Conserver ces instructions dans un lieu sûr. Si vous donnez le produit à des tiers, remettez-leur également la totalité des documents.

Vous pouvez télécharger et consulter ce manuel ainsi que de nombreux autres sur le site www.lidl-service.com. En scannant le code QR, vous serez directement redirigé vers le site du service Lidl (www.lidl-service.com), où vous pourrez ouvrir votre manuel d'instructions en saisissant le numéro d'article (IAN) 507594_2507 / 507595_2507.



Consignes de sécurité

CONSERVEZ TOUTES LES CONSIGNES DE SÉCURITÉ ET INSTRUCTIONS POUR VOUS Y REPORTER ULTÉRIEUREMENT !

▲ **PRUDENCE ! RISQUE DE BLESSURES !**

Vérifiez que toutes les pièces sont en parfait état et correctement montées. Un montage inapproprié représente un risque de blessures. Les pièces endommagées peuvent affecter la sécurité et le fonctionnement.

▲ **PRUDENCE ! Ne laissez jamais des enfants sans surveillance ! Le produit n'est pas un équipement d'escalade ou de jeux !** Veillez à ce que personne ne grimpe ou s'appuie contre le produit, en particulier des enfants. Le produit pourrait se déséquilibrer et basculer. Des blessures et/ou dégâts peuvent en résulter.

▲ **PRUDENCE ! RISQUE DE BASCULEMENT !**

Assurez-vous toujours que le produit est stable. Placez le parasol dans un piquet bien planté dans le sol/pied de parasol adapté à sa taille. Sinon, le parasol pourrait basculer et provoquer des blessures ou des dommages matériels.

■ **PRUDENCE ! RISQUE D'INCENDIE !**

Ne placez jamais le produit à proximité de flammes et/ou de chauffe-terrasses.

■ Assurez-vous que le produit soit positionné sur un sol ferme et de niveau.

■ Vérifiez la stabilité du produit avant son utilisation.

▲ **PRUDENCE ! RISQUE DE BLESSURES !**

Avant d'ouvrir et de fermer le produit, assurez-vous qu'il n'y a personne dans la zone d'ouverture ou de fermeture.

▲ **PRUDENCE ! RISQUE DE PINCEMENT !**

Faites attention à vos doigts lorsque vous l'ouvrez et le fermez. Si vous êtes inattentif, il existe un risque de blessures par pincement.

■  Fermez le parasol en cas de signes d'accroissement de la vitesse du vent ou de prévision de forts coups de vent.

■ Ne laissez jamais le parasol ouvert sans surveillance. Des dommages peuvent être causés par des bourrasques survenant sans être annoncées.



■ Fermez le parasol lors de la présence de vent, neige ou averses.

● Monter/démonter le parasol (voir ill. A–F)

▲ **ATTENTION : RISQUE DE DOMMAGES AU PRODUIT EN CAS D'OUVERTURE ET DE FERMETURE INCORRECTES DU PARASOL !**

N'ouvrez pas le parasol en le tournant dans le sens inverse des aiguilles d'une montre. Cela peut entraîner un désalignement du mécanisme interne, endommager les baleines et empêcher la fermeture du parasol.

Remarque : Pour le montage, vous aurez besoin d'une surface de travail d'au moins 10 m² et d'un espace d'un diamètre de 3,5 m.

■ Ouvrez le parasol en tournant la manivelle  dans le sens des aiguilles d'une montre jusqu'à ce que le patin vienne taper contre la butée  (ill. B et D).

■ Fermez complètement le parasol en tournant la manivelle  dans le sens inverse des aiguilles d'une montre (ill. F).

- Appuyez sur le bouton du mécanisme d'inclinaison **6** et inclinez prudemment le parasol sur le côté en fonction du rayonnement solaire.

Remarque :

- Ce parasol s'ouvre en tournant la manivelle **4** dans le sens des aiguilles d'une montre et se ferme en tournant la manivelle **4** dans le sens inverse des aiguilles d'une montre. Le mécanisme sera endommagé, si vous tournez la manivelle **4** en utilisant la force dans le mauvais sens (dans le sens inverse des aiguilles d'une montre).
- Si vous tournez la manivelle **4** trop loin dans le sens inverse des aiguilles d'une montre, le parasol risque de ne plus s'ouvrir correctement. Vous devez immédiatement arrêter de tourner la manivelle **4** dans le sens inverse des aiguilles d'une montre et effectuer un rééquilibrage en tournant dans le sens des aiguilles d'une montre. Sinon, le mécanisme sera endommagé.
- Utilisez un pied pour parasol qui soit adapté à la taille de votre parasol. Respectez aussi toutes les consignes de sécurité et les instructions du mode d'emploi du fabricant. Le montant inférieur **2** doit être enfoncé au moins 40 cm dans le pied pour parasol. Sinon, le parasol pourrait basculer et être endommagé. Un pied de parasol n'est pas compris dans le contenu d'emballage.

● Nettoyage et entretien

- Nettoyez le produit avec un chiffon sans peluche, légèrement humidifié.
- Housse amovible pouvant se laver à la main (voir ill. G-I).

● Mise au rebut

L'emballage se compose de matières recyclables pouvant être mises au rebut dans les déchetteries locales.

Votre mairie ou votre municipalité vous renseigneront sur les possibilités de mise au rebut des produits usagés.



Le produit ainsi que les accessoires et les matériaux d'emballage sont recyclables et relèvent de la responsabilité élargie du producteur.

Éliminez-les séparément, en suivant l'Info-tri illustrée, dans l'intérêt d'un meilleur traitement des déchets.

Le logo Triman n'est valable qu'en France.

● Garantie

Article L217-16 du Code de la consommation

Lorsque l'acheteur demande au vendeur, pendant le cours de la garantie commerciale qui lui a été consentie lors de l'acquisition ou de la réparation d'un bien meuble, une remise en état couverte par la garantie, toute période d'immobilisation d'au moins sept jours vient s'ajouter à la durée de la garantie qui restait à courir. Cette période court à compter de la demande d'intervention de l'acheteur ou de la mise à disposition pour réparation du bien en cause, si cette mise à disposition est postérieure à la demande d'intervention.

Indépendamment de la garantie commerciale souscrite, le vendeur reste tenu des défauts de conformité du bien et des vices rédhibitoires dans les conditions prévues aux articles L217-4 à L217-13 du Code de la consommation et aux articles 1641 à 1648 et 2232 du Code Civil.

Article L217-4 du Code de la consommation

Le vendeur livre un bien conforme au contrat et répond des défauts de conformité existant lors de la délivrance.

Il répond également des défauts de conformité résultant de l'emballage, des instructions de montage ou de l'installation lorsque celle-ci a été mise à sa charge par le contrat ou a été réalisée sous sa responsabilité.

Article L217-5 du Code de la consommation

Le bien est conforme au contrat :

- 1° S'il est propre à l'usage habituellement attendu d'un bien semblable et, le cas échéant :
 - s'il correspond à la description donnée par le vendeur et possède les qualités que celui-ci a présentées à l'acheteur sous forme d'échantillon ou de modèle ;

- s'il présente les qualités qu'un acheteur peut légitimement attendre eu égard aux déclarations publiques faites par le vendeur, par le producteur ou par son représentant, notamment dans la publicité ou l'étiquetage ;
- 2° Ou s'il présente les caractéristiques définies d'un commun accord par les parties ou être propre à tout usage spécial recherché par l'acheteur, porté à la connaissance du vendeur et que ce dernier a accepté.

Article L217-12 du Code de la consommation

L'action résultant du défaut de conformité se prescrit par deux ans à compter de la délivrance du bien.

Article 1641 du Code civil

Le vendeur est tenu de la garantie à raison des défauts cachés de la chose vendue qui la rendent impropre à l'usage auquel on la destine, ou qui diminuent tellement cet usage que l'acheteur ne l'aurait pas acquise, ou n'en aurait donné qu'un moindre prix, s'il les avait connus.

Article 1648 1er alinéa du Code civil

L'action résultant des vices rédhibitoires doit être intentée par l'acquéreur dans un délai de deux ans à compter de la découverte du vice.

Les pièces détachées indispensables à l'utilisation du produit sont disponibles pendant la durée de la garantie du produit.

Le produit a été fabriqué selon des critères de qualité stricts, et contrôlé consciencieusement avant sa livraison. En cas de défaut de matériau ou de fabrication, vous avez des droits légaux vis-à-vis du vendeur du produit. Vos droits légaux ne sont en aucun cas limités par notre garantie mentionnée ci-dessous.

La garantie de ce produit est de 3 ans à partir de la date d'achat. La période de garantie commence à la date d'achat. Conservez l'original de la preuve d'achat dans un endroit sûr car ce document est nécessaire pour prouver l'achat.

Tout dommage ou défaut déjà présent au moment de l'achat doit être signalé immédiatement après le déballage du produit.

Si le produit présente un défaut de matériau ou de fabrication dans les 3 ans qui suivent la date d'achat, nous le réparerons ou le remplacerons - à notre choix - gratuitement pour vous. La période de garantie

n'est pas prolongée par une demande de garantie acceptée. Cette mesure s'applique également pour les pièces remplacées et réparées.

Cette garantie est annulée si le produit a été endommagé ou utilisé ou entretenu de manière incorrecte.

La garantie couvre les défauts de matériels et de fabrication. Cette garantie ne couvre pas les pièces du produit soumises à une usure normale, et qui sont donc considérées comme des pièces d'usure (par exemple les piles, les piles rechargeables, tuyaux, les cartouches d'encre), ni les dommages aux pièces fragiles, par exemple les interrupteurs ou les pièces en verre.

Faire valoir sa garantie

Pour garantir la rapidité d'exécution de la procédure de garantie, veuillez respecter les indications suivantes :

Veuillez conserver le ticket de caisse et la référence du produit (IAN 507594_2507 / IAN 507595_2507) à titre de preuve d'achat pour toute demande.

Le numéro de référence de l'article est indiqué sur la plaque d'identification, gravé sur la page de titre de votre manuel (en bas à gauche) ou sur un autocollant apposé sur la face arrière ou inférieure du produit.

En cas de dysfonctionnement du produit, ou de tout autre défaut, contactez en premier lieu le service après-vente par téléphone ou par e-mail aux coordonnées indiquées ci-dessous.

Vous pouvez alors envoyer franco de port tout produit considéré comme défectueux au service clientèle indiqué, accompagné de la preuve d'achat (ticket de caisse) et d'une description écrite du défaut avec mention de sa date d'apparition.

Service après-vente

(FR) Service après-vente France

Tél.: 0800 919 270

E-Mail: owim@lidl.fr

(BE) Service après-vente Belgique

Tél.: 0800 12089

E-Mail: owim@lidl.be

(CH) Service après-vente Suisse

Tél.: 0800 56 44 33

E-Mail: owim@lidl.ch

PARASOL

● Inleiding

Hartelijk gefeliciteerd met de aankoop van uw nieuwe product. U hebt voor een hoogwaardig product gekozen. Maak u voor de eerste ingebruikname vertrouwd met het product. Lees hiervoor aandachtig de volgende gebruiksaanwijzing en de veiligheidsvoorschriften. Gebruik het product alleen zoals beschreven en voor de aangegeven toepassingsgebieden. Bewaar deze gebruiksaanwijzing op een veilige plek. Geef, wanneer u het product doorgeeft aan derden, ook alle documenten mee.

Je kunt deze en vele andere handleidingen downloaden en bekijken op www.lidl-service.com. Door de QR-code te scannen, kom je meteen op de Lidl service website (www.lidl-service.com) waar je jouw gebruiksaanwijzing kunt openen door het artikelnummer (IAN) 507594_2507 / 507595_2507 in te voeren.



Veiligheidsaanwijzingen

BEWAAR ALLE VEILIGHEIDSAANWIJZINGEN EN TIPS VOOR TOEKOMSTIG GEBRUIK!

⚠ **VOORZICHTIG! GEVAAR VOOR LETSEL!**

Zorg ervoor dat alle onderdelen intact zijn en deskundig zijn geïnstalleerd. Bij ondeskundige montage bestaat er gevaar voor verwondingen. Beschadigde delen kunnen de veiligheid en de werking beïnvloeden.

⚠ **VOORZICHTIG! Laat kinderen nooit zonder toezicht! Het product is geen klimrek of speelgoed!** Zorg ervoor dat personen, in het bijzonder kinderen, niet op het product klimmen en er ook niet tegenaan gaan leunen. Het product kan daardoor uit evenwicht raken en omvallen. Verwondingen en/of beschadigingen kunnen hier het gevolg van zijn.

⚠ **VOORZICHTIG! GEVAAR VOOR OMVALLEN!** Zorg er altijd voor dat het product stevig staat. Steek de parasol in een daarvoor geschikt(e) grondanker/parasolstandaard. Doet u dat niet dan kan de parasol omvallen en verwondingen en/of materiële schade veroorzaken.



VOORZICHTIG!

BRANDGEVAAR! Zet het product nooit neer in de buurt van open vuur en/of warmtestralers.

- Zorg ervoor dat het product op een vaste, horizontale ondergrond staat.
- Controleer voor gebruik de stabiliteit van het product.

⚠ **VOORZICHTIG! GEVAAR VOOR LETSEL!**

Vergewis uzelf ervan dat er zich, voordat u het product opent of sluit, geen personen bevinden op de plaats die nodig is om het product te kunnen openen of sluiten.

⚠ **VOORZICHTIG! BEKNELLINGSGEVAAR!**

Let bij het openen en sluiten op uw vingers. Als u niet oplet bestaat er gevaar op afknellingverwondingen.



Sluit de parasol als de wind opsteekt of als er gevaar bestaat voor rukwinden.

- Houd altijd toezicht op een geopende parasol. Onverwacht optredende rukwinden kunnen schade veroorzaken.
- Sluit de parasol als het waait, sneeuwt of regent.

● Parasol opzetten/inklappen (zie afb. A–F)

⚠ **OPGELET: RISICO VAN PRODUCTSCHADE DOOR ONJUIST OPENEN EN SLUITEN VAN DE PARASOL!**

Open het scherm niet door het linksom te draaien. Dit kan leiden tot een verkeerde uitlijning van het binnenste mechanisme, waardoor de veerpoten beschadigd raken en de afscherming niet kan sluiten.

Tip: Voor het installeren hebt u een werkoppervlak nodig van minimaal 10 m² en een diameter van 3,5 m.

- Open de parasol door de kruk **4** rechtsom te draaien tot de glijder de aanslag **5** raakt (afb. B en D).
- Sluit het zonnescerm volledig door de kruk **4** linksom te draaien (afb. F).
- Druk op de kanteltoets **6** en kantel de parasol aan de hand van de zonnestralen voorzichtig.

Tip:

- Deze parasol wordt geopend door de kruk **4** rechtsom te draaien en gesloten door de kruk **4** linksom te draaien. Als u de kruk **4** met kracht in de verkeerde richting draait (linksom), raakt het mechanisme beschadigd.
- Als u de kruk **4** te ver linksom draait, gaat de parasol mogelijk niet goed open. U moet onmiddellijk stoppen met het linksom draaien van de kruk **4** en een kalibratie uitvoeren door deze rechtsom te draaien. Anders raakt het mechanisme beschadigd.
- Gebruik een parasolstandaard die op de afmetingen van uw parasol is afgestemd. Houd altijd de hand aan de veiligheids- en bedieningsaanwijzingen van de fabrikant. De onderste steel **2** moet minstens 40 cm in de parasolstandaard steken. Anders kan de parasol omvallen en beschadigd worden. Een parasolstandaard wordt niet meegeleverd.

● **Schoonmaken en onderhoud**

- Maak het product schoon met een enigszins vochtig, pluivrij doekje.
- Afneembare, voor handwas geschikte overtrek (zie afb. G-1).

● **Afvoer**

De verpakking bestaat uit milieuvriendelijke grondstoffen die u via de plaatselijke recyclingcontainers kunt afvoeren.

Informatie over de mogelijkheden om het uitgediende product na gebruik te verwijderen, verstrekt uw gemeentelijke overheid.



Het product, waaronder het toebehoren, en de verpakkingsmaterialen kunnen worden gerecycled en zijn onderhevig aan een uitgebreide verantwoordelijkheid van de fabrikant.

Gooi ze apart weg, overeenkomstig de aangegeven Info-tri (informatie over afvalscheiding), voor een beter afvalbeheer.

Het Triman-logo geldt alleen voor Frankrijk.

● **Garantie**

Het product werd volgens strenge kwaliteitsrichtlijnen gemaakt en voor de uitlevering zorgvuldig gecontroleerd. In geval van materiaal- of fabricagefouten hebt u tegenover de verkoper van het product wettelijke rechten. Uw wettelijke rechten worden op geen enkele manier door onze hieronder vermelde garantie beperkt.

De garantie voor dit product bedraagt 3 jaar vanaf aankoopdatum. De garantieperiode gaat in op de datum van aankoop. Bewaar het originele bewijs van aankoop op een veilige plek aangezien dit document nodig is als bewijs.

Alle beschadigingen of gebreken die reeds op het moment van aankoop aanwezig zijn, moeten meteen na het uitpakken van het product worden gemeld.

Mocht het product binnen 3 jaar na aankoopdatum een materiaal- of fabricagefout vertonen, zullen wij het – naar onze keuze – gratis voor u repareren of vervangen. De garantieperiode wordt door een plaatsgevonden garantieverlening niet verlengd. Dit geldt ook voor vervangen en gerepareerde onderdelen.

Deze garantie vervalt als het product werd beschadigd of onjuist is gebruikt of onderhouden.

De garantie dekt materiaal- en fabricagefouten af. Deze garantie dekt geen productonderdelen die aan normale slijtage onderhevig zijn en daarom als verbruiksartikelen worden beschouwd (bv. batterijen, oplaadbare batterijen, slangen, inktpatronen), noch dekt zij schade aan breekbare onderdelen, bv. schakelaars of onderdelen die van glas zijn gemaakt.

Afwikkeling in geval van garantie

Om een snelle afhandeling van uw reclamatie te waarborgen dient u de volgende instructies in acht te nemen:

Houd bij alle vragen alstublieft de kassabon en het artikelnummer (IAN 507594_2507 / IAN 507595_2507) als bewijs van aankoop bij de hand.

Het artikelnummer vindt u op de typeplaat, ingegraveerd, op het titelblad van uw handleiding (linksonder) of als sticker op de achter- of onderzijde.

Wanneer er storingen in de werking of andere gebreken optreden, dient u eerst telefonisch of per e-mail contact met de onderstaande service-afdeling op te nemen.

Een als defect geregistreerd product kunt u dan samen met uw aankoopbewijs (kassabon) en vermelding van de concrete schade alsmede het tijdstip van optreden voor u franco aan het u meegedeelde servicepunt verzenden.

Service

(NL) Service Nederland
Tel.: 0800 0249630
E-Mail: owim@lidl.nl

(BE) Service België
Tel.: 0800 12089
E-Mail: owim@lidl.be

OMBRELLONE

● **Introduzione**

Congratulazioni per l'acquisto del vostro nuovo prodotto. Con esso avete optato per un prodotto di qualità. Familiarizzare con il prodotto prima di metterlo in funzione per la prima volta. A tale scopo, leggere attentamente le seguenti istruzioni d'uso e le avvertenze di sicurezza. Utilizzare il prodotto solo come descritto e per i campi di applicazione indicati. Conservare queste istruzioni in un luogo sicuro. Consegnare tutta la documentazione in caso di cessione del prodotto a terzi.

Puoi scaricare e visualizzare questo e numerosi altri manuali sul sito www.lidl-service.com. Scansionando del codice QR, verrai reindirizzato subito al sito web dell'assistenza di Lidl (www.lidl-service.com) dove potrai aprire il tuo manuale di istruzioni per l'uso inserendo il codice prodotto (IAN) 507594_2507 / 507595_2507.



Istruzioni di sicurezza

CONSERVARE TUTTE LE ISTRUZIONI DI SICUREZZA E DISPOSIZIONI PER EVENTUALI NECESSITÀ FUTURE!

⚠ **CAUTELA! PERICOLO DI LESIONI!**

Assicurarsi che tutti i componenti siano intatti e siano montati correttamente. In caso di montaggio non corretto sussiste pericolo di infortunio.

Componenti danneggiati possono compromettere la sicurezza e il funzionamento.

⚠ **CAUTELA! Non lasciare i bambini senza supervisione! Questo prodotto non è una struttura per arrampicarsi né un giocattolo!**

Assicurarsi che le persone, soprattutto i bambini, non si arrampichino o si appoggino sul prodotto. Il prodotto potrebbe sbilanciarsi e ribaltarsi. Le conseguenze possono essere lesioni e/o danni.

⚠ **CAUTELA! PERICOLO DI RIBALTAMENTO!**

Assicurarsi sempre che il prodotto sia ben saldo. Inserire l'ombrellone in un piantone da interrare/portaombrellone adatto ad esso. In caso contrario, l'ombrellone potrebbe ribaltarsi, causando lesioni e danni materiali.



CAUTELA! PERICOLO DI

INCENDIO! Non installare il prodotto in prossimità di fiamme libere e/o radiatori elettrici.

- Assicurarsi che questo prodotto si trovi su una superficie solida e a livello del suolo.
- Controllare la stabilità del prodotto prima dell'uso.

⚠ **CAUTELA! PERICOLO DI LESIONI!** Prima di aprire e chiudere il prodotto, assicurarsi che non vi siano persone nella zona di apertura o di chiusura.

⚠ **CAUTELA! PERICOLO DI SCHIACCIAMENTO!** Fare attenzione alle dita durante l'apertura e la chiusura. In caso di disattenzione, c'è il rischio di lesioni da schiacciamento.



Chiudere l'ombrellone in caso di vento crescente o di raffiche in avvicinamento.

- Non lasciare l'ombrellone aperto incustodito. Venti sorprendentemente forti potrebbero causare danni.
- Chiudere l'ombrellone in caso di vento, neve o pioggia.

● **Montaggio/Smontaggio dell'ombrellone (vedere fig. A-F)**

⚠ **ATTENZIONE: PERICOLO DI DANNI AL PRODOTTO A CAUSA DI APERTURA E CHIUSURA IMPROPRIA DELL'OMBRELLONE!** Non aprire l'ombrellone ruotando in senso antiorario. Questo può portare a un disallineamento del meccanismo interno, danneggiando così i montanti e impedendo la chiusura dell'ombrellone.

Indicazione: Per il montaggio è necessaria una superficie di lavoro di almeno 10 m² e 3,5 m di diametro.

- Aprire l'ombrellone girando la manovella **4** in senso orario finché la guida scorrevole non colpisce il fermo **5** (fig. B e D).
- Chiudere completamente l'ombrellone, girando la manovella **4** in senso antiorario (fig. F).

- Premere il pulsante di inclinazione **6** e inclinare l'ombrellone con cautela di lato in base alla luce del sole.

Indicazione:

- Questo ombrellone si apre girando la manovella **4** in senso orario e si chiude girando la manovella **4** in senso antiorario. Se la manovella **4** viene girata con forza nella direzione sbagliata (in senso antiorario), il meccanismo viene danneggiato.
- Se la manovella **4** viene girata troppo in senso antiorario, l'ombrellone potrebbe non aprirsi più correttamente. Terminare subito la rotazione della manovella **4** in senso antiorario ed eseguire una calibrazione girando in senso antiorario. In caso contrario, il meccanismo si danneggia.
- Utilizzare un portaombrellone che sia adatto alle dimensioni del proprio ombrellone. Osservare sempre le istruzioni di sicurezza e di funzionamento del produttore. Il montante inferiore **2** deve sporgere per almeno 40 cm dal portaombrellone. In caso contrario, l'ombrellone potrebbe ribaltarsi e subire danni. La fornitura non comprende un portaombrellone.

● **Pulizia e manutenzione**

- Pulire il prodotto con un panno leggermente inumidito e privo di lanugine.
- Copertura rimovibile e lavabile a mano (vedere fig. G-I).

● **Smaltimento**

L'imballaggio è composto da materiali ecologici che possono essere smaltiti presso i siti di raccolta locali per il riciclo.

E' possibile informarsi circa le possibilità di smaltimento del prodotto usato presso l'amministrazione comunale o cittadina.



Il prodotto, i suoi accessori e i materiali di imballaggio sono riciclabili e soggetti alla responsabilità estesa del produttore. Per un migliore trattamento dei rifiuti, smaltirli separatamente seguendo i diversi simboli della raccolta differenziata.

Il logo Triman è valido solamente per la Francia.

● **Garanzia**

Il prodotto è stato fabbricato accuratamente secondo severe direttive di qualità ed è stato controllato meticolosamente prima della consegna. In caso di difetti di materiale o fabbricazione l'acquirente può far valere diritti legali nei confronti del venditore. La nostra garanzia sotto riportata non costituisce alcun limite ai diritti legali dell'acquirente.

Questo prodotto è garantito per 3 anni con decorrenza dalla data di acquisto. La garanzia decorre dalla data d'acquisto. Conservare lo scontrino originale in un posto sicuro perché questo documento viene richiesto come prova dell'avvenuto acquisto.

Tutti i danni o difetti presenti già al momento dell'acquisto devono essere comunicati subito dopo l'apertura della confezione.

Se entro 3 anni dalla data di acquisto di questo prodotto si rileva un difetto di materiale o di fabbricazione, noi procederemo, a nostra discrezione, alla riparazione o sostituzione gratuite del prodotto o al rimborso del prezzo di acquisto. Un eventuale intervento in garanzia non prolunga né rinnova il periodo di garanzia stesso. Ciò vale anche per le parti sostituite e riparate.

Questa garanzia decade in caso di danneggiamento oppure uso o manutenzione impropri del prodotto.

La prestazione in garanzia vale per difetti del materiale o di fabbricazione. Questa garanzia non si estende a componenti del prodotto esposti a normale logorio, che possono pertanto essere considerati come componenti soggetti a usura (esempio capacità della batteria, calcificazione, lampade, pneumatici, filtri, spazzole...). La garanzia non si estende altresì a danni che si verificano su componenti delicati (esempio interruttori, batterie, parti realizzate in vetro, schermi, accessori vari) nonché danni derivanti dal trasporto o altri incidenti.

Gestione dei casi in garanzia

Per garantire un rapido disbrigo delle proprie pratiche, seguire le istruzioni seguenti:

Per ogni richiesta si prega di conservare lo scontrino e il codice dell'articolo (IAN 507594_2507 / IAN 507595_2507) come prova d'acquisto. Il numero d'articolo può essere dedotto dalla targhetta, da un'incisione, dal frontespizio delle istruzioni (in basso a sinistra) oppure dall'adesivo applicato sul retro o sul lato inferiore.

In caso di disfunzioni o avarie, contattare innanzitutto i partner di assistenza elencati di seguito telefonicamente oppure via e-mail.

Si può inviare il prodotto ritenuto difettoso all'indirizzo del centro di assistenza indicato con spedizione esente da affrancatura, completo del documento di acquisto (scontrino) e della descrizione del difetto, specificando anche quando tale difetto si è verificato.

Assistenza

IT Assistenza Italia

Tel.: 800781188

E-Mail: owim@lidl.it

CH Assistenza Svizzera

Tel.: 0800 56 44 33

E-Mail: owim@lidl.ch

MT Assistenza Malta

Tel.: 80062230

E-Mail: owim@lidl.mt

SOMBRILLA

● Introducción

Enhorabuena por la adquisición de su nuevo producto. Ha elegido un producto de alta calidad. Familiarícese con el producto antes de la primera puesta en funcionamiento. Lea detenidamente el siguiente manual de instrucciones y las indicaciones de seguridad. Utilice el producto únicamente como se describe a continuación y para las aplicaciones indicadas. Guarde estas instrucciones en un lugar seguro. En caso de transferir el producto a terceros, entregue también todos los documentos correspondientes.

Puede descargar y ver este y muchos otros manuales en www.lidl-service.com. Escaneando el código QR accederá directamente a la página web de servicio de Lidl (www.lidl-service.com), donde puede abrir su manual de instrucciones introduciendo el número de artículo (IAN) 507594_2507 / 507595_2507.



Indicaciones de seguridad

¡CONSERVE TODAS LAS INSTRUCCIONES E INDICACIONES DE SEGURIDAD PARA UN FUTURO USO!

⚠ **¡CUIDADO! ¡PELIGRO DE LESIONES!**

Asegúrese de que ninguna pieza esté dañada y de que todas estén montadas adecuadamente. Existe peligro de lesiones por montaje incorrecto. Las piezas dañadas pueden afectar negativamente a la seguridad y al correcto funcionamiento.

⚠ **¡CUIDADO! ¡No deje a los niños sin supervisión! ¡El producto no es ninguna estructura para escalar ni ningún juguete!** Asegúrese de que ninguna persona, en especial niños, pueda escalar ni apoyarse en el producto. El producto podría perder el equilibrio y volcar. Esto puede provocar lesiones y/o daños.

⚠ **¡CUIDADO! ¡PELIGRO DE VUELCO!**

Asegúrese siempre de que el producto se mantiene bien en pie. Inserte la sombrilla en un casquillo de suelo/soporte de sombrilla apropiado. De lo contrario, la sombrilla puede volcar y provocar lesiones, así como daños personales.

■  **¡CUIDADO! ¡PELIGRO DE INCENDIO!** Nunca coloque el producto cerca de radiadores y/o fuego abierto.

■ Asegúrese de que el producto se encuentra sobre una base firme y a ras de suelo.

■ Compruebe antes del uso la estabilidad del producto.

⚠ **¡CUIDADO! ¡PELIGRO DE LESIONES!** Antes de abrir y cerrar el producto, cerciúrese de que no haya ninguna persona en el área de abertura o cierre del producto.

⚠ **¡CUIDADO! ¡PELIGRO DE APLASTAMIENTO!** Tenga cuidado con sus dedos durante la abertura o cierre. En caso de descuido existe peligro de lesión por aplastamiento.

■  Cierre la sombrilla en caso de viento frío o si se acerca alguna tormenta.

■ No deje la sombrilla abierta sin supervisar. Un viento fuerte inesperado podría provocar daños.

■ Cierre la sombrilla en caso de viento, nieve o lluvia.

● Montar/desmontar la sombrilla (véase fig. A-F)

⚠ **ATENCIÓN: ¡PELIGRO DE DAÑOS EN EL PRODUCTO DEBIDO A UNA APERTURA O CIERRE INCORRECTOS DE LA SOMBRILLA!**

No abra la sombrilla girándola en sentido contrario a las agujas del reloj. Esto puede provocar una desalineación del mecanismo interno, lo que dañaría los puntales y podría impedir el cierre de la sombrilla.

Nota: Para el montaje, necesita una superficie de trabajo de al menos 10 m² de tamaño y 3,5 m de diámetro.

■ Abra la sombrilla girando la manivela **4** en sentido horario hasta que el deslizador alcance el tope **5** (fig. B y D).

■ Cierre completamente la sombrilla girando la manivela **4** en sentido contrario a las agujas del reloj (fig. F).

- Presione el botón de inclinación **6** e incline la sombrilla con cuidado a un lado en función de la radiación solar.

Nota:

- Esta sombrilla se abre girando la manivela **4** en el sentido de las agujas del reloj y se cierra girando la manivela **4** en sentido contrario a las agujas del reloj. Si fuerza la manivela **4** en la dirección incorrecta (en sentido contrario a las agujas del reloj), se dañará el mecanismo.
- Si gira la manivela **4** demasiado en sentido antihorario, es posible que la sombrilla no se pueda abrir correctamente. Debe detener inmediatamente el giro de la manivela **4** en sentido contrario a las agujas del reloj y realizar una calibración girándola en sentido de las agujas del reloj. En caso contrario, se dañará el mecanismo.
- Utilice un soporte que sea apropiado para el tamaño de su sombrilla. Observe siempre las indicaciones de seguridad y uso del fabricante. El poste inferior **2** debe estar insertado en el soporte de la sombrilla al menos 40 cm. De lo contrario, el cuerpo principal de la sombrilla podría volcar y resultar dañado. El soporte de la sombrilla no forma parte del volumen de suministro.

● **Limpieza y cuidado**

- Limpie el producto con un paño ligeramente humedecido y sin pelusas.
- Funda extraíble y lavable a mano (véase fig. G-1).

● **Eliminación**

El embalaje está compuesto por materiales no contaminantes que pueden ser desechados en el centro de reciclaje local.

Para obtener información sobre las posibilidades de desecho del producto al final de su vida útil, acuda a la administración de su comunidad o ciudad.



El producto, incluidos los accesorios, y el material de embalaje son reciclables y están sujetos a la responsabilidad extendida del fabricante. Deséchelos por separado siguiendo la información ilustrada de recogida selectiva para un mejor tratamiento de los residuos.

El logotipo Triman se aplica solo para Francia.

● **Garantía**

El producto ha sido fabricado según normas de calidad exigentes y ha sido probado minuciosamente antes de la entrega. En caso de fallos de material o de fabricación, dispone de derechos legales frente al vendedor del producto. Nuestra garantía mencionada a continuación no restringe sus derechos legales de ningún modo.

La garantía para este producto es de 3 años a partir de la fecha de compra. La garantía empieza el día de la fecha de compra. Conserve el justificante de compra original en un lugar seguro, ya que este documento es necesario para demostrar la compra.

Todos los daños o defectos ya presente en el momento de la compra deben informarse inmediatamente tras desembalar el producto.

Si el producto presenta defectos de material o fabricación en los 3 años a partir de la fecha de compra, lo repararemos o sustituiremos, según nuestra elección, gratuitamente para usted. El período de garantía no se extiende por una reclamación de garantía aprobada. Esto también es aplicable a las piezas sustituidas y reparadas.

La garantía pierde su validez si el producto se daña o se utiliza o mantiene de forma inadecuada.

La garantía cubre defectos de material y fabricación. Esta garantía no cubre las piezas del producto sujetas a un uso y desgaste normal y, por lo tanto, consideradas piezas de desgaste (por ej. pilas, baterías, mangueras, cartuchos de tinta) ni los daños a las piezas frágiles, por ej. interruptores o piezas de cristal.

Tramitación de la garantía

Para garantizar una rápida tramitación de su consulta, tenga en cuenta las siguientes indicaciones:

Para realizar cualquier consulta, tenga a mano el recibo y el número de artículo (IAN 507594_2507 / IAN 507595_2507) como justificante de compra.

Encontrará el número de artículo en una inscripción de la placa indentificativa, en la portada de las instrucciones (abajo a la izquierda) o en una pegatina en la parte posterior o inferior.

Si el producto fallase o presentase algún defecto, póngase primero en contacto con el departamento de asistencia indicado, ya sea por teléfono o correo electrónico.

Puede enviarnos el producto defectuoso libre de franqueo adjuntando el recibo de compra (tícket de compra) e indicando dónde está y cuándo ha ocurrido el fallo a la dirección de asistencia que le indicamos.

Asistencia

ES Asistencia en España

Tel.: 900984989

E-Mail: owim@lidl.es

GUARDA-SOL

● Introdução

Damos-lhe os parabéns pela aquisição do seu novo produto. Acabou de adquirir um produto de grande qualidade. Familiarize-se com o aparelho antes da primeira colocação em funcionamento. Para tal, leia atentamente este manual de instruções e as indicações de segurança. Utilize o produto apenas como descrito e para as áreas de aplicação indicadas. Armazene este manual em um lugar seguro. Se entregar este produto a terceiros, entregue também todos os documentos.

Pode descarregar e visualizar este e muitos outros manuais em www.lidl-service.com. Ao digitalizar o código QR, será direcionado diretamente para o site de assistência da Lidl (www.lidl-service.com), onde poderá abrir o manual de instruções introduzindo o número do artigo (IAN) 507594_2507 / 507595_2507.



Indicações de segurança

GUARDAR TODAS AS INDICAÇÕES DE SEGURANÇA E INDICAÇÕES PARA O FUTURO!

⚠ **CUIDADO! RISCO DE FERIMENTOS!**

Certifique-se de que nenhuma peça está danificada e estão corretamente montadas. A montagem incorreta poderá provocar ferimentos. As peças danificadas podem afetar a segurança e a função.

⚠ **CUIDADO! Não deixe as crianças sem vigilância! O produto não é um dispositivo para escalar ou brincar!**

Certifique-se de que as pessoas, especialmente as crianças, não trepem nem se apoiem no produto. O produto pode ficar instável e tombar. Isso pode causar ferimentos e/ou danos.

⚠ **CUIDADO! PERIGO DE TOMBAR!** Certifique-se sempre de que o produto se encontra fixo. Coloque o guarda-sol num encaixe de chão/suporte para guarda-sol adequado. Caso contrário, o guarda-sol pode tombar, provocando ferimentos e danos materiais.

-  **CUIDADO! PERIGO DE INCÊNDIO!** Não coloque o produto perto de chamas desprotegidas e/ou radiadores.

- Certifique-se de que o produto é colocado sobre uma base firme e nivelada.
- Antes da utilização verifique a estabilidade do produto.

⚠ **CUIDADO! RISCO DE FERIMENTOS!** Antes de abrir e fechar o produto, certifique-se de que não se encontram pessoas na área de abertura ou de fecho. Mantenha a área de fecho.





⚠ **CUIDADO! PERIGO DE ESMAGAMENTO!** Ao abrir e fechar, tenha cuidado com os dedos. Se não se tiver cuidado, existe um risco de ferimento por esmagamento.

-  Feche o guarda-sol em caso de ventos fortes ou de rajadas de vento.
- Não deixe o guarda-sol aberto sem vigilância. Ventos surpreendentemente fortes podem causar danos.
- Feche o guarda-sol em caso de vento, neve ou chuva.

● Colocar/retirar o guarda-sol (ver imag. A-F)

⚠ **ATENÇÃO: RISCO DE DANOS AO PRODUTO SE O GUARDA-SOL FOR ABERTO E FECHADO DE FORMA INCORRETA!** Não abra o guarda-sol rodando-o no sentido contrário aos ponteiros do relógio. Isso pode causar um desalinhamento do mecanismo interno, danificando as hastes e impossibilitando o fecho do guarda-sol.

Nota: É necessária uma superfície de trabalho de, pelo menos 10 m² e 3,5 m de diâmetro.

- Abra o guarda-sol rodando a manivela  manual no sentido dos ponteiros do relógio até que o deslizador atinja o batente  (imag. B e D).
- Feche completamente o guarda-sol, rodando a manivela  no sentido contrário aos ponteiros do relógio (imag. F).
- Prima o botão de inclinação  e incline o guarda-sol, cuidadosamente, para o lado de acordo com a luz solar.

Nota:

- Este guarda-sol abre-se rodando a manivela **4** no sentido dos ponteiros do relógio e fecha-se rodando a manivela **4** no sentido contrário aos ponteiros do relógio. Se rodar a manivela **4** com força na direção errada (no sentido contrário aos ponteiros do relógio), o mecanismo ficará danificado.
- Se rodar a manivela **4** demasiado no sentido contrário aos ponteiros do relógio, o guarda-sol poderá não abrir corretamente. Deve parar imediatamente de rodar a manivela **4** no sentido contrário aos ponteiros do relógio e efetuar uma calibração rodando-a no sentido dos ponteiros do relógio. Caso contrário, o mecanismo ficará danificado.
- Utilize um suporte para guarda-sol adequado ao tamanho do seu guarda-sol. Observe sempre as instruções de segurança e de funcionamento do fabricante. A barra inferior **2** deve estar inserida pelo menos 40 cm no suporte do guarda-sol. Caso contrário, o produto pode cair e ficar danificado. O suporte para guarda-sol não está incluído no conteúdo da embalagem.

● **Limpeza e manutenção**

- Para a limpeza do produto utiliza um pano ligeiramente humedecido que não se desfie.
- Cobertura removível e lavável à mão (ver imag. G-I).

● **Eliminação**

A embalagem é feita de materiais não poluentes que podem ser eliminados nos contentores de reciclagem locais.

As possibilidades de reciclagem dos artigos utilizados poderão ser averiguadas no seu Município ou Câmara Municipal.



O produto, incluindo os acessórios e materiais de embalagem, são recicláveis e estão sujeitos a uma responsabilidade alargada do fabricante. Elimine-os separadamente, seguindo as informações-tri (informações de triagem) ilustradas, para um melhor tratamento dos resíduos.

O logotipo Triman somente vale para a França.

● **Garantia**

O produto foi fabricado de acordo com diretrizes de qualidade rigorosas e cuidadosamente testado antes da entrega. Em caso de defeitos materiais ou de fabrico, tem direitos legais contra o vendedor do produto. Os seus direitos legais não são limitados de forma alguma pela nossa garantia abaixo apresentada.

A garantia para este produto é de 3 anos a partir da data de compra. O período de garantia começa na data da compra. Guarde o recibo de compra original num local seguro, pois este documento é exigido como prova de compra.

Quaisquer danos ou defeitos já presentes no momento da compra devem ser comunicados imediatamente após a desembalagem do produto.

No caso de o produto apresentar um defeito de material ou de fabrico dentro de 3 anos a partir da data de compra, repará-lo-emos ou substituí-lo-emos gratuitamente, à nossa critério. O período de garantia não pode ser prolongado por uma reclamação de garantia concedida. Isto também se aplica às peças substituídas e reparadas.

Esta garantia é nula se o produto tiver sido danificado ou utilizado ou mantido de forma inadequada.

A garantia cobre defeitos de material e de fabrico. Esta garantia não cobre peças do produto sujeitas a desgaste normal e, portanto, consideradas peças consumíveis (por ex., baterias, baterias recarregáveis, mangueiras, cartuchos de tinta), nem cobre danos em peças frágeis, por ex., interruptores ou peças feitas em vidro.

Com a troca do aparelho, de acordo com DL 67/2003, o tempo de garantia se inicia novamente.

Procedimento no caso de ativação da garantia

De forma a garantir um rápido processamento do seu pedido, solicitamos as seguintes indicações:

Para qualquer questão, guarde o talão de compra e o número de artigo (IAN 507594_2507 / IAN 507595_2507) como comprovativo da mesma. Podes ver o número do artigo na placa de identificação, gravura, na folha título do manual (em baixo esquerda) ou no adesivo na lado de baixo ou de trás.

Caso erros de função ou outras falhas ocorram, entre em contato primeiramente com o seguinte departamento de serviço por telefone ou e-mail. Um produto identificado como falho, pode ser enviado gratuitamente para o endereço de serviço anexando o comprovativo de compra (nota) e a indicação da falha e quando ela ocorreu.

Assistência Técnica

PT Serviço Portugal

Tel.: 800849000

E-Mail: owim@lidl.pt

IAN	Model No.	Version
507594_2507	HG01768B	11/2025
507595_2507	HG01768D	11/2025

OWIM GmbH & Co. KG

Stiftsbergstraße 1
74167 Neckarsulm
GERMANY

IAN 507594_2507

IAN 507595_2507

