



Akku-Kettensäge / Cordless Chainsaw / Tronçonneuse sans fil PPKSA 40-Li C3

(DE) (AT) (CH) (BE)

Akku-Kettensäge

Originalbetriebsanleitung

(FR) (CH) (BE)

Tronçonneuse sans fil

Traduction de la notice originale

(IT) (CH) (MT)

Motosega ricaricabile

Traduzione delle istruzioni originali

(PT)

Motosserra a bateria

Tradução do manual original

(GB) (MT) (IE) (NL)

Cordless Chainsaw

Translation of the original instructions

(NL) (BE)

Accu-kettingzaag

Vertaling van de oorspronkelijke
gebruiksaanwijzing

(ES)

Motosierra recargable

Traducción del manual original



DE AT CH BE

Klappen Sie vor dem Lesen die Seite mit den Abbildungen aus und machen Sie sich anschließend mit allen Funktionen des Gerätes vertraut.

GB MT IE NI

Before reading, unfold the page containing the illustrations and familiarise yourself with all functions of the device.

FR CH BE

Avant de lire le mode d'emploi, ouvrez la page contenant les illustrations et familiarisez-vous ensuite avec toutes les fonctions de l'appareil.

NL BE

Vouw vóór het lezen de pagina met de afbeeldingen open en maak u vertrouwd met alle functies van het apparaat.

IT CH MT

Prima di leggere aprire la pagina con le immagini e prendere confidenza con le diverse funzioni dell'apparecchio.

ES

Antes de empezar a leer abra la página que contiene las imágenes y, en seguida, familiarícese con todas las funciones del dispositivo.

PT

Antes de começar a ler abra na página com as imagens e, de seguida, familiarize-se com todas as funções do aparelho.

DE/AT/CH/BE	Originalbetriebsanleitung	Seite	4
GB/MT/IE/NI	Translation of the original instructions	Page	28
FR/CH/BE	Traduction de la notice originale	Page	50
NL/BE	Vertaling van de oorspronkelijke gebruiksaanwijzing	Pagina	76
IT/CH/MT	Traduzione delle istruzioni originali	Pagina	99
ES	Traducción del manual original	Página	122
PT	Tradução do manual original	Página	146

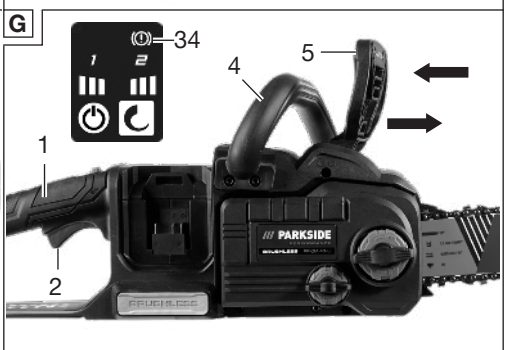
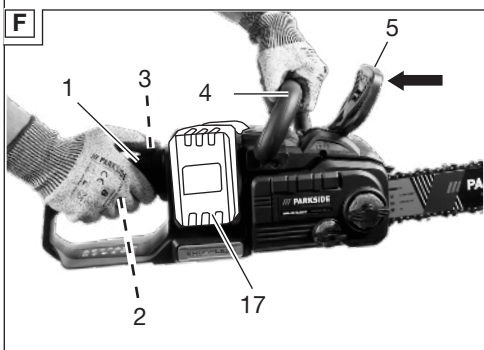
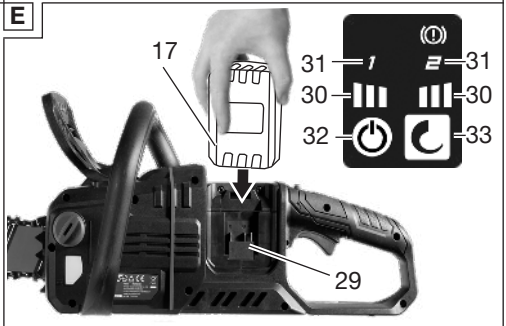
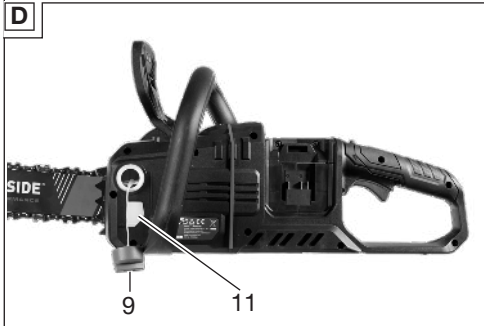
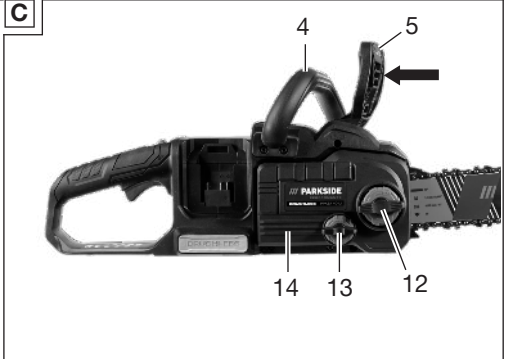
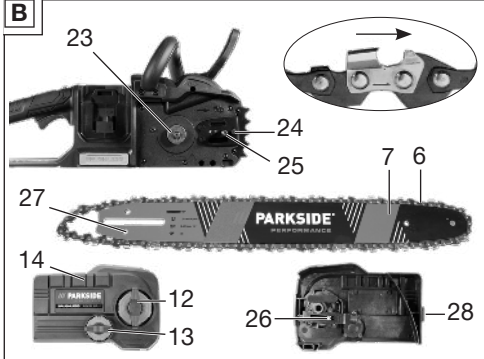
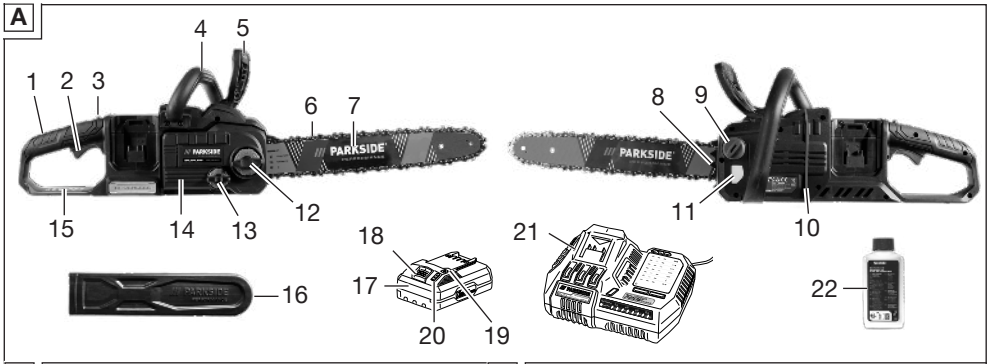

Inhaltsverzeichnis

Einleitung..... 4
 Bestimmungsgemäße Verwendung..... 4
 Lieferumfang/Zubehör..... 5
 Übersicht..... 5
 Funktionsbeschreibung..... 5
 Technische Daten..... 6

Sicherheitshinweise..... 6
 Bedeutung der Sicherheitshinweise..... 7
 Bildzeichen und Symbole..... 7
 Allgemeine Sicherheitshinweise für Elektrowerkzeuge..... 8
 Allgemeine Sicherheitshinweise für Kettensägen..... 10
 Weiterführende Sicherheitshinweise..... 11
 Ursachen und Vermeidung eines Rückschlags..... 12
 Restrisiken..... 12

Vorbereitung..... 12
 Sicherheitseinrichtungen..... 13
 Ladezustand des Akkus prüfen..... 13

Ladevorgang..... 13
 Akku aufladen..... 13

Betrieb..... 14
 Vor dem Betrieb..... 14
 Akku einsetzen und entnehmen..... 15
 Ein- und Ausschalten..... 15
 Überlast Anzeige..... 15
 Kettengeschwindigkeit umstellen..... 15
 Sägekette und Schwert demontieren..... 16
 Sägekette und Schwert wechseln..... 16
 Sägekette und Schwert montieren..... 16
 Sägekette spannen..... 17
 Säge Techniken..... 17

Reinigung, Wartung und Lagerung..... 20
 Reinigung..... 20
 Wartung..... 20
 Lagerung..... 22

Transport..... 22

Fehlersuche..... 23

Entsorgung/Umweltschutz..... 23
 Akkus umweltgerecht entsorgen..... 23
 Zusätzliche Entsorgungshinweise für Deutschland..... 24

Service..... 24
 Garantie..... 24
 Reparatur-Service..... 25
 Service-Center..... 25

Importeur..... 26
Ersatzteile und Zubehör..... 26
Original-EU-Konformitätserklärung..... 27

Einleitung

Herzlichen Glückwunsch zum Kauf Ihrer neuen Akku-Kettensäge (nachfolgend Gerät oder Elektrowerkzeug genannt).

Sie haben sich damit für ein hochwertiges Gerät entschieden. Dieses Gerät wurde während der Produktion auf Qualität geprüft und einer Endkontrolle unterzogen. Die Funktionsfähigkeit Ihres Gerätes ist somit sichergestellt.

Es ist nicht auszuschließen, dass sich in Einzelfällen am oder im Gerät Restmengen von Schmierstoffen befinden. Dies ist kein Mangel oder Defekt und kein Grund zur Besorgnis.



Die Betriebsanleitung ist Bestandteil dieses Geräts. Sie enthält wichtige Hinweise für Sicherheit, Gebrauch und Entsorgung. Lesen Sie die Betriebsanleitung sorgfältig. Machen Sie sich mit den Bedienteilen und dem richtigen Gebrauch des Gerätes vertraut. Benutzen Sie das Gerät nur wie beschrieben und für die angegebenen Einsatzbereiche. Bewahren Sie die Betriebsanleitung gut auf und händigen Sie alle Unterlagen bei Weitergabe des Geräts an Dritte mit aus.

Bestimmungsgemäße Verwendung

Das Gerät ist ausschließlich für folgende Verwendung bestimmt:

- Sägen von Holz

Für alle anderen Anwendungsarten ist das Gerät nicht vorgesehen. Dies umfasst z. B. Schneiden von Mauerwerk, Kunststoff, Stein, Metall, Lebensmittel oder Holz, welches Fremdkörper (bspw. Nägel oder Schrauben) enthält.

Das Gerät ist zum Gebrauch durch Erwachsene bestimmt. Jugendliche über 16 Jahre dürfen das Gerät nur unter Aufsicht benutzen.

Die Kettensäge ist nur durch eine Person zu benutzen. Der Benutzer muss angemessene persönliche Schutzausrüstung (PSA) tragen. Die Kettensäge muss mit der rechten Hand am hinteren Handgriff und mit der lin-

ken Hand am vorderen Handgriff gehalten werden.

Vor Gebrauch des Geräts muss der Benutzer alle Hinweise und Anweisungen in der Betriebsanleitung gelesen und verstanden haben.

Jede andere Verwendung, die in dieser Betriebsanleitung nicht ausdrücklich zugelassen wird, kann eine ernsthafte Gefahr für den Benutzer darstellen und zu Schäden am Gerät führen. Der Bediener oder Nutzer des Geräts ist für Unfälle oder Schäden an anderen Menschen oder deren Eigentum verantwortlich. Das Gerät ist für den Einsatz im Heimwerkerbereich bestimmt. Es wurde nicht für den gewerblichen Dauereinsatz konzipiert. Bei gewerblichem Einsatz erlischt die Garantie. Der Hersteller haftet nicht für Schäden, die durch bestimmungswidrige Verwendung oder falsche Bedienung verursacht wurden.

Das Gerät ist Teil der Serie **X 20 V TEAM** und kann mit Akkus der **X 20 V TEAM** Serie betrieben werden. Akkus der Serie **X 20 V TEAM** dürfen nur mit Ladegeräten der Serie **X 20 V TEAM** geladen werden.

Lieferumfang/Zubehör

Packen Sie das Gerät aus und überprüfen Sie den Lieferumfang.

Entsorgen Sie das Verpackungsmaterial ordnungsgemäß.

- Akku-Kettensäge
- Schwert (vormontiert)
- Sägekette (vormontiert)
- Kettenschutz
- Ölflasche (180 ml Bio-Sägekettenöl)
- Originalbetriebsanleitung

Akkus und Ladegerät sind nicht im Lieferumfang enthalten.

Übersicht

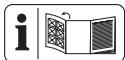

Die Abbildungen des Geräts finden Sie auf der vorderen und hinteren Ausklappseite.

Abb. A

- 1 Hinterer Handgriff
- 2 Ein-/Ausschalter
- 3 Einschaltsperr
- 4 Vorderer Handgriff
- 5 Kettenbremshebel/vorderer Handschutz
- 6 Sägekette
- 7 Schwert

- 8 Krallenanschlag
- 9 Tankdeckel (Kettenöl)
- 10 Visierlinie/Fällrichtungsanzeiger
- 11 Ölstandsanzeige
- 12 Flügelmutter (Kettenradabdeckung)
- 13 Kettenspannschraube
- 14 Kettenradabdeckung
- 15 Hinterer Handschutz
- 16 Kettenschutz
- 17 Akku
- 18 Akku-Entriegelung
- 19 Taste (Ladezustandsanzeige Akku)
- 20 Ladezustandsanzeige (Akku)
- 21 Ladegerät
- 22 Ölflasche

Abb. B

- 23 Kettenrad
- 24 Nase
- 25 Schwertbolzen
- 26 Kettenspannstift
- 27 Aufnahme (Kettenspannstift)
- 28 Nase (Kettenradabdeckung)

Abb. E

- 29 Akku-Halter
- 30 Ladezustandsanzeige (Gerät)
- 31 Kettengeschwindigkeitsanzeige
- 32 Ein-/Aus-Taste
- 33 Taste (Kettengeschwindigkeit)

Abb. G

- 34 Indikator

Abb. H

- 35 Öldurchlass

Funktionsbeschreibung

Die umlaufende Sägekette wird über ein Schwert (Führungsschiene) geführt. Die Kettensäge ist mit einer Schnellstop-Kettenbremse ausgestattet. Eine Öl-Automatik sorgt für die kontinuierliche Kettenschmierung. Zusätzlich ist die Kettensäge mit einem Kettenspannsystem ausgestattet. Zum Schutz des Anwenders ist das Gerät mit verschiedenen Schutzeinrichtungen versehen.

Das Gerät kann mit der Parkside App gekoppelt werden.

Die Funktion der Bedienteile entnehmen Sie bitte den nachfolgenden Beschreibungen.

Technische Daten

Akku-Kettensäge PPKSA 40-Li C3

Motorspannung U 40 V = ; (2x 20 V)

Motorstrom I 16 A

Kettengeschwindigkeit v_0

..... 15 m/s bzw. 25 m/s

Kettengeschwindigkeit v_{max} 30 m/s

Gewicht (ohne Schwert, Kette, Kettenschutz, Öl und Akkus) 3,17 kg

Tankinhalt 180 ml

Schwert M1431656-1041TL (Trilink)

– Schwerttyp 16"

– Schwertlänge 45,5 cm (455 mm)

– Schnittlänge 38 cm (380 mm)

Sägekette CL14356TL (Trilink)

– Kettenteilung 9,525 mm (3/8")

– Kettenabstand 10 mm

– Treibgliedzahl 56

– Treibgliedstärke 1,1 mm (0,043")

Kettenrad-Teilung 9,525 mm (3/8")

– Anzahl der Zähne (Kettenrad) 6

Temperatur max. 50 °C

– Betrieb 4 - 50 °C

– Lagerung 15 - 25 °C

Schalldruckpegel L_{pA} 86,9 dB; $K_{pA}=3$ dB

Schalleistungspegel L_{WA}

– garantiert 109 dB

– gemessen 106,9 dB; $K_{WA}=2,37$ dB

Vibration a_h 1,76 m/s²; $K=1,5$ m/s²

Akku-Typ Li-Ion

PARKSIDE Performance Smart Akku

Smart PAPS 204 A1/Smart PAPS 208 A1/

Smart PAPS 2012 A1

– Arbeitsfrequenz/Frequenzband

..... 2400 - 2483,5 MHz

– Sendeleistung ≤ 20 dBm

Hinweise zu Lärm- und Vibrationswerten

Lärm- und Vibrationswerte wurden entsprechend den in der Konformitätserklärung genannten Normen und Bestimmungen ermittelt.

.....

.....

.....

.....

.....

.....

.....

.....

.....

.....

.....

.....

.....

Die angegebenen Schwingungsgesamtwerte und die angegebenen Geräuschemissionswerte sind nach einem genormten Prüfverfahren gemessen worden und können zum Vergleich eines Elektrowerkzeugs mit einem anderen verwendet werden. Die angegebenen Schwingungsgesamtwerte und die angegebenen Geräuschemissionswerte können auch zu einer vorläufigen Einschätzung der Belastung verwendet werden.

⚠️ WARNUNG! Die Schwingungs- und Geräuschemissionen können während der tatsächlichen Benutzung des Elektrowerkzeugs von dem Angabewert abweichen, abhängig von der Art und Weise, in der das Elektrowerkzeug verwendet wird, insbesondere, welche Art von Werkstück bearbeitet wird. Es ist notwendig, Sicherheitsmaßnahmen zum Schutz des Bedieners festzulegen, die auf einer Abschätzung der Schwingungsbelastung während der tatsächlichen Nutzungsbedingungen beruhen. Hierbei sind alle Anteile des Betriebszyklus zu berücksichtigen, beispielsweise Zeiten, in denen das Elektrowerkzeug abgeschaltet ist, und solche, in denen es zwar eingeschaltet ist, aber ohne Belastung läuft.

X 20 V TEAM

Das Gerät ist Teil der Serie **X 20 V TEAM** und kann mit Akkus der **X 20 V TEAM** Serie betrieben werden. Akkus der Serie **X 20 V TEAM** dürfen nur mit Ladegeräten der Serie **X 20 V TEAM** geladen werden. Wir empfehlen Ihnen, dieses Gerät ausschließlich mit folgenden Akkus zu betreiben: PAP 20 A1, PAP 20 A3, PAP 20 B1, PAP 20 B3, Smart PAPS 204 A1, Smart PAPS 208 A1, Smart PAPS 2012 A1. Wir empfehlen Ihnen, diese Akkus mit folgenden Ladegeräten zu laden: PLG 20 A3, PLG 20 A4, PLG 20 C1, PLG 20 C2, PLG 20 C3, PDSL G 20 A1, PDSL G 20 B1, PLG 201 A1, Smart PLGS 2012 A1. Technische Daten von Akku und Ladegerät: Siehe separate Anleitung.

Sicherheitshinweise

Dieser Abschnitt behandelt die grundlegenden Sicherheitshinweise beim Gebrauch des Geräts.

⚠️ WARNUNG! Personen- und Sachschäden durch unsachgemäßen Umgang mit dem Akku. Beachten Sie die Sicherheitshin-

weise und Hinweise zum Aufladen und der korrekten Verwendung in der Betriebsanleitung Ihres Akkus und Ladegeräts der Serie **X 20 V TEAM**. Eine detaillierte Beschreibung zum Ladevorgang und weitere Informationen finden Sie in dieser separaten Bedienungsanleitung.

⚠️ WARNUNG! Eine Kettensäge ist ein gefährliches Gerät, das bei falscher oder nachlässiger Benutzung ernsthafte oder sogar tödliche Verletzungen verursachen kann. Beachten Sie daher zu Ihrer Sicherheit und der Sicherheit anderer stets nachfolgende Sicherheitshinweise und fragen Sie bei Unsicherheiten einen Fachmann um Rat.

Bedeutung der Sicherheitshinweise

⚠️ GEFAHR! Wenn Sie diesen Sicherheitshinweis nicht befolgen, tritt ein Unfall ein. Die Folge ist schwere Körperverletzung oder Tod.

⚠️ WARNUNG! Wenn Sie diesen Sicherheitshinweis nicht befolgen, tritt möglicherweise ein Unfall ein. Die Folge ist möglicherweise schwere Körperverletzung oder Tod.

⚠️ VORSICHT! Wenn Sie diesen Sicherheitshinweis nicht befolgen, tritt ein Unfall ein. Die Folge ist möglicherweise leichte oder mittelschwere Körperverletzung.

HINWEIS! Wenn Sie diesen Sicherheitshinweis nicht befolgen, tritt ein Unfall ein. Die Folge ist möglicherweise ein Sachschaden.

Bildzeichen und Symbole

Bildzeichen auf dem Gerät

HINWEIS! Machen Sie sich vor der Arbeit mit allen Bedienelementen gut vertraut. Üben Sie den Umgang mit der Kettensäge und lassen Sie sich Funktion, Wirkungsweise und Sägetechniken von einem Fachmann erklären.



Achtung!



Betriebsanleitung lesen



Augenschutz benutzen



Gehörschutz benutzen



Kopfschutz benutzen



Schutzkleidung benutzen



Schutzhandschuhe benutzen



Tragen Sie Sicherheitsschuhe mit fester Sohle!



Arbeiten Sie immer mit beiden Händen!



Achtung! Rückschlag - Achten Sie beim Arbeiten auf Rückschlag der Maschine.



Die Benutzung des Gerätes bei Regen oder feuchter Umgebung ist verboten.



Garantierter Schalleistungspegel L_{WA} in dB(A)



Elektrogeräte gehören nicht in den Hausmüll.



Sägekettenöl



Entfernen Sie die Akkus vor Wartungsarbeiten!

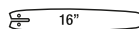

Schwerttyp



Kettenbremse



Kettengeschwindigkeitsanzeige



Stufen der Kettengeschwindigkeit einstellen



Ein-/Aus-Taste



Ladezustandsanzeige

Bildzeichen unterhalb der Kettenradabdeckung

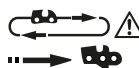

Laufriichtung der Sägekette beachten. Achtung! Betriebsanleitung lesen.

Bildzeichen auf dem Schwert

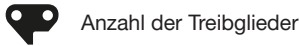

Bildzeichen auf der Flügelmutter (Kettenradabdeckung)



Bildzeichen am Kettenbremshebel



Bildzeichen auf der Kettenspannschraube



Bildzeichen auf der Ölflasche

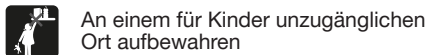

Allgemeine Sicherheitshinweise für Elektrowerkzeuge

⚠️ WARNUNG! Lesen Sie alle Sicherheitshinweise, Anweisungen, Bilderungen und technischen Daten, mit denen dieses Elektrowerkzeug versehen ist. Versäumnisse bei der Einhaltung der nachfolgenden Anweisungen können elektrischen Schlag, Brand und/oder schwere Verletzungen verursachen. **Bewahren Sie alle Sicherheitshinweise und Anweisungen für die Zukunft auf.**

Der in den Sicherheitshinweisen verwendete Begriff „Elektrowerkzeug“ bezieht sich auf netzbetriebene Elektrowerkzeuge (mit Netzleitung) oder auf akkubetriebene Elektrowerkzeuge (ohne Netzleitung).

1. **Arbeitsplatzsicherheit**
 - a) **Halten Sie Ihren Arbeitsbereich sauber und gut beleuchtet.** Unordnung oder unbeleuchtete Arbeitsbereiche können zu Unfällen führen.
 - b) **Arbeiten Sie mit dem Elektrowerkzeug nicht in explosionsgefährdeter Umgebung, in der sich brennbare Flüssigkeiten, Gase oder Stäube befinden.** Elektrowerkzeuge erzeugen Funken, die den Staub oder die Dämpfe entzünden können.
 - c) **Halten Sie Kinder und andere Personen während der Benutzung des Elektrowerkzeuges fern.** Bei Ablenkung können Sie die Kontrolle über das Elektrowerkzeug verlieren.
2. **Elektrische Sicherheit**
 - a) **Der Anschlussstecker des Elektrowerkzeugs muss in die Steckdose passen. Der Stecker darf in keiner Weise verändert werden. Verwenden Sie keine Adapterstecker gemeinsam mit schutzgeerdeten Elektrowerkzeugen.** Unveränderte Stecker und passende Steckdosen verringern das Risiko eines elektrischen Schlages.
 - b) **Vermeiden Sie Körperkontakt mit geerdeten Oberflächen wie von Rohren, Heizungen, Herden und Kühlschränken.** Es besteht ein erhöhtes Risiko durch elektrischen Schlag, wenn Ihr Körper geerdet ist.
 - c) **Halten Sie das Elektrowerkzeug von Regen oder Nässe fern.** Das Eindringen von Wasser in ein Elektrowerkzeug erhöht das Risiko eines elektrischen Schlages.
 - d) **Zweckentfremden Sie die Anschlussleitung nicht, um das Elektrowerkzeug zu tragen, aufzuhängen oder um den Stecker aus der Steckdose zu ziehen. Halten Sie die Anschlussleitung fern von Hitze, Öl, scharfen Kanten oder sich bewegenden Teilen.** Beschädigte oder verwickelte Anschlussleitungen erhöhen das Risiko eines elektrischen Schlages.
 - e) **Wenn Sie mit einem Elektrowerkzeug im Freien arbeiten, verwenden Sie nur Verlängerungsleitungen, die auch für den Außenbereich geeignet sind.** Die Anwendung einer für den Außenbereich geeigneten Verlängerungsleitung verringert

- gert das Risiko eines elektrischen Schlag-
- f) **Wenn der Betrieb des Elektrowerkzeuges in feuchter Umgebung nicht vermeidbar ist, verwenden Sie einen Fehlerstromschutzschalter.** Der Einsatz eines Fehlerstromschutzschalters vermindert das Risiko eines elektrischen Schlag-
3. **Sicherheit von Personen**
- a) **Seien Sie aufmerksam, achten Sie darauf, was Sie tun, und gehen Sie mit Vernunft an die Arbeit mit einem Elektrowerkzeug. Benutzen Sie kein Elektrowerkzeug, wenn Sie müde sind oder unter Einfluss von Drogen, Alkohol oder Medikamenten stehen.** Ein Moment der Unachtsamkeit beim Gebrauch des Elektrowerkzeugs kann zu ernsthaften Verletzungen führen.
- b) **Tragen Sie persönliche Schutzausrüstung und immer eine Schutzbrille.** Das Tragen persönlicher Schutzausrüstung, wie Staubmaske, rutschfeste Sicherheitsschuhe, Schutzhelm oder Gehörschutz, je nach Art und Einsatz des Elektrowerkzeugs, verringert das Risiko von Verletzungen.
- c) **Vermeiden Sie eine unbeabsichtigte Inbetriebnahme. Vergewissern Sie sich, dass das Elektrowerkzeug ausgeschaltet ist, bevor Sie es an die Stromversorgung und/oder den Akku anschließen, es aufnehmen oder tragen.** Wenn Sie beim Tragen des Elektrowerkzeugs den Finger am Schalter haben oder das Elektrowerkzeug eingeschaltet an die Stromversorgung anschließen, kann dies zu Unfällen führen.
- d) **Entfernen Sie Einstellwerkzeuge oder Schraubenschlüssel, bevor Sie das Elektrowerkzeug einschalten.** Ein Werkzeug oder Schlüssel, der sich in einem drehenden Teil des Elektrowerkzeugs befindet, kann zu Verletzungen führen.
- e) **Vermeiden Sie eine abnormale Körperhaltung. Sorgen Sie für einen sicheren Stand und halten Sie jederzeit das Gleichgewicht.** Dadurch können Sie das Elektrowerkzeug in unerwarteten Situationen besser kontrollieren.
- f) **Tragen Sie geeignete Kleidung. Tragen Sie keine weite Kleidung oder Schmuck. Halten Sie Haare und Kleidung fern von sich bewegenden Teilen.** Lockere Kleidung, Schmuck oder lange Haare können von sich bewegenden Teilen erfasst werden.
- g) **Wenn Staubabsaug- und -auffangeinrichtungen montiert werden können, sind diese anzuschließen und richtig zu verwenden.** Verwendung einer Staubabsaugung kann Gefährdungen durch Staub verringern.
- h) **Wiegen Sie sich nicht in falscher Sicherheit und setzen Sie sich nicht über die Sicherheitsregeln für Elektrowerkzeuge hinweg, auch wenn Sie nach vielfachem Gebrauch mit dem Elektrowerkzeug vertraut sind.** Achtloses Handeln kann binnen Sekundenbruchteilen zu schweren Verletzungen führen.
4. **Verwendung und Behandlung des Elektrowerkzeugs**
- a) **Überlasten Sie das Elektrowerkzeug nicht. Verwenden Sie für Ihre Arbeit das dafür bestimmte Elektrowerkzeug.** Mit dem passenden Elektrowerkzeug arbeiten Sie besser und sicherer im angegebenen Leistungsbereich.
- b) **Benutzen Sie kein Elektrowerkzeug, dessen Schalter defekt ist.** Ein Elektrowerkzeug, das sich nicht mehr ein- oder ausschalten lässt, ist gefährlich und muss repariert werden.
- c) **Ziehen Sie den Stecker aus der Steckdose und/oder entfernen Sie einen abnehmbaren Akku, bevor Sie Geräteeinstellungen vornehmen, Einsatzwerkzeugteile wechseln oder das Elektrowerkzeug weglegen.** Diese Vorsichtsmaßnahme verhindert den unbeabsichtigten Start des Elektrowerkzeugs.
- d) **Bewahren Sie unbenutzte Elektrowerkzeuge außerhalb der Reichweite von Kindern auf. Lassen Sie keine Personen das Elektrowerkzeug benutzen, die mit diesem nicht vertraut sind oder diese Anweisungen nicht gelesen haben.** Elektrowerkzeuge sind gefährlich, wenn sie von unerfahrenen Personen benutzt werden.
- e) **Pflegen Sie das Elektrowerkzeug und Einsatzwerkzeug mit Sorgfalt. Kontrollieren Sie, ob bewegliche Teile einwandfrei funktionieren und nicht klemmen, ob Teile gebrochen oder so beschädigt sind, dass die Funktion des Elektrowerkzeugs beeinträchtigt ist.**

- Lassen Sie beschädigte Teile vor dem Einsatz des Elektrowerkzeugs reparieren.** Viele Unfälle haben ihre Ursache in schlecht gewarteten Elektrowerkzeugen.
- f) **Halten Sie Schneidwerkzeuge scharf und sauber.** Sorgfältig gepflegte Schneidwerkzeuge mit scharfen Schneidkanten verklemmen sich weniger und sind leichter zu führen.
- g) **Verwenden Sie Elektrowerkzeug, Zubehör, Einsatzwerkzeuge usw. entsprechend diesen Anweisungen. Berücksichtigen Sie dabei die Arbeitsbedingungen und die auszuführende Tätigkeit.** Der Gebrauch von Elektrowerkzeugen für andere als die vorgesehenen Anwendungen kann zu gefährlichen Situationen führen.
- h) **Halten Sie Griffe und Griffflächen trocken, sauber und frei von Öl und Fett.** Rutschige Griffe und Griffflächen erlauben keine sichere Bedienung und Kontrolle des Elektrowerkzeugs in unvorhergesehenen Situationen.
5. **Verwendung und Behandlung des Akkuwerkzeugs**
- a) **Laden Sie die Akkus nur mit Ladegeräten auf, die vom Hersteller empfohlen werden.** Durch ein Ladegerät, das für eine bestimmte Art von Akkus geeignet ist, besteht Brandgefahr, wenn es mit anderen Akkus verwendet wird.
- b) **Verwenden Sie nur die dafür vorgesehenen Akkus in den Elektrowerkzeugen.** Der Gebrauch von anderen Akkus kann zu Verletzungen und Brandgefahr führen.
- c) **Halten Sie den nicht benutzten Akku fern von Büroklammern, Münzen, Schlüsseln, Nägeln, Schrauben oder anderen kleinen Metallgegenständen, die eine Überbrückung der Kontakte verursachen könnten.** Ein Kurzschluss zwischen den Akkukontakten kann Verbrennungen oder Feuer zur Folge haben.
- d) **Bei falscher Anwendung kann Flüssigkeit aus dem Akku austreten. Vermeiden Sie den Kontakt damit. Bei zufälligem Kontakt mit Wasser abspülen. Wenn die Flüssigkeit in die Augen kommt, nehmen Sie zusätzlich ärztliche Hilfe in Anspruch.** Austretende Akkuflüssigkeit kann zu Hautreizungen oder Verbrennungen führen.

- e) **Benutzen Sie keinen beschädigten oder veränderten Akku.** Beschädigte oder veränderte Akkus können sich unvorhersehbar verhalten und zu Feuer, Explosion oder Verletzungsgefahr führen.
- f) **Setzen Sie einen Akku keinem Feuer oder zu hohen Temperaturen aus.** Feuer oder Temperaturen über 130 °C können eine Explosion hervorrufen.
- g) **Befolgen Sie alle Anweisungen zum Laden und laden Sie den Akku oder das Akkuwerkzeug niemals außerhalb des in der Betriebsanleitung angegebenen Temperaturbereichs.** Falsches Laden oder Laden außerhalb des zugelassenen Temperaturbereichs kann den Akku zerstören und die Brandgefahr erhöhen.
6. **Service**
- a) **Lassen Sie Ihr Elektrowerkzeug nur von qualifiziertem Fachpersonal und nur mit Original-Ersatzteilen reparieren.** Damit wird sichergestellt, dass die Sicherheit des Elektrowerkzeugs erhalten bleibt.
- b) **Warten Sie niemals beschädigte Akkus.** Sämtliche Wartung von Akkus sollte nur durch den Hersteller oder bevollmächtigte Kundendienststellen erfolgen.

Allgemeine Sicherheitshinweise für Kettensägen

- **Halten Sie bei laufender Säge alle Körperteile von der Sägekette fern. Vergewissern Sie sich vor dem Starten der Säge, dass die Sägekette nichts berührt.** Beim Arbeiten mit einer Kettensäge kann ein Moment der Unachtsamkeit dazu führen, dass Bekleidung oder Körperteile von der Sägekette erfasst werden.
- **Halten Sie die Kettensäge immer mit der rechten Hand am hinteren Griff und Ihrer linken Hand am vorderen Griff.** Das Festhalten der Kettensäge in umgekehrter Arbeitshaltung erhöht das Risiko von Verletzungen und darf nicht angewendet werden.
- **Halten Sie die Kettensäge nur an den isolierten Griffflächen, da die Sägekette verborgene Stromleitungen treffen kann.** Der Kontakt der Sägekette mit einer spannungsführenden Leitung kann metallene Geräteteile unter Spannung setzen und zu elektrischem Schlag führen.

- **Tragen Sie Augenschutz. Weitere Schutzausrüstung für Gehör, Kopf, Hände, Beine und Füße wird empfohlen.** Passende Schutzkleidung mindert die Verletzungsgefahr durch umherfliegendes Spanmaterial und zufälliges Berühren der Sägekette.
- **Arbeiten Sie mit der Kettensäge nicht auf einem Baum, einer Leiter, von einem Dach oder einer instabilen Standfläche.** Bei Betrieb in einer solchen Weise besteht ernsthafte Verletzungsgefahr.
- **Achten Sie immer auf einen festen Stand und benutzen Sie die Kettensäge nur, wenn Sie auf festem, sicheren und ebenem Grund stehen.** Rutschiger Untergrund oder instabile Standflächen wie auf einer Leiter können zum Verlust des Gleichgewichts oder zum Verlust der Kontrolle über die Kettensäge führen.
- **Rechnen Sie beim Schneiden eines unter Spannung stehenden Astes damit, dass dieser zurückfedert.** Wenn die Spannung in den Holzfasern freikommt, kann der gespannte Ast die Bedienperson treffen und/oder die Kettensäge der Kontrolle entreißen.
- **Seien Sie besonders vorsichtig beim Schneiden von Unterholz und jungen Bäumen.** Das dünne Material kann sich in der Sägekette verfangen und auf Sie schlagen oder Sie aus dem Gleichgewicht bringen.
- **Tragen Sie die Kettensäge am vorderen Griff im ausgeschalteten Zustand, die Sägekette von Ihrem Körper abgewandt. Bei Transport oder Aufbewahrung der Kettensäge stets die Schutzabdeckung aufziehen.** Sorgfältiger Umgang mit der Kettensäge verringert die Wahrscheinlichkeit einer versehentlichen Berührung mit einer laufenden Sägekette.
- **Befolgen Sie Anweisungen für die Schmierung, die Kettenspannung und das Wechseln von Zubehör.** Eine unsachgemäß gespannte oder geschmierte Kette kann entweder reißen oder das Rückschlagrisiko erhöhen.
- **Nur Holz sägen. Die Kettensäge nicht für Arbeiten verwenden, für die sie nicht bestimmt ist. Beispiel: Verwenden Sie die Kettensäge nicht zum Sägen von Plastik, Mauerwerk oder Baumaterialien, die nicht aus Holz sind.** Die Verwendung der Kettensäge für nicht be-

stimmungsgemäße Arbeiten kann zu gefährlichen Situationen führen.

- **Versuchen Sie nicht einen Baum zu fällen, bevor Sie nicht ein klares Verständnis der Risiken und ihrer Vermeidung haben.** Der Benutzer oder andere Personen können durch einen umstürzenden Baum schwer verletzt werden.
- **Befolgen Sie alle Anweisungen, wenn Sie die Kettensäge von Materialansammlungen befreien, lagern oder Wartungsarbeiten durchführen. Vergewissern Sie sich, dass der Schalter ausgeschaltet und der Akku entfernt ist.** Ein unerwarteter Betrieb der Kettensäge beim Entfernen von Materialansammlungen oder während Wartungsarbeiten kann zu ernsthaften Verletzungen führen.

Weiterführende Sicherheitshinweise

- Befolgen Sie sorgfältig die Wartungs-, Kontroll- und Serviceanweisungen in dieser Betriebsanleitung. Beschädigte Schutzvorrichtungen und Teile müssen sachgemäß durch unser Service-Center repariert oder ausgewechselt werden, soweit nichts anderes in der Betriebsanleitung angegeben ist.
- Es ist empfohlen, dass ein Erstbenutzer zumindest das Schneiden von Rundholz auf einem Sägebock oder Gestell üben sollte.
- Legen Sie die Netzanschlussleitung so, dass sie während des Sägens nicht von Ästen oder Ähnlichem erfasst wird.
- Bei Sägearbeiten am Hang stets oberhalb des Baumstammes stehen. Um im Moment des "Durchsägens" die volle Kontrolle zu behalten, gegen Ende des Schnitts den Anpressdruck reduzieren, ohne den festen Griff an den Handgriffen der Kettensäge zu lösen. Darauf achten, dass die Sägekette nicht den Boden berührt. Nach Fertigstellung des Schnitts den Stillstand der Kettensäge abwarten, bevor die Kettensäge entfernt wird. Den Motor der Kettensäge immer ausschalten, bevor man von Baum zu Baum wechselt.
- Schmutz, Steine, lose Rinde, Nägel, Klammern und Draht sind vom Baum zu entfernen.
- **Verwenden Sie kein Zubehör, welches nicht von PARKSIDE empfohlen wurde.**

Dies kann zu elektrischem Schlag oder Feuer führen.

Ursachen und Vermeidung eines Rückschlags

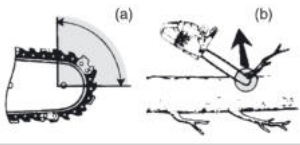

- Rückschlag kann auftreten, wenn die Spitze der Führungsschiene einen Gegenstand berührt oder wenn das Holz sich biegt und die Sägekette im Schnitt festklemmt (Abb. b).
- Eine Berührung mit der Schienenspitze kann in manchen Fällen zu einer unerwarteten, nach hinten gerichteten Reaktion führen, bei der die Führungsschiene nach oben und in Richtung der Bedienperson geschlagen wird (Abb. a).
- Das Verklemmen der Sägekette an der Oberkante der Führungsschiene kann die Schiene heftig in Bedienerrichtung zurückstoßen.
- Jede dieser Reaktionen kann dazu führen, dass Sie die Kontrolle über die Säge verlieren und sich möglicherweise schwer verletzen. Verlassen Sie sich nicht ausschließlich auf die in der Kettensäge eingebauten Sicherheitseinrichtungen. Als Benutzer einer Kettensäge sollten Sie verschiedene Maßnahmen ergreifen, um unfall- und verletzungsfrei arbeiten zu können.

Ein Rückschlag ist die Folge eines falschen oder fehlerhaften Gebrauchs der Kettensäge. Er kann durch geeignete Vorsichtsmaßnahmen, wie nachfolgend beschrieben, verhindert werden:

- **Halten Sie die Säge mit beiden Händen fest, wobei Daumen und Finger die Griffe der Kettensäge umschließen. Bringen Sie Ihren Körper und die Arme in eine Stellung, in der Sie den Rückschlagkräften standhalten können.** Wenn geeignete Maßnahmen getroffen werden, kann die Bedienperson die Rückschlagkräfte beherrschen. Niemals die Kettensäge loslassen.
- **Vermeiden Sie eine abnormale Körperhaltung und sägen Sie nicht über**

Schulterhöhe. Dadurch wird ein unbeabsichtigtes Berühren mit der Schienenspitze vermieden und eine bessere Kontrolle der Kettensäge in unerwarteten Situationen ermöglicht.

- **Verwenden Sie stets vom Hersteller vorgeschriebene Ersatzschienen und Sägeketten.** Falsche Ersatzschienen und Sägeketten können zum Reißen der Kette und/oder zu Rückschlag führen.
- **Halten Sie sich an die Anweisungen des Herstellers für das Schärfen und die Wartung der Sägekette.** Zu niedrige Tiefenbegrenzer erhöhen die Neigung zu Rückschlag.

Restrisiken

Auch wenn Sie dieses Gerät vorschriftsmäßig bedienen, bleiben immer Restrisiken bestehen. Folgende Gefahren können im Zusammenhang mit der Bauweise und Ausführung dieses Gerätes auftreten:

- Gehörschäden, falls kein geeigneter Gehörschutz getragen wird.
- Gesundheitsschäden, die aus Hand-Arm-Schwingungen resultieren, falls das Gerät über einen längeren Zeitraum verwendet wird oder nicht ordnungsgemäß geführt und gewartet wird.
- Schnittverletzungen

⚠️ WARNUNG! Gefahr durch elektromagnetisches Feld, das, während das Gerät im Betrieb ist, erzeugt wird. Das Feld kann unter bestimmten Umständen aktive oder passive medizinische Implantate beeinträchtigen. Um die Gefahr von ernsthaften oder tödlichen Verletzungen zu verringern, empfehlen wir Personen mit medizinischen Implantaten ihren Arzt und den Hersteller des medizinischen Implantats zu konsultieren, bevor das Gerät bedient wird.

Vorbereitung

⚠️ WARNUNG! Verletzungsgefahr durch ungewollt anlaufendes Gerät. Setzen Sie den Akku erst dann in das Gerät ein, wenn das Gerät vollständig für den Einsatz vorbereitet ist.

Sicherheitseinrichtungen

Zum Schutz des Benutzers und des Geräts gibt es folgende Sicherheitseinrichtungen:

Hinterer Handgriff (1) mit hinterem Handschutz (15)

- Schützt die Hand vor Ästen, Zweigen und bei abspringender Sägekette.

Ein-/Ausschalter (2) mit Ketten-Sofort-Stopp

- Beim Loslassen des Ein-/ Ausschalters schaltet das Gerät sofort ab.

Einschaltsperr (3)

- Zum Einschalten des Gerätes muss die Einschaltsperr entriegelt werden.

Kettenbremshebel/vorderer Handschutz (5)

- Die Sägekette läuft nicht, wenn die Kettenbremse eingerastet ist.
- Stoppt die Sägekette bei einem Rückschlag sofort.
- Hebel kann auch manuell betätigt werden.
- Schützt die linke Hand des Bedieners, wenn er vom vorderen Handgriff abrutscht.

Sägekette (6) mit geringem Rückschlag

- Hilft dank speziell entwickelter Sicherheitseinrichtungen, Rückschläge abzufangen.

Krallenanschlag (8)

- Verstärkt die Stabilität bei der Ausführung vertikaler Schnitte.
- Erleichtert das Sägen.

Ladezustand des Akkus prüfen

LEDs	Bedeutung
rot, orange, grün	Akku geladen
rot, orange	Akku teilweise geladen
rot	Akku muss geladen werden

1. Drücken Sie die Taste (19) neben der Ladezustandsanzeige (20) am Akku (17). Die LEDs der Ladezustandsanzeige zeigen den Ladezustand des Akkus.
2. Laden Sie den Akku (17) auf, wenn nur noch die rote LED der Ladezustandsanzeige (20) leuchtet.

Ladevorgang

⚠️ WARNUNG! Personen- und Sachschäden durch unsachgemäßen Umgang mit dem Akku. Beachten Sie die Sicherheitshinweise und Hinweise zum Aufladen und der korrekten Verwendung in der Betriebsanleitung Ihres Akkus und Ladegeräts der Serie **X 20 V TEAM**. Eine detaillierte Beschreibung zum Ladevorgang und weitere Informationen finden Sie in dieser separaten Bedienungsanleitung. **⚠️ WARNUNG!** Verletzungsgefahr durch auslaufende Elektrolytlösung! Setzen Sie den Akku nicht extremen Bedingungen wie Wärme und Stoß aus. Spülen Sie bei Augen- oder Hautkontakt die betroffenen Stellen mit Wasser oder Neutralisator und suchen Sie einen Arzt auf.

⚠️ WARNUNG! Verletzungsgefahr durch Stromschlag! Laden Sie Akkus nur in trockenen Räumen auf. Die Außenfläche des Akkus muss sauber und trocken sein, bevor Sie das Ladegerät anschließen.

- Laden Sie die Akkus vor dem ersten Gebrauch auf.
- Beachten Sie in jedem Fall die jeweils gültigen Sicherheitshinweise sowie Bestimmungen und Hinweise zum Umweltschutz.

Akku aufladen

Siehe auch Betriebsanleitung des Ladegeräts.

Hinweise

- Lassen Sie einen erwärmten Akku vor dem Laden abkühlen.
- Setzen Sie den Akku nicht über längere Zeit direkter Sonneneinstrahlung oder Temperaturen max. 50 °C aus. Vermeiden Sie insbesondere das Ablegen auf Heizkörpern oder das Lagern in Fahrzeugen, die in der Sonne geparkt sind.

Vorgehen

1. Nehmen Sie gegebenenfalls den Akku (17) aus dem Gerät.
2. Schieben Sie den Akku in den Ladeschacht des Ladegeräts (21).
3. Schließen Sie das Ladegerät an eine Steckdose an.
4. Nach erfolgtem Ladevorgang trennen Sie das Ladegerät vom Netz.
5. Ziehen Sie den Akku aus dem Ladeschacht.

Kontroll-LEDs auf dem Ladegerät (21)

grün	rot	Bedeutung
leuchtet	—	<ul style="list-style-type: none"> • Akku ist vollständig aufgeladen • bereit (kein Akku eingelegt)
—	leuchtet	Akku wird aufgeladen
—	blinkt	Akku ist überhitzt
blinkt	blinkt	Akku ist defekt

Betrieb

Vor dem Betrieb

⚠ WARNUNG! Verletzungsgefahr! Tragen Sie beim Arbeiten mit der Sägekette stets Schutzhandschuhe und verwenden Sie nur Originalteile.
Vor Inbetriebnahme des Gerätes müssen Sie:

- Sägekette spannen, S. 17
- Kettenöl einfüllen, S. 14
- beide Akkus aufladen und einsetzen
- Kettenbremse prüfen, S. 14
- Öl-Automatik prüfen, S. 14

Kettenbremse prüfen

HINWEIS! Die Sägekette dreht sich nicht, wenn die Kettenbremse eingerastet ist.

Vorgehen (Abb. G)

1. Legen Sie die Kettensäge auf eine feste, ebene Unterlage. Sie darf keine Gegenstände berühren.
2. Betätigen Sie den Kettenbremshebel (5).
3. Halten Sie das Gerät mit beiden Händen gut fest, mit der rechten Hand am hinteren (1) und mit der linken Hand am vorderen Handgriff (4). Daumen und Finger müssen die Handgriffe fest umschließen.
4. Schalten Sie das Gerät ein (*Ein- und Ausschalten*, S. 15). Ein Warnton ertönt. Der Indikator (34) für die eingelegte Kettenbremse blinkt.
Die Kettenbremse funktioniert.
5. Lassen Sie den Ein-/Ausschalter (2) los.

⚠ WARNUNG! Verletzungsgefahr durch die nachlaufende Sägekette. Wenn die Kettenbremse nicht richtig funktioniert, dürfen Sie die Kettensäge nicht verwenden. Wenden Sie sich an das Service-Center.

Öl-Automatik prüfen

Prüfen Sie vor Arbeitsbeginn den Ölstand und die Öl-Automatik.

Vorgehen

1. Halten Sie die Kettensäge über einen hellen Grund. Die Kettensäge darf den Boden nicht berühren.
2. Schalten Sie die Kettensäge ein.

Wenn sich eine Ölspur zeigt, arbeitet die Kettensäge einwandfrei. Sollte sich keine Ölspur zeigen, reinigen Sie den Öldurchlass oder wenden Sie sich an das Service-Center.

Öldurchlass reinigen

Reinigen Sie den Öldurchlass (35), um ein störungsfreies, automatisches Ölen der Sägekette während des Betriebs zu gewährleisten.

Notwendige Werkzeuge und Hilfsmittel

- Lappen
- Pinsel

Vorgehen (Abb. H)

1. Wischen Sie Rückstände aus dem Öldurchlass (35) aus. Nehmen Sie hierfür einen Lappen oder Pinsel zur Hilfe.

Kettenschmierung

Wir empfehlen zur Schmierung den Einsatz des mitgelieferten Bio-Sägekettenöls oder ein vergleichbares, biologisch abbaubares Multifunktionsöl.

HINWEIS! Betreiben Sie die Kettensäge mit zu wenig Öl, nimmt die Schnittleistung und die Lebenszeit der Sägekette ab, da die Sägekette schneller stumpf wird. Zu wenig Öl erkennen Sie an der Rauchentwicklung oder Verfärbung des Schwertes. Stellen Sie sicher, dass immer Öl auf die Kette fließt.

Das Gerät ist mit einer Öl-Automatik ausgestattet. Sobald der Motor läuft, fließt das Öl zum Schwert (7).

⚠ VORSICHT! Schalten Sie das Gerät aus und nehmen Sie vor allen Arbeiten am Gerät die Akkus aus dem Gerät.

Kettenöl einfüllen

⚠ WARNUNG! Brandgefahr! Schalten Sie immer das Gerät ab und lassen Sie den Motor abkühlen, bevor Sie Kettenöl einfüllen.

- Prüfen Sie regelmäßig die Ölstandsanzeige (11) und füllen Sie bei Erreichen der "Minimummarke" Öl nach.

Die "Minimummarke" ist der untere Strich der Ölstandsanzeige (11). Der Öltank fasst 180 ml.

- Verwenden Sie Bio-Kettenöl, das Zusätze zur Herabsetzung von Reibung und Abnutzung enthält. Verwenden Sie alternativ Kettenschmieröl mit geringem Anteil an Haftzusätzen.
- Entleeren Sie den Öltank bei längerer Nichtbenutzung (6–8 Wochen).

Vorgehen (Abb. D)

1. Legen Sie das Gerät so auf die Seite, dass der Tankdeckel (9) nach oben zeigt.
2. Schrauben Sie den Tankdeckel (9) ab.
3. Füllen Sie das Bio-Kettenöl in den Tank.
4. Wischen Sie eventuell verschüttetes Öl ab.
5. Schrauben Sie den Tankdeckel (9) auf.

Akku einsetzen und entnehmen

⚠ WARNUNG! Verletzungsgefahr durch ungewollt anlaufendes Gerät. Setzen Sie den Akku erst dann in das Gerät ein, wenn das Gerät vollständig für den Einsatz vorbereitet ist.

HINWEIS! Beschädigungsgefahr! Falscher Akku kann Gerät und Akku beschädigen.

Akkus einsetzen (Abb. E)

1. Schieben Sie beide Akkus (17) entlang der Führungsschienen in die Akku-Halter (29).
Die Akkus verriegeln hörbar.

Akkus entnehmen (Abb. E)

1. Drücken und halten Sie die Akku-Entriegelung (18) am Akku (17).
2. Ziehen Sie die Akkus aus dem Akku-Halter (29).

Ein- und Ausschalten

Voraussetzungen

- Schwert (7), Sägekette (6) und Kettenradabdeckung (14) sind korrekt montiert.
- Ausreichend Kettenöl im Tank. Füllen Sie ggf. Kettenöl nach (*Kettenöl einfüllen*, S. 14).
- Akkus sind vollständig geladen.
- Das Gerät kann nur mit zwei eingesetzten Akkus der Serie X 20 V Team von Parkside betrieben werden.

Vorgehen (Abb. F)

1. Setzen Sie ggf. die Akkus (17) in das Gerät ein.
2. Lösen Sie die Kettenbremse, indem Sie den Kettenbremshebel (5) in Richtung des vorderen Handgriffs (4) ziehen.

3. Halten Sie die Kettensäge mit beiden Händen gut fest, mit der rechten Hand am hinteren (1) und mit der linken Hand am vorderen Handgriff (4). Daumen und Finger müssen die Handgriffe fest umschließen.
4. Vergewissern Sie sich vor dem Starten, dass die Kettensäge keine Gegenstände berührt.
5. Drücken Sie zum Aktivieren des Gerätes zuerst die Ein-/Aus-Taste (32).
HINWEIS! Das Gerät befindet sich für ca. 5 min im Standby-Modus und muss anschließend erneut aktiviert werden.
6. Betätigen Sie zum Einschalten mit dem rechten Daumen die Einschaltsperr (3) und drücken dann den Ein-/Ausschalter (2). Die Kettensäge läuft mit höchster Geschwindigkeit. Lassen Sie die Einschaltsperr (3) wieder los.
7. Lassen Sie den Ein-/Ausschalter (2) los um die Kettensäge auszuschalten. Eine Dauerschaltung ist nicht möglich.
8. Drücken Sie zum Deaktivieren des Gerätes die Ein-Aus-Taste (32).

Überlast Anzeige

Bei Überlast blinken die roten und gelben LEDs der Ladezustandsanzeige (30).

Vorgehen

1. Die Ladezustandsanzeige (30) leuchtet während des Betriebs.
Der Ladezustand des Akkus wird durch Aufleuchten der entsprechenden LEDs an der Ladezustandsanzeige am Gerät (30) angezeigt.

rot, orange und grün → Akkus geladen

rot und orange → Akkus teilweise geladen

rot → Akkus müssen geladen werden

2. Laden Sie die Akkus (17) auf, wenn nur noch die rote LED der Ladezustandsanzeige am Gerät (30) leuchtet.

Kettengeschwindigkeit umstellen (Abb. E)

Durch Drücken der Taste zur Auswahl der Kettengeschwindigkeit (33) können Sie zwischen den Kettengeschwindigkeiten 15 und 25 m/s wechseln.

Durch das Leuchten der Stufen 1 oder 2 der Kettengeschwindigkeitsanzeige (31) sehen Sie, mit welcher Kettengeschwindigkeit das Gerät momentan arbeitet.

Stufe 1: 15 m/s

Stufe 2: 25 m/s

HINWEIS! In Stufe 2 beträgt die Kettengeschwindigkeit 30 m/s, wenn Sie das Gerät mit zwei 8 Ah Performance Akkus "Smart PAPS 208 A1" verwenden.

Sägekette und Schwert demontieren

▲ VORSICHT! Schnittverletzungen! Tragen Sie schnittfeste Handschuhe, wenn Sie mit der Sägekette oder mit dem Schwert hantieren.

Vorgehen (Abb. B)

1. Schalten Sie das Gerät aus und nehmen Sie die Akkus (17) aus dem Gerät.
2. Stellen Sie das Gerät auf eine flache Oberfläche.
3. Drehen Sie die Flügelmutter (12) und die Kettenspannschraube (13) ⤴, um die Kettenspannung zu lockern und die Kettenradabdeckung (14) zu entfernen.
4. Nehmen Sie das Schwert (7) und die Sägekette (6) ab: Halten Sie das Schwert (7) zur Demontage in einem Winkel von ca. 45 Grad nach oben geschwenkt, um die Sägekette (6) leichter vom Kettenrad (23) abnehmen zu können.

Sägekette und Schwert wechseln

Vor dem Wechsel der Sägekette ist die Nut der Führungsschiene von Schmutz zu reinigen, da bei vorhandenen Schmutzablagerungen die Sägekette aus der Schiene springen kann. Die Ablagerungen können auch das Kettenöl aufsaugen. Die Folge wäre, dass das Kettenöl nicht oder nur zu einem geringen Teil an die Schienenunterseite gelangt und die Schmierung verringert wird.

Voraussetzungen

- *Sägekette und Schwert demontieren, S. 16*

Vorgehen

1. Tauschen Sie das Schwert (7) und die Sägekette (6) aus.
2. Montieren Sie Schwert (7) und Sägekette (6) wie unter *Sägekette und Schwert montieren, S. 16* beschrieben.

Sägekette und Schwert montieren

▲ VORSICHT! Verletzungsgefahr durch ungewollt anlaufendes Gerät. Schalten Sie das

Gerät aus. Nehmen Sie die Akkus aus dem Gerät.

Vorgehen (Abb. B)

1. Stellen Sie das Gerät auf eine flache Oberfläche.
2. Drehen Sie die Flügelmutter (12) ⤴, um die Kettenradabdeckung (14) zu entfernen.
3. Breiten Sie die Sägekette (6) in einer Schlaufe aus, so dass die Schnittkanten im Uhrzeigersinn ausgerichtet sind. Orientieren Sie sich zur Ausrichtung der Sägekette (6) am Bildzeichen unterhalb des Kettenrades (23).



Laufrichtung der Sägekette

4. Legen Sie die Sägekette (6) in die Schwertnut ein. Halten Sie das Schwert (7) zur Montage in einem Winkel von ca. 45 Grad nach oben geschwenkt, um die Sägekette (6) leichter auf das Kettenrad (23) führen zu können.
5. Setzen Sie das Schwert (7) und die Sägekette (6) auf den Schwertbolzen (25) auf. Wenn die Nase (24) rechts neben dem Schwertbolzen (25) in der Langlochaussparung am Schwert sitzt, sitzt das Schwert richtig. Es ist normal, wenn die Sägekette (6) durchhängt.
6. Setzen Sie die Kettenradabdeckung (14) auf. Die Nase an der Kettenradabdeckung (28) muss zuerst in die dafür vorgesehene Aufnahme am Gerät eingesetzt werden.
Der Kettenspannstift (26) muss an der Innenseite der Kettenradabdeckung (14) in die Aufnahme für den Kettenspannstift (27) geführt werden.
7. Ziehen Sie die Flügelmutter (12) ⤴ leicht an.
8. Spannen Sie die Sägekette (6) vor, indem Sie die Kettenspannschraube (13) ⤴ drehen.
9. Ziehen Sie die Flügelmutter (12) der Kettenradabdeckung fest ⤴.

▲ VORSICHT! Kettensäge kann nachölen. Bitte beachten Sie, dass die Kettensäge nach Gebrauch nachölt und Öl auslaufen kann, wenn sie seitlich oder auf dem Kopf gelagert wird. Das ist ein normaler Vorgang, bedingt durch die notwendige Lüftungsöffnung am oberen Tankrand und kein Grund zur Reklamation. Da jede Kettensäge

während der Fertigung kontrolliert und mit Öl getestet wird, könnte trotz Ausleeren ein kleiner Rest im Tank sein, der während des Transportes das Gehäuse leicht mit Öl beschmutzt. Bitte säubern Sie das Gehäuse mit einem Lappen.

Vor dem Wechsel der Sägekette ist die Nut der Führungsschiene von Schmutz zu reinigen, da bei vorhandenen Schmutzablagerungen die Sägekette aus der Schiene springen kann. Die Ablagerungen können auch das Kettenöl aufsaugen. Die Folge wäre, dass das Kettenöl nicht oder nur zu einem geringen Teil an der Schienenunterseite gelangt und die Schmierung verringert wird.

Sägekette spannen

HINWEIS! Die Sägekette nicht in heißem Zustand nachspannen oder wechseln, da sie sich nach dem Abkühlen wieder etwas zusammenzieht. Bei Nichtbeachtung kann dies zu Schäden an der Führungsschiene oder dem Motor führen, da die Sägekette nun zu straff an dem Schwert anliegt.

Das regelmäßige Spannen der Sägekette dient der Sicherheit des Benutzers und reduziert bzw. verhindert Verschleiß und Ketten-schäden. Wir empfehlen dem Benutzer, vor Arbeitsbeginn sowie in Abständen von ca. 10 Minuten die Kettenspannung zu kontrollieren und falls nötig zu korrigieren. Beim Arbeiten mit der Säge erwärmt sich die Sägekette und weitet sich dadurch etwas. Mit diesem "Nachlängen" ist besonders bei neuen Sägeketten zu rechnen.

Kettenspannung und Kettenschmierung beeinflussen in erheblichem Maß die Lebensdauer der Sägekette. Bei einer neuen Sägekette müssen Sie die Kettenspannung nach maximal 5 Schnitten nachstellen.

Die Sägekette ist richtig gespannt, wenn sie an der Schwertunterseite nicht durchhängt und sich mit der behandschuhten Hand ganz herumziehen lässt. Beim Ziehen an der Sägekette mit 9 N (ca. 1 kg) Zugkraft dürfen Sägekette und Schwert nicht mehr als 2 mm Abstand haben.

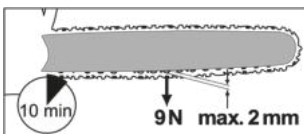

⚠ VORSICHT! Verletzungsgefahr durch ungewollt anlaufendes Gerät. Schalten Sie das Gerät aus. Nehmen Sie die Akkus aus dem Gerät.

Vorgehen (Abb. C)

1. Vergewissern Sie sich, dass die Kettenbremse gelöst ist, d. h. der Kettenbremshebel (5) gegen den vorderen Handgriff (4) gezogen ist.
2. Lösen Sie die Flügelmutter (12) ⤴.
3. Zum Spannen der Sägekette drehen Sie die Kettenspannschraube (13) ⤴.
Zum Lockern der Spannung drehen Sie die Kettenspannschraube (13) ⤵.
4. Ziehen Sie die Flügelmutter (12) ⤴ wieder an.

Bei einer neuen Sägekette müssen Sie die Kettenspannung nach maximal 5 Schnitten nachstellen.

Sägetechniken

⚠ WARNUNG! Verletzungsgefahr! Wenn die Sägekette klemmt, versuchen Sie nicht, die Kettensäge mit Gewalt herauszuziehen. Stellen Sie den Motor ab, entfernen Sie die Akkus und benutzen Sie einen Hebelarm oder Keil, um die Kettensäge freizubekommen.

- Stehen Sie bei Sägearbeiten am Hang stets oberhalb des Baumstammes.
- Entfernen Sie Schmutz, Steine, lose Rinde, Nägel, Klammern und Draht vom Baum.
- Die Sägekette darf während des Durchsägens oder danach weder den Erdboden noch einen anderen Gegenstand berühren.
- Sie haben eine bessere Kontrolle, wenn Sie mit der Unterseite des Schwertes (mit ziehender Sägekette) und nicht mit der Oberseite des Schwertes (mit schiebender Sägekette) sägen.
- Achten Sie darauf, dass die Sägekette nicht im Sägeschnitt festklemmt. Der Baumstamm darf nicht brechen oder absplintern.
- Beachten Sie die Vorsichtsmaßnahmen gegen Rückschlag (*Ursachen und Vermeidung eines Rückschlags, S. 12*)
- Reduzieren Sie gegen Ende des Schnitts den Anpressdruck ohne den festen Griff an den Handgriffen der Kettensäge zu lösen, um im Moment des "Durchsägens" die volle Kontrolle zu behalten.

- Warten Sie nach Fertigstellung des Schnitts den Stillstand der Kettensäge ab, bevor Sie diese entfernen.
- Schalten Sie den Motor der Kettensäge immer aus, bevor Sie von Baum zu Baum wechseln.

Bäume fällen

⚠️ WARNUNG! Es ist viel Erfahrung erforderlich, um Bäume zu fällen. Füllen Sie nur Bäume, wenn Sie sicher mit der Kettensäge umgehen können. Benutzen Sie die Kettensäge auf keinen Fall, wenn Sie sich unsicher fühlen.

⚠️ VORSICHT! Füllen Sie keinen Baum, wenn ein starker oder wechselnder Wind weht, wenn die Gefahr einer Eigentumsbeschädigung besteht oder wenn der Baum auf Leitungen treffen könnte. Beim Füllen von Bäumen ist darauf zu achten, dass andere Personen keiner Gefahr ausgesetzt werden, keine Versorgungsleitungen getroffen und keine Sachschäden verursacht werden. Sollte ein Baum mit einer Versorgungsleitung in Berührung kommen, so ist das Versorgungsunternehmen sofort in Kenntnis zu setzen.

⚠️ VORSICHT! Wir raten unerfahrenen Anwendern aus Sicherheitsgründen davon ab, einen Baumstamm mit einer Schwertlänge zu fällen, die kleiner ist als der Stammdurchmesser.

- Achten Sie darauf, dass sich keine Menschen oder Tiere in der Nähe des Arbeitsbereichs aufhalten. Der Sicherheitsabstand zwischen dem zu fällenden Baum und dem nächstliegenden Arbeitsplatz muss 2 ½ Baumlängen betragen.
- Achten Sie auf die Fällrichtung. Der Anwender muss sich in der Nähe des gefällten Baumes sicher bewegen können, um den Baum leicht abblängen und entasten zu können. Es ist zu vermeiden, dass der fallende Baum sich in einem anderen Baum verfängt.
- Beachten Sie die natürliche Fallrichtung, die von Neigung und Krümmerschaftigkeit des Baumes, Windrichtung, der Lage größerer Äste und Anzahl der Äste abhängig ist.
- Halten Sie sich bei Sägearbeiten am Hang im Gelände oberhalb des zu fällenden Baumes auf. Der Baum wird nach dem Fällen wahrscheinlich bergab rollen oder rutschen.

- Kleine Bäume mit einem Durchmesser von 15-18 cm können gewöhnlich mit einem Schnitt abgesägt werden.
- Bei Bäumen mit einem größeren Durchmesser müssen Kerbschnitte und ein Fällschnitt angesetzt werden (Abb. O).
- Wird von zwei oder mehreren Personen gleichzeitig zugeschnitten und gefällt, so sollte der Abstand zwischen den fällenden und zuschneidenden Personen mindestens die doppelte Höhe des zu fällenden Baumes betragen.

Klappen Sie direkt nach Beenden des Sägevorgangs den Gehörschutz hoch, damit Sie Töne und Warnsignale hören können.

Vorgehen

- 1. Entasten (Abb. T)**
Entfernen Sie nach unten hängende Äste, indem Sie den Schnitt oberhalb des Astes ansetzen. Entasten Sie niemals höher als bis zur Schulterhöhe.
- 2. Fluchtbereich (Abb. N)**
Entfernen Sie das Unterholz rund um den Baum, um einen leichten Rückzug zu sichern. Der Fluchtbereich (1) sollte etwa um 45° versetzt hinter der geplanten Fällrichtung (2) liegen.
- 3. Fallkerbe schneiden (A) (Abb. O)**
Setzen Sie eine Fallkerbe in die Richtung, in die der Baum fallen soll. Beginnen Sie mit dem unteren, horizontalen Schnitt. Die Schnitttiefe soll etwa 1/3 des Stammdurchmessers betragen. Machen Sie nun einen schrägen Sägeschnitt mit einem Schnittwinkel von ungefähr 45° von oben, der exakt auf den unteren Sägeschnitt trifft. Dadurch wird das Einklemmen der Sägekette oder der Führungsschiene beim Setzen des zweiten Kerbschnitts vermieden.
⚠️ WARNUNG! Treten Sie nie vor einen Baum, der eingekerbt ist.
- 4. Fällschnitt (B) (Abb. O)**
Führen Sie den Fällschnitt von der anderen Seite des Stammes aus. Stehen Sie links vom Baumstamm und sägen Sie mit ziehender Sägekette (mit der Unterseite des Schwertes). Der Fällschnitt muss horizontal mindestens 5 cm oberhalb des horizontalen Kerbschnitts verlaufen. Er sollte so tief sein, dass der Abstand zur Kerbschnittlinie mindestens 1/10 des Stammdurchmessers beträgt. Der nicht durchgesägte Teil des Stammes wird als

Steg (Fälleiste) bezeichnet. Der Steg verhindert, dass sich der Baum dreht und in die falsche Richtung fällt. Sägen Sie diesen Steg nicht durch.

Bei Annäherung des Fällschnitts an den Steg sollte der Baum zu fallen beginnen. Wenn sich zeigt, dass der Baum nicht in die gewünschte Richtung fällt oder sich zurückneigt und die Sägekette festklemmt, den Fällschnitt unterbrechen. Zur Öffnung des Schnitts und zum Umliegen des Baumes in die gewünschte Falllinie Keile aus Holz, Kunststoff oder Aluminium verwenden.

5. Schieben Sie einen Fällkeil in den Fällschnitt, sobald die Schnitttiefe dies gestattet, um ein Festklemmen des Schwertes zu verhindern (Abb. P).
6. Wenn der Stammdurchmesser größer ist als die Länge des Schwertes, machen Sie zwei Schnitte (Abb. R).
7. Nach Ausführen des Fällschnitts fällt der Baum von selbst oder mit Hilfe des Fällkeils.

⚠ WARNUNG! Sobald der Baum zu fallen beginnt, ziehen Sie die Kettensäge aus dem Schnitt heraus, stoppen den Motor, legen die Kettensäge ab und verlassen den Arbeitsplatz über den Rückzugsweg. Auf herunterfallende Äste achten und nicht stolpern.

Entasten

Entasten ist die Bezeichnung für das Entfernen von Ästen und Zweigen von einem gefällten Baum.

⚠ VORSICHT! Verletzungsgefahr! Sägen Sie nie Äste ab, wenn Sie auf dem Baumstamm stehen. Behalten Sie den Rückschlagbereich im Auge, wenn Äste unter Spannung stehen.

(Abb. M)

- Entfernen Sie Stützzweige erst nach dem Ablängen.
- Sägen Sie unter Spannung stehende Äste von unten nach oben, um ein Festklemmen des Geräts zu verhindern.
- Verwenden Sie beim Absägen von dickeren Ästen dieselbe Technik wie beim *Ablängen*, S. 19.
- Arbeiten Sie links vom Stamm und so nah wie möglich an dem Gerät. Nach Möglichkeit ruht das Gewicht des Geräts auf dem Stamm.

- Wechseln Sie den Standort, um Äste jenseits des Stammes abzusägen.
- Längen Sie verzweigte Äste einzeln ab. Größere nach unten gerichtete Äste, die den Baum stützen, vorerst stehen lassen.
- Trennen Sie kleinere Äste mit einem Schnitt.

Ablängen

Ablängen ist das Sägen von gefällten Baumstämmen in kleine Abschnitte.

- Achten Sie auf einen sicheren Stand und die gleichmäßige Verteilung Ihres Körpergewichts auf beide Füße.
- Stützen Sie den Stamm, falls möglich, ab. Der Stamm sollte durch Äste, Balken oder Keile unterlegt und gestützt sein.
- Achten Sie darauf, dass die Sägekette beim Sägen den Erdboden nicht berührt.
- Stehen Sie bei abschüssigem Gelände oberhalb des Stammes.

Techniken beim Ablängen

Stamm liegt am Boden (Abb. I)

Sägen Sie von oben den Stamm ganz durch und achten Sie am Ende des Schnittes darauf, den Boden nicht zu berühren. Wenn die Möglichkeit besteht, den Stamm zu drehen, sägen Sie ihn zu 2/3 durch. Dann drehen Sie den Stamm um und sägen den Rest des Stammes von oben durch.

Stamm ist an einem Ende abgestützt (Abb. J)

Sägen Sie zuerst von unten nach oben (mit der Oberseite des Schwertes) 1/3 des Stammdurchmessers durch, um ein Splintern zu vermeiden. Sägen Sie dann von oben nach unten (mit der Unterseite des Schwertes) auf den ersten Schnitt zu, um ein Festklemmen zu vermeiden.

Stamm ist an beiden Enden abgestützt (Abb. K)

Sägen Sie zuerst von oben nach unten (mit der Unterseite des Schwertes) 1/3 des Stammdurchmessers durch. Sägen Sie dann von unten nach oben (mit der Oberseite des Schwertes), bis sich die Schnitte treffen.

Sägen auf einem Sägebock (Abb. L)

Halten Sie die Kettensäge mit beiden Händen fest und führen Sie die Maschine während des Sägens vor dem Körper. Wenn der Stamm durchtrennt wird, führen Sie die Maschine rechts am Körper vorbei (1). Halten Sie den linken Arm so gerade wie möglich (2). Achten Sie auf den herabfallenden

Stamm. Stellen Sie sich so, dass der abgetrennte Stamm keine Gefährdung darstellt. Achten Sie auf Ihre Füße. Der abgetrennte Stamm könnte beim Herabfallen Verletzungen verursachen. Halten Sie das Gleichgewicht (3).

Reinigung, Wartung und Lagerung

Reinigung

⚠️ WARNUNG! Elektrischer Schlag! Spritzen Sie das Gerät niemals mit Wasser ab.

⚠️ WARNUNG! Verletzungsgefahr! Führen Sie Reinigungsarbeiten grundsätzlich bei ausgeschaltetem, abgekühltem Motor und entnommenen Akkus durch.

⚠️ VORSICHT! Schnittverletzungen! Tragen Sie schnittfeste Handschuhe, wenn Sie mit der Sägekette oder mit dem Schwert hantieren.

HINWEIS! Beschädigungsgefahr. Chemische Substanzen können die Kunststoffteile des Gerätes angreifen. Verwenden Sie keine Reinigungs- bzw. Lösungsmittel.

Reinigen Sie die Maschine gründlich. Dadurch verlängern Sie die Lebensdauer der Maschine und vermeiden Unfälle.

Reinigung nach jeder Benutzung

- Halten Sie die Griffe frei von Benzin, Öl oder Fett. Reinigen Sie die Griffe gegebenenfalls mit einem feuchten, in Seifenlauge ausgewaschenem Lappen.
- Reinigen Sie die Sägekette. Benutzen Sie zur Reinigung der Sägekette keine Flüssigkeiten. Ölen Sie die Sägekette nach der Reinigung mit Kettenöl leicht ein.
- Entfernen Sie zur Reinigung auch die Kettenradabdeckung (14), um auch an dieser Stelle reinigen zu können.
- Reinigen Sie das Schwert (7)
- Reinigen Sie die Lüftungsschlitze und die Oberflächen der Maschine mit einem Pinsel oder trockenem Lappen.
- Reinigen Sie den Öldurchlass (35) um ein störungsfreies, automatisches Ölen der Sägekette während des Betriebs zu gewährleisten. Nehmen Sie hierzu einen Pinsel oder einen Lappen zur Hilfe, um Rückstände aus dem Öldurchlass auszuwischen.

Wartung

Wartungsintervalle

Führen Sie die in der nachfolgenden Tabelle aufgeführten Wartungsarbeiten regelmäßig durch. Durch regelmäßige Wartung Ihres Gerätes wird die Lebensdauer des Gerätes verlängert. Sie erreichen zudem optimale Schnittleistungen und vermeiden Unfälle.

Maschinenteil	Aktion	Vor jedem Gebrauch	Nach 10 Betriebsstunden	Nach jedem Gebrauch
Komponenten der Kettenbremse	Sichtprüfung, bei Bedarf ersetzen	✓		
Kettenrad (23)	Sichtprüfung, bei Bedarf ersetzen	✓		
Sägekette (6)	Sägekette prüfen, ölen, bei Bedarf nachschleifen oder ersetzen	✓		
Sägekette (6)	Sägekette reinigen und ölen		✓	✓
Schwert (7)	<i>Schwert warten, S. 22</i>	✓		✓
Schwert (7)	<i>Schwert umdrehen, S. 22</i>		✓	
Öl-Automatik	Prüfen, bei Bedarf Öldurchlass reinigen	✓		

Sägekette ölen

⚠️ VORSICHT! Reinigen und ölen Sie die Kette regelmäßig. Dadurch halten Sie die Kette scharf und erreichen eine optimale Maschinenleistung. Bei Schäden aufgrund unzureichender Wartung der Sägekette erlischt

der Garantieanspruch. Entnehmen Sie die Akkus und benutzen Sie schnittfeste Handschuhe, wenn Sie mit der Kette oder mit dem Schwert hantieren.

- Wir empfehlen zur Schmierung den Einsatz des mitgelieferten Bio-Sägekettenöls

oder ein vergleichbares, biologisch abbaubares Multifunktionsöl.

- Ölen Sie die Kette nach der Reinigung, nach 10-stündigem Einsatz oder mindestens einmal pro Woche, je nachdem was zuerst eintrifft.
- Vor dem Ölen muss das Schwert, insbesondere die Zahnung des Schwertes gründlich gereinigt werden. Benutzen Sie hierzu einen Handfeger und einen trockenen Lappen.
- Ölen Sie die einzelnen Kettenglieder mit Hilfe einer Ölspritze mit Nadelspitze (im Fachhandel erhältlich). Tragen Sie einzelne Öltropfen auf die Gelenke und auf die Zahnspitzen der einzelnen Kettenglieder auf.

Schneidzähne schärfen

▲ VORSICHT! Verletzungsgefahr! Eine falsch geschärfte Sägekette erhöht die Rückschlaggefahr! Benutzen Sie schnittfeste Handschuhe, wenn Sie mit der Sägekette oder mit dem Schwert hantieren.

Eine scharfe Sägekette gewährleistet eine optimale Schnittleistung. Sie frisst sich mühelos durch das Holz und hinterlässt große, lange Holzspäne. Eine Sägekette ist stumpf, wenn Sie die Schneidausrüstung durch das Holz drücken müssen und die Holzspäne sehr klein sind. Bei einer sehr stumpfen Sägekette fallen keine Späne, sondern nur Holzstaub an.

Zum Schärfen der Sägekette sind Spezialwerkzeuge erforderlich, die gewährleisten, dass die Kette im richtigen Winkel und in der richtigen Tiefe geschärft wird. Für den unerfahrenen Benutzer von Kettensägen empfehlen wir, die Sägekette von einem Fachmann oder von einer Fachwerkstatt schärfen zu lassen. Wenn Sie sich das Schärfen der Kette zutrauen, gehen Sie entsprechend der Anleitung Ihres Sägekettenschärfgerätes (z. B. Parkside PSG 85 B2) vor.

- Die sägenden Teile der Sägekette sind die Schneidglieder, die aus einem Schneidzahn und einer Tiefenbegrenzernase bestehen. Der Höhenabstand zwischen diesen beiden bestimmt die Schärfiefe.
- Die Sägekette ist abgenutzt und muss gegen eine neue Sägekette ersetzt werden, wenn nur noch ca. 4 mm des Schneidzahns übrig ist.

- Beim Schärfen der Schneidzähne müssen folgende Werte berücksichtigt werden (Abb. Q):
 - Schärfwinkel (30°)
 - Brustwinkel (85°)
 - Schärfiefe (0,65 mm)
 - Rundfeilendurchmesser (4,0 mm)

▲ WARNUNG! Unfallgefahr! Abweichungen von den Maßangaben der Schneidengeometrie können zu einer Erhöhung der Rückschlagneigung der Maschine führen.

Notwendige Werkzeuge und Hilfsmittel

- Rundfeile
- Flachfeile

Vorgehen (Abb. S)

1. Schalten Sie das Gerät aus und entnehmen Sie die Akkus.
2. Stellen Sie sicher, dass die Sägekette straff gespannt ist, um ein richtiges Schärfen zu ermöglichen.
3. Schärfen Sie nur von innen nach außen. Führen Sie die Rundfeile von der Innenseite des Schneidzahns nach außen. Heben Sie die Feile ab, wenn Sie diese zurückziehen.
4. Schärfen Sie zuerst die Zähne einer Seite. Drehen Sie dann die Sägekette um und schärfen Sie die Zähne der anderen Seite.
5. Kontrollieren Sie die Länge der Schneidglieder. Nach dem Schärfen müssen alle Schneidglieder gleich lang und breit sein.
6. Prüfen Sie nach jedem dritten Schärfen die Schärfiefe (Tiefenbegrenzung) und feilen Sie die Höhe mit Hilfe einer Flachfeile nach. Die Tiefenbegrenzung sollte um ca. 0,65 mm gegenüber dem Schneidzahn zurückstehen.
7. Runden Sie nach dem Zurücksetzen die Tiefenbegrenzung nach vorne etwas ab.

Kettenspannung einstellen

Das Einstellen der Kettenspannung ist im Kapitel *Sägekette spannen*, S. 17 beschrieben.

Neue Sägekette einlaufen lassen

Bei einer neuen Sägekette verringert sich die Spannkraft nach einiger Zeit. Deshalb müssen Sie nach den ersten 5 Schnitten, spätestens nach 10 Minuten Sägezeit die Sägekette nachspannen (*Sägekette spannen*, S. 17).

▲ WARNUNG! Verletzungsgefahr! Befestigen Sie eine neue Sägekette nie auf einem

abgenutzten Kettenrad oder auf einem beschädigten oder abgenutzten Schwert. Die Sägekette könnte abspringen oder reißen.

Schwert warten

▲ VORSICHT! Schnittverletzungen! Tragen Sie schnittfeste Handschuhe, wenn Sie mit der Sägekette oder mit dem Schwert hantieren.

Notwendige Werkzeuge und Hilfsmittel

- Flachfeile

Vorgehen (Abb. B)

1. Schalten Sie das Gerät aus und entfernen Sie die Akkus aus dem Gerät.
2. Nehmen Sie die Kettenradabdeckung (14), die Sägekette (6) und das Schwert (7) ab.
3. Prüfen Sie das Schwert (7) auf Abnutzung.
4. Entfernen Sie Grate und begradigen Sie die Führungsflächen mit einer Flachfeile.
5. Reinigen Sie den Öldurchlass (35) um ein störungsfreies, automatisches Ölen der Sägekette während des Betriebs zu gewährleisten.
6. Montieren Sie Schwert (7), Sägekette (6) und Kettenradabdeckung (14) und spannen Sie die Kettensäge.

Bei optimalem Zustand des Öldurchlasses sprüht die Sägekette wenige Sekunden nach Anlassen der Kettensäge automatisch etwas Öl ab.

Schwert umdrehen

▲ VORSICHT! Schnittverletzungen! Tragen Sie schnittfeste Handschuhe, wenn Sie mit der Sägekette oder mit dem Schwert hantieren.

Das Schwert (7) muss ca. alle 10 Arbeitsstunden umgedreht werden, um eine gleichmäßige Abnutzung zu gewährleisten.

Vorgehen (Abb. B)

1. Schalten Sie das Gerät aus und nehmen Sie die Akkus aus dem Gerät.
2. Nehmen Sie die Kettenradabdeckung (14), die Sägekette (6) und das Schwert (7) ab.
3. Drehen Sie das Schwert um seine horizontale Achse und montieren Sie Schwert und Sägekette wie unter *Sägekette und Schwert montieren*,

S. 16 beschrieben. Beachten Sie hierbei die Laufrichtung der Sägekette!



Laufrichtung der Sägekette

4. Orientieren Sie sich zur Ausrichtung der Sägekette (6) an dem Bildzeichen unterhalb der Kettenradabdeckung (14), wenn das Schwert gedreht wird.

Lagerung

- Entfernen Sie die Akkus.
- Reinigen und warten Sie das Gerät vor der Lagerung.
- Bringen Sie den Kettenschutz (16) an.
- Entleeren Sie den Öltank vor längeren Betriebspausen. Entsorgen Sie Altöl umweltgerecht (*Entsorgung/Umweltschutz*, S. 23).
Es können sich weiterhin Ölreste in Schläuchen und im Gerät befinden, die während der Lagerung austreten könnten. Stellen Sie das Gerät zur Lagerung auf eine geeignete Unterlage/ in eine Ölwanne.
- Bewahren Sie das Gerät an einem trockenen und staubgeschützten Ort auf, außerhalb der Reichweite von Kindern.

Geräte mit Akku:

- Die Lagertemperatur für den Akku und das Gerät beträgt zwischen 15 °C und 25 °C. Vermeiden Sie während der Lagerung extreme Kälte oder Hitze, damit der Akku nicht an Leistung verliert.
- Nehmen Sie den Akku vor einer längeren Lagerung (z. B. Überwinterung) aus dem Gerät (separate Bedienungsanleitung für Akku und Ladegerät beachten).

Transport

- Bedecken Sie Schwert und Sägekette mit dem Kettenschutz (16), wenn Sie das Gerät transportieren.
- Auf kurzen Strecken am Arbeitsort: Tragen Sie das Gerät am vorderen Handgriff (4) mit dem Schwert nach hinten gerichtet.
- Schalten Sie das Gerät vor jedem Transport ab und entfernen Sie die Akkus. Sichern Sie das Gerät während des Transportes (auch in Fahrzeugen) gegen Umkippen, um Verletzungen, Schäden oder Ölverlust zu vermeiden.

Fehlersuche

Die folgende Tabelle hilft Ihnen kleine Störungen zu beseitigen:

Problem	Mögliche Ursache	Fehlerbehebung
Gerät startet nicht	Akkus (17) leer oder nicht eingesetzt	Akku-Ladezustand prüfen, ggf. Reparatur durch Elektrofachmann
	Ein-/Ausschalter (2) defekt	Wenden Sie sich an das Service-Center.
	Motor defekt	
Sägekette läuft nicht und Warnton ertönt	Kettenbremse blockiert Sägekette (6)	<i>Kettenbremse prüfen, S. 14</i>
Schlechte Schneidleistung	Sägekette (6) falsch montiert	<i>Sägekette und Schwert montieren, S. 16</i>
	Sägekette (6) stumpf	<ul style="list-style-type: none"> • <i>Schneidzähne schärfen, S. 21</i> • <i>Neue Sägekette einlaufen lassen, S. 21</i>
	Kettenspannung ungenügend	<i>Sägekette spannen, S. 17</i>
Gerät läuft schwer, Sägekette springt ab	Kettenspannung ungenügend	<i>Sägekette spannen, S. 17</i>
Sägekette wird heiß, Rauchentwicklung beim Sägen, Verfärbung der Schiene	Zu wenig Kettenöl	<ul style="list-style-type: none"> • Ölstand und Öl-Automatik prüfen • Wenden Sie sich an das Service-Center.

Entsorgung/Umweltschutz

Entleeren Sie den Öltank sorgfältig. Geben Sie Altölrreste nicht in die Kanalisation oder in den Abfluss. Entsorgen Sie Altöl umweltgerecht - geben Sie diese an einer Entsorgungsstelle ab.

Nehmen Sie den Akku aus dem Gerät und führen Sie Gerät, Akku, Zubehör und Verpackung einer umweltgerechten Wiederverwertung zu.



Elektrogeräte gehören nicht in den Hausmüll.

Das Symbol der durchgestrichenen Mülltonne bedeutet, dass dieses Elektro- bzw. Elektronikgerät am Ende seiner Lebensdauer nicht im Hausmüll entsorgt werden darf, sondern vom Endnutzer einer getrennten Sammlung zugeführt werden muss.

Richtlinie 2012/19/EU über Elektro- und Elektronik-Altgeräte:

Verbraucher sind gesetzlich dazu verpflichtet, Elektro- und Elektronikgeräte am En-

de ihrer Lebensdauer einer umweltgerechten Wiederverwertung zuzuführen. Auf diese Weise wird eine umwelt- und ressourcenschonende Verwertung sichergestellt. Je nach Umsetzung in nationales Recht können Sie folgende Möglichkeiten haben:

- an einer Verkaufsstelle zurückgeben,
- an einer offiziellen Sammelstelle abgeben,
- an den Hersteller/Inverkehrbringer zurücksenden.

Nicht betroffen sind den Altgeräten beigelegte Zubehörteile und Hilfsmittel ohne Elektrobestandteile.

Akkus umweltgerecht entsorgen



Der Akku darf am Ende der Nutzungszeit nicht über den Haushaltsmüll entsorgt werden. Werfen Sie den Akku nicht ins Feuer (Explosionsgefahr) oder ins Wasser. Beschädigte Akkus können der Umwelt und ihrer Gesundheit schaden, wenn giftige Dämpfe oder Flüssigkeiten austreten.

Sie sind verpflichtet, defekte oder ausgediente Akkus umweltgerecht zu entsorgen. (Verordnung (EU) 2023/1542 über Batterien)

en und Altbatterien; Schweiz: ChemRRV Anhang 2.15)

- Öffnen Sie Akkus nicht und vermeiden Sie eine mechanische Beschädigung. Es besteht die Gefahr eines Kurzschlusses und es können Dämpfe austreten, die die Atemwege reizen.
- Aus Sicherheitsgründen sollten Akkus vor der Entsorgung entladen werden.
- Kleben Sie die Pole ab, um Kurzschlüsse zu vermeiden.
- Entsorgen Sie Akkus über den Handel oder eine Sammelstelle.
- **Beschädigte Akkus**
Behandeln Sie äußerlich beschädigte Akkus besonders vorsichtig!
 - Berühren Sie beschädigte Akkus nicht mit bloßen Händen.
 - Falls Sie die Pole nicht abkleben können, geben Sie Akkus einzeln in eine Plastiktüte.
 - Geben Sie beschädigte Akkus einzeln in einen nicht brennbaren, verschleißbaren Behälter, der noch mit Sand gefüllt werden kann.
 - Bringen Sie beschädigte Akkus zu einer Sammelstelle mit Fachpersonal.

Zusätzliche Entsorgungshinweise für Deutschland

Das Gerät ist bei eingerichteten Sammelstellen, Wertstoffhöfen oder Entsorgungsbetrieben abzugeben. Zudem sind Vertreiber von Elektro- und Elektronikgeräten sowie Vertreiber von Lebensmitteln zur Rücknahme verpflichtet. LIDL bietet Ihnen Rückgabemöglichkeiten direkt in den Filialen und Märkten an. Rückgabe und Entsorgung sind für Sie kostenfrei.

Beim Kauf eines Neugerätes haben Sie das Recht, ein entsprechendes Altgerät unentgeltlich zurückzugeben.

Zusätzlich haben Sie die Möglichkeit, unabhängig vom Kauf eines Neugerätes, unentgeltlich (bis zu drei) Altgeräte abzugeben, die in keiner Abmessung größer als 25 cm sind. Bitte entnehmen Sie vor der Rückgabe Batterien oder Akkumulatoren, sowie Lampen, die zerstörungsfrei entnommen werden können und führen diese einer separaten Sammlung zu.

Service

Garantie

Sehr geehrte Kundin, sehr geehrter Kunde, Sie erhalten auf dieses Produkt 5 Jahre Garantie ab Kaufdatum. Im Falle von Mängeln dieses Produkts stehen Ihnen gegen den Verkäufer des Produkts gesetzliche Rechte zu. Diese gesetzlichen Rechte werden durch unsere im Folgenden dargestellte Garantie nicht eingeschränkt.

Garantiebedingungen

Die Garantiefrist beginnt mit dem Kaufdatum. Bitte bewahren Sie den Original-Kassenbon gut auf. Diese Unterlage wird als Nachweis für den Kauf benötigt. Tritt innerhalb von fünf Jahren ab dem Kaufdatum dieses Produkts ein Material- oder Fabrikationsfehler auf, wird das Produkt von uns – nach unserer Wahl – für Sie kostenlos repariert oder ersetzt. Diese Garantieleistung setzt voraus, dass innerhalb der Fünf-Jahres-Frist das defekte Produkt und der Kaufbeleg (Kassenbon) vorgelegt und schriftlich kurz beschrieben wird, worin der Mangel besteht und wann er aufgetreten ist.

Wenn der Defekt von unserer Garantie gedeckt ist, erhalten Sie das reparierte oder ein neues Produkt zurück. Mit Reparatur oder Austausch des Produkts beginnt kein neuer Garantiezeitraum.

Garantiezeit und gesetzliche Mängelansprüche

Die Garantiezeit wird durch die Gewährleistung nicht verlängert. Dies gilt auch für ersetzte und reparierte Teile. Eventuell schon beim Kauf vorhandene Schäden und Mängel müssen sofort nach dem Auspacken gemeldet werden. Nach Ablauf der Garantiezeit anfallende Reparaturen sind kostenpflichtig.

Garantieumfang

Das Produkt wurde nach strengen Qualitätsrichtlinien sorgfältig produziert und vor Anlieferung gewissenhaft geprüft.

Die Garantieleistung gilt für Material- oder Fabrikationsfehler. Diese Garantie erstreckt sich nicht auf Produktteile, die normaler Abnutzung ausgesetzt sind und daher als Verschleißteile angesehen werden können (z. B. Sägekette) oder für Beschädigungen an zerbrechlichen Teilen .

Diese Garantie verfällt, wenn das Produkt beschädigt, nicht sachgemäß benutzt oder nicht gewartet wurde. Für eine sachgemäße

Benutzung des Produkts sind alle in der Betriebsanleitung aufgeführten Anweisungen genau einzuhalten. Verwendungszwecke und Handlungen, von denen in der Betriebsanleitung abgeraten oder vor denen gewarnt wird, sind unbedingt zu vermeiden.

Das Produkt ist lediglich für den privaten und nicht für den gewerblichen Gebrauch bestimmt. Bei missbräuchlicher und unsachgemäßer Behandlung, Gewaltanwendung und bei Eingriffen, die nicht von unserer autorisierten Service-Niederlassung vorgenommen wurden, erlischt die Garantie.

Abwicklung im Garantiefall

Um eine schnelle Bearbeitung Ihres Anliegens zu gewährleisten, folgen Sie bitte den folgenden Hinweisen:

- Bitte halten Sie für alle Anfragen den Kassenbon und die Artikelnummer (IAN 494217_2504) als Nachweis für den Kauf bereit.
- Die Artikelnummer entnehmen Sie bitte dem Typenschild am Produkt, einer Gravur am Produkt, dem Titelblatt der Bedienungsanleitung (unten links) oder dem Aufkleber auf der Rück- oder Unterseite des Produktes.
- Sollten Funktionsfehler oder sonstige Mängel auftreten, kontaktieren Sie zunächst das nachfolgend benannte Service-Center **telefonisch** oder nutzen Sie unser **Kontaktformular**, das Sie auf parkside-diy.com in der Kategorie **Service** finden.
- Ein als defekt erfasstes Produkt können Sie, nach Rücksprache mit unserem Service-Center unter Beifügung des Kaufbelegs (Kassenbons) und der Angabe, worin der Mangel besteht und wann er aufgetreten ist, für Sie portofrei an die Ihnen mitgeteilte Service-Anschrift übersenden. Um Annahmeprobleme und Zusatzkosten zu vermeiden, benutzen Sie unbedingt nur die Adresse, die Ihnen mitgeteilt wird. Stellen Sie sicher, dass der Versand nicht unfrei, per Sperrgut, Express oder sonstiger Sonderfracht erfolgt. Senden Sie das Produkt bitte inkl. aller beim Kauf mitgelieferten Zubehörteile ein und sorgen Sie für eine ausreichend sichere Transportverpackung.



Auf parkside-diy.com können Sie diese und viele weitere Handbücher einsehen und herunterladen. Mit diesem QR-Code gelangen Sie direkt auf parkside-diy.com. Wählen Sie Ihr Land aus, und suchen Sie über die Suchmaske nach den Bedienungsanleitungen. Durch Eingabe der Artikelnummer (IAN) 494217_2504 können Sie Ihre Bedienungsanleitung öffnen.

Reparatur-Service

Für Reparaturen, **die nicht der Garantie unterliegen**, wenden Sie sich an das Service-Center. Dort erhalten Sie gerne einen Kostenvoranschlag.

- Wir können nur Geräte bearbeiten, die ausreichend verpackt und frankiert eingesandt wurden.
Hinweis: Bitte senden Sie Ihr Gerät gereinigt und mit Hinweis auf den Defekt an die vom Service-Center genannte Adresse.
- Nicht angenommen werden unfrei eingeschickte Geräte sowie Geräte, die per Sperrgut, Express oder mit sonstiger Sonderfracht versendet wurden.
- Wir entsorgen Ihre eingesendeten, defekten Geräte kostenlos.

Service-Center

- DE Service Deutschland**
Tel.: 0800 88 55 300
Kontaktformular auf parkside-diy.com
IAN 494217_2504
- AT Service Österreich**
Tel.: 0800 447750
Kontaktformular auf parkside-diy.com
IAN 494217_2504

CH **Service Schweiz**
 Tel.: 0800 56 36 01
 Kontaktformular auf
parkside-diy.com
IAN 494217_2504

BE **Service Belgien**
 Tel.: 0800 12614
 Kontaktformular auf
parkside-diy.com
IAN 494217_2504

Importeur

Bitte beachten Sie, dass die folgende Anschrift keine Serviceanschrift ist. Kontaktieren Sie zunächst das oben genannte Service-Center.

Grizzly Tools GmbH & Co. KG
 Stockstädter Str. 20
 63762 Großostheim
 DEUTSCHLAND
www.grizzlytools.de

Ersatzteile und Zubehör

Ersatzteile und Zubehör erhalten Sie unter www.grizzlytools.shop. Sollten bei Ihrem Bestellvorgang Probleme auftreten, kontaktieren Sie uns über unseren Online-Shop. Bei weiteren Fragen wenden Sie sich an: *Service-Center*, S. 25

Pos.-Nr.	Bezeichnung	Best.-Nr.
6	Sägekette	30091626
7	Schwert	30091627
14	Kettenradabdeckung	91120139
16	Kettenschutz	91110676
23	Kettenrad	91110674

⚠ WARNUNG! Eine sichere Verwendung der Kettensäge ist nur mit zugelassenen Sägeketten und Führungsschienen möglich. Der Einsatz nicht zugelassener Kombinationen kann ernsthafte oder sogar tödliche Verletzungen verursachen.

- **Schwert:**
 - 164MLEA041(112329) (Oregon)
 - M1431656-1041TL (Trilink)

- **Sägekette:**
 - 90PX056X (Oregon)
 - CL14356TL (Trilink)

Original-EU-Konformitätserklärung

Produkt: **Akku-Kettensäge**

Modell: **PPKSA 40-Li C3**

Seriennummer: 000001-022000

Der oben beschriebene Gegenstand der Erklärung erfüllt die einschlägigen Harmonisierungsrechtsvorschriften der Union:

**2006/42/EG • 2014/30/EU • 2000/14/EG & 2005/88/EG • 2011/65/EU & (EU) 2015/863
Produkt mit Akku Smart PAPS 204 A1/Smart PAPS 208 A1/
Smart PAPS 2012 A1: 2014/53/EU (statt 2014/30/EU)**

Der oben beschriebene Gegenstand der Erklärung erfüllt die Vorschriften der Richtlinie 2011/65/EU des Europäischen Parlaments und des Rates vom 8. Juni 2011 zur Beschränkung der Verwendung bestimmter gefährlicher Stoffe in Elektro- und Elektronikgeräten.

Um die Konformität zu gewährleisten, wurden folgende harmonisierte Normen sowie nationale Normen und Bestimmungen angewendet:

**EN 62841-1:2015/A11:2022 • EN 62841-4-1:2020
EN ISO 12100:2010 • EN IEC 55014-1:2021
EN IEC 55014-2:2021 • EN IEC 63000:2018
Produkt mit Akku Smart PAPS 204 A1/Smart PAPS 208 A1/Smart PAPS 2012 A1:
EN 301 489-1 V2.2.3:2019 • EN 301 489-17 V3.3.1:2024
EN 300 328 V2.2.2:2019**

In Übereinstimmung mit der Richtlinie 2000/14/EG über Geräuschemissionen wird Folgendes bestätigt: Schalleistungspegel L_{WA}

- gemessen: 106,9 dB;
- garantiert: 109 dB

Angewandtes Konformitätsbewertungsverfahren nach 2000/14/EG, Anhang VI.

EG-Baumusterprüfbescheinigung

- Nummer: M6A 036607 2368 Rev. 00
- Notifizierte Stelle: TÜV SÜD • Ridlerstraße 65 • 80339 München • Deutschland, NB: 0123

Die alleinige Verantwortung für die Ausstellung dieser Konformitätserklärung trägt der Hersteller:



Grizzly Tools GmbH & Co. KG
Stockstädter Str. 20
63762 Großostheim
DEUTSCHLAND
12.01.2026

Christian Frank
Dokumentationsbevollmächtigter

Table of Contents

Introduction..... 28
 Proper use.....28
 Scope of delivery/accessories.....29
 Overview.....29
 Description of functions.....29
 Technical data.....29

Safety information.....30
 Meaning of the safety information..... 30
 Pictograms and symbols..... 31
 General Power Tool Safety
 Warnings.....32
 General Chain Saw Safety Warnings..... 34
 Additional safety instructions.....34
 Causes and Operator Prevention of
 Kickback.....35
 Residual risks.....35

Preparation.....35
 Safety devices.....35
 Checking the battery charge level..... 36

Charging..... 36
 Charging the battery..... 36

Operation..... 37
 Before operation..... 37
 Inserting and removing the battery..... 37
 Switching on and off.....38
 Overload indication.....38
 Changing the chain speed..... 38
 Mounting the saw chain and blade
 bar..... 38
 Changing the saw chain and blade
 bar..... 39
 Installing the saw chain and blade
 bar..... 39
 Tensioning the saw chain.....39
 Sawing techniques.....40

Cleaning, maintenance and storage..... 42
 Cleaning.....42
 Maintenance.....42
 Storage.....44

Transport.....45

Troubleshooting..... 45

Disposal/environmental protection..... 45
 Dispose of batteries in an
 environmentally friendly manner..... 46

Service..... 46
 Guarantee..... 46
 Repair service..... 47
 Service Centre..... 47

Importer..... 47

Spare parts and accessories..... 48

**Translation of the original EU declaration
of conformity..... 49**

Introduction

Congratulations on purchasing your new cordless chainsaw (hereafter referred to as device or power tool).

You have chosen a high-quality device. This device was quality-tested and subjected to a final inspection during production, therefore ensuring proper functioning of your device.

In some cases, residual amounts of lubricants may be present on or in the device. This is not a flaw or a defect and is no cause for concern.



The instruction manual forms part of this device. It contains important information on safety, use and disposal. Read the instruction manual carefully. Familiarise yourself with the controls and how to use the device correctly. Use the device only as described and for the stated fields of application. Store the instruction manual carefully and ensure that all documents are handed over in the event that the device is passed on to another user.

Proper use

This device is only intended for the following use:

- Sawing wood

The device is not intended for any other types of application. This typically includes cutting masonry, plastic, stone, metal, food or wood containing foreign objects (e.g. nails or screws).

The device is intended for use by adults. Children under the age of 16 may not use the device, except under supervision.

The chainsaw may only be used by one person. The user must wear appropriate personal protective equipment (PPE). The chainsaw must be held with the right hand on the rear handgrip and the left hand on the front handgrip.

Before using the device, the user must read and understand all information and instructions in the instruction manual.

Any other use that is not expressly permitted in this instruction manual may pose a serious hazard to the user and result in damage to the device. The operator or user of the machine is responsible for any accidents or personal injury and/or material damage to third parties or their property. The machine is intended to be used by do-it-yourselfers. It was not designed for heavy commercial use. The warranty is void in the case of commercial use. The manufacturer is not liable for damage caused by improper use or incorrect operation.

The device is part of the **X 20 V TEAM** series and can be operated with batteries of the **X 20 V TEAM** series. Batteries of the **X 20 V TEAM** series may only be charged using chargers of the **X 20 V TEAM** series.

Scope of delivery/accessories

Unpack the device and check that everything is present.

Dispose of the packaging material properly.

- Cordless Chainsaw
- Blade bar (pre-assembled)
- Saw chain (pre-assembled)
- Chain guard
- Oil bottle (180 ml Organic saw chain oil)
- Original instructions

Batteries and charger are not included in delivery.

Overview

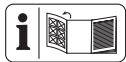

The illustrations for the device can be found on the front and back fold-out page.

Fig. A

- 1 Rear handle
- 2 On/Off switch
- 3 Switch lock
- 4 Front handle
- 5 Chain brake lever/Front hand protection
- 6 Saw chain
- 7 Blade bar
- 8 Chain catch
- 9 Tank cover (Chain oil)
- 10 Sight line/Felling direction indicator
- 11 Oil level indicator
- 12 Wing nut (Sprocket cover)
- 13 Chain tensioner screw

- 14 Sprocket cover
- 15 Rear hand protection
- 16 Chain guard
- 17 Battery
- 18 Battery release
- 19 Button (Charge level indicator Battery)
- 20 Charge level indicator (Battery)
- 21 Charger
- 22 Oil bottle
- 23 Sprocket
- 24 Lug
- 25 Blade bar bolt
- 26 Chain tensioner pin
- 27 Receptacle (Chain tensioner pin)
- 28 Lug (Sprocket cover)

Fig. B

- 29 Battery holder
- 30 Charge level indicator (Device)
- 31 Chain speed indicator
- 32 On/off button
- 33 Button (Chain speed)

Fig. G

- 34 Indicator

Fig. H

- 35 Oil passage

Description of functions

The circulating saw chain is guided over a blade bar (guide rail). The chainsaw is equipped with a quick-stop chain brake. An automatic oil system ensures continuous chain lubrication. The chainsaw is also equipped with a chain quick-tensioning system. The device is provided with various protective devices to protect the user.

The device can be coupled with the Parkside App.

Please refer to the descriptions below for information on how the operating elements work.

Technical data

Cordless ChainsawPPKSA 40-Li C3
 Engine voltage U40 V = ; (2x 20 V)
 Engine current I 16 A

Chain speed v_0 15 m/s bzw. 25 m/s
 Chain speed v_{max} 30 m/s
 Weight (without blade bar, chain, encasing, oil and batteries) 3.17 kg
 Tank capacity 180 ml
 Blade bar M1431656-1041TL (Trilink)
 – Blade bar type 16"
 – Blade bar length 45.5 cm (455 mm)
 – Cutting length38 cm (380 mm)
 Saw chainCL14356TL (Trilink)
 – Chain pitch 9.525 mm (3/8")
 – Chain spacing 10 mm
 – Number of driving elements56
 – Drive link thickness 1.1 mm (0,043")
 Chain sprocket pitch 9.525 mm (3/8")
 –Number of teeth (chain sprocket) 6
 Temperature max. 50 °C
 – Operation 4 - 50 °C
 – Storage 15 - 25 °C
 Sound pressure level (L_{pA})
 86.9 dB; $K_{pA}=3$ dB
 Sound power level (L_{WA})
 – Guaranteed109 dB
 – Measured106.9 dB; $K_{WA}= 2.37$ dB
 Vibration (a_h) 1.76 m/s²; $K=1.5$ m/s²
 Type of batteryLi-Ion
 PARKSIDE Performance Smart battery
 Smart PAPS 204 A1/Smart PAPS 208 A1/
 Smart PAPS 2012 A1
 – Operating frequency/Frequency band
 2400 - 2483.5 MHz
 – transmitted power ≤ 20 dBm

Notes on noise and vibration values

Levels of noise and vibration were determined according to the standards and regulations in the declaration of conformity.

⚠ CAUTION! Hearing damage! Wear ear protection.

The specified total vibration values and the stated noise emission values have been measured according to a standardised test method and can be used to compare one power tool with another. The specified total vibration values and the stated specified noise emission values can also be used for a provisional assessment of the load.

⚠ WARNING! The vibration and noise emissions may deviate from the specified value during actual use of the power tool, depend-

ing on how the power tool is being used and, in particular, what kind of material is being worked on. Safety measures for protection of the operator are to be determined that are based on an estimate of the vibration load under the real operating conditions. All parts of the operating cycle have to be considered while doing so – for example, times when the power tool is switched off and times when it is switched on but running without any load.

X 20 V TEAM

The device is part of the **X 20 V TEAM** series and can be operated with batteries of the **X 20 V TEAM** series. Batteries of the **X 20 V TEAM** series may only be charged using chargers of the **X 20 V TEAM** series. We recommend that you operate this appliance with the following batteries only: PAP 20 A1, PAP 20 A3, PAP 20 B1, PAP 20 B3, Smart PAPS 204 A1, Smart PAPS 208 A1, Smart PAPS 2012 A1
 We recommend charging these batteries with the following chargers: PLG 20 A3, PLG 20 A4, PLG 20 C1, PLG 20 C2, PLG 20 C3, PDSLG 20 A1, PDSLG 20 B1, PLG 201 A1, Smart PLGS 2012 A1
 Rechargeable battery and charger technical data: See separate manual.

Safety information

This section deals with the basic safety instructions for using the device.

⚠ WARNING! Injury and property damage due to improper handling of battery. Observe the safety information and notes on charging and proper use as shown in the instruction manual for your battery and charger from the series **X 20 V TEAM**. A detailed description of the charging process and further information can be found in these separate operating instructions.

⚠ WARNING! A chainsaw is a dangerous piece of equipment that can cause serious or even fatal injuries if used incorrectly or carelessly. Therefore, for your safety and the safety of others, always observe the following safety instructions and ask an expert for advice if you are unsure.

Meaning of the safety information

⚠ DANGER! If you do not observe this safety instruction, an accident will occur.

The result of which is severe bodily injury or death.

⚠ WARNING! If you do not observe this safety instruction, an accident may occur. The result of which is likely severe bodily injury or death.











⚠ CAUTION! If you do not observe this safety instruction, an accident will occur. The result of which is likely minor or moderate bodily injury.















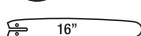

NOTICE! If you do not observe this safety instruction, an accident will occur. The result of which is possible damage to property.

Pictograms and symbols

Symbols on the device

NOTICE! Familiarise yourself with all operating elements before starting work. Practise using the chainsaw and have an expert explain the function, mode of operation and sawing techniques to you.

-  Attention!
-  Read the instruction manual
-  Use eye protection
-  Use hearing protection
-  Use head protection
-  Wear protective clothing
-  Use protective gloves
-  Wear safety shoes with firm soles!
-  Always work with both hands!
-  Attention! Kickback - be aware that you may experience kickback while working with the machine.

-  Use of the device in the rain or a damp environment is prohibited.
-  Guaranteed sound power level L_{WA} in dB(A)
-  Waste electrical and electronic equipment (WEEE) must not be disposed of with domestic waste.
-  Saw chain oil
-  Remove the batteries before maintenance work!
-  16" Blade bar type
-  AUTO STOP Chain brake
-  1 E Chain speed indicator
-  Setting the chain speed levels
-  On/off button
-  Charge level indicator
- Graphical symbol beneath sprocket cover**
-  Observe direction of travel of the saw chain. Attention! Read the instruction manual.
- Graphical symbol on blade bar**
-  Blade bar type
-  Groove width
-  Chain pitch
-  Number of driving elements
- Graphical symbol on mounting screw of sprocket cover**
-  OPEN
-  CLOSE

Graphical symbol on chain brake lever



Chain brake: OFF



Chain brake: ON



Chain brake (activated/deactivated)

Symbol on screw for chain quick-tensioning system



loosen



tighten

Symbol on the oil bottle



Keep out of reach of children

General Power Tool Safety Warnings

⚠ WARNING! Read all safety warnings, instructions, illustrations and specifications provided with this power tool. Failure to follow all instructions listed below may result in electric shock, fire and/or serious injury. **Save all warnings and instructions for future reference.**

The term “power tool” in the warnings refers to your mains-operated (corded) power tool or battery-operated (cordless) power tool.

1. WORK AREA SAFETY

- Keep work area clean and well lit.** Cluttered or dark areas invite accidents.
- Do not operate power tools in explosive atmospheres, such as in the presence of flammable liquids, gases or dust.** Power tools create sparks which may ignite the dust or fumes.
- Keep children and bystanders away while operating a power tool.** Distractions can cause you to lose control.

2. ELECTRICAL SAFETY

- Power tool plugs must match the outlet. Never modify the plug in any way. Do not use any adapter plugs with earthed (grounded) power tools.** Unmodified plugs and matching outlets will reduce risk of electric shock.
- Avoid body contact with earthed or grounded surfaces, such as pipes, radiators, ranges and refrigerators.** There

is an increased risk of electric shock if your body is earthed or grounded.

- Do not expose power tools to rain or wet conditions.** Water entering a power tool will increase the risk of electric shock.
- Do not abuse the cord. Never use the cord for carrying, pulling or unplugging the power tool. Keep cord away from heat, oil, sharp edges or moving parts.** Damaged or entangled cords increase the risk of electric shock.
- When operating a power tool outdoors, use an extension cord suitable for outdoor use.** Use of a cord suitable for outdoor use reduces the risk of electric shock.
- If operating a power tool in a damp location is unavoidable, use a residual current device (RCD) protected supply.** Use of an RCD reduces the risk of electric shock.

3. PERSONAL SAFETY

- Stay alert, watch what you are doing and use common sense when operating a power tool. Do not use a power tool while you are tired or under the influence of drugs, alcohol or medication.** A moment of inattention while operating power tools may result in serious personal injury.
- Use personal protective equipment. Always wear eye protection.** Protective equipment such as a dust mask, non-skid safety shoes, hard hat or hearing protection used for appropriate conditions will reduce personal injuries.
- Prevent unintentional starting. Ensure the switch is in the off-position before connecting to power source and/or battery pack, picking up or carrying the tool.** Carrying power tools with your finger on the switch or energising power tools that have the switch on invites accidents.
- Remove any adjusting key or wrench before turning the power tool on.** A wrench or a key left attached to a rotating part of the power tool may result in personal injury.
- Do not overreach. Keep proper footing and balance at all times.** This enables better control of the power tool in unexpected situations.

- f) **Dress properly. Do not wear loose clothing or jewellery. Keep your hair and clothing away from moving parts.** Loose clothes, jewellery or long hair can be caught in moving parts.
 - g) **If devices are provided for the connection of dust extraction and collection facilities, ensure these are connected and properly used.** Use of dust collection can reduce dust-related hazards.
 - h) **Do not let familiarity gained from frequent use of tools allow you to become complacent and ignore tool safety principles.** A careless action can cause severe injury within a fraction of a second.
4. **POWER TOOL USE AND CARE**
- a) **Do not force the power tool. Use the correct power tool for your application.** The correct power tool will do the job better and safer at the rate for which it was designed.
 - b) **Do not use the power tool if the switch does not turn it on and off.** Any power tool that cannot be controlled with the switch is dangerous and must be repaired.
 - c) **Disconnect the plug from the power source and/or remove the battery pack, if detachable, from the power tool before making any adjustments, changing accessories, or storing power tools.** Such preventive safety measures reduce the risk of starting the power tool accidentally.
 - d) **Store idle power tools out of the reach of children and do not allow persons unfamiliar with the power tool or these instructions to operate the power tool.** Power tools are dangerous in the hands of untrained users.
 - e) **Maintain power tools and accessories. Check for misalignment or binding of moving parts, breakage of parts and any other condition that may affect the power tool's operation. If damaged, have the power tool repaired before use.** Many accidents are caused by poorly maintained power tools.
 - f) **Keep cutting tools sharp and clean.** Properly maintained cutting tools with sharp cutting edges are less likely to bind and are easier to control.
 - g) **Use the power tool, accessories and tool bits etc. in accordance with these instructions, taking into account the working conditions and the work to be performed.** Use of the power tool for operations different from those intended could result in a hazardous situation.
 - h) **Keep handles and grasping surfaces dry, clean and free from oil and grease.** Slippery handles and grasping surfaces do not allow for safe handling and control of the tool in unexpected situations.
5. **BATTERY TOOL USE AND CARE**
- a) **Recharge only with the charger specified by the manufacturer.** A charger that is suitable for one type of battery pack may create a risk of fire when used with another battery pack.
 - b) **Use power tools only with specifically designated battery packs.** Use of any other battery packs may create a risk of injury and fire.
 - c) **When battery pack is not in use, keep it away from other metal objects, like paper clips, coins, keys, nails, screws or other small metal objects, that can make a connection from one terminal to another.** Shorting the battery terminals together may cause burns or a fire.
 - d) **Under abusive conditions, liquid may be ejected from the battery; avoid contact. If contact accidentally occurs, flush with water. If liquid contacts eyes, additionally seek medical help.** Liquid ejected from the battery may cause irritation or burns.
 - e) **Do not use a battery pack or tool that is damaged or modified.** Damaged or modified batteries may exhibit unpredictable behaviour resulting in fire, explosion or risk of injury.
 - f) **Do not expose a battery pack or tool to fire or excessive temperature.** Exposure to fire or temperature above 130 °C may cause explosion.
 - g) **Follow all charging instructions and do not charge the battery pack or tool outside the temperature range specified in the instructions.** Charging improperly or at temperatures outside the specified range may damage the battery and increase the risk of fire.

6. **SERVICE**

- a) **Have your power tool serviced by a qualified repair person using only identical replacement parts.** This will ensure that the safety of the power tool is maintained.
- b) **Never service damaged battery packs.** Service of battery packs should only be performed by the manufacturer or authorized service providers.

General Chain Saw Safety Warnings

- **Keep all parts of the body away from the saw chain when the chain saw is operating. Before you start the chain saw, make sure the saw chain is not contacting anything.** A moment of inattention while operating chain saws may cause entanglement of your clothing or body with the saw chain.
- **Always hold the chain saw with your right hand on the rear handle and your left hand on the front handle.** Holding the chain saw with a reversed hand configuration increases the risk of personal injury and should never be done.
- **Hold the chain saw by insulated gripping surfaces only, because the saw chain may contact hidden wiring .** Saw chains contacting a “live” wire may make exposed metal parts of the chain saw “live” and could give the operator an electric shock.
- **Wear eye protection. Further protective equipment for hearing, head, hands, legs and feet is recommended.** Adequate protective equipment will reduce personal injury from flying debris or accidental contact with the saw chain.
- **Do not operate a chain saw in a tree, on a ladder, from a rooftop, or any unstable support.** Operation of a chain saw in this manner could result in serious personal injury.
- **Always keep proper footing and operate the chain saw only when standing on fixed, secure and level surface.** Slippery or unstable surfaces may cause a loss of balance or control of the chain saw.
- **When cutting a limb that is under tension be alert for spring back.** When the tension in the wood fibres is released the spring loaded limb may strike the operat-

or and/or throw the chain saw out of control.

- **Use extreme caution when cutting brush and saplings.** The slender material may catch the saw chain and be whipped toward you or pull you off balance.
- **Carry the chain saw by the front handle with the chain saw switched off and away from your body. When transporting or storing the chain saw, always fit the guide bar cover.** Proper handling of the chain saw will reduce the likelihood of accidental contact with the moving saw chain.
- **Follow instructions for lubricating, chain tensioning and changing the bar and chain.** Improperly tensioned or lubricated chain may either break or increase the chance for kickback.
- **Cut wood only. Do not use chain saw for purposes not intended. For example: do not use chain saw for cutting metal, plastic, masonry or non-wood building materials.** Use of the chain saw for operations different than intended could result in a hazardous situation.
- **Do not attempt to fell a tree until you have an understanding of the risks and how to avoid them.** Serious injury could occur to the operator or bystanders while felling a tree.
- **Follow all instructions when clearing jammed material, storing or servicing the chain saw. Make sure the switch is off and the battery pack is removed.** Unexpected actuation of the chain saw while clearing jammed material or servicing may result in serious personal injury.

Additional safety instructions

- Follow the maintenance, control and service instructions in this instruction manual carefully. Damaged safety equipment and parts must be repaired or replaced professionally by our service centre, unless otherwise indicated in the instruction manual.
- It is recommended that a first-time user at least practice the cutting of logs on a saw log or frame.
- Lay the power cord so that it is not caught by branches or similar during sawing.

- For sawing work on slopes, always stand in the area above the log. To keep total control while “sawing through”, reduce the pressure at the end of the cut without loosening your grip on the handles of the chainsaw. Make sure the saw chain does not touch the ground. After completing the cut, wait until the chainsaw has come to a standstill before removing the chainsaw. Always shut off the motor of the chainsaw before switching between trees.
- Dirt, stones, loose bark, nails, clips and wires must be removed from the tree.
- **Do not use any accessories that are not recommended by PARKSIDE.** This can result in electric shock or fire.

Causes and Operator Prevention of Kickback

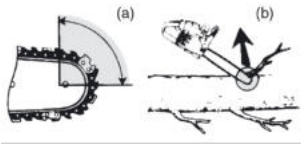

- Kickback may occur when the nose or tip of the guide bar touches an object, or when the wood closes in and pinches the saw chain in the cut (Fig. b).
- Tip contact in some cases may cause a sudden reverse reaction, kicking the guide bar up and back towards the operator (Fig. a).
- Pinching the saw chain along the top of the guide bar may push the guide bar rapidly back towards the operator.
- Either of these reactions may cause you to lose control of the saw which could result in serious personal injury. Do not rely exclusively upon the safety devices built into your saw. As a chain saw user, you should take several steps to keep your cutting jobs free from accident or injury.

Kickback is the result of chain saw misuse and/or incorrect operating procedures or conditions and can be avoided by taking proper precautions as given below:

- **Maintain a firm grip, with thumbs and fingers encircling the chain saw handles, with both hands on the saw and position your body and arm to allow you to resist kickback forces.** Kick-

back forces can be controlled by the operator, if proper precautions are taken. Do not let go of the chain saw.

- **Do not overreach and do not cut above shoulder height.** This helps prevent unintended tip contact and enables better control of the chain saw in unexpected situations.
- **Only use replacement guide bars and saw chains specified by the manufacturer.** Incorrect replacement guide bars and saw chains may cause chain breakage and/or kickback.
- **Follow the manufacturer’s sharpening and maintenance instructions for the saw chain.** Decreasing the depth gauge height can lead to increased kickback.

Residual risks

There will always be residual risks even if you operate this device according to the instructions. The following hazards may occur in connection with the type and design of this device:

- Hearing damage if suitable ear protection is not worn.
- Health injuries resulting from the effect of hand/arm vibration in the event that the tool is used over a longer period of time or is not used and maintained properly.
- Cutting injuries

⚠ WARNING! Danger due to electromagnetic field generated while the tool is in operation. Under certain circumstances, this field may negatively affect active or passive medical implants. In order to reduce the danger of serious or fatal injuries, we recommend that individuals who wear medical implants should consult their doctor and the manufacturer of the implant before operating the tool.

Preparation

⚠ WARNING! Risk of injury due to unintentional start-up. Only insert the battery into the device once the device is fully prepared for use.

Safety devices

The following safety devices are provided to protect the user and the device:

Rear handle (1) with rear hand guard (15)

- Protects the hand from branches, twigs and if the saw chain jumps off.

On/Off switch (2) with immediate chain stop

- The device switches off immediately once the on/off switch is released.

Switch lock (3)

- The switch lock must be unlocked in order to switch on the device.

Chain brake lever/front hand protection (5)

- The saw chain does not run when the chain brake is locked into place.
- Stops the saw chain immediately in the event of a kickback.
- Lever can also be operated manually.
- Protects the operator's left hand if it slips off the front handle.

Saw chain (6) with low kickback

- Helps to absorb kickbacks thanks to specially developed safety devices.

Chain catch (8)

- Increases stability when making vertical cuts.
- Makes sawing easier.

Checking the battery charge level

LEDs	Meaning
------	---------

red, orange, green	Battery charged
red, orange	Battery partially charged
red	Battery needs to be charged

1. Press the button (19) next to the charge level indicator button (20) on the battery (17).
The LEDs of the charge level indicator show how much charge remains in the battery.
2. Charge the battery (17) when only the red LED on the charge level indicator (20) is illuminated.

Charging

⚠ WARNING! Injury and property damage due to improper handling of battery. Observe the safety information and notes on charging and proper use as shown in the instruction manual for your battery and charger from the series **X 20 V TEAM**. A detailed description of the charging process and further information can be found in these separate operating instructions. **⚠ WARNING!** Risk of in-

jury caused by leaking electrolyte solution! Do not expose the battery to extreme conditions such as heat and shocks. In case of contact with eyes or skin, rinse the affected sites with water or a neutralising agent and seek medical attention.

⚠ WARNING! Risk of injury from electric shock! Only charge batteries in dry rooms. The external surface of the battery must be clean and dry before being connected to the charger.

- Charge the batteries before using them for the first time.
- Always comply with the latest safety information, as well as the regulations and information relating to environmental protection.

Charging the battery

See also the charger instruction manual.

Notes

- If warm, allow the battery to cool before charging.
- Do not expose the battery to direct sunlight or temperatures max. 50 °C for long periods of time. In particular, avoid placing the product on radiators or storing it in vehicles parked in the sun.

Procedure

1. If necessary, remove the battery (17) from the tool.
2. Slide the battery into the charging slot of the charger (21).
3. Plug the charger into an outlet.
4. Once charging is complete, disconnect the charger from the mains supply.
5. Pull the battery out of the charging slot.

Control LEDs on the charger (21)

green	red	Meaning
lights up	—	<ul style="list-style-type: none"> • Battery is fully charged • Ready (No battery inserted)
—	lights up	Battery is charging
—	flashes	Battery is overheated
flashes	flashes	Battery is defective

Operation

Before operation

▲ WARNING! Risk of injury! Always wear protective gloves while working with the saw chain and use only original parts. You need to do the following before using the tool for the first time:

- *Tensioning the saw chain*, p. 39
- *Pouring in chain oil*, p. 37
- Charge and insert **both** batteries
- *Checking the chain brake*, p. 37
- *Checking the oil automation*, p. 37

Checking the chain brake

NOTICE! The saw chain does not rotate when the chain brake is locked into place.

Procedure (Fig. G)

1. Place the chainsaw on a firm, level surface. It must not touch any objects.
2. Operate the chain brake lever (5).
3. Hold the tool firmly with both hands, with your right hand on the rear grip (1) and your left hand on the front grip (4). Your thumb and fingers must tightly clasp the handles.
4. Switch on the device (*Switching on and off*, p. 38). A warning tone sounds. The indicator (34) for the inserted chain brake flashes. The chain brake functions.
5. Release the on/off switch (2).

▲ WARNING! Risk of injury from the trailing saw chain. Do not use the chainsaw if the chain brake does not work properly. Contact the service centre.

Checking the oil automation

Before starting work, check the oil level in the oil automation system.

Procedure

1. Hold the chainsaw over a light-coloured surface. The chainsaw should not touch the ground.
2. Switch on the chainsaw.

If a trace of oil appears, the chainsaw is working flawlessly. If there is no trace of oil, clean the oil passage or contact the service centre.

Cleaning the oil passage

Clean the oil passage (35) to ensure fault-free, automatic oiling of the saw chain during operation.

Tools and aids required

- Cloth
- Brush

Procedure (Fig. H)

1. Wipe out any residue from the oil passage (35). Use a cloth or brush for this.

Chain lubrication

We recommend using the biological saw chain oil supplied or a comparable, biodegradable multifunctional oil for lubrication. **NOTICE!** If the chainsaw is used with too little oil, the cutting performance and lifespan of the saw chain will decrease as the saw chain will become blunt more quickly. You can recognise insufficient oil by the smoke development or discolouration of the blade bar. Make sure that there is always oil flowing onto the chain.

The tool is equipped with an automatic oil system. The oil flows to the blade bar (7) as soon as the motor starts operating.

▲ CAUTION! Switch off the tool and remove the batteries before carrying out any maintenance work.

Pouring in chain oil

▲ WARNING! Risk of fire! Always turn off the device and let the engine cool down before filling with chain oil.

- Check the oil level indicator (11) regularly and top up with oil once the "minimum mark" is reached. The "minimum mark" is the lower line of the oil level indicator (11). The oil tank holds 180 ml.
- Use bio chain oil containing additives to reduce friction and wear. Alternatively, use chain lubricating oil with a low proportion of adhesion additives.
- Empty the oil tank if it will not be used for a prolonged period of time (6–8 weeks).

Procedure (Fig. D)

1. Place the tool on its side with the fuel cap (9) facing upwards.
2. Unscrew the fuel cap (9).
3. Pour the bio chain oil into the tank.
4. Wipe away any spilt oil.
5. Screw the fuel cap (9) on.

Inserting and removing the battery

▲ WARNING! Risk of injury due to unintentional start-up. Only insert the battery into

the device once the device is fully prepared for use.

NOTICE! Risk of damage! An incorrect battery can damage the device and battery.

Inserting the batteries (Fig. E)

1. Push the two batteries (17) along the guide into the battery holder (29). You will hear the batteries click into place.

Removing the batteries (Fig. E)

1. Press and hold the battery release (18) on the battery (17).
2. Pull the batteries out of the battery holder (29).

Switching on and off

Requirements

- The blade bar (7), saw chain (6) and sprocket cover (14) are correctly fitted.
- Sufficient chain oil in the tank. Top up with chain oil if necessary (*Pouring in chain oil, p. 37*).
- Batteries are fully charged.
- The tool may only be used with two batteries of the X 20 V Team series from Parkside.

Procedure (Fig. F)

1. If necessary, insert the batteries (17) into the tool.
2. Release the chain brake by pulling the chain brake lever (5) towards the front handle (4).
3. Hold the chainsaw firmly with both hands, with your right hand on the rear handle (1) and your left hand on the front handle (4). Your thumb and fingers must tightly clasp the handles.
4. Before starting, make sure that the chainsaw is not touching any objects.
5. To activate the tool, first press the on/off button (32).
NOTICE! The tool is in standby mode for approx. 5 minutes and must then be re-activated.
6. To switch on, press the switch lock (3) with your right thumb and then press the on/off switch (2). The chainsaw runs at maximum speed. Release the switch lock (3) again.
7. Release the on/off switch (2) to switch off the chainsaw. Continuous switching is not possible.

8. To deactivate the tool, press the on/off button (32).

Overload indication

In case of overload, the red and yellow LEDs of the charge level indicator (30) flash.

Procedure

1. The charge level indicator (30) lights up during operation.
The charge level of the battery is indicated by illumination of the corresponding LEDs on the charge level indicator (30).
Red, orange and green → Batteries charged
Red and orange → Batteries partially charged
Red → Batteries need to be charged
2. Charge the batteries (17) when only the red LED on the charge level indicator on the tool (30) is illuminated.

Changing the chain speed

(Fig. E)

Pressing the button for chain speed selection (33) lets you switch between chain speeds 15 and 25 m/s.

The chain speed indicator (31) shows you the chain speed at which the tool is currently operating by illuminating levels 1 or 2.

Level 1: 15 m/s

Level 2: 25 m/s

NOTICE! At Level 2, the chain speed is 30 m/s if you use the tool with two 8 Ah performance batteries "Smart PAPS 208 A1".

Mounting the saw chain and blade bar

⚠ CAUTION! Cutting injuries! Wear cut-resistant gloves when working with the saw chain or with the blade bar.

Procedure (Fig. B)

1. Switch off the tool and remove the batteries (17) from the tool.
2. Place the tool on a level surface.
3. Turn the wing nut (12) and chain tensioner screw (13) ↺ to loosen the chain tension and remove the sprocket cover (14).
4. Remove the blade bar (7) and saw chain (6): To remove the blade bar (7), hold it at an angle of approx. 45 degrees and swivel it upwards to make it easier to remove the saw chain (6) from the chain sprocket (23).

Changing the saw chain and blade bar

Prior to changing the saw chain, the groove of the guide rail must be cleaned of dirt because dirt deposits available can cause the saw chain to break out of the rail. The deposits can also absorb the chain oil. So the consequence would be that the chain oil would not or only a small part of it would reach the underside of the rail and the lubrication would be reduced.

Requirements

- *Mounting the saw chain and blade bar, p. 38*

Procedure

1. Replace the blade bar (7) and the saw chain (6).
2. Fit the blade bar (7) and saw chain (6) as described under *Installing the saw chain and blade bar, p. 39*.

Installing the saw chain and blade bar

▲ CAUTION! Risk of injury due to unintentional start-up. Switch off the machine. Remove the batteries from the tool.

Procedure (Fig. B)

1. Place the tool on a level surface.
2. Turn the wing nut (12) ⤴ to remove the sprocket cover (14).
3. Spread out the saw chain (6) in a loop so that the cutting edges are aligned in a clockwise direction. Use the symbol below the sprocket (23) as a guide for aligning the saw chain (6).



Direction of travel by saw chain

4. Place the saw chain (6) in the blade bar groove. To assemble, hold the blade bar (7) tilted upwards at an angle of approx. 45 degrees in order to be able to guide the saw chain (6) more easily onto the sprocket (23).
5. Place the blade bar (7) and saw chain (6) on the blade bar bolt (25). If the lug (24) is positioned to the right of the blade bar bolt (25) in the slotted recess on the blade bar, the blade bar is positioned correctly. It is normal for the saw chain (6) to sag.
6. Put the sprocket cover (14) back in position. The lug on the sprocket cover

(28) must first be inserted into the holder provided on the tool.

The chain tensioner pin (26) must be guided on the inside of the sprocket cover (14) into the holder for the chain tensioner pin (27).

7. Tighten the wing nut (12) ⤴ slightly.
8. Pretension the saw chain (6) by turning the chain tensioner screw (13) ⤴.
9. Tighten the wing nut (12) of the sprocket cover ⤴.

▲ CAUTION! The chainsaw can be re-oiled. Please be aware that the chainsaw will regrease after use and may leak oil if it is stored on its side or upside down. This is a normal occurrence and is caused by the ventilation opening on the top edge of the tank which is a necessary component; this is not grounds for complaint. Since every chainsaw is inspected and tested using oil during manufacture, a small amount of oil may remain in the tank after emptying, which may slightly dirty the housing during transport. Please clean the housing with a cloth. Prior to changing the saw chain, the groove of the guide rail must be cleaned of dirt because dirt deposits available can cause the saw chain to break out of the rail. The deposits can also absorb the chain oil. The result would be that the chain oil does not reach the underside of the rail – or only does so to a limited extent – thereby reducing lubrication.

Tensioning the saw chain

NOTICE! Do not re-tension or change the saw chain when it is hot because it shrinks slightly once it has cooled down. If this is not observed it can lead to damage on the guide rail or the engine because the saw chain is now too taut on the blade bar.

Regularly tightening the saw chain provides safety for the user and reduces and/or prevents wear and chain damage. We recommend that the user check the chain tension before starting work and at intervals of approx. 10 minutes and correct it if necessary. The saw chain warms up when working with the saw and thus expands slightly. These “expansions” can be expected especially from newer saw chains.

Chain tension and chain lubrication have a significant impact on the service life of the saw chain. The chain tension of a new saw

chain must be readjusted after a maximum of 5 cuts.

The saw chain is properly tensioned when it does not hang from the underside of the blade bar and cannot be moved around by a gloved hand. When pulling on the saw chain with 9 N (approx. 1 kg) of force, the saw chain and blade bar should not be separated by a distance of more than 2 mm.

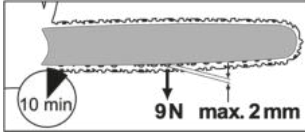

⚠ CAUTION! Risk of injury due to unintentional start-up. Switch off the machine. Remove the batteries from the tool.

Procedure (Fig. C)

1. Make sure that the chain brake is released, i.e. the chain brake lever (5) is pulled against the front handle (4).
2. Undo the wing nut (12) ↺.
3. To tension the saw chain, turn the chain tensioner screw (13) ↻.
To loosen the tension, turn the chain tensioner screw (13) ↺.
4. Retighten the wing nut (12) ↻.

The chain tension of a new saw chain must be readjusted after a maximum of 5 cuts.

Sawing techniques

⚠ WARNING! Risk of injury! If the saw chain is jammed, do not try to pull the chainsaw out by force. Switch off the engine, remove the batteries and use a lever arm or wedge to release the chainsaw.

- Always stand above the tree trunk when sawing on slopes.
- Remove dirt, stones, loose bark, nails, clips and wires from the tree.
- The saw chain must not touch the ground or any object while sawing through the material or thereafter.
- You will have better control over the device if you saw using the lower edge of the blade bar (saw chain in pulling direction) and not using the upper edge of the blade bar (saw chain in pushing direction).

- Ensure that the saw chain does not get stuck while sawing. The log must not break or splinter.
- Please observe the precautionary measures to protect against kickback (*Causes and Operator Prevention of Kickback*, p. 35)
- Reduce the contact pressure towards the end of the cut without loosening the firm grip on the chainsaw handles in order to maintain full control at the moment of “sawing through”.
- After completing the cut, wait until the chainsaw has come to a standstill before removing it.
- Always switch off the chainsaw engine before moving from tree to tree.

Felling trees

⚠ WARNING! A lot of experience is needed to fell trees. Only fell trees if you know how to use the chainsaw safely. Never use the chainsaw if you feel unsafe.

⚠ CAUTION! Do not cut down a tree if there is a strong or changing wind, if there is a risk of damage to property or if the tree could hit power lines. When felling trees, ensure that no other persons are subject to hazards and that no material damage is caused. If a tree should come into contact with a power line, the supply company must be informed immediately.

⚠ CAUTION! For safety reasons, we advise inexperienced users against felling a tree trunk with a blade bar length that is smaller than the trunk diameter.

- Please make sure that no other persons or animals are present in your work area. The safety distance between the tree to be felled and the nearest workplace must be 2 ½ tree lengths.
- Pay attention to the felling direction. The user must be able to move around safely near the felled tree so that he can cut the tree to size and cut off all branches easily. The falling tree must be prevented from becoming entangled in another tree.
- Please note that the natural falling direction depends on the pitch and crookedness of the tree trunk, the wind direction, position of larger branches and the number of branches.

- Stay above the tree to be felled when sawing on a slope. The tree will probably roll or slide downhill after felling.
- Small trees with a diameter of 15-18 cm can usually be sawn off with one cut.
- For trees with a larger diameter, notch cuts and a felling cut must be applied (Fig. O).
- If cutting and felling is being carried out by two or more persons simultaneously, the distance between the felling and cutting persons must be at least twice the height of the tree to be felled.

Fold up the hearing protection immediately after finishing the sawing process so that you can hear sounds and warning signals.

Procedure

1. Limbing (Fig. T)

Remove branches hanging downwards by sawing from the top of the branch. Never saw off branches higher than shoulder height.

2. Escape area (Fig. N)

Remove the undergrowth around the tree to ensure an easy retreat. The escape area (1) should be offset by about 45° behind the planned felling direction (2).

3. Cut drop notch (A) (Fig. O)

Place a drop notch in the direction in which you want the tree to fall. Start with the lower, horizontal cut. The cutting depth should be about 1/3 of the trunk diameter. Now make an oblique saw cut with a cutting angle of approximately 45° from above, which meets the lower saw cut exactly. This prevents the saw chain or guide rail from jamming when the second notch cut is made.

⚠ WARNING! Never step in front of a tree that is notched.

4. Felling cut (B) (Fig. O)

Make the felling cut from the other side of the trunk. Stand to the left of the tree trunk and saw with the saw chain pulling (with the underside of the blade bar). The felling cut must be at least 5 cm above the horizontal notch section. It should be deep enough so that the distance to the notch cutting line is at least 1/10 of the trunk diameter. The part of the log that has not been sawn through is called the hinge (felling bar). The hinge prevents the tree from turning and falling in the wrong direction. Do not cut through this hinge.

5. Slide a cutting wedge into the felling cut as soon as the cutting depth so permits, in order to prevent the blade bar from getting jammed (Fig. P).
6. If the trunk diameter is greater than the length of the blade bar, make two cuts (Fig. R).
7. Once the felling cut has been made, the tree falls by itself or with the help of the felling wedge.

⚠ WARNING! As soon as the tree starts to fall, pull the chainsaw out of the cut, stop the engine, put the chainsaw down and leave the workplace via the retreat path. Pay attention to falling branches and do not stumble.

Limbing

Limbing is the term for removing branches and twigs from a felled tree.

⚠ CAUTION! Risk of injury! Never saw off branches when you are standing on the tree trunk. Keep an eye on the kickback area when branches are under tension.

(Fig. M)

- Only remove support branches after cutting to length.
- Saw branches under tension from the bottom upwards to prevent the tool from jamming.
- Use the same technique as for *Cutting to length*, p. 42 when sawing off thicker branches.
- Work to the left of the trunk and as close as possible to the tool. If possible, the weight of the tool should rest on the trunk.
- Change location to saw off branches beyond the trunk.
- Cut branched branches to length individually. Leave larger branches pointing downwards and supporting the tree for the time being.
- Separate smaller branches with one cut.

Cutting to length

Cutting to length means sawing felled tree trunks into small sections.

- Ensure that you have a secure footing and balance your body weight evenly on both feet.
- Support the trunk if possible. The trunk should be underpinned and supported by branches, beams or wedges.
- Make sure that the saw chain does not touch the ground when sawing.
- Stand above the trunk on sloping terrain.

Techniques for cutting to length

Trunk lying on the ground (Fig. I)

Saw all the way through the trunk from above, taking care not to touch the ground at the end of the cut. If it is possible to turn the trunk, saw through 2/3 of it. Then turn the trunk over and saw through the rest of the trunk from above.

Trunk is supported at one end (Fig. J)

First saw through 1/3 of the trunk diameter from bottom to top (with the top of the blade bar) to avoid splintering. Then saw from top to bottom (with the underside of the blade bar) towards the first cut to avoid jamming.

Trunk is supported at both ends (Fig. K)

First saw through 1/3 of the trunk diameter from top to bottom (with the underside of the blade bar). Then saw from bottom to top (with the top of the blade bar) until the cuts meet.

Sawing on a sawhorse (Fig. L)

Hold the chainsaw firmly with both hands and guide the machine in front of your body while sawing. When the log is cut, guide the machine past the body on the right (1). Keep your left arm as straight as possible (2). Watch out for the falling trunk. Position yourself so that the severed trunk does not pose a hazard. Pay attention to your feet. The severed trunk could cause injuries if it falls. Keep your balance (3).

Cleaning, maintenance and storage

Cleaning

⚠ WARNING! Electric shock! Never spray down the device with water.

⚠ WARNING! Risk of injury! Always switch off the motor and let it cool down, then remove the batteries before any cleaning work.

⚠ CAUTION! Cutting injuries! Wear cut-resistant gloves when working with the saw chain or with the blade bar.

NOTICE! Risk of damage. Chemical substances may attack the plastic parts of the machine. Do not use any cleaning agents or solvents.

Clean the machine thoroughly. This will extend the life of the machine and prevent accidents.

Cleaning after every use

- Keep the handles free of petrol, oil or grease. If necessary, clean the handles with a damp cloth washed in soapy water.
- Clean the saw chain. Do not use any liquids to clean the saw chain. Lightly oil the saw chain with chain oil after cleaning.
- For cleaning, also remove the sprocket cover (14) so that this area can also be cleaned.
- Clean the blade bar (7)
- Clean the ventilation slits and the surface of the machine with a paintbrush or dry cloth.
- Clean the oil passage (35) to ensure fault-free, automatic oiling of the saw chain during operation. Use a brush or a cloth to help remove residues from the oil passage.

Maintenance

Service intervals

Carefully perform the maintenance tasks listed in the following table on a regular basis. Regular servicing of your device will extend its life. Additionally, you will achieve optimum cutting performance and prevent accidents.

Machine part	Action	Before each use	After 10 hours of use	After each use
Chain brake components	Visual inspection, replace as needed	✓		
Sprocket (23)	Visual inspection, replace as needed	✓		
Saw chain (6)	Check saw chain, oil, re-grind or replace if necessary	✓		
Saw chain (6)	Clean and oil the saw chain		✓	✓
Blade bar (7)	<i>Servicing the blade bar, p. 44</i>	✓		✓
Blade bar (7)	<i>Turning the blade bar, p. 44</i>		✓	
Automatic oil system	Check, clean oil passage if necessary	✓		

Oiling the saw chain

▲ CAUTION! Clean and oil the chain regularly. This keeps the chain sharp and achieves optimum machine performance. Damage due to insufficient maintenance of the saw chain will invalidate the warranty. Remove the batteries and use cut-resistant gloves when handling the chain or blade bar.

- We recommend using the biological saw chain oil supplied or a comparable, bio-degradable multifunctional oil for lubrication.
- Oil the chain after cleaning, after 10 hours of use or at least once a week, whichever comes first.
- Before oiling, the blade bar, especially the teeth of the blade bar, must be thoroughly cleaned. Use a hand brush and a dry cloth for this purpose.
- Oil the individual chain links using an oil syringe with a needle tip (available from specialist dealers). Apply individual drops of oil on the joints and on the tooth tips of the individual chain links.

Sharpening the cutting teeth

▲ CAUTION! Risk of injury! An incorrectly sharpened saw chain increases the danger of kickback! Use cut-resistant gloves when working with the saw chain or with the blade bar.

A sharp saw chain ensures optimum cutting performance. It effortlessly eats through the wood and leaves behind large, long wood chips. A saw chain is dull when you have to push the cutting equipment through the wood and the wood chips are very small.

With a very blunt saw chain, no chips are produced, only wood dust.

Special tools are required for sharpening the saw chain to ensure that the chain is sharpened at the correct angle and to the correct depth. For inexperienced chain-saw users, we recommend having the saw chain sharpened by an expert or a specialist workshop. If you are confident that you can sharpen the chain, proceed according to the instructions for your saw chain sharpener (e.g. Parkside PSG 85 B2).

- The sawing parts of the saw chain are the cutting links, which consist of a cutting tooth and a depth gauge lug. The height distance between these two determines the sharpening depth.
- The saw chain is worn and must be replaced with a new saw chain when only approx. 4 mm of the cutting tooth is left.
- The following values must be taken into account when sharpening the cutting teeth (Fig. Q):
 - Sharpening angle (30°)
 - Front angle (85°)
 - Sharpening depth (0.65 mm)
 - Round file diameter (4.0 mm)

▲ WARNING! Risk of accident! Deviations from the dimensions of the cutting edge geometry can lead to an increased tendency of kickback by the machine.

Tools and aids required

- Round file
- Flat file

Procedure (Fig. S)

1. Switch off the device and remove the batteries.

2. Ensure that the saw chain is tightly tensioned to enable correct sharpening.
3. Only sharpen from the inside out. Guide the round file from the inside of the cutting tooth to the outside. Lift off the file when you pull it back.
4. Sharpen the teeth on one side first. Then turn the saw chain over and sharpen the teeth on the other side.
5. Check the length of the cutting links. After sharpening, all the cutting links must have the same length and width.
6. After every third sharpening, check the sharpening depth (depth gauge) and re-file the height using a flat file. The depth gauge should be set back by approx. 0.65 mm from the cutting tooth.
7. After resetting, round off the depth gauge slightly towards the front.

Adjusting the chain tension

Adjusting the chain tension is described in section *Tensioning the saw chain*, p. 39.

Running in a new saw chain

The tensioning force of a new saw chain decreases after some time. You must therefore retighten the saw chain after the first 5 cuts or after 10 minutes of sawing at the latest (*Tensioning the saw chain*, p. 39).

⚠ WARNING! Risk of injury! Never attach a new saw chain to a worn chain sprocket or to a damaged or worn blade bar. The saw chain could jump off or break.

Servicing the blade bar

⚠ CAUTION! Cutting injuries! Wear cut-resistant gloves when working with the saw chain or with the blade bar.

Tools and aids required

- Flat file

Procedure (Fig. B)

1. Switch off the device and remove the batteries from the device.
2. Remove the sprocket cover (14), saw chain (6) and blade bar (7).
3. Check the blade bar (7) for wear.
4. Remove burrs and straighten the guide surfaces with a flat file.
5. Clean the oil passage (35) to ensure fault-free, automatic oiling of the saw chain during operation.
6. Mount the blade bar (7), saw chain (6) and sprocket cover (14) and tighten the chainsaw.

When in an optimal condition, the oil passages will automatically spray the saw chain with a little oil a few seconds after starting the chainsaw.

Turning the blade bar

⚠ CAUTION! Cutting injuries! Wear cut-resistant gloves when working with the saw chain or with the blade bar. The blade bar (7) needs to be reversed regularly after a working time of about 10 hours in order to ensure even wear.

Procedure (Fig. B)

1. Switch off the device and remove the batteries from the device.
2. Remove the sprocket cover (14), saw chain (6) and blade bar (7).
3. Turn the blade bar around its horizontal axis and install the blade bar and saw chain as described under *Installing the saw chain and blade bar*, p. 39. Pay attention to the correct rotation direction of the saw chain while doing so!



4. To align the saw chain (6), use the symbol below the sprocket cover (14) as a guide when turning the blade bar.

Storage

- Remove the rechargeable batteries.
- Clean and maintain the tool prior to storage.
- Attach the chain guard (16).
- Empty the oil tank prior to longer periods of non-use. Dispose of waste oil environmentally correctly (*Disposal/ environmental protection*, p. 45). There may still be oil residues within hoses and in the tool that could leak out during storage. Place the tool on a suitable base/oil pan for storage.
- Store the tool in a dry and dustproof location and out of reach of children.

Devices with battery:

- The storage temperature for the battery and device is between 15 °C and 25 °C. Avoid extreme cold or heat during storage to ensure the battery output is not adversely affected.
- Remove the battery from the device before storage over a longer period (see separate operating instructions for battery and charger).

Transport

- Cover the blade bar and saw chain with the chain guard (16) when you transport the tool.
- Short distances at the place of work: Carry the tool by the front handle (4) with the blade bar pointing backwards.
- Switch off the tool each time before transport and remove the batteries. Secure the tool against tipping over during transport (including in vehicles) to prevent injury, damage or loss of oil.

Troubleshooting

The following table will assist you in fixing faults:

Problem	Possible cause	Error correction
Device does not start	Batteries (17) empty or not inserted	Check battery charge level, repair by a qualified electrician if necessary
	On/Off switch (2) is broken	contact the service centre.
	Defective motor	
Saw chain not running and warning tone sounds	Chain brake blocks saw chain (6)	<i>Checking the chain brake, p. 37</i>
Poor cutting performance	Saw chain (6) incorrectly fitted	<i>Installing the saw chain and blade bar, p. 39</i>
	Saw chain (6) blunt	<ul style="list-style-type: none"> • <i>Sharpening the cutting teeth, p. 43</i> • <i>Running in a new saw chain, p. 44</i>
	Insufficient chain tension	<i>Tensioning the saw chain, p. 39</i>
Device has difficulties running, saw chain jumps off	Insufficient chain tension	<i>Tensioning the saw chain, p. 39</i>
Saw chain gets hot, smoke development when sawing, discolouration of the rail	Not enough chain oil	<ul style="list-style-type: none"> • Checking the oil level and oil automation • contact the service centre.

Disposal/environmental protection

Empty the oil tank carefully.

Do not dispose of used oil residues in the sewage system or down the drain. Dispose of waste oil in an environmentally friendly way – take them to your local recycling centre.

Remove the battery from the device and recycle the device, battery, accessories and packaging in an environmentally-friendly manner.



Waste electrical and electronic equipment (WEEE) must not be disposed of with domestic waste.

The symbol of the crossed-out wheeled bin means that this product must not be disposed of as unsorted municipal waste at the end of its useful life.

Directive 2012/19/EU on waste electrical and electronic equipment:

Consumers are legally obliged to recycle electrical and electronic equipment in an environmentally sound manner at the end of its life. In this way, environmentally friendly and resource-saving recycling is ensured.

Depending on the implementation in national law, you may have the following options:

- Return to a shop,
- Hand over to an official collection point,
- Return to the manufacturer/distributor.

This does not affect accessories enclosed with the old devices or tools without any electrical components.

Dispose of batteries in an environmentally friendly manner



Do not throw batteries into domestic waste, fire (risk of explosion) or water. Damaged batteries can harm the environment and your health if poisonous fumes or liquids escape.

You are obliged to dispose of defective or used batteries in an environmentally friendly manner. (Regulation (EU) 2023/1542 concerning batteries and waste batteries; UK: The Waste Batteries and Accumulators Regulations 2009)

- Do not open the batteries and avoid mechanical damage. There is a risk of a short circuit and vapours may leak out, causing irritation to the respiratory tract.
- For safety reasons, batteries should be discharged before disposal.
- Tape the poles to prevent short circuits.
- Dispose of rechargeable batteries via a retailer or collection point.
- **Damaged batteries**
Handle externally damaged batteries with particular care!
 - Do not touch damaged batteries with your bare hands.
 - If you cannot tape the poles, place the batteries individually in a plastic bag.
 - Place damaged batteries individually in a non-flammable, sealable container that can still be filled with sand.
 - Take damaged batteries to a collection point with specialised personnel.

Service

Guarantee

Dear Customer,

This product is provided with a 5 year guarantee from the date of purchase. In case of defects, you have statutory rights against the seller of the product. These statutory rights

are not restricted by our guarantee presented below.

Terms of Guarantee

The guarantee period begins on the date of purchase. Please retain the original receipt. This document is required as proof of purchase. If a material or manufacturing defect occurs within five years of the date of purchase of this product, we will repair or replace – at our choice – the product for you free of charge. This guarantee requires the defective product and proof of purchase to be presented within the five-year period with a brief written description of what constitutes the defect and when it occurred.

If the defect is covered by our guarantee, you will receive either the repaired product or a new product. No new guarantee period begins on repair or replacement of the product.

Guarantee Period and Statutory Claims for Defects

The guarantee period is not extended by the guarantee service. This also applies for replaced or repaired parts. Any damages and defects already present at the time of purchase must be reported immediately after unpacking. Repairs arising after expiry of the guarantee period are chargeable.

Guarantee Cover

The product has been carefully produced in accordance with strict quality guidelines and conscientiously checked prior to delivery.

The guarantee applies for all material and manufacturing defects. This guarantee does not extend to cover product parts that are subject to normal wear and may therefore be considered as wearing parts (e.g. Saw chain) or to cover damage to breakable parts .

This guarantee shall be invalid if the product has been damaged, used incorrectly or not maintained. Precise adherence to all of the instructions specified in the operating manual is required for proper use of the product. Intended uses and actions against which the operating manual advises or warns must be categorically avoided.

The product is designed only for private and not commercial use. The guarantee will be invalidated in case of misuse or improper handling, use of force, or interventions not undertaken by our authorised service branch.

Processing in Case of Guarantee

To ensure efficient handling of your query, please follow the directions below:

- Please have the receipt and product number (IAN 494217_2504) ready as proof of purchase for all enquiries.
- Please refer for the product number to the type plate on the product, an engraving on the product, the title page of the operating instructions (bottom left) or the sticker on the back or underside of the product.
- Should functional errors or other defects occur, please initially contact the service centre specified below by **telephone** or use the **contact form** available on *parkside-diy.com* in the category **Service**.
- After consultation with our customer service, a product recorded as defective can be sent postage paid to the service address communicated to you, with the proof of purchase (receipt) and specification of what constitutes the defect and when it occurred. In order to avoid acceptance problems and additional costs, please be sure to use only the address communicated to you. Ensure that the consignment is not sent carriage forward or by bulky goods, express or other special freight. Please send the appliance inc. all accessories supplied at the time of purchase and ensure adequate, safe transport packaging.



You can view and download these and many other manuals on *parkside-diy.com*. This QR code will take you directly to *parkside-diy.com*. Select your country and

search for the operating instructions via the search mask. You can open your operating instructions by entering the article number (IAN) 494217_2504.

Repair service

For repairs **that are not covered by warranty**, contact the service centre. They will gladly create a cost estimate for you.

- We can only work on devices which are sent in properly packed and with postage paid.
Note: Please send your device cleaned and with an indication of the defect to the address named for the service centre.
- The following are not accepted: devices sent in without prepaid postage, sent as bulky goods, sent as an Express shipment, or devices sent as any other form of special freight.
- We will dispose of defective devices you ship to us free of charge.

Service Centre

(GB) Service Great Britain
Tel.: 0800 051 8970
Contact form on
parkside-diy.com
IAN 494217_2504

(IE) Service Ireland
Tel.: 1800 851251
Contact form on
parkside-diy.com
IAN 494217_2504

(NI) Service Northern Ireland
Tel.: 080 81013435
Contact form on
parkside-diy.com
IAN 494217_2504

(MT) Service Malta
Tel.: 800 65168
Contact form on
parkside-diy.com
IAN 494217_2504

Importer

Please note that the address below is not a service address. Contact the service centre named above first.

Grizzly Tools GmbH & Co. KG
Stockstädter Str. 20
63762 Großostheim
GERMANY
www.grizzlytools.de

Spare parts and accessories

You can get spare parts and accessories from www.grizzlytools.shop. If you have any problems with your order, contact us via our online shop. If you have any other questions, contact: *Service Centre, p. 47*

Pos. nr.	Name	Order No.
6	Saw chain	30091626
7	Blade bar	30091627
14	Sprocket cover	91120139
16	Chain guard	91110676
23	Sprocket	91110674

⚠ WARNING! Safe use of the chainsaw is only possible with approved saw chains and guide rails. The use of unapproved combinations can cause serious or even fatal injuries.

- **Blade bar:**
 - 164MLEA041(112329) (Oregon)
 - M1431656-1041TL (Trilink)
- **Saw chain:**
 - 90PX056X (Oregon)
 - CL14356TL (Trilink)

Translation of the original EU declaration of conformity

Product: **Cordless Chainsaw**

Model: **PPKSA 40-Li C3**

Serial number: 000001-022000

The object of the declaration described above is in conformity with the relevant Union harmonisation legislation:

**2006/42/EC • 2014/30/EU • 2000/14/EC & 2005/88/EC • 2011/65/EU & (EU) 2015/863
Product with battery Smart PAPS 204 A1/Smart PAPS 208 A1/
Smart PAPS 2012 A1: 2014/53/EU (instead of 2014/30/EU)**

The object of the declaration described above is in conformity with Directive 2011/65/EU of the European Parliament and of the Council of 8 June 2011 on the restriction of the use of certain hazardous substances in electrical and electronic equipment.

To ensure conformity, the following harmonised standards and national standards and regulations have been applied:

**EN 62841-1:2015/A11:2022 • EN 62841-4-1:2020
EN ISO 12100:2010 • EN IEC 55014-1:2021
EN IEC 55014-2:2021 • EN IEC 63000:2018
Product with battery Smart PAPS 204 A1/Smart PAPS 208 A1/Smart PAPS 2012 A1:
EN 301 489-1 V2.2.3:2019 • EN 301 489-17 V3.3.1:2024
EN 300 328 V2.2.2:2019**

In accordance with the Directive 2000/14/EC relating to noise emission, the following is confirmed: Sound power level (L_{WA})

- Measured: 106.9 dB;
- Guaranteed: 109 dB

Followed conformity assessment procedure according to 2000/14/EC, Annex VI.

EC type-examination certificate

- Number: M6A 036607 2368 Rev. 00
- Notified body: TÜV SÜD • Ridlerstraße 65 • 80339 München • Deutschland, NB: 0123

This declaration of conformity is issued under the sole responsibility of the manufacturer:



Grizzly Tools GmbH & Co. KG
Stockstädter Str. 20
63762 Großostheim
GERMANY
12.01.2026

Christian Frank
Authorised representative of documentation

Sommaire

Introduction.....	50
Utilisation conforme.....	50
Matériel livré/Accessoires.....	51
Aperçu.....	51
Description fonctionnelle.....	52
Caractéristiques techniques.....	52
Consignes de sécurité.....	53
Signification des consignes de sécurité.....	53
Pictogrammes et symboles.....	53
Avertissements de sécurité généraux pour l'outil électrique.....	54
Consignes de sécurité générales pour les tronçonneuses.....	57
Autres consignes de sécurité.....	57
Causes et préventions des rebonds par l'opérateur.....	58
Risques résiduels.....	58
Préparation.....	59
Dispositifs de sécurité.....	59
Contrôlez l'état de charge de la batterie.....	59
Procédure de recharge.....	59
Recharger la batterie.....	60
Fonctionnement.....	60
Avant l'utilisation.....	60
Insérer et retirer la batterie.....	61
Mise en marche et arrêt.....	61
Affichage de la surcharge.....	62
Contrôler l'état de charge de la batterie sur l'appareil.....	62
Changer la vitesse de chaîne.....	62
Démonter la chaîne de sciage et le guide-chaîne.....	62
Remplacer la chaîne de sciage et le guide-chaîne.....	62
Monter la chaîne de scie et le guide-chaîne.....	62
Tendre la chaîne de sciage.....	63
Techniques de sciage.....	64
Nettoyage, entretien et stockage.....	66
Nettoyage.....	66
Maintenance.....	67
Stockage.....	69
Transport.....	69
Dépannage.....	69
Recyclage/protection de l'environnement.....	70

Recycler les batteries de manière écologique..... 70

Service.....	71
Garantie.....	71
Garantie (France).....	72
Service de réparation.....	74
Service-Center.....	74
Importateur.....	74
Pièces de rechange et accessoires.....	74
Traduction de la déclaration UE de conformité originale.....	75

Introduction

Nous vous félicitons pour l'achat de votre nouvelle tronçonneuse sans fil (ci-après dénommé appareil ou outil électrique).

Vous avez ainsi opté pour un produit de grande qualité. La qualité de cet appareil a été contrôlée au cours de la production, et il a été soumis à un contrôle final. Le bon fonctionnement de votre appareil est ainsi garanti.

Dans certains cas, il est possible que des résidus de lubrifiants soient présents sur ou dans l'appareil. Ce n'est ni un vice ni un défaut et ne doit pas être une source d'inquiétude.



Le mode d'emploi fait partie intégrante de cet appareil. Il contient des informations importantes sur la sécurité, l'utilisation et le recyclage. Lisez attentivement le mode d'emploi. Familiarisez-vous avec les éléments de commande et l'utilisation correcte de l'appareil. Utilisez l'appareil uniquement de la façon décrite et pour les domaines d'applications indiqués. Veillez à bien conserver le mode d'emploi et à remettre l'ensemble des documents en cas de cession de l'appareil à des tierces personnes.

Utilisation conforme

Cet appareil est exclusivement destiné à l'utilisation suivante :

- Sciage de bois

Cet appareil n'est pas approprié pour tous les autres types d'utilisations. Cela inclut notamment la coupe de maçonnerie, de plastique, de pierre, de métal, d'aliments ou de bois contenant des corps étrangers (p. ex. clous ou vis).

L'appareil est destiné à être utilisé par des adultes. Les jeunes de plus de 16 ans ne doivent utiliser cet appareil que sous la surveillance d'un adulte.

La tronçonneuse ne doit être utilisée que par une seule personne. L'utilisateur doit porter un équipement de protection individuelle (EPI) approprié. La tronçonneuse doit être maintenue avec la main droite sur la poignée arrière et la main gauche sur la poignée avant.

Avant d'utiliser l'appareil, l'utilisateur doit avoir lu et compris toutes les consignes et instructions présentes dans le mode d'emploi.

Toute autre utilisation qui n'est pas expressément préconisée dans ce mode d'emploi peut constituer un sérieux danger pour l'utilisateur et entraîner des dommages à l'appareil. L'opérateur ou l'utilisateur de l'appareil est responsable des accidents ou des dommages causés aux autres personnes ou à leurs biens. L'appareil est destiné à être utilisé dans le domaine du bricolage. Il n'a pas été conçu pour une utilisation professionnelle constante. Une utilisation commerciale annule la garantie. Le fabricant ne peut être tenu pour responsable des dommages causés par une utilisation inappropriée ou par une manipulation incorrecte.

L'appareil fait partie de la gamme **X 20 V TEAM** et peut être utilisé avec les batteries de la gamme **X 20 V TEAM**. Les batteries de la gamme **X 20 V TEAM** doivent être chargées uniquement avec des chargeurs appartenant à la gamme **X 20 V TEAM**.

Matériel livré/Accessoires

Déballez l'appareil et vérifiez le matériel livré. Éliminez correctement les matériaux d'emballage.

- Tronçonneuse sans fil
- Guide-chaîne (prémontée)
- Chaîne de sciage (prémontée)
- Protège-chaîne
- Flacon d'huile (180 ml Huile bio pour chaîne de sciage)
- Notice originale

Batteries et chargeur non fournis.

Aperçu

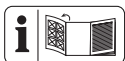

Vous trouverez les représentations de l'appareil sur le volet rabattable avant et arrière.

Fig. A

- 1 Poignée arrière
- 2 Interrupteur Marche/Arrêt
- 3 Verrouillage d'enclenchement
- 4 Poignée avant
- 5 Manette de frein de chaîne/Protège-mains avant
- 6 Chaîne de sciage
- 7 Guide-chaîne
- 8 Butée à griffe
- 9 Bouchon du réservoir (Huile pour chaîne)
- 10 Ligne de visée/Indicateur de direction de chute
- 11 Indicateur de niveau d'huile
- 12 Écrou papillon (Capot du pignon de chaîne)
- 13 Vis de serrage de la chaîne
- 14 Capot du pignon de chaîne
- 15 Protège-mains arrière
- 16 Protège-chaîne
- 17 Batterie
- 18 Déverrouillage de batterie
- 19 Touche (Indicateur de charge Batterie)
- 20 Indicateur de charge (Batterie)
- 21 Chargeur
- 22 Flacon d'huile

Fig. B

- 23 Pignon de chaîne
- 24 Ergot
- 25 Boulon de guide-chaîne
- 26 Goupille de serrage de la chaîne
- 27 Logement (Goupille de serrage de la chaîne)
- 28 Ergot (Capot du pignon de chaîne)

Fig. E

- 29 Support batterie
- 30 Indicateur de charge (Appareil)
- 31 Indicateur de vitesse de chaîne
- 32 Touche Marche/Arrêt
- 33 Touche (Vitesse de chaîne)

Fig. G

- 34 Indicateur

Fig. H

35 Passage d'huile

Description fonctionnelle

La chaîne de sciage périphérique est guidée sur un guide-chaîne (rail de guidage). La tronçonneuse est équipée d'un frein de chaîne à arrêt rapide. Un dispositif de lubrification automatique garantit un graissage continu de la chaîne. La tronçonneuse est en plus équipée d'un système de tension rapide de la chaîne. Pour la protection de l'utilisateur, l'appareil est équipé de différents dispositifs de protection.

L'appareil peut être appairé avec l'application Parkside.

Pour savoir quelles fonctions remplissent les éléments de commande, veuillez vous reporter aux descriptions suivantes.

Caractéristiques techniques**Tronçonneuse sans fil PPKSA 40-Li C3**

Tension du moteur U 40 V = ; (2x 20 V)

Courant moteur I 16 A

Vitesse de chaîne v_0 15 m/s bzw. 25 m/s

Vitesse de chaîne v_{max} 30 m/s

Poids (sans guide-chaîne, chaîne, protège-chaîne, huile et batteries) 3,17 kg

Capacité du réservoir 180 ml

Guide-chaîne M1431656-1041TL (Trilink)

– Type de guide-chaîne 16"

– Longueur du guide-chaîne 45,5 cm (455 mm)

– Longueur de coupe 38 cm (380 mm)

Chaîne de sciage CL14356TL (Trilink)

– Pas de chaîne 9,525 mm (3/8")

– Espacement de chaîne 10 mm

– Nombre de maillons d'entraînement 56

– Épaisseur des maillons d'entraînement

..... 1,1 mm (0,043")

Pas des pignons 9,525 mm (3/8")

– Nombre de dents (pignon) 6

Température max. 50 °C

– Fonctionnement 4 - 50 °C

– Stockage 15 - 25 °C

Niveau de pression acoustique (L_{pA})

..... 86,9 dB; K_{pA} =3 dB

Niveau de puissance acoustique (L_{WA})

– garanti 109 dB

– mesuré 106,9 dB; K_{WA} =2,37 dB

Vibration (a_h) 1,76 m/s²; K =1,5 m/s²

Type de batterie Li-Ion

Batterie PARKSIDE Performance Smart

Smart PAPS 204 A1/Smart PAPS 208 A1/

Smart PAPS 2012 A1

– Fréquence de travail/bande de fréquence 2400 - 2483,5 MHz

– puissance émise ≤ 20 dBm

Remarques concernant les valeurs sonores et vibratoires

Les valeurs sonores et de vibration ont été déterminées selon les normes et réglementations citées dans la déclaration de conformité.

▲ PRUDENCE ! Troubles auditifs ! Portez une protection auditive.

Les valeurs totales de vibrations et les valeurs d'émissions sonores indiquées ont été calculées selon une méthode d'essai standardisée et peuvent être utilisées comme moyen de comparaison entre un outil électrique et un autre. Les valeurs totales de vibrations et les valeurs d'émissions sonores indiquées peuvent également être utilisées pour une évaluation préliminaire de la charge.

▲ AVERTISSEMENT ! Les émissions de vibrations et les émissions sonores pendant l'utilisation réelle de l'outil électrique peuvent différer de la valeur indiquée, en fonction de la manière dont l'outil électrique est utilisé, en particulier du type de pièce à usiner. Il est nécessaire d'adopter des mesures de sécurité pour protéger l'utilisateur, en fonction de l'exposition aux vibrations estimée au cours de l'utilisation réelle de l'appareil. Il faut à cet égard tenir compte de toutes les parties du cycle d'exploitation (par exemple les temps au cours desquels l'outil électrique est éteint, et ceux au cours desquels il est certes allumé, mais fonctionne hors charge).

X 20 V TEAM

L'appareil fait partie de la gamme

X 20 V TEAM et peut être utilisé avec les batteries de la gamme **X 20 V TEAM**.

Les batteries de la gamme **X 20 V TEAM** doivent être chargées uniquement avec des chargeurs appartenant à la gamme **X 20 V TEAM**.

Nous vous recommandons de faire fonctionner cet appareil exclusivement avec les batteries suivantes : PAP 20 A1, PAP 20 A3,

PAP 20 B1, PAP 20 B3, Smart PAPS 204 A1, Smart PAPS 208 A1, Smart PAPS 2012 A1

Nous vous recommandons de recharger ces batteries avec les chargeurs suivants : PLG 20 A3, PLG 20 A4, PLG 20 C1, PLG 20 C2, PLG 20 C3, PDSL20 A1, PDSL20 B1, PLG 201 A1, Smart PLGS 2012 A1

Caractéristiques techniques de la batterie et du chargeur : voir notice séparée.

Consignes de sécurité

Cette section couvre les consignes de sécurité de base relatives à l'utilisation de l'appareil.

⚠ AVERTISSEMENT ! Dommages corporels et dégâts matériels liés à une manipulation inadaptée de la batterie. Respectez les consignes de sécurité et informations relatives au chargement et à l'utilisation correcte qui sont indiquées dans le mode d'emploi de votre batterie et chargeur de la gamme **X 20 V TEAM**. Vous trouverez une description détaillée du processus de charge et de plus amples informations dans ce mode d'emploi séparé.

⚠ AVERTISSEMENT ! Une tronçonneuse est un appareil dangereux qui peut provoquer des blessures sérieuses, voire mortelles en cas de mauvaise utilisation ou de négligence. Par conséquent, pour votre sécurité et celle des autres, veuillez toujours vous reporter aux consignes de sécurité ci-après et, en cas de doutes, demandez conseil à un professionnel.

Signification des consignes de sécurité

⚠ DANGER ! Si vous ne suivez pas cette consigne de sécurité, un accident se produira. Cela entraînera des blessures graves, voire la mort.

⚠ AVERTISSEMENT ! Si vous ne suivez pas cette consigne de sécurité, un accident peut se produire. Cela peut entraîner des blessures graves, voire la mort.

⚠ PRUDENCE ! Si vous ne suivez pas cette consigne de sécurité, un accident se produira. Cela peut entraîner des blessures physiques mineures ou modérées.

REMARQUE ! Si vous ne suivez pas cette consigne de sécurité, un accident se produi-

ra. Cela peut entraîner des dommages matériels.

Pictogrammes et symboles

Pictogrammes sur l'appareil

REMARQUE ! Avant le travail, familiarisez-vous avec tous les éléments de commande. Exercez-vous à manipuler la tronçonneuse et en cas de doutes, demandez des explications sur le fonctionnement, le mode d'action et les techniques d'élagage à un professionnel.



Attention !



Lire le mode d'emploi



Utiliser une protection oculaire



Utiliser une protection auditive



Utiliser un casque de protection



Utilisez des vêtements de protection



Utiliser des gants de protection



Portez des chaussures de sécurité avec semelle solide !



Travaillez toujours à deux mains !



Attention ! Rebond - Pendant le travail, faites attention au rebond de la machine.



L'utilisation de l'appareil est interdite sous la pluie ou dans un environnement humide.



Puissance acoustique garantie L_{WA} en dB(A)



Les appareils électriques ne doivent pas être jetés avec les déchets ménagers.



Huile pour chaîne de sciage



Retirez les batteries avant des travaux de maintenance !

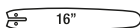

Type de guide-chaîne



Frein de chaîne



Indicateur de vitesse de chaîne



Régler les niveaux de vitesse de la chaîne



Touche Marche/Arrêt

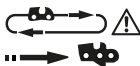

Indicateur de charge

Symbole sous le capot du pignon de chaîne

Respecter le sens de rotation de la chaîne de sciage. Attention ! Lire la notice d'utilisation.

Symboles sur le guide-chaîne

Type de guide-chaîne



Largeur de rainure



Pas de chaîne



Nombre de maillons d'entraînement

Symboles sur l'écrou papillon (capot du pignon de chaîne)

OUVERT



FERMÉ

Symboles sur la manette de frein de chaîne

Frein de chaîne : ARRÊT



Frein de chaîne : MARCHÉ



Frein de chaîne (activé/désactivé)

Symboles sur la vis de serrage de la chaîne

dévissier



tendre

Symboles sur le flacon d'huile

Conserver hors de portée des enfants

Avertissements de sécurité généraux pour l'outil électrique

⚠ AVERTISSEMENT ! Lire tous les avertissements de sécurité, les instructions, les illustrations et les spécifications fournis avec cet outil électrique. Ne pas suivre les instructions énumérées ci-dessous peut provoquer un choc électrique, un incendie et/ou une blessure sérieuse. **Conserver tous les avertissements et toutes les instructions pour pouvoir s'y reporter ultérieurement.**

Le terme « outil électrique » dans les avertissements fait référence à votre outil électrique alimenté par le secteur (avec cordon d'alimentation) ou votre outil électrique fonctionnant sur batterie (sans cordon d'alimentation).

1. **SECURITE DE LA ZONE DE TRAVAIL**
 - a) **Conserv**er la zone de travail propre et bien éclairée. Les zones en désordre ou sombres sont propices aux accidents.
 - b) **Ne pas faire fonctionner les outils électriques en atmosphère explosive, par exemple en présence de liquides inflammables, de gaz ou de poussières.** Les outils électriques produisent des étincelles qui peuvent enflammer les poussières ou les fumées.
 - c) **Maintenir les enfants et les personnes présentes à l'écart pendant l'utilisation de l'outil électrique.** Les distractions peuvent vous faire perdre le contrôle de l'outil.
2. **SECURITE ELECTRIQUE**
 - a) **Il faut que les fiches de l'outil électrique soient adaptées au socle. Ne jamais modifier la fiche de quelque façon que ce soit. Ne pas utiliser d'adaptateurs avec des outils électriques à branchement de terre.** Des fiches non modifiées et des socles adap-

tés réduisent le risque de choc électrique.

- b) **Éviter tout contact du corps avec des surfaces reliées à la terre telles que les tuyaux, les radiateurs, les cuisinières et les réfrigérateurs.** Il existe un risque accru de choc électrique si votre corps est relié à la terre.
- c) **Ne pas exposer les outils électriques à la pluie ou à des conditions humides.** La pénétration d'eau à l'intérieur d'un outil électrique augmente le risque de choc électrique.
- d) **Ne pas maltraiter le cordon. Ne jamais utiliser le cordon pour porter, tirer ou débrancher l'outil électrique. Maintenir le cordon à l'écart de la chaleur, du lubrifiant, des arêtes vives ou des parties en mouvement.** Des cordons endommagés ou emmêlés augmentent le risque de choc électrique.
- e) **Lorsqu'on utilise un outil électrique à l'extérieur, utiliser un prolongateur adapté à l'utilisation extérieure.** L'utilisation d'un cordon adapté à l'utilisation extérieure réduit le risque de choc électrique.
- f) **Si l'usage d'un outil électrique dans un emplacement humide est inévitable, utiliser une alimentation protégée par un dispositif à courant différentiel résiduel (RCD).** L'usage d'un RCD réduit le risque de choc électrique.

3. SECURITE DES PERSONNES

- a) **Rester vigilant, regarder ce que vous êtes en train de faire et faire preuve de bon sens dans votre utilisation de l'outil électrique. Ne pas utiliser un outil électrique lorsque vous êtes fatigué ou sous l'emprise de drogues, de l'alcool ou de médicaments.** Un moment d'inattention en cours d'utilisation d'un outil électrique peut entraîner des blessures graves.
- b) **Utiliser un équipement de protection individuelle. Toujours porter une protection pour les yeux.** Les équipements de protection individuelle tels que les masques contre les poussières, les chaussures de sécurité antidérapantes, les casques ou les protections auditives utilisés pour les conditions appropriées réduisent les blessures.
- c) **Éviter tout démarrage intempestif. S'assurer que l'interrupteur est en po-**

sition arrêt avant de brancher l'outil au secteur et/ou au bloc de batteries, de le ramasser ou de le porter. Porter les outils électriques en ayant le doigt sur l'interrupteur ou brancher des outils électriques dont l'interrupteur est en position marche est source d'accidents.

- d) **Retirer toute clé de réglage avant de mettre l'outil électrique en marche.** Une clé laissée fixée sur une partie tournante de l'outil électrique peut donner lieu à des blessures.
- e) **Ne pas se précipiter. Garder une position et un équilibre adaptés à tout moment.** Cela permet un meilleur contrôle de l'outil électrique dans des situations inattendues.
- f) **S'habiller de manière adaptée. Ne pas porter de vêtements amples ou de bijoux. Garder les cheveux et les vêtements à distance des parties en mouvement.** Des vêtements amples, des bijoux ou les cheveux longs peuvent être pris dans des parties en mouvement.
- g) **Si des dispositifs sont fournis pour le raccordement d'équipements pour l'extraction et la récupération des poussières, s'assurer qu'ils sont connectés et correctement utilisés.** Utiliser des collecteurs de poussière peut réduire les risques dus aux poussières.
- h) **Rester vigilant et ne pas négliger les principes de sécurité de l'outil sous prétexte que vous avez l'habitude de l'utiliser.** Une fraction de seconde d'inattention peut provoquer une blessure grave.

4. UTILISATION ET ENTRETIEN DE L'OUTIL ELECTRIQUE

- a) **Ne pas forcer l'outil électrique. Utiliser l'outil électrique adapté à votre application.** L'outil électrique adapté réalise mieux le travail et de manière plus sûre au régime pour lequel il a été construit.
- b) **Ne pas utiliser l'outil électrique si l'interrupteur ne permet pas de passer de l'état de marche à arrêt et inversement.** Tout outil électrique qui ne peut pas être commandé par l'interrupteur est dangereux et il faut le réparer.
- c) **Débrancher la fiche de la source d'alimentation et/ou enlever le bloc de batteries, s'il est amovible, avant tout réglage, changement d'accessoires ou avant de ranger l'outil électrique.** De

telles mesures de sécurité préventives réduisent le risque de démarrage accidentel de l'outil électrique.

- d) **Conserver les outils électriques à l'arrêt hors de la portée des enfants et ne pas permettre à des personnes ne connaissant pas l'outil électrique ou les présentes instructions de le faire fonctionner.** Les outils électriques sont dangereux entre les mains d'utilisateurs novices.
- e) **Observer la maintenance des outils électriques et des accessoires. Vérifier qu'il n'y a pas de mauvais alignement ou de blocage des parties mobiles, des pièces cassées ou toute autre condition pouvant affecter le fonctionnement de l'outil électrique. En cas de dommages, faire réparer l'outil électrique avant de l'utiliser.** De nombreux accidents sont dus à des outils électriques mal entretenus.
- f) **Garder affûtés et propres les outils permettant de couper.** Des outils destinés à couper correctement entretenus avec des pièces coupantes tranchantes sont moins susceptibles de bloquer et sont plus faciles à contrôler.
- g) **Utiliser l'outil électrique, les accessoires et les lames etc., conformément à ces instructions, en tenant compte des conditions de travail et du travail à réaliser.** L'utilisation de l'outil électrique pour des opérations différentes de celles prévues peut donner lieu à des situations dangereuses.
- h) **Il faut que les poignées et les surfaces de préhension restent sèches, propres et dépourvues d'huiles et de graisses.** Des poignées et des surfaces de préhension glissantes rendent impossibles la manipulation et le contrôle en toute sécurité de l'outil dans les situations inattendues.
5. **UTILISATION DES OUTILS FONCTIONNANT SUR BATTERIES ET PRECAUTIONS D'EMPLOI**
- a) **Ne recharger qu'avec le chargeur spécifié par le fabricant.** Un chargeur qui est adapté à un type de bloc de batteries peut créer un risque de feu lorsqu'il est utilisé avec un autre type de bloc de batteries.
- b) **N'utiliser les outils électriques qu'avec des blocs de batteries spécifiquement désignés.** L'utilisation de tout autre bloc de batteries peut créer un risque de blessure et de feu.
- c) **Lorsqu'un bloc de batteries n'est pas utilisé, le maintenir à l'écart de tout autre objet métallique, par exemple trombones, pièces de monnaie, clés, clous, vis ou autres objets de petite taille qui peuvent donner lieu à une connexion d'une borne à une autre.** Le court-circuitage des bornes d'une batterie entre elles peut causer des brûlures ou un feu.
- d) **Dans de mauvaises conditions, du liquide peut être éjecté de la batterie; éviter tout contact. En cas de contact accidentel, nettoyer à l'eau. Si le liquide entre en contact avec les yeux, rechercher en plus une aide médicale.** Le liquide éjecté des batteries peut causer des irritations ou des brûlures.
- e) **Ne pas utiliser un bloc de batteries ou un outil fonctionnant sur batteries qui a été endommagé ou modifié.** Les batteries endommagées ou modifiées peuvent avoir un comportement imprévisible provoquant un feu, une explosion ou un risque de blessure.
- f) **Ne pas exposer un bloc de batteries ou un outil fonctionnant sur batteries au feu ou à une température excessive.** Une exposition au feu ou à une température supérieure à 130 °C peut provoquer une explosion.
- g) **Suivre toutes les instructions de charge et ne pas charger le bloc de batteries ou l'outil fonctionnant sur batteries hors de la plage de températures spécifiée dans les instructions.** Un chargement incorrect ou à des températures hors de la plage spécifiée de températures peut endommager la batterie et augmenter le risque de feu.
6. **MAINTENANCE ET ENTRETIEN**
- a) **Faire entretenir l'outil électrique par un réparateur qualifié utilisant uniquement des pièces de rechange identiques.** Cela assure le maintien de la sécurité de l'outil électrique.
- b) **Ne jamais effectuer d'opération d'entretien sur des blocs de batteries endommagés.** Il convient que l'entretien des blocs de batteries ne soit effectué que par le fabricant ou les fournisseurs de service autorisés.

Consignes de sécurité générales pour les tronçonneuses

- **Gardez toutes les parties du corps éloignées de la chaîne de sciage lorsque la tronçonneuse est en fonctionnement. Avant de démarrer la tronçonneuse, assurez-vous que la chaîne de sciage n'est pas en contact avec des corps étrangers.** Un moment d'inattention pendant l'utilisation de tronçonneuses peut provoquer un happement de vos vêtements ou de votre corps par la chaîne de sciage.
- **Tenez toujours la tronçonneuse avec votre main droite sur la poignée arrière et votre main gauche sur la poignée avant.** Ne tenez jamais la tronçonneuse en inversant la position des mains, car cela augmente le risque de blessures corporelles.
- **Tenez la tronçonneuse par les surfaces de préhension isolées uniquement, car la chaîne de sciage peut entrer en contact avec des câbles cachés .** Des chaînes de sciage entrant en contact avec un câble « sous tension » peuvent mettre « sous tension » les parties métalliques exposées de la tronçonneuse et provoquer une décharge électrique pour l'opérateur.
- **Porter une protection oculaire. Le port d'équipements complémentaires de protection auditive, des mains, des jambes et des pieds est recommandé.** Un équipement de protection adéquat réduira les blessures infligées par des débris projetés ou par un contact accidentel avec la chaîne de sciage.
- **N'utilisez jamais la tronçonneuse perché sur un arbre, sur une échelle, depuis un toit ou sur tout support instable.** L'utilisation de la tronçonneuse dans ces situations pourrait provoquer des blessures graves.
- **Gardez toujours une position stable et ne faites fonctionner la tronçonneuse que lorsque vous êtes debout sur une surface stable, sûre et plane.** Des surfaces glissantes ou instables peuvent provoquer un déséquilibre ou la perte de contrôle de la tronçonneuse.
- **Lorsque vous coupez une branche sous tension, soyez attentif au rebond.** Lorsque la tension dans les fibres du bois est relâchée, la branche tendue peut

frapper l'opérateur et/ou faire perdre le contrôle de la tronçonneuse.

- **Faites très attention lorsque vous coupez des broussailles et de jeunes arbres.** Les branches fines peuvent se coincer dans la chaîne de sciage et vous fouetter ou vous déséquilibrer.
- **Portez la tronçonneuse par la poignée avant, à l'état éteint et éloignée de votre corps. Pour transporter ou ranger la tronçonneuse, mettez toujours le fourreau du guide-chaîne en place.** Une manipulation appropriée de la tronçonneuse réduira la probabilité du contact accidentel avec la chaîne de sciage en mouvement.
- **Respectez les instructions visant la lubrification, la tension de la chaîne, le changement du guide-chaîne et de la chaîne.** Une chaîne incorrectement tendue ou lubrifiée risque soit de casser, soit d'accroître le risque de recul brutal.
- **Coupe de bois uniquement. Ne pas utiliser la tronçonneuse à des fins pour lesquelles elle n'est pas destinée. Par exemple : ne pas utiliser la tronçonneuse pour couper du métal, du plastique, de la maçonnerie ou des matériaux de construction autres que du bois.** L'utilisation de la tronçonneuse pour des opérations différentes de celles prévues peut entraîner une situation dangereuse.
- **Ne tentez jamais d'abattre un arbre tant que vous ne comprenez pas les risques que cela comporte et les façons de les éviter.** Risque de blessures graves pour l'opérateur ou des personnes proches de lui pendant l'abattage d'un arbre.
- **Respectez toutes les instructions au moment de dégager des matériaux coincés, de ranger ou d'entretenir la tronçonneuse. Assurez-vous que l'interrupteur est en position Arrêt et que le bloc-batterie a été retiré.** Un actionnement inopiné de la tronçonneuse au moment de dégager des matériaux coincés ou d'entretenir la tronçonneuse peut infliger des blessures graves.

Autres consignes de sécurité

- Respectez à la lettre les instructions de maintenance, de contrôle et de service dans cette notice. Des dispositifs de pro-

tection et pièces endommagées doivent être réparés ou remplacés correctement par notre centre de SAV sauf mention contraire dans la notice d'utilisation.

- Il est recommandé à quelqu'un qui coupe pour la première fois de s'entraîner au moins à la coupe de bois rond sur un chevalet de sciage ou un support.
- Placez le cordon d'alimentation de sorte qu'il ne soit pas bloqué par des branches ou autres pendant le sciage.
- Lors de travaux de sciage en pente, toujours stationner au-dessus du tronc d'arbre. Pour rester entièrement maître de la situation lorsque le sciage est presque terminé, réduisez la pression d'applique en fin de coupe sans toutefois réduire votre préhension ferme des poignées de la tronçonneuse. Veiller à ce que la chaîne de sciage ne touche pas le sol. Une fois la coupe terminée, attendez que la chaîne de la tronçonneuse s'immobilise avant de retirer cette dernière. Éteignez toujours le moteur de la tronçonneuse avant de passer d'un arbre au suivant.
- Il faut retirer de l'arbre les souillures, pierres, morceaux d'écorce, clous, agrafes et fils.
- **N'utilisez pas d'accessoires non recommandés par PARKSIDE.** Cela pourrait entraîner une électrocution ou un incendie.

Causes et préventions des rebonds par l'opérateur

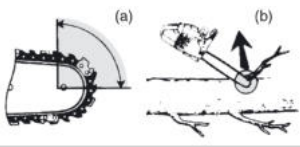

- Un rebond peut apparaître lorsque le nez ou l'extrémité du guide-chaîne entre en contact avec un objet, ou lorsque le bois se referme et coince la lame de sciage dans la découpe (Fig. b).
- Ce contact peut dans certains cas provoquer une réaction inverse soudaine, qui projette le guide-chaîne vers le haut et vers l'opérateur (Fig. a).
- Le coincement de la chaîne de sciage dans la partie supérieure du guide-chaîne

peut rapidement projeter ce dernier vers l'opérateur.

- L'une ou l'autre de ces réactions peuvent vous faire perdre le contrôle de la tronçonneuse et provoquer de graves blessures corporelles. Ne vous fiez pas uniquement aux dispositifs de sécurité intégrés dans votre tronçonneuse. En tant qu'utilisateur d'une tronçonneuse, vous devez prendre différentes mesures pour éviter les accidents et les blessures pendant vos travaux de coupe.

Les rebonds résultent d'une mauvaise utilisation de la tronçonneuse et/ou de conditions ou procédures d'exécution incorrectes, et peuvent être évités en prenant les précautions adéquates énoncées ci-dessous :

- **Maintenez fermement les deux mains sur la tronçonneuse, les pouces et les doigts enserrant les poignées de la tronçonneuse, et positionnez votre corps et vos bras de manière à pouvoir résister aux forces de rebond.** L'opérateur peut contrôler les forces de rebond s'il prend les précautions nécessaires. Ne lâchez pas la tronçonneuse.
- **Ne surestimez pas vos capacités et n'effectuez pas de coupes en hauteur (au-dessus des épaules).** Cela permet d'éviter le contact accidentel de l'extrémité et de mieux contrôler la tronçonneuse dans des situations inattendues.
- **Utilisez uniquement des guides-chaînes et chaînes de sciage de rechange spécifiés par le fabricant.** Des guides-chaînes et chaînes de sciage de rechange inappropriés peuvent provoquer une rupture de la chaîne et/ou un rebond.
- **Suivez les instructions du fabricant concernant l'affûtage et l'entretien de la chaîne de sciage.** Une diminution de la hauteur de la jauge de profondeur peut provoquer un risque accru de rebond.

Risques résiduels

Même si cet appareil est utilisé d'une manière conforme, il reste toujours des risques résiduels. Les risques suivants peuvent exister dans le cadre de la construction et l'exécution de cet appareil :

- Dégâts auditifs, si aucune protection auditive appropriée n'est portée.
- Dommages à la santé, résultants des oscillations main-bras, lorsque l'appareil est

utilisé trop longtemps ou qu'il n'est pas utilisé ou entretenu correctement.

- Blessures par coupure

⚠ AVERTISSEMENT ! Risque lié au champ électromagnétique généré pendant le fonctionnement de l'appareil. Le champ peut dans certaines circonstances nuire aux implants médicaux actifs ou passifs. Pour réduire les risques de blessures graves voire mortelles, nous recommandons aux personnes porteuses d'implants médicaux de consulter leur médecin, ainsi que le fabricant de leur implant médical avant d'utiliser l'appareil.

Préparation

⚠ AVERTISSEMENT ! Risque de blessures lié au démarrage involontaire de l'appareil. Insérez la batterie dans l'appareil uniquement lorsque celui-ci est entièrement prêt à être utilisé.

Dispositifs de sécurité

Pour protéger l'utilisateur et l'appareil, les dispositifs de sécurité suivants sont installés :

Poignée arrière (1) avec protège-mains arrière (15)

- Protège la main contre les branches, les rameaux et le déraillement de la chaîne de sciage.

Interrupteur Marche/Arrêt (2) avec arrêt immédiat de la chaîne

- L'appareil démarre immédiatement en relâchant l'interrupteur Marche/Arrêt.

Verrouillage d'enclenchement (3)

- Le verrouillage d'enclenchement doit être déverrouillé pour démarrer l'appareil.

Manette de frein de chaîne/protège-mains avant (5)

- La chaîne de sciage ne fonctionne pas lorsque le frein de chaîne est enclenché.
- Arrête immédiatement la chaîne de sciage en cas de rebond.
- Il est également possible d'actionner manuellement la manette.
- Protège la main gauche de l'utilisateur, lorsque celle-ci dérape de la poignée avant.

Chaîne de sciage (6) à faible rebond

- Aide à intercepter les rebonds grâce à des dispositifs de sécurité spécialement conçus.

Butée à griffe (8)

- Renforce la stabilité lors de la réalisation de coupes verticales.
- Facilite le sciage.

Contrôlez l'état de charge de la batterie

LED	Signification
rouge, orange, vert	batterie chargée
rouge, orange	batterie partiellement chargée
rouge	la batterie doit être chargée

1. Appuyez sur la touche (19) à côté de l'indicateur de charge (20) sur la batterie (17).
Les LED de l'indicateur de charge affichent l'état de charge de la batterie.
2. Rechargez la batterie (17) lorsqu'il ne reste plus que la LED rouge allumée sur l'indicateur de charge (20).

Procédure de recharge

⚠ AVERTISSEMENT ! Dommages corporels et dégâts matériels liés à une manipulation inadaptée de la batterie. Respectez les consignes de sécurité et informations relatives au chargement et à l'utilisation correcte qui sont indiquées dans le mode d'emploi de votre batterie et chargeur de la gamme **X 20 V TEAM**. Vous trouverez une description détaillée du processus de charge et de plus amples informations dans ce mode d'emploi séparé. **⚠ AVERTISSEMENT !** Risque de blessures par la solution électrolytique ! La batterie ne doit pas être soumise à des conditions extrêmes, comme la chaleur ou des chocs. En cas de contact avec les yeux ou la peau, rincez les endroits touchés avec de l'eau ou un neutralisant et consultez un médecin.

⚠ AVERTISSEMENT ! Risque de blessures par électrocution ! Rechargez les batteries uniquement dans des endroits secs. La surface extérieure de la batterie doit être propre et sèche avant de brancher le chargeur.

- Chargez les batteries avant la première utilisation.

- Veuillez respecter dans tous les cas les consignes de sécurité et réglementations en vigueur, ainsi que les consignes de protection de l'environnement.

Recharger la batterie

Voir également le mode d'emploi du chargeur.

Remarques

- Lorsqu'une batterie est chaude, laissez-la refroidir avant de la recharger.
- La batterie ne doit pas être exposée pendant une longue durée à un ensoleillement important ni à des températures max. 50 °C. Évitez notamment de la poser sur des radiateurs ou de la ranger dans des véhicules stationnés en plein soleil.

Procédure

1. Le cas échéant, retirez la batterie (17) de l'appareil.
2. Faites glisser la batterie dans le compartiment de charge du chargeur (21).
3. Branchez le chargeur sur une prise de courant.
4. À la fin de la charge complète, retirez le chargeur de la prise électrique.
5. Retirez la batterie du compartiment de charge.

LED de contrôle sur le chargeur (21)

vert	rouge	Signification
s'allume	—	<ul style="list-style-type: none"> • batterie entièrement chargée • prêt (pas de batterie insérée)
—	s'allume	batterie en charge
—	clignote	La batterie est en surchauffe
clignote	clignote	La batterie est défectueuse

Fonctionnement

Avant l'utilisation

⚠ AVERTISSEMENT ! Risque de blessures ! Lorsque vous effectuez des travaux avec la chaîne de sciage, portez toujours des gants de protection et utilisez uniquement des pièces d'origine.

Avant la mise en service de l'appareil, vous devez :

- *Tendre la chaîne de sciage, p. 63*

- *Remplir d'huile, p. 61*
- **Charger les deux batteries** et les insérer
- *Vérifier le frein de chaîne, p. 60*
- *Vérifier le dispositif de lubrification automatique, p. 60*

Vérifier le frein de chaîne

REMARQUE ! La chaîne de sciage ne tourne pas lorsque le frein de chaîne est enclenché.

Procédure (Fig. G)

1. Posez la tronçonneuse sur une surface dure et plane. Elle ne doit toucher aucun objet.
2. Actionnez la manette de frein de chaîne (5).
3. Tenez l'appareil fermement à deux mains : la main droite sur la poignée arrière (1), la main gauche sur la poignée avant (4). Le pouce et les doigts doivent enserrer fermement les poignées.
4. Mettez l'appareil en marche (*Mise en marche et arrêt, p. 61*). Un signal sonore retentit. L'indicateur (34) de frein de chaîne actionné clignote.
Le frein de chaîne fonctionne.
5. Relâcher l'interrupteur Marche/Arrêt (2).

⚠ AVERTISSEMENT ! Risque de blessure lié au ralentissement de la chaîne de sciage. Si le frein de chaîne ne fonctionne pas correctement, vous ne devez pas utiliser la tronçonneuse. Adressez-vous au Centre de SAV.

Vérifier le dispositif de lubrification automatique

Avant de démarrer le travail, vérifiez le niveau d'huile et le dispositif de lubrification automatique.

Procédure

1. Tenez la chaîne de sciage au-dessus d'un fond clair. La tronçonneuse ne doit pas entrer en contact avec le sol !
 2. Mettez la tronçonneuse en marche.
- Si une trace d'huile est visible, la tronçonneuse fonctionne parfaitement. En l'absence de trace d'huile, nettoyez le passage d'huile ou adressez-vous au Centre de SAV.

Nettoyer le passage d'huile

Nettoyez le passage d'huile (35) afin de garantir une lubrification parfaite et automatique de la chaîne de sciage pendant le fonctionnement.

Outils et moyens auxiliaires nécessaires

- Chiffon

- Pinceau

Procédure (Fig. H)

1. Essuyez les résidus en provenance du passage d'huile (35). Pour cela, aidez-vous d'un chiffon ou d'un pinceau.

Lubrification de la chaîne

Pour la lubrification, nous recommandons d'utiliser l'huile bio pour chaînes de sciage fournie ou une huile multifonction similaire biodégradable.

REMARQUE ! Si vous utilisez la tronçonneuse avec trop peu d'huile, le rendement de coupe et la durée de vie de la chaîne de sciage diminuent, car la chaîne de sciage s'émousse rapidement. Vous constaterez le manque d'huile par l'apparition de fumée ou la décoloration du guide-chaîne. Assurez-vous que de l'huile est toujours appliquée sur la chaîne.

L'appareil est équipé d'un réservoir d'approvisionnement automatique d'huile. Dès que le moteur est en marche, l'huile est acheminée vers le guide-chaîne (7).

▲ PRUDENCE ! Éteignez l'appareil et, avant d'effectuer tous travaux sur l'appareil, retirez les batteries de l'appareil.

Remplir d'huile

▲ AVERTISSEMENT ! Risque d'incendie ! Veillez à toujours éteindre l'appareil et à laisser refroidir le moteur avant d'y verser de l'huile pour chaînes.

- Vérifiez régulièrement la jauge à huile (11) et rajoutez de l'huile lorsque la jauge atteint le "repère minimum".
Le "repère minimum" correspond au trait inférieur sur l'indicateur de niveau d'huile (11). Le réservoir d'huile a une contenance de 180 ml.
- Utilisez de l'huile bio pour chaîne contenant des additifs qui réduisent le frottement et l'usure. Ou utilisez de l'huile lubrifiante pour chaînes avec une faible part d'additifs adhésifs.
- Videz le réservoir d'huile en cas de non-utilisation prolongée (6-8 semaines).

Procédure (Fig. D)

1. Basculez l'appareil sur le côté de sorte que le bouchon du réservoir (9) soit orienté vers le haut.
2. Dévissez le bouchon du réservoir (9).
3. Versez l'huile bio pour chaîne dans le réservoir.
4. Essuyez l'huile éventuellement renversée.

5. Revissez le bouchon du réservoir (9).

Insérer et retirer la batterie

▲ AVERTISSEMENT ! Risque de blessures lié au démarrage involontaire de l'appareil. Insérez la batterie dans l'appareil uniquement lorsque celui-ci est entièrement prêt à être utilisé.

REMARQUE ! Risque de dommages ! Une batterie de type inadapté peut endommager l'appareil et la batterie.

Insérer les batteries (Fig. E)

1. Glissez les deux batteries (17) le long des rails de guidage dans les supports de batterie (29).
Les batteries se bloquent avec un déclic.

Retirer les batteries (Fig. E)

1. Appuyez sur le déverrouillage de la batterie (18) situé sur la batterie et maintenez-le enfoncé (17).
2. Retirez les batteries du support de batterie (29).

Mise en marche et arrêt

Conditions préalables

- Le guide-chaîne (7), la chaîne de sciage (6) et le capot du pignon de chaîne (14) sont correctement montés.
- Suffisamment d'huile pour chaîne dans le réservoir. Faites l'appoint le cas échéant d'huile pour chaîne (*Remplir d'huile*, p. 61).
- Batteries entièrement chargées.
- L'appareil ne peut être utilisé qu'avec deux batteries de la gamme X 20 V Team de Parkside.

Procédure (Fig. F)

1. Insérez éventuellement les batteries (17) dans l'appareil.
2. Débloquez le frein de chaîne en tirant la manette de frein de chaîne (5) en direction de la poignée avant (4).
3. Tenez la tronçonneuse fermement à deux mains : la main droite sur la poignée arrière (1), la main gauche sur la poignée avant (4). Le pouce et les doigts doivent enserrer fermement les poignées.
4. Avant le démarrage, assurez-vous que la tronçonneuse n'est en contact avec aucun objet.
5. Pour activer l'appareil, appuyez d'abord sur la touche Marche/Arrêt (32).

REMARQUE ! Pendant env. 5 min, l'appareil est en mode veille et doit ensuite être réactivé.

- Pour la mise en marche, actionnez le verrouillage d'enclenchement (3) avec le pouce et appuyez sur l'interrupteur Marche/Arrêt (2). La tronçonneuse fonctionne à vitesse maximale. Relâchez le verrouillage d'enclenchement (3).
- Relâchez l'interrupteur Marche/Arrêt (2) pour éteindre la tronçonneuse. Une commutation permanente n'est pas possible.
- Pour désactiver l'appareil, appuyez sur la touche Marche/Arrêt (32).

Affichage de la surcharge

En cas de surcharge, les LED rouge et jaune de l'indicateur d'état de charge (30) clignotent.

Contrôler l'état de charge de la batterie sur l'appareil

Procédure

- L'indicateur de charge (30) s'allume pendant l'utilisation.
L'état de charge de la batterie est visible par l'allumage des LED correspondantes sur l'indicateur d'état de charge situé sur l'appareil (30).
rouge, orange et vert → Batteries rechargées
rouge et orange → Batteries partiellement chargées
rouge → Les batteries doivent être rechargées
- Rechargez les batteries (17) lorsqu'il ne reste plus que la LED rouge allumée sur l'indicateur d'état de charge (30) situé sur l'appareil.

Changer la vitesse de chaîne (Fig. E)

En appuyant sur la touche de sélection de la vitesse de chaîne (33), vous pouvez alterner entre deux vitesses de chaîne : 15 et 25 m/s.

L'allumage des niveaux 1 ou 2 de l'indicateur de vitesse de chaîne (31) vous permet de savoir à quelle vitesse de chaîne l'appareil fonctionne actuellement.

Niveau 1 : 15 m/s Niveau 2 : 25 m/s

REMARQUE ! Au niveau 2, la vitesse de chaîne est de 30 m/s si vous utilisez l'appareil avec deux batteries Performance de 8 Ah « Smart PAPS 208 A1 ».

Démonter la chaîne de sciage et le guide-chaîne

▲ PRUDENCE ! Blessures par coupure ! Portez des gants indéchirables lorsque vous manipulez la chaîne de sciage ou le guide-chaîne.

Procédure (Fig. B)

- Éteignez l'appareil et retirez les batteries (17) de l'appareil.
- Placez l'appareil sur une surface plane.
- Tournez l'écrou papillon (12) et la vis de tension de chaîne (13) ∪ pour relâcher la tension de chaîne et retirer le capot du pignon de chaîne (14).
- Retirez le guide-chaîne (7) et la chaîne de sciage (6) : pour le démontage, maintenez le guide-chaîne (7) selon un angle d'env. 45 degrés vers le haut afin de pouvoir retirer la chaîne de sciage (6) plus facilement du pignon de chaîne (23).

Remplacer la chaîne de sciage et le guide-chaîne

Avant de changer la chaîne de sciage, il convient de nettoyer la rainure du rail de guidage, car les dépôts de salissures présents peuvent faire dérailler la chaîne de sciage hors du rail. Les dépôts peuvent aussi absorber la graisse pour chaîne. Par conséquent, la graisse pour chaîne n'atteindrait pas, ou du moins pas suffisamment, la partie inférieure du rail et le graissage en serait amoindri.

Conditions préalables

- *Démonter la chaîne de sciage et le guide-chaîne, p. 62*

Procédure

- Remplacez le guide-chaîne (7) et la chaîne de sciage (6).
- Montez le guide-chaîne (7) et la chaîne de sciage (6) comme décrit à la section *Monter la chaîne de scie et le guide-chaîne, p. 62.*

Monter la chaîne de scie et le guide-chaîne

▲ PRUDENCE ! Risque de blessures lié au démarrage involontaire de l'appareil. Éteignez l'appareil. Retirez les batteries de l'appareil.

Procédure (Fig. B)

- Placez l'appareil sur une surface plane.

2. Tournez l'écrou papillon (12) ☺ pour retirer le capot du pignon de chaîne (14).
3. Installez la chaîne de sciage (6) en formant une boucle de telle manière que les bords de coupe soient orientés dans le sens des aiguilles d'une montre. Pour déterminer l'orientation de la chaîne de sciage (6), servez-vous du symbole sous le pignon de chaîne (23).



Sens de rotation de la chaîne de sciage

4. Posez la chaîne de sciage (6) dans la rainure du guide-chaîne. Pour le montage, maintenez le guide-chaîne (7) selon un angle d'env. 45 degrés vers le haut afin de pouvoir guider la chaîne de sciage (6) plus facilement sur le pignon de chaîne (23).
5. Placez le guide-chaîne (7) et la chaîne de sciage (6) sur le boulon de guide-chaîne (25). Lorsque l'ergot (24), à droite du boulon (25) du guide-chaîne, repose dans l'évidement du trou oblong sur le guide-chaîne, ce dernier est correctement placé. C'est normal si la chaîne de sciage (6) pend.
6. Placez le capot du pignon de chaîne (14). L'ergot présent sur le capot du pignon de chaîne (28) doit d'abord être inséré dans le logement prévu à cet effet sur l'appareil.

La goupille de serrage de la chaîne (26) doit être introduite à l'intérieur du capot du pignon de chaîne (14) dans le logement de goupille de serrage de la chaîne (27).

7. Resserrez légèrement l'écrou papillon (12) ☺.
8. Prétendez la chaîne de sciage (6) en tournant la vis de tension de la chaîne (13) ☺.
9. Resserrez fermement l'écrou papillon (12) du capot du pignon de chaîne ☺.

▲ PRUDENCE ! La tronçonneuse peut libérer de l'huile. Veuillez noter que la tronçonneuse peut libérer de l'huile après utilisation et que l'huile peut couler lorsqu'elle est rangée sur le côté ou à l'envers. C'est un processus normal lié à l'orifice d'aération nécessaire sur le bord supérieur du réservoir et cela ne constitue pas un motif de réclamation. Dans la mesure où chaque tronçonneuse est contrôlée et testée avec de l'huile pendant la production, il est possible malgré le vidage

qu'un petit résidu soit encore présent dans le réservoir qui salit légèrement le boîtier avec de l'huile pendant le transport. Veuillez nettoyer le boîtier avec un chiffon.

Avant de changer la chaîne de sciage, il convient de nettoyer la rainure du rail de guidage, car les dépôts de salissures présents peuvent faire dérailler la chaîne de sciage hors du rail. Les dépôts peuvent aussi absorber l'huile pour chaîne. Par conséquent, l'huile pour chaîne n'atteindrait pas, ou du moins pas suffisamment, la partie inférieure du rail et la lubrification en serait amoindrie.

Tendre la chaîne de sciage

REMARQUE ! Ne pas retendre ou changer la chaîne de sciage lorsqu'elle est chaude, puisqu'elle se rétracte un peu lorsqu'elle refroidit. Le non-respect de cette recommandation peut causer des dommages au rail de guidage ou au moteur, puisque dans ce cas, la chaîne de sciage est trop serrée sur le guide-chaîne.

Le fait de tendre la chaîne de sciage régulièrement améliore la sécurité de l'utilisateur et réduit ou évite l'usure et la dégradation de la chaîne. Nous recommandons à l'utilisateur de contrôler la tension de la chaîne avant le début du travail ainsi qu'à intervalles d'environ 10 minutes et, si nécessaire, de la corriger. Pendant le travail avec la scie, la chaîne de sciage chauffe et par conséquent, s'élargit légèrement. Cet « élargissement » est particulièrement probable pour les chaînes de sciage neuves. La tension et le graissage de la chaîne influencent considérablement la durée de vie de la chaîne de sciage. Avec une chaîne de sciage neuve, vous devez réajuster la tension de la chaîne au bout de 5 coupes au maximum.

La chaîne de sciage est correctement tendue si elle ne pend pas sur la partie inférieure du guide-chaîne et si elle peut être tirée sur tout le pourtour avec la main gantée. Lorsque vous tirez la chaîne de sciage avec 9 N (env. 1 kg) de force de traction, la chaîne de sciage et le guide-chaîne ne doivent pas se trouver à une distance de plus de 2 mm.

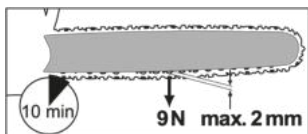

▲ PRUDENCE ! Risque de blessures lié au démarrage involontaire de l'appareil. Éteignez l'appareil. Retirez les batteries de l'appareil.

Procédure (Fig. C)

1. Assurez-vous que le frein de chaîne est desserré, à savoir la manette de frein de chaîne (5) est tirée contre la poignée avant (4).
2. Desserrez l'écrou papillon (12) ↺.
3. Pour tendre la chaîne de sciage, tournez la vis de tension de la chaîne (13) ↻.
Pour desserrer la tension, tournez la vis de tension de la chaîne (13) ↺.
4. Resserrez l'écrou papillon (12) ↻.

Avec une chaîne de sciage neuve, vous devez réajuster la tension de la chaîne après 5 coupes au maximum.

Techniques de sciage

▲ AVERTISSEMENT ! Risque de blessures ! Si la chaîne de sciage est coincée, n'essayez pas de dégager la tronçonneuse par la force. Arrêtez le moteur, retirez les batteries et utilisez un bras de levier ou une cale pour dégager la tronçonneuse.

- Lors de travaux de sciage en pente, stationnez toujours au-dessus du tronc d'arbre.
- Retirez de l'arbre la saleté, les pierres, les morceaux d'écorce décollés, les clous, les agrafes et les fils.
- Pendant le sciage ou ensuite, la chaîne de sciage ne doit entrer en contact ni avec le sol ni avec un autre objet.
- Vous aurez un meilleur contrôle si vous sciez avec la partie inférieure du guide-chaîne (avec la chaîne de sciage tirant) et non avec la partie supérieure du guide-chaîne (avec la lame de sciage poussant).
- Veillez à ce que la chaîne de sciage ne se coince pas dans le trait de scie. Le tronc d'arbre ne doit pas casser ou s'écailler.
- Respectez les consignes de prudence pour prévenir le rebond (*Causes et préventions des rebonds par l'opérateur, p. 58*)

- Réduisez la pression d'appliquer en fin de coupe sans toutefois réduire votre préhension ferme des poignées de la tronçonneuse afin de rester entièrement maître de la situation lorsque le sciage est presque terminé.
- Une fois la coupe terminée, attendez que la tronçonneuse s'immobilise avant de retirer cette dernière.
- Éteignez toujours le moteur de la tronçonneuse avant de passer d'un arbre au suivant.

Abattre des arbres

▲ AVERTISSEMENT ! L'abattage d'arbres requiert beaucoup d'expérience. N'abattez des arbres que si vous êtes sûr de pouvoir manipuler la tronçonneuse. N'utilisez en aucun cas la tronçonneuse si vous ne sentez pas à l'aise.

▲ PRUDENCE ! N'abattez pas d'arbres si le vent souffle fort ou dans des directions variables, s'il existe un risque de dégâts matériels ou si l'arbre peut chuter sur des lignes électriques. Lors de l'abattage des arbres, il faut veiller à n'exposer personne à des risques, à ne toucher aucune ligne/conduite d'alimentation et à ne provoquer aucun dégât matériel. Si un arbre devait entrer en contact avec une ligne d'alimentation, il convient de prévenir immédiatement la compagnie de distribution.

- ▲ PRUDENCE !** Pour des raisons de sécurité, nous déconseillons aux utilisateurs inexpérimentés d'abattre un tronc d'arbre avec un guide-chaîne d'une longueur inférieure au diamètre du tronc.
- Veillez à ce qu'aucune personne ni aucun animal ne se trouve à proximité de la zone de travail. La distance de sécurité entre l'arbre à abattre et la zone de travail la plus proche doit s'élever à 2,5 fois la longueur de l'arbre.
 - Vérifiez la direction de la chute. L'utilisateur doit pouvoir se déplacer en toute sécurité à proximité de l'arbre tombé afin de pouvoir couper facilement le bois en longueur et l'ébrancher. Il faut éviter que l'arbre qui tombe se prenne dans un autre arbre.
 - Observez la direction naturelle de la chute, qui dépend de l'inclinaison et de la torsion de l'arbre, du sens du vent, de la position des branches les plus grosses et du nombre de branches.

- Dans le cas de travaux de sciage en pente, positionnez-vous dans le terrain au-dessus de l'arbre à abattre. Après l'abattage, l'arbre va probablement rouler ou glisser en bas de la pente.
- Les petits arbres d'un diamètre de 15 à 18 cm peuvent généralement être sciés avec une seule coupe.
- Pour les arbres d'un diamètre plus grand, il est nécessaire de pratiquer des coupes d'entaille et une coupe d'abattage (Fig. O).
- Si deux ou plusieurs personnes s'occupent simultanément les unes de tronçonner à la longueur et les autres d'abattre, il faudrait que la distance entre celles qui abattent et celles qui tronçonnent représente deux fois la hauteur de l'arbre qu'il s'agit d'abattre.

Dès que vous avez terminé l'opération de sciage, décalez la protection auditive afin de pouvoir entendre les sons et signaux d'alerte.

Procédure

1. Ébrancher (Fig. T)

Retirez les branches qui pendent vers le bas en coupant au-dessus de la branche. Ne retirez jamais des branches situées au-dessus de vos épaules.

2. Zone de repli (Fig. N)

Retirez les broussailles présentes autour de l'arbre afin de faciliter le repli. La zone de repli (1) doit se situer à environ 45° en décalé derrière la direction de chute (2) prévue.

3. Découper une entaille d'abattage (A) (Fig. O)

Pratiquez une entaille d'abattage dans la direction dans laquelle l'arbre doit tomber. Commencez par la coupe horizontale inférieure. La profondeur de coupe doit être environ de 1/3 du diamètre du tronc. Pratiquez maintenant une coupe de scie en biais avec un angle de coupe d'environ 45°, à partir du haut, qui rejoint exactement la coupe de scie inférieure. Cette précaution empêche de coincer la chaîne de sciage ou le rail de guidage lorsque vous pratiquez la deuxième coupe d'entaille.

▲ AVERTISSEMENT ! Ne montez jamais sur un arbre entaillé.

4. Coupe d'abattage (B) (Fig. O)

Exécutez la coupe d'abattage de l'autre côté du tronc. Placez-vous à gauche du tronc d'arbre, et sciez avec la chaîne de sciage tirante (avec le dessous du guide-chaîne). La coupe d'abattage doit passer horizontalement à 5 cm minimum au-dessus de la coupe d'entaille horizontale. La profondeur doit permettre que la distance par rapport à la ligne de la coupe d'entaille corresponde au moins à 1/10 du diamètre du tronc. La partie du tronc restée non sciée forme une nervure (un bandeau d'abattage). Cette nervure empêche l'arbre de se tordre et de chuter dans la mauvaise direction. Ne sciez pas cette nervure de part en part.

Lorsque la coupe d'abattage approche de la nervure, l'arbre devrait déjà commencer à chuter. S'il s'avère que l'arbre ne chute pas dans la bonne direction, ou s'il s'incline en arrière et que la chaîne de sciage reste coincée, interrompez la coupe d'abattage. Pour ouvrir la fente de sciage et amener l'arbre sur la ligne de chute souhaitée, enfoncez des coins en bois, en plastique ou en aluminium.

5. Introduisez un coin d'abattage dans la coupe d'abattage dès que la profondeur de coupe le permet, afin d'éviter un blocage du guide-chaîne (Fig. P).
6. Si le diamètre de tronc est supérieur à la longueur du guide-chaîne, effectuez deux coupes (Fig. R).
7. Après la réalisation de la coupe d'abattage, l'arbre tombe tout seul ou à l'aide du coin d'abattage.

▲ AVERTISSEMENT ! Dès que l'arbre commence à tomber, retirez la tronçonneuse de la coupe, arrêtez le moteur et posez la tronçonneuse et quittez la zone de travail par la voie de repli. Faites attention à la chute des branches et à ne pas trébucher.

Ébrancher

Le terme « ébrancher » désigne le retrait de branches et de rameaux d'un arbre abattu.

▲ PRUDENCE ! Risque de blessures ! Ne sciez jamais de branches lorsque vous êtes sur le tronc. Surveillez la zone de rebond lorsque des branches sont sous tension.

(Fig. M)

- Ne supprimez les rameaux d'appui qu'après le tronçonnage.

- Sciez les branches sous tension du bas vers le haut afin d'empêcher que l'appareil ne se coince.
- Pour le sciage de branches plus épaisses, utilisez la même technique qu'à la section *Tronçonner*, p. 66.
- Travaillez à gauche du tronc et le plus près possible de l'appareil. Si possible, le poids de l'appareil repose sur le tronc.
- Changez d'endroit pour scier des branches situées de l'autre côté du tronc.
- Tronçonnez séparément les branches ramifiées. Dans un premier temps, laissez en place les branches importantes orientées vers le bas et qui soutiennent l'arbre.
- En un passage, sciez les branches plus petites.

Tronçonner

Le tronçonnage est le sciage en petits tronçons de troncs d'arbre abattus.

- Veillez à vous tenir sur une surface sûre et à ce que le poids de votre corps soit bien réparti sur les deux pieds.
- Dans la mesure du possible, étayez le tronc. Des branches, poutres ou cales devraient être insérées sous le tronc pour l'étayer.
- Veillez à ce que la chaîne de sciage ne se coince pas dans le sol pendant le sciage.
- Sur un terrain en pente, positionnez-vous au-dessus du tronc.

Techniques de tronçonnage

Le tronc repose sur le sol (Fig. I)

Sciez le tronc sur toute sa hauteur en commençant par le haut et veillez à la fin de la coupe à ne pas toucher le sol. S'il est possible de tourner le tronc, sciez-le au 2/3 de sa hauteur. Tournez ensuite le tronc et sciez le reste du tronc en commençant par le haut.

Le tronc est soutenu à une extrémité (Fig. J)

Sciez d'abord, du bas vers le haut (avec la partie supérieure du guide-chaîne), 1/3 du diamètre du tronc afin d'éviter les éclats. Sciez ensuite du haut vers le bas (avec la partie inférieure du guide-chaîne) sur la première entaille afin d'éviter un coincement.

Le tronc est soutenu aux deux extrémités (Fig. K)

Sciez d'abord, du haut vers le bas (avec la partie inférieure du guide-chaîne), 1/3 du diamètre du tronc. Sciez ensuite du bas vers le haut (avec la partie supérieure du guide-

chaîne), jusqu'à ce que les entailles se rejoignent.

Sciage sur un chevalet de sciage (Fig. L)

Maintenez la tronçonneuse solidement avec les deux mains et guidez la machine devant le corps pendant le sciage. Lorsque le tronc est sectionné, guidez la machine à droite en passant devant votre corps (1). Gardez le bras gauche aussi droit que possible (2). Faites attention à la chute du tronc. Positionnez-vous de sorte que le tronc sectionné ne représente aucun danger. Faites attention à vos pieds. Le tronc sectionné pourrait provoquer des blessures en chutant. Gardez l'équilibre (3).

Nettoyage, entretien et stockage

Nettoyage

⚠ AVERTISSEMENT ! Électrocution ! Ne nettoyez jamais l'appareil au jet d'eau.

⚠ AVERTISSEMENT ! Risque de blessures ! Effectuez par principe les travaux de nettoyage uniquement lorsque le moteur est éteint, qu'il a refroidi et que les batteries ont été retirées.

⚠ PRUDENCE ! Blessures par coupure ! Portez des gants indéchirables lorsque vous manipulez la chaîne de sciage ou le guide-chaîne.

REMARQUE ! Risque de dommages. Les substances chimiques peuvent attaquer les pièces en plastique de l'appareil. N'utilisez aucun produit de nettoyage ou solvants.

Nettoyez la machine minutieusement. Vous prolongerez ainsi la durée de vie de la machine et éviterez les accidents.

Nettoyage après chaque utilisation

- Assurez-vous toujours que les poignées sont exemptes d'essence, d'huile ou de graisse. Nettoyez les poignées le cas échéant avec un chiffon humide plongé dans une eau savonneuse.
- Nettoyez la chaîne de sciage. Pour le nettoyage de la chaîne de sciage, n'utilisez aucun liquide. Après le nettoyage, huilez légèrement la chaîne de sciage avec de l'huile pour chaîne.

- Pour le nettoyage, enlevez également le capot du pignon de chaîne (14) afin de pouvoir accéder à cet endroit.
- Nettoyez le guide-chaîne (7)
- Nettoyez les ouïes d'aération et les surfaces de la machine avec un pinceau ou un chiffon sec.
- Nettoyez le passage d'huile (35) afin de garantir un graissage parfait et automatique de la chaîne de sciage pendant le fonctionnement. Pour vous aider, prenez

un pinceau ou un chiffon afin d'essuyer les résidus du passage d'huile.

Maintenance

Intervalles d'entretien

Effectuez à intervalles réguliers les travaux d'entretien énoncés dans le tableau suivant. Un entretien régulier de votre appareil en allongera la durée de vie. En outre, vous obtiendrez des rendements de coupe optimaux et éviterez des accidents.

Partie de la machine	Action	Avant chaque utilisation	Après 10 heures de service	Après chaque utilisation
Composants du frein de chaîne	Contrôle visuel, remplacer si nécessaire	✓		
Pignon de chaîne (23)	Contrôle visuel, remplacer si nécessaire	✓		
Chaîne de sciage (6)	Vérifier, huiler, affûter ou remplacer la chaîne de sciage si nécessaire	✓		
Chaîne de sciage (6)	Nettoyer et huiler la chaîne de sciage		✓	✓
Guide-chaîne (7)	<i>Entretien le guide-chaîne, p. 68</i>	✓		✓
Guide-chaîne (7)	<i>Retourner la lame, p. 69</i>		✓	
Dispositif de lubrification automatique	Vérifier, et le cas échéant nettoyer le passage d'huile	✓		

Graisser la chaîne de sciage

▲ PRUDENCE ! Nettoyez et huilez régulièrement la chaîne. Vous gardez ainsi une chaîne aiguisée et obtenez une puissance motrice optimale. En cas de dommages liés à une maintenance insuffisante de la chaîne de sciage, le droit à la garantie est annulé. Retirez les batteries et utilisez des gants résistants aux coupures lorsque vous manipulez la chaîne ou le guide-chaîne.

- Pour la lubrification, nous recommandons d'utiliser l'huile bio pour chaînes de sciage fournie ou une huile multifonction similaire biodégradable.
- Huilez la chaîne après le nettoyage, au bout de 10 heures d'utilisation ou au minimum une fois par semaine, selon ce qui s'applique en premier.
- Avant l'huilage, graisser soigneusement le guide-chaîne, en particulier la denture du guide-chaîne. Utilisez pour cela une bayette et un chiffon sec.
- Huilez chacun des maillons de chaîne à l'aide d'un injecteur d'huile pourvu

d'une pointe d'aiguille (disponible dans les magasins spécialisés). Appliquez des gouttes d'huile sur les articulations et sur les pointes de dent de chaque maillon.

Affûter les dents

▲ PRUDENCE ! Risque de blessures ! Une chaîne de sciage mal affûtée accroît le risque de recul ! Utilisez des gants indéchirables lorsque vous manipulez la chaîne de sciage ou le guide-chaîne.

Une chaîne de sciage affûtée garantit un rendement de coupe optimal. Elle se déplace sans effort dans le bois et laisse derrière elle des copeaux de bois grands et longs. Une chaîne de sciage est émoussée lorsque vous devez pousser le dispositif de coupe dans le bois et les copeaux de bois sont très petits. Lorsqu'une chaîne de sciage est très émoussée, il n'y a pas de copeaux, mais uniquement de la sciure.

L'affûtage de la chaîne de sciage nécessite des outils spéciaux qui garantissent un affûtage de la chaîne dans l'angle et la pro-

fondeur appropriés. Nous recommandons aux utilisateurs inexpérimentés de tronçonneuses de faire aiguiser la chaîne de sciage par un professionnel ou un atelier spécialisé. Si vous vous sentez capable d'effectuer l'affûtage de la chaîne, procédez conformément à la notice de votre affûteuse pour chaînes de sciage (p. ex. Parkside PSG 85 B2).

- Les parties tranchantes de la chaîne de sciage sont les maillons de coupe ; ces maillons se composent d'une dent de coupe et d'une butée limitatrice de profondeur. La différence de hauteur entre les deux définit la profondeur d'affûtage.
- Lorsque les dents de coupe ne font plus que 4 mm mm environ, la chaîne de sciage est usée et il faut la remplacer par une chaîne de sciage neuve.
- Pour affûter les dents de coupe, il convient de prendre en compte les valeurs suivantes (Fig. Q) :
 - Angle d'affûtage (30°)
 - Angle de front (85°)
 - Épaisseur d'affûtage (0,65 mm)
 - Diamètre de lime ronde (4,0 mm)

⚠ AVERTISSEMENT ! Risque d'accident ! Les écarts dans les données dimensionnelles de la géométrie de coupe peuvent augmenter la propulsion au rebond de la machine.

Outils et moyens auxiliaires nécessaires

- Lime ronde
- Lime plate

Procédure (Fig. S)

1. Éteignez l'appareil et retirez les batteries.
2. Assurez-vous que la chaîne de sciage est tendue afin de réaliser un affûtage correct.
3. Affûtez uniquement de l'intérieur vers l'extérieur. Guidez la lime ronde de la face intérieure de la dent de coupe vers l'extérieur. Soulevez la lime lorsque vous la ramenez.
4. Commencez par affûter les dents d'un côté. Retournez alors la chaîne de sciage et affûtez les dents de l'autre côté.
5. Contrôlez la longueur des maillons de coupe. Après l'affûtage, tous les maillons de coupe doivent présenter la même longueur et la même largeur.
6. Après un affûtage sur trois, vérifiez la profondeur d'affûtage (limitation de pro-

fondeur) et limez la hauteur à l'aide d'une lime plate. Il faudrait que la limitation de profondeur se situe environ 0,65 mm en retrait de la dent de coupe.

7. Après le recul, arrondissez un peu la limitation de profondeur vers l'avant.

Régler la tension de chaîne

Le réglage de la tension de chaîne est décrit au chapitre *Tendre la chaîne de sciage*, p. 63.

Roder une chaîne de sciage neuve

Sur une chaîne de sciage neuve, la force de tension diminue au bout de quelque temps. C'est la raison pour laquelle vous devez, après les 5 premières coupes, au plus tard au bout de 10 minutes de sciage, retendre la chaîne de sciage (*Tendre la chaîne de sciage*, p. 63).

⚠ AVERTISSEMENT ! Risque de blessures ! Ne fixez jamais une chaîne de sciage neuve sur un pignon de chaîne usé ou sur un guide-chaîne endommagé ou usé. La chaîne de sciage pourrait dérailler ou se casser.

Entretien du guide-chaîne

⚠ PRUDENCE ! Blessures par coupure ! Portez des gants indéchirables lorsque vous manipulez la chaîne de sciage ou le guide-chaîne.

Outils et moyens auxiliaires nécessaires

- Lime plate

Procédure (Fig. B)

1. Éteignez l'appareil et retirez les batteries de l'appareil.
2. Retirez le capot du pignon de chaîne (14), la chaîne de sciage (6) et le guide-chaîne (7).
3. Vérifiez l'usure du guide-chaîne (7).
4. Retirez les bavures et redressez les surfaces de guidage avec une lime plate.
5. Nettoyez le passage d'huile (35) afin de garantir un graissage parfait et automatique de la chaîne de sciage pendant le fonctionnement.
6. Montez le guide-chaîne (7), la chaîne de sciage (6) et le capot du pignon de chaîne (14) et tendez la chaîne de sciage.

Lorsque le passage d'huile présente un état optimal, la chaîne de sciage pulvérise automatiquement un peu d'huile quelques secondes après le démarrage de la tronçonneuse.

Retourner la lame

▲ PRUDENCE ! Blessures par coupure ! Portez des gants indéchirables lorsque vous manipulez la chaîne de sciage ou le guide-chaîne. Le guide-chaîne (7) doit être retourné toutes les 10 heures de travail env. pour garantir une usure régulière.

Procédure (Fig. B)

1. Éteignez l'appareil et enlevez les batteries de l'appareil.
2. Retirez le capot du pignon de chaîne (14), la chaîne de sciage (6) et le guide-chaîne (7).
3. Tournez le guide-chaîne autour de son axe horizontal et montez le guide-chaîne et la chaîne de sciage comme décrit au point *Monter la chaîne de scie et le guide-chaîne*, p. 62. Vérifiez le sens de rotation de la chaîne de sciage !



Sens de rotation de la chaîne de sciage

4. Pour déterminer le sens de la chaîne de sciage (6), servez-vous du symbole sous le capot du pignon de chaîne (14) lorsque le guide-chaîne est tourné.

Stockage

- Retirez les batteries.
- Nettoyez et entretenez l'appareil avant de le stocker.
- Placez le protège-chaîne (16).
- Videz le réservoir d'huile avant une inutilisation prolongée. Éliminez l'huile usagée en respectant

l'environnement (*Recyclage/protection de l'environnement*, p. 70).

Des résidus d'huile peuvent encore être présents dans les tuyaux et dans l'appareil et fuir pendant l'entreposage. Pour le stockage, placez l'appareil sur un support adapté/dans un bac de collecte d'huile.

- Conservez l'appareil dans un endroit sec et à l'abri de la poussière et hors de portée des enfants.

Appareils avec batterie :

- La température de stockage de la batterie et de l'appareil est comprise entre 15 °C et 25 °C. Évitez une chaleur ou un froid extrême pendant le stockage afin que la batterie ne perde pas en performance.
- Retirez la batterie de l'appareil avant un stockage prolongé (p. ex. hivernage) (respecter la notice d'utilisation de la batterie et du chargeur).

Transport

- Recouvrez le guide-chaîne et la chaîne de sciage avec le protège-chaîne (16) lorsque vous transportez l'appareil.
- Sur des trajets courts sur le lieu de travail : portez l'appareil par la poignée avant (4) avec le guide-chaîne orienté vers l'arrière.
- Éteignez l'appareil avant chaque transport et retirez les batteries. Pendant le transport (également dans des véhicules), sécurisez l'appareil contre le renversement afin d'éviter des blessures, des dommages ou la perte de l'huile.

Dépannage

Le tableau suivant vous aide à éliminer les petites pannes :

Problème	Cause possible	Dépannage
L'appareil ne démarre pas	Batteries (17) vides ou pas insérées	Vérifier le niveau de charge de la batterie, prévoir, le cas échéant, une réparation par un électricien
	Interrupteur Marche/Arrêt (2) défectueux	Adressez-vous au Centre de SAV.
	Défaut du moteur	
La chaîne de sciage ne fonctionne pas et un signal sonore retentit	Chaîne de sciage (6) bloquée par le frein de chaîne	Vérifier le frein de chaîne, p. 60

Problème	Cause possible	Dépannage
Mauvais rendement de coupe	Chaîne de sciage (6) montée incorrectement	<i>Monter la chaîne de scie et le guide-chaîne, p. 62</i>
	Chaîne de sciage (6) émoussée	<ul style="list-style-type: none"> • <i>Affûter les dents, p. 67</i> • <i>Roder une chaîne de sciage neuve, p. 68</i>
	Tension de chaîne insuffisante	<i>Tendre la chaîne de sciage, p. 63</i>
L'appareil fonctionne difficilement, la chaîne de sciage déraille	Tension de chaîne insuffisante	<i>Tendre la chaîne de sciage, p. 63</i>
La chaîne de sciage chauffe, apparition de fumée pendant le sciage, décoloration du rail	Trop peu d'huile	<ul style="list-style-type: none"> • Vérifier le niveau d'huile du dispositif de lubrification automatique • Adressez-vous au Centre de SAV.

Recyclage/protection de l'environnement

Videz le réservoir d'huile soigneusement. Ne versez pas de résidus d'huile usagée dans la canalisation ou l'évacuation. Pour éliminer l'huile usagée en respectant l'environnement, rappez-les à un service de dépollution.

Enlevez la batterie de l'appareil et veuillez recycler l'appareil, la batterie, les accessoires et l'emballage dans le respect de l'environnement.



Les appareils électriques ne doivent pas être jetés avec les déchets ménagers.

Le symbole de la poubelle sur roues barrée d'une croix signifie que ce produit ne doit pas être éliminé comme déchet municipal non trié à la fin de sa vie utile.

Directive 2012/19/UE sur les déchets d'équipements électriques et électroniques :

les consommateurs sont légalement tenus de recycler, dans le respect de l'environnement, les équipements électriques et électroniques arrivés en fin de vie. Cela permet de garantir une valorisation écologique et respectueuse des ressources. Suivant la transposition en droit national, vous pouvez disposer des possibilités suivantes :

- Restitution à un point de vente,

- Restitution à un point de collecte officiel,
- Renvoi au fabricant / au distributeur.

Ne sont pas concernés les accessoires qui accompagnent les appareils usagés et les moyens auxiliaires sans composants électriques.

Recycler les batteries de manière écologique



La batterie ne doit pas être jetée avec les déchets ménagers, dans le feu (risque d'explosion) ou dans l'eau. Les batteries endommagées présentent un risque pour l'environnement et pour votre santé en cas de fuites de vapeurs ou de liquides toxiques.

Vous avez l'obligation de recycler de manière écologique les batteries défectueuses ou usagées. (règlement (UE) 2023/1542 relatif aux batteries et aux déchets de batteries; Suisse: ORRChim annex 2.15)

- N'ouvrez pas les batteries et évitez un endommagement mécanique. Il y a un risque de court-circuit et d'émanation de vapeurs qui irritent les voies respiratoires.
- Pour des raisons de sécurité, les batteries doivent être déchargées avant le recyclage.
- Appliquez du ruban adhésif sur les bornes afin d'éviter les courts-circuits.
- Recyclez les batteries auprès du magasin ou d'un point de collecte.
- **Batteries endommagées**
Manipulez des batteries endommagées à l'extérieur avec une précaution extrême !

- Ne touchez pas de batteries endommagées à mains nues.
- Si vous ne pouvez pas appliquer du ruban adhésif sur les bornes, restituez les batteries séparément, chacune emballée dans un sac plastique.
- Restituez des batteries endommagées séparément dans un contenant incombustible, qui peut en plus être rempli de sable.
- Déposez des batteries endommagées dans un point de collecte employant du personnel qualifié.

Service

Garantie

Chère cliente, cher client, ce produit bénéficie d'une garantie de 5 ans, valable à compter de la date d'achat. En cas de manques constatés sur ce produit, vous disposez des droits légaux contre le vendeur du produit. Ces droits légaux ne sont pas limités par notre garantie présentée par la suite.

Conditions de garantie

Le délai de garantie débute avec la date d'achat. Veuillez conserver soigneusement le ticket de caisse original. En effet, ce document vous sera réclamé comme preuve d'achat. Si un défaut de matériel ou un défaut de fabrication se présente au cours des cinq ans suivant la date d'achat de ce produit, nous réparons gratuitement ou remplaçons ce produit – selon notre choix. Cette garantie suppose que l'appareil défectueux et le justificatif d'achat (ticket de caisse) nous soient présentés durant cette délai de cinq ans et que la nature du manque et la manière dont celui-ci est apparu soient explicités par écrit dans un bref courrier.

Si le défaut est couvert par notre garantie, le produit vous sera retourné, réparé ou remplacé par un neuf. Aucune nouvelle délai de garantie ne débute à la date de la réparation ou de l'échange du produit.

Durée de garantie et demande légale en dommages-intérêts

La durée de garantie n'est pas prolongée par la garantie. Ce point s'applique aussi aux pièces remplacées et réparées. Les dommages et les manques éventuellement constatés dès l'achat doivent immédiatement être signalés après le déballeage. A

l'expiration du délai de garantie les réparations occasionnelles sont à la charge de l'acheteur.

Volume de la garantie

L'appareil a été fabriqué avec soin, selon de sévères directives de qualité et il a été entièrement contrôlé avant la livraison.

La garantie s'applique aux défauts de matériel ou aux défauts de fabrication. Cette garantie ne s'étend pas aux parties du produit qui sont exposées à une usure normale et peuvent être donc considérées comme des pièces d'usure (par ex. Chaîne de sciage) ou pour des dommages affectant les parties fragiles.

Cette garantie est nulle si l'appareil a été endommagé, mal utilisé ou non entretenu. Il en va de même pour des dommages provoqués par l'eau, le gel, la foudre ou le feu ou un transport inadapté. Pour une utilisation appropriée du produit, il faut impérativement respecter toutes les instructions citées dans le manuel de l'opérateur. Les actions et les domaines d'utilisation déconseillés dans la notice d'utilisation ou vis-à-vis desquels une mise en garde est émise, doivent absolument être évités.

L'appareil est destiné à un usage privé uniquement et non à un usage commercial. La garantie est nulle en cas de mauvaise utilisation et de manipulation inappropriée, d'usage de la force et d'interventions qui n'ont pas été effectuées par notre centre de service agréé.

Marche à suivre dans le cas de garantie

Pour garantir un traitement rapide de votre demande, veuillez suivre les instructions suivantes :

- Tenez vous prêt à présenter, sur demande, le ticket de caisse et le numéro d'article (IAN 494217_2504) comme preuve d'achat.
- Vous trouverez le numéro d'article sur la plaque signalétique du produit, d'une gravure sur le produit, de la page de titre du mode d'emploi (en bas à gauche) ou sur l'autocollant au dos ou en dessous du produit.
- Si des erreurs de fonctionnement ou d'autres défauts apparaissent, contactez d'abord le centre de service désigné ci-dessous par **téléphone** ou utilisez notre **formulaire de contact**, que vous trouvez

rez sur parksid-diy.com dans la catégorie **Service**.

- En cas de produit défectueux vous pouvez, après contact avec notre service clients, envoyer le produit, franco de port à l'adresse de service après-vente indiquée, accompagné du justificatif d'achat (ticket de caisse) et en indiquant quelle est la nature du défaut et quand celui-ci s'est produit. Pour éviter des problèmes d'acceptation et des frais supplémentaires, utilisez absolument seulement l'adresse qui vous est donnée. Assurez-vous que l'expédition ne se fait pas en port dû, comme marchandises encombrantes, envoi express ou autre taxe spéciale. Veuillez renvoyer l'appareil, y compris tous les accessoires livrés lors de l'achat et prenez toute mesure pour avoir un emballage de transport suffisamment sûr.

Garantie (France)

Chère cliente, cher client,

ce produit bénéficie d'une garantie de 5 ans, valable à compter de la date d'achat. En cas de manques constatés sur ce produit, vous disposez des droits légaux contre le vendeur du produit. Ces droits légaux ne sont pas limités par notre garantie présentée par la suite.

Indépendamment de la garantie commerciale souscrite, le vendeur reste tenu des défauts de conformité du bien et des vices rédhibitoires dans les conditions prévues aux articles L217-4 à L217-13 du Code de la consommation et aux articles 1641 à 1648 et 2232 du Code Civil.

Article L217-4 du Code de la consommation

– Le vendeur livre un bien conforme au contrat et répond des défauts de conformité existant lors de la délivrance.

Il répond également des défauts de conformité résultant de l'emballage, des instructions de montage ou de l'installation lorsque celle-ci a été mise à sa charge par le contrat ou a été réalisée sous sa responsabilité.

Article L217-5 du Code de la consommation

– Le bien est conforme au contrat :

1. S'il est propre à l'usage habituellement attendu d'un bien semblable et, le cas échéant :
 - s'il correspond à la description donnée par le vendeur et posséder les qualités que celui-ci a présentées à

l'acheteur sous forme d'échantillon ou de modèle ;

- s'il présente les qualités qu'un acheteur peut légitimement attendre eu égard aux déclarations publiques faites par le vendeur, par le producteur ou par son représentant, notamment dans la publicité ou l'étiquetage ;
2. Ou s'il présente les caractéristiques définies d'un commun accord par les parties ou être propre à tout usage spécial recherché par l'acheteur, porté à la connaissance du vendeur et que ce dernier a accepté.

Article L217-16 du Code de la consommation

– Lorsque l'acheteur demande au vendeur, pendant le cours de la garantie commerciale qui lui a été consentie lors de l'acquisition ou de la réparation d'un bien meuble, une remise en état couverte par la garantie, toute période d'immobilisation d'au moins sept jours vient s'ajouter à la durée de la garantie qui restait à courir.

Cette période court à compter de la demande d'intervention de l'acheteur ou de la mise à disposition pour réparation du bien en cause, si cette mise à disposition est postérieure à la demande d'intervention.

Article L217-12 du Code de la consommation

– L'action résultant du défaut de conformité se prescrit par deux ans à compter de la délivrance du bien.

Conditions de garantie

Le délai de garantie débute avec la date d'achat. Veuillez conserver soigneusement le ticket de caisse original. En effet, ce document vous sera réclamé comme preuve d'achat. Si un défaut de matériel ou un défaut de fabrication se présente au cours des cinq ans suivant la date d'achat de ce produit, nous réparons gratuitement ou remplaçons ce produit – selon notre choix. Cette garantie suppose que l'appareil défectueux et le justificatif d'achat (ticket de caisse) nous soient présentés durant cette délai de cinq ans et que la nature du manque et la manière dont celui-ci est apparu soient explicités par écrit dans un bref courrier.

Si le défaut est couvert par notre garantie, le produit vous sera retourné, réparé ou remplacé par un neuf. Aucune nouvelle délai de garantie ne débute à la date de la réparation ou de l'échange du produit.

Durée de garantie et demande légale en dommages-intérêts

La durée de garantie n'est pas prolongée par la garantie. Ce point s'applique aussi aux pièces remplacées et réparées. Les dommages et les manques éventuellement constatés dès l'achat doivent immédiatement être signalés après le déballage. A l'expiration du délai de garantie les réparations occasionnelles sont à la charge de l'acheteur.

Volume de la garantie

L'appareil a été fabriqué avec soin, selon de sévères directives de qualité et il a été entièrement contrôlé avant la livraison.

La garantie s'applique aux défauts de matériel ou aux défauts de fabrication. Cette garantie ne s'étend pas aux parties du produit qui sont exposées à une usure normale et peuvent être donc considérées comme des pièces d'usure (par ex. Chaîne de sciage) ou pour des dommages affectant les parties fragiles.

Cette garantie est nulle si l'appareil a été endommagé, mal utilisé ou non entretenu. Il en va de même pour des dommages provoqués par l'eau, le gel, la foudre ou le feu ou un transport inadapté. Pour une utilisation appropriée du produit, il faut impérativement respecter toutes les instructions citées dans le manuel de l'opérateur. Les actions et les domaines d'utilisation déconseillés dans la notice d'utilisation ou vis-à-vis desquels une mise en garde est émise, doivent absolument être évités.

L'appareil est destiné à un usage privé uniquement et non à un usage commercial. La garantie est nulle en cas de mauvaise utilisation et de manipulation inappropriée, d'usage de la force et d'interventions qui n'ont pas été effectuées par notre centre de service agréé.

Les pièces détachées indispensables à l'utilisation du produit sont disponibles pendant la durée de la garantie du produit.

Article 1641 du Code civil

Le vendeur est tenu de la garantie à raison des défauts cachés de la chose vendue qui la rendent impropre à l'usage auquel on la destine, ou qui diminuent tellement cet usage que l'acheteur ne l'aurait pas acquise, ou n'en aurait donné qu'un moindre prix, s'il les avait connus.

Article 1648 1er alinéa du Code civil

L'action résultant des vices rédhibitoires doit être intentée par l'acquéreur dans un délai de deux ans à compter de la découverte du vice.

Marche à suivre dans le cas de garantie

Pour garantir un traitement rapide de votre demande, veuillez suivre les instructions suivantes :

- Tenez vous prêt à présenter, sur demande, le ticket de caisse et le numéro d'article (IAN 494217_2504) comme preuve d'achat.
- Vous trouverez le numéro d'article sur la plaque signalétique du produit, d'une gravure sur le produit, de la page de titre du mode d'emploi (en bas à gauche) ou sur l'autocollant au dos ou en dessous du produit.
- Si des erreurs de fonctionnement ou d'autres défauts apparaissent, contactez d'abord le centre de service désigné ci-dessous par **téléphone** ou utilisez notre **formulaire de contact**, que vous trouverez sur parkside-diy.com dans la catégorie **Service**.
- En cas de produit défectueux vous pouvez, après contact avec notre service clients, envoyer le produit, franco de port à l'adresse de service après-vente indiquée, accompagné du justificatif d'achat (ticket de caisse) et en indiquant quelle est la nature du défaut et quand celui-ci s'est produit. Pour éviter des problèmes d'acceptation et des frais supplémentaires, utilisez absolument seulement l'adresse qui vous est donnée. Assurez-vous que l'expédition ne se fait pas en port dû, comme marchandises encombrantes, envoi express ou autre taxe spéciale. Veuillez renvoyer l'appareil, y compris tous les accessoires livrés lors de l'achat et prenez toute mesure pour avoir un emballage de transport suffisamment sûr.



Sur le site *parkside-diy.com*, vous pouvez consulter et télécharger ce manuel et bien d'autres. Ce QR code vous permet d'accéder directement au site *parkside-diy.com*. Sélectionnez votre pays et recherchez les modes d'emploi à l'aide du masque de recherche. En saisissant la référence produit (IAN) 494217_2504, vous pourrez ouvrir votre mode d'emploi.

Service de réparation

Pour les réparations **ne relevant pas de la garantie**, adressez-vous au Centre de SAV. Il vous établira volontiers un devis.

- Nous pouvons traiter uniquement les appareils qui ont été expédiés avec un emballage et un affranchissement suffisants.

Remarque : Veuillez envoyer votre appareil nettoyé en indiquant le défaut à l'adresse connue du Centre de SAV.

- Ne seront pas acceptés les appareils envoyés en port dû ainsi que les appareils envoyés comme produits encombrants, en express ou par tout autre mode de transport spécial.
- Nous recyclons gratuitement vos appareils défectueux que vous nous renvoyez.

Service-Center

FR **Service France**
Tel.: 0800 907612
Formulaire de contact à *parkside-diy.com*
IAN 494217_2504

BE **Service Belgique**
Tel.: 0800 12614
Formulaire de contact à *parkside-diy.com*
IAN 494217_2504

CH **Service Suisse**
Tel.: 0800 56 36 01
Formulaire de contact à *parkside-diy.com*
IAN 494217_2504

Importateur

Veuillez noter que l'adresse suivante n'est pas une adresse de service après-vente. Contactez d'abord le Centre de SAV cité ci-dessus.

Grizzly Tools GmbH & Co. KG
Stockstädter Str. 20
63762 Großostheim
ALLEMAGNE
www.grizzlytools.de

Pièces de rechange et accessoires

Vous obtiendrez des pièces de rechange et accessoires à l'adresse

www.grizzlytools.shop. En cas de problèmes lors de la passation de votre commande, contactez-nous via notre boutique en ligne. Pour toute autre question, adressez-vous à : *Service-Center, p. 74*

Pos. n°	Désignation	N° de commande
6	Chaîne de sciage	30091626
7	Guide-chaîne	30091627
14	Capot du pignon de chaîne	91120139
16	Protège-chaîne	91110676
23	Pignon de chaîne	91110674

⚠ AVERTISSEMENT ! Une utilisation sûre de la tronçonneuse n'est possible qu'avec des chaînes de sciage et des rails de guidage homologués. L'utilisation de combi-

naisons non autorisées peut provoquer des blessures sérieuses, voire mortelles.

• **Guide-chaîne:**

- 164MLEA041(112329) (Oregon)
- M1431656-1041TL (Trilink)

• **Chaîne de sciage:**

- 90PX056X (Oregon)
- CL14356TL (Trilink)

Les pièces détachées indispensables à l'utilisation du produit sont disponibles pendant la durée de la garantie du produit.

Traduction de la déclaration UE de conformité originale

Produit: **Tronçonneuse sans fil**

Modèle: **PPKSA 40-Li C3**

Número de serie: 000001-022000

L'objet de la déclaration décrit ci-dessus est conforme à la législation d'harmonisation de l'Union applicable:

**2006/42/EC • 2014/30/EU • 2000/14/EC & 2005/88/EC • 2011/65/EU & (EU) 2015/863
Produit avec batterie Smart PAPS 204 A1/Smart PAPS 208 A1/
Smart PAPS 2012 A1: 2014/53/EU (au lieu de 2014/30/EU)**

L'objet de la déclaration décrit ci-dessus est conforme à la directive 2011/65/EU du Parlement européen et du Conseil du 8 juin 2011 relative à la limitation de l'utilisation de certaines substances dangereuses dans les équipements électriques et électroniques.

Pour assurer la conformité, les normes harmonisées et les normes et réglementations nationales suivantes ont été appliquées :

**EN 62841-1:2015/A11:2022 • EN 62841-4-1:2020
EN ISO 12100:2010 • EN IEC 55014-1:2021
EN IEC 55014-2:2021 • EN IEC 63000:2018
Produit avec batterie Smart PAPS 204 A1/Smart PAPS 208 A1/Smart PAPS 2012 A1:
EN 301 489-1 V2.2.3:2019 • EN 301 489-17 V3.3.1:2024
EN 300 328 V2.2.2:2019**

Conformément à la directive 2000/14/EC relative aux émissions sonores, il est confirmé ce qui suit : Niveau de puissance acoustique (L_{WA})

- mesuré: 106,9 dB;
- garanti: 109 dB

Procédure appliquée pour l'évaluation de la conformité conformément à la directive 2000/14/EC, annexe VI.

Attestation d'examen CE de type

- Numéro: M6A 036607 2368 Rev. 00
- Organisme notifié: TÜV SÜD • Ridlerstraße 65 • 80339 München • Deutschland, NB: 0123

La présente déclaration de conformité est établie sous la seule responsabilité du fabricant:



Grizzly Tools GmbH & Co. KG
Stockstädter Str. 20
63762 Großostheim
ALLEMAGNE
12.01.2026

Christian Frank
Mandataire de documentation

Inhoudsopgave

Inleiding	76
Reglementair gebruik.....	76
Inhoud van het pakket/accessoires.....	77
Overzicht.....	77
Functiebeschrijving.....	77
Technische gegevens.....	78
Veiligheidsaanwijzingen	78
Betekenis van de veiligheidsaanwijzingen.....	79
Pictogrammen en symbolen.....	79
Algemene veiligheidswaarschuwingen voor elektrisch gereedschap.....	80
Algemene veiligheidswaarschuwingen betreffende kettingzagen.....	82
Verdere veiligheidsmaatregelen.....	83
Oorzaken en voorkomen van terugslag door de bediener.....	84
Restrisico's.....	84
Vorbereiding	84
Veiligheidsvoorzieningen.....	84
Laadstatus van de accu controleren.....	85
Laadproces	85
Accu opladen.....	85
Bedrijf	86
Voor het bedrijf.....	86
Accu plaatsen en verwijderen.....	87
In- en uitschakelen.....	87
Indicator overbelasting.....	87
Laadtoestand van de accu aan het apparaat controleren.....	87
Kettingsnelheid veranderen.....	87
Zaagketting en zwaard demonteren.....	88
Zaagketting en zwaard vervangen.....	88
Zaagketting en zwaard monteren.....	88
Zaagketting spannen.....	89
Zaagtechnieken.....	89
Reiniging, onderhoud en opslag	91
Reiniging.....	91
Onderhoud.....	92
Opslag.....	94
Transport	94
Probleemopsporing	94
Afvoeren/milieubescherming	95
Accu's milieuvriendelijk afvoeren.....	95
Service	96
Garantie.....	96
Reparatie-service.....	97
Service-Center.....	97

Importeur..... 97

Reserveonderdelen en toebehoren..... 97

Vertaling van de originele

EU-conformiteitsverklaring..... 98

Inleiding

Gefeliciteerd met de aankoop van uw nieuwe accu-kettingzaag. (hierna "apparaat" of "elektrisch gereedschap" genoemd).

U hebt voor een hoogwaardig product gekozen. Dit apparaat werd tijdens de productie op kwaliteit gecontroleerd en aan een eindcontrole onderworpen. Een goede werking van uw apparaat is daarom gegarandeerd.

Het kan niet worden uitgesloten dat zich in uitzonderlijke gevallen op of in het apparaat of in de slangen ervan resten van smeestof bevinden. Dat is geen manco of defect en geen reden tot ongerustheid.



Deze gebruiksaanwijzing maakt deel uit van dit apparaat. Ze bevat belangrijke instructies over de veiligheid, het gebruik en de afvoer van het apparaat. Lees zorgvuldig de gebruiksaanwijzing. Maak u vertrouwd met de bedieningselementen en het juiste gebruik van het apparaat. Gebruik het apparaat alleen zoals beschreven en alleen voor de vermelde doeleinden. Bewaar de gebruiksaanwijzing zorgvuldig en geef alle documentatie mee wanneer u het apparaat aan derden doorgeeft.

Reglementair gebruik

Het apparaat is uitsluitend bedoeld voor het volgende gebruik:

- Zagen van hout

Het apparaat is niet bedoeld voor andere toepassingen. Dit omvat b.v. het snijden van metselwerk, plastic, steen, metaal, voedsel of hout dat vreemde voorwerpen bevat (bijv. spijkers of schroeven).

Het apparaat is bedoeld voor gebruik door volwassenen. Jongeren ouder dan 16 jaar mogen het apparaat alleen onder toezicht gebruiken.

De kettingzaag mag slechts door één persoon worden gebruikt. De gebruiker moet geschikte persoonlijke beschermingsmiddelen (PBM) dragen. De kettingzaag moet worden vastgehouden met de rechterhand op de

achterste handgreep en met de linkerhand op de voorste handgreep.

Voordat het apparaat wordt gebruikt, moet de gebruiker alle informatie en instructies in de gebruiksaanwijzing hebben gelezen en begrepen.

Elk ander gebruik dat in deze handleiding niet expliciet wordt toegestaan, kan leiden tot schade aan het apparaat en kan een ernstig risico voor de gebruiker inhouden. De bediener of gebruiker van het apparaat is verantwoordelijk voor letsel- of materiële schade aan derde partijen of hun eigendom. Het apparaat is bedoeld voor huishoudelijk gebruik. Het is niet ontworpen voor continu commercieel gebruik. Bij commercieel gebruik vervalt de garantie. De fabrikant is niet aansprakelijk voor schade die voortvloeit uit oneigenlijk gebruik of uit een foute bediening.

Het apparaat maakt deel uit van de reeks **X 20 V TEAM** en kan met accu's van de reeks **X 20 V TEAM** worden gebruikt.

Accu's van de reeks **X 20 V TEAM** mogen alleen met originele laders van de reeks **X 20 V TEAM** worden geladen.

Inhoud van het pakket/ accessoires

Pak het apparaat uit en controleer de inhoud van het pakket.

Voer het verpakkingsmateriaal af zoals réglementair voorgeschreven.

- Accu-kettingzaag
- Zwaard (voorgemonteerd)
- Zaagketting (voorgemonteerd)
- Kettingbescherming
- Oliefles (180 ml Bio-zaagkettingolie)
- oorspronkelijke gebruiksaanwijzing

Accu's en oplader zijn niet meegeleverd.

Overzicht

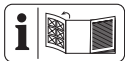

De afbeeldingen van het apparaat vindt u op de voorste en achterste uitvouwpagina.

Fig. A

- 1 Achterste handgreep
- 2 Aan-/uitknop
- 3 Inschakelblokkering
- 4 Voorste handgreep
- 5 Kettingremhendel/voorste handbescherming

- 6 Zaagketting
- 7 Zwaard
- 8 Aanslagtand
- 9 Tankdeksel (Kettingolie)
- 10 Vizerlijn/Valrichtingaanwijzer
- 11 Oliepeil-indicatie
- 12 Vleugelmoer (Kettingwielafdekking)
- 13 Kettingspan Schroef
- 14 Kettingwielafdekking
- 15 Achterste handbeveiliging
- 16 Kettingbescherming
- 17 Accu
- 18 Accu-ontgrendeling
- 19 Toets (Laadstatusindicator Accu)
- 20 Laadstatusindicator (Accu)
- 21 Oplader
- 22 Oliefles
- 23 Kettingwiel
- 24 Nok
- 25 Zwaardpinnen
- 26 Kettingspanbalkje
- 27 Houder (Kettingspanbalkje)
- 28 Nok (Kettingwielafdekking)

Fig. B

- 29 Accuhouder
- 30 Laadstatusindicator (het apparaat)
- 31 Kettingnelheidindicator
- 32 Aan-/uitknop
- 33 Toets (Kettingnelheid)

Fig. G

- 34 Indicator

Fig. H

- 35 Oliedoorlaat

Functiebeschrijving

De cirkelzaagketting wordt over een zwaard (geleiderail) geleid. De kettingzaag is uitgerust met een snelstop-kettingrem. Een automatisch oliesysteem zorgt voor de continue kettingsmering. De kettingzaag is ook uitgerust met een snel ketting-snelspanstelsysteem. Om de gebruiker te beschermen, is het apparaat uitgerust met verschillende beveiligingsapparaten.

Het apparaat kan gekoppeld worden met de Parksider app.

De werking van de verschillende bedieningselementen is hieronder beschreven.

Technische gegevens

Accu-kettingzaag PPKSA 40-Li C3

Motorspanning U 40 V = ; (2x 20 V)

Motorstroom I 16 A

Kettingnelheid v_0 15 m/s bzw. 25 m/s

Kettingnelheid v_{max} 30 m/s

Gewicht (zonder zwaard, ketting, kettingbescherming, olie en accu's) 3,17 kg

Tankinhoud 180 ml

Zwaard M1431656-1041TL (Trilink)

– Zwaardtype 16"

– Zwaardlengte 45,5 cm (455 mm)

– Zaaglengte 38 cm (380 mm)

Zaagketting CL14356TL (Trilink)

– Kettingpas 9,525 mm (3/8")

– Kettingafstand 10 mm

– Aantal aandrijfelementen 56

– Dikte aandrijfschakel 1,1 mm (0,043")

Kettingwielindeling 9,525 mm (3/8")

–Aantal tanden (kettingwiel) 6

Temperatuur max. 50 °C

– Bedrijf 4 - 50 °C

– Opslag 15 - 25 °C

Geluidsdrukniveau (L_{pA}) .. 86,9 dB; K_{pA} =3 dB

Geluidsvermogeniveau (L_{WA})

– gegarandeerd 109 dB

– gemeten 106,9 dB; K_{WA} =2,37 dB

Trilling (a_h) 1,76 m/s²; K =1,5 m/s²

Accu-type Li-Ion

PARKSIDE Performance Smart accu

Smart PAPS 204 A1/Smart PAPS 208 A1/

Smart PAPS 2012 A1

– Werkfrequentie/frequentieband

..... 2400 - 2483,5 MHz

– zendvermogen ≤ 20 dBm

Opmerkingen over geluids- en trillingswaarden

De geluids- en trilwaarden zijn vastgesteld in overeenstemming met de normen en bepalingen die in de conformiteitsverklaring zijn vermeld.

⚠ VOORZICHTIG! Gehoorschade! Draag gehoorbescherming.

De aangegeven totale trillingswaarden en de aangegeven geluidsemissiewaarden zijn gemeten volgens een genormeerde testprocedure en kunnen worden gebruikt om een elektrisch gereedschap met een ander gereedschap te vergelijken. De aangegeven totale trillingswaarden en de aangegeven geluidsemissiewaarden kunnen ook worden gebruikt voor een voorlopige inschatting van de belasting.

⚠ WAARSCHUWING! De trillings- en geluidsemissies tijdens het daadwerkelijke gebruik van het elektrische gereedschap kunnen afwijken van de opgegeven waarde, afhankelijk van de manier waarop het elektrische gereedschap wordt gebruikt, in het bijzonder het type werkstuk dat wordt bewerkt. Het is noodzakelijk om veiligheidsmaatregelen te definiëren om de bediener te beschermen op basis van een schatting van de trillingsbelasting tijdens de werkelijke gebruiksomstandigheden. Houd hierbij rekening met alle fasen van de bedrijfscyclus, bijvoorbeeld ook periodes wanneer het elektrische gereedschap is uitgeschakeld en periodes wanneer het weliswaar is ingeschakeld maar zonder belasting draait.

X 20 V TEAM

Het apparaat maakt deel uit van de reeks **X 20 V TEAM** en kan met accu's van de reeks **X 20 V TEAM** worden gebruikt.

Accu's van de reeks **X 20 V TEAM** mogen alleen met originele laders van de reeks **X 20 V TEAM** worden geladen.

We bevelen u aan dit apparaat uitsluitend met volgende accu's: PAP 20 A1, PAP 20 A3, PAP 20 B1, PAP 20 B3, Smart PAPS 204 A1, Smart PAPS 208 A1, Smart PAPS 2012 A1

We bevelen u aan deze accu's met volgende laders te laden: PLG 20 A3, PLG 20 A4, PLG 20 C1, PLG 20 C2, PLG 20 C3, PDSLGL 20 A1, PDSLGL 20 B1, PLG 201 A1, Smart PLGS 2012 A1

Technische specificaties van accu en lader: zie afzonderlijke gebruiksaanwijzing.

Veiligheidsaanwijzingen

Dit gedeelte behandelt de basisveiligheidsmaatregelen bij het gebruik van het apparaat.

⚠ WAARSCHUWING! Persoonlijk letsel en materiële schade door ondeskundige omgang met de accu. Neem de veiligheidsin-

structies en informatie over opladen en correct gebruik in de gebruiksaanwijzing van uw accu en oplader van de serie in acht **X 20 V TEAM**. Een gedetailleerde beschrijving van het laadproces en andere informatie vindt u in de aparte gebruiksaanwijzing ervan.

⚠ WAARSCHUWING! Een kettingzaag is een gevaarlijk stuk gereedschap dat bij verkeerd of onzorgvuldig gebruik ernstig of zelfs dodelijk letsel kan veroorzaken. Neem daarom voor uw eigen veiligheid en die van anderen altijd de volgende veiligheidsinstructies in acht en vraag bij twijfel een vakman om advies.

Betekenis van de veiligheidsaanwijzingen

⚠ GEVAAR! Als u deze veiligheidsaanwijzing niet volgt, gebeurt er een ongeval. Het gevolg is ernstig lichamelijke letsel of de dood.

⚠ WAARSCHUWING! Als u deze veiligheidsaanwijzing niet volgt, gebeurt er eventueel een ongeval. Het gevolg is eventueel ernstig lichamelijke letsel of de dood.

⚠ VOORZICHTIG! Als u deze veiligheidsaanwijzing niet volgt, gebeurt er een ongeval. Het gevolg is eventueel lichte of matig lichamelijke letsel.

AANWIJZING! Als u deze veiligheidsaanwijzing niet volgt, gebeurt er een ongeval. Het gevolg is eventueel materiële schade.

Pictogrammen en symbolen

Pictogrammen op het apparaat

AANWIJZING! Maak u voor de werkzaamheden goed vertrouwd met alle bedieningselementen. Oefen het gebruik van de kettingzaag en laat een expert u de werking, de werkingswijze en de zaagtechnieken uitleggen.



Let op!



Lees de gebruiksaanwijzing



Gebruik oogbescherming



Gebruik gehoorbescherming



Gebruik hoofdbescherming



Draag beschermende kleding



Veiligheidshandschoenen dragen



Draag veiligheidsschoenen met een stevige zool!



Werk altijd met beide handen!



Let op! Terugslag - Let tijdens het werken op terugslag van de machine.



Het is verboden het apparaat in een regenachtige of vochtige omgeving te gebruiken.



Gegarandeerd geluidsvermogensniveau L_{WA} in dB(A)



Elektrische apparaten horen niet bij het huisvuil.



Zaagkettingolie



Verwijder de accu's voordat u onderhoudswerkzaamheden uitvoert!

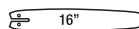

Zwaardtype



Kettingrem



Kettingsnelheidindicator



De kettingsnelheidsniveaus instellen



Aan-/uitknop



Laadstatusindicator

Pictogram onder de kettingwielafdekking



Looprichting van de zaagketting in acht nemen. Let op! Lees de gebruiksaanwijzing.

Pictogram op het zwaard



Zwaardtype



Groefbreedte



Kettingpas



Aantal aandrijfkoppelingen

Pictogram op de vleugelmoer (kettingwielafdekking)



OP



TOE

Pictogram op de kettingremhendel



Kettingrem: UIT



Kettingrem: AAN



Kettingrem (geactiveerd/ge-deactiveerd)

Pictogram op de kettingspanschroef



lossen



aanspannen

Pictogram op de oliefles



Bewaren op een plaats die ontoegankelijk is voor kinderen

Algemene veiligheids waarschuwingen voor elektrisch gereedschap

⚠ WAARSCHUWING! Lees alle veiligheids waarschuwingen, instructies, illustraties en specificaties bij dit elektrische gereedschap. Volg u niet alle onderstaande instructies, dan kan dit leiden tot elektrische schok, brand en/of ernstig letsel. **Bewaar alle waarschuwingen en instructies voor toekomstige naslag.**

De term „elektrisch gereedschap” in de waarschuwingen verwijst naar uw op netstroom aangedreven elektrische gereedschap (met netsnoer) of uw accu-aangedreven elektrische gereedschap (zonder netsnoer).

1. VEILIGE WERKPLEK

- a) **Houd uw werkplek schoon en goed verlicht.** Rommelige of donkere werkplekken leiden tot ongevallen.
- b) **Gebruik geen elektrische gereedschappen in omgevingen met ontplofingsgevaar, bijvoorbeeld als ontvlambare vloeistoffen, gasen of stof aanwezig is.** Elektrische gereedschappen produceren vonken, die het stof of de dampen kunnen doen ontbranden.
- c) **Houd kinderen en omstanders op een afstand terwijl u met een elektrisch gereedschap werkt.** Wordt u afgeleid, dan zou u de controle over het gereedschap kunnen verliezen.

2. ELEKTRISCHE VEILIGHEID

- a) **De stekker van het elektrische gereedschap moet overeenkomen met het stopcontact. Breng nooit modificaties aan de stekker aan. Gebruik bij geaarde (geïsoleerde) elektrische gereedschappen nooit een adapterstekker.** Ongewijzigde stekkers en passende stopcontacten reduceren het risico op elektrische schok.
- b) **Voorkom lichamelijk contact met geaarde of geïsoleerde oppervlakken zoals leidingen, radiatoren, fornuizen en koelkasten.** Er bestaat een verhoogd risico op elektrische schok als uw lichaam geaard of geïsoleerd is.
- c) **Stel elektrische gereedschappen niet bloot aan regen of natte omgevingen.** Indringend water in een elektrisch gereedschap verhoogt het risico op elektrische schok.
- d) **Gebruik het netsnoer niet voor oneigenlijke doelen. Gebruik het netsnoer niet om het elektrische gereedschap te dragen of te trekken of om de stekker uit het stopcontact te halen. Houd het netsnoer uit de buurt van warmte, olie, scherpe randen of bewegende delen.** Beschadigde of warrige netsnoeren verhogen het risico op elektrische schok.
- e) **Werk u buitenshuis met het elektrische gereedschap, gebruik dan een verlengkabel die geschikt is voor gebruik buitenshuis.** Het gebruik van een verlengkabel voor buitenshuis reduceert het risico op elektrische schok.
- f) **Als u alsnog een elektrisch gereedschap op een vochtige locatie moet gebruiken, gebruik dan een stroom-**

voorziening met aardlekschakelaar.

Het gebruik van een aardlekschakelaar reduceert het risico op elektrische schok.

3. PERSOONLIJKE VEILIGHEID

- a) **Blijf alert, kijk uit wat u doet en gebruik uw gezond verstand bij het bedienen van een elektrisch gereedschap. Gebruik een elektrisch gereedschap niet als u moe bent of onder de invloed bent van drugs, alcohol of medicijnen.** Eén moment van onoplettendheid kan bij het gebruik van elektrisch gereedschap leiden tot ernstig letsel.
- b) **Gebruik persoonlijke beschermingsmiddelen. Draag altijd oogbescherming.** Het gebruik van voor de omstandigheden passende beschermingsmiddelen zoals stofmaskers, antislipschoenen, veiligheidshelmen of oorbeschermers reduceert het risico op letsels.
- c) **Voorkom onbedoelde inschakeling. Zorg ervoor dat de schakelaar op de uit-stand staat voordat u het gereedschap aansluit op de netstroom en/of op het accupack en voordat u het opakt of wegdraagt.** Het dragen van elektrisch gereedschap met uw vinger op de schakelaar of het onder stroom zetten van elektrisch gereedschap waarvan de schakelaar aanstaat, is vragen om ongelukken.
- d) **Verwijder eventuele stel- of moersleutels voordat u het elektrische gereedschap inschakelt.** Een achtergelaten moer- of stelsleutel op een draaiend onderdeel van het elektrische gereedschap kan leiden tot letsel.
- e) **Strek u niet te ver uit. Blijf op elk moment stevig staan en bewaar uw evenwicht.** Zo hebt u in onverwachte situaties betere controle over het elektrische gereedschap.
- f) **Draag gepaste kleding. Draag geen losse kleding of sieraden. Houd uw haren en kleding uit de buurt van bewegende delen.** Losse kleding, losse juwelen of lange haren kunnen verstrikt raken in bewegende delen.
- g) **Als het gereedschap is voorzien voor de aansluiting van stofafzuig- en stofopvangsystemen, zorg er dan voor dat die aangesloten zijn en correct worden gebruikt.** Het gebruik van stofopvangsystemen kan stofgerelateerde risico's reduceren.

- h) **Ook al hebt u reeds veel ervaring met het gereedschap, laat nooit uw waakzaamheid zakken en negeer nooit de veiligheidsprincipes van het gereedschap.** Eén onachtzame beweging kan in een fractie van een seconde leiden tot ernstig letsel.
- 4. GEBRUIK EN ONDERHOUD VAN ELEKTRISCH GEREEDSCHAP**
- a) **Forceer het elektrische gereedschap niet. Gebruik het correcte elektrische gereedschap voor uw toepassing.** Het juiste elektrische gereedschap zal het werk beter en veiliger uitvoeren tegen de snelheid waarvoor het was bedoeld.
 - b) **Gebruik het elektrische gereedschap niet als de aan-/uitknop niet vlot schakelt.** Een elektrisch gereedschap dat niet met de schakelaar kan worden beheerst, is gevaarlijk en moet worden vervangen.
 - c) **Haal de stekker uit het stopcontact en/of haal het accupack, indien verwijderbaar, uit het elektrische gereedschap voordat u enige aanpassingen aan het gereedschap uitvoert, toebehoren verwisselt of het elektrische gereedschap opbergt.** Dergelijke preventieve veiligheidsmaatregelen reduceren het risico op onbedoelde inschakeling van het elektrische gereedschap.
 - d) **Berg niet-gebruikte elektrische gereedschappen op buiten het bereik van kinderen, en laat personen die niet bekend zijn met het elektrische gereedschap of met deze instructies, niet werken met het elektrische gereedschap.** In de handen van onopgeleide gebruikers kunnen elektrische gereedschappen erg gevaarlijk zijn.
 - e) **Onderhoud elektrische gereedschappen en de toebehoren ervan. Controleer ze op verkeerde uitgelijnde of vastklemmende bewegende delen, kapotte onderdelen en andere omstandigheden die de werking van het elektrische gereedschap kunnen aantasten. Laat in geval van schade het elektrische gereedschap repareren voordat u het gebruikt.** Veel ongevallen worden veroorzaakt door slecht onderhouden elektrische gereedschappen.
 - f) **Houd alle snijgereedschap scherp en schoon.** Goed onderhouden snijgereedschappen met scherpe snijkanten blijven

minder vaak geklemd zitten en zijn vlotter te beheersen.

- g) **Gebruik de elektrische gereedschappen, toebehoren, bits en dergelijke overeenkomstig de instructies en houd rekening met de werkomstandigheden en de uit te voeren taak.** Het gebruik van elektrische gereedschappen voor andere taken dan de bedoelde taken, kan leiden tot een gevaarlijke situatie.
- h) **Houd de handgrepen en grijpvlakken droog, schoon en olie- en vetvrij.** Gladde handgrepen en grijpvlakken hinderen de veilige omgang en de controle over het gereedschap in onverwachte situaties.
- 5. **GEBRUIK EN ONDERHOUD VAN ACCU-GEREEDSCHAP**
 - a) **Laad het gereedschap uitsluitend op met de door de fabrikant gespecificeerde lader.** Een lader die geschikt is voor het ene type accupack kan een brandrisico inhouden als hij voor een ander type accupack wordt gebruikt.
 - b) **Gebruik elektrische gereedschappen alleen met de specifiek vermelde accupacks.** Het gebruik van andere accupacks kan leiden tot risico op letsel en brand.
 - c) **Berg een ongebruikt accupack op uit de buurt van andere metalen voorwerpen zoals papierclips, munten, sleutels, spijkers, schroeven of andere kleine metalen voorwerpen die een verbinding kunnen maken van het ene contact naar het andere.** Een kortsluiting van de accucontacten kan leiden tot brandwonden of brand.
 - d) **Bij verkeerd gebruik kan er een vloeistof uit de accu vloeien; voorkom aanraking. Komt u onbedoeld met de vloeistof in aanraking, spoel dan met water. Raakt de vloeistof in de ogen, raadpleeg dan onmiddellijk een arts.** De lekkende vloeistof van de accu kan irritatie of brandwonden veroorzaken.
 - e) **Gebruik geen accupack of gereedschap dat beschadigd of gemodificeerd is.** Beschadigde of gemodificeerde accu's kunnen onvoorspelbaar gedrag vertonen, met als gevolg brand, ontploffing of letselrisico.
 - f) **Stel een accupack of gereedschap niet bloot aan vuur of te hoge temperaturen.** Blootstelling aan vuur of temperatu-

ren boven 130 °C kunnen leiden tot ontploffing.

- g) **Volg alle laadinstructies en laad het accupack of het gereedschap niet op buiten het in de instructies vermelde temperatuurbereik.** Het verkeerd laden of laden bij temperaturen buiten het gespecificeerde bereik kan leiden tot schade aan de accu en hoger brandrisico.
- 6. **REPARATIES**
 - a) **Laat uw elektrische gereedschap alleen repareren door een erkend technicus met behulp van identieke vervangingsdelen.** Dit verzekert dat de veiligheid van het elektrische gereedschap wordt behouden.
 - b) **Repareer beschadigde accupacks nooit zelf.** De reparatie van accupacks mag uitsluitend worden uitgevoerd door de fabrikant of door erkende reparatiediensten.

Algemene veiligheidsaarschuwingen betreffende kettingzagen

- **Houd tijdens het gebruik van de kettingzaag alle lichaamsdelen uit de buurt van de zaagketting. Controleer voordat u de kettingzaag start of de zaagketting nergens tegenaan stoot.** Een moment van onoplettendheid tijdens het werken met kettingzagen kan ertoe leiden dat uw kleding of lichaam verstrikt raakt in de zaagketting.
- **Houd de kettingzaag altijd vast met uw rechterhand op de achterste handgreep en uw linkerhand op de voorste handgreep.** De kettingzaag met omgekeerde handgreep vasthouden verhoogt het risico op persoonlijk letsel en mag nooit worden gedaan.
- **Houd de kettingzaag alleen aan geïsoleerde grijpvlakken vast, omdat de zaagketting in contact kan komen met verborgen .** Zaagkettingen die in contact komen met een "stroomvoerende" draad, kunnen blootliggende metalen onderdelen van de kettingzaag "stroomvoerend" maken en de gebruiker een elektrische schok geven.
- **Draag oogbescherming. Verdere beschermingsmiddelen voor gehoor, hoofd, handen, benen en voeten worden aanbevolen.** Voldoende beschermende uitrusting vermindert persoonlijk

letsel door rondvliegend puin of per ongeluk contact met de zaagketting.

- **Gebruik de kettingzaag niet in een boom, op een ladder, van een dak of op een andere onstabiele ondergrond..** Het gebruik van een kettingzaag op deze manier kan leiden tot ernstig persoonlijk letsel.
- **Blijf altijd stabiel staan en gebruik de kettingzaag alleen als u op een vaste, veilige en vlakke ondergrond staat.** Gladde of onstabiele oppervlakken kunnen leiden tot verlies van evenwicht of controle over de kettingzaag.
- **Let bij het zagen van een tak die onder spanning staat op terugvering.** Wanneer de spanning in de houtvezels vrijkomt, kan de veerbelaste tak de bediener raken en/of u de controle over de kettingzaag doen verliezen.
- **Wees uiterst voorzichtig bij het zagen van struiken en jonge boompjes.** Het slanke materiaal kan de zaagketting grijpen en naar u toe geslingerd worden of u uw evenwicht doen verliezen.
- **Draag de kettingzaag aan de voorste handgreep, met de kettingzaag uitgeschakeld en uit de buurt van uw lichaam. Breng bij het transport of de opslag van de kettingzaag altijd de beschermkap van de geleidingsrail aan.** Een correcte hantering van de kettingzaag verkleint de kans op onbedoeld contact met de bewegende zaagketting.
- **Volg de instructies voor het smeren, het spannen van de ketting en het vervangen van de geleidingsbalk en de ketting.** Een onjuist gespannen of gesmeerde ketting kan breken of de kans op terugslag vergroten.
- **Zaag enkel hout. Gebruik de kettingzaag niet voor doeleinden waarvoor deze niet bestemd is. Bijvoorbeeld: gebruik de kettingzaag niet voor het zagen van metaal, plastic, metselwerk of bouwmaterialen die niet van hout zijn.** Gebruik van de kettingzaag voor andere dan de bedoelde werkzaamheden kan leiden tot een gevaarlijke situatie.
- **Probeer geen boom te vellen voordat u de risico's kent en weet hoe u ze kunt vermijden.** De bediener of omstanders kunnen ernstig letsel oplopen tijdens het vellen van een boom.

- **Volg alle instructies op bij het verwijderen van vastgelopen materiaal, het opbergen of onderhouden van de kettingzaag. Zorg ervoor dat de schakelaar uit staat en dat de accu verwijderd is.** Onverwachte bediening van de kettingzaag bij het opruimen van vastgelopen materiaal of bij onderhoudswerkzaamheden kan leiden tot ernstig persoonlijk letsel.

Verdere veiligheidsmaatregelen

- Respecteer zorgvuldig de onderhouds-, controle- en service-instructies in deze gebruiksaanwijzing. Beschadigde veiligheidsinrichtingen en onderdelen moeten door het vakkundige personeel van ons servicecenter gerepareerd of vervangen worden, voor zover er niet iets anders aangegeven is in de gebruiksaanwijzingen.
- Het is aanbevolen dat een eerste gebruiker het snijden van rondhout op een zaagbok of onderstel zou oefenen.
- Leg het netsnoer zo dat het tijdens het zagen niet wordt gegrepen door takken of iets dergelijks.
- Ga bij zaagwerkzaamheden op een helling altijd boven de boomstam staan. Om op het moment van het „doorzagen“ de volledige controle te behouden, dient u tegen het einde van het zagen de persdruk te reduceren zonder de vaste greep aan de handgrepen van de kettingzaag te lossen. Zorg ervoor dat de zaagketting de grond niet raakt. Wacht na het zagen tot de kettingzaag tot stilstand is gekomen voordat u de kettingzaag verwijdert. Schakel de motor van de kettingzaag steeds uit, alvorens van boom te veranderen.
- Vuil, stenen, losse schors, spijkers, nietjes en draad moeten van de boom worden verwijderd.
- **Gebruik geen toebehoren dat niet door PARKSIDE is aanbevolen.** Dit kan namelijk leiden tot elektrische schok of brand.

Oorzaken en voorkomen van terugslag door de bediener

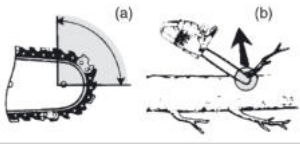

- Terugslag kan optreden wanneer de nok of het uiteinde van de geleidingsbalk een voorwerp raakt, of wanneer het hout insluit en de zaagketting in de zaagsnede vastklemt (Fig. b).
- Contact met het uiteinde kan in sommige gevallen een plotselinge omgekeerde reactie veroorzaken, waarbij het zaagblad omhoog en terug in de richting van de bediener wordt geslagen. (Fig. a).
- Als de zaagketting langs de bovenkant van de geleidingsbalk wordt vastgeklemd, kan de geleidingsbalk snel naar achteren in de richting van de bediener worden geduwd.
- Beide reacties kunnen ertoe leiden dat u de controle over de zaag verliest, wat ernstig persoonlijk letsel tot gevolg kan hebben. Vertrouw niet alleen op de veiligheidsvoorzieningen die in uw zaag zijn ingebouwd. Als gebruiker van een kettingzaag moet u verschillende stappen ondernemen om ervoor te zorgen dat u bij het zagen geen ongevallen of letsels oploopt.

Terugslag is het gevolg van verkeerd gebruik van de kettingzaag en/of onjuiste werkprocedures of omstandigheden en kan worden voorkomen door de juiste voorzorgsmaatregelen te nemen, zoals hieronder beschreven:

- **Grijp stevig vast, met duimen en vingers rond de handgrepen van de kettingzaag, met beide handen op de zaag en plaats uw lichaam en arm zo dat u terugslagkrachten kunt weerstaan.** Terugslagkrachten kunnen door de bediener worden beheerst, als de juiste voorzorgsmaatregelen worden genomen. Laat de kettingzaag niet los.
- **Reik niet te ver en zaag niet boven schouderhoogte.** Dit helpt onbedoeld contact met het uiteinde te voorkomen en zorgt voor een betere controle over de kettingzaag in onverwachte situaties.

- **Gebruik alleen vervangende geleidingsbalken en zaagkettingen die door de fabrikant zijn gespecificeerd.** Verkeerd vervangende geleidingsbalken en zaagkettingen kunnen kettingbreuk en/of terugslag veroorzaken.
- **Volg de slijp- en onderhoudsinstructies van de fabrikant voor de zaagketting.** Het verkleinen van de hoogte van de dieptebegrenzer kan tot een grotere terugslag leiden.

Restrisico's

Zelfs als u dit apparaat volgens de instructies gebruikt, zijn er altijd restrisico's. De volgende gevaren kunnen ontstaan in verband met het ontwerp en de constructie van dit apparaat:

- Gehoorschade indien geen passende gehoorbescherming wordt gedragen.
- Schade aan de gezondheid als gevolg van trillingen van hand en arm als het apparaat gedurende langere tijd wordt gebruikt of niet naar behoren wordt bewogen en onderhouden.
- Snijwonden

⚠ WAARSCHUWING! Gevaar door elektromagnetisch veld dat wordt gegenereerd tijdens het bedrijf van het apparaat. Dit veld kan onder bepaalde omstandigheden actieve of passieve medische implantaten negatief beïnvloeden. Om het risico op ernstige of dodelijke letsels te reduceren, adviseren wij personen met medische implantaten om hun arts en de fabrikant van het medische implantaat te raadplegen voordat zij het apparaat bedienen.

Vorbereiding

⚠ WAARSCHUWING! Gevaar voor letsel door onbedoeld aanlopen van het apparaat. Plaats de accu pas in het apparaat wanneer het volledig gebruiksklaar is.

Veiligheidsvoorzieningen

De volgende veiligheidsvoorzieningen zijn aangebracht om de gebruiker en het apparaat te beschermen:

Achterste handgreep (1) met achterste handbescherming (15)

- Beschermt de hand tegen takken, twijgen en als de zaagketting eraf springt.

Aan-/uitknop (2) met onmiddellijke kettinstop

- Bij het loslaten van de aan-/uitknop schakelt het apparaat onmiddellijk uit.

Inschakelblokkering (3)

- Om het apparaat te kunnen inschakelen, moet de inschakelblokkering worden ontgrendeld.

Kettingremhendel/voorste handbescherming (5)

- De zaagketting loopt niet als de kettingrem is ingeschakeld.
- Stopt de zaagketting onmiddellijk in geval van terugslag.
- De hendel kan ook handmatig worden bediend.
- Beschermt de linkerhand van de bediener als deze van de voorste handgreep glijdt.

Zaagketting (6) met geringe terugslag

- Helpt terugslag te voorkomen dankzij speciaal ontwikkelde veiligheidsvoorzieningen.

Aanslagrand (8)

- Versterkt de stabiliteit tijdens verticale snoeibewegingen.
- Maakt zagen gemakkelijker.

Laadstatus van de accu controleren

LED's	Betekenis
rood, oranje, groen	Accu geladen
rood, oranje	Accu gedeeltelijk geladen
rood	Accu moet worden opgeladen

1. Druk op de toets (19) naast de laadstatusindicator (20) op de accu (17). De leds van de laadstatusindicator geven het laadniveau van de accu aan.
2. Laad de accu (17) op wanneer alleen nog de rode led van de laadindicator (20) brandt.

Laadproces

⚠ WAARSCHUWING! Persoonlijk letsel en materiële schade door ondeskundige omgang met de accu. Neem de veiligheidsinstructies en informatie over opladen en correct gebruik in de gebruiksaanwijzing van uw accu en oplader van de serie in acht **X 20 V TEAM**. Een gedetailleerde beschrij-

ving van het laadproces en andere informatie vindt u in de aparte gebruiksaanwijzing ervan. **⚠ WAARSCHUWING!** Gevaar voor letsel door lekkende elektrolytoplossing! Stel de accu niet bloot aan extreme omstandigheden zoals hitte en schokken. Spoel bij contact met de ogen of huid de desbetreffende plek met water of neutralisator en raadpleeg een arts.

⚠ WAARSCHUWING! Gevaar voor letsel door elektrische schokken! Laad accu's alleen op in droge ruimtes. De buitenkant van de accu moet schoon en droog zijn voordat u de oplader aansluit.

- Laad de accu's op vóór het eerste gebruik.
- Neem in ieder geval de geldende veiligheidsvoorschriften, alsmede de voorschriften en aanwijzingen inzake milieubescherming in acht.

Accu opladen

Zie ook de gebruiksaanwijzing van de oplader.

Instructies

- Laat een opgewarmde accu eerst afkoelen voordat u hem oplaadt.
- Stel de accu niet langere tijd bloot aan directe zonnestralen of temperaturen max. 50 °C. Vermijd met name het neerleggen op radiatoren of het opslaan in voertuigen die in de zon geparkeerd staan.

Procedure

1. Neem desgevallend de accu (17) uit het apparaat.
2. Schuif de accu in de laadschacht van de oplader (21).
3. Sluit de oplader aan op een stopcontact.
4. Haal na het laden de stekker van de oplader uit het stopcontact.
5. Trek de accu uit de laadschacht.

Controle-LED's op de laadunit (21)

groen	rood	Betekenis
brandt	—	• Accu is volledig geladen • klaar (geen accu geplaatst)
—	brandt	Accu wordt geladen
—	knippert	accu oververhit
knippert	knippert	accu defect

Bedrijf

Voor het bedrijf

⚠ WAARSCHUWING! Gevaar voor verwondingen! Draag altijd beschermende handschoenen bij het werken met de zaagketting en gebruik alleen originele onderdelen. Vóór de inbedrijfstelling van het apparaat moet u:

- Zaagketting spannen, Pag. 89
- Kettingolie toevoegen, Pag. 86
- beide accu's opladen en plaatsen
- Kettingrem controleren, Pag. 86
- Automatische olieregeling controleren, Pag. 86

Kettingrem controleren

AANWIJZING! De zaagketting draait niet als de kettingrem is ingeschakeld.

Procedure (Fig. G)

1. Plaats de kettingzaag op een stevige, vlakke ondergrond. Ze mag geen voorwerpen raken.
2. Druk op de kettingremhendel (5).
3. Houd het apparaat tijdens het werken steeds met beide handen stevig vast: met de rechterhand op de achterste (1) en met de linkerhand op de voorste handgreep (4). Duim en vingers moeten de handgrepen stevig omsluiten.
4. Schakel het apparaat in (*In- en uitschakelen*, Pag. 87). Er klinkt een waarschuwingston. De indicator (34) voor de geplaatste kettingrem knippert. De kettingrem werkt.
5. Laat de aan-/uitknop (2) los.

⚠ WAARSCHUWING! Risico op letsel door de nalopende zaagketting. Als de kettingrem niet goed werkt, mag u de kettingzaag niet gebruiken. Neem contact op met het servicecentrum.

Automatische olieregeling controleren

Controleer het oliepeil en het automatische oliesysteem voordat u met de werkzaamheden begint.

Procedure

1. Houd de kettingzaag boven een lichtgekleurd oppervlak. De kettingzaag mag de bodem niet raken.
2. Schakel de kettingzaag in.

Als er een spoor van olie te zien is, werkt de kettingzaag perfect. Als er geen oliespoor is,

reinigt u de oliedoorgang of neemt u contact op met het servicecentrum.

Oliedoorlaat reinigen

Reinig de oliedoorvoer (35) om een storingsvrije, automatische smering van de zaagketting tijdens bedrijf te garanderen.

Benodigde gereedschappen en hulpmiddelen

- Vod
- Penseel

Procedure (Fig. H)

1. Veeg eventuele resten uit de oliedoorlaat (35). Gebruik hiervoor een vod of penseel.

Kettingsmering

We raden aan om de meegeleverde biologische zaagkettingolie of een vergelijkbare, biologisch afbreekbare multifunctionele olie te gebruiken voor de smering.

AANWIJZING! Als u de kettingzaag met te weinig olie gebruikt, zullen de zaagprestaties en de levensduur van de zaagketting afnemen, omdat de zaagketting sneller bot wordt. U kunt onvoldoende olie herkennen aan de rookontwikkeling of verkleuring van het zwaard. Zorg ervoor dat er altijd olie op de ketting stroomt.

Uw apparaat is voorzien van een automatisch smeersysteem. Zodra de motor loopt, vloeit er olie naar het zwaard (7).

⚠ VOORZICHTIG! Schakel het apparaat uit en verwijder de accu's uit het apparaat voordat u eraan werkt.

Kettingolie toevoegen

⚠ WAARSCHUWING! Brandgevaar! Schakel altijd eerst het apparaat uit en laat de motor afkoelen voordat u kettingolie toevoegt.

- Controleer regelmatig de oliepeilindicator (11) en giet olie bij als de „minimummarkering“ is bereikt.

De „minimummarkering“ is de onderste streep op de oliepeilindicator (11). De olietank bevat 180 ml.

- Gebruik bio-kettingolie met additieven om wrijving en slijtage te verminderen. Een andere optie is om kettingsmeerolie met een laag gehalte aan kleefadditieven te gebruiken.
- Maak de olietank leeg als u de kettingzaag langere tijd niet gaat gebruiken (6–8 weken).

Procedure (Fig. D)

1. Leg het apparaat op de zijkant, zodat het tankdeksel (9) naar boven wijst.
2. Schroef het tankdeksel (9) af.
3. Vul de bio-kettingolie in de tank.
4. Veeg eventueel gemorste olie weg.
5. Schroef het tankdeksel er (9) op.

Accu plaatsen en verwijderen

⚠ WAARSCHUWING! Gevaar voor letsel door onbedoeld aanlopen van het apparaat. Plaats de accu pas in het apparaat wanneer het volledig gebruiksklaar is.

AANWIJZING! Beschadigingsgevaar! Verkeerde accu kan apparaat en accu beschadigen.

Accu's plaatsen (Fig. E)

1. Schuif beide accu's (17) langs de geleidingsrails in de accu-houder (29).
De accu's klikken hoorbaar vast.

Accu's verwijderen (Fig. E)

1. Druk op de accuontgrendeling (18) aan de accu (17) en houd ze ingedrukt.
2. Trek de accu's uit de accuhouder (29).

In- en uitschakelen

Voorwaarden

- Het zwaard (7), de zaagketting (6) en het tandwieldeksel (14) zijn correct gemonteerd.
- Voldoende kettingolie in de tank. Vul indien nodig kettingolie bij (*Kettingolie toevoegen, Pag. 86*).
- Accu's zijn volledig geladen.
- Het apparaat kan slechts met twee geplaatste accu's van de reeks X 20 V Team van Parkside gebruikt worden.

Procedure (Fig. F)

1. Plaats indien nodig de accu's (17) in het apparaat.
2. Maak de kettingrem los door de kettingremhendel (5) in de richting van de voorste handgreep (4) te trekken.
3. Houd de kettingzaag stevig met beide handen vast, met uw rechterhand op de achterste (1) en uw linkerhand op de voorste handgreep (4). Duim en vingers moeten de handgrepen stevig omsluiten.
4. Controleer voordat u begint of de kettingzaag geen voorwerpen raakt.
5. Om het apparaat te activeren, drukt u eerst op de aan/uit-knop (32).

AANWIJZING! Het apparaat staat ongeveer 5 minuten in stand-by en moet daarna opnieuw worden geactiveerd.

6. Om in te schakelen drukt u met uw rechterduim op de inschakelblokkering (3) en vervolgens op de aan-/uitknop (2). De kettingzaag loopt op maximale snelheid. Laat de inschakelblokkering (3) weer los.
7. Laat de aan-/uitknop (2) los om de kettingzaag uit te schakelen. Een schakeling voor continu bedrijf is niet mogelijk.
8. Om het apparaat te deactiveren, drukt u op de aan/uit-knop (32).

Indicator overbelasting

Bij overbelasting knipperen de rode en gele leds van de laadtoestandindicator (30).

Laadtoestand van de accu aan het apparaat controleren

Procedure

1. De laadtoestandsindicator (30) brandt tijdens gebruik.
De laadtoestand van de accu wordt aangegeven door de overeenkomstige leds die oplichten op de laadtoestandsindicator op het apparaat (30).

rood, oranje en groen → Accu's geladen

rood en oranje → Accu's gedeeltelijk geladen

rood → Accu's moeten geladen worden

2. Laad de accu's (17) op wanneer alleen nog de rode led van de laadtoestandindicator op het apparaat (30) brandt.

Kettingsnelheid veranderen (Fig. E)

Door op de selectieknop voor de kettingsnelheid (33) te drukken, kunt u wisselen tussen kettingsnelheden van 15 en 25 m/s.

U kunt zien met welke kettingsnelheid het apparaat momenteel werkt door het oplichten van de niveaus 1 of 2 van de kettingsnelheidsindicator (31).

Niveau 1: 15 m/s

Niveau 2: 25 m/s

AANWIJZING! In niveau 2 is de kettingsnelheid 30 m/s als u het apparaat gebruikt met twee 8 Ah Performance accu's "Smart PAPS 208 A1".

Zaagketting en zwaard demonteren

⚠ VOORZICHTIG! Snijwonden! Draag snijbestendige handschoenen bij het hanteren van de zaagketting of het zwaard.

Procedure (Fig. B)

- Schakel het apparaat uit en neem de accu's (17) uit het apparaat.
- Plaats het apparaat op een vlakke ondergrond.
- Draai de vleugelmoer (12) en de kettingspanschroef (13) \cup om de kettingspanning los te maken en verwijder het tandwieldeksel (14).
- Verwijder het zwaard (7) en de zaagketting (6): om het zwaard (7) te verwijderen, houdt u het omhoog gezwenkt in een hoek van ongeveer 45 graden om het gemakkelijk te maken de zaagketting (6) van het kettingwiel (23) te verwijderen.

Zaagketting en zwaard vervangen

Vooraleer u de zaagketting vervangt, moet de gleuf van de geleidingsrail worden schoongemaakt omdat bij aanwezige vuilafzettingen de zaagketting uit de rail kan springen. Het vuil kan ook de kettingolie opzuigen. Het gevolg zou zijn dat de kettingolie niet of slechts in geringe mate aan de onderkant van de rail komt en de smering dus gereduceerd wordt.

Voorwaarden

- Zaagketting en zwaard demonteren, Pag. 88

Procedure

- Vervang het zwaard (7) en de zaagketting (6).
- Monteer het zwaard (7) en zaagketting (6) zoals onder *Zaagketting en zwaard monteren*, Pag. 88 beschreven.

Zaagketting en zwaard monteren

⚠ VOORZICHTIG! Gevaar voor letsel door onbedoeld aanlopen van het apparaat. Schakel het apparaat uit. Haal de accu's uit het apparaat.

Procedure (Fig. B)

- Plaats het apparaat op een vlakke ondergrond.
- Draai de vleugelmoer (12) \cup , om de kettingwielafdekking (14) te verwijderen.
- Spreid de zaagketting (6) in een lus uit, zodat de snijkanten rechtsom zijn uitge-

lijnd. Gebruik het symbool onder het kettingwiel (6) als richtlijn voor het uitlijnen van de zaagketting (23).



Looprichting van de zaagketting

- Leg de zaagketting (6) in de zwaardmoer. Houd het zwaard (7) voor montage in een hoek van ong. 45 graden naar boven gericht, om de zaagketting (6) vlotter op het kettingwiel (23) te kunnen leggen.
- Plaats het zwaard (7) en de zaagketting (6) op de zwaardpinnen (25). Als de nok (24) rechts van de bout van het zwaard (25) in het sleufgat op het zwaard zit, is het zwaard correct geplaatst. Het is normaal dat de zaagketting (6) doorhangt.
- Zet het kettingwieldeksel (14) op. De nok aan de kettingwielafdekking (28) moet eerst in de daarvoor bestemde opname op het apparaat worden geplaatst. Daarbij moet de kettingspanpen (26) aan de binnenkant van de kettingwielafdekking (14) in de houder voor het kettingspanpen (27) worden gestoken.
- Draai de vleugelmoer (12) \cup lichtjes vast.
- Span de zaagketting voor (6) door de kettingspanschroef (13) \cup te draaien.
- Draai de vleugelmoer (12) van de kettingwielafdekking vast \cup .

⚠ VOORZICHTIG! Kettingzaag kan opnieuw worden ingeolied. Houd er rekening mee dat de kettingzaag na gebruik olie nodig heeft en dat er olie kan lekken als deze op de zijkant of ondersteboven wordt bewaard. Dit is een gevolg van de noodzakelijke ventilatieopening aan de bovenste rand van het reservoir. Het is dus normaal en vormt geen grond voor een claim. Omdat elke kettingzaag tijdens de productie met olie wordt gecontroleerd en getest, kan er ondanks het legen een klein restje in de tank achterblijven, waardoor de behuizing tijdens het transport gemakkelijk met olie besmeurd kan raken. Reinig de behuizing met een doek.

Vooraleer u de zaagketting vervangt, moet de gleuf van de geleidingsrail worden schoongemaakt omdat bij aanwezige vuilafzettingen de zaagketting uit de rail kan springen. Het vuil kan ook de kettingolie opzuigen. Het gevolg zou zijn dat de kettingolie niet of slechts een klein deel van de onderkant van de rail bereikt en de smering afneemt.

Zaagketting spannen

AANWIJZING! De zaagketting niet aanspannen of vervangen als deze nog heet is, omdat ze na het afkoelen opnieuw een beetje inkrimpt. Bij niet-naleving kan dit leiden tot schade aan de geleidingsrail of de motor, omdat de zaagketting dan te strak rond het zwaard ligt.

Het regelmatig aanspannen van de zaagketting dient voor de veiligheid van de gebruiker en vermindert of verhindert slijtage en kettingschade. We raden de gebruiker aan voor het aanvatten van het werk en met intervallen van ca. 10 minuten de kettingspanning te controleren en indien nodig te corrigeren. Tijdens werken met de zaag wordt de zaagketting warm en zet daardoor een beetje uit. Met dit "langer worden" moet in het bijzonder bij nieuwe zaagkettingen rekening worden gehouden.

Kettingspanning en -smering beïnvloeden aanzienlijk de levensduur van de zaagketting. Bij een nieuwe zaagketting moet u de kettingspanning na maximaal 5 snijbewerkingen aanpassen.

De zaagketting is correct gespannen als hij aan de onderkant van het zaagblad niet doorhangt en met de gehandschoende hand helemaal kan worden rondgetrokken. Bij het trekken aan de zaagketting met 9 N (ca. 1 kg) trekkracht mogen de zaagketting en het zwaard niet meer dan 2 mm van elkaar zijn verwijderd.

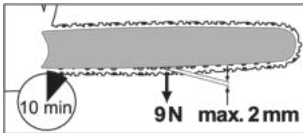

⚠ VOORZICHTIG! Gevaar voor letsel door onbedoeld aanlopen van het apparaat. Schakel het apparaat uit. Haal de accu's uit het apparaat.

Procedure (Fig. C)

1. Zorg ervoor dat de kettingrem is gelost, d.w.z. dat de kettingremhendel (5) tegen de voorste handgreep (4) is getrokken.
2. Los de vleugelmoer (12) ⤴.
3. Voor het spannen van de zaagketting draait u de kettingspanschroef (13) ⤴.
Om de spanning te doen afnemen, draait u de kettingspanschroef (13) ⤴.
4. Draai de vleugelmoer (12) ⤴ weer vast.

Bij een nieuwe zaagketting moet u de kettingspanning na maximaal 5 snijbewerkingen aanpassen.

Zaagtechnieken

⚠ WAARSCHUWING! Gevaar voor verwondingen! Als de zaagketting vastzit, probeer dan niet de kettingzaag met geweld naar buiten te duwen. Schakel de motor uit, verwijder de accu's en gebruik een hefboomarm of wig om de kettingzaag vrij te maken.

- Ga bij zaagwerkzaamheden op een helling altijd boven de boomstam staan.
- Verwijder vuil, stenen, losse schors, spijkers, nietjes en draad uit de boom.
- De zaagketting mag tijdens het doorzagen of daarna noch de grond noch een ander voorwerp aanraken.
- U hebt meer controle over het apparaat wanneer u met de onderkant van het zwaard (met trekkende zaagketting) en niet met de bovenkant van het zwaard (met schuivende zaagketting) zaagt.
- Zorg ervoor dat de zaagketting niet in de snede vastgekneld raakt. De boomstam mag niet breken of afsplinteren.
- Neem de voorzorgsmaatregelen tegen terugslag in acht (*Oorzaken en voorkomen van terugslag door de bediener, Pag. 84*)
- Tegen het einde van de zaagsnede vermindert u de contactdruk zonder uw stevige greep op de handgrepen van de kettingzaag los te laten, om de volledige controle te behouden op het moment van "doorzagen".
- Wacht na voltooiing van de zaagsnede tot de kettingzaag stilstaat voordat u deze verwijdert.
- Schakel altijd de motor van de kettingzaag uit voordat u van boom naar boom gaat.

Bomen vellen

⚠ WAARSCHUWING! Er is veel ervaring nodig om bomen te vellen. Vel alleen bomen als u weet hoe u de kettingzaag veilig moet gebruiken. Gebruik de kettingzaag nooit als u zich onveilig voelt.

⚠ VOORZICHTIG! Zaag een boom niet om als er een sterke of veranderlijke wind staat, als er gevaar is voor schade aan eigendommen of als de boom hoogspanningskabels kan raken. Bij het vellen van bomen moet

worden gegarandeerd dat andere personen niet worden blootgesteld aan gevaar, dat er geen nutsvoorzieningen worden geraakt en er geen materiële schade wordt veroorzaakt. Komt een boom met een voedingskabel in aanraking, dan moet het nutsbedrijf onmiddellijk op de hoogte worden gebracht.

⚠ VOORZICHTIG! Om veiligheidsredenen raden we onervaren gebruikers af om een boomstam te vellen met een zwaardlengte die kleiner is dan de diameter van de stam.

- Zorg ervoor dat er geen mensen of dieren in de buurt van het werkgebied zijn. De veiligheidsafstand tussen de te vellen boom en de dichtstbijzijnde werkplek moet 2 ½ boomlengte zijn.
- Let op de valrichting. De gebruiker moet zich veilig in de buurt van de geveldde boom kunnen bewegen om de boom gemakkelijk te kunnen inkorten en er de takken van te verwijderen. Het moet worden voorkomen dat de vallende boom in een andere boom wordt gevangen.
- Let op de natuurlijke valrichting, die afhangt van de helling en kromming van de boom, de windrichting, de positie van grotere takken en het aantal takken.
- Blijf bij het zagen op een helling boven de te vellen boom. De boom zal waarschijnlijk naar beneden rollen of glijden na het vellen.
- Kleine bomen met een diameter van 15-18 cm kunnen meestal in één keer worden afgezaagd.
- Voor bomen met een grotere diameter moeten inkepingen en een velsnede worden aangebracht (Fig. O).
- Worden bomen door twee of meerdere personen tegelijk gesnoeid en geveld, dan moet de afstand tussen de personen die bomen vellen en snoeien ten minste het dubbele van de hoogte van de boom bedragen die wordt geveld.

Klap de gehoorbescherming onmiddellijk na het zagen op, zodat u geluiden en waarschuwingssignalen kunt horen.

Procedure

1. Onttakken (Fig. T)

Verwijder naar beneden hangende takken door de snede boven de tak te plaatsen. Onttak nooit hoger dan schouderhoogte.

2. Ontsnappingsgebied (Fig. N)

Verwijder het kreupelhout rond de boom zodat u zich gemakkelijk kunt terugtrek-

ken. Het ontsnapingsgebied (1) moet ongeveer 45° achter de geplande velrichting (2) liggen.

3. Valkerven snijden (A) (Fig. O)

Breng een valkerf aan in de richting waarin de boom moet vallen. Begin met de onderste, horizontale snede. De snijdiepte moet ongeveer 1/3 van de stamdiameter zijn. Maak nu een schuine zaagsnede met een snijhoek van ongeveer 45°, van boven, die exact uitkomt op de onderste zaagsnede. Daardoor wordt vermeden dat de zaagketting of de geleidingsrail bij de tweede inkeping ingeklemd raakt.

⚠ WAARSCHUWING! Ga nooit voor een boom staan die is ingekerf.

4. Velsnede (B) (Fig. O)

Maak de velsnede vanaf de andere kant van de stam. Ga links van de boomstam staan en zaag met trekkende zaagketting (met de onderkant van het zwaard). De velsnede moet horizontaal minstens 5 cm boven de horizontale inkeping lopen. Ze moet diep genoeg zijn zodat de afstand tot de snijlijn van de inkeping ten minste 1/10 van de stamdiameter bedraagt. Het niet doorgezaagde gedeelte van de stam wordt bestempeld als scharnierstuk (valkerf). Het scharnierstuk verhindert dat de boom draait en in de verkeerde richting valt. Zaag dit scharnierstuk niet door.

Als de velsnede aan het scharnierstuk wordt benaderd, zou de boom moeten beginnen te vallen. Als het duidelijk wordt dat de boom niet in de gewenste richting valt of naar achteren leunt en de zaagketting vastzit, moet u de velsnede onderbreken. Gebruik een wig van hout, kunststof of aluminium om de snede te openen en de boom om te leggen in de gewenste vallijn.

5. Schuif een velwig in de zaagsnede, zodra de snijdiepte dit toelaat, om een vastklemmen van het zwaard te verhinderen (Fig. P).

6. Als de stamdiameter groter is dan de lengte van het blad, maak dan twee sneden (Fig. R).

7. Zodra de velsnede is gemaakt, valt de boom vanzelf of met behulp van de velwig.

⚠ WAARSCHUWING! Zodra de boom begint te vallen, trekt u de kettingzaag uit de zaagsnede, stopt u de motor, legt u de ket-

tingzaag neer en verlaat u de werkplek via het terugtrekpad. Let op voor de vallende takken en struikel niet.

Onttakken

Onttakken is de term voor het verwijderen van takken en twijgen van een geveld boom.

⚠ VOORZICHTIG! Gevaar voor verwondingen! Zaag nooit takken af als u op de boomstam staat. Houd rekening met het terugslagbereik wanneer takken onder spanning staan.

(Fig. M)

- Verwijder alleen steuntakken na het op lengte knippen.
- Zaag takken onder spanning vanaf de onderkant naar boven om te voorkomen dat het apparaat vastloopt.
- Gebruik dezelfde techniek als bij het afzagen van dikkere takken *Op lengte snijden, Pag. 91*.
- Werk links van de stam en zo dicht mogelijk bij het apparaat. Indien mogelijk moet het gewicht het apparaat op de stam rusten.
- Verander van plaats om takken voorbij de stam af te zagen.
- Snijd vertakte takken afzonderlijk op lengte af. Laat grotere, naar beneden gerichte takken, die de boom steunen, voorlopig staan.
- Scheid kleinere takken in één keer.

Op lengte snijden

Op lengte snijden is het zagen van geveld boomstammen in kleine stukken.

- Zorg ervoor dat u stevig staat en dat uw lichaamsgewicht gelijkmatig over beide voeten is verdeeld.
- Ondersteun de stam indien mogelijk. De stam moet worden onderbouwd en ondersteund door takken, balken of wiggen.
- Zorg ervoor dat de zaagketting bij het zagen de grond niet raakt.
- Ga op hellend terrein boven de stam staan.

Technieken voor op lengte zagen

Stam ligt op de bodem (Fig. I)

Zaag van bovenaf helemaal door de stam en zorg ervoor dat u de grond niet raakt aan het einde van de zaagsnede. Als het mogelijk is om de stam te draaien, zaag dan 2/3 ervan

door. Draai de stam vervolgens om en zaag de rest van de stam van bovenaf door.

Stam wordt aan één uiteinde ondersteund (Fig. J)

Zaag eerst 1/3 van de stamdiameter van onder naar boven door (met de bovenkant van het zwaard) om splinters te voorkomen. Zaag vervolgens van boven naar beneden (met de onderkant van het zwaard) in de richting van de eerste zaagsnede om vastlopen te voorkomen.

Stam wordt aan beide uiteinden ondersteund (Fig. K)

Zaag eerst 1/3 van de stamdiameter van boven naar beneden door (met de onderkant van het zwaard). Zaag vervolgens van onder naar boven (met de bovenkant van het zwaard) totdat de zaagsneden samenkomen.

Zagen op een zaagbok (Fig. L)

Houd de kettingzaag met beide handen stevig vast en leid de machine tijdens het zagen voor uw lichaam. Wanneer de boomstam doorgezaagd is, leidt u de machine langs het lichaam naar de rechterkant (1). Houd de linkerarm zo recht mogelijk (2). Kijk uit voor de vallende boomstam. Plaats uzelf zo dat de afgehakte stam geen gevaar vormt. Zorg goed voor uw voeten. De doorgezaagde stam kan verwondingen veroorzaken als hij valt. Bewaar uw evenwicht (3).

Reiniging, onderhoud en opslag

Reiniging

⚠ WAARSCHUWING! Elektrische schok! Spuit het apparaat nooit schoon met water.

⚠ WAARSCHUWING! Gevaar voor verwondingen! Voer reinigingswerkzaamheden altijd uit met uitgeschakelde, afgekoelde motor en verwijderde accu's.

⚠ VOORZICHTIG! Snijwonden! Draag snijbestendige handschoenen bij het hanteren van de zaagketting of het zwaard.

AANWIJZING! Beschadigingsgevaar. Chemische substanties kunnen de plastieken delen van het apparaat aantasten. Gebruik geen reinigings- of oplosmiddelen.

Reinig de machine grondig. Dit verlengt de levensduur van de machine en voorkomt ongelukken.

Reiniging na elk gebruik

- Houd de grepen vrij van benzine, olie of vet. Reinig de grepen indien nodig met een vochtige vod met zeepwater.
- Reinig de zaagketting. Gebruik geen vloeistoffen om de zaagketting te reinigen. Smeer de zaagketting na reiniging lichtjes in met kettingolie.
- Verwijder voor het reinigen ook de kettingwielafdekking (14) zodat dit gedeelte ook gereinigd kan worden.
- Reinig het zwaard (7)
- Reinig de ventilatiesleuven en de oppervlakken van het apparaat met een borstel of droge doek.

- Reinig de oliedoorvoer (35) om een storingsvrije, automatische smering van de zaagketting tijdens bedrijf te garanderen. Gebruik een borstel of doek om eventuele resten uit de oliedoorlaat te verwijderen.

Onderhoud

Onderhoudsintervallen

Voer de in de onderstaande tabel vermelde onderhoudswerkzaamheden regelmatig uit. Regelmatig onderhoud van uw apparaat verlengt de levensduur van het apparaat. Dit garandeert optimale maaieresultaten en voorkomt ongevallen.

Machinedeel	Actie	Vóór elk gebruik	Na 10 bedrijfsuren	Na elk gebruik
Componenten van de kettingrem	Visuele controle, indien nodig vervangen	✓		
Kettingwiel (23)	Visuele controle, indien nodig vervangen	✓		
Zaagketting (6)	Zaagketting controleren, oliën, naslijpen of vervangen indien nodig	✓		
Zaagketting (6)	De zaagketting reinigen en oliën		✓	✓
Zwaard (7)	<i>Zwaard onderhouden, Pag. 93</i>	✓		✓
Zwaard (7)	<i>Zwaard omdraaien, Pag. 93</i>		✓	
Automatische olieregeling	Controleren, indien nodig oliedoorloop reinigen	✓		

Zaagketting oliën

⚠ VOORZICHTIG! Reinig en olie de ketting regelmatig. Hierdoor blijft de ketting scherp en worden optimale machineprestaties bereikt. Bij schade door onvoldoende onderhoud van de zaagketting vervalt de garantie. Verwijder de accu's en gebruik snijbestendige handschoenen bij het hanteren van de ketting of het zwaard.

- We raden aan om de meegeleverde biologische zaagkettingolie of een vergelijkbare, biologisch afbreekbare multifunctionele olie te gebruiken voor de smering.
- Olie de ketting na het schoonmaken, na 10 uur gebruik, of minstens één keer per week, naargelang wat het eerst komt.
- Vooral eer het zwaard te oliën, moeten vooral de tanden van het zwaard grondig worden schoongemaakt. Gebruik hiervoor een handborstel en een droog doek.
- Smeer de afzonderlijke kettingschakels in met een oliespuit met naaldpunt (ver-

krijgbaar bij speciaalzaken). Breng enkele druppels olie aan op de scharnieren en op de tandpunten van de individuele kettingschakels.

Snijtanden slijpen

⚠ VOORZICHTIG! Gevaar voor verwondingen! Een verkeerd geslepen zaagketting verhoogt het risico op terugslag! Gebruik snijbestendige handschoenen bij het hanteren van de ketting of het zwaard.

Een scherpe zaagketting zorgt voor optimale zaagprestaties. Hij gaat met gemak door het hout en laat grote, lange krullen achter. Een zaagketting is bot als je de zaaguitrusting door het hout moet duwen en de houtsnippers erg klein zijn. Met een zeer botte zaagketting worden er geen spaanders geproduceerd, alleen houtstof.

Om de zaagketting te slijpen is speciaal gereedschap nodig, waarbij ervoor moet worden gezorgd dat de ketting in de juiste hoek en op de juiste diepte wordt geslepen. Voor

de onervaren gebruiker van kettingzagen raden wij aan de zaagketting door een vakman of een gespecialiseerde werkplaats te laten slijpen. Als u er zeker van bent dat u de ketting kunt slijpen, ga dan te werk volgens de instructies voor uw zaagkettingslijper (bijv. Parkside PSG 85 B2).

- De zagende delen van de zaagketting zijn de snijschakels, die bestaan uit een snijstand en een dieptebegrenzer. De hoogteafstand tussen deze beide bepaalt de scherpslijpdiepte.
- De zaagketting is versleten en moet door een nieuwe zaagketting vervangen worden wanneer nog maar ca. 4 mm van de snijstand over is.
- Bij het slijpen van de snijtanden moet rekening worden gehouden met de volgende waarden (Fig. Q):
 - Scherpstelhoek (30°)
 - Borsthoek (85°)
 - Scherpsteldiepte (0,65 mm)
 - Diameter ronde vijl (4,0 mm)

⚠ WAARSCHUWING! Gevaar voor ongeval! Afwijkingen van de afmetingen van de snijkantgeometrie kunnen leiden tot een grotere neiging tot terugslag van de machine.

Benodigde gereedschappen en hulpmiddelen

- Ronde vijl
- Vlakke vijl

Procedure (Fig. S)

1. Schakel het apparaat uit en verwijder de accu's.
2. Zorg ervoor dat de zaagketting strak gespannen is om correct slijpen mogelijk te maken.
3. Slijp alleen van binnen naar buiten. Leid de ronde vijl van de binnenkant van de snijstand naar de buitenkant. Til de vijl op als u hem terugtrekt.
4. Slijp eerst de tanden aan één kant scherp. Draai dan de zaagketting om en slijp de tanden aan de andere kant.
5. Controleer de lengte van de snijschakels. Na het slijpen moeten alle snijschakels even lang en even breed zijn.
6. Controleer na elke derde slijpbeurt de slijpdiepte (diepteliumiet) en vijl de hoogte bij met een platte vijl. De diepteliumiet moet ongeveer 0,65 mm achter de snijstand staan.

7. Rond na de terugstelling van de dieptebegrenzing langs voren een beetje af.

Kettingspanning instellen

Het instellen van de kettingspanning is in het hoofdstuk *Zaagketting spannen*, Pag. 89 beschreven.

Nieuwe zaagketting laten inlopen

Bij een nieuwe zaagketting neemt de spankracht na verloop van tijd af. Daarom moet u de zaagketting na de eerste 5 zaagsneden, of uiterlijk na 10 minuten zagen, naspannen (*Zaagketting spannen*, Pag. 89).

⚠ WAARSCHUWING! Gevaar voor verwondingen! Bevestig een nieuwe zaagketting nooit op een afgesleten kettingwiel of op een beschadigd of versleten zwaard. De zaagketting kan losraken of breken.

Zwaard onderhouden

⚠ VOORZICHTIG! Snijwonden! Draag snijbestendige handschoenen bij het hanteren van de zaagketting of het zwaard.

Benodigde gereedschappen en hulpmiddelen

- Vlakke vijl

Procedure (Fig. B)

1. Schakel het apparaat uit en verwijder de accu's.
2. Verwijder de kettingwielafdekking (14), de zaagketting (6) en het zwaard (7).
3. Controleer het zwaard (7) op slijtage.
4. Verwijder bramen en maak de geleidingsvlakken weer recht met een vlakke vijl.
5. Reinig de oliedoorvoer (35) om een storingsvrije, automatische smering van de zaagketting tijdens bedrijf te garanderen.
6. Monteer het zwaard (7), de zaagketting (6) en de kettingwielafdekking (14) en span de kettingzaag.

Als de oliedoorvoer in optimale conditie is, spuit de zaagketting automatisch wat olie af enkele seconden nadat de kettingzaag is gestart.

Zwaard omdraaien

⚠ VOORZICHTIG! Snijwonden! Draag snijbestendige handschoenen bij het hanteren van de zaagketting of het zwaard. Het zwaard (7) moet elke 10 werkuren worden omgedraaid om een gelijkmatig slijtage te waarborgen.

Procedure (Fig. B)

1. Schakel het apparaat uit en neem de accu's uit het apparaat.
2. Verwijder de kettingwielafdekking (14), de zaagketting (6) en het zwaard (7).
3. Draai het zwaard om zijn horizontale as en monteer zwaard en ketting zoals onder *Zaagketting en zwaard monteren*, Pag. 88 beschreven. Let daarbij op de loopprichting van de zaagketting!



Loopprichting van de zaagketting

4. Oriënteert u zich bij de uitlijning van de zaagketting (6) aan het pictogram onder de kettingwielafdekking (14) wanneer het zwaard gedraaid wordt.

Opslag

- Verwijder de accu's.
- Reinig het apparaat alvorens het op te bergen.
- Zet nu de kettingbescherming (16) aan.
- Maak de olietank leeg als u langere werkpauzes inlast. Verwijder de oude olie op een milieuvriendelijke wijze (*Afvoeren/ milieubescherming*, Pag. 95).
Er kunnen nog olieresten in de slangen en in het apparaat zitten die tijdens de opslag kunnen weglekken. Plaats het appa-

raat op een geschikte ondergrond/in een oliepan voor opslag.

- Bewaar het apparaat op een droge, stofvrije plek en buiten bereik van kinderen.

Apparaat met accu:

- De opslagtemperatuur voor de accu en het apparaat bedraagt tussen 15 °C en 25 °C. Vermijd extreme koude of hitte tijdens de opslag, om een aantasting van de werking van de accu te voorkomen.
- Neem de accu uit het apparaat als u het apparaat gedurende langere tijd (bijv. tijdens de winter) niet zult gebruiken (neem de afzonderlijke bedieningshandleiding voor accu en oplader in acht).

Transport

- Bedek het zwaard en de zaagketting met de kettingbescherming (16) wanneer u het apparaat vervoert.
- Voor korte afstanden op de werkplek: draag het apparaat aan de voorste handgreep met het zwaard (4) naar achteren gericht.
- Schakel het apparaat vóór elk transport uit en verwijder de accu's. Beveilig het apparaat tegen kantelen tijdens transport (ook in voertuigen) om letsel, schade of olieverlies te voorkomen.

Probleemopsporing

De volgende tabel helpt u bij het oplossen van storingen:

Probleem	Mogelijke oorzaak	Foutherstel
Apparaat start niet	Accu's (17) leeg of niet geplaatst	Laadtoestand accu controleren, evt. reparatie door elektricien
	Aan-/uitschakelaar (2) defect	Neem contact op met het servicecentrum.
	Motor defect	
Zaagketting draait niet en er klinkt een waarschuwingstoon	Kettingrem blokkeert zaagketting (6)	<i>Kettingrem controleren</i> , Pag. 86

Probleem	Mogelijke oorzaak	Oplossing
Slecht snoeieresultaat	Zaagketting (6) verkeerd gemonteerd	<i>Zaagketting en zwaard monteren, Pag. 88</i>
	Zaagketting (6) bot	<ul style="list-style-type: none"> • <i>Snijtanden slijpen, Pag. 92</i> • <i>Nieuwe zaagketting laten inlopen, Pag. 93</i>
	Onvoldoende kettingspanning	<i>Zaagketting spannen, Pag. 89</i>
Apparaat loopt moeizaam, zaagketting springt af	Onvoldoende kettingspanning	<i>Zaagketting spannen, Pag. 89</i>
Zaagketting wordt heet, rookontwikkeling tijdens het zagen, verkleuring van de rail	Te weinig kettingolie	<ul style="list-style-type: none"> • Oliepeil en automatisch oliesysteem controleren • Neem contact op met het servicecentrum.

Afvoeren/milieubescherming

Maak de olietank zorgvuldig leeg.

Giet resten oude olie niet in de riolering of in de afvoerleiding. Voer de oude olieresten milieuvriendelijk af - geef deze af op een afvoerpunt.

Neem de accu uit het apparaat en lever het apparaat, de accu, toebehoren en verpakking in voor een milieuvriendelijke verwerking.



Elektrische apparaten horen niet bij het huisvuil.

Het symbool van de doorkruiste verrijdbare afvalbak betekent dat dit product aan het einde van zijn levensduur niet als ongesorteerd stedelijk afval mag worden verwijderd.

Richtlijn 2012/19/EU betreffende afgedankte elektrische en elektronische apparatuur:

Consumenten zijn wettelijk verplicht elektrische en elektronische apparatuur aan het eind van de levensduur op milieuvriendelijke wijze te recyclen. Op die manier wordt milieuvriendelijke en grondstofbesparende recycling gewaarborgd.

Afhankelijk van de omzetting in nationaal recht, hebt u de volgende mogelijkheden:

- retourneren naar een verkooppunt,
- aan een officieel inzamelpunt inleveren,
- retourneren naar de fabrikant/distributeur.

Dit is niet van toepassing op accessoires die bij oude apparaten zijn gevoegd en hulpstukken zonder elektrische bestanddelen.

Accu's milieuvriendelijk afvoeren



Werp de accu niet bij het huisvuil, in het vuur (ontploffingsgevaar) of in het water. Beschadigde accu's kunnen het milieu en uw gezondheid schaden als er giftige dampen of vloeistoffen ontsnappen.

U bent verplicht om defecte of gebruikte accu's op een milieuvriendelijke manier af te voeren. (Verordening (EU) 2023/1542 inzake batterijen en afgedankte batterijen)

- Open de accu's niet en vermijd mechanische schade. Er bestaat het risico op kortsluiting en er kunnen dampen ontstaan die de luchtwegen irriteren.
- Om veiligheidsredenen moeten accu's worden ontladen voordat ze worden afgevoerd.
- Tape de polen af om kortsluiting te voorkomen.
- Voer accu's af via een winkel of inzamelpunt.
- **Beschadigde accu's**
Hanteer extern beschadigde accu's heel voorzichtig!
 - Raak beschadigde accu's niet met blote handen aan.
 - Als u de polen niet kunt afplakken, doe de accu's dan afzonderlijk in een plastic zak.
 - Doe beschadigde accu's afzonderlijk in een niet-ontvlambare, afsluitbare

bak die nog met zand gevuld kan worden.

- Breng beschadigde accu's naar een inzamelpunt met gespecialiseerd personeel.

Service

Garantie

Beste klant,

U krijgt op dit product een garantie van 5 jaar vanaf datum van aankoop. In geval van defecten aan dit product hebt u tegenover de verkoper van het product wettelijke rechten. Deze wettelijke rechten worden door de onderstaande garantie niet beperkt.

Garantievoorwaarden

De garantietermijn begint bij de koopdatum. Gelieve de originele kasbon goed te bewaren. Dit document is vereist als aankoopbewijs. Als een materiaal- of fabricagefout optreedt binnen vijf jaar na de aankoopdatum van dit product, zullen wij – naar eigen goeddunken – het product gratis voor u repareren of vervangen. Deze garantieservice vereist dat het defecte product en het aankoopbewijs (kassabon) binnen de periode van vijf jaar worden overlegd en een schriftelijk kort wordt beschreven wat het defect is en wanneer het zich heeft voorgedaan.

Als het defect onder onze garantie valt, krijgt u het gerepareerde of een nieuw product terug. Na reparatie of vervanging van het product begint geen nieuwe garantieperiode.

Garantietermijn en wettelijke claims voor gebreken

De garantie verlengt de garantieperiode niet. Dit geldt ook voor vervangen en gerepareerde onderdelen. Eventuele bij aankoop reeds aanwezige beschadigingen of gebreken dienen direct na het uitpakken te worden gemeld. Voor reparaties na afloop van de garantieperiode worden kosten in rekening gebracht.

Omvang van de garantie

Het product is zorgvuldig geproduceerd volgens strenge kwaliteitsrichtlijnen en grondig getest voor levering.

De garantie is van toepassing op materiaal- of fabricagefouten. Deze garantie dekt geen productonderdelen die onderhevig zijn aan normale slijtage en daarom kunnen worden beschouwd als slijtageonderdelen (bijv.

Zaagketting) of schade aan breekbare onderdelen.

Deze garantie vervalt indien het product beschadigd, verkeerd gebruikt of niet onderhouden is. Voor een goed gebruik van het product moeten alle aanwijzingen in de gebruiksaanwijzing strikt worden opgevolgd. Gebruiken en handelingen die in de gebruiksaanwijzing worden afgeraden of waartegen worden gewaarschuwd, moeten ten allen tijde worden vermeden.

Het product is uitsluitend bedoeld voor privégebruik en niet voor commercieel gebruik. De garantie vervalt bij misbruik en onoordeelkundig gebruik, het gebruik van geweld en ingrepen die niet door ons geautoriseerde servicefiliaal zijn uitgevoerd.

Verwerking bij garantie

Om ervoor te zorgen dat uw verzoek snel wordt verwerkt, volgt u de onderstaande instructies:

- Houd voor alle vragen de kassabon en het artikelnummer (IAN 494217_2504) bij de hand als bewijs van aankoop.
- Raadpleeg het typeplaatje op het product, een gravure op het product, de titelpagina van de gebruiksaanwijzing (links-onder) of de sticker op de achterkant of onderkant van het product voor het artikelnummer.
- Neem bij functiestoringen of andere defecten eerst **telefonisch** of gebruik ons **contactformulier** dat u kunt vinden op parkside-diy.com in de categorie **Service** contact op met het hieronder genoemde servicecentrum.
- Als een product als defect is geregistreerd, kunt u het na overleg met ons Servicecentrum franco opsturen naar het serviceadres dat u is opgegeven, met bijvoeging van het aankoopbewijs (kassabon) en onder vermelding van wat het defect is en wanneer het defect is opgetreden. Om acceptatieproblemen en extra kosten te voorkomen, is het absoluut noodzakelijk dat u alleen het aan u opgegeven adres gebruikt. Zorg ervoor dat de zending geen vrachtvervoer is, per volumineuze goederen, expres of andere speciale vracht. Verzend het product inclusief alle toebehoren die bij de aankoop zijn geleverd en zorg ervoor dat de verpakking voldoende stevig is voor transport.



U kunt deze en vele andere hand-leidingen bekijken en downloaden op parkside-diy.com. Deze QR-code brengt u rechtstreeks naar parkside-diy.com. Selecteer uw land en gebruik het zoekmasker om de gebruiksaanwijzing te zoeken. U kunt uw gebruiksaanwijzing openen door het artikelnummer (IAN) 494217_2504 in te voeren.

Reparatie-service

Neem contact op met het servicecentrum voor reparaties **die niet door de garantie worden gedekt**. U ontvangt daar een kostenraming.

- Wij kunnen alleen apparaten verwerken die voldoende verpakt en gefrankeerd zijn verzonden.

Opmerking: stuur uw apparaat schoon en met vermelding van het defect naar het adres dat door het servicecentrum is opgegeven.

- Apparaten die niet vooraf zijn betaald of die zijn verzonden met omvangrijke goederen, exprespost of andere speciale vracht, worden niet geaccepteerd.
- We zullen de door u opgestuurde defecte apparaten gratis afvoeren.

Service-Center

(NL) Service Nederland
Tel.: 08000 229556
Contactformulier op parkside-diy.com
IAN 494217_2504

(BE) Service België
Tel.: 0800 12614
Contactformulier op parkside-diy.com
IAN 494217_2504

Importeur

Opgelet: het onderstaande adres is geen serviceadres. Neem eerst contact op met het bovenvermelde service-center.

Grizzly Tools GmbH & Co. KG
Stockstädter Str. 20
63762 Großostheim
DUITSLAND
www.grizzlytools.de

Reserveonderdelen en toebehoren

Reserveonderdelen en toebehoren zijn beschikbaar via www.grizzlytools.shop. Als u problemen heeft met uw bestelproces, neem dan contact met ons op via onze online shop. Indien u nog vragen heeft, kunt u contact opnemen met: *Service-Center, Pag. 97*

Pos. nr.	Benaming	Bestelnr.
6	Zaagketting	30091626
7	Zwaard	30091627
14	Kettingwielafdekking	91120139
16	Kettingbescherming	91110676
23	Kettingwiel	91110674

⚠ WAARSCHUWING! Veilig gebruik van de kettingzaag is alleen mogelijk met goedgekeurde zaagkettingen en geleiderails. Het gebruik van niet-goedgekeurde combinaties

kan ernstig of zelfs dodelijk letsel veroorzaken.

- **Zwaard:**
 - 164MLEA041(112329) (Oregon)
 - M1431656-1041TL (Trilink)

- **Zaagketting:**
 - 90PX056X (Oregon)
 - CL14356TL (Trilink)

Vertaling van de originele EU-conformiteitsverklaring

Product: **Accu-kettingzaag**

Model: **PPKSA 40-Li C3**

Serienummer: 000001-022000

Het hierboven beschreven voorwerp is in overeenstemming met de desbetreffende harmonisatiewetgeving van de Unie:

2006/42/EC • 2014/30/EU • 2000/14/EC & 2005/88/EC • 2011/65/EU & (EU) 2015/863
Product met batterij Smart PAPS 204 A1/Smart PAPS 208 A1/
Smart PAPS 2012 A1: 2014/53/EU (in plaats van 2014/30/EU)

Het hierboven beschreven voorwerp is conform Richtlijn 2011/65/EU van het Europees Parlement en de Raad van 8 juni 2011 betreffende beperking van het gebruik van bepaalde gevaarlijke stoffen in elektrische en elektronische apparatuur.

Om de conformiteit te waarborgen, zijn de volgende geharmoniseerde normen en nationale normen en voorschriften toegepast:

EN 62841-1:2015/A11:2022 • EN 62841-4-1:2020
EN ISO 12100:2010 • EN IEC 55014-1:2021
EN IEC 55014-2:2021 • EN IEC 63000:2018
Product met batterij Smart PAPS 204 A1/Smart PAPS 208 A1/Smart PAPS 2012 A1:
EN 301 489-1 V2.2.3:2019 • EN 301 489-17 V3.3.1:2024
EN 300 328 V2.2.2:2019

Overeenkomstig Richtlijn 2000/14/EC betreffende de geluidsemmissie wordt het volgende bevestigd: Geluidsvermogeniveau (L_{WA})

- gemeten: 106,9 dB;
- gegarandeerd: 109 dB

Gevolgde conformiteitsbeoordelingsprocedure volgens 2000/14/EC, bijlage VI.

Verklaring van EG-typeonderzoek

- Nummer: M6A 036607 2368 Rev. 00
- Aangemelde instantie: TÜV SÜD • Ridlerstraße 65 • 80339 München • Deutschland, NB: 0123

Deze conformiteitsverklaring wordt verstrekt onder volledige verantwoordelijkheid van de fabrikant:

CE Grizzly Tools GmbH & Co. KG
Stockstädter Str. 20
63762 Großostheim
DUITSLAND
12.01.2026



Christian Frank
Documentatie gemachtigde

Indice

Introduzione.....	99	Assistenza.....	119
Usò conforme.....	99	Garanzia.....	119
Materiale in dotazione/accessori.....	100	Servizio di riparazione.....	120
Panoramica.....	100	Service-Center.....	120
Descrizione del funzionamento.....	100	Importatore.....	120
Dati tecnici.....	101	Ricambi e accessori.....	120
Avvertenze di sicurezza.....	102	Traduzione delle dichiarazioni UE di conformità originale.....	121
Significato delle avvertenze di sicurezza.....	102		
Pittogrammi e simboli.....	102		
Avvertenze di sicurezza generali elettrotensile.....	103		
Avvertenze di sicurezza generali per motoseghe.....	105		
Ulteriori avvertenze di sicurezza.....	106		
Cause e prevenzione del contraccolpo sull'operatore.....	106		
Rischi residui.....	107		
Preparazione.....	107		
Dispositivi di sicurezza.....	107		
Verifica dello stato di carica della batteria.....	108		
Processo di carica.....	108		
Ricaricare la batteria.....	108		
Funzionamento.....	108		
Prima del funzionamento.....	108		
Inserimento e rimozione della batteria.....	110		
Accensione e spegnimento.....	110		
Spia di segnalazione sovraccarico.....	110		
Verifica dello stato di carica della batteria sull'apparecchio.....	110		
Commutare la velocità della catena.....	110		
Smontare la catena della sega e la lama.....	111		
Sostituire catena e lama.....	111		
Montare catena della sega e lama.....	111		
Tensionare la catena della sega.....	112		
Tecniche di taglio.....	112		
Pulizia, manutenzione e conservazione.....	114		
Pulizia.....	114		
Manutenzione.....	115		
Conservazione.....	117		
Trasporto.....	117		
Ricerca degli errori.....	117		
Smaltimento/rispetto dell'ambiente.....	118		
Smaltire le batterie secondo le norme per la tutela ambientale.....	118		

Introduzione

Complimenti per l'acquisto di questa nuova motosega a batteria (di seguito apparecchio o elettrotensile).

Avete optato per un apparecchio di alta qualità. La qualità di questo apparecchio è stata verificata durante la produzione, in seguito l'apparecchio è stato sottoposto ad un controllo finale. Pertanto, la funzionalità dell'apparecchio è garantita.

Non si può escludere che in singoli casi l'apparecchio o il suo interno presentino quantitativi residui di lubrificanti. Non si tratta di un vizio o difetto e non è un motivo di preoccupazione.



Il manuale d'uso è parte integrante del presente apparecchio. Esse contengono importanti avvertenze sulla sicurezza, l'uso e lo smaltimento. Leggere attentamente il manuale d'uso. Acquisire familiarità con i comandi e con l'uso corretto dell'apparecchio. Utilizzare l'apparecchio solo come descritto e per i settori d'impiego previsti. Conservare il manuale d'uso e, in caso di cessione dell'apparecchio a terzi, consegnare anche tutti i documenti correlati.

Usò conforme

L'apparecchio è destinato esclusivamente al seguente uso:

- Tagliare il legno

L'apparecchio non è concepito per qualsiasi altro tipo di utilizzo. Si tratta ad esempio del taglio di muratura, plastica, pietra, metallo, alimenti o legno contenente corpi estranei (ad es. chiodi o viti).

L'apparecchio è destinato all'utilizzo da parte di adulti. L'uso dell'apparecchio ai ragazzi di età superiore a 16 anni è consentito solo sotto sorveglianza.

Questa motosega deve essere utilizzata da una sola persona. L'utilizzatore deve usare

dispositivi di protezione individuali (DPI) adeguati. La motosega va sostenuta con la mano destra sull'impugnatura posteriore e la mano sinistra sull'impugnatura anteriore. Prima di usare l'apparecchio, l'utilizzatore dovrà aver letto e compreso tutte le indicazioni le istruzioni contenute nel manuale d'uso.

Qualsiasi altro impiego non espressamente consentito nel presente manuale d'uso può causare danni all'apparecchio e rappresentare un serio pericolo per l'utilizzatore. L'utilizzatore od operatore dell'apparecchio è responsabile di eventuali incidenti o danni ad altre persone o alla loro proprietà. L'apparecchio è adatto all'uso per piccoli lavori domestici. Non è stato concepito per l'impiego aziendale prolungato. Un eventuale utilizzo aziendale comporta l'estinzione della garanzia. Il produttore non si fa carico di eventuali danni causati da un uso improprio o da un azionamento errato.

L'apparecchio è parte della serie **X 20 V TEAM** e può essere utilizzato con le batterie della serie **X 20 V TEAM**. Le batterie della serie **X 20 V TEAM** possono essere caricate solo con i caricabatterie della serie **X 20 V TEAM**.

Materiale in dotazione/accessori

Estrarre l'apparecchio dalla confezione e controllare il materiale fornito.

Smaltire il materiale di imballaggio ai sensi della normativa vigente.

- Motosega ricaricabile
- Lama (premontato)
- Catena della sega (premontato)
- Protezione lama
- Latta di olio (180 ml Olio della catena bio)
- Istruzioni originali

Le batterie e il caricabatteria non sono compresi nella confezione.

Panoramica

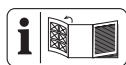

Le figure dell'apparecchio si trovano nelle pagine apribili anteriore e posteriore.

Fig. A

- 1 Impugnatura posteriore
- 2 Interruttore di accensione/spengimento
- 3 Blocco accensione
- 4 Impugnatura anteriore

- 5 Leva del ferma catena/protezione delle mani anteriore
- 6 Catena della sega
- 7 Lama
- 8 Nottolino salva-catena
- 9 Coperchio del serbatoio (Olio per catena)
- 10 Linea visiera/Indicatore di direzione caduta
- 11 Indicatore di livello dell'olio
- 12 Dado a galletto (Schermatura rocchetto catena)
- 13 Vite di serraggio catena
- 14 Schermatura rocchetto catena
- 15 Protezione delle mani posteriore
- 16 Protezione lama
- 17 Batteria
- 18 Sblocco batteria
- 19 Tasto (Spia dello stato di carica Batteria)
- 20 Spia dello stato di carica (Batteria)
- 21 Caricabatterie
- 22 Latta di olio

Fig. B

- 23 Rocchetto catena
- 24 Nasello
- 25 Pignone della catena
- 26 Spina elastica della catena
- 27 Alloggiamento (Spina elastica della catena)
- 28 Nasello (Schermatura rocchetto catena)

Fig. E

- 29 Supporto batteria
- 30 Spia dello stato di carica (Apparecchio)
- 31 Display velocità della catena
- 32 Pulsante ON/OFF
- 33 Tasto (Velocità della catena)

Fig. G

- 34 Indicatore

Fig. H

- 35 Scarico dell'olio

Descrizione del funzionamento

La catena circolare della sega viene condotta tramite una lama (barra di guida). La motosega è dotata di un ferma catena con arre-

sto rapido. Un lubrificatore automatico assicura la lubrificazione costante. Inoltre la motosega è dotata di un sistema di serraggio rapido della catena. Per proteggere l'utente, l'apparecchio è dotato di diversi dispositivi di protezione.

L'apparecchio può essere collegato alla app Parkside.

La seguente descrizione illustra il funzionamento dei componenti.

Dati tecnici

Motosega ricaricabilePPKSA 40-Li C3

Tensione del motore U 40 V = ; (2x 20 V)

Corrente motore I 16 A

Velocità della catena v_0 .. 15 m/s bzw. 25 m/s

Velocità della catena v_{max} 30 m/s

Peso (senza lama, catena, protezione lama, olio e batterie) 3,17 kg

Capacità serbatoio 180 ml

LamaM1431656-1041TL (Trilink)

– Tipo di lama16"

– Lunghezza lama 45,5 cm (455 mm)

– Lunghezza di taglio 38 cm (380 mm)

Catena della segaCL14356TL (Trilink)

– Passo della catena 9,525 mm (3/8")

– Distanza catena 10 mm

– Numero di maglie56

– Spessore maglie 1,1 mm (0,043")

Passo rocchetto 9,525 mm (3/8")

–Numero di denti (rocchetto catena) 6

Temperatura max. 50 °C

– Funzionamento 4 - 50 °C

– Conservazione 15 - 25 °C

Livello di pressione acustica (L_{pA})

..... 86,9 dB; K_{pA} =3 dB

Livello di potenza acustica (L_{WA})

- garantito109 dB

- misurato 106,9 dB; K_{WA} =2,37 dB

Vibrazione (a_H)1,76 m/s²; K=1,5 m/s²

Tipo di batteria Li-Ion

PARKSIDE Performance Smart Batteria

Smart PAPS 204 A1/Smart PAPS 208 A1/

Smart PAPS 2012 A1

– Frequenza operativa/banda di frequenza

..... 2400 - 2483,5 MHz

– potenza trasmessa ≤ 20 dBm

Avvertenze relative ai valori su rumorosità e vibrazioni

I valori relativi alla rumorosità e alle vibrazioni sono stati determinati in base alle norme e alle disposizioni indicate nella dichiarazione di conformità.

⚠ ATTENZIONE! Danni all'udito! Indossare le protezioni acustiche.

I valori complessivi di vibrazione indicati e i valori sulle emissioni rumorose riportati sono stati misurati secondo una procedura di controllo regolata da norme e possono essere utilizzati per il confronto di un utensile elettrico con un altro. I valori complessivi di vibrazione indicati e i valori sulle emissioni rumorose riportati possono essere utilizzati anche per una stima temporanea del carico.

⚠ AVVERTIMENTO! Le emissioni sulle vibrazioni e la rumorosità possono differire dal valore indicato durante l'uso effettivo dell'elettro utensile, in base alla tipologia e la modalità in cui si utilizza l'elettro utensile, in particolare quale tipo di pezzo viene lavorato. Risulta necessario stabilire misure di sicurezza per la tutela dell'utilizzatore che si basino su un calcolo approssimativo del carico dovuto alle vibrazioni in condizioni d'uso effettive. In tal senso, occorre tenere conto di tutte le componenti del ciclo operativo, ad esempio i momenti in cui l'elettro utensile è spento e quelli in cui è acceso, ma gira senza carico).

X 20 V TEAM

L'apparecchio è parte della serie **X 20 V TEAM** e può essere utilizzato con le batterie della serie **X 20 V TEAM**. Le batterie della serie **X 20 V TEAM** possono essere caricate solo con i caricabatterie della serie **X 20 V TEAM**.

Consigliamo di utilizzare questo apparecchio esclusivamente con le seguenti batterie: PAP 20 A1, PAP 20 A3, PAP 20 B1, PAP 20 B3, Smart PAPS 204 A1, Smart PAPS 208 A1, Smart PAPS 2012 A1. Consigliamo di caricare queste batterie con i seguenti caricabatterie: PLG 20 A3, PLG 20 A4, PLG 20 C1, PLG 20 C2, PLG 20 C3, PDSLGS 20 A1, PDSLGS 20 B1, PLG 201 A1, Smart PLGS 2012 A1.

Dati tecnici di batteria e caricabatteria: vedere le istruzioni separate.

Avvertenze di sicurezza

Questa sezione contiene le avvertenze di sicurezza fondamentali per l'uso dell'apparecchio.

⚠ AVVERTIMENTO! L'uso inadeguato della batteria può causare danni a persone e cose. Rispettare le avvertenze di sicurezza e le indicazioni per la ricarica e l'uso corretto riportate nel manuale d'uso della batteria e del caricabatterie della serie **X 20 V TEAM**. Una descrizione dettagliata sul processo di carica e altre informazioni sono riportate nelle istruzioni per l'uso accluse separatamente.

⚠ AVVERTIMENTO! Una motosega è un apparecchio pericoloso che in caso di utilizzo errato o superficiale può causare gravi lesioni perfino letali. Per la sicurezza propria e di terzi attenersi sempre alle avvertenze di sicurezza e se non si è sicuri, è consigliabile consultare un esperto.

Significato delle avvertenze di sicurezza

⚠ PERICOLO! Se non si seguono queste avvertenze di sicurezza, si verifica un incidente. La conseguenza è una grave lesione o la morte.

⚠ AVVERTIMENTO! Se non si seguono queste avvertenze di sicurezza, si può verificare un incidente. La conseguenza può essere una grave lesione o la morte.

⚠ ATTENZIONE! Se non si seguono queste avvertenze di sicurezza, si verifica un incidente. La conseguenza può essere una lieve o media lesione.

NOTA! Se non si seguono queste avvertenze di sicurezza, si verifica un incidente. La conseguenza può essere un danno materiale.

Pittogrammi e simboli

Pittogrammi sull'apparecchio

NOTA! Prima di iniziare il lavoro, acquisire dimestichezza con tutti gli elementi di comando. Esercitarsi nell'uso della motosega e chiedere chiarimenti a un tecnico in merito a funzionamento, effetti e tecniche di potatura.



Attenzione!



Leggere le istruzioni per l'uso



Utilizzare la protezione per gli occhi



Utilizzare la protezione acustica



Utilizzare protezione per la testa



Indossare indumenti di protezione



Utilizzare guanti di protezione



Indossare scarpe antinfortunistiche con suola resistente!



Lavorare sempre con ambo le mani!



Attenzione! Contraccolpo - Durante il lavoro prestare attenzione al contraccolpo della macchina.



È vietato l'uso dell'apparecchio in condizioni di pioggia e in ambienti umidi.



Livello di potenza sonora garantito L_{WA} in dB(A)



Gli apparecchi elettrici non devono essere smaltiti con i rifiuti domestici.



Olio della catena



Rimuovere le batterie prima degli interventi di manutenzione!

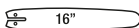

Tipo di lama



Ferma catena



Display velocità della catena



Regolare i livelli di velocità della catena



Pulsante ON/OFF



Spia dello stato di carica

Simbolo sotto alla schermatura rocchetto catena

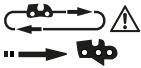

Osservare la direzione di marcia della catena. Attenzione! Leggere le istruzioni per l'uso.

Simboli sulla barra



Tipo di lama



Larghezza scanalatura



Passo della catena



Quantità di maglie

Simboli sul dado a galletto (schermatura rocchetto catena)



APERTO



CHIUSO

Simboli sul perno ferma catena



Ferma catena: OFF



Ferma catena: ON



Ferma catena (attivo/disattivo)

Simbolo sulla vite di serraggio catena



allentare



tendere

Simbolo sulla lattina di olio



Conservare fuori dalla portata dei bambini

Avvertenze di sicurezza generali elettro utensile

▲ AVVERTIMENTO! Leggere tutte le avvertenze di sicurezza, istruzioni, illustrazioni e specifiche fornite con questo elettro utensile. In caso di inosservanza delle istruzioni seguenti, potrebbero verificarsi scariche elettriche, incendi e/o lesioni gravi. **Conservare tutte le avvertenze e le istruzioni per poterle consultare in futuro.**

Il termine "elettro utensile" usato nelle avvertenze si riferisce al proprio utensile elettrici-

co alimentato a corrente (via cavo) o batterie (senza cavo).

1. **SICUREZZA DELL'AREA DI LAVORO**
 - a) **Mantenere l'area di lavoro pulita e ben illuminata.** Le aree disordinate e scure stimolano gli incidenti.
 - b) **Non utilizzare gli elettro utensili in atmosfere esplosive, ad esempio in presenza di liquidi infiammabili, gas o polveri.** Gli elettro utensili emettono fiamme che possono infiammare la polvere o i fumi.
 - c) **Tenere lontani i bambini ed eventuali altre persone presenti mentre si adopera l'elettro utensile.** Le distrazioni possono causare perdite di controllo.
2. **SICUREZZA ELETTRICA**
 - a) **Le spine dell'elettro utensile devono combaciare con le prese di corrente. Non modificare mai in alcun modo la spina. Non usare adattatori con gli elettro utensili a terra (massa).** Spine non modificate e prese corrette riducono il rischio di scossa elettrica.
 - b) **Evitare il contatto con superfici a terra o massa, come condutture, radiatori, piani cottura e frigoriferi.** Sussiste un rischio maggiore di scossa elettrica se il proprio corpo è a terra o massa.
 - c) **Non esporre gli elettro utensili alla pioggia o umidità.** Infiltrazioni di acqua nell'elettro utensile possono accrescere il rischio di scossa elettrica.
 - d) **Non usare scorrettamente il cavo. Non usare mai il cavo per trasportare, tirare o staccare dalla corrente l'elettro utensile. Tenere il cavo lontano da fonti di calore, olio, spigoli vivi o parti in movimento.** Cavi danneggiati o impigliati possono accrescere il rischio di scossa elettrica.
 - e) **Quando si adopera un elettro utensile all'esterno, utilizzare un cavo di prolunga idoneo per l'uso all'esterno.** Usare un cavo idoneo per l'uso esterno riduce il rischio di scossa elettrica.
 - f) **Se non è possibile evitare di usare un elettro utensile in una zona umida, usare un'alimentazione protetta con dispositivo a corrente residua (RCD).** Usare un RCD riduce il rischio di scossa elettrica.

3. SICUREZZA PERSONALE

- a) **Stare vigili, osservare ciò che si sta facendo e usare il buon senso quando si adopera l'elettrotensile. Non usare un elettrotensile se si è stanchi o sotto l'effetto di sostanze stupefacenti, alcol o medicinali.** Un attimo di disattenzione mentre si adoperano elettrotensili può provocare lesioni personali gravi.
- b) **Usare dispositivi di protezione individuali. Indossare sempre una protezione oculare.** Usare dispositivi di protezione, come una mascherina antipolvere, calzature di sicurezza antiscivolo, caschi rigidi o protezione acustica alle condizioni appropriate riduce il rischio di lesioni personali.
- c) **Evitare l'accensione involontaria. Assicurarsi che l'interruttore sia in posizione di spegnimento prima di attaccarlo alla corrente elettrica e/o pacco batterie, sollevare o trasportare l'utensile.** Trasportare elettrotensili con le dita sull'interruttore o strumenti a corrente con l'interruttore acceso accresce gli incidenti.
- d) **Prima di accendere l'elettrotensile rimuovere tutte le chiavi e chiavi di fissaggio.** Una chiave o una chiavetta rimaste inserite in una parte rotante di un elettrotensile può causare lesioni personali.
- e) **Non sporgersi eccessivamente. Mantenere sempre equilibrio e una base ben solidi.** In tal modo sarà più facile controllare l'elettrotensile in caso di situazioni inattese.
- f) **Indossare abiti idonei. Non indossare abiti larghi o gioielli. Tenere i capelli e gli abiti lontani dalle parti in movimento.** Abiti larghi, gioielli o capelli lunghi potrebbero rimanere impigliati nelle parti in movimento.
- g) **In caso di dispositivi in dotazione da collegare per l'aspirazione di polveri e raccolta, assicurarsi che siano collegati e usati in modo appropriato.** Usare un raccoglitore di polvere può ridurre i rischi correlati alle polveri.
- h) **Non consentire che la familiarità acquisita con l'uso frequente di utensili faccia sì che si diventi eccessivamente sicuri di sé e si ignorino i principi di sicurezza.** Un'azione inavvertita può causare lesioni gravi in una frazione di secondo.

4. USO E MANUTENZIONE DELL'ELETTROTENSILE

- a) **Non forzare l'elettrotensile. Usare l'elettrotensile corretto per la propria applicazione.** Usando l'elettrotensile corretto, le operazioni risulteranno migliori e più sicure al ritmo per il quale è stato sviluppato.
- b) **Non usare l'elettrotensile se l'interruttore non si accende e spegne.** Un elettrotensile che non può essere controllato con l'interruttore è pericoloso e va riparato.
- c) **Prima di praticare regolazioni, cambiare accessori o conservare l'elettrotensile, staccare la spina dalla presa di corrente e/o rimuovere il pacco batterie, se rimovibile, dall'elettrotensile.** Tali misure preventive riducono il rischio di accensione involontaria dell'elettrotensile.
- d) **Conservare elettrotensili in pausa fuori dalla portata dei bambini e non consentire a persone che non conoscono l'elettrotensile o le presenti istruzioni di adoperare l'elettrotensile.** Gli elettrotensili sono pericolosi se nelle mani di utenti non esperti.
- e) **Praticare manutenzione sugli elettrotensili e gli accessori. Verificare che non vi siano disallineamenti o inceppamento di parti mobili, rotture di parti o altre condizioni che possano compromettere il funzionamento dell'elettrotensile. Se danneggiato, far riparare l'elettrotensile prima di usarlo.** Molti incidenti sono causati da elettrotensili non sottoposti a regolare manutenzione.
- f) **Mantenere gli utensili di taglio affilati e puliti.** Gli strumenti di taglio correttamente curati con spigoli affilati sono messo soggetti all'inceppamento e più facili da controllare.
- g) **Usare l'elettrotensile, gli accessori e i porta punte ecc. nel rispetto delle presenti istruzioni, considerano le condizioni operative e le attività da eseguire.** L'uso di questo elettrotensile per operazioni diverse da quelle previste può provocare situazioni pericolose.
- h) **Mantenere i manici e le superfici di presa pulite, asciutte e prive di olio e grasso.** Manici e superfici di presa scivo-

lose non consentono una gestione e un controllo sicuri dell'utensile in condizioni inattese.

5. USO E MANUTENZIONE DELL'UTENSILE A BATTERIA

- a) **Ricaricare solo con il caricabatterie specificato dal produttore.** Un carica-batterie idoneo per un tipo di pacco batterie potrebbe causare rischio di incendio se usato con un altro pacco batterie.
 - b) **Usare gli elettrotensili solo con i pacchi batterie appositamente sviluppati.** L'uso di pacchi batterie diversi potrebbe causare rischio di lesioni o incendio.
 - c) **Quando il pacco batterie non è in uso, conservarlo lontano da altri oggetti metallici, come graffette, monete, chiavi, chiodi, viti o altri oggetti metallici che possono provocare collegamenti fra un terminale e l'altro.** Un corto circuito fra i terminali della batteria può causare ustioni o incendi.
 - d) **In caso di uso non conforme, dalla batteria potrebbe uscire del liquido. Evitarne il contatto. In caso di contatto accidentale, risciacquare con acqua. In caso di contatto del liquido con gli occhi, consultare un medico.** Liquido fuoriuscito dalla batteria può causare irritazioni o ustioni.
 - e) **Non usare un pacco batteria o strumento danneggiato o modificato.** Le batterie danneggiate o modificate possono provocare comportamenti imprevedibili e causare incendi, esplosioni o rischio di lesioni.
 - f) **Non esporre un pacco batterie o lo strumento al fuoco o a temperature eccessive.** L'esposizione al fuoco o a temperature superiori ai 130°C può causare esplosioni.
 - g) **Rispettare tutte le istruzioni di ricarica e non caricare il pacco batterie o lo strumento al di fuori dell'intervallo di temperatura specificato nelle istruzioni.** Il caricamento improprio o a temperature al di fuori dei limiti specificati può danneggiare la batteria e accrescere il rischio di incendio.
6. **ASSISTENZA**
- a) **Far eseguire la manutenzione sul proprio elettrotensile da parte di personale di riparazione qualificato e usando solo pezzi di ricambio identici.** Ciò

garantirà il mantenimento della sicurezza dell'elettrotensile.

- b) **Non riparare mai pacchi batterie danneggiati.** L'assistenza su pacchi batteria va effettuata solo a cura del produttore o di addetti all'assistenza autorizzati.

Avvertenze di sicurezza generali per motoseghe

- **Tenere tutte le parti del corpo lontane dalla catena della sega mentre la motosega è in funzione. Prima di azionare la motosega, verificare che la sega della catena non sia a contatto con nulla.** Un attimo di disattenzione mentre si adoperano motoseghe può causare situazioni in cui gli abiti o parti del corpo rimangono impigliati nella catena della sega.
- **Reggere la motosega sempre con la mano destra sull'impugnatura posteriore e quella sinistra sull'impugnatura anteriore.** Reggendo la motosega con la posizione invertita delle mani aumenta il rischio di lesioni personali; pertanto non andrebbe mai fatto.
- **Reggere la motosega solo per le impugnature isolate, perché la catena della sega potrebbe entrare in contatto con cavi nascosti.** Catene della sega che entrano in contatto con un cavo in funzione possono esporre parti in metallo della catena della sega e dare all'utente una scarica elettrica.
- **Indossare protezioni oculari. Si raccomanda l'uso di ulteriori protezioni acustiche, per la testa, le mani, gli arti inferiori e i piedi.** Indossando attrezzatura di protezione si riduce la probabilità di lesioni personali causate da detriti proiettati o dal contatto accidentale con la catena della sega.
- **Non adoperare la motosega in un albero stando una scala, un tetto o un supporto instabile.** L'entrata in funzione della motosega in tali condizioni potrebbe causare lesioni personali gravi.
- **Assicurarsi di trovarsi su una base sempre solida e utilizzare la motosega solo se la superficie è stabile, sicura e piana.** Superfici scivolose o instabili possono causare la perdita di equilibrio o di controllo sulla motosega.
- **Mentre si taglia un ramo sotto tensione, prepararsi ad un eventuale contraccolpo.** Quando la tensione nelle fibre

del legno viene rilasciato, il ramo caricato di forza elastica potrebbe saltare contro l'operatore e/o mettere fuori controllo la motosega.

- **Prestare estrema cautela quando si tagliano sottobosco e alberelli.** Il materiale potrebbe rimanere incagliato nella catena della sega ed essere scagliato contro di sé o far perdere l'equilibrio.
- **Trasportare la motosega reggendola per l'impugnatura frontale, con la motosega spenta e sempre in direzione contraria a quella del proprio corpo. Quando si trasporta o conserva la motosega, inserire sempre il cappuccio della barra.** Maneggiare correttamente la motosega riduce la probabilità di contatti accidentali con la catena della sega in movimento.
- **Rispettare le istruzioni in merito a lubrificazione, tensione della catena, sostituzione di barra e catena.** Una catena tensionata o lubrificata in modo improprio potrebbe rompersi o aumentare il rischio di rinculo.
- **Tagliare solo legno. Non usare la motosega per scopi non previsti. Ad esempio: non usare la motosega per tagliare metallo, plastica, muratura, materiali edili non in legno.** L'uso di questa motosega per operazioni diverse da quelle previste può provocare situazioni pericolose.
- **Non provare ad abbattere alberi prima di aver compreso i rischi e come evitarli.** Durante l'abbattimento di alberi, l'operatore o terzi presenti potrebbero subire lesioni gravi.
- **Rispettare le istruzioni quando si rimuovono materiali incastrati, si conserva o si effettua manutenzione sulla motosega. Assicurarsi che l'interruttore sia spento e che il pacco batteria sia stato rimosso.** Attivare inavvertitamente la motosega mentre si rimuove materiale incastrato o pratica manutenzione può provocare lesioni personali gravi.

Ulteriori avvertenze di sicurezza

- Seguire con attenzione le istruzioni di manutenzione, controllo e servizio riportate nel presente manuale di istruzioni. Componenti e dispositivi di protezione danneggiati devono essere riparati o sostituiti correttamente dal nostro centro di assi-

stenza, salvo diversamente indicato nelle presenti istruzioni per l'uso.

- Si raccomanda ai principianti di esercitarsi almeno per il taglio di tondelli su un cavalletto o una base.
- Collocare il cavo di alimentazione in modo tale che durante l'operazione di segatura non rimanga impigliato in rami o simili.
- Durante i lavori di taglio in pendenza restare sempre al di sopra del tronco dell'albero. Al fine di mantenere il controllo totale durante il "taglio da parte a parte", verso la fine dell'operazione ridurre la pressione esercitata, continuando a stringere saldamente le impugnature della sega a catena. Assicurarsi che la catena della sega non tocchi il suolo. Una volta ultimato il taglio attendere che la motosega si sia fermata prima di rimuovere la stessa. Spegnerne sempre il motore della sega a catena prima di passare a un altro albero.
- Rimuovere dall'albero sporcizia, pietrisco, corteccia separata dal tronco, chiodi, graffe e filo metallico.
- **Non utilizzare alcun accessorio diverso da quelli raccomandati da PARKSIDE.** Ciò può causare scossa elettrica o incendi.

Cause e prevenzione del contraccolpo sull'operatore

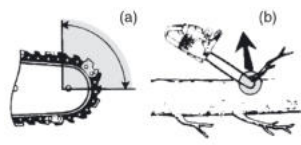

- Si può verificare contraccolpo se il naso o la punta della barra di guida tocca un oggetto oppure se il legno si incaglia e la catena della sega si incastra nel taglio (Fig. b).
- In alcuni casi il contatto con la punta potrebbe causare reazioni avverse improvvise, e far scattare la barra guida in alto verso l'operatore (Fig. a).
- Premere la catena della sega verso la punta della barra guida potrebbe farla scattare rapidamente indietro verso l'operatore.

- Una di queste reazioni potrebbe causare la perdita di controllo sulla sega con conseguenti lesioni personali gravi. Non fare affidamento solo sui dispositivi di sicurezza integrati nella sega. In qualità di operatore di una motosega, è necessario intraprendere alcune misure per far sì che le proprie operazioni siano libere dal rischio di incidenti e infortuni.

Il contraccolpo è il risultato di un uso improprio della motosega e/o di procedure o condizioni operative non corrette e può essere evitato adottando precauzioni adeguate come spiegato di seguito:

- **Mantenere saldamente la presa, con il pollice e le dita poggiati attorno alle impugnature della motosega, con entrambe le mani sull'utensile e posizionando il corpo e le braccia in modo da poter sostenere i contraccolpi.** Se si prendono precauzioni adeguate, l'operatore può controllare le reazioni da contraccolpi. Non mollare la presa sulla motosega.
- **Non sporgersi eccessivamente e non praticare tagli ad altezza superiore delle proprie spalle.** In tal modo sarà più facile prevenire contatti accidentali della punta e controllare la motosega in caso di situazioni inattese.
- **Utilizzare solo barre di guida di ricambio e catene della sega specificate dal produttore.** Barre di guida di ricambio e catene della sega errate potrebbero causare rotture della catena e/o contraccolpi.
- **Rispettare le istruzioni del produttore quanto ad affilatura e manutenzione della catena della sega.** Abbassare l'altezza del limitatore di profondità può causare l'aumento di contraccolpo.

Rischi residui

Anche utilizzando l'apparecchio in modo conforme, rimangono dei rischi residui. I seguenti pericoli possono verificarsi in funzione del modello e del tipo di apparecchio:

- Danni all'udito, in caso di mancato utilizzo di un'apposita protezione acustica.
- Danni alla salute derivanti dalle vibrazioni della mano e del braccio, qualora l'apparecchio venga utilizzato per un periodo di tempo prolungato o il suo uso e la sua manutenzione non siano effettuati in modo conforme.
- Lesioni da taglio

⚠ AVVERTIMENTO! Pericolo di campo elettromagnetico generato durante il funzionamento dell'apparecchio. In presenza di determinate condizioni, questo campo può danneggiare i dispositivi medici attivi e passivi. Per ridurre il rischio di lesioni gravi o mortali, raccomandiamo alle persone che portano dispositivi medici di consultare il proprio medico e il costruttore dello stesso prima dell'utilizzo dell'apparecchio.

Preparazione

⚠ AVVERTIMENTO! Pericolo di lesioni a causa di un avviamento accidentale dell'apparecchio. Inserire la batteria nell'apparecchio solo quando l'apparecchio è completamente pronto per l'uso.

Dispositivi di sicurezza

Per proteggere l'utente e l'utensile, sono presenti i seguenti dispositivi di sicurezza:

Impugnatura posteriore (1) con protezione della mano posteriore (15)

- Protegge la mano da ramoscelli, rami e sbalzi della catena della sega.

Interruttore di accensione/spengimento (2) con stop immediato catena

- Al rilascio dell'interruttore di accensione/spengimento l'apparecchio si spegne immediatamente.

Blocco accensione (3)

- Per mettere in funzione l'apparecchio deve essere rimosso il blocco di accensione.

Leva del ferma catena/protezione delle mani anteriore (5)

- La catena della sega non si muove se il ferma catena è inserito.
- In caso di contraccolpo ferma immediatamente la catena della sega.
- La leva può essere azionata anche a mano.
- Protegge la mano sinistra dell'operatore qualora scivoli dall'impugnatura anteriore.

Catena della sega (6) con poco contraccolpo

- Aiuta a ridurre i contraccolpi mediante dispositivi di sicurezza appositamente sviluppati.

Nottolino salva-catena (8)

- Rinforza la stabilità quando si svolgono tagli verticali.
- Facilita il taglio con la sega.

Verifica dello stato di carica della batteria

LED	Significato
rosso, arancione, verde	Batteria caricata
rosso, arancione	Batteria parzialmente caricata
rosso	La batteria deve essere caricata

1. Premere il tasto (19) accanto alla spia dello stato di carica (20) sulla batteria (17).
Il LED della spia dello stato di carica indicano lo stato di carica della batteria.
2. Caricare la batteria (17) quando è accesa ormai solo la spia a LED rossa dello stato di carica (20).

Processo di carica

⚠ AVVERTIMENTO! L'uso inadeguato della batteria può causare danni a persone e cose. Rispettare le avvertenze di sicurezza e le indicazioni per la ricarica e l'uso corretto riportate nel manuale d'uso della batteria e del caricabatterie della serie **X 20 V TEAM**. Una descrizione dettagliata sul processo di carica e altre informazioni sono riportate nelle istruzioni per l'uso accluse separatamente. **⚠ AVVERTIMENTO!** Pericolo di lesioni per la fuoriuscita della soluzione elettrolitica! Non esporre la batteria a condizioni estreme come calore e urti. In caso di contatto con gli occhi o con la pelle, risciacquare i punti interessati con acqua o con un neutralizzante e consultare un medico.

⚠ AVVERTIMENTO! Pericolo di lesioni a causa di folgorazione! Ricaricare la batteria solo in locali asciutti. La superficie esterna della batteria deve essere pulita e asciutta prima di collegare il caricabatterie.

- Caricare le batterie prima del primo utilizzo.
- Attenersi in ogni caso alle avvertenze di sicurezza nell'ultima versione e alle disposizioni e avvertenze in materia di protezione dell'ambiente.

Ricaricare la batteria

Vedere anche il manuale d'uso del caricabatteria.

Avvertenze

- Prima di ricaricare una batteria surriscaldata aspettare che si raffreddi.
- Non esporre la batteria alla luce solare diretta o a temperature elevate per un tempo prolungato max. 50 °C. Evitare in particolare di appoggiare la batteria su radiatori o di lasciarla in veicoli parcheggiati al sole.

Procedura

1. All'occorrenza, rimuovere la batteria (17) dall'apparecchio.
2. Inserire la batteria nel vano del caricabatterie (21).
3. Collegare il caricabatteria ad una presa elettrica.
4. Quando la batteria è completamente carica, scollegare il caricabatteria dalla rete elettrica.
5. Estrarre la batteria dal vano del caricabatterie.

LED di controllo sul caricabatterie (21)

verde	rosso	Significato
si accende	—	<ul style="list-style-type: none"> • Ricarica batteria completata • pronto (nessuna batteria inserita)
—	si accende	Caricamento batteria
—	lampeggia	Batteria surriscaldata
lampeggia	lampeggia	Batteria difettosa

Funzionamento

Prima del funzionamento

⚠ AVVERTIMENTO! Pericolo di lesioni! Per lavorare con la catena a sega indossare sempre guanti protettivi e utilizzare esclusivamente ricambi originali. Prima della messa in funzione dell'apparecchio è necessario:

- *Tensionare la catena della sega, p. 112*
- *Rabboccare l'olio della catena, p. 109*
- *caricare **entrambe** le batterie e inserirle*
- *Verificare il ferma catena, p. 109*
- *Verificare l'automatismo dell'olio, p. 109*

Verificare il ferma catena

NOTA! La catena della sega non ruota se il fermo catena è inserito.

Procedura (Fig. G)

1. Posizionare la motosega su una superficie solida e uniforme. Non deve toccare alcun oggetto.
2. Azionare la leva del ferma catena (5).
3. Reggere il dispositivo saldamente con entrambe le mani: con la destra l'impugnatura posteriore (1) e con la sinistra quella anteriore (4). Le dita e il pollice devono stringere saldamente le impugnature.
4. Accendere l'apparecchio (*Accensione e spegnimento, p. 110*). Si ode un segnale di allarme. L'indicatore (34) che segnala l'inserimento del ferma catena lampeggia.
Il ferma catena funziona.
5. Per spegnere, rilasciare l'interruttore accensione/spegnimento (2).

▲ AVVERTIMENTO! Pericolo di lesioni dovuto alla catena della sega in movimento. Se il ferma catena non funziona correttamente, non utilizzare la motosega. Rivolgersi al centro di assistenza.

Verificare l'automatismo dell'olio

Prima di iniziare le operazioni, verificare il livello e l'automatismo dell'olio.

Procedura

1. Reggere la motosega su uno sfondo chiaro. La motosega non deve toccare terra.
2. Accendere la motosega.

Se si vede una traccia di olio, la motosega funziona correttamente. Qualora non fossero visibili tracce di olio, pulire lo scarico dell'olio oppure rivolgersi al centro di assistenza.

Pulire lo scarico dell'olio

Pulire lo scarico dell'olio (35) per garantire una corretta oliatura automatica della catena durante il funzionamento.

Utensile e accessori necessari

- Spugne
- Pennello

Procedura (Fig. H)

1. Rimuovere eventuali residui dallo scarico dell'olio (35). A tal fine utilizzare una spugna oppure un pennello.

Lubrificazione della catena

Per lubrificare si raccomanda l'uso del nostro olio per catena bio oppure un olio multifunzionale biodegradabile equivalente.

NOTA! Azionare la motosega con poco olio riduce la potenza di taglio e la durata della catena, poiché la catena si smussa più rapidamente. L'insufficienza di olio è riconoscibile dalla produzione di fumo o dalla coloritura della lama. Assicurarsi che sulla catena ci sia sempre olio.

L'apparecchio è dotato di un automatismo dell'olio. Non appena il motore si avvia, l'olio scorre alla lama (7).

▲ ATTENZIONE! Disattivare l'apparecchio e, prima di iniziare qualsiasi lavoro sull'apparecchio, rimuovere le batterie dall'apparecchio stesso.

Rabboccare l'olio della catena

▲ AVVERTIMENTO! Pericolo di incendio! Spegnerne sempre l'apparecchio e lasciare raffreddare il motore prima di rabboccare l'olio.

- Controllare regolarmente l'indicatore di livello dell'olio (11) e rabboccare quando raggiunge il "segno del minimo" di livello dell'olio.
L'"Indicatore di livello minimo" è raffigurato dalla tacca inferiore dell'indicatore di livello dell'olio (11). La capacità del serbatoio dell'olio è pari a 180 ml.
- Utilizzare l'olio biologico che contiene additivi per ridurre l'attrito e l'usura. In alternativa, utilizzare un olio lubrificante per catene con una bassa percentuale di additivi adesivi.
- Svuotare con cautela il serbatoio dell'olio in caso di inutilizzo prolungato (6-8 settimane).

Procedura (Fig. D)

1. Posare l'apparecchio su di un lato in modo che il tappo serbatoio dell'olio (9) sia rivolto verso l'alto.
2. Svitare il tappo del serbatoio (9).
3. Versare l'olio per catena bio nel serbatoio.
4. Rimuovere l'eventuale olio in eccesso con un panno.
5. Avvitare il tappo del serbatoio (9).

Inserimento e rimozione della batteria

⚠ AVVERTIMENTO! Pericolo di lesioni a causa di un avviamento accidentale dell'apparecchio. Inserire la batteria nell'apparecchio solo quando l'apparecchio è completamente pronto per l'uso.

NOTA! Pericolo di danneggiamento! Una batteria sbagliata può danneggiarsi e danneggiare l'apparecchio.

Inserimento delle batterie (Fig. E)

1. Fare scivolare le due batterie (17) nel supporto batteria (29) lungo le guide. Le batterie si bloccano con uno scatto udibile.

Rimozione delle batterie (Fig. E)

1. Premere e mantenere premuto il dispositivo di sblocco (18) della batteria (17).
2. Estrarre le batterie dal supporto batteria (29).

Accensione e spegnimento

Requisiti

- Lama (7), catena della sega (6) e schermatura rocchetto catena (14) sono montate correttamente.
- Sufficiente olio per catena nel serbatoio. All'occorrenza rabboccare l'olio per catena (*Rabboccare l'olio della catena*, p. 109).
- Le batterie sono completamente cariche.
- L'apparecchio può essere utilizzato solo dopo aver inserito due batterie della serie Parkside X 20 V Team.

Procedura (Fig. F)

1. All'occorrenza inserire le batterie (17) nell'apparecchio.
2. Rimuovere il ferma catena facendo scorrere la leva del ferma catena stesso (5) verso l'impugnatura anteriore (4).
3. Reggere la motosega saldamente con entrambe le mani: con la destra l'impugnatura posteriore (1), con la sinistra quella anteriore (4). Le dita e il pollice devono stringere saldamente le impugnature.
4. Prima di avviare la sega, assicurarsi che la motosega non tocchi alcun oggetto.
5. Per attivare l'apparecchio premere prima il pulsante ON/OFF (32).

NOTA! Il dispositivo rimane in modalità stand-by per circa 5 minuti e, quindi, deve essere riattivato.

6. Per l'accensione azionare con il pollice destro il blocco accensione (3) e premere poi l'interruttore di accensione/spegnimento (2). La motosega funziona alla massima velocità. Rilasciare poi il blocco accensione (3).
7. Per spegnere la motosega, rilasciare l'interruttore di accensione/spegnimento (2). Non è possibile un funzionamento continuo.
8. Per disattivare l'apparecchio premere il pulsante ON/OFF (32).

Spia di segnalazione sovraccarico

In caso di sovraccarico, le spie di segnalazione sovraccarico (30) a LED di colore rosso e giallo lampeggiano.

Verifica dello stato di carica della batteria sull'apparecchio

Procedura

1. Durante il funzionamento l'indicatore dello stato di carica (30) si accende. Lo stato di carica della batteria viene indicato con l'accensione delle rispettive spie a LED sull'apparecchio (30).
 - rosso, arancione e verde** → batterie cariche
 - rosso e arancione** → batterie parzialmente cariche
 - rosso** → batterie da caricare
2. Caricare le batterie (17) quando è accesa solo la spia a LED rossa dello stato di carica sull'apparecchio (30).

Commutare la velocità della catena

(Fig. E)

Premendo il tasto per selezionare la velocità della catena (33) è possibile passare da una velocità all'altra della catena (15 e 25 m/s). Con l'accensione delle spie 1 e 2 sul display velocità della catena (31) è possibile verificare a quale velocità stia andando l'apparecchio.

Livello 1: 15 m/s

Livello 2: 25 m/s

NOTA! Nel livello 2 la catena ha una velocità di 30 m/s se si utilizza l'apparecchio con due batterie Performance "Smart PAPS 208 A1" da 8 Ah.

Smontare la catena della sega e la lama

⚠ ATTENZIONE! Lesioni da taglio! Indossare guanti antitaglio quando si maneggiano la catena della sega o la lama.

Procedura (Fig. B)

1. Spegner l'apparecchio e rimuovere le batterie (17).
2. Posizionare l'apparecchio su una superficie piatta.
3. Ruotare il dado a galletto (12) e la vite di serraggio catena (13) \cup per allentare la tensione della catena e rimuovere la schermatura rocchetto catena (14).
4. Rimuovere la lama (7) e la catena (6): per smontarla, tenere la lama (7) inclinata di ca. 45° verso l'alto per poter estrarre più agevolmente la catena della sega (6) dalla relativa ruota catena (23).

Sostituire catena e lama

Prima di sostituire la catena si deve pulire l'arpione (rampone) della barra di guida, visto che la catena può uscire dalla barra per resti di sporcizia. Inoltre la deposizione può assorbire l'olio dalla catena. La conseguenza sarebbe la riduzione di lubrificazione, poiché l'olio non riesce ad arrivare alla parte inferiore dall'arpione (rampone).

Requisiti

- *Smontare la catena della sega e la lama, p. 111*

Procedura

1. Sostituire la lama (7) e la catena della sega (6).
2. Montare lama (7) e catena (6) come descritto nella sezione *Montare catena della sega e lama, p. 111*.

Montare catena della sega e lama

⚠ ATTENZIONE! Pericolo di lesioni a causa di un avviamento accidentale dell'apparecchio. Spegner l'apparecchio. Rimuovere le batterie dall'apparecchio.

Procedura (Fig. B)

1. Posizionare l'apparecchio su una superficie piatta.
2. Ruotare il dado a galletto (12) \cup per rimuovere la schermatura rocchetto catena (14).
3. Sistemare la catena (6) a formare un anello, in modo che i bordi di taglio siano orientati in senso orario. Per

l'orientamento della catena (6) fare riferimento al simbolo sotto al rocchetto della catena (23).



4. Introdurre la catena della sega (6) nella scanalatura della lama. Per montare la lama (7) tenere la stessa inclinata di ca. 45° verso l'alto per poter inserire più agevolmente la catena della sega (6) sulla relativa ruota catena (23).
5. Posizionare la lama (7) e la catena (6) sul pignone della catena (25). Se il nasello (24) a destra accanto al pignone della catena (25) è inserito nella rientranza oblungha della lama, quest'ultima è posizionata correttamente. È normale che la catena della sega (6) si fletta.
6. Applicare la schermatura rocchetto della catena (14). Inserire dapprima il muso (28) della schermatura rocchetto nell'apposito incavo che si trova sull'apparecchio. La spina elastica (26) della catena all'interno della schermatura rocchetto (14) deve essere condotta nel vano di ricezione per la spina elastica stessa (27).
7. Stringere il dado a galletto (12) \cup leggermente.
8. Tendere preliminarmente la catena (6) girando la vite di serraggio catena (13) \cup .
9. Stringere il dado a galletto (12) della schermatura rocchetto \cup .

⚠ ATTENZIONE! La motosega può perdere olio. Attenzione, dopo l'uso la motosega si rilubrifica e, se posizionata capovolta o su un lato, potrebbe fuoriuscire dell'olio. Si tratta di un processo normale, dovuto alla necessaria apertura di ventilazione sul bordo superiore del serbatoio, non è un motivo di contestazione. Poiché ogni motosega viene controllata durante la produzione e testata con olio, nonostante il serbatoio venga svuotato potrebbero restare residui che durante il trasporto sporcano leggermente d'olio l'alloggiamento. Pulire l'alloggiamento con un panno.

Prima di sostituire la catena si deve pulire l'arpione (rampone) della barra di guida, visto che la catena può uscire dalla barra per resti di sporcizia. Inoltre la deposizione può assorbire l'olio dalla catena. La conseguenza sarebbe la riduzione di lubrificazione, poiché

l'olio non riesce ad arrivare alla parte inferiore dall'arpione (rampone).

Tensionare la catena della sega

NOTA! Non ritensionare o sostituire la catena quando è calda, poiché questa si contrarrà nuovamente una volta fredda. In caso contrario si possono verificare danni alla barra di guida o al motore, poiché la catena risulta troppo stretta sulla barra di guida.

Il regolare tensionamento della catena garantisce la sicurezza dell'utente e riduce o evita usura e danni alla catena. Raccomandiamo all'utente di controllare il tensionamento della catena prima dell'inizio dei lavori e ogni 10 minuti circa, correggendolo se necessario. Durante l'utilizzo la catena si scalda e si dilata leggermente. Questo "dilatamento" è da considerare in particolare per le catene nuove.

Il tensionamento e la lubrificazione della catena influiscono considerevolmente sulla vita tecnica della catena. In caso di catena nuova, regolare la tensione della catena dopo massimo 5 tagli.

La catena è tensionata correttamente quando non è allentata sulla parte inferiore della barra di guida e può essere tirata con la mano indossando i guanti. Tendendo la catena con una forza di trazione di 9 N (circa 1 kg) non dovrebbe formarsi una distanza superiore a 2 mm tra la catena e la lama.

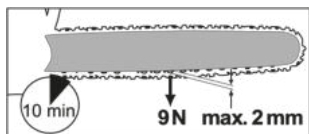

⚠ ATTENZIONE! Pericolo di lesioni a causa di un avviamento accidentale dell'apparecchio. Spegnerne l'apparecchio. Rimuovere le batterie dall'apparecchio.

Procedura (Fig. C)

1. Verificare che il ferma catena sia tolto, ovvero che la leva del ferma catena (5) sia stata tirata verso l'impugnatura anteriore (4).
2. Svitare il dado a galletto (12) ⤵.
3. Per tensionare la catena della sega, ruotare in senso orario la vite di serraggio catena (13) ⤵.
Per allentare la tensione, ruotare la vite di serraggio catena (13) ⤴.

4. Stringere di nuovo il dado a galletto (12) ⤵.

In caso di catena nuova, regolare la tensione della catena dopo massimo 5 tagli.

Tecniche di taglio

⚠ AVVERTIMENTO! Pericolo di lesioni! Se la catena è inceppata, non tentare di estrarre la motosega con la forza. Fermare il motore, rimuovere le batterie e utilizzare una leva o un cuneo per liberare la motosega.

- Durante i lavori di taglio in pendenza restare sempre al di sopra del tronco dell'albero.
- Rimuovere dall'albero sporcizia, pietrisco, cortecchia separata dal tronco, chiodi, graffe e filo metallico.
- La catena non deve toccare il terreno o altri oggetti durante il taglio.
- Si ha un controllo migliore se si taglia con il lato inferiore della lama (con la catena che tira) e non con il lato superiore della catena (con la catena che scorre).
- Verificare che la catena non si blocchi nel taglio. Il tronco non deve rompersi o scheggiarsi.
- Osservare le misure cautelative per i contraccolpi (*Cause e prevenzione del contraccolpo sull'operatore, p. 106*)
- Verso la fine dell'operazione ridurre la pressione esercitata continuando a stringere saldamente le impugnature della motosega, al fine di mantenere il controllo totale durante il "taglio da parte a parte".
- Una volta ultimato il taglio attendere che la motosega si sia fermato prima di rimuoverla.
- Spegnerne sempre il motore della motosega prima di passare a un altro albero.

Tagliare alberi

⚠ AVVERTIMENTO! Serve molta esperienza per tagliare gli alberi. Tagliare alberi, solo se si ha dimestichezza nell'uso sicuro della motosega. Non usare mai la motosega, se ci sente insicuri.

⚠ ATTENZIONE! Non abbattere alberi in caso soffi vento forte o variabile, se sussiste pericolo di danneggiare una proprietà o qualora l'albero potrebbe cadere su fili. Prima di procedere assicurarsi che non sia messa a repentaglio l'incolumità di altre persone e che non sussista il rischio di colpire le linee elettriche o di arrecare danni materiali di altra

natura. Qualora un albero dovesse entrare in contatto con una linea elettrica, sarà necessario notificarlo immediatamente all'azienda fornitrice.

⚠ ATTENZIONE! Per motivi di sicurezza sconsigliamo agli utenti inesperti di abbattere un tronco d'albero con una lunghezza della lama inferiore al diametro del tronco stesso.

- Verificare che altre persone o animali non sostino in prossimità della zona di lavoro. La distanza di sicurezza fra l'albero da tagliare e la postazione di lavoro più vicina deve essere pari a 2 ½ della lunghezza dell'albero.
- Controllo della direzione di caduta. L'utilizzatore deve potersi muovere in sicurezza nelle vicinanze dell'albero caduto per poter piallare e diramare leggermente l'albero. Evitare che l'albero in caduta si impigli in un altro albero.
- Prestare attenzione alla direzione naturale di caduta che dipende dall'inclinazione e dal grado di curvatura dell'albero, dalla direzione del vento, dalla posizione dei rami più grossi e dal numero di rami.
- Per lavorare in corrispondenza di pendenze, l'utilizzatore della motosega deve posizionarsi nella zona al di sopra dell'albero da abbattere. Dopo l'abbattimento questo probabilmente scivolerà o rotolerà in discesa.
- Alberi piccoli, di diametro fra i 15 e i 18 cm, solitamente possono essere segati con un solo taglio.
- In caso di alberi di diametro superiore, praticare intagli e un taglio di caduta (Fig. O).
- Qualora la potatura e l'abbattimento dovessero essere eseguiti contemporaneamente da due o più persone, fra gli incaricati dell'abbattimento e della potatura dovrà essere mantenuta una distanza pari ad almeno due volte l'altezza dell'albero da abbattere.

Subito dopo aver terminato di tagliare, sollevare le cuffie di protezione per poter sentire suoni e segnali di avvertimento.

Procedura

1. Diramare (Fig. T)

Rimuovere i rami agganciati verso il basso, iniziando con il taglio al di sopra del ramo. Non diramare mai ad un'altezza superiore a quella delle spalle.

2. Zona di fuga (Fig. N)

Rimuovere il sottobosco attorno all'albero, per garantire una via di fuga più semplice. La zona di fuga (1) dovrebbe essere spostata di circa 45° rispetto alla direzione di caduta (2) prevista.

3. Intagliare una cappa direzionale (A) (Fig. O)

Inserire una tacca direzionale nella direzione in cui deve cadere l'albero. Iniziare dal taglio inferiore, orizzontale. La profondità del taglio deve essere pari a circa 1/3 del diametro del tronco. Quindi effettuare un taglio obliquo con un angolo di taglio di circa 45°, da sopra, che arrivi esattamente sul taglio inferiore. In questo modo si evita che la catena o la barra di guida rimangano incastrate durante l'apposizione della seconda tacca di direzione.

⚠ AVVERTIMENTO! Non posizionarsi mai davanti a un albero intagliato.

4. Taglio di caduta (B) (Fig. O)

Effettuare il taglio di caduta dall'altro lato del tronco. Restare a sinistra del tronco dell'albero e tagliare con una catena che tira (con il lato inferiore della lama). Il taglio di caduta deve procedere orizzontalmente almeno 5 cm sopra all'intaglio orizzontale. Dovrebbe essere abbastanza profondo affinché la distanza dalla linea di intaglio sia uguale almeno a 1/10 del diametro del tronco. La parte del tronco non segata da parte a parte è definita cerniera. La cerniera impedisce che l'albero ruoti e cada nella direzione errata. Non tagliare questa cerniera. Approssimando il taglio di abbattimento alla cerniera, l'albero dovrebbe iniziare a cadere. Quando pare che l'albero non cada nella direzione desiderata o si inclina all'indietro, bloccando la sega a catena, interrompere il taglio di abbattimento. Utilizzare cunei di legno, plastica o alluminio per aprire il taglio e orientare l'albero verso la linea di caduta desiderata.

5. Spingere un cuneo di caduta nel taglio di caduta, non appena la profondità di taglio lo consente, per impedire che si blocchi la lama (Fig. P).

6. Se il diametro del tronco è superiore alla lunghezza della lama, fare due tagli (Fig. R).

7. Una volta praticato il taglio di caduta, l'albero cade da sé, oppure con l'ausilio di un cuneo di caduta.

⚠ AVVERTIMENTO! Non appena l'albero inizia a cadere, estrarre la motosega dal taglio, stoppare il motore, posare la motosega e allontanarsi dalla postazione di lavoro con la via di fuga. Prestare attenzione alle aste in caduta e non inciampare.

Diramare

Con diramare si intende rimuovere rami e ramoscelli da un albero già abbattuto.

⚠ ATTENZIONE! Pericolo di lesioni! Non tagliare mai rami rimanendo in piedi sul tronco. Tenere sotto controllo l'area del contraccolpo, se i rami sono in tensione.

(Fig. M)

- Rimuovere rami di supporto solo dopo la depezzatura.
- I rami sotto tensione devono essere tagliati dal basso verso l'alto, per impedire che l'apparecchio si blocchi.
- In caso di taglio di rami spessi, utilizzare la medesima tecnica come nel caso di *Depezzare*, p. 114.
- Lavorare sulla sinistra del tronco e il più vicino possibile all'apparecchio. Se possibile, poggiare il peso dell'apparecchio sul tronco.
- Cambiare la posizione per segare i rami al lato del tronco.
- Le diramazioni vanno accorciate singolarmente. Non iniziare la sramatura dai rami più grandi rivolti verso il basso, che sorreggono l'albero.
- Recidere con un solo taglio i rami minori.

Depezzare

Con depezzare si intende segare rami caduti in piccole sezioni.

- Assumere una posizione stabile e distribuire in modo uniforme il peso del proprio corpo sui due piedi.
- Se possibile, sostenere il tronco. Il tronco dovrebbe poggiare su rami, travi o cunei, posizionati a sostegno dello stesso.
- Verificare che la catena della sega non entri in contatto con il terreno.
- In caso di terreno pendente posizionarsi al di sopra del tronco dell'albero.

Tecniche per depezzare

Tronco sul pavimento (Fig. I)

Segare il tronco completamente da parte a parte iniziando dall'alto, e al termine del taglio controllare di non essere a contatto col pavimento. Se è possibile ruotare il tronco, segarlo da parte a parte per 2/3. Quindi ruotare il tronco e completare il taglio da parte a parte.

Il tronco è sorretto da un'estremità (Fig. J)

Per prima cosa segare da parte a parte 1/3 del diametro del tronco (con il lato superiore della lama), per evitare schegge. In seguito, tagliare dall'alto verso il basso (con la parte inferiore della lama) verso il primo taglio, per evitare un incaglio.

Il tronco è sorretto a entrambe le estremità (Fig. K)

Per prima cosa segare da parte a parte 1/3 del diametro del tronco dall'alto verso il basso (con il lato inferiore della lama), per evitare schegge. Quindi segare da parte a parte (con il lato superiore della lama) fino a raggiungere il primo taglio.

Segare su un tondello (Fig. L)

Reggere la motosega con entrambe le mani e durante il taglio condurre la macchina davanti al corpo. Se il tronco va segato da parte a parte, condurre la macchina a destra del proprio corpo (1). Tenere il braccio sinistro il più dritto possibile (2). Prestare attenzione al tronco in caduta. Posizionarsi in modo che il tronco caduto non causi alcun pericolo. Prestare attenzione ai propri piedi. Il tronco tagliato in caduta potrebbe causare lesioni. Tenere l'equilibrio (3).

Pulizia, manutenzione e conservazione

Pulizia

⚠ AVVERTIMENTO! Scossa elettrica! Non spruzzare mai acqua sull'apparecchio.

⚠ AVVERTIMENTO! Pericolo di lesioni! Di norma eseguire i lavori di pulizia a motore spento e raffreddato e con le batterie rimosse.

⚠ ATTENZIONE! Lesioni da taglio! Indossare guanti antitaglio quando si maneggiano la catena della sega o la lama.

NOTA! Pericolo di danneggiamento. Le sostanze chimiche possono aggredire i componenti in materiale sintetico dell'apparecchio. Non utilizzare detergenti o solventi.

Pulire a fondo la macchina. In tal modo si prolunga la vita utile della macchina e si evitano incidenti.

Pulizia dopo ogni utilizzo

- Tenere le impugnature pulite da benzina, olio o grassi. All'occorrenza pulire le impugnature con uno straccio umido imbevuto di acqua saponata.
- Pulire la catena della sega. Per la pulizia della catena della sega non utilizzare liquidi. Dopo la pulizia, oliare leggermente la catena della sega con olio per catene.
- Durante la pulizia rimuovere la schermatura rocchetto catena (14) per pulire anche la zona sottostante.

- Pulire la lama (7)
- Pulire la feritoia di ventilazione e le superfici del dispositivo con un pennello o un panno asciutto.
- Pulire lo scarico dell'olio (35) per garantire una corretta oliatura automatica della catena durante il funzionamento. Per pulire lo scarico dell'olio e rimuovere eventuali residui utilizzare un pennello o uno straccio.

Manutenzione

Intervalli di manutenzione

Eseguire periodicamente gli interventi di manutenzione indicati nella seguente tabella. Sottoponendo l'apparecchio a regolari interventi di manutenzione si consegue una maggiore vita utile, ottenendo al contempo un taglio ottimale ed evitando incidenti.

Componente macchinario	Intervento	Prima di ogni utilizzo	Dopo 10 ore di servizio	Dopo ogni utilizzo
Componenti del ferma catena	Controllare a vista, se necessario sostituire	✓		
Rocchetto catena (23)	Controllare a vista, se necessario sostituire	✓		
Catena della sega (6)	Verificare, oliare, riaffilare o sostituire la catena della sega all'occorrenza	✓		
Catena della sega (6)	Pulire e oliare la catena della sega		✓	✓
Lama (7)	<i>Manutenzione della lama, p. 116</i>	✓		✓
Lama (7)	<i>Rotazione della lama, p. 117</i>		✓	
Automatismo dell'olio	Controllare, se necessario pulire il passaggio dell'olio	✓		

Oliare la catena della sega

⚠ ATTENZIONE! Pulire e oliare regolarmente la catena. In tal modo si mantiene la catena affilata e si raggiunge una potenza del motore ottimale. In caso di danni dovuti a una manutenzione insufficiente della catena si estingue la garanzia. Rimuovere le batterie e utilizzare guanti antitaglio quando si maneggiano la catena o la lama.

- Per lubrificare si raccomanda l'uso del nostro olio per catena bio oppure un olio multifunzionale biodegradabile equivalente.
- Oliare la catena dopo la pulizia, dopo 10 ore di intervento o almeno una volta alla

settimana a seconda di cosa si verifica per primo.

- Prima di oliare occorre pulire a fondo la lama, in particolare la dentatura della lama. A tale scopo utilizzare una scopetta o un panno asciutto.
- Oliare i singoli elementi della catena con una siringa di lubrificazione con punta ad ago (disponibile in commercio). Applicare singole gocce di olio sugli snodi e sui denti dei singoli elementi della catena.

Affilare i denti di taglio

⚠ ATTENZIONE! Pericolo di lesioni! L'utilizzo di una catena non correttamente affilata aumenta il rischio di contraccolpo!

Utilizzare guanti antitaglio quando si maneggiano la catena della sega o la lama.

Una catena affilata garantisce risultati di taglio ottimali. Incide senza sforzo il legno e fa cadere trucioli grandi e lunghi. Una catena è smussata se è necessario premere il dispositivo di taglio contro il legno e i trucioli sono molto piccoli. Se la catena è molto smussata non cadono trucioli bensì solo segatura.

Per affilare la catena a sega sono necessari utensili appositi per garantire che la catena venga affilata con l'angolazione e la profondità corretta. Se l'utente della motosega non dispone di esperienza, raccomandiamo di far affilare o sostituire la catena della sega da un tecnico esperto. Se si ha dimestichezza con l'affilatura della catena, rispettare le istruzioni del proprio affilatore a catena (ad es. Parkside PSG 85 B2).

- I componenti della catena che operano nella segatura sono le maglie di taglio, ciascuna composta da un dente di taglio e da un delimitatore di profondità. La differenza di altezza fra i due determina la profondità di penetrazione.
- Quando la misura del dente di taglio raggiunge circa 4 mm significa che la catena è usurata e che deve essere sostituita con una nuova.
- Quando si affilano i denti di taglio, considerare i seguenti valori (Fig. Q):
 - Angolo tagliente (30°)
 - Angolo di spoglia (85°)
 - Profondità tagliente (0,65 mm)
 - Diametro lima tonda (4,0 mm)

⚠ AVVERTIMENTO! Pericolo di incidente! Divergenze dai dati indicativi delle geometrie di taglio possono aumentare la tendenza al contraccolpo della macchina.

Utensile e accessori necessari

- Lima tonda
- Lima piatta

Procedura (Fig. S)

1. Spegnerne l'apparecchio e rimuovere le batterie.
2. Assicurarsi che la catena della sega sia ben tesa per consentire un'affilatura corretta.
3. Affilare solo dall'interno verso l'esterno. Passare la lima tonda dall'interno del dente di taglio verso l'esterno. Sollevare la lima quando la si ritrae.

4. Affilare dapprima i denti su un lato. Ruotare la catena della sega e affilare i denti sull'altro lato.
5. Controllare la lunghezza delle maglie. Una volta terminata l'affilatura tutte le maglie di taglio devono presentare la stessa lunghezza e la stessa larghezza.
6. Dopo ogni tre affilature verificare la profondità di penetrazione (delimitatore di profondità) e limare l'altezza con una lima piatta. Il delimitatore di profondità deve essere di circa 0,65 mm più basso rispetto al dente di taglio.
7. Arrotondare leggermente la parte anteriore del delimitatore di profondità dopo il suo ripristino.

Regolare la tensione della catena

Per regolare la tensione della catena, consultare il capitolo *Tensionare la catena della sega*, p. 112.

Inserire la nuova catena della sega

Se la catena è nuova, dopo poco tempo si riduce la forza di bloccaggio. Pertanto, dopo i primi 5 passaggi, al più tardi dopo 10 minuti di funzionamento è necessario tendere ancora la catena (*Tensionare la catena della sega*, p. 112).

⚠ AVVERTIMENTO! Pericolo di lesioni! Non fissare mai una catena della sega nuova su un rocchetto catena usurato o su una lama danneggiata o usurata. La catena della sega può saltare o spezzarsi.

Manutenzione della lama

⚠ ATTENZIONE! Lesioni da taglio! Indossare guanti antitaglio quando si maneggiano la catena della sega o la lama.

Utensile e accessori necessari

- Lima piatta

Procedura (Fig. B)

1. Spegnerne l'apparecchio e rimuovere le batterie dall'apparecchio.
2. Rimuovere la schermatura rocchetto (14), la catena (6) e la lama (7).
3. Verificare se la lama (7) presenti usura.
4. Rimuovere le sbavature e lisciare le superfici di guida con una lima piatta.
5. Pulire lo scarico dell'olio (35) per garantire una corretta oliatura automatica della catena durante il funzionamento.
6. Montare la lama (7), la catena (6) e la schermatura rocchetto catena (14) e rimettere in tensione la motosega.

In caso di stato ottimale dello scarico dell'olio, la catena della sega spruzza automaticamente olio per pochi secondi dopo aver avviato la motosega.

Rotazione della lama

▲ ATTENZIONE! Lesioni da taglio! Indossare guanti antitaglio quando si maneggiano la catena della sega o la lama. La lama (7) deve essere ruotata circa ogni 10 ore di esercizio per garantire un'usura uniforme.

Procedura (Fig. B)

1. Spegner l'apparecchio e rimuovere le batterie.
2. Rimuovere la schermatura rocchetto (14), la catena (6) e la lama(7).
3. Ruotare la lama attorno al suo asse orizzontale e montare lama e catena come descritto nella sezione *Montare catena della sega e lama*, p. 111. Nel farlo prestare attenzione al senso di rotazione della catena.



Direzione di marcia della catena

4. Per l'orientamento della catena (6) fare riferimento al simbolo sotto alla schermatura rocchetto catena (14) quando la lama viene girata.

Conservazione

- Rimuovere le batterie.
- Pulire e mantenere l'apparecchio prima di conservarlo.
- Applicare la protezione lama (16).
- Svuotare prima il serbatoio dell'olio prima di pause di inutilizzo prolungate. Smaltire l'olio esausto nel rispetto dell'ambiente

(Smaltimento/rispetto dell'ambiente, p. 118).

Nei tubi flessibili e nell'apparecchio possono esserci ancora residui di olio che potrebbero fuoriuscire durante il periodo di conservazione. Posizionare l'apparecchio su una superficie adeguata/ in una coppa per l'olio.

- Riporre l'apparecchio in un luogo asciutto al riparo dalla polvere, fuori dalla portata dei bambini.

Apparecchi con batteria:

- La temperatura di conservazione per la batteria e l'apparecchio è compresa tra 15 °C e 25 °C. Evitare durante il processo di ricarica freddo o caldo estremi, affinché la batteria non perda la potenza.
- Prima di una conservazione prolungata (ad es. durante il periodo invernale), rimuovere la batteria dall'apparecchio (rispettando le istruzioni per l'uso separate per batteria e caricabatteria).

Trasporto

- Coprire la lama e la catena con l'apposita protezione (16) se si trasporta l'apparecchio.
- Sui percorsi brevi verso il posto di lavoro: Trasportare l'apparecchio dalla maniglia anteriore (4) con il dispositivo di taglio rivolto all'indietro.
- Spegner sempre l'apparecchio prima di trasportarlo e rimuovere le batterie. Durante il trasporto (anche in veicoli) assicurarsi che l'apparecchio non si capovolga, così da evitare lesioni, danni o perdita di olio.

Ricerca degli errori

La tabella che segue aiuta a risolvere piccoli guasti:

Problema	Possibile causa	Soluzione
L'apparecchio non si accende	Batterie (17) scariche o non inserite	Controllare lo stato di carica della batteria e, se necessario, farla riparare da un elettricista
	Interruttore on/off (2) difettoso	rivolgersi al centro di assistenza.
	Motore difettoso	
La catena non parte e si ode un segnale di allarme	Ferma catena blocca la catena (6)	<i>Verificare il ferma catena, p. 109</i>

Problema	Possibile causa	Soluzione
Taglio impreciso	Catena (6) montata in modo scorretto	<i>Montare catena della sega e lama, p. 111</i>
	Catena (6) non affilata	<ul style="list-style-type: none"> • <i>Affilare i denti di taglio, p. 115</i> • <i>Inserire la nuova catena della sega, p. 116</i>
	Tensione della catena insufficiente	<i>Tensionare la catena della sega, p. 112</i>
L'apparecchio gira con difficoltà, la catena salta	Tensione della catena insufficiente	<i>Tensionare la catena della sega, p. 112</i>
La catena si surriscalda, durante il taglio vi è produzione di fumo, coloritura della barra guida	Olio insufficiente	<ul style="list-style-type: none"> • Verificare il livello dell'olio e l'automatismo dell'olio • rivolgersi al centro di assistenza.

Smaltimento/rispetto dell'ambiente

Svuotare con cautela il serbatoio dell'olio. Non riversare l'olio esausto nei corsi d'acqua o nelle fognature. Smaltire l'olio esausto ai sensi della normativa vigente conferendolo in un centro di smaltimento. Rimuovere la batteria dall'apparecchio e smaltire l'apparecchio, la batteria, gli accessori e l'imballaggio in modo da garantirne il corretto riciclaggio nel rispetto dell'ambiente.



Gli apparecchi elettrici non devono essere smaltiti con i rifiuti domestici.

Il simbolo del contenitore di spazzatura mobile barrato indica che questo prodotto non deve essere smaltito come rifiuto urbano non differenziato al termine della sua vita utile.

Direttiva 2012/19/UE sui rifiuti di apparecchiature elettriche ed elettroniche:

Il consumatore è tenuto per legge al corretto riciclaggio nel rispetto dell'ambiente degli apparecchi elettrici ed elettronici al termine della loro vita utile. In questo modo si garantisce che vengano riciclati nel rispetto dell'ambiente e delle risorse.

A seconda del recepimento nel diritto nazionale, le possibilità sono le seguenti:

- restituzione a un punto vendita
- conferimento a un centro di raccolta ufficiale,
- restituzione al produttore/commerciante.

Tali disposizioni non contemplano gli accessori e i dispositivi ausiliari privi di componenti elettrici a corredo dell'apparecchio da smaltire.

Smaltire le batterie secondo le norme per la tutela ambientale



Non smaltire la batteria con i rifiuti domestici, nel fuoco (pericolo di esplosione) o in acqua. In caso di fuoriuscita di fumi o liquidi tossici, le batterie danneggiate possono essere nocive per l'ambiente e per la salute delle persone.

Vige l'obbligo di smaltire batterie guaste oppure esauste nel rispetto dell'ambiente. (regolamento (UE) 2023/1542 relativo alle batterie e ai rifiuti di batterie; Svizzera: ORRPChim allegato 2.15)

- Non aprire le batterie ed evitare danni meccanici. Sussiste pericolo di cortocircuito e di fuoriuscita di vapori che irritano le vie respiratorie.
- Per motivi di sicurezza, scaricare le batterie prima di gettarle.
- Coprire i poli per evitare cortocircuiti.
- Smaltire le batterie negli esercizi commerciali o in un centro di raccolta.
- **Batterie danneggiate**
Maneggiare le batterie danneggiate all'esterno prestando molta cautela!
 - Non toccare mai le batterie danneggiate con le mani nude.
 - Qualora non sia possibile coprire i poli, inserire le batterie singolarmente in un sacchetto di plastica.

- Inserire le batterie danneggiate in un contenitore ignifugo e richiudibile, che possa essere successivamente riempito di sabbia.
- Conferire le batterie danneggiate in un luogo di raccolta con personale specializzato.

Assistenza

Garanzia

Gentile cliente,

Il prodotto gode di una garanzia di 5 anni dalla data di acquisto. In caso di difetti del prodotto, al cliente spettano diritti legali verso il venditore del prodotto. Questi diritti legali non sono limitati dalla garanzia descritta di seguito.

Condizioni di garanzia

Il termine di garanzia decorre dalla data di acquisto. Conservare lo scontrino originale in buono stato. Tale documento è necessario come prova d'acquisto. Se entro cinque anni dalla data di acquisto di questo prodotto dovessero emergere difetti di fabbricazione o del materiale, il prodotto viene a nostra discrezione riparto o sostituito a titolo gratuito. Questa garanzia presuppone che il prodotto difettoso venga presentato entro il termine di cinque anni unitamente allo scontrino d'acquisto (scontrino) con una breve descrizione del difetto e di quando si è riscontrato. Se il difetto è coperto dalla nostra garanzia, si riceverà l'apparecchio riparato o un prodotto nuovo. Il periodo di garanzia non si rinnova con la riparazione o la sostituzione del prodotto.

Periodo di garanzia e diritti legali di reclamo per vizi

Il periodo di garanzia non viene prolungato dalla prestazione della garanzia. Ciò si applica anche ai pezzi sostituiti e riparati. Danni e difetti eventualmente presenti già al momento dell'acquisto devono essere segnati subito dopo il disimballaggio. Le riparazioni effettuate dopo la scadenza del periodo di garanzia sono a pagamento.

Copertura della garanzia

Il prodotto è stato prodotto con cura sulla base di rigorose direttive di qualità ed è stato controllato scrupolosamente prima della consegna.

La garanzia viene prestata esclusivamente per difetti del materiale o di fabbricazione. La presente garanzia non si estende a parti del prodotto esposte a normale usura e che pertanto vengono considerate pezzi soggetti a usura (ad es. Catena della sega) oppure a danni a parti fragili.

La garanzia decade se il prodotto è stato danneggiato, non è stato utilizzato adeguatamente o non è stato sottoposto a manutenzione. Per un impiego adeguato del prodotto occorre attenersi strettamente a tutte le istruzioni riportate nel manuale di istruzioni. Evitare assolutamente impieghi e azioni che nelle istruzioni per l'uso vengono espressamente sconsigliati o dai quali viene messo in guardia.

Il prodotto è concepito esclusivamente per l'uso privato e non è destinato a quello commerciale. La garanzia in caso di trattamento scorretto, uso di violenza e interventi non eseguiti dalla nostra filiale di assistenza autorizzata.

Procedimento in caso di intervento in garanzia

Per assicurare un rapido disbrigo del caso, si prega di attenersi alle seguenti indicazioni:

- Per tutte le richieste tenere pronto lo scontrino e il codice articolo (ad es. IAN 494217_2504) come prova d'acquisto.
- Il codice articolo è riportato sulla targhetta applicata sul prodotto, inciso sul prodotto, riportato sulla pagina iniziale delle Istruzioni per l'uso (in basso a sinistra) o sull'adesivo sul retro o il fondo del prodotto.
- Se dovessero presentarsi errori di funzionamento o altri difetti, per prima cosa mettersi in contatto **telefonticamente** oppure utilizzare il **modulo di contatto** disponibile su parkside-diy.com alla voce **Assistenza** con il Centro di assistenza indicato di seguito.
- D'intesa con il nostro Centro di assistenza, allegando la prova d'acquisto (scontrino) e indicando in cosa consiste il difetto e quando si è presentato, si potrà spedire franco di porto il prodotto registrato come difettoso all'indirizzo del servizio di assistenza che verrà comunicato. Per evitare problemi di accettazione e spese aggiuntive, utilizzare esclusivamente l'indirizzo comunicato. Assicurarsi che la spedizione non avvenga non affrancata, come mer-

ce ingombrante, per espresso o come altra spedizione speciale. Si prega di inviare il prodotto insieme a tutti gli accessori consegnati all'acquisto e di assicurarsi che l'imballaggio per il trasporto sia sufficientemente sicuro.



Su *parkside-diy.com* è possibile consultare e scaricare questo e tanti altri manuali. Scansionando questo codice QR si apre direttamente *parkside-diy.com*. Selezionare il proprio Paese e con la funzione di ricerca cercare le istruzioni per l'uso. Inserendo il codice articolo (IAN) 494217_2504 si aprono le istruzioni per l'uso.

Servizio di riparazione

Per le riparazioni **non coperte dalla garanzia** rivolgersi al centro di assistenza, dove potrete ottenere un preventivo.

- Accettiamo solo apparecchi imballati sufficientemente e inviati a spese del cliente.

Ricambi e accessori

Pezzi di ricambio e accessori sono reperibili qui www.grizzlytools.shop. Qualora sorgessero problemi durante l'ordinazione, si prega di contattarci tramite il nostro negozio online. Per ulteriori domande, rivolgersi al: *Service-Center*, p. 120

Pos. nr.	Designazione	No. d'ordine
6	Catena della sega	30091626
7	Lama	30091627
14	Schermatura rocchetto catena	91120139
16	Protezione lama	91110676
23	Rocchetto catena	91110674

⚠ AVVERTIMENTO! L'utilizzo in sicurezza della motosega è possibile solo in caso di catene e binari di guida omologati. Il ricorso

Nota: inviare l'apparecchio pulito e indicando il difetto all'indirizzo del centro di assistenza indicato.

- Non si accettano apparecchi inviati a carico del destinatario, tramite contrassegno, corriere espresso o altri invii speciali.
- Ci occuperemo di smaltire gratuitamente gli apparecchi difettosi che ci vengono spediti.

Service-Center

IT Assistenza Italia
Tel.: 800 172663
Modulo di contatto su
parkside-diy.com
IAN 494217_2504

MT Assistenza Malta
Tel.: 800 65168
Modulo di contatto su
parkside-diy.com
IAN 494217_2504

CH Assistenza Svizzera
Tel.: 0800 56 36 01
Modulo di contatto su
parkside-diy.com
IAN 494217_2504

Importatore

Si tenga presente che l'indirizzo indicato di seguito non è l'indirizzo del centro di assistenza. Per prima cosa contattare il centro di assistenza summenzionato.

Grizzly Tools GmbH & Co. KG
Stockstädter Str. 20
63762 Großostheim
GERMANIA
www.grizzlytools.de

ad abbinamenti non omologati può causare lesioni da serie a mortali.

• **Lama:**

- 164MLEA041(112329) (Oregon)
- M1431656-1041TL (Trilink)

• **Catena della sega:**

- 90PX056X (Oregon)
- CL14356TL (Trilink)

Traduzione delle dichiarazioni UE di conformità originale

Prodotto: **Motosega ricaricabile**

Modello: **PPKSA 40-Li C3**

Numero di serie: 000001-022000

L'oggetto della dichiarazione di cui sopra è conforme alla pertinente normativa di armonizzazione dell'Unione:

**2006/42/EC • 2014/30/EU • 2000/14/EC & 2005/88/EC • 2011/65/EU & (EU) 2015/863
Prodotto con batteria Smart PAPS 204 A1/Smart PAPS 208 A1/
Smart PAPS 2012 A1: 2014/53/EU (invece di 2014/30/EU)**

L'oggetto della dichiarazione di cui sopra è conforme alla direttiva 2011/65/EU del Parlamento europeo e del Consiglio dell'8 giugno 2011, sulla restrizione dell'uso di determinate sostanze pericolose nelle apparecchiature elettriche ed elettroniche.

Per garantire la conformità, sono state applicate le seguenti norme armonizzate e le norme e i regolamenti nazionali:

**EN 62841-1:2015/A11:2022 • EN 62841-4-1:2020
EN ISO 12100:2010 • EN IEC 55014-1:2021
EN IEC 55014-2:2021 • EN IEC 63000:2018**

**Prodotto con batteria Smart PAPS 204 A1/Smart PAPS 208 A1/Smart PAPS 2012 A1:
EN 301 489-1 V2.2.3:2019 • EN 301 489-17 V3.3.1:2024
EN 300 328 V2.2.2:2019**

In conformità con la direttiva concernenti l'emissione acustica 2000/14/EC, si conferma quanto segue: Livello di potenza acustica (L_{WA})

- misurato: 106,9 dB;
- garantito: 109 dB

Procedura di valutazione della conformità seguita secondo la 2000/14/EC, allegato VI.

Certificato di esame UE del tipo

- Numero: M6A 036607 2368 Rev. 00
- Organismo notificato: TÜV SÜD • Ridlerstraße 65 • 80339 München • Deutschland, NB: 0123

La presente dichiarazione di conformità è rilasciata sotto la responsabilità esclusiva del fabbricante:



Grizzly Tools GmbH & Co. KG
Stockstädter Str. 20
63762 Großostheim
GERMANIA
12.01.2026

Christian Frank
Mandatario della documentazione

Índice de contenido

Introducción.....	122
Uso previsto.....	122
Volumen de suministro/accesorios.....	123
Vista general.....	123
Descripción del funcionamiento.....	123
Datos técnicos.....	124
Indicaciones de seguridad.....	125
Significado de las indicaciones de seguridad.....	125
Gráficos y símbolos.....	125
Advertencias de seguridad generales de la herramienta eléctrica.....	126
Advertencias de seguridad generales sobre motosierras.....	128
Indicaciones de seguridad adicionales.....	129
Causas del retroceso y prevención para el usuario.....	130
Riesgos residuales.....	130
Preparación.....	130
Dispositivos de seguridad.....	130
Revisar el nivel de carga de la batería.....	131
Procedimiento de carga.....	131
Cargar la batería.....	131
Funcionamiento.....	132
Antes del funcionamiento.....	132
Insertar/retirar la batería.....	133
Encendido y apagado.....	133
Indicador de sobrecarga.....	133
Comprobar el nivel de carga de la batería en el aparato.....	133
Ajuste de la velocidad de la cadena....	134
Desmontaje de la cadena de sierra y la lanza.....	134
Cambio de la cadena de la sierra y de la lanza.....	134
Montar la cadena de sierra y la lanza.....	134
Tensar la cadena de sierra.....	135
Técnicas de poda.....	135
Limpieza, mantenimiento y almacenamiento.....	138
Limpieza.....	138
Mantenimiento.....	138
Almacenamiento.....	140
Transporte.....	141
Localización de averías.....	141
Eliminación/protección del medio ambiente.....	141

Eliminar las baterías de forma respetuosa con el medio ambiente..... 142

Servicio.....	142
Garantía.....	142
Servicio de reparación.....	143
Service-Center.....	144
Importador.....	144
Piezas de repuesto y accesorios.....	144
Traducción de la declaración UE de conformidad.....	145

Introducción

Enhorabuena por la compra de su nueva motosierra a batería (en adelante, denominado aparato o herramienta eléctrica).

Ha adquirido un aparato de alta calidad. Durante la producción del aparato se ha revisado su calidad y se le ha realizado una inspección final. Por lo tanto, la capacidad de funcionamiento de su aparato queda garantizada.

No se puede descartar que en casos individuales pueda haber restos de lubricante en el aparato o dentro del mismo. Esto no es ningún defecto y no supone ningún motivo de preocupación.



Este manual de instrucciones es parte de este aparato. Contiene indicaciones importantes para la seguridad, uso y desecho del producto. Lea atentamente el manual de instrucciones. Familiarícese con los controles y el uso correcto del aparato. Utilice exclusivamente el aparato como se describe y para los campos de aplicación especificados. Conserve el manual de instrucciones y entregue toda la documentación si traspasa este aparato a un tercero.

Uso previsto

El aparato está previsto exclusivamente para el uso siguiente:

- Aserrado de madera

Este aparato no está previsto para otros usos, como, por ejemplo, el corte de mampostería, plástico, piedra, metales, alimentos o madera que contenga cuerpos extraños (p. ej., tornillos o clavos).

El aparato está destinado para ser utilizado por adultos. Los menores que superen los 16 años de edad pueden utilizar el aparato solo bajo supervisión.

La motosierra ha sido diseñada para un solo usuario. El usuario debe utilizar el equipo de protección individual (EPI) adecuado. Sostenga siempre la motosierra con la mano derecha en el mango trasero y la izquierda en el mango delantero.

El usuario debe leer y comprender todas las indicaciones e instrucciones del manual antes de utilizar el aparato.

Cualquier otro uso que no esté expresamente permitido en este manual de instrucciones puede suponer un serio peligro para el usuario y provocar daños en el aparato. El operador o usuario del aparato será responsable de los accidentes o daños causados a otras personas o sus propiedades. El aparato está destinado al uso doméstico. No se ha concebido para uso industrial prolongado. Si se le da un uso profesional, se anulará la garantía. El fabricante no se responsabiliza de los daños derivados de un uso erróneo o distinto del previsto.

Este aparato forma parte de la Serie **X 20 V TEAM** y puede utilizarse con baterías de la serie **X 20 V TEAM**. Las baterías de la serie **X 20 V TEAM** solo pueden cargarse con cargadores de la serie **X 20 V TEAM**.

Volumen de suministro/ accesorios

Desembale el aparato y compruebe el volumen de suministro.

Deseche el material de embalaje según corresponda.

- Motosierra recargable
- Lanza (premontado)
- Cadena de sierra (premontado)
- Funda protectora de la cadena
- Botella de aceite (180 ml Bioaceite para cadenas de sierra)
- Manual original

Las baterías y el cargador no están incluidos.

Vista general

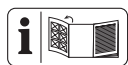

Fig. A

- 1 Mango trasero
- 2 Interruptor de encendido/apagado
- 3 Bloqueo de encendido
- 4 Mango delantero

- 5 Palanca de freno de la cadena/protector delantero para la mano
- 6 Cadena de sierra
- 7 Lanza
- 8 Tope tipo garra
- 9 Tapa del depósito (Aceite para la cadena)
- 10 Línea de visión/Indicador de la dirección de caída
- 11 Indicador del nivel de aceite
- 12 Tuerca de mariposa (Tapa de la rueda de la cadena)
- 13 Tornillo tensor de la cadena
- 14 Tapa de la rueda de la cadena
- 15 Protector trasero para la mano
- 16 Funda protectora de la cadena
- 17 Batería
- 18 Desbloqueo de la batería
- 19 Botón (Indicador de nivel de carga Batería)
- 20 Indicador de nivel de carga (Batería)
- 21 Cargador
- 22 Botella de aceite

Fig. B

- 23 Rueda de la cadena
- 24 Saliente
- 25 Pernos de la lanza
- 26 Pasador del tensor de la cadena
- 27 Alojamiento (Pasador del tensor de la cadena)
- 28 Saliente (Tapa de la rueda de la cadena)

Fig. E

- 29 Soporte de batería
- 30 Indicador de nivel de carga (Aparato)
- 31 Indicador de la velocidad de la cadena
- 32 Botón de encendido/apagado
- 33 Botón (Velocidad de la cadena)

Fig. G

- 34 Indicador

Fig. H

- 35 Paso de aceite

Descripción del funcionamiento

La cadena de la sierra giratoria pasa sobre una lanza (riel guía). La motosierra dispo-

ne de un freno de la cadena de parada rápida. La lubricación permanente de la cadena se consigue mediante un dispositivo de aceite. Además, la motosierra está equipada con un sistema de tensado rápido de cadenas. Para proteger al usuario, el aparato cuenta con diferentes dispositivos de protección.

El aparato se puede vincular con la aplicación Parkside.

El funcionamiento de los elementos de mando se describe en las siguientes páginas.

Datos técnicos

Motosierra recargablePPKSA 40-Li C3

Tensión del motor U 40 V = ; (2x 20 V)

Corriente del motor I 16 A

Velocidad de la cadena v_0

..... 15 m/s bzw. 25 m/s

Velocidad de la cadena $v_{m\acute{a}x}$ 30 m/s

Peso (sin lanza, cadena, funda protectora de la cadena, aceite ni baterías) 3,17 kg

Capacidad del depósito 180 ml

Lanza M1431656-1041TL (Trilink)

– Tipo de lanza 16"

– Longitud de la lanza 45,5 cm (455 mm)

– Longitud de corte 38 cm (380 mm)

Cadena de sierra CL14356TL (Trilink)

– División de la cadena 9,525 mm (3/8")

– Separación de la cadena 10 mm

– Número de eslabones de tracción 56

– Grosor de los eslabones de tracción

..... 1,1 mm (0,043")

División de la rueda de la cadena

..... 9,525 mm (3/8")

– Número de dientes (rueda de la cadena) ... 6

Temperatura max. 50 °C

– Funcionamiento 4 - 50 °C

– Almacenamiento 15 - 25 °C

Nivel de presión acústica (L_{pA})

..... 86,9 dB; $K_{pA}=3$ dB

Nivel de potencia acústica (L_{WA})

– garantizado 109 dB

– medido 106,9 dB; $K_{WA}=2,37$ dB

Vibración (a_H) 1,76 m/s²; $K=1,5$ m/s²

Tipo de batería Li-Ion

Batería PARKSIDE Performance Smart

Smart PAPS 204 A1/Smart PAPS 208 A1/

Smart PAPS 2012 A1

– Frecuencia de trabajo/banda de frecuencias

..... 2400 - 2483,5 MHz

– potencia transmitida ≤ 20 dBm

Indicaciones sobre los valores de ruido y vibraciones

Los valores de ruido y vibración se han obtenido según la normativa y disposiciones indicadas en la declaración de conformidad.

⚠ ¡PRECAUCIÓN! ¡Daños auditivos! Use protección para los oídos.

Los valores de emisión de vibraciones y los valores de emisiones sonoras indicados se obtienen mediante la medición en un procedimiento de ensayo normalizado y se pueden utilizar para hacer una comparación entre una herramienta eléctrica y otra. Los valores de emisión de vibraciones y los valores de emisiones sonoras indicados también pueden utilizarse para una evaluación preliminar de la carga.

⚠ ¡ADVERTENCIA! Los valores de emisión de vibraciones y sonoras reales pueden variar frente al valor indicado cuando se hace un uso real de la herramienta electrónica, dependiendo del tipo y forma en que se utiliza la herramienta eléctrica y, en particular, del tipo de pieza de trabajo que se procesa. Es necesario establecer medidas de seguridad para proteger al operador basadas en una estimación de la carga de vibraciones durante las condiciones reales de uso. En este sentido, se deben tener en cuenta todas las fases del ciclo de trabajo, por ejemplo, los tiempos en los que la herramienta eléctrica está desconectada y aquellos en los que está encendida, pero funciona sin carga.

X 20 V TEAM

Este aparato forma parte de la Serie **X 20 V TEAM** y puede utilizarse con baterías de la serie **X 20 V TEAM**. Las baterías de la serie **X 20 V TEAM** solo pueden cargarse con cargadores de la serie **X 20 V TEAM**.

Le recomendamos utilizar este aparato únicamente con las siguientes baterías: PAP 20 A1, PAP 20 A3, PAP 20 B1, PAP 20 B3, Smart PAPS 204 A1, Smart PAPS 208 A1, Smart PAPS 2012 A1. Le recomendamos cargar estas baterías con los siguientes cargadores: PLG 20 A3, PLG 20 A4, PLG 20 C1, PLG 20 C2, PLG 20 C3, PDSLGS 20 A1, PDSLGS 20 B1, PLG 201 A1, Smart PLGS 2012 A1.

Datos técnicos de la batería y el cargador: Consultar las instrucciones separadas.

Indicaciones de seguridad

En este apartado se presentan las indicaciones de seguridad básicas para utilizar el aparato.

⚠ ¡ADVERTENCIA! Una manipulación inadecuada de la batería puede producir daños personales y materiales. Observe las indicaciones de seguridad y las indicaciones de carga y de uso correcto que aparecen en las instrucciones de funcionamiento de su batería y cargador de la serie **X 20 V TEAM**. Para una descripción más detallada sobre el proceso de carga y para más información, consulte este manual de instrucciones separado.

⚠ ¡ADVERTENCIA! Una motosierra es un aparato peligroso que, si se hace un uso erróneo o negligente, puede provocar lesiones graves o incluso mortales. Así que, tanto por su seguridad como por la de las personas que le rodean, respete las siguientes indicaciones de seguridad y, en caso de duda, pregunte a un experto.

Significado de las indicaciones de seguridad

⚠ ¡PELIGRO! Si no sigue esta indicación de seguridad, se producirá accidentes. El resultado es una lesión grave o la muerte.

⚠ ¡ADVERTENCIA! Si no sigue esta indicación de seguridad, es posible que se produzca un accidente. El resultado es posiblemente una lesión grave o la muerte.

⚠ ¡PRECAUCIÓN! Si no sigue esta indicación de seguridad, se producirá accidentes. El resultado es posiblemente una lesión de gravedad leve o media.

¡NOTA IMPORTANTE! Si no sigue esta indicación de seguridad, se producirá accidentes. El resultado es posiblemente un daño material.

Gráficos y símbolos

Símbolos gráficos sobre el aparato

¡NOTA IMPORTANTE! Antes de trabajar, familiarícese con todos los elementos de control. Practique el uso de la motosierra y deje que un experto le explique el funcionamiento, cómo se maneja y las técnicas de aserrado.

 ¡Atención!

 Lea las instrucciones de uso

 Utilice protección ocular

 Utilice protección auditiva

 Utilice protección para la cabeza

 Utilizar ropa de protección

 Utilice guantes de protección

 Póngase zapatos de seguridad con suela resistente.

 ¡Trabaje siempre con las dos manos!

 ¡Atención! Retroceso - Durante los trabajos, preste atención al retroceso de la máquina.

 Está prohibido utilizar el aparato con lluvia o en un entorno húmedo.

 Nivel de potencia acústica garantizado L_{WA} en dB(A)

 Los aparatos eléctricos no deben tirarse a la basura doméstica.

 Aceite para la cadena de la sierra

 ¡Retire las baterías antes de realizar trabajos de mantenimiento!

 16" Tipo de lanza

 Freno de la cadena

 Indicador de la velocidad de la cadena

 Ajustar los niveles de velocidad de la cadena



Botón de encendido/apagado



Indicador de nivel de carga

Gráficos por debajo de la tapa de la rueda de la cadena

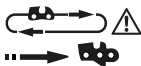

Tener en cuenta el sentido de marcha de la cadena de sierra. ¡Atención! Lea las instrucciones de uso.

Gráficos en la lanza



Tipo de lanza



Anchura de la ranura



División de la cadena



Cantidad de eslabones de tracción

Gráficos en la tuerca de mariposa (tapa de la rueda de la cadena)



ABIERTO



CERRADO

Gráficos en la palanca de freno de la cadena



Freno de la cadena: APAGADO



Freno de la cadena: ENCENDIDO



Freno de la cadena (activado/desactivado)

Gráficos en el tornillo tensor de la cadena



soltar



tensor

Gráficos en la botella de aceite



Conservar en un lugar inaccesible para los niños

Advertencias de seguridad generales de la herramienta eléctrica

⚠ ¡ADVERTENCIA! Lea todas las advertencias de seguridad, instrucciones, ilus-

traciones y especificaciones proporcionadas con esta herramienta eléctrica. Si no se siguen todas las instrucciones incluidas más abajo puede producirse una descarga eléctrica, un incendio y/o lesiones graves. **Guarde todas las advertencias e instrucciones para referencia futura.**

El término "herramienta eléctrica" en las advertencias se refiere a su herramienta eléctrica operada con corriente de la red eléctrica (con cable eléctrico), o su herramienta eléctrica operada con baterías (sin cable eléctrico).

1. SEGURIDAD DEL ÁREA DE TRABAJO

- Mantenga el área de trabajo limpia y bien iluminada.** Las áreas abarrotadas u oscuras favorecen los accidentes.
- No opere las herramienta eléctricas en atmósferas explosivas tales como en presencia de líquidos, gases o polvo inflamables.** Las herramientas eléctricas producen chispas que pueden incendiar el polvo o los gases.
- Mantenga alejados a los niños y personas en el área cuando esté operando una herramienta eléctrica.** Las distracciones pueden hacer que pierda el control.

2. SEGURIDAD ELÉCTRICA

- Las clavijas de las herramientas eléctricas tienen que coincidir con el enchufe. Nunca modifique la clavija de ninguna forma. No utilice ningún adaptador con herramientas conectadas a tierra.** Las clavijas originales no modificadas y los enchufes adecuados reducen el riesgo de descarga eléctrica.
- Evite el contacto entre su cuerpo y las superficies conectadas a tierra, como tubos, radiadores, cables y refrigeradores.** Existe un mayor riesgo de descarga eléctrica si su cuerpo está conectado a tierra.
- No exponga las herramientas eléctricas a la lluvia o ambientes húmedos.** Si el agua penetra en una herramienta eléctrica aumenta el riesgo de descarga eléctrica.
- No maltrate el cable. Nunca use el cable para cargar, jalar o desconectar la herramienta eléctrica. Mantenga alejado el cable del calor, aceite, bordes afilados o partes móviles.** Los cables

- dañados o enredados aumentan el riesgo de descarga eléctrica.
- e) **Al usar una herramienta eléctrica en exteriores, utilice una extensión adecuada para uso en exteriores.** Utilizar un cable adecuado para exteriores reduce el riesgo de descarga eléctrica.
 - f) **Si es inevitable utilizar una herramienta eléctrica en una ubicación húmeda, utilice una fuente protegida con un dispositivo de corriente residual (RCD).** Utilizar un RCD reduce el riesgo de descarga eléctrica.
3. **SEGURIDAD PERSONAL**
 - a) **Manténgase alerta, fíjese en lo que está haciendo, y utilice el sentido común cuando esté utilizando una herramienta eléctrica. No utilice una herramienta eléctrica cuando esté cansado o bajo los efectos de drogas, alcohol o medicamentos.** Un momento de distracción al operar herramientas eléctricas pueden tener como resultado graves lesiones físicas.
 - b) **Utilice equipo de protección personal. Siempre utilice protección para los ojos.** Utilizar equipo protector, como una máscara antipolvo, calzado de seguridad antideshlizante, un casco, o protección auditiva para lograr las condiciones apropiadas reduce la posibilidad de lesiones personales.
 - c) **Evite un arranque involuntario. Asegúrese de que el interruptor está en la posición de apagado antes de conectar la fuente de energía y/o el paquete de baterías, y antes de recoger o cargar la herramienta.** Cargar las herramientas eléctricas con su dedo puesto en el interruptor o conectar la energía a herramientas eléctricas que tienen el interruptor encendido aumenta la posibilidad de tener accidentes.
 - d) **Retire cualquier llave de ajuste o llave inglesa antes de encender la herramienta eléctrica.** Una llave inglesa o una llave que se haya dejado pegada a una parte giratoria de la herramienta eléctrica puede ocasionar lesiones personales.
 - e) **No se extralimite. Mantenga una posición y un balance adecuados en todo momento.** Esto permite un mejor control de la herramienta eléctrica en situaciones inesperadas.
 - f) **Vista ropa adecuada. No utilice ropa suelta o joyas. Mantenga su cabello y su ropa lejos de las partes móviles.** Las prendas de vestir sueltas, las joyas o el cabello largo pueden quedar atrapados en las partes móviles.
 - g) **Si se proporcionan dispositivos para la conexión de extracción de polvo e instalaciones de recolección, asegúrese de que estén conectados y se utilicen adecuadamente.** La utilización de recolección de polvo puede reducir los riesgos relacionados con este.
 - h) **No permita que la familiaridad obtenida por el uso frecuente de las herramientas lo vuelva descuidado y le haga ignorar los principios de seguridad de herramientas.** Una acción descuidada puede causar lesiones graves en una fracción de segundo.
4. **USO Y CUIDADO DE LAS HERRAMIENTAS ELÉCTRICAS**
 - a) **No fuerce la herramienta eléctrica. Utilice la herramienta eléctrica correcta para su aplicación.** La herramienta eléctrica correcta hará el trabajo mejor y con más seguridad al ritmo para el cual fue diseñada.
 - b) **No utilice la herramienta eléctrica si el interruptor no la enciende y apaga.** Cualquier herramienta eléctrica que no pueda controlarse con el interruptor es peligrosa y tiene que repararse.
 - c) **Desconecte la clavija de la fuente de energía y/o el paquete de baterías de la herramienta eléctrica, si este es desmontable, antes de hacer cualquier ajuste, cambiar accesorios o almacenar las herramientas eléctricas.** Estas medidas preventivas de seguridad reducen el riesgo de arrancar accidentalmente la herramienta eléctrica.
 - d) **Almacene las herramientas eléctricas que no utilice fuera del alcance de los niños, y no permita a personas que no estén familiarizadas con las herramientas eléctricas o estas instrucciones que operen dichas herramientas.** Las herramientas eléctricas son peligrosas en manos de usuarios no capacitados.
 - e) **Proporcione mantenimiento a las herramientas eléctricas y sus accesorios. Revise si hay desalineaciones de partes de conexión o móviles, roturas**

de partes y cualquier otra condición que pueda afectar la operación de la herramienta eléctrica. Si está dañada, mande a reparación la herramienta antes de usarla. Muchos accidentes son causados por herramientas eléctricas con mal mantenimiento.

- f) **Mantenga las herramientas de corte afiladas y limpias.** Las herramientas de corte con un buen mantenimiento y filos de corte bien afilados tienden menos a atorarse y son más fáciles de controlar.
- g) **Utilice la herramienta eléctrica, sus accesorios y brocas, etc. de acuerdo con estas instrucciones, tomando en cuenta las condiciones de trabajo y el trabajo que se va a realizar.** Utilizar la herramienta eléctrica para operaciones distintas a las que está destinada podría ocasionar una situación de riesgo.
- h) **Mantenga las manijas y las superficies de agarre secas, limpias y sin aceite o grasa.** Las manijas y superficies de agarre resbalosas no permiten un manejo y control seguro de la herramienta en situaciones inesperadas.
5. **USO Y CUIDADO DE LA HERRAMIENTA DE BATERÍAS**
- a) **Recargue solamente con el cargador especificado por el fabricante.** Un cargador que es adecuado para un tipo de paquete de baterías puede crear un riesgo de incendio si se usa con otro paquete de baterías.
- b) **Utilice las herramientas eléctricas solamente con los paquetes de baterías diseñados específicamente.** El uso de cualquier otro paquete de baterías puede crear un riesgo de lesiones e incendio.
- c) **Cuando no se esté usando el paquete de baterías, manténgalo alejado de otros objetos metálicos, como clips para papel, monedas, llaves, clavos, tornillos u otros objetos de metal pequeños que puedan hacer una conexión de una terminal a otra.** Hacer un corto circuito entre las terminales de la batería puede causar quemaduras o un incendio.
- d) **En condiciones inadecuadas puede salir líquido de la batería; evite el contacto. Si entra en contacto con él accidentalmente, enjuague con agua. Si el líquido entra en contacto con los ojos, también busque ayuda médica.** El líqui-

do expulsado de la batería puede causar irritación o quemaduras.

- e) **No utilice un paquete de baterías o una herramienta que estén dañados o modificados.** Las baterías dañadas o modificadas pueden tener un comportamiento impredecible y ocasionar incendios, explosiones o un riesgo de lesiones.
- f) **No exponga un paquete de baterías o una herramienta al fuego o a temperatura excesiva.** La exposición al fuego o temperaturas superiores a 130 °C pueden causar explosiones.
- g) **Siga todas las instrucciones de carga y no cargue el paquete de baterías o la herramienta fuera del rango de temperatura especificado en las instrucciones.** Cargar de manera inadecuada o a temperaturas fuera del rango especificado puede dañar la batería e incrementar el riesgo de incendio.
6. **SERVICIO**
- a) **Lleve su herramienta eléctrica a servicio con una persona calificada para realizar reparaciones y que utilice solamente refacciones idénticas.** Esto asegurará que se mantenga la seguridad de la herramienta eléctrica.
- b) **Nunca dé servicio a paquetes de baterías dañados.** El servicio a los paquetes de baterías solo debe realizarlo el fabricante o proveedores de servicios autorizados.

Advertencias de seguridad generales sobre motosierras

- **Mantenga todas las partes del cuerpo alejadas de la sierra de cadena cuando la motosierra esté funcionando. Antes de arrancar la motosierra, asegúrese de que la sierra de cadena no esté en contacto con nada.** Un momento de distracción al manejar motosierras podría enredar su ropa o cuerpo con la sierra de cadena.
- **Sostenga la motosierra siempre con la mano derecha en el mango trasero y la mano izquierda en el mango delantero.** Sostener la motosierra con las manos invertidas aumenta el riesgo de lesiones personales y no se debería hacer nunca.
- **Sujete la motosierra únicamente por las superficies de agarre aisladas, ya que la sierra de cadena puede entrar**

en contacto con cables ocultos. Si la sierra de cadena hace contacto con un cable que conduzca energía eléctrica, las partes metálicas expuestas de la motosierra pueden energizarse y esto podría dar una descarga eléctrica al usuario.

- **Utilice protección para los ojos. Se recomienda utilizar más equipos de protección para los oídos, la cabeza, las manos, las piernas y los pies.** Utilizar los equipos de protección adecuados reducirá las lesiones personales provocadas por las virutas que salen despedidas o por el contacto con la sierra de cadena.
- **No maneje la motosierra en un árbol, encima de una escalera, desde un tejado ni desde ningún soporte inestable.** El funcionamiento de la motosierra de esta manera puede provocar lesiones personales graves.
- **Mantenga siempre los pies firmes y maneje la motosierra únicamente cuando esté en una superficie fija, segura y uniforme.** Las superficies resbaladizas o inestables pueden provocar una pérdida del equilibrio o del control de la motosierra.
- **Al cortar una rama que esté en tensión, esté alerta al retroceso.** Al liberarse la tensión en las fibras de la madera, la rama cargada en el resorte podría golpear al usuario o descontrolar la motosierra.
- **Extreme las precauciones al cortar arbustos o retoños.** El delgado material podría atascar la sierra de cadena y salir despedido hacia el usuario o hacerle perder el equilibrio.
- **Lleve la motosierra por el mango delantero con la motosierra apagada y alejada de su cuerpo. Cuando transporte o guarde la motosierra, coloque siempre la cubierta de la barra guía.** Manejar debidamente la motosierra reducirá la probabilidad de tocar accidentalmente la sierra de cadena en movimiento.
- **Siga las instrucciones para lubricar, tensar la cadena y reemplazar la barra y la cadena.** Si la cadena no está debidamente tensada o lubricada, podría romperse o aumentar la probabilidad de retroceso.
- **Corte solo madera. No utilice la motosierra para fines no previstos. Por ejemplo, no utilice la motosierra para cortar metal, plástico, mampostería**

o materiales de construcción que no sean madera. Utilizar la motosierra para operaciones distintas a las previstas podría ocasionar una situación de riesgo.

- **No intente talar un árbol hasta que haya comprendido los riesgos y cómo evitarlos.** Al talar un árbol, el usuario o terceras personas podrían sufrir lesiones graves.
- **Siga todas las instrucciones al retirar material atascado, guardar la motosierra o realizar tareas de mantenimiento en ella. Asegúrese de que haya desactivado el interruptor y de que haya extraído la batería.** El accionamiento inesperado de la motosierra durante la limpieza de material atascado o las tareas de mantenimiento puede provocar lesiones personales graves.

Indicaciones de seguridad adicionales

- Siga con atención las indicaciones de mantenimiento, control y de manipulación de este manual de instrucciones. Los dispositivos de protección y las piezas dañadas deberán ser reparadas o cambiadas profesionalmente en nuestro centro de servicio, siempre que no se especifique lo contrario en el manual de instrucciones.
- Se recomienda que el primer usuario practique al menos el corte de madera redonda en un caballete o soporte.
- Coloque el cable de conexión eléctrica de manera que no quede atrapado por ramas o similares durante el aserrado.
- Durante los trabajos de aserrado en pendiente, manténgase siempre por encima del tronco del árbol. Para mantener todo el control en el momento de «serrar», reduzca la presión de corte ejercida cuando llegue al final del corte sin disminuir la firmeza con la que sostiene la empuñadura de la motosierra. Procure que la cadena de sierra no toque el suelo. Finalizado el corte, espere hasta que la motosierra se pare antes de sacarla. Apague siempre el motor de la motosierra antes de cambiar de árbol.
- Debe eliminarse la suciedad, las piedras, las cortezas sueltas, los clavos, las abrazaderas y los alambres del árbol.
- **Utilice exclusivamente accesorios recomendados por PARKSIDE.** De lo con-

trario, existe el riesgo de descarga eléctrica o fuego.

Causas del retroceso y prevención para el usuario

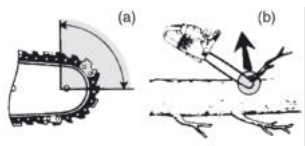

- El retroceso se puede producir cuando la punta de la barra guía toca un objeto o cuando la madera se cierra y pellizca la sierra de cadena en el corte (Fig. b).
- En algunos casos, el contacto con la punta puede provocar una reacción contraria brusca y hacer que la barra guía salga empujada hacia arriba en dirección al usuario (Fig. a).
- Si la sierra de cadena queda pellizcada en la parte superior de la barra guía, la barra guía podría salir empujada rápidamente hacia el usuario.
- Cualquiera de estas reacciones puede hacerle perder el control de la motosierra, lo que podría provocar lesiones personales graves. No se base exclusivamente en los mecanismos de seguridad incorporados en la motosierra. Como usuario de una motosierra, debe tomar varias medidas para evitar los accidentes o las lesiones al cortar.

El retroceso es el resultado de un mal uso de la motosierra o de un procedimiento o condiciones de trabajo incorrectos y puede evitarse tomando precauciones adecuadas, como las expuestas a continuación:

- **Sujete la motosierra firmemente con ambas manos y con los pulgares y los demás dedos rodeando los mangos, y coloque el cuerpo y el brazo adecuadamente para resistir el retroceso.** Tomando las medidas adecuadas, el usuario puede controlar correctamente el retroceso. No suelte la motosierra.
- **No se extralimite y no corte por encima de la altura del hombro.** Esto ayuda a evitar el contacto involuntario de la punta y permite un mejor control de la motosierra en situaciones inesperadas.
- **Utilice únicamente las barras guía y las sierras de cadena especificadas por el**

fabricante. Si reemplaza incorrectamente las barras guía y las sierras de cadena, la cadena se podría romper o provocar retroceso.

- **Siga las instrucciones del fabricante para afilar y cuidar la motosierra.** Reducir el manómetro puede provocar un mayor retroceso.

Riesgos residuales

Incluso aunque esta herramienta se maneje con precaución, existen siempre riesgos residuales. Debido a su diseño y ejecución, esta herramienta puede presentar los siguientes peligros:

- Daños auditivos, si no se lleva una protección adecuada para los oídos.
- Daños en la salud provocados por las vibraciones en manos y brazos, si el aparato se utiliza por un periodo prolongado o si no se utiliza y se mantiene correctamente.
- Lesiones por cortes

⚠ ¡ADVERTENCIA! Peligro por el campo electromagnético generado mientras el dispositivo está en funcionamiento. En determinadas circunstancias este campo puede afectar a implantes médicos activos o pasivos. Para reducir el peligro de lesiones graves o mortales, recomendamos a las personas que tengan implantes médicos que consulten a su médico y al fabricante de los implantes médicos antes de utilizar la máquina.

Preparación

⚠ ¡ADVERTENCIA! Peligro de lesiones debido a la puesta en marcha involuntaria del aparato. No coloque la batería en el aparato hasta que el aparato esté completamente preparado para su uso.

Dispositivos de seguridad

Para la protección del usuario y el equipo están disponibles los siguientes dispositivos de seguridad:

Mango trasero (1) con protector trasero para la mano (15)

- Protege la mano frente a ramas y saltos de la cadena de la sierra.

Interruptor de encendido/apagado (2) con parada inmediata de la cadena

- El aparato se apaga inmediatamente después de soltar el interruptor de encendido/apagado.

Bloqueo de encendido (3)

- Para encender el aparato se debe desbloquear el bloqueo de encendido.

Palanca de freno de la cadena/protector delantero para la mano (5)

- La cadena de sierra no funciona cuando el freno de la cadena está encajado.
- Detiene inmediatamente la cadena de la sierra en caso de retroceso.
- La palanca también puede usarse manualmente.
- Protege la mano izquierda del usuario cuando resbala del mango delantero.

Cadena de sierra (6) con retroceso reducido

- Gracias a un equipamiento de seguridad diseñado especialmente, ayuda a retener el retroceso.

Tope tipo garra (8)

- Refuerza la estabilidad cuando se realizan cortes verticales.
- Facilita el aserrado.

Revisar el nivel de carga de la batería

Ledes	Significado
rojo, naranja, verde	Batería cargada
rojo, naranja	Batería parcialmente cargada
rojo	Se debe cargar la batería

1. Presione la tecla (19) al lado del indicador del nivel de carga (20) de la batería (17). Los LED del indicador del nivel de carga muestran el nivel de carga de la batería.
2. Cargue la batería (17) cuando solo se ilumine el LED rojo del indicador del nivel de carga (20).

Procedimiento de carga

⚠ ¡ADVERTENCIA! Una manipulación inadecuada de la batería puede producir daños personales y materiales. Observe las indicaciones de seguridad y las indicaciones de carga y de uso correcto que aparecen en las instrucciones de funcionamiento de su

batería y cargador de la serie **X 20 V TEAM**. Para una descripción más detallada sobre el proceso de carga y para más información, consulte este manual de instrucciones separado. **⚠ ¡ADVERTENCIA!** ¡Peligro de lesión por la salida de la solución de electrolitos! No exponga la batería a condiciones extremas como calor o golpes. Si entra en contacto con los ojos o con la piel lave las zonas afectadas con agua o un neutralizador y acuda a un médico.

⚠ ¡ADVERTENCIA! ¡Peligro de lesiones por electrocución! Cargue las baterías únicamente en espacios secos. La superficie exterior de la batería ha de estar limpia y seca antes de conectar el cargador.

- Cargue las baterías antes del primer uso.
- Respete siempre las indicaciones de seguridad vigentes, así como las disposiciones y advertencias relativas a la protección del medio ambiente.

Cargar la batería

Consulte también el manual de instrucciones del cargador.

Indicaciones

- Si la batería está caliente, deje que se enfríe antes de cargarla.
- No exponga la batería durante mucho tiempo la radiación solar directa ni a temperaturas max. 50 °C. En particular, evite colocarla sobre radiadores o guardarla en vehículos aparcados al sol.

Procedimiento

1. En caso necesario, extraiga la batería (17) del aparato.
2. Introduzca la batería en el receptáculo del cargador (21).
3. Conecte el cargador a un enchufe.
4. Cuando se haya cargado, desconecte el cargador de la corriente.
5. Saque la batería del receptáculo de carga.

LEDs de control en el cargador (21)

verde	rojo	Significado
se ilumina	—	<ul style="list-style-type: none"> • La batería está completamente cargada • listo (ninguna batería introducida)
—	se ilumina	La batería se está cargando

verde	rojo	Significado
—	parpadea	Batería sobrecalentada
parpadea	parpadea	Batería defectuosa

Funcionamiento

Antes del funcionamiento

⚠ ¡ADVERTENCIA! ¡Peligro de lesiones! Lleve siempre guantes de protección al trabajar con la cadena de la sierra y use únicamente piezas originales.

Antes de la puesta en funcionamiento del aparato, deberá:

- *Tensar la cadena de sierra, p. 135*
- *Rellenar el aceite para la cadena, p. 132*
- cargar y colocar las **dos** baterías
- *Comprobar el freno de la cadena, p. 132*
- *revisar la función automática del aceite, p. 132*

Comprobar el freno de la cadena

¡NOTA IMPORTANTE! La cadena de sierra no gira cuando el freno de la cadena está encajado.

Procedimiento (Fig. G)

1. Coloque la motosierra sobre una superficie fija y plana. No debe entrar en contacto con objetos.
2. Accione la palanca de freno de la cadena (5).
3. Sostenga firmemente el aparato con ambas manos, colocando la mano derecha sobre la empuñadura trasera (1) y la izquierda sobre la empuñadura delantera (4). Los pulgares y los dedos deben asir firmemente las empuñaduras.
4. Encienda el aparato (*Encendido y apagado, p. 133*). Suena un tono de aviso. El indicador (34) del freno de la cadena aplicado parpadea. El freno de la cadena funciona.
5. Suelte el interruptor de encendido/apagado (2).

⚠ ¡ADVERTENCIA! Peligro de lesiones por el funcionamiento por inercia de la cadena de sierra. No utilice la motosierra si el freno de la cadena no funciona correctamente. Diríjase al centro de servicio.

revisar la función automática del aceite

Antes de comenzar a trabajar, revise el nivel de aceite y el dispositivo automático para el aceite.

Procedimiento

1. Sujete la motosierra sobre un fondo claro. La motosierra no puede tocar el suelo.
2. Encienda la motosierra.

Si se puede ver un rastro de aceite, la motosierra funciona correctamente. Si no se ve ningún rastro de aceite, limpie el paso de aceite o diríjase al centro de servicio.

Limpieza del paso de aceite

Limpie el paso de aceite (35) para garantizar que la cadena de sierra se puede lubricar automáticamente sin problemas durante el funcionamiento.

Herramientas necesarias y medios auxiliares

- Paño
- Píncel

Procedimiento (Fig. H)

1. Retire los restos del paso de aceite (35). Para ello, utilice un paño o un píncel.

Lubricación de la cadena

Para la lubricación recomendamos utilizar el aceite bio para cadenas de sierra suministrado o un aceite multifuncional biodegradable similar.

¡NOTA IMPORTANTE! Si utiliza la motosierra con muy poco aceite, el rendimiento de corte y la vida útil de la cadena de la sierra disminuyen, ya que la cadena de la sierra se volverá roma más rápidamente. Si observa que se forman humos o que la lanza se decolora, significa que hay muy poco aceite. Asegúrese de que siempre fluya aceite por la cadena.

El aparato dispone de una función automática de aceite. En el momento en el que el motor empieza a funcionar, el aceite fluye hacia la espada (7).

⚠ ¡PRECAUCIÓN! Apague el aparato y retire las baterías antes de iniciar cualquier trabajo en el aparato.

Rellenar el aceite para la cadena

⚠ ¡ADVERTENCIA! ¡Peligro de incendio! Apague siempre el aparato y deje que el motor se enfríe antes de llenar el aceite de la cadena.

- Revise regularmente el indicador del nivel de aceite (11) y añada aceite cuando se alcance la «marca de nivel mínimo» de aceite.
La «marca de nivel mínimo» es la raya inferior del indicador del nivel de aceite (11). El depósito de aceite tiene capacidad para 180 ml.
- Utilice bioaceite para cadenas que contenga aditivos que disminuyan la fricción y el desgaste. Alternativamente, utilice aceite lubricante de cadenas con una baja proporción de aditivos adhesivos.
- Vacíe el depósito de aceite si no se va a utilizar durante bastante tiempo (6 – 8 semanas).

Procedimiento (Fig. D)

1. Ponga el aparato sobre un lado de modo que la tapa del depósito (9) apunte hacia arriba.
2. Desenrosque la tapa del depósito (9).
3. Llene bioaceite para cadenas en el depósito.
4. Limpie el aceite que se haya podido derramar.
5. Enrosque la tapa del depósito (9).

Insertar/retirar la batería

⚠ ¡ADVERTENCIA! Peligro de lesiones debido a la puesta en marcha involuntaria del aparato. No coloque la batería en el aparato hasta que el aparato esté completamente preparado para su uso.

¡NOTA IMPORTANTE! ¡Peligro de daños! No colocar la batería correcta en el aparato puede dañar el aparato y la batería.

Insertar las baterías (Fig. E)

1. Deslice ambas baterías (17) a lo largo de los carriles guía para introducir las en los soportes de la batería (29).
Las baterías encajan de manera audible.

Retirar las baterías (Fig. E)

1. Presione y mantenga presionado el desbloqueo de la batería (18) en la batería (17).
2. Extraiga las baterías del soporte de la batería (29).

Encendido y apagado

Requisitos

- La espada (7), la cadena de la sierra (6) y la tapa del piñón de la cadena (14) están montadas correctamente.

- En el depósito hay suficiente aceite para la cadena. Si es necesario, añada más aceite para la cadena (*Rellenar el aceite para la cadena, p. 132*).
- Las baterías están completamente cargadas.
- El aparato solo puede funcionar con dos baterías de la serie X 20 V Team de Parkside.

Procedimiento (Fig. F)

1. Si es necesario, inserte las baterías (17) en el aparato.
2. Suelte el freno de la cadena empujando la palanca del freno de la cadena (5) en la dirección de la empuñadura delantera (4).
3. Sostenga firmemente la motosierra con ambas manos, colocando la mano derecha sobre la empuñadura trasera (1) y la izquierda sobre la empuñadura delantera (4). Los pulgares y los dedos deben asir firmemente las empuñaduras.
4. Antes de comenzar, asegúrese de que la motosierra no está en contacto con ningún elemento.
5. Para activar el aparato, pulse primero el botón de encendido/apagado (32).
¡NOTA IMPORTANTE! El aparato se encuentra en modo de espera durante 5 min aprox. y, a continuación, debe volver a activarse.
6. Para encenderlo, pulse con el dedo pulgar derecho el bloqueo de encendido (3) y después presione el interruptor de encendido/apagado (2). La motosierra funciona a velocidad máxima. Vuelva a soltar el bloqueo de encendido (3).
7. Suelte el interruptor de encendido/apagado (2) para apagar la motosierra. No es posible el funcionamiento continuo.
8. Para desactivar el aparato, pulse el botón de encendido/apagado (32).

Indicador de sobrecarga

El led rojo y el amarillo del indicador del nivel de carga (30) parpadean en caso de sobrecarga.

Comprobar el nivel de carga de la batería en el aparato

Procedimiento

1. El indicador de nivel de carga (30) se enciende durante el funcionamiento.
El nivel de carga de la batería se muestra con la iluminación de los ledes corres-

pondientes del indicador de nivel de carga del aparato (30).

rojo, naranja y verde → baterías cargadas

rojo y naranja → baterías parcialmente cargadas

rojo → se deben cargar las baterías

- Cargue las baterías (17) cuando solo se ilumine el led rojo del indicador del nivel de carga del aparato (30).

Ajuste de la velocidad de la cadena

(Fig. E)

Al pulsar el botón para seleccionar la velocidad de la cadena (33), puede cambiar entre las velocidades de la cadena de 15 y 25 m/s. Mediante la iluminación de los niveles 1 o 2 del indicador de velocidad de la cadena (31) puede ver a qué velocidad funciona el aparato en ese momento.

Nivel 1: 15 m/s

Nivel 2: 25 m/s

¡NOTA IMPORTANTE! En el nivel 2, la velocidad de la cadena es de 30 m/s cuando el aparato se utiliza con dos baterías Performance de 8 Ah "Smart PAPS 208 A1".

Desmontaje de la cadena de sierra y la lanza

⚠ ¡PRECAUCIÓN! ¡Lesiones por cortes!

Utilice guantes resistentes a los cortes cuando vaya a manipular la cadena de la sierra o la lanza.

Procedimiento (Fig. B)

- Apague el aparato y extraiga las (17) baterías del aparato.
- Coloque el aparato sobre una superficie plana.
- Gire la tuerca de mariposa (12) y el tornillo tensor de la cadena (13) ↻ para aflojar la tensión de la cadena y retirar la tapa de la rueda de la cadena (14).
- Saque la lanza (7) y la cadena de la sierra (6): para desmontarla, coloque la lanza (7) en un ángulo de aprox. 45 grados inclinada hacia arriba para que sea más fácil retirar la cadena de la sierra (6) de la rueda de la cadena (23).

Cambio de la cadena de la sierra y de la lanza

Antes de cambiar la cadena de sierra, se debe limpiar la muesca del riel guía puesto que la cadena de sierra se puede salir del riel por

la acumulación de suciedad. Además, la suciedad puede absorber el aceite de la cadena. Consecuencia de esto sería la reducción de lubricación, debido a que el aceite no llegaría a la parte baja del riel o solo llegaría una pequeña cantidad.

Requisitos

- Desmontaje de la cadena de sierra y la lanza, p. 134

Procedimiento

- Sustituya la lanza (7) y la cadena de la sierra (6).
- Monte la lanza (7) y la cadena de la sierra (6) como se describe en *Montar la cadena de sierra y la lanza*, p. 134.

Montar la cadena de sierra y la lanza

⚠ ¡PRECAUCIÓN! Peligro de lesiones debido a la puesta en marcha involuntaria del aparato. Apague el aparato. Extraiga las baterías del aparato.

Procedimiento (Fig. B)

- Coloque el aparato sobre una superficie plana.
- Gire la tuerca de mariposa (12) ↻ para retirar la tapa de la rueda de la cadena (14).
- Extienda la cadena de sierra (6) como un lazo, de forma que los cantos cortantes queden alineados en el sentido de las agujas del reloj. Para alinear la cadena de la sierra (6), orientese por los gráficos que están debajo de la rueda de la cadena (23).



Sentido de marcha de la cadena

- Coloque la cadena de sierra (6) dentro de la ranura de la lanza. Coloque la lanza (7) para el montaje en un ángulo de aprox. 45 grados inclinada hacia arriba para que sea más fácil colocar la cadena de sierra (6) sobre la rueda de la cadena (23).
- Coloque la lanza (7) y la cadena de la sierra (6) sobre el perno de la lanza (25). Cuando el saliente (24) situado a la derecha del perno de la lanza (25) se encuentra asentado en la ranura del orificio oblongo de la lanza, significa que la lanza está fijada correctamente. Es normal que la cadena de la sierra (6) quede algo combada.

6. Coloque la tapa de la rueda de la cadena (14). El saliente de la tapa de la rueda de la cadena (28) debe introducirse primero en el alojamiento del aparato previsto para ello.
El pasador del tensador de la cadena (26) situado en la parte interior de la tapa de la rueda de la cadena (14) debe introducirse en el alojamiento para el pasador del tensador de la cadena (27).
7. Apriete ligeramente la tuerca de mariposa (12) ☹.
8. Tense la cadena (6) girando el tornillo tensor de la cadena (13) ☹.
9. Apriete la tuerca de mariposa (12) de la tapa de la rueda de la cadena firmemente ☹.

⚠ ¡PRECAUCIÓN! La motosierra se puede volver a engrasar. Tenga en cuenta que, después de su uso, la motosierra sigue soltando aceite y este puede derramarse si se almacena de lado o boca abajo. Esto es un proceso normal, debido a la abertura de ventilación necesaria situada en el borde superior del depósito y no es motivo de reclamación. Debido a que las motosierras se controlan durante la fabricación y se les realizan pruebas con aceite, es posible que incluso después de vaciarlas quede un poco de aceite en el depósito que podría ensuciar ligeramente la carcasa durante el transporte. Por favor, limpie la carcasa con un paño.

Antes de cambiar la cadena de sierra, se debe limpiar la ranura del riel guía, puesto que la cadena de sierra se puede salir del riel por la acumulación de suciedad. Los depósitos también pueden absorber el aceite de la cadena. Como consecuencia, el aceite de la cadena no llegará o solo llegará en pequeña cantidad a la parte inferior de la lanza, lo que reducirá la lubricación.

Tensar la cadena de sierra

¡NOTA IMPORTANTE! La cadena de la sierra no debe ser tensada o cambiada cuando está caliente, debido a que se encoge un poco después de enfriarse. Si no se tiene en cuenta, puede dañar el riel guía o el motor ya que la cadena de la sierra queda demasiado tensada a la lanza.

Tensar con regularidad la cadena de la sierra brinda seguridad al usuario, además de reducir y evitar el desgaste y los daños de la misma. Antes de comenzar a trabajar con la sierra, recomendamos al usuario verificar la

tensión de la cadena aproximadamente cada 10 minutos y si es necesario, corregirla. Al trabajar con la sierra, la cadena de la sierra se calienta y debido a esto, se alarga un poco. El «alargamiento» se produce sobre todo en las cadenas de sierra nuevas.

La vida útil de la cadena de sierra depende en gran medida de la tensión y la lubricación de la cadena. Si se utiliza una cadena de sierra nueva, deberá reajustar la tensión de la cadena después de 5 cortes como máximo.

La cadena de la sierra está bien tensada cuando no cuelga del lado inferior de la lanza y se puede arrastrar con la mano protegida con un guante. Al tirar de la cadena de sierra con una fuerza de 9 N (aprox. 1 kg), la cadena y la lanza no deben estar a una distancia superior a 2 mm.

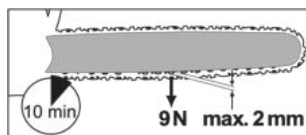

⚠ ¡PRECAUCIÓN! Peligro de lesiones debido a la puesta en marcha involuntaria del aparato. Apague el aparato. Extraiga las baterías del aparato.

Procedimiento (Fig. C)

1. Asegúrese de que el freno de la cadena está suelto, es decir, que la palanca de freno de la cadena (5) está tirada hacia la empuñadura delantera (4).
2. Afloje la tuerca de mariposa (12) ☹.
3. Para tensar la cadena, gire el tornillo tensor de la cadena (13) ☹.
Para destensar la cadena, gire el tornillo tensor de la cadena (13) ☹.

4. Vuelva a apretar las tuercas de mariposa (12) ☹.

Si se utiliza una cadena nueva, deberá reajustar la tensión de la cadena después de 5 cortes como máximo.

Técnicas de poda

⚠ ¡ADVERTENCIA! ¡Peligro de lesiones! Si la cadena de sierra se atasca, no intente extraer la motosierra con fuerza. Apague el motor, retire las baterías y utilice un brazo de palanca o una cuña para liberar la motosierra.

- Durante los trabajos de aserrado en pendiente, manténgase siempre por encima del tronco del árbol.
- Elimine la suciedad, las piedras, las cortezas sueltas, los clavos, las abrazaderas y los alambres del árbol.
- La cadena de la sierra no puede tocar el suelo ni otro objeto durante o después del aserrado.
- Tendrá un mejor control si sierra con la parte inferior de la espada (con la cadena de la sierra que tira) y no con la parte superior de la espada (con la cadena de la sierra que empuja).
- Asegúrese de que la cadena de la sierra no se atasca durante el corte. El tronco del árbol no debe romperse o astillarse.
- Tenga en cuenta las medidas de precaución contra el retroceso (*Causas del retroceso y prevención para el usuario, p. 130*)
- Reduzca hacia el final del corte la presión ejercida sin disminuir la firmeza con la que sostiene la empuñadura de la motosierra para mantener todo el control en el momento de finalizar el aserrado.
- Finalizado el corte, espere hasta que la cadena se pare antes de sacar la motosierra.
- Apague siempre el motor de la motosierra antes de cambiar de árbol.
- Procure que no haya personas ni animales cerca de la zona de trabajo. La distancia de seguridad entre el árbol que va a ser talado y la zona de trabajo aledaña tiene que ser equivalente a 2 veces y medio el tamaño del árbol.
- Preste atención a la dirección de caída. El usuario debe poder moverse con seguridad en las inmediaciones del árbol talado para poder cortar y desramar con facilidad el árbol. Se debe evitar que el árbol que cae sea atrapado por otro árbol.
- Observe la dirección de caída natural, que depende de la inclinación y curvatura del árbol, de la dirección del viento, de la posición de las ramas más grandes y de la cantidad de ramas.
- Durante los trabajos de aserrado en pendiente, manténgase por encima del tronco. Es probable que el árbol ruede o se deslice cuesta abajo después de la tala.
- Generalmente, los árboles pequeños con diámetros de 15-18 cm pueden serrarse con un solo corte.
- Los árboles de mayor diámetro precisan de cortes direccionales y, posteriormente, de un corte de tala (Fig. O).
- Si dos personas sierran y talan al mismo tiempo, la distancia mínima entre éstas debe equivaler al doble de la altura del árbol que pretenda talarse.

Tala de árboles

⚠ ¡ADVERTENCIA! La tala de árboles requiere mucha experiencia. Tale árboles únicamente cuando pueda manejar la motosierra de manera segura. Si no se siente seguro, no use la motosierra en ningún caso.

⚠ ¡PRECAUCIÓN! No tale árboles con viento fuerte o cambiante, cuando haya riesgo de daños a la propiedad o cuando el árbol esté en contacto con cables. Para la tala de árboles, debe garantizarse que ninguna otra persona esté en peligro, que ninguna línea eléctrica se vea afectada y que no puedan producirse daños materiales. Si un árbol entra en contacto con una línea eléctrica, debe notificarse inmediatamente a la empresa de suministro eléctrico.

⚠ ¡PRECAUCIÓN! Por razones de seguridad, desaconsejamos a los usuarios no expertos talar un tronco con una longitud de espada menor que el diámetro del mismo.

Tras finalizar el proceso de corte, retire la protección auditiva para poder escuchar los sonidos y señales de advertencia.

Procedimiento

1. **Escamondar (Fig. T)**
Retire las ramas que cuelgan hacia abajo cortando por encima de la rama. Nunca escamonde a una altura mayor que la de sus hombros.
2. **Área de escape (Fig. N)**
Retire la maleza alrededor del árbol para asegurar una retirada sencilla. El área de escape (1) debe establecerse unos 45° detrás de la dirección planificada de caída (2).
3. **Corte direccional (A) (Fig. O)**
Realice el corte direccional en la dirección en la que debería caer el árbol. Comience por un corte horizontal inferior. La profundidad de corte debe equivaler a aproximadamente 1/3 del diámetro del tronco. Realice un corte inclinado desde arriba con un ángulo de corte de aproximadamente 45° que converja exacta-

mente con el corte inferior. Así se evita que al hacer el segundo corte, la cadena de la sierra o la guía se queden aprisionadas.

⚠ ¡ADVERTENCIA! Nunca se coloque ante un árbol sobre el que se hayan realizado esta clase de cortes.

4. Corte de tala (B) (Fig. O)

Realice el corte de tala desde el lugar opuesto del tronco. Permanezca a la izquierda de este y corte con la cadena de sierra en movimiento de tiro (corte de la parte inferior de la lanza). El corte de tala debe correr en horizontal al menos 5 cm por encima del corte direccional horizontal. Este debe tener tal profundidad que la distancia con la línea direccional equivalga a 1/10 del diámetro del tronco. La parte del tronco que no está aserrada se denomina bisagra (corte de apeo). La bisagra evita que el árbol se gire y caiga en la dirección errónea. No atraviese esta bisagra completamente. Al acercarse el corte de tala a la bisagra debería comenzar a caerse. Si parece que el árbol no vaya a caer en la dirección deseada o si se inclina hacia atrás y la cadena de sierra se queda aprisionada, interrumpa el corte de tala. Para abrir el corte y para talar el árbol en la línea de talado deseada, colocar cuñas de madera, plástico o de aluminio.

5. Cuando la profundidad de corte lo permita, introduzca una cuña de tala en el corte de tala para evitar que la lanza se atasque (Fig. P).
6. Cuando el grosor del diámetro del tronco sea mayor que la longitud de la lanza, haga dos cortes (Fig. R).
7. Una vez realizado el corte de tala, el árbol cae por sí mismo o con ayuda de una cuña.

⚠ ¡ADVERTENCIA! Tan pronto como el árbol comience a caer, saque la motosierra del corte, pare el motor, deje la motosierra y abandone el lugar de trabajo a través de la vía de escape. Preste atención a las ramas que caen y no tropiece.

Escamondar

Escamondar significa retirar las ramas de un árbol que está siendo talado.

⚠ ¡PRECAUCIÓN! ¡Peligro de lesiones! Nunca sierre ramas subido al tronco del ár-

bol. Preste atención a la zona de retroceso cuando las ramas estén bajo tensión.

(Fig. M)

- Tras el tronzado, retire primero las ramas de soporte.
- Sierre las ramas bajo tensión de abajo hacia arriba para evitar aprisionar el aparato.
- Cuando vaya a cortar ramas gruesas, utilice la misma técnica que al *Tronzar*, p. 137.
- Trabaje a la izquierda del tronco y tan cerca del aparato como sea posible. En la medida de lo posible, procure que el peso del aparato repose sobre el tronco.
- Cambie de ubicación para cortar las ramas más allá del tronco.
- Tronze las ramas ramificadas individualmente. No corte inicialmente las ramas más grandes orientadas hacia abajo y que soportan el árbol.
- Sierre con un corte las ramas más pequeñas.

Tronzar

Tronzar significa cortar troncos de árboles que están siendo talados en pequeñas secciones.

- Procure estar en una posición segura y que el peso corporal esté repartido por igual entre los dos pies.
- Si es posible, apunte el tronco. El tronco debe soportarse con ramas, barras o cuñas para apoyar.
- Asegúrese de que la cadena de la sierra no toca el suelo durante el corte.
- Si el terreno está inclinado, manténgase por encima del tronco.

Técnicas de tronzado

El tronco reposa en el suelo (Fig. I)

Corte el tronco desde arriba y asegúrese de no tocar el suelo cuando el corte llegue a su fin. Si existe la posibilidad de que el tronco gire, córtelo 2/3. Gire entonces el tronco y corte el resto del mismo desde arriba.

El tronco está apoyado en un extremo (Fig. J)

Corte primero de abajo hacia arriba (con la parte superior de la lanza) 1/3 de su diámetro, así evitará astillarlo. A continuación, corte sobre la primera incisión de arriba hacia abajo (con la parte inferior de la lanza) para evitar que quede aprisionado.

El tronco está apoyado en ambos extremos (Fig. K)

Corte primero desde arriba hacia abajo (con la parte inferior de la lanza) 1/3 del diámetro del tronco. A continuación, corte desde abajo hacia arriba (con la parte superior de la lanza) hasta coincidir con el corte.

Corte sobre caballete (Fig. L)

Sujete firmemente la motosierra con las dos manos y dirija la máquina durante el corte delante del cuerpo. Cuando se corta el tronco, guíe la máquina hacia la derecha del cuerpo (1). Mantenga el brazo izquierdo tan recto como sea posible (2). Preste atención al tronco al caer. Colóquese de manera que el tronco desprendido no suponga un peligro para usted. Vigile sus pies. Al caer, el tronco puede producir heridas. Mantenga el equilibrio (3).

Limpieza, mantenimiento y almacenamiento

Limpieza

⚠ ¡ADVERTENCIA! ¡Descarga eléctrica! Nunca rocíe el aparato con agua.

⚠ ¡ADVERTENCIA! ¡Peligro de lesiones! Realice siempre los trabajos de limpieza con el motor apagado y frío y con las baterías extraídas.

⚠ ¡PRECAUCIÓN! ¡Lesiones por cortes! Utilice guantes resistentes a los cortes cuando vaya a manipular la cadena de la sierra o la lanza.

¡NOTA IMPORTANTE! ¡Peligro de daños! Las sustancias químicas pueden dañar las par-

tes del aparato que son de plástico. No utilice detergentes o disolventes.

Limpie la máquina detenidamente. De este modo, aumenta su vida útil y se previenen accidentes.

Limpieza tras cada uso

- Mantenga los mangos limpios de gasolina, aceite o grasa. Limpie los mangos si es preciso con un paño humedecido en agua jabonosa.
- Limpie la cadena de la sierra. No utilice fluidos a la hora de limpiar la cadena de la sierra. Engrase ligeramente la cadena de sierra tras su limpieza con aceite de cadena.
- Para limpiarla, retire la tapa de la rueda de la cadena (14) para poder limpiar también ahí.
- Limpie la lanza (7)
- Limpie las ranuras de ventilación y la superficie de la máquina con un pincel o con un paño seco.
- Limpie el paso de aceite (35) para garantizar que la cadena de sierra se puede lubricar automáticamente sin problemas durante el funcionamiento. Para ello, retire los restos del paso de aceite con un pincel o un paño.

Mantenimiento

Intervalos de mantenimiento

Lleve a cabo regularmente los trabajos de mantenimiento indicados en la siguiente tabla. Con el mantenimiento regular de su aparato se alarga su vida útil. Además conseguirá un rendimiento de corte óptimo y evitará accidentes.

Pieza mecánica	Acción	Antes de cada uso	Después de 10 horas de funcionamiento	Después de cada uso
Componentes del freno de la cadena	Inspección visual, cambiar si es necesario	✓		
Rueda de la cadena (23)	Inspección visual, cambiar si es necesario	✓		
Cadena de sierra (6)	Comprobar la cadena de sierra, engrasar. Reafilarse o sustituir en caso necesario	✓		
Cadena de sierra (6)	Limpieza y engrasar la cadena de la sierra		✓	✓

Pieza mecánica	Acción	Antes de cada uso	Después de 10 horas de funcionamiento	Después de cada uso
Lanza (7)	<i>Mantenimiento de la espada, p. 140</i>	✓		✓
Lanza (7)	<i>Girar la espada, p. 140</i>		✓	
Dispositivo de aceite	Revisar, en caso necesario limpiar el paso de aceite	✓		

Engrasar la cadena de sierra

⚠ ¡PRECAUCIÓN! Limpie y engrase con regularidad la cadena. De esta manera, la cadena permanecerá afilada y logrará un rendimiento óptimo de la máquina. La garantía desaparece si se producen daños provocados por un mantenimiento insuficiente de la cadena de sierra. Retire las baterías y utilice guantes resistentes a los cortes cuando vaya a manipular la cadena o la espada.

- Para la lubricación recomendamos utilizar el aceite bio para cadenas de sierra suministrado o un aceite multifuncional biodegradable similar.
- Engrase la cadena después de la limpieza, después de un uso de 10 horas o como mínimo una vez a la semana, según lo que tenga lugar primero.
- Antes del engrase, se debe limpiar a fondo la espada, especialmente su dentado. Para ello, utilice una escobilla de mano y un paño seco.
- Engrase cada eslabón de la cadena con ayuda de una jeringa de aceite con punta de aguja (disponible en una tienda especializada). Aplique gotas de aceite en las juntas articuladas y en las puntas dentadas de cada eslabón de la cadena.

Afile los dientes cortantes

⚠ ¡PRECAUCIÓN! ¡Peligro de lesiones! ¡Si la cadena de la motosierra está mal afilada, existe un mayor riesgo de retroceso! Utilice guantes resistentes a los cortes cuando vaya a manipular la cadena de la sierra o la lanza. Una cadena afilada asegura un corte óptimo. Esta se clava en la madera sin esfuerzo y deja tras de sí astillas grandes y largas. Una cadena de sierra está roma cuando tiene que presionar el equipo de corte contra la madera y las astillas son muy pequeñas. Con una cadena de sierra muy roma no caen astillas, sino serrín.

Para el afilado de la cadena de la sierra es recomendable usar herramientas especiales que aseguren que la cadena esté afilada con el ángulo y profundidad correctos. Recomendamos a los usuarios menos experimentados que lleven a afilar la cadena a un taller o a un especialista. Si va a realizar usted mismo el afilado de la cadena, siga las instrucciones del aparato de afilado de cadenas de sierra (p. ej., Parkside PSG 85 B2).

- Las piezas de sierra de la cadena son los eslabones de corte compuestos por un diente de corte y un saliente de limitación de profundidad. La distancia en altura entre ambos elementos determina la profundidad de corte.
- Si la altura del diente de corte es de tan solo 4 mm aproximadamente, la cadena de la sierra estará gastada y deberá sustituirse por una nueva.
- Con unos dientes de cadena afilados, han de considerarse los siguientes valores (Fig. Q):
 - Ángulo de afilado (30°)
 - Ángulo de ataque (85°)
 - Profundidad de afilado (0,65 mm)
 - Diámetro de la lima redondeada (4,0 mm)

⚠ ¡ADVERTENCIA! ¡Peligro de accidentes! Las divergencias respecto a los valores de la geometría de corte pueden provocar un aumento de la tendencia al retroceso de la máquina.

Herramientas necesarias y medios auxiliares

- Lima redondeada
- Lima plana

Procedimiento (Fig. S)

1. Apague el aparato y extraiga las baterías.
2. Para un afilado correcto, asegúrese de que la cadena de la sierra esté firmemente tensada.

- Afile únicamente desde dentro hacia afuera. Lleve la lima redondeada desde el interior de los dientes de corte hacia afuera. Levante la lima cuando tire de ella hacia atrás.
- Afile primero los dientes de un lado. Tras esto, gire la cadena de la sierra y afile los dientes por el otro lado.
- Controle la longitud de los eslabones de corte. Tras el afilado, todos los eslabones de corte deben poseer la misma longitud y anchura.
- Compruebe la profundidad de afilado (limitador de profundidad) tras cada tercer afilado y ajuste la altura limándola con una lima plana. La altura del limitador de profundidad debería ser aprox. 0,65 mm menor que la del diente de corte.
- Tras el reposicionamiento, lime ligeramente el limitador de profundidad redondeándolo hacia delante.

Ajustar la tensión de la cadena

En el capítulo *Tensar la cadena de sierra*, p. 135 se explica cómo ajustar la tensión de la cadena.

Rodar una nueva cadena de sierra

Con una cadena de sierra nueva, la fuerza de tensión disminuye tras algún tiempo. Por ello, después de hacer los primeros cinco cortes, como muy tarde pasados 10 minutos ha de volver a tensar la cadena de la sierra (*Tensar la cadena de sierra*, p. 135).

⚠ ¡ADVERTENCIA! ¡Peligro de lesiones! Nunca fije una cadena de la sierra nueva sobre una rueda de la cadena desgastada o en una lanza dañada o desgastada. La cadena de la sierra puede saltar o desgarrarse.

Mantenimiento de la espada

⚠ ¡PRECAUCIÓN! ¡Lesiones por cortes! Utilice guantes resistentes a los cortes cuando vaya a manipular la cadena de la sierra o la lanza.

Herramientas necesarias y medios auxiliares

- Lima plana

Procedimiento (Fig. B)

- Apague el aparato y extraiga las baterías del aparato.
- Retire la tapa del piñón de la cadena (14), la cadena de la sierra (6) y la espada (7).
- Compruebe el desgaste de la espada (7).

- Retire las rebabas y rectifique las superficies guía con una lima plana.
- Limpie el paso de aceite (35) para garantizar que la cadena de sierra se puede lubricar automáticamente sin problemas durante el funcionamiento.
- Monte la espada (7), la cadena (6) y la tapa del piñón de la cadena (14) y tense la cadena.

Si el paso de aceite está en perfecto estado, la cadena rocía automáticamente un poco de aceite unos segundos después de arrancar la motosierra.

Girar la espada

⚠ ¡PRECAUCIÓN! ¡Lesiones por cortes! Utilice guantes resistentes a los cortes cuando vaya a manipular la cadena de la sierra o la lanza. La espada (7) se debe voltear cada 10 horas de funcionamiento para garantizar un desgaste uniforme.

Procedimiento (Fig. B)

- Apague el aparato y extraiga las baterías del aparato.
- Retire la tapa del piñón de la cadena (14), la cadena de la sierra (6) y la espada (7).
- Gire la espada alrededor de su eje horizontal y monte la espada y la cadena como se describe en *Montar la cadena de sierra y la lanza*, p. 134. ¡Observe el sentido de marcha de la cadena!



Sentido de marcha de la cadena

- Para alinear la cadena de sierra (6) mire los gráficos que están debajo de la tapa del piñón de la cadena (14) cuando se gira la espada.

Almacenamiento

- Retire las baterías.
 - Antes de guardar el aparato, límpielo y realice las tareas de mantenimiento necesarias.
 - Ponga la funda protectora de la cadena (16).
 - Vacíe el depósito de aceite antes de cualquier pausa prolongada en el funcionamiento. Deseche el aceite usado de forma ecológica (*Eliminación/protección del medio ambiente*, p. 141).
- Podría seguir habiendo restos de aceite en las mangueras y en el aparato que podrían salir durante el almacenamiento.

Para almacenar el aparato, colóquelo sobre una base adecuada o un colector de aceite.

- Mantenga el aparato en un lugar seco y protegido del polvo y fuera del alcance de los niños.

Aparatos con batería:

- La temperatura de almacenamiento de la batería y el aparato oscila entre 15 °C y 25 °C. Durante el almacenamiento, evite el frío o calor extremos para que la batería no pierda potencia.
- Cuando vaya a almacenar el aparato durante un largo periodo de tiempo (p. ej., durante el invierno), retire la batería (observe las instrucciones de uso separadas para la batería y el cargador).

Transporte

- Cubra la espada y la cadena de la sierra con la funda protectora de la cadena (16) cuando transporte el aparato.
- En distancias cortas en el lugar de trabajo: Sujete el aparato por la empuñadura delantera (4) y con la espada orientada hacia atrás.
- Apague el aparato antes de transportarlo y retire las baterías. Asegure el aparato contra vuelcos durante el transporte (también en vehículos) para evitar lesiones, daños o pérdida de aceite.

Localización de averías

La siguiente tabla le ayudará a eliminar las pequeñas averías:

Problema	Posible causa	Subsanación del error
El aparato no arranca	Baterías (17) vacías o no insertadas	Comprobar el nivel de carga de la batería, o encargar la reparación a un electricista
	Interruptor de encendido/apagado (2) defectuoso	Diríjase al centro de servicio.
	Motor defectuoso	
La cadena de la sierra no funciona y el tono de aviso suena	El freno bloquea la cadena de la sierra (6)	<i>Comprobar el freno de la cadena, p. 132</i>
Mal rendimiento de corte	Cadena de la sierra (6) mal montada	<i>Montar la cadena de sierra y la lanza, p. 134</i>
	Cadena de la sierra (6) roma	<ul style="list-style-type: none"> • <i>Afile los dientes cortantes, p. 139</i> • <i>Rodar una nueva cadena de sierra, p. 140</i>
	Cadena insuficientemente tensada	<i>Tensar la cadena de sierra, p. 135</i>
El aparato funciona con dificultad, la cadena de la sierra se sale	Cadena insuficientemente tensada	<i>Tensar la cadena de sierra, p. 135</i>
La cadena de la sierra se calienta mucho, se produce humo durante el aserrado, el riel se decolora	Hay demasiado poco aceite de la cadena	<ul style="list-style-type: none"> • Revisar el nivel de aceite y la función automática del aceite • Diríjase al centro de servicio.

Eliminación/protección del medio ambiente

Vacíe el depósito de aceite con cuidado.

No tire el aceite usado a las canalizaciones o al desagüe. Elimine el aceite usado respetando el medioambiente; llévelo a un punto de recogida de desechos.

Retire la batería del aparato y lleve el aparato, la batería, los accesorios y el embalaje a un punto verde para su reciclaje.



Los aparatos eléctricos no deben tirarse a la basura doméstica.

El símbolo del contenedor de basura tachado significa que este producto no debe eliminarse como residuo municipal sin clasificarse al final de su vida útil.

Directiva 2012/19/UE sobre residuos de aparatos eléctricos y electrónicos:

Los consumidores tienen la obligación legal de reciclar los aparatos eléctricos y electrónicos de forma ecológica al final de su vida útil. De este modo, se garantiza un reciclaje respetuoso con el medio ambiente y con los recursos.

Dependiendo de las normas estatales, puede tener las siguientes opciones:

- devolverlo a un punto de venta,
- entregarlo a un punto de recogida oficial,
- devolver al fabricante/distribuidor.

Esto no afecta a los accesorios y a otros medios sin componentes electrónicos.

Eliminar las baterías de forma respetuosa con el medio ambiente



No tire la batería a la basura doméstica, tampoco al fuego (peligro de explosión) o al agua. Las baterías deterioradas pueden provocar daños en el medio ambiente y en su salud cuando desprenden vapores o líquidos venenosos.

Está obligado a desechar las baterías defectuosas o gastadas de forma respetuosa con el medio ambiente. (Reglamento (UE) 2023/1542 relativo a las pilas y baterías y sus residuos)

- No abra las baterías y evite que sufran daños mecánicos. Existe peligro de cortocircuito y podrían desprenderse vapores que irritan las vías respiratorias.
- Por razones de seguridad, descargue las baterías antes de desecharlas.
- Cubra los polos con cinta adhesiva para evitar cortocircuitos.
- Deseche las baterías en un punto de venta o en un punto de recogida.

Baterías dañadas

¡Manipule con especial cuidado las baterías dañadas externamente!

- No toque las baterías dañadas con las manos desnudas.
- Si no puede cubrir los polos con cinta adhesiva, introduzca las baterías individualmente en una bolsa de plástico.
- Introduzca las baterías dañadas una a una en un recipiente no inflamable y con cierre que se pueda llenar de arena.
- Entregue las baterías dañadas a un punto de recogida con personal especializado.

Servicio

Garantía

Estimada/o cliente:

Este producto tiene una garantía de 5 años a partir de la fecha de compra. En caso de defectos en este producto, tiene derechos legales contra el vendedor del producto. Estos derechos legales no están limitados por nuestra garantía que se detalla a continuación.

Condiciones de la garantía

El plazo de la garantía empieza a partir de la fecha de compra. Guarde el recibo de caja original, ya que se necesita como comprobante de compra. Si se produce un defecto de material o de fabricación en el plazo de cinco años a partir de la fecha de compra de este producto, procederemos a la reparación o sustitución del producto, según consideremos oportuno, sin cargo alguno para usted. Para poder hacer uso de la garantía, es necesario presentar el aparato defectuoso y el comprobante de compra (recibo de caja) en el plazo de cinco años y entregar una breve descripción por escrito de la naturaleza del defecto y de cuándo se produjo.

Si nuestra garantía cubre el defecto, recibirá el producto reparado o uno nuevo. La reparación o sustitución del producto no supone un nuevo inicio del periodo de garantía.

Periodo de garantía y reclamaciones por defectos legales

La garantía no prolonga el periodo de garantía. Esto también se aplica a piezas repuestas o reparadas. Cualquier daño o defecto ya presente en el momento de la compra debe ser comunicado inmediatamente después de

desembalar el producto. Transcurrido el periodo de garantía, cualquier reparación está sujeta a costes.

Alcance de la garantía

El producto ha sido fabricado cuidadosamente según las más estrictas normas de calidad y ha sido sometido a pruebas exhaustivas antes de su entrega.

La garantía cubre los fallos de material o de fabricación. Esta garantía no cubre las piezas del producto sujetas al desgaste normal y que, por lo tanto, pueden considerarse piezas de desgaste (p. ej.: Cadena de sierra) o los daños en las piezas frágiles.

Esta garantía queda anulada si el producto ha sido dañado, utilizado indebidamente o no se ha mantenido correctamente. Para garantizar el uso adecuado del producto, es imprescindible respetar estrictamente todas las instrucciones que figuran en el manual de instrucciones. Se debe evitar a toda costa cualquier uso o acción desaconsejada o advertida en el manual de instrucciones.

El producto está previsto exclusivamente para su uso particular y no para un uso profesional. La garantía desaparece en caso de manipulación inadecuada, uso de la fuerza e intervenciones no realizadas por nuestro centro de servicio autorizado.

Tramitación en caso de reclamación de garantía

Con el fin de garantizar una rápida tramitación de su solicitud, le rogamos que siga las siguientes instrucciones:

- Para cualquier consulta, conserve el recibo de caja y el número de artículo (IAN 494217_2504) como comprobante de su compra.
- El número del artículo figura en la placa de características del producto, en un grabado en el producto, en la portada de su manual de instrucciones (parte inferior a la izquierda) o en la pegatina situada en la parte posterior o inferior del producto.
- Si se producen errores de funcionamiento u otros defectos, póngase en contacto con el centro de servicio que se indica a continuación **por teléfono**. O utilice nuestro **formulario de contacto**, que puede encontrar en *parkside-diy.com* en la sección **Servicio**.
- Después de consultar con nuestro centro de servicio, puede enviar un producto que haya sido identificado como defec-

tuoso a la dirección de servicio que se le ha proporcionado, con el franqueo pagado, junto con el comprobante de compra (recibo de caja) e indicando en qué consiste el defecto y cuándo se produjo. Para evitar problemas de aceptación y costes adicionales, utilice únicamente la dirección que se le ha comunicado. Asegúrese de que el envío no se realiza a portes debidos, por mercancías voluminosas, exprés u otro tipo de carga especial. Por favor, envíe el producto con todos los accesorios suministrados con la compra y asegúrese de que el embalaje de transporte es suficientemente seguro.



En *parkside-diy.com* puede consultar y descargar este y muchos otros manuales. Con este código QR accederá directamente a *parkside-diy.com*. Seleccione su país y, a través de la interfaz de búsqueda, busque los manuales de instrucciones que desee. Introduciendo el número de artículo (IAN) 494217_2504, podrá abrir el manual de instrucciones.

Servicio de reparación

Para las reparaciones **no cubiertas por la garantía**, póngase en contacto con el centro de servicio. Estarán encantados de proporcionarle un presupuesto.

- Solo podemos procesar equipos que hayan sido suficientemente empaquetados y franqueados.
Nota: Envíe su aparato limpio y con una nota de los defectos a la dirección indicada por el centro de servicio.
- No se aceptarán los aparatos enviados a portes debidos, por mercancías voluminosas, envíos exprés o con otro tipo de carga especial.
- Nos deshacemos de forma gratuita de los aparatos defectuosos devueltos.

Service-Center

Servicio España

Tel.: 900 994 940

Formulario de contacto en
parkside-diy.com

IAN 494217_2504

Importador

Por favor, tenga en cuenta que la siguiente dirección no es una dirección de servicio técnico. Póngase en contacto con la dirección del centro de servicio mencionada arriba.

Grizzly Tools GmbH & Co. KG

Stockstädter Str. 20

63762 GroBostheim

ALEMANIA

www.grizzlytools.de

Piezas de repuesto y accesorios

Encontrará piezas de repuesto y accesorios en www.grizzlytools.shop. Si surgen problemas durante el proceso de pedido, por favor, póngase en contacto con nosotros a través de nuestra tienda online. Si tiene más preguntas, póngase en contacto con: *Service-Center*, p. 144

Pos. n°	Nombre	N° de pedido
6	Cadena de sierra	30091626
7	Lanza	30091627
14	Tapa de la rueda de la cadena	91120139
16	Funda protectora de la cadena	91110676
23	Rueda de la cadena	91110674

⚠ ¡ADVERTENCIA! El uso seguro de la motosierra solo es posible con cadenas de sierra y rieles guía homologados. El uso de combinaciones no aprobadas puede causar lesiones graves o incluso mortales.

- **Lanza:**

- 164MLEA041(112329) (Oregon)
- M1431656-1041TL (Trilink)

- **Cadena de sierra:**

- 90PX056X (Oregon)
- CL14356TL (Trilink)

Traducción de la declaración UE de conformidad

Producto: **Motosierra recargable**

Modelo: **PPKSA 40-Li C3**

Número de serie: 000001-022000

El objeto de la declaración descrita anteriormente es conforme con la legislación de armonización pertinente de la Unión:

2006/42/EC • 2014/30/EU • 2000/14/EC & 2005/88/EC • 2011/65/EU & (EU) 2015/863
Producto con batería Smart PAPS 204 A1/Smart PAPS 208 A1/
Smart PAPS 2012 A1: 2014/53/EU (en lugar de 2014/30/EU)

El objeto de la declaración descrito anteriormente es conforme a la Directiva 2011/65/EU del Parlamento Europeo y del Consejo, de 8 de junio de 2011, sobre restricciones a la utilización de determinadas sustancias peligrosas en aparatos eléctricos y electrónicos.

Para garantizar la conformidad, se han aplicado las siguientes normas armonizadas así como las normas y reglamentos nacionales:

EN 62841-1:2015/A11:2022 • EN 62841-4-1:2020
EN ISO 12100:2010 • EN IEC 55014-1:2021
EN IEC 55014-2:2021 • EN IEC 63000:2018
Producto con batería Smart PAPS 204 A1/Smart PAPS 208 A1/Smart PAPS 2012 A1:
EN 301 489-1 V2.2.3:2019 • EN 301 489-17 V3.3.1:2024
EN 300 328 V2.2.2:2019

De acuerdo con la Directiva sobre emisiones sonoras 2000/14/EC, se confirma lo siguiente:
 Nivel de potencia acústica (L_{WA})

- medido: 106,9 dB;
- garantizado: 109 dB

Se ha seguido el procedimiento de evaluación de la conformidad según el anexo VI de la Directiva 2000/14/EC.

Certificado de examen CE de tipo

- Número: M6A 036607 2368 Rev. 00
- Organismo notificado: TÜV SÜD • Ridlerstraße 65 • 80339 München • Deutschland, NB: 0123

La presente declaración de conformidad se expide bajo la exclusiva responsabilidad del fabricante:

CE Grizzly Tools GmbH & Co. KG
 Stockstädter Str. 20
 63762 Großostheim
 ALEMANIA
 12.01.2026



Christian Frank
 Representante autorizado para la documentación

Índice

Introdução.....	146
Utilização correta.....	146
Material fornecido/acessórios.....	147
Vista geral.....	147
Descrição do funcionamento.....	148
Dados técnicos.....	148
Indicações de segurança.....	149
Significado das indicações de segurança.....	149
Pictogramas e símbolos.....	149
Avisos gerais de segurança sobre ferramentas elétricas.....	150
Avisos gerais de segurança para motosserras.....	152
Outras instruções de segurança.....	153
Causas e prevenção do contragolpe por parte do operador.....	154
Riscos residuais.....	154
Preparação.....	154
Dispositivos de segurança.....	154
Verificar o estado de carga da bateria.....	155
Processo de carregamento.....	155
Carregar a bateria.....	155
Operação.....	156
Antes do funcionamento.....	156
Inserir e remover a bateria.....	157
Ligar e desligar.....	157
Indicação de sobrecarga.....	157
Verificar o estado da bateria no aparelho.....	157
Alterar a velocidade da corrente.....	158
Desmontar a corrente da serra e a lâmina.....	158
Substituir a corrente da serra e a lâmina.....	158
Montar a corrente da serra e a lâmina.....	158
Apertar a corrente da motosserra.....	159
Técnicas de serragem.....	159
Limpeza, manutenção e armazenamento.....	162
Limpeza.....	162
Manutenção.....	162
Armazenamento.....	164
Transporte.....	164
Localização de erros.....	165
Eliminação/proteção do ambiente.....	165

Eliminar as baterias de forma ambientalmente correta..... 166

Assistência.....	166
Garantia.....	166
Assistência de reparação.....	167
Service-Center.....	167
Importador.....	167

Peças sobresselentes e acessórios..... 168

Tradução do original da declaração de conformidade UE..... 169

Introdução

Queremos parabeniza-lo pela aquisição da sua nova motosserra a bateria (seguidamente designado de aparelho ou ferramenta elétrica).

Acabou de adquirir um aparelho de elevada qualidade. A qualidade deste aparelho foi verificada durante a produção, sendo o mesmo submetido a uma verificação final. A funcionalidade do seu aparelho está assim assegurada.

Não deve ser excluído que, em casos pontuais, possam existir resíduos de lubrificante no/dentro do aparelho. Não se trata de um defeito ou dano, nem constitui motivo de preocupação.



Este manual de instruções faz parte integrante deste aparelho. Contém indicações importantes em relação à segurança, utilização e eliminação. Leia o manual de instruções com atenção. Familiarize-se com os comandos e a utilização correta do aparelho. Utilize o aparelho apenas como descrito e para a utilização indicada. Guarde bem o manual de instruções e entregue todos os documentos no momento da entrega do aparelho a terceiros.

Utilização correta

O aparelho destina-se exclusivamente à seguinte utilização:

- Serrar madeira

Este aparelho não é adequado para todos os outros tipos de aplicação. Isto inclui, por exemplo, o corte de alvenaria, plástico, pedra, metal, alimentos ou madeira com objetos estranhos (por exemplo, pregos ou parafusos).

O aparelho deve ser usado apenas por adultos. Jovens acima dos 16 anos podem usar o aparelho apenas sob supervisão.

A motosserra só pode ser utilizada por uma pessoa. O utilizador deve usar equipamento de proteção individual (EPI) adequado. A motosserra deve ser segurada com a mão direita no punho posterior e com a mão esquerda no punho dianteiro.

Antes da utilização do aparelho, cabe ao utilizador ler e compreender todas as informações e instruções constantes do manual de instruções.

Qualquer outra utilização que não seja expressamente permitida, neste manual de instruções, pode representar um grave perigo para o utilizador e resultar em danos para o aparelho. O operador ou utilizador do aparelho é responsável pelos acidentes ou danos causados a terceiros ou aos seus bens. O aparelho destina-se para os trabalhos de bricolage. Não foi concebido para uma utilização comercial contínua. A garantia expira em caso de se tratar de uma utilização comercial. O fabricante não se responsabiliza por danos causados pela utilização não conforme com os fins previstos ou operação incorreta.

O aparelho é parte integrante da série **X 20 V TEAM** e pode ser operado com baterias da série **X 20 V TEAM**. As baterias da série **X 20 V TEAM** podem ser carregadas exclusivamente com carregadores da série **X 20 V TEAM**.

Material fornecido/acessórios

Desembale o aparelho e verifique o material fornecido.

Elimine o material de embalagem adequadamente.

- Motosserra a bateria
- Lâmina (pré-montado)
- Corrente da serra (pré-montado)
- Proteção da corrente
- Frasco de óleo (180 ml Óleo para motosserras biológico)
- manual original

A bateria e o carregador não estão incluídos no material fornecido.

Vista geral

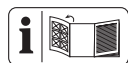

Fig. A

- 1 Punho posterior
- 2 Interruptor de ligar/desligar

As figuras do aparelho encontram-se no desdobrável dianteiro e traseiro.

- 3 Bloqueio de ativação
- 4 Punho dianteiro
- 5 Travão da corrente/proteção das mãos dianteira
- 6 Corrente da serra
- 7 Lâmina
- 8 Batente de garra
- 9 Tampa do depósito (Óleo para a corrente)
- 10 Linha de visão/Indicador do sentido de abate
- 11 Indicador do nível de óleo
- 12 Porca de orelhas (Cobertura do carreto da corrente)
- 13 Parafuso de aperto da corrente
- 14 Cobertura do carreto da corrente
- 15 Proteção das mãos traseira
- 16 Proteção da corrente
- 17 Bateria
- 18 Desbloqueio da bateria
- 19 Botão (Indicação de estado de carga Bateria)
- 20 Indicação de estado de carga (Bateria)
- 21 Carregador
- 22 Frasco de óleo

Fig. B

- 23 Carreto da corrente
- 24 Saliência
- 25 Cavilha de lâmina
- 26 Pino tensor da corrente
- 27 Alojamento (Pino tensor da corrente)
- 28 Saliência (Cobertura do carreto da corrente)

Fig. E

- 29 Suporte de bateria
- 30 Indicação de estado de carga (Aparelho)
- 31 Indicador da velocidade da corrente
- 32 Botão ligar/desligar
- 33 Botão (Velocidade da corrente)

Fig. G

- 34 Indicador

Fig. H

- 35 Entrada de óleo

Descrição do funcionamento

A corrente da motosserra circular é guiada sobre uma lâmina (calha guia). A motosserra está equipada com um travão de corrente de paragem rápida. Um sistema automático de óleo garante a lubrificação contínua da corrente. A motosserra está equipada com um sistema de tensionamento rápido da corrente. Para proteger o utilizador, o aparelho é fornecido com diversos dispositivos de proteção.

O aparelho pode ser emparelhado com a App Parkside.

A função dos elementos de comando pode ser consultada nas seguintes descrições.

Dados técnicos

Motosserra a bateria PPKSA 40-Li C3

Tensão do motor U 40 V = ; (2x 20 V)

Corrente do motor I 16 A

Velocidade da corrente v_0

..... 15 m/s bzw. 25 m/s

Velocidade da corrente $v_{\text{máx}}$ 30 m/s

Peso (sem lâmina, corrente, proteção da corrente, óleo nem baterias) 3,17 kg

Conteúdo do depósito 180 ml

Lâmina M1431656-1041TL (Trilink)

– Tipo de lâmina 16"

– Comprimento da lâmina 45,5 cm (455 mm)

– Comprimento de corte 38 cm (380 mm)

Corrente da serra CL14356TL (Trilink)

– Divisão de corrente 9,525 mm (3/8")

– Afastamento da corrente 10 mm

– Número dos elos de tração 56

– Espessura dos elos de acionamento

..... 1,1 mm (0,043")

Partição do carreto da corrente

..... 9,525 mm (3/8")

–Número de dentes (do carreto da corrente)

..... 6

Temperatura max. 50 °C

– Funcionamento 4 - 50 °C

– Armazenamento 15 - 25 °C

Nível de pressão sonora (L_{pA})

..... 86,9 dB; $K_{\text{pA}}=3$ dB

Nível de potência sonora (L_{WA})

– garantido 109 dB

– medido 106,9 dB; $K_{\text{WA}}=2,37$ dB

Vibração (a_{h}) 1,76 m/s²; $K=1,5$ m/s²

Tipo de bateria Li-Ion

Bateria PARKSIDE Performance Smart
Smart PAPS 204 A1/Smart PAPS 208 A1/
Smart PAPS 2012 A1

– Frequência de funcionamento/Banda de frequência 2400 - 2483,5 MHz

– potência emitida ≤ 20 dBm

Indicações relativamente a valores de ruído e de vibrações

Os valores de ruído e vibração foram determinados de acordo com as normas e determinações especificadas na declaração de conformidade.

⚠ CUIDADO! Perdas de audição! Use proteção auditiva.

Os valores totais de emissão de vibrações e os valores de emissão de ruídos indicados foram medidos de acordo com um processo de verificação normalizado e podem, em comparação com ferramentas elétricas, ser usados com outro. Os valores totais de vibrações e os valores de emissão de ruídos indicados também podem ser usados como estimativa provisória do esforço.

⚠ ATENÇÃO! Os valores de emissão de vibrações e de ruídos podem divergir dos valores de indicação durante a utilização efetiva da ferramenta elétrica, dependendo do modo como a ferramenta elétrica é utilizada, especialmente do tipo de peça trabalhada.. É necessário determinar medidas de segurança para proteção do operador que se baseiam na estimativa da carga de vibrações durante as condições de utilização reais. Devem ser consideradas todas as partes do ciclo de operação (por exemplo, as horas em que a ferramenta elétrica está desligada e quando está ligada mas se encontra em funcionamento sem carga).

X 20 V TEAM

O aparelho é parte integrante da série **X 20 V TEAM** e pode ser operado com baterias da série **X 20 V TEAM**. As baterias da série **X 20 V TEAM** podem ser carregadas exclusivamente com carregadores da série **X 20 V TEAM**.

Recomendamos-lhe a utilizar este aparelho apenas com as seguintes baterias: PAP 20 A1, PAP 20 A3, PAP 20 B1, PAP 20 B3, Smart PAPS 204 A1, Smart PAPS 208 A1, Smart PAPS 2012 A1
Recomendamos-lhe a carregar estas baterias com os seguintes car-

regadores: PLG 20 A3, PLG 20 A4, PLG 20 C1, PLG 20 C2, PLG 20 C3, PDSL20 A1, PDSL20 B1, PLG 201 A1, Smart PLGS 2012 A1

Dados técnicos da bateria e do carregador: Ver instruções em separado.

Indicações de segurança

Esta secção contém as indicações básicas de segurança ao utilizar o aparelho.

⚠ ATENÇÃO! Danos físicos e materiais resultantes do manuseamento indevido da bateria. Respeite as instruções de segurança e as indicações relativas ao carregamento e à utilização correta, incluídas no manual de instruções da sua bateria e do seu carregador da série **X 20 V TEAM**. Para uma descrição detalhada do processo de carregamento e mais informações, consulte o manual de instruções em separado.

⚠ ATENÇÃO! Uma motosserra é um aparelho perigoso que pode causar ferimentos graves ou mesmo mortais se utilizado de forma incorreta ou descuidada. Por conseguinte, para sua segurança e para a segurança dos outros, observe sempre as seguintes instruções de segurança e consulte um técnico especializado em caso de dúvida.

Significado das indicações de segurança

⚠ PERIGO! Se não cumprir esta indicação de segurança, ocorre um acidente. A consequência são ferimentos físicos graves ou morte.

⚠ ATENÇÃO! Se não cumprir esta indicação de segurança, pode ocorrer um acidente. A consequência podem ser ferimentos físicos graves ou a morte.

⚠ CUIDADO! Se não cumprir esta indicação de segurança, ocorre um acidente. A consequência podem ser ferimentos físicos ligeiros ou médios.

AVISO! Se não cumprir esta indicação de segurança, ocorre um acidente. A consequência podem ser os danos materiais.

Pictogramas e símbolos

Pictogramas no aparelho

AVISO! Antes de iniciar o trabalho, familiarize-se com todos os elementos de comando. Pratique o manuseamento da

motosserra e peça a um técnico especializado que explique a funcionalidade, o funcionamento e as técnicas de corte.



Atenção!



Ler manual de instruções



Usar proteção ocular



Usar proteção auditiva



Utilizar capacete de proteção



Usar vestuário de proteção



Utilizar luvas de proteção



Utilize luvas de proteção com palmas sólidas



Trabalhe sempre com as duas mãos.



Atenção! Retorno - Durante o trabalho tenha em consideração o retorno da máquina.



É proibida a utilização do aparelho com chuva ou em ambientes húmidos.



Nível de potência sonora garantida L_{WA} em dB(A)



Os aparelhos elétricos não devem ser eliminados no lixo doméstico.



Óleo para motosserras



Retire as baterias antes de realizar os trabalhos de manutenção!

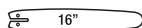

Tipo de lâmina



Travão da corrente



Indicador da velocidade da corrente



Ajustar os níveis de velocidade da corrente da motosserra



Botão ligar/desligar



Indicação de estado de carga

Pictogramas sob a cobertura do carreto da corrente

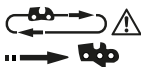

Prestar atenção ao sentido de rotação da corrente da serra. Atenção! Ler o manual de instruções.

Pictograma na lâmina



Tipo de lâmina



Largura da ranhura



Divisão de corrente



Número de elos de acionamento

Pictograma na porca de orelhas (cobertura do carreto)



AUF (ABERTO)



ZU (FECHADO)

Pictogramas na alavanca do travão da corrente



Travão da corrente: DESLIGAR



Travão da corrente: LIGAR



Travão da corrente (ativado/desativado)

Pictogramas no parafuso tensor da corrente



soltar



tensionar

Pictograma no recipiente de óleo



Conservar fora do alcance de crianças

Avisos gerais de segurança sobre ferramentas elétricas

⚠ ATENÇÃO! Leia todos os avisos de segurança, instruções, ilustrações e especificações fornecidas com esta ferramenta elétrica. O não cumprimento de todas as instruções listadas abaixo pode resultar em choque elétrico, incêndio e/ou ferimentos graves. **Guarde todos os avisos e instruções para referência futura.**

O termo “ferramenta elétrica” nos avisos refere-se à sua ferramenta elétrica alimentada a eletricidade (com cabo) ou ferramenta elétrica alimentada a bateria (sem fio).

1. SEGURANÇA NA ÁREA DE TRABALHO

- Mantenha a área de trabalho limpa e bem iluminada.** Áreas desorganizadas ou escuras são propícias a causar acidentes.
- Não deve utilizar ferramentas elétricas em atmosferas explosivas, tais como na presença de líquidos inflamáveis, gases ou pó.** As ferramentas elétricas criam faíscas que podem incendiar o pó ou os fumos.
- Mantenha as crianças e os transeuntes afastados enquanto opera uma ferramenta elétrica.** Distrações podem provocar a perda de controlo.

2. SEGURANÇA ELÉTRICA

- As fichas das ferramentas elétricas devem corresponder à tomada. Nunca deve modificar de forma alguma a ficha. Não utilize fichas adaptadoras com ferramentas elétricas ligadas à terra (aterradas).** As fichas não modificadas e as tomadas correspondentes reduzirão o risco de choque elétrico.
- Evite o contacto do corpo com superfícies ligadas à terra ou aterradas, tais como tubos, radiadores, gamas e refrigeradores.** Existe um risco acrescido de choque elétrico se o seu corpo estiver ligado à terra ou aterrado.
- Não exponha as ferramentas elétricas a chuva ou a condições húmidas.** A entrada de água numa ferramenta elétrica irá aumentar o risco de choque elétrico.
- Não deve danificar o cabo. Nunca deve utilizar o cabo para transportar, puxar ou desligar a ferramenta elétrica. Mantenha o cabo longe do calor, óleo, arestas afiadas ou peças móveis.** Os

- cabos danificados ou enredados aumentam o risco de choque elétrico.
- e) **Quando utilizar uma ferramenta elétrica no exterior, utilize um cabo de extensão adequado para utilização no exterior.** A utilização de um cabo adequado para utilização no exterior reduz o risco de choque elétrico.
- f) **Se o funcionamento de uma ferramenta elétrica num local húmido for inevitável, utilize um dispositivo de corrente residual (RCD) de alimentação protegida.** A utilização de um dispositivo de corrente residual (RCD) reduz o risco de choque elétrico.
3. **SEGURANÇA PESSOAL**
- a) **Preste atenção, observe o que está a fazer e opere uma ferramenta elétrica com bom senso. Não utilize uma ferramenta elétrica enquanto estiver cansado ou sob a influência de drogas, álcool ou medicação.** Um momento de desatenção durante a operação de ferramentas elétricas pode provocar danos corporais graves.
- b) **Utilize equipamento de proteção pessoal. Utilize sempre proteção ocular.** O equipamento de proteção, como máscara de proteção contra o pó, calçado de segurança antiderrapante, capacete ou proteção auditiva utilizados em condições apropriadas reduzirão os danos corporais.
- c) **Evite o arranque não intencional. Certifique-se de que o interruptor de carga está na posição de desligado antes de ligar à fonte de alimentação e/ou bateria, de pegar ou transportar a ferramenta.** Transportar ferramentas elétricas com o dedo no interruptor de carga ou ligar à alimentação ferramentas elétricas que tenham o interruptor de carga ligado é propício a causar acidentes.
- d) **Remova qualquer chave de ajuste ou chave inglesa antes de ligar a ferramenta elétrica.** Uma chave inglesa ou uma chave deixada encaixada a uma peça rotativa da ferramenta elétrica pode resultar em danos corporais.
- e) **Não exceda os limites. Mantenha sempre os pés bem apoiados e o equilíbrio adequado.** Isto permite um melhor controlo da ferramenta elétrica em situações inesperadas.
- f) **Vista-se adequadamente. Não use roupas largas ou joias. Mantenha o seu cabelo e roupas longe de peças móveis.** Roupas largas, joias ou cabelo comprido podem ser apanhados em peças móveis.
- g) **Se forem fornecidos dispositivos para a ligação de instalações de extração e recolha de pó, certifique-se de que estes estão ligados e são devidamente utilizados.** A utilização de recolha de pó pode reduzir os perigos relacionados com o pó.
- h) **Não deixe que a familiaridade adquirida com a utilização frequente de ferramentas lhe permita tornar-se complacente e ignorar os princípios de segurança das ferramentas.** Uma ação descuidada pode causar ferimentos graves numa fração de segundo.
4. **UTILIZAÇÃO E CUIDADOS COM AS FERRAMENTAS ELÉTRICAS**
- a) **Não force a ferramenta elétrica. Utilize a ferramenta elétrica adequada para a sua aplicação.** A ferramenta elétrica adequada irá fazer o trabalho melhor, e de uma forma mais segura, ao ritmo para o qual foi concebida.
- b) **Não utilize a ferramenta elétrica se o interruptor de carga não a ligar ou desligar.** Qualquer ferramenta elétrica que não possa ser controlada com o interruptor de carga é perigosa e deve ser reparada.
- c) **Desligue a ficha da fonte de alimentação e/ou remova a bateria, se esta for removível, da ferramenta elétrica antes de fazer quaisquer ajustes, trocar acessórios, ou armazenar ferramentas elétricas.** Tais medidas preventivas de segurança reduzem o risco de arranque accidental da ferramenta elétrica.
- d) **Armazene ferramentas elétricas paradas fora do alcance das crianças e não permita que pessoas não familiarizadas com a ferramenta elétrica ou com estas instruções possam operar a ferramenta elétrica.** As ferramentas elétricas são perigosas nas mãos de utilizadores inexperientes.
- e) **Faça a manutenção das ferramentas elétricas e dos acessórios. Verifique se há desajustamento ou ligação de peças móveis, rutura de peças e qualquer outra condição que possam af-**

- etar o funcionamento da ferramenta elétrica. Se estiver danificada, mande reparar a ferramenta elétrica antes de a utilizar.** Muitos acidentes são causados devido a ferramentas elétricas com uma má manutenção.
- f) **Mantenha as ferramentas de corte afiadas e limpas.** As ferramentas de corte com arestas cortantes afiadas, com a devida manutenção, têm menos probabilidades de se ligarem e são mais fáceis de controlar.
- g) **Utilize a ferramenta elétrica, acessórios e pontas da ferramenta, etc., de acordo com estas instruções, tendo em conta as condições de trabalho e o trabalho a realizar.** A utilização da ferramenta elétrica para operações diferentes das pretendidas pode resultar numa situação perigosa.
- h) **Mantenha as pegas e as superfícies de agarrar secas, limpas e livres de óleo e gordura.** As pegas e as superfícies de agarrar escorregadias não permitem um manuseamento e controlo seguros da ferramenta em situações inesperadas.
- 5. UTILIZAÇÃO E CUIDADOS COM AS FERRAMENTAS A BATERIA**
- a) **Recarregue apenas com o carregador especificado pelo fabricante.** Um carregador adequado para um tipo de baterias pode criar um risco de incêndio quando utilizado com outras baterias.
- b) **Utilize ferramentas elétricas apenas com baterias especificamente designadas.** A utilização de quaisquer outras baterias pode criar um risco de ferimentos e de incêndio.
- c) **Quando a bateria não estiver a ser utilizada, mantenha-a afastada de outros objetos metálicos, como cliques para papel, moedas, chaves, pregos, parafusos ou outros pequenos objetos metálicos, que possam fazer uma ligação de um terminal a outro.** O curto-circuito dos terminais da bateria em conjunto pode causar queimaduras ou um incêndio.
- d) **Em condições abusivas, o líquido pode ser ejetado da bateria; evite o contacto. Se o contacto ocorrer acidentalmente, lave com água. Se o líquido entrar em contacto com os olhos, procure também ajuda médica.** O líquido ejetado da bateria pode causar irritação ou queimaduras.
- e) **Não utilize uma bateria ou ferramenta que esteja danificada ou modificada.** As baterias danificadas ou modificadas podem apresentar um comportamento imprevisível, resultando em incêndio, explosão ou risco de ferimentos.
- f) **Não exponha baterias ou a ferramenta ao fogo ou a temperaturas excessivas.** A exposição ao fogo ou a temperaturas acima de 130 °C pode causar uma explosão.
- g) **Siga todas as instruções de carregamento e não carregue a bateria ou a ferramenta fora do intervalo de temperatura especificado nas instruções.** Carregar incorretamente ou a temperaturas fora do intervalo especificado pode danificar a bateria e aumentar o risco de incêndio.
- 6. SERVIÇO DE MANUTENÇÃO**
- a) **O serviço de manutenção da sua ferramenta elétrica deve ser efetuado por um técnico de reparação qualificado, utilizando apenas peças de substituição idênticas.** Isto garantirá que a segurança da ferramenta elétrica seja assegurada.
- b) **Nunca faça a reparação de baterias danificadas.** O serviço de manutenção de baterias só deve ser executado pelo fabricante ou por prestadores de serviços autorizados.

Avisos gerais de segurança para motosserras

- **Mantenha todas as partes do corpo afastadas da corrente de serra quando a motosserra estiver em funcionamento. Antes de ligar a motosserra, certifique-se de que a corrente de serra não está em contacto com nada.** Um momento de descuido durante a utilização da motosserra pode levar a que a sua roupa ou o seu corpo fiquem presos na corrente de serra.
- **Segure sempre a motosserra com a mão direita na pega traseira e a mão esquerda na pega dianteira.** Segurar a motosserra com uma configuração de mão invertida aumenta o risco de ferimentos pessoais e nunca deve ser feito.
- **Segure a motosserra apenas pelas superfícies de agarrar isoladas, uma vez que a corrente de serra pode entrar em contacto com fios ocultos.** As corren-

tes de serra em contacto com um fio sob tensão podem colocar as peças metálicas expostas da motosserra sob tensão, podendo provocar um choque elétrico ao operador.

- **Use proteções oculares. Recomenda-se a utilização de equipamento de proteção adicional para os ouvidos, a cabeça, as mãos, pernas e pés.** Um equipamento de proteção adequado reduzirá os ferimentos pessoais provocados por detritos projetados ou pelo contacto acidental com a corrente de serra.
- **Não opere a motosserra em cima de uma árvore, num escadote, num telhado ou em qualquer suporte instável.** Um acionamento inesperado da motosserra pode resultar em ferimentos pessoais graves.
- **Mantenha sempre uma posição correta e utilize a motosserra apenas quando estiver numa superfície fixa, segura e nivelada.** Superfícies escorregadias ou instáveis podem causar perda de equilíbrio ou de controlo da motosserra.
- **Quando se corta um galho que está sob tensão, é preciso estar atento ao seu movimento de ricochete.** Quando a tensão nas fibras de madeira é libertada, o galho sobre tensão pode atingir o operador e/ou fazer com que a motosserra fique fora de controlo.
- **Tenha muito cuidado ao cortar arbustos e árvores jovens.** O material fino pode prender a corrente de serra e ser chicoteado na sua direção ou fazer com que perca o equilíbrio.
- **Transporte a motosserra pela pega dianteira, com a motosserra desligada e afastada do corpo.** Durante o transporte ou armazenamento da motosserra, coloque sempre a proteção da barra. O correto manuseamento da motosserra reduzirá a probabilidade de contacto acidental com a corrente de serra em movimento.
- **Siga as instruções para lubrificação, tensionamento da corrente e substituição da barra e da corrente.** Uma corrente com tensão ou lubrificação incorreta pode quebrar-se ou aumentar a possibilidade de contragolpe.
- **Apenas para cortar madeira. Não utilize a motosserra para fins não previstos.** Por exemplo: não utilize a motosserra

para cortar metal, plástico, alvenaria ou materiais de construção que não sejam de madeira. A utilização da motosserra para operações diferentes das pretendidas pode resultar numa situação perigosa.

- **Não deve tentar abater uma árvore até conhecer os riscos e saber como evitá-los.** O operador ou pessoas que se encontrem nas proximidades durante o abate de uma árvore podem sofrer ferimentos graves.
- **Siga todas as instruções quando retirar material encravado, armazenar ou efetuar a manutenção da motosserra. Certifique-se de que o interruptor está desligado e que a bateria foi removida.** Um acionamento inesperado da motosserra durante a limpeza de material preso ou a assistência técnica pode resultar em danos corporais graves.

Outras instruções de segurança

- As instruções de manutenção, controlo e de serviço deste manual de instruções devem ser cuidadosamente cumpridas. As peças e os dispositivos de proteção danificados devem ser reparados ou substituídos, pelo nosso centro de assistência, salvo indicação em contrário no manual de instruções.
- Recomenda-se que um utilizador inexperiente realize, primeiro, os cortes de madeira redonda em cima de um cavalete ou armação.
- Disponha o cabo de alimentação de modo a não ficar preso em ramos ou afins durante o corte.
- Durante os trabalhos de corte em inclinações, permanecer sempre acima do tronco da árvore. Para manter o controlo total no momento de "serrar a meio", reduzir a pressão do corte, para o final do corte, sem perder o aperto firme nas pegadas da motosserra. Prestar atenção para que a corrente da serra não toque no chão. Após conclusão do corte, aguardar até que a motosserra pare completamente antes de removê-la. Desligar sempre a motosserra, antes de passar à próxima árvore.
- Remover da árvore a sujidade, pedras, cascas soltas, pregos, ganchos e arames.

- **Não utilize acessórios não recomendados pela PARKSIDE.** Caso contrário, pode causar choque elétrico ou incêndio.

Causas e prevenção do contragolpe por parte do operador

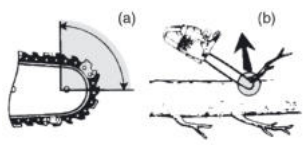

- O contragolpe pode ocorrer quando a extremidade ou a ponta da barra toca num objeto, ou quando a madeira se fecha e aperta a corrente de serra no corte (Fig. b).
- Em alguns casos, o contacto com a ponta pode provocar uma reação inversa súbita, fazendo a barra subir e voltar-se para o operador (Fig. a).
- Se a corrente de serra for apertada ao longo da parte superior da barra, esta pode ser empurrada rapidamente para trás, na direção do operador.
- Qualquer uma destas reações pode fazer com que perca o controlo da serra, o que pode resultar em lesões pessoais graves. Não confie, exclusivamente, nos dispositivos de segurança incorporados na sua serra. Enquanto utilizador de uma motosserra, deve tomar várias medidas para manter os seus trabalhos de corte livres de acidentes ou ferimentos.

O contragolpe é o resultado de uma utilização incorreta da motosserra e/ou de procedimentos ou condições de funcionamento incorretos e pode ser evitado tomando as precauções adequadas indicadas abaixo:

- **Segure firmemente, com os polegares e os dedos a rodear as pegas da motosserra, com ambas as mãos na motosserra e posicione o seu corpo e braços de modo a permiti-lhe resistir a eventuais forças de contragolpe.** O operador pode controlar as reações de contragolpe se forem tomadas as precauções adequadas. Não largue a motosserra.
- **Não exceda os limites e não corte acima da altura dos ombros.** Isto ajuda a evitar o contacto involuntário com a

ponta e permite um melhor controlo da motosserra em situações inesperadas.

- **Utilize apenas barras e correntes de serra de substituição especificadas pelo fabricante.** A substituição incorreta das barras e das correntes de serra pode provocar a quebra da corrente e/ou um contragolpe.
- **Siga as instruções de afiação do fabricante para a corrente de serra.** Diminuir a altura do limitador de profundidade pode levar a um aumento do contragolpe.

Riscos residuais

Mesmo que o aparelho seja manuseado de acordo com as instruções, mantêm-se alguns riscos residuais. Relativamente à construção e à versão deste aparelho podem surgir os seguintes perigos:

- Lesões auditivas, caso não seja utilizada uma proteção auditiva adequada.
- Problemas de saúde, originados pelas vibrações na mão e no braço, se o aparelho for utilizado por um longo período de tempo ou se não for utilizado corretamente e a manutenção não for realizada devidamente.
- Ferimentos por corte

⚠ ATENÇÃO! Perigo devido ao campo eletromagnético gerado enquanto o aparelho está em funcionamento. O campo pode, em determinadas situações, influenciar ativamente ou passivamente implantes médicos. Para reduzir o risco de ferimentos graves ou mortais, recomendamos que as pessoas com implantes médicos consultem o seu médico e o fabricante dos implantes médicos antes de operar o aparelho.

Preparação

⚠ ATENÇÃO! Perigo de ferimentos devido ao arranque involuntário do aparelho. Não coloque a bateria no aparelho até que este esteja completamente preparado para ser utilizado.

Dispositivos de segurança

Para proteção do utilizador e do aparelho, estão disponíveis os seguintes dispositivos de segurança:

Punho posterior (1) com proteção para mãos posterior (15)

- Protege a mão contra ramos e galhos e se a corrente se soltar.

Interruptor de ligar/desligar (2) com paragem imediata da corrente

- Ao soltar o botão de ligar/desligar, o aparelho desliga-se imediatamente.

Bloqueio de ativação (3)

- Para ligar o aparelho, o bloqueio de ativação deve ser desbloqueado.

Alavanca de travagem da corrente/proteção das mãos anterior (5)

- A motosserra não funciona se o travão da corrente estiver engatado.
- Imobiliza a motosserra de forma súbita, com um retorno.
- A alavanca também pode ser acionada manualmente.
- Protege a mão esquerda do utilizador, caso escorregue do punho dianteiro.

Corrente da motosserra (6) com retorno reduzido

- Ajuda a absorver eventuais contragolpes graças a dispositivos de segurança desenvolvidos especialmente para o efeito.

Batente de garra (8)

- Reforça a estabilidade na execução de cortes verticais.
- Facilita a serragem.

Verificar o estado de carga da bateria

LEDs	Significado
vermelho, laranja, verde	Bateria carregada
vermelho, laranja	Bateria parcialmente carregada
vermelho	A bateria deve ser carregada

1. Pressione a tecla (19) junto ao indicador do estado de carga (20) da bateria (17). Os LED do estado de carga da bateria indicam o estado de carga da mesma.
2. Carregue a bateria (17) apenas quando acender o LED vermelho do indicador do estado de carga (20).

Processo de carregamento

⚠ ATENÇÃO! Lesões e danos materiais resultantes do manuseamento indevido da bateria. Respeite as instruções de segurança e as indicações relativas ao carregamento e à utilização correta, incluídas no manual de in-

struções da sua bateria e do seu carregador da série **X 20 V TEAM**. Para uma descrição detalhada do processo de carregamento e mais informações, consulte o manual de instruções em separado. **⚠ ATENÇÃO!** Risco de ferimentos causado por vazamento de solução eletrolítica! Não exponha a bateria a condições extremas, como ao calor e ao choque. Em caso de contacto com os olhos ou com a pele lave as zonas afetadas com água ou com neutralizador e procure ajuda médica.

⚠ ATENÇÃO! Perigo de ferimentos por choque elétrico! As baterias devem ser carregadas apenas em espaços secos. A superfície exterior da bateria deve estar seca e limpa antes de ligar o carregador.

- Carregue as baterias antes da primeira utilização.
- Em todo o caso, respeite as instruções de segurança válidas, bem como as determinações e indicações referentes à proteção do meio-ambiente.

Carregar a bateria

Consulte também o manual de instruções do carregador.

Indicações

- Deixe arrefecer uma bateria aquecida antes de a carregar.
- Não exponha a bateria a radiação solar direta por um período prolongado ou a temperaturas max. 50 °C. Evite, em particular, a colocação sobre aquecedores ou a sua colocação em veículos estacionados ao sol.

Procedimento

1. Caso necessário, retire a bateria (17) do aparelho.
2. Insira a bateria no compartimento de carga do carregador (21).
3. Ligue o carregador a uma tomada.
4. Após o processo de carregamento desligue o carregador da rede de alimentação.
5. Retire a bateria do compartimento de carga.

LEDs de controlo no carregador (21)

verde	vermelho	Significado
ilumina-se	—	<ul style="list-style-type: none"> Bateria totalmente carregada operacional (sem bateria colocada)
—	ilumina-se	A carregar bateria
—	pisca	A bateria está sobreaquecida
pisca	pisca	Bateria defeituosa

Operação

Antes do funcionamento

⚠ ATENÇÃO! Perigo de ferimentos! Nos trabalhos a realizar na corrente da serra, use sempre luvas de proteção e apenas peças originais.

Antes da colocação em funcionamento, deve:

- Apertar a corrente da motosserra, Pág. 159
- Encher o óleo de corrente, Pág. 156
- carregar e colocar as duas baterias
- Verificar o travão da corrente, Pág. 156
- Verificar o sistema automático de lubrificação, Pág. 156

Verificar o travão da corrente

AVISO! A corrente da serra não roda se o travão da corrente estiver engatado.

Procedimento (Fig. G)

1. Coloque a motosserra sobre uma base firme e plana. Não pode entrar em contacto com objetos.
2. Acione a alavanca do travão da corrente (5).
3. Segure bem o aparelho com as duas mãos, com a mão direita no punho traseiro (1) e com a mão esquerda no punho dianteiro (4). Os polegares e os dedos devem envolver firmemente os punhos.
4. Ligue o aparelho (*Ligar e desligar*, Pág. 157). Soa um aviso sonoro. O indicador (34) do travão da corrente montado pisca.
O travão da corrente funciona.
5. Solte o botão Ligar/Desligar (2).

⚠ ATENÇÃO! Perigo de ferimentos por funcionamento por inércia da corrente da motosserra. Se o travão da corrente não estiver a funcionar corretamente, não pode uti-

lizar a motosserra. Entre em contacto com o centro de assistência técnica.

Verificar o sistema automático de lubrificação

Verifique o nível do óleo e o sistema automático de óleo antes de iniciar o trabalho.

Procedimento

1. Segure a motosserra por cima de um fundo claro. A motosserra não pode entrar em contacto com o solo.
2. Ligue a motosserra.

Se houver vestígios de óleo, a motosserra funciona corretamente. Se não houver vestígios de óleo, limpe a entrada de óleo ou contacte o centro de assistência técnica.

Limpar a entrada de óleo

Limpe a entrada de óleo (35) para garantir uma lubrificação automática e sem problemas da corrente da serra durante o funcionamento.

Ferramenta e meios auxiliares necessários

- Pano
- Pincel

Procedimento (Fig. H)

1. Limpe os resíduos da entrada do óleo (35). Para isso, utilize um pano ou um pincel.

Lubrificação da corrente

Para a lubrificação, recomendamos a utilização do óleo biológico para correntes de serra fornecido ou um óleo multifuncional biodegradável equivalente.

AVISO! Se operar a motosserra com um nível de óleo demasiado baixo, o desempenho do corte e a vida útil da corrente da serra diminuirão, pois a corrente da serra ficará romba mais rapidamente. Pode-se reconhecer a falta de óleo pela formação de fumo ou alteração da cor da lâmina. Certifique-se de que flui sempre óleo para a corrente.

O aparelho está equipado com um sistema automático de óleo. Assim que o motor estiver a funcionar, o óleo flui para a lâmina (7).

⚠ CUIDADO! Desligue o aparelho e retire a bateria do mesmo antes de iniciar quaisquer trabalhos.

Encher o óleo de corrente

⚠ ATENÇÃO! Perigo de incêndio! Desligue sempre o aparelho e deixe o motor arrefecer antes de adicionar óleo de corrente.

- Verifique regularmente o indicador do nível de óleo (11) e encha com óleo até alcançar a marca de nível mínimo.

A "marca de nível mínimo" é a linha inferior do indicador do nível de óleo. (11). O depósito de óleo contém 180 ml.

- Utilize o óleo para corrente biológico, que dispensa aditivos para redução da fricção e desgaste. Utilize, alternativamente, óleo lubrificante de corrente com uma baixa proporção de aditivos aderentes.
- Esvazie o depósito de óleo com cuidado em caso de inatividade prolongada (6 a 8 semanas).

Procedimento (Fig. D)

1. Coloque o aparelho de lado, de modo a deixar o tampão do depósito (9) virado para cima.
2. Desaperte o tampão do depósito (9).
3. Abasteça o bio óleo para a corrente no depósito.
4. Limpe qualquer óleo derramado.
5. Aperte o tampão do depósito (9).

Inserir e remover a bateria

▲ ATENÇÃO! Perigo de ferimentos devido ao arranque involuntário do aparelho. Não coloque a bateria no aparelho até que este esteja completamente preparado para ser utilizado.

AVISO! Perigo de danos! Uma bateria pode danificar o aparelho e a bateria.

Colocar as baterias (Fig. E)

1. Desloque as duas baterias (17) ao longo da calha-guia para o suporte da bateria (29).
- As baterias engatam audivelmente.

Retirar as baterias (Fig. E)

1. Pressione e mantenha o desbloqueio da bateria (18) junto à bateria (17).
2. Retire as baterias do suporte de baterias (29).

Ligar e desligar

Requisitos

- Lâmina (7), corrente da serra (6) e cobertura do carrota da corrente (14) corretamente montadas.
- Óleo de corrente suficiente no depósito. Abasteça óleo para a corrente (*Encher o óleo de corrente, Pág. 156*).
- Baterias totalmente carregadas.

- O aparelho apenas pode ser operado com duas baterias de série X 20 V Team da Parkside.

Procedimento (Fig. F)

1. Caso necessário, colocar as baterias (17) no aparelho.
 2. Solte o travão de corrente, puxando a alavanca do travão de corrente (5) no sentido do punho dianteiro (4).
 3. Segure bem a motosserra com as duas mãos, com a mão direita no punho traseiro (1) e com a mão esquerda no punho dianteiro (4). Os polegares e os dedos devem envolver firmemente os punhos.
 4. Certifique-se, antes da ligação, se a motosserra não toca em nenhum objeto.
 5. Para ativar o aparelho, prima primeiro o botão Ligar/Desligar (32).
- AVISO!** O aparelho fica em modo de espera durante cerca de 5 minutos e tem de ser reativado.
6. Para ligar, acione com o polegar direito o bloqueio de ativação (3) e, em seguida, pressione o interruptor de ligar/desligar (2). A motosserra funciona à velocidade máxima. Solte novamente o bloqueio de ativação (3).
 7. Solte o botão Ligar/Desligar (2) para desligar a motosserra. Não é possível um circuito de teste de resistência.
 8. Para desativar o aparelho, pressione o botão Ligar/Desligar (32).

Indicação de sobrecarga

Em caso de sobrecarga, os LED piscam a vermelho e amarelo do indicador de estado da carga (30).

Verificar o estado da bateria no aparelho

Procedimento

1. O indicador do estado de carga da bateria (30) acende durante o funcionamento. O estado de carga da bateria é assinalado através do acendimento do LED respetivo no indicador do estado de carga da bateria do aparelho (30).
- vermelho, laranja e verde** → Bateria carregada
- vermelho e laranja** → bateria parcialmente carregada
- vermelho** → Necessário carregar a bateria

- Carregue as baterias (17) se apenas estiver acesso o LED vermelho do indicador do estado de carga da bateria do aparelho (30).

Alterar a velocidade da corrente (Fig. E)

Ao pressionar o botão de seleção da velocidade da corrente (33) pode alternar entre as velocidades da corrente 15 e 25 m/s.

Ao acender os LED de nível 1 e 2 de velocidade da corrente (31), é possível ver a velocidade da corrente na qual o aparelho está a trabalhar de momento.

Nível 1: 15 m/s Nível 2: 25 m/s

AVISO! No nível 2, a velocidade da corrente é de 30 m/s quando utiliza o aparelho com duas baterias de desempenho de 8 Ah "Smart PAPS 208 A1".

Desmontar a corrente da serra e a lâmina

⚠ CUIDADO! Ferimentos por corte! Utilize luvas resistentes ao corte ao manusear a corrente da serra ou com a lâmina.

Procedimento (Fig. B)

- Desligue o aparelho e retire as baterias (17) do aparelho.
- Coloque o aparelho sobre uma superfície plana.
- Rode a porca de orelhas (12) e o parafuso tensor da corrente (13) ↺, para aliviar o aperto da corrente e remover a cobertura do carreto da corrente (14).
- Retire a lâmina (7) e a corrente da serra (6): para a desmontagem, mantenha a lâmina (7) inclinada para cima, num ângulo de aprox. 45 graus, por forma a poder retirar mais facilmente a corrente de serra (6) do respectivo carreto (23).

Substituir a corrente da serra e a lâmina

Antes de substituir a corrente da motosserra, a ranhura da calha-guia deve ser limpa, pois se existirem sedimentos de sujidade a corrente da motosserra pode saltar da calha. Os sedimentos também podem absorver o óleo da corrente da motosserra. A consequência seria uma insuficiência de lubrificação, devido à pouca ou inexistente quantidade do óleo no lado inferior da calha.

Requisitos

- Desmontar a corrente da serra e a lâmina, Pág. 158*

Procedimento

- Substitua a lâmina (7) e a corrente da motosserra (6).
- Monte a lâmina (7) e a corrente da motosserra (6) como descrito em *Montar a corrente da serra e a lâmina, Pág. 158.*

Montar a corrente da serra e a lâmina

⚠ CUIDADO! Perigo de ferimentos devido ao arranque involuntário do aparelho. Desligue o aparelho. Retire a bateria do aparelho.

Procedimento (Fig. B)

- Coloque o aparelho sobre uma superfície plana.
- Rode a porca de orelhas (12) ↻ para retirar a cobertura do carreto da corrente (14).
- Disponha a corrente da serra em forma de laçada (6), de forma que as arestas de corte fiquem alinhadas no sentido dos ponteiros do relógio. A colocação da corrente da serra (6) consta do diagrama por baixo do carreto da corrente (23).



- Coloque a corrente da serra (6) na ranhura da lâmina. Para a montagem, mantenha a lâmina (7) inclinada para cima, num ângulo de aprox. 45 graus, para facilitar a colocação da corrente da serra (6) no entalhe da corrente (23).
- Coloque a lâmina (7) e a corrente da serra (6) na cavilha da lâmina (25). Se a patilha (24) estiver à direita da cavilha da lâmina (25) no encaixe do furo oblongo na lâmina, a lâmina está corretamente posicionada. É normal, sobretudo se a corrente da serra (6) ficar pendurada.
- Coloque a cobertura da roda da corrente (14). A patilha na cobertura do carreto da corrente (28) deve ser primeiro inserida no encaixe previsto para o efeito no aparelho.

O pino tensor da corrente (26) deve ser guiado para o interior da cobertura da roda da corrente (14) até ao alojamento do pino tensor da corrente (27).

7. Aperte levemente a porca de orelhas (12) ∩.
8. Solte a corrente da serra (6) ode o parafuso tensor da corrente (13) ∩.
9. Aperte firmemente a porca de orelhas (12) na cobertura da roda da corrente ∩.

▲ CUIDADO! A motosserra pode perder óleo. Ter em atenção que após a utilização, a motosserra pode ter de ser abastecida de óleo ou ficar sem óleo caso seja armazenada de lado ou invertida. Trata-se de um procedimento normal, condicionado pelas aberturas de ventilação necessárias no rebordo superior do depósito, não constituindo motivo de reclamação. Tendo em consideração que cada motosserra é controlada e testada com óleo durante o fabrico, pode permanecer uma pequena quantidade de óleo residual no depósito, mesmo após esvaziamento, podendo dar origem a algumas sujidades ligeiras durante o transporte. Limpe a carcaça com um pano.

Antes de substituir a corrente da serra, a ranhura da calha-guia deve ser limpa, pois se existirem sedimentos de sujidade a corrente da serra pode saltar da calha. Os sedimentos também podem absorver o óleo da corrente da motosserra. A consequência seria uma insuficiência de lubrificação, devido à pouca ou inexistente quantidade do óleo no lado inferior da calha.

Apertar a corrente da motosserra

AVISO! A corrente de motosserra não deve ser reajustada nem substituída enquanto estiver quente, pois esta volta a retrair durante o arrefecimento. Em caso de inobservância isto pode causar danos na calha-guia ou no motor, pois a corrente da motosserra fica demasiado apertada na lâmina.

O ajuste regular da corrente da serra é para garantir a segurança do utilizador e reduz, ou evita, o desgaste e danos da corrente. Recomendamos ao utilizador, antes de iniciar os trabalhos e em intervalos de aprox. 10 minutos, controlar a tensão da corrente e, se necessário, corrigi-la. Durante trabalhos com a motosserra, a corrente da motosserra aquece e, por isso, alarga um pouco. Estes "alargamentos" acontecem, em particular, com correntes de serras novas.

A tensão e lubrificação da motosserra influenciam significativamente a vida útil da corrente da motosserra. Com uma nova corrente de motosserra é necessário reajustar

o aperto da corrente após um máximo de 5 cortes.

A corrente da motosserra está corretamente tensionada quando não fica pendurada na parte inferior da lâmina e pode ser puxada ao longo de todo o percurso com a mão com luva. Ao puxar a corrente da serra com força de tração de 9 N (aprox. 1 kg), a corrente da serra e a lâmina não devem ter uma distância superior a 2 mm.

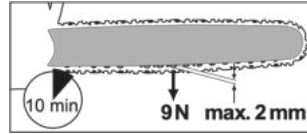

▲ CUIDADO! Perigo de ferimentos devido ao arranque involuntário do aparelho. Desligue o aparelho. Retire a bateria do aparelho.

Procedimento (Fig. C)

1. Certifique-se de que o travão da corrente está solto, ou seja, que a alavanca do travão da corrente (5) está pressionada contra o punho dianteiro (4).
2. Desaperte a porca de orelhas (12) ∩.
3. Para tensionar a corrente da serra, rode o parafuso tensor da corrente (13) ∩.
Para soltar a tensão, rode o parafuso tensor da corrente (13) ∩.
4. Volte a apertar a porca de orelhas (12) ∩. Com uma corrente de serra nova é necessário reajustar a tensão da corrente após um máximo de 5 cortes.

Técnicas de serragem

▲ ATENÇÃO! Perigo de ferimentos! Se a corrente da serra estiver encravada, não tente puxar a motosserra a gasolina para fora utilizando a força. Desligue o motor, retire as baterias e utilize um braço de alavanca ou uma cunha para libertar a motosserra.

- Durante os trabalhos de serragem, em inclinações, permaneça sempre acima do tronco da árvore.
- Deve remover-se a sujidade, pedras, cascas soltas, pregos, ganchos e arames da árvore.
- A corrente da serra não deve tocar no chão ou em qualquer outro objeto durante ou após a serragem.
- Terá um melhor controlo se serrar com a parte inferior da lâmina (com corrente de

serra puxada) em vez da parte superior da lâmina (com corrente de serra empurrada).

- Preste atenção para que a corrente da serra não fique encravada no corte da serra. O tronco da árvore não se deve partir ou lascar.
- Tenha em atenção as medidas de prevenção para evitar um retorno (*Causas de prevenção do contragolpe por parte do operador, Pág. 154*)
- No final do corte, reduza a pressão de compressão sem perder o aperto firme nas pegas da motosserra, de forma a manter o controlo total no momento de "serrar ao meio".
- Após a conclusão do corte, aguarde pela imobilização da motosserra antes de a remover.
- Desligue sempre o motor da motosserra antes de passar para a próxima árvore.

Abate de árvores

⚠ ATENÇÃO! O abate de árvore exige muita experiência. Apenas deve abater árvores se estiver seguro da utilização da motosserra. Nunca utilize a motosserra se não se sentir seguro.

⚠ CUIDADO! Não abata qualquer árvore com vento forte ou rajadas de vento se existir perigo de danos materiais ou de a árvore cair em cima de cabos elétricos. Ao abater árvores deve-se ter em atenção, que as outras pessoas não sejam expostas a riscos, não sejam atingidos cabos elétricos nem sejam causados danos materiais. Caso uma árvore entre em contacto com um cabo elétrico, a empresa de fornecimento de energia deve ser informada imediatamente.

⚠ CUIDADO! Por razões de segurança, aconselhamos que os utilizadores inexperientes não abatam árvores com um comprimento de lâmina inferior ao diâmetro do tronco.

- Certifique-se de que não se encontram pessoas ou animais próximo da área de trabalho. A distância de segurança entre a árvore a abater e o posto de trabalho próximo deve corresponder pelo menos a 2,5 vezes o comprimento da árvore.
- Preste atenção ao sentido de queda da árvore. O utilizador deverá mover-se com segurança na proximidade da árvore abatida para lhe ser possível encurtá-la e retirar-lhe os ramos. Deverá ser evitado

que a árvore em queda fique presa numa outra árvore.

- Respeite a direção de queda natural que depende da inclinação e curvatura da árvore, da direção do vento, da posição de ramos maiores e quantidade dos ramos.
- Em terreno inclinado, fique acima da árvore a ser abatida. Após o abate, a árvore rola ou desliza pela descida.
- As árvores de pequena dimensão com um diâmetro de 15 a 18 cm podem ser abatidas com um único corte.
- Nas árvores com diâmetro maior é necessário definir um corte de abate (Fig. O).
- Se duas ou mais pessoas cortarem ou abaterem uma árvore ao mesmo tempo, a distância entre as pessoas que estão a cortar e abater a árvore deverá ter o dobro da altura da árvore que está a ser abatida.

Logo após o procedimento de abate, levante a proteção auditiva para que possa ouvir os sons e sinais de aviso.

Procedimento

1. Desbaste (Fig. T)

Retire os ramos pendurados para baixo, fazendo o corte por cima do ramo. Nunca deve fazer desbastes acima da altura dos seus ombros.

2. Zona de fuga (Fig. N)

Retire a vegetação rasteira em torno da árvore, por forma a garantir uma retirada fácil. A zona de fuga (1) deve situar-se aprox. 45° atrás do sentido de queda (2) previsto.

3. Cortar o entalhe de abate (A) (Fig. O)

Insira uma cunha de abate no sentido no qual pretende que a árvore caia. Inicie com o corte inferior, horizontal. A profundidade de corte deve corresponder a 1/3 do diâmetro do tronco. Faça agora um corte inclinado, com um ângulo de corte de aprox. 45°, a partir de cima, e que termine exatamente no corte de serragem inferior. Assim, evita-se o aprisionamento da cadeia da serra ou da calha-guia ao iniciar o segundo corte de entalhe.

⚠ ATENÇÃO! Nunca se posicione à frente de uma árvore parcialmente serrada.

4. Corte de abate (B) (Fig. O)

Faça o corte de abate do outro lado do tronco. Fique do lado esquerdo do tron-

co e faça o corte com a corrente da serra a puxar (com a parte inferior da lâmina). O corte de abate deve estar disposto na horizontal, pelo menos 5 cm acima do corte de entalhe horizontal. O corte deve ter uma profundidade que permita uma distância mínima de 1/10 em relação ao diâmetro do tronco. A parte serrada do tronco é designada de entalhe (faixa de abate). A faixa de madeira evita que a árvore rode e caia na direção errada. Não serre esta faixa.

A aproximação do corte à faixa provocará o início da queda da árvore. Caso se aperceba que a árvore não vai cair na direção pretendida ou se inclinar para trás e a cadeia da serra ficar presa, deverá interromper o corte. Utilizar cunhas de madeira, plástico ou alumínio para abrir o corte e redirecionar a árvore para a linha de queda pretendida.

5. Insira uma cunha de abate no corte de abate, assim que a profundidade de corte o permita, para evitar que a lâmina fique presa (Fig. P).
6. Se o diâmetro do tronco for superior ao comprimento da lâmina, devem ser feitos dois cortes (Fig. R).
7. Após o corte de abate, a árvore cai sozinha ou com a ajuda de uma cunha de bate.

⚠ ATENÇÃO! Assim que a árvore começar a cair, retire a motosserra do corte, desligue o motor, pouxe a motosserra e deixe o local de trabalho pelo caminho de saída. Prestar atenção a ramos caídos e não tropeçar.

Desbaste

Desbaste é o nome dado ao corte dos ramos e galhos de um tronco de árvore abatida.

⚠ CUIDADO! Perigo de ferimentos! Nunca serre ramos quando se encontra em cima do tronco de árvore. Nunca se esqueça da zona de contragolpe quando os ramos se encontram sob tensão.

(Fig. M)

- Os galhos devem ser retirados somente depois do corte.
- Os ramos sob tensão devem ser serrados a partir de baixo, para evitar que o aparelho prenda.
- Ao serrar os ramos mais grossos, utilizar a mesma técnica que a utilizada no *Corte em comprimento*, Pág. 161.

- Trabalhe do lado esquerdo do tronco e o mais próximo possível do aparelho. Se possível, deixar o peso do aparelho apoiado no tronco.
- Mude de posição para serrar os ramos que estejam para o lado de lá da árvore.
- Corte o comprimento dos ramos individualmente. No desbaste de ramos maiores ou virados para baixo, que estejam a ser o suporte da árvores, deixá-lo ficar, numa primeira fase.
- Separe os ramos mais pequenos com um corte.

Corte em comprimento

Referimo-nos ao corte dos troncos das árvores abatidas em segmentos mais pequenos.

- Garanta uma posição segura e a distribuição uniforme do seu peso corporal em ambos os pés.
- Se possível, apoie o tronco. O tronco deverá estar apoiado em ramos, traves ou cunhas.
- Certifique-se de que a corrente da serra não toca no chão ao serrar.
- Em caso de terreno inclinado, garante que está posicionado acima do tronco.

Técnicas de corte em comprimento

Tronco apoiado no chão (Fig. I)

Serre o tronco totalmente a meio e, no final do corte, certifique-se de que não toca no chão. Caso tenha a possibilidade de rodar o tronco, serre 2/3. Em seguida, rode o tronco e serre o resto, a partir de cima.

Tronco apoiado numa das extremidades (Fig. J)

Comece por serrar de baixo para cima (com a parte superior da lâmina) 1/3 do diâmetro do tronco, para evitar a formação de lascas. Depois serre de cima para baixo (com a parte inferior da lâmina) em direção ao primeiro corte (b), para evitar que fique preso.

Tronco apoiado nas duas extremidades (Fig. K)

Comece por serrar de cima para baixo (com a parte inferior da lâmina) 1/3 do diâmetro do tronco. Depois serre de baixo para cima (com a parte superior da lâmina), até os cortes de unirem.

Serragem em cavalete (Fig. L)

Segure a motosserra com as duas mãos e mantenha o aparelho durante a serragem sempre à sua frente. Quando o tronco estiver cortado, passe a máquina pela sua di-

reita (1). Mantenha o braço esquerdo o mais direito possível (2). Preste atenção ao ramo cortado que pode cair. Posicione-se de modo que o tronco serrado não constitua perigo. Tenha atenção aos seus pés. O tronco cortado, ao cair, pode provocar ferimentos. Mantenha o equilíbrio (3).

Limpeza, manutenção e armazenamento

Limpeza

⚠ ATENÇÃO! Choque elétrico! Nunca limpe o aparelho com jato de água.

⚠ ATENÇÃO! Perigo de ferimentos! Realize os trabalhos de limpeza sempre com o motor desligado, arrefecido e a bateria retirada.

⚠ CUIDADO! Ferimentos por corte! Utilize luvas resistentes ao corte ao manusear a corrente da serra ou com a lâmina.

AVISO! Perigo de danos. As substâncias químicas podem danificar as peças de plástico do aparelho. Não utilize soluções de limpeza nem solventes.

Limpe bem a máquina. Prolonga assim a vida útil da máquina e evita acidentes.

Limpeza após cada utilização

- Mantenha os punhos limpos e isentos de gasolina, óleos e lubrificantes. Caso necessário, limpe os punhos com um pano húmido, com água e sabão.
- Limpe a corrente. Não utilize substâncias líquidas para limpar a corrente. Lubrifique ligeiramente a corrente com óleo para corrente após a limpeza.
- Para efetuar a limpeza, retire a cobertura do carreto da roda dentada (14) para também poder limpar neste local.
- Limpe a lâmina (7)
- Limpe as aberturas de ventilação e a parte superior da máquina com um pincel ou um pano seco.
- Limpe a entrada de óleo (35) para garantir uma lubrificação automática e sem problemas da motosserra durante o funcionamento. Para tal, utilize um pincel ou um pano, como ajuda, para limpar os resíduos da entrada do óleo.

Manutenção

Intervalos de manutenção

Realize regularmente os trabalhos de manutenção mencionados na seguinte tabela. Devido a uma manutenção regular do seu aparelho, a vida útil prolonga-se. Além disso alcança desempenhos de corte excelentes e evita acidentes.

Peça da máquina	Ação	Antes de cada utilização	Após 10 horas de funcionamento	Depois de cada utilização
Componentes do travão da corrente	Fazer uma inspeção visual e substituir, se necessário	✓		
Carreto da corrente (23)	Fazer uma inspeção visual e substituir, se necessário	✓		
Corrente da serra (6)	Verificar, lubrificar, retificar ou substituir a corrente da motosserra, se necessário	✓		
Corrente da serra (6)	Limpar a corrente da motosserra e lubrificar		✓	✓
Lâmina (7)	<i>Manutenção da lâmina, Pág. 164</i>	✓		✓
Lâmina (7)	<i>Rodar a lâmina, Pág. 164</i>		✓	
Sistema automático de óleo	Verifique, limpar a entrada de óleo, caso necessário	✓		

Lubrificar a corrente da serra

⚠ CUIDADO! Limpe e lubrifique a corrente regularmente. Deste modo, mantém a corrente afiada e garante o desempenho ideal da máquina. Em caso de danos devido à manutenção inadequada da corrente da serra, expira o direito à garantia. Retire as baterias e utilize luvas resistentes ao corte ao manusear a corrente ou a lâmina.

- Para a lubrificação, recomendamos a utilização do óleo biológico para correntes de serra fornecido ou um óleo multifuncional biodegradável equivalente.
- Lubrifique a corrente após a limpeza, após 10 horas de uso ou pelo menos uma vez por semana, conforme o que ocorrer primeiro.
- Antes de lubrificar, a lâmina, especialmente os dentes da lâmina, devem ser bem limpos. Para o efeito, utilize uma escova de mão e um pano seco.
- Lubrifique os elos da corrente individualmente com a ajuda de uma seringa de óleo com uma ponta de agulha (disponível no mercado). Aplique gotas individuais de óleo nas articulações e nas pontas dos dentes dos elos da corrente.

Afiar os dentes de corte

⚠ CUIDADO! Perigo de ferimentos! Uma corrente da serra incorretamente afiada aumenta o risco de contragolpe! Utilize luvas resistentes ao corte ao manusear a corrente da serra ou a lâmina.

Uma corrente da serra bem afiada tem uma potência de corte ótima. Entra facilmente na madeira e forma aparas de madeira grandes e compridas. Considera-se que a corrente está romba quando tem de fazer pressão para que o equipamento de corte entre na madeira e as aparas formadas são muito pequenas. Se a corrente da serra estiver muito romba, não são produzidas aparas, apenas pó de madeira.

Para afiar a corrente da serra, são necessárias ferramentas especiais, que garantem que a corrente se encontra no ângulo e na profundidade corretos. Recomendamos que um utilizador inexperiente de motosserras entregue a corrente da serra a um técnico ou a uma oficina especializada para afiar. Quando está confiante de que sabe afiar a corrente, proceda de acordo com as instruções do seu amolador de corrente de serra (p. ex., Parkside PSG 85 B2).

- As partes da corrente da serra que seram são elos de corte, compostos por um dente de corte e um delimitador de profundidade. A distância da altura entre estes dois determina a distância da profundidade.
- A corrente está gasta e tem de ser substituída por uma corrente nova quando restarem apenas aprox. 4 mm do dente de corte.
- Ao afiar os dentes de corte, têm de ser respeitados os seguintes valores (Fig. Q):
 - Ângulo de afiação (30°)
 - Ângulo do peito (85°)
 - Profundidade de afiação (0,65 mm)
 - Diâmetro da lima redonda (4,0 mm)

⚠ ATENÇÃO! Perigo de acidente! Os desvios das medidas indicadas em termos de geometria de corte podem levar ao aumento da tendência de contragolpe da máquina.

Ferramenta e meios auxiliares necessários

- Lima redonda
- Lima plana

Procedimento (Fig. S)

1. Desligue o aparelho e retire as baterias.
2. Para afiar a lâmina de forma segura, certifique-se de que a corrente da serra está sempre bem tensionada.
3. Afie apenas de dentro para fora. Passe a lima redonda pelo lado interior do dente de corte no sentido do exterior. Levante a lima quando a puxa para trás.
4. Comece por afiar os dentes de um dos lados. Vire depois a corrente da serra e afie os dentes do outro lado.
5. Controle o comprimento dos elos de corte. Depois de afiar, todos os elos de corte têm de ter o mesmo comprimento e largura.
6. Após cada terceira afiação, verifique a profundidade de corte (delimitação de profundidade) e retifique a altura com uma lima plana. A delimitação de profundidade deve ser aprox. 0,65 mm inferior ao dente de corte.
7. Após a reposição da delimitação de profundidade, arredonde ligeiramente para a frente.

Ajustar o aperto da corrente

O ajuste do aperto da corrente está descrito no capítulo *Apertar a corrente da motosserra*, Pág. 159.

Instalar a corrente nova da serra

Com uma nova corrente de motosserra, a força de tensão diminuirá depois de algum tempo. Portanto, deve reapertar a corrente de serra após os primeiros 5 cortes, o mais tardar após 10 minutos a serragem (*Apertar a corrente da motosserra, Pág. 159*).

⚠ ATENÇÃO! Perigo de ferimentos! Nunca fixe uma motosserra nova a um carroto de corrente gasto ou a uma lâmina danificada ou desgastada. A corrente pode saltar ou partir.

Manutenção da lâmina

⚠ CUIDADO! Ferimentos por corte! Utilize luvas resistentes ao corte ao manusear a corrente da serra ou com a lâmina.

Ferramenta e meios auxiliares necessários

- Lima plana

Procedimento (Fig. B)

1. Desligue o aparelho e retire as baterias do mesmo.
2. Retire a cobertura da roda da corrente (14), a corrente da serra (6) e a lâmina (7).
3. Verifique a lâmina (7) quanto a desgaste.
4. Remova rebarbas e endireite as superfícies-guia com uma lima plana.
5. Limpe a entrada de óleo (35) para garantir uma lubrificação automática e sem problemas da corrente da serra durante o funcionamento.
6. Monte a lâmina (7), a corrente da serra (6) e a cobertura da roda da corrente (14) e tensione a motosserra.

Com a entrada de óleo em ótimo estado, decorridos alguns segundos após o arranque da motosserra, a corrente da serra pulveriza automaticamente óleo.

Rodar a lâmina

⚠ CUIDADO! Ferimentos por corte! Utilize luvas resistentes ao corte ao manusear a corrente da serra ou com a lâmina. A lâmina (7) deve ser virada a cada 10 horas de trabalho para garantir um desgaste uniforme.

Procedimento (Fig. B)

1. Desligue o aparelho e retire a bateria do aparelho.
2. Retire a cobertura do carroto da corrente (14), a corrente da serra (6) e a lâmina (7).
3. Rode a lâmina no seu eixo horizontal e monte a lâmina e a corrente da ser-

ra como descrito em *Montar a corrente da serra e a lâmina, Pág. 158*. Preste atenção ao sentido de andamento da corrente da serra.



Sentido de rotação da corrente da serra

4. Para alinhar a corrente da serra (6) oriente-se pelo pictograma abaixo da cobertura do carroto da corrente (14) se a lâmina for virada.

Armazenamento

- Retire as baterias.
- Limpe e efetue a manutenção do aparelho antes de o guardar.
- Coloque a proteção da corrente (16).
- Esvazie o depósito de óleo antes de intervalos de paragem prolongados. Elimine o óleo usado de forma ecológica (*Eliminação/proteção do ambiente, Pág. 165*).

Podem continuar a existir resíduos de óleo nas mangueiras e no aparelho, resíduos esses que podem derramar durante o armazenamento. Para armazenamento, coloque o aparelho sobre uma superfície adequada/num cârter de óleo.

- Guarde o aparelho num local seco, protegido do pó e fora do alcance de crianças.

Aparelhos com bateria:

- A temperatura de armazenamento da bateria e do aparelho deve situar-se entre os 15 °C e os 25 °C. Durante o seu armazenamento, evite frio ou calor extremos para que a bateria não perca o seu desempenho.
- Se o aparelho for armazenado durante um período de tempo mais longo (p. ex., durante o inverno), retire a bateria do aparelho (manual de instruções separado para bateria e carregador).

Transporte

- Cubra a lâmina e a corrente com a proteção para corrente (16) sempre que transportar o aparelho.
- Em percursos curtos até ao local de trabalho: Segure o aparelho pelo punho dianteiro (4) e com a lâmina a apontar para trás.
- Desligue o aparelho antes de cada transporte e retire as baterias. Durante o transporte, prenda bem o aparelho (mesmo no

transporte motorizado), para evitar que

caia, tombe, provoque ferimentos, danos ou perdas de combustível.

Localização de erros

A seguinte tabela ajuda-o a eliminar pequenas falhas:

Problema	Possível causa	Resolução da avaria
O aparelho não liga	Bateria (17) vazia ou não inserida	Verifique o estado da carga da bateria e, se necessário, solicite a reparação a um electricista
	Interruptor de ligar/desligar (2) avariado	Entre em contacto com o centro de assistência técnica.
	Motor danificado	
A corrente da serra não funciona e soa um aviso sonoro	Travão da corrente bloqueia motosserra (6)	<i>Verificar o travão da corrente, Pág. 156</i>
Mau desempenho de corte	Motosserra (6) montada incorretamente	<i>Montar a corrente da serra e a lâmina, Pág. 158</i>
	Corrente da motosserra (6) romba	<ul style="list-style-type: none"> • <i>Afiar os dentes de corte, Pág. 163</i> • <i>Instalar a corrente nova da serra, Pág. 164</i>
	Aperto da corrente insuficiente	<i>Apertar a corrente da motosserra, Pág. 159</i>
O aparelho funciona com dificuldade, a corrente da motosserra começa a trabalhar	Aperto da corrente insuficiente	<i>Apertar a corrente da motosserra, Pág. 159</i>
A corrente aquece, formação de fumo durante a serragem, descoloração da calha	Muito pouco óleo para a corrente	<ul style="list-style-type: none"> • Verificar o nível de óleo e o sistema automático de óleo • Entre em contacto com o centro de assistência técnica.

Eliminação/proteção do ambiente

Esvazie o depósito de óleo com cuidado.

Não deposite óleo antigo na canalização ou no escoamento. Elimine o óleo antigo de forma ecológica, entregue-o num ponto de recolha adequado para eliminação.

Retire a bateria do aparelho e coloque o aparelho, a bateria, os acessórios e a embalagem no ecoponto respetivo.



Os aparelhos elétricos não devem ser eliminados no lixo doméstico.

O símbolo do contentor de lixo barrado com uma cruz significa que este produto não de-

ve ser eliminado como resíduo municipal não seleccionado no fim da sua vida útil.

Diretiva 2012/19/UE relativa a Resíduos de Equipamentos Elétricos e Eletrónicos:

Os consumidores são legalmente obrigados a entregar os seus equipamentos elétricos e eletrónicos em fim de vida para que seja feita uma reciclagem sustentável dos mesmos. Desta forma é garantida uma reciclagem sustentável do ponto de vista ambiental e de economia dos recursos.

Dependendo da implementação no direito nacional podem existir as seguintes opções:

- a entrega num ponto de venda,
- a entrega num ecoponto oficial,
- a devolução ao fabricante ou distribuidor.

Estas premissas não se aplicam a acessórios e meios auxiliares sem componentes elétricos.

Eliminar as baterias de forma ambientalmente correta



Não coloque a bateria no lixo doméstico, no lume (perigo de explosão) ou em água. As baterias danificadas podem causar danos ao meio-ambiente e à sua saúde ao libertarem vapores ou líquidos nocivos.

Tem a obrigação de eliminar as baterias danificadas ou gastas de forma ambientalmente correta. (Regulamento (UE) 2023/1542 relativo às baterias e respetivos resíduos)

- Não abra as baterias e evite danos mecânicos. Existe o risco de um curto-circuito e podem sair vapores que irritam o trato respiratório.
- Por motivos de segurança, as baterias devem ser descarregadas antes de serem eliminadas.
- Cole os polos, para evitar a ocorrência de curto-circuitos.
- Entregue as baterias no estabelecimento comercial ou em pontos de recolha adequados.

Baterias danificadas

As baterias com danos exteriores devem ser manuseadas com especial cuidado!

- Não deve tocar em baterias danificadas com as mãos.
- Caso não consiga colar os polos, deve colocar as bateria individualmente em sacos de plástico.
- Coloque as baterias danificadas num recipiente não combustível, com fecho, que possa ser cheio de areia.
- Entregue as baterias danificadas num ponto de recolha que tenha pessoal especializado para o efeito.

Assistência

Garantia

Cara cliente, caro cliente,

Recebe 5 anos de garantia a partir da data de compra. Em caso de danos no produto, pode fazer valer os seus direitos legais junto da entidade vendedora. Estes direitos legais que lhe assistem não são, de forma alguma, restringidos pela nossa garantia.

Condições de garantia

O período de garantia começa a ser contabilizado à data de aquisição. Por favor, guarde o talão de compra original. Ele serve de

comprovativo da compra. Se, no período de cinco anos após a data de compra, o produto apresentar deficiências de material ou de fabrico, o produto será reparado ou substituído, de acordo com os nossos critérios, gratuitamente. Este serviço de garantia requer que, no prazo de cinco anos, o produto defeituoso e o comprovativo de compra (talão de compra) sejam apresentados juntamente com uma descrição, por escrito, dos defeitos em questão e de quando surgiram. Se o defeito estiver coberto pela nossa garantia, recebe o produto reparado ou um produto novo. A reparação ou substituição do produto não significa que a contagem do período de garantia recomece.

Duração da garantia e reclamações ao abrigo da garantia

O período de garantia não é prolongado pela cobertura da garantia. O mesmo se aplica a peças substituídas e reparadas. Os danos e defeitos eventualmente já existentes aquando da compra devem ser notificados de imediato após a desembalagem do produto. Uma vez decorrido o período de garantia, todas as reparações têm um custo.

Âmbito da garantia

O produto foi produzido de acordo com normas de qualidade bastante rigorosas e devidamente testado antes do fornecimento.

A garantia cobre defeitos de material ou de fabrico. A garantia não cobre peças do produto que estejam sujeitas a desgaste normal, devendo estas ser consideradas como peças de desgaste (p. ex. Corrente da serra) ou danos em peças quebráveis .

A garantia expira se o produto estiver danificado, ou tiver sido utilizado indevidamente, ou não tenha sido alvo de trabalhos de manutenção. Para uma utilização correta do produto devem ser rigorosamente cumpridas todas as instruções constantes do manual de instruções. As finalidades ou manipulações desaconselhadas no manual de instruções devem ser evitadas a todo o custo. O produto destina-se exclusivamente à utilização privada e não à utilização comercial. Em caso de uso indevido ou abusivo, aplicação de força ou em caso de intervenções de livre iniciativa, não autorizadas pelo centro de assistência, a garantia expira.

Procedimento em caso de reclamação ao abrigo da garantia

Para garantir um rápido processamento do seu pedido, siga as seguintes indicações:

- Em caso de contacto, mantenha o seu talão de compra e a referência do artigo à mão (IAN 494217_2504) como comprovativo de compra.
- A referência do artigo consta da placa de características do produto, de uma gravura no produto, da folha de rosto o manual de instruções (em baixo, lado esquerdo) ou do autocolante na parte posterior ou inferior do produto.
- Em caso de ocorrência de falhas de funcionamento ou outros defeitos, contacte em primeiro lugar o departamento de assistência técnica **por telefone** ou através do nosso **formulário de contacto**, que encontra na *parkside-diy.com* categoria **Apoio ao Cliente**.
- Um produto considerado defeituoso pode, após marcação com a nossa assistência técnica, ser devolvido em conjunto com o comprovativo de compra (talão de compra) e indicação, por escrito, do defeito e data de ocorrência. O envio é livre de portes e deve ser efetuado para a nossa morada de assistência técnica. Para evitar problemas de receção e custos adicionais, utilize apenas a morada indicada. Certifique-se de que o envio não é de remessa livre, por item de volume, via expresso ou outro tipo de expedição especial. Devolva o produto com todos os acessórios adquiridos e certifique-se de que a embalagem de transporte é segura.



Em *parkside-diy.com* pode consultar e descarregar muitos outros manuais de in-

struções. Com o código QR acede diretamente a *parkside-diy.com*. Selecione o seu país e procure as instruções de utilização com a ferramenta de pesquisa. Através da introdução da referência (IAN) 494217_2504 pode abrir o manual de instruções.

Assistência de reparação

Para reparações, **não abrangidas pela garantia**, queira dirigir-se ao centro de assistência. Pode obter um orçamento.

- Apenas processar aparelhos que tenham sido suficientemente embalados e franqueados.
Indicação: Não serão aceites aparelhos enviados sem franquia, ou envios, volumosos, enviados por correio expresso ou fretes especiais.
- Eliminamos gratuitamente os seus aparelhos devolvidos e defeituosos.
- Eliminamos gratuitamente os seus aparelhos devolvidos e defeituosos.

Service-Center

PT **Assistência Portugal**
Tel.: 800 849 131
Formulário de contacto em
parkside-diy.com
IAN 494217_2504

Importador

Tenha presente que a morada seguinte não é a morada da assistência técnica. Comece por contactar o centro de assistência técnica acima indicado.

Grizzly Tools GmbH & Co. KG
Stockstädter Str. 20
63762 Großostheim
ALEMANHA
www.grizzlytools.de

Peças sobresselentes e acessórios

Para mais informação sobre peças sobresselentes e acessórios, consultar www.grizzlytools.shop. Se ocorrerem problemas durante o seu processo de encomenda, contacte-nos por favor através da nossa loja online. Caso tenha mais dúvidas, consulte o *Service-Center, Pág. 167*

Pos. nº	Nome	N.º de encomenda
6	Corrente da serra	30091626
7	Lâmina	30091627
14	Cobertura do carreto da corrente	91120139
16	Proteção da corrente	91110676
23	Carreto da corrente	91110674

⚠ ATENÇÃO! Uma utilização segura da motosserra apenas é possível com as correntes para serras e as calhas-guia homologadas. A utilização de combinações não homologadas pode provocar ferimentos graves e mesmo fatais.

- **Lâmina:**

- 164MLEA041(112329) (Oregon)
- M1431656-1041TL (Trilink)

- **Corrente da serra:**

- 90PX056X (Oregon)
- CL14356TL (Trilink)

Tradução do original da declaração de conformidade UE

Produto: **Motosserra a bateria**

Modelo: **PPKSA 40-Li C3**

Número da série: 000001-022000

O objeto da declaração acima descrito está em conformidade com a legislação de harmonização da União aplicável:

2006/42/EC • 2014/30/EU • 2000/14/EC & 2005/88/EC • 2011/65/EU & (EU) 2015/863
Produto com bateria Smart PAPS 204 A1/Smart PAPS 208 A1/
Smart PAPS 2012 A1: 2014/53/EU (em vez de 2014/30/EU)

O objecto da declaração acima mencionada está em conformidade com a Directiva 2011/65/EU do Parlamento Europeu e do Conselho, de 8 de Junho de 2011, relativa à restrição do uso de determinadas substâncias perigosas em equipamentos eléctricos e electrónicos.

Para assegurar a conformidade, foram aplicadas as seguintes normas harmonizadas e normas e regulamentos nacionais:

EN 62841-1:2015/A11:2022 • EN 62841-4-1:2020
EN ISO 12100:2010 • EN IEC 55014-1:2021
EN IEC 55014-2:2021 • EN IEC 63000:2018
Produto com bateria Smart PAPS 204 A1/Smart PAPS 208 A1/Smart PAPS 2012 A1:
EN 301 489-1 V2.2.3:2019 • EN 301 489-17 V3.3.1:2024
EN 300 328 V2.2.2:2019

Em conformidade com a Directiva 2000/14/EC em matéria de emissão sonora, confirma-se o seguinte: Nível de potência sonora (L_{WA})

- medido: 106,9 dB;
- garantido: 109 dB

Procedimento de avaliação de conformidade aplicado de acordo com 2000/14/EC, Anexo VI.

Certificado de exame CE de tipo

- Número: M6A 036607 2368 Rev. 00
- Organismo notificado: TÜV SÜD • Ridlerstraße 65 • 80339 München • Deutschland, NB: 0123

Esta declaração de conformidade é emitida sob a exclusiva responsabilidade do fabricante:



Grizzly Tools GmbH & Co. KG
 Stockstädter Str. 20
 63762 Großostheim
 ALEMANHA
 12.01.2026

Christian Frank
 Mandatário para documentação

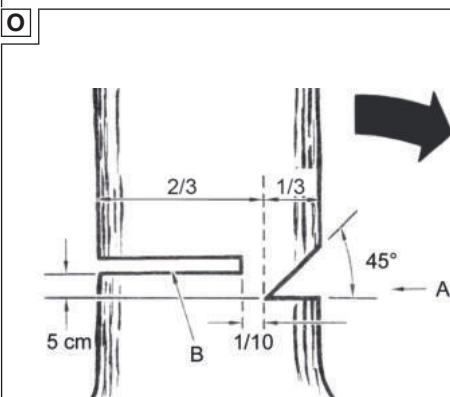
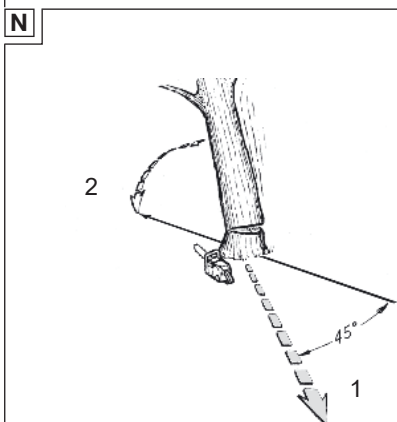
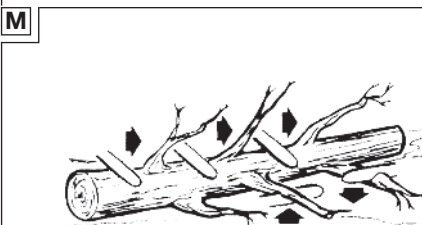
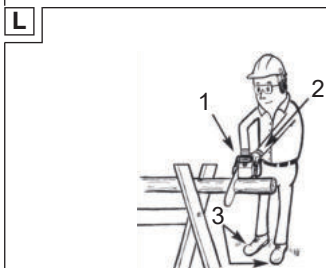
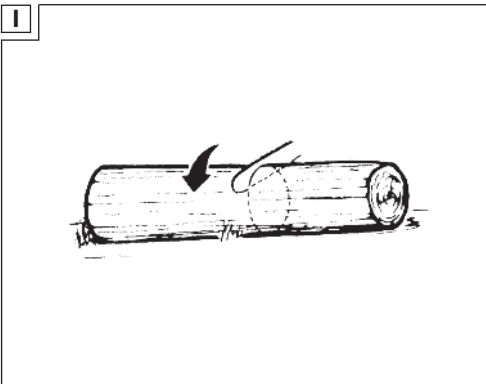
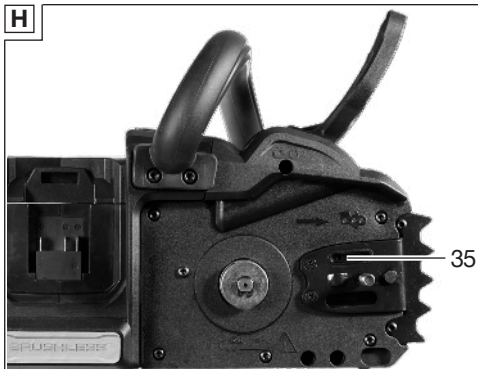

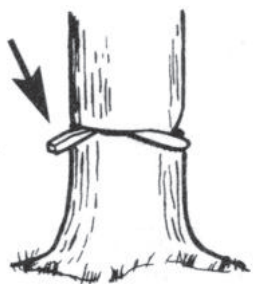
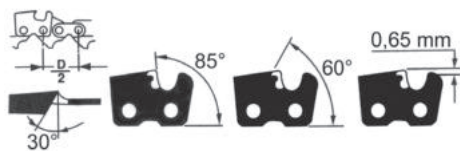
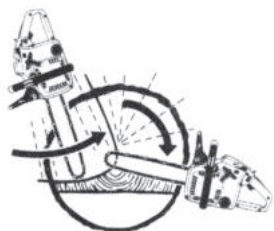
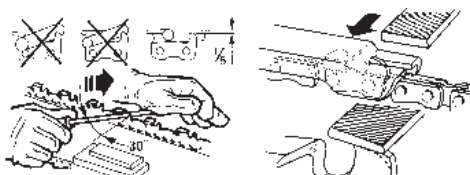
P**Q****R****S****T**



Grizzly Tools GmbH & Co. KG

Stockstädter Str. 20
63762 GroBostheim
GERMANY

Stand der Informationen • Last Information • Ver-
sion des informations • Versione delle informazioni
• Estado de las informaciones • Stand van de in-
formatie • Estado das informações: 11/2025

Ident.-No.: 72032522112025-1



IAN 494217_2504

1 X