



LED OUTDOOR LIGHT

SI

ZUNANJI LED-REFLEKTOR

Kratka navodila

SK

VONKAJŠÍ LED REFLEKTOR

Krátky návod

DE AT CH

LED-AUßENSTRAHLER

Kurzanleitung

IAN 459025_2401

SI	Kratka navodila	Stran	7
SK	Krátky návod	Strana	15
DE/AT/CH	Kurzanleitung	Seite	21

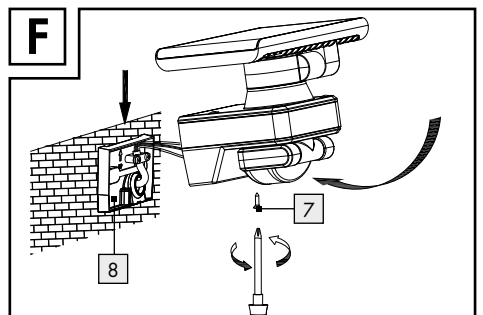
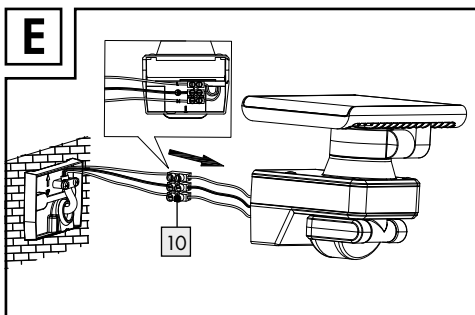
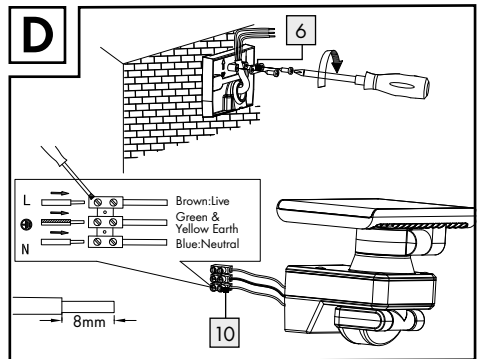
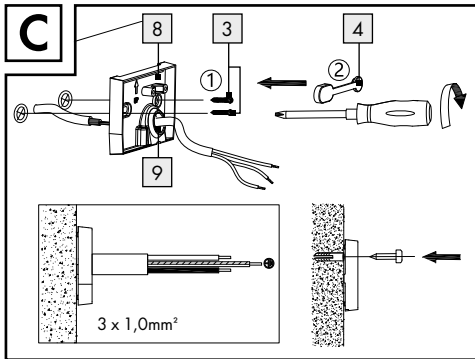
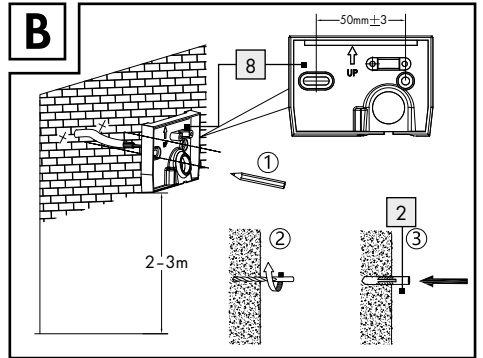
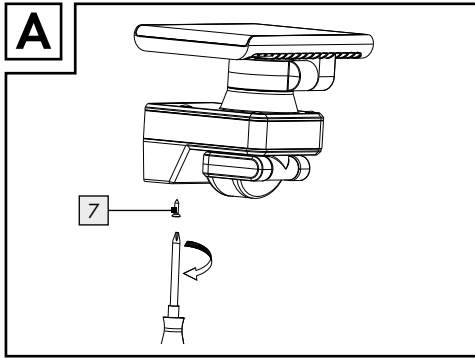
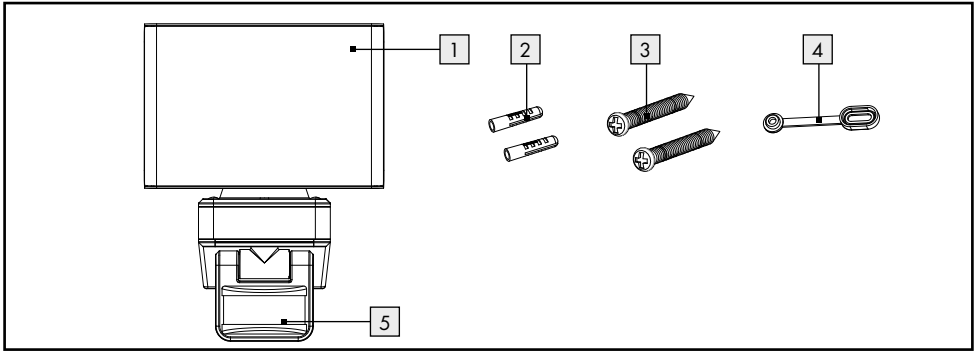

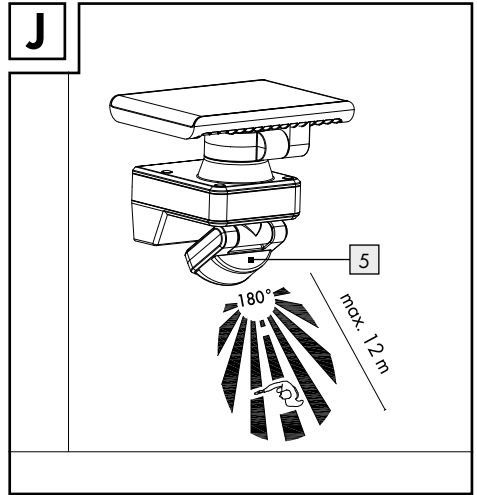
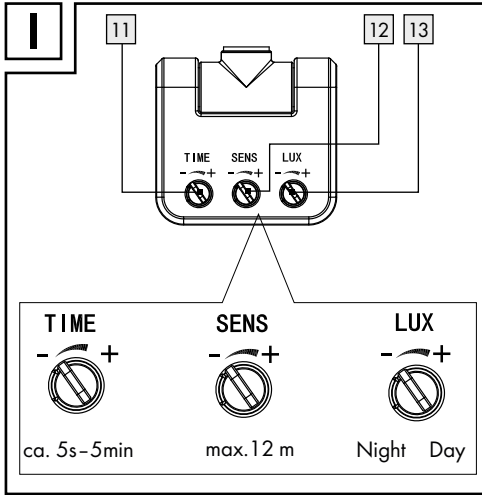
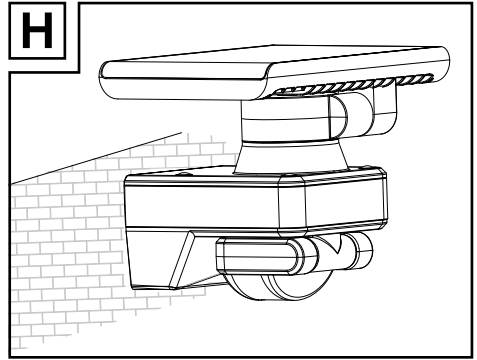
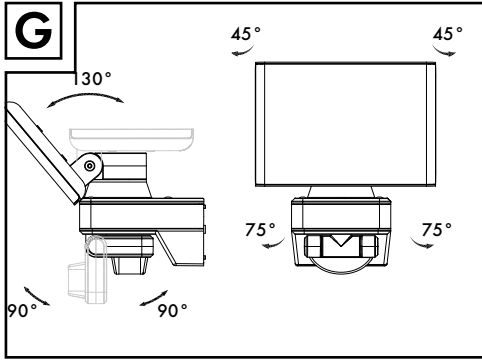

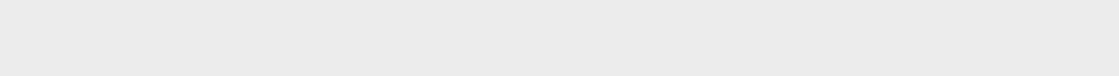

Legenda uporabljenih piktogramov	Stran 8
Uvod	Stran 8
Predvidena uporaba	Stran 8
Opis delov	Stran 8
Tehnični podatki	Stran 9
Obseg dobave	Stran 9
Splošni varnostni napotki	Stran 9
Pred montažo	Stran 10
Montaža	Stran 10
Začetek uporabe	Stran 11
Nastavitev javljalnika gibanja	Stran 11
Nastavljanje trajanja svetjenja	Stran 11
Nastavljanje občutljivosti senzorja	Stran 11
Nastavljanje dnevne svetlobe	Stran 11
Usmerjanje javljalnika gibanja	Stran 11
Čiščenje in nega	Stran 11
Odstranjevanje	Stran 12
Garancija in servis	Stran 12
Naslov servisa	Stran 12
Proizvajalec	Stran 12
Garancijski list	Stran 13

Legenda uporabljenih piktogramov

	Preberite navodila!		Ozemljitveni vod/Zaščitni razred I
	Upoštevajte opozorila in varnostne napotke!		Zaščiteno pred prahom v škodljivi količini in zaščita pred brizganjem vode z vseh strani
	Smrtna nevarnost in nevarnost nesreč za malčke in otroke!		Kot zaznavanja javljalnika gibanja: pribl. 180 °
	Opozorilo! Nevarnost udara električnega toka!		Premični javljalnik gibanja
V	Volt		Embalažo in izdelek odvrzite na okolju prijazen način!
	Izmenični tok / izmenična napetost		Varnostni napotki Navodila za upravljanje
L	Priključek zunanje vodnika	N	Nevtralni vodnik

Zunanji LED-reflektor

● Uvod

 Pri tem dokumentu gre za skrajšano tiskano različico celotnih navodil za uporabo. S skeniranjem kode QR prispete neposredno na spletno mesto Lidl-Service (www.lidl-service.com) in lahko z vnosom številke izdelka (IAN) 459025_2401 vidite in prenesete celotna navodila za uporabo.

OPOZORILO! Upoštevajte celotna navodila za uporabo in varnostne napotke, da boste preprečili telesne poškodbe oseb in materialno škodo. Kratka navodila so sestavni del tega izdelka. Preden začnete izdelek uporabljati, se seznanite z vsemi navodili za uporabo in varnostnimi napotki. Skrbno shranite kratka navodila in ob predaji izdelka tretji osebi priložite tudi vso dokumentacijo.



● Predvidena uporaba

Izdelek je predviden izključno za samodejno osvetljavo na prostem. Izdelek je predviden izključno za zasebno in ne za poslovno uporabo.

● Opis delov

- 1 Reflektor
- 2 Zidni vložek
- 3 Pritrdilni vijak

- 4 Pokrivalni zatič (pritrdilni vijaki)
- 5 Javljalik gibanja
- 6 Pritrdilna letev (spojni kabel)
- 7 Vijak (pritrdilna plošča)
- 8 Pritrdilna plošča
- 9 Pokrivalni zatič (odprtina pritrdilne plošče)
- 10 Priključna sponka
- 11 Vrtljivi regulator TIME (trajanje vklopa)
- 12 Vrtljivi regulator SENS (občutljivost)
- 13 Vrtljivi regulator LUX (svetlobna občutljivost)

● Tehnični podatki

Št. modela:	10710LA/10710LB
Obratovalna napetost:	220-250 V~, 50/60 Hz, 20W
Lučke LED:	32 x LED (lučke LED niso zamenljive.)
Stikalo za zatemnitev:	nastavljivo od 2 lx-20.000 lx
Trajanje svetlenja:	nastavljivo od pribl. 5 s-5 min
Zaščitni razred:	I
Vrsta zaščite:	IP54 (zaščiten pred prahom v škodljivi količini in zaščita pred brizganjem vode z vseh strani)

Mere (V x Š x G):	pribl. 16 x 13,1 x 11,9 cm
Projekcijska površina:	maks. 16 x 11,9 cm
Montažna višina:	pribl. 2-3 m
Domet javljalnika gibanja:	pribl. 12 m
Svetlobni tok:	2100 lm
Temperatura barve:	pribl. 3000 K (toplo bela)

Ta izdelek vsebuje vir svetlobe razreda energijske učinkovitosti »F«.

● Obseg dobave

- 1 LED zunanji reflektor z javljalikom gibanja
- 2 zidna vložka (Ø 6 mm)
- 2 vijaka
- 1 pokrivalni zatič
- 1 navodilo za montažo in uporabo



Splošni varnostni napotki

Pred prvo uporabo izdelka preberite vsa navodila za uporabo in varnostne napotke! Če izdelek odstopite novemu lastniku, mu zraven izročite tudi vse dokumente!

-  **SMRTNA NEVARNOST IN NEVARNOST NESREČ ZA MALČKE IN OTROKE!** Otroci nikoli ne puščajte brez nadzora skupaj z embalažnim materialom. Obstaja nevarnost zadušitve z embalažnim materialom. Otroci pogosto podcenjujejo nevarnosti. Otrokom nikoli ne dovolite zadrževanja v bližini izdelka.
- Izdelek lahko uporabljajo otroci od 8. leta naprej ter osebe z zmanjšanimi fizičnimi, čutilnimi ali duševnimi sposobnostmi ali osebe s pomankanjem izkušnje in/ali znanja, če so pod nadzorom ali če so bili poučeni o varni uporabi izdelka in razumejo nevarnosti, do katerih lahko pride med uporabo. Otroci se ne smejo igrati z izdelkom. Otroci ne smejo brez nadzora izvajati čiščenja in vzdrževanja.



Smrtna nevarnost zaradi udara električnega toka

- Pred vsako priključitvijo na omrežje preverite, ali izdelek kaže znake morebitnih poškodb. Izdelka nikoli ne uporabljajte, če ugotovite kakršne koli poškodbe.
- Pred montažo se prepričajte, ali se prisotna omrežna napetost ujema s potrebno obratovalno napetostjo izdelka (220-250 V~, 50/60 Hz). Če ni tako, izdelka ne montirajte.
- ⚠ **PREVIDNO! NEVARNOST OPEKLIN!** Prepričajte se, ali je izdelek izklopljen in vsaj 15 minut ohlajen, preden se ga dotaknete. Izdelek se lahko močno segreje.
-  **NEVARNOST POŽARA!** Izdelek namestite na mesto, ki je od osvetljenih materialov oddaljeno najmanj 0,5 m. Čezmerno segrevanje lahko povzroči požar.
- Ta izdelek ne vsebuje delov, ki bi jih uporabnik lahko vzdrževal. Lučk LED in vgrajene naprave

za predvkllop lučk LED uporabnik ne more zamenjati.

- Če LED lučke ob koncu svoje življenjske dobe prenehajo delovati, jih mora popraviti usposobljeni električar, v nasprotnem primeru pa je treba izdelek zavreči.
- LED reflektor uporabljajte samo z vgrajeno napravo za vklop LED lučk.

● Pred montažo

Pomembno: Električni priključek lahko opravi le kvalificiran električar ali oseba, usposobljena za elektroinstalacije. Ta mora poznati lastnosti izdelka in določbe glede električnih priključkov.

Napotek: Z izdelka odstranite ves embalažni material.

- Pred namestitvijo se prepričajte, ali v napeljavi, na katero boste priključili izdelek, ni električne napetosti. Odstranite varovalko ali izklopite varovalno stikalo v električni omarici z varovalkami (položaj 0).
- S pomočjo indikatorja napetosti preverite, ali napeljava ni pod napetostjo.
- Priložen montažni material je primeren za običajne trdne zidove. Pozanimajte se tudi, kateri montažni material je primeren za vašo izbrano montažno podlago. Po potrebi se o tem pozanimajte pri strokovnjaku.

● Montaža

- Kadar vrtate v steno, poskrbite, da ne boste zadeli v električno, plinsko ali vodovodno napeljavo. Upoštevajte navodila za uporabo vrtnega stroja ter vse varnostne napotke. V nasprotnem primeru grozi smrt ali nevarnost telesnih poškodb zaradi udara električnega toka.

Pri izbiri kraja montaže pazite na naslednje:

- Poskrbite, da bo reflektor **1** osvetlil želeno območje. Reflektor **1** lahko premikate vodoravno in navpično.
- Poskrbite, da bo javljalnik gibanja **5** zaznaval želeno območje. Javljalnik gibanja **5** ima

območje zaznavanja maks. 12 m pri kotu zaznavanja pribl. 180° (odvisno od višine montaže – idealna je višina 2–3 m) (slika J).

- Poskrbite, da na javljalnik gibanja **5** ponoči ne bo svetila ulična razsvetljava. To lahko vpliva na način njegovega delovanja.

Pri montaži postopajte, kot je opisano v nadaljevanju:

- Popustite vijak **7** pod pritrdilno ploščo **8** s pomočjo križnega izvijača, nato pa odstranite pritrdilno ploščo **8** (slika A).
- Držite pritrdilno ploščo **8** vodoravno (po potrebi preverite z libelo) proti steni in označite luknje za pritrditev (slika B).
- Zdaj izvrtajte luknje za pritrditev (Ø 6 mm) in vstavite zidne vložke **2** v luknje za pritrditev (slika B).
- Odstranite pritrdilno letev **6** za spojni kabel, tako da odvijete oba vijaka.
- Prebijte okrogli pokrivni zatič **9** pritrdilne plošče s spojnim kablom 3 x 1,00 mm² (ni priložen), npr. tipa H05RN-F 3G 1,0 mm² (slika C).
- Pritrdite pritrdilno ploščo **8** s pomočjo pritrdilnih vijakov **3** na steno in preverite njihovo pritrjenost.
- Nato pokrijte pritrdilne vijake **3** s pokrivnim zatičem **4** (slika C).
- Vodite spojni kabel navzgor, tako da bo med navoji pritrdilne letve **6**. Pritrdite spojni kabel v tem položaju, tako da namestite pritrdilno letev **6** z vstavljanjem in zategovanjem vijakov (slika D).
- V notranjosti ohišja odprite priključno sponko **10**, tako da sprostite vijake s pomočjo ploskega izvijača. Povežite spojni kabel s priključno sponko **10**. Pri tem upoštevajte oznake poleg priključkov priključne sponke **10** (L za vodnik pod napetostjo, N za nevtralni vodnik in  ali G za zaščitni vodnik) (slika D). Skupna dolžina spojnega kabla ne sme presežati 2,5 m.
- Znova priključite priključno sponko **10**, tako da zategnete vijake (slika E).
- Namestite izdelek poševno od zgoraj na pritrdilno ploščo **8** in ga nato pritrdite, tako da vstavite in zategnete vijak **7** pod pritrdilno ploščo **8** (slika F).

- Usmerite reflektor [1] v zeleno smer. Javljalnik gibanja [5] lahko zavrtite vodoravno in navpično (slika G).

Varovalko ponovno vstavite ali pa ponovno vklopite varovalno stikalo. Vaš izdelek je zdaj pripravljen za obratovanje (slika H).

● Začetek uporabe

● Nastavitev javljalnika gibanja

Glede na prednastavitve javljalnika gibanja [5] se vklopi reflektor [1] za določen čas, takoj ko javljalik gibanja [5] zazna gibanje. Te prednastavitve se izvedejo s tremi regulatorji na spodnji strani javljalnika gibanja [5] (slika I).

● Nastavljanje trajanja svetljenja

- Obrnite vrtljivi regulator TIME [11] v smeri urnega kazalca, da podaljšate trajanje svetljenja. Trajanje svetljenja lahko nastavite v časovnem območju od pribl. 5 sekund do 5 minut.

● Nastavljanje občutljivosti senzorja

- Obrnite vrtljivi regulator SENS [12] v smeri urnega kazalca, da povečate občutljivost senzorja. Pri maksimalni nastavitvi prepozna javljalik gibanja [5] tudi gibanje do razdalje 12 m.

Napotek: Javljalnik gibanja [5] zaznava toplotno sevanje. Pri nižjih zunanjih temperaturah se na telesno temperaturo odziva bolj občutljivo kot pri višjih zunanjih temperaturah. Poskrbite, da boste občutljivost senzorja po potrebi prilagodili različnim letnim časom.

● Nastavljanje dnevne svetlobe

- Obrnite vrtljivi regulator LUX [13] v smeri urnega kazalca, da povečate raven dnevne svetlobe:

raven dnevne svetlobe lahko nastavite od nočnih 2 lx do 20.000 lx. Pri največji nastavitvi se javljalik gibanja [5] odzove tudi pri dnevni svetlobi, dokler ni preseženih 20.000 lx.

● Usmerjanje javljalnika gibanja

Napotek: To nastavitve izvajajte ob mraku.

- Obrnite vrtljivi regulator LUX [13] do omejlja v desno.
- Usmerite javljalik gibanja [5] v osrednjo smer zelenega območja zaznavanja.
- Premikajte se po območju zaznavanja, dokler z odzivanjem javljalnika gibanja [5] niste zadovoljni. V ta namen spremenite položaj vrtljivega regulatorja SENS [12] ali usmeritev javljalnika gibanja [5].

Napotek:upoštevajte, da javljalik gibanja [5] zaznava pretežno gibanje prečno na javljalik gibanja [5]. Če se premikate naravnost proti javljalniku gibanja [5], javljalik tega gibanja ne more zaznati.

- Ko ste ustrezno usmerili javljalik gibanja [5], zavrtite vrtljivi regulator LUX [13] v zeleni položaj. Ustrezni položaj vrtljivega regulatorja LUX [13] lahko določite med jutranjo zarjo ali večernim mračenjem, ko naj bi se reflektor [1] odzval.
- Počasi zavrtite vrtljivi regulator LUX [13] v nasprotno smer urnega kazalca, da se bo javljalik gibanja [5] odzval na gibanje v območju zajemanja.

● Čiščenje in nega

- Pred čiščenjem odstranite varovalko v omarici z varovalkami ali izklopite varovalno stikalo.
- Izdelka nikoli ne potopite v vodo ali drugo tekočino. V nasprotnem primeru lahko izdelek poškodujete.
- Izdelek čistite z rahlo navlaženo krpo, ki ne pušča vlaken, in blagim čistilom.
- Po čiščenju in pred ponovnim zagonom znova vstavite varovalko ali pa ponovno vklopite zaščitno stikalo.

● Odstranjanje

Embalaža je narejena iz okolju primernih materialov, ki jih lahko oddate za recikliranje na lokalnih zbirališčih odpadkov.



Upoštevajte oznake embalažnih materialov za ločevanje odpadkov, ki so označene s kraticami (a) in številkami (b) z naslednjim pomenom: 1–7: umetne mase/20–22: papir in karton/80–98: vezni materiali.



O možnostih odstranjanja odsluženega izdelka se lahko pozanimате pri svoji občinski ali mestni upravi.



Ko je vaš izdelek dotrajan, ga zaradi varovanja okolja ne odvrzite med gospodinjске odpadke, temveč ga oddajte na ustreznem zbirališču tovrstnih odpadkov. O zbirnih mestih in njihovih delovnih časih se lahko pozanimате pri svoji pristojni občinski upravi.

● Garancija in servis

Napotek: Za ta izdelek dobite 36-mesečno garancijo od dneva nakupa. Izdelek je bila skrbno proizveden in pred dobavo natančno preverjen. Če se v garancijski dobi pojavijo proizvodne ali materialne napake, se takoj obrnite na svojega prodajalca.

Garancija ne zajema nepravilne uporabe, neupoštevanja navodil za uporabo ali posegov nepooblaščenih oseb. Do večine motenj delovanja pride zaradi napačne uporabe. Zato v primeru motenj delovanja najprej znova preberite navodila za uporabo.

Pred morebitnimi vračili se obrnite na servis podjetja Uni-Elektra GmbH. Šele po dogovoru lahko prevzamemo izdelek. Pošiljk, ki niso bile odobrene za vračilo, ne bomo prevzeli. V primeru uveljavljanja garancije se čas garancije 36 mesecev ne podaljša niti ne obnovi.

● Naslov servisa

Uni-Elektra GmbH
Hummelbergstr. 6
72184 Eutingen im Gäu
NEMČIJA
Tel.: 00800 888 11 333
 uni-service-SI@technikhall.com

IAN 459025_2401

Prosimo, da za vsa vprašanja pripravite račun in številko izdelka (IAN 459025_2401) kot dokazilo o nakupu.

● Proizvajalec

Uni-Elektra GmbH
Hummelbergstr. 6
72184 Eutingen im Gäu
NEMČIJA



CE IP54



Pooblašчени serviser:

Uni-Elektra GmbH
Hummelbergstr. 6
72184 Eutingen im Gäu, NEMČIJA

 00800 888 11 333











 uni-service-SI@teknihall.com

Garancijski list

1. S tem garancijskim listom Uni-Elektra GmbH & Co. KG, Hummelbergstr. 6, 72184 Eutingen im Gäu jamčimo, da bo izdelek v garancijskem roku ob normalni in pravilni uporabi brezhibno deloval in se zavezuje, da bomo ob izpolnitvi spodaj navedenih pogojev odpravili morebitne pomanjkljivosti in okvare zaradi napak v materialu ali izdelavi oziroma po svoji presoji izdelek zamenjali ali vrnili kupnino.
2. Garancija je veljavna na ozemlju Republike Slovenije.
3. Garancijski rok za proizvod je 3 leta od datuma izročitve blaga. Datum izročitve blaga je razviden iz računa.
4. Če izdelek ne izpolnjuje specifikacij ali nima lastnosti, navedenih v garancijskem listu ali oglaševalskem sporočilu, lahko potrošnik najprej zahteva odpravo napak. O napaki mora potrošnik obvestiti proizvajalca ali pooblaščenega servisa (kontaktna številka in elektronski naslov navedena zgoraj) in zahtevati odpravo napak. Kupec je dolžan ob uveljavljanju zahtevka predložiti garancijski list in račun, kot potrdirilo in dokazilo o nakupu ter dnevu izročitve blaga. Svetujemo vam, da pred tem natančno preberete navodila o sestavi in uporabi izdelka.
5. Rok za odpravo napake je 30 dni od dneva, ko je proizvajalec ali pooblaščen servis prejel zahtevo za odpravo napake. Če napake v tem roku niso odpravljene, mora proizvajalec potrošniku brezplačno zamenjati blago z enakim, novim in brezhibnim blagom. Rok se lahko zaradi narave in kompleksnosti blaga, narave in resnosti neskladnosti ter napora, ki je potreben za dokončanje popravila ali zamenjave podaljša za najkrajši čas, ki je potreben za dokončanje popravila, vendar največ za 15 dni. O številu dni podaljšane roka in razlogih za podaljšanje mora biti potrošnik obveščen pred potekom 30 dnevne roka za odpravo napak.
6. Če v roku 30 dni oz. v primeru podaljšanja v roku 45 dni blago ni popravljeno ali blago ni zamenjano z novim, lahko potrošnik od proizvajalca zahteva vračilo celotne kupnine ali zahteva sorazmerno znižanje kupnine. Sorazmerno znižanje kupnine je sorazmerno zmanjšanju vrednosti blaga, ki ga je potrošnik prejel, v primerjavi z vrednostjo, ki bi jo imelo blago, če bi bilo skladno.
7. Če se neskladnost pojavi v manj kot 30 dneh od dobave blaga, lahko potrošnik ob predložitvi blaga od proizvajalca takoj zahteva vračilo plačanega zneska.
8. Proizvajalec oziroma pooblaščen servis lahko potrošniku za čas popravila blaga, za katero je bila izdana obvezna garancija, zagotovi brezplačno uporabo podobnega blaga. Če proizvajalec potrošniku ne zagotovi nadomestnega blaga v začasno uporabo, ima potrošnik pravico uveljavljati škodo, ki jo je utrpel, ker blaga ni mogel uporabljati od trenutka, ko je zahteval popravilo ali zamenjavo, do njune izvršitve.
9. Stroške za material, nadomestne dele, delo, prenos in prevoz izdelkov, ki nastanejo pri odpravljanju okvar oziroma nadomestitvi blaga z novim, krije proizvajalec.

10. V primeru zamenjave blaga ali zamenjave bistvenega dela blaga z novim se potrošniku izda nov garancijski list.
11. V primeru, da proizvoda popravlja nepooblaščen servis ali nepooblaščen oseb, kupec ne more uveljavljati zahtevkov iz te garancije.
12. Vzroki za okvaro oziroma nedelovanje izdelka morajo biti lastnosti stvari same in ne vzroki, ki so zunaj proizvajalčeve oziroma prodajalčeve sfere. Kupec ne more uveljavljati zahtevkov iz te garancije, če se ni držal priloženih navodil za sestavo in uporabo izdelka ali če je izdelek kakorkoli spremenjen ali nepravilno vzdrževan.
13. Proizvajalec zagotavlja proti plačilu popravilo, vzdrževanje blaga, nadomestne dele in priklopne aparate vsaj tri leta po poteku garancijskega roka.
14. Obrabni deli oz. potrošni material so izvzeti iz garancije.
15. Vsi potrebni podatki za uveljavljanje garancije in podatki, ki identificirajo blago za katerega velja garancija se nahajajo na dveh ločenih dokumentih (garancijski list, račun).
16. Ta garancija proizvajalca ne izključuje zakonske pravice potrošnika, da zoper prodajalca v primeru neskladnosti blaga brezplačno uveljavlja jamčevalne zahtevke. Ta garancija prav tako ne izključuje pravic potrošnika, ki izhajajo iz obveznega jamstva za skladnost blaga.

Legenda použitých piktogramov	Strana 16
Úvod	Strana 16
Používanie v súlade s určeným účelom	Strana 16
Popis častí	Strana 16
Technické údaje	Strana 17
Obsah dodávky	Strana 17
Všeobecné bezpečnostné upozornenia	Strana 17
Pred montážou	Strana 18
Montáž	Strana 18
Uvedenie do prevádzky	Strana 19
Nastavenie senzora pohybu	Strana 19
Nastavenie doby svietenia	Strana 19
Nastavenie citlivosti senzora	Strana 19
Nastavenie úrovne denného svetla	Strana 19
Nasmerovanie senzora pohybu	Strana 19
Čistenie a údržba	Strana 20
Likvidácia	Strana 20
Záruka a servis	Strana 20
Servisná adresa	Strana 20
Výrobca	Strana 20

Legenda použitých piktogramov			
	Prečítajte si pokyny!		Uzemňovací vodič / Trieda ochrany I
	Dbajte na výstražné a bezpečnostné upozornenia!		Ochrana proti škodlivému množstvu prachu, ako aj ochrana proti striekajúcej vode zo všetkých strán
	Nebezpečenstvo ohrozenia života a nebezpečenstvo nehody pre malé a staršie deti!		Uhol dosahu senzora pohybu: cca. 180°
	Výstraha! Nebezpečenstvo zásahu elektrickým prúdom!		Otáčavý senzor pohybu
V	Volt		Obal a výrobok ekologicky zlikvidujte!
	Striedavý prúd/napätie		Bezpečnostné upozornenia Manipulačné pokyny
L	Pripojenie vonkajšieho vodiča	N	Neutrálny vodič

Vonkajší LED reflektor

● Úvod



Tento dokument je skrátanou tlačenou verziou celého návodu na ovládanie. Naskenovaním QR kódu sa dostanete priamo na stránku servisu Lidl (www.lidl-service.com) a zadáním čísla výrobku (IAN) 459025_2401 si môžete prezrieť a stiahnuť kompletný návod na ovládanie.

VAROVANIE! Dodržiavajte celý návod na ovládanie a bezpečnostné pokyny, aby nedošlo k poraneniu osôb a vecným škodám. Krátky návod je súčasťou tohto výrobku. Pred používaním výrobku sa oboznámte so všetkými ovládacími a bezpečnostnými pokynmi. Krátky návod si dobre uschovajte a pri predaní výrobku tretím osobám im vydadajte i všetky podklady.



● Používanie v súlade s určeným účelom

Výrobok je určený na automatické osvetlenie výlučne vo vonkajších priestoroch. Výrobok je určený výhradne na súkromné a nie na priemyselné používanie.

● Popis častí

- 1 Bodové svetlo
- 2 Hmoždinka

- 3 Upevňovacia skrutka
- 4 Krycia zátka (upevňovacie skrutky)
- 5 Senzor pohybu
- 6 Upevňovacia lišta (Spojovací kábel)
- 7 Skrutka (Upevňovacia platňa)
- 8 Upevňovacia platňa
- 9 Krycia zátka (otvor upevňovacej platne)
- 10 Pripojovacia svorka
- 11 Otočný regulátor TIME (doba zapnutia)
- 12 Otočný regulátor SENS (citlivosť)
- 13 Otočný regulátor LUX (citlivosť na svetlo)

● Technické údaje

Model č.:	10710LA/10710LB
Prevádzkové napätie:	220–250V~, 50/60 Hz, 20W
LED:	32 x LED (LED diódy nie je možné vymeniť.)
Súmrakový spínač:	nastaviteľný od 2 lx–20000 lx
Doba svietenia:	nastaviteľná od cca. 5 s–5 min
Trieda ochrany:	I
Druh ochrany:	IP54 (Ochrana proti škodlivému množstvu prachu, ako aj ochrana proti striekajúcej vode zo všetkých strán)
Rozmery (V x Š x H):	cca. 16 x 13,1 x 11,9 cm
Projekčná plocha:	max. 16 x 11,9 cm
Montážna výška:	cca. 2 – 3 m
Dosah senzora pohybu:	cca. 12 m
Svetelný prúd:	2100 lm
Teplota chromatickosti:	cca. 3000K (teplá biela)

Tento výrobok obsahuje svetelný zdroj triedy energetickej účinnosti „F“.

● Obsah dodávky

- 1 LED vonkajší žiarič so senzorom pohybu
- 2 hmoždinky (Ø 6 mm)
- 2 skrutky

- 1 krycia zátka
- 1 návod na montáž a obsluhu



Všeobecné bezpečnostné upozornenia

Skôr, ako začnete výrobok používať, oboznámte sa so všetkými pokynmi týkajúcimi sa ovládania a bezpečnosti! Ak prístroj odovzdáte tretím osobám, priložte k nemu aj všetky podklady!

-  **NEBEZPEČENSTVO OHROZENIA ŽIVOTA A NEBEZPEČENSTVO ÚRAZU PRE MALÉ I STARŠIE DETI!** Nikdy nenechávajte deti bez dozoru s obalovým materiálom. Hrozí nebezpečenstvo udusenía obalovým materiálom. Deti často podceňujú nebezpečenstvá. Držte deti vždy v bezpečnej vzdialenosti od výrobku.
- Tento výrobok môžu používať deti od 8 rokov, ako aj osoby so zníženými psychickými, senzorickými alebo duševnými schopnosťami alebo s nedostatkom skúseností a vedomostí, ak sú pod dozorom, alebo ak boli poučené ohľadom bezpečného používania výrobku, a ak porozumeli nebezpečenstvám spojeným s jeho používaním. Deti sa s výrobkom nesmú hrať. Čistenie a údržbu nesmú vykonávať deti bez dozoru.



Nebezpečenstvo ohrozenia života zásahom elektrického prúdom

- Pred každým zapojením do siete skontrolujte prípadné poškodenie výrobku. Ak zistíte akékoľvek poškodenie výrobku, nikdy ho nepoužívajte.
- Pred montážou sa uistite, že sa prítomné sieťové napätie zhoduje s potrebným prevádzkovým napätím výrobku (220–250V~, 50/60 Hz). Výrobok nemontujte, ak nie sú splnené tieto podmienky.
- ⚠ **POZOR! NEBEZPEČENSTVO POPÁLENIA!** Zabezpečte, aby bol výrobok vypnutý a ochladzoval sa minimálne 15 minút, skôr ako sa ho dotknete. Výrobok môže vytvárať silné teplo.

- 
NEBEZPEČENSTVO POŽIARU!
 Výrobok namontujte vo vzdialenosti najmenej 0,5 m od ožarovaných materiálov. Nadmerná tvorba tepla môže viesť k vzniku požiaru.
- Tento výrobok neobsahuje diely, ktoré môže udržiavať spotrebiteľ. LED diódy a zabudovaný LED predradený prístroj nemôže vymieňať používateľ.
- Ak LED-diódy na konci svojej životnosti vypadnú, musí ich opraviť kvalifikovaný elektrikár, v opačnom prípade je potrebný výrobok zlikvidovať.
- LED-žiarič používajte iba so zabudovaným LED-predradníkom.

● Pred montážou

Dôležité: Elektrické pripojenie musí vykonať kvalifikovaný elektrikár alebo osoba zaškolená pre elektroinštalácie. Táto musí mať znalosti o vlastnostiach výrobku a predpisoch o pripojení.

Poznámka: Odstráňte celý obalový materiál z výrobku.

- Pred inštaláciu zabezpečte, aby bolo vedenie, na ktoré bude výrobok pripojený, bez napätia. Z tohto dôvodu odstráňte poistku alebo vypnite istič vedenia v skrinke pre poistky (poloha 0).
- Beznapäťový stav prekontrolujte pomocou prístroja na meranie napätia.
- Priložený montážny materiál je vhodný pre bežné pevné murivo. Informujte sa i o tom, ktorý montážny materiál je vhodný pre Vami zvolený montážny podklad. Informujte sa o tom u kvalifikovaného odborníka.

● Montáž

- Uistite sa, že pri vŕtaní do steny nenarazíte na rozvody elektrického prúdu, plynu alebo vody. Prečítajte si návod na obsluhu Vašej vŕtačky a dodržiavajte bezpečnostné upozornenia. Inak hrozí nebezpečenstvo smrti alebo poranenia v dôsledku zásahu elektrickým prúdom.

Pri výbere miesta montáže dbajte na nasledujúce faktory:

- Zabezpečte, aby bodové svetlo **1** osvetľovalo požadovanú oblasť. Bodové svetlo **1** môžete pohybovať horizontálne a vertikálne.
- Zabezpečte, aby senzor pohybu **5** snímal požadovanú oblasť. Senzor pohybu **5** má dosah max. 12 m, pri uhle dosahu cca 180° (v závislosti od montážnej výšky – ideálna je výška 2–3 m) (obr. J).
- Dbajte na to, aby senzor pohybu **5** v noci nebol ožarovaný pouličným osvetlením. Môže to ovplyvňovať spôsob fungovania.

Pri montáži postupujte podľa hore uvedeného popisu:

- Pomocou krížového skrutkovača uvoľnite skrutku **7** pod upevňovacou platňou **8** a následne odstráňte upevňovaciu platňu **8** (obr. A).
- Upevňovaciu platňu **8** držte vodorovne (v prípade potreby skontrolujte pomocou vodováhy) na stene a označte upevňovacie otvory (obr. B).
- Teraz vyvŕtajte otvory pre upevnenie (Ø 6 mm) a zaveďte hmoždinky **2** do otvorov pre upevnenie (obr. B).
- Uvoľnením dvoch skrutiek odstráňte upevňovaciu lištu **6** pre spojovací kábel.
- Okrúhlu kryciu zátku **9** upevňovacej platne prepichnete pripojovacím káblom 3 x 1,00 mm² (nie je súčasťou dodávky), napr. typ H05RN-F 3G 1,0 mm² (obr. C).
- Upevnite upevňovaciu platňu **8** pomocou dodaných upevňovacích skrutiek **3** na stene a skontrolujte pevné priliehanie.
- Potom zakryte upevňovacie skrutky **3** krycou zátkou **4** (obr. C).
- Pripojovací kábel vedte smerom nahor tak, aby ležal medzi závitmi upevňovacej lišty **6**. Pripojovací kábel v tejto polohe upevnite pomocou upevňovacej lišty **6** vložení a pevným utiahnutím dvoch skrutiek (obr. D).
- Otvorte pripojovaciu svorku **10** vo vnútri schránky tak, že uvoľníte skrutky pomocou plochého skrutkovača. Spojte spojovací kábel s pripojovacou svorkou **10**. Všimnite si pritom označenia vedľa prípojok pripojovacej svorky **10**

(L pre vodič vedúci napätie, N pre nulový vodič a ⊕ alebo G pre ochranný vodič) (obr. D). Celková dĺžka spojovacieho kábla by nemala prekročiť 2,5 m.

- Opäť zatvorte pripojovaciu svorku [10] utiahnutím skrutiek (obr. E).
- Výrobok umiestnite diagonálne zhora na upevňovaciu platňu [8] a potom ho upevnite vložením skrutky [7] pod upevňovaciu platňu [8] a pevne ju utiahnite (obr. F).
- Nasmerujte bodové svetlo [1] do požadovaného smeru. Senzor pohybu [5] možno otáčať horizontálne a vertikálne (obr. G).

Opäť nasadzte poistku alebo zapnite istič vedenia. Váš výrobok je teraz pripravený na používanie (obr. H).

● Uvedenie do prevádzky

● Nastavenie senzora pohybu

Podľa prednastavení senzora pohybu [5] sa bodové svetlo [1] zapne na určitú dobu, len čo senzor pohybu [5] zaznamená pohyb. Tieto prednastavenia sa vykonávajú pomocou troch regulátorov na zadnej strane senzora pohybu [5] (obr. I).

● Nastavenie doby svietenia

- Otáčajte otočným regulátorom TIME [11] v smere hodinových ručičiek, aby sa doba svietenia zvýšila. Doba svietenia môžete nastavovať v časovom okne od cca. 5 sekúnd do 5 minút.

● Nastavenie citlivosti senzora

- Otáčajte otočný regulátor SENS [12] v smere hodinových ručičiek, aby ste citlivosť senzora zvýšili. Pri maximálnom nastavení detekuje senzor pohybu [5] aj pohyb až do vzdialenosti 12 m.

Poznámka: Senzor pohybu [5] zachytáva tepelné žiarenie. Pri nízkych vonkajších teplotách reaguje citlivejšie na telesnú teplotu ako

pri vyšších vonkajších teplotách. Dbajte na to, aby ste v priebehu ročných období v prípade potreby regulovali citlivosť senzora.

● Nastavenie úrovne denného svetla

- Otáčaním otočného regulátora LUX [13] v smere hodinových ručičiek zvýšite úroveň denného svetla: Úroveň denného svetla si môžete nastaviť od 2 lx do 20 000 lx, ktorá je funkčná v noci. Pri maximálnom nastavení reaguje senzor pohybu [5] aj pri dennom svetle, pokiaľ nie je prekročené 20 000 lx.

● Nasmerovanie senzora pohybu

Poznámka: Nastavenie by ste mali uskutočniť pri stmievaní.

- Posuňte otočný regulátor LUX [13] až nadoraz doprava.
- Senzor pohybu [5] nasmerujte do centrálnej polohy požadovaného dosahu.
- Pohybujte sa v oblasti dosahu, kým nebudete spokojný s odozvou senzora pohybu [5]. Za týmto účelom zmeňte polohu otočného regulátora SENS [12] alebo nasmerovanie senzora pohybu [5].

Poznámka: Myslite na to, že senzor pohybu [5] zachytáva prevažne pohyby priečne k senzoru pohybu [5]. Ak sa pohybujete rovno priamo k senzoru pohybu [5], nemôže tento pohyb zaznamenať.

- Ak ste senzor pohybu [5] správne nasmerovali, následne otočte otočný regulátor LUX [13] do požadovanej polohy. Správnu polohu otočného regulátora LUX [13] môžete určiť počas úsvitu alebo za súmraku, v ktorom má bodové svetlo [1] reagovať.
- Pomaly otáčajte otočný regulátor LUX [13] proti smeru hodinových ručičiek, až kým senzor pohybu [5] reaguje na pohyb v oblasti dosahu.

● Čistenie a údržba

- Pred čistením odstráňte poistku v poistkovej skrínke alebo vypnite istič vedenia.
- Produkt nikdy neponárajte do vody alebo do iných kvapalín. V opačnom prípade sa môže produkt poškodiť.
- Produkt čistíte jemne navlhčenou handričkou, ktorá nepúšťa vlákna, a jemným čistiacim prostriedkom.
- Po čistení a pred novým uvedením do prevádzky opäť nasadíte poistku alebo znova zapnete istič vedenia.

● Likvidácia

Obal pozostáva z ekologických materiálov, ktoré môžete odovzdať na miestnych recyklačných zberných miestach.



Všímajte si prosím označenie obalových materiálov pre triedenie odpadu, sú označené skratkami (a) a číslami (b) s nasledujúcim významom: 1–7: Plasty/20–22: Papier a kartón/80–98: Spojené látky.



O možnostiach likvidácie opotrebovaného výrobku sa môžete informovať na Vašej obecnej alebo mestskej správe.



Ak výrobok doslúžil, v záujme ochrany životného prostredia ho neodhodte do domového odpadu, ale odovzdajte na odbornú likvidáciu. Informácie o zberných miestach a ich otváracích hodinách získate na Vašej príslušnej správe.

● Záruka a servis

Poznámka: Na tento produkt poskytujeme záruku na dobu 36 mesiacov od dátumu kúpy. Výrobok bol dôkladne vyrobený a pred dodaním svedomito skontrolovaný. Ak sa v záručnej dobe predsalen vyskytnú výrobné chyby alebo chyby

materiálu, ihneď prosím kontaktujte Vašu špecializovanú predajňu.

Zo záruky sú vylúčené škody spôsobené neodbornou manipuláciou, nedodržaním návodu na obsluhu alebo zásahom neautorizovanej osoby. Väčšina funkčných porúch je zapríčinená nesprávnym ovládaním. Pri výskyte funkčnej poruchy preto najskôr nahliadnite do Vášho návodu na používanie.

Pred príp. spätným odoslaním prístroja kontaktujte prosím servisné pracovisko Uni-Elektra GmbH. Až po dohovore môže byť produkt prijatý naspäť. Zásielky bez uhradeného poštovného nebudú prevzaté. Záručným plnením sa záručná doba 36 mesiacov nepredlžuje ani neobnovuje.

● Servisná adresa

Uni-Elektra GmbH
Hummelbergstr. 6
72184 Eutingen im Gäu
NEMECKO
Tel.: 00800 888 11 333
 uni-service-SK@teknihall.com

IAN 459025_2401

Pre všetky otázky majte pripravený pokladničný doklad a číslo výrobku (IAN 459025_2401) ako dôkaz o kúpe.

● Výrobca

Uni-Elektra GmbH
Hummelbergstr. 6
72184 Eutingen im Gäu
NEMECKO



CE IP54

Legende der verwendeten Piktogramme	Seite 22
Einleitung	Seite 22
Bestimmungsgemäße Verwendung.....	Seite 22
Teilebeschreibung.....	Seite 23
Technische Daten.....	Seite 23
Lieferumfang.....	Seite 23
Allgemeine Sicherheitshinweise	Seite 23
Vor der Montage	Seite 24
Montage	Seite 24
Inbetriebnahme	Seite 25
Bewegungsmelder einstellen.....	Seite 25
Leuchtdauer einstellen.....	Seite 25
Empfindlichkeit des Sensors einstellen.....	Seite 25
Tageslichtniveau einstellen.....	Seite 25
Bewegungsmelder ausrichten.....	Seite 25
Reinigung und Pflege	Seite 26
Entsorgung	Seite 26
Garantie und Service	Seite 26
Serviceadresse.....	Seite 27
Hersteller.....	Seite 27

Legende der verwendeten Piktogramme			
	Anweisungen lesen!		Erdleiter/Schutzklasse I
	Warn- und Sicherheitshinweise beachten!		Geschützt gegen Staub in schädigender Menge sowie Schutz gegen allseitiges Spritzwasser
	Lebens- und Unfallgefahren für Kleinkinder und Kinder!		Erfassungswinkel Bewegungsmelder: ca. 180 °
	Warnung! Stromschlaggefahr!		Schwenkbarer Bewegungsmelder
V	Volt		Entsorgen Sie Verpackung und Produkt umweltgerecht!
	Wechselstrom/-spannung		Sicherheitshinweise Handlungsanweisungen
L	Anschluss Außenleiter	N	Neutralleiter

LED-Außenstrahler

● Einleitung

 Bei diesem Dokument handelt es sich um eine verkürzte Druckausgabe der vollständigen Bedienungsanleitung. Durch das Scannen des QR-Codes gelangen Sie direkt auf die Lidl-Service-Seite (www.lidl-service.com) und können durch die Eingabe der Artikelnummer (IAN) 459025_2401 die vollständige Bedienungsanleitung einsehen und herunterladen.

WARNING! Beachten Sie die vollständige Bedienungsanleitung und die Sicherheitshinweise, um Personen- und Sachschäden zu vermeiden. Die Kurzanleitung ist Bestandteil dieses Produkts. Machen Sie sich vor der Benutzung des Produkts mit allen Bedien- und Sicherheitshinweisen vertraut. Bewahren Sie die Kurzanleitung gut auf und händigen Sie alle Unterlagen bei Weitergabe des Produkts an Dritte mit aus.



● Bestimmungsgemäße Verwendung

Das Produkt ist für eine automatische Beleuchtung ausschließlich im Außenbereich vorgesehen. Das Produkt ist ausschließlich zur privaten Verwendung und nicht für den gewerblichen Gebrauch vorgesehen.

● Teilebeschreibung

- 1 Spot
- 2 Dübel
- 3 Befestigungsschraube
- 4 Abdeckstopfen (Befestigungsschrauben)
- 5 Bewegungsmelder
- 6 Fixierleiste (Verbindungskabel)
- 7 Schraube (Befestigungsplatte)
- 8 Befestigungsplatte
- 9 Abdeckstopfen (Öffnung der Befestigungsplatte)
- 10 Anschlussklemme
- 11 Drehregler TIME (Einschaltdauer)
- 12 Drehregler SENS (Empfindlichkeit)
- 13 Drehregler LUX (Lichtempfindlichkeit)

● Technische Daten

Modell-Nr.:	10710LA/10710LB
Betriebsspannung:	220-250 V~, 50/60 Hz, 20W
LEDs:	32 x LED (Die LEDs sind nicht austauschbar.)
Dämmerungsschalter:	einstellbar von 2 lx-20.000 lx
Leuchtdauer:	einstellbar von ca. 5 s-5 min
Schutzklasse:	I
Schutzart:	IP54 (geschützt gegen Staub in schädigender Menge sowie Schutz gegen allseitiges Spritzwasser)
Abmessungen (H x B x T):	ca. 16 x 13,1 x 11,9 cm
Projektionsfläche:	max. 16 x 11,9 cm
Montagehöhe:	ca. 2-3 m
Reichweite	
Bewegungsmelder:	ca. 12 m
Lichtstrom:	2100 lm
Farbtemperatur:	ca. 3000 K (Warmweiß)

Dieses Produkt enthält eine Lichtquelle der Energieeffizienzklasse „F“.

● Lieferumfang

- 1 LED-Außenstrahler mit Bewegungsmelder
- 2 Dübel (Ø 6 mm)
- 2 Schrauben
- 1 Abdeckstopfen
- 1 Montage- und Bedienungsanleitung



Allgemeine Sicherheitshinweise

Machen Sie sich vor der ersten Benutzung des Produkts mit allen Bedien- und Sicherheitshinweisen vertraut! Händigen Sie alle Unterlagen bei Weitergabe des Produkts an Dritte ebenfalls mit aus!



LEBENS- UND UNFALLGEFAHR FÜR KLEINKINDER UND KINDER!

- Lassen Sie Kinder niemals unbeaufsichtigt mit dem Verpackungsmaterial. Es besteht Erstickungsgefahr durch Verpackungsmaterial. Kinder unterschätzen häufig die Gefahren. Halten Sie Kinder stets vom Produkt fern.
- Dieses Produkt kann von Kindern ab 8 Jahren und darüber sowie von Personen mit verringerten physischen, sensorischen oder mentalen Fähigkeiten oder Mangel an Erfahrung und Wissen benutzt werden, wenn sie beaufsichtigt oder bezüglich des sicheren Gebrauchs des Produkts unterwiesen wurden und die daraus resultierenden Gefahren verstehen. Kinder dürfen nicht mit dem Produkt spielen. Reinigung und Benutzerwartung dürfen nicht von Kindern ohne Beaufsichtigung durchgeführt werden.



Lebensgefahr durch elektrischen Schlag

- Überprüfen Sie vor jedem Netzanschluss das Produkt auf etwaige Beschädigungen. Benutzen Sie das Produkt niemals, wenn Sie irgendwelche Beschädigungen feststellen.
- Vergewissern Sie sich vor der Montage, dass die vorhandene Netzspannung mit der benötigten Betriebsspannung des Produkts übereinstimmt (220-250 V~, 50/60 Hz). Montieren Sie das Produkt nicht, wenn dies nicht der Fall ist.

⚠ VORSICHT! VERBRENNUNGSGEFAHR!

Stellen Sie sicher, dass das Produkt ausgeschaltet und mindestens 15 min abgekühlt ist, bevor Sie es berühren. Das Produkt kann eine große Hitze entwickeln.

-  **BRANDGEFAHR!** Montieren Sie das Produkt mit einer Entfernung von mindestens 0,5 m zu angestrahlten Materialien. Eine übermäßige Wärmeentwicklung kann zu Brandentwicklung führen.
- Dieser Artikel enthält keine Teile, die vom Verbraucher gewartet werden können. Die LEDs und das eingebaute LED-Vorschaltgerät können nicht durch den Benutzer ausgetauscht werden.
- Sollten die LEDs am Ende ihrer Lebensdauer ausfallen, müssen sie durch einen qualifizierten Elektriker repariert werden. Ansonsten muss das Produkt entsorgt werden.
- Der LED-Strahler ist nur mit dem eingebauten LED-Vorschaltgerät zu verwenden.

● Vor der Montage

Wichtig: Der elektrische Anschluss muss durch einen ausgebildeten Elektriker oder eine für Elektroinstallationen eingewiesene Person erfolgen. Diese muss Kenntnis über die Eigenschaften des Produkts und Anschlussbestimmungen haben.

Hinweis: Entfernen Sie sämtliches Verpackungsmaterial vom Produkt.

- Stellen Sie vor der Installation sicher, dass an der Leitung, an der das Produkt angeschlossen werden soll, keine Spannung vorliegt. Entfernen Sie hierfür die Sicherung oder schalten Sie den Leitungsschutzschalter im Sicherungskasten aus (0-Stellung).
- Überprüfen Sie die Spannungsfreiheit mittels Spannungsprüfer.
- Das beigelegte Montagematerial ist für übliches festes Mauerwerk geeignet. Informieren Sie sich auch, welches Montagematerial für den von Ihnen gewählten Montageuntergrund geeignet ist. Informieren Sie sich hierüber gegebenenfalls bei einer Fachkraft.

● Montage

- Vergewissern Sie sich, dass Sie nicht auf Strom-, Gas- oder Wasserleitungen stoßen, wenn Sie in die Wand bohren. Ziehen Sie die Bedienungsanleitung Ihrer Bohrmaschine hinzu und beachten Sie alle Sicherheitshinweise. Ansonsten drohen Tod oder Verletzungsgefahr durch Stromschlag.

Achten Sie bei der Auswahl des Montageortes auf folgende Dinge:

- Stellen Sie sicher, dass der Spot **1** den gewünschten Bereich ausleuchtet. Sie können den Spot **1** horizontal und vertikal bewegen.
- Stellen Sie sicher, dass der Bewegungsmelder **5** den gewünschten Bereich erfasst. Der Bewegungsmelder **5** hat einen Erfassungsbereich von max. 12 m, bei einem Erfassungswinkel von ca. 180 ° (abhängig von der Montagehöhe – ideal ist eine Höhe von 2–3 m) (Abb. J).
- Achten Sie darauf, dass der Bewegungsmelder **5** nachts nicht von Straßenbeleuchtung angestrahlt wird. Dies kann die Wirkungsweise beeinflussen.

Gehen Sie zur Montage vor, wie im Folgenden beschrieben:

- Lösen Sie die Schraube **7** unterhalb der Befestigungsplatte **8** mithilfe eines Kreuzschraubendrehers und entfernen Sie anschließend die Befestigungsplatte **8** (Abb. A).
- Halten Sie die Befestigungsplatte **8** waagrecht (mit einer Wasserwaage ggf. prüfen) gegen die Wand und markieren Sie die Befestigungslöcher (Abb. B).
- Bohren Sie nun die Befestigungslöcher (Ø 6 mm) und stecken Sie die Dübel **2** in die Befestigungslöcher (Abb. B).
- Entfernen Sie die Fixierleiste **6** für das Verbindungskabel, indem Sie die beiden Schrauben lösen.
- Durchstoßen Sie den runden Abdeckstopfen **9** der Befestigungsplatte mit einem 3 x 1,00 mm² Verbindungskabel (nicht enthalten) z. B. vom Typ H05RN-F 3G 1,0 mm² (Abb. C).

- Befestigen Sie die Befestigungsplatte [8] mithilfe der mitgelieferten Befestigungsschrauben [3] an der Wand und überprüfen Sie den festen Sitz.
- Decken Sie die Befestigungsschrauben [3] anschließend mit dem Abdeckstopfen [4] ab (Abb. C).
- Führen Sie das Verbindungskabel nach oben, sodass es zwischen den Gewinden der Fixierleiste [6] liegt. Fixieren Sie das Verbindungskabel in dieser Position, indem Sie die Fixierleiste [6] durch Einsetzen und festes Anziehen der beiden Schrauben montieren (Abb. D).
- Öffnen Sie die im Inneren des Gehäuses befindliche Anschlussklemme [10], indem Sie die Schrauben mithilfe eines Schlitzschraubendrehers lösen. Verbinden Sie das Verbindungskabel mit der Anschlussklemme [10]. Beachten Sie dabei die Markierungen neben den Anschlüssen der Anschlussklemme [10] (L für den spannungsführenden Leiter, N für den Nullleiter und ⊕ oder G für den Schutzleiter) (Abb. D). Die Gesamtlänge des Verbindungskabels sollte 2,5 m nicht überschreiten.
- Schließen Sie die Anschlussklemme [10] wieder, indem Sie die Schrauben festziehen (Abb. E).
- Setzen Sie das Produkt von schräg oben an der Befestigungsplatte [8] an und befestigen Sie es anschließend, indem Sie die Schraube [7] unterhalb der Befestigungsplatte [8] einsetzen und fest anziehen (Abb. F).
- Richten Sie den Spot [1] in die gewünschte Richtung aus. Der Bewegungsmelder [5] kann horizontal und vertikal gedreht werden (Abb. G).

Setzen Sie die Sicherung wieder ein oder schalten Sie den Leitungsschutzschalter wieder ein. Ihr Produkt ist nun betriebsbereit (Abb. H).

● Inbetriebnahme

● Bewegungsmelder einstellen

Je nach den Voreinstellungen des Bewegungsmelders [5] schaltet sich der Spot [1] für eine gewisse Zeit ein, sobald der Bewegungsmelder [5] eine

Bewegung erfasst. Diese Voreinstellungen werden an den drei Reglern auf der Rückseite des Bewegungsmelders [5] vorgenommen (Abb. I).

● Leuchtdauer einstellen

- Drehen Sie den Drehregler TIME [11] im Uhrzeigersinn, um die Beleuchtungsdauer zu erhöhen. Die Beleuchtungsdauer können Sie in einem Zeitfenster von ca. 5 Sekunden bis 5 Minuten einstellen.

● Empfindlichkeit des Sensors einstellen

- Drehen Sie den Drehregler SENS [12] im Uhrzeigersinn, um die Empfindlichkeit des Sensors zu erhöhen. Bei maximaler Einstellung erkennt der Bewegungsmelder [5] auch Bewegungen in bis zu 12 m Entfernung.

Hinweis: Der Bewegungsmelder [5] erfasst Wärmestrahlung. Er reagiert bei niedrigen Außentemperaturen empfindlicher auf Körperwärme als bei warmen Außentemperaturen. Achten Sie darauf, ggf. die Empfindlichkeit des Sensors im Laufe der Jahreszeiten zu regulieren.

● Tageslichtniveau einstellen

- Drehen Sie den Drehregler LUX [13] im Uhrzeigersinn, um das Tageslichtniveau zu erhöhen: Das Tageslichtniveau können Sie von in der Nacht funktionalen 2 lx bis 20.000 lx einstellen. Bei maximaler Einstellung reagiert der Bewegungsmelder [5] dann auch bei Tageslicht, solange 20.000 lx nicht überschritten werden.

● Bewegungsmelder ausrichten

Hinweis: Sie sollten diese Einstellung bei Dämmerung durchführen.

- Drehen Sie den Drehregler LUX **13** bis zum Anschlag nach rechts.
- Richten Sie den Bewegungsmelder **5** in die zentrale Richtung des gewünschten Erfassungsbereichs.
- Bewegen Sie sich im Erfassungsbereich, bis Sie mit dem Ansprechverhalten des Bewegungsmelders **5** zufrieden sind. Verändern Sie dazu die Position des Drehreglers SENS **12** oder die Ausrichtung des Bewegungsmelders **5**.

Hinweis: Beachten Sie, dass der Bewegungsmelder **5** vorwiegend Bewegungen quer zum Bewegungsmelder **5** erfasst. Wenn Sie sich geradewegs auf den Bewegungsmelder **5** zu bewegen, kann er diese Bewegung nicht erfassen.

- Wenn Sie den Bewegungsmelder **5** zufriedenstellend ausgerichtet haben, drehen Sie anschließend den Drehregler LUX **13** in die gewünschte Position. Sie können die geeignete Position des Drehreglers LUX **13** während der Morgen- oder Abenddämmerung bestimmen, in der der Spot **1** reagieren soll.
- Drehen Sie den Drehregler LUX **13** langsam gegen den Uhrzeigersinn, bis der Bewegungsmelder **5** auf Bewegungen innerhalb des Erfassungsbereiches reagiert.

● Reinigung und Pflege

- Entfernen Sie vor der Reinigung im Sicherungskasten die Sicherung oder schalten Sie den Leitungsschutzschalter aus.
- Tauchen Sie das Produkt niemals in Wasser oder in andere Flüssigkeiten. Andernfalls kann das Produkt beschädigt werden.
- Reinigen Sie das Produkt mit einem fusselfreien, leicht angefeuchteten Tuch und mildem Reinigungsmittel.
- Setzen Sie nach der Reinigung und vor der erneuten Inbetriebnahme die Sicherung wieder ein oder schalten Sie den Leitungsschutzschalter wieder an.

● Entsorgung

Die Verpackung besteht aus umweltfreundlichen Materialien, die Sie über die örtlichen Recyclingstellen entsorgen können.



Beachten Sie die Kennzeichnung der Verpackungsmaterialien bei der Abfalltrennung, diese sind gekennzeichnet mit Abkürzungen (a) und Nummern (b) mit folgender Bedeutung: 1–7: Kunststoffe/20–22: Papier und Pappe/80–98: Verbundstoffe.



Möglichkeiten zur Entsorgung des ausgedienten Produkts erfahren Sie bei Ihrer Gemeinde- oder Stadtverwaltung.



Werfen Sie Ihr Produkt, wenn es ausgedient hat, im Interesse des Umweltschutzes nicht in den Hausmüll, sondern führen Sie es einer fachgerechten Entsorgung zu. Über Sammelstellen und deren Öffnungszeiten können Sie sich bei Ihrer zuständigen Verwaltung informieren.

● Garantie und Service

Hinweis: Sie erhalten auf dieses Produkt ab Kaufdatum eine Garantie von 36 Monaten. Das Produkt wurde sorgfältig produziert und vor Auslieferung gewissenhaft geprüft. Sollten sich dennoch während der Garantiezeit Produktions- oder Materialfehler ergeben, kontaktieren Sie bitte umgehend Ihren Fachhändler.

Beschädigungen durch nicht sachgemäße Handhabung, Nichtbeachten der Bedienungsanleitung oder Eingriff durch nicht autorisierte Personen sind von der Garantie ausgeschlossen. Die meisten Funktionsstörungen werden durch fehlerhafte Bedienung hervorgerufen. Lesen Sie deshalb beim Auftreten einer Funktionsstörung zunächst in der Bedienungsanleitung nach.

Kontaktieren Sie die Servicestelle der Uni-Elektra GmbH vor evtl. Rücksendungen. Erst nach Rücksprache kann das Produkt entgegengenommen werden. Unfrei zugesandte Sendungen werden nicht angenommen. Durch die Garantieleistung wird die Garantiezeit von 36 Monaten weder verlängert noch erneuert.

● Serviceadresse

Uni-Elektra GmbH
Hummelbergstr. 6
72184 Eutingen im Gäu
DEUTSCHLAND
Tel.: 00800 888 11 333

DE uni-service-DE@teknihall.com

AT uni-service-AT@teknihall.com

CH uni-service-CH@teknihall.com

IAN 459025_2401

Bitte halten Sie für alle Anfragen den Kassenbon und die Artikelnummer (IAN 459025_2401) als Nachweis für den Kauf bereit.

● Hersteller

Uni-Elektra GmbH
Hummelbergstr. 6
72184 Eutingen im Gäu
DEUTSCHLAND



CE IP54

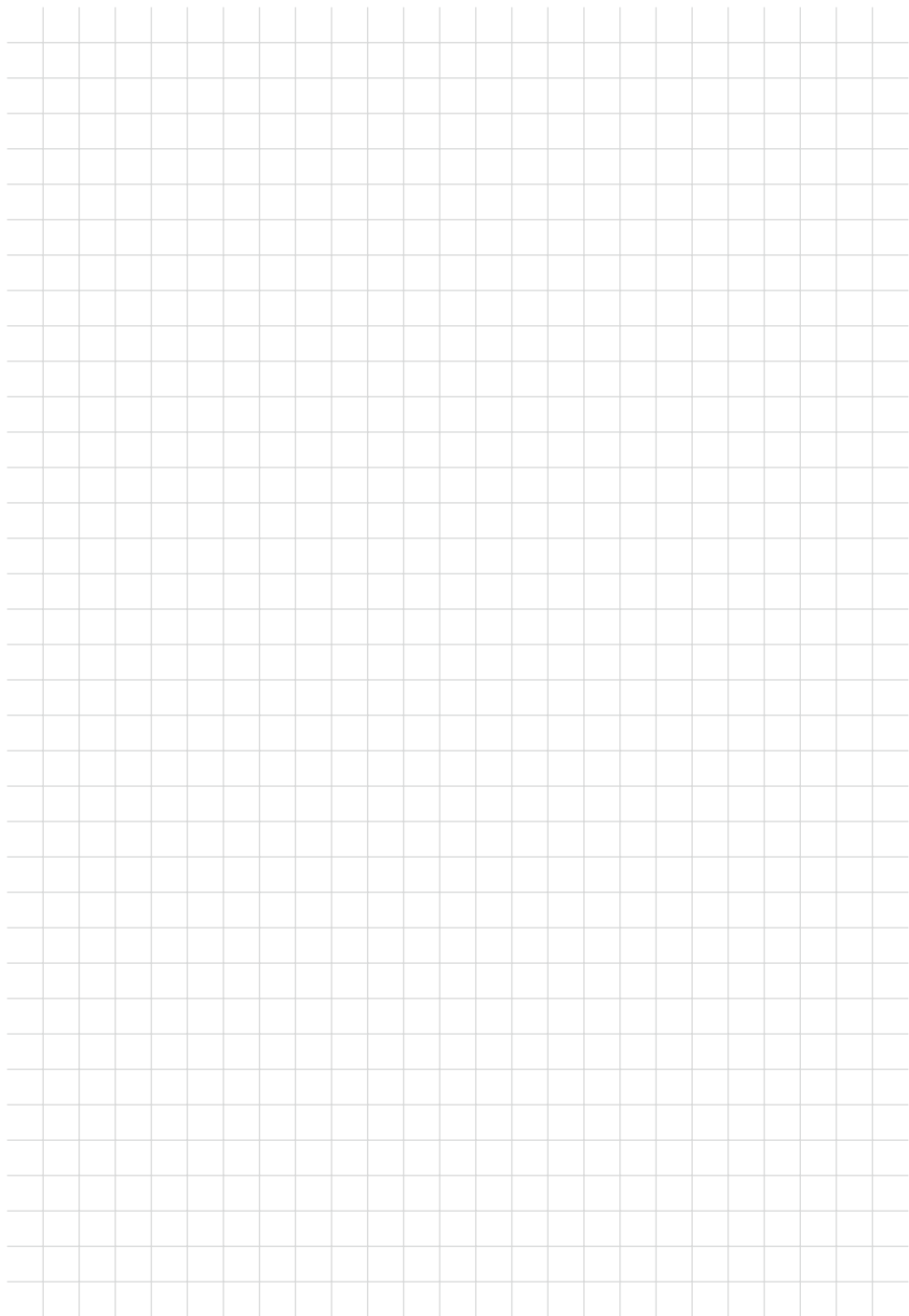

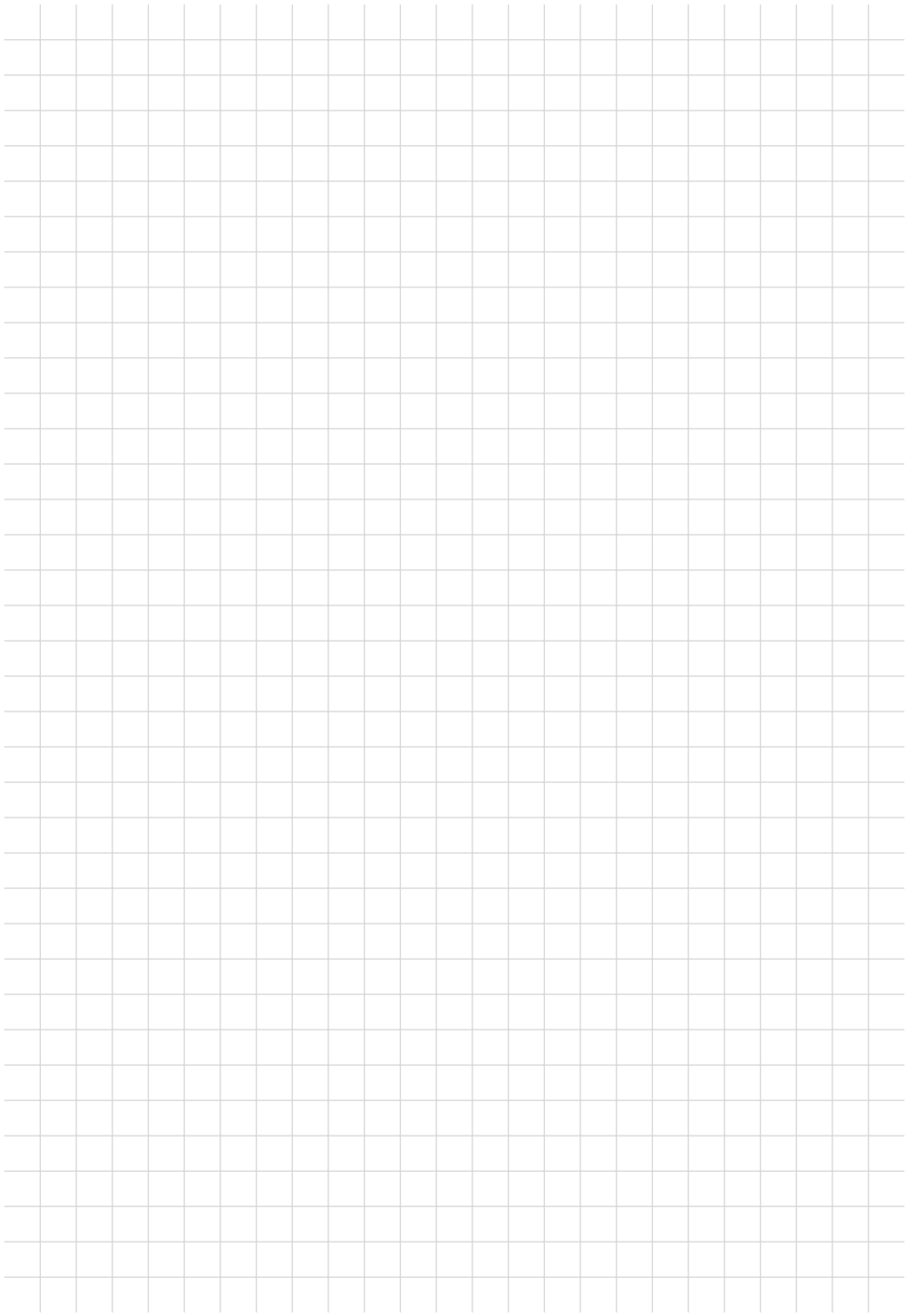

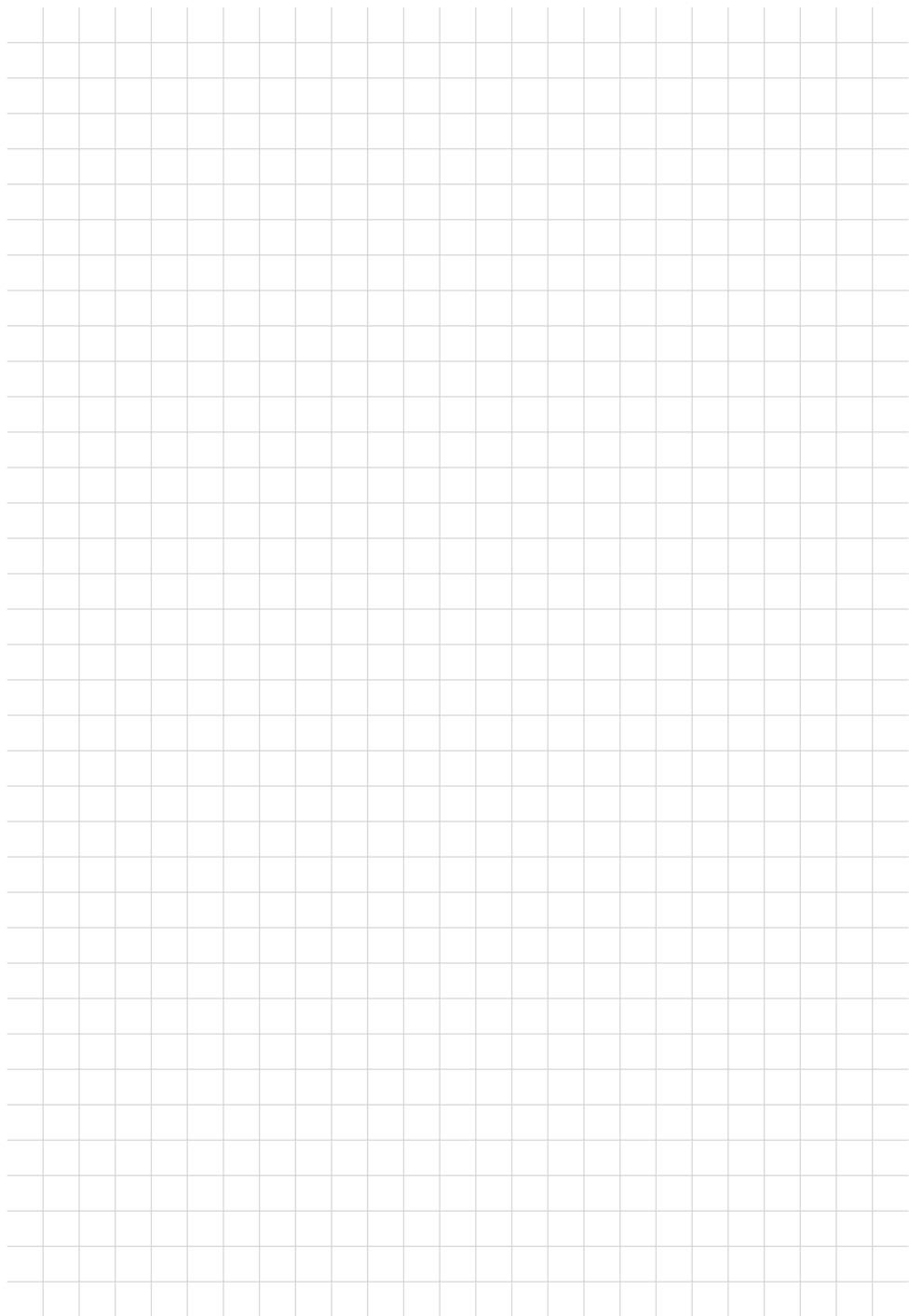

uni

Uni-Elektra GmbH

Hummelbergstr. 6

72184 Eutingen im Gäu

GERMANY

Stanje informacij · Stav informácií

Stand der Informationen: 05/2024

Ident.-No.: 10710LA/LB052024-SI/SK

IAN 459025_2401

