



## LED-LICHTLEISTE / SMART LED LIGHT BAR / RÉGLETTE À LED

DE AT CH

### LED-LICHTLEISTE

Montage-, Bedienungs- und Sicherheitshinweise

FR BE

### RÉGLETTE À LED

Instructions de montage, d'utilisation et consignes de sécurité

PL

### LISTWA OŚWIETLENIOWA LED

Wskazówki montażu, obsługi i bezpieczeństwa

SK

### SVETELNÁ LIŠTA S LED DIÓDAMI

Pokyny pre montáž, obsluhu a bezpečnostné pokyny

DK

### LED-LYSSKINNE

Monterings-, betjenings- og sikkerhedshenvisninger

GB IE

### SMART LED LIGHT BAR

Assembly, operating and safety instructions

NL BE

### LED-LICHTLIJST

Montage-, bedienings- en veiligheidsinstructies

CZ

### SVĚTELNÁ LED LIŠTA

Pokyny k montáži, obsluze a bezpečnostní pokyny

ES

### REGLETA LED

Instrucciones de montaje, de uso y de seguridad

IAN 365268\_2101

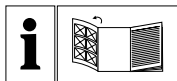

DE AT CH

Klappen Sie vor dem Lesen die Seite mit den Abbildungen aus und machen Sie sich anschließend mit allen Funktionen des Gerätes vertraut.

GB IE

Before reading, unfold the page containing the illustrations and familiarise yourself with all functions of the device.

FR BE

Avant de lire le mode d'emploi, ouvrez la page contenant les illustrations et familiarisez-vous ensuite avec toutes les fonctions de l'appareil.

NL BE

Vouw vóór het lezen de pagina met de afbeeldingen open en maak u vertrouwd met alle functies van het apparaat.

PL

Przed przeczytaniem proszę rozłożyć stronę z ilustracjami, a następnie proszę zapoznać się z wszystkimi funkcjami urządzenia.

CZ

Před čtením si otevřete stranu s obrázky a potom se seznámte se všemi funkcemi přístroje.

SK

Pred čítaním si odklopte stranu s obrázkami a potom sa oboznámte so všetkými funkciami prístroja.

ES

Antes de empezar a leer abra la página que contiene las imágenes y, en seguida, familiarícese con todas las funciones del dispositivo.

DK

Før du læser, vend siden med billeder frem og bliv bekendt med alle apparatets funktioner.



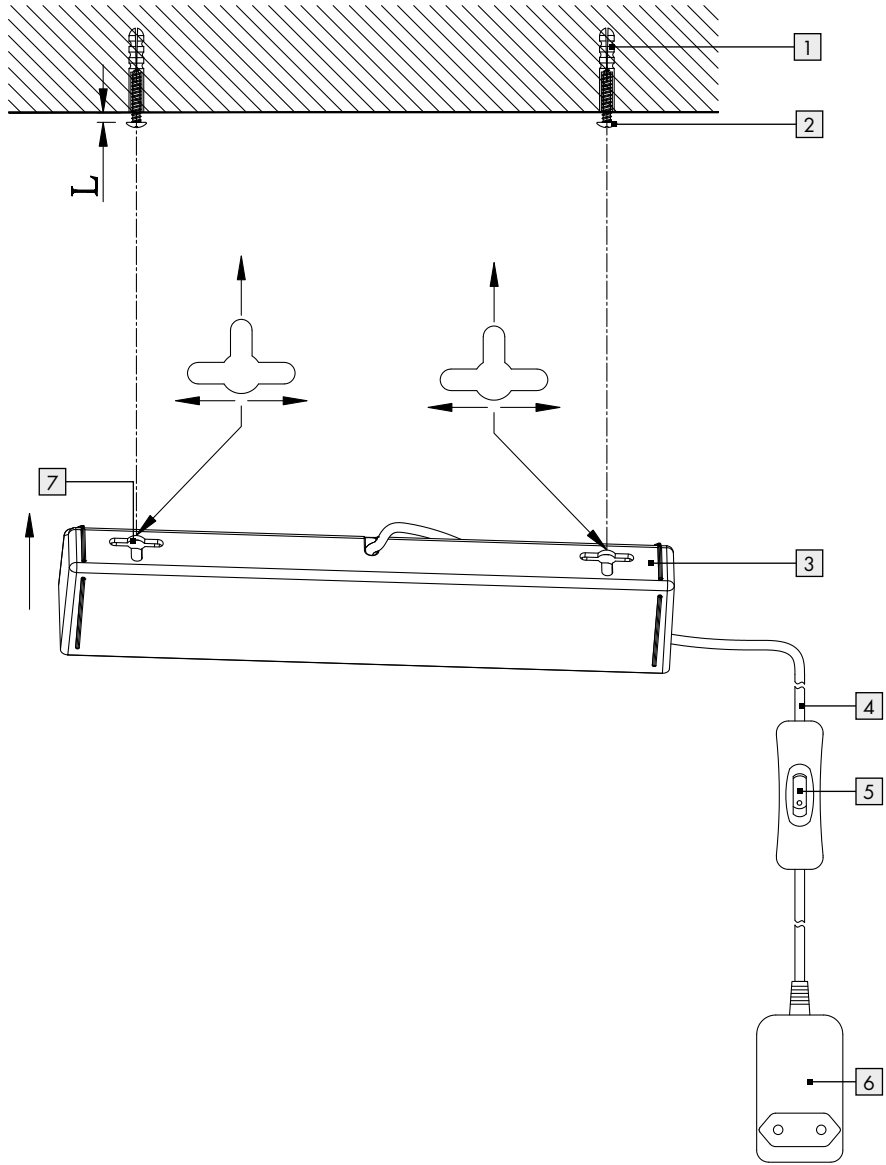

















DE/AT/CH	Montage-, Bedienungs- und Sicherheitshinweise	Seite	5
GB/IE	Installation, operating and safety information	Page	13
FR/BE	Instructions de montage, d'utilisation et de sécurité	Page	21
NL/BE	Montage-, bedienings- en veiligheidsinstructies	Pagina	31
PL	Wskazówki montażu, obsługi i bezpieczeństwa	Strona	39
CZ	Pokyny k montáži, obsluhu a bezpečnostní upozornění	Strana	47
SK	Pokyny pre montáž, obsluhu a bezpečnostné pokyny	Strana	55
ES	Instrucciones de montaje, de uso y de seguridad	Página	63
DK	Monterings-, betjenings- og sikkerhedshenvisninger	Side	71





<b>Legende der verwendeten Piktogramme</b> .....	Seite 6
<b>Einleitung</b> .....	Seite 7
Bestimmungsgemäße Verwendung.....	Seite 7
Lieferumfang.....	Seite 7
Teilebeschreibung.....	Seite 7
Technische Daten.....	Seite 7
<b>Sicherheit</b> .....	Seite 8
Sicherheitshinweise.....	Seite 8
<b>Vorbereitung</b> .....	Seite 9
Benötigtes Werkzeug und Material.....	Seite 9
<b>Wandmontage</b> .....	Seite 9
<b>Vor der Inbetriebnahme</b> .....	Seite 9
<b>Inbetriebnahme</b> .....	Seite 10
<b>Leuchte zurücksetzen</b> .....	Seite 10
<b>LED-Lichtleiste mit dem Smartphone verbinden</b> .....	Seite 10
Smartphone trennen.....	Seite 10
<b>Funktionen der App</b> .....	Seite 10
Folgende Modi stehen via App-Steuerung zur Verfügung.....	Seite 11
<b>Wartung und Reinigung</b> .....	Seite 11
<b>Entsorgung</b> .....	Seite 11
<b>Garantie und Service</b> .....	Seite 11
Garantie.....	Seite 11
Serviceadresse.....	Seite 12
Konformitätserklärung.....	Seite 12
Hersteller.....	Seite 12

# Legende der verwendeten Piktogramme

Legende der verwendeten Piktogramme			
	Anweisungen lesen!		Lebensdauer
	Diese Leuchte ist ausschließlich für den Betrieb im Innenbereich, in trockenen und geschlossenen Räumen geeignet.		Lichtstärke in Lumen
	DC d.c.		Lichttemperatur in Kelvin
	AC a.c.		Lebens- und Unfallgefahr für Kleinkinder und Kinder!
<b>Hz</b>	Hertz (Frequenz)		Die farbigen LEDs dienen der Leuchtdекoration und sind nicht als Raumbeleuchtung geeignet. Es handelt sich um ein Spezialprodukt, da die Farbwertanteile außerhalb der in den Klammern aufgeführten Bereiche sind. Farbwertanteil: $(x < 0,270 \text{ oder } x > 0,530)$ ; $(y < -2,3172 x^2 + 2,3653 x - 0,2199 \text{ oder } y > -2,3172 x^2 + 2,3653 x - 0,1595)$ .
<b>W</b>	Watt (Wirkleistung)		
<b>V</b>	Volt		
	Schutzklasse II		
	Warn- und Sicherheitshinweise beachten!		
<b>SELV</b>	Schutzkleinspannung		So verhalten Sie sich richtig
	Unabhängiges Betriebsgerät		Warnung vor elektrischem Schlag! Lebensgefahr!
	Kurzschlussfester Sicherheitstransformator		Diese Leuchte ist nicht geeignet für externe Dimmer und elektronische Schalter.
<b>tc</b>	Referenztemperatur Punkt		Verbrennungsgefahr durch heiße Oberflächen!
<b>ta</b>	Umgebungstemperatur	<b>IP20</b>	Nur für den Innenbereich
<b>A</b>	Ampere		Wellpappe
<b>mA</b>	Milliampere		Entsorgen Sie Verpackung und Gerät umweltgerecht!
<b>Ra</b>	Farbwiedergabeindex		Die Verpackung besteht aus 100 % recyceltem Papier.

## Legende der verwendeten Piktogramme



Zur Vermeidung von Gefährdungen darf eine beschädigte Lichtquelle dieses Produkts ausschließlich vom Hersteller, seinem Servicevertreter oder einer vergleichbaren Fachkraft ausgetauscht werden.

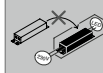

Das Betriebsgerät ist nicht austauschbar.

## LED-Lichtleiste

### ● Einleitung



Wir beglückwünschen Sie zum Kauf Ihres neuen Gerätes. Sie haben sich damit für ein hochwertiges Produkt entschieden. Bitte lesen Sie diese Bedienungsanleitung vollständig und sorgfältig durch. Diese Anleitung gehört zu diesem Produkt und enthält wichtige Hinweise zur Inbetriebnahme und Handhabung. Beachten Sie immer alle Sicherheitshinweise. Prüfen Sie vor der Inbetriebnahme, ob die korrekte Spannung vorhanden ist und ob alle Teile richtig montiert sind. Sollten Sie Fragen haben oder unsicher in Bezug auf die Handhabung des Gerätes sein, setzen Sie sich bitte mit Ihrem Händler oder der Servicestelle in Verbindung. Bewahren Sie diese Anleitung bitte sorgfältig auf und geben Sie sie ggf. an Dritte weiter.

### ● Bestimmungsgemäße Verwendung



Diese Leuchte ist ausschließlich für den Betrieb im Innenbereich, in trockenen und geschlossenen Räumen geeignet.

Diese Leuchte ist nur für den Einsatz in privaten Haushalten und nicht für den kommerziellen Gebrauch vorgesehen. Eine andere Verwendung als zuvor beschrieben ist nicht zulässig und führt zur Beschädigung dieses Produktes. Darüber hinaus ist dies mit Gefahren, wie z. B. Kurzschluss, Brand, elektrischen Schlag etc., verbunden. Dieses Produkt ist vorgesehen für den normalen Betrieb.



Die farbigen LEDs dienen der Leuchtdekoration und sind nicht als Raumbelichtung geeignet. Es handelt sich um ein Spezialprodukt, da die Farbwertanteile außerhalb der in den Klammern aufgeführten Bereiche sind. Farbwertanteil:  $(x < 0,270 \text{ oder } x > 0,530)$ ;  $(y < -2,3172 x^2 + 2,3653 x - 0,2199 \text{ oder } y > -2,3172 x^2 + 2,3653 x - 0,1595)$ .

### ● Lieferumfang

Kontrollieren Sie unmittelbar nach dem Auspacken immer den Lieferumfang auf Vollständigkeit sowie den einwandfreien Zustand des Gerätes.

- 1 LED-Lichtleiste, 14149505L / 14149506L
- 2 Dübel
- 2 Schrauben
- 1 Montage- und Bedienungsanleitung

### ● Teilebeschreibung

- 1 Dübel
- 2 Schraube
- 3 LED-Lichtleiste
- 4 Netzkabel
- 5 EIN-/AUS-Schnurschalter
- 6 Netzstecker
- 7 Montageöffnung

### ● Technische Daten

#### Leuchte:

Modellnr.: 14149505L (schwarz) /  
14149506L (weiß)

Betriebsspannung: 230-240V~ 50Hz  
Nennleistung: max. 7W  
Schutzklasse: II/□  
Schutzart: IP20

## LED-Modul:

Leistung: max. 5,7W

## Zigbee:

Version: 3.0  
Kompatibel: iOS 9.0 / Android 5.0  
Frequenz: 2,4 GHz ISM Band  
Max. Sendeleistung: <+ 10 dBm

## ● Sicherheit



### Sicherheitshinweise

Bei Schäden, die durch Nichtbeachtung dieser Bedienungsanleitung verursacht werden, erlischt der Garantieanspruch! Für Folgeschäden wird keine Haftung übernommen! Bei Sach- oder Personenschäden, die durch unsachgemäße Handhabung oder Nichtbeachtung der Sicherheitshinweise verursacht werden, wird keine Haftung übernommen!

#### ■ **⚠️ WARNUNG! LEBENS- UND UNFALLGEFAHR FÜR KLEINKINDER UND KINDER!**

Lassen Sie Kinder niemals unbeaufsichtigt mit dem Verpackungsmaterial. Es besteht Erstickungsgefahr durch Verpackungsmaterial. Kinder unterschätzen häufig die Gefahren.

- Lassen Sie die Leuchte oder Verpackungsmaterial nicht achtlos liegen. Plastikfolien / -tüten, Kunststoffteile etc. könnten für Kinder zu einem gefährlichen Spielzeug werden.
- Dieses Gerät kann von Kindern ab 8 Jahren und darüber sowie von Personen mit verringerten physischen, sensorischen oder mentalen Fähigkeiten oder Mangel an Erfahrung und Wissen benutzt werden, wenn sie beaufsichtigt oder bezüglich des sicheren Gebrauchs des Gerätes unterwiesen wurden und die daraus resultierenden Gefahren verstehen. Kinder dürfen nicht mit

dem Gerät spielen. Reinigung und Benutzerwartung dürfen nicht von Kindern ohne Beaufsichtigung durchgeführt werden.



### Vermeiden Sie Lebensgefahr durch elektrischen Schlag

- Überprüfen Sie vor jedem Gebrauch die Leuchte auf etwaige Beschädigungen. Benutzen Sie Ihre Leuchte niemals, wenn Sie irgendwelche Beschädigungen feststellen.

#### ⚠️ **WARNUNG!**

Eine beschädigte Leuchte bedeutet Lebensgefahr durch elektrischen Schlag. Wenden Sie sich bei Beschädigungen, Reparaturen oder anderen Problemen an der Leuchte an die Servicestelle oder eine Elektrofachkraft.

- Die äußere flexible Leitung dieser Leuchte kann nicht ausgetauscht werden; falls die Leitung beschädigt ist, muss die Leuchte verschrottet werden.
- Vergewissern Sie sich vor der Benutzung, dass die vorhandene Netzspannung mit der benötigten Betriebsspannung der Leuchte übereinstimmt (siehe „Technische Daten“).
- Vermeiden Sie unbedingt die Berührung der Leuchte mit Wasser oder anderen Flüssigkeiten.
- Ziehen Sie immer den Netzstecker vor der Montage, Demontage, Reinigung oder, wenn Sie die Leuchte eine Zeit lang nicht verwenden, aus der Steckdose.
- Öffnen Sie niemals eines der elektrischen Betriebsmittel oder stecken irgendwelche Gegenstände in dieselben. Derartige Eingriffe bedeuten Lebensgefahr durch elektrischen Schlag.
- Zur Vermeidung von Gefährdungen darf eine beschädigte Lichtquelle dieses Produkts ausschließlich vom Hersteller, seinem Servicevertreter oder einer vergleichbaren Fachkraft ausgetauscht werden.
-  Diese Leuchte ist nicht geeignet für externe Dimmer und elektronische Schalter.
- Bei den farbigen LEDs handelt es sich um eine Leuchtdekoration. Nicht zur Raumbelichtung geeignet.





## Vermeiden Sie Brand- und Verletzungsgefahr

- Bei Betrieb nicht aus kurzem Abstand in die Lichtquelle schauen.
- Die LED nicht mit einem optischen Instrument (z. B. Lupe) betrachten.
- Bei manchen Personen kann es zu epileptischen Anfällen oder Bewusstseinsstörungen kommen, wenn Sie bestimmten Blitzlichtern oder Lichteffekten ausgesetzt werden. Suchen Sie bei epileptischen Symptomen umgehend einen Arzt auf.
- Decken Sie die Leuchte bzw. den Netzstecker nicht mit Gegenständen ab. Eine übermäßige Wärmeentwicklung kann zu Brandentwicklung führen.
- Betreiben Sie das Produkt nicht in der Verpackung. Andernfalls besteht Überhitzungsgefahr!
- Lassen Sie die Leuchte im Betrieb nicht unbeaufsichtigt.



## So verhalten Sie sich richtig

- Montieren Sie die Leuchte so, dass sie vor Feuchtigkeit und Verschmutzung geschützt ist.
- Seien Sie stets aufmerksam! Achten Sie immer darauf, was Sie tun und gehen Sie stets mit Vernunft vor. Montieren und benutzen Sie die Leuchte in keinem Fall, wenn Sie unkonzentriert sind oder sich unwohl fühlen.
- Um die Leuchte vollständig von der Stromversorgung zu trennen, muss der Netzstecker aus der Steckdose entfernt werden.

## ● Vorbereitung

### ● Benötigtes Werkzeug und Material

Die genannten Werkzeuge und Materialien sind nicht im Lieferumfang enthalten. Es handelt sich hierbei um unverbindliche Angaben und Werte zur Orientierung. Die Beschaffenheit des Materials richtet sich nach den individuellen Gegebenheiten vor Ort.

- Bleistift/ Markierwerkzeug
- Schraubendreher
- Bohrmaschine
- Bohrer (ca.  $\varnothing$  6 mm)
- Leiter
- Lineal/ Zollstock
- Wasserwaage

## ● Wandmontage (optional)

**Hinweis:** Achten Sie bei der Wandmontage darauf, dass sich eine ordnungsgemäß installierte Steckdose in ausreichender Nähe befindet.



- Markieren Sie die Bohrlöcher mit Hilfe eines Lineals/ Zollstocks im Abstand von ca. 195 mm an der Wand.
- Bohren Sie nun die Befestigungslöcher ( $\varnothing$  6 mm, Tiefe ca. 40 mm).
- Führen Sie die Dübel **[1]** in die Bohrlöcher ein.
- Schrauben Sie die mitgelieferten Schrauben **[2]** bis auf ca. 5 mm in die Dübel **[1]**.
- Setzen Sie die LED-Lichtleiste **[3]** mit den Montageöffnungen **[7]** auf die Schrauben **[2]**. Um die LED-Lichtleiste **[3]** zu fixieren, verschieben Sie diese nach links, rechts oder nach oben, bis die Schraubenköpfe fest in den Aussparungen der Montageöffnungen **[7]** sitzen.
- Achten Sie auf den richtigen Sitz der LED-Lichtleiste **[3]**.
- Stecken Sie den Netzstecker **[6]** in eine vorschriftsmäßig installierte Steckdose.
- Schalten Sie die Leuchte mittels EIN-/ AUS-Schnurschalter **[5]** ein bzw. aus.

## ● Vor der Inbetriebnahme

Um die Leuchte mit dem Smartphone zu verbinden, benötigen Sie ein Gateway und die „Lidl Home“ App.

- Installieren Sie das Gateway nach Vorgabe des Herstellers.
- Laden Sie die „Lidl Home“ App aus dem App-Store herunter.

## ● Inbetriebnahme

- Stellen Sie die Leuchte in der gewünschten Position auf.
- Stecken Sie den Netzstecker  in eine vor-schriftsmäßig installierte Steckdose.
- Schalten Sie die Leuchte mittels EIN-/AUS-Schnurschalter  ein bzw. aus.

## ● Leuchte zurücksetzen

Um die Leuchte mit der App zu verbinden, muss sich die Leuchte im Anlernmodus befinden. Dieser wird durch ein regelmäßiges Blinken der Leuchte angezeigt.

Sollte die Leuchte nicht von selbst blinken, muss die Leuchte in den Anlernmodus zurückgesetzt werden. Um den Anlernmodus zu aktivieren, schalten Sie die Leuchte bitte in folgendem Rhythmus ein und aus:

- 10 Sek. aus
- 1 Sek. ein
- 3 Sek. aus
- 1 Sek. ein
- 3 Sek. aus
- Einschalten



Die Leuchte sollte nun im Anlernmodus regelmäßig blinken.

**Hinweis:** Dieser Vorgang setzt das Produkt nur in den Offline-Modus zurück und startet den Anlernmodus.



Wenn Sie alle Daten des Produkts und der Cloud entfernen möchten, lesen Sie bitte den Abschnitt „Smartphone trennen“. Folgen Sie den Anweisungen und wählen Sie bei „Gerät entfernen“ den Punkt „Trennen und Daten löschen“.

## ● LED-Lichtleiste mit dem Smartphone verbinden

HINWEISE zur Datenschutzrichtlinie entnehmen Sie bitte der „Lidl Home“ App.

1. Öffnen Sie die „Lidl Home“ App.
2. Gehen Sie auf den Reiter „Zuhause“ .
3. Wählen Sie die Kategorie „Beleuchtung“.
4. Wählen Sie die Leuchtenart aus.
5. Wählen Sie das Gateway (nur möglich, wenn Sie über mehrere Gateways verfügen).
6. Gehen Sie nun auf „OK“.
7. Gehen Sie auf „Bestätigen“, während die LED-Lichtleiste blinkt.
8. Stellen Sie eine Verbindung her.
9. Gehen Sie auf .
10. Gehen Sie auf „Gerätename“. Geben Sie einen Namen ein und bestätigen Sie.
11. Wählen Sie einen Raum, um die Position der Leuchte festzulegen. Der ausgewählte Raum wird grau hinterlegt.
12. Bestätigen Sie mit „Fertig“.
13. Der Anlernprozess ist vollständig.
14. Kehren Sie mit  zum Startbildschirm zurück.

## ● Smartphone trennen

1. Öffnen Sie die „Lidl Home“ App.
2. Gehen Sie auf den Reiter „Zuhause“ .
3. Wählen Sie eine der Kategorien:
  - ZigBee Gateway
  - LED-Lichtleiste
4. Gehen Sie auf .
5. Gehen Sie auf „Trennen“.
6. Bestätigen Sie den Vorgang mit „Bestätigen“.
7. Um alle Daten des Produkts und der Cloud zu entfernen, wählen Sie den Punkt „Trennen und Daten löschen“.
8. Bestätigen Sie den Vorgang mit „Bestätigen“.

## ● Funktionen der App

**Hinweis:** Stellen Sie sicher, dass Sie immer die aktuelle Version der App auf Ihrem Smartphone betreiben. Machen Sie, wenn nötig, ein Update.

**Hinweis:** Um die Sprachsteuerung zu nutzen, muss die Leuchte Online mit der „Lidl Home“ App und der „Google Home“ App verbunden sein.

## ● Folgende Modi stehen via App-Steuerung zur Verfügung

### Ein- und Ausschalten

- Verbleibende Zeit: Timer einstellen
- : Ein- und Ausschalten
- Programm: Zeitpläne erstellen, in denen die Leuchten automatisch ein- bzw. ausgeschaltet werden sollen

### Weiß

- Touchbogen: Lichtfarbe einstellen von 2.000 K bis 6.500 K
- Touchleiste: Lichtstärke von 1 % bis 100 % einstellen

### Farben

- Touchring: gewünschte Farbe einstellen
- Sonne: LED-Lichtleiste dimmen
- Kontrast: Farbtintensität einstellen

### Szene

- Nacht: warmes, gedämpftes Licht
- Lesen: neutrales Licht
- Arbeiten: kaltweißes Licht
- Freizeit: helles, warmes Licht
- Soft: grünes Licht, leicht pulsierend
- Colorful: sechsfarbiger Farbwechsel
- Gorgeous: fließender Farbwechsel

## ● Wartung und Reinigung

### **WARNUNG! STROMSCHLAGGEFAHR!**

Ziehen Sie den Netzstecker  zuerst aus der Steckdose.

### **WARNUNG! STROMSCHLAGGEFAHR!**

Aus Gründen der elektrischen Sicherheit darf die Leuchte niemals mit Wasser oder anderen Flüssigkeiten gereinigt oder gar in Wasser getaucht werden.

### **VORSICHT! VERBRENNUNGSGEFAHR DURCH HEISSE OBERFLÄCHEN!**

Lassen Sie die Leuchte zunächst vollständig abkühlen.

- Benutzen Sie keine Lösungsmittel, Benzin o. Ä. Die Leuchte würde hierbei Schaden nehmen.

- Verwenden Sie zur Reinigung nur ein trockenes, fusselfreies Tuch.
- Stecken Sie den Netzstecker  wieder in die Steckdose.

## ● Entsorgung

Die Verpackung besteht aus umweltfreundlichen Materialien, die Sie über die örtlichen Recyclingstellen entsorgen können.



Beachten Sie die Kennzeichnung der Verpackungsmaterialien bei der Abfalltrennung, diese sind gekennzeichnet mit Abkürzungen (a) und Nummern (b) mit folgender Bedeutung: 1–7: Kunststoffe / 20–22: Papier und Pappe / 80–98: Verbundstoffe.



Das Produkt und die Verpackungsmaterialien sind recycelbar, entsorgen Sie diese getrennt für eine bessere Abfallbehandlung. Das Triman-Logo gilt nur für Frankreich.



Werfen Sie Ihr Produkt, wenn es ausgedient hat, im Interesse des Umweltschutzes nicht in den Hausmüll, sondern führen Sie es einer fachgerechten Entsorgung zu. Über Sammelstellen und deren Öffnungszeiten können Sie sich bei Ihrer zuständigen Verwaltung informieren.

## ● Garantie und Service

### ● Garantie

Sie erhalten zum Zeitpunkt des Kaufs auf dieses Gerät 36 Monate Garantie. Das Gerät wurde sorgfältig produziert und einer genauen Qualitätskontrolle unterzogen. Innerhalb der Garantiezeit beheben wir kostenlos alle Material- oder Herstellerfehler. Sollten sich dennoch während der Garantiezeit Mängel herausstellen, senden Sie das Gerät bitte an die aufgeführte Service-Adresse unter Angabe folgender Modellnummer: 14149505L / 14149506L.

## Garantie und Service

Von der Garantie ausgeschlossen sind Schäden durch nicht sachgemäße Handhabung, Nichtbeachtung der Bedienungsanleitung oder Eingriff durch nicht autorisierte Personen sowie Verschleißteile (wie z. B. Leuchtmittel). Durch die Garantieleistung wird die Garantiezeit weder verlängert noch erneuert.

### ● Serviceadresse

Briloner Leuchten GmbH & Co. KG  
Im Kissen 2  
59929 Brilon  
DEUTSCHLAND  
Tel.: +49 29 61 / 97 12-800  
Fax: +49 29 61 / 97 12-199  
E-Mail: kundenservice@briloner.com  
www.briloner.com

FR

Kostenlose Servicenummer:  
Tel.: 00800 / 27456637

**IAN 365268\_2101**

Bitte halten Sie für alle Anfragen den Kassenbon und die Artikelnummer (z. B. IAN 123456\_7890) als Nachweis für den Kauf bereit.

### ● Konformitätserklärung

Dieses Produkt erfüllt die Anforderungen der geltenden europäischen und nationalen Richtlinien (Ökodesign-Richtlinie 2009/125/EG, RoHS-Richtlinie 2011/65/EU). Die Konformität wurde nachgewiesen. Entsprechende Erklärungen und Unterlagen sind beim Hersteller hinterlegt.

Hiermit erklärt Briloner Leuchten GmbH & Co. KG, dass der Funkanlagentyp 14149505L/14149506L der Richtlinie 2014/53/EU entspricht.





















Der vollständige Text der EU-Konformitätserklärung ist unter der folgenden Internetadresse verfügbar: <https://www.briloner.com/de/service/informationen-zu-leuchten/eu-konformitaetserklaerung-fuer-funkanlagentyp.php>

### ● Hersteller

Briloner Leuchten GmbH & Co. KG  
Im Kissen 2  
59929 Brilon  
DEUTSCHLAND

<b>List of pictograms used</b> .....	Page 14
<b>Introduction</b> .....	Page 15
Intended use.....	Page 15
Scope of delivery.....	Page 15
Parts description.....	Page 15
Technical data.....	Page 15
<b>Safety</b> .....	Page 16
Safety notices.....	Page 16
<b>Preparation</b> .....	Page 17
Required tools and material.....	Page 17
<b>Wall mounting</b> .....	Page 17
<b>Before first use</b> .....	Page 17
<b>Initial use</b> .....	Page 17
<b>Resetting the lamp</b> .....	Page 17
<b>Pairing the LED light strip with the smartphone</b> .....	Page 18
Disconnecting the smartphone.....	Page 18
<b>App functions</b> .....	Page 18
The following modes are available via app control.....	Page 18
<b>Maintenance and cleaning</b> .....	Page 19
<b>Disposal</b> .....	Page 19
<b>Guarantee and service</b> .....	Page 19
Warranty.....	Page 19
Service address.....	Page 19
Declaration of conformity.....	Page 19
Manufacturer.....	Page 20

# List of pictograms used

List of pictograms used			
	Read the instructions!		Operating life
	This lamp is only suitable for indoor use in dry and enclosed spaces.		Luminosity in lumen
	Direct current		Light temperature in Kelvin
	Alternating voltage		Danger to life and risk of accidents for infants and children!
<b>Hz</b>	Hertz (frequency)		The colour LEDs are intended as decorative lighting and are not suitable as interior lighting. This is a speciality product, as the chromaticity coordinates are outside the ranges listed in brackets. Chromaticity coordinates: $(x < 0.270$ or $x > 0.530$ ); $(y < -2.3172 x^2 + 2.3653 x - 0.2199$ or $y > -2.3172 x^2 + 2.3653 x - 0.1595)$ .
<b>W</b>	Watts (effective power)		
<b>V</b>	Volt		
	Protection class II		
	Observe the warnings and safety information!		
<b>SELV</b>	Safety extra-low voltage		
	Polarity of the mains supply		For your safety
	Separate control unit		Warning - risk of electric shock! Danger to life!
	Short-circuit proof safety transformer		This lamp is not suitable for external dimmers and electronic switches.
<b>tc</b>	Reference temperature point		Risk of burns due to hot surfaces!
<b>ta</b>	Ambient temperature	<b>IP20</b>	For indoor use only
<b>A</b>	Ampere		Corrugated cardboard
<b>mA</b>	Milliampere		Dispose of the packaging and device in an environmentally friendly manner!
<b>Ra</b>	Colour rendering index		The packaging is made from 100% recycled paper.

**List of pictograms used**

To prevent hazards, if an illuminant on this product is damaged, it must be replaced by the manufacturer, its service representative or an equally qualified professional.



The operating unit cannot be replaced.

**Smart LED light bar****● Introduction**

Congratulations on your new product.

You have selected a high quality product.

Please be sure to carefully read the complete operating instructions. These instructions are part of the product and contain important information on setup and handling. Always follow all safety instructions. Before using this product for the first time verify the correct voltage and that all parts are properly installed. Should you have any questions or you are unsure about operating the product, please contact the dealer or service centre. Please keep these instructions in a safe place and pass them on to third parties as applicable.

**● Intended use**

This light is only suitable for indoor use in dry and enclosed spaces.

This light is only intended for private residential use, not for commercial use. Any use other than that described above is prohibited and will result in product damage. This is further associated with dangers, e.g. short-circuit, fire, electric shock, etc. This product is intended for normal operation.



The colour LEDs are intended as decorative lighting and are not suitable as interior lighting. This is a specialist product,

as the chromaticity values lie outside of the ranges stated in brackets.

Chromaticity coordinates: ( $x < 0.270$  or  $x > 0.530$ ); ( $y < -2.3172 x^2 + 2.3653 x - 0.2199$  or  $y > -2.3172 x^2 + 2.3653 x - 0.1595$ ).

**● Scope of delivery**

Check that all the parts are present and that the device is in perfect condition immediately after unpacking.

- 1 LED light strip, 14149505L/ 14149506L
- 2 wall plugs
- 2 screws
- 1 set of installation instructions and instructions for use

**● Parts description**

- 1 Wall plugs
- 2 Screw
- 3 LED light strip
- 4 Mains cable
- 5 ON/OFF in-line switch
- 6 Mains plug
- 7 Mounting opening

**● Technical data****Lamp:**

Model no.:	14149505L (black) / 14149506L (white)
Operating voltage:	230-240V~ 50Hz
Rated power:	max. 7W
Protection class:	II / <input type="checkbox"/>
IP rating:	IP20

**LED module:**

Output:	max. 5.7 W
---------	------------

**ZigBee:**

Version:	3.0
Compatible:	iOS 9.0 / Android 5.0

Frequency: 2.4 GHz ISM band  
Max. transmitting power: <+ 10 dBm

## ● Safety



### Safety notices

Damage due to failure to comply with these operating instructions will invalidate the warranty! We assume no liability for consequential damage! We assume no liability for material damage or personal injury due to improper handling or failure to comply with the safety instructions!

-  **⚠ WARNING! RISK OF FATAL INJURY AND ACCIDENT HAZARD FOR TODDLERS AND SMALL CHILDREN!**

Never leave children unattended with the packaging material. The packaging material represents a danger of suffocation. Children frequently underestimate the dangers.

- Do not leave the light or packaging material lying unattended. Plastic film or bags, plastic parts, etc. are dangerous for children to play with.
- This device may be used by children age 8 years and up, as well as by persons with reduced physical, sensory or mental capacities, or lacking experience and / or knowledge, so long as they are supervised or instructed in the safe use of the device and understand the associated risks. Children should not be allowed to play with the device. Cleaning and user maintenance should not be performed by children without supervision.



### Avoid the risk of fatal injury from electric shock

- Check the lamp for possible damage before every use. Never use the light if it shows any signs of damage.

#### **⚠ WARNING!**

A damaged light means danger of death from electric shock. In the event of damage, repairs or other problems with the light please contact the service centre or a qualified electrician.

- The external flexible cord on this light is not replaceable; if the cord is damaged the light must be disposed of.
- Verify the existing mains voltage matches the required operating voltage of the lamp (see "Technical data") before use.
- Ensure that the light does not come into contact with water or other liquids under any circumstances.
- Always unplug the lamp from the mains prior to assembly, disassembly, cleaning or if the lamp will not be used for extended periods.
- Never open any of the components of the electrical equipment or insert any objects into the same components. This will pose a risk of fatal injury from electric shock.
- To prevent hazards, if an illuminant on this product is damaged, it must be replaced by the manufacturer, its service representative or an equally qualified professional.
-  This lamp is not suitable for external dimmers or electronic switches.
- The colour LEDs are decorative lighting. Not suitable as interior lighting.



### Prevent fire and injury hazards

- Do not look into the illuminant from a close distance during operation.
- Do not look at the LED with an optical instrument (e.g. magnifier).
- Exposure to certain strobe lights or lighting effects can cause epileptic seizures or unconsciousness in some people. If you experience symptoms of an epileptic seizure, seek immediate medical attention.
- Do not cover the lamp or the mains plug with objects. Excessive heat can result in a fire.
- Do not operate the product inside the packaging. Otherwise there is the risk of overheating!
- Do not operate the lamp unattended.





## For your safety

- Mount the light so that it is protected from moisture and dirt.
- Always be attentive! Always pay attention to what you are doing and always proceed with caution. Never mount or use the light if you are having difficulty concentrating or do not feel well.
- In order to disconnect the light completely from the power supply, the mains plug must be removed from the socket.

## ● Preparation

### ● Required tools and material

The specified tools and materials are not included. The information and values specified are non-binding and are only provided as a reference. The nature of the material is determined by the specific local conditions.

- Pencil / marking tool
- Screwdriver
- Power drill
- Drill bit (approx.  $\varnothing$  6 mm)
- Ladder
- Ruler / yardstick
- Spirit level

### ● Wall mounting (optional)

**Note:** During wall mounting, make sure that a properly installed plug socket is located in close proximity.

- Using a ruler / yardstick, mark the position of the drill holes on the wall at a spacing of approx. 195 mm.
- Now drill the fixing holes ( $\varnothing$  6 mm, depth approx. 40 mm).
- Insert the wall plugs **1** into the drilled holes.
- Screw the screws **2** provided approx. 5 mm into the wall plugs **1**.

- Put the LED light strip **3** with the mounting holes **7** on the screws **2**. To affix the LED light strip **3**, move it left, right or up until the screw heads are securely positioned in the recesses of the mounting holes **7**.
- Make sure the LED light strip **3** is correctly positioned.
- Plug the mains plug **6** into a mains socket that has been professionally installed.
- Use the ON / OFF in-line switch **5** to switch the lamp on or off.

## ● Before first use

To pair the lamp with the smartphone you will need a gateway and the "Lidl Home" app.

- Install the gateway per the manufacturer instructions.
- Download the "Lidl Home" app from the App Store.

## ● Initial use

- Set up the lamp in the desired location.
- Plug the mains plug **6** into a professionally installed plug socket.
- Use the ON / OFF in-line switch **5** to switch the lamp on or off.

## ● Resetting the lamp

The lamp must be in learn mode to pair the lamp with the app. This is indicated by the lamp flashing regularly. If the lamp does not automatically start flashing, return the lamp to learning mode.

To activate learning mode, switch the lamp on and off as follows:



- 10 sec. off
- 1 sec. on
- 3 sec. off
- 1 sec. on
- 3 sec. off
- switch on

The lamp should now be flashing regularly in learning mode.

**Note:** This procedure only resets the product to offline mode and starts the learning mode. If you want to remove all product and cloud data, please refer to the section Disconnecting the remote control and smart phone. Follow the instructions and select "Disconnect and delete data" under "Remove device".

## ● Pairing the LED light strip with the smartphone

Please consult the "Lidl Home" app for DETAILS of our privacy policy.

1. Open the "Lidl Home" app.
2. Go to the "Home" tab . Select "+" (add device).
3. Select the category "Lighting".
4. Select the lighting type.
5. Select the gateway (only available when using multiple gateway).
6. Now click "OK".
7. Click "Confirm" whilst the LED light strip is flashing.
8. Connect to the device.
9. Go to .
10. Go to "Device name". Enter a name and confirm.
11. Choose a room in order to specify the position of the lamp. The selected room will now be greyed out.
12. Click "Finish" to confirm.
13. The learning process is complete.
14. Click  to return to the home screen.

## ● Disconnecting the smartphone

1. Open the "Lidl Home" app.
2. Go to the "Home" tab .
3. Choose one of the categories:
  - ZigBee gateway
  - LED light strip

4. Go to .
5. Go to "Disconnect".
6. Click "Confirm" to proceed.
7. To remove all the product data and the cloud, choose the point "Disconnect and delete data".
8. Click "Confirm" to proceed.

## ● App functions

**Note:** Make sure that you are always operating the current version of the app on your smartphone. Update the app if necessary.

**Note:** To use voice control, the light must be connected online with the "Lidl Home" app and the "Google Home" app.

## ● The following modes are available via app control

### **Switching on and off**

- Remaining time: set timer
- : switch on and off
- Program: create schedules to automatically switch the lamps on and off

### **White**

- Touch arc: adjust light colour from 2,000K to 6,500K
- Touch panel: adjust light intensity from 1% to 100%

### **Colours**

- Touch ring: set desired colour
- Sun: dim LED light strip
- Contrast: adjust colour intensity

### **Scene**

- Night: warm, soft light
- Reading: neutral light
- Working: cold white light
- Leisure: bright, warm light
- Soft: green light, slightly pulsating
- Colorful: six mode colour change
- Gorgeous: flowing colour change

## ● Maintenance and cleaning

### **WARNING! RISK OF ELECTRIC SHOCK!**

First remove the mains plug  from the socket.

### **WARNING! RISK OF ELECTRIC SHOCK!**

For electrical safety, never clean the light with water or other liquids, or immerse it in water.

### **CAUTION! RISK OF BURNS DUE TO HOT SURFACES!**

Allow the lamp to cool down completely.

- Do not use solvents, benzene or similar substances. They could damage the light.
- Only use a dry, lint-free cloth for cleaning.
- Plug the mains plug  into the socket again.

## ● Disposal

The packaging is made entirely of recyclable materials, which you may dispose of at local recycling facilities.



Observe the marking of the packaging materials for waste separation, which are marked with abbreviations (a) and numbers (b) with following meaning: 1-7: plastics / 20-22: paper and fibre-board / 80-98: composite materials.



The product and packaging materials are recyclable, dispose of it separately for better waste treatment. The Triman logo is valid in France only.



To help protect the environment, please dispose of the product properly when it has reached the end of its useful life and not in the household waste. Information on collection points and their opening hours can be obtained from your local authority.

## ● Guarantee and service

### ● Warranty

You receive a 36 month warranty on this product, valid from the date of purchase. The appliance has been carefully produced under strict quality control. Within the warranty period we shall rectify without charge all material and manufacturing defects. In the event of a defect arising during the warranty period, please send the appliance to the listed Service Centre address, making reference to the following model number: 14149505L/14149506L.

Wear parts (such as bulbs) and damage caused by improper handling, non-observance of the operating instructions or unauthorised interference are excluded from the warranty. The performance of services under the warranty does not extend or renew the warranty period.

### ● Service address

Briloner Leuchten GmbH & Co. KG  
 Im Kissen 2  
 59929 Brilon  
 GERMANY  
 Tel.: +49 2961 / 9712-800  
 Fax: +49 2961 / 9712-199  
 E-Mail: kundenservice@briloner.com  
 www.briloner.com



Free service number:  
 Tel.: 00800 / 27456637

**IAN 365268\_2101**

Please have your receipt and the item number (e.g. IAN 123456\_7890) ready as your proof of purchase when enquiring about your product.

### ● Declaration of conformity

This product meets the requirements of the applicable European and national directives, (Ecodesign

## Guarantee and service

Directive 2009/125/EC, RoHS Directive 2011/65/EU). Conformity has been verified. The relevant declarations and documents are held by the manufacturer.

Briloner Leuchten GmbH & Co. KG hereby declares that the wireless system model 14149505L/14149506L complies with Directive 2014/53/EU.

The full text of the EU declaration of conformity is available from the following website:



















<https://www.briloner.com/de/service/informationen-zu-leuchten/eu-konformitaetserklaerung-fuer-funkanlagentyp.php>

### ● **Manufacturer**

Briloner Leuchten GmbH & Co. KG  
Im Kissen 2  
59929 Brilon  
GERMANY

<b>Légende des pictogrammes utilisés</b> .....	Page 22
<b>Introduction</b> .....	Page 23
Utilisation conforme.....	Page 23
Contenu de la livraison.....	Page 23
Descriptif des pièces.....	Page 23
Caractéristiques techniques.....	Page 23
<b>Sécurité</b> .....	Page 24
Indications de sécurité.....	Page 24
<b>Préparation</b> .....	Page 25
Outils et matériel nécessaires.....	Page 25
<b>Montage mural</b> .....	Page 25
<b>Avant la mise en service</b> .....	Page 25
<b>Mise en service</b> .....	Page 25
<b>Réinitialiser l'éclairage</b> .....	Page 26
<b>Connecter la réglette lumineuse à LED et le smartphone</b> .....	Page 26
Déconnecter le smartphone.....	Page 26
<b>Fonctionnalités de l'application</b> .....	Page 26
Les modes suivants sont disponibles via la commande par application.....	Page 27
<b>Entretien et nettoyage</b> .....	Page 27
<b>Mise au rebut</b> .....	Page 27
<b>Garantie et service après-vente</b> .....	Page 28
Garantie.....	Page 28
Adresse du service après-vente.....	Page 29
Déclaration de conformité.....	Page 29
Fabricant.....	Page 29

## Légende des pictogrammes utilisés

Légende des pictogrammes utilisés			
	Lire les instructions !		Durée de vie
	Cette lampe est exclusivement conçue pour un usage en intérieur, dans des locaux secs et fermés.		Luminosité en lumens
	Tension continue		Température de lumière en kelvin
	Tension alternative		Danger de mort et d'accident pour les enfants en bas âge et les enfants !
<b>Hz</b>	Hertz (fréquence)		Les LED colorées sont des décorations lumineuses et ne conviennent pas à l'éclairage de pièces. Il s'agit d'un produit spécial, étant donné que les coordonnées chromatiques se situent au-delà des plages mentionnées entre parenthèses. Coordonnées chromatiques : ( $x < 0,270$ ou $x > 0,530$ ) ; ( $y < -2,3172 x^2 + 2,3653 x - 0,2199$ ou $y > -2,3172 x^2 + 2,3653 x - 0,1595$ ).
<b>W</b>	Watt (puissance active)		
<b>V</b>	Volt		
	Classe de protection II		
	Respecter les avertissements et les consignes de sécurité !		
<b>SELV</b>	Très basse tension de sécurité		Conduite à adopter
	Unité de commande autonome		Attention au risque d'électrocution ! Danger de mort !
	Transformateur de sécurité anti-court-circuit		Cette lampe n'est pas adaptée aux variateurs externes ni aux interrupteurs électroniques.
<b>tc</b>	Point de la température de référence		Risque de brûlure du fait de surfaces brûlantes !
<b>ta</b>	Température ambiante	<b>IP20</b>	Uniquement réservé à un usage en intérieur
<b>A</b>	Ampère		Carton ondulé
<b>mA</b>	Milliampère		Mettez l'emballage et l'appareil au rebut dans le respect de l'environnement !
<b>Ra</b>	Indice de restitution des couleurs		L'emballage est exclusivement composé de papier recyclé.

**Légende des pictogrammes utilisés**

Pour éviter toute mise en danger, le remplacement d'une source lumineuse endommagée de ce produit est exclusivement réservé au fabricant, à son représentant de maintenance ou à un spécialiste comparable.



L'appareil de commande n'est pas remplaçable.

**Réglette à LED****● Introduction**

Félicitations pour l'achat de votre nouvel appareil. Vous avez opté pour un produit de grande qualité. Veuillez lire ce mode d'emploi intégralement et attentivement. Ce mode d'emploi fait partie du produit et contient des instructions essentielles pour sa mise en service et sa manipulation. Respectez toujours toutes les consignes de sécurité. Avant la mise en service, vérifiez si la tension est correcte et si toutes les pièces sont correctement montées. Si vous avez des questions ou des doutes concernant la manipulation de l'appareil, veuillez contacter votre revendeur ou le service après-vente. Veuillez conserver soigneusement ce mode d'emploi et remettez-le aux autres utilisateurs.

**● Utilisation conforme**

Cette lampe est exclusivement conçue pour un usage intérieur, dans des locaux secs et fermés.

Cette lampe est uniquement conçu pour un usage domestique privé et non pas pour un usage commercial. Toute utilisation autre que celle décrite ci-dessus est interdite et entraîne l'endommagement du produit. De plus, ceci comporte des risques tels que par ex. un court-circuit, un incendie, un choc électrique etc. Ce produit est prévu pour un fonctionnement normal.



Les LED colorées sont des décorations lumineuses et ne conviennent pas à l'éclairage de pièces. Il s'agit d'un produit spécial, étant donné que les coordonnées

chromatiques se situent au-delà des plages mentionnées entre parenthèses.

Coordonnées chromatiques : ( $x < 0,270$  ou  $x > 0,530$ ) ; ( $y < -2,3172 x^2 + 2,3653 x - 0,2199$  ou  $y > -2,3172 x^2 + 2,3653 x - 0,1595$ ).

**● Contenu de la livraison**

Immédiatement après avoir déballé l'appareil, veuillez toujours vérifier que le matériel livré est complet et que l'appareil se trouve en parfait état.

- 1 réglette lumineuse à LED, 14149505L/14149506L
- 2 chevilles
- 2 vis
- 1 notice de montage et d'utilisation

**● Descriptif des pièces**

- 1 Cheville
- 2 Vis
- 3 Réglette lumineuse à LED
- 4 Câble d'alimentation
- 5 Interrupteur MARCHÉ / ARRÊT
- 6 Fiche secteur
- 7 Orifice de montage

**● Caractéristiques techniques****Lampe :**

Réf. de modèle : 14149505L (noir) / 14149506L (blanc)

Tension de service : 230-240V~ 50Hz

Puissance nominale : max. 7W

Classe de protection : II / 

Indice de protection : IP20

## Module LED :

Puissance : max. 5,7W

## Zigbee :

Version : 3.0  
Compatible : iOS 9.0 / Android 5.0  
Fréquence : 2,4 GHz (bande ISM)  
Puissance  
d'émission max. : <+ 10 dBm

## ● Sécurité



### Indications de sécurité

Les droits de recours en garantie sont annulés en cas de dommages résultant du non-respect du présent mode d'emploi ! Le fabricant décline toute responsabilité pour les dommages consécutifs ! Toute responsabilité est déclinée pour les dommages matériels ou corporels causés par une manipulation incorrecte ou par le non-respect des consignes de sécurité !

### ■ **AVERTISSEMENT ! DANGER DE MORT ET RISQUE D'ACCIDENT POUR LES ENFANTS EN BAS ÂGE ET LES ENFANTS !**

Ne laissez jamais les enfants jouer sans surveillance avec l'emballage. Ils peuvent s'étouffer avec les matériaux de l'emballage. Les enfants sous-estiment souvent le danger.

- Ne laissez pas la lampe ou le matériel d'emballage traîner sans surveillance. Les films et les sachets en plastique, les éléments en matières synthétiques, etc. peuvent devenir des jouets dangereux dans les mains des enfants.
- Cet appareil peut être utilisé par les enfants de 8 ans et plus ainsi que par des personnes ayant des capacités physiques, psychiques ou sensorielles limitées ou manquant d'expérience ou de connaissances, s'ils sont surveillés ou s'ils ont été informés de l'utilisation de l'appareil de manière sûre et comprennent les risques découlant de son utilisation. Les enfants ne doivent pas jouer avec cet appareil. Le nettoyage et la maintenance domestique de l'appareil ne doivent pas être effectués par un enfant sans surveillance.



## Prévention de risques mortels par électrocution

- Avant chaque utilisation de la lampe, contrôlez son état pour repérer d'éventuelles dégradations. N'utilisez jamais la lampe si vous constatez le moindre dommage.

### **AVERTISSEMENT !**

- Une lampe endommagée implique un danger de mort par électrocution. En cas d'endommagements, de réparations ou d'autres problèmes, veuillez contacter le SAV ou un électricien.
- Le câble flexible externe de cette lampe ne peut pas être remplacé; si ce câble est endommagé, il faut mettre la guirlande lumineuse au rebut.
- Assurez-vous avant l'utilisation que la tension secteur à disposition correspond à la tension de service nécessaire à la lampe (voir « Caractéristiques techniques »).
- Évitez impérativement tout contact de la lampe avec de l'eau ou d'autres liquides.
- Avant le montage, le démontage, le nettoyage ou lorsque vous n'utilisez pas l'éclairage pendant une certaine période, débranchez toujours la fiche secteur de la prise.
- N'ouvrez jamais les composants électriques, et n'insérez jamais d'objets quelconques dans ceux-ci. De telles interventions impliquent un danger de mort par électrocution.
- Pour éviter toute mise en danger, le remplacement d'une source lumineuse endommagée de ce produit est exclusivement réservé au fabricant, à son représentant de maintenance ou à un spécialiste comparable.
-  Cette lampe n'est pas adaptée aux variateurs externes ni aux interrupteurs électroniques.
- Les LED colorées sont un éclairage décoratif. Elles ne conviennent pas à l'éclairage de pièces.



## Prévention de risque d'incendies et de blessures

- Lorsque la source lumineuse est allumée, évitez de la regarder de trop près.
- Ne pas observer les LED à l'aide d'un instrument optique (par exemple une loupe).



- Certaines personnes peuvent être sujettes à l'épilepsie ou à des troubles de la conscience lorsqu'elles sont soumises à des flashes ou à des effets lumineux. En cas de symptômes épileptiques, veuillez immédiatement appeler un médecin.
- Ne couvrez pas la lampe ou la fiche secteur avec des objets. Un dégagement de chaleur excessif peut provoquer un incendie.
- Ne faites pas fonctionner le produit dans son emballage. Dans le cas contraire, il existe un risque de surchauffe !
- Ne jamais laisser fonctionner la lampe sans surveillance.



### Conduite à tenir

- Montez la lampe de telle sorte qu'elle soit protégée de l'humidité et des salissures.
- Soyez toujours vigilant ! Faites toujours attention à ce que vous faites et agissez raisonnablement. N'effectuez jamais le montage de la lampe et ne l'utilisez pas si vous n'êtes pas concentré ou si vous vous sentez mal.
- Afin de couper complètement la lampe de l'alimentation électrique, la fiche secteur doit être débranchée de la prise.

## ● Préparation

### ● Outils et matériel nécessaires

Les outils et matériels indiqués ne sont pas fournis. Il s'agit là de données et de valeurs à titre indicatif afin de vous permettre de vous orienter. Les propriétés du matériel dépendent des conditions spécifiques sur place.

- Crayon/outil marqueur
- Tournevis
- Perceuse
- Foret (env.  $\varnothing$  6 mm)
- Échelle
- Règle/mètre pliant
- Niveau à bulle

## ● Montage mural (en option)

**Remarque :** Lors du montage mural, veillez à ce qu'il y ait à proximité une prise électrique installée conformément aux spécifications applicables.

- En vous aidant d'une règle/d'un mètre pliant, marquez les trous à percer sur le mur, en observant un écart d'env. 195 cm.
- Percez à présent les trous de fixation ( $\varnothing$  env. 6 mm, profondeur env. 40 mm).
- Insérez les chevilles [1] dans les trous de perçage.
- Vissez les vis [2] fournies, jusqu'à env. 5 mm dans les chevilles [1].
- Placez la bande lumineuse LED [3] avec les trous de fixation [7] sur les vis [2]. Pour fixer la bande lumineuse LED [3], déplacez-la vers la gauche, la droite ou le haut jusqu'à ce que les têtes de vis soient bien en place dans les évidements des trous de fixation [7].
- Assurez-vous que la bande lumineuse LED [3] est correctement positionnée.
- Branchez la fiche secteur [6] dans une prise installée conformément aux spécifications applicables.
- Allumez et éteignez la lampe avec l'interrupteur MARCHE/ARRÊT [5].

## ● Avant la mise en service

Pour connecter la lampe au smartphone, vous avez besoin d'une passerelle et de l'application « Lidl Home ».

- Installez la passerelle conformément aux instructions du fabricant.
- Téléchargez l'application « Lidl Home » à partir de l'App Store.

## ● Mise en service

- Placez la lampe dans la position souhaitée.
- Branchez la fiche secteur [6] dans une prise installée conformément aux spécifications applicables.

- Allumer et éteindre la lampe avec l'interrupteur MARCHE / ARRÊT 

## ● Réinitialiser l'éclairage

Votre lampe doit se trouver en mode apprentissage pour qu'elle puisse être connectée à l'application. Ce mode est indiqué par un clignotement régulier de la lampe.

Si la lampe ne clignote pas automatiquement, elle doit être replacée sur le mode apprentissage.

Pour activer le mode apprentissage, veuillez allumer et éteindre la lampe selon le rythme suivant :

- 10 s éteinte
- 1 s allumée
- 3 s éteinte
- 1 s allumée
- 3 s éteinte
- Allumer

La lumière devrait maintenant clignoter de manière régulière en mode apprentissage.



**Remarque :** ce processus réinitialise uniquement le produit en mode hors ligne, et démarre le mode d'apprentissage.

Si vous souhaitez supprimer toutes les données du produit et du Cloud, veuillez lire la section « Déconnecter la télécommande et le smartphone ». Suivez les instructions et dans « Supprimer l'appareil », sélectionnez le point « Déconnecter et supprimer les données ».



## ● Connecter la réglette lumineuse à LED et le smartphone

Vous trouverez des INDICATIONS concernant la politique de confidentialité dans l'application « Lidl Home ».

1. Ouvrez l'application « Lidl Home ».
2. Allez sur l'onglet « Home » .  
Sélectionnez « + » (Ajouter un appareil).
3. Sélectionnez la catégorie « Éclairage ».
4. Sélectionnez le type de lampe.

5. Sélectionnez à présent la passerelle (unique-ment possible si vous disposez de plusieurs passerelles).
6. Allez maintenant sur « OK ».
7. Allez sur « Confirmer » pendant que la réglette lumineuse à LED clignote.
8. Établissez une connexion.
9. Allez sur .
10. Allez sur « Nom d'appareil ». Attribuez un nom et confirmez.
11. Choisissez une pièce pour définir la position de la lampe. La pièce sélectionnée apparaît sur fond gris.
12. Confirmez avec « Terminé ».
13. Le processus d'apprentissage est complet.
14. Revenez à l'écran d'accueil au moyen de .

## ● Déconnecter le smartphone

1. Ouvrez l'application « Lidl Home ».
2. Allez sur l'onglet « Home » .
3. Sélectionnez l'une des catégories :
  - Passerelle ZigBee
  - Réglette lumineuse à LED
4. Allez sur .
5. Allez sur « Déconnecter ».
6. Confirmez le processus par « Confirmer ».
7. Pour supprimer du Cloud toutes les données de produit, sélectionnez le point « Déconnecter et supprimer les données ».
8. Confirmez le processus par « Confirmer ».

## ● Fonctionnalités de l'application

**Remarque :** assurez-vous de toujours avoir la dernière version de l'application sur votre smartphone. Effectuez une mise à jour lorsque nécessaire.

**Remarque :** pour utiliser la commande vocale, la lampe doit être connectée avec les applications « Lidl Home » et « Google Home ».

● **Les modes suivants sont disponibles via la commande par application**

**Marche / Arrêt**

- Durée restante : régler la minuterie
-  : marche / arrêt
- Programme : créer des agendas dans lesquels les lampes doivent être automatiquement allumées ou éteintes

**Blanc**

- Arc tactile : régler la couleur de lumière de 2 000 K à 6 500 K
- Barre tactile : régler l'intensité lumineuse de 1 % à 100 %

**Couleurs**

- Anneau tactile : régler la couleur souhaitée
- Soleil : variation de la réglette lumineuse à LED
- Contraste : régler l'intensité lumineuse

**Scène**

- Nuit : lumière chaude et tamisée
- Lecture : lumière neutre
- Travail : lumière blanc froid
- Loisirs : lumière chaude et claire
- Soft : lumière verte, légèrement pulsée
- Colorful : variation de couleur à six teintes
- Gorgeous : changement de couleur en dégradé

● **Entretien et nettoyage**

 **AVERTISSEMENT ! RISQUE D'ÉLECTROCUTION !**

Débranchez d'abord la fiche secteur  de la prise.

 **AVERTISSEMENT ! RISQUE D'ÉLECTROCUTION !**

Pour des raisons de sécurité électrique, il est interdit de nettoyer la lampe à l'eau ou avec d'autres liquides ou encore de la plonger dans de l'eau.

 **ATTENTION ! RISQUE DE BRÛLURES À CAUSE DES SURFACES TRÈS CHAUDES !**

Laissez d'abord complètement refroidir la lampe.

- N'utilisez ni solvants, ni benzine, ni autres produits similaires. Ceci endommagerait la lampe.
- Pour procéder au nettoyage, utilisez uniquement un chiffon sec et non pelucheux.
- Remplacez la fiche secteur  dans la prise de courant.

● **Mise au rebut**

L'emballage se compose de matières recyclables pouvant être mises au rebut dans les déchetteries locales.



Veillez respecter l'identification des matériaux d'emballage pour le tri sélectif, ils sont identifiés avec des abréviations (a) et des chiffres (b) ayant la signification suivante : 1-7 : plastiques / 20-22 : papiers et cartons / 80-98 : matériaux composite.



Le produit et les matériaux d'emballage sont recyclables, mettez-les au rebut séparément pour un meilleur traitement des déchets. Le logo Triman n'est valable qu'en France.



Afin de contribuer à la protection de l'environnement, veuillez ne pas jeter votre produit usagé dans les ordures ménagères, mais éliminez-le de manière appropriée. Pour obtenir des renseignements concernant les points de collecte et leurs horaires d'ouverture, vous pouvez contacter votre municipalité.

### ● Garantie et service après-vente

#### ● Garantie

##### **Article L217-16 du Code de la consommation**

Lorsque l'acheteur demande au vendeur, pendant le cours de la garantie commerciale qui lui a été consentie lors de l'acquisition ou de la réparation d'un bien meuble, une remise en état couverte par la garantie, toute période d'immobilisation d'au moins sept jours vient s'ajouter à la durée de la garantie qui restait à courir. Cette période court à compter de la demande d'intervention de l'acheteur ou de la mise à disposition pour réparation du bien en cause, si cette mise à disposition est postérieure à la demande d'intervention.

Indépendamment de la garantie commerciale sous-crite, le vendeur reste tenu des défauts de conformité du bien et des vices rédhibitoires dans les conditions prévues aux articles L217-4 à L217-13 du Code de la consommation et aux articles 1641 à 1648 et 2232 du Code Civil.

##### **Article L217-4 du Code de la consommation**

Le vendeur livre un bien conforme au contrat et répond des défauts de conformité existant lors de la délivrance.

Il répond également des défauts de conformité résultant de l'emballage, des instructions de montage ou de l'installation lorsque celle-ci a été mise à sa charge par le contrat ou a été réalisée sous sa responsabilité.

##### **Article L217-5 du Code de la consommation**

Le bien est conforme au contrat :

- 1° S'il est propre à l'usage habituellement attendu d'un bien semblable et, le cas échéant :
  - s'il correspond à la description donnée par le vendeur et possède les qualités que celui-ci a présentées à l'acheteur sous forme d'échantillon ou de modèle ;
  - s'il présente les qualités qu'un acheteur peut légitimement attendre eu égard aux déclarations publiques faites par le vendeur, par le

producteur ou par son représentant, notamment dans la publicité ou l'étiquetage ;

- 2° Ou s'il présente les caractéristiques définies d'un commun accord par les parties ou être propre à tout usage spécial recherché par l'acheteur, porté à la connaissance du vendeur et que ce dernier a accepté.

##### **Article L217-12 du Code de la consommation**

L'action résultant du défaut de conformité se prescrit par deux ans à compter de la délivrance du bien.

##### **Article 1641 du Code civil**

Le vendeur est tenu de la garantie à raison des défauts cachés de la chose vendue qui la rendent impropre à l'usage auquel on la destine, ou qui diminuent tellement cet usage que l'acheteur ne l'aurait pas acquise, ou n'en aurait donné qu'un moindre prix, s'il les avait connus.

##### **Article 1648 1er alinéa du Code civil**

L'action résultant des vices rédhibitoires doit être intentée par l'acquéreur dans un délai de deux ans à compter de la découverte du vice.

Les pièces détachées indispensables à l'utilisation du produit sont disponibles pendant la durée de la garantie du produit.

Vous bénéficiez d'une garantie de 36 mois à partir de la date d'achat de l'appareil. Cet appareil a été fabriqué avec soin et soumis à un contrôle qualité minutieux. Pendant la durée de la garantie, nous réparons gratuitement tous les défauts de matériaux ou de fabrication. Si des défauts devaient se présenter durant la période de garantie, veuillez expédier l'appareil à l'adresse du service spécifique en indiquant cette référence de modèle : 14149505L/14149506L.

La garantie exclut les dommages dus à une manipulation incorrecte, au non-respect des instructions du mode d'emploi ou à une intervention par une personne non autorisée, ainsi que les pièces d'usure (par ex, ampoule). La durée de garantie n'est aucunement prolongée ou renouvelée par une prestation de garantie.

## ● Adresse du service après-vente ● Fabricant

Briloner Leuchten GmbH & Co. KG  
 Im Kissen 2  
 59929 Brilon  
 ALLEMAGNE  
 Tél. : +49 29 61 / 97 12-800  
 Fax : +49 29 61 / 97 12-199  
 E-mail : kundenservice@briloner.com  
 www.briloner.com

Briloner Leuchten GmbH & Co. KG  
 Im Kissen 2  
 59929 Brilon  
 ALLEMAGNE

FR

Numero de service gratuit :  
 Tél. : 00800 / 27456637

**IAN 365268\_2101**

Veillez conserver le ticket de caisse et la référence de l'article (par ex. IAN 123456\_7890) à titre de preuve d'achat pour toute demande.

## ● Déclaration de conformité CE

Ce produit satisfait aux critères des directives européennes et nationales en vigueur (directive sur l'écoconception 2009/125/CE, directive RoHS 2011/65/UE). La conformité du produit a été attestée. Les déclarations et documents correspondants sont disponibles auprès du fabricant.

















Par la présente, la société Briloner Leuchten GmbH & Co. KG déclare que le type de matériel radio 14149505L / 14149506L est conforme à la directive 2014/53/UE.

Le texte complet de la déclaration de conformité européenne est disponible à l'adresse Internet suivante :  
<https://www.briloner.com/de/service/informationen-zu-leuchten/eu-konformitaetserklaerung-fuer-funkanlagentyp.php>



<b>Legenda van de gebruikte pictogrammen</b> .....	Pagina 32
<b>Inleiding</b> .....	Pagina 33
Correct gebruik .....	Pagina 33
Omvang van de levering.....	Pagina 33
Beschrijving van de onderdelen.....	Pagina 33
Technische gegevens .....	Pagina 33
<b>Veiligheid</b> .....	Pagina 34
Veiligheidsinstructies .....	Pagina 34
<b>Vorbereiding</b> .....	Pagina 35
Benodigd gereedschap en materiaal .....	Pagina 35
<b>Wandmontage (optioneel)</b> .....	Pagina 35
<b>Voor de ingebruikname</b> .....	Pagina 35
<b>Ingebruikname</b> .....	Pagina 35
<b>Lamp resetten</b> .....	Pagina 36
<b>Led-lichtlijst met de smartphone koppelen</b> .....	Pagina 36
Smartphone ontkoppelen .....	Pagina 36
<b>Functies van de app</b> .....	Pagina 36
De volgende modi zijn via de app-bediening beschikbaar .....	Pagina 36
<b>Onderhoud en reiniging</b> .....	Pagina 37
<b>Afvoer</b> .....	Pagina 37
<b>Garantie en service</b> .....	Pagina 37
Garantie .....	Pagina 37
Serviceadres.....	Pagina 38
Conformiteitsverklaring .....	Pagina 38
Fabrikant.....	Pagina 38

# Legenda van de gebruikte pictogrammen

Legenda van de gebruikte pictogrammen			
	Lees de aanwijzingen!		Levensduur
	Deze lamp is uitsluitend geschikt voor gebruik binnenshuis, in droge en gesloten ruimtes.		Lichtsterkte in Lumen
	Gelijkspanning		Lichttemperatuur in Kelvin
	Wisselspanning		Levensgevaar en gevaar voor ongevallen voor kleuters en kinderen!
<b>Hz</b>	Hertz (frequentie)		De kleurige led's zijn bedoeld als verlichtingsdecoratie en zijn niet geschikt voor de verlichting van ruimtes. Het gaat hier om een speciaal product aangezien de kleurcoördinaten buiten de tussen haakjes vermelde bereiken liggen. Kleurcoördinaat: $(x < 0,270 \text{ of } x > 0,530); (y < -2,3172 x^2 + 2,3653 x - 0,2199 \text{ of } y > -2,3172 x^2 + 2,3653 x - 0,1595)$ .
<b>W</b>	Watt (nuttig vermogen)		
<b>V</b>	Volt		
	Beschermingsklasse II		
	Waarschuwingen en veiligheidsinstructies in acht nemen!		
<b>SELV</b>	Beveiligde extra lage spanning		Zo handelt u correct
	Polariteit van de stroomaansluiting		Waarschuwing voor een elektrische schok! Levensgevaar!
	Onafhankelijk voorschakelapparaat		Deze lamp is niet geschikt voor externe dimmers en elektronische schakelaars.
	Kortsluiting-bestendige veiligheidstransformator		Kans op brandwonden door hete oppervlakken!
<b>tc</b>	Referentietemperatuur punt	<b>IP20</b>	Alleen voor binnenshuis
<b>ta</b>	Omgevingstemperatuur		Golfkarton
<b>A</b>	Ampère		Voer de verpakking en het apparaat op een milieuvriendelijke manier af!
<b>mA</b>	Milliampère		
<b>Ra</b>	Kleurweergave-index		De verpakking bestaat uit 100% gerecycled papier.



## Legenda van de gebruikte pictogrammen



Om gevaren te voorkomen mag een beschadigde lichtbron van dit product uitsluitend door de fabrikant, diens serviceverlener of een vergelijkbare vakman worden vervangen.



Het voorschakelapparaat kan niet worden vervangen.

## LED-lichtlijst

### ● Inleiding



Gefeliciteerd met de koop van uw nieuwe apparaat. U heeft gekozen voor een hoogwaardig product. Lees deze gebruiksaanwijzing volledig en zorgvuldig door. Deze gebruiksaanwijzing hoort bij dit product en bevat belangrijke aanwijzingen voor de ingebruikname en bediening. Neem altijd de veiligheidsinstructies in acht. Controleer vóór de ingebruikname of de juiste spanning beschikbaar is en of alle onderdelen goed gemonteerd zijn. Wanneer u vragen hebt of onzeker bent in verband met de bediening van het apparaat, kunt u contact opnemen met uw leverancier of met het servicepunt. Bewaar deze handleiding op een veilige plaats en geef hem evt. aan derden door.

### ● Correct gebruik



Deze lamp is uitsluitend bedoeld voor gebruik binnenshuis, in droge en gesloten ruimtes.

Deze lamp is alleen bedoeld voor privé gebruik en niet voor commerciële doeleinden. Een ander gebruik dan tevoren beschreven is niet toegestaan en leidt tot beschadigingen aan het product. Bovendien staat dit in verbinding met gevaren, zoals bijv. kortsluiting, brand, elektrische schok etc. Dit product is bestemd voor normaal gebruik.



De kleurige led's zijn bedoeld als verlichtingsdecoratie en zijn niet geschikt voor de verlichting van ruimtes. Het gaat hier om een speciaal product aangezien de kleurcoördinaten buiten de tussen haakjes vermelde bereiken liggen.

Kleurcoördinaat: ( $x < 0,270$  of  $x > 0,530$ );  
 ( $y < -2,3172 x^2 + 2,3653 x - 0,2199$  of  
 $y > -2,3172 x^2 + 2,3653 x - 0,1595$ ).

### ● Omvang van de levering

Controleer de levering altijd direct na het uitpakken op volledigheid en de optimale staat van het apparaat.

- 1 led-lichtlijst, 14149505L / 14149506L
- 2 pluggen
- 2 schroeven
- 1 montage- en bedieningshandleiding

### ● Beschrijving van de onderdelen

- 1 Plug
- 2 Schroef
- 3 Led-lichtlijst
- 4 Stroomkabel
- 5 AAN-/UIT-kabelschakelaar
- 6 Stekker
- 7 Montageopening

### ● Technische gegevens

#### Lamp:

- Modelnr.: 14149505L (zwart) /  
 14149506L (wit)
- Bedrijfsspanning: 230-240V~ 50Hz
- Nominaal vermogen: max. 7W
- Beschermingsklasse: II /
- Beschermingsgraad: IP20

## Led-module:

Vermogen: max. 5,7W

## Zigbee:

Versie: 3.0

Compatibel: iOS 9.0 / Android 5.0

Frequentie: 2,4 GHz ISM band

Max. zendvermogen: <+ 10 dBm

## ● Veiligheid



### Veiligheidsinstructies

Bij beschadigingen die worden veroorzaakt door het niet in acht nemen van deze gebruiksaanwijzing vervalt de garantie! Wij zijn niet aansprakelijk voor gevolgschade! Bij materiële schade of persoonlijk letsel die worden veroorzaakt door onjuist gebruik of het niet in acht nemen van de veiligheidsinstructies zijn wij niet aansprakelijk!

#### ■ **WAARSCHUWING! LEVENSGEVAAR EN GEVAAR VOOR ONGEVALLEN VOOR KLEUTERS EN KINDEREN!**

- Laat kinderen nooit zonder toezicht bij het verpakkingsmateriaal. Er bestaat gevaar voor verstikking door verpakkingsmateriaal. Kinderen onderschatten vaak de gevaren.
- Laat de verlichting of het verpakkingsmateriaal niet achteloos slingeren. Plastic folie / -zakken, kunststof delen etc. kunnen voor kinderen een gevaarlijk speelgoed zijn.
- Dit apparaat kan door kinderen vanaf 8 alsook personen met verminderde fysieke, sensorische of mentale vaardigheden of een gebrek aan ervaring en kennis worden gebruikt, als zij onder toezicht staan of geïnstrueerd werden met betrekking tot het veilige gebruik van het apparaat en de hieruit voortvloeiende gevaren begrijpen. Kinderen mogen niet met het apparaat spelen. Reiniging en onderhoud mag niet door kinderen zonder toezicht worden uitgevoerd.



### Vermijd levensgevaar door elektrische schok

- Controleer de lamp voor ieder gebruik op eventuele beschadigingen. Gebruik uw lamp nooit, wanneer u een beschadiging hebt geconstateerd.
- **WAARSCHUWING!** Een beschadigde lamp betekent levensgevaar door een elektrische schok. Neem in geval van beschadigingen, reparaties of andere problemen aan de lamp contact op met de klantenservice of met een elektricien.
- De externe, flexibele kabel van deze verlichting kan niet worden vervangen. Indien de kabel beschadigd is, moet de lamp worden afgevoerd.
- Wees er voor gebruik zeker van, dat de aanwezige voedingsspanning overeenkomt met de benodigde bedrijfsspanning van de lamp (zie 'Technische gegevens').
- Vermijd dat de lamp in contact komt met water of andere vloeistoffen.
- Trek voor de montage, demontage, reiniging of wanneer u de lamp gedurende een langere periode niet gebruikt, de stekker uit het stopcontact.
- Open nooit een van de elektrische delen en steek er geen voorwerpen in. Bij dergelijke ingrepen bestaat levensgevaar door elektrische schokken.
- Om gevaren te voorkomen mag een beschadigde lichtbron van dit product uitsluitend door de fabrikant, diens serviceverlener of een vergelijkbare vakman worden vervangen.
-  Deze lamp is niet geschikt voor externe dimmers en elektronische schakelaars.
- De de kleurige led's behoren tot de decoratieve verlichting. Niet geschikt voor kamerverlichting.



### Vermijd brand- en letselgevaar

- Tijdens het gebruik mag u niet vanaf een korte afstand in de lichtbron kijken.
- De LED niet met behulp van een optisch instrument (bijv. vergrootglas) bekijken.
- Bij sommige personen kunnen epileptische aanvallen of bewustzijnsstorings optreden wanneer ze worden blootgesteld aan bepaalde lichtflitsen

of lichteffecten. Raadpleeg bij epileptische symptomen direct een arts.

- Dek de lamp c.q. de stekker niet af met voorwerpen. Een overmatige warmteontwikkeling kan tot brand leiden.
- Gebruik het product niet in de verpakking. Anders bestaat oververhittingsgevaar!
- Laat de lamp in gebruik niet zonder toezicht.



### Zo handelt u correct

- Monteer de lamp dusdanig dat hij tegen vocht en vuil beschermd is.
- Wees altijd alert! Let altijd op wat u doet en ga steeds verstandig te werk. Monteer en gebruik de lamp niet als u niet geconcentreerd bent of zich niet lekker voelt.
- Om de verbinding van de lamp met het stroomnet volledig te onderbreken, moet de stekker uit het stopcontact worden getrokken.

## ● Voorbereiding

### ● Benodigd gereedschap en materiaal

Het genoemde gereedschap en materiaal wordt niet meegeleverd. Het gaat hierbij om vrijblijvende informatie en waarden ter oriëntatie. De hoedanigheid van het materiaal is afhankelijk van de individuele omstandigheden ter plekke.

- Potlood / markeergereedschap
- Schroevendraaier
- Boormachine
- Boor (ca. ø 6 mm)
- Ladder
- Linaal / duimstok
- Waterpas

## ● Wandmontage (optioneel)

**Opmerking:** let er bij de wandmontage op of er een correct geïnstalleerd stopcontact in de directe nabijheid aanwezig is.

- Markeer de boorgaten met behulp van een linaal / duimstok met een onderlinge afstand van ca. 195 mm op de wand.
- Boor vervolgens de bevestigingsgaten (ø 6 mm, diepte ca. 40 mm).
- Plaats de pluggen [1] in de boorgaten.
- Schroef de meegeleverde schroeven [2] tot op ca. 5 mm in de pluggen [1].
- Plaats de led-lichtbalk [3] met de montage-openingen [7] over de schroeven [2]. Om de led-lichtbalk [3] vast te zetten, verschuift u deze naar links, rechts of naar boven tot de koppen van de schroeven stevig in de uitsparingen van de montage-openingen [7] zitten.
- Controleer of de led-lichtbalk [3] goed vastzit.
- Steek de stekker [6] in een correct geïnstalleerd stopcontact.
- Schakel de lamp met de AAN-/UIT-snoerschakelaar [5] in of uit.

## ● Voor de ingebruikname

Om de lamp met de smartphone te koppelen, heeft u een gateway en de 'Lidl Home' app nodig.

- Installeer de gateway volgens de instructies van de fabrikant.
- Download de 'Lidl Home' app uit de App-store.

## ● Ingebruikname

- Plaats de lamp op de gewenste locatie.
- Steek de stekker [6] in een correct geïnstalleerd stopcontact.
- Schakel de lamp met behulp van de AAN-/UIT-kabelschakelaar [5] aan of uit.

## ● Lamp resetten

Om de lamp met de app te verbinden, moet de lamp zich in aanleermodus bevinden. Dit wordt door een regelmatig knipperen van de lamp aangegeven. Als de lamp niet vanzelf gaat knipperen, moet de lamp in de aanleermodus worden teruggezet. Om de aanleermodus te activeren, schakelt u de lamp in en uit volgens het volgende schema:



- 10 sec. uit
- 1 sec. aan
- 3 sec. uit
- 1 sec. aan
- 3 sec. uit
- Aanschakelen

De lamp moet nu in aanleermodus regelmatig knipperen.

**Opmerking:** deze procedure brengt het product alleen in de offline-modus terug en start het leerproces. Als u alle gegevens van het product en de cloud wilt verwijderen, lees dan alstublieft de alinea ‚Afstandsbediening en smartphone ontkoppelen‘. Volg de instructies en kies bij ‚Apparaat verwijderen‘ het kopje ‚Ontkoppelen en gegevens verwijderen‘.



## ● Led-lichtlijst met de smartphone koppelen

INFORMATIE over de databeschermingsrichtlijn kunt u vinden in de ‚Lidl Home‘-app.

1. Open de ‚Lidl Home‘ app.
2. Ga naar het tabblad ‚Home‘ .  
Selecteer ‚+‘ (apparaat toevoegen).
3. Selecteer de categorie ‚Verlichting‘.
4. Selecteer het type verlichting.
5. Selecteer de gateway (alleen mogelijk als u meerdere gateways heeft).
6. Ga naar ‚OK‘.
7. Ga naar ‚Bevestigen‘ terwijl de led-lichtlijst knippert.
8. Breng een verbinding tot stand.
9. Ga naar .

10. Ga naar ‚Apparaatnaam‘. Voer een naam in en bevestig deze.
11. Selecteer een vertrek om de positie van de lamp vast te leggen. Het gekozen vertrek wordt grijs gemarkeerd.
12. Bevestig met ‚Klaar‘.
13. Het aanleerproces is klaar.
14. Keer met  terug naar het startscherm.

## ● Smartphone ontkoppelen

1. Open de ‚Lidl Home‘ app.
2. Ga naar het tabblad ‚Home‘ .
3. Selecteer een van de categorieën:
  - ZigBee gateway
  - Led-lichtlijst
4. Ga naar .
5. Ga naar ‚Ontkoppelen‘.
6. Bevestig de procedure met ‚Bevestigen‘.
7. Om alle gegevens uit het product en de cloud te verwijderen, selecteert u het punt ‚Ontkoppelen en gegevens verwijderen‘.
8. Bevestig de procedure met ‚Bevestigen‘.

## ● Functies van de app

**Opmerking:** zorg ervoor dat u altijd de meest recente versie van de app op uw smartphone gebruikt. Voer indien nodig een update uit.

**Opmerking:** om de spraakbediening te gebruiken, moet de lamp online met de ‚Lidl Home‘-app en de ‚Google Home‘-app verbonden zijn.

## ● De volgende modi zijn via de app-bediening beschikbaar

### **Aan- en uitschakelen**

- Resterende tijd: Timer instellen
- : Aan- en uitschakelen
- Programma: Tijdschema's maken wanneer de verlichting automatisch aan- of uitgeschakeld moet worden

## Wit

- Touchboog: Lichtkleur instellen van 2.000 K tot 6.500 K
- Touchbar: Lichtsterkte van 1 % tot 100 % instellen

## Kleuren

- Touchring: Gewenste kleur instellen
- Zon: Led-lichtlijst dimmen
- Contrast: Kleurintensiteit instellen

## Scène

- Nacht: warm, gedempt licht
- Lezen: neutraal licht
- Werken: koud-wit licht
- Vrije tijd: helder, warm licht
- Soft: groen licht, licht pulserend
- Colorful: zeskleurige kleurwissel
- Gorgeous: vloeiende kleurwissel



Neem de aanduiding van de verpakkingsmaterialen voor de afvalscheiding in acht. Deze zijn gemarkeerd met de afkortingen (a) en een cijfers (b) met de volgende betekenis: 1-7: kunststoffen / 20-22: papier en vezelplaten / 80-98: composietmaterialen.



Het product en de verpakkingsmaterialen zijn recyclebaar; verwijder deze afzonderlijk voor een betere afvalbehandeling. Het Triman-logo geldt alleen voor Frankrijk.



Gooi het afgedankte product omwille van het milieu niet weg via het huisvuil, maar geef het af bij het daarvoor bestemde depot of het gemeentelijke milieupark. Over afgifteplaatsen en hun openingstijden kunt u zich bij uw aangewezen instantie informeren.

## ● Onderhoud en reiniging

### **⚠ WAARSCHUWING! GEVAAR VOOR ELEKTRISCHE SCHOK!**

Trek de stekker  eerst uit het stopcontact.

### **⚠ WAARSCHUWING! GEVAAR VOOR ELEKTRISCHE SCHOK!**

Op basis van de elektrische veiligheid mag de lamp nooit met water of andere vloeistoffen worden gereinigd of in zijn geheel in water worden gedompeld.

### **⚠ VOORZICHTIG! KANS OP BRANDWONDEN DOOR HETE OPPERVLAKKEN!**

Laat de lamp eerst volledig afkoelen.

- Gebruik geen oplosmiddel, benzine e.d. De lichten zullen hierdoor schade ondervinden.
- Gebruik voor de reiniging uitsluitend een droge, pluisvrije doek.
- Steek de stekker  weer in het stopcontact.

## ● Afvoer

De verpakking bestaat uit milieuvriendelijke grondstoffen die u via de plaatselijke recyclingcontainers kunt afvoeren.

## ● Garantie en service

### ● Garantie

Op dit product verlenen wij 36 maanden garantie vanaf koopdatum. Het apparaat werd zorgvuldig vervaardigd en aan een nauwkeurige kwaliteitscontrole onderworpen. Binnen de garantieperiode herstellen wij kosteloos alle materiaal- of productiefouten. Mocht u desondanks tijdens de garantieperiode mankementen aantreffen, stuur het apparaat dan alstublieft naar het aangegeven serviceadres met vermelding van het volgende modelnummer: 14149505L/14149506L.

Beschadigingen door ondeskundig gebruik, negeren van de handleiding of ingrepen door niet-geautoriseerde personen zijn van de garantieverlening uitgesloten. Dit geldt eveneens voor aan slijtage onderhevige delen (zoals bijv. gloeilampen). Door de garantieservice wordt de garantieperiode noch verlengd noch vernieuwd.

### ● Serviceadres

Briloner Leuchten GmbH & Co. KG  
Im Kissen 2  
59929 Brilon  
DUITSLAND  
Tel.: +49 29 61 / 97 12-800  
Fax: +49 29 61 / 97 12-199  
E-mail: kundenservice@briloner.com  
www.briloner.com

FR

Gratis servicenummer:

Tel.: 00800 / 27456637

**IAN 365268\_2101**

Houd bij alle vragen alstublieft de kassabon en het artikelnummer (bijv. IAN 123456\_7890) als bewijs van aankoop bij de hand.

### ● Conformiteitsverklaring CE

Dit product voldoet aan de eisen van de geldende Europese en nationale richtlijnen (Ökodesign-richtlijn 2009/125/EG, RoHS-richtlijn 2011/65/EU). De conformiteit is aangetoond. Desbetreffende verklaringen en documenten liggen ter inzage bij de fabrikant.

Hiermee verklaart Briloner Leuchten GmbH & Co. KG, dat de radioverbodingsinstallatie 14149505L / 14149506L voldoet aan de richtlijn 2014/53/EU.























De volledige tekst van de EU-conformiteitsverklaring is op het volgende internetadres beschikbaar:

<https://www.briloner.com/de/service/informationen-zu-leuchten/eu-konformitaetserklaerung-fuer-funkanlagentyp.php>

### ● Fabrikant

Briloner Leuchten GmbH & Co. KG  
Im Kissen 2  
59929 Brilon  
DUITSLAND

<b>Legenda zastosowanych piktogramów</b> .....	Strona 40
<b>Instrukcja</b> .....	Strona 41
Zastosowanie zgodne z przeznaczeniem .....	Strona 41
Zawartość .....	Strona 41
Opis części .....	Strona 41
Dane techniczne .....	Strona 41
<b>Bezpieczeństwo</b> .....	Strona 42
Wskazówki bezpieczeństwa .....	Strona 42
<b>Przygotowanie</b> .....	Strona 43
Potrzebne narzędzia i materiały .....	Strona 43
<b>Montaż na ścianie (opcjonalnie)</b> .....	Strona 43
<b>Przed uruchomieniem</b> .....	Strona 43
<b>Uruchomienie</b> .....	Strona 44
<b>Resetowanie lampy</b> .....	Strona 44
<b>Połączenie listwy świetlnej LED ze smartfonem</b> .....	Strona 44
Odłączanie smartfona .....	Strona 44
<b>Funkcje aplikacji</b> .....	Strona 44
Za pośrednictwem aplikacji do dyspozycji są następujące tryby .....	Strona 45
<b>Konserwacja i czyszczenie</b> .....	Strona 45
<b>Utylizacja</b> .....	Strona 45
<b>Gwarancja i serwis</b> .....	Strona 45
Oświadczenie gwarancyjne .....	Strona 45
Adres serwisu .....	Strona 46
Deklaracja zgodności .....	Strona 46
Producent .....	Strona 46

Legenda zastosowanych piktogramów			
	Należy przeczytać instrukcję!		Żywotność
	Ta lampa nadaje się wyłącznie do pracy wewnątrz, w suchych i zamkniętych pomieszczeniach.		Natężenie światła w lumenach
	Napięcie stałe		Temperatura barwowa w kelwinach
	Napięcie przemienne		Niebezpieczeństwo utraty życia i wypadku dla dzieci!
<b>Hz</b>	Herc (częstotliwość)		Kolorowe diody LED służą jako dekoracja świetlna i nie nadają się do oświetlania pomieszczeń. Chodzi tu o specjalny produkt, ponieważ zakresy barw znajdują się poza zakresami wymienionymi w nawiasach. Zakres barw: ( $x < 0,270$ lub $x > 0,530$ ); ( $y < -2,3172 x^2 + 2,3653 x - 0,2199$ lub $y > -2,3172 x^2 + 2,3653 x - 0,1595$ ).
<b>W</b>	Watt (moc czynna)		
<b>V</b>	Wolt		
	Klasa ochrony II		
	Przestrzegać wskazówek ostrzegawczych i bezpieczeństwa!		
<b>SELV</b>	Bardzo niskie napięcie bezpieczne		Prawidłowy sposób postępowania
	Biegunowość przyłącza sieciowego		Ostrzeżenie o możliwości porażenia prądem! Niebezpieczeństwo utraty życia!
	Niezależne urządzenie sterujące		Lampa ta nie nadaje się do użycia w połączeniu z zewnętrznymi regulatorami jasności światła i wyłącznikami elektronicznymi.
	Transformator bezpieczeństwa odporny na zwarcie		Niebezpieczeństwo poparzenia gorącymi powierzchniami!
<b>tc</b>	Punkt temperatury odniesienia	<b>IP20</b>	Tylko do zastosowania w pomieszczeniach
<b>ta</b>	Temperatura otoczenia		Tekstura falista
<b>A</b>	Ampery		Opakowanie i urządzenie przekazać do utylizacji zgodnie z przepisami o ochronie środowiska!
<b>mA</b>	Miliampery		
<b>Ra</b>	Współczynnik oddawania barw		Opakowanie składa się w 100% ze zutylizowanego papieru.



## Legenda zastosowanych piktogramów



Aby uniknąć zagrożeń, uszkodzone źródło światła produktu może być wymieniane wyłącznie przez producenta, serwis lub innego odpowiednio wykwalifikowanego specjalistę.



Urządzenie sterujące nie jest wymienne.

## Listwa oświetleniowa LED

### ● Instrukcja



Proszę dokładnie przeczytać całą niniejszą instrukcję obsługi. Niniejsza instrukcja obsługi należy do produktu. Zawiera

ona ważne wskazówki dotyczące uruchamiania i posługiwania się produktem. Zawsze należy przestrzegać wszystkich wskazówek dotyczących bezpieczeństwa. Przed uruchomieniem proszę sprawdzić, czy występuje prawidłowe napięcie, i czy wszystkie części są prawidłowo zamontowane. W przypadku zapytań lub niepewności odnośnie obchodzenia się z urządzeniem, prosimy o kontakt ze sprzedawcą lub punktem serwisowym. Proszę starannie przechowywać niniejszą instrukcję obsługi, a w razie oddania urządzenia osobom trzecim przekazać ją wraz z nim.

### ● Zastosowanie zgodne z przeznaczeniem



Niniejsza lampa nadaje się wyłącznie do pracy wewnątrz, w suchych i zamkniętych pomieszczeniach.

Lampa przeznaczona jest do zastosowania jedynie w prywatnych gospodarstwach domowych, a nie w celach komercyjnych. Inne zastosowanie niż opisane powyżej jest niedozwolone i prowadzi do uszkodzenia produktu. Ponadto łączy się to z ryzykiem, takim jak np. spięcie, pożar, porażenie prądem itp. Ten produkt przeznaczony jest do normalnego użytku.



Kolorowe diody LED służą jako dekoracja świetlna i nie nadają się do oświetlania pomieszczeń. Chodzi tu o specjalny

produkt, ponieważ zakresy barw znajdują się poza zakresami wymienionymi w nawiasach.

Zakres barw:  $(x < 0,270 \text{ lub } x > 0,530)$ ;  
 $(y < -2,3172 x^2 + 2,3653 x - 0,2199 \text{ lub } y > -2,3172 x^2 + 2,3653 x - 0,1595)$ .

### ● Zawartość

Bezpośrednio po wypakowaniu należy sprawdzić, czy zestaw jest kompletny oraz czy urządzenie jest w nienagannym stanie.

- 1 listwa oświetleniowa LED, 14149505L / 14149506L
- 2 kołki
- 2 śruby
- 1 instrukcja montażu i obsługi

### ● Opis części

- 1 Kołek
- 2 Śruba
- 3 Listwa oświetleniowa LED
- 4 Przewód sieciowy
- 5 Przełącznik WŁĄCZ / WYŁĄCZ wmontowany w przewód
- 6 Wtyczka sieciowa
- 7 Otwór montażowy

### ● Dane techniczne

#### Lampa:

Nr modelu: 14149505L (czarny) / 14149506L (biały)  
 Napięcie robocze: 230-240V~ 50Hz  
 Moc znamionowa: maks. 7W

Klasa ochrony: II /   
Rodzaj ochrony: IP20

## Moduł LED:

Moc: maks. 5,7W

## Zigbee:

Wersja: 3.0  
Kompatybilność: iOS 9.0 / Android 5.0  
Częstotliwość: 2,4 GHz pasmo ISM  
Maks. moc nadawcza: <+ 10 dBm

## ● Bezpieczeństwo



### Wskazówki bezpieczeństwa

W przypadku szkód spowodowanych nieprzestrzeganiem niniejszej instrukcji obsługi wygasa prawo do gwarancji! Za szkody pośrednie producent nie ponosi odpowiedzialności! W przypadku szkód materialnych lub osobowych, które powstały wskutek niewłaściwego obchodzenia się z urządzeniem lub nieprzestrzegania wskazówek dotyczących bezpieczeństwa, nie ponosimy żadnej odpowiedzialności!

### **OSTRZEŻENIE! NIEBEZPIECZEŃSTWO UTRATY ŻYCIA I ODNIESIENIA OBRAŹEN W WYPADKU PRZEZ DZIECI!**

Nigdy nie pozostawiać dzieci bez nadzoru z materiałem opakowania. Istnieje zagrożenie uduszeniem spowodowane przez materiał opakowaniowy. Dzieci często nie dostrzegają niebezpieczeństwa.

- Lamp i opakowań nie pozostawiać bez nadzoru. Folie / worki plastikowe, elementy z tworzywa sztucznego itp. mogą zostać użyte przez dzieci jako niebezpieczna zabawka.
- Niniejsze urządzenie może być używane przez dzieci od lat 8 oraz przez osoby z obniżonymi zdolnościami fizycznymi, sensorycznymi lub mentalnymi lub brakiem doświadczenia i / lub wiedzy, jeśli pozostają pod nadzorem lub

zostały pouczone w kwestii bezpiecznego użycia urządzenia i rozumieją wynikające z niego zagrożenia. Dzieci nie mogą bawić się urządzeniem. Czyszczenie i konserwacja nie mogą być wykonywane przez dzieci bez nadzoru.



### **Porażenie prądem elektrycznym grozi śmiercią**

- Przed każdym użyciem należy sprawdzić lampę pod kątem ewentualnych uszkodzeń. Nigdy nie używać lampy w razie stwierdzenia jakichkolwiek uszkodzeń.

### **OSTRZEŻENIE!**

Uszkodzona lampa oznacza zagrożenie dla życia wskutek porażenia prądem. W razie uszkodzeń, napraw lub innych problemów z lampą należy zwrócić się do punktu serwisowego lub do elektryka.

- Zewnętrzny giętki przewód tej lampy nie może zostać wymieniony; jeśli przewód jest uszkodzony, lampę należy łańcuch należy usunąć do odpadów.
- Przed użyciem należy upewnić się, że istniejące napięcie sieci jest zgodne z wymaganym napięciem roboczym lampy (patrz „Dane techniczne”).
- Bezwzględnie unikać kontaktu lampy z wodą lub innymi cieczami.
- Przed przystąpieniem do montażu, demontażu bądź czyszczenia lub jeśli lampa nie jest przez długi czas nieużywana, należy zawsze wyciągnąć wtyczkę z gniazda sieciowego.
- Nigdy nie otwierać elementów elektrycznych i nie wkładać do nich jakichkolwiek przedmiotów. Taka ingerencja oznacza zagrożenie życia poprzez porażenie prądem.
- Aby uniknąć zagrożeń, uszkodzone źródło światła produktu może być wymieniane wyłącznie przez producenta, serwis lub innego odpowiednio wykwalifikowanego specjalistę.
-  Lampa ta nie nadaje się do użycia w połączeniu z zewnętrznymi regulatorami jasności światła i wyłącznikami elektronicznymi.
- W przypadku kolorowych diod LED chodzi o dekorację świetlną. Nie nadają się do oświetlania pomieszczeń.



### Jak uniknąć zagrożenia pożarowego i obrażeń ciała

- Gdy lampa jest włączona nie patrzeć w źródło światła z bliskiej odległości.
- Diod LED nie należy oglądać za pomocą optycznego instrumentu (np. lupy).
- U niektórych osób może dojść do napadów epileptycznych lub utraty przytomności, jeśli będą narażone na określone błyski lub efekty świetlne. W razie symptomów epilepsji należy niezwłocznie skonsultować się z lekarzem.
- Nie należy zakrywać lampy lub wtyczki żadnymi przedmiotami. Nadmierne wydzielanie się ciepła może spowodować pożar.
- Nie należy uruchamiać produktu w opakowaniu. W innym razie istnieje niebezpieczeństwo przegrzania!
- Włączonej lampy nie pozostawiać bez nadzoru.



### Prawidłowy sposób postępowania

- Lampę zamontować w taki sposób, aby była zabezpieczona przed wilgocią, wiatrem i zanieczyszczeniami.
- Zachować ostrożność! Zawsze zwracać uwagę na wykonywane czynności i kierować się rozsądkiem. Nie montować i nie używać lampy w przypadku braku koncentracji lub złego samopoczucia.
- Aby lampę całkowicie oddzielić od źródła zasilania, należy wyjąć wtyczkę z gniazdka wtykowego.

## ● Przygotowanie

### ● Potrzebne narzędzia i materiały

Wymienione narzędzia i materiały nie są częścią zestawu. Chodzi przy tym jedynie o niewiążące informacje i wartości orientacyjne. Właściwości materiału zależą od indywidualnych warunków w pomieszczeniu.

- ołówek/narzędzie do oznaczania
- śrubokręt
- wiertarka
- wiertło (ok.  $\varnothing$  6 mm)
- drabina
- linijka/calówka
- poziomicca

## ● Montaż na ścianie (opcjonalnie)

**Wskazówka:** Przy montażu na ścianie należy pamiętać o tym, aby w wystarczającym pobliżu znajdowało się gniazdko zainstalowane zgodnie z przepisami.



- Zaznaczyć otwory do wywiercenia za pomocą linijki/calówki w odległości ok. 195 cm na ścianie.
- Nawiercić otwory mocujące ( $\varnothing$  6 mm, głębokość ok. 40 mm).
- Wprowadzić kołki [1] do nawierconych otworów.
- Wkręcić dołączone śruby [2] na ok. 5 mm w kołki [1].
- Założyć listwę świetlną LED [3] otworami montażowymi [7] na śruby [2]. Aby zamocować listwę świetlną LED [3], przesunąć ją w lewo, w prawo lub do góry, aż tełbki śrub będą tkwiły mocno w zagłębienia otworów montażowych [7].
- Zwrócić uwagę na prawidłowe osadzenie listwy świetlnej LED [3].
- Włożyć wtyczkę sieciową [6] do gniazdka zainstalowanego w sposób zgodny z przepisami.
- Włączać lub wyłączać lampę za pomocą przełącznika WŁĄCZ/WYŁĄCZ wmontowanego w przewód [5].

## ● Przed uruchomieniem

Aby połączyć lampę ze smartfonem, potrzebna jest bramka i aplikacja „Lidl Home”.

- Zainstalować bramkę zgodnie z zaleceniami producenta.
- Pobrać aplikację „Lidl Home” z App Store.

## ● Uruchomienie

- Ustawić lampę na wybranej pozycji.
- Włożyć wtyczkę sieciową  do gniazdka zainstalowanego w sposób zgodny z przepisami.
- Włączać lub wyłączać lampę za pomocą przełącznika WŁĄCZ / WYŁĄCZ wmontowanego w przewód .

## ● Resetowanie lampy

Aby połączyć lampę z aplikacją, lampa musi znajdować się w trybie przyuczania. Wskazywany jest on poprzez regularne miganie lampy.

Jeśli lampa nie miga sama z siebie, należy przywrócić lampę do trybu przyuczania.

Aby aktywować tryb przyuczania, proszę włączyć i wyłączać lampę w następującym rytmie:

- 10 sek. wyłącz
- 1 sek. włącz
- 3 sek. wyłącz
- 1 sek. włącz
- 3 sek. wyłącz
- Włączanie

Lampa powinna teraz migać regularnie w trybie przyuczania.



**Wskazówka:** Proces ten przenosi produkt w tryb offline i rozpoczyna tryb nauki.

Jeśli chcesz usunąć wszystkie dane z produktu i chmury, przeczytaj rozdział „Odłączanie pilota zdalnego sterowania i smartfona”. Postępuj zgodnie z instrukcjami i wybierz w opcji „Usuń urządzenie” punkt „Rozłącz i usuń dane”.



## ● Połączenie listwy świetlnej LED ze smartfonem

WSKAZÓWKI dotyczące Dyrektywy o ochronie danych można znaleźć w aplikacji „Lidl Home”.

1. Otworzyć aplikację „Lidl Home”.
2. Przejść do zakładki „Home” .  
Wybrać „+” (dodaj urządzenie).

3. Wybrać kategorię „Oświetlenie”.
4. Wybrać rodzaj lampy.
5. Wybrać bramkę (jest to możliwe tylko wtedy, gdy dysponuje się większą liczbą bramek).
6. Następnie przejść do „OK”.
7. Przejść do „Potwierdź”, podczas gdy listwa świetlna LED miga.
8. Utworzyć połączenie.
9. Przejść do .
10. Przejść do „Nazwa urządzenia”. Wprowadzić nazwę i potwierdzić.
11. Wybrać pomieszczenie, aby ustalić pozycję lampy. Wybrane pomieszczenie jest zaznaczone na szaro.
12. Potwierdzić za pomocą „Gotowe”.
13. Proces przyuczania został zakończony.
14. Powrócić za pomocą  do ekranu startowego.

## ● Odłączanie smartfona

1. Otworzyć aplikację „Lidl Home”.
2. Przejść do zakładki „Home” .
3. Wybrać jedną z kategorii:
  - bramka ZigBee
  - listwa świetlna LED
4. Przejść do .
5. Przejść do „Odłącz”.
6. Potwierdzić proces przyciskiem „Potwierdź”.
7. Aby usunąć wszystkie dane produktu i chmury, wybrać punkt „Odłącz i usuń dane”.
8. Potwierdzić proces przyciskiem „Potwierdź”.

## ● Funkcje aplikacji

**Wskazówka:** Upewnij się, że zawsze ma się aktualną wersję aplikacji na swoim smartfonie.

W razie konieczności zaktualizować ją.

**Wskazówka:** Aby korzystać ze sterowania głosem, lampa musi być połączona online z aplikacją „Lidl Home” i „Google Home”.

## ● Za pośrednictwem aplikacji do dyspozycji są następujące tryby

### Włączanie i wyłączenie

- Pozostały czas: Ustawianie timera
- : Włączanie i wyłączenie
- Program: Sporządzanie planów czasów, w których lampy mają być włączone lub wyłączone automatycznie

### Biała

- Łuk dotykowy: ustawianie barwy światła od 2000 K do 6500 K
- Listwa dotykowa: ustawianie natężenia światła od 1 % do 100 %

### Kolory

- Pierścien dotykowy: ustawienie wybranego koloru
- Słońce: ściemnianie listwy świetlnej LED
- Kontrast: ustawianie intensywności koloru

### Sceneria

- Noc: ciepłe, przytłumione światło
- Czytanie: neutralne światło
- Praca: zimne białe światło
- Czas wolny: jasne, ciepłe światło
- Łagodne: zielone światło, lekko pulsujące
- Kolorowe: sześciokolorowa zmiana barwy
- Gorgeous: płynna zmiana kolorów

## ● Konserwacja i czyszczenie

### **OSTRZEŻENIE! NIEBEZPIECZEŃSTWO PORAŻENIA PRĄDEM ELEKTRYCZNYM!**

Najpierw wyciągnąć wtyczkę  z gniazdka.

### **OSTRZEŻENIE! NIEBEZPIECZEŃSTWO PORAŻENIA PRĄDEM ELEKTRYCZNYM!**

Ze względów bezpieczeństwa elektrycznego lampy nigdy nie wolno czyścić wodą lub innymi płynami ani zanurzać go w wodzie.

### **OSTROŻNIE! NIEBEZPIECZEŃSTWO PORAŻENIA GORĄCYMI POWIERZCHNIAMI!**

Odczekać, aż lampa całkowicie ostygnie.

- Nie używać rozpuszczalników, benzyny itp. Mogłoby to spowodować uszkodzenie lampy.
- Do czyszczenia należy używać wyłącznie suchej, niestrzępiącej się szmatki.
- Ponownie włożyć wtyczkę  do gniazdka zasilania.

## ● Utylizacja

Opakowanie wykonane jest z materiałów przyjaznych dla środowiska, które można przekazać do utylizacji w lokalnym punkcie przetwarzania surowców wtórnych.



Przy segregowaniu odpadów prosimy zwrócić uwagę na oznakowanie materiałów opakowaniowych, oznaczone są one skrótami (a) i numerami (b) o następującym znaczeniu: 1–7: Tworzywa sztuczne / 20–22: Papier i tektura / 80–98: Materiały kompozytowe.



Produkt i materiał opakowania nadają się do ponownego przetworzenia, należy je zutylizować osobno w celu lepszego przetworzenia odpadów. Logo Triman jest ważne tylko dla Francji.



Z uwagi na ochronę środowiska nie wyrzucać urządzenia po zakończeniu eksploatacji do odpadów domowych, lecz prawidłowo zutylizować. Informacji o punktach zbiorczych i ich godzinach otwarcia udziela odpowiedni urząd.

## ● Gwarancja i serwis

### ● Oświadczenie gwarancyjne

W momencie zakupu otrzymują Państwo na to urządzenie 36 miesięcy gwarancji. Urządzenie wyprodukowano starannie i poddano dokładnej kontroli jakości. W okresie gwarancji usuwamy bezpłatnie wszystkie wady materiałowe i fabryczne. Jeśli mimo to w okresie gwarancji pojawią się usterki,

## Gwarancja i serwis

urządzenie należy przestać na podany adres serwisowy, podając następujący numer modelu: 14149505L/14149506L.

Gwarancji nie podlegają uszkodzenia spowodowane przez nieprawidłowe użytkowanie, nieprzestrzeganie instrukcji obsługi lub ingerencję nieautoryzowanych osób, a także części szybkozużywające się (jak np. elementy świetlne). Usługa gwarancyjna nie przedłuża ani nie odnawia okresu gwarancji.

Zgodnie z Kodeksem Cywilnym art. 581 §1 wraz z wymianą urządzenia lub ważnej części czas gwarancji rozpoczyna się na nowo.

### ● Adres serwisu

Briloner Leuchten GmbH & Co. KG  
Im Kissen 2  
59929 Brilon  
NIEMCY  
Tel.: +49 29 61 / 97 12-800  
Faks: +49 29 61 / 97 12-199  
E-mail: kundenservice@briloner.com  
www.briloner.com

FR

Bezpłatny numer serwisu:

Tel.: 00800 / 27456637

**IAN 365268\_2101**

Przed skontaktowaniem się z działem serwisowym należy przygotować paragon i numer artykułu (np. IAN 123456\_7890) jako dowód zakupu.

### ● Deklaracja zgodności CE

Niniejszy produkt spełnia wymagania obowiązujących dyrektyw europejskich i przepisów krajowych (dyrektywa w sprawie ekoprojektu 2009/125/WE, dyrektywa RoHS 2011/65/UE). Zgodność została wykazana. Odpowiednie deklaracje i dokumenty są przechowywane przez producenta.

Niniejszym Briloner Leuchten GmbH & Co. KG oświadcza, że typ urządzeń radiowych 14149505L/14149506L odpowiada dyrektywie 2014/53/UE.

Pełna treść deklaracji zgodności UE jest dostępna pod adresem internetowym:  
<https://www.briloner.com/de/service/informationen-zu-leuchten/eu-konformitaetserklaerung-fuer-funkanlagentyp.php>

### ● Producent

Briloner Leuchten GmbH & Co. KG  
Im Kissen 2  
59929 Brilon  
NIEMCY

<b>Vysvětlení použitých piktogramů</b> .....	Strana 48
<b>Úvod</b> .....	Strana 49
Použití ke stanovenému účelu.....	Strana 49
Obsah dodávky.....	Strana 49
Popis dílů.....	Strana 49
Technická data.....	Strana 49
<b>Bezpečnost</b> .....	Strana 50
Bezpečnostní pokyny.....	Strana 50
<b>Příprava</b> .....	Strana 51
Potřebné nářadí a materiál.....	Strana 51
<b>Montáž na stěnu (volitelné příslušenství)</b> .....	Strana 51
<b>Před uvedením do provozu</b> .....	Strana 51
<b>Uvedení do provozu</b> .....	Strana 51
<b>Reset svítidla</b> .....	Strana 51
<b>Propojení chytrého telefonu se světelnou lištou LED</b> .....	Strana 52
Odpojení chytrého telefonu.....	Strana 52
<b>Funkce aplikace</b> .....	Strana 52
Ovládáním pomocí aplikace jsou k dispozici následující režimy.....	Strana 52
<b>Údržba a čištění</b> .....	Strana 53
<b>Odstranění do odpadu</b> .....	Strana 53
<b>Záruka a servis</b> .....	Strana 53
Záruka.....	Strana 53
Adresa servisu.....	Strana 53
Prohlášení o shodě.....	Strana 53
Výrobce.....	Strana 54

Legenda použitých piktogramů			
	Číst pokyny!		Životnost
	Toto svítidlo je určeno výhradně k použití v interiéru, v suchých a uzavřených místnostech.		Intenzita světla v lumenech
	DC d.c.		Teplota světla v kelvinech
	Střídavé napětí		Nebezpečí ohrožení života a nehody malých i velkých dětí!
<b>Hz</b>	Hertz (frekvence)		Barevné LED slouží k dekoraci svítidla a nejsou určeny k osvětlení místnosti. Jedná se o speciální výrobek, protože hodnoty podílů barev jsou mimo rozsah uvedený v závorkách. Podíl hodnoty barvy: ( $x < 0,270$ nebo $x > 0,530$ ); ( $y < -2,3172 x^2 + 2,3653 x - 0,2199$ nebo $y > -2,3172 x^2 + 2,3653 x - 0,1595$ ).
<b>W</b>	W (činný výkon)		
<b>V</b>	Volt		
	Třída ochrany II		
	Respektujte varovné a bezpečnostní pokyny!		
<b>SELV</b>	Malé ochranné napětí		
	Polarita síťové přípojky		Takto postupujete správně
	Nezávislý předřadník		Varování před zásahem elektrickým proudem! Nebezpečí ohrožení života!
	Proti zkratu jističný bezpečnostní transformátor		Toto svítidlo není vhodné k používání s externími stmívači a elektronickými spínači.
<b>tc</b>	Bod referenční teploty		Nebezpečí popálení horkými povrchy!
<b>ta</b>	Teplota okolního prostředí	<b>IP20</b>	Jen pro vnitřní prostory
<b>A</b>	Ampéry		Vlnitá lepenka
<b>mA</b>	Miliampéry		Obal a přístroj likvidujte ekologicky!
<b>Ra</b>	Index podání barev		Obal je vyroben ze 100% recyklovaného papíru.



## Legenda použitých piktogramů



Z důvodu předcházení nebezpečí smí poškozený světelný zdroj tohoto výrobku vyměnit pouze výrobce, jeho servisní zástupce nebo osoba se srovnatelnou kvalifikací.



Předřadník není možné vyměnit.

## Světelná LED lišta

### ● Úvod



Blahopřejeme vám ke koupi nového výrobku. Rozhodli jste se pro vysoce kvalitní výrobek. Přečtěte si laskavě kompletně a pečlivě tento návod k obsluze. Tento návod je součástí tohoto výrobku a obsahuje důležité informace o uvedení zařízení do provozu a k zacházení s ním. Řiďte se vždy bezpečnostními pokyny. Před uvedením do provozu zkontrolujte, jestli je k dispozici správné napětí a jestli jsou všechny díly správně namontované. Jestliže máte ještě otázky nebo jste si nejistí při ovládání přístroje, kontaktujte vašeho prodejce nebo servis. Návod pečlivě uschovejte a případně jej předejte třetí osobě.

### ● Použití ke stanovenému účelu



Svítilno je určeno výhradně pro provoz v interiéru, v suchých a uzavřených místnostech.

Výrobek je určen pouze pro privátní použití v domácnosti, není vhodný pro komerční účely. Jiné než popsané použití nebo změna na výrobku není dovolena a může vést k jeho poškození. Navíc je to spojeno s nebezpečím, jako je např. zkrat, požár, zásah elektrickým proudem. Tento výrobek je určen jen k normálnímu provozu.



Barevné LED slouží k dekoraci svítidla a nejsou určeny k osvětlení místnosti. Jedná se o speciální výrobek, protože hodnoty podílů barev jsou mimo rozsah uvedený v závorkách. Podíl hodnoty barvy: ( $x < 0,270$  nebo  $x > 0,530$ ); ( $y < -2,3172 x^2 + 2,3653 x - 0,2199$  nebo  $y > -2,3172 x^2 + 2,3653 x - 0,1595$ ).

### ● Obsah dodávky

Bezprostředně po vybalení zkontrolujte úplnost obsahu dodávky a bezvadný stav přístroje.

- 1 světelná lišta LED, 14149505L / 14149506L
- 2 hmoždinky
- 2 šrouby
- 1 návod k montáži a použití

### ● Popis dílů

- 1 Hmoždinka
- 2 Šroub
- 3 Světelná LED lišta
- 4 Přívodní kabel
- 5 Šňůrový vypínač
- 6 Síťová zástrčka
- 7 Montážní otvor

### ● Technická data

#### Svítilno:

Č. modelu: 14149505L (černá) / 14149506L (bílá)

Provozní napětí: 230-240V~ 50Hz

Jmenovitý příkon: maximálně 7W

Třída ochrany: II/□

Druh ochrany: IP20

#### LED modul:

Příkon: maximálně 5,7W

#### Zigbee:

Verze: 3.0

Kompatibilita: iOS 9.0 / Android 5.0

Frekvence: pásmo 2,4 GHz ISM

Max. vysílací výkon: <+ 10 dBm

## ● **Bezpečnost**



### **Bezpečnostní pokyny**

Při škodách způsobených nedodržením tohoto návodu k obsluze zaniká záruka! Za následné škody se neručí! Za věcné nebo osobní škody, způsobené neodborným zacházením nebo nerespektováním bezpečnostních pokynů, se neručí!

#### ■ **VÝSTRAHA! NEBEZPEČÍ OHROŽENÍ ŽIVOTA A ZRA- NĚNÍ PRO MALÉ A VELKÉ DĚTI!**

Nenechávejte děti nikdy samotné s obalovým materiálem. Hrozí jim nebezpečí udušení. Děti nebezpečí často podceňují.

- Nenechávejte svítidlo nebo obalový materiál ležet bez dohledu. Plastové fólie / pytlíky, umělohmotné díly atd., by mohly být pro děti nebezpečnou hračkou.
- Tento přístroj mohou používat děti starší 8 let, osoby se sníženými fyzickými, smyslovými nebo duševními schopnostmi nebo s nedostatečnými zkušenostmi a znalostmi, jestliže budou pod dohledem nebo byly poučeny o bezpečném používání přístroje a chápou nebezpečí, která z jeho používání vyplývají. S přístrojem si nesmějí hrát děti. Děti nesmí bez dohledu provádět čištění ani uživatelskou údržbu.



#### **Zabraňte ohrožení života v důsledku zásahu elektrickým proudem**

- Před každým použitím lampu zkontrolujte z hlediska případných poškození. Nikdy nepoužívejte svítidlo, pokud jste zjistili, že je poškozené.

#### ■ **VÝSTRAHA!**

Poškozené svítidlo znamená ohrožení života úrazem elektrickým proudem. Při poškozeních, opravách nebo jiných problémech se obraťte na servisní místo nebo na kvalifikovaného elektrikáře.

- Vnější, pružný přívodní kabel nelze vyměnit, v případě jeho poškození se musí celý výrobek odstranit do odpadu.

- Před použitím se ujistěte, že dané síťové napětí souhlasí s potřebným provozním napětím pro lampu (viz „Technické údaje“).
- Bezpodmínečně zabraňte kontaktu lampy s vodou nebo jinými kapalinami.
- Před montáží, demontáží, čištěním nebo delším nepoužíváním lampy vytáhněte síťovou zástrčku ze zásuvky.
- Nikdy neotvírejte žádný z elektrických provozních prostředků ani do nich nestrkejte jakékoli předměty. Takové zásahy znamenají nebezpečí ohrožení života elektrickým proudem.
- Z důvodu předcházení nebezpečí smí poškozený světelný zdroj tohoto výrobku vyměnit pouze výrobce, jeho servisní zástupce nebo osoba se srovnatelnou kvalifikací.
-  Toto svítidlo není vhodné k používání s externími stmívači a elektronickými spínači.
- Barevné LED jsou určeny ke světelné dekoraci. Výrobek není vhodný k osvětlení místnosti.



#### **Vyvarujte se nebezpečí požáru a poranění**

- Nedívejte se za provozu zblízka do osvětlovacího prostředku.
- Nedívejte se na LED optickou pomůckou (např. lupou).
- U některých osob může dojít k epileptickým záchvatům nebo k poruchám vědomí působením záblesků nebo světelných efektů. Při epileptických symptomech ihned vyhledejte lékařskou pomoc.
- Nepřikrývejte lampu resp. zástrčku žádnými předměty. Nadměrný vývin tepla může vést ke vzniku požáru.
- Nepoužívejte výrobek v obalu. Hrozí nebezpečí přehřátí!
- Nenechávejte zapnutou lampu bez dohledu.



#### **Tak postupujete správně**

- Montujte lampu tak, aby byla chráněna před vlhkem a znečištěním.

- Buďte vždy pozorní! Dbejte vždy na to, co děláte, a postupujte s rozumem. Nikdy nemontujte světlo, nejste-li koncentrovaní nebo když se necítíte dobře.
- Pro úplné odpojení výrobku od přívodu elektrického proudu se musí zástrčka vytáhnout ze zásuvky.
- Pozor na správné usazení světelné lišty LED [3].
- Zastrčte zástrčku [6] do předpisově instalované zásuvky.
- Zapínejte nebo vypínejte svítidlo šňůrovým vypínačem [5].

## ● Příprava

### ● Potřebné nářadí a materiál

Uvedené nářadí a materiály nejsou součástí dodávky. Jedná se zde o nezávazné údaje a orientační hodnoty. Vlastnosti materiálu jsou závislé na individuálních místních podmínkách.

- tužka / nástroj k označení
- šroubovák
- vrtačka
- vrták (Ø cca 6 mm)
- žebřík
- pravítko / skládací metr
- vodováha

### ● Montáž na stěnu (volitelné příslušenství)

**Upozornění:** Při montáži na stěnu pamatujte, aby byla v dostatečné blízkosti správně nainstalovaná zásuvka.

- Označte si pomocí pravítka nebo skládacího metru na stěně místa pro vrtání otvorů v rozestupu cca 195 mm.
- Vyvrtejte nyní otvory (průměr cca 6 mm, hloubka cca 40 mm).
- Nasadte hmoždinky [1] do vyvrtaných otvorů.
- Našroubujte dodané šrouby [2] s přesahem cca 5 mm do hmoždinek [1].
- Nasadte světelnou lištu LED [3] montážními otvory [7] na šrouby [2]. K upevnění světelné lišty LED [3] posouvejte tuto lištu směrem doleva, doprava nebo nahoru tak, aby byly hlavy šroubů pevně usazeny do vybraných montážních otvorů [7].

## ● Před uvedením do provozu

K propojení svítidla s chytrým telefonem budete potřebovat bránu a aplikaci „Lidl Home“.

- Bránu instalujte podle požadavků výrobce.
- Stáhněte si aplikaci „Lidl Home“ z App-Store.

## ● Uvedení do provozu

- Umístěte svítidlo do požadované polohy.
- Zapojte síťovou zástrčku [6] do předpisově instalované zásuvky.
- Zapínejte nebo vypínejte svítidlo šňůrovým vypínačem [5].

## ● Reset svítidla

K propojení svítidla s aplikací musí být svítidlo v režimu programování. Tento režim je indikován pravidelným blikáním svítidla.

Pokud svítidlo nezačne blikat automaticky, musíte svítidlo resetovat do režimu programování.

K aktivaci režimu programování rozsvěčte a zhasínejte svítidlo podle následujícího klíče:

- 10 s zhasnuto
- 1 s rozsvíceno
- 3 s zhasnuto
- 1 s rozsvíceno
- 3 s zhasnuto
- rozsviřte



Nyní musí být svítidlo v režimu programování a musí pravidelně blikat.

**Upozornění:** Tento proces resetuje výrobek jen v režimu offline a spouští režim učení.



Pokud chcete smazat všechna data výrobku a zrušit Cloud, přečtěte si oddíl „Odpojení dálkového ovladače chytrého telefonu“. Řiďte se pokyny a zvolte při „Přístroj odstranit“ bod „Odpojit a data smazat“.

### ● **Propojení chytrého telefonu se světelnou lištou LED**

INFORMACE o směrnici k ochraně dat najdete v aplikaci „Lidl Home“.

1. Otevřete aplikaci „Lidl Home“.
2. Přejděte na záložku „Home“ .  
Vyberte možnost „+“ (přidat přístroj).
3. Vyberte kategorii „Osvětlení“.
4. Vyberte typ svítidla.
5. Vyberte bránu (Gateway, tato možnost je dostupná, pouze pokud disponujete několika branami).
6. Nyní přejděte na „OK“.
7. Zatímco světelná lišta LED, přejděte na možnost „Potvrdit“.
8. Aktivujte spojení.
9. Přejděte na možnost .
10. Přejděte na možnost „Název přístroje“. Zadejte název a potvrďte ho.
11. Vyberte místnost k určení polohy svítidla. Vybraná místnost se zobrazí na šedém pozadí.
12. Potvrďte tlačítkem „Hotovo“.
13. Proces programování je dokončen.
14. Vraťte se tlačítkem  zpět do úvodní obrazovky.

### ● **Odpojení chytrého telefonu**

1. Otevřete aplikaci „Lidl Home“.
2. Přejděte na záložku „Home“ .
3. Vyberte jednu z kategorií:
  - brána ZigBee
  - světelná lišta LED
4. Přejděte na možnost .
5. Přejděte na „Odpojit“.
6. Potvrďte akci tlačítkem „Potvrdit“.
7. Pro odstranění všech dat z výrobku a cloudu zvolte bod „Odpojit a smazat data“.
8. Potvrďte akci tlačítkem „Potvrdit“.

### ● **Funkce aplikace**

**Upozornění:** Zajistěte, abyste měli na svém chytrém telefonu vždy aktuální verzi aplikace. Podle potřeby proveďte aktualizaci.

**Upozornění:** K využití hlasového ovládání musí být svítidlo připojeno online k aplikacím „Lidl Home“ a „Goggle Home“.

### ● **Ovládáním pomocí aplikace jsou k dispozici následující režimy**

#### **Zapínání a vypínání**

- Zbývající doba: nastavení časovače
- : zapnutí a vypnutí
- Program: nastavování časových rozvrhů, ve kterých má dojít k automatickému rozsvícení nebo zhasnutí svítidla

#### **Bílá**

- Dotyková obloková křivka: nastavení barvy světla 2 000 K až 6 500 K
- Dotyková lišta: nastavení intenzity světla 1 % až 100 %

#### **Barvy**

- Dotykový kroužek: nastavení požadované barvy
- Slunce: tlumení světelné lišty LED
- Kontrast: nastavení intenzity barvy

#### **Scéna**

- Noc: teplé tlumené světlo
- Čtení: neutrální světlo
- Práce: studené bílé světlo
- Volný čas: jasné teplé světlo
- Soft: mírně pulzující zelené světlo
- Colorful: střídání šesti barev
- Gorgeous: plynulé střídání barev

## ● Údržba a čištění

### **⚠ VÝSTRAHA! NEBEZPEČÍ ZÁSAHU ELEKTRICKÝM PROUDEM!**

Nejdříve vytáhněte zástrčku  ze zásuvky.

### **⚠ VÝSTRAHA! NEBEZPEČÍ ZÁSAHU ELEKTRICKÝM PROUDEM!**

Z důvodů elektrické bezpečnosti se lampa nesmí nikdy čistit vodou nebo jinými kapalinami nebo dokonce ponořit do vody.

### **⚠ POZOR! NEBEZPEČÍ POPÁLENÍ HORKÝMI POVRCHY!**

Nechte lampu nejprve úplně vychladnout.

- Nepoužívejte na čištění rozpouštědla, benzín nebo podobné látky, lampu můžete poškodit.
- K čištění používejte jen suchou utěrku nepoužívající vlákna.
- Zastrčte síťovou zástrčku  zase do zásuvky.

## ● Odstranění do odpadu

Obal se skládá z ekologických materiálů, které můžete zlikvidovat prostřednictvím místních sběren recyklovatelných materiálů.



Při třídění odpadu se řiďte podle označení obalových materiálů zkratkami (a) a čísla (b), s následujícím významem: 1–7: umělé hmoty / 20–22: papír a lepenka / 80–98: složené látky.



Výrobek a obalové materiály jsou recyklovatelné, zlikvidujte je odděleně pro lepší odstranění odpadu. Logo Triman patří jen pro Francii.



V zájmu ochrany životního prostředí vysloužilý výrobek nevyhazujte do domovního odpadu, ale předejte k odborné likvidaci. O sběrnách a jejich otevíracích hodinách se můžete informovat u příslušné správy města nebo obce.

## ● Záruka a servis

### ● Záruka

Od okamžiku zakoupení dostáváte na výrobek záruku po dobu 36 měsíců. Přístroj byl svědomitě vyroben a podroben přesné kontrole kvality. Během záruční doby odstraníme bezplatně všechny vady materiálu a výrobní vady. V případě, že se během záruční doby přesto vyskytnou závady, zašlete laskavě lampu na uvedenou adresu servisu a uveďte následující model číslo: 14149505L/14149506L. Ze záruky vyloučeny škody způsobené neodborným zacházením, nerespektováním návodu k obsluze nebo zásahem neautorizovanou osobou, jakož i poškození rychle opotřebitelných dílů (např. svítící prostředky). Záručním výkonem se záruční doba neprodlouží ani neobnoví.

### ● Adresa servisu

Briloner Leuchten GmbH & Co. KG  
Im Kissen 2  
59929 Brilon  
NĚMECKO  
Tel.: +49 29 61 / 97 12-800  
Fax: +49 29 61 / 97 12-199  
E-mail: kundenservice@briloner.com  
www.briloner.com



Servisní číslo zdarma:  
Tel.: 00800 / 27456637

**IAN 365268\_2101**

Pro všechny požadavky si připravte pokladní blok a číslo výrobku (např. IAN 123456\_7890) jako doklad o nákupu.

### ● Prohlášení o shodě CE

Tento výrobek splňuje požadavky platných evropských a národních směrnic (směrnice pro ekologický design 2009/125/ES, směrnice RoHS 2011/65/EU).

Shoda byla prokázána. Příslušná prohlášení a dokumentace jsou uloženy u výrobce.

Tímto prohlašuje firma Briloner Leuchten GmbH & Co. KG, že rádiové zařízení, typu 14149505L/14149506L, splňuje požadavky směrnice 2014/53/EU.

Prohlášení o shodě EU v úplném znění je k dispozici na následující webové stránce:

















<https://www.briloner.com/de/service/informationen-zu-leuchten/eu-konformitaetserklaerung-fuer-funkanlagentyp.php>

### ● Výrobce

Briloner Leuchten GmbH & Co. KG  
Im Kissen 2  
59929 Brilon  
NĚMECKO

<b>Legenda použitých piktogramov</b> .....	Strana 56
<b>Úvod</b> .....	Strana 57
Používanie v súlade s určeným účelom .....	Strana 57
Obsah dodávky .....	Strana 57
Popis častí .....	Strana 57
Technické údaje .....	Strana 57
<b>Bezpečnosť</b> .....	Strana 58
Bezpečnostné upozornenia .....	Strana 58
<b>Príprava</b> .....	Strana 59
Potrebne náradie a materiál .....	Strana 59
<b>Montáž na stenu (prípadne)</b> .....	Strana 59
<b>Pred uvedením do prevádzky</b> .....	Strana 59
<b>Uvedenie do prevádzky</b> .....	Strana 59
<b>Vrátenie svietidla na pôvodné hodnoty</b> .....	Strana 59
<b>Spojenie LED svetelnej lišty so smartfónom</b> .....	Strana 60
Odpojenie smartfónu .....	Strana 60
<b>Funkcie aplikácie</b> .....	Strana 60
Máte k dispozícii nasledujúce režimy prostredníctvom riadenia aplikáciou .....	Strana 60
<b>Údržba a čistenie</b> .....	Strana 61
<b>Likvidácia</b> .....	Strana 61
<b>Záruka a servis</b> .....	Strana 61
Záruka .....	Strana 61
Servisná adresa .....	Strana 61
Konformitné vyhlásenie .....	Strana 62
Výrobca .....	Strana 62

## Legenda použitých piktogramov

Legenda použitých piktogramov			
	Prečítajte si pokyny!		Životnosť
	Toto svietidlo je určené výhradne na prevádzku v interiéri, v suchých a uzatvorených priestoroch.		Svietivosť v Lumen
	DC d.c.		Teplota svetla v Kelvin
	AC a.c.		Nebezpečenstvo ohrozenia života a nebezpečenstvo nehody pre malé i staršie deti!
<b>Hz</b>	Hertz (frekvencia)		Farebné LED-diódy slúžia ako svetelná dekorácia a nie sú vhodné na osvetlenie miestností. Ide o špeciálny výrobok, pretože podiely farebnej hodnoty sa nachádzajú mimo oblastí uvedených v zátvorkách. Podiel farebnej hodnoty: $(x < 0,270$ alebo $x > 0,530)$ ; $(y < -2,3172 x^2 + 2,3653 x - 0,2199$ alebo $y > -2,3172 x^2 + 2,3653 x - 0,1595)$ .
<b>W</b>	Watt (efektívny výkon)		
<b>V</b>	Volt		
	Trieda ochrany II		
	Rešpektujte výstražné a bezpečnostné upozornenia!		
<b>SELV</b>	Ochranné nízke napätie		
	Polarita sieťového pripojenia		Takto postupujete správne
	Nezávislý prevádzkový prístroj		Pozor na zásah elektrickým prúdom! Nebezpečenstvo ohrozenia života!
	Skratuvzdorný bezpečnostný transformátor		Toto svietidlo nie je vhodné pre externé stmievače a elektronické spínače.
<b>tc</b>	Referenčná teplota bod		Nebezpečenstvo popálenia skrze horúce povrchy!
<b>ta</b>	Teplota okolia	<b>IP20</b>	Iba pre interiér
<b>A</b>	Ampér		Vlnitá lepenka
<b>mA</b>	Miliampéry		Obal a zariadenie ekologicky zlikvidujte!
<b>Ra</b>	Index reprodukcie farieb		Obal je vyrobený zo 100% recyklovateľného papiera.



## Legenda použitých piktogramov



Aby nedošlo k ohrozeniam, smie poškodený svetelný zdroj tohto výrobku vymieňať výhradne výrobca, jeho servisné zastúpenie alebo porovnateľný odborník.



Prevádzkový prístroj nie je možné vymeniť.

## Svetelná lišta s LED diódami

### ● Úvod



Blahoželáme Vám ku kúpe Vášho nového výrobku. Rozhodli ste sa tým pre veľmi kvalitný výrobok. Dôkladne si prečítajte celý tento návod na obsluhu. Tento návod patrí k tomuto výrobku a obsahuje dôležité upozornenia pre uvedenie do prevádzky a manipuláciu. Dodržiavajte vždy všetky bezpečnostné upozornenia. Pred uvedením do prevádzky prekontrolujte, či je k dispozícii správne napätie a či sú všetky diely správne namontované. V prípade otázok alebo neistoty ohľadom manipulácie s prístrojom sa prosím spojte s Vaším predajcom alebo servisným pracoviskom. Tento návod si starostlivo uschovajte a prípadne ho odovzdajte tretej osobe.

### ● Používanie v súlade s určeným účelom



Toto svetidlo je určené výhradne na prevádzku v interiéri, v suchých a uzatvorených priestoroch.

Toto svetidlo je určené iba na používanie v súkromných domácnostiach a nie na komerčné používanie. Iné používanie ako vyššie popísané je neprípustné a vedie k poškodeniu tohto produktu. Okrem toho je to spojené s nebezpečenstvami ako napr. skrat, požiar, zásah elektrickým prúdom atď. Tento výrobok je určený len na normálnu prevádzku.



Farebné LED-diódy slúžia ako svetelná dekorácia a nie sú vhodné na osvetlenie miestností. Ide o špeciálny výrobok, pretože podiely farebnej hodnoty sa nachádzajú mimo oblastí uvedených v zátvorkách.

Podiel farebnej hodnoty: ( $x < 0,270$  alebo  $x > 0,530$ ); ( $y < -2,3172 x^2 + 2,3653 x - 0,2199$  alebo  $y > -2,3172 x^2 + 2,3653 x - 0,1595$ ).

### ● Obsah dodávky

Bezprostredne po vybalení vždy skontrolujte úplnosť dodávky ako aj bezchybný stav zariadenia.

- 1 LED svetelná lišta, 14149505L / 14149506L
- 2 hmoždinky
- 2 skrutky
- 1 návod na montáž a používanie

### ● Popis časti

- 1 Hmoždinka
- 2 Skrutka
- 3 LED svetelná lišta
- 4 Sieťový kábel
- 5 Šnúrový ZA-/VYPÍNAČ
- 6 Sieťová zástrčka
- 7 Montážny otvor

### ● Technické údaje

#### Svietidlo:

- Model č.: 14149505L (čierna) / 14149506L (biela)
- Prevádzkové napätie: 230–240V~ 50Hz
- Menovitý výkon: max. 7W
- Trieda ochrany: II /
- Druh ochrany: IP20
- LED modul:**
- Výkon: max. 5,7W

## Zigbee:

Verzia:	3.0
Kompatibilné:	iOS 9.0 / Android 5.0
Frekvencia:	2,4GHz ISM pásmo
Max. vysielací výkon:	<+ 10 dBm

## ● Bezpečnosť



### Bezpečnostné upozornenia

V prípade škôd, ktoré vzniknú nedodržiavaním tohto návodu na obsluhu, zaniká garančný nárok! Pri následných škodách nepreberá výrobca ručenie! V prípade vecných škôd alebo poranenia osôb, ktoré boli zapríčinené neodbornou manipuláciou alebo nedodržiavaním bezpečnostných pokynov, nepreberá výrobca ručenie!

### ■ **VAROVANIE! NEBEZPEČENSTVO OHROZENIA ŽIVOTA A NEBEZPEČENSTVO ÚRAZU PRE MALÉ I STARŠIE DETI!**

Nikdy nenechávajte deti bez dozoru s obalovým materiálom. Hrozí nebezpečenstvo udusenía obalovým materiálom. Deti často podceňujú nebezpečenstvá.

- Svetidlo alebo obalový materiál nenechávajte voľne ležať bez povšimnutia. Plastové fólie / vrecká, plastové diely atď. by mohli byť nebezpečnou hračkou pre deti.
- Tento prístroj môžu používať deti od 8 rokov, ako aj osoby so zníženými psychickými, senzorkými alebo duševnými schopnosťami alebo s nedostatkom skúseností a vedomostí, ak sú pod dozorom, alebo ak boli poučené ohľadom bezpečného používania prístroja, a ak porozumeli nebezpečenstvám spojeným s jeho používaním. Deti sa s prístrojom nesmú hrať. Čistenie a údržbu prístroja nesmú vykonávať deti bez dozoru.



### Zabráňte ohrozeniu života zásahom elektrickým prúdom

- Pred každým použitím skontrolujte prípadné poškodenia svetidla. Ak zistíte akékoľvek

poškodenia, svetidlo za žiadnych okolností nepoužívajte.

### **VAROVANIE!**

Poškodené svetidlo predstavuje riziko ohrozenia života v dôsledku zásahu elektrickým prúdom. V prípade poškodení, opráv alebo iných problémov so svetidlom sa obráťte na servisné stredisko alebo kvalifikovaného elektroodborníka.

- Vonkajšie flexibilné vedenie tohto svetidla nemožno vymeniť; ak je vedenie poškodené, je potrebné svetidlo zlikvidovať.
- Pred použitím sa uistite, že sa prítomné sieťové napätie zhoduje s potrebným prevádzkovým napätím svetidla (pozri „Technické údaje“).
- Bezpodmienečne zabráňte kontaktu svetidla s vodou alebo inými kvapalinami.
- Pred montážou, demontážou, čistením, alebo ak svetidlo dlhší čas nepoužívate, vždy vytiahnite sieťovú zástrčku zo zásuvky.
- Nikdy neotvárajte žiadny z elektrických prevádzkových prostriedkov, ani do nich nestrkajte žiadne predmety. Takéto zásahy predstavujú ohrozenie života v dôsledku zásahu elektrickým prúdom.
- Aby nedošlo k ohrozeniam, smie poškodený svetelný zdroj tohto výrobku vymieňať výhradne výrobca, jeho servisné zastúpenie alebo porovnateľný odborník.
-  Toto svetidlo nie je vhodné pre externé stmievače a elektronické spínače.
- V prípade farebných LED ide o svetelnú dekoráciu. Nevhodné na osvetlenie miestností.



### Zabráňte nebezpečenstvu požiaru a poranení

- Počas prevádzky sa nepozerajte do svetelného zdroja z krátkej vzdialenosti.
- LED-svetidlá si neprehliadajte pomocou optického nástroja (napr. lupa).
- U niektorých osôb môže pri vystavení určitým zábleskovým svetlám alebo svetelným efektom dôjsť k epileptickému záchvatu alebo utrpeniu poruchy vedomia. Pri epileptických príznakoch ihneď vyhľadajte lekára.

- Neprikrývajte svietidlo resp. sieťovú zástrčku predmetmi. Nadmerná tvorba tepla môže viesť k vzniku požiaru.
- Výrobok neprevádzkujte v obale. Inak hrozí nebezpečenstvo prehriatia!
- Svietidlo nenechávajte počas prevádzky bez dozoru.
- Označte otvory pre vŕtanie pomocou pravítka/skladacieho metra v odstupe cca. 195 mm na stene.
- Teraz vyvŕtajte upevňovacie otvory (ø 6 mm, hĺbka cca. 40 mm).
- Vložte hmoždinky [1] do vyvŕtaných otvorov.
- Prišróbujte priložené skrutky [2] až do cca. 5 mm do hmoždínok [1].



### Takto postupujete správne

- Svietidlo namontujte tak, aby bolo chránené pred vlhkosťou a znečistením.
- Buďte neustále opatrný! Dávajte vždy pozor na to, čo robíte, a vždy postupujte rozvážne. Svietidlo v žiadnom prípade nemontujte a nepoužívajte, ak ste práve nesústredený alebo sa necítite dobre.
- Ak chcete svietidlo úplne odpojiť od zdroja prúdu, musíte vytiahnuť sieťovú zástrčku z elektrickej zásuvky.
- Nasadíte LED svetelnú lištu [3] s montážnymi otvormi [7] na skrutky [2]. Pre upevnenie LED svetelnej lišty [3] ju posuňte doľava, doprava alebo smerom hore, až kým hlavičky skrutiek pevne sedia vo výrezoch montážnych otvorov [7].
- Dbajte na správne priliehanie LED svetelnej lišty [3].
- Zástrčku [6] zastrčte do zásuvky, ktorá je nainštalovaná podľa predpisov.
- Zapnite resp. vypnite svietidlo pomocou šnúrového ZA-/VYPÍNAČA [5].

## ● Príprava

### ● **Potrebné náradie a materiál**

Uvedené náradie a materiál nie je súčasťou dodávky. Ide tu o nezáväznú údaje a hodnoty pre orientáciu. Charakter materiálu sa riadi podľa individuálnych daností na mieste.

- ceruzka/nástroj na označovanie
- skrutkovač
- vŕtačka
- vŕták (cca. ø 6 mm)
- rebrík
- pravítko/skladací meter
- vodováha

## ● Montáž na stenu (prípadne)

**Poznámka:** Pri montáži na stenu dbajte na to, aby sa v dostatočnej blízkosti nachádzala správne nainštalovaná zásuvka.

## ● Pred uvedením do prevádzky

Pre spojenie svietidla so smartfónom potrebujete Gateway a aplikáciu „Lidl Home“.

- Nainštalujte Gateway podľa pokynov výrobcu.
- Stiahnite si aplikáciu „Lidl Home“ z App-Store.

## ● Uvedenie do prevádzky

- Postavte svietidlo v želanej pozícii.
- Sieťovú zástrčku [6] zastrčte do sieťovej zásuvky, ktorá je nainštalovaná podľa predpisov.
- Zapnite resp. vypnite svietidlo pomocou šnúrového ZA-/VYPÍNAČA [5].

## ● Vrátenie svietidla na pôvodné hodnoty

Pre spojenie svietidla s aplikáciou sa musí svietidlo nachádzať v režime učenia. Tento je zobrazený pravidelným blikaním svietidla.

Ak svietidlo samo neblíka, je potrebné vrátiť svietidlo do režimu učenia.

Pre aktivovanie režimu učenia za- a vypínajte s svetidlo v nasledovnom rytme:



- 10 sek. vyp
- 1 sek. zap
- 3 sek. vyp
- 1 sek. zap
- 3 sek. vyp
- Zapnúť

Svetidlo by teraz malo v režime učenia pravidelne blikať.

**Poznámka:** Tento proces vráti produkt iba do režimu offline a spustí režim učenia. Ak chcete z produktu a cloudu odstrániť všetky údaje, prečítajte si časť „Odpojenie diaľkového ovládania a smartfónu“. Postupujte podľa pokynov a v časti „Odstrániť zariadenie“ vyberte možnosť „Odpojiť a vymazať údaje“.



## ● Spojenie LED svetelnej lišty so smartfónom

INFORMÁCIE o smernici o ochrane údajov nájdete v aplikácii „Lidl Home“.

1. Otvorte aplikáciu „Lidl Home“.
2. Choďte na jazdec „Home“ . Vyberte „+“ (Pridať prístroj).
3. Vyberte kategóriu „Osvetlenie“.
4. Zvoľte druh svetidla.
5. Vyberte Gateway (možné iba vtedy, ak máte viacero Gateway).
6. Teraz prejdite na „OK“.
7. Choďte na „Potvrdiť“, kým LED svetelná lišta blikať.
8. Vytvorte spojenie.
9. Choďte na .
10. Choďte na „Meno prístroja“. Zadať meno a potvrdte ho.
11. Zvoľte jednu miestnosť, aby ste stanovili pozíciu svetidla. Vybraná miestnosť je zvýraznená s ivou farbou.
12. Potvrdte s „Hotovo“.

13. Proces učenia je ukončený.
14. Vráťte sa naspäť k úvodnej obrazovke pomocou .

## ● Odpojenie smartfónu

1. Otvorte aplikáciu „Lidl Home“.
2. Choďte na jazdec „Home“ .
3. Vyberte jednu z kategórií:
  - ZigBee Gateway
  - LED svetelná lišta
4. Choďte na .
5. Prejdite na „Odpojiť“.
6. Potvrdte proces s „Potvrdiť“.
7. Ak chcete odstrániť všetky údaje z produktu a cloudu, vyberte položku „Odpojiť a vymazať údaje“.
8. Potvrdte proces s „Potvrdiť“.

## ● Funkcie aplikácie

**Poznámka:** Uistite sa, že máte na Vašom smartfóne vždy najnovšiu verziu aplikácie.

Ak je to potrebné, vykonajte update.

**Poznámka:** Aby bolo možné používať hlasové ovládanie, musí byť svetidlo online spojené s aplikáciou „Lidl Home“ a „Goggle Home“.

## ● Máte k dispozícii nasledujúce režimy prostredníctvom riadenia aplikáciou

### Za- a vypnutie

- Zostávajúci čas: Nastavenie časovača
- : Za- a vypnutie
- Program: Vytvárajte plány, v ktorých sa majú svetidlá automaticky zapínať a vypínať

### Biela

- Dotykový oblúk: Nastaviť farbu svetla od 2.000K do 6.500K
- Dotyková lišta: Nastaviť svetelný výkon od 1% do 100%

## Farby

- Dotykový krúžok: nastaviť želanú farbu
- Slnko: Sľmiť LED svetelnú lištu
- Kontrast: Nastaviť intenzitu farby

## Scéna

- Noc: teplé, tlmené svetlo
- Čítanie: neutrálne svetlo
- Práca: Studené biele svetlo
- Voľný čas: Jasné, teplé svetlo
- Soft: zelené svetlo, jemné pulzovanie
- Colorful: Šesťfarebné striedanie farieb
- Gorgeous: Plynulé striedanie farieb



Výrobok a obalové materiály sú recyklovateľné, zlikvidujte ich oddelene pre lepšie spracovanie odpadu. Triman-Logo platí iba pre Francúzsko.



Ak výrobok doslúžil, v záujme ochrany životného prostredia ho neodhodte do domového odpadu, ale odovzdajte na odbornú likvidáciu. Informácie o zberných miestach a ich otváracích hodinách získate na Vašej príslušnej správe.

## ● Údržba a čistenie

### **VAROVANIE! NEBEZPEČENSTVO ZÁSAHU ELEKTRICKÝM PRÚDOM!**

Sieťovú zástrčku  najprv vytiahnite zo zásuvky.

### **VAROVANIE! NEBEZPEČENSTVO ZÁSAHU ELEKTRICKÝM PRÚDOM!**

Z dôvodu elektrickej bezpečnosti nesmiete svietidlo nikdy čistiť vodou alebo dokonca ponárať do vody.

### **POZOR! NEBEZPEČENSTVO POPÁLENIA SKRZE HORÚCE POVRCHY!**

Svietidlo nechajte najskôr úplne vychladnúť.

- Nepoužívajte rozpúšťadlá, benzín a pod. Svietidlo by sa pritom poškodilo.
- Na čistenie používajte iba suchú handričku, ktorá nepúšťa vlákna.
- Zastrčte sieťovú zástrčku  opäť do zásuvky.

## ● Likvidácia

Obal pozostáva z ekologických materiálov, ktoré môžete odovzdať na miestnych recyklačných zberných miestach.



Všímajte si prosím označenie obalových materiálov pre triedenie odpadu, sú označené skratkami (a) a číslami (b) s nasledujúcim významom: 1-7: Plasty / 20-22: Papier a kartón / 80-98: Spojené látky.

## ● Záruka a servis

### ● Záruka

Na tento prístroj poskytujeme záruku 36 mesiacov od dátumu kúpy. Prístroj bol starostlivo vyrobený a podrobený dôkladnej kontrole kvality. Vrámci záručnej doby bezplatne opravíme všetky chyby materiálu a výrobné chyby. Ak sa počas záručnej doby predsalen vyskytnú nedostatky, zašlite prístroj na uvedenú servisnú adresu s uvedením nasledujúceho model čísla: 14149505L/14149506L.

Zo záruky sú vylúčené škody spôsobené neodbornou manipuláciou, nedodržaním návodu na obsluhu alebo zásahom neautorizovanej osoby, ako aj diely podliehajúce opotrebovaniu (napr. osvetľovacie prostriedky). Poskytnutím záruky sa záručná doba nepredlžuje ani neobnovuje.

### ● Servisná adresa

Briloner Leuchten GmbH & Co. KG  
 Im Kissen 2  
 59929 Brilon  
 NEMECKO  
 Tel.: +49 29 61 / 97 12-800  
 Fax: +49 29 61 / 97 12-199  
 E-mail: kundenservice@briloner.com  
 www.briloner.com

FR

Bezplatné servisné číslo:

Tel.: 00800 / 27456637

**IAN 365268\_2101**

Pre všetky otázky majte pripravený pokladničný doklad a číslo výrobku (napr. IAN 123456\_7890) ako dôkaz o kúpe.

### ● Konformitné vyhlásenie CE

Tento výrobok spĺňa požiadavky platných európskych a národných smerníc (Smernica o ekodizajne 2009/125/ES, Smernica RoHS 2011/65/EÚ).

Konformita bola preukázaná. Príslušné prehlásenia a podklady sú uložené u výrobcu.

Týmto spoločnosť Briloner Leuchten GmbH & Co. KG prehlasuje, že typ rádiového zariadenia 14149505L/14149506L zodpovedá smernici 2014/53/EÚ.

Úplný text EÚ konformitného vyhlásenia je k dispozícii na nasledujúcej internetovej adrese:

<https://www.briloner.com/de/service/informationen-zu-leuchten/eu-konformitaetserklaerung-fuer-funkanlagentyp.php>

### ● Výrobca

Briloner Leuchten GmbH & Co. KG





















Im Kissen 2

59929 Brilon

NEMECKO

<b>Legenda de pictogramas utilizados</b> .....	Página 64
<b>Introducción</b> .....	Página 65
Especificaciones de uso.....	Página 65
Contenido.....	Página 65
Descripción de los componentes .....	Página 65
Características técnicas .....	Página 65
<b>Seguridad</b> .....	Página 66
Indicaciones de seguridad .....	Página 66
<b>Preparativos</b> .....	Página 67
Herramientas y materiales necesarios.....	Página 67
<b>Montaje en la pared (opcional)</b> .....	Página 67
<b>Antes de la puesta en funcionamiento</b> .....	Página 67
<b>Puesta en funcionamiento</b> .....	Página 67
<b>Restablecer la lámpara</b> .....	Página 68
<b>Vincular la regleta de luces LED al smartphone</b> .....	Página 68
Desvincular smartphone .....	Página 68
<b>Funciones de la aplicación</b> .....	Página 68
Los siguientes modos están disponibles a través del control de la aplicación .....	Página 68
<b>Mantenimiento y limpieza</b> .....	Página 69
<b>Eliminación</b> .....	Página 69
<b>Garantía y servicio técnico</b> .....	Página 69
Garantía .....	Página 69
Dirección del servicio técnico.....	Página 70
Declaración de conformidad .....	Página 70
Fabricante.....	Página 70

# Leyenda de pictogramas utilizados

Leyenda de pictogramas utilizados			
	¡Lea las instrucciones!		Vida útil
	Esta lámpara solo está indicada para ser utilizada en espacios interiores, secos y cerrados.		Luminosidad en lúmenes
	DC d.c.		Temperatura lumínica en kelvin
	AC a.c.		¡Peligro mortal y de accidentes para bebés y niños!
<b>Hz</b>	Hercio (frecuencia)		Los LED de colores sirven como decoración lumínica y no son adecuados para la iluminación de habitaciones. Se trata de un producto especial, pues las coordenadas cromáticas se encuentran fuera de los rangos indicados entre paréntesis. Coordenadas cromáticas: ( $x < 0,270$ o $x > 0,530$ ); ( $y < -2,3172 x^2 + 2,3653 x - 0,2199$ o $y > -2,3172 x^2 + 2,3653 x - 0,1595$ ).
<b>W</b>	Vatio (potencia real)		
<b>V</b>	Voltio		
	Clase de protección II		
	¡Tenga en cuenta las advertencias e indicaciones de seguridad!		
<b>SELV</b>	Tensión baja de seguridad		Cómo proceder de forma segura
	Dispositivo de funcionamiento independiente		¡Precaución frente a descargas eléctricas! ¡Peligro mortal!
	Transformador de seguridad resistente a cortocircuitos		Esta lámpara no está diseñada para utilizarse con interruptores electrónicos ni con reguladores externos.
<b>tc</b>	Temperatura de referencia puntual		¡Peligro de quemaduras debido a superficies calientes!
<b>ta</b>	Temperatura ambiental	<b>IP20</b>	Solo para espacios interiores
<b>A</b>	Amperio		Cartón ondulado
<b>mA</b>	Miliamperio		¡Deseche el embalaje y el aparato de forma respetuosa con el medioambiente!
<b>Ra</b>	Índice de reproducción cromática		El embalaje está compuesto por papel 100% reciclado.



### Leyenda de pictogramas utilizados



Para evitar peligros, si el foco de luz del producto se estropea, este deberá ser cambiado únicamente por el fabricante, su distribuidor o personal técnico equivalente.



La unidad de funcionamiento no puede reemplazarse.

## Regleta led

### ● Introducción



Le damos la enhorabuena por haber adquirido este nuevo aparato. Ha elegido un producto de alta calidad. Lea atentamente todas las instrucciones de uso. Estas instrucciones forman parte del producto y contienen información importante sobre la puesta en funcionamiento y el uso del producto. Tenga siempre en cuenta todas las advertencias de seguridad. Antes de poner el artículo en funcionamiento, compruebe que la tensión es la adecuada y que todas las piezas están bien montadas. Si tiene dudas o no sabe cómo utilizar el aparato, póngase en contacto con su distribuidor o el servicio técnico. Conserve estas instrucciones en un lugar seguro y adjúntelas en caso de entregar el producto a otra persona.

### ● Especificaciones de uso



Esta lámpara solo está indicada para ser utilizada en espacios interiores, secos y cerrados.

Esta lámpara está diseñada únicamente para un uso doméstico privado y no para uso comercial. Está prohibido utilizar el producto con otros fines a los indicados, pues podría dañarse. Además, podría conllevar peligros como cortocircuitos, incendios, descargas eléctricas, etc. Este producto ha sido diseñado para un funcionamiento normal.



Los LED de colores sirven como decoración lumínica y no son adecuados para la iluminación de habitaciones. Se trata de un producto especial, pues las coordenadas

cromáticas se encuentran fuera de los rangos indicados entre paréntesis.

Coordenadas cromáticas: ( $x < 0,270$  o  $x > 0,530$ );  
 $(y < -2,3172 x^2 + 2,3653 x - 0,2199$  o  
 $y > -2,3172 x^2 + 2,3653 x - 0,1595)$ .

### ● Contenido

Después de desembalar el aparato, compruebe siempre que se encuentra todo el contenido indicado y que el aparato se encuentra en perfecto estado.

- 1 regleta de luces LED, 14149505L/ 14149506L
- 2 tacos
- 2 tornillos
- 1 manual de instrucciones de uso y montaje

### ● Descripción de los componentes

- 1 Taco
- 2 Tornillo
- 3 Regleta de luces LED
- 4 Cable de alimentación
- 5 Interruptor ENCENDIDO / APAGADO de cable
- 6 Enchufe
- 7 Abertura de montaje

### ● Características técnicas

#### Lámpara:

- N.º de modelo: 14149505L (negro) / 14149506L (blanco)
- Tensión de servicio: 230-240V~ 50 Hz
- Potencia nominal: máx. 7W
- Clase de protección: II/□
- Tipo de protección: IP20

## Módulo LED:

Potencia: máx. 5,7W

## Zigbee:

Versión: 3.0

Compatible: iOS 9.0 / Android 5.0

Frecuencia: 2,4GHz de banda ISM

Potencia de

transmisión máx.: <+ 10 dBm

## ● Seguridad



### Indicaciones de seguridad

¡La garantía no cubre los daños provocados por el incumplimiento de estas instrucciones de uso! ¡No se asumirá ninguna responsabilidad por daños indirectos! ¡El fabricante no asume ninguna responsabilidad por los daños materiales o personales causados por el manejo incorrecto del producto o el incumplimiento de las advertencias de seguridad!

### ■ **¡ADVERTENCIA! ¡PELIGRO DE MUERTE Y DE ACCIDENTE PARA BEBÉS Y NIÑOS!**

No permita que los niños jueguen con el material de embalaje sin la vigilancia de un adulto. Existe peligro de asfixia por el material de embalaje. Los niños no suelen ser conscientes de los peligros.

- No deje la lámpara ni el material de embalaje sin supervisión. Las láminas y bolsas de plástico, las piezas de plástico, etc. pueden convertirse en juguetes peligrosos para los niños.
- Este aparato puede ser utilizado por niños mayores de 8 años, así como por personas con capacidades físicas, sensoriales o mentales reducidas o que cuenten con poca experiencia y falta de conocimientos, siempre y cuando se les haya enseñado cómo utilizar el aparato de forma segura y hayan comprendido los peligros que su uso implica. No permita que los niños jueguen con el aparato. Las labores de limpieza y mantenimiento no pueden ser efectuadas por niños sin la supervisión de un adulto.



### Evite peligros mortales por descarga eléctrica

- Antes de cada uso compruebe que la lámpara no esté dañada. Nunca utilice la lámpara si detecta algún tipo de daño.
- **¡ADVERTENCIA!** Una lámpara dañada puede incluso provocar la muerte por descarga eléctrica. En caso de detectar daños, requerir reparaciones o surgir otros problemas en la lámpara, diríjase al centro de asistencia o a un técnico electricista.
- El cable flexible exterior de esta lámpara no se puede sustituir. Si el cable está dañado, se debe desechar la lámpara.
- Asegúrese antes de cada uso de que la tensión de red disponible coincida con la tensión de funcionamiento necesaria del aparato (consultar «Características técnicas»).
- Evite que la lámpara entre en contacto con agua u otros líquidos.
- Desconecte el enchufe de la toma de corriente siempre antes de montar, desmontar, limpiar o cuando no vaya a utilizar la lámpara durante un periodo de tiempo prolongado.
- Nunca abra el equipo eléctrico ni introduzca objetos en el mismo. Esto podría suponer peligro de muerte por descarga eléctrica.
- Para evitar peligros, si el foco de luz del producto se estropea, este deberá ser cambiado únicamente por el fabricante, su distribuidor o personal técnico equivalente.
-  Esta lámpara no está diseñada para utilizarse con interruptores electrónicos ni con reguladores externos.
- Los LED de colores son una decoración lumínica. No adecuado como iluminación de habitaciones.



### Evite incendios y riesgos de lesiones

- Cuando la lámpara esté en funcionamiento, no mire directamente al foco de luz.
- No observe el LED con un instrumento óptico (por ej. una lupa).

- En algunas personas pueden presentarse ataques epilépticos o trastornos del estado de conciencia cuando están expuestas a luces relámpago o a efectos de luz. Si detecta síntomas epilépticos acuda inmediatamente a un médico.
- No cubra la lámpara ni el enchufe con ningún objeto. Si se genera demasiado calor, podría provocarse un incendio.
- No encienda el producto dentro del embalaje. ¡En caso contrario existe riesgo de sobrecalentamiento!
- Nunca deje la lámpara en funcionamiento sin vigilancia.



### Cómo proceder de forma segura

- Monte la lámpara de modo que esté protegida de la humedad, el viento y la suciedad.
- ¡Proceda siempre con sumo cuidado! Preste siempre mucha atención a lo que está haciendo y actúe con prudencia. Bajo ningún concepto monte o utilice la lámpara si está distraído o no se encuentra bien.
- Para cortar la corriente eléctrica completamente de la lámpara, deberá sacar el enchufe de la toma de corriente.

## ● Preparativos

### ● Herramientas y materiales necesarios

Las herramientas y los materiales mencionados no se incluyen junto al producto. Los datos y valores indicados son aproximados y meramente orientativos. Los materiales necesarios dependerán de las circunstancias particulares de cada situación.

- Lápiz/herramienta de marcación
- Destornillador
- Taladro
- Broca (aprox.  $\varnothing$  6 mm)
- Escalera
- Regla/metro plegable
- Nivel de agua

## ● Montaje en la pared (opcional)

**Nota:** Al realizar el montaje en la pared, compruebe que haya una toma de corriente correctamente instalada al alcance.

- Marque en la pared los orificios que desea taladrar con ayuda de una regla/metro plegable a una distancia de aprox. 195 mm.
- Taladre ahora los orificios de fijación ( $\varnothing$  6 mm, profundidad aprox. 40 mm).
- Introduzca los tacos **1** en los orificios taladrados.
- Introduzca los tornillos **2** suministrados hasta aprox. 5 mm en cada taco **1**.
- Coloque la barra de luz LED **3** con las aberturas de montaje **7** en los tornillos **2**. Para fijar la barra de luz LED **3**, desplácela a la izquierda, a la derecha o hacia arriba hasta que los cabezales de los tornillos queden fijados en las ranuras de las aberturas de montaje **7**.
- Compruebe que la fijación de la barra de luz LED **3** sea correcta.
- Introduzca el enchufe **6** en una toma de corriente adecuada.
- Apague o encienda la lámpara mediante el interruptor ENCENDIDO/APAGADO de cable **5**.

## ● Antes de la puesta en funcionamiento

Para poder vincular la lámpara a un smartphone, necesita un gateway y la aplicación «Lidl Home».

- Instale el gateway según las indicaciones del fabricante.
- Descargue la aplicación «Lidl Home» de la App Store.

## ● Puesta en funcionamiento

- Coloque la lámpara en la posición deseada.
- Introduzca el enchufe **6** en una toma de corriente adecuada.

- Apague o encienda la lámpara mediante el interruptor ENCENDIDO/APAGADO de cable [5].

## ● Restablecer la lámpara

Para vincular la lámpara con la aplicación, la lámpara debe encontrarse en el modo de programación. Este se muestra mediante un parpadeo regular de la lámpara.

Si la lámpara no parpadea por sí misma, debe restablecerse el modo de programación en la lámpara. Para activar el modo de programación, encienda y apague la lámpara con la siguiente cadencia:

- 10 seg. apagada
- 1 seg. encendida
- 3 seg. apagada
- 1 seg. encendida
- 3 seg. apagada
- Encender



**Nota:** La lámpara ya debe parpadear de forma regular en el modo de programación.

Este proceso tan solo restablece el producto en el modo sin conexión e inicia el modo de aprendizaje. Si dese eliminar todos los datos del producto y de la nube, consulte el apartado «Desvincular control remoto y teléfono inteligente». Siga las indicaciones y marque el punto «Desvincular y borrar datos» en la sección «Eliminar dispositivo».



## ● Vincular la regleta de luces LED al smartphone

Por favor, consulte la aplicación «Lidl Home» para obtener INFORMACIÓN sobre la política de protección de datos.

1. Abra la aplicación «Lidl Home».
2. Pulse la pestaña «Home» . Seleccione «+» (añadir dispositivo).
3. Seleccione la categoría «Iluminación».
4. Seleccione el tipo de lámpara.
5. Seleccione el gateway (posible solo si dispone de varios gateways).

6. Ahora, pulse «OK».
7. Pulse «Confirmar» mientras la regleta de luces LED parpadea.
8. Establezca una conexión.
9. Pulse .
10. Pulse «Nombre del dispositivo». Introduzca un nombre y confírmelo.
11. Seleccione un espacio para fijar la posición de la luz. El espacio seleccionado se marcará en gris.
12. Confirme con «Listo».
13. El proceso de programación ha finalizado.
14. Vuelva a la pantalla de inicio con .

## ● Desvincular smartphone

1. Abra la aplicación «Lidl Home».
2. Pulse la pestaña «Home» .
3. Seleccione una de las categorías:
  - Gateway ZigBee
  - Regleta de luces LED
4. Pulse .
5. Pulse «Desvincular».
6. Confirme el proceso con «Confirmar».
7. Para borrar todos los datos del producto y de la nube, seleccione la opción «Desvincular y borrar datos».
8. Confirme el proceso con «Confirmar».

## ● Funciones de la aplicación

**Nota:** Asegúrese de que utiliza siempre la versión más actualizada de la aplicación en su smartphone. Instale las actualizaciones siempre que sea necesario.

**Nota:** Para usar el control por voz, la lámpara tiene que estar en línea y conectada a las aplicaciones «Lidl Home» y «Google Home».

## ● Los siguientes modos están disponibles a través del control de la aplicación

### Encender y apagar

- Tiempo restante: ajustar el temporizador
-  encender y apagar

- Programa: ajustar horarios en los que las lámparas se deban encender y/o apagar automáticamente
- Introduzca nuevamente el enchufe  en la toma de corriente.

## Blanco

- Arco táctil: ajustar el color de la luz entre 2.000K hasta 6.500K
- Barra táctil: ajustar la potencia lumínica entre 1% hasta 100%

## Colores

- Anillo táctil: ajustar el color deseado
- Sol: regular la regleta de luces LED
- Contraste: ajustar la intensidad de color

## Escena

- Noche: luz cálida, tenue
- Lectura: luz neutral
- Trabajo: luz blanca fría
- Ocio: luz intensa, cálida
- Soft: luz verde, ligeramente palpitante
- Colorful: cambio entre seis colores
- Gorgeous: cambio de color fluido

## ● Mantenimiento y limpieza

### ¡ADVERTENCIA! ¡PELIGRO DE DESCARGA ELÉCTRICA!

En primer lugar, retire el enchufe  de la toma de corriente.

### ¡ADVERTENCIA! ¡PELIGRO DE DESCARGA ELÉCTRICA!

Por motivos de seguridad eléctrica no debe limpiar nunca la lámpara con agua u otros líquidos, ni sumergirla en agua.

### ¡CUIDADO! ¡PELIGRO DE QUEMADURAS DEBIDO A SUPERFICIES CALIENTES!

A continuación, deje que la lámpara se enfríe completamente.

- No utilice disolventes, gasolina ni similares. La lámpara podría dañarse.
- Limpie el producto solo con un paño seco que no tenga pelusas.

## ● Eliminación

El embalaje está compuesto por materiales no contaminantes que pueden ser desechados en el centro de reciclaje local.



Tenga en cuenta el distintivo del embalaje para la separación de residuos. Está compuesto por abreviaturas (a) y números (b) que significan lo siguiente: 1-7: plásticos / 20-22: papel y cartón / 80-98: materiales compuestos.



El producto y el material de embalaje son reciclables. Separe los materiales para un mejor tratamiento de los residuos. El logotipo Triman se aplica solo para Francia.



Para proteger el medio ambiente no tire el producto junto con la basura doméstica cuando ya no le sea útil. Deséchelo en un contenedor de reciclaje. Diríjase a la administración competente para obtener información sobre los puntos de recogida de residuos y sus horarios.

## ● Garantía y servicio técnico

### ● Garantía

Este aparato cuenta con una garantía de 36 meses a partir de la fecha de compra. Este aparato ha sido meticulosamente fabricado y ha sido sometido a estrictos controles de calidad. Dentro del período de garantía, reparamos gratuitamente todos los defectos de los materiales o de fabricación. Si aún así detecta defectos durante el período de garantía, por favor, envíe el aparato a la dirección de servicio que figura indicando el siguiente número de modelo: 14149505L/ 14149506L.

## Garantía y servicio técnico

La garantía no cubre los daños provocados por una manipulación inadecuada, el incumplimiento de las instrucciones de uso o la manipulación por partes de personas no autorizadas, así como las piezas de desgaste (como p. ej. bombillas). Si se hace uso de la garantía, no se prolongará ni renovará el período de garantía.

### ● Dirección del servicio técnico

Briloner Leuchten GmbH & Co. KG

Im Kissen 2

59929 Brilon

ALEMANIA

Tlf.: +49 29 61 / 97 12-800

Fax: +49 29 61 / 97 12-199

Correo

electrónico: kundenservice@briloner.com

www.briloner.com

FR

Número gratuito del servicio técnico:

Tel.: 00800 / 27456637

**IAN 365268\_2101**

Por favor, para cualquier pregunta, tenga a la mano el tique de compra como justificante y el número del artículo (por ej.: IAN 123456\_7890).

### ● Declaración de conformidad CE

Este producto cumple las exigencias de las directivas europeas y nacionales vigentes (directiva de diseño ecológico 2009/125/CE, directiva RoHS 2011/65/UE). Se ha comprobado la conformidad. El fabricante posee las declaraciones y documentos correspondientes.

Por la presente Briloner Leuchten GmbH & Co. KG declara que el tipo de equipo de radio 14149505L/14149506L cumple con la directiva 2014/53/UE.

Podrá acceder al texto completo de la declaración de conformidad de la UE en la siguiente dirección de Internet:

[https://www.briloner.com/de/service/](https://www.briloner.com/de/service/informationen-zu-leuchten/eu-konformitaetserklaerung-fuer-funkanlagentyp.php)

[informationen-zu-leuchten/](https://www.briloner.com/de/service/informationen-zu-leuchten/)

[eu-konformitaetserklaerung-fuer-funkanlagentyp.php](https://www.briloner.com/de/service/informationen-zu-leuchten/eu-konformitaetserklaerung-fuer-funkanlagentyp.php)

### ● Fabricante

Briloner Leuchten GmbH & Co. KG

























Im Kissen 2

59929 Brilon

ALEMANIA

<b>Billedtekst til de anvendte piktogrammer</b> .....	Side 72
<b>Indledning</b> .....	Side 73
Formålsbestemt anvendelse .....	Side 73
Leverede dele.....	Side 73
Beskrivelse af de enkelte dele .....	Side 73
Tekniske data.....	Side 73
<b>Sikkerhed</b> .....	Side 74
Sikkerhedshenvisninger.....	Side 74
<b>Forberedelse</b> .....	Side 75
Nødvendigt værktøj og materiale.....	Side 75
<b>Vægmontage (valgfrit)</b> .....	Side 75
<b>Inden ibrugtagningen</b> .....	Side 75
<b>Ibrugtagning</b> .....	Side 75
<b>Nulstil lampen</b> .....	Side 75
<b>Forbind LED-lysskinnen med smartphonen</b> .....	Side 76
Adskil smartphonen.....	Side 76
<b>Appens funktioner</b> .....	Side 76
Følgende tilstande står til rådighed via styring med appen .....	Side 76
<b>Vedligeholdelse og rengøring</b> .....	Side 77
<b>Bortskaffelse</b> .....	Side 77
<b>Garanti og service</b> .....	Side 77
Garanti .....	Side 77
Serviceadresse .....	Side 77
Konformitetserklæring.....	Side 78
Producent.....	Side 78

## Billedtekst til de anvendte piktogrammer

Billedtekst til de anvendte piktogrammer			
	Læs anvisningerne!		Levetid
	Denne lampe er udelukkende egnet til indendørs brug i tørre og lukkede rum.		Lysstyrke i lumen
	Jævnspænding		Lystemperatur i kelvin
	Vekselspænding		Livs- og ulykkesfare for småbørn og børn!
<b>Hz</b>	Hertz (frekvens)		De farvede LED'er fungerer som lysdekoration og er ikke egnede som rumbelysning. Det er tale om et specialprodukt, da farveværdierne befinder sig udenfor de i parenteserne anførte områder. Farveværdier: $(x < 0,270$ eller $x > 0,530)$ ; $(y < -2,3172 x^2 + 2,3653 x - 0,2199$ eller $y > -2,3172 x^2 + 2,3653 x - 0,1595)$ .
<b>W</b>	Watt (aktiv effekt)		
<b>V</b>	Volt		
	Beskyttelsesklasse II		
	Overhold advarsels- og sikkerhedshenvisninger!		
<b>SELV</b>	Meget lav spænding		Sådan forholder du dig rigtigt
	Strømtilslutningens polaritet		Advarsel mod elektrisk stød! Livsfare!
	Uafhængigt driftsapparat		Denne lampe er ikke egnet til eksterne lysdæmpere og elektroniske kontakter.
	Kortslutningssikker sikkerhedstransformator		Forbrændingsfare gennem varme overflader!
<b>tc</b>	Referencetemperatur punkt	<b>IP20</b>	Kun til indendørs brug
<b>ta</b>	Omgivelsestemperatur		Bølgepap
<b>A</b>	Ampere		Bølgepap
<b>mA</b>	Milliampere		Bølgepap
			Bortskaf emballage og apparat miljøvenligt!
<b>Ra</b>		Farvegengivelsesindeks	



**Billedtekst til de anvendte piktogrammer**

For at undgå farer må en beskadiget lyskilde fra dette produkt udelukkende udskiftes af producenten, dennes servicerepræsentant eller en lignende faguddannet person.



Driftsapparatet kan ikke udskiftes.

**LED-lysskinne****● Indledning**

Vi ønsker Dem tillykke med købet af deres nye apparat. Dermed har De besluttet Dem for et førsteklasses produkt. Denne betjeningsvejledning bør læses fuldstændigt og omhyggeligt igennem. Vejledningen hører med til dette produkt og indeholder vigtige henvisninger om ibrugtagningen og håndteringen. Vær altid opmærksom på alle sikkerhedshenvisninger. Forud for ibrugtagningen skal det sikres, at den korrekte spænding foreligger og at alle dele er monteret rigtigt. Hvis De har spørgsmål eller føler Dem usikker med hensyn til håndtering af lampen, så bedes De venligst rette henvendelse til forhandleren eller serviceafdelingen. Denne vejledning skal opbevares og følge med lampen, hvis den gives videre til andre.

**● Formålsbestemt anvendelse**

Denne lampe er udelukkende beregnet til anvendelse indendørs, i tørre og lukkede rum.

Denne lampe er kun beregnet til indsatsen i private husholdninger og ikke til erhvervmæssig anvendelse. En anden anvendelse end før beskrevet er ikke tilladt og fører til beskadigelse af dette produkt. Derudover er dette forbundet med farer, som f.eks. kortslutning, brand, elektrisk stød, etc. Dette produkt er kun beregnet til normal drift.



De farvede LED'er fungerer som lysdekoration og er ikke egnede som rumbelysning. Det er tale om et specialprodukt, da farveværdierne befinder sig udenfor de i parenteserne anførte områder.

Farveværdier: ( $x < 0,270$  eller  $x > 0,530$ );  
 ( $y < -2,3172 x^2 + 2,3653 x - 0,2199$  eller  
 $y > -2,3172 x^2 + 2,3653 x - 0,1595$ ).

**● Leverede dele**

Kontroller altid umiddelbart efter udpakningen, om de leverede dele er komplette, samt om apparatet er i fejlfri stand.

- 1 LED-lysskinne, 14149505L / 14149506L
- 2 rawplugs
- 2 skruer
- 1 monterings- og betjeningsvejledning

**● Beskrivelse af de enkelte dele**

- 1 Rawplug
- 2 Skrue
- 3 LED-lysskinne
- 4 Strømledning
- 5 TÆND-/SLUK-ledningsafbryder
- 6 Strømsik
- 7 Monteringsåbning

**● Tekniske data****Lampe:**

Modelnr.: 14149505L (sort) /  
 14149506L (hvid)  
 Driftsspænding: 230–240V~ 50Hz  
 Nominel kapacitet: maks. 7W  
 Beskyttelsesklasse: II/□  
 Beskyttelsesart: IP20

**LED-modul:**

Effekt: maks. 5,7W

## ZigBee:

Version: 3.0  
Kompatibel: iOS 9.0 / Android 5.0  
Frekvens: 2,4 GHz ISM bånd  
Maks. sendeeffekt: < 10 dBm

## ● Sikkerhed



### Sikkerhedshenvisninger

Ved skader, som forårsages gennem ikkeoverholdelse af denne betjeningsvejledning, ophører garantikravet! For følgeskader overtages der ikke nogen hæftelse! Ved materielle eller personskader, som forårsages gennem u hensigtsmæssig håndtering eller ikkeoverholdelse af sikkerhedshenvisningerne, overtages der ikke nogen hæftelse!

#### ■ **ADVARSEL! LIVS- OG ULYKKEFARE FOR SMÅBØRN OG BØRN!**

- Lad børn aldrig være uden opsyn med emballagen. Der består kvælningfare pga. emballagematerialet. Børn undervurderer hyppigt farerne.
- Lad ikke lampen eller emballagen ligge rundt omkring og flyde. Plastikfoljer /-posere, kunststofdele etc. kan gå hen at blive til et farligt legetøj for børn.
- Dette apparat kan benyttes af børn fra 8-årsalderen og opad, samt af personer med forringede fysiske, følelsesmæssige eller mentale evner eller med mangel på erfaring og viden, når de er under opsyn eller mht. sikker brug af apparatet er blevet vejledt og har forstået de deraf resulterende farer. Børn må ikke lege med apparatet. Rengøring og brugervedligeholdelse må ikke udføres af børn uden opsyn.



### Undgå livsfare på grund af elektriske stød

- Kontrollér inden hver brug lampen for eventuelle skader. Når De opdager nogle skader, så må De aldrig anvende lampen.

#### **ADVARSEL!**

En beskadiget lampe kan betyde livsfare pga. elektrisk stød. Henvend Dem til et servicested eller en elektro fagmand, ved skader, reparationer eller andre problemer med lampen.

- Denne lampes ydre fleksible ledning kan ikke udskiftes; såfremt ledningen er beskadiget, så skal lampen skrottes.
- Sørg inden brugen for at den tilstedeværende netspænding stemmer overens med lampens nødvendige driftsspænding (se „Tekniske data“).
- Lampen må ikke komme i berøring med vand eller andre væsker.
- Træk altid netstikket inden montage, afmonteringen, rengøringen eller, når De ikke bruger lampen i en periode, ud af stikdåsen.
- De elektriske dele må aldrig åbnes, og der må ikke stikkes genstande ind i dem. Sådanne indgreb betyder livsfare gennem elektrisk stød.
- For at undgå farer må en beskadiget lyskilde fra dette produkt udelukkende udskiftes af producenten, dennes servicerepræsentant eller en lignende faguddannet person.
-  Denne lampe er ikke egnet til eksterne lysdæmpere og elektroniske kontakter.
- Ved de farvede LED'er er der tale om en lysdekoration. Ikke egnet til rumbelysning.



### Undgå fare for brand og tilskadekomst

- Kig ved drift ikke ind i lyskilden fra kort afstand.
- LED'en må ikke betragtes med et optisk instrument (f.eks. lup).
- Hos nogle personer kan det medføre epileptiske anfald eller bevidsthedsforstyrrelser, når de udsættes for blitzlys eller lyseffekter. Opsøg ved epileptiske symptomer omgående en læge.
- Tildæk lampen, henholdsvis netstikket ikke med genstande. For kraftig varmeudvikling kan medføre brand.
- Brug ikke produktet i emballagen. Ellers er der fare for overophedning!
- Lad lampen ikke være uden opsyn når den er tændt.



## Sådan forholder De Dem rigtigt

- Montér lampen således, at den er beskyttet mod fugt og snavs.
- Vær hele tiden koncentreret! Vær altid opmærksom på hvad De foretager Dem og bevar den sunde fornuft. Montér og benyt lampen under ingen omstændighed, når De er ukoncentreret eller føler Dem utilpas.
- For at fjerne lampen fuldstændigt fra strømfor- syningen, så skal netstikket fjernes fra stikdåsen.

## ● Forberedelse

### ● Nødvendigt værktøj og materiale

Det angivne værktøj og materiale følger ikke med leveringen. Der er tale om uforpligtende angivelser og værdier til orientering. Materialets beskaffenhed afhænger af de individuelle forhold på stedet.

- blyant/markeringsredskab
- skruetrækker
- boremaskine
- bor (ca. ø 6 mm)
- stige
- lineal/tommestok
- vaterpas

## ● Vægmontage (valgfrit)

**Henvisning:** Sørg ved monteringen for, at der befinder sig en forskriftsmæssig installeret stikkontakt i nærheden.

- Markér borehullerne på væggen ved hjælp af en lineal/tommestok med en afstand på ca. 195 mm.
- Bor nu fastgørelseshullerne (ø 6 mm, dybde ca. 40 mm).
- Før rawlpluggene **1** ind i borehullerne.
- Skru de medfølgende skruer **2** op til 5 mm ind i rawlpluggene **1**.

- Sæt LED-lyslisten **3** med montageåbningerne **7** på skrueerne **2**. For at fikser LED-lysbjælken **3**, skal du forskyde denne mod venstre, højre eller opad, indtil skruehovederne sidder fast i montageåbningernes **7** udsparinger.
- Sørg for at LED-lyslisten **3** sidder rigtigt.
- Stik netstikket **6** i en forskriftsmæssig installeret stikkontakt.
- Tænd og sluk for lampen ved TÆND-/SLUK-ledningsafbryderen **5**.

## ● Inden ibrugtagningen

For at forbinde lampen med smartphonen skal du bruge en gateway og „Lidl Home“-appen.

- Installer gatewayen i henhold til producentens angivelser.
- Download appen „Lidl Home“ fra app-store.

## ● Ibrugtagning

- Opstil lampen i den ønskede position.
- Stik strømstikket **6** i en forskriftsmæssig installeret stikkontakt.
- Tænd og sluk for lampen ved hjælp af TÆND-/SLUK-ledningsafbryderen **5**.

## ● Nulstil lampen

For at forbinde lampen med appen, skal lampen være i læringstilstanden. Denne vises ved et regelmæssigt blink fra lampen.

Hvis lampen ikke blinker af sig selv, skal lampen nulstilles til læringstilstanden.

For at aktivere læringstilstanden, skal du tænde og slukke lampen i følgende rytme:



- 10 sek. slukket
- 1 sek. tændt
- 3 sek. slukket
- 1 sek. tændt
- 3 sek. slukket
- Tænd

Lampen bør nu blinke regelmæssigt i læringstilstanden.



**Bemærk:** Denne proces nulstiller kun produktet til offline-tilstanden og starter læringstilstanden. Hvis du vil fjerne alle data fra produktet og skyen, henvises til afsnittet „Adskil fjernbetjening og smartphone“. Følg anvisningerne og vælg „Fjern apparat“ under punktet „Adskil og slet data“.

## ● Forbind LED-lysskinnen med smartphonen

HENVISNINGER til direktivet om databeskyttelse kan du se på „Lidl Home“-appen.

1. Åben „Lidl Home“-appen.
2. Gå til fanen „Home“  Vælg „+“ (tilføj enhed).
3. Vælg kategorien „Belysning“.
4. Vælg armaturtype.
5. Vælg gatewayen (kun muligt, hvis du har flere gateways).
6. Gå nu til „OK“.
7. Gå til „Bekræft“, mens LED-lysskinnen blinker.
8. Opret en forbindelse.
9. Gå til .
10. Gå til „Enhedsnavn“. Indtast et navn og bekræft.
11. Vælg et rum for at fastlægge lampens position. Det valgte rum er fremhævet med gråt.
12. Bekræft med „Færdig“.
13. Læringsprocessen er fuldstændig.
14. Vend med  tilbage til startskærmen.

## ● Adskil smartphonen

1. Åben „Lidl Home“-appen.
2. Gå til fanen „Home“ .
3. Vælg en af kategorierne:
  - ZigBee Gateway
  - LED-lyssliste
4. Gå til .
5. Gå på „Fjern“.
6. Bekræft handlingen med „Bekræft“.

7. For at fjerne alle produktets og skyens data vælges punktet „Fjern og slet data“.
8. Bekræft handlingen med „Bekræft“.

## ● Appens funktioner

**Bemærk:** Sørg for, at du altid bruger den nyeste version af appen på din smartphone. Gennemfør en opdatering hvis det er nødvendigt.

**Bemærk:** For at kunne anvende stemmestyringen, skal lampen være online og forbundet med „Lidl Home“-appen og „Google Home“-appen.

## ● Følgende tilstande står til rådighed via styring med appen

### Tænd og sluk

- Resterende tid: Indstil timeren
- : Tænd og sluk
- Program: Opret tidsplaner, hvor lysene automatisk skal tændes og slukkes

### Hvid

- Touchbue: Indstilling af lysfarve fra 2000 K til 6500 K
- Touchliste: Indstilling af lysstyrke fra 1 % til 100 %

### Farver

- Touchring: Indstilling af den ønskede farve
- Sol: Dæmpning af lyslisten
- Kontrast: Indstilling af lysintensiteten

### Scene

- Nat: varmt, dæmpet lys
- Læsning: neutralt lys
- Arbejde: koldt, hvidt lys
- Fritid: lyst, varmt lys
- Blødt: grønt lys, pulserende
- Colorful: seksfarvet farveskift
- Gorgeous: flydende farveskift

## ● Vedligeholdelse og rengøring

### **ADVARSEL! FARE FOR ELEKTRISK STØD!**

Træk netstikket  først ud af stikdåsen.

### **ADVARSEL! FARE FOR ELEKTRISK STØD!**

Af hensyn til den elektriske sikkerhed må lampen aldrig rengøres eller endstige dykkes i vand eller andre væsker.

### **FORSIGTIG! FORBRÆNDINGSFARE Gennem varme overflader!**

Lad i første omgang lampen køle helt af.

- Anvend ikke nogen opløsningsmidler, benzin e.l. Lampen vil kunne tage skade derved.
- Anvend kun en tør, fnugfri klud til rengøring.
- Stik netstikket  i stikdåsen igen.

## ● Bortskaffelse

Indpakningen består af miljøvenlige materialer, som De kan bortskaffe over de lokale genbrugssteder.



Bemærk forpakkingsmaterialernes mærkning til affaldssorteringen, disse er mærket med forkortelser (a) og numre (b) med følgende betydning: 1-7: kunststoffer / 20-22: papir og pap / 80-98: kompositmaterialer.



Produktet og indpakkingsmaterialerne kan genbruges; bortskaf disse særskilt til en bedre affaldsbehandling. Trimanlogoet gælder kun for Frankrig.



For miljøets skyld, så må produktet aldrig smides ud sammen med husholdningsaffaldet, når det er udtjent, men skal afleveres til en fagmæssig korrekt bortskaffelse. De kan informere Dem vedrørende opsamlingssteder og deres åbningstider hos deres ansvarlige forvaltning.

## ● Garanti og service

### ● Garanti

Der er 36 måneders garanti fra tidspunktet for købet af dette apparat. Apparatet er blevet omhyggeligt produceret og har gennemgået en grundig kvalitetskontrol. Indenfor garantiperioden retter vi gratis alle materiale- eller fabrikationsfejl. Skulle der alligevel vise sig mangler i løbet af garantitiden, så bedes De venligst sende apparatet til den angivne service-adresse under angivelse af følgende modelnummer: 14149505L/14149506L.

Garantien omfatter ikke skader som følge af ikke fagkyndig håndtering, ikkeoverholdelse af betjeningsvejledningen eller indgreb foretaget af ikke autoriserede personer samt sliddele (f.eks. pærer). Gennem garantien hverken forlænges eller fornyes garantiperioden.

### ● Serviceadresse

Briloner Leuchten GmbH & Co. KG  
Im Kissen 2  
59929 Brilon  
TYSKLAND  
Tel.: +49 29 61 / 97 12-800  
Fax: +49 29 61 / 97 12-199  
E-Mail: kundenservice@briloner.com  
www.briloner.com



Gratis service-nummer:  
Tel.: 00800 / 27456637

**IAN 365268\_2101**

Opbevar kassebonen og artikelnummeret (f.eks. IAN 123456\_7890) som dokumentation for købet, så disse kan fremvises på forespørgsel.

### ● Konformitetserklæring C E

Dette produkt opfylder kravene i de gældende europæiske og nationale retningslinjer (direktiv om miljøvenligt design 2009/125/EF, RoHS-direktiv 2011/65/EU). Overensstemmelsen er blevet dokumenteret. Tilsvarende erklæringer og bilag er deponeret hos producenten.

Hermed erklærer Briloner Leuchten GmbH & Co. KG, at radioudstyret type 14149505L/14149506L, svarer til direktivet 2014/53/EU.

EU-konformitetserklærings fulde tekst er tilgængelig under følgende internetadresse:

[https://www.briloner.com/de/service/](https://www.briloner.com/de/service/informationen-zu-leuchten/eu-konformitaetserklaerung-fuer-funkanlagentyp.php)

[informationen-zu-leuchten/](https://www.briloner.com/de/service/informationen-zu-leuchten/eu-konformitaetserklaerung-fuer-funkanlagentyp.php)

[eu-konformitaetserklaerung-fuer-funkanlagentyp.php](https://www.briloner.com/de/service/informationen-zu-leuchten/eu-konformitaetserklaerung-fuer-funkanlagentyp.php)

### ● Producent

Briloner Leuchten GmbH & Co. KG

Im Kissen 2

59929 Brilon

TYSKLAND

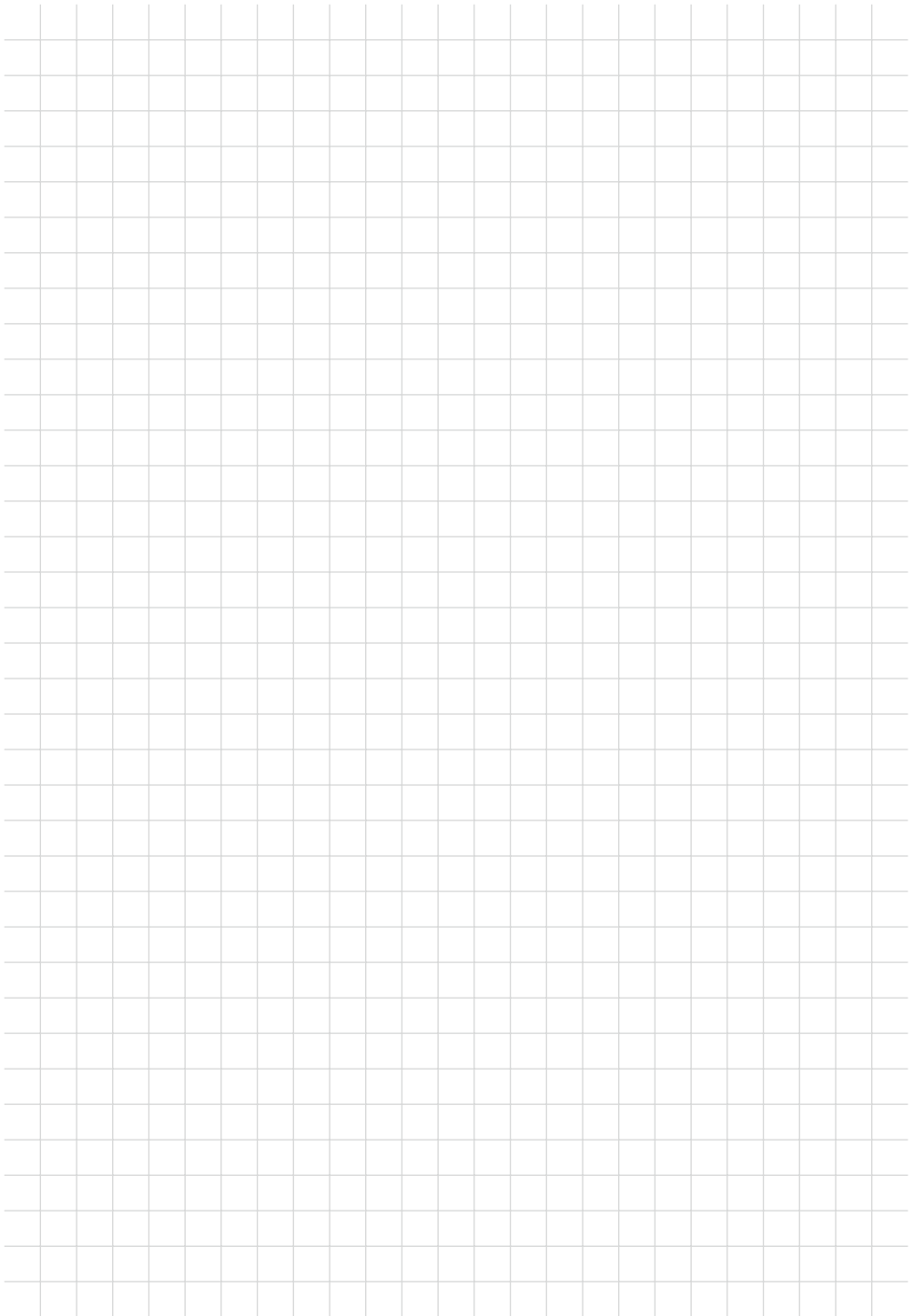

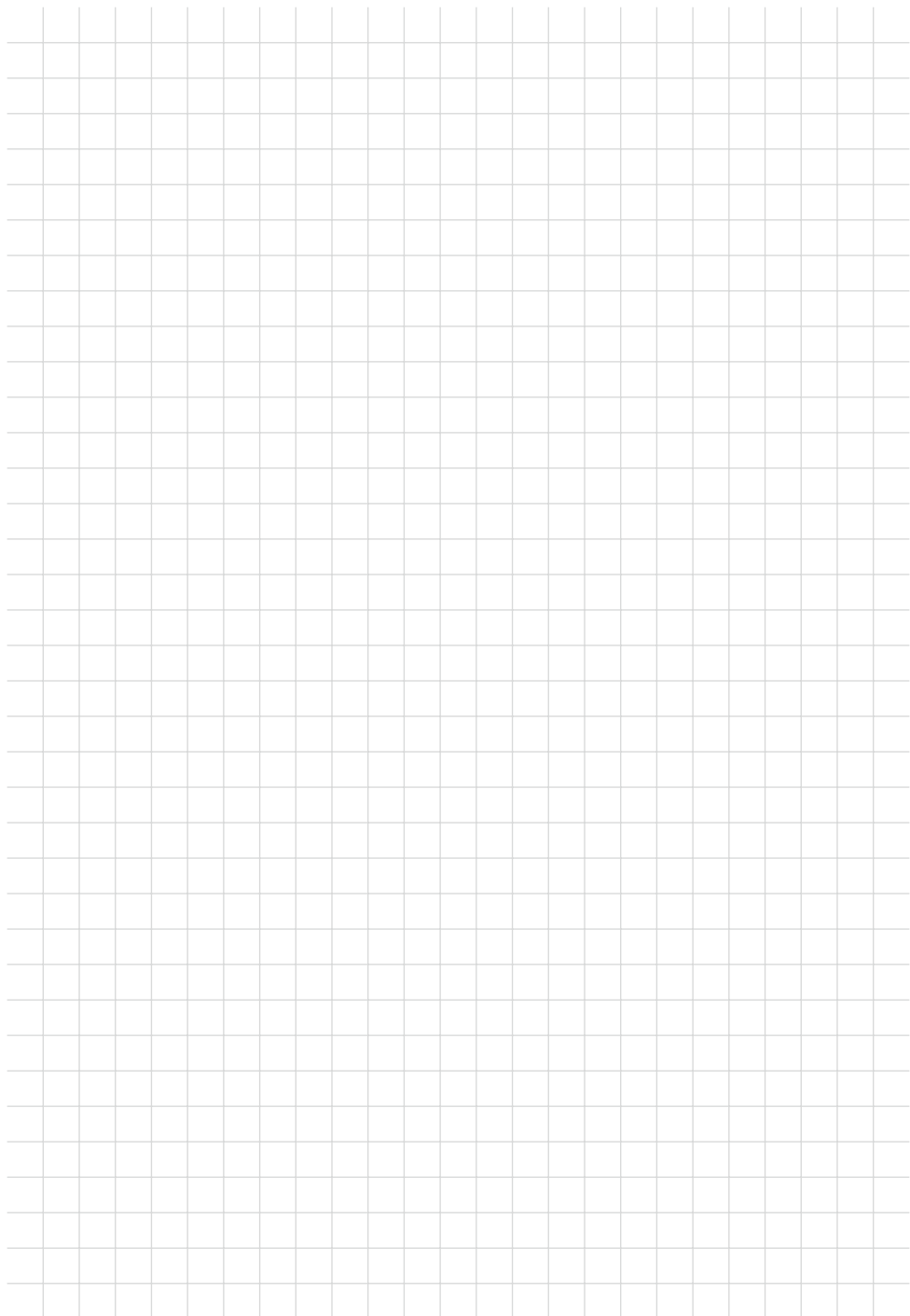



**BRILONER LEUCHTEN GMBH & CO. KG**

Im Kissen 2  
59929 Brilon  
GERMANY

Stand der Informationen · Last Information  
Update · Version des informations · Stand  
van de informatie · Stan informacii · Stav  
informacii · Stav informácii · Estado de las  
informaciones · Tilstand af information: 08/2021  
Ident.-No.: 14149505L/14149506L082021-8



IAN 365268\_2101