

TIPI MIT RUTSCHE

DE AT CH

TIPI MIT RUTSCHE

Montage-, Bedienungs- und Sicherheitshinweise

FR CH

TIPI AVEC TOBOGGAN

Instructions de montage, d'utilisation et consignes de sécurité

IT CH

TENDA TIPI CON SCIVOLO

Istruzioni di montaggio, d'uso e di sicurezza

DE/AT/CH	Montage-, Bedienungs- und Sicherheitshinweise	Seite	3
FR/CH	Instructions de montage, d'utilisation et consignes de sécurité	Page	5
IT/CH	Istruzioni di montaggio, d'uso e di sicurezza	Pagina	7

Legende der verwendeten Piktogramme



Warn- und Sicherheitshinweise beachten!



Sicherheitshinweise Handlungsanweisungen

Tipi mit Rutsche

● Einleitung



Wir beglückwünschen Sie zum Kauf Ihres neuen Produkts. Sie haben sich damit für ein hochwertiges Produkt entschieden. Machen Sie sich vor der ersten Inbetriebnahme mit dem Produkt vertraut.

Lesen Sie hierzu aufmerksam die nachfolgende Bedienungsanleitung und die Sicherheitshinweise. Benutzen Sie das Produkt nur wie beschrieben und für die angegebenen Einsatzbereiche. Bewahren Sie diese Anleitung an einem sicheren Ort auf. Händigen Sie alle Unterlagen bei Weitergabe des Produktes an Dritte mit aus.

● Bestimmungsgemäße Verwendung

Das Produkt ist für den Einsatz im Außenbereich in privaten Haushalten vorgesehen. Das Produkt ist nicht für den gewerblichen Einsatz bestimmt. Das Produkt ist geeignet für Kinder ab 2 Jahren.

● Technische Daten

Maße (aufgebaut): ca. 145,5 x 60 x 180 cm (B x H x T)
Maximale Belastung: 50 kg

● Lieferumfang/Teilebeschreibung

1 x Spieltipi, zerlegt (1-19)
1 x Rutsche 20
2 x Stoffvorhang 21
6 x Kletterstein (22-26)
20 x Innensechskantschraube mit Teilgewinde 27
72 x Schlitzholzschraube, lang 28
12 x Innensechskantschraube, lang 29
12 x Schlitzholzschraube, kurz 30
2 x Innensechskantschraube, kurz 31
12 x Federspannring, groß 32
2 x Einschlagmutter, klein 33
12 x Unterlegscheibe, groß 34
12 x Einschlagmutter, groß 35
1 x Innensechskantschlüssel 36
2 x Federspannring, klein 37
2 x Unterlegscheibe, klein 38
1 x Montage- und Bedienungsanleitung



Sicherheitshinweise

Lesen Sie vor der ersten Verwendung die Sicherheitshinweise! Befolgen Sie die Sicherheitshinweise!

- Achtung.** Nur ein Benutzer.
- Achtung.** Maximale Belastung 50 kg.
- Achtung.** Altersempfehlung: ab 2 Jahren.
- Achtung.** Für die Verwendung im Freien bestimmt.
- Achtung.** Nur für den Hausgebrauch.
- Achtung.** Von Feuer fernhalten.



Lebensgefahr!

- Der Zusammenbau ist aufgrund vorhandener Kleinteile durch einen Erwachsenen vorzunehmen. Achten Sie darauf, dass der Artikel und sämtliche Bestandteile bzw. Komponenten nur im aufgebauten Zustand an das Kind übergeben werden.
- Achtung.** Alle Verpackungs- und Befestigungsmaterialien sind nicht Bestandteil des Spielzeugs und müssen aus Sicherheitsgründen stets entfernt werden, bevor der Artikel Kindern zum Spielen übergeben wird. Entfernen Sie nach dem Aufbau auch die nummerierten Aufkleber des zerlegten Artikels. Es besteht Erstickungsgefahr.



Verletzungsgefahr!

- Lassen Sie Ihr Kind den Artikel nicht unbeaufsichtigt benutzen, da Kinder die potentiellen Gefahren nicht einschätzen können. Verwendung nur unter der direkten Aufsicht eines Erwachsenen.
- Während der Verwendung dürfen sich keine scharfkantigen oder harten Gegenstände, z. B. Spielzeuge, in dem Artikel befinden.
- Warten und überprüfen Sie besonders zu Beginn jeder Saison sowie regelmäßig während der Gebrauchssaison alle Bestandteile Ihres Artikels. Die Rutsche, Klettersteine, Seile, Befestigungsmittel sowie das gesamte Spieltipi sind regelmäßig durch Erwachsene zu überprüfen, um Verletzungen durch defekte Teile zu vermeiden. Sobald der Artikel Mängel aufweist, darf er nicht mehr verwendet werden.
- Prüfen Sie ebenfalls zu Beginn jeder Saison sowie regelmäßig während der Gebrauchssaison, ob alle Schrauben und Schraubenmutter fest angezogen sind und ziehen Sie diese bei Bedarf nach. Prüfen Sie den Artikel auch auf Anzeichen von Verschleiß. Sobald der Artikel Mängel aufweist, darf er nicht mehr verwendet werden. Prüfen Sie auch die Abdeckungen von Schrauben und andere Bestandteile auf scharfe Kanten und tauschen Sie diese bei Bedarf aus.
- Informieren Sie Ihre Kinder über die Benutzungshinweise für sicheres Spielen.
- Den Artikel nicht über Beton, Asphalt oder einer anderen harten Oberfläche aufbauen.
- Der Artikel sollte auf einer ebenen Rasenfläche aufgebaut werden, die frei von Steinen, Stöcken, Bodenwellen und Senken ist.
- Der Artikel sollte einen angemessenen Sicherheitsabstand von mindestens 2 m zu Gebäuden, Treppen, Zäunen, Mauern, Gewässern, überhängenden Ästen, Wäscheleinen, elektrischen Leitungen und anderen Hindernissen haben.
- Prüfen Sie den Artikel vor jedem Gebrauch auf Beschädigungen oder Abnutzungen. Der Artikel darf nur in einwandfreiem Zustand verwendet werden! Verwenden Sie den Artikel nicht bei sichtbaren oder vermuteten Beschädigungen.
- Nehmen Sie keine Veränderungen an dem Artikel vor.
- Stellen Sie das Produkt nicht in direktem Sonnenlicht auf, um das Risiko von Verbrühungen zu verringern.
- Prüfen Sie, ob alle Muttern und Schrauben festsitzen.

● Montage

ACHTUNG! Aufbau nur durch Erwachsene. Das Produkt enthält eine lange Schnur.

Hinweis: Die Montage des Produkts sollte aufgrund der Größe mit mindestens zwei Erwachsenen durchgeführt werden.

- Hinweis:** Für die Montage benötigen Sie einen Schraubendreher und einen Kunststoffhammer (nicht im Lieferumfang enthalten).
- Benutzen Sie das Verpackungsmaterial als Unterlage, um das Produkt aufzubauen.
 - Montieren Sie das Produkt, wie in den Abbildungen A-M gezeigt, auf einem flachen und ebenerdigen Untergrund.

Hinweis: Die Teile des Produkts sind mit dem Lieferumfang entsprechend nummeriert.

- Stellen Sie das Produkt auf einen ebenen und rutschfesten Untergrund.
- Entfernen Sie die nummerierten Aufkleber nach der Montage. Es besteht Erstickungsgefahr.

● Pflege und Lagerung

- Verwenden Sie keine scharfen oder aggressiven Reinigungsmittel.
- Nur mit einem feuchten Reinigungstuch reinigen und anschließend trockenwischen.
- Lagern Sie das Produkt immer sauber, trocken und bei Zimmertemperatur.

Stoffvorhang:



● Entsorgung

Die Verpackung besteht aus umweltfreundlichen Materialien, die Sie über die örtlichen Recyclingstellen entsorgen können.

Möglichkeiten zur Entsorgung des ausgedienten Produkts erfahren Sie bei Ihrer Gemeinde- oder Stadtverwaltung.

● Garantie

Das Produkt wurde nach strengen Qualitätsrichtlinien hergestellt und vor der Auslieferung sorgfältig geprüft. Im Falle von Material- oder Herstellungsfehlern haben Sie gegenüber dem Verkäufer des Produkts gesetzliche Rechte. Ihre gesetzlichen Rechte werden in keiner Weise durch unsere unten aufgeführte Garantie eingeschränkt.

Die Garantie für dieses Produkt beträgt 3 Jahre ab Kaufdatum. Die Garantiezeit beginnt mit dem Kaufdatum. Bewahren Sie den Originalkaufbeleg an einem sicheren Ort auf, da dieses Dokument als Nachweis des Kaufs erforderlich ist.

Alle Schäden oder Mängel, die bereits zum Zeitpunkt des Kaufs vorhanden sind, müssen unverzüglich nach dem Auspacken des Produkts gemeldet werden.

Sollte das Produkt innerhalb von 3 Jahren ab Kaufdatum einen Material- oder Herstellungsfehler aufweisen, werden wir es – nach unserer Wahl – kostenlos für Sie reparieren oder ersetzen. Die Garantiezeit verlängert sich durch einen stattgegebenen Gewährleistungsanspruch nicht. Dies gilt auch für ersetzte und reparierte Teile.

Diese Garantie erlischt, wenn das Produkt beschädigt oder unsachgemäß verwendet oder gewartet wurde.

Die Garantie deckt Material- und Herstellungsfehler ab. Diese Garantie erstreckt sich weder auf Produktteile, die normalem Verschleiß unterliegen, und somit als Verschleißteile gelten (z. B. Batterien, Akkus, Schläuche, Farbpatronen), noch auf Schäden an zerbrechlichen Teilen, z. B. Schalter oder Teile aus Glas.

● Abwicklung im Garantiefall

Um eine schnelle Bearbeitung Ihres Anliegens zu gewährleisten, folgen Sie bitte den folgenden Hinweisen:

Bitte halten Sie für alle Anfragen den Kassenbon und die Artikelnummer (IAN 446437_2307) als Nachweis für den Kauf bereit.

Die Artikelnummer entnehmen Sie bitte dem Typenschild, einer Gravur, auf dem Titelblatt Ihrer Bedienungsanleitung (unten links) oder als Aufkleber auf der Rück- oder Unterseite des Produkts.

Sollten Funktionsfehler oder sonstige Mängel auftreten, kontaktieren Sie zunächst die nachfolgend benannte Serviceabteilung telefonisch oder per E-Mail.

Ein als defekt erfasstes Produkt können Sie dann unter Beifügung des Kaufbelegs (Kassenbon) und der Angabe, worin der Mangel besteht und wann er aufgetreten ist, für Sie portofrei an die Ihnen mitgeteilte Service-Anschrift übersenden.

● Service

DE **Service Deutschland**

Tel.: 0800 5435 111

E-Mail: owim@lidl.de

AT **Service Österreich**

Tel.: 0800 292726

E-Mail: owim@lidl.at

CH **Service Schweiz**

Tel.: 0800562153

E-Mail: owim@lidl.ch

Légende des pictogrammes utilisés



Respecter les avertissements et les consignes de sécurité !



Consignes de sécurité
Instructions de manipulation



Danger de mort !

- Le montage doit être effectué par un adulte en raison de la présence de petites pièces. Veillez à ce que l'article et tous ses éléments voire composants ne soient remis à l'enfant que lorsqu'ils sont montés.
- **Attention.** Les matériaux d'emballage et de fixation ne font pas partie du jouet et doivent, pour des raisons de sécurité, toujours être enlevés avant de remettre l'article aux enfants pour qu'ils puissent jouer avec. Après le montage, retirez également les autocollants numérotés de l'article démonté. Il existe un risque d'asphyxie.



Risque de blessure !

- Ne laissez pas votre enfant utiliser l'article sans surveillance, car les enfants ne peuvent pas évaluer les dangers potentiels. Utilisation uniquement sous la surveillance directe d'un adulte.
- Lors de l'utilisation, aucun objet coupant ou dur, par exemple des jouets, ne doit se trouver dans l'article.
- Entretenez et vérifiez tous les éléments de votre article, en particulier au début de chaque saison et régulièrement pendant la saison d'utilisation. Le toboggan, les pierres d'escalade, les cordes, les moyens de fixation ainsi que l'ensemble du tipi de jeu doivent être régulièrement contrôlés par des adultes afin d'éviter les blessures dues à des pièces défectueuses. Dès lors que l'article présente des défauts, il ne doit plus être utilisé.
- Vérifiez également au début de chaque saison et régulièrement pendant la saison d'utilisation que toutes les vis et tous les écrous sont bien serrés et resserrez-les si nécessaire. Vérifiez également que l'article ne présente pas de signes d'usure. Dès lors que l'article présente des défauts, il ne doit plus être utilisé. Vérifiez également que les caches des vis et autres composants ne présentent pas d'arêtes vives et remplacez-les si nécessaire.
- Informez vos enfants des indications d'utilisation pour qu'ils puissent jouer en toute sécurité.
- Ne pas installer l'article sur du béton, de l'asphalte ou toute autre surface dure.
- L'article devrait être assemblé sur un gazon plan, exempt de pierres, de bâtons, de bosses et de creux.
- L'article doit être placé à une distance de sécurité appropriée d'au moins 2 m des bâtiments, escaliers, clôtures, murs, étendues d'eau, branches en surplomb, cordes à linge, fils électriques et autres obstacles.
- Avant chaque utilisation, vérifiez que l'article ne présente aucun dommage ou usure. L'article doit exclusivement être utilisé en parfait état ! N'utilisez pas l'article en cas de dommages non visibles ou supposés.
- N'apportez aucune modification à l'article.
- Afin d'éviter tout risque de brûlures, ne pas exposer le produit à la lumière directe du soleil.
- Assurez-vous que tous les écrous, boulons et vis soient bien serrés.

Montage

ATTENTION ! Seuls des adultes peuvent monter le produit. Le produit contient une longue ficelle.

Remarque : en raison de sa taille, le montage du produit doit être effectué par au moins deux adultes.

Remarque : pour le montage, vous avez besoin d'un tournevis et d'un marteau en plastique (non fournis).

- Utilisez le matériel d'emballage comme support pour monter le produit.
- Montez le produit comme indiqué dans les illustrations A-M sur une surface plane et de plain-pied.

Remarque : les pièces du produit sont numérotées en fonction du contenu de la livraison.

- Placez le produit sur une surface plane et antidérapante.
- Retirez les autocollants numérotés après le montage. Il existe un risque d'asphyxie.

Tipi avec toboggan

Introduction



Nous vous félicitons pour l'achat de votre nouveau produit. Vous avez opté pour un produit de grande qualité. Avant la première mise en service, vous devez vous familiariser avec toutes les fonctions du produit. Veuillez lire attentivement le mode d'emploi ci-dessous et les consignes de sécurité. N'utilisez le produit que pour l'usage décrit et les domaines d'application cités. Conserver ces instructions dans un lieu sûr. Si vous donnez le produit à des tiers, remettez-leur également la totalité des documents.

Utilisation conforme

Le produit est uniquement destiné à un usage domestique et privé, dans les espaces extérieurs. Le produit n'est pas destiné à une utilisation commerciale. Le produit convient aux enfants âgés de 2 ans et plus.

Caractéristiques techniques

Dimensions (monté) : env. 145,5 x 60 x 180 cm (l x h x p)
Charge maximale supportée : 50 kg

Fourniture/description des pièces

- 1 x tipi de jeu, démonté (1-19)
- 1 x toboggan 20
- 2 x rideaux en tissu 21
- 6 x pierres d'escalade (22-26)
- 20 x vis à six pans creux avec filetage partiel 27
- 72 x vis à bois à fente, longues 28
- 12 x vis à six pans creux, longues 29
- 12 x vis à bois à fente, courtes 30
- 2 x vis à six pans creux, courtes 31
- 12 x bagues de serrage à ressort, grandes 32
- 2 x écrous à insérer, petits 33
- 12 x rondelles, grandes 34
- 12 x écrous à insérer, grands 35
- 1 x clé à six pans creux 36
- 2 x bagues de serrage à ressort, petites 37
- 2 x rondelles plates, petites 38
- 1 x notice de montage et d'utilisation



Consignes de sécurité

Lisez les consignes de sécurité avant la première utilisation !
Respectez les consignes de sécurité !

- Attention.** Un utilisateur uniquement.
- Attention.** Charge maximale supportée 50 kg.
- Attention.** Âge recommandé : à partir de 2 ans.
- Attention.** Destiné à une utilisation en extérieur.
- Attention.** Uniquement réservé à un usage domestique.
- Attention.** Tenez le produit à l'écart du feu.

● Entretien et stockage

- N'utilisez pas de produit nettoyant abrasif ou agressif.
- Nettoyer uniquement avec un chiffon de nettoyage humide et essuyer ensuite.
- Toujours stocker le produit à l'état propre, sec et à température ambiante.

Rideaux en tissu :



● Mise au rebut

L'emballage se compose de matières recyclables pouvant être mises au rebut dans les déchetteries locales.

Votre mairie ou votre municipalité vous renseigneront sur les possibilités de mise au rebut des produits usagés.

● Garantie

Le produit a été fabriqué selon des critères de qualité stricts, et contrôlé consciencieusement avant sa livraison. En cas de défaut de matériau ou de fabrication, vous avez des droits légaux vis-à-vis du vendeur du produit. Vos droits légaux ne sont en aucun cas limités par notre garantie mentionnée ci-dessous.

La garantie de ce produit est de 3 ans à partir de la date d'achat. La période de garantie commence à la date d'achat. Conservez l'original de la preuve d'achat dans un endroit sûr car ce document est nécessaire pour prouver l'achat.

Tout dommage ou défaut déjà présent au moment de l'achat doit être signalé immédiatement après le déballage du produit.

Si le produit présente un défaut de matériau ou de fabrication dans les 3 ans qui suivent la date d'achat, nous le réparerons ou le remplacerons - à notre choix - gratuitement pour vous. La période de garantie n'est pas prolongée par une demande de garantie acceptée. Cette mesure s'applique également pour les pièces remplacées et réparées.

Cette garantie est annulée si le produit a été endommagé ou utilisé ou entretenu de manière incorrecte.

La garantie couvre les défauts de matériels et de fabrication. Cette garantie ne couvre pas les pièces du produit soumises à une usure normale, et qui sont donc considérées comme des pièces d'usure (par exemple les piles, les piles rechargeables, tuyaux, les cartouches d'encre), ni les dommages aux pièces fragiles, par exemple les interrupteurs ou les pièces en verre.

● Faire valoir sa garantie

Pour garantir la rapidité d'exécution de la procédure de garantie, veuillez respecter les indications suivantes :

Veuillez conserver le ticket de caisse et la référence du produit (IAN 446437_2307) à titre de preuve d'achat pour toute demande.

Le numéro de référence de l'article est indiqué sur la plaque d'identification, gravé sur la page de titre de votre manuel (en bas à gauche) ou sur un autocollant apposé sur la face arrière ou inférieure du produit.

En cas de dysfonctionnement du produit, ou de tout autre défaut, contactez en premier lieu le service après-vente par téléphone ou par e-mail aux coordonnées indiquées ci-dessous.

Vous pouvez alors envoyer franco de port tout produit considéré comme défectueux au service clientèle indiqué, accompagné de la preuve d'achat (ticket de caisse) et d'une description écrite du défaut avec mention de sa date d'apparition.

● Service après-vente

FR **Service après-vente France**

Tél. : 0800904879

E-Mail : owim@lidl.fr

CH **Service après-vente Suisse**

Tél. : 0800562153

E-Mail : owim@lidl.ch

Legenda dei pittogrammi utilizzati



Rispettare le avvertenze e le indicazioni di sicurezza!



Avvertenze di sicurezza Istruzioni per l'uso

Tenda tipi con scivolo

● Introduzione



Congratulazioni per l'acquisto del vostro nuovo prodotto. Con esso avete optato per un prodotto di qualità. Familiarizzare con il prodotto prima di metterlo in funzione per la prima volta. A tale scopo, leggere attentamente le seguenti istruzioni d'uso e le avvertenze di sicurezza. Utilizzare il prodotto solo come descritto e per i campi di applicazione indicati. Conservare queste istruzioni in un luogo sicuro. Consegnare tutta la documentazione in caso di cessione del prodotto a terzi.

● Utilizzo conforme alla destinazione d'uso

Il prodotto è destinato all'utilizzo domestico privato in ambienti esterni. Il prodotto non è destinato all'uso commerciale. Il prodotto è adatto ai bambini a partire dai 2 anni.

● Specifiche tecniche

Dimensioni (montato): ca. 145,5 x 60 x 180 cm (L x A x P)
Carico massimo: 50 kg

● Fornitura/Descrizione dei componenti

- 1 x tipi, smontato (1-19)
- 1 x scivolo 20
- 2 x tendine di stoffa 21
- 6 x ancoraggi (22-26)
- 20 x viti a brugola esagonale con filettatura parziale 27
- 72 x viti di legno a intaglio, lunghe 28
- 12 x viti a brugola esagonale, lunghe 29
- 12 x viti di legno a intaglio, corte 30
- 2 x viti a brugola esagonale, corte 31
- 12 x anelli elastici, grandi 32
- 2 x dadi a battuta, piccoli 33
- 12 x rondelle, grandi 34
- 12 x dadi a battuta, grandi 35
- 1 x chiave a brugola esagonale 36
- 2 x anelli elastici, piccoli 37
- 2 x rondelle, piccole 38
- 1 x manuale per il montaggio e l'uso



Avvertenze di sicurezza

Prima del primo utilizzo leggere le avvertenze per la sicurezza!
Rispettare le avvertenze per la sicurezza!

- Attenzione.** Solo un utente alla volta.
- Attenzione.** Carico massimo 50 kg.
- Attenzione.** Età consigliata: dai 2 anni.
- Attenzione.** Adatto per l'utilizzo all'aperto.
- Attenzione.** Solo per uso domestico.
- Attenzione.** Tenere lontano dal fuoco.



Pericolo letale!

- Data la presenza di pezzi di piccole dimensioni il montaggio deve essere eseguito da un adulto. Prima di consegnare l'articolo al bambino, assicurarsi che l'articolo e tutte le parti e i componenti siano perfettamente montati.
- **Attenzione.** Tutti i materiali che costituiscono l'imballaggio e quelli utilizzati per il fissaggio non sono parte integrante del giocattolo, si consiglia pertanto di rimuoverli sempre per motivi di sicurezza prima di consegnare l'articolo ai bambini per giocare. Dopo il montaggio rimuovere gli adesivi numerati dall'articolo montato. Sussiste il rischio di soffocamento.



Pericolo di lesioni!

- Non lasciare i bambini incustoditi durante l'uso dell'articolo in quanto non sono in grado di riconoscere i potenziali pericoli. Utilizzare esclusivamente sotto la sorveglianza diretta di un adulto.
- Durante l'uso, nell'articolo non devono trovarsi oggetti duri e con spigoli, quali ad esempio i giocattoli.
- Effettuare la manutenzione e controllare tutti i componenti dell'articolo in particolare all'inizio di ogni stagione e regolarmente durante la stagione di utilizzo. Lo scivolo, gli ancoraggi, le corde, i materiali di fissaggio e l'intero tipo devono essere controllati regolarmente da un adulto per evitare il rischio di lesioni causate da parti difettose. Se l'articolo mostra dei difetti, non utilizzarlo più.
- All'inizio di ogni stagione e regolarmente durante la stagione d'uso controllare anche tutte le viti e i dadi per accertarsi che sono serrati e serrarli secondo necessità. Verificare se l'articolo ha segni di usura. Se l'articolo mostra dei difetti, non utilizzarlo più. Controllare tutte le coperture delle viti e gli altri componenti per verificare se hanno spigoli vivi e sostituirli se necessario.
- Informare i propri figli circa le istruzioni per l'uso affinché giochino in sicurezza.
- L'articolo non deve essere utilizzato su calcestruzzo, asfalto o altre superfici dure.
- L'articolo deve essere montato in piano su una superficie erbosa priva di pietre, rami, dossi e buche.
- L'articolo deve avere una distanza di sicurezza adeguata pari ad almeno 2 m da edifici, scale, recinzioni, muri, corsi d'acqua, rami pendenti, fili della biancheria, cavi elettrici e altri ostacoli.
- Prima di ogni utilizzo controllare che l'articolo non sia né danneggiato né consumato. L'articolo può essere utilizzato soltanto se in perfetto stato! Non utilizzare l'articolo in presenza di danni visibili o presunti.
- Non apportare modifiche all'articolo.
- Non lasciare il prodotto sotto la luce solare diretta al fine di evitare il rischio di scottature.
- Verificare che tutti i dadi e le viti siano saldamente in sede.

● Montaggio

ATTENZIONE! Montaggio solo da parte di adulti. Il prodotto contiene una fune lunga.

Nota: a causa della dimensione del prodotto il montaggio deve essere eseguito da almeno due persone adulte.

Nota: per il montaggio del prodotto sono necessari un cacciavite e un martello di plastica (non inclusi nella fornitura).

- Utilizzare il materiale di imballaggio come base per montare il prodotto.
- Montare il prodotto su una superficie piana e a livello del terreno, come mostrato nelle figure A-M.

Nota: le parti del prodotto sono contrassegnate da numeri.

- Collocare il prodotto su una superficie piana e antiscivolo.
- Dopo il montaggio rimuovere gli adesivi numerati. Sussiste il rischio di soffocamento.

● **Cura e conservazione**

- Non utilizzare detergenti aggressivi o acidi.
- Pulire solo con un panno umido e successivamente asciugare.
- Conservare il prodotto sempre pulito, asciutto e a temperatura ambiente.

Tendine di stoffa:



● **Smaltimento**

L'imballaggio è composto da materiali ecologici che possono essere smaltiti presso i siti di raccolta locali per il riciclo.

E' possibile informarsi circa le possibilità di smaltimento del prodotto usato presso l'amministrazione comunale o cittadina.

● **Garanzia**

Il prodotto è stato fabbricato accuratamente secondo severe direttive di qualità ed è stato controllato meticolosamente prima della consegna. In caso di difetti di materiale o fabbricazione l'acquirente può far valere diritti legali nei confronti del venditore. La nostra garanzia sotto riportata non costituisce alcun limite ai diritti legali dell'acquirente.

Questo prodotto è garantito per 3 anni con decorrenza dalla data di acquisto. La garanzia decorre dalla data d'acquisto. Conservare lo scontrino originale in un posto sicuro perché questo documento viene richiesto come prova dell'avvenuto acquisto.

Tutti i danni o difetti presenti già al momento dell'acquisto devono essere comunicati subito dopo l'apertura della confezione.

Se entro 3 anni dalla data di acquisto di questo prodotto si rileva un difetto di materiale o di fabbricazione, noi procederemo, a nostra discrezione, alla riparazione o sostituzione gratuite del prodotto o al rimborso del prezzo di acquisto. Un eventuale intervento in garanzia non prolunga né rinnova il periodo di garanzia stesso. Ciò vale anche per le parti sostituite e riparate.

Questa garanzia decade in caso di danneggiamento oppure uso o manutenzione impropri del prodotto.

La prestazione in garanzia vale per difetti del materiale o di fabbricazione. Questa garanzia non si estende a componenti del prodotto esposti a normale logorio, che possono pertanto essere considerati come componenti soggetti a usura (esempio capacità della batteria, calcificazione, lampade, pneumatici, filtri, spazzole...). La garanzia non si estende altresì a danni che si verificano su componenti delicati (esempio interruttori, batterie, parti realizzate in vetro, schermi, accessori vari) nonché danni derivanti dal trasporto o altri incidenti.

● **Gestione dei casi in garanzia**

Per garantire un rapido disbrigo delle proprie pratiche, seguire le istruzioni seguenti:

Per ogni richiesta si prega di conservare lo scontrino e il codice dell'articolo (IAN 446437_2307) come prova d'acquisto.

Il numero d'articolo può essere dedotto dalla targhetta, da un'incisione, dal frontespizio delle istruzioni (in basso a sinistra) oppure dall'adesivo applicato sul retro o sul lato inferiore.

In caso di disfunzioni o avarie, contattare innanzitutto i partner di assistenza elencati di seguito telefonicamente oppure via e-mail.

Si può inviare il prodotto ritenuto difettoso all'indirizzo del centro di assistenza indicato con spedizione esente da affrancatura, completo del documento di acquisto (scontrino) e della descrizione del difetto, specificando anche quando tale difetto si è verificato.

● **Assistenza**

IT **Assistenza Italia**

Tel.: 800790789

E-Mail: owim@lidl.it

CH **Assistenza Svizzera**

Tel.: 0800562153

E-Mail: owim@lidl.ch

Sie benötigen · Il vous faut
Vi servono:

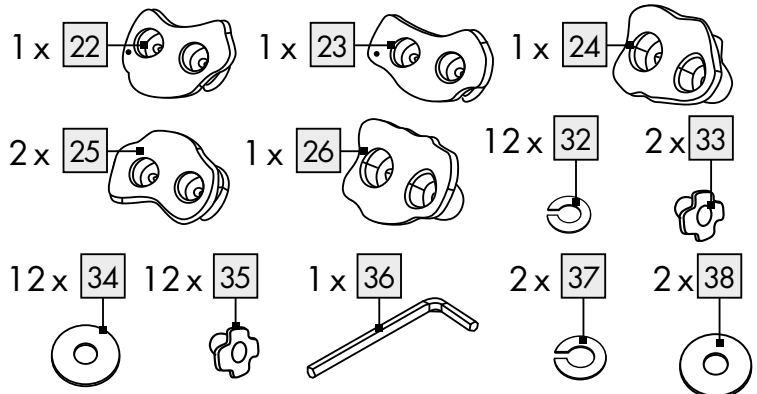
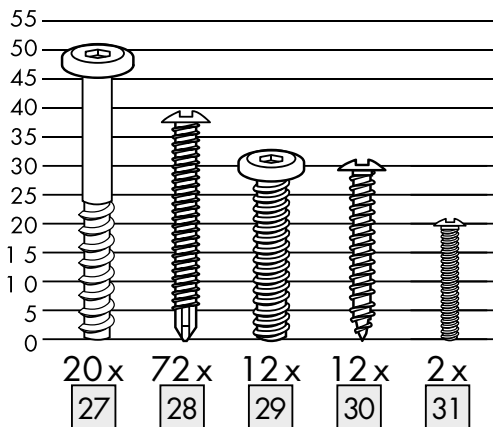
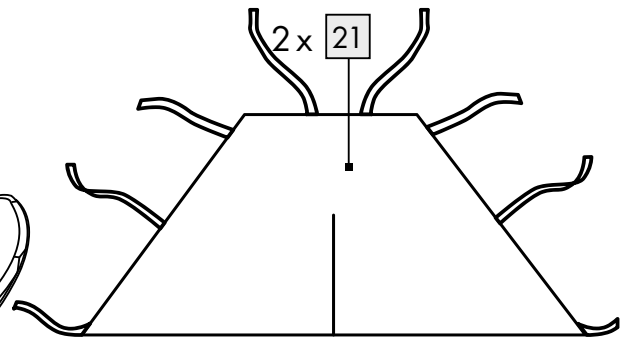
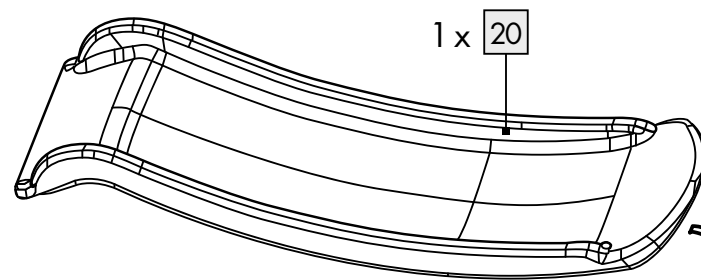
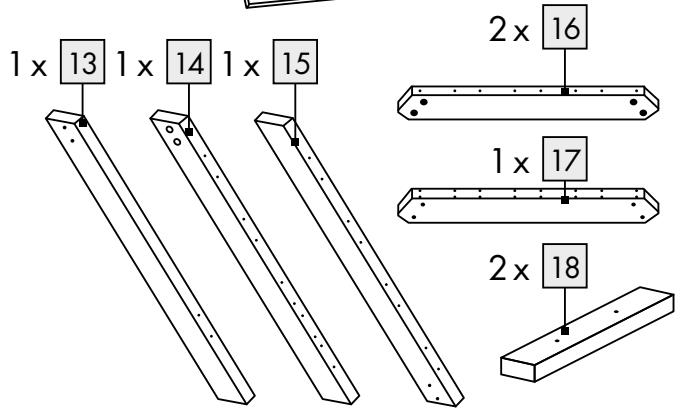
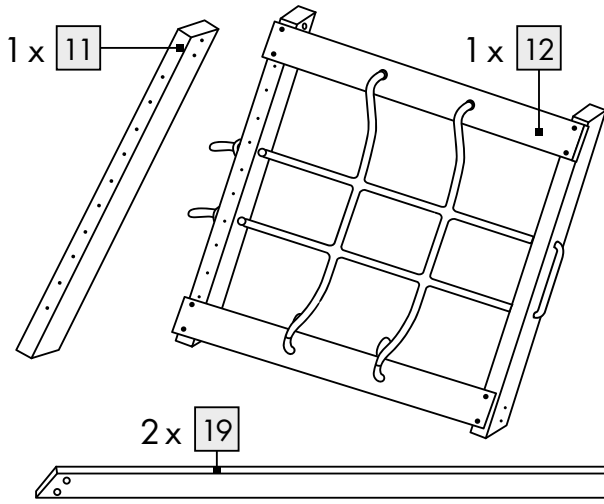
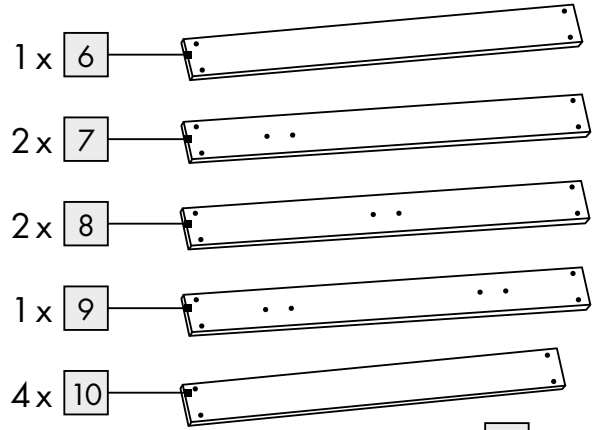
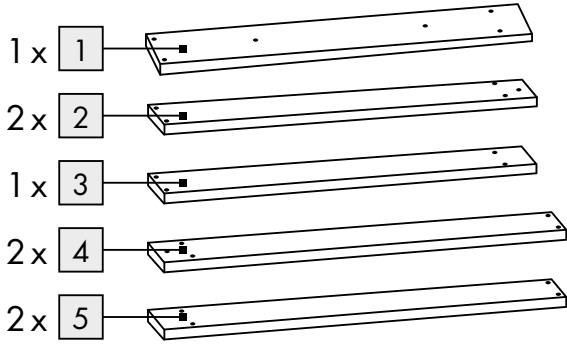
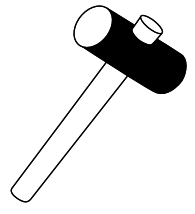
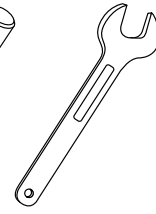
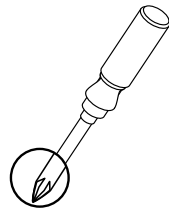
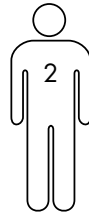

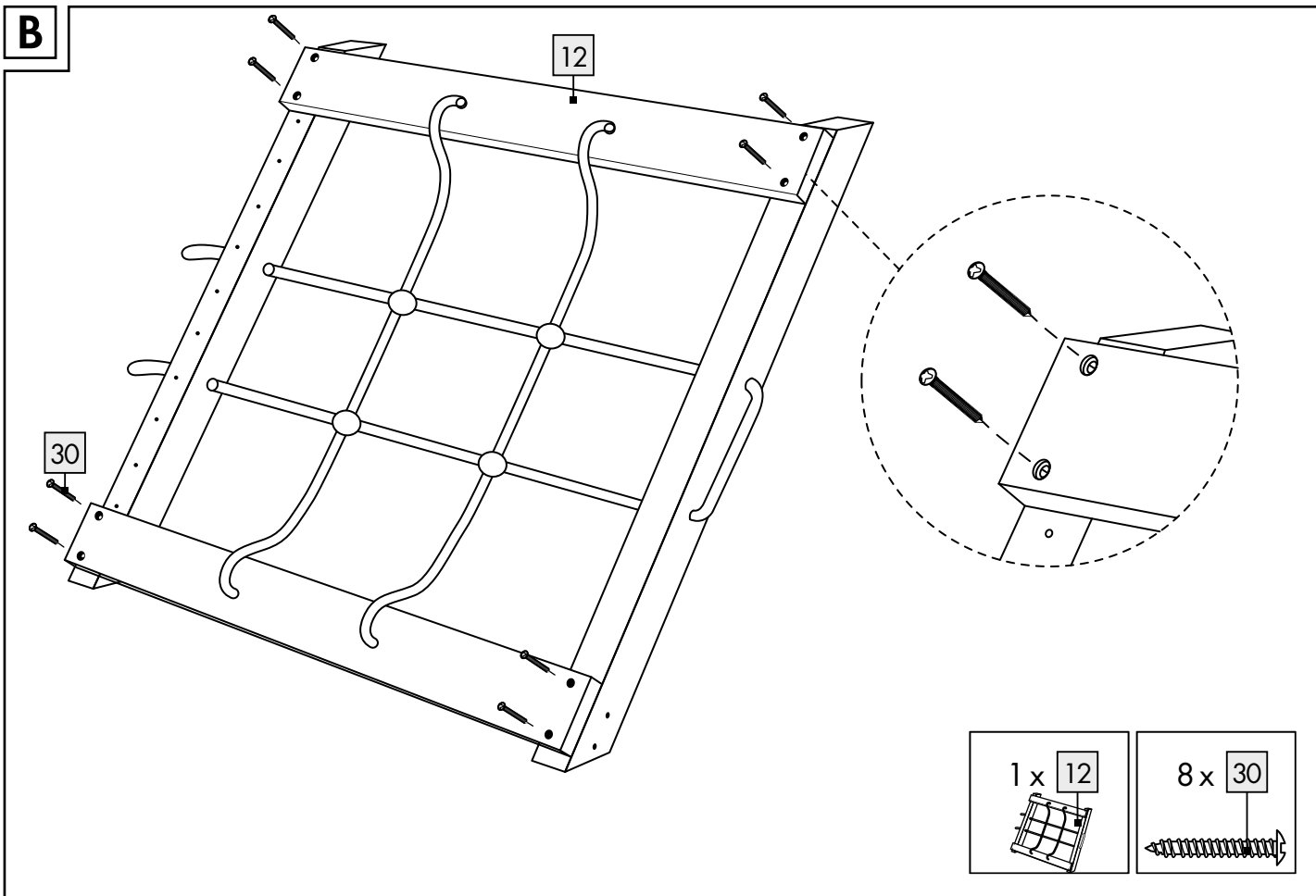
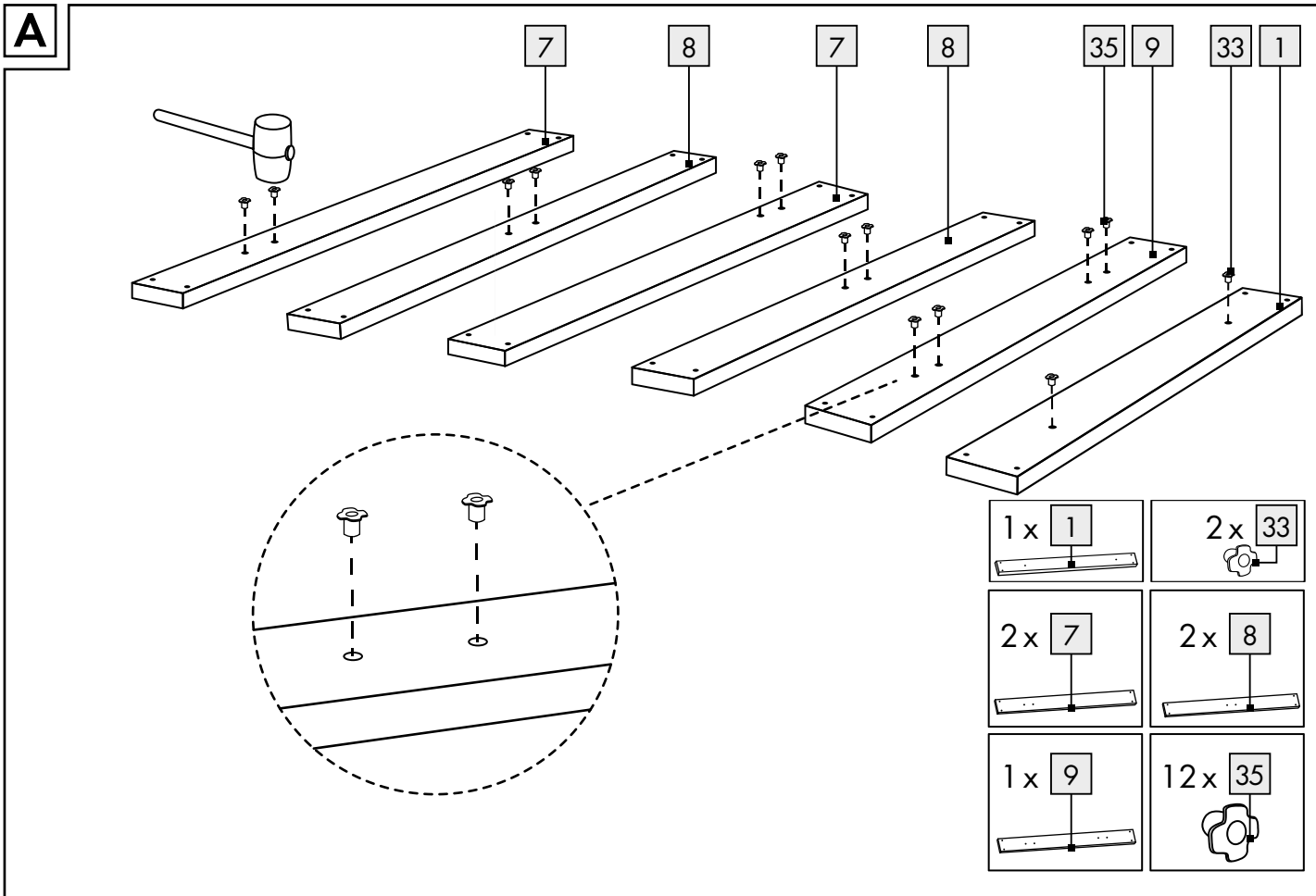

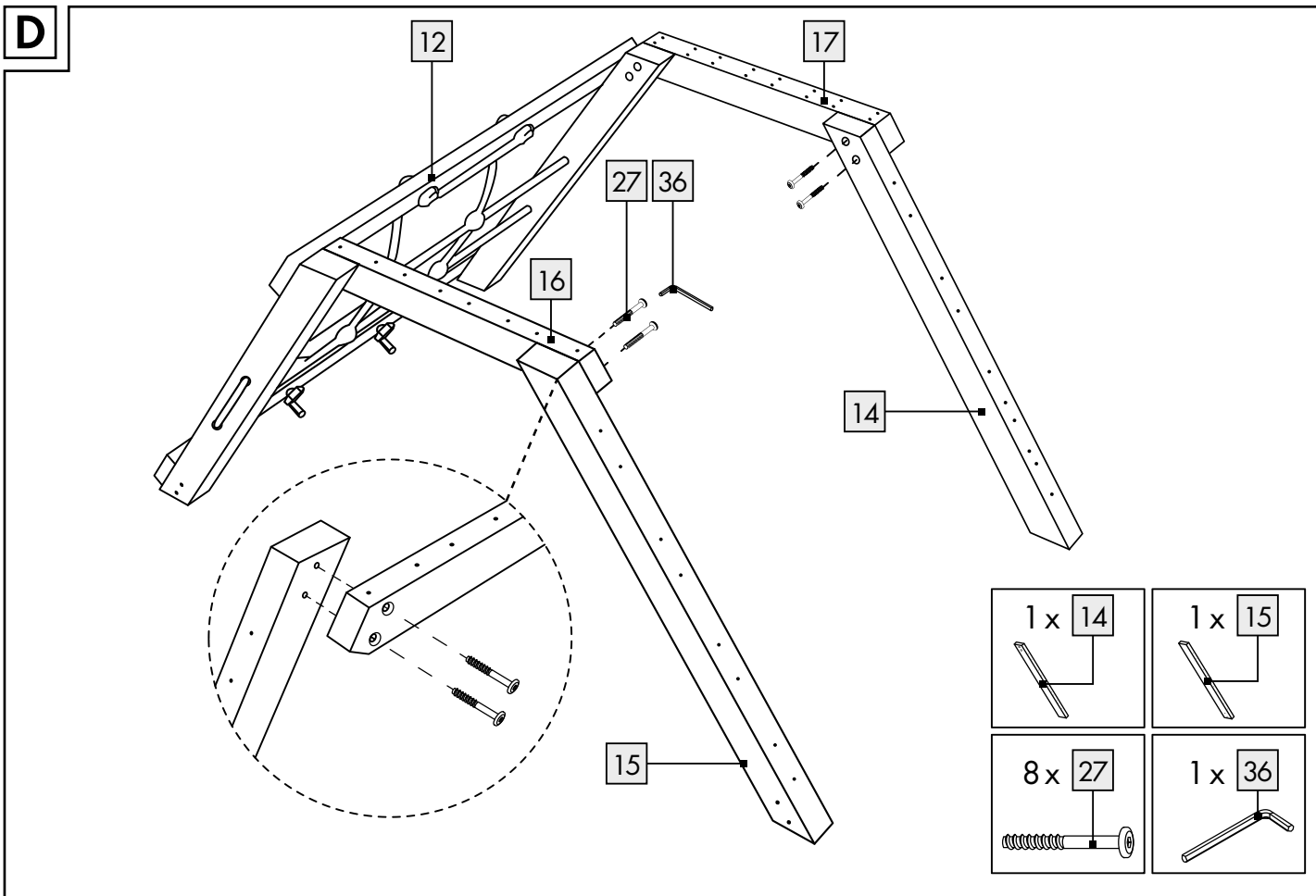
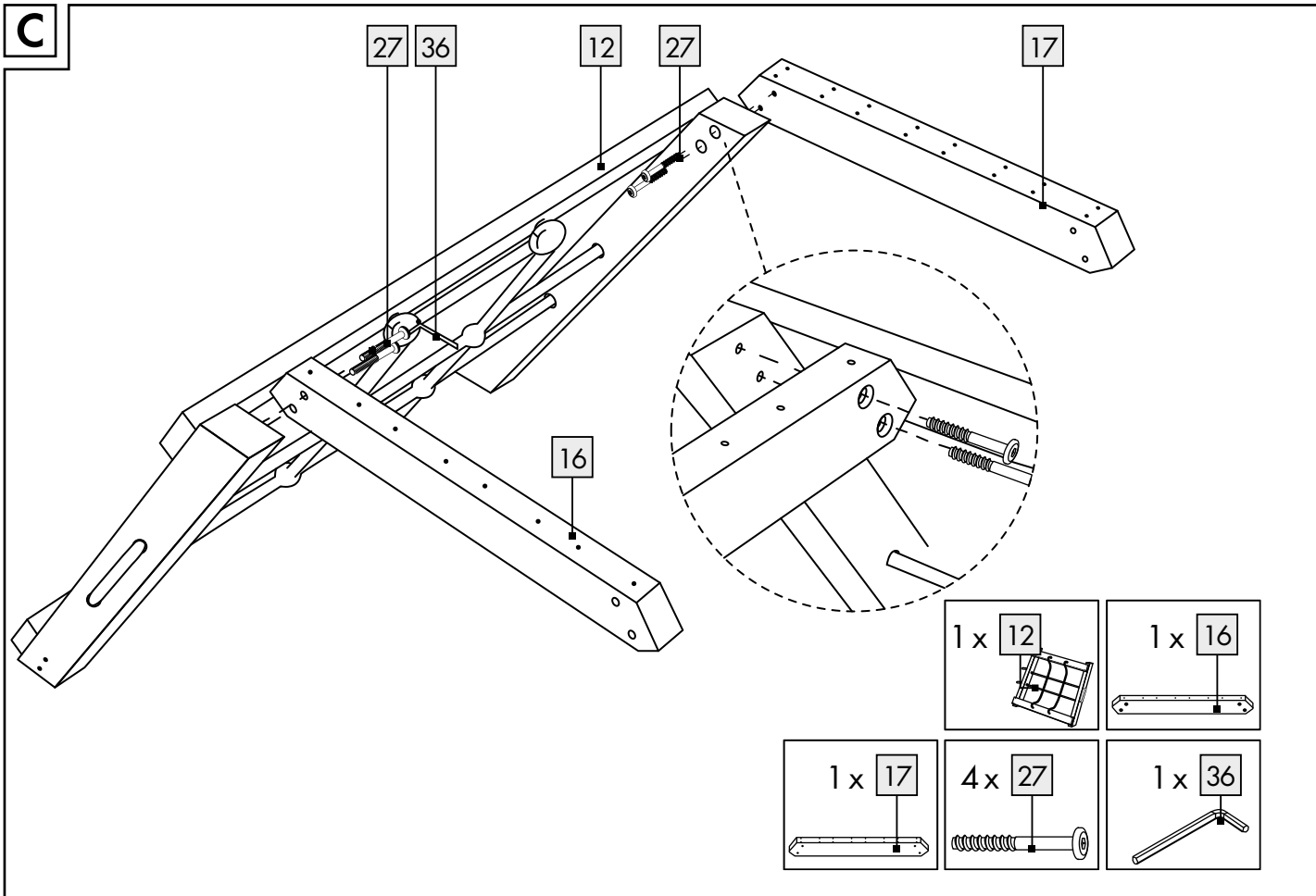

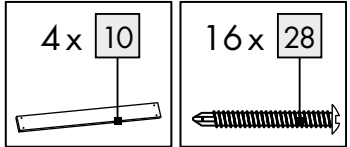
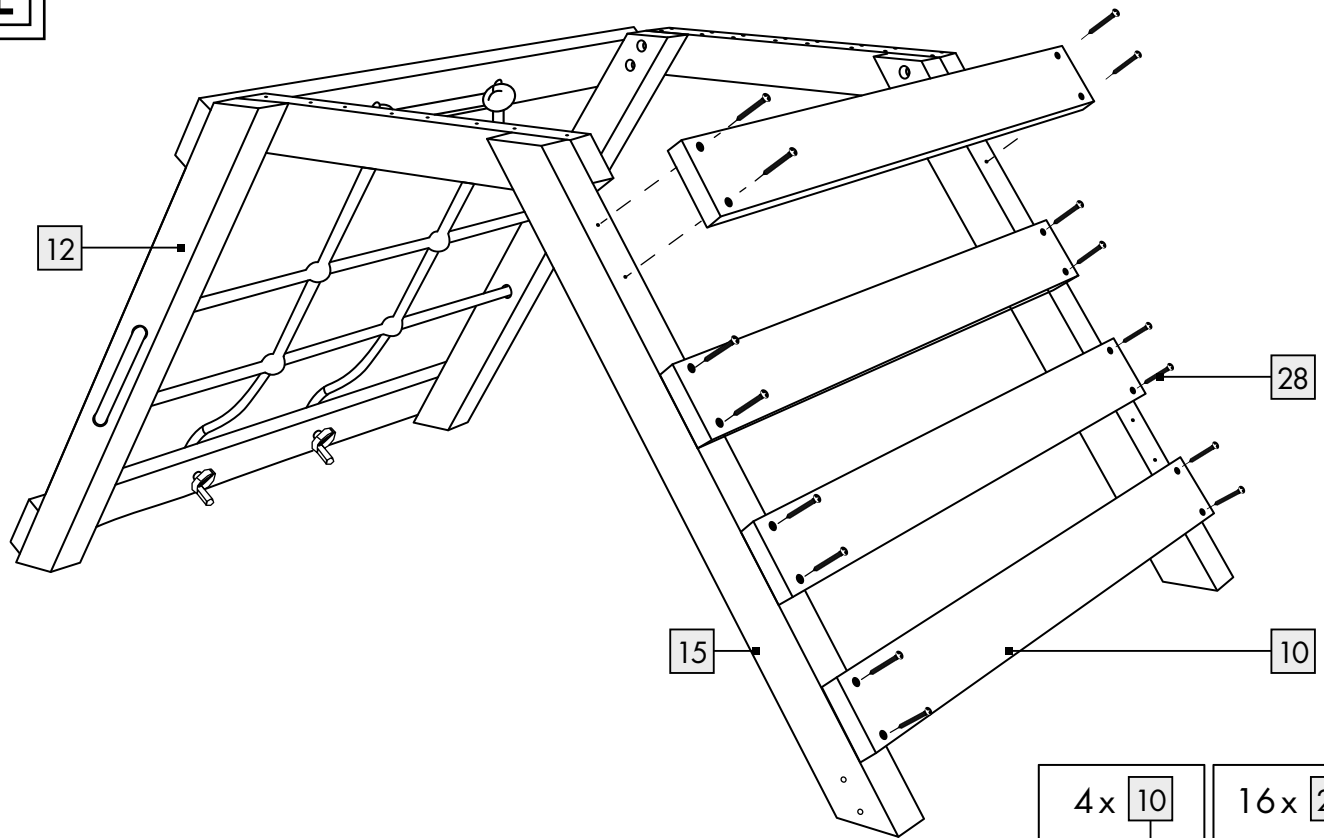
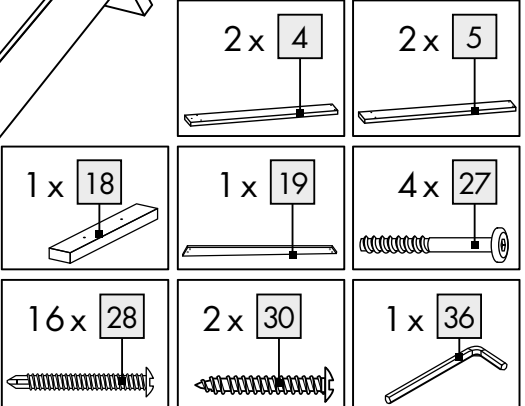
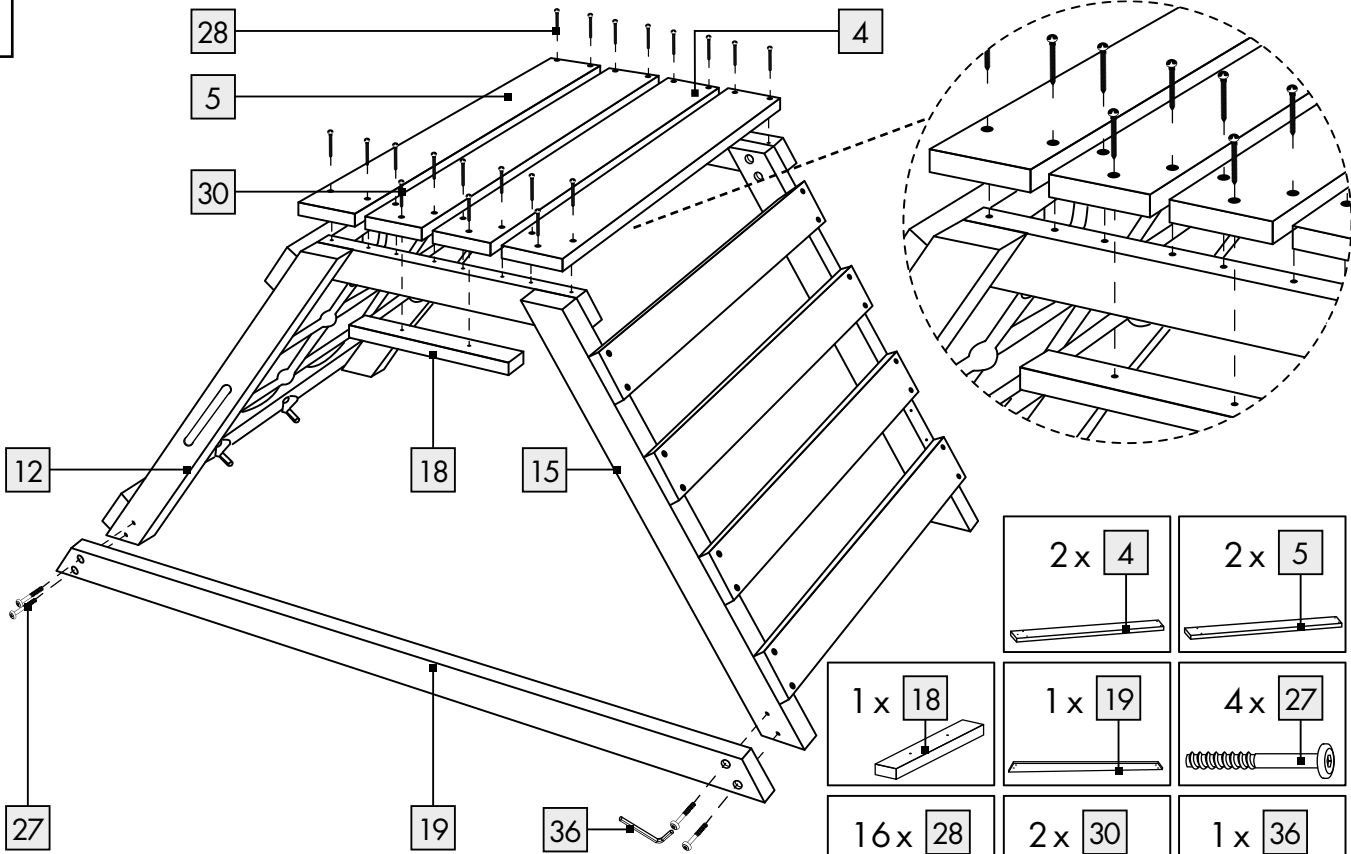
E**F**

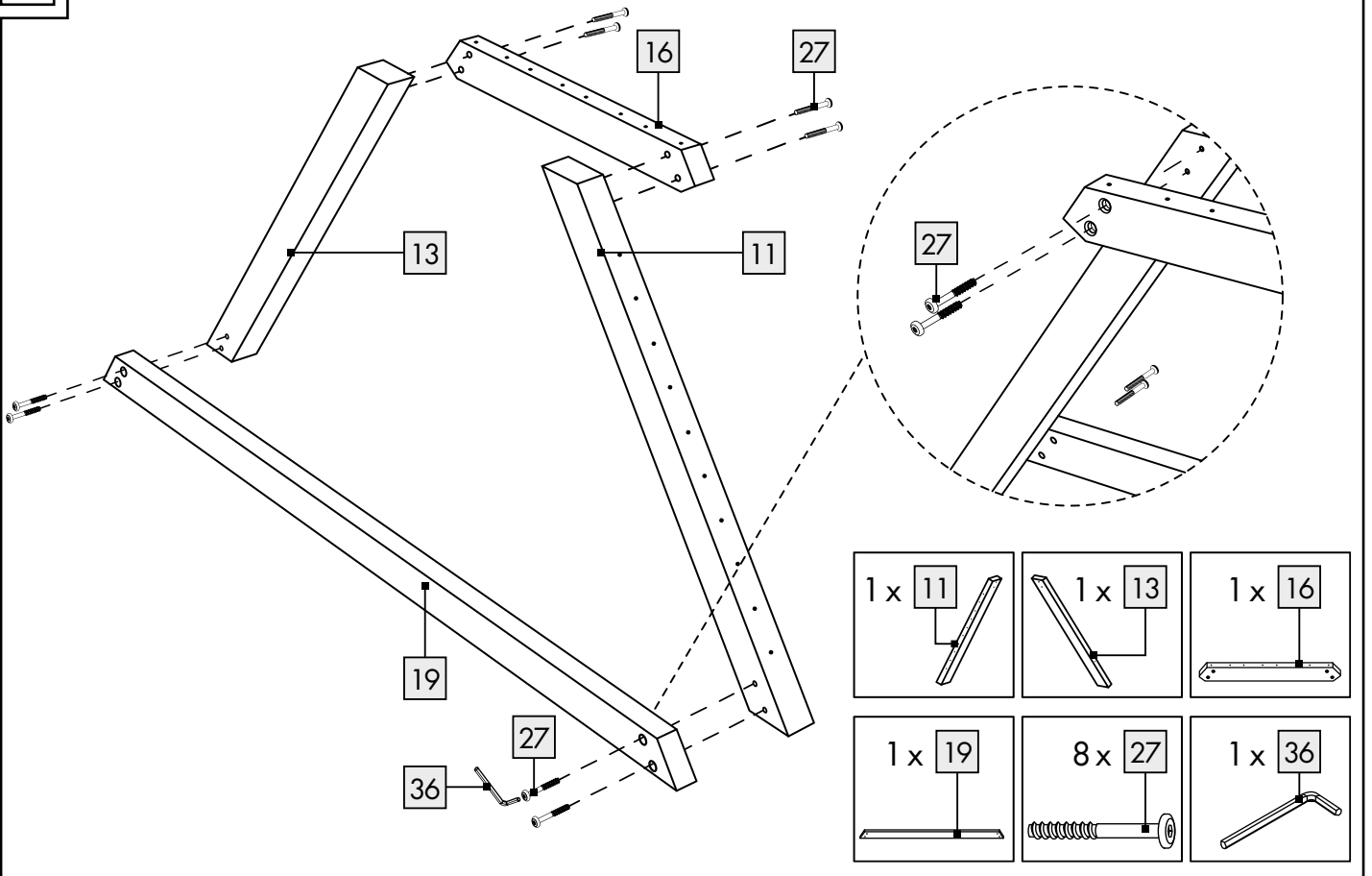
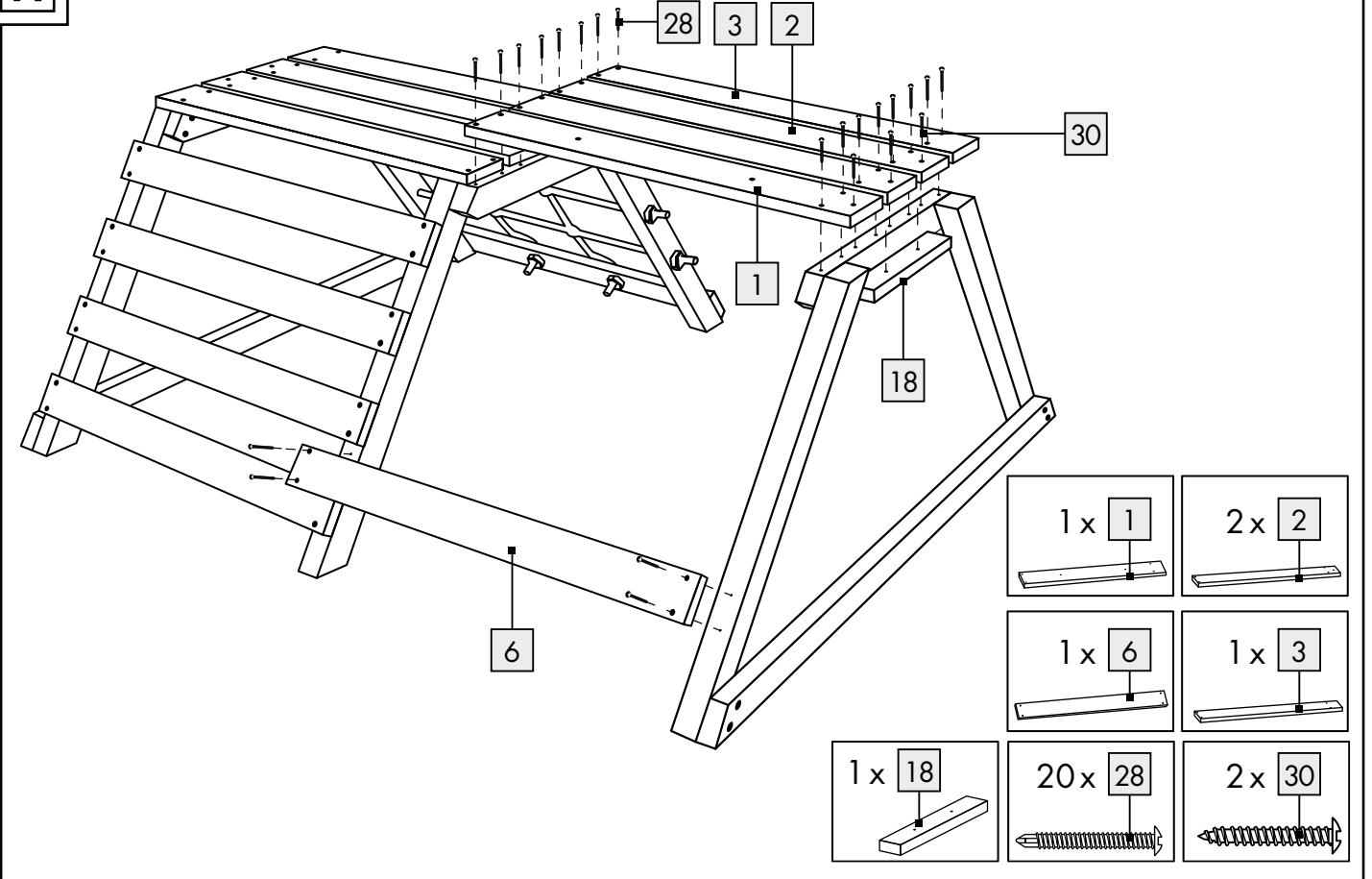
G**H**

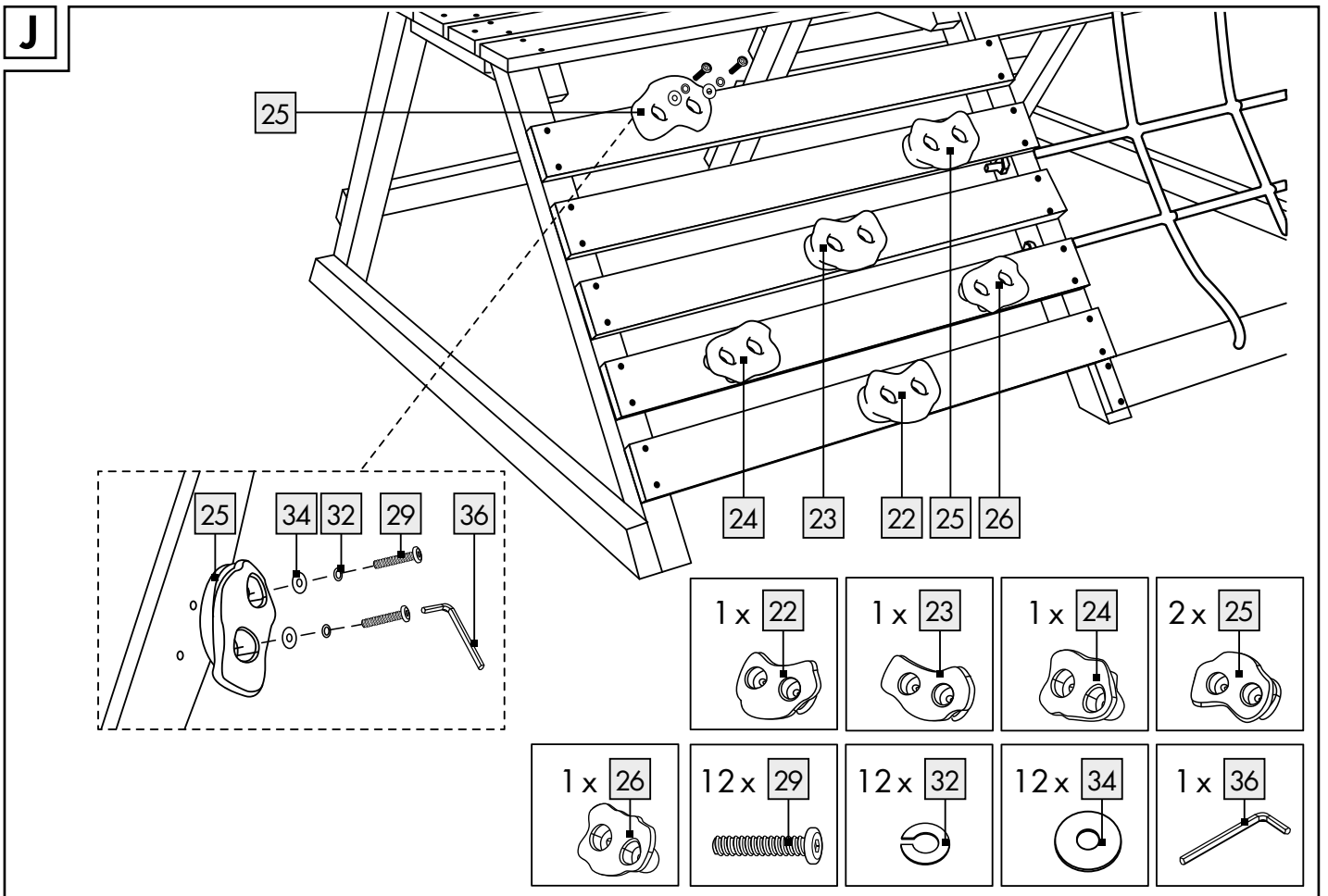
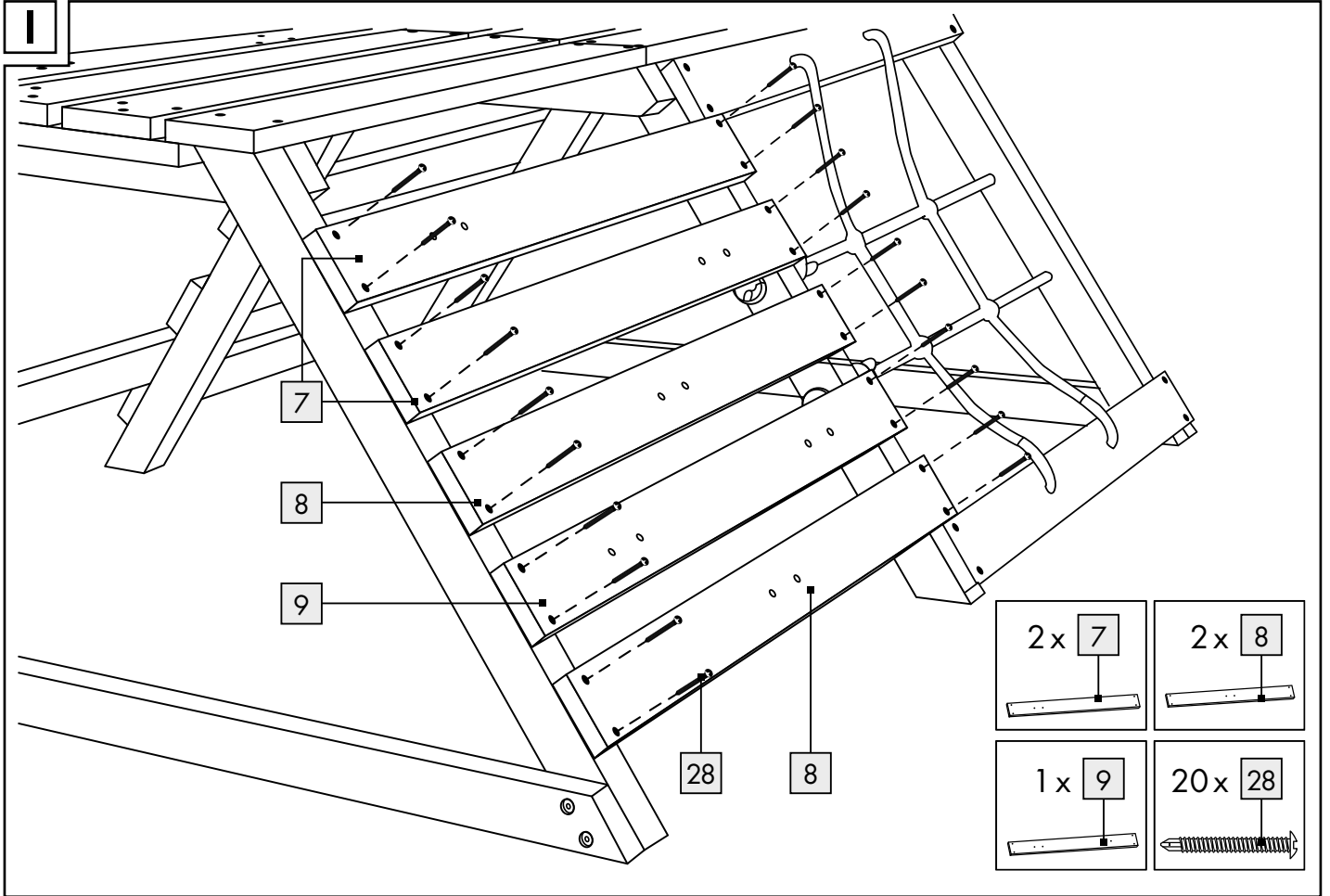

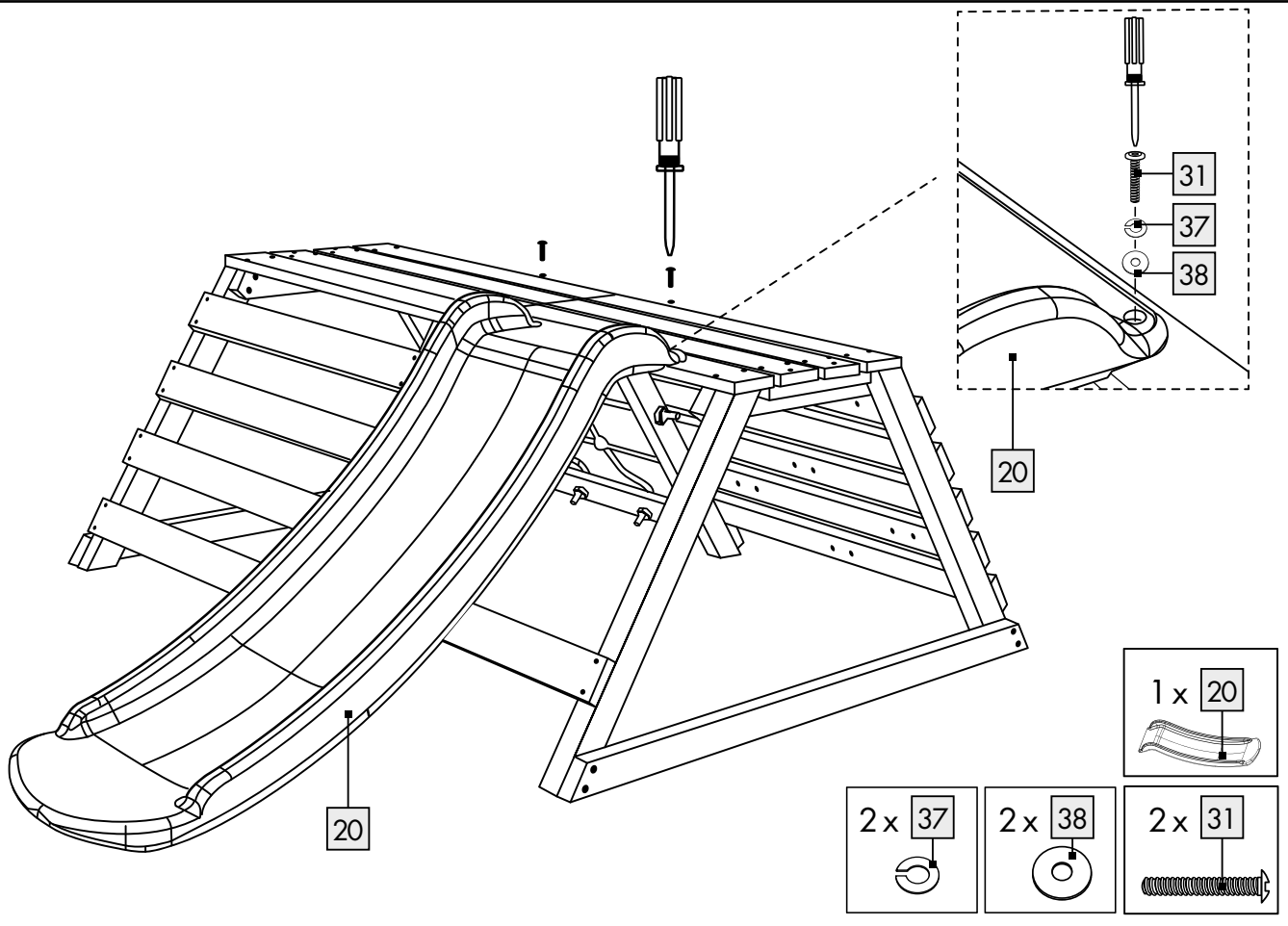
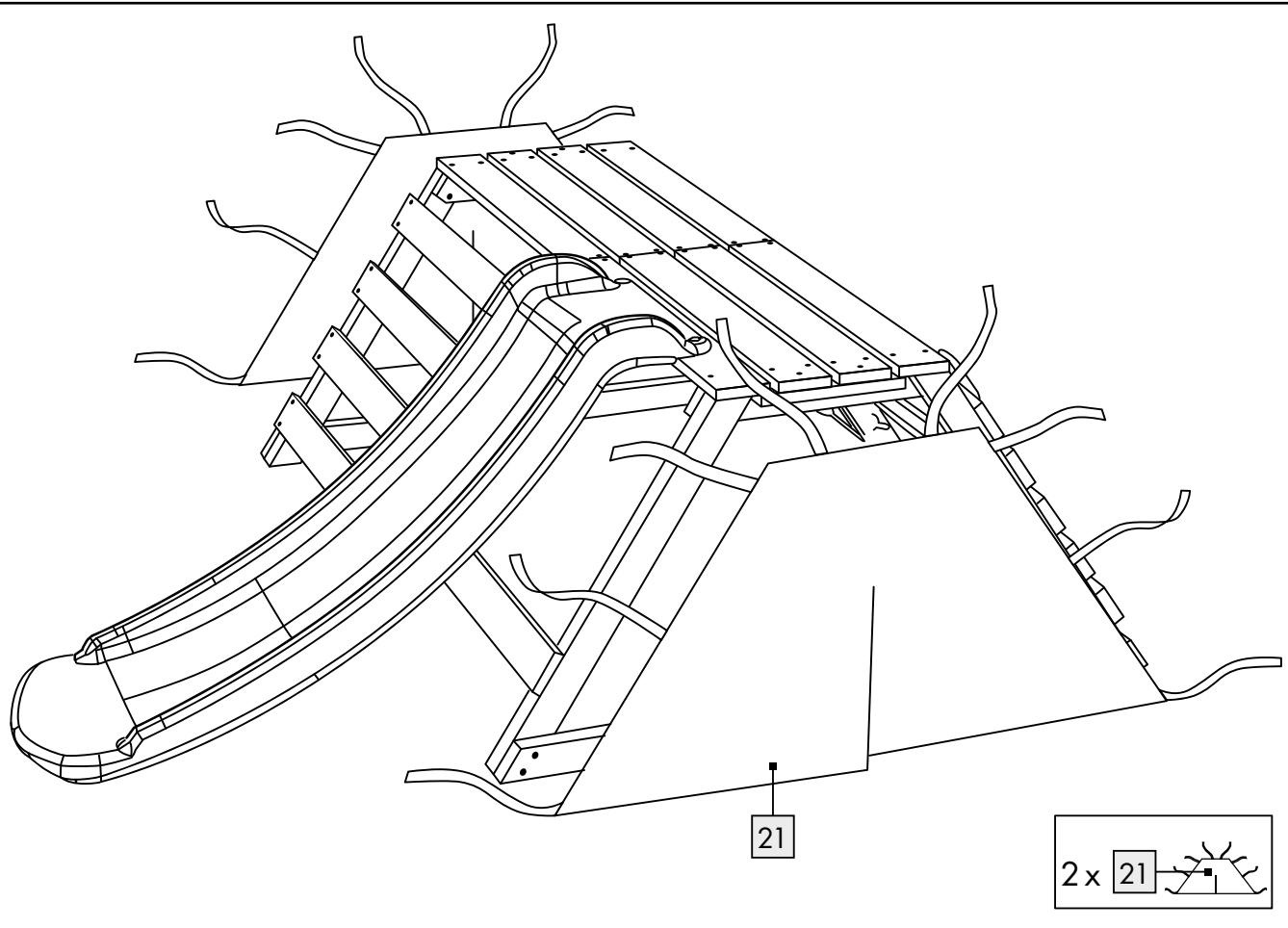
K**L**

M

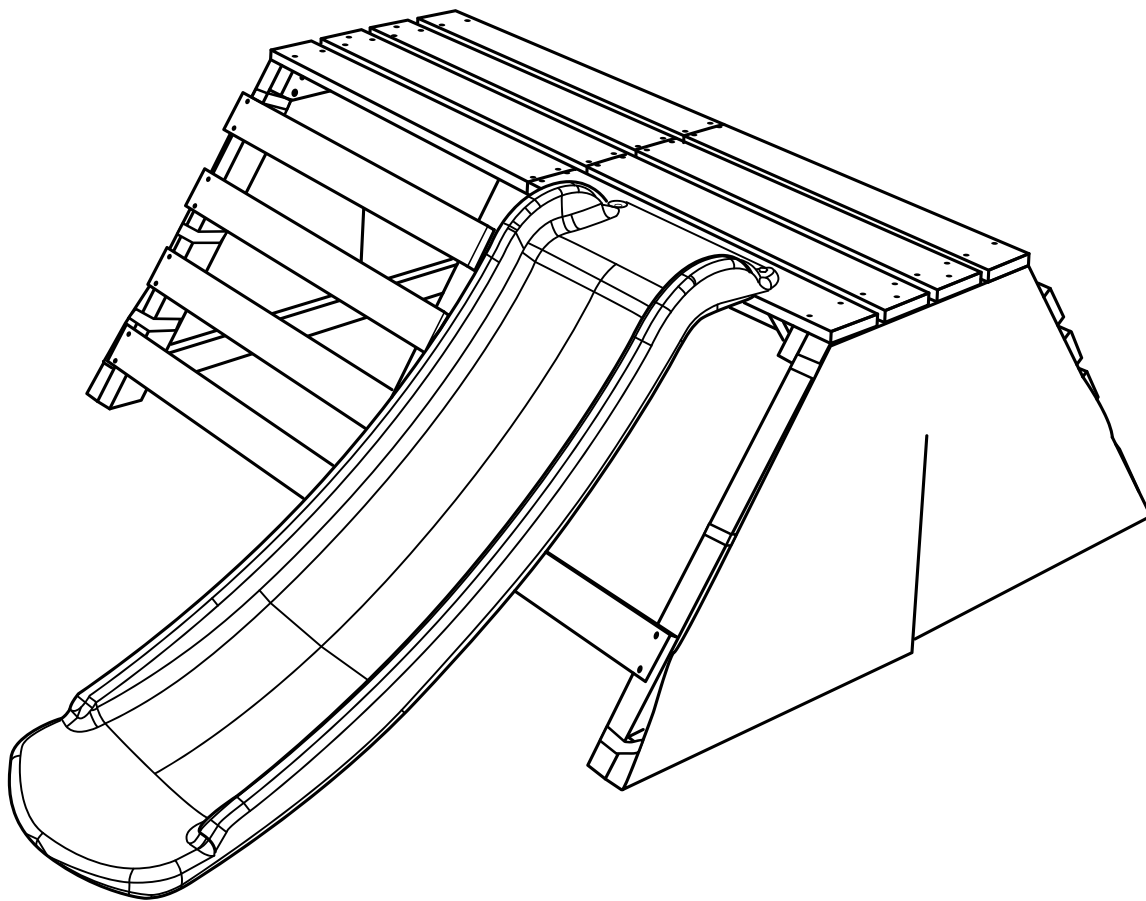

OWIM GmbH & Co. KG

Stiftsbergstraße 1
74167 Neckarsulm
GERMANY

Model no.: HG09985
Version: 12/2023

Stand der Informationen · Version des informations · Versione
delle informazioni: 11/2023 · Ident.-No.: HG09985112023-1



IAN 446437_2307

