



TISCHVENTILATOR/DESK FAN/VENTILATEUR DE TABLE STVT 21 B1

(DE) (AT) (CH)

TISCHVENTILATOR

Bedienungsanleitung

(GB) (IE)

DESK FAN

User manual

(FR) (BE)

VENTILATEUR DE TABLE

Mode d'emploi

(NL) (BE)

TAFELVENTILATOR

Gebruiksaanwijzing

(PL)

WENTYLATOR STOŁOWY

Instrukcja obsługi

(CZ)

STOLNÍ VENTILÁTOR

Návod na obsluhu

(SK)

STOLOVÝ VENTILÁTOR

Návod na obsluhu

(ES)

VENTILADOR DE SOBREMESA

Manual de instrucciones

(DK)

BORDVENTILATOR

Betjeningsvejledning

(IT)

VENTILATORE DA TAVOLO

Istruzioni per l'uso

(HU)

ASZTALI VENTILÁTOR

Használati útmutató

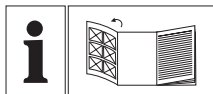

DE/AT/CH	Bedienungsanleitung	Seite	5
GB/IE	User manual	Page	12
FR/BE	Mode d'emploi	Page	18
NL/BE	Gebruiksaanwijzing	Pagina	26
PL	Instrukcja obsługi	Strona	33
CZ	Návod na obsluhu	Strana	40
SK	Návod na obsluhu	Strana	46
ES	Manual de instrucciones	Página	52
DK	Betjeningsvejledning	Side	58
IT	Istruzioni per l'uso	Pagina	64
HU	Használati útmutató	Oldal	70

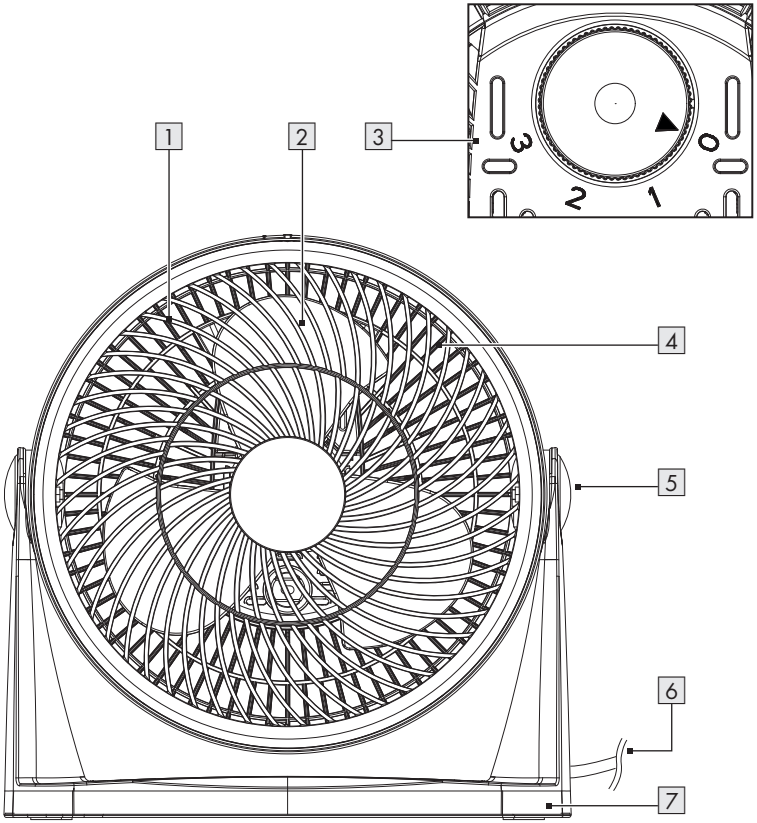
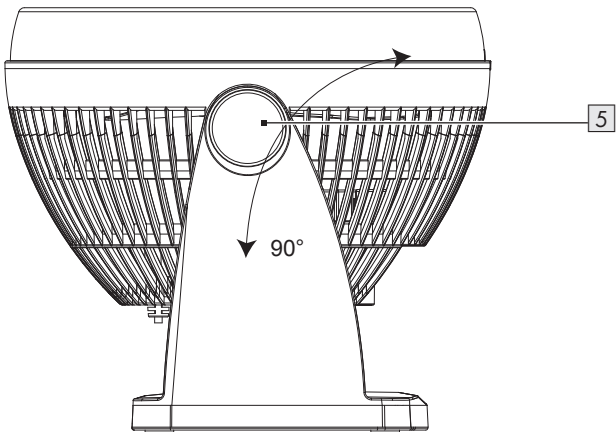
A**B**

Verwendete Warnhinweise und Symbole	Seite	6
Einleitung	Seite	6
Bestimmungsgemäße Verwendung	Seite	6
Lieferumfang	Seite	7
Teilebeschreibung	Seite	7
Technische Daten	Seite	7
Sicherheitshinweise	Seite	7
Vor der Verwendung	Seite	9
Auspacken	Seite	9
Neigung einstellen	Seite	9
Bedienung	Seite	9
Produkt ein-/ausschalten und Lüftergeschwindigkeit einstellen	Seite	9
Reinigung und Pflege	Seite	9
Lagerung	Seite	9
Entsorgung	Seite	10
Garantie	Seite	10
Abwicklung im Garantiefall	Seite	11
Service	Seite	11

Verwendete Warnhinweise und Symbole

In der Bedienungsanleitung, der Kurzanleitung und auf der Verpackung werden die folgenden Warnhinweise verwendet:

	<p>GEFAHR! Dieses Symbol mit dem Signalwort „Gefahr“ bezeichnet eine Gefährdung mit einem hohen Risikograd, die, wenn sie nicht vermieden wird, eine schwere Verletzung oder den Tod zur Folge hat.</p>		<p>HINWEIS: Dieses Symbol mit dem Signalwort „Hinweis“ bietet weitere nützliche Informationen.</p>
	<p>WARNUNG! Dieses Symbol mit dem Signalwort „Warnung“ bezeichnet eine Gefährdung mit einem mittleren Risikograd, die, wenn sie nicht vermieden wird, eine schwere Verletzung oder den Tod zur Folge haben kann.</p>		<p>Gefahr – Risiko eines Stromschlags!</p>
	<p>VORSICHT! Dieses Symbol mit dem Signalwort „Vorsicht“ bezeichnet eine Gefährdung mit einem niedrigen Risikograd, die, wenn sie nicht vermieden wird, eine geringe oder mäßige Verletzung zur Folge haben kann.</p>		<p>Stecken Sie Ihre Finger nicht durch das Gitter.</p>
	<p>Das CE-Zeichen bestätigt Konformität mit den für das Produkt zutreffenden EU-Richtlinien.</p>		<p>Wechselstrom/-spannung</p> <p>Sicherheitshinweise Handlungsanweisungen</p>

TISCHVENTILATOR

● Einleitung

Wir beglückwünschen Sie zum Kauf Ihres neuen Produkts. Sie haben sich damit für ein hochwertiges Produkt entschieden. Die Bedienungsanleitung ist Teil dieses Produkts. Sie enthält wichtige Hinweise für Sicherheit, Gebrauch und Entsorgung. Machen Sie sich vor der Benutzung des Produkts mit allen Bedien- und Sicherheitshinweisen vertraut. Benutzen Sie das Produkt nur wie beschrieben und für die angegebenen Einsatzbereiche. Händigen Sie alle Unterlagen bei Weitergabe des Produkts an Dritte mit aus.

● Bestimmungsgemäße Verwendung

Dieses Produkt ist zur Erzeugung einer kühlenden Luftzirkulation vorgesehen. Verwendungen, die in dieser Bedienungsanleitung nicht beschrieben werden, können zu Schäden am Produkt oder zu schweren Verletzungen führen.

Dieses Produkt ist nur zur Verwendung in Haushalten vorgesehen; es ist nicht für die gewerbliche Verwendung geeignet.

Der Hersteller übernimmt keine Haftung für Schäden aufgrund unsachgemäßer Verwendung.

● Lieferumfang

Überprüfen Sie nach dem Auspacken des Produktes, ob das Produkt in ordnungsgemäßem Zustand ist. Entfernen Sie vor der Verwendung sämtliche Verpackungsmaterialien.

● Teilebeschreibung

- 1 Vorderes Gitter
- 2 Rotorblatt
- 3 Geschwindigkeitsregler (0, 1, 2, 3)
- 4 Hinteres Gitter
- 5 Neigungswinkel
- 6 Anschlussleitung mit Netzstecker
- 7 Basis

● Technische Daten

Eingangsspannung: 220–240 V~, 50 Hz

Leistungsverbrauch: 21 W

Schutzklasse: II/□

Bezeichnung	Symbol	Wert	Einheit
Maximaler Volumenstrom	F	11,4	m ³ /min
Ventilator-Leistungsaufnahme	P	19,7	W
Serviceverhältnis	SV	0,6	(m ³ /min)/W
Leistungsaufnahme im Bereitschaftszustand	PSB	0,0	W
Ventilator-Schallleistungspegel	LWA	54	dB(A)
Maximale Luftgeschwindigkeit	C	5,0	m/s
Messnorm für die Ermittlung des Serviceverhältnisses	IEC 60879: 2019		
Kontaktadresse für weitere Informationen	OWIM GmbH & Co. KG Stiftsbergstraße 1 74167 Neckarsulm GERMANY www.owim.com		



Sicherheitshinweise

MACHEN SIE SICH VOR DER VERWENDUNG DES PRODUKTS MIT ALLEN SICHERHEITSHINWEISEN UND GEBRAUCHSANWEISUNGEN VERTRAUT! WENN SIE DIESES PRODUKT AN ANDERE WEITERGEBEN, GEBEN SIE AUCH ALLE DOKUMENTE WEITER!

Im Falle von Schäden aufgrund der Nichteinhaltung dieser Bedienungsanleitung erlischt Ihr Garantieanspruch! Für Folgeschäden wird keine Haftung übernommen! Im Falle von Sach- oder Personenschäden aufgrund einer unsachgemäßen Benutzung oder Nichteinhaltung der Sicherheitshinweise wird keine Haftung übernommen!

Kinder und Personen mit Einschränkungen

⚠️ GEFAHR! Erstickungsrisiko! Lassen Sie Kinder nicht mit dem Verpackungsmaterial unbeaufsichtigt. Das Verpackungsmaterial stellt eine Erstickungsgefahr dar. Kinder unterschätzen die damit verbundenen Gefahren häufig. Halten Sie Kinder stets von Verpackungsmaterialien fern.

- Dieses Produkt kann von Kindern ab 8 Jahren und darüber sowie von Personen mit verringerten physischen, sensorischen oder mentalen Fähigkeiten oder Mangel an Erfahrung und Wissen benutzt werden, wenn sie beaufsichtigt oder bezüglich des sicheren Gebrauchs des Produktes unterwiesen wurden und die daraus resultierenden Gefahren verstehen. Reinigung und Benutzer-Wartung dürfen nicht von Kindern ohne Beaufsichtigung durchgeführt werden.
- Kinder dürfen nicht mit dem Produkt spielen.
- Es sind keine Maßnahmen seitens der Anwender erforderlich, um das Produkt auf 50 oder 60 Hz einzustellen. Das Produkt stellt sich automatisch auf 50 bzw. auf 60 Hz ein.

Elektrische Sicherheit

⚠️ WARNUNG! Verletzungsrisiko! Schalten Sie das Produkt aus und trennen Sie es vom Stromnetz, bevor Sie Reinigungsarbeiten durchführen und wenn das Produkt nicht in Verwendung ist.

⚠️ WARNUNG! Stromschlagrisiko!

Achten Sie darauf, dass die Nennspannung am Typenschild mit der Netzspannung Ihrer Stromversorgung übereinstimmt.

⚠️ WARNUNG! Stromschlagrisiko! Wenn die Netzanschlussleitung dieses Produktes beschädigt wird, muss sie durch den Hersteller oder seinen Kundendienst oder eine ähnlich qualifizierte Person ersetzt werden, um Gefährdungen zu vermeiden.

Bedienung

- Verwenden Sie das Produkt nur in trockenen Innenräumen.
- Schützen Sie Produkt, Anschlussleitung und Netzstecker vor Staub, direkter Sonneneinstrahlung, Tropf- und Spritzwasser.

⚠️ VORSICHT! Verletzungsrisiko!

Verwenden Sie das Produkt niemals mit einem beschädigten Schutzgitter.

⚠ **VORSICHT!**

Verletzungsrisiko!

Halten Sie während des Gebrauchs Hände, Haare, Kleidung und andere Gegenstände vom Sicherheitsgitter fern, um Verletzungen und Beschädigungen am Produkt zu vermeiden.

● **Vor der Verwendung**

● **Auspacken**

- Entfernen Sie das Verpackungsmaterial. Überprüfen Sie, ob das Produkt beschädigt ist.

● **Neigung einstellen**

- Stellen Sie den Neigungswinkel **5** von Hand ein (max. 90°) (Abb. B).

● **Bedienung**

1. Stellen Sie das Produkt auf einen flachen, stabilen Untergrund.
2. Verbinden Sie den Netzstecker **6** mit einer geeigneten Steckdose.

● **Produkt ein-/ausschalten und Lüftergeschwindigkeit einstellen**

- Drehen Sie den Geschwindigkeitsregler **3**, um das Produkt ein-/auszuschalten und um die Lüftergeschwindigkeit einzustellen.

Position	Funktion
0	Aus
1	Niedrige Lüftergeschwindigkeit
2	Mittlere Lüftergeschwindigkeit
3	Maximale Lüftergeschwindigkeit

● **Reinigung und Pflege**

- Vor der Reinigung: Drehen Sie den Geschwindigkeitsregler **3** auf die Position **0**. Ziehen Sie den Netzstecker **6** aus der Steckdose.

⚠ **WARNUNG! Stromschlagrisiko!**

Tauchen Sie das Produkt nicht in Wasser oder andere Flüssigkeiten ein. Halten Sie das Produkt niemals unter fließendes Wasser.

Teil	Reinigung
Produkt	Reinigen Sie das Gehäuse mit einem leicht angefeuchteten Tuch. Lassen Sie kein Wasser oder andere Flüssigkeiten in das Innere des Produkts gelangen.
Gitter 1 4	Entfernen Sie grobe Staubablagerungen vorsichtig mit einem Staubsauger. Reinigen Sie die Gitter mit einem leicht angefeuchteten Tuch. Geben Sie bei hartnäckiger Verschmutzung ein mildes Reinigungsmittel auf das Tuch.

- Verwenden Sie zur Reinigung keine scheuernden, aggressiven Reinigungsmittel oder harten Bürsten.

i HINWEIS: Die Gitter **1** **4** dienen als Schutzabdeckungen, um den Benutzer vor dem Berühren des Rotorblatts **2** zu schützen.

- Nach der Reinigung: Lassen Sie alle Teile trocknen.

● **Lagerung**

- Lagern Sie das Produkt in der Originalverpackung, wenn es nicht in Verwendung ist.
- Bewahren Sie das Produkt an einem trockenen Ort außerhalb der Reichweite von Kindern auf.

● Entsorgung

Die Verpackung besteht aus umweltfreundlichen Materialien, die Sie über die örtlichen Recyclingstellen entsorgen können.



Beachten Sie die Kennzeichnung der Verpackungsmaterialien bei der Abfalltrennung, diese sind gekennzeichnet mit Abkürzungen (a) und Nummern (b) mit folgender Bedeutung: 1-7: Kunststoffe/20-22: Papier und Pappe/80-98: Verbundstoffe.

Produkt:

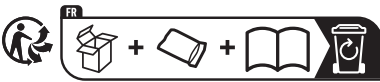

Das Produkt und die Verpackungsmaterialien sind recyclebar und unterliegen einer erweiterten Herstellerverantwortung.

Entsorgen Sie diese getrennt, den abgebildeten Info-tri (Sortierinformation) folgend, für eine bessere Abfallbehandlung.

Das Triman-Logo gilt nur für Frankreich.



Möglichkeiten zur Entsorgung des ausgedienten Produkts erfahren Sie bei Ihrer Gemeinde- oder Stadtverwaltung.



Gerät entsorgen

Das Symbol der durchgestrichenen Mülltonne bedeutet, dass dieses Gerät am Ende der Nutzungszeit nicht über den Haushaltsmüll entsorgt werden darf. Das Gerät ist bei eingerichteten Sammelstellen, Wertstoffhöfen oder Entsorgungsbetrieben abzugeben. Zudem sind Verreiber von Elektro- und Elektronikgeräten sowie Verreiber von Lebensmitteln zur Rücknahme verpflichtet. LIDL bietet Ihnen Rückgabemöglichkeiten direkt in den Filialen und Märkten an. Rückgabe und Entsorgung sind für Sie kostenfrei.

Beim Kauf eines Neugerätes haben Sie das Recht, ein entsprechendes Altgerät unentgeltlich zurückzugeben.

Zusätzlich haben Sie die Möglichkeit, unabhängig vom Kauf eines Neugerätes, unentgeltlich (bis zu drei) Altgeräte abzugeben, die in keiner Abmessung größer als 25 cm sind.

Bitte löschen Sie vor der Rückgabe alle personenbezogenen Daten.

Bitte entnehmen Sie vor der Rückgabe Batterien oder Akkumulatoren, die nicht vom Altgerät umschlossen sind, sowie Lampen, die zerstörungsfrei entnommen werden können und führen diese einer separaten Sammlung zu.

● Garantie

Das Produkt wurde nach strengen Qualitätsrichtlinien sorgfältig produziert und vor Anlieferung gewissenhaft geprüft. Im Falle von Mängeln dieses Produkts stehen Ihnen gegen den Verkäufer des Produkts gesetzliche Rechte zu. Diese gesetzlichen Rechte werden durch unsere im Folgenden dargestellte Garantie nicht eingeschränkt.

Sie erhalten auf dieses Produkt 3 Jahre Garantie ab Kaufdatum. Die Garantiefrist beginnt mit dem Kaufdatum. Bitte bewahren Sie den Original-Kassenbon gut auf. Diese Unterlage wird als Nachweis für den Kauf benötigt.

Tritt innerhalb von 3 Jahren ab dem Kaufdatum dieses Produkts ein Material- oder Fabrikationsfehler auf, wird das Produkt von uns – nach unserer Wahl – für Sie kostenlos repariert oder ersetzt. Diese Garantie verfällt, wenn das Produkt beschädigt, nicht sachgemäß benutzt oder gewartet wurde.

Die Garantieleistung gilt für Material- oder Fabrikationsfehler. Diese Garantie erstreckt sich nicht auf Produktteile, die normaler Abnutzung ausgesetzt sind (z. B. Batterien) und daher als Verschleißteile angesehen werden können oder Beschädigungen an zerbrechlichen Teilen, z. B. Schalter, Akkus oder die aus Glas gefertigt sind.

● Abwicklung im Garantiefall

Um eine schnelle Bearbeitung Ihres Anliegens zu gewährleisten, folgen Sie bitte den folgenden Hinweisen:

Bitte halten Sie für alle Anfragen den Kassenbon und die Artikelnummer (IAN 446369_2307) als Nachweis für den Kauf bereit.

Die Artikelnummer entnehmen Sie bitte dem Typenschild, einer Gravur, auf dem Titelblatt Ihrer Bedienungsanleitung (unten links) oder als Aufkleber auf der Rück- oder Unterseite des Produkts.

Sollten Funktionsfehler oder sonstige Mängel auftreten, kontaktieren Sie zunächst die nachfolgend benannte Serviceabteilung telefonisch oder per E-Mail.

Ein als defekt erfasstes Produkt können Sie dann unter Beifügung des Kaufbelegs (Kassenbon) und der Angabe, worin der Mangel besteht und wann er aufgetreten ist, für Sie portofrei an die Ihnen mitgeteilte Service-Anschrift übersenden.

● Service

DE Service Deutschland

Tel.: 0800 5435 111

E-Mail: owim@lidl.de

AT Service Österreich

Tel.: 0800 292726

E-Mail: owim@lidl.at

CH Service Schweiz

Tel.: 0800 562153

E-Mail: owim@lidl.ch



Warnings and symbols used Page 13

Introduction Page 13

 Intended use..... Page 13

 Scope of delivery..... Page 14

 Description of parts Page 14

 Technical data Page 14

Safety instructions Page 14

Before use Page 15

 Unpacking Page 15

 Tilt adjustment..... Page 15

Operation..... Page 15

 Turning the product on/off and speed adjustments Page 16

Cleaning and care Page 16

Storage Page 16

Disposal..... Page 16











Warranty Page 17

 Warranty claim procedure..... Page 17

Service Page 17

Warnings and symbols used

The following warnings are used in the user manual, short manual and on the packaging:

	<p>DANGER! This symbol in combination with the signal word "Danger" marks a high-risk hazard that if not prevented could result in death or serious injury.</p>		<p>NOTE: This symbol in combination with "Note" provides additional useful information.</p>
	<p>WARNING! This symbol in combination with the signal word "Warning" marks a medium-risk hazard that if not prevented could result in death or serious injury.</p>		<p>Danger – Risk of electric shock!</p>
	<p>CAUTION! This symbol in combination with the signal word "Caution" marks a low-risk hazard that if not prevented could result in minor or moderate injury.</p>		<p>Only use the product in dry indoor rooms.</p>
	<p>CE mark indicates conformity with relevant EU directives applicable for this product.</p>		<p>Do not put fingers through grille.</p>
			<p>Alternating current/voltage</p>
			<p>Safety information Instructions for use</p>

DESK FAN

● Introduction

We congratulate you on the purchase of your new product. You have chosen a high quality product. The instructions for use are part of the product. They contain important information concerning safety, use and disposal. Before using the product, please familiarise yourself with all of the safety information and instructions for use. Only use the product as described and for the specified applications. If you pass the product on to anyone else, please ensure that you also pass on all the documentation with it.

● Intended use

This product is intended to produce a cooling airflow. Any other use not mentioned in these instructions may cause a damage to the product or create a serious risk of injury.

This product is only intended for private household use, not for commercial purposes.

The manufacturer accepts no liability for damages caused by improper use.

● Scope of delivery

After unpacking the product, check if all parts are in good condition. Remove all packing materials before use.

● Description of parts

- 1 Front grille
- 2 Blade
- 3 Speed control knob (0, 1, 2, 3)
- 4 Rear grille
- 5 Tilt angle
- 6 Mains cord and mains plug
- 7 Base

● Technical data

Input voltage: 220–240 V~, 50 Hz

Power consumption: 21 W

Protection class: II/□

Description	Symbol	Value	Unit
Maximum fan flow rate	F	11.4	m ³ /min
Fan power input	P	19.7	W
Service value	SV	0.6	(m ³ /min)/W
Standby power consumption	PSB	0.0	W
Fan sound power level	LWA	54	dB(A)
Maximum air velocity	C	5.0	meters/sec
Measurement standard for service value	IEC 60879: 2019		
Contact details for obtaining more information	OWIM GmbH & Co. KG Stiftsbergstraße 1 74167 Neckarsulm GERMANY www.owim.com		



Safety instructions

BEFORE USING THE PRODUCT, FAMILIARISE YOURSELF WITH ALL OF THE SAFETY INFORMATION AND INSTRUCTIONS FOR USE! WHEN PASSING THIS PRODUCT ON TO OTHERS, ALSO INCLUDE ALL THE DOCUMENTS!

In the case of damage resulting from non-compliance with these operating instructions the warranty claim becomes invalid! No liability is accepted for consequential damage! In the case of material damage or personal injury caused by incorrect handling or non-compliance with the safety instructions, no liability is accepted!

Children and persons with disabilities

⚠ DANGER! Risk of suffocation! Never leave children unsupervised with the packaging material. The packaging material represents a danger of suffocation. Children frequently underestimate the dangers. Always keep children away from the packaging material.

- This product can be used by children aged from 8 years and above and persons with reduced physical, sensory or mental capabilities, or lack of experience and knowledge if they have been given supervision or instruction concerning use of the product in a safe way and understand the hazards involved. Cleaning and user maintenance shall not be made by children without supervision.
- Children shall not play with the product.
- No action is needed from users to shift the product between 50 and 60 Hz. The product adapts itself for both 50 and 60 Hz.

Electrical safety

⚠ WARNING! Risk of injury! Switch the product off and disconnect it from the mains supply before cleaning work and when not in use.

⚠ WARNING! Risk of electric shock! Ensure the rated voltage shown on the rating label corresponds with the voltage of the mains supply.

⚠ WARNING! Risk of electric shock! If the supply cord is damaged, it must be replaced by the manufacturer, its service agent or similarly qualified persons in order to avoid a hazard.

Operation

- Only use the product in dry indoor rooms.
- Protect the product, its mains cord and mains plug against dust, direct sunlight, dripping and splashing water.

⚠ CAUTION! Risk of injury! Never use the product without the safety grille or with a damaged safety grille.

⚠ CAUTION! Risk of injury! During use, keep hands, hair, clothing and utensils away from the safety grille to avoid injuries and damage of the product.

● **Before use**

● **Unpacking**

- Remove the packaging. Check if the product is damaged.

● **Tilt adjustment**

- Adjust the tilt angle **5** by hand (max. 90°) (fig. B).

● **Operation**

1. Place the product on a flat, stable ground.
2. Connect the mains plug **6** to a suitable socket-outlet.

● Turning the product on/off and speed adjustments

- Rotate the speed control knob **3** to turn the product on/off and to select a speed setting.

Position	Function
0	Off
1	Minimum speed
2	Medium speed
3	Maximum speed

● Cleaning and care

- Before cleaning: Set the speed control knob **3** to the **0** position. Disconnect the mains plug **6** from the socket-outlet.

⚠ **WARNING! Risk of electric shock!**

Do not immerse the electrical parts of the product in water or other liquids. Never hold the product under running water.

Part	Cleaning
Product	Clean the housing with a slightly moistened cloth. Do not allow any water or other liquids enter the product's interior.
Grilles 1 4	Carefully remove coarse dust deposits with a vacuum cleaner. Wipe the grilles with a slightly moistened cloth.. For stubborn soiling use a mild detergent on the cloth.

- Do not use abrasives, harsh cleaning solutions or hard brushes for cleaning.
- ⓘ **NOTE:** The grilles **1** **4** act as safety guards to protect the user from touching the blade **2**.
- After cleaning: Let all parts dry.

● Storage

- When not in use, store the product in its original packaging.
- Store the product in a dry, secure location away from children.

● Disposal

The packaging is made entirely of recyclable materials, which you may dispose of at local recycling facilities.



Observe the marking of the packaging materials for waste separation, which are marked with abbreviations (a) and numbers (b) with following meaning: 1-7: plastics/20-22: paper and fibreboard/80-98: composite materials.

Product:



The product and packaging materials are recyclable and are subject to extended producer responsibility.

Dispose them separately, following the illustrated Info-tri (sorting information), for better waste treatment.

The Triman logo is valid in France only.



Contact your local refuse disposal authority for more details of how to dispose of your worn-out product.



To help protect the environment, please dispose of the product properly when it has reached the end of its useful life and not in the household waste. Information on collection points and their opening hours can be obtained from your local authority.

● **Warranty**

The product has been manufactured to strict quality guidelines and meticulously examined before delivery. In the event of product defects you have legal rights against the retailer of this product. Your legal rights are not limited in any way by our warranty detailed below.

The warranty for this product is 3 years from the date of purchase. The warranty period begins on the date of purchase. Please keep the original sales receipt in a safe location. This document is required as your proof of purchase.

Should this product show any fault in materials or manufacture within 3 years from the date of purchase, we will repair or replace it – at our choice – free of charge to you. This warranty becomes void if the product has been damaged, or used or maintained improperly.

The warranty applies to defects in material or manufacture. This warranty does not cover product parts subject to normal wear, thus possibly considered consumables (e.g. batteries) or for damage to fragile parts, e.g. switches, rechargeable batteries or glass parts.

● **Warranty claim procedure**

To ensure quick processing of your case, please observe the following instructions:

Please have the till receipt and the item number (IAN 446369_2307) available as proof of purchase.

You will find the item number on the rating plate, an engraving, on the front page of the instructions for use (bottom left), or as a sticker on the rear or bottom of the product.

If functional or other defects occur, please contact the service department listed either by telephone or by e-mail.

You can return a defective product to us free of charge to the service address that will be provided to you. Ensure that you enclose the proof of purchase (till receipt) and information about what the defect is and when it occurred.

● **Service**

Service Great Britain

Tel.: 0800 0569216

E-Mail: owim@lidl.co.uk

Service Ireland

Tel.: 1800 200736











E-Mail: owim@lidl.ie



Avertissements et symboles utilisés	Page	19
Introduction	Page	19
Utilisation conforme aux prescriptions	Page	19
Contenu de l'emballage	Page	20
Description des pièces	Page	20
Données techniques	Page	20
Consignes de sécurité	Page	20
Avant l'utilisation	Page	22
Déballage	Page	22
Réglage de l'angle	Page	22
Fonctionnement	Page	22
Marche/arrêt du produit et réglage de la vitesse du ventilateur	Page	22
Nettoyage et entretien	Page	22
Rangement	Page	23
Mise au rebut	Page	23
Garantie	Page	23
Faire valoir sa garantie	Page	24
Service après-vente	Page	25

Avertissements et symboles utilisés

Les avertissements suivants sont utilisés dans le mode d'emploi, le guide de démarrage rapide et sur l'emballage :

 <p>DANGER ! Ce symbole avec ce signal important de « Danger » indique un danger avec un risque élevé de blessures graves ou de mort si la situation dangereuse n'est pas évitée.</p>	 <p>REMARQUE : Ce symbole avec ce signal important de « Remarque » propose plus d'informations utiles.</p>
 <p>AVERTISSEMENT ! Ce symbole avec ce signal important d'« Avertissement » indique un danger avec un risque moyen de blessures graves ou de mort si la situation dangereuse n'est pas évitée.</p>	 <p>Danger – risque d'électrocution !</p>
 <p>PRUDENCE ! Ce symbole avec ce signal important de « Prudence » indique un danger avec un risque faible de blessures légères à importantes si la situation dangereuse n'est pas évitée.</p>	 <p>Utilisez le produit seulement à l'intérieur de locaux secs.</p>
 <p>Le sigle CE confirme la conformité aux directives de l'UE applicables au produit.</p>	 <p>Ne mettez pas vos doigts dans la grille.</p>  <p>Courant alternatif/tension alternative</p>  <p>Consignes de sécurité</p>  <p>Instructions de manipulation</p>

VENTILATEUR DE TABLE

● Introduction

Nous vous félicitons pour l'achat de votre nouveau produit. Vous avez opté pour un produit de grande qualité. Le mode d'emploi fait partie intégrante de ce produit. Il contient des indications importantes pour la sécurité, l'utilisation et la mise au rebut. Veuillez lire consciencieusement toutes les indications d'utilisation et de sécurité du produit. Ce produit doit uniquement être utilisé conformément aux instructions et dans les domaines d'application spécifiés. Lors d'une cession à tiers, veuillez également remettre tous les documents.

● Utilisation conforme aux prescriptions

Ce produit est prévu pour produire une circulation d'air refroidissant. Les utilisations non décrites dans ce mode d'emploi peuvent endommager le produit ou provoquer des blessures graves.

Ce produit n'est prévu que pour une utilisation domestique ; il n'est pas approprié à des fins commerciales.

Le fabricant décline toute responsabilité pour les dommages résultant d'une utilisation inadéquate.

● Contenu de l'emballage

Après avoir déballé le produit, vérifiez s'il est en bon état. Retirez tous les matériaux d'emballage avant l'utilisation.

● Description des pièces

- 1 Grille avant
- 2 Pale du ventilateur
- 3 Bouton de réglage de la vitesse (0, 1, 2, 3)
- 4 Grille arrière
- 5 Angle d'inclinaison
- 6 Cordon d'alimentation avec fiche de secteur
- 7 Socle

● Données techniques

Tension d'entrée : 220-240 V~,
50 Hz
Consommation de courant : 21 W
Classe de protection : II/□

Description	Symbole	Désignation	Unité
Débit d'air maximal	F	11,4	m ³ /min
Consommation d'énergie du ventilateur	P	19,7	W
Valeur de service	SV	0,6	(m ³ /min)/W
Consommation d'électricité en mode « veille »	PSB	0,0	W
Niveau de puissance acoustique	LWA	54	dB(A)
Vitesse maximale de l'air	C	5,0	m/s
Norme de mesure de la valeur de service	IEC 60879 : 2019		
Coordonnées de contact pour tout complément d'information	OWIM GmbH & Co. KG Stiftsbergstraße 1 74167 Neckarsulm ALLEMAGNE www.owim.com		



Consignes de sécurité

AVANT D'UTILISER LE PRODUIT, FAMILIARISEZ-VOUS AVEC TOUTES LES CONSIGNES DE SÉCURITÉ ET LES INSTRUCTIONS CONCERNANT SON UTILISATION ! TRANSMETTEZ TOUS LES DOCUMENTS CONCERNANT LE PRODUIT LORSQUE VOUS LE DONNEZ À UN TIERS !

Dans le cas de dommages résultant du non-respect des instructions du mode d'emploi, le recours à la garantie est annulé ! Toute responsabilité est déclinée en cas de dommages consécutifs ! Aucune responsabilité n'est assumée dans le cas de dommages aux biens et aux personnes résultant d'une utilisation inappropriée ou du non-respect des consignes de sécurité !

Enfants et personnes atteintes d'un handicap

⚠ DANGER ! Risque de suffocation ! Ne laissez jamais des enfants sans surveillance avec des matériaux d'emballage. Les matériaux d'emballage représentent un risque d'asphyxie. Les enfants sous-estiment fréquemment les dangers en résultant. Maintenez toujours les enfants hors de la portée des matériaux d'emballage.

- Ce produit peut être utilisé par des enfants de plus de 8 ans et par des personnes ayant des capacités physiques, sensorielles ou mentales limitées ou ayant une expérience et des connaissances réduites, seulement s'ils sont surveillés ou s'ils ont reçu des instructions concernant l'utilisation en toute sécurité du produit et ont compris les risques encourus. Le nettoyage et l'entretien réalisables par l'utilisateur ne doivent pas être effectués par des enfants sans surveillance.

- Les enfants ne doivent pas jouer avec le produit.
- Aucune opération de la part de l'utilisateur n'est nécessaire pour régler le produit sur 50 ou 60 Hz. Le produit se règle automatiquement sur 50 ou 60 Hz.

Sécurité électrique

⚠ AVERTISSEMENT ! Risque de blessures ! Éteignez le produit et débranchez-le du réseau électrique, lorsqu'il ne fonctionne pas et avant d'effectuer des travaux de nettoyage.

⚠ AVERTISSEMENT ! Risque d'électrocution ! Veillez à ce que la tension nominale indiquée sur l'étiquette signalétique corresponde bien à la tension de réseau de votre alimentation en électricité.

⚠ AVERTISSEMENT ! Risque d'électrocution ! Si le câble électrique de ce produit est endommagé, il doit être remplacé soit par le fabricant ou par son service après-vente ou soit par une main d'œuvre qualifiée afin d'éviter tout danger.

Fonctionnement

- Utilisez le produit seulement à l'intérieur de locaux secs.
- Protégez le produit, le cordon d'alimentation et la fiche de secteur de la poussière, de la lumière directe du soleil, des projections et des égouttements d'eau.

⚠ PRUDENCE ! Risque de blessures ! Il est interdit d'utiliser le produit avec une grille de protection endommagée.

⚠ PRUDENCE ! Risque de blessures ! Durant le fonctionnement, maintenez les mains, cheveux, vêtements et d'autres objets hors de la portée de la grille de sécurité afin d'éviter des blessures et des dégâts sur le produit.

● Avant l'utilisation

● Déballage

- Retirez les matériaux d'emballage. Vérifiez le produit pour y détecter des dommages.

● Réglage de l'angle

- Ajustez manuellement l'angle d'inclinaison [5] (90° max.) (ill. B).

● Fonctionnement

1. Placez le produit à un emplacement qui est plat et stable.
2. Branchez la fiche de secteur [6] sur une prise de courant compatible.

● Marche/arrêt du produit et réglage de la vitesse du ventilateur

- Tournez le bouton de réglage de la vitesse [3] pour allumer/éteindre le produit et pour régler la vitesse du ventilateur.

Position	Fonction
0	Arrêt
1	Vitesse du ventilateur basse
2	Vitesse du ventilateur moyenne
3	Vitesse du ventilateur maximale

● Nettoyage et entretien

- Avant le nettoyage : Tournez le bouton de réglage de la vitesse [3] sur la position 0. Débranchez la fiche de secteur [6] de la prise de courant.

⚠ AVERTISSEMENT ! Risque d'électrocution ! Ne plongez pas le produit dans de l'eau ou tout autre liquide. Ne maintenez jamais le produit sous l'eau courante.

Pièce	Nettoyage
Produit	Nettoyez le boîtier avec un chiffon légèrement humidifié. Ne laissez jamais d'eau ou d'autres liquides pénétrer à l'intérieur du produit.
Grille [1] [4]	Enlevez avec précaution le plus gros des dépôts de poussière avec un aspirateur. Nettoyez les grilles avec un chiffon légèrement humidifié. Appliquez un produit de nettoyage doux sur le chiffon en cas de saleté tenace.

- N'utilisez jamais de produits de nettoyage agressifs ou récurants ou de brosses dures pour le nettoyage.

❗ **REMARQUE :** Les grilles **1** **4** servent de protection afin d'empêcher l'utilisateur d'entrer en contact avec la pale du ventilateur **2**.

❑ Après le nettoyage : Laissez sécher toutes les pièces.

● **Rangement**

- ❑ Rangez le produit dans son emballage d'origine lorsque vous ne l'utilisez pas.
- ❑ Conservez le produit dans un endroit sec hors de la portée des enfants.

● **Mise au rebut**

L'emballage se compose de matières recyclables pouvant être mises au rebut dans les déchetteries locales.



Veillez respecter l'identification des matériaux d'emballage pour le tri sélectif, ils sont identifiés avec des abréviations (a) et des chiffres (b) ayant la signification suivante :
1-7 : plastiques/20-22 : papiers et cartons/80-98 : matériaux composite.

Produit :



Le produit et les matériaux d'emballage sont recyclables et relèvent de la responsabilité élargie du producteur.

Éliminez-les séparément, en suivant l'Info-tri illustrée, dans l'intérêt d'un meilleur traitement des déchets.

Le logo Triman n'est valable qu'en France.



Votre mairie ou votre municipalité vous renseigneront sur les possibilités de mise au rebut des produits usagés.



Afin de contribuer à la protection de l'environnement, veuillez ne pas jeter votre produit usagé dans les ordures ménagères, mais éliminez-le de manière appropriée. Pour obtenir des renseignements concernant les points de collecte et leurs horaires d'ouverture, vous pouvez contacter votre municipalité.

● **Garantie**

Article L217-16 du Code de la consommation

Lorsque l'acheteur demande au vendeur, pendant le cours de la garantie commerciale qui lui a été consentie lors de l'acquisition ou de la réparation d'un bien meuble, une remise en état couverte par la garantie, toute période d'immobilisation d'au moins sept jours vient s'ajouter à la durée de la garantie qui restait à courir. Cette période court à compter de la demande d'intervention de l'acheteur ou de la mise à disposition pour réparation du bien en cause, si cette mise à disposition est postérieure à la demande d'intervention.

Indépendamment de la garantie commerciale souscrite, le vendeur reste tenu des défauts de conformité du bien et des vices rédhibitoires dans les conditions prévues aux articles L217-4 à L217-13 du Code de la consommation et aux articles 1641 à 1648 et 2232 du Code Civil.

Article L217-4 du Code de la consommation

Le vendeur livre un bien conforme au contrat et répond des défauts de conformité existant lors de la délivrance.

Il répond également des défauts de conformité résultant de l'emballage, des instructions de montage ou de l'installation lorsque celle-ci a été mise à sa charge par le contrat ou a été réalisée sous sa responsabilité.

Article L217-5 du Code de la consommation

Le bien est conforme au contrat :

- 1° S'il est propre à l'usage habituellement attendu d'un bien semblable et, le cas échéant :
 - s'il correspond à la description donnée par le vendeur et posséder les qualités que celui-ci a présentées à l'acheteur sous forme d'échantillon ou de modèle ;
 - s'il présente les qualités qu'un acheteur peut légitimement attendre eu égard aux déclarations publiques faites par le vendeur, par le producteur ou par son représentant, notamment dans la publicité ou l'étiquetage ;
- 2° Ou s'il présente les caractéristiques définies d'un commun accord par les parties ou être propre à tout usage spécial recherché par l'acheteur, porté à la connaissance du vendeur et que ce dernier a accepté.

Article L217-12 du Code de la consommation

L'action résultant du défaut de conformité se prescrit par deux ans à compter de la délivrance du bien.

Article 1641 du Code civil

Le vendeur est tenu de la garantie à raison des défauts cachés de la chose vendue qui la rendent impropre à l'usage auquel on la destine, ou qui diminuent tellement cet usage que l'acheteur ne l'aurait pas acquise, ou n'en aurait donné qu'un moindre prix, s'il les avait connus.

Article 1648 1er alinéa du Code civil

L'action résultant des vices rédhibitoires doit être intentée par l'acquéreur dans un délai de deux ans à compter de la découverte du vice.

Les pièces détachées indispensables à l'utilisation du produit sont disponibles pendant la durée de la garantie du produit.

Le produit a été fabriqué selon des critères de qualité stricts et contrôlé consciencieusement avant sa livraison. En cas de défaillance, vous êtes en droit de retourner ce produit au vendeur. La présente garantie ne constitue pas une restriction de vos droits légaux.

Ce produit bénéficie d'une garantie de 3 ans à compter de sa date d'achat. La durée de garantie débute à la date d'achat. Veuillez conserver le ticket de caisse original. Il fera office de preuve d'achat.

Si un problème matériel ou de fabrication devait survenir dans 3 ans suivant la date d'achat de ce produit, nous assurons à notre discrétion la réparation ou le remplacement du produit sans frais supplémentaires. La garantie prend fin si le produit est endommagé suite à une utilisation inappropriée ou à un entretien défaillant.

La garantie couvre les vices matériels et de fabrication. Cette garantie ne s'étend ni aux pièces du produit soumises à une usure normale (p. ex. des piles) et qui, par conséquent, peuvent être considérées comme des pièces d'usure, ni aux dommages sur des composants fragiles, comme des interrupteurs, des batteries ou des éléments fabriqués en verre.

● Faire valoir sa garantie

Pour garantir la rapidité d'exécution de la procédure de garantie, veuillez respecter les indications suivantes :

Veuillez conserver le ticket de caisse et la référence du produit (IAN 446369_2307) à titre de preuve d'achat pour toute demande.

Le numéro de référence de l'article est indiqué sur la plaque d'identification, gravé sur la page de titre de votre manuel (en bas à gauche) ou sur un autocollant apposé sur la face arrière ou inférieure du produit.

En cas de dysfonctionnement du produit, ou de tout autre défaut, contactez en premier lieu le service après-vente par téléphone ou par e-mail aux coordonnées indiquées ci-dessous.

Vous pouvez alors envoyer franco de port tout produit considéré comme défectueux au service clientèle indiqué, accompagné de la preuve d'achat (ticket de caisse) et d'une description écrite du défaut avec mention de sa date d'apparition.

● **Service après-vente**

FR Service après-vente France

Tél.: 0800904879

E-Mail: owim@lidl.fr

BE Service après-vente Belgique

Tél.: 080071011

Tél.: 80023970 (Luxembourg)

E-Mail: owim@lidl.be



Gebruikte waarschuwingen en symbolen	Pagina	27
Inleiding	Pagina	27
Beoogd gebruik	Pagina	27
Leveringsomvang	Pagina	28
Onderdelenbeschrijving	Pagina	28
Technische gegevens	Pagina	28
Veiligheidstips	Pagina	28
Vóór het gebruik	Pagina	30
Uitpakken	Pagina	30
Hellingshoek instellen	Pagina	30
Bediening	Pagina	30
Product in- of uitschakelen en ventilatorsnelheid regelen	Pagina	30
Schoonmaken en onderhoud	Pagina	30
Opbergen	Pagina	30
Afvoer	Pagina	31
Garantie	Pagina	31
Afwikkeling in geval van garantie	Pagina	31
Service	Pagina	32

Gebruikte waarschuwingen en symbolen

In de gebruiksaanwijzing, de beknopte handleiding en op de verpakking worden de volgende waarschuwingen gebruikt:

	<p>GEVAAR! Dit symbool met de aanduiding "Gevaar" duidt op een groot risico op gevaar dat, indien niet vermeden, zware verwondingen of de dood tot gevolg kan hebben.</p>	 <p>TIP: Dit symbool met de aanduiding "Tip" duidt op verdere nuttige informatie.</p>
	<p>WAARSCHUWING! Dit symbool met de aanduiding "Waarschuwing" betekent een middelmatig risico op gevaar dat, indien niet vermeden, zware verwondingen of de dood tot gevolg kan hebben.</p>	 <p>Gevaar – kans op elektrische schokken!</p>
	<p>VOORZICHTIG! Dit symbool met de aanduiding "Voorzichtig" duidt op een klein risico op gevaar dat, indien niet vermeden, kan leiden tot kleine of middelgrote verwondingen.</p>	 <p>Gebruik het product alleen in droge binnenruimtes.</p>
	<p>Het CE-tekensymbool bevestigt dat het product voldoet aan de betreffende EU-richtlijnen.</p>	 <p>Steek uw vingers niet door het rooster.</p>
		 <p>Wisselstroom/-spanning</p>
		 <p>Veiligheidstips</p>  <p>Aanwijzingen voor het gebruik</p>

TAFELVENTILATOR

● Inleiding

Hartelijk gefeliciteerd met de aankoop van uw nieuwe product. U heeft voor een hoogwaardig product gekozen. De gebruiksaanwijzing is een deel van het product. Deze bevat belangrijke aanwijzingen voor veiligheid, gebruik en verwijdering. Maakt U zich voor de ingebruikname van het product met alle bedienings- en veiligheidsvoorschriften vertrouwd. Gebruik het product alleen zoals beschreven en voor de aangegeven toepassingsgebieden. Overhandig alle documenten bij doorgifte van het product aan derden.

● Beoogd gebruik

Dit product is bestemd voor het opwekken van een verkoelende luchtcirculatie. Toepassingen die in deze gebruiksaanwijzing niet worden beschreven, kunnen leiden tot schade aan het product of tot zware verwondingen.

Dit product is alleen geschikt voor huishoudelijk en niet voor commercieel gebruik.

De fabrikant aanvaardt geen aansprakelijkheid voor schade als gevolg van ondeskundig gebruik.

● Leveringsomvang

Controleer het product na het uitpakken om te zien of er iets ontbreekt of beschadigd is. Verwijder vóór gebruik al het verpakkingsmateriaal.

● Onderdelenbeschrijving

- 1 Voorste rooster
- 2 Rotorblad
- 3 Snelheidsregelknop (0, 1, 2, 3)
- 4 Achterste rooster
- 5 Hellingshoek
- 6 Aansluitnoer met netstekker
- 7 Voet

● Technische gegevens

Voedingsspanning: 220-240 V~, 50 Hz

Vermogensverbruik: 21 W

Beschermingsklasse: II/□

Omschrijving	Symbool	Waarde	Eenheid
Maximaal ventilatordebiet	F	11,4	m ³ /min
Energieverbruik ventilator	P	19,7	W
Bedrijfswaarde	SV	0,6	(m ³ /min)/W
Energieverbruik in de stand-by-stand	PSB	0,0	W
Geluidsvermogensniveau van de ventilator	LWA	54	dB(A)
Maximale luchtsnelheid	C	5,0	m/s
Meetnorm voor de bepaling van de serviceverhouding	IEC 60879: 2019		
Contactgegevens voor nadere informatie	OWIM GmbH & Co. KG Stiftsbergstraße 1 74167 Neckarsulm DUITSLAND www.owim.com		



Veiligheidstips

MAAK U VOOR HET GEBRUIK VAN HET PRODUCT VERTROUWD MET ALLE VEILIGHEIDSTIPS EN GEBRUIKSAANWIJZINGEN! ALS U DIT PRODUCT AAN IEMAND ANDERS DOORGEEFT, GEEF DAN OOK ALLE DOCUMENTATIE MEE!

In geval van schade als gevolg van het niet naleven van deze gebruiksaanwijzing vervalt uw aanspraak op garantie! Wij aanvaarden geen aansprakelijkheid voor gevolgschade! Er wordt geen aansprakelijkheid aanvaard voor materiële schade of persoonlijk letsel ontstaan door ondeskundig gebruik of het niet opvolgen van de veiligheidstips!

Kinderen en personen met beperkingen

⚠ GEVAAR! Verstikkingsgevaar! Laat kinderen nooit zonder toezicht achter met het verpakkingsmateriaal. Het verpakkingsmateriaal vormt een verstikkingsgevaar. Kinderen onderschatten vaak de daaraan verbonden gevaren. Houd kinderen altijd uit de buurt van verpakkingsmateriaal.

- Dit product mag door kinderen vanaf 8 jaar alsmede door personen met verminderde fysieke, sensorische of geestelijke vermogens of gebrek aan ervaring en kennis alleen gebruikt worden als ze onder supervisie staan of geïnstrueerd zijn wat betreft veilig gebruik van het product en begrepen hebben welke gevaren uit dat gebruik voortvloeien. Schoonmaken en onderhoud door de gebruiker mogen niet door kinderen worden uitgevoerd, tenzij ze onder toezicht staan.
- Kinderen mogen niet met het product spelen.
- Er hoeven door de gebruiker geen maatregelen te worden getroffen om het product op 50 of 60 Hz in te stellen. Het product stelt zich automatisch in op 50 of 60 Hz.

Elektrische veiligheid

⚠ WAARSCHUWING!

Gevaar voor verwondingen! Zet het product uit en koppel het los van het elektriciteitsnet voordat u het schoonmaakt en zorg ervoor dat het op dat moment niet gebruikt wordt.

⚠ WAARSCHUWING!

Kans op elektrische schokken! Let erop dat de nominale spanning die op het typeplaatje is aangegeven, overeenstemt met de netspanning van uw elektriciteitsnet.

⚠ WAARSCHUWING! Kans op elektrische schokken!

Als het aansluitsnoer van dit product beschadigd is, moet dit, om gevaar te vermijden, door de fabrikant, zijn klantendienst of een vergelijkbaar gekwalificeerd persoon vervangen worden.

Bediening

- Gebruik het product alleen in droge binnenruimtes.
- Bescherm het product, het aansluitsnoer en de netstekker tegen stof, direct zonlicht, waterdruppels en opspattend water.

⚠ VOORZICHTIG! Gevaar voor verwondingen!

Gebruik het product nooit met een beschadigd veiligheidsrooster.

⚠️ VOORZICHTIG! Gevaar voor verwondingen!

Houd tijdens het gebruik handen, haren, kleding en andere voorwerpen uit de buurt van het veiligheidsrooster om verwondingen en beschadiging van het product te voorkomen.

● **Vóór het gebruik**

● **Uitpakken**

- Verwijder het verpakkingsmateriaal. Controleer het product op mogelijke schade.

● **Hellingshoek instellen**

- Stel de hellingshoek [5] handmatig in (max. 90°) (afb. B).

● **Bediening**

1. Plaats het product op een vlakke, stabiele ondergrond.
2. Steek de netstekker [6] in een daarvoor geschikte stekkerdoos.

● **Product in- of uitschakelen en ventilatorsnelheid regelen**

- Verdraai de snelheidsregelknop [3] om het product in of uit te schakelen of om de ventilatorsnelheid in te stellen.

Stand	Functie
0	Uit
1	Lage ventilatorsnelheid
2	Gemiddelde ventilatorsnelheid
3	Hoogste ventilatorsnelheid

● **Schoonmaken en onderhoud**

- Voor het schoonmaken: Zet de snelheidsregelknop [3] op stand 0. Trek de netstekker [6] uit de stekkerdoos.

⚠️ WAARSCHUWING! Kans op elektrische schokken!

Dompel het product nooit onder in water of andere vloeistoffen. Houd het product nooit onder stromend water.

Onderdeel	Schoonmaken
Product	Maak de behuizing schoon met een enigszins vochtig doekje. Laat geen water of andere vloeistoffen in het binnenste van het product terechtkomen.
Roosters [1] [4]	Verwijder stofafzettingen voorzichtig met een stofzuiger. Maak de roosters schoon met een enigszins vochtig doekje. Doe bij een hardnekkige verontreiniging een beetje zacht schoonmaakmiddel op de doek.

- Gebruik voor het schoonmaken geen schurende, agressieve schoonmaakmiddelen of harde borstels.

i TIP: De roosters [1] [4] dienen als veiligheidsafdekkingen om de gebruiker te beschermen tegen het aanraken van het rotorblad [2].

- Na het schoonmaken: Laat alle onderdelen drogen.

● **Opbergen**

- Bewaar het product in de oorspronkelijke verpakking wanneer het niet gebruikt wordt.
- Bewaar het product op een droge plaats buiten het bereik van kinderen.

● Afvoer

De verpakking bestaat uit milieuvriendelijke grondstoffen die u via de plaatselijke recyclingcontainers kunt afvoeren.



Neem de aanduiding van de verpakkingsmaterialen voor de afvalscheiding in acht. Deze zijn gemarkeerd met de afkortingen (a) en een cijfers (b) met de volgende betekenis: 1-7: kunststoffen/20-22: papier en vezelplaten/80-98: composietmaterialen.

Product:

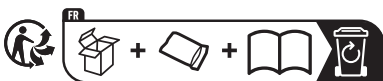

Points de collecte sur www.quefairedemesdechets.fr
Privilégiez la réparation ou le don de votre appareil !

Het product, en de verpakkingsmaterialen kunnen worden gerecycled en zijn onderhevig aan een uitgebreide verantwoordelijkheid van de fabrikant.

Gooi ze apart weg, overeenkomstig de aangegeven Info-tri (informatie over afvalscheiding), voor een beter afvalbeheer.

Het Triman-logo geldt alleen voor Frankrijk.



Informatie over de mogelijkheden om het uitgediende product na gebruik te verwijderen, verstrekt uw gemeentelijke overheid.



Gooi het afgedankte product omwille van het milieu niet weg via het huisvuil, maar geef het af bij het daarvoor bestemde depot of het gemeentelijke milieupark. Over afgifteplaatsen en hun openingstijden kunt u zich bij uw aangewezen instantie informeren.

● Garantie

Het product wordt volgens strenge kwaliteitsrichtlijnen zorgvuldig geproduceerd en voor levering grondig getest. In geval van schade aan het product kunt u rechtmatig beroep doen op de verkoper van het product. Deze wettelijke rechten worden door onze hierna vermelde garantie niet beperkt.

Op dit product verlenen wij 3 jaar garantie vanaf aankoopdatum. De garantieperiode start op de dag van aankoop. Bewaar de originele kassabon alstublieft. Dit document is nodig als bewijs voor aankoop.

Wanneer binnen 3 jaar na de aankoopdatum van dit product een materiaal- of productiefout optreedt, dan wordt het product door ons - naar onze keuze - gratis voor u gerepareerd of vervangen. Deze garantie komt te vervallen als het product beschadigd wordt, niet correct gebruikt of onderhouden wordt.

De garantie geldt voor materiaal- en productiefouten. Deze garantie is niet van toepassing op productonderdelen, die onderhevig zijn aan normale slijtage en hierdoor als aan slijtage onderhevige onderdelen gelden (bijv. batterijen) of voor beschadigingen aan breekbare onderdelen, zoals bijv. schakelaars, accu's of dergelijke onderdelen, die gemaakt zijn van glas.

● Afwikkeling in geval van garantie

Om een snelle afhandeling van uw reclamatie te waarborgen dient u de volgende instructies in acht te nemen:

Houd bij alle vragen alstublieft de kassabon en het artikelnummer (IAN 446369_2307) als bewijs van aankoop bij de hand.

Het artikelnummer vindt u op de typeplaat, ingegraveerd, op het titelblad van uw handleiding (linksonder) of als sticker op de achter- of onderzijde.

Wanneer er storingen in de werking of andere gebreken optreden, dient u eerst telefonisch of per e-mail contact met de onderstaande serviceafdeling op te nemen.

Een als defect geregistreerd product kunt u dan samen met uw aankoopbewijs (kassabon) en vermelding van de concrete schade alsmede het tijdstip van optreden voor u franco aan het u meegedeelde servicepunt verzenden.

● **Service**

(NL)

Service Nederland

Tel.: 08000225537

E-Mail: owim@lidl.nl

(BE)

Service België

Tel.: 080071011

Tel.: 80023970 (Luxemburg)

E-Mail: owim@lidl.be



Używane ostrzeżenia i symbole	Strona	34
Wstęp	Strona	34
Użytkowanie zgodne z przeznaczeniem	Strona	34
Zakres dostawy	Strona	35
Opis części	Strona	35
Dane techniczne	Strona	35
Instrukcje bezpieczeństwa	Strona	35
Przed użyciem	Strona	37
Rozpakowanie	Strona	37
Dostosowywanie nachylenia	Strona	37
Obsługa	Strona	37
Włączanie i wyłączanie produktu oraz regulacja prędkości wentylatora	Strona	37
Czyszczenie i konserwacja	Strona	37
Przechowywanie	Strona	37
Utylizacja	Strona	37
Gwarancja	Strona	38
Sposób postępowania w przypadku naprawy gwarancyjnej	Strona	39
Serwis	Strona	39

Używane ostrzeżenia i symbole

W niniejszej instrukcji obsługi, w krótkiej instrukcji i na opakowaniu zastosowano następujące ostrzeżenia:

	<p>NIEBEZPIECZEŃSTWO! Ten symbol ze słowem „Niebezpieczeństwo” wskazuje na zagrożenie o wysokim stopniu ryzyka, które, jeśli się go nie uniknie, spowoduje śmierć lub poważne obrażenia.</p>		<p>RADA: Ten symbol ze słowem „Rada” zawiera dalsze użyteczne informacje.</p>
	<p>OSTRZEŻENIE! Ten symbol ze słowem „Ostrzeżenie” wskazuje na zagrożenie o średnim stopniu ryzyka, które, jeśli się go nie uniknie, spowoduje śmierć lub poważne obrażenia.</p>		<p>Niebezpieczeństwo – ryzyko porażenia prądem!</p>
	<p>OSTROŻNIE! Ten symbol ze słowem „Ostrożnie” wskazuje na zagrożenie o niskim stopniu ryzyka, które, jeśli się go nie uniknie, spowoduje małe lub umiarkowane obrażenia.</p>		<p>Produkt stosować tylko w pomieszczeniach suchych.</p> <p>Nie wkładać palców przez siatkę.</p>
	<p>CE Znak CE potwierdza zgodność z dyrektywami UE mającymi zastosowanie do produktu.</p>		<p>Prąd przemienny lub napięcie przemienne</p> <p>Instrukcje bezpieczeństwa Instrukcje użytkowania</p>

WENTYLATOR STOŁOWY

● Wstęp

Gratulujemy Państwu zakupu nowego produktu. Tym samym zdecydowali się Państwo na zakup produktu wysokiej jakości. Instrukcja obsługi jest częścią tego produktu. Zawiera ona ważne wskazówki dotyczące bezpieczeństwa, użytkowania i utylizacji. Przed pierwszym użyciem produktu należy zapoznać się ze wszystkimi wskazówkami dotyczącymi obsługi i bezpieczeństwa. Używać produktu wyłącznie zgodnie z jego poniżej opisanym przeznaczeniem. W przypadku przekazania produktu innej osobie należy dołączyć do niego całą jego dokumentację.

● Użytkowanie zgodne z przeznaczeniem

Ten produkt jest przeznaczony do cyrkulacji powietrza chłodzącego. Zastosowania nie opisane w tej instrukcji mogą spowodować uszkodzenie produktu lub poważne obrażenia.

Ten produkt jest przeznaczony wyłącznie do użytku domowego; nie nadaje się do użytku komercyjnego.

Producent nie ponosi odpowiedzialności za szkodę wynikłą z niewłaściwego użytkowania.

● Zakres dostawy

Po rozpakowaniu produktu należy sprawdzić, czy produkt jest w dobrym stanie. Przed użyciem usunąć wszystkie materiały pakunkowe.

● Opis części

- 1 Siatka przednia
- 2 Wirlnik łopatkowy
- 3 Regulator prędkości (0, 1, 2, 3)
- 4 Siatka tylna
- 5 Kąt nachylenia
- 6 Kabel zasilania z wtyczką sieciową
- 7 Podstawa

● Dane techniczne

Napięcie wejściowe: 220-240 V~, 50 Hz
Pobór mocy: 21 W
Stopień ochrony: II/□

Opis	Sym-bol	Wartość	Jednostka
Maksymalne natężenie przepływu wentylatora	F	11,4	m ³ /min
Pobór mocy wentylatora	P	19,7	W
Wartość eksploatacyjna	SV	0,6	(m ³ /min)/W
Pobór mocy w trybie czuwania	PSB	0,0	W
Poziom mocy akustycznej wentylatora	LWA	54	dB(A)
Maksymalna prędkość powietrza	C	5,0	m/s
Norma dla pomiaru wartości eksploatacyjnej	IEC 60879: 2019		
Dodatkowych informacji udzielając	OWIM GmbH & Co. KG Stiftsbergstraße 1 74167 Neckarsulm NIEMCY www.owim.com		



Instrukcje bezpieczeństwa

PRZED UŻYCIEM PRODUKTU ZAPOZNAĆ SIĘ ZE WSZYSTKIMI INFORMACJAMI O BEZPIECZEŃSTWIE ORAZ INSTRUKCJĄ UŻYTKOWANIA! PRZEKAZUJĄC PRODUKT INNYM OSOBOM, NALEŻY DOŁĄCZYĆ WSZYSTKIE DOKUMENTY!

Uszkodzenia powstałe w wyniku nieprzestrzegania niniejszej instrukcji obsługi nie są objęte gwarancją! Nie ponosimy żadnej odpowiedzialności w przypadku wystąpienia szkód wtórnych! Nie bierzemy odpowiedzialności za uszkodzenia mienia lub obrażenia ciała, powstałe w wyniku niewłaściwego użytkowania lub nieprzestrzegania instrukcji bezpieczeństwa!

Dzieci i osoby z ograniczeniami

⚠ NIEBEZPIECZEŃSTWO!

Ryzyko uduszenia! Nie zostawiać dzieci bez nadzoru w pobliżu materiałów pakunkowych. Materiały pakunkowe grożą zadławieniem. Dzieci często nie są w stanie ocenić związanych z tym niebez-

pieczeństw. Zawsze trzymać dzieci z dala od materiałów pakunkowych.

- Produkt ten może być używany przez dzieci w wieku powyżej 8 lat i osoby o ograniczonych zdolnościach fizycznych, zmysłowych lub umysłowych lub o braku doświadczenia i wiedzy, jeśli znajdują się one pod nadzorem lub zostały poinstruowane o bezpiecznym użyciu produktu i wynikających z niego niebezpieczeństwach.

Czyszczenia i prace konserwacyjnych nie mogą przeprowadzać dzieci pozostawione bez nadzoru.

- Dzieci nie mogą bawić się produktem.
- Ze strony użytkownika nie jest wymagane żadne działanie, aby dostosować produkt do częstotliwości 50 lub 60 Hz. Produkt automatycznie dostosowuje się do częstotliwości 50 lub 60 Hz.

Bezpieczeństwo elektryczne

⚠ OSTRZEŻENIE! Ryzyko zranienia! Przed czyszczeniem i gdy produkt nie jest używany należy go wyłączyć i odłączyć od gniazdka elektrycznego.

⚠ OSTRZEŻENIE! Ryzyko porażenia prądem! Upewnić się, że napięcie znamionowe podane na tabliczce znamionowej jest zgodne z napięciem sieci zasilającej.

⚠ OSTRZEŻENIE! Ryzyko porażenia prądem! W przypadku uszkodzenia kabla zasilania tego produktu musi on zostać wymieniony przez producenta lub jego serwis klientowski lub też osobą posiadającą podobne kwalifikacje. Pozwoli to uniknąć zagrożeń.

Obsługa

- Produkt stosować tylko w pomieszczeniach suchych.
- Chronić produkt, kabel zasilania i wtyczkę sieciową przed kurzem, bezpośrednim działaniem promieni słonecznych, kapiącą i przyskakującą wodą.

⚠ OSTROŻNIE! Ryzyko zranienia! Nigdy nie używać produktu z uszkodzoną siatką ochronną.

⚠ OSTROŻNIE! Ryzyko zranienia! Podczas użytkowania trzymać ręce, włosy, ubranie i inne przedmioty z dala od siatki zabezpieczającej, aby uniknąć obrażeń lub uszkodzenia produktu.

● **Przed użyciem**

● **Rozpakowanie**

- Usunąć opakowanie. Sprawdzić, czy produkt nie jest uszkodzony.

● **Dostosowywanie nachylenia**

- Ręcznie ustawić kąt nachylenia [5] (maks. 90°) (rys. B).

● **Obsługa**

1. Produkt umieścić na płaskiej, stabilnej powierzchni.
2. Wtyczkę sieciową [6] podłączyć do gniazdka sieciowego.

● **Włączanie i wyłączenie produktu oraz regulacja prędkości wentylatora**

- Przekręcić regulator prędkości [3], aby włączyć lub wyłączyć produkt i wyregulować prędkość wentylatora.

Pozycja	Funkcja
0	Wyłączony
1	Mała prędkość wentylatora
2	Średnia prędkość wentylatora
3	Maksymalna prędkość wentylatora

● **Czyszczenie i konserwacja**

- Przed czyszczeniem: Pokrętko regulatora prędkości [3] ustawić w pozycji 0. Wtyczkę sieciową [6] wyjąć z gniazdka sieciowego.

⚠ OSTRZEŻENIE! Ryzyko porażenia prądem! Nie zanurzać produktu w wodzie ani w innych cieczach. Nigdy nie trzymać produktu pod bieżącą wodą.

Część	Czyszczenie
Produkt	Czyścić obudowę lekko zwilżoną ściereczką. Nie pozwalać, aby woda lub inne płyny dostały się do wnętrza produktu.
Siatka [1] [4]	Za pomocą odkurzacza ostrożnie usunąć gruby osad. Siatkę czyścić lekko zwilżoną ściereczką. W przypadku uporczywych zabrudzeń na szmatkę nałożyć można łagodny detergent.

- Do czyszczenia nie wolno używać żrących, agresywnych środków czyszczących ani twardych szczotek.

i RADA: Siatki [1] [4] służą jako środek bezpieczeństwa w celu ochrony użytkownika przed dotknięciem wirnika topatkowego [2].

- Po oczyszczeniu: Pozostawić do całkowitego wyschnięcia.

● **Przechowywanie**

- Przechowywać produkt w oryginalnym opakowaniu, gdy nie jest używany.
- Produkt przechowywać w suchym, niedostępnym dla dzieci miejscu.

● **Utylizacja**

Opakowanie wykonane jest z materiałów przyjaznych dla środowiska, które można przekazać do utylizacji w lokalnym punkcie przetwarzania surowców wtórnych.



Przy segregowaniu odpadów prosimy zwrócić uwagę na oznakowanie materiałów opakowaniowych, oznaczone są one skrótami (a) i numerami (b) o następującym znaczeniu: 1-7: Tworzywa sztuczne/20-22: Papier i tektura/80-98: Materiały kompozytowe.

Produkt:



Produkt, materiały opakowaniowe, nadają się do recyklingu i podlegają rozszerzonej odpowiedzialności producenta.

Wyrzucić je osobno, zgodnie z ilustracją przedstawiającą informacje o sortowaniu, aby zapewnić lepszą utylizację odpadów.

Logo Triman jest ważne tylko dla Francji.



Informacji na temat możliwości utylizacji wyeksploatowanego produktu udziela urząd gminy lub miasta.



Z uwagi na ochronę środowiska nie wyrzucać urządzenia po zakończeniu eksploatacji do odpadów domowych, lecz prawidłowo zutylizować. Informacji o punktach zbiorczych i ich godzinach otwarcia udziela odpowiedni urząd.

Elektroodpady nie mogą być wyrzucane do pojemników do selektywnej zbiórki odpadów komunalnych. Można je oddać w specjalnie wyznaczonych miejscach np. Punkt Selektywnej Zbiórki Odpadów Komunalnych lub/bądź w punktach handlowych oferujących w sprzedaży sprzęt elektroniczny.

Należy postępować zgodnie z obowiązującymi w Polsce przepisami dotyczącymi selektywnej zbiórki urządzeń elektrycznych i elektronicznych. Zużyty sprzęt może mieć szkodliwy wpływ na środowisko i zdrowie ludzi z uwagi na potencjalną zawartość niebezpiecznych substancji, mieszanin oraz części składowych. Gospodarstwo domowe spełnia ważną rolę w przyczynianiu się do ponownego użycia i odzysku surowców wtórnych, w tym recyklingu zużytego sprzętu. Na tym etapie kształtuje się postawy, które wpływają na zachowanie wspólnego dobra jakim jest czyste środowisko naturalne.

● Gwarancja

Produkt wyprodukowano według wysokich standardów jakości i poddano skrupulatnej kontroli przed wysyłką. W przypadku wad produktu nabywcy przysługują ustawowe prawa. Gwarancja nie ogranicza ustawowych praw nabywcy produktu.

Produkt objęte jest 3 gwarancją, licząc od daty zakupu. Gwarancja wygasa w razie zawnionego przez użytkownika uszkodzenia produktu, niewłaściwego użycia lub konserwacji.

W przypadku wystąpienia w ciągu 3 lat od daty zakupu wad materiałowych lub fabrycznych, dokonujemy - według własnej oceny - bezpłatnej naprawy lub wymiany produktu.

Świadczenie gwarancyjne obejmuje wady materiałowe i fabryczne. Gwarancja nie obejmuje części produktu ulegających normalnemu zużyciu, uznawanych za części zużywalne (np. baterie) oraz uszkodzeń części łamliwych, np. przełączników, akumulatorów lub wykonanych ze szkła.

Zgodnie z Kodeksem Cywilnym art. 581 §1 wraz z wymianą urządzenia lub ważnej części czas gwarancji rozpoczyna się na nowo.

● Sposób postępowania w przypadku naprawy gwarancyjnej

Aby zapewnić szybkie rozpatrzenie Państwa wniosku, prosimy stosować się do następujących wskazówek:

Przed skontaktowaniem się z działem serwisowym należy przygotować paragon i numer artykułu (IAN 446369_2307) jako dowód zakupu.

Numery artykułów można znaleźć na tabliczce znamionowej, na grawerunku, na stronie tytułowej jego instrukcji (na dole po lewej stronie) lub jako naklejkę na stronie odwrotnej lub spodniej.

W razie wystąpienia błędów w działaniu lub innych wad, należy skontaktować się najpierw z wymienionym poniżej działem serwisowym telefonicznie lub pocztą elektroniczną.

Produkt uznany za uszkodzony można następnie z dołączeniem dowodu zakupu (paragonu) i podaniem, na czym polega wada i kiedy wystąpiła, przestać bezpłatnie na podany Państwu adres serwisu.

● Serwis

PL

Serwis Polska

Tel.: 008004911946

E-Mail: owim@lidl.pl



Použitá výstražná upozornění a symboly	Strana	41
Úvod	Strana	41
Použití ke stanovenému účelu	Strana	41
Rozsah dodávky	Strana	41
Popis dílů	Strana	42
Technické údaje	Strana	42
Bezpečnostní pokyny	Strana	42
Před použitím	Strana	43
Vybalení	Strana	43
Nastavení sklonu	Strana	43
Obsluha	Strana	44
Zapnutí/vypnutí výrobku a nastavení otáček ventilátoru	Strana	44
Čištění a péče	Strana	44
Skladování	Strana	44
Zlikvidování	Strana	44
Záruka	Strana	45
Postup v případě uplatňování záruky	Strana	45
Servis	Strana	45

Použitá výstražná upozornění a symboly

V tomto návodu na obsluhu, stručném návodu a na obalu jsou používána následující výstražná upozornění:

	<p>NEBEZPEČÍ! Tento symbol se signální slovem „Nebezpečí“ označuje ohrožení s vysokým stupněm rizika, které má, pokud se mu nezabrání, za následek těžké zranění nebo smrt.</p>		<p>UPOZORNĚNÍ: Tento symbol se signálním slovem „Upozornění“ poskytuje další užitečné informace.</p>
	<p>VAROVÁNÍ! Tento symbol se signální slovem „Varování“ označuje ohrožení se středním stupněm rizika, které může mít, pokud se mu nezabrání, za následek těžké zranění nebo smrt.</p>		<p>Nebezpečí – riziko úrazu elektrickým proudem!</p>
	<p>OPATRNĚ! Tento symbol se signální slovem „Opatrně“ označuje ohrožení s nízkým stupněm rizika, které může mít, pokud se mu nezabrání, za následek malé nebo lehké zranění.</p>		<p>Používejte výrobek jen v suchých vnitřních prostorách.</p>
	<p>OPATRNĚ! Tento symbol se signální slovem „Opatrně“ označuje ohrožení s nízkým stupněm rizika, které může mít, pokud se mu nezabrání, za následek malé nebo lehké zranění.</p>		<p>Neprostrkujte prsty mřížkou.</p>
	<p>Značka CE potvrzuje shodu se směrnicemi EU, které se na výrobek vztahují.</p>		<p>Střídavý proud/napětí</p> <p>Bezpečnostní pokyny Pokyny pro činnost</p>

STOLNÍ VENTILÁTOR

● Úvod

Blahopřejeme Vám ke koupi nového výrobku. Rozhodli jste se pro kvalitní produkt. Návod k obsluze je součástí tohoto výrobku. Obsahuje důležité pokyny pro bezpečnost, použití a likvidaci. Před použitím výrobku se seznamte se všemi pokyny k obsluze a bezpečnostními pokyny. Používejte výrobek jen popsáním způsobem a na uvedených místech. Při předání výrobku třetí osobě předejte i všechny podklady.

● Použití ke stanovenému účelu

Tento výrobek určen ke generování cirkulace chladicího vzduchu. Použití, která nejsou v tomto návodu k obsluze popsána, mohou způsobit poškození výrobku nebo vážné poranění.

Tento výrobek je určen pro použití v domácnosti; není vhodný pro profesionální použití.

Výrobce nepřebírá žádnou odpovědnost za škody způsobené neodborným použitím.

● Rozsah dodávky

Zkontrolujte po vybalení produktu, zda je výrobek v řádném stavu. Před použitím odstraňte všechny obalové materiály.

● Popis dílů

- 1 Přední mřížka
- 2 List rotoru
- 3 Regulátor otáček (0, 1, 2, 3)
- 4 Zadní mřížka
- 5 Úhel naklonění
- 6 Připojné vedení se sířovou zástrčkou
- 7 Základna

● Technické údaje

Vstupní napětí: 220–240 V~, 50 Hz

Výkonová spotřeba: 21 W

Ochranná třída: II/□

Popis	Symbol	Hodnota	Jednotka
Maximální průtok ventilátoru	F	11,4	m ³ /min
Příkon ventilátoru	P	19,7	W
Provozní hodnota	SV	0,6	(m ³ /min)/W
Příkon v pohotovostním stavu	PSB	0,0	W
Hladina akustického výkonu ventilátoru	LWA	54	dB(A)
Maximální rychlost vzduchu	C	5,0	m/s
Norma pro měření provozní hodnoty	IEC 60879: 2019		
Kontaktní osoby, které poskytnou další informace	OWIM GmbH & Co. KG Stiftsbergstraße 1 74167 Neckarsulm NĚMECKO www.owim.com		



Bezpečnostní pokyny

SEZNAMTE SE PŘED POUŽITÍM VÝROBKU SE VŠEMI BEZPEČNOSTNÍMI POKYNY A POKYNY PRO OBSLUHU! KDYŽ PŘEDÁVÁTE TENTO VÝROBEK JINÝM LIDEM, DEJTE JIM I VŠECHNY DOKUMENTY!

V případě poškození v důsledku nedodržení tohoto návodu na obsluhu se vaše záruka ruší! Za následné škody se nepřebírá žádná odpovědnost! V případě škody na majetku nebo zranění způsobené nesprávným používáním nebo nedodržením bezpečnostních pokynů se nepřebírá žádná odpovědnost!

Děti a osoby se zdravotním omezením

⚠ NEBEZPEČÍ! Riziko

udušení! Nenechte děti

hrát si bez dozoru s balicími materiály. Balicí materiál představuje nebezpečí udušení. Děti často podceňují s tím spojená nebezpečí. Vždy udržujte balicí materiál mimo dosah dětí.

- Tento výrobek mohou používat děti starší 8 let i osoby se sníženými fyzickými, smyslovými či mentálními schopnostmi nebo s nedostatkem zkušeností a znalostí, pokud jsou pod dohledem nebo byly poučeny ohledně bezpečného používání výrobku a chápou z toho vyplývající rizika. Čištění a uživatelskou údržbu nesmějí provádět děti bez dohledu.
- Děti si nesmí s výrobkem hrát.
- Ze strany uživatele nejsou zapotřebí žádná opatření, aby se výrobek nastavil na 50 nebo 60 Hz. Výrobek se automaticky nastaví na 50 nebo 60 Hz.

Elektrická bezpečnost

⚠ VAROVÁNÍ! Riziko zranění! Výrobek vypněte a odpojte jej od elektrické sítě předtím, než začnete provádět čisticí práce, a v případě, že výrobek není používán.

⚠ VAROVÁNÍ! Riziko úrazu elektrickým proudem! Dbejte na to, aby jmenovité napětí na typovém štítku odpovídalo napětí v síti vašeho napájení.

⚠ VAROVÁNÍ! Riziko úrazu elektrickým proudem!

Když je síťové přípojné vedení tohoto výrobku poškozeno, musí být nahrazeno výrobcem nebo jeho zákaznickou službou nebo podobně kvalifikovanou osobou, aby se zabránilo ohrožení.

Obsluha

- Používejte výrobek jen v suchých vnitřních prostorách.
- Chraňte výrobek, přípojné vedení a síťovou zástrčku před prachem, přímým slunečním zářením, kapající a stříkající vodě.

⚠ OPATRNĚ! Riziko zranění! Nikdy nepoužívejte výrobek s poškozenou mřížkou.

⚠ OPATRNĚ! Riziko zranění! Udržujte v průběhu použití ruce, vlasy, oblečení a předměty daleko od ochranného koše, abyste zabránili zraněním a poškozením výrobku.

● Před použitím

● Vybalení

- Odstraňte veškeré balicí materiály. Zkontrolujte, zda není výrobek poškozen.

● Nastavení sklonu

- Nastavte úhel naklonění  ručně (max. 90°) (obr. B).

● **Obsluha**

1. Postavte výrobek na rovné, stabilní podloží.
2. Spojte sířovou zástrčku [6] s vhodnou zásuvkou.

● **Zapnutí/vypnutí výrobku a nastavení otáček ventilátoru**

- Otáčejte regulátorem otáček [3] pro zapnutí nebo vypnutí výrobku a nastavení otáček ventilátoru.

Poloha	Funkce
0	Vyp
1	Nízké otáčky ventilátoru
2	Střední otáčky ventilátoru
3	Maximální otáčky ventilátoru

● **Čištění a péče**

- Před čištěním: Otočte regulátor otáček [3] do polohy 0. Vytáhněte sířovou zástrčku [6] ze zásuvky.

VAROVÁNÍ! Riziko úrazu elektrickým proudem! Neponožte výrobek do vody nebo jiných kapalin. Nikdy výrobek nadržte pod tekoucí vodou.

Díl	Čištění
Výrobek	Čistěte kryt lehce navlhčeným šátkem. Nedovolte, aby dovnitř výrobku pronikla voda nebo jiné kapaliny.
Mřížky [1] [4]	Opatrně vysavačem odstraňte hrubé prachové usazeniny. Mřížku čistěte lehce navlhčeným hadříkem. Při tvrdošijných znečištěních přidejte na hadřík mírný čistící prostředek.

- K čištění nepoužívejte abrazivní, agresivních čistících prostředků, kovové přístroje nebo tvrdé kartáče.

UPOZORNĚNÍ: Mřížky [1] [4] slouží jako ochranné kryty pro uživatele před dotykem rotorového listu [2].

- Po čištění: Nechte všechny části uschnout.

● **Skladování**

- Pokud není výrobek používán, skladujte ho v originálním obalu.
- Uchovávejte výrobek a suchém místě mimo dosah dětí.

● **Zlikvidování**

Obal se skládá z ekologických materiálů, které můžete zlikvidovat prostřednictvím místních sběrů recyklovatelných materiálů.



Při třídění odpadu se řiďte podle označení obalových materiálů zkratkami (a) a čísly (b), s následujícím významem:
1-7: umělé hmoty/20-22: papír a lepenka/80-98: složené látky.

Výrobek:



Points de collecte sur www.quefairemedechets.fr
Privilégiez la réparation ou le don de votre appareil!

Výrobek a obalové materiály jsou recyklovatelné a podléhají rozšířené odpovědnosti výrobce. Likvidujte je odděleně podle ilustrovaných Info-tri (informace o třídění), abyste mohli lépe nakládat s odpady.

Logo Triman platí jen pro Francii.



O možnostech likvidace vysloužilých zařízení se informujte u správy vaší obce nebo města.



V zájmu ochrany životního prostředí vysloužilý výrobek nevyhazujte do domovního odpadu, ale předejte k odborné likvidaci. O sběrnách a jejich otevíracích hodinách se můžete informovat u příslušné správy města nebo obce.

● Záruka

Výrobek byl vyroben s nejvyšší pečlivostí podle přísných kvalitativních směrnic a před odesláním prošel výstupní kontrolou. V případě závad máte možnost uplatnění zákonných práv vůči prodejci. Vaše práva ze zákona nejsou omezena naší níže uvedenou zárukou.

Na tento artikl platí 3 záruka od data zakoupení. Záruční lhůta začíná od data zakoupení. Ušchovejte si dobře originál pokladní stvrzenky. Tuto stvrzenku budete potřebovat jako doklad o zakoupení.

Pokud se do 3 let od data zakoupení tohoto výrobku vyskytne vada materiálu nebo výrobní vada, výrobek Vám – dle našeho rozhodnutí – bezplatně opravíme nebo vyměníme. Tato záruka zaniká, jestliže se výrobek poškodí, neodborně použil nebo neobdržel pravidelnou údržbu.

Záruka platí na vady materiálu a výrobní vady. Tato záruka se nevztahuje na díly výrobku podléhající opotřebení (např. na baterie), dále na poškození křehkých, choulostivých dílů, např. vypínačů, akumulátorů nebo dílů zhotovených ze skla.

● Postup v případě uplatňování záruky

Pro zajištění rychlého zpracování Vašeho případu se řiďte následujícími pokyny:

Pro všechny požadavky si připravte pokladní stvrzenku a číslo artiklu (IAN 446369_2307) jako doklad o zakoupení.

Číslo artiklu najdete na typovém štítku, gravuře, titulní stránce návodu (vlevo dole) nebo na nálepce na zadní nebo spodní straně.

V případě poruch funkce nebo jiných závad nejdříve kontaktujte, telefonicky nebo e-mailem, v následujícím textu uvedené servisní oddělení.

Výrobek registrovaný jako vadný potom můžete s příloženým dokladem o zakoupení (pokladní stvrzenkou) a údaji k závadě a kdy k ní došlo, bezplatně zaslat na adresu servisu, která Vám byla sdělena.

● Servis

 **Servis Česká republika**

Tel.: 800600632

E-Mail: owim@lidl.cz



Použité výstražné upozornenia a symboly	Strana	47
Úvod	Strana	47
Použitie v súlade s určením	Strana	47
Rozsah dodávky	Strana	47
Popis súčastok	Strana	48
Technické údaje	Strana	48
Bezpečnostné upozornenia	Strana	48
Pred použitím	Strana	49
Vybalenie	Strana	49
Nastavenie náklonu	Strana	49
Obsluha	Strana	50
Zapnutie/vypnutie produktu a nastavenie rýchlosti ventilátora	Strana	50
Čistenie a starostlivosť	Strana	50
Skladovanie	Strana	50
Likvidácia	Strana	50
Záruka	Strana	51
Postup v prípade poškodenia v záruke	Strana	51
Servis	Strana	51

Použitie výstražné upozornenia a symboly

V tomto návode na používanie, v krátkom návode a na obale sa používajú nasledujúce výstražné upozornenia:

	<p>NEBEZPEČENSTVO! Tento symbol so signálnym slovom „Nebezpečenstvo“ označuje nebezpečenstvo s vysokým stupňom rizika, ktoré, ak sa mu nevyhnete, bude mať za následok smrť alebo vážne zranenie.</p>		<p>UPOZORNENIE: Tento symbol so signálnym slovom „Upozornenie“ ponúka ďalšie užitočné informácie.</p>
	<p>VÝSTRAHA! Tento symbol so signálnym slovom „Výstraha“ označuje nebezpečenstvo so stredným stupňom rizika, ktoré, ak sa mu nevyhnete, bude mať za následok vážne zranenie alebo smrť.</p>		<p>Nebezpečenstvo – úrazu elektrickým prúdom!</p>
	<p>POZOR! Tento symbol so signálnym slovom „Pozor“ označuje nebezpečenstvo s nízkym stupňom rizika, ktoré, ak sa mu nevyhnete, bude mať za následok ľahké alebo stredne ťažké zranenie.</p>		<p>Produkt používajte len v suchých interiéroch.</p>
	<p>POZOR! Tento symbol so signálnym slovom „Pozor“ označuje nebezpečenstvo s nízkym stupňom rizika, ktoré, ak sa mu nevyhnete, bude mať za následok ľahké alebo stredne ťažké zranenie.</p>		<p>Prsty nestrkajte cez mriežku.</p> <p>Striedavý prúd/striedavé napätie</p>
	<p>Značka CE potvrdzuje zhodu so smernicami EÚ, ktoré sú relevantné pre produkt.</p>		<p>Bezpečnostné upozornenia Manipulačné pokyny</p>

STOLOVÝ VENTILÁTOR

● Úvod

Blahoželáme Vám ku kúpe Vášho nového výrobku. Rozhodli ste sa pre veľmi kvalitný výrobok. Návod na obsluhu je súčasťou tohto výrobku. Obsahuje dôležité upozornenia týkajúce sa bezpečnosti, používania a likvidácie. Skôr ako začnete výrobok používať, oboznámte sa so všetkými pokynmi k obsluhu a bezpečnosti. Výrobok používajte iba v súlade s popisom a v uvedených oblastiach používania. V prípade postúpenia výrobku ďalším osobám odovzdajte aj všetky dokumenty patriace k výrobku.

● Použitie v súlade s určením

Tento produkt je určený na zabezpečenie cirkulácie chladného vzduchu. Spôsoby používania, ktoré nie sú uvedené v tomto návode na obsluhu, môžu spôsobiť poškodenie produktu alebo závažné poranenia.

Tento produkt je určený len na použitie v domácnosti; nie je vhodný na komerčné účely.

Výrobca nepreberá žiadnu zodpovednosť za škody spôsobené neodborným používaním.

● Rozsah dodávky

Po vybalení skontrolujte riadny stav produktu. Pred používaním odstráňte všetky obalové materiály.

● Popis súčiastok

- 1 Predná mriežka
- 2 List rotora
- 3 Regulátor rýchlosti (**0, 1, 2, 3**)
- 4 Zadná mriežka
- 5 Uhol náklonu
- 6 Napájací kábel so sieťovou zástrčkou
- 7 Základňa

● Technické údaje

Vstupné napätie: 220–240 V~, 50 Hz
Príkon: 21 W
Trieda ochrany: II/□

Opis	Sym-bol	Hod-nota	Jed-notka
Maximálny prietok ventilátora	F	11,4	m ³ /min
Príkon ventilátora	P	19,7	W
Prevádzková hodnota	SV	0,6	(m ³ /min)/W
Spotreba energie v pohotovostnom režime	PSB	0,0	W
Hladina akustického výkonu ventilátora	LWA	54	dB(A)
Maximálna rýchlosť prúdenia vzduchu	C	5,0	m/s
Norma merania pre prevádzkovú hodnotu	IEC 60879: 2019		
Kontaktné údaje na získanie ďalších informácií	OWIM GmbH & Co. KG Stiftsbergstraße 1 74167 Neckarsulm NEMECKO www.owim.com		



Bezpečnostné upozornenia

PRED POUŽITÍM PRODUKTU SA OBOZNÁMTE SO VŠETKÝMI BEZPEČNOSTNÝMI UPOZORNENIAMÍ A POKYNNAMI NA POUŽITIE! KEŽ BUDETE TENTO PRODUKT ODOVZDÁVAŤ ĎALEJ, ODOVZDAJTE AJ KOMPLETNÚ DOKUMENTÁCIU K PRODUKTU!

V prípade poškodenia z dôvodu nedodržania tohto návodu na používanie zaniká nárok na záruku! Za následne vzniknuté škody nepreberáme žiadnu záruku! V prípade majetkových alebo personálnych škôd z dôvodu neodborného používania alebo nedodržania bezpečnostných upozornení nepreberáme žiadnu zodpovednosť!

Deti a osoby s postihnutím

⚠ NEBEZPEČENSTVO! Nebezpečenstvo udusenía!

Deti nenechávajú bez dozoru v blízkosti obalových materiálov. Obalový materiál predstavuje nebezpečenstvo udusenía. Deti často podceňujú nebezpečenstvo spojené s obalovými materiálmi. Nedovoľte, aby sa deti dostali do blízkosti obalového materiálu.

- Tento produkt môžu používať deti od 8 rokov a staršie, ako aj osoby so zníženými fyzickými, zmyslovými alebo duševnými schopnosťami, alebo nedostatkom skúseností a vedomostí, ak sú pod dozorom alebo boli poučené ohľadom bezpečného používania produktu a z toho vyplývajúcich nebezpečenstiev.

Čistenie a údržbu nesmú vykonávať deti bez dozoru.

- Deti sa nesmú s produktom hrať.
- Od používateľa sa nevyžaduje žiadna činnosť pri nastavení produktu na 50 alebo 60 Hz. Produkt sa na 50 resp. 60 Hz nastaví automaticky.

Elektrická bezpečnosť

⚠ **VÝSTRAHA!**

Nebezpečenstvo

poranenia! Produkt vypnite a odpojte ho z elektrickej siete pred vykonaním akýchkoľvek čistiacich prác a tiež vtedy, keď produkt nebudete používať.

⚠ **VÝSTRAHA! Riziko úrazu elektrickým prúdom!**

Uistite sa, že menovité napätie na typovom štítku zodpovedá sieťovému napätiu vášho napájacieho zdroja.

⚠ **VÝSTRAHA! Riziko úrazu elektrickým prúdom!**

Ak je napájacie vedenie tohto produktu poškodené, musí ho vymeniť výrobca, jeho servisný zástupca, alebo podobne kvalifikovaná osoba, aby sa predišlo nebezpečenstvám.

Obsluha

- Produkt používajte len v suchých interiéroch.
- Produkt, napájací kábel a sieťovú zástrčku chráňte pred prachom, priamym slnečným žiarením, kvapkajúcou a striekajúcou vodou.

⚠ **POZOR! Nebezpečenstvo**

poranenia! Produkt nikdy nepoužívajte s poškodenou ochrannou mriežkou.

⚠ **POZOR! Nebezpečenstvo**

poranenia! Počas používania udržiavajte ruky, vlasy, oblečenie a iné predmety mimo bezpečnostnej mriežky, aby ste predišli poraneniám alebo poškodeniam produktu.

● **Pred použitím**

● **Vybalenie**

- Odstráňte obalový materiál. Skontrolujte, či produkt nie je poškodený.

● **Nastavenie náklonu**

- Uhol náklonu [5] nastavte rukou (max. 90°) (obr. B).

● **Obsluha**

1. Produkt postavte na plochý, stabilný povrch.
2. Sieťovú zástrčku [6] zapojte do vhodnej zásuvky.

● **Zapnutie/vypnutie produktu a nastavenie rýchlosti ventilátora**

- Otočením regulátora rýchlosti [3] produkt zapnete/vypnete a nastavíte rýchlosť ventilátora.

Poloha	Funkcia
0	Vyp.
1	Nízka rýchlosť ventilátora
2	Stredná rýchlosť ventilátora
3	Maximálna rýchlosť ventilátora

● **Čistenie a starostlivosť**

- Pred čistením: Regulátor rýchlosti [3] otočte do polohy 0. Vytiahnite sieťovú zástrčku [6] zo zásuvky.

⚠ VÝSTRAHA! Riziko úrazu elektrickým prúdom! Produkt neponárajte do vody alebo iných kvapalín. Produkt nikdy nedržte pod tečúcou vodou.

Diel	Čistenie
Produkt	Teleso vyčistíte mierne navlhčenou handrou. Zabráňte vode alebo iným kvapalinám vniknúť do vnútra produktu.
Mriežka [1] [4]	Hrubý usadený prach opatrne odstráňte vysávačom. Mriežku vyčistíte mierne navlhčenou handrou. V prípade odolných nečistôt pridajte jemný čistiaci prostriedok.

- Na čistenie nepoužívajte žiadne abrazívne, agresívne čistiace prostriedky alebo tvrdé kefy.

ⓘ UPOZORNENIE: Mriežky [1] [4] slúžia ako ochranné kryty, aby používateľa chránili pred kontaktom s listom rotora [2].

- Po vyčistení: Nechajte všetky diely vyschnúť.

● **Skladovanie**

- Keď produkt nepoužívate, odložte ho v originálnom obale.
- Produkt uchovávajte na suchom mieste mimo dosahu detí.

● **Likvidácia**

Obal pozostáva z ekologických materiálov, ktoré môžete odovzdať na miestnych recyklačných zberných miestach.



Všímajte si prosím označenie obalových materiálov pre triedenie odpadu, sú označené skratkami (a) a číslami (b) s nasledujúcim významom: 1-7: Plasty/20-22: Papier a kartón/80-98: Spojené látky.

Výrobok:



Výrobok a obalové materiály sú recyklovateľné a podliehajú rozšírenej zodpovednosti výrobcu. Pre lepšie spracovanie odpadu ich zlikvidujte oddelene podľa obrázkov Info-tri (informácie o triedení).

Triman-Logo platí iba pre Francúzsko.



O možnostiach likvidácie opotrebovaného výrobku sa môžete informovať na Vašej obecnej alebo mestskej správe.



Ak výrobok doslúžil, v záujme ochrany životného prostredia ho neodhoďte do domového odpadu, ale odovzdajte na odbornú likvidáciu. Informácie o zberných miestach a ich otváracích hodinách získate na Vašej príslušnej správe.

● Záruka

Tento výrobok bol dôkladne vyrobený podľa prísnych akostných smerníc a pred dodaním svedomito testovaný. V prípade nedostatkov tohto výrobku Vám prináležia zákonné práva voči predajcovi produktu. Tieto zákonné práva nie sú našou nižšie uvedenou zárukou obmedzené.

Na tento produkt poskytujeme 3-ročnú záruku od dátumu nákupu. Záručná doba začína plynúť dátumom kúpy. Starostlivo si prosím uschovajte originálny pokladničný lístok. Tento doklad je potrebný ako dôkaz o kúpe.

Ak sa v rámci 3 rokov od dátumu nákupu tohto výrobku vyskytne chyba materiálu alebo výrobná chyba, výrobok Vám bezplatne opravíme alebo vymeníme – podľa nášho výberu. Táto záruka zaniká, ak bol produkt poškodený, neodborne používaný alebo neodborne udržiavaný.

Poskytnutie záruky sa vzťahuje na chyby materiálu a výrobné chyby. Táto záruka sa nevzťahuje na časti produktu, ktoré sú vystavené normálnemu opotrebovaniu, a preto ich je možné považovať za opotrebovateľné diely (napr. batérie) alebo na poškodenia na rozbitných dieloch, napr. na spínači, akumulátorových batériách alebo častiach, ktoré sú zhotovené zo skla.

● Postup v prípade poškodenia v záruke

Pre zaručenie rýchleho spracovania Vašej požiadavky dodržte prosím nasledujúce pokyny:

Pre všetky otázky majte pripravený pokladničný doklad a číslo výrobku (IAN 446369_2307) ako dôkaz o kúpe.

Číslo výrobku nájdete na typovom štítku, gravúre, na prednej strane Vášho návodu (dole vľavo) alebo ako nálepku na zadnej alebo spodnej strane.

Ak sa vyskytnú funkčné poruchy alebo iné nedostatky, najskôr telefonicky alebo e-mailom kontaktujte následne uvedené servisné oddelenie.

Produkt označený ako defektný potom môžete s priloženým dokladom o kúpe (pokladničný lístok) a uvedením, v čom spočíva nedostatok a kedy sa vyskytol, bezplatne odoslať na Vám oznámenú adresu servisného pracoviska.

● Servis

 **Servis Slovensko**

Tel.: 0800 008158







E-pošta: owim@lidl.sk



Indicaciones de advertencia y símbolos empleados	Página	53
Introducción	Página	53
Uso previsto	Página	53
Volumen de suministro	Página	54
Descripción de las piezas	Página	54
Datos técnicos	Página	54
Indicaciones de seguridad	Página	54
Antes del uso	Página	56
Desembalaje	Página	56
Ajuste de inclinación	Página	56
Funcionamiento	Página	56
Encendido/apagado del producto y ajuste de la velocidad del ventilador	Página	56
Limpieza y cuidado	Página	56
Almacenamiento	Página	56
Eliminación	Página	56
Garantía	Página	57
Tramitación de la garantía	Página	57
Asistencia	Página	57

Indicaciones de advertencia y símbolos empleados

En el manual de instrucciones, la guía rápida y el embalaje se emplean las indicaciones de advertencia siguientes:

	<p>¡PELIGRO! Este símbolo con la palabra de señalización "Peligro" identifica un riesgo de nivel alto que, si no se evita, puede tener como consecuencia una lesión grave o incluso la muerte.</p>		<p>NOTA: Este símbolo con la palabra de señalización "Nota" ofrece más información útil.</p>
	<p>¡ADVERTENCIA! Este símbolo con la palabra de señalización "Advertencia" identifica un riesgo de nivel medio que, si no se evita, puede tener como consecuencia una lesión grave o incluso la muerte.</p>		<p>¡Peligro – riesgo de descarga eléctrica!</p>
	<p>¡CUIDADO! Este símbolo con la palabra de señalización "Cuidado" identifica un riesgo de nivel bajo que, si no se evita, puede tener como consecuencia una lesión menor o de tipo leve.</p>		<p>Utilice el producto solo en espacios interiores secos.</p>
	<p>El marcado CE ratifica la conformidad con las directivas de la UE aplicables al producto.</p>		<p>No introduzca los dedos por la rejilla.</p>
			<p>Tensión/corriente alterna</p>
			<p>Indicaciones de seguridad Instrucciones de manipulación</p>

VENTILADOR DE SOBREMESA

● Introducción

Enhorabuena por la adquisición de su nuevo producto. Ha optado por un producto de alta calidad. El manual de instrucciones forma parte de este producto. Contiene importantes indicaciones sobre seguridad, uso y eliminación. Antes de usar el producto, familiarícese con todas las indicaciones de manejo y de seguridad. Utilice el producto únicamente como se describe a continuación y para las aplicaciones indicadas. Adjunte igualmente toda la documentación en caso de entregar el producto a terceros.

● Uso previsto

Este producto está previsto para generar una circulación de aire refrigerante. Los usos que no estén descritos en este manual de instrucciones pueden dañar el producto o provocar lesiones graves.

Este producto solo está previsto para un uso doméstico; no es apropiado para un uso comercial.

El fabricante no acepta ninguna responsabilidad por los daños causados por un uso incorrecto.

● Volumen de suministro

Después de desembalar el producto, compruebe si se encuentra en perfecto estado. Antes del uso, elimine la totalidad de los materiales de embalaje.

● Descripción de las piezas

- 1 Rejilla delantera
- 2 Pala del rotor
- 3 Regulador de velocidad (**0, 1, 2, 3**)
- 4 Rejilla trasera
- 5 Ángulo de inclinación
- 6 Cable de conexión con enchufe
- 7 Base

● Datos técnicos

Tensión de entrada: 220-240 V~, 50 Hz
Consumo de potencia: 21 W
Clase de protección: II/□

Descripción	Símbolo	Valor	Unidad
Caudal máximo del ventilador	F	11,4	m ³ /min
Potencia utilizada por el ventilador	P	19,7	W
Valor de servicio	SV	0,6	(m ³ /min)/W
Consumo de energía en modo de espera	PSB	0,0	W
Nivel de potencia acústica del ventilador	LWA	54	dB(A)
Velocidad máxima del aire	C	5,0	m/s
Norma de medición del valor de servicio	IEC 60879: 2019		
Datos de las personas de contacto para obtener más información	OWIM GmbH & Co. KG Stiftsbergstraße 1 74167 Neckarsulm ALEMANIA www.owim.com		



Indicaciones de seguridad

¡ANTES DE USAR EL PRODUCTO, FAMILIARÍCESE CON TODAS LAS INDICACIONES DE SEGURIDAD E INSTRUCCIONES DE USO! ¡SI TRANSFIERE ESTE PRODUCTO, HÁGALO CON TODA LA DOCUMENTACIÓN!

¡Quedará anulada su garantía en el caso de daños resultantes de la no observación de este manual de instrucciones! ¡No se asumirá ninguna responsabilidad por daños indirectos! ¡No se asumirá ninguna responsabilidad en el caso de daños materiales o a personas si esos daños son el resultado de un uso inadecuado o de la no observación de las indicaciones de seguridad!

Niños y personas con limitaciones

⚠ ¡PELIGRO! ¡Riesgo de asfixia! No deje que los niños jueguen solos con el material de embalaje. El material de embalaje presenta riesgo de asfixia. Los niños subestiman a menudo los peligros. Mantenga el material de embalaje fuera del alcance de los niños.

- Este producto puede ser utilizado por niños a partir de los 8 años y personas con capacidades físicas, mentales o sensoriales reducidas, siempre y cuando haya una persona responsable de su seguridad que los supervise o se los haya instruido en el uso seguro del producto y estos conozcan los posibles peligros.

Las tareas de limpieza y mantenimiento no deben ser llevadas a cabo por niños sin supervisión.

- No permita que los niños jueguen con el producto.
- El usuario no necesita adoptar ninguna medida para ajustar el producto a 50 o 60 Hz. El producto se ajusta automáticamente a 50 o 60 Hz.

Seguridad eléctrica

⚠ ¡ADVERTENCIA! ¡Riesgo de lesión! Apague el producto y desconéctelo de la red eléctrica antes de realizar los trabajos de limpieza y siempre que no lo vaya a usar.

⚠ ¡ADVERTENCIA! ¡Riesgo de descarga eléctrica!

Asegúrese de que la tensión nominal de la placa de características coincida con la tensión nominal de su suministro de corriente.

⚠ ¡ADVERTENCIA! ¡Riesgo de descarga eléctrica!

A fin de evitar riesgos, si el cable de red de este producto resulta dañado, debe ser sustituido por el fabricante, su representante de servicio al cliente o una persona con una cualificación similar.

Funcionamiento

- Utilice el producto solo en espacios interiores secos.
- Proteja el producto, cable de conexión y enchufe del polvo, radiación solar directa, goteo y salpicaduras.

⚠ ¡CUIDADO! ¡Riesgo de lesión! Nunca utilice el producto con una rejilla de protección dañada.

⚠ ¡CUIDADO! ¡Riesgo de lesión! Durante el uso, mantenga las manos, cabello, vestimenta y otros objetos lejos de la rejilla de seguridad para evitar lesiones y daños en el producto.

● **Antes del uso**

● **Desembalaje**

- Retire por completo el material de embalaje. Compruebe si el producto está dañado.

● **Ajuste de inclinación**

- Ajuste el ángulo de inclinación **5** manualmente (máx. 90°) (fig. B).

● **Funcionamiento**

1. Coloque el producto sobre una base lisa y estable.
2. Conecte el enchufe **6** a una toma de corriente apropiada.

● **Encendido/apagado del producto y ajuste de la velocidad del ventilador**

- Gire el regulador de velocidad **3** para encender o apagar el producto y para ajustar la velocidad del ventilador.

Posición	Función
0	Apagado
1	Velocidad del ventilador baja
2	Velocidad del ventilador media
3	Velocidad del ventilador máxima

● **Limpieza y cuidado**

- Antes de la limpieza: Gire el regulador de velocidad **3** a la posición **0**. Desconecte el enchufe **6** de la toma de corriente.

⚠ ¡ADVERTENCIA! ¡Riesgo de descarga eléctrica! Nunca sumerja el producto en agua u otros líquidos. Nunca ponga el producto debajo del agua corriente.

Pieza	Limpieza
Producto	Limpie la carcasa con un paño ligeramente humedecido. No deje que el agua u otros líquidos penetren en el interior del producto.
Rejilla 1 4	Elimine con la aspiradora las grandes deposiciones de polvo. Limpie las rejillas con un paño ligeramente humedecido. Añada un producto de limpieza suave al paño para la suciedad más resistente.

- No utilice ningún producto de limpieza agresivo o abrasivo, ni tampoco cepillos duros.
- ⓘ **NOTA:** Las rejillas **1** **4** sirven como cubiertas de protección para evitar que el usuario toque la pala del rotor **2**.
- Después de la limpieza: Deje secar todas las piezas.

● **Almacenamiento**

- Guarde el producto en su embalaje original siempre que no esté en uso.
- Conserve el producto en un lugar seco fuera del alcance de los niños.

● **Eliminación**

El embalaje está compuesto por materiales no contaminantes que pueden ser desechados en el centro de reciclaje local.



Tenga en cuenta el distintivo del embalaje para la separación de residuos. Está compuesto por abreviaturas (a) y números (b) que significan lo siguiente: 1-7: plásticos/20-22: papel y cartón/80-98: materiales compuestos.

Producto:



Points de collecte sur www.quefairede mesdechets.fr
Privilégiez la réparation ou le don de votre appareil !

El producto, y el material de embalaje son reciclables y están sujetos a la responsabilidad extendida del fabricante.

Deséchelos por separado siguiendo la información ilustrada de recogida selectiva para un mejor tratamiento de los residuos.

El logotipo Triman se aplica solo para Francia.



Para obtener información sobre las posibilidades de desecho del producto al final de su vida útil, acuda a la administración de su comunidad o ciudad.



Para proteger el medio ambiente no tire el producto junto con la basura doméstica cuando ya no le sea útil. Deséchelo en un contenedor de reciclaje. Diríjase a la administración competente para obtener información sobre los puntos de recogida de residuos y sus horarios.

● Garantía

El producto ha sido fabricado cuidadosamente siguiendo exigentes normas de calidad y ha sido probado antes de su entrega. En caso de defecto del producto, usted tiene derechos legales frente al vendedor del mismo. Nuestra garantía (abajo indicada) no supone una restricción de dichos derechos legales.

Este producto dispone de una garantía de 3 años desde la fecha de compra. El plazo de garantía comienza a partir de la fecha de compra. Por favor, conserve adecuadamente el justificante de compra original. Este documento se requerirá como prueba de que se realizó la compra.

Si en el plazo de 3 años a partir de la fecha de compra se produce un fallo de material o fabricación en este producto, repararemos el producto o lo sustituiremos gratuitamente por un producto nuevo (según nuestra elección). La garantía quedará anulada si el producto resulta dañado o es utilizado o mantenido de forma inadecuada.

La garantía cubre defectos de materiales o de fabricación. Esta garantía no cubre aquellos componentes del producto sometidos a un desgaste normal y que, por ello, puedan considerarse piezas de desgaste (por ej. las pilas). Tampoco cubre daños de componentes frágiles como, por ejemplo, los interruptores, baterías y piezas de cristal.

● Tramitación de la garantía

Para garantizar una rápida tramitación de su consulta, tenga en cuenta las siguientes indicaciones:

Para realizar cualquier consulta, tenga a mano el recibo y el número de artículo (IAN 446369_2307) como justificante de compra.

Encontrará el número de artículo en una inscripción de la placa identificativa, en la portada de las instrucciones (abajo a la izquierda) o en una pegatina en la parte posterior o inferior.

Si el producto fallase o presentase algún defecto, póngase primero en contacto con el departamento de asistencia indicado, ya sea por teléfono o correo electrónico.

Puede enviarnos el producto defectuoso libre de franqueo adjuntando el recibo de compra (ticket de compra) e indicando dónde está y cuándo ha ocurrido el fallo a la dirección de asistencia que le indicamos.

● Asistencia

(ES) **Asistencia en España**

Tel.: 900984948











E-Mail: owim@lidl.es



Anvendte advarselssætninger og symboler	Side	59
Indledning	Side	59
Forskriftsmæssig anvendelse	Side	59
Leveringsomfang	Side	60
Beskrivelse af delene	Side	60
Tekniske data	Side	60
Sikkerhedsanvisninger	Side	60
Før produktet tages i brug	Side	62
Udpakning	Side	62
Indstilling af vinkel	Side	62
Betjening	Side	62
Til-/frakobling af produkt, indstilling af ventilatorhastighed	Side	62
Rengøring og vedligeholdelse	Side	62
Opbevaring	Side	62
Bortskaffelse	Side	62
Garanti	Side	63
Afvikling af garantisager	Side	63
Service	Side	63

Anvendte advarselssætninger og symboler

I brugsanvisningen, den korte vejledning, og på emballagen anvendes følgende advarselssymboler:

	<p>FARE! Dette symbol, sammen med signalordet "Fare", betegner en faresituation med høj risikofaktor, som, hvis den ikke afværges, kan medføre alvorlige kvæstelser eller dødsfald.</p>		<p>BEMÆRK: Dette symbol, sammen med signalordet "Bemærk", angiver flere nyttige informationer.</p>
	<p>ADVARSEL! Dette symbol, sammen med signalordet "Advarsel", betegner en faresituation med mellemstor risikofaktor, som, hvis den ikke afværges, kan medføre alvorlige kvæstelser eller dødsfald.</p>		<p>Fare – risiko for elektrisk stød!</p>
	<p>FORSIGTIG! Dette symbol, sammen med signalordet "Forsigtig", betegner en faresituation med lav risikofaktor, som, hvis den ikke afværges, kan medføre mindre eller moderate kvæstelser.</p>		<p>Anvend kun produktet indendørs i tørre lokaler.</p>
	<p>CE-mærket bekræfter overensstemmelse med de for produktet gældende EU-direktiver.</p>		<p>Stik ikke fingrene igennem gitteret.</p>
			<p>Vekselstrøm/-spænding</p>
			<p>Sikkerhedsanvisninger Handlingsanvisninger</p>

BORDVENTILATOR

● Indledning

Hjerteligt tillykke med købet af deres nye produkt. Du har besluttet dig for et produkt af høj kvalitet. Brugervejledningen er en del af dette produkt. Den indeholder vigtige informationer om sikkerhed, brug og bortskaffelse. Gør dig inden ibrugtagning af produktet fortrolig med alle betjenings- og sikkerhedsanvisninger. Benyt kun produktet som beskrevet og til de oplyste formål. Videregiv alle papirer, hvis du giver produktet videre til tredjemand.

● Forskriftsmæssig anvendelse

Dette produkt er beregnet til at frembringe en afkølede luftcirkulation. Anvendelser, som ikke er beskrevet i denne betjeningsvejledning, kan medføre skader på produktet eller alvorlige kvæstelser.

Dette produkt er kun beregnet til anvendelse i private husholdninger, og må ikke anvendes til kommercielle formål.

Fabrikanten fraskriver sig ethvert ansvar for skader som følge af forkert brug.

● Leveringsomfang

Efter udpakning af produktet, skal det kontrolleres at produktet er i funktionsdygtig stand. Før anvendelse skal al emballage fjernes.

● Beskrivelse af delene

- 1 Forreste gitter
- 2 Rotorblad
- 3 Hastighedsregulator (**0, 1, 2, 3**)
- 4 Bagerste gitter
- 5 Hældningsvinkel
- 6 Netledning med netstik
- 7 Stativ

● Tekniske data

Indgangsspænding: 220-240 V~, 50 Hz

Effektforbrug: 21 W

Beskyttelsesklasse: II/□

Beskrivelse	Symbol	Værdi	Enhed
Maksimal ventilatorluftstrøm	F	11,4	m ³ /min
Ventilatorens effektoptag	P	19,7	W
Nytteværdi	SV	0,6	(m ³ /min)/W
Elforbrug i standbytilstand	PSB	0,0	W
Ventilatorlydefektniveau	LWA	54	dB(A)
Maksimal lufthastighed	C	5,0	m/s
Målestandard for nytteværdi	IEC 60879: 2019		
Yderligere oplysninger kan fås ved henvendelse til	OWIM GmbH & Co. KG Stiftsbergstraße 1 74167 Neckarsulm TYSKLAND www.owim.com		



Sikkerhedsanvisninger

FØR PRODUKTET TAGES I BRUG, SKAL DU VÆRE FORTROLIG MED ALLE SIKKERHEDS- OG BETJENINGSANVISNINGER! HVIS PRODUKTET OVERLADES TIL TREDJEMAND, SKAL ALLE DOKUMENTER MEDFØLGE!

Hvis der opstår skader som følge af, at betjeningsvejledningen ikke følges, bortfalder

erstatningsansvaret! Leverandøren påtager sig intet ansvar for følgeskader! Leverandøren påtager sig intet ansvar for ting- eller personskader, der opstår som følge af forkert anvendelse, eller hvis sikkerhedsanvisningerne ikke følges!

Børn og personer med handicap

⚠ **FARE! Risiko for**

kvælning! Børn må ikke efterlades med emballagen uden opsyn. Emballagen udgør en kvælningsrisiko. Børn undervurderer ofte de dermed forbundne farer. Hold emballagen uden for børns rækkevidde.

- Dette produkt kan anvendes af børn fra 8 år og opefter, samt af personer med reducerede, fysiske, sensoriske eller mentale færdigheder eller mangel på erfaring og kundskaber, hvis de er under opsyn, eller hvis de er instrueret i sikker brug af produktet og indforstået med de risici, der er forbundet hermed.

Rengøring og brugervedligeholdelse må kun udføres af børn, hvis de er under opsyn.

- Børn må ikke lege med produktet.
- Brugeren skal ikke foretage sig noget for at omstille produktet til 50 eller 60 Hz. Produktet indstiller sig automatisk til 50 eller 60 Hz.

Elektrisk sikkerhed

- ⚠ **ADVARSEL! Fare for kvæstelser!** Sluk for produktet, og afbryd det fra lysnettet før produktet rengøres og når produktet ikke anvendes.

- ⚠ **ADVARSEL! Risiko for elektriske stød!**

Kontrollér, at netspændingen på typeskiltet stemmer overens med spændingen på forsyningsnettet.

- ⚠ **ADVARSEL! Risiko for elektriske stød!**

Hvis produktets tilslutningskabel bliver beskadiget, skal den udskiftes af producentens kundeservice eller en tilsvarende autoriseret reparatør, for at undgå sikkerhedsrisici.

Betjening

- Anvend kun produktet indendørs i tørre lokaler.
- Beskyt produktet, netledningen og netstikket mod støv, direkte sol, vanddråber og -stænk.

- ⚠ **FORSIGTIG! Fare for kvæstelser!** Anvend aldrig produktet med et beskadiget sikkerhedsgitter.

- ⚠ **FORSIGTIG! Fare for kvæstelser!** Under brug skal du holde hænder, hår, beklædning og andre genstande væk fra sikkerhedsgitteret for at undgå kvæstelser og skader på produktet.

● Før produktet tages i brug

● Udpakning

- Fjern emballagen. Kontroller om produktet er beskadiget.

● Indstilling af vinkel

- Indstil hældningsvinklen **5** manuelt (maks. 90°) (fig. B).

● Betjening

- Anbring produktet på et plant, stabilt underlag.
- Tilslut netstikket **6** til en stikkontakt.

● Til-/frakobling af produkt, indstilling af ventilatorhastighed

- Drej hastighedsregulatoren **3** for at til- eller frakoble produktet og indstille ventilatorens hastighed.

Position	Funktion
0	Fra
1	Laveste ventilatorhastighed
2	Mellemste ventilatorhastighed
3	Højeste ventilatorhastighed

● Rengøring og vedligeholdelse

- Før rengøring: Stil hastighedsregulatoren **3** på position **0**. Træk netstikket **6** ud af stikkontakten.

- ⚠ ADVARSEL! Risiko for elektriske stød!** Produktet må aldrig nedsænkes i vand eller andre væsker. Hold aldrig produktet under rindende vand.

Del	Rengøring
Produkt	Rengør huset med en let fugtig klud. Vand eller andre væsker må aldrig trænge ind i produktets indvendige dele.
Gitter 1 4	Fjern forsigtigt de grove støvaflejringer med en støvsuger. Rengør gitteret med en let fugtig klud. Ved meget hårdnakket snavs kan der anvendes et mildt rengøringsmiddel på kluden.

- Ved rengøring må der ikke anvendes skuremidler, aggressive rengøringsmidler eller stive børster.

- ⓘ BEMÆRK:** Gitrene **1** **4** er sikkerhedsafdækninger, som skal beskytte brugeren mod at berøre rotorbladet **2**.

- Efter rengøring: Lad alle dele tørre fuldstændigt.

● Opbevaring

- Opbevar produktet i originalemballagen, når det ikke anvendes.
- Opbevar produktet på et tørt sted uden for børns rækkevidde.

● Bortskaffelse

Indpakningen består af miljøvenlige materialer, som De kan bortskaffe over de lokale genbrugssteder.



Bemærk forpackningsmaterialernes mærkning til affaldssorteringen, disse er mærket med forkortelser (a) og numre (b) med følgende betydning: 1-7: kunststoffer/20-22: papir og pap/80-98: kompositmaterialer.

Produkt:



Points de collecte sur www.quefairede mesdechets.fr
Privilégiez la réparation ou le don de votre appareil !

Produktet og emballagematerialer kan genbruges og er underlagt udvidet producentansvar.

De skal bortskaffes separat. Følg de viste mærkater med sorteringsoplysninger, så de bortskaffes på en bedre måde.

Triman-logoet gælder kun for Frankrig.



De får oplyst muligheder til bortskaffelse af det udtjente produkt hos deres lokale myndigheder eller bystyre.



For miljøets skyld, så må produktet aldrig smides ud sammen med husholdningsaffaldet, når det er udtjent, men skal afleveres til en fagmæssig korrekt bortskaffelse. De kan informere Dem vedrørende opsamlingssteder og deres åbningstider hos deres ansvarlige forvaltning.

● Garanti

Produktet blev produceret omhyggeligt efter de strengeste kvalitetskrav og kontrolleret grundigt inden levering. Hvis der forekommer mangler ved dette produkt, så har de juridiske rettigheder over for sælgeren af dette produkt. Disse juridiske rettigheder indskrænkes ikke af vores garanti, der beskrives i det følgende.

De får 3 års garanti fra købsdatoen på dette produkt. Garantifristen begynder med købsdatoen. Opbevar den originale kassebon på et sikkert sted. Denne kassebon behøves som dokumentation for købet.

Hvis der inden for 3 år fra købsdatoen af for dette produkt opstår en materiale- eller fabriktionsfejl, bliver produktet repareret eller erstattet – efter vores valg – af os uden omkostninger for dem. Garantien bortfalder, hvis produktet bliver beskadiget eller ikke anvendes eller vedligeholdes korrekt.

Garantien gælder for materiale- eller fabriktionsfejl. Denne garanti dækker ikke produktdele, som er udsat for normalt slid og derfor kan betragtes som normale sliddele (f.eks. batterier) eller ved skader på skrøbelige dele; f.eks. kontakter, akkumulatorer som er fremstillet af glas.

● Afvikling af garantisager

For at kunne garantere en hurtig sagsbehandling af deres forespørgsel, bedes De følge følgende anvisninger:

Opbevar kassebon og artikelnummer (IAN 446369_2307) som købsdokumentation, så disse kan fremlægges på forespørgsel.

Artikelnumrene er angivet på typeskiltet, ved en indgravering, på forsiden af vejledningen (nederst til venstre) eller på et mærkat på bag- eller undersiden.

Hvis der forekommer funktionsfejl eller andre mangler, skal De først kontakte nedenstående serviceafdeling telefonisk eller via e-mail.

Et produkt, der er registreret som defekt, kan De derefter sende portofrit til den meddelte serviceadresse ved vedlæggelse af købsbeviset (kassebon) og angivelsen af, hvori manglen består, og hvornår den er opstået.

● Service





 **Service Danmark**
Tel.: 80253972
E-Mail: owim@tidl.dk



Avvertenze e simboli utilizzati	Pagina	65
Introduzione	Pagina	65
Uso previsto	Pagina	65
Contenuto della confezione	Pagina	65
Descrizione dei componenti	Pagina	66
Dati tecnici	Pagina	66
Istruzioni di sicurezza	Pagina	66
Prima dell'uso	Pagina	68
Disimballaggio	Pagina	68
Regolazione dell'inclinazione	Pagina	68
Funzionamento	Pagina	68
Accensione/spengimento del prodotto e regolazione della velocità del ventilatore.	Pagina	68
Pulizia e manutenzione	Pagina	68
Conservazione	Pagina	68
Smaltimento	Pagina	68
Garanzia	Pagina	69
Gestione dei casi in garanzia	Pagina	69
Assistenza	Pagina	69

Avvertenze e simboli utilizzati

Nel manuale di istruzioni, nella guida rapida e sull'imballaggio sono utilizzate le seguenti avvertenze:

	<p>PERICOLO! Questo simbolo con il termine "Pericolo" indica una minaccia ad alto rischio che, se non evitata, può causare gravi lesioni o un esito letale.</p>		<p>INDICAZIONE: Questo simbolo con il termine "Indicazione" contiene ulteriori utili informazioni.</p>
	<p>AVVERTENZA! Questo simbolo con il termine "Avvertenza" indica una minaccia a medio rischio che, se non evitata, può causare gravi lesioni o un esito letale.</p>		<p>Pericolo - rischio di scossa elettrica!</p>
	<p>CAUTELA! Questo simbolo con il termine "Cautela" indica una minaccia a basso rischio che, se non evitata, può causare lesioni lievi o di media gravità.</p>		<p>Utilizzare il prodotto solo in ambiente asciutto.</p>
	<p>Il marchio CE conferma la conformità alle direttive UE applicabili al prodotto.</p>		<p>Non inserire le dita nella griglia.</p>
			<p>Corrente/tensione alternata</p>
			<p>Istruzioni di sicurezza Istruzioni</p>

VENTILATORE DA TAVOLO

● Introduzione

Congratulazioni per l'acquisto del vostro nuovo prodotto. Avete optato per un prodotto di alta qualità. Le istruzioni d'uso sono parte integrante di questo prodotto. Esse contengono importanti avvertenze sulla sicurezza, l'impiego e lo smaltimento. Prima dell'utilizzo del prodotto, prendere conoscenza di tutte le istruzioni d'uso e delle avvertenze di sicurezza. Utilizzare il prodotto solo come descritto e per i campi di applicazione indicati. Consegnare tutte le documentazioni su questo prodotto quando viene ceduto a terzi.

● Uso previsto

Il presente prodotto è previsto per produrre una circolazione di aria raffrescante. Utilizzi diversi da quelli descritti in questo manuale possono provocare danni al prodotto o lesioni gravi.

Questo prodotto è destinato unicamente per un uso domestico; non è adatto all'uso commerciale.

Il produttore non si assume alcuna responsabilità per danni derivanti da utilizzi non conformi.

● Contenuto della confezione

Dopo aver disimballato il prodotto, verificare che sia in buone condizioni. Rimuovere tutti i materiali di imballaggio prima dell'uso.

● Descrizione dei componenti

- 1 Griglia anteriore
- 2 Pala rotore
- 3 Regolatore della velocità **(0, 1, 2, 3)**
- 4 Griglia posteriore
- 5 Angolo di inclinazione
- 6 Cavo di alimentazione e spina
- 7 Base

● Dati tecnici

Tensione di ingresso: 220-240 V~, 50 Hz

Consumo di potenza: 21 W

Classe di protezione: II/□

Denominazione	Simbolo	Valore	Unità
Portata massima d'aria	F	11,4	m ³ /min
Potenza assorbita del ventilatore	P	19,7	W
Valori di esercizio	SV	0,6	(m ³ /min)/W
Consumo elettrico in modo «attesa»	PSB	0,0	W
Livello di potenza sonora del ventilatore	LWA	54	dB(A)
Velocità massima dell'aria	C	5,0	m/s
Norme di misura per il valore di esercizio	IEC 60879: 2019		
Referente per ulteriori informazioni	OWIM GmbH & Co. KG Stiftsbergstraße 1 74167 Neckarsulm GERMANIA www.owim.com		



Istruzioni di sicurezza

PRIMA DI USARE IL PRODOTTO PER LA PRIMA VOLTA, FAMILIARIZZARE CON TUTTE LE ISTRUZIONI PER L'USO E LA SICUREZZA! IN CASO DI CESSIONE DEL PRODOTTO A TERZI, AVERE CURA DI CONSEGNARE TUTTA LA DOCUMENTAZIONE!

In caso di danni dovuti al mancato rispetto di questo manuale di istruzioni, la garanzia è invalidata! La Società declina qualsiasi responsabilità per danni consequenziali! Il Produttore declina qualsiasi responsabilità in caso di danni a cose o persone dovuti a un utilizzo non conforme o al mancato rispetto delle istruzioni di sicurezza!

Bambini e disabili

⚠ PERICOLO! Rischio di soffocamento! Non lasciare mai i bambini da soli in presenza di materiale di imballaggio. Il materiale di imballaggio comporta un pericolo di soffocamento. I bambini sottovalutano spesso i pericoli esistenti. Tenere sempre i materiali di imballaggio fuori dalla portata dei bambini.

- Questo prodotto può essere utilizzato da bambini a partire dagli 8 anni e da persone con ridotte capacità fisiche, sensoriali o mentali o con mancanza di esperienza e di conoscenza, purché siano sorvegliati o istruiti all'uso del prodotto in sicurezza e ne comprendano i pericoli connessi.

La pulizia e la manutenzione utente non possono essere eseguite da bambini senza supervisione.

- I bambini non devono giocare con il prodotto.
- Per impostare il prodotto a 50 o 60 Hz, non è necessaria alcuna azione da parte degli utenti. Il prodotto si imposta automaticamente a 50 o 60 Hz.

Sicurezza elettrica

- ⚠ **AVVERTENZA! Rischio di lesioni!** Spegnerne il prodotto e scollegarlo dall'alimentazione prima di pulirlo e quando non viene utilizzato.

⚠ **AVVERTENZA! Rischio di scossa elettrica!** Assicurarsi che la tensione nominale indicata sulla targhetta identificativa corrisponda alla tensione nominale dell'alimentazione elettrica.

⚠ **AVVERTENZA! Rischio di scossa elettrica!** Se il cavo di alimentazione elettrica del prodotto viene danneggiato deve essere sostituito dal produttore, dal suo servizio clienti o da un tecnico qualificato, per evitare rischi.

Funzionamento

- Utilizzare il prodotto solo in ambiente asciutto.
- Proteggere il prodotto, il cavo di alimentazione e la spina dalla polvere, dai raggi diretti del sole, da gocce e spruzzi d'acqua.

⚠ **CAUTELA! Rischio di lesioni!** Non utilizzare mai il prodotto con una griglia danneggiata.

⚠ **CAUTELA! Rischio di lesioni!** Durante il funzionamento tenere le mani, i capelli, i capi di abbigliamento e altri oggetti lontano dalla griglia di sicurezza per evitare lesioni e danni al prodotto.

● **Prima dell'uso**

● **Disimballaggio**

- Rimuovere il materiale di imballaggio. Verificare se il prodotto è danneggiato.

● **Regolazione dell'inclinazione**

- Regolare l'angolo di inclinazione [5] a mano (max. 90°) (fig. B).

● **Funzionamento**

1. Collocare il prodotto su una base piana, stabile.
2. Inserire la spina [6] in una presa idonea.

● **Accensione/spengimento del prodotto e regolazione della velocità del ventilatore**

- Ruotare il regolatore della velocità [3] per accendere o spegnere il prodotto e per regolare la velocità del ventilatore.

Posizione	Funzione
0	Off
1	Velocità ventilatore minima
2	Velocità ventilatore media
3	Velocità ventilatore massima

● **Pulizia e manutenzione**

- Prima della pulizia: Ruotare il regolatore della velocità [3] in posizione 0. Staccare la spina [6] dalla presa.

⚠ AVVERTENZA! Rischio di scossa elettrica! Non immergere il prodotto in acqua o altri liquidi. Non tenere mai il prodotto sotto l'acqua corrente.

Parte	Pulizia
Prodotto	Pulire l'alloggiamento con un panno leggermente umido. Non permettere all'acqua o ad altri liquidi di penetrare all'interno del prodotto.

Parte	Pulizia
Griglie 1 4	Rimuovere con cura i depositi di polvere grossolana con un aspirapolvere. Pulire le griglie con un panno leggermente inumidito. In caso di sporco ostinato, inumidire il panno con del detergente delicato.

- Per la pulizia non utilizzare detersivi abrasivi o aggressivi né spazzole dure.

ⓘ INDICAZIONE: Le griglie [1] [4] servono come misure di sicurezza per proteggere l'utente dal contatto con la pala del rotore [2].

- Dopo la pulizia: Lasciare asciugare tutte le parti.

● **Conservazione**

- Conservare in prodotto nell'imballo originale quando non viene utilizzato.
- Tenere il prodotto in un luogo asciutto, fuori dalla portata dei bambini.

● **Smaltimento**

L'imballaggio è composto da materiali ecologici che possono essere smaltiti presso i siti di raccolta locali per il riciclo.



Osservare l'identificazione dei materiali di imballaggio per lo smaltimento differenziato, i quali sono contrassegnati da abbreviazioni (a) e da numeri (b) con il seguente significato: 1-7: plastiche/20-22: carta e cartone/80-98: materiali composti.

Prodotto:



Points de collecte sur www.quefairedelesdechets.fr
Privilégiez la réparation ou le don de votre appareil!

Il prodotto e i materiali di imballaggio sono riciclabili e soggetti alla responsabilità estesa del produttore.

Per un migliore trattamento dei rifiuti, smaltirli separatamente seguendo i diversi simboli della raccolta differenziata.

Il logo Triman è valido solamente per la Francia.



È possibile informarsi circa le possibilità di smaltimento del prodotto usato presso l'amministrazione comunale o cittadina.



Per questioni di tutela ambientale non gettare il prodotto usato tra i rifiuti domestici, ma provvedere invece al suo corretto smaltimento. Presso l'amministrazione competente è possibile ricevere informazioni circa i siti di raccolta e i relativi orari di apertura.

● Garanzia

Il prodotto è stato prodotto secondo severe direttive di qualità e controllato con premura prima della consegna. In caso di difetti del prodotto, l'acquirente può far valere i propri diritti legali nei confronti del venditore. Questi diritti legali non vengono limitati in alcun modo dalla garanzia di seguito riportata.

Questo prodotto è garantito per 3 anni a partire dalla data di acquisto. Il termine di garanzia ha inizio a partire dalla data di acquisto. Conservare lo scontrino di acquisto originale in buone condizioni. Questo documento servirà a documentare l'avvenuto acquisto.

Il prodotto da Lei acquistato dà diritto ad una garanzia di 3 anni a partire dalla data di acquisto. La presente garanzia decade nel caso di danneggiamento del prodotto, di utilizzo o di manutenzione inadeguati.

La prestazione in garanzia vale per difetti del materiale o di fabbricazione. Questa garanzia non si estende a componenti del prodotto esposti a normale logorio, che possono pertanto essere considerati come componenti soggetti a usura (esempio capacità della batteria, calcificazione, lampade, pneumatici, filtri, spazzole...). La garanzia non si estende altresì a danni che si verificano su componenti delicati (esempio interruttori, batterie, parti realizzate in vetro, schermi, accessori vari) nonché danni derivanti dal trasporto o altri incidenti.

● Gestione dei casi in garanzia

Per garantire un rapido disbrigo delle proprie pratiche, seguire le istruzioni seguenti:

Per ogni richiesta si prega di conservare lo scontrino e il codice dell'articolo (IAN 446369_2307) come prova d'acquisto.

Il numero d'articolo può essere dedotto dalla targhetta, da un'incisione, dal frontespizio delle istruzioni (in basso a sinistra) oppure dall'adesivo applicato sul retro o sul lato inferiore.

In caso di disfunzioni o avarie, contattare innanzitutto i partner di assistenza elencati di seguito telefonicamente oppure via e-mail.

Si può inviare il prodotto ritenuto difettoso all'indirizzo del centro di assistenza indicato con spedizione esente da affrancatura, completo del documento di acquisto (scontrino) e della descrizione del difetto, specificando anche quando tale difetto si è verificato.

● Assistenza









IT Assistenza Italia
Tel.: 800790789
E-Mail: owim@lid.it



Felhasznált figyelmeztető jelzések és szimbólumok	Oldal	71
Bevezető	Oldal	71
Rendeltetésszerű használat	Oldal	71
A csomagolás tartalma	Oldal	71
A részegységek leírása	Oldal	72
Műszaki adatok	Oldal	72
Biztonsági utasítások	Oldal	72
Használat előtt	Oldal	74
Kicsomagolás	Oldal	74
A dőlésszög beállítása	Oldal	74
Kezelés	Oldal	74
A termék be- és kikapcsolása és a forgási sebesség beállítása	Oldal	74
Tisztítás és ápolás	Oldal	74
Tárolás	Oldal	74
Mentesítés	Oldal	75
Garancia	Oldal	75
Garanciális ügyek lebonyolítása	Oldal	75
Szerviz	Oldal	75

Felhasznált figyelmeztető jelzések és szimbólumok

Ebben a használati útmutatóban, a rövid útmutatóban és a csomagoláson az alábbi figyelmeztető jelzésekkel találkozhat:

	<p>VESZÉLY! Ez a szimbólum a „Veszély” szó mellett nagy kockázati tényezőre hívja fel a figyelmet, melyet ha nem kerülnek el, az súlyos sérülésekhez vagy halálesethez vezet.</p>		<p>MEGJEGYZÉS: Ez a szimbólum a „Megjegyzés” szó mellett hasznos információra hívja fel a figyelmet.</p>
	<p>FIGYELMEZTETÉS! Ez a szimbólum a „Figyelmeztetés” szó mellett közepes kockázati tényezőre hívja fel a figyelmet, melyet ha nem kerülnek el, az súlyos sérülésekhez vagy akár halálesethez is vezethet.</p>		<p>Veszély – áramütésveszély!</p>
	<p>VIGYÁZAT! Ez a szimbólum a „Vigyázat” szó mellett alacsony kockázati tényezőre hívja fel a figyelmet, melyet ha nem kerülnek el, az kisebb vagy mérsékelt sérülésekhez vezethet.</p>		<p>A terméket csak száraz helyiségekben, beltéren használja.</p> <p>Ne dugja át az ujjait a rácson.</p>
	<p>A CE-jelzés azt jelzi, hogy a termék megfelel a rá vonatkozó EU előírásoknak.</p>		<p>Váltóáram/-feszültség</p> <p>Biztonsági utasítások Kezelési utasítások</p>

ASZTALI VENTILÁTOR

● Bevezető

Gratulálunk új termékének vásárlása alkalmából. Ezzel a döntésével vállalatunk értékes terméke mellett döntött. A használati utasítás ezen termék része. A biztonságra, a használatára és a megsemmisítésre vonatkozó fontos tudnivalókat tartalmazza. A termék használata előtt ismerje meg az összes használati és biztonsági tudnivalót. A terméket csak a leírtak szerint és a megadott felhasználási területeken alkalmazza. A termék harmadik személy számára való továbbadása esetén kézbesítse vele annak a teljes dokumentációját is.

● Rendeltetészerű használat

A termék a levegő hűsítő keringetésére alkalmas. Az ebben a használati útmutatóban leírtakon kívüli használati módok a termék károsodásához vagy súlyos sérülésekhez vezethetnek.

A termék kizárólag háztartási használatra alkalmas, üzleti célra nem.

A gyártó nem vállal felelősséget a szakszerűtlen használatból adódó károkért.

● A csomagolás tartalma

A termék kicsomagolása után ellenőrizze, hogy a termék kifogástalan állapotban van-e. Használat előtt távolítsa el minden csomagolóanyagot.

● A részegységek leírása

- 1 Elülső rács
- 2 Lapát
- 3 Sebességszabályozó (0, 1, 2, 3)
- 4 Hátsó rács
- 5 Dőlésszög
- 6 Elektromos vezeték csatlakozóval
- 7 Alap

● Műszaki adatok

Bemenő feszültség: 220–240 V~, 50 Hz

Teljesítményfelvétel: 21 W

Védelmi osztály: II/□

Leírás	Jel	Adatok	Egység
Maximális ventilátor-légtömegáram	F	11,4	m ³ /min
Ventilátor teljesítményfelvétele	P	19,7	W
Üzemérték	SV	0,6	(m ³ /min)/W
Energiafogyasztás készenléti üzemmódban	PSB	0,0	W
A ventilátor hangteljesítményszintje	LWA	54	dB(A)
Legnagyobb légsebesség	C	5,0	m/s
Az üzemérték méréséhez alkalmazott szabvány	IEC 60879: 2019		
Kapcsolatfelvételi adatok további információk beszerzéséhez	OWIM GmbH & Co. KG Stiftsbergstraße 1 74167 Neckarsulm NÉMETORSZÁG www.owim.com		



Biztonsági utasítások

A TERMÉK HASZNÁLATBA-VÉTELE ELŐTT ISMERKEDJEN MEG A TERMÉK BIZTONSÁGI ÉS KEZELÉSI UTASÍTÁSAIVAL! HA A TERMÉKET TOVÁBBADJA, ADJA MELLÉ EZEKET A DOKUMENTUMOKAT IS!

A jelen használati útmutatóban leírtak figyelmen kívül hagyásából adódó károk esetén a garancia érvényét veszti! A következményes károkért nem vállalunk felelősséget! A szakszerűtlen használat vagy a biztonsági utasítások figyelmen kívül hagyása miatti anyagi károkért és személyi sérülésekért nem vállalunk felelősséget!

Gyermekek és fogyatékkal élők

⚠ VESZÉLY!

Fulladásveszély!

Ne hagyja a gyermekeket a csomagolóanyagokkal felügyelet nélkül. A csomagolóanyagok fulladást okozhatnak. A gyermekek gyakran alábecsülik az ezzel kapcsolatos veszélyeket. Tartsa a csomagolóanyagokat gyermekektől távol.

- A terméket akkor használhatják 8 éves és afeletti gyermekek, csökkent testi, érzékszervi vagy szellemi képességű, valamint megfelelő tapasztalattal és tudással nem rendelkező személyek, ha számukra felügyeletet biztosítanak vagy ha utasításokat kapnak a termék biztonságos használatával kapcsolatban és megértik az azzal járó veszélyeket. A tisztítást és a felhasználói karbantartást nem végezhetik gyermekek felügyelet nélkül.
- Gyermekek nem játszhatnak a termékkel.
- A termék 50 vagy 60 Hz értékre történő átváltásához a felhasználó részéről semmilyen művelet nem szükséges. A termék automatikusan áll át 50, illetve 60 Hz-re.

Elektromos biztonság

⚠ FIGYELMEZTETÉS!

Sérülésveszély! Tisztítás előtt, vagy ha a terméket nem használja, kapcsolja ki a terméket és szüntesse meg az áramellátását.

⚠ FIGYELMEZTETÉS!

Áramütésveszély!

Ügyeljen arra, hogy a hálózati feszültség adatai megfeleljenek az adattáblán feltüntetett névleges feszültség adatainak.

⚠ FIGYELMEZTETÉS!

Áramütésveszély!

Ha a termék elektromos vezetéke megsérül, a kockázatok elkerülése érdekében azt a gyártónak, az ügyfélszolgálatának, vagy egy annak megfelelő képzettségű szakembernek kell kicserélnie.

Kezelés

- A terméket csak száraz helyiségekben, beltéren használja.
- A terméket, az elektromos vezetéket és a csatlakozót óvja a portól, a közvetlen napfénytől, a rácseppenő vagy ráfröccsenő víztől.

⚠ VIGYÁZAT!

Sérülésveszély! Soha ne használja a terméket, ha a védőrács sérült.

⚠ VIGYÁZAT!

Sérülésveszély! A sérülések és a termék károsodásának megelőzése érdekében a használat során tartsa a kezeit, a haját, a ruházatát és egyéb tárgyakat a biztonsági védőrácstól távol.

● **Használat előtt**

● **Kicsomagolás**

- Távolítsa el a csomagolóanyagokat. Ellenőrizze a termék épségét.

● **A dőlésszög beállítása**

- Állítsa be kézzel a dőlésszöget [5] (max. 90°) (B ábra).

● **Kezelés**

1. Helyezze az a terméket egy egyenes, stabil felületre.
2. Dugja be az elektromos csatlakozót [6] egy megfelelő konnektorba.

● **A termék be- és kikapcsolása és a forgási sebesség beállítása**

- A termék be- és kikapcsolásához és a forgási sebesség beállításához fordítsa el a sebességszabályozót [3].

Állás	Funkció
0	Ki
1	Alacsony forgási sebesség
2	Közepes forgási sebesség
3	Maximális forgási sebesség

● **Tisztítás és ápolás**

- Tisztítás előtt: Fordítsa a sebességszabályozót [3] a 0 állásba. Húzza ki az elektromos csatlakozót [6] a konnektorból.

⚠ FIGYELMEZTETÉS! Áramütésveszély!

A terméket ne merítse vízbe vagy egyéb folyadékokba. Soha ne tartsa a terméket folyó víz alá.

Alkatrész	Tisztítás
Termék	A terméket egy enyhén nedves ruhával tisztítsa. Ügyeljen arra, hogy ne jusson víz vagy más folyadék a termék belsejébe.
Rács [1] [4]	A makacsabb porlerakódásokat távolítsa el óvatosan porszívó segítségével. A rácsot egy enyhén nedves ruhával tisztítsa. A makacsabb szennyeződések eltávolításához tegyen a ruhára némi lágy tisztítószer.

- A tisztításhoz ne használjon súrolószereket, durva tisztítószereket vagy kemény keféket.

i MEGJEGYZÉS: A rácsok [1] [4] biztonsági takaróelemek, melyek arra szolgálnak, hogy megvédjék a termék használóját a lapátok [2] megérintésétől.

- Tisztítás után: Hagyja az alkatrészeket megszáradni.

● **Tárolás**

- Ha a terméket nem használja, tárolja az eredeti csomagolásában.
- A terméket száraz, gyermekek számára nem elérhető helyen tárolja.

● **Mentesítés**

A csomagolás környezetbarát anyagokból készült, amelyeket a helyi újrahasznosító helyeken adhat le ártalmatlanítás céljából.



A hulladék elkülönítéséhez vegye figyelembe a csomagolóanyagban található jelzéseket. Ezek rövidítéseket (a) és számokat (b) tartalmaznak a következő jelentéssel: 1-7: műanyagok/20-22: papír és karton/80-98: kötőanyagok.

Termék:



A termék, és a csomagolóanyagokat is, újrahasznosítható, és a gyártó kiterjesztett felelőssége alá tartozik.

A jobb hulladékkezelés érdekében az ábrán látható információk (szortírozási információk) alapján külön ártalmatlanítsa őket.

A Triman-logó csak Franciaországra vonatkozik.



A kiszolgált termék megsemmisítési lehetőségeiről lakóhelye illetékes önkormányzatánál tájékozódhat.



A környezete érdekében, ne dobja a kiszolgált terméket a háztartási szemétkébe, hanem adja le szakszerű ártalmatlanításra. A gyűjtőhelyekről és azok nyitvatartási idejéről az illetékes önkormányzatnál tájékozódhat.

● **Garancia**

A terméket szigorú minőségi előírások betartásával gondosan gyártottuk, és szállítás előtt lelkiismeretesen ellenőriztük. Ha a terméken hiányosságot tapasztal, akkor a termék eladójával szemben törvényes jogok illetik meg Önt. Ezeket a törvényes jogokat a következőkben ismertetett garancia vállalásunk nem korlátozza.

A termékre 3 év garanciát adunk a vásárlás dátumától számítva. A garanciális idő a vásárlás dátumával kezdődik. Kérjük, jól őrizze meg a pénztári blokkot. Ez a bizonylat szükséges a vásárlás tényének az igazolásához.

Ha a termék vásárlásától számított 3 éven belül anyag- vagy gyártási hiba merül fel, akkor a választásunk szerint a terméket ingyen megjavítjuk vagy kicseréljük. A garancia megszűnik, ha a terméket megrongálták, nem szakszerűen kezelték vagy tartották karban.

A garancia az anyag- vagy gyártáshibákra vonatkozik. A garancia nem terjed ki azokra a termékreszekre, melyek normál kopásnak vannak kitéve és ezért fogyóeszköznek tekinthetők (pl. elemek), vagy a törékeny részekre sérülésére, pl. kapcsolók, akkuk, vagy üvegből készült részek.

● **Garanciális ügyek lebonyolítása**

Ügyének gyors elintézhetsége céljából, kérjük kövesse az alábbi útmutatást:

Kérjük, kérdések esetére készítse elő a pénztárblakkot és a cikkszámot (IAN 446369_2307) a vásárlás tényének az igazolására.

Kérjük, hogy a cikkszámot olvassa le a típus tábláról, a gravírozásból, az Útmutató címoldaláról (balra lent), illetve a hátoldalon, vagy a termék alján található matricáról.

Amennyiben működési hibák, vagy egyéb hiányosság lépne fel, először vegye fel a kapcsolatot a következőkben megnevezett szervezetek egyikével telefonon, vagy e-mailen.

A hibásnak ítélt terméket ezután a vásárlást igazoló blokk, valamint a hiba leírásának és keletkezési idejének mellékelésével díjmentesen postázhatja az Önnek közölt szervicimre.

● **Szerviz**

(HU) Szerviz Magyarország

Tel.: 0680021536

E-mail: owim@lidl.hu



OWIM GmbH & Co. KG

Stiftsbergstraße 1
74167 Neckarsulm
GERMANY

Model No.: HG07470A/HG07470B

Version: 01/2024

IAN 446369_2307

