



SPIEL-SET KAFFEETAFEL / AFTERNOON TEA PLAY SET / SET DE JEU GOÛTER

(DE) (AT) (CH)
SPIEL-SET KAFFEETAFEL
 Gebrauchsanweisung

(FR) (BE)
SET DE JEU GOÛTER
 Mode d'emploi

(PL)
ZESTAW DO ZABAWY: BUŃET KAWOWY
 Instrukcja obsługi

(SK)
DETSKÁ KÁVOVÁ SÚPRAVA
 Návod na používanie

IAN 323445_1901

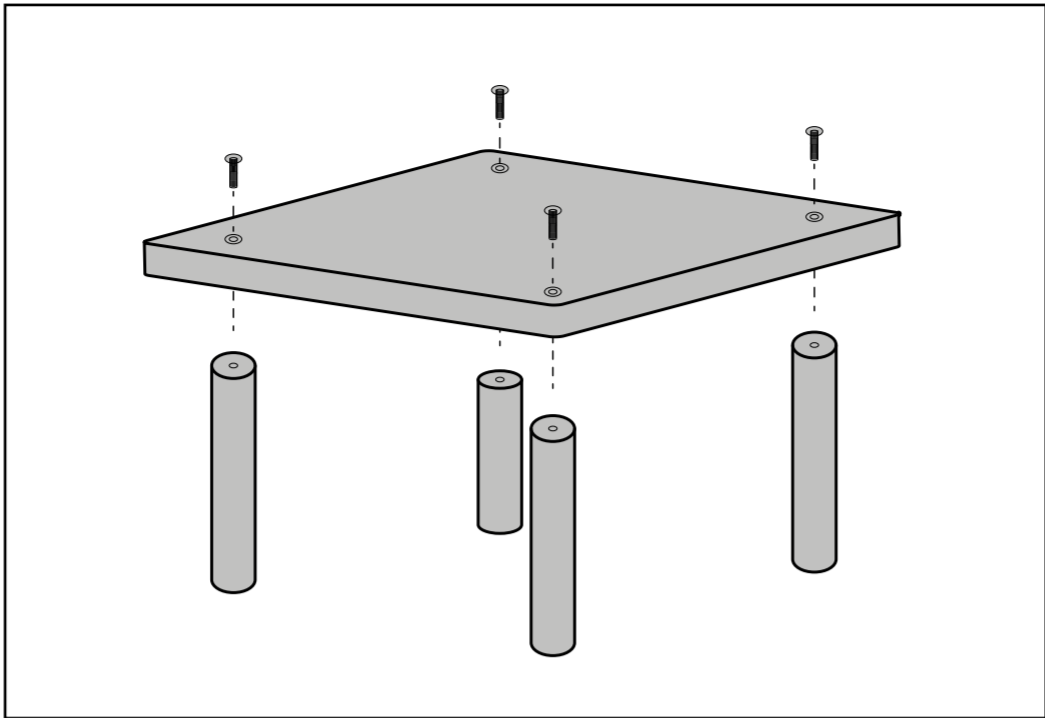

Spiel-Set Kaffeetafel

Haushalten vorgesehen. Das Produkt ist nicht für den gewerblichen Einsatz bestimmt.

● Einleitung

Wir beglückwünschen Sie zum Kauf Ihres neuen Produkts. Sie haben sich damit für ein hochwertiges Produkt entschieden. Machen Sie sich vor der ersten Inbetriebnahme mit dem Produkt vertraut. Lesen Sie hierzu aufmerksam die nachfolgende Bedienungsanleitung und die Sicherheitshinweise. Benutzen Sie das Produkt nur wie beschrieben und für die angegebenen Einsatzbereiche. Bewahren Sie diese Anleitung an einem sicheren Ort auf. Händigen Sie alle Unterlagen bei Weitergabe des Produktes an Dritte mit aus.

Das Produkt fördert spielerisch Fantasie und Rollenspiel-vermögen und ist nur für den Einsatz in privaten

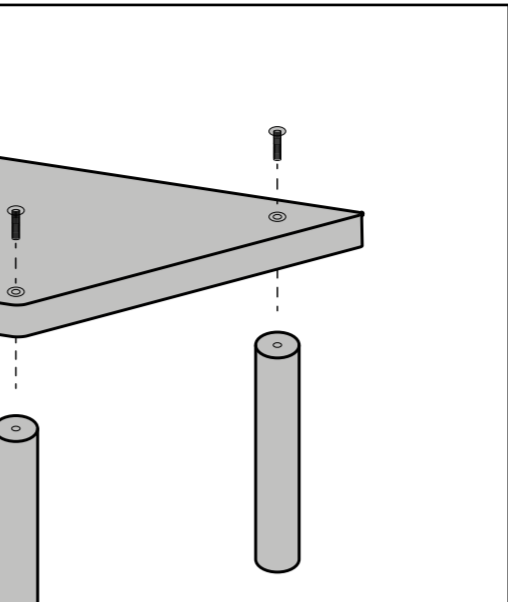

● **Lieferumfang**

1 Tisch	2 Kekse
1 Kaffeekanne	1 Etagere
2 Kaffeetassen	2 Servietten
2 Kaffeeuntertassen	2 Serviettenringe
2 Gabeln	1 Tischläufer
2 Messer	1 Gebrauchsanweisung
2 Cupcakes	

BEWAHREN SIE ALLE SICHERHEITSHINWEISE UND ANWEISUNGEN SOWIE DIE VERPACKUNG FÜR DIE ZUKUNFT AUF!

DE/AT/CH

DE/AT/CH

DE/AT/CH

DE/AT/CH

● **Contenu de la livraison**

1 table	2 biscuits
1 cafetière	1 étagère
2 tasses à café	2 serviettes
2 soucoupes	2 ronds de serviette
2 fourchettes	1 chemin de table
2 couteaux	1 mode d'emploi
2 cupcakes	

CONSERVEZ TOUTES LES CONSIGNES DE SÉCURITÉ ET INSTRUCTIONS EN VUE D'UNE CONSULTATION ULTÉRIEURE !

niemals unbeaufsichtigt mit dem Verpackungsmaterial spielen. Es besteht Erstickungsgefahr durch das Verpackungsmaterial. Kinder unterschätzen oft die Gefahren. Kinder sollten stets vom Verpackungsmaterial ferngehalten werden. Die Verpackung sollte von einem Erwachsenen entfernt werden.

ACHTUNG! Alle Verpackungs- und Befestigungsmaterialien sind nicht Bestandteil des Produkts und sollen aus Sicherheitsgründen stets entfernt werden, bevor das Produkt den Kindern zum Spielen übergeben wird.

- ACHTUNG!** Benutzung unter unmittelbarer Aufsicht von Erwachsenen.
- Das Produkt ist geeignet für Kinder ab 18 Monaten.
- Die Montage /Demontage sollte nur durch einen Erwachsenen erfolgen.
- Verpackung für spätere Rückfragen aufbewahren.

- Verwenden Sie keine scharfen oder aggressiven Reinigungsmittel.
- Reinigen Sie das Produkt nur mit einem weichen, trockenen Tuch.
- Lagern Sie das Produkt immer trocken und bei Zimmertemperatur.
- Serviette und Tischläufer: Handwäsche in kaltem Wasser. Flach lufttrocknen. Nicht bleichen, nicht im Trockner trocknen, nicht bügeln und nicht chemisch reinigen.

Die Verpackung besteht aus umweltfreundlichen Materialien, die Sie über die örtlichen Recyclingstellen entsorgen können.

Möglichkeiten zur Entsorgung des ausgedienten Produkts erfahren Sie bei Ihrer Gemeinde- oder Stadtverwaltung.

● Garantie

Das Produkt wurde nach strengen Qualitätsrichtlinien sorgfältig produziert und vor Anlieferung gewissenhaft geprüft. Im Falle von Mängeln dieses Produkts stehen Ihnen gegen den Verkäufer des Produkts gesetzliche Rechte zu. Diese gesetzlichen Rechte werden durch unser im Folgenden dargestellte Garantie nicht eingeschränkt.

Sie erhalten auf dieses Produkt 3 Jahre Garantie ab Kaufdatum. Die Garantiefrist beginnt mit dem Kaufdatum. Bitte bewahren Sie den Original-Kassenbon gut auf. Diese Unterlage wird als Nachweis für den Kauf benötigt.

Tritt innerhalb von 3 Jahren ab dem Kaufdatum dieses Produkts ein Material- oder Fabrikationsfehler auf, wird das Produkt von uns – nach unserer Wahl – für Sie kostenlos repariert oder ersetzt. Diese Garantie verfällt, wenn das Produkt beschädigt, nicht sachgemäß benutzt oder gewartet wurde.

Die Garantieleistung gilt für Material- oder Fabrikationsfehler. Diese Garantie erstreckt sich nicht auf Produktteile, die normaler Abnutzung ausgesetzt sind (z. B. Batterien) und daher als Verschleißteile angesehen werden können oder Beschädigungen an zerbrechlichen Teilen, z. B. Schalter, Akkus oder die aus Glas gefertigt sind.

Bitte halten Sie für alle Anfragen den Kassenbon und die Artikelnummer (z. B. IAN 123456_7890) als Nachweis für den Kauf bereit.

Die Artikelnummer entnehmen Sie bitte dem Typenschild, einer Gravur, auf dem Titelblatt Ihrer Anleitung (unten links) oder als Aufkleber auf der Rück- oder Unterseite.

DE/AT/CH

DE/AT/CH

Le produit a été fabriqué selon des critères de qualité stricts et contrôlé consciencieusement avant sa livraison. En cas de défaillance, vous êtes en droit de retourner ce produit au vendeur. La présente garantie ne constitue pas une restriction de vos droits légaux.

Ce produit bénéficie d'une garantie de 3 ans à compter de sa date d'achat. La durée de garantie débute à la date d'achat. Veuillez conserver le ticket de caisse original. Il fera office de preuve d'achat.

Si un problème matériel ou de fabrication devait survenir dans 3 ans suivant la date d'achat de ce produit, nous assurons à notre discrétion la réparation ou le remplacement du produit sans frais supplémentaires. La garantie prend fin si le produit est endommagé suite à une utilisation inappropriée ou à un entretien défaillant.

La garantie couvre les vices matériels et de fabrication. Cette garantie ne s'étend ni aux pièces du produit soumises à une usure normale (p. ex. des piles) et qui, par conséquent, peuvent être considérées comme des pièces d'usure, ni aux dommages sur des composants fragiles, comme des interrupteurs, des batteries ou des éléments fabriqués en verre.

Pour garantir la rapidité d'exécution de la procédure de garantie, veuillez respecter les indications suivantes :

Le numéro de référence de l'article est indiqué sur la plaque d'identification, gravé sur la page de titre de votre manuel (en bas à gauche) ou sur un autocollant apposé sur la face arrière ou inférieure du produit.

En cas de dysfonctionnement du produit, ou de tout autre défaut, contactez en premier lieu le service après-vente par téléphone ou par e-mail aux coordonnées indiquées ci-dessous.

Vous pouvez alors envoyer franco de port tout produit considéré comme défectueux au service clientèle indiqué, accompagné de la preuve d'achat (ticket de

Sollten Funktionsfehler oder sonstige Mängel auftreten, kontaktieren Sie zunächst die nachfolgend benannte Serviceabteilung telefonisch oder per E-Mail. Ein als defekt erfasstes Produkt können Sie dann unter Beifügung des Kaufbelegs (Kassenbon) und der Angabe, worin der Mangel besteht und wann er aufgetreten ist, für Sie portofrei an die Ihnen mitgeteilte Service-Anschrift übersenden.

● **Service**

(DE)
Service Deutschland
 Tel.: 0800 5435 111
 (kostenfrei aus dem dt. Festnetz / Mobilfunknetz)
 E-Mail: owim@lidl.de

(AT)
Service Österreich
 Tel.: 0820 201 222 [0,15 EUR /Min.]
 E-Mail: owim@lidl.at

(CH)
Service Schweiz
 Tel.: 0842 665566
 [0,08 CHF / Min., Mobilfunk max. 0,40 CHF / Min.]
 E-Mail: owim@lidl.ch

Afternoon tea play set

We congratulate you on the purchase of your new product. You have chosen a high quality product. Familiarise yourself with the product before using it for the first time. In addition, please carefully refer to the operating instructions and the safety advice below. Only use the product as instructed and only for the indicated field of application. Keep these instructions in a safe place. If you pass the product on to anyone else, please ensure that you also pass on all the documentation with it.

● **Scope of delivery**

1 table	2 biscuits
1 coffee pot	1 cake stand
2 coffee cups	2 napkins
2 coffee saucers	2 napkin rings
2 forks	1 table runner
2 knives	1 set of instructions for use
2 cupcakes	

KEEP ALL SAFETY NOTICES AND INSTRUCTIONS AS WELL AS THE PACKAGING FOR FUTURE REFERENCE!

CHILDREN! Never allow children to play with the packaging materials unattended. The packaging material poses a suffocation hazard. Children often underestimate dangers. Always keep children away

DE/AT/CH

DE/AT/CH

DE/AT/CH

DE/AT/CH

● **Correct gebruik**

1 tafel	2 koekjes
1 koffiepot	1 etagère
2 koffiekopjes	2 servetten
2 schoteltjes	2 servetringen
2 vorken	1 tafelloper
2 messen	1 gebruiksaanwijzing
2 cupcakes	

BEWAAR ALLE VEILIGHEIDSinSTRUCTIES EN AANWIJZINGEN EVENALS DE VERPAKKING OM DEZE LATER TE KUNNEN RAADPLEGEN!

Laat kinderen nooit zonder toezicht met het verpakkingsmateriaal spelen. Er bestaat kans op verstikking door het verpakkingsmateriaal. Kinderen

GB/IE

GB/IE

GB/IE

FR/BE

FR/BE

FR/BE

FR/BE

FR/BE

NI/BE

