



## KERAMIK-TURM-HEIZLÜFTER STHL 2000 C3 CERAMIC TOWER HEATER STHL 2000 C3 RADIATEUR SOUFFLANT TOUR EN CÉRAMIQUE STHL 2000 C3

**(DE) (AT)** Kurzanleitung

### KERAMIK-TURM-HEIZLÜFTER

Dieses Produkt ist nur für gut isolierte Räume oder für den gelegentlichen Gebrauch geeignet.

**(FR) (BE)** Notice succincte

### RADIATEUR SOUFFLANT TOUR EN CÉRAMIQUE

Ce produit ne doit être utilisé que dans des pièces bien isolées ou de manière occasionnelle.

**(PL)** Skrócona instrukcja obsługi

### CERAMICZNY TERMOWENTYLATOR KOLUMNOWY

Produkt ten nadaje się do stosowania tylko w dobrze izolowanych pomieszczeniach lub do użytku okazjonalnego.

**(SK)** Krátky návod

### KERAMICKÝ VEŽOVÝ TEPLOVZDUŠNÝ VENTILÁTOR

Tento produkt je vhodný len pre dobre izolované priestory alebo na príležitostné použitie.

**(DK)** Kort vejledning

### VARMEBLÆSER I KERAMISK TÅRN

Denne produkt er kun egnet til velisolerede rum eller til lejlighedsvis brug.

**(HU)** Rövid útmutató

### VENTILÁTOROS KERÁMIA HŐSUGÁRZÓ TORONY

Ez a termék csak jól szigetelt helyiségekben vagy alkalmi használatra alkalmas.

**(GB)** Short manual

### CERAMIC TOWER HEATER

This product is suitable only for well-insulated rooms or for occasional use.

**(NL) (BE)** Beknopte gebruiksaanwijzing

### KERAMISCHE TORENKACHEL

Dit product is alleen geschikt voor goed geïsoleerde ruimten of voor incidenteel gebruik.

**(CZ)** Stručný návod

### VEŽOVÝ KERAMICKÝ OHŘÍVAČ

Tento produkt je určen pouze pro dobře izolované místnosti nebo pro občasné používání.

**(ES)** Guía breve

### CALEFACTOR CERÁMICO DE TORRE

Este producto solo es adecuado para su uso en estancias bien aisladas u ocasional.

**(IT)** Istruzioni brevi

### TERMOVENTILATORE A TORRE IN CERAMICA

Questo prodotto è adatto solo ad ambienti ben isolati o all'impiego occasionale.

For EU market:

**HOYER Handel GmbH**

Kühnehöfe 12

22761 Hamburg

GERMANY

Imported for GB market by:

**Lidl Great Britain Ltd**

Lidl House · 14 Kingston Road

Surbiton · KT5 9NU

Stand der Informationen · Status of information · Version des information

Stand van de informatie · Stan informacii · Stav informací

Stav informácií · Estado de las informaciones · Informationernes stand

Versione delle informazioni · Az információ kelte

05/2024 ID: STHL 2000 C3\_24\_V1.3

IAN 459215\_2401

8

IAN 459215\_2401



<b>Deutsch</b> .....	<b>2</b>
<b>English</b> .....	<b>14</b>
<b>Français</b> .....	<b>26</b>
<b>Nederlands</b> .....	<b>40</b>
<b>Polski</b> .....	<b>52</b>
<b>Česky</b> .....	<b>64</b>
<b>Slovenčina</b> .....	<b>76</b>
<b>Español</b> .....	<b>88</b>
<b>Dansk</b> .....	<b>100</b>
<b>Italiano</b> .....	<b>112</b>
<b>Magyar</b> .....	<b>124</b>



**Übersicht / Overview / Aperçu de l'appareil / Overzicht / Przegląd / Přehled / Prehľad / Vista general / Oversigt / Panoramica / Áttekintés**

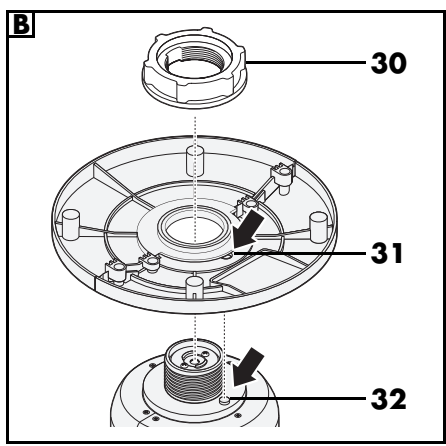
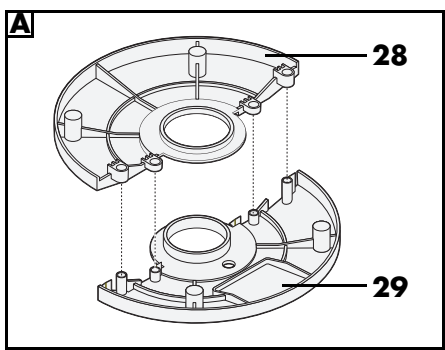
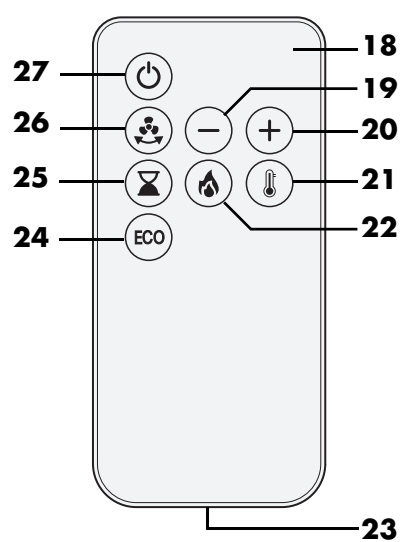
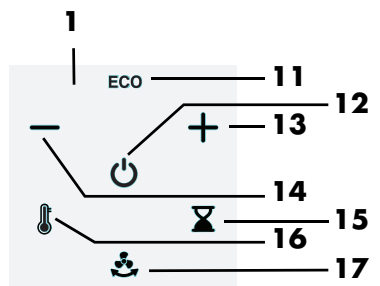
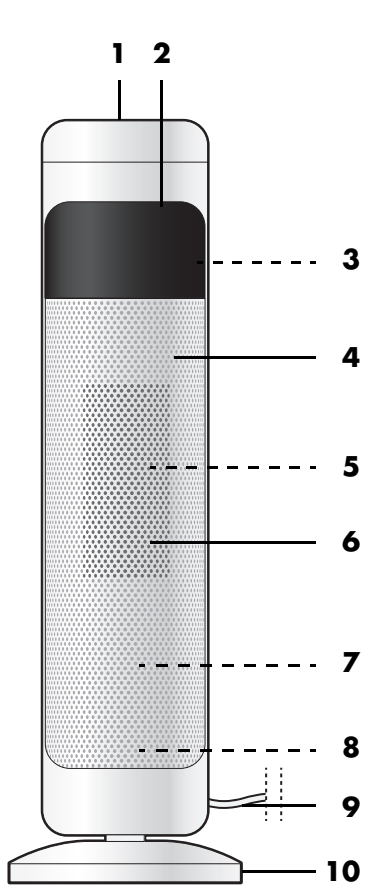

# Kurzanleitung



Bei diesem Dokument handelt es sich um eine verkürzte Druckausgabe der vollständigen Bedienungsanleitung. Durch das Scannen des QR-Codes gelangen Sie direkt auf die Lidl-Service-Seite ([www.lidl-service.com](http://www.lidl-service.com)) und können durch die Eingabe der Artikelnummer (IAN) **459215\_2401** die vollständige Bedienungsanleitung einsehen und herunterladen. Die Kurzanleitung ist Bestandteil dieses Produkts. Machen Sie sich vor der Benutzung des Produkts mit allen Bedien- und Sicherheitshinweisen vertraut. Bewahren Sie die Kurzanleitung gut auf und händigen Sie alle Unterlagen bei Weitergabe des Produkts an Dritte mit aus.

## Übersicht

- 1** Bedienfeld
- 2** Display
- 3** Tragemulde mit separatem Ablagefach für die Fernbedienung
- 4** Turmheizlüfter
- 5** Lufteintritt
- 6** Luftaustritt
- 7 I/O** Ein-/Aus-Schalter
- 8** Kabelaufwicklung mit Netzstecker-Aufnahme
- 9** Netzanschlussleitung mit Netzstecker
- 10** Standfuß

- 11** Taste ECO
- 12** Taste Gerät einschalten / in Standby-Betrieb schalten
- 13** **+** Taste Werte/Heizleistungsstufe und Zeit erhöhen / Tastensperre
- 14** **-** Taste Werte/Heizleistungsstufe und Zeit verringern / Tastensperre
- 15** Taste Timer einstellen
- 16** Taste Temperatur einstellen / Heizleistung wählen  
*L0*: nur Gebläse ohne Heizung  
*L1*: Gebläse mit Heizleistungsstufe 1 (1.000 W)  
*L2*: Gebläse mit Heizleistungsstufe 2 (2.000 W)
- 17** Taste Schwenkfunktion ein-/aus-schalten
- 18** Fernbedienung
- 19** **-** Taste Werte/Leistung und Zeit verringern
- 20** **+** Taste Werte/Leistung und Zeit erhöhen
- 21** Taste Temperatur einstellen
- 22** Taste Heizleistung wählen  
*L0*: nur Gebläse ohne Heizung  
*L1*: Gebläse mit Heizleistungsstufe 1 (1.000 W)  
*L2*: Gebläse mit Heizleistungsstufe 2 (2.000 W)
- 23** Batteriehalter
- 24** Taste ECO
- 25** Taste Timer einstellen
- 26** Taste Schwenkfunktion ein-/aus-schalten
- 27** Taste Gerät einschalten / in Standby-Betrieb schalten
- 28** Hintere Hälfte Standfuß
- 29** Vordere Hälfte Standfuß
- 30** Überwurfmutter
- 31** Vertiefung
- 32** Führungstift

## Bestimmungsgemäßer Gebrauch

Das Gerät ist geeignet als Zusatzheizung für trockene Innenräume bis ca. 15 m<sup>2</sup>.

**Dieses Produkt ist nur für gut isolierte Räume oder für den gelegentlichen Gebrauch geeignet.**

Das Gerät ist für den privaten Haushalt konzipiert und darf nicht für gewerbliche Zwecke eingesetzt werden. Das Gerät darf nur in Innenräumen benutzt werden.

Das Gerät darf ausschließlich auf dem Boden aufgestellt werden.

## Vorhersehbarer Missbrauch



### BRANDGEFAHR!

- ⊙ Benutzen Sie das Gerät niemals dazu, Textilien oder andere Dinge auf, über oder vor dem Gerät zu trocknen.
- ⊙ Das Gerät darf nicht in Fahrzeugen jeglicher Art verwendet werden.

## Symbole am Gerät



### Nicht abdecken

Nebenstehendes Symbol warnt davor, das Gerät abzudecken, da der dabei entstehende Hitzestau zu Schäden und Brandgefahr führen könnte.



Dieses Symbol warnt Sie vor dem Berühren der heißen Oberfläche.

## Sicherheitshinweise

### Warnhinweise

Falls erforderlich, werden folgende Warnhinweise in dieser Bedienungsanleitung verwendet:



**GEFAHR!** Hohes Risiko: Missachtung der Warnung kann Schaden für Leib und Leben verursachen.

**WARNUNG!** Mittleres Risiko: Missachtung der Warnung kann Verletzungen oder schwere Sachschäden verursachen.

**VORSICHT:** Geringes Risiko: Missachtung der Warnung kann leichte Verletzungen oder Sachschäden verursachen.

**HINWEIS:** Sachverhalte und Besonderheiten, die im Umgang mit dem Gerät beachtet werden sollten.

## Anweisungen für den sicheren Betrieb

- ⊙ Kinder jünger als 3 Jahre sind fernzuhalten, es sei denn, sie werden ständig überwacht.
- ⊙ Kinder ab 3 Jahren und jünger als 8 Jahre dürfen das Gerät nur ein- und ausschalten, wenn sie beaufsichtigt werden oder bezüglich des sicheren Gebrauchs des Gerätes unterwiesen wurden und die daraus resultierenden Gefahren verstanden haben, vorausgesetzt, dass das Gerät in seiner normalen Gebrauchslage platziert oder installiert ist. Kinder ab 3 Jahren und jünger als 8 Jahre dürfen nicht den Stecker in die Steckdose stecken, das Gerät nicht regulieren, das Gerät nicht reinigen und/oder nicht die Wartung durch den Benutzer durchführen.

- ⊙ Dieses Gerät kann von Kindern ab 8 Jahren und von Personen mit reduzierten physischen, sensorischen oder mentalen Fähigkeiten oder Mangel an Erfahrung und/oder Wissen benutzt werden, wenn sie beaufsichtigt oder bezüglich des sicheren Gebrauches des Gerätes unterwiesen wurden und die daraus resultierenden Gefahren verstanden haben. Kinder dürfen nicht mit dem Gerät spielen. Reinigung und Benutzerwartung dürfen nicht durch Kinder ohne Beaufsichtigung durchgeführt werden.
- ⊙ **Einige Teile des Gerätes können sehr heiß werden und Verbrennungen verursachen. Besondere Vorsicht ist geboten, wenn Kinder und schutzbedürftige Personen anwesend sind.**



- ⊙ **Nicht abdecken!** Um eine Überhitzung des Heizgerätes zu vermeiden, darf das Heizgerät nicht abgedeckt werden.
- ⊙ Das Gerät darf niemals direkt unter einer Wandsteckdose aufgestellt werden, da die entstehende Hitze zu Schäden an der elektrischen Installation führen könnte.
- ⊙ Benutzen Sie das Gerät nicht:
  - in unmittelbarer Nähe eines Spülbeckens, einer Badewanne, einer Dusche oder eines Schwimmbeckens
  - wenn es zuvor fallen gelassen wurde
  - wenn es sichtbare Anzeichen von Beschädigungen aufweist
- ⊙ Benutzen Sie das Gerät auf einer waagerechten und stabilen Fläche.
- ⊙ Das Heizgerät darf nicht in kleinen Räumen benutzt werden, die von Personen bewohnt werden, die nicht selbstständig den Raum verlassen können, es sei denn, sie stehen unter ständiger Beaufsichtigung.
- ⊙ Um die Gefahr eines Brands möglichst gering zu halten, sollten Sie darauf achten, dass Textilien, Vorhänge oder andere brennbare Stoffe zu keinem Zeitpunkt näher als 1 m an den Luftauslass heranreichen.
- ⊙ Wenn die Netzanschlussleitung dieses Gerätes beschädigt wird, muss sie durch den Hersteller oder seinen Kundendienst oder eine ähnlich qualifizierte Person ersetzt werden, um Gefährdungen zu vermeiden.

- ⊙ Dieses Gerät ist nicht dafür bestimmt, mit einer externen Zeitschaltuhr oder einem separaten Fernwirkssystem betrieben zu werden.
  - ⊙ Die Fernbedienung wird mit einer Batterie CR2025 (3 V) betrieben.
  - ⊙ Beachten Sie beim Einlegen der Batterie die richtige Polarität.
  - ⊙ **EXPLOSIONSGEFAHR!** Batterien dürfen nicht geladen oder mit anderen Mitteln reaktiviert, nicht auseinandergenommen, ins Feuer geworfen oder kurzgeschlossen werden.
  - ⊙ Die Anschlussklemmen der Fernbedienung dürfen nicht kurzgeschlossen werden.
  - ⊙ Entfernen Sie die Batterie aus der Fernbedienung, wenn Sie die Fernbedienung längere Zeit nicht benutzen wollen oder wenn die Batterieleistung erschöpft ist. Die Batterie könnte auslaufen und die Fernbedienung beschädigen.
  - ⊙ Setzen Sie Batterien keinen extremen Bedingungen aus, legen Sie z. B. die Fernbedienung nicht auf Heizkörpern ab und setzen Sie sie nicht direkter Sonneneinstrahlung aus. Es besteht ansonsten erhöhte Auslaufgefahr.
  - ⊙ Wenn Batteriesäure ausgelaufen ist, vermeiden Sie den Kontakt mit Haut, Augen und Schleimhäuten. Spülen Sie bei Kontakt mit der Säure die betroffenen Stellen sofort mit reichlich klarem Wasser und suchen Sie umgehend einen Arzt auf.
  - ⊙ Batterien können beim Verschlucken lebensgefährlich sein. Bewahren Sie deshalb Batterien für Kleinkinder un erreichbar auf. Wurde eine Batterie verschluckt, muss sofort ärztliche Hilfe in Anspruch genommen werden.
  - ⊙ Neue und gebrauchte Batterien sind von Kindern fernzuhalten.
  - ⊙ Wenn Sie vermuten, die Batterie könnte verschluckt oder in irgendeinen Teil des Körpers gelangt sein, suchen Sie unverzüglich medizinische Hilfe auf.
  - ⊙ Batterien müssen nach dem Gebrauch ordnungsgemäß entsorgt werden.
- 
- ⊙ Verpackungsmaterial ist kein Kinderspielzeug. Kinder dürfen nicht mit den Kunststoffbeuteln spielen. Es besteht Erstickungsgefahr.
  - ⊙ Bewahren Sie das Gerät außerhalb der Reichweite von Kindern auf.
  - ⊙ Von Elektrogeräten können Gefahren für Haus- und Nutztiere ausgehen. Des Weiteren können Tiere auch einen Schaden am Gerät verursachen. Halten Sie deshalb Tiere grundsätzlich von Elektrogeräten fern.

- ⊙ Das Gerät, die Netzanschlussleitung und der Netzstecker dürfen nicht in Wasser oder andere Flüssigkeiten getaucht werden.
- ⊙ Schützen Sie das Gerät vor Feuchtigkeit, Tropf- oder Spritzwasser: Es besteht die Gefahr eines elektrischen Schlages.
- ⊙ Sollte Flüssigkeit in das Gerät gelangen, sofort den Netzstecker ziehen. Vor einer erneuten Inbetriebnahme das Gerät prüfen lassen.
- ⊙ Bedienen Sie das Gerät nicht mit feuchten Händen.
- ⊙ Sollte das Gerät doch einmal ins Wasser gefallen sein, ziehen Sie sofort den Netzstecker und nehmen Sie erst danach das Gerät heraus. Benutzen Sie das Gerät in diesem Fall nicht mehr, sondern lassen Sie es von einer Fachwerkstatt überprüfen.
- ⊙ Nehmen Sie das Gerät nicht in Betrieb, wenn das Gerät oder die Netzanschlussleitung sichtbare Schäden aufweist oder wenn das Gerät zuvor fallen gelassen wurde.
- ⊙ Schließen Sie den Netzstecker nur an eine ordnungsgemäß installierte, leicht zugängliche Steckdose an, deren Spannung der Angabe auf dem Typenschild entspricht. Die Steckdose muss auch nach dem Anschließen weiterhin leicht zugänglich sein.
- ⊙ Achten Sie darauf, dass die Netzanschlussleitung nicht durch scharfe Kanten oder heiße Stellen beschädigt werden kann.
- ⊙ Achten Sie beim Gebrauch des Gerätes darauf, dass die Netzanschlussleitung nicht eingeklemmt oder gequetscht wird.
- ⊙ Das Gerät ist auch nach dem Ausschalten nicht vollständig vom Netz getrennt. Um dies zu tun, ziehen Sie den Netzstecker.
- ⊙ Um den Netzstecker aus der Steckdose zu ziehen, immer am Stecker, nie am Kabel ziehen.
- ⊙ Ziehen Sie den Netzstecker aus der Steckdose:
  - wenn eine Störung auftritt
  - wenn Sie das Gerät nicht benutzen
  - bevor Sie das Gerät reinigen
  - bei Gewitter
- ⊙ Versuchen Sie niemals, Finger oder Gegenstände durch die Lüftungsgitter in das Innere des Gerätes einzuführen.
- ⊙ Um Gefährdungen zu vermeiden, nehmen Sie keine Veränderungen am Artikel vor.
- ⊙ Wickeln Sie die Netzanschlussleitung im Betrieb vollständig ab, um eine Überhitzung und Durchschmoren zu verhindern.
- ⊙ Bei Verwendung eines Verlängerungskabels muss dieses den gültigen Sicherheitsbestimmungen entsprechen.
- ⊙ Während des Betriebes dürfen sich keine brennbaren Gegenstände (z. B. Vorhänge, Papier usw.) in unmittelbarer Umgebung des Gerätes befinden.
- ⊙ Benutzen Sie das Gerät niemals dazu, Textilien oder andere Dinge auf, über oder vor dem Gerät zu trocknen.
- ⊙ Das Gerät darf ausschließlich auf einem festen, ebenen, trockenen und nicht brennbaren Untergrund aufgestellt werden. Das Gerät darf z. B. nicht auf einem hochflorigen Teppich aufgestellt werden.
- ⊙ Halten Sie beim Aufstellen des Gerätes ringsherum einen Mindestabstand von 100 cm zu anderen Gegenständen oder der Wand ein.
- ⊙ Betreiben Sie das Gerät nie in explosionsgefährdeten Räumen oder in der Nähe von brennbaren Gasen oder Flüssigkeiten.
- ⊙ Achten Sie immer darauf, dass die Luft frei ein- und austreten kann. Ansonsten kann es zu einem Hitzestau in dem Gerät kommen.



- ⊙ Das Gerät ist auch nach dem Ausschalten noch sehr heiß und darf nicht berührt werden.
- ⊙ Lassen Sie das Gerät vor dem Reinigen soweit abkühlen, dass keine Verbrennungsgefahr mehr besteht.
- ⊙ Transportieren Sie das Gerät nur im abgekühlten Zustand und verwenden Sie hierzu nur den vorgesehenen Griff.
- ⊙ Stellen Sie das Gerät niemals auf heiße Oberflächen (z. B. Herdplatten) oder in die Nähe von Wärmequellen oder offenem Feuer.
- ⊙ Verwenden Sie nur das Originalzubehör.
- ⊙ Verwenden Sie keine scharfen oder kratzenden Reinigungsmittel.

## Lieferumfang

- 1 Turmheizlüfter **4**
- 1 Standfuß (bestehend aus 2 Teilen) **10**
- 1 Überwurfmutter **30**
- 1 Fernbedienung **18** mit eingelegter Batterie CR2025 (3 V)
- 1 Kurzanleitung (beiliegend)
- 1 Bedienungsanleitung (online)

## Auspacken

1. Entnehmen Sie alle Teile aus der Verpackung.
2. Prüfen Sie die Teile auf Vollständigkeit und darauf, ob alle Teile unversehrt sind.

## Inbetriebnahme

### Gerät montieren

Bevor das Gerät in Betrieb genommen werden kann, muss der Standfuß **10** angeschraubt werden.

1. **Bild A:** Setzen Sie die hintere Hälfte des Standfußes **28** und die vordere Hälfte des Standfußes **29** zusammen. Achten Sie darauf, dass die Verbindung hörbar einrastet.
2. **Bild B:** Setzen Sie den Standfuß **10** auf den Turmheizlüfter **4**. Richten Sie dabei den Standfuß so aus, dass der Führungsstift **32** an der Unterseite des Turmheizlüfters **4** in der Vertiefung **31** am Standfuß steckt.
3. Schrauben Sie den Turmheizlüfter **4** auf dem Standfuß **10** fest. Verwenden Sie dafür die mitgelieferte Überwurfmutter **30**.

### Gerät aufstellen

---



#### BRANDGEFAHR!

- ⊙ Das Gerät darf ausschließlich auf einem festen, ebenen, trockenen und nicht brennbaren Untergrund aufgestellt werden. Das Gerät darf z. B. nicht auf einem hochflorigen Teppich aufgestellt werden.
  - ⊙ Halten Sie beim Aufstellen des Gerätes ringsherum einen Mindestabstand von 100 cm zu anderen Gegenständen oder der Wand ein.
  - ⊙ Während des Betriebes dürfen sich keine brennbaren Gegenstände (z. B. Vorhänge, Papier usw.) in unmittelbarer Umgebung des Gerätes befinden.
-

- Wählen Sie einen Standort, der den Sicherheitshinweisen entspricht.
- Wählen Sie den Standort so, dass sich keine Personen, Tiere oder Pflanzen in unmittelbarer Nähe befinden.
- Achten Sie auf einen sicheren Stand des Gerätes.

## Fernbedienung

Die Fernbedienung **18** wird mit einer eingelegten Batterie CR2025 (3 V) geliefert.

- Ziehen Sie vor der Inbetriebnahme den Kunststoffstreifen aus der Fernbedienung.

## Batterie der Fernbedienung wechseln



### GEFAHR!

- ⊙ Explosionsgefahr bei unsachgemäßem Auswechseln der Batterie. Ersatz nur durch denselben oder einen gleichwertigen Typ.

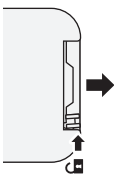

1. Drücken Sie den kleinen Hebel an der Seite des Batteriehalters **23** etwas in Richtung Mitte und ziehen anschließend den Batteriehalter in Pfeilrichtung aus der Fernbedienung **18**.

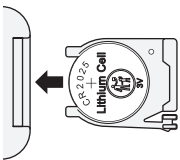

2. Tauschen Sie die alte Batterie gegen eine neue. Der Pluspol (+) der Batterie muss nach oben zeigen.
3. Schieben Sie den Batteriehalter **23** in die Fernbedienung **18**.

## Gerät in Betrieb nehmen und ausschalten

1. Stecken Sie den Netzstecker **9** in eine Netzsteckdose, die den technischen Daten entspricht.
2. Schalten Sie die Stromversorgung ein, indem Sie den Ein-/Aus-Schalter **7** auf der Rückseite des Turmheizlüfters **4** auf **I** stellen. Ein akustisches Signal ertönt. Das Gerät ist nun betriebsbereit.
3. Drücken Sie die Taste **⊖ 27**, um das Gerät aus dem Standby-Betrieb einzuschalten. Ein akustisches Signal ertönt. Das Gerät startet im Lüfterbetrieb. Die aktuelle Temperatur wird im Display **2** angezeigt.
4. Drücken Sie die Taste **⊖ 27**, um das Gerät in den Standby-Betrieb zu schalten. Ein akustisches Signal ertönt.

**HINWEIS:** Wird das Gerät vom Netz getrennt, gehen die gewählten Einstellungen verloren. Eine Trennung vom Netz erfolgt, indem Sie den Ein-/Aus-Schalter **7** auf **O** stellen oder den Netzstecker **9** aus der Steckdose ziehen.

5. Schalten Sie die Stromversorgung aus, indem Sie den Ein-/Aus-Schalter **7** auf **O** stellen.

## HINWEIS: Hohe Stromkosten bei Dauerbetrieb!

**Bitte beachten Sie unbedingt, dass im Dauerbetrieb (24-Stunden) wegen der hohen Leistung von 2.000 Watt viel Strom verbraucht wird. Bei einem Preis von 35 Cent pro Kilowattstunde würde das Kosten in Höhe von ca. 16,80 Euro am Tag oder ca. 504 Euro im Monat bedeuten.**

## Das Display im Überblick

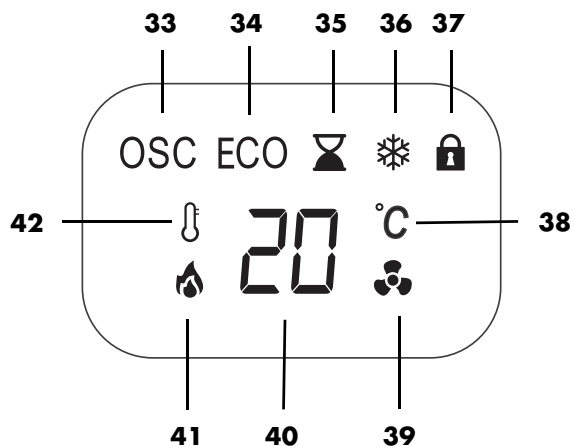



- 33** OSC Schwenkfunktion ist eingeschaltet.
- 34** ECO ECO Modus ist aktiv
- 35** ⌚ Funktion Timer ist aktiv.
- 36** ❄️ Funktion Frostwächter ist aktiv.
- 37** 🔒 Die Tastensperre des Bedienfelds ist aktiv.
- 38** °C Anzeige der Temperatur
- 39** 🌀 Das Gebläse ist ohne Heizung eingeschaltet.
- 40** Anzeige von Temperatur und Heizleistungsstufen  
Die aktuelle Raumtemperatur wird angezeigt.  
Die Heizleistungsstufen *L0* / *L1* / *L2* werden bei ihrem Einstellen angezeigt.
- 41** 🔥 Die Heizung ist zugeschaltet.
- 42** 🌡️ Blinkt beim Einstellen der gewünschten Temperatur. Leuchtet, wenn eine Temperatur eingestellt und eine Heizleistungsstufe aktiviert ist.

## Bedienen

Das Gerät kann mit den Tasten am Bedienfeld **1** oder mit der Fernbedienung **18** bedient werden. Tasten und Funktionen sind weitgehend identisch.



### Tastensperre

- Drücken und halten Sie ca. 1 Sekunde die Tasten **- 14** und **+ 13** am Bedienfeld **1**, um die Tasten des Bedienfelds zu sperren. Das Symbol  erscheint im Display **2**.
- Drücken und halten Sie ca. 1 Sekunde die Tasten **- 14** und **+ 13**, um die Tastensperre aufzuheben. Das Symbol  erlischt im Display **2**.

### Die Tastenfunktionen im Überblick

Folgende Funktionen können Sie mit den Tasten am Gerät und der Fernbedienung steuern:

Funktion	Taste Bedienfeld	Taste Fernbedienung
Gerät einschalten / in Standby-Betrieb schalten	Taste  <b>12</b> drücken	Taste  <b>27</b> drücken
Werte/Leistung erhöhen	Taste <b>+ 13</b> drücken	Taste <b>+ 20</b> drücken
Werte/Leistung verringern	Taste <b>- 14</b> drücken	Taste <b>- 19</b> drücken
Tastensperre Bedienfeld	Taste <b>+ 13</b> und <b>- 14</b> ca. 1 Sekunde drücken	-
Schwenkfunktion	Taste  <b>17</b> drücken	Taste  <b>26</b> drücken

Funktion	Taste Bedienfeld	Taste Fernbedienung
ECO Modus	Taste  <b>11</b> drücken	Taste  <b>24</b> drücken
Heizleistung wählen	Taste <b>+ 13</b> oder <b>- 14</b> ggf. mehrmals drücken	Taste  <b>22</b> drücken
Thermostat einstellen	Taste  <b>16</b> drücken, danach Taste <b>+ 13</b> oder <b>- 14</b> ggf. mehrmals drücken	Taste  <b>21</b> drücken
Timer ein-/ausschalten	Taste  <b>15</b> drücken, danach Taste <b>+ 13</b> oder <b>- 14</b> ggf. mehrmals drücken	Taste  <b>25</b> drücken

**Weitere Informationen zum Bedienen und zu Schutzfunktionen entnehmen Sie bitte der Online-Bedienungsanleitung.**

## Reinigen

Damit Sie lange Freude an Ihrem Gerät haben, sollten Sie es regelmäßig reinigen.



### GEFAHR durch Stromschlag!

- ⊙ Ziehen Sie vor jeder Reinigung den Netzstecker **9**.
- ⊙ Tauchen Sie das Gerät nie in Wasser.
- ⊙ Lassen Sie kein Wasser oder Reinigungsmittel in das Gerät laufen.

### WARNUNG vor Sachschäden!

- ⊙ Verwenden Sie keine scharfen oder kratzenden Reinigungsmittel.

## Fernbedienung

- Die Fernbedienung **18** reinigen Sie mit einem trockenen Tuch.

## Gerät

1. Entfernen Sie grobe Staubablagerungen vorsichtig mit einem Staubsauger.
2. Reinigen Sie das Gerät außen mit einem feuchten Lappen. Sie können auch etwas Spülmittel nehmen.
3. Wischen Sie mit einem Lappen, der mit klarem Wasser angefeuchtet ist, nach.
4. Benutzen Sie das Gerät erst wieder, wenn es vollständig getrocknet ist.

## Problemlösungen

Sollte Ihr Gerät einmal nicht wie gewünscht funktionieren, lesen Sie das entsprechende Kapitel in der Online-Bedienungsanleitung.

## Entsorgen

Dieses Produkt unterliegt der europäischen Richtlinie 2012/19/EU. Das Symbol der durchgestrichenen Abfalltonne auf Rädern bedeutet, dass das Produkt in der Europäischen Union einer getrennten Müllsammlung zugeführt werden muss. Dies gilt für das Produkt und alle mit diesem Symbol gekennzeichneten Zubehörteile. Gekennzeichnete Produkte dürfen nicht über den normalen Hausmüll entsorgt werden, sondern müssen an einer Annahmestelle für das Recycling von elektrischen und elektronischen Geräten abgegeben werden.



Dieses Recycling-Symbol markiert z. B. einen Gegenstand oder Materialteile als für die Rückgewinnung wertvoll. Recycling hilft, den Verbrauch von Rohstoffen zu reduzieren und die Umwelt zu entlasten. Informationen zur Entsorgung und der Lage des nächsten Recyclinghofes erhalten Sie z. B. bei Ihrer Stadtreinigung oder in den Gelben Seiten.



Vor dem Entsorgen entnehmen Sie die Batterien. Batterien dürfen nicht in den Hausmüll. Verbrauchte Batterien müssen sachgerecht entsorgt werden. Zu diesem Zweck stehen im batterievertreibenden Handel sowie bei den kommunalen Sammelstellen entsprechende Behälter zur Batterie-Entsorgung bereit.



Die in die Fernbedienung eingelegte Batterie ist vom Typ CR2025. Sie enthält Lithium.

## Verpackung

Wenn Sie die Verpackung entsorgen möchten, achten Sie auf die entsprechenden Umweltvorschriften in Ihrem Land.

## Gerät entsorgen in Deutschland

In Deutschland sind Vertreiber von Elektro- und Elektronikgeräten sowie Vertreiber von Lebensmitteln zur Rücknahme verpflichtet. LIDL bietet Ihnen Rückgabemöglichkeiten direkt in den Filialen und Märkten an. Rückgabe und Entsorgung sind für Sie kostenfrei.

Beim Kauf eines Neugerätes haben Sie das Recht, ein entsprechendes Altgerät unentgeltlich zurückzugeben.

Zusätzlich haben Sie die Möglichkeit, unabhängig vom Kauf eines Neugerätes, unentgeltlich (bis zu drei) Altgeräte abzugeben, die in keiner Abmessung größer als 25 cm sind.

Bitte löschen Sie vor der Rückgabe alle personenbezogenen Daten.

Bitte entnehmen Sie vor der Rückgabe Batterien oder Akkumulatoren, die nicht vom Altgerät umschlossen sind, sowie Lampen, die zerstörungsfrei entnommen werden können und führen diese einer separaten Sammlung zu.

## Technische Daten

Modell:	STHL 2000 C3
Netzspannung:	220 - 240 V ~ 50 - 60 Hz
Schutzklasse:	II 
Leistung:	2.000 W





Angabe	Sym- bol	Wert	Einheit
<b>Wärmeleistung</b>			
Nennwärmeleistung	$P_{nom}$	2,00	kW
Mindestwärmeleistung (Richtwert)	$P_{min}$	1,00	kW
Maximale kontinuierliche Wärmeleistung	$P_{max,c}$	2,00	kW

Angabe	Sym- bol	Wert	Einheit
<b>Hilfsstromverbrauch</b>			
bei Nennwärmeleistung	$e_{l_{max}}$	2,00	kW
bei Mindestwärmeleistung	$e_{l_{min}}$	1,00	kW
im Bereitschaftszustand	$e_{l_{SB}}$	0,00027	kW

Angabe	Einheit
<b>Nur bei elektrischen Speicher-Einzelraumheizgeräten: Art der Regelung der Wärmezufuhr (bitte eine Möglichkeit auswählen)</b>	
manuelle Regelung der Wärmezufuhr mit integriertem Thermostat	Nein
manuelle Regelung der Wärmezufuhr mit Rückmeldung der Raum- und/oder Außentemperatur	Nein
elektronische Regelung der Wärmezufuhr mit Rückmeldung der Raum- und/oder Außentemperatur	Nein
Wärmeabgabe mit Gebläseunterstützung	Nein
<b>Art der Wärmeleistung/Raumtemperaturkontrolle (bitte eine Möglichkeit auswählen)</b>	
einstufige Wärmeleistung, keine Raumtemperaturkontrolle	Nein
zwei oder mehr manuell einstellbare Stufen, keine Raumtemperaturkontrolle	Nein
Raumtemperaturkontrolle mit mechanischem Thermostat	Nein
mit elektronischer Raumtemperaturkontrolle	Ja

Angabe	Einheit
elektronische Raumtemperaturkontrolle und Tageszeitregelung	Nein
elektronische Raumtemperaturkontrolle und Wochentagsregelung	Nein
<b>Sonstige Regelungsoptionen (Mehrfachnennungen möglich)</b>	
Raumtemperaturkontrolle mit Präsenzerkennung	Nein
Raumtemperaturkontrolle mit Erkennung offener Fenster	Nein
mit Fernbedienungsoption	Nein
mit adaptiver Regelung des Heizbeginns	Nein
mit Betriebszeitbegrenzung	Nein
mit Schwarzkugelsensor	Nein
<b>Kontaktangaben</b>	
HOYER Handel GmbH Kühnehöfe 12 DE-22761 Hamburg GERMANY	

## Verwendete Symbole

	Schutzisolierung
	<b>Geprüfte Sicherheit:</b> Geräte müssen den allgemein anerkannten Regeln der Technik genügen und gehen mit dem Produktsicherheitsgesetz (ProdSG) konform. Gilt nicht für die Schweiz.
	Mit der CE-Kennzeichnung erklärt die HOYER Handel GmbH die EU-Konformität.
	Dieses Symbol erinnert daran, die Verpackung umweltfreundlich zu entsorgen.

	Mit dem Recyclingsymbol (3 Pfeile) sind wiederverwertbare Materialien gekennzeichnet. Das Material kann durch die Recycling-Nummer in der Mitte (hier: 21) und/oder ein Kürzel (hier: PAP) spezifiziert werden.
~	Wechselspannung
	Es handelt sich um ein wiederverwertbares Produkt, das der erweiterten Herstellerverantwortung sowie der Abfalltrennung unterliegt.
	Mit der UKCA-Kennzeichnung erklärt die HOYER Handel GmbH die Konformität für UK.
	Das Symbol kennzeichnet den Produkthersteller.

Technische Änderungen vorbehalten.

## Service-Center

Im Servicefall kontaktieren Sie bitte unser Service Center:

**DE** Service Deutschland  
Tel.: 0800 5435 111  
E-Mail: hoyer@lidl.de

**AT** Service Österreich  
Tel.: 0800 447 744  
E-Mail: hoyer@lidl.at

**CH** Service Schweiz  
Tel.: 0800 56 44 33  
E-Mail: hoyer@lidl.ch

**IAN: 459215\_2401**

## Short manual



This document is an abridged print version of the complete user instructions. Scanning the QR code will take you directly to the Lidl service page ([www.lidl-service.com](http://www.lidl-service.com)) and by entering the article number (IAN)

**459215\_2401** you can view and download the complete user instructions. The short manual is a component of this product. Familiarise yourself with all user and safety information before using the product. Keep the short manual in a safe place and hand over all documents when passing the product on to third parties.

## Overview

- 1** Operating panel
- 2** Display
- 3** Carrying recess with separate storage compartment for the remote control
- 4** Tower heater
- 5** Air inlet
- 6** Air outlet
- 7 I/O** On/off switch
- 8** Cable spool with mains plug socket
- 9** Mains power cable with mains plug
- 10** Base
- 11** <sup>ECO</sup> ECO button
- 12** Button for switching on the device / switching to standby mode
- 13** **+** Button for increasing values/heat output level / button lock
- 14** **-** Button for reducing values/heat output level / button lock
- 15** Button for setting the Timer
- 16** Button for setting the temperature / selecting the heat output  
*L0*: fan only without heating  
*L1*: fan with heat output level 1 (1,000 W)  
*L2*: fan with heat output level 2 (2,000 W)
- 17** Button for switching swivel function on/off
- 18** Remote control
- 19** **-** Button for reducing values/power and time
- 20** **+** Button for increasing values/power and time
- 21** Button for setting the temperature
- 22** Button for selecting the heat output  
*L0*: fan only without heating  
*L1*: fan with heat output level 1 (1,000 W)  
*L2*: fan with heat output level 2 (2,000 W)
- 23** Battery compartment
- 24** <sup>ECO</sup> ECO button
- 25** Button for setting the Timer
- 26** Button for switching swivel function on/off
- 27** Button for switching on the device / switching to standby mode
- 28** Back half of the base
- 29** Front half of the base
- 30** Nut
- 31** Recess
- 32** Guide pin



## Intended purpose

The device can be used as an additional heater for dry indoor spaces up to approx. 15 m<sup>2</sup>.

**This product is suitable only for well-insulated rooms or for occasional use.**

The device is designed for private home use and must not be used for commercial purposes. The device must only be used indoors.

The device must only be set up on the floor.

## Foreseeable misuse



### FIRE HAZARD!

- ⊙ Never use the device to dry textile materials or other objects on, above or in front of the device.
- ⊙ The device must not be used in vehicles of any kind.

## Symbols on your device



### Do not cover

The adjacent symbol warns against covering the device, as the resulting heat accumulation could lead to damage and a fire hazard.



This symbol warns you against touching the hot surface.

## Safety information

### Warnings

If necessary, the following warnings are used in these user instructions:



**DANGER!** High risk: failure to observe this warning may result in injury to life and limb.

**WARNING!** Moderate risk: failure to observe this warning may result in injury or serious material damage.

**CAUTION:** low risk: ignoring this warning may result in minor injuries or damage to property.

**NOTE:** circumstances and specifics that must be observed when handling the device.

## Instructions for safe operation

- ⊙ Children under the age of 3 must be kept away, unless they are constantly being supervised.
- ⊙ Children aged 3 and over, who are younger than 8 years old, may only switch the device on and off if they are supervised or they have been instructed in the device's safe use and they have understood the resulting dangers, provided that the device is placed or installed in its normal operating position. Children aged 3 and over, who are younger than 8 years old, may not insert the plug into the wall socket, adjust the device, clean the device and/or carry out any maintenance work, which the user is required to carry out.
- ⊙ This device can be used by children from the age of 8 and people with restricted physical, sensory or intellectual abilities or a lack of experience or knowledge if they are supervised or have been in-

structed in how to use this device safely and if they have understood the resulting dangers. Children must not play with the device. Cleaning and maintenance by the user must not be performed by children without supervision.

- ⊙ **Some parts of the device may become very hot and may cause burns. Particular caution is necessary when children or vulnerable persons are present.**



- ⊙ **Do not cover!** In order to prevent overheating of the heating device, the heating device must not be covered.
- ⊙ The device must never be set up directly under a wall socket, as the forming heat may lead to damage to the electric system.
- ⊙ Do not use the device:
  - in the immediate vicinity of a sink, bathtub, shower or swimming pool
  - if it has been previously dropped
  - if it shows visible signs of damage
- ⊙ Use the device on a horizontal and stable surface.
- ⊙ The heater must not be used in small rooms occupied by persons who cannot leave the room by themselves unless they are under constant supervision.
- ⊙ Please make sure to always keep a minimum distance of 1 m between any textiles, curtains or other flammable materials and the air outlet in order to minimise the risk of fire.
- ⊙ If the mains power cable of this device should become damaged, it must be replaced by the manufacturer, the manufacturer's customer service department or a similarly qualified specialist, in order to avoid any hazards.
- ⊙ This device is not intended to be operated using an external timer or a separate remote control system.
- ⊙ The remote control requires a CR2025 (3 V) battery.
- ⊙ Be sure to observe the correct polarity when inserting the battery.
- ⊙ **DANGER OF EXPLOSION!** Batteries must not be charged or re-activated by other means, nor must they be dismantled, thrown into a fire or short-circuited.
- ⊙ The connection terminals of the remote control must not be short-circuited.

- ⊙ Remove the batteries from the remote control if you do not intend to use the remote control for a prolonged period of time, or if the battery runs out of power. The battery might leak and damage the remote control.
  - ⊙ Do not subject batteries to extreme conditions, e.g. do not place the remote control on radiators or expose it to direct sunlight. Otherwise, there is an increased danger of batteries leaking.
  - ⊙ If battery acid has leaked, avoid contact with the skin, eyes and mucous membranes. In case of contact with the acid, rinse the affected area at once with plenty of clean water and seek medical assistance immediately.
  - ⊙ Batteries can be life-threatening if swallowed. Therefore you should store batteries out of the reach of young children. If a battery has been swallowed, medical assistance must be sought immediately.
  - ⊙ New and used batteries must be kept away from children.
  - ⊙ If you suspect that the batteries could have been swallowed or have gotten into any body cavities, immediately seek medical assistance.
  - ⊙ Batteries must be properly disposed of after use.
- ⊙ Packing materials are not children's toys. Children should not be allowed to play with the plastic bags: there is a risk of suffocation.
  - ⊙ Keep the device out of the reach of children.
  - ⊙ Electrical devices can represent a danger to pets and livestock. In addition, animals can also cause damage to the device. For this reason you should keep animals away from electrical devices at all times.
  - ⊙ The device, the mains power cable and the mains plug must not be immersed in water or any other liquids.
  - ⊙ Protect the device from moisture, water drops and water splashes: failure to observe this instruction may result in an electric shock hazard.
  - ⊙ If liquid gets into the device, disconnect the mains plug immediately. Have the device checked before reusing.
  - ⊙ Never touch the device with wet hands.
  - ⊙ If the device has fallen into water, pull out the mains plug immediately, and only then remove the device from the water. Do not use the device again, and have it checked by a specialist workshop.
  - ⊙ Do not use the device if the device or the mains power cable has any visible damage, or if the device has previously been dropped.
  - ⊙ Only connect the mains plug to a properly installed and easily accessible wall socket whose voltage corresponds to the specifications on the rating plate. The wall socket must still be easily accessible after the device is plugged in.
  - ⊙ Ensure that the mains power cable cannot be damaged by sharp edges or hot points.
  - ⊙ When using the device, ensure that the mains power cable cannot be trapped or crushed.
  - ⊙ Even after it has been switched off, the device is not completely disconnected from the power supply. In order to fully disconnect it, pull out the mains plug.

- ⊙ When removing the mains plug from the wall socket, always pull on the plug and never the cable.
- ⊙ Pull the mains plug out of the wall socket:
  - when a malfunction occurs
  - when you are not using the device
  - before you clean the device
  - during thunderstorms
- ⊙ Never attempt to reach into the device interior by sticking your fingers or objects through the ventilation gratings.
- ⊙ To avoid any risk, do not make modifications to the product.
- ⊙ During operation, completely unwind the mains power cable, to prevent overheating and the cable from melting.
- ⊙ When using an extension cable, this must correspond to the applicable safety regulations.
- ⊙ There must be no flammable objects (e.g. curtains, paper, etc.) in close proximity to the device during operation.
- ⊙ Never use the device to dry textile materials or other objects on, above or in front of the device.
- ⊙ The device must only be set up on a solid, level, dry and non-flammable surface. For example, the device must not be placed on a deep-pile carpet.
- ⊙ When setting up the device, keep a minimum distance of 100 cm all around from other devices and walls.
- ⊙ Never operate the device in a potentially explosive environment or close to flammable gases or liquids.
- ⊙ Ensure at all times that the air can enter and exit freely. Heat can otherwise accumulate in the device.
- ⊙ The device remains very hot after it is switched off, and must not be touched.
- ⊙ Prior to cleaning, let the device cool down until there is no longer a risk of burning.
- ⊙ Only transport the device when it has cooled down, and when doing so only use the handle provided.
- ⊙ Never place the device on hot surfaces (e.g. hot plates) or near to heat sources or open fire.
- ⊙ Only use the original accessories.
- ⊙ Do not clean using sharp objects or abrasive cleaning agents.

## **Items supplied**

- 1 tower heater **4**
- 1 base (consisting of 2 parts) **10**
- 1 nut **30**
- 1 remote control **18** with CR2025 (3 V) battery inserted
- 1 short manual (included)
- 1 copy of the user instructions (online)

## **Unpacking**

1. Remove all parts from the packaging.
2. Check that all parts are present and intact.

## **How to use**

### **Assembling the device**

Before the device can be put into operation, the base **10** must be screwed on.

1. **Figure A:** put the back half of the base **28** and the front half of the base **29** together. Ensure that the connection audibly clicks into place.
2. **Figure B:** place the base **10** on the tower heater **4**. Align the base so that the guide pin **32** on the underside of the tower heater **4** is inserted into the recess **31** on the base.
3. Screw the tower heater **4** onto the base **10**. For this purpose, use the nut **30** supplied.

## Setting up the device



### FIRE HAZARD!

- ⊙ The device must only be set up on a solid, level, dry and non-flammable surface. For example, the device must not be placed on a deep-pile carpet.
- ⊙ When setting up the device, keep a minimum distance of 100 cm all around from other devices and walls.
- ⊙ There must be no flammable objects (e.g. curtains, paper, etc.) in close proximity to the device during operation.

- Select a location which complies with the safety information.
- Select a location where people, animals or plants are not in the immediate proximity.
- Ensure that the device is standing securely.

### Remote control

The remote control **18** is supplied with a CR2025 (3V) battery inserted.

- Before switching on, remove the plastic strip from the remote control.

### Changing the battery in the remote control



### DANGER!

- ⊙ There is a danger of explosion if the battery is not correctly replaced. Replace only with the same or an equivalent type.

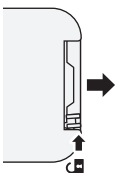

1. Press the small lever on the side of the battery compartment **23** gently in the direction of the middle, and then pull the battery compartment out of the remote control **18** in the direction of the arrow.

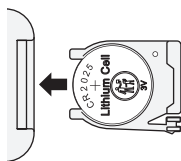

2. Replace the old battery with a new one. The positive pole (+) of the battery must be pointing upwards.
3. Slide the battery compartment **23** into the remote control **18**.

### Putting the device into operation and switching it off

1. Insert the mains plug **9** into a mains socket corresponding to the technical specifications.
2. Switch on the power supply by setting the on/off switch **7** on the back of the tower heater **4** to **I**. An audio signal sounds. The device is now ready to use.
3. Press the **⏻ 27** button to switch on the device from standby mode. An audio signal sounds. The device starts in fan mode. The current temperature is shown in the display **2**.
4. Press the **⏻ 27** button in order to switch the device to standby mode. An audio signal sounds.

**NOTE:** if the device is disconnected from the mains power supply, the selected settings are lost. To disconnect from the mains power supply, set the on/off switch **7** to **O** or pull the mains plug **9** out of the wall socket.

5. Turn off the power supply by setting the on/off switch **7** to **O**.

**NOTE: high electricity costs when in continuous operation!**

**Please note that a lot of electricity is consumed in continuous operation (24 hours) due to the high output of 2,000 watt. At a price of 35 cents per kilowatt hour, this would mean costs of about €16.80 a day or about €504 a month.**

## Display overview

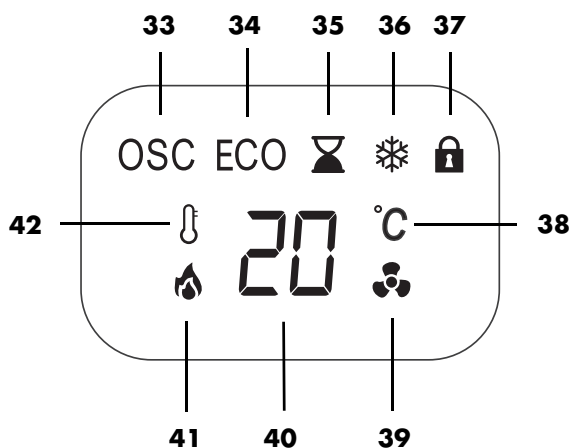



- 33** OSC Swivel function is switched on.
- 34** ECO ECO mode is active
- 35** ⏰ The Timer function is switched on.
- 36** ❄️ Frost monitor function is switched on.
- 37** 🔒 The operating panel button lock is active.
- 38** °C Display of the temperature
- 39** 🌀 The fan is switched on without heating.
- 40** Display of temperature and heat output levels  
The current room temperature is displayed.  
The heat output levels *L0* / *L1* / *L2* are displayed when they are set.
- 41** 🔥 The heater is switched on.
- 42** 🌡️ Flashes when setting the desired temperature. Is lit when a temperature is set and a heat output level is activated.

# Operation





The device can be operated using the buttons on the operating panel **1** or using the remote control **18**. The buttons and functions are largely identical.







## Button lock

- Press and hold the **- 14** and **+ 13** buttons on the operating panel **1** for approx. 1 second to lock the buttons on the operating panel. The  symbol appears in the display **2**.
- Press and hold the **- 14** and **+ 13** buttons for approx. 1 second to cancel the button lock. The  symbol goes out in the display **2**.

## Overview of the button functions

You can control the following functions with the buttons on the device and the remote control:

Function	Operating panel button	Remote control button
Switching on the device / switching to standby mode	Press the  <b>12</b> button	Press the  <b>27</b> button
Increasing values/power	Press the <b>+ 13</b> button	Press the <b>+ 20</b> button
Reducing values/power	Press the <b>- 14</b> button	Press the <b>- 19</b> button
Operating panel button lock	Press the <b>+ 13</b> and <b>- 14</b> button for approx. 1 second	-
Swivel function	Press the  <b>17</b> button	Press the  <b>26</b> button

Function	Operating panel button	Remote control button
ECO mode	Press the button  <b>11</b>	Press the button  <b>24</b>
Selecting the heat output	Press the <b>+ 13</b> or <b>- 14</b> button several times if necessary	Press the  <b>22</b> button
Setting the thermostat	Press the button  <b>16</b> and after that press the button <b>+ 13</b> or <b>- 14</b> several times if necessary	Press the  <b>21</b> button
Switching the Timer on/off	Press the button  <b>15</b> and after that press the button <b>+ 13</b> or <b>- 14</b> several times if necessary	Press the  <b>25</b> button

**For further information on operation and protective functions, please refer to the online user instructions.**

## Cleaning

In order to enjoy your device for a long time, you should regularly clean it.



### **DANGER! Risk of electric shock!**

- ⊙ Disconnect the mains plug **9** before any cleaning.
- ⊙ Never immerse the device in water.
- ⊙ Do not let water or cleaning agent run into the device.

### **WARNING! Risk of material damage!**

- ⊙ Do not clean using sharp objects or abrasive cleaning agents.

## Remote control

- Clean the remote control **18** with a dry cloth.

## Device

1. Carefully remove coarse dust deposits with a vacuum cleaner.
2. Clean the outside of the device with a damp cloth. You can also use a little detergent.
3. Use a cloth dampened in clear water for wiping afterwards.
4. Do not use the device until it is completely dry again.

## Trouble-shooting

If your device fails to function as required, please read the corresponding chapter in the online user instructions.

## Disposal

This product is subject to the provisions of European Directive 2012/19/EC. The symbol showing a wheeled bin crossed through indicates that the product requires separate refuse collection in the European Union. This applies to the product and all accessories marked with this symbol. Products identified with this symbol may not be discarded with normal household waste, but must be taken to a collection point for recycling electric and electronic appliances.



This recycling symbol marks e.g. an object or parts of the material as valuable for recycling. Recycling helps to reduce the consumption of raw materials and protect the environment.



Batteries must not be discarded with your household waste. Spent batteries must be disposed of properly. Special containers are available for this purpose in shops selling batteries and at municipal collection points.



(Rechargeable) batteries marked with the following letters contain harmful substances such as: Cd (cadmium), Hg (mercury), Pb (lead).

## Packaging

When disposing of the packaging, make sure you comply with the environmental regulations applicable in your country.

## Technical specifications

Model:	STHL 2000 C3
Mains voltage:	220 - 240 V ~ 50 - 60 Hz
Protection class:	II 
Power rating:	2,000 W

Specification	Symbol	Value	Unit
<b>Heat output</b>			
Nominal heat output	$P_{nom}$	2.00	kW
Minimum heat output (reference value)	$P_{min}$	1.00	kW
Maximum continuous heat output	$P_{max,c}$	2.00	kW
<b>Auxiliary power consumption</b>			
at nominal heat output	$e_{l,max}$	2.00	kW
at minimum heat output	$e_{l,min}$	1.00	kW











Specification	Symbol	Value	Unit
in standby mode	el <sub>SB</sub>	0.00027	kW

Specification	Unit
<b>Only for electrical single-room storage heaters: type of control for heat supply (please select one option)</b>	
Manual control of heat supply with integrated thermostat	No
Manual control of heat supply with feedback of room and/or exterior temperature	No
Electronic control of heat supply with feedback of room and/or exterior temperature	No
Fan-assisted heat emission	No
<b>Type of heat output/room temperature control (please select one option)</b>	
Single-setting heat output, no room temperature control	No
Two or more manually adjustable settings, no room temperature control	No
Room temperature control with mechanical thermostat	No
With electronic room temperature control	Yes
Electronic room temperature control and daily time control	No
Electronic room temperature control and weekly time control	No
<b>Other control options (multiple selections possible)</b>	
Room temperature control with presence sensor	No
Room temperature control with open window detector	No
With remote control option	No
With adaptive control of heating start	No
With operating time limiter	No
With black bulb sensor	No

Specification	Unit
<b>Contact details</b>	
HOYER Handel GmbH Kühnehöfe 12 DE-22761 Hamburg GERMANY	

## Symbols used

	Double insulation
	<b>Geprüfte Sicherheit</b> (certified safety): devices must comply with the generally acknowledged rules of technology and the German Product Safety Act (Produktsicherheitsgesetz - ProdSG). (Not for UK)
	With the CE marking, HOYER Handel GmbH declares the conformity with EU guidelines.
	This symbol reminds you to dispose of the packaging in an environmentally friendly manner.
	Recyclable materials are marked with the recycling symbol (3 arrows). The material can be specified by the recycling number in the centre (here: 21) and/or an abbreviation (here: PAP).
	AC voltage
	It is a recyclable product which is subject to an extended producer responsibility and for which the rules of waste separation apply.
	With the UKCA marking, HOYER Handel GmbH declares that the product is in conformity with the UKCA requirements.
	The symbol identifies the product manufacturer.

Subject to technical modifications.

## **Service Centre**

If you require service, please contact our  
Service Centre:

**GB** Service Great Britain

Tel.: 0800 404 7657

E-Mail: [hoyer@lidl.co.uk](mailto:hoyer@lidl.co.uk)

**IE** Service Ireland

Tel.: 1800 101010

E-Mail: [hoyer@lidl.ie](mailto:hoyer@lidl.ie)

**CY** Service Cyprus

Tel.: 8009 4241

E-Mail: [hoyer@lidl.com.cy](mailto:hoyer@lidl.com.cy)

**IAN: 459215\_2401**



## Notice succincte



Ce document est une version imprimée abrégée du mode d'emploi complet. En scannant le code QR vous accédez directement à la page du service client Lidl ([www.lidl-service.com](http://www.lidl-service.com)) et pouvez consulter et télécharger le mode d'emploi complet en saisissant le numéro d'article (IAN) **459215\_2401**. La notice succincte fait partie intégrale de ce produit. Avant d'utiliser le produit, familiarisez-vous avec toutes les consignes d'emploi et de sécurité. Conservez bien la notice succincte et, en cas de transmission du produit à des tiers, remettez également l'ensemble des documents.

## Aperçu de l'appareil

- 1** Champ de commande
- 2** Écran
- 3** Poignée cuvette avec compartiment séparé pour la télécommande
- 4** Radiateur soufflant colonne
- 5** Entrée d'air
- 6** Sortie d'air
- 7 I/O** Interrupteur Marche/Arrêt
- 8** Enrouleur de câble avec logement fiche secteur
- 9** Câble de raccordement au secteur avec fiche secteur
- 10** Socle
- 11 ECO** Bouton ECO
- 12** Bouton de mise en marche de l'appareil / commutation en mode veille

- 13 +** Bouton d'augmentation des valeurs/du niveau de chauffage / verrouillage des boutons
- 14 -** Bouton de diminution des valeurs/du niveau de chauffage / verrouillage des boutons
- 15** Bouton de réglage de la minuterie
- 16** Bouton de réglage de la température / sélection de la puissance de chauffage  
L0 : soufflage sans chauffage  
L1 : soufflage avec niveau de chauffage 1 (1 000 W)  
L2 : soufflage avec niveau de chauffage 2 (2 000 W)
- 17** Bouton de mise en marche/arrêt de la fonction de pivotement
- 18** Télécommande
- 19 -** Bouton de diminution des valeurs/ de la puissance et du temps
- 20 +** Bouton d'augmentation des valeurs/de la puissance et du temps
- 21** Bouton de réglage de la température
- 22** Bouton de sélection de la puissance de chauffage  
L0 : soufflage sans chauffage  
L1 : soufflage avec niveau de chauffage 1 (1 000 W)  
L2 : soufflage avec niveau de chauffage 2 (2 000 W)
- 23** Porte-pile
- 24** Bouton ECO
- 25** Bouton de réglage de la minuterie
- 26** Bouton de mise en marche/arrêt de la fonction de pivotement
- 27** Bouton de mise en marche de l'appareil / commutation en mode veille
- 28** Moitié arrière du socle
- 29** Moitié avant du socle
- 30** Écrou-raccord
- 31** Renforcement
- 32** Tige de guidage

## Utilisation conforme

L'appareil convient comme chauffage d'appoint pour des pièces intérieures sèches de max. 15 m<sup>2</sup>.

**Ce produit ne doit être utilisé que dans des pièces bien isolées ou de manière occasionnelle.**

L'appareil est conçu pour un usage domestique privé et ne peut être utilisé à des fins commerciales. L'appareil doit être utilisé uniquement à l'intérieur.

L'appareil doit être exclusivement posé sur le sol.

## Utilisation impropre prévisible



### **DANGER ! RISQUE D'INCENDIE !**

- ⊙ N'utilisez jamais l'appareil pour sécher des textiles ou d'autres choses sur ou devant l'appareil.
- ⊙ L'appareil ne doit pas être utilisé dans des véhicules quels qu'ils soient.

## Symboles sur l'appareil



### **Ne pas couvrir**

Le symbole ci-contre met en garde contre une couverture de l'appareil car l'accumulation de chaleur en résultant pourrait engendrer des dommages et un incendie.

Ce symbole indique de ne pas toucher la surface brûlante.



## Consignes de sécurité

### **Avertissements**

Les avertissements suivants sont utilisés si nécessaire dans le présent mode d'emploi :



**DANGER !** Risque élevé : le non-respect de l'avertissement peut provoquer des blessures graves, voire la mort.

**AVERTISSEMENT !** Risque moyen : le non-respect de l'avertissement peut provoquer des blessures ou des dommages matériels graves.

**ATTENTION :** risque faible : le non-respect de l'avertissement peut provoquer des blessures légères ou entraîner des dommages matériels.

**REMARQUE :** remarques et particularités dont il faut tenir compte en manipulant l'appareil.

## Instructions pour une utilisation en toute sécurité

- ⊙ Les enfants de moins de 3 ans doivent être tenus éloignés de l'appareil, sauf s'ils sont sous surveillance constante.
- ⊙ Les enfants de plus de 3 ans et moins de 8 ans ne sont autorisés à mettre en marche et arrêter l'appareil que s'ils sont sous surveillance ou s'ils ont été instruits sur l'utilisation sûre de l'appareil et s'ils ont compris les dangers engendrés par celui-ci, sous réserve que l'appareil soit placé ou installé dans sa position d'utilisation normale. Les enfants de plus de 3 ans et moins de 8 ans : ne sont pas autorisés à brancher la fiche dans la prise de courant, régler l'appareil, le nettoyer et/ou réaliser l'entretien incombant à l'utilisateur.

- ⊙ Cet appareil peut être utilisé par des enfants de plus de 8 ans et des personnes ayant des capacités physiques, sensorielles ou mentales réduites ou un manque d'expérience et/ou de connaissance lorsqu'ils sont surveillés ou qu'ils ont été informés de l'utilisation en toute sécurité de l'appareil et ont compris les risques qui en résultent. Les enfants ne doivent pas jouer avec l'appareil. Les enfants ne doivent pas nettoyer ni faire l'entretien de l'appareil sans surveillance.
- ⊙ **Certaines pièces de l'appareil peuvent devenir très chaudes et causer des brûlures. Il faut faire preuve d'une très grande prudence en présence d'enfants et de personnes vulnérables.**



- ⊙ **Ne pas couvrir !** Il ne faut pas recouvrir l'appareil de chauffage pour éviter une surchauffe.
- ⊙ L'appareil ne doit jamais être placé directement sous une prise murale car la chaleur dégagée pourrait endommager l'installation électrique.
- ⊙ N'utilisez pas l'appareil :
  - à proximité immédiate d'un évier, d'une baignoire, d'une douche ou d'une piscine
  - s'il est tombé
  - s'il présente des signes visibles d'endommagement
- ⊙ Utilisez l'appareil sur une surface stable et horizontale.
- ⊙ L'appareil de chauffage ne doit pas être utilisé dans des petites pièces occupées par des personnes ne pouvant pas quitter la pièce par elles-mêmes, à moins qu'une surveillance permanente ne soit garantie.
- ⊙ Afin de réduire au maximum tout risque d'incendie, veillez à ce que les textiles, rideaux ou autres tissus inflammables se situent toujours à plus d'un mètre de la sortie d'air.
- ⊙ Si le câble de raccordement au secteur de cet appareil est endommagé, il faut le faire remplacer par le fabricant, son service après-vente ou une personne ayant une qualification similaire pour éviter les mises en danger.

- ⊙ Cet appareil n'est pas conçu pour être utilisé avec une minuterie externe ou un système de commande à distance séparé.
  - ⊙ La télécommande fonctionne avec une pile CR2025 (3 V).
  - ⊙ Lors de l'insertion de la pile, veillez au respect de la polarité.
  - ⊙ **DANGER ! RISQUE D'EXPLOSION !** Les piles ne doivent pas être chargées ou réactivées d'autres manières, elles ne doivent pas être démontées, jetées au feu ou court-circuitées.
  - ⊙ Les bornes de connexion de la télécommande ne doivent pas être court-circuitées.
  - ⊙ Ôtez la pile de la télécommande si vous ne comptez pas vous en servir pendant une durée prolongée ou quand les piles sont usées. La pile risque sinon de couler et d'endommager la télécommande.
  - ⊙ Ne soumettez pas les piles à des conditions extrêmes, par ex. ne posez pas la télécommande sur des radiateurs ni sous les rayons du soleil direct. Le risque d'écoulement devient sinon plus important.
  - ⊙ Si de l'acide des piles a coulé, évitez tout contact avec la peau, les yeux et les muqueuses. En cas de contact avec l'acide, rincez immédiatement les zones touchées à l'eau claire et consultez immédiatement un médecin.
  - ⊙ Les piles peuvent être mortelles en cas d'ingestion. Pour cela, conservez les piles hors de portée des enfants. En cas d'ingestion d'une pile, demandez immédiatement une assistance médicale.
  - ⊙ Tenir loin des enfants toute pile, qu'elle soit neuve ou usagée.
  - ⊙ Si vous supposez que la pile ait pu être ingérée ou parvenue dans une partie quelconque du corps, consultez immédiatement un médecin.
  - ⊙ Les piles doivent être éliminées après leur utilisation conformément aux règles.
- 
- ⊙ Le matériel d'emballage n'est pas un jouet. Les enfants ne doivent pas jouer avec les sachets en plastique. Ceux-ci présentent un risque d'asphyxie.
  - ⊙ Conservez l'appareil hors de portée des enfants.
  - ⊙ Les appareils électriques peuvent présenter des dangers pour les animaux domestiques et d'élevage. De plus, ceux-ci peuvent endommager l'appareil. Maintenez par conséquent les animaux éloignés des appareils électriques.
  - ⊙ L'appareil, le câble de raccordement au secteur et la fiche secteur ne doivent

- pas être plongés dans l'eau ou dans un autre liquide.
- ⊙ Protégez l'appareil contre l'humidité, les gouttes et les projections d'eau : le non-respect de cette précaution risque de provoquer une décharge électrique.
  - ⊙ Si du liquide pénètre dans l'appareil, débranchez immédiatement la fiche secteur. Faites contrôler l'appareil avant de le remettre en service.
  - ⊙ N'utilisez pas l'appareil avec les mains mouillées.
  - ⊙ En cas de chute de l'appareil dans l'eau, débranchez immédiatement la fiche secteur avant de retirer l'appareil. Dans ce cas, cessez d'utiliser l'appareil, faites-le vérifier par un atelier spécialisé.
  - ⊙ Ne mettez pas l'appareil en service si l'appareil ou le câble de raccordement au secteur présente des dommages visibles ou si l'appareil a subi une chute.
  - ⊙ Raccordez la fiche secteur uniquement à une prise de courant conforme et facilement accessible, dont la tension correspond aux indications figurant sur la plaque signalétique. Après avoir branché l'appareil, la prise de courant doit rester facilement accessible.
  - ⊙ Évitez toute détérioration du câble de raccordement au secteur par des arêtes vives ou des surfaces brûlantes.
  - ⊙ Lors de l'utilisation de l'appareil, le câble de raccordement au secteur ne doit pas être coincé ou écrasé.
  - ⊙ L'appareil n'est pas complètement isolé du secteur même après l'avoir éteint avec l'interrupteur Marche/Arrêt. Pour ce faire, débranchez la fiche secteur.
  - ⊙ Pour débrancher la fiche secteur de la prise de courant, tirez toujours sur la fiche mâle, jamais sur le câble.
  - ⊙ Débranchez la fiche secteur de la prise de courant :
    - lorsqu'une panne survient
    - quand vous n'utilisez pas l'appareil
  - avant de nettoyer l'appareil
  - en cas d'orage
  - ⊙ N'essayez jamais d'introduire les doigts ou des objets, à travers la grille de ventilation, à l'intérieur de l'appareil.
  - ⊙ Afin d'éviter tout risque d'accident, n'effectuez aucune modification au niveau de l'article.
  - ⊙ Déroulez totalement le câble de raccordement au secteur lors du fonctionnement afin d'éviter qu'il surchauffe ou qu'il grille.
  - ⊙ Si vous utilisez une rallonge, cette dernière doit être conforme aux exigences de sécurité en vigueur.
  - ⊙ Il ne doit y avoir aucun objet inflammable (p. ex. rideaux, papier etc.) dans l'environnement immédiat de l'appareil lorsque celui-ci est en marche.
  - ⊙ N'utilisez jamais l'appareil pour sécher des textiles ou d'autres choses sur ou devant l'appareil.
  - ⊙ L'appareil doit être posé uniquement sur une surface solide, plane, sèche et non inflammable. L'appareil ne doit par exemple pas être placé sur un tapis à poils longs.
  - ⊙ Lorsque vous placez l'appareil, veillez à respecter autour de celui-ci une distance minimum de 100 cm d'autres objets ou du mur.
  - ⊙ Ne faites jamais marcher l'appareil dans des locaux susceptibles de présenter un risque d'explosion ou à proximité de gaz ou liquides inflammables.
  - ⊙ Veillez toujours à ce que l'air puisse librement entrer et sortir. Sinon, il peut se produire une surchauffe dans l'appareil.
  - ⊙ Ne touchez pas l'appareil juste après l'avoir éteint car il reste encore très chaud.
  - ⊙ Avant de nettoyer l'appareil, laissez-le refroidir jusqu'à ce qu'il n'y ait plus aucun risque de brûlure.
  - ⊙ Transportez l'appareil uniquement lorsqu'il a complètement refroidi et utilisez



uniquement la poignée prévue à cet effet.

- ⊙ Ne placez jamais l'appareil sur des surfaces très chaudes (comme p. ex. les plaques de cuisson) ni à proximité de sources de chaleur ou d'un feu ouvert.
- ⊙ Utilisez uniquement les accessoires d'origine.
- ⊙ N'utilisez pas de détergent corrosif ou provoquant des rayures.

## Éléments livrés

- 1 radiateur soufflant colonne **4**
- 1 socle (composé de 2 parties) **10**
- 1 écrou-raccord **30**
- 1 télécommande **18** avec pile insérée CR2025 (3 V)
- 1 notice succincte (jointe)
- 1 mode d'emploi (online)

## Déballage de l'appareil

1. Sortez toutes les pièces de l'emballage.
2. Vérifiez que toutes les pièces sont présentes et en bon état.

## Mise en service

### Monter l'appareil

Vissez le socle **10** avant de mettre en service l'appareil.

1. **Figure A** : assemblez la moitié arrière du socle **28** et la moitié avant du socle **29**. Veillez à ce que la connexion s'encrante de façon audible.

2. **Figure B** : placez le socle **10** sur le radiateur soufflant colonne **4**. Positionnez le socle de sorte que la tige de guidage **32** située sous le radiateur soufflant colonne **4** s'insère dans le renforcement **31** du socle.
3. Vissez solidement le radiateur soufflant colonne **4** sur le socle **10**. Utilisez à cet effet l'écrou-raccord **30** fourni.

## Installer l'appareil



### DANGER ! RISQUE D'INCENDIE !

- ⊙ L'appareil doit être posé uniquement sur une surface solide, plane, sèche et non inflammable. L'appareil ne doit par exemple pas être placé sur un tapis à poils longs.
- ⊙ Lorsque vous placez l'appareil, veillez à respecter autour de celui-ci une distance minimum de 100 cm d'autres objets ou du mur.
- ⊙ Il ne doit y avoir aucun objet inflammable (p. ex. rideaux, papier etc.) dans l'environnement immédiat de l'appareil lorsque celui-ci est en marche.

- Choisissez un emplacement qui satisfasse les consignes de sécurité.
- Choisissez l'emplacement de manière à ce qu'aucune personne, aucun animal ou aucune plante ne se trouve à proximité immédiate de l'appareil.
- Veillez à la stabilité de l'appareil.

## Télécommande

La télécommande **18** est livrée avec une pile CR2025 (3 V) insérée.

- Avant la mise en service, retirez le ruban en plastique de la télécommande.

## Remplacer la pile de la télécommande



### DANGER !

- ⊙ Risque d'explosion en cas de remplacement non conforme de la pile. Remplacer uniquement par un type identique ou équivalent.

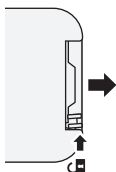

1. Appuyez le petit levier situé sur le côté du porte-pile **23** légèrement vers le centre et retirez ensuite le porte-pile de la télécommande **18** dans le sens de la flèche.

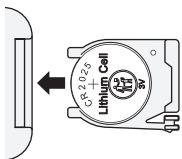

2. Remplacez la pile usagée par une pile neuve. Le pôle positif (+) de la pile doit être tourné vers le haut.
3. Insérez le porte-pile **23** dans la télécommande **18**.

## Mettre l'appareil en fonctionnement et l'éteindre

1. Branchez la fiche secteur **9** sur une prise de courant secteur qui correspond aux caractéristiques techniques.
2. Mettez l'appareil sous tension en positionnant l'interrupteur Marche/Arrêt **7** à l'arrière du radiateur soufflant colonne **4** sur **I**. Un signal sonore retentit. L'appareil est maintenant prêt à l'emploi.
3. Appuyez sur le bouton  $\odot$  **27** pour mettre l'appareil en marche à partir du mode veille. Un signal sonore retentit. L'appareil démarre en mode ventilateur. La température actuelle s'affiche à l'écran **2**.
4. Appuyez sur le bouton  $\odot$  **27** pour commuter l'appareil en mode veille. Un signal sonore retentit.

**REMARQUE :** lors du débranchement de l'appareil, les réglages sélectionnés ne sont pas enregistrés. Placez l'interrupteur Marche/Arrêt **7** sur **O** ou débranchez la fiche secteur **9** de la prise de courant pour mettre l'appareil hors tension.

5. Mettez l'appareil hors tension en plaçant l'interrupteur Marche/Arrêt **7** sur **O**.

### REMARQUE : coûts élevés de l'électricité en cas de fonctionnement continu !

**Veillez impérativement noter qu'en fonctionnement continu (24 heures), une grande quantité d'électricité est consommée en raison de la puissance élevée de 2 000 watts. Au prix de 35 centimes par kilowatt-heure, cela entraîne un coût d'env. 16,80 euros par jour ou environ 504 euros par mois.**

## Vue d'ensemble de l'écran

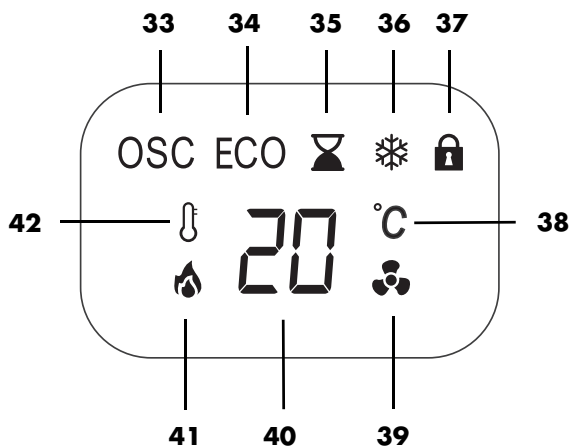



- 33** OSC La fonction de pivotement est activée.
- 34** ECO Le mode ECO est actif
- 35** ⌚ La fonction minuterie est activée.
- 36** ❄️ La fonction antigel est active.
- 37** 🔒 Le verrouillage des boutons du champ de commande est activé.
- 38** °C Affichage de la température
- 39** 🌀 Le soufflage sans chauffage est activé.
- 40** Affichage de la température et des niveaux de chauffage  
La température ambiante actuelle s'affiche.  
Les niveaux de chauffage LO / L1 / L2 s'affichent pendant le réglage.
- 41** 🔥 Le chauffage est activé.
- 42** 🌟 Clignote lors du réglage de la température souhaitée. S'allume au réglage d'une température et à l'activation d'un niveau de chauffage.

## Utilisation



L'appareil peut être commandé avec les boutons du champ de commande **1** ou au moyen de la télécommande **18**. Les boutons et les fonctions sont globalement identiques.









### Verrouillage des boutons

- Appuyez sur les boutons **- 14** et **+ 13** du champ de commande **1** pendant env. 1 seconde pour verrouiller les boutons du champ de commande. Le symbole  apparaît à l'écran **2**.
- Appuyez sur les boutons **- 14** et **+ 13** pendant env. 1 seconde pour déverrouiller les boutons. Le symbole  disparaît de l'écran **2**.

### Vue d'ensemble des fonctions des boutons

Vous pouvez piloter les fonctions suivantes avec les boutons de l'appareil et de la télécommande :

Fonction	Bouton champ de commande	Bouton télécommande
Mise en marche de l'appareil / commutation en mode veille	Appuyer sur le bouton  <b>12</b>	Appuyer sur le bouton  <b>27</b>
Augmentation des valeurs / de la puissance	Appuyer sur le bouton <b>+ 13</b>	Appuyer sur le bouton <b>+ 20</b>
Diminution des valeurs / de la puissance	Appuyer sur le bouton <b>- 14</b>	Appuyer sur le bouton <b>- 19</b>
Verrouillage des boutons du champ de commande	Appuyer env. 1 seconde sur les boutons <b>+ 13</b> et <b>- 14</b>	-

Fonction	Bouton champ de commande	Bouton télécommande
Fonction de pivotement	Appuyer sur le bouton  <b>17</b>	Appuyer sur le bouton  <b>26</b>
Mode ECO	Appuyer sur le bouton  <b>11</b>	Appuyer sur le bouton  <b>24</b>
Sélection de la puissance de chauffage	Appuyer une à plusieurs fois sur le bouton <b>+ 13</b> ou <b>- 14</b>	Appuyer sur le bouton  <b>22</b>
Réglage du thermostat	Appuyer sur le bouton  <b>16</b> , appuyer ensuite une à plusieurs fois sur le bouton <b>+ 13</b> ou <b>- 14</b>	Appuyer sur le bouton  <b>21</b>
Activation/désactivation de la minuterie	Appuyer sur le bouton  <b>15</b> , appuyer ensuite une à plusieurs fois sur le bouton <b>+ 13</b> ou <b>- 14</b>	Appuyer sur le bouton  <b>25</b>

**Vous trouverez des informations supplémentaires concernant l'utilisation de l'appareil et les fonctions de protection dans le mode d'emploi en ligne.**

## Nettoyage

Pour que vous profitiez longtemps de votre appareil, vous devez le nettoyer régulièrement.



### **DANGER ! Risque d'électrocution !**

- ⊙ Avant chaque nettoyage, débranchez la fiche secteur **9**.
- ⊙ Ne plongez jamais l'appareil dans l'eau.
- ⊙ Ne laissez pénétrer ni eau ni détergent dans l'appareil.

### **AVERTISSEMENT : risque de dommages matériels !**

- ⊙ N'utilisez pas de détergent corrosif ou provoquant des rayures.

## Télécommande

- Nettoyez la télécommande **18** avec un chiffon sec.

## Appareil

1. Avec un aspirateur, enlevez avec précaution les dépôts de poussière grossiers.
2. Nettoyez l'extérieur de l'appareil avec un chiffon humide. Vous pouvez aussi utiliser un peu de produit vaisselle.
3. Essuyez ensuite avec un chiffon humidifié à l'eau claire.
4. N'utilisez l'appareil que si celui-ci est complètement sec.

## Dépannage

Si votre appareil ne fonctionne pas correctement, veuillez vous référer au chapitre correspondant du mode d'emploi en ligne.

## Mise au rebut

Ce produit est soumis aux exigences de la directive 2012/19/UE. Le symbole de la poubelle sur roues barrée signifie que, dans l'Union européenne, le produit doit faire l'objet d'une collecte séparée des déchets. Cela s'applique au produit et à tous les accessoires portant ce symbole. Les produits portant ce symbole ne doivent pas être éliminés avec les déchets ménagers normaux, mais doivent être déposés dans un point de collecte chargé du recyclage des appareils électriques et électroniques.



Ce symbole de recyclage identifie p. ex. un objet ou des parties de matériaux comme étant recyclables. Le recyclage contribue à réduire l'utilisation de matières premières et à protéger l'environnement.



Les piles ne doivent pas être jetées avec les déchets ménagers. Les piles usagées doivent être mises au rebut de manière appropriée. A cette fin, vous disposez de collecteurs adéquats dans les commerces vendant des piles ainsi que dans les déchèteries communales.



Les piles et accumulateurs repérés avec les lettres suivantes contiennent notamment les substances toxiques : Cd (cadmium), Hg (mercure), Pb (plomb).

## Emballage

Si vous souhaitez mettre l'emballage au rebut, respectez les prescriptions environnementales correspondantes de votre pays.

## Seulement pour la France



MANUEL  
À DÉPOSER DANS  
LE BAC DE TRI



FR  
Cet appareil,  
ses accessoires  
et piles  
se recyclent



Points de collecte sur [www.quefairede mesdechets.fr](http://www.quefairede mesdechets.fr)  
Privilégiez la réparation ou le don de votre appareil !



FR  
ÉLÉMENTS  
D'EMBALLAGE



Séparez les éléments avant de trier

Le produit est recyclable, soumis à la responsabilité élargie du producteur et doit faire l'objet d'un tri sélectif.

## Caractéristiques techniques

Modèle :	STHL 2000 C3
Tension secteur :	220-240 V ~ 50-60 Hz
Classe de protection :	II <input type="checkbox"/>
Puissance :	2 000 W

Caractéristique	Symbole	Valeur	Unité
<b>Puissance thermique</b>			
Puissance thermique nominale	$P_{nom}$	2,00	kW
Puissance thermique minimale (indicative)	$P_{min}$	1,00	kW
Puissance thermique maximale continue	$P_{max,c}$	2,00	kW

Caractéristique	Symbole	Valeur	Unité
<b>Consommation d'électricité auxiliaire</b>			
à la puissance thermique nominale	$e_{l_{max}}$	2,00	kW
à la puissance thermique minimale	$e_{l_{min}}$	1,00	kW
en mode veille	$e_{l_{SB}}$	0,00027	kW

Caractéristique	Unité
<b>Uniquement pour les appareils de chauffage électriques décentralisés à accumulation : type de régulation de l'apport de chaleur (sélectionner une seule option)</b>	
Régulation manuelle de l'apport de chaleur avec thermostat intégré	Non
Régulation manuelle de l'apport de chaleur avec réception d'informations sur la température de la pièce et/ou extérieure	Non
Régulation électronique de l'apport de chaleur avec réception d'informations sur la température de la pièce et/ou extérieure	Non
Puissance thermique réglable par soufflage	Non
<b>Type de contrôle de la puissance thermique/de la température ambiante (sélectionner un seul type)</b>	
Puissance thermique à un niveau, pas de contrôle de la température ambiante	Non

Caractéristique	Unité
Deux ou plusieurs niveaux réglables manuellement, pas de contrôle de la température ambiante	Non
Contrôle de la température ambiante avec thermostat mécanique	Non
Avec contrôle électronique de la température ambiante	Oui
Contrôle électronique de la température ambiante et programmeur journalier	Non
Contrôle électronique de la température ambiante et programmeur hebdomadaire	Non
<b>Autres options de contrôle (sélectionner une ou plusieurs options)</b>	
Contrôle de la température ambiante avec détecteur de présence	Non
Contrôle de la température ambiante avec détecteur des fenêtres ouvertes	Non
Avec option de contrôle à distance	Non
Avec contrôle adaptatif de l'activation de chauffage	Non
Avec limitation de la durée d'activation	Non
Avec capteur à globe noir	Non
<b>Coordonnées de contact</b>	
HOYER Handel GmbH Kühnehöfe 12 DE-22761 Hamburg GERMANY	

## Symboles utilisés

	Isolation de protection
	<b>Geprüfte Sicherheit</b> (sécurité contrôlée): les appareils doivent satisfaire aux Règles techniques reconnues en vigueur et être conformes à la Loi sur la sécurité des produits (Produktsicherheitsgesetz - ProdSG). Ne s'applique pas à la Suisse.
	Avec ce marquage CE, la société HOYER Handel GmbH déclare la conformité avec la réglementation de l'Union européenne.
	Ce symbole rappelle qu'il faut éliminer l'emballage en respectant l'environnement.
	Les matériaux recyclables sont marqués par le symbole du recyclage (3 flèches). Le matériau peut être spécifié par le numéro de recyclage au milieu (ici : 21) et/ou un sigle (ici : PAP).
	Tension alternative
	Le produit est recyclable, soumis à la responsabilité élargie du producteur et doit faire l'objet d'un tri sélectif.
	Avec ce marquage UKCA (UK Conformity Assessed) la société HOYER Handel GmbH déclare la conformité pour le Royaume-Uni.
	Ce symbole représente le fabricant du produit.

Sous réserves de modifications techniques.

## **Centre de service**

En cas de problème requérant une assistance,  
veuillez contacter notre centre de service :

**(FR)** Service France

Tel.: 0800 919270

E-Mail: [hoyer@lidl.fr](mailto:hoyer@lidl.fr)

**(CH)** Service Suisse

Tel.: 0800 56 44 33

E-Mail: [hoyer@lidl.ch](mailto:hoyer@lidl.ch)

**(BE)** Service Belgique

Tel.: 0800 12089

E-Mail: [hoyer@lidl.be](mailto:hoyer@lidl.be)

**IAN : 459215\_2401**













# Beknopte gebruiksaanwijzing



Dit document is een beknopt, gedrukt exemplaar van de volledige handleiding. Door het scannen van de QR-code gaat u direct naar de Lidl-service-pagina ([www.lidl-service.com](http://www.lidl-service.com)) en kunt u door middel van het invoeren van het artikelnummer (IAN) **459215\_2401** de volledige handleiding bekijken en downloaden. De beknopte gebruiksaanwijzing vormt een onderdeel van dit product. Leer vóór het gebruik van het product alle bedienings- en veiligheidsinstructies kennen. Berg de beknopte gebruiksaanwijzing goed op en geef alle documentatie mee, wanneer u het product aan een ander overdraagt.

## Overzicht

- 1** Bedieningspaneel
- 2** Display
- 3** Draaguitsparing met aparte lade voor de afstandsbediening
- 4** Torenventilatorkachel
- 5** Luchtinlaat
- 6** Luchtuitlaat
- 7** I/O In-/uitschakelknop
- 8** Kabelopwikkeling met stekkerhouder
- 9** Netaansluitsnoer met stekker
- 10** Standvoet
- 11** <sup>ECO</sup> Toets ECO
- 12**  Toets Apparaat inschakelen/naar stand-by overschakelen

- 13** + Toets Waarden/verwarmingsvermogenstand verhogen/toetsenblokkering
- 14** - Toets Waarden/verwarmingsvermogenstand verlagen/toetsenblokkering
- 15**  Toets Timer instellen
- 16**  Toets Temperatuur instellen / Temperatuur verwarmingsvermogen kiezen  
*L0*: alleen ventilator zonder verwarming  
*L1*: ventilator met verwarmingsvermogen stand 1 (1000 W)  
*L2*: ventilator met verwarmingsvermogen stand 2 (2000 W)
- 17**  Toets Zwenkfunctie in-/uitschakelen
- 18** Afstandsbediening
- 19** - Toets waarden/vermogen en tijd verminderen
- 20** + Toets waarden/vermogen en tijd vergroten
- 21**  Toets Temperatuur instellen
- 22**  Toets Temperatuur verwarmingsvermogen kiezen  
*L0*: alleen ventilator zonder verwarming  
*L1*: ventilator met verwarmingsvermogen stand 1 (1000 W)  
*L2*: ventilator met verwarmingsvermogen stand 2 (2000 W)
- 23** Batterijhouder
- 24** <sup>ECO</sup> Toets ECO
- 25**  Toets Timer instellen
- 26**  Toets Zwenkfunctie in-/uitschakelen
- 27**  Toets Apparaat inschakelen/naar stand-by overschakelen
- 28** Achterste helft standvoet
- 29** Voorste helft standvoet
- 30** Wartelmoer
- 31** Uitsparing
- 32** Geleidingspen

## Correct gebruik

Het apparaat is geschikt voor bijverwarming van droge binnenruimten tot ca. 15 m<sup>2</sup>.

### **Dit product is alleen geschikt voor goed geïsoleerde ruimten of voor incidenteel gebruik.**

Het apparaat is ontworpen voor privégebruik en mag niet voor commerciële doeleinden worden gebruikt. Het apparaat mag uitsluitend binnenshuis worden gebruikt. Het apparaat mag uitsluitend op de grond worden geplaatst.

### **Voorzienbaar misbruik**

---



#### **BRANDGEVAAR!**

- ⊙ Gebruik het apparaat nooit om textiel of andere dingen op, boven of vóór het apparaat te drogen.
  - ⊙ Het apparaat mag niet in voer- of vaartuigen worden gebruikt.
- 

## Symbolen op het apparaat



### **Niet afdekken**

Het symbool hiernaast waarschuwt dat u het apparaat niet moet afdekken, omdat de hittestuwing tot schade en brandgevaar kan leiden.



Dit symbool waarschuwt u voor het aanraken van het warme oppervlak.

## Veiligheidsinstructies

### **Waarschuwingen**

Indien nodig, worden de volgende waarschuwingen in deze handleiding gebruikt:



**GEVAAR!** Hoog risico: het niet in acht nemen van de waarschuwing kan tot letsel leiden.

**WAARSCHUWING!** Matig risico: het niet in acht nemen van de waarschuwing kan verwondingen of ernstige materiële schade veroorzaken.

**LET OP:** gering risico: het niet in acht nemen van de waarschuwing kan lichte verwondingen of materiële schade veroorzaken.

**AANWIJZING:** situaties en bijzonderheden waarop tijdens het gebruik van het apparaat moet worden gelet.

## **Instructies voor een veilig gebruik**

- ⊙ Kinderen jonger dan 3 jaar moeten uit de buurt van het apparaat worden gehouden, tenzij ze onder continu toezicht staan.
- ⊙ Kinderen vanaf 3 jaar en jonger dan 8 jaar mogen het apparaat alleen in- en uitschakelen, wanneer er toezicht op ze wordt gehouden of wanneer ze instructies hebben gekregen over een veilig gebruik van het apparaat en de daaruit voortvloeiende gevaren hebben begrepen, op voorwaarde dat het apparaat op een normale gebruikspositie staat of is geïnstalleerd. Kinderen vanaf 3 jaar en jonger dan 8 jaar mogen de stekker niet in het stopcontact steken, het apparaat niet regelen, het apparaat niet reinigen en/of het onderhoud door de gebruiker niet uitvoeren.
- ⊙ Dit apparaat kan worden gebruikt door kinderen vanaf 8 jaar en door personen met verminderde fysieke, sensorische of mentale capaciteiten of een gebrek aan ervaring en/of kennis, wanneer zij onder toezicht staan of met betrekking tot het veilige gebruik van het apparaat instructies hebben gekregen en de daaruit voortvloeiende risico's hebben begrepen. Kinderen mogen niet met het apparaat spelen. Het apparaat mag niet door kinderen worden gereinigd en onderhouden, wanneer zij niet onder toezicht staan.
- ⊙ **Sommige delen van het apparaat kunnen zeer heet worden en brandwonden veroorzaken. Wees met name voorzichtig wanneer er kinderen aanwezig zijn en personen die bescherming behoeven.**
- ⊙ **Niet afdekken!** Om een oververhitting van het verwarmingsapparaat te voorkomen, mag het verwarmingsapparaat niet afgedekt worden.
- ⊙ Het apparaat mag nooit direct onder een wandcontactdoos worden geplaatst, omdat de ontstane warmte schade aan de elektrische installatie zou kunnen veroorzaken.
- ⊙ Gebruik het apparaat niet:
  - in de directe nabijheid van een wasbak, een badkuip, een douche of een zwembad;
  - wanneer het eerder is gevallen;
  - wanneer het zichtbare tekenen van beschadiging vertoont.
- ⊙ Gebruik het apparaat op een horizontaal en stabiel oppervlak.

- ⊙ Het verwarmingsapparaat mag niet in kleine ruimten worden gebruikt die door personen worden bewoond, die de ruimte niet zelfstandig kunnen verlaten, tenzij ze onder voortdurend toezicht staan.
- ⊙ om brandgevaar zo gering mogelijk te houden, dient u erop te letten dat textiel, gordijnen of andere brandbare stoffen nooit dichterbij de buurt komen van de luchtuitlet dan 1 m.
- ⊙ Wanneer het netaansluitsnoer van dit apparaat beschadigd is, moet dit door de fabrikant of diens klantenservice of een gelijkwaardig gekwalificeerde persoon worden vervangen, om gevaar te voorkomen.
- ⊙ Dit apparaat is niet bedoeld om te gebruiken met een externe tijdschakelklok of een afzonderlijk op afstand bestuurbare systeem.
- ⊙ De afstandsbediening werkt op een batterij CR2025 (3 V).
- ⊙ Let bij het plaatsen van de batterij op de juiste polariteit.
- ⊙ **EXPLOSIEGEVAAR!** Batterijen mogen niet worden opgeladen of met andere middelen worden gereactiveerd, niet worden gedemonteerd, niet in open vuur worden geworpen of worden kortgesloten.
- ⊙ De aansluitklemmen van de afstandsbediening mogen niet worden kortgesloten.
- ⊙ Verwijder de batterij uit de afstandsbediening, wanneer u deze gedurende langere tijd niet wilt gebruiken of wanneer de batterij helemaal leeg is. De batterij zou kunnen gaan lekken en de afstandsbediening kunnen beschadigen.
- ⊙ Stel de batterijen niet bloot aan extreme omstandigheden, leg de afstandsbediening bijv. niet op verwarmingselementen en stel ze niet bloot aan direct zonlicht. Anders bestaat er een verhoogd risico op lekkage.
- ⊙ Wanneer er batterijzuur is uitgelekt, moet u contact met huid, ogen en slijmvliezen voorkomen. Spoel de desbetreffende plaatsen bij contact met het zuur direct met veel schoon water en neem contact op met een arts.
- ⊙ Batterijen kunnen bij inslikken levensgevaarlijk zijn. Bewaar batterijen daarom op een onbereikbare plaats voor kleine kinderen. Wanneer er een batterij werd ingeslikt, moet direct contact worden opgenomen met een arts.

- ⊙ Nieuwe en gebruikte batterijen moeten uit de buurt van kinderen worden gehouden.
  - ⊙ Wanneer u vermoedt dat de batterijen ingeslikt zouden kunnen zijn of in een lichaamsdeel terecht zouden kunnen zijn gekomen, moet u onmiddellijk medische hulp inschakelen.
  - ⊙ Batterijen moeten na gebruik op verantwoorde wijze worden weggegooid.
- 
- ⊙ Verpakkingsmateriaal is geen kinderspeelgoed. Kinderen mogen niet met de plastic zakken spelen. Er bestaat verstikkingsgevaar.
  - ⊙ Bewaar het apparaat buiten bereik van kinderen.
  - ⊙ Er kunnen gevaren voor huis- en gebruiksdieren van elektrische apparaten uitgaan. Verder kunnen dieren ook schade aan het apparaat veroorzaken. Houd dieren daarom altijd uit de buurt van elektrische apparaten.
  - ⊙ Het apparaat, het netaansluitsnoer en de stekker mogen niet in water of andere vloeistoffen worden gedompeld.
  - ⊙ Bescherm het apparaat tegen vocht, druppel- of spatwater: anders bestaat er gevaar voor een elektrische schok.
  - ⊙ Wanneer er vloeistof in het apparaat terecht komt, moet de stekker direct uit het stopcontact worden getrokken. Laat het apparaat controleren, voordat u het weer in gebruik neemt.
  - ⊙ Bedien het apparaat niet met vochtige handen.
  - ⊙ Mocht het apparaat toch ooit in het water vallen, trek dan onmiddellijk de stekker uit het stopcontact en haal het apparaat daarna pas uit het water. Gebruik het apparaat in dat geval niet meer, maar laat het door een gespecialiseerd bedrijf controleren.
  - ⊙ Neem het apparaat niet in gebruik, wanneer het apparaat of het netaansluitsnoer zichtbaar beschadigd is of wanneer het apparaat voorheen is gevallen.
  - ⊙ Sluit de stekker alleen aan op een op de juiste wijze geïnstalleerd, gemakkelijk toegankelijk stopcontact, waarvan de spanning overeenkomt met de gegevens op het typeplaatje. Het stopcontact moet ook na het aansluiten gemakkelijk toegankelijk blijven.
  - ⊙ Let erop, dat het netaansluitsnoer niet door scherpe randen of hete plaatsen kan worden beschadigd.
  - ⊙ Let er bij gebruik van het apparaat op, dat het netaansluitsnoer niet vastgeklemd wordt of bekneld raakt.
  - ⊙ Het apparaat is na het uitschakelen nog niet geheel zonder stroom. Hiervoor moet u de stekker uit het stopcontact trekken.
  - ⊙ Trek de stekker altijd aan de stekker uit het stopcontact en nooit aan de kabel.
  - ⊙ Trek de stekker uit het stopcontact:
    - wanneer er zich een storing voordoet;
    - wanneer u het apparaat niet gebruikt;
    - voordat u het apparaat reinigt;
    - bij onweer.
  - ⊙ Probeer nooit met vingers of voorwerpen door het ventilatierooster naar binnen in het apparaat te grijpen.
  - ⊙ Om gevaar te voorkomen, brengt u geen veranderingen aan het artikel aan.
  - ⊙ Wikkel het netaansluitsnoer voor gebruik volledig af om oververhitting en smoren van de kabel te voorkomen.

- ⊙ Wanneer een verlengkabel wordt gebruikt, moet dit voldoen aan de geldige veiligheidsbepalingen.
- ⊙ Tijdens het gebruik mogen zich geen brandbare voorwerpen (bijv. gordijnen, papier, enz.) in de directe nabijheid van het apparaat bevinden.
- ⊙ Gebruik het apparaat nooit om textiel of andere dingen op, boven of vóór het apparaat te drogen.
- ⊙ Het apparaat mag uitsluitend op een stevige, vlakke, droge en niet-brandbare ondergrond worden geplaatst. Het apparaat mag bijv. niet op een hoogpolig tapijt worden geplaatst.
- ⊙ Houd bij het plaatsen van het apparaat aan alle kanten een minimale afstand aan van 100 cm ten opzichte van andere voorwerpen of de wand.
- ⊙ Gebruik het apparaat nooit in explosiegevaarlijke ruimtes of in de buurt van brandbare gassen of vloeistoffen.
- ⊙ Let er altijd op dat de lucht vrij in en uit kan stromen. Anders kan er hittestuwing in het apparaat ontstaan.
- ⊙ Het apparaat is ook na het uitschakelen nog heel heet en mag niet worden aangeraakt.
- ⊙ Laat het apparaat vóór het reinigen zo ver afkoelen dat er geen risico op verbranden meer bestaat.
- ⊙ Laat het apparaat eerst in zijn geheel afkoelen alvorens het te verplaatsen en gebruik voor het verplaatsen uitsluitend de daarvoor bestemde greep.
- ⊙ Plaats het apparaat nooit op hete oppervlakken (bijv. fornuisplaten) of in de buurt van warmtebronnen of open vuur.
- ⊙ Gebruik uitsluitend de originele accessoires.
- ⊙ Gebruik geen scherpe of schurende reinigingsmiddelen.

## Levering

- 1 torenventilatorkachel **4**
- 1 standvoet (bestaande uit 2 delen) **10**
- 1 wartelmoer **30**
- 1 afstandsbediening **18** met geplaatste batterij CR2025 (3 V)
- 1 beknopte gebruiksaanwijzing (inbegrepen)
- 1 handleiding (online)

## Uitpakken

1. Haal alle delen uit de verpakking.
2. Controleer of alle delen volledig zijn en of ze onbeschadigd zijn.

## Ingebruikname

### Apparaat monteren

Voordat het apparaat in gebruik kan worden genomen, moet de standvoet **10** erop worden geschroefd.

1. **Afbeelding A:** zet de achterste helft van de standvoet **28** en de voorste helft van de standvoet **29** in elkaar. Let erop dat de verbinding hoorbaar vastklikt.
2. **Afbeelding B:** plaats de standvoet **10** op de torenventilatorkachel **4**. Lijn de standvoet daarbij zo uit dat de geleidingspen **32** aan de onderkant van de torenventilatorkachel **4** in de uitsparing **31** van de standvoet steekt.
3. Schroef de torenventilatorkachel **4** vast op de standvoet **10**. Gebruik daarvoor de meegeleverde wartelmoer **30**.

### Apparaat plaatsen



#### BRANDGEVAAR!

- ⊙ Het apparaat mag uitsluitend op een stevige, vlakke, droge en niet-brandbare ondergrond worden geplaatst. Het apparaat mag bijv. niet op een hoogpolig tapijt worden geplaatst.

- ⊙ Houd bij het plaatsen van het apparaat aan alle kanten een minimale afstand aan van 100 cm ten opzichte van andere voorwerpen of de wand.
- ⊙ Tijdens het gebruik mogen zich geen brandbare voorwerpen (bijv. gordijnen, papier, enz.) in de directe nabijheid van het apparaat bevinden.

- Kies een standplaats die voldoet aan de veiligheidsinstructies.
- Kies de standplaats zodanig dat personen, dieren of planten zich niet in de onmiddellijke nabijheid bevinden.
- Let erop dat het apparaat stevig staat.

### Afstandsbediening

De afstandsbediening **18** wordt geleverd met een geplaatste CR2025 (3 V)-batterij.

- Trek de kunststofstrip uit de afstandsbediening alvorens deze in gebruik te nemen.

### Batterij van de afstandsbediening vervangen



#### GEVAAR!

- ⊙ Explosiegevaar bij onvakkundige vervanging van de batterij. Vervang de batterij alleen door dezelfde batterij of door een gelijkwaardig type.

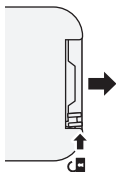

1. Druk op de kleine hendel aan de zijkant van de batterijhouder **23** iets naar het midden en trek de batterijhouder vervolgens in de richting van de pijl uit de afstandsbediening **18**.

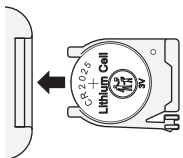

2. Vervang de oude batterij door een nieuwe. De pluspool (+)

van de batterij moet naar boven wijzen.

3. Schuif de batterijhouder **23** in de afstandsbediening **18**.

### Neem het apparaat in gebruik en schakel het uit

1. Steek de stekker **9** in een stopcontact dat voldoet aan de technische gegevens.
2. Schakel de stroomvoorziening in door de in-/uitschakelknop **7** aan de achterzijde van de torenventilator kachel **4** op **I** te zetten. Er klinkt een geluidssignaal. Het apparaat is nu gebruiksklaar.
3. Druk op de toets **⏻ 27** om het apparaat vanuit stand-by in te schakelen. Er klinkt een geluidssignaal. Het apparaat start in de ventilatorwerking. De actuele temperatuur wordt op het display **2** weergegeven.
4. Druk op de toets **⏻ 27** om het apparaat naar de stand-bymodus te schakelen. Er klinkt een geluidssignaal.

**AANWIJZING:** als de verbinding tussen het apparaat en het netwerk wordt verbroken, gaan de geselecteerde instellingen verloren. Verbreek de verbinding met het net door de in-/uitschakelknop **7** op **O** te zetten of de stekker **9** uit het stopcontact te trekken.

5. Schakel de stroomvoorziening uit door de in-/uitschakelknop **7** op **O** te zetten.

**AANWIJZING: hoge stroomkosten bij continue gebruik! Besef goed dat er bij continue gebruik (24 uur) veel stroom wordt verbruikt vanwege het hoge vermogen van 2000 watt. Bij een prijs van 35 cent per kilowattuur zou dat ca. 16,80 euro per dag of ca. 504 euro per maand kosten.**



## Een overzicht van het display

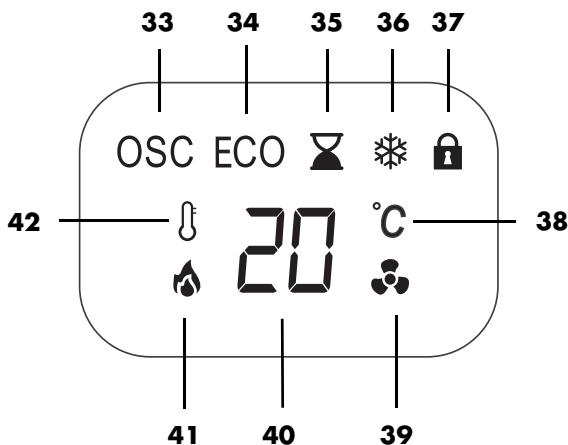



- 33** OSC Zwenkfunctie is ingeschakeld.
- 34** ECO ECO-modus is actief.
- 35** ⌚ Functie Timer is actief.
- 36** ❄️ Functie Vorstbewaking is actief.
- 37** 🔒 De toetsenblokkering van het bedieningspaneel is actief.
- 38** °C Weergave van de temperatuur
- 39** 🌀 De ventilator is ingeschakeld zonder verwarming.
- 40** Weergave van temperatuur en verwarmingsvermogenstanden  
De actuele kamertemperatuur wordt weergegeven.  
De verwarmingsvermogenstanden L0/L1/L2 worden weergegeven,  
wanneer deze worden ingesteld.
- 41** 🔥 De verwarming is bijgeschakeld.
- 42** 🌡️ Knippert bij het instellen van de gewenste temperatuur. Brandt wanneer  
een temperatuur is ingesteld en een verwarmingsvermogenstand is  
geactiveerd.

## Bedienen

Het apparaat kan worden bediend met de toetsen op het bedieningspaneel **1** of met de afstandsbediening **18**. Toetsen en functies zijn vrijwel identiek.







### Toetsenblokkering

- Druk gedurende ca. 1 seconde op de toetsen **- 14** en **+ 13** op het bedieningspaneel **1** en houd deze ingedrukt om de toetsen van het bedieningspaneel te blokkeren. Symbool  verschijnt op het display **2**.
- Druk gedurende ca. 1 seconde op de toetsen **- 14** en **+ 13** en houd deze ingedrukt om de toetsenblokkering op te heffen. Symbool  dooft op het display **2**.

### Een overzicht van de toetsenfuncties

U kunt de volgende functies met de toetsen op het apparaat en de afstandsbediening regelen:

Functie	Toets Bedieningspaneel	Toets Afstandsbediening
Apparaat inschakelen/ naar stand-by overschakelen	Op de toets  <b>12</b> drukken	Op de toets  <b>27</b> drukken
Waarden/vermogen verhogen	Op de toets <b>+ 13</b> drukken	Op de toets <b>+ 20</b> drukken
Waarden/vermogen verlagen	Op de toets <b>- 14</b> drukken	Op de toets <b>- 19</b> drukken
Toetsenblokkering bedieningspaneel	Druk ca. 1 seconde op toets <b>+ 13</b> en <b>- 14</b>	-

Functie	Toets Bedieningspaneel	Toets Afstandsbediening
Zwenkfunctie	Op de toets  <b>17</b> drukken	Op de toets  <b>26</b> drukken
ECO-modus	Op toets ECO <b>11</b> drukken	Op toets ECO <b>24</b> drukken
Verwarmingsvermogen kiezen	Druk evt. meerdere keren op de toets <b>+ 13</b> of <b>- 14</b>	Op de toets  <b>22</b> drukken
Thermostaat instellen	Druk op toets  <b>16</b> daarna op toets <b>+ 13</b> of <b>- 14</b> evt. meerdere keren drukken	Op de toets  <b>21</b> drukken
Timer in-/uitschakelen	Druk op toets  <b>15</b> daarna op toets <b>+ 13</b> of <b>- 14</b> evt. meerdere keren drukken	Op de toets  <b>25</b> drukken

**Zie de onlinehandleiding voor aanvullende informatie over het bedienen van het apparaat en beschermingsfuncties.**

## Reinigen

Om ervoor te zorgen dat u lang plezier van het apparaat heeft, dient u het regelmatig te reinigen.



### **GEVAAR voor een elektrische schok!**

- ⊙ Trek steeds de stekker **9** uit het stopcontact voordat u het apparaat reinigt.
- ⊙ Dompel het apparaat nooit in water.
- ⊙ Laat geen water of reinigingsmiddel in het apparaat lopen.

### **WAARSCHUWING voor materiële schade!**

- ⊙ Gebruik geen scherpe of schurende reinigingsmiddelen.

## Afstandsbediening

- Reinig de afstandsbediening **18** met een droge doek.

## Apparaat

1. Verwijder grove stofophopingen voorzichtig met een stofzuiger.
2. Reinig de buitenkant van het apparaat met een vochtige doek. U kunt ook een beetje afwasmiddel gebruiken.
3. Veeg na met een doek die vochtig is gemaakt met schoon water.
4. Gebruik het apparaat pas opnieuw, wanneer het volledig droog is.

## Problemen oplossen

Wanneer uw apparaat een keer niet functioneert zoals gewenst, lees het bijbehorende hoofdstuk in de online handleiding.

## Weggoeien

Dit product valt onder de Europese richtlijn 2012/19/EU. Het symbool van de doorgestreepte afvalton op wieltjes betekent dat het product in de Europese Unie gescheiden moet worden weggegooid.



Dat geldt voor het product en alle met dit symbool aangeduide accessoires. Aldus aangeduide producten mogen niet met het normale huisvuil worden weggegooid, maar moeten bij een innamepunt voor recycling van elektrische en elektronische apparaten worden afgegeven.

Dit recyclingsymbool markeert bijv. een voorwerp of materiaal-delen als waardevol voor de terugwinning. Recycling help het verbruik van grondstoffen te reduceren en het milieu te ontlasten.



Batterijen mogen niet met het huisvuil worden meegegeven. Lege batterijen moeten op de juiste wijze worden afgevoerd. Voor dit doel zijn in winkels die toestellen met batterijen verkopen en bij de gemeentereiniging vergaarbakken beschikbaar voor het afvoeren van batterijen.



Batterijen en accu's die met de volgende letters worden aangeduid, bevatten o.a. de schadelijke stoffen: Cd (cadmium), Hg (kwikzilver), Pb (lood).

## Verpakking

Als u de verpakking wilt weggooien, houdt u dan aan de betreffende milieuvorschriften in uw land.

## Technische gegevens

Model:	STHL 2000 C3
Netspanning:	220 - 240 V ~ 50 - 60 Hz
Beschermingsklasse:	II 
Vermogen:	2000 W

Weergave	Symbool	Waarde	Eenheid
<b>Verwarmingsvermogen</b>			
Nominaal verwarmingsvermogen	$P_{nom}$	2,00	kW
Minimaal verwarmingsvermogen (richtwaarde)	$P_{min}$	1,00	kW
Maximaal continu verwarmingsvermogen	$P_{max,c}$	2,00	kW
<b>Hulpstroomverbruik</b>			
bij nominaal verwarmingsvermogen	$e_{l,max}$	2,00	kW
bij minimaal verwarmingsvermogen	$e_{l,min}$	1,00	kW
in stand-by	$e_{l,SB}$	0,00027	kW

Weergave	Eenheid
<b>Alleen bij elektrische accumulatorverwarmingstoestellen: type regeling van de warmtetoevoer (selecteer een optie)</b>	
Handmatige regeling van de warmtetoevoer met geïntegreerde thermostaat	Nee
Handmatige regeling van de warmtetoevoer met terugmelding van de kamer- en/of buitentemperatuur	Nee
Elektronische regeling van de warmtetoevoer met terugmelding van de kamer- en/of buitentemperatuur	Nee
Warmteafgifte met ventilatorondersteuning	Nee
<b>Type verwarmingsvermogen/kamertemperatuurcontrole (selecteer een optie)</b>	
Eentraps verwarmingsvermogen, geen kamertemperatuurcontrole	Nee
Twee of meerdere handmatig instelbare standen, geen kamertemperatuurcontrole	Nee
Kamertemperatuurcontrole met mechanische thermostaat	Nee
Met elektronische kamertemperatuurcontrole	Ja
Elektronische kamertemperatuurcontrole en dagtimer	Nee
Elektronische kamertemperatuurcontrole en weektimer	Nee
<b>Overige regelingsopties (meerdere benamingen mogelijk)</b>	
Kamertemperatuurcontrole met precisiedetectie	Nee
Kamertemperatuurcontrole met detectie geopend venster	Nee
Met afstandsbedieningsoptie	Nee
Met adaptieve regeling van het verwarmingsbegin	Nee

Weergave	Eenheid
Met begrenzing van de werkingstijd	Nee
Met zwarte balsensor	Nee
<b>Contactgegevens</b>	
HOYER Handel GmbH Kühnehöfe 12 DE-22761 Hamburg GERMANY	

	Dit is een recyclebaar product, waarop de uitgebreide verantwoordelijkheid van de fabrikant, alsmede de afvalscheiding van toepassing zijn.
	Met de UKCA-markering verklaart HOYER Handel GmbH de conformiteit voor het Verenigd Koninkrijk.
	Het symbool markeert de product-fabrikant.

Technische wijzigingen voorbehouden.

## Gebruikte symbolen

	Randaarde
	<b>Geprüfte Sicherheit</b> (geteste veiligheid): apparaten moeten aan de algemeen erkende regels van de techniek voldoen en zijn conform de Wet betreffende productveiligheid (Produktsicherheitsgesetz - ProdSG).
	Met het CE-keurmerk verklaart HOYER Handel GmbH de EU-conformiteit.
	Dit symbool herinnert u eraan om de verpakking op een milieuvriendelijke manier weg te gooien.
	Herbruikbare materialen zijn gemarkeerd met het recyclingsymbool (3 pijlen). Het materiaal kan aan de hand van het recyclingnummer in het midden (hier: 21) en/of aan een afkorting (hier: PAP) worden gespecificeerd.
	Wisselspanning

## Servicecenters

Neem contact op met ons servicecenter in geval van service:

**(NL)** Service Nederland  
Tel.: 0800 0249630  
E-Mail: hoyer@lidl.nl

**(BE)** Service Belgique  
Tel.: 0800 12089  
E-Mail: hoyer@lidl.be

**IAN: 459215\_2401**

# Skrócona instrukcja obsługi



Niniejszy dokument stanowi skrócone drukowane wydanie pełnej instrukcji obsługi. Skanując kod QR, można przejść bezpośrednio do strony marki Lidl ([www.lidl-service.com](http://www.lidl-service.com)) i poprzez wprowadzenie numeru artykułu (IAN)

**459215\_2401** wyświetlić i pobrać pełną instrukcję obsługi. Skrócona instrukcja obsługi stanowi część składową produktu.

Przed użyciem produktu należy zapoznać się ze wszystkimi wskazówkami dotyczącymi obsługi i bezpieczeństwa. Należy starannie przechowywać skróconą instrukcję obsługi i w przypadku przekazania produktu osobom trzecim dołączyć do niego wszelkie dokumenty.

## Wykaz części

- 1 Panel obsługi
- 2 Wyświetlacz
- 3 Uchwyt ułatwiający przenoszenie z oddzielnym schowkiem na pilota
- 4 Termowentylator kolumnowy
- 5 Wlot powietrza
- 6 Wylot powietrza
- 7 **I/O** Włącznik/wyłącznik
- 8 Podstawa do nawijania przewodu z mocowaniem przewodu sieciowego

- 9 Przewód sieciowy z wtyczką sieciową
- 10 Nóżka
- 11 <sup>ECO</sup> Przycisk ECO
- 12 Przycisk włączania urządzenia / przełączania w tryb czuwania
- 13 **+** Przycisk zwiększenia wartości / poziomu mocy grzewczej / blokada przycisków
- 14 **-** Przycisk zmniejszenia wartości / poziomu mocy grzewczej / blokada przycisków
- 15 Przycisk ustawiania timera
- 16 Przycisk ustawiania temperatury / wyboru mocy grzewczej  
L0: tylko dmuchawa bez ogrzewania  
L1: dmuchawa z poziomem mocy grzewczej 1 (1000 W)  
L2: dmuchawa z poziomem mocy grzewczej 2 (2000 W)
- 17 Przycisk włączania/wyłączania funkcji obrotowej
- 18 Pilot
- 19 **-** Przycisk Zmniejszyć wartości / moc i czas
- 20 **+** Przycisk Zwiększyć wartości / moc i czas
- 21 Przycisk ustawiania temperatury
- 22 Przycisk wyboru mocy grzewczej  
L0: tylko dmuchawa bez ogrzewania  
L1: dmuchawa z poziomem mocy grzewczej 1 (1000 W)  
L2: dmuchawa z poziomem mocy grzewczej 2 (2000 W)
- 23 Komora baterii
- 24 <sup>ECO</sup> Przycisk ECO
- 25 Przycisk ustawiania timera
- 26 Przycisk włączania/wyłączania funkcji obrotowej

- 27  Przycisk włączania urządzenia / przełączania w tryb czuwania
- 28 Tylna połowa nóżki
- 29 Przednia połowa nóżki
- 30 Nakrętka złączkowa
- 31 Wgłębienie
- 32 Kofek prowadzący

## Stosowanie zgodne z przeznaczeniem

Urządzenie służy do dodatkowego ogrzewania suchych pomieszczeń do ok. 15 m<sup>2</sup>.

**Produkt ten nadaje się do stosowania tylko w dobrze izolowanych pomieszczeniach lub do użytku okazjonalnego.**

Urządzenie jest przeznaczone do użytku prywatnego i nie wolno go używać w celach komercyjnych. Urządzenie można używać wyłącznie w pomieszczeniach. Urządzenie stawiać wyłącznie na podłodze.

## Niewłaściwe użytkowanie



### NIEBEZPIECZEŃSTWO POŻARU!

- ⊙ Nigdy nie używać urządzenia do suszenia odzieży i innych rzeczy na, nad lub przed urządzeniem.
- ⊙ Urządzenia nie wolno stosować w żadnych pojazdach.

## Symbole na urządzeniu



### Nie przykrywać

Symbol obok ostrzega przed przykrywaniem urządzenia, ponieważ powstały zator mocy grzewczej może prowadzić do uszkodzenia lub grozić pożarem. Ten symbol ostrzega przed dotykaniem gorących powierzchni.



## Zasady bezpieczeństwa

### Ostrzeżenia

W miejscach wymagających zwrócenia szczególnej uwagi użyto w niniejszej instrukcji obsługi następujących wskazówek ostrzegawczych:



**NIEBEZPIECZEŃSTWO!** Wysokie ryzyko: Zlekceważenie ostrzeżenia może stanowić zagrożenie dla zdrowia i życia.

**OSTRZEŻENIE!** Średnie ryzyko: Zlekceważenie ostrzeżenia może być przyczyną obrażeń ciała lub poważnych szkód materialnych.

**OSTROŻNIE:** Niskie ryzyko: Zlekceważenie ostrzeżenia może być przyczyną lekkich obrażeń ciała lub szkód materialnych.

**WSKAZÓWKA:** Sytuacje i szczegóły, które należy brać pod uwagę podczas używania urządzenia.

## **Wskazówki dotyczące bezpiecznego użytkowania**

- ⊙ Trzymać z dala od dzieci poniżej 3. roku życia, chyba że znajdują się one pod stałym nadzorem.
- ⊙ Dzieci w wieku od 3 do 8 lat mogą włączać i wyłączać urządzenie tylko pod nadzorem lub jeżeli zostały poinstruowane w zakresie bezpiecznego użycia urządzenia i zrozumiały wynikające z niego zagrożenia, pod warunkiem, że urządzenie zostało umieszczone lub zainstalowane w prawidłowym położeniu użytkowania. Dzieci w wieku od 3 do 8 lat nie mogą wkładać wtyczki do gniazdka, regulować urządzenia, czyścić i/lub przeprowadzać konserwacji dozwolonej dla użytkownika.
- ⊙ Niniejsze urządzenie może być używane przez dzieci w wieku powyżej 8 lat oraz osoby o ograniczonych zdolnościach fizycznych, sensorycznych lub umysłowych oraz osoby wykazujące brak doświadczenia i/lub wiedzy pod warunkiem, że będą nadzorowane lub zostaną pouczone w zakresie bezpiecznego użytkowania urządzenia oraz zrozumieją wynikające z tego zagrożenia. Dzieci nie mogą bawić się urządzeniem. Czynności związane z czyszczeniem i konserwacją nie mogą być wykonywane przez dzieci bez nadzoru.
- ⊙ **Niektóre części urządzenia mogą się bardzo nagrzewać i doprowadzić do poparzenia. Szczególną ostrożność należy zachować w obecności dzieci i osób wymagających opieki.**
- ⊙ **Nie przykrywać!** Aby uniknąć przegrzania urządzenia grzewczego nie należy go przykrywać.
- ⊙ Nigdy nie ustawiać urządzenia bezpośrednio pod gniazdkiem elektrycznym w ścianie, ponieważ emitowane ciepło może prowadzić do uszkodzenia instalacji elektrycznej.
- ⊙ Nie należy używać urządzenia:
  - w pobliżu umywalki, wanny, prysznicza lub brodzika;
  - jeśli wcześniej spadło;
  - jeśli posiada widoczne oznaki uszkodzeń.
- ⊙ Urządzenie musi być używane na poziomej i stabilnej powierzchni.



- ⊙ Urządzenie grzewcze nie może być używane w małych pomieszczeniach, w których mieszkają osoby niemogące samodzielnie opuścić pomieszczenia, chyba że są pod ciągłym nadzorem.
- ⊙ Aby zmniejszyć niebezpieczeństwo pożaru do minimum należy uważać, aby tekstylia, zastony i inne łatwopalne przedmioty w żadnym momencie nie znajdowały się bliżej niż 1 m od wylotu powietrza.
- ⊙ W przypadku uszkodzenia przewodu sieciowego urządzenia musi być on wymieniony przez producenta, jego serwis lub osobę o podobnych kwalifikacjach, co zapobiegnie powstaniu ewentualnych zagrożeń.
- ⊙ Urządzenia nie wolno użytkować z zewnętrznym zegarem sterującym lub odrębnym, zdalnym systemem sterującym.
- ⊙ Pilot jest zasilany baterią CR2025 (3 V).
- ⊙ Podczas wkładania baterii należy uwzględnić właściwą biegunowość.
- ⊙ **NIEBEZPIECZEŃSTWO WYBUCHU!** Baterii nie wolno ładować ani w inny sposób regenerować, rozbierać, wrzucać do ognia ani zwierać.
- ⊙ Zaciski przyłączeniowe pilota nie mogą być zwierane.
- ⊙ Baterię należy wyjąć z pilota, jeżeli nie będzie on używany przez dłuższy czas lub w przypadku ich wyczerpania. Bateria może się rozlać i uszkodzić pilota.
- ⊙ Baterii nie należy narażać na ekstremalne warunki, nie kłaść pilota np. na grzejnikach ani nie narażać go na bezpośrednie działanie promieni słonecznych. W przeciwnym razie istnieje zwiększone ryzyko wycieku.
- ⊙ Jeżeli dojdzie do wycieku elektrolitu, należy unikać jego kontaktu ze skórą, oczami oraz błonami śluzowymi. W razie kontaktu z elektrolitem miejsca kontaktu natychmiast opłukać dużą ilością czystej wody i niezwłocznie udać się do lekarza.
- ⊙ W razie połamania baterie mogą stanowić zagrożenie dla życia. Dlatego należy je przechowywać w miejscu niedostępnym dla dzieci. W razie połamania baterii należy natychmiast skorzystać z pomocy medycznej.

- ⊙ Nowe i zużyte baterie przechowywać w miejscach niedostępnych dla dzieci.
  - ⊙ W przypadku podejrzenia, że bateria mogła zostać połknięta lub dostała się do jakiegokolwiek części ciała, należy natychmiast zasięgnąć pomocy lekarza.
  - ⊙ Baterie należy po ich zużyciu prawidłowo zutylizować.
- 
- ⊙ Opakowanie nie jest zabawką dla dzieci. Dzieci nie mogą bawić się workami z tworzywa sztucznego. Istnieje niebezpieczeństwo uduszenia.
  - ⊙ Urządzenie należy przechowywać poza zasięgiem dzieci.
  - ⊙ Urządzenia elektryczne mogą być niebezpieczne dla zwierząt domowych i hodowlanych. Zwierzęta mogą również spowodować uszkodzenie urządzenia. Z tego powodu zwierzęta nie powinny mieć dostępu do urządzeń elektrycznych.
  - ⊙ Urządzenia, przewodu zasilającego oraz wtyczki sieciowej nie wolno zanurzać w wodzie ani innych cieczach.
  - ⊙ Urządzenie należy chronić przed wilgocią oraz kapiącą i rozpryskiwaną wodą. Istnieje ryzyko porażenia prądem.
  - ⊙ Jeśli do urządzenia dostanie się jakakolwiek ciecz, natychmiast wyjąć przewód sieciowy. Przed ponownym włączeniem należy sprawdzić urządzenie.
  - ⊙ Urządzenia nie wolno obsługiwać mokrymi rękoma.
  - ⊙ Jeżeli urządzenie wpadnie do wody, należy natychmiast wyciągnąć wtyczkę sieciową z gniazdka, a dopiero później wyjąć urządzenie. W takim przypadku urządzenia nie wolno używać i należy zlecić jego sprawdzenie przez specjalistyczny serwis.
  - ⊙ Nie włączać urządzenia po wcześniejszym upadku oraz wtedy, gdy ono samo lub kabel zasilający mają widoczne uszkodzenia.
  - ⊙ Wtyczkę sieciową należy podłączyć do prawidłowo zainstalowanego, łatwo dostępnego gniazdka, którego napięcie jest zgodne z parametrami podanymi na tabliczce znamionowej. Gniazdko musi być łatwo dostępne również po podłączeniu urządzenia.
  - ⊙ Należy uważać, aby nie uszkodzić przewodu zasilającego o ostre krawędzie lub gorące miejsca.
  - ⊙ Podczas eksploatacji uważać, aby przewód zasilający nie został zakleszczony lub zgnieciony.
  - ⊙ Nawet po wyłączeniu urządzenie nie jest całkowicie odłączone od prądu. W tym celu konieczne jest wyjęcie wtyczki sieciowej.
  - ⊙ Przy wyciąganiu wtyczki sieciowej z gniazdka zawsze ciągnąć za wtyczkę, w żadnym wypadku nie ciągnąć za kabel.
  - ⊙ Wtyczkę sieciową należy wyciągnąć z gniazdka:
    - w przypadku wystąpienia usterki,
    - w przypadku nieużywania urządzenia,
    - przed czyszczeniem urządzenia,
    - podczas burzy.
  - ⊙ Nigdy nie wkładać palców lub przedmiotów przez kratkę wentylacyjną do wnętrza urządzenia.
  - ⊙ Ze względu na możliwe związane z tym zagrożenia nie wolno wprowadzać żadnych zmian w urządzeniu.
  - ⊙ Na czas pracy przewód zasilający musi być całkowicie rozwinięty, aby uniknąć przegrzania i przepalenia.
  - ⊙ W przypadku użycia przedłużacza musi on spełniać obowiązujące przepisy bezpieczeństwa.

- ⊙ Podczas pracy urządzenia w jego pobliżu nie mogą znajdować się żadne palne przedmioty (np. zasłony, papier itp.).
- ⊙ Nigdy nie używać urządzenia do suszenia odzieży i innych rzeczy na, nad lub przed urządzeniem.
- ⊙ Urządzenie należy ustawić wyłącznie na stabilnym, równym, suchym i niepalnym podłożu. Urządzenie nie może być ustawiane np. na dywanie o wysokim runie.
- ⊙ Podczas ustawiania urządzenia zachować naokoło wynoszący min. 100 cm odstęp od innych przedmiotów i ściany.
- ⊙ Urządzenia nigdy nie należy stawiać w pomieszczeniach zagrożonych wybuchem lub w pobliżu palnych gazów lub cieczy.
- ⊙ Zawsze zwracać uwagę, czy możliwy jest swobodny wlot i wylot powietrza. W przeciwnym razie może dojść do niekontrolowanego wzrostu temperatury urządzenia.
- ⊙ Urządzenie jest jeszcze bardzo gorące po wyłączeniu i nie można go dotykać.
- ⊙ Przed czyszczeniem pozostawić urządzenie do ostygnięcia, aby nie wystąpiło niebezpieczeństwo poparzenia.
- ⊙ Urządzenie wolno transportować wyłącznie, gdy jest zimne, trzymając za przeznaczoną do tego rączkę.
- ⊙ W żadnym wypadku nie wolno stawiać urządzenia na gorących powierzchniach (np. płytach kuchennych) ani w pobliżu źródeł ciepła oraz otwartego ognia.
- ⊙ Należy używać wyłącznie oryginalnych części.
- ⊙ Nie wolno używać ostrych lub rysujących środków czyszczących.

## Zawartość zestawu

- 1 termowentylator kolumnowy **4**
- 1 nóżka (składająca się z 2 części) **10**
- 1 nakrętka złączkowa **30**
- 1 pilot **18** z włożoną baterią CR2025 (3 V)
- 1 skrócona instrukcja obsługi (załączona)
- 1 instrukcja obsługi (online)

## Rozpakowanie

1. Wyjąć z opakowania wszystkie elementy.
2. Sprawdzić, czy wszystkie części są kompletne i nieuszkodzone.

## Uruchomienie

### Montaż urządzenia

Przed uruchomieniem urządzenia należy przykręcić nóżkę **10**.

1. **Rys. A:** Połączyć tylną połowę nóżki **28** oraz przednią połowę nóżki **29** ze sobą. Połączenie musi nastąpić w słyszalny sposób.
2. **Rys. B:** Nałożyć nóżkę **10** na termowentylator kolumnowy **4**. Ustawić nóżkę tak, aby kołek prowadzący **32** na spodzie termowentylatora kolumnowego **4** był włożony we wgłębienie **31** na nóżce.
3. Przykręcić termowentylator kolumnowy **4** na nóżce **10**. Używać wyłącznie nakrętki złączkowej **30** dołączonej do urządzenia.

### Ustawianie urządzenia



#### NIEBEZPIECZEŃSTWO POŻARU!

- ⊙ Urządzenie należy ustawić wyłącznie na stabilnym, równym, suchym i niepalnym podłożu. Urządzenie nie może być ustawiane np. na dywanie o wysokim runie.

- ⊙ Podczas ustawiania urządzenia zachować naokoło wynoszący min. 100 cm odstęp od innych przedmiotów i ściany.
- ⊙ Podczas pracy urządzenia w jego pobliżu nie mogą znajdować się żadne palne przedmioty (np. zasłony, papier itp.).

- Wybrać miejsce, które jest zgodne z zasadami bezpieczeństwa.
- Wybrać takie miejsce, aby w bezpośrednim sąsiedztwie nie było ludzi, zwierząt ani roślin.
- Pamiętać o zapewnieniu bezpiecznego ustawienia urządzenia.

### Pilot

Pilot **18** jest dostarczany z włożoną baterią CR2025 (3 V).

- Przed uruchomieniem wyjąć plastikowy pasek z pilota.

### Wymiana baterii w pilocie



#### NIEBEZPIECZEŃSTWO!

- ⊙ Wymiana baterii w niewłaściwy sposób grozi wybuchem. Wymieniać, zastępując wyłącznie tym samym typem lub typem o takich samych parametrach.

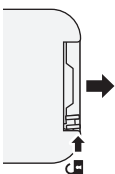

1. Nacisnąć małą dźwignię z boku komory baterii **23** lekko w kierunku środka, a następnie wyciągnąć komorę baterii z pilota **18** zgodnie z kierunkiem strzałki.

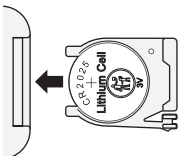

2. Wymienić starą baterię na nową. Biegun dodatni (+) baterii musi być skierowany ku górze.

3. Wsunąć komorę baterii **23** do pilota **18**.

### Uruchamianie i wyłączenie urządzenia

1. Włożyć przewód sieciowy **9** do gniazdka sieciowego odpowiadającego parametrom technicznym urządzenia.
2. Włączyć zasilanie, ustawiając włącznik/wyłącznik **7** z tyłu termowentylatora kolumnowego **4** na **I**. Zabrzmi sygnał dźwiękowy. Urządzenie jest teraz gotowe do działania.
3. Nacisnąć przycisk **27**, aby wyłączyć urządzenie z trybu czuwania. Zabrzmi sygnał dźwiękowy. Urządzenie uruchamia się w trybie wentylatora. Aktualna temperatura pojawi się na wyświetlaczu **2**.
4. Nacisnąć przycisk **27**, aby przełączyć urządzenie w tryb czuwania. Zabrzmi sygnał dźwiękowy.

**WSKAZÓWKA:** Jeśli urządzenie zostaje odłączone od zasilania sieciowego, wybrane ustawienia zostają utracone. Odłączenie od sieci następuje po ustawieniu włącznika/wyłącznika **7** w pozycji **O** lub wyciągnięciu przewodu sieciowego **9** z gniazdka.

5. Wyłączyć zasilanie, ustawiając włącznik/wyłącznik **7** w pozycji **O**.

**WSKAZÓWKA: Wysokie koszty poboru prądu podczas pracy ciągłej! Prosimy pamiętać, że w trybie pracy ciągłej (24h) następuje duże zużycie prądu ze względu na wysoką moc 2000 W. Przy cenie 35 eurocentów za kilowatogodzinę koszt wynosiłby ok. 16,80 EUR na dzień lub 504 EUR na miesiąc.**

## Przegląd funkcji wyświetlacza

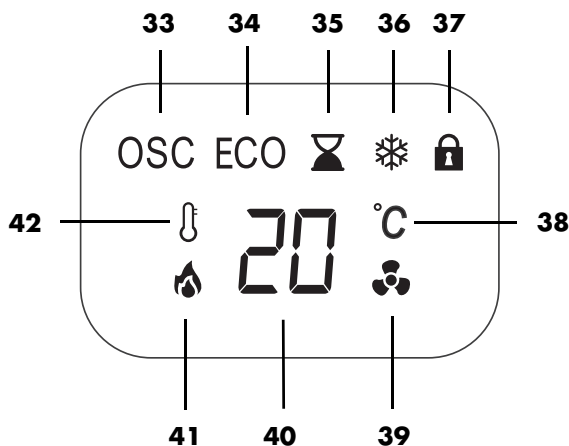



- 33** OSC Funkcja obrotowa jest włączona.
- 34** ECO Tryb ECO jest aktywny
- 35** ⌚ Funkcja timera jest aktywna.
- 36** ❄️ Funkcja czujnika mrozu jest aktywna.
- 37** 🔒 Blokada przycisków panelu obsługi jest aktywna.
- 38** °C Wskaźnik temperatury
- 39** 🌀 Dmuchawa jest włączona bez ogrzewania.
- 40** Wskazanie temperatury i poziomów mocy grzewczej  
Wyświetlana jest aktualna temperatura w pomieszczeniu.  
Poziomy mocy grzewczej L0/L1/L2 są wskazywane podczas ich ustawiania.
- 41** 🔥 Ogrzewanie jest załączone.
- 42** 🌡️ Miga podczas ustawiania żądanej temperatury. Świeci, gdy temperatura jest ustawiona, a poziom mocy grzewczej jest aktywowany.

## Obsługa





Urządzenie może być obsługiwane za pomocą przycisków na panelu obsługi **1** lub za pomocą pilota **18**. Przyciski i funkcje są w dużej mierze identyczne.





### Blokada przycisków

- Nacisnąć i przytrzymać przez ok. 1 sekundę przyciski **- 14** i **+ 13** na panelu obsługi **1**, aby zablokować przyciski panelu obsługi. Na wyświetlaczu **2** pojawi się symbol .
- Nacisnąć i przytrzymać przez ok. 1 sekundę przyciski **- 14** i **+ 13**, aby usunąć blokadę przycisków. Na wyświetlaczu **2** gaśnie się symbol .

### Przegląd funkcji przycisków

Za pomocą przycisków na urządzeniu oraz pilota można wykonać następujące funkcje:

Funkcja	Przycisk na panelu obsługi	Przycisk na pilocie
Włączanie urządzenia / przełączania w tryb czuwania	Nacisnąć przycisk  <b>12</b>	Nacisnąć przycisk  <b>27</b>
Zwiększenie wartości/mocy	Nacisnąć przycisk <b>+ 13</b>	Nacisnąć przycisk <b>+ 20</b>
Zmniejszenie wartości/mocy	Nacisnąć przycisk <b>- 14</b>	Nacisnąć przycisk <b>- 19</b>
Blokada przycisków panelu obsługi	Przytrzymać przycisk <b>+ 13</b> i <b>- 14</b> przez ok. 1 sekundę	-
Funkcja obrotowa	Nacisnąć przycisk  <b>17</b>	Nacisnąć przycisk  <b>26</b>

Funkcja	Przycisk na panelu obsługi	Przycisk na pilocie
Tryb ECO	Nacisnąć przycisk <b>ECO 11</b>	Nacisnąć przycisk <b>ECO 24</b>
Wybór mocy grzewczej	W razie potrzeby kilkakrotnie nacisnąć przycisk <b>+ 13</b> lub <b>- 14</b>	Nacisnąć przycisk  <b>22</b>
Ustawianie termostatu	Nacisnąć przycisk  <b>16</b> , a następnie w razie potrzeby kilkakrotnie nacisnąć przycisk <b>+ 13</b> lub <b>- 14</b>	Nacisnąć przycisk  <b>21</b>
Włączanie/wyłączanie timera	Nacisnąć przycisk  <b>15</b> , a następnie w razie potrzeby kilkakrotnie nacisnąć przycisk <b>+ 13</b> lub <b>- 14</b>	Nacisnąć przycisk  <b>25</b>

**Dodatkowe informacje na temat obsługi urządzenia i funkcji ochronnych znajdują się w internetowej instrukcji obsługi.**

## Czyszczenie

Aby długo korzystać z urządzenia, należy je regularnie czyścić.



### **NIEBEZPIECZEŃSTWO porażenia prądem elektrycznym!**

- ⊙ Przed każdym czyszczeniem urządzenia wyciągnąć przewód sieciowy 9.
- ⊙ Nigdy nie zanurzać urządzenia w wodzie.
- ⊙ Nie dopuszczać do rozlania w urządzeniu wody lub środków myjących.

### **OSTRZEŻENIE przed szkodami materialnymi!**

- ⊙ Nie wolno używać ostrych lub rysujących środków czyszczących.

### **Pilot**

- Pilot **18** należy czyścić suchą ściereczką.

### **Urządzenie**

1. Większe osady kurzu usuwać ostrożnie za pomocą odkurzacza.
2. Urządzenie czyścić na zewnątrz wilgotną szmatką. Można dodać odrobinę środka do mycia naczyń.
3. Przetrzeć szmatką, zwilżoną czystą wodą.
4. Z urządzenia można korzystać ponownie dopiero po całkowitym wyschnięciu.

## Rozwiązywanie problemów

Jeżeli urządzenie nie działa zgodnie z oczekiwaniami, należy przeczytać odpowiedni rozdział w internetowej instrukcji obsługi.

## Utylizacja

To urządzenie jest oznaczone zgodnie z Dyrektywą Europejską 2012/19/UE oraz polską Ustawą o zużytym sprzęcie elektrycznym i elektronicznym z dnia 11 września 2015 r. (Dz. U. z dn. 23.10.2015 poz. 11688) symbolem przekreślonego kontenera na odpady. Takie oznakowanie informuje, że sprzęt ten po okresie jego użytkowania nie może być umieszczany wraz z innymi odpadami pochodzącymi z gospodarstwa domowego. Użytkownik jest zobowiązany do oddania go podmiotom prowadzącym zbiórki zużytego sprzętu elektrycznego i elektronicznego. Podmioty prowadzące zbiórki, w tym lokalne punkty zbiórki, sklepy oraz władze gminy, tworzą odpowiedni system umożliwiający oddanie tego sprzętu. Właściwe postępowanie ze zużyтым sprzętem elektrycznym i elektronicznym pozwala uniknąć szkód dla zdrowia i środowiska naturalnego, wynikających z obecności składników niebezpiecznych oraz niewłaściwego składowania i przetwarzania takiego sprzętu. Symbol recyklingu na produkcie oznacza, że produkt lub jego części mogą być poddane procesowi odzysku odpadów. Recykling pomaga zredukować zużycie surowców oraz odciążać środowisko naturalne. Baterii nie wolno wyrzucać wraz z odpadami domowymi. Zużyte baterie muszą zostać zutyliczowane zgodnie z przepisami. W tym celu jednostki handlujące bateriami oraz składowiska komunalne udostępniają odpowiednie pojemniki do wyrzucania baterii.



Baterie i akumulatory opatrzone poniższymi literami zawierają między innymi substancje szkodliwe: Cd (kadm), Hg (rtęć), Pb (ołów).

## Opakowanie

W przypadku utylizacji opakowania należy przestrzegać odpowiednich przepisów dotyczących ochrony środowiska w danym kraju.

## Dane techniczne





Model:	STHL 2000 C3
Napięcie sieciowe:	220–240 V ~ 50–60 Hz
Klasa ochrony:	II <input type="checkbox"/>
Moc:	2 000 W

Dane	Sym-bol	War-tość	Jed-nostka
<b>Moc grzewcza</b>			
Nominalna moc grzewcza	$P_{nom}$	2,00	kW
Minimalna moc grzewcza (wartość standardowa)	$P_{min}$	1,00	kW
Maksymalna ciągła moc grzewcza	$P_{max,c}$	2,00	kW
<b>Dodatkowy pobór mocy</b>			
przy nominalnej mocy grzewczej	$e_{l,max}$	2,00	kW
przy minimalnej mocy grzewczej	$e_{l,min}$	1,00	kW
w trybie gotowości	$e_{l,SB}$	0,00027	kW

Dane	Jednostka
<b>Tylko w przypadku elektrycznych akumulacyjnych ogrzewaczy pojedynczych pomieszczeń: Rodzaj sterowania dopływem ciepła (należy wybrać jedną z opcji)</b>	
ręczne sterowanie dopływem ciepła z wbudowanym termostatem	Nie
ręczne sterowanie dopływem ciepła z sygnałem zwrotnym z termostatu pokojowego i/lub termostatu temperatury zewnętrznej	Nie
elektroniczne sterowanie dopływem ciepła z sygnałem zwrotnym z termostatu pokojowego i/lub termostatu temperatury zewnętrznej	Nie
Oddawanie ciepła za pomocą wspornika dmuchawy	Nie
<b>Rodzaj mocy grzewczej / regulacji temperatury pomieszczenia (należy wybrać jedną z opcji)</b>	
jednostopniowa moc grzewcza, brak regulacji temperatury w pomieszczeniu	Nie
dwa lub więcej ręcznie regulowanych poziomów, brak regulacji temperatury w pomieszczeniu	Nie
Regulacja temperatury w pomieszczeniu za pomocą termostatu mechanicznego	Nie
z elektroniczną regulacją temperatury w pomieszczeniu	Tak
elektroniczna regulacja temperatury w pomieszczeniu i regulacja na podstawie pory dnia	Nie
elektroniczna regulacja temperatury w pomieszczeniu i regulacja na podstawie dni tygodnia	Nie







Dane	Jednostka
<b>Inne opcje sterowania (możliwe kilka opcji)</b>	
Kontrola temperatury w pomieszczeniu z wykrywaniem obecności	Nie
Regulacja temperatury w pomieszczeniu z wykrywaniem otwartych okien	Nie
z opcją zdalnego sterowania	Nie
z adaptacyjną regulacją rozpoczęcia ogrzewania	Nie
z ogranicznikiem czasu pracy	Nie
z czarnym czujnikiem kulkowym	Nie
<b>Dane kontaktowe</b>	
HOYER Handel GmbH Kühnehöfe 12 DE-22761 Hamburg GERMANY	

	Symbolem recyklingu (3 strzałki) oznakowane są materiały nadające się do ponownego przetworzenia. Materiał można zidentyfikować na podstawie numeru recyklingowego w środku (tutaj: 21) i/lub skrótu (tutaj: PAP).
~	Prąd przemienny
	Jest to produkt nadający się do recyklingu, który podlega rozszerzonej odpowiedzialności producenta i segregacji odpadów.
	Używając oznaczenia UKCA, firma HOYER Handel GmbH oświadcza, że produkt jest zgodny z brytyjskimi wymogami.
	Symbol identyfikuje producenta produktu.

Zmiany techniczne zastrzeżone.

## Użyte symbole

	Izolacja ochronna
	<b>Geprüfte Sicherheit</b> (potwierdzone bezpieczeństwo): urządzenia muszą spełniać wymagania ogólnych zasad techniki i ustawy o bezpieczeństwie produktów (Produktsicherheitsgesetz - ProdSG).
	Używając oznaczenia CE, firma HOYER Handel GmbH oświadcza, że produkt jest zgodny z wymogami UE.
	Symbol ten przypomina o utylizacji opakowania zgodnie z zasadami ochrony środowiska.

## Centrum Serwisowe

W kwestiach związanych z serwisowaniem produktu prosimy o kontakt z naszym centrum serwisowym:

 Serwis Polska

Tel.: 22 397 4996 (Opłata za połączenie zgodna z cennikiem operatora)

E-Mail: [hoyer@lidl.pl](mailto:hoyer@lidl.pl)

**IAN: 459215\_2401**

# Stručný návod



Tento dokument je zkrácenou tištěnou verzí úplného návodu k použití. Naskenováním QR kódu se dostanete přímo na stránku zákaznického servisu Lidl ([www.lidl-service.com](http://www.lidl-service.com)) a zadáním čísla výrobku (IAN) **459215\_2401** si můžete prohlédnout a stáhnout úplný návod k použití. Stručný návod je součástí výrobku. Před použitím výrobku se seznamte se všemi provozními a bezpečnostními pokyny. Stručný návod dobře uschovejte a v případě předání výrobku třetím osobám předejte všechny dokumenty.

## Přehled

- 1** Obslužný panel
- 2** Displej
- 3** Uchopovací prohlubeň s oddělenou přihrádkou pro dálkové ovládání
- 4** Věžový teplovzdušný ventilátor
- 5** Vstup vzduchu
- 6** Výstup vzduchu
- 7 I/O** Vypínač
- 8** Navíjení kabelu se zásuvkou pro síťovou zástrčku
- 9** Napájecí vedení se síťovou zástrčkou
- 10** Podstavec
- 11 ECO** Tlačítko ECO
- 12** ☹ Tlačítko zapnutí/přepnutí přístroje do pohotovostního režimu
- 13 +** Tlačítko zvýšení hodnot/stupňů topného výkonu / zámek tlačítek
- 14 -** Tlačítko snížení hodnot/stupňů topného výkonu / zámek tlačítek
- 15** ⌚ Tlačítko nastavení časovače
- 16** 🌡 Tlačítko nastavení teploty / volby topného výkonu  
L0: pouze foukání bez topení  
L1: foukání se stupněm topného výkonu 1 (1 000 W)  
L2: foukání se stupněm topného výkonu 2 (2 000 W)
- 17** 🔄 Tlačítko zapnutí/vypnutí otočné funkce
- 18** Dálkové ovládání
- 19 -** Tlačítko snížení hodnot/výkonu a času
- 20 +** Tlačítko zvýšení hodnot/výkonu a času
- 21** 🌡 Tlačítko nastavení teploty
- 22** 🌡 Tlačítko volby topného výkonu  
L0: pouze foukání bez topení  
L1: foukání se stupněm topného výkonu 1 (1 000 W)  
L2: foukání se stupněm topného výkonu 2 (2 000 W)
- 23** Držák baterie
- 24** ECO Tlačítko ECO
- 25** ⌚ Tlačítko nastavení časovače
- 26** 🔄 Tlačítko zapnutí/vypnutí otočné funkce
- 27** ☹ Tlačítko zapnutí/přepnutí přístroje do pohotovostního režimu
- 28** Zadní polovina podstavce
- 29** Přední polovina podstavce
- 30** Převlečná matice
- 31** Prohlubeň
- 32** Vodicí kolík

## Použití k určenému účelu

Přístroj je vhodný jako přídatné vytápění pro suché vnitřní prostory až do cca 15 m<sup>2</sup>.

**Tento produkt je určen pouze pro dobře izolované místnosti nebo pro občasně používání.**

Přístroj je určen pro použití v domácnosti a nesmí se používat ke komerčním účelům. Přístroj se smí používat pouze ve vnitřních prostorech.

Přístroj smíte postavit pouze na podlahu.

## Předvídatelné nesprávné použití



### NEBEZPEČÍ POŽÁRU!

- ⊙ Přístroj nikdy nepoužívejte k tomu, abyste na něm nebo v jeho blízkosti sušili textil nebo jiné věci.
- ⊙ Přístroj nesmíte používat v žádném vozidle jakéhokoliv typu.

## Symbyly na přístroji



### Nepřikrývejte

Tento symbol varuje před zakrýváním přístroje, jelikož vzniklá akumulace tepla může vést ke škodám a nebezpečí požáru.

Tento symbol vás varuje před dotykem horkých povrchů.



## Bezpečnostní pokyny

### Výstražná upozornění

V případě potřeby jsou v tomto návodu k použití uvedena následující výstražná upozornění:



**NEBEZPEČÍ!** Vysoké riziko: Nerespektování výstrahy může mít za následek poranění a ohrožení života.

**VÝSTRAHA!** Středně velké riziko: Nerespektování výstrahy může mít za následek zranění nebo závažné věcné škody.

**POZOR:** Nízké riziko: Nerespektování výstrahy může mít za následek lehká zranění nebo věcné škody.

**UPOZORNĚNÍ:** Skutečnosti a zvláštnosti, které by měly být respektovány -při zacházení s přístrojem.

## **Pokyny pro bezpečný provoz**

- ⊙ K přístroji mohou děti mladší 3 let, jen pokud by byly stále pod dohledem.
  - ⊙ Děti od 3 let a mladší 8 let mohou přístroj pouze zapínat a vypínat, a to pod dohledem nebo pokud byly poučeny, jak přístroj bezpečně používat, a pochopily, jaké nebezpečí přitom hrozí, za předpokladu, že je přístroj umístěn nebo nainstalován ve své normální pracovní poloze. Děti od 3 let a mladší 8 let nesmějí zasunovat zástrčku do zásuvky, regulovat přístroj ani přístroj čistit nebo provádět uživatelskou údržbu.
  - ⊙ Tento přístroj smí používat děti starší 8 let a osoby s omezenými fyzickými, sensorickými nebo duševními schopnostmi nebo osoby, které nemají dostatek zkušeností anebo znalostí, pouze pod dohledem nebo pokud byly poučeny, jak přístroj bezpečně používat, a pochopily, jaké nebezpečí přitom hrozí. Děti si s přístrojem nesmí hrát. Čištění a údržbu nesmí děti provádět bez dohledu.
  - ⊙ **Některé díly přístroje se mohou velmi zahřát a způsobit popáleniny. Mimořádná opatrnost je vyžadována, pokud jsou přítomny děti a zranitelné osoby.**
  - ⊙ **Nezakrývejte!** Abyste zabránili přehřátí topného tělesa, nikdy ho nezakrývejte.
- 
- ⊙ Přístroj nikdy nesmíte postavit přímo pod zásuvku na zdi, protože vzniklé teplo může vést ke škodám na elektrické instalaci.
  - ⊙ Nepoužívejte přístroj:
    - v bezprostřední blízkosti dřezu, vany, sprchy nebo bazénu
    - pokud vám přístroj spadl
    - pokud vykazuje viditelná poškození
  - ⊙ Používejte přístroj na vodorovném a stabilním povrchu.
  - ⊙ Přístroj se nesmí používat v malých místnostech obývaných osobami, které nemohou samy opustit místnost, pokud nejsou pod neustálým dohledem.
  - ⊙ Aby bylo riziko požáru co nejnižší, měli byste zajistit, aby textilie, závěsy nebo jiné hořlavé materiály nebyly nikdy blíže než 1 m k výfuku vzduchu.

- ⊙ Pokud je síťové napájecí vedení tohoto přístroje poškozeno, musí ho vyměnit výrobce, zákaznický servis nebo jiná kvalifikovaná osoba, aby se předešlo rizikům.
  - ⊙ Tento přístroj není určen k použití s externími spínacími hodinami nebo odděleným systémem dálkového ovládání.
  - ⊙ Dálkové ovládání je napájeno baterií CR2025 (3 V).
  - ⊙ Respektujte při vložení baterie správnou polaritu.
  - ⊙ **NEBEZPEČÍ VÝBUCHU!** Baterie nesmí být dobíjeny nebo znovu aktivovány jinými prostředky, rozmontovány, hozeny do ohně nebo zkratovány.
  - ⊙ Připojovací svorky dálkového ovládání nesmí být zkratovány.
  - ⊙ Když dálkové ovládání delší dobu nepoužíváte nebo jsou baterie vybité, odstraňte je z dálkového ovládání. Baterie by mohly vytéci a poškodit dálkové ovládání.
  - ⊙ Baterie nevystavujte žádným extrémním podmínkám, např. neodkládejte dálkové ovládání na topná tělesa a nevystavujte ho přímému slunečnímu záření. Jinak hrozí zvýšené nebezpečí vytečení.
  - ⊙ V případě, že akumulátorová kyselina vytekla, zamezte kontaktu s kůží, očima a sliznicí. Při kontaktu s kyselinou ihned omyjte postižená místa velkým množstvím čisté vody a neprodleně vyhledejte lékaře.
  - ⊙ Baterie mohou být v případě spolknutí životu nebezpečné. Uchovávejte proto baterie mimo dosah malých dětí. V případě spolknutí baterie musí být ihned vyhledána lékařská pomoc.
  - ⊙ Nové i spotřebované baterie uchovávejte mimo dosah dětí.
  - ⊙ Pokud máte podezření, že by baterie mohla být spolknuta nebo se dostat do jakékoli části těla, neprodleně vyhledejte lékařskou pomoc.
  - ⊙ Baterie musí být po použití řádně zlikvidovány.
- 
- ⊙ Obalový materiál není hračka pro děti. Děti si nesmí hrát s plastovými sáčky. Hrozí nebezpečí udušení.
  - ⊙ Přístroj uchovávejte mimo dosah dětí.
  - ⊙ Elektrospotřebiče mohou představovat nebezpečí pro domácí a užitková zvířata. Kromě toho mohou zvířata způsobit škodu na přístroji. Držte proto zvířata zásadně dále od elektrospotřebičů.
  - ⊙ Přístroj, síťové napájecí vedení a síťová zástrčka nesmějí být ponořeny do vody nebo jiných kapalin.
  - ⊙ Přístroj chraňte před vlhkostí, kapající nebo stříkající vodou: hrozí nebezpečí úrazu elektrickým proudem.
  - ⊙ V případě, že se do přístroje dostane tekutina, ihned vytáhněte síťovou zástrčku. Před opětovným použitím nechejte přístroj zkontrolovat.
  - ⊙ Neobsluhujte přístroj vlhkýma rukama.

- ⊙ V případě, že přístroj přece jenom spadne do vody, vytáhněte ihned síťovou zástrčku, a až poté přístroj vytáhněte z vody. Přístroj v tomto případě již nepoužívejte, nechejte ho překontrolovat ve specializované opravně.
- ⊙ Přístroj nepoužívejte, pokud přístroj nebo síťové napájecí vedení vykazují viditelné škody nebo vám přístroj spadl na zem.
- ⊙ Připojte síťovou zástrčku pouze k řádně nainstalované, snadno přístupné zásuvce, jejíž napětí odpovídá údajům na výrobním štítku. Zásuvka musí být také po zapojení stále snadno přístupná.
- ⊙ Dbejte na to, aby se síťové napájecí vedení nemohlo poškodit na ostrých hranách nebo horkých místech.
- ⊙ Při používání přístroje dbejte na to, aby nedošlo k přiskřípnutí nebo promáčknutí síťového napájecího vedení.
- ⊙ Přístroj není ani po vypnutí zcela odpojen od sítě. Abyste ho odpojili, vytáhněte síťovou zástrčku ze zásuvky.
- ⊙ Při vytahování síťové zástrčky ze zásuvky vždy táhněte za zástrčku, nikdy za kabel.
- ⊙ Vytáhněte síťovou zástrčku ze zásuvky:
  - pokud došlo k poruše
  - pokud přístroj nepoužíváte
  - předtím, než budete přístroj čistit
  - při bouřce
- ⊙ Nikdy se nepokoušejte zasunovat prsty nebo jiné předměty dovnitř přístroje skrz ochrannou mřížku.
- ⊙ K vyloučení ohrožení neprovádějte na výrobku žádné změny.
- ⊙ Napájecí vedení provozu kompletně rozmotejte, abyste zabránili přehřátí a propálení.
- ⊙ Při použití prodlužovacího kabelu musí kabel odpovídat platným bezpečnostním předpisům.
- ⊙ Během provozu se nesmějí v bezprostřední blízkosti přístroje nacházet žádné hořlavé předměty (např. závěsy, papír atd.).
- ⊙ Přístroj nikdy nepoužívejte k tomu, abyste na něm nebo v jeho blízkosti sušili textil nebo jiné věci.
- ⊙ Přístroj může stát pouze na pevném, rovném, suchém a nehořlavém podkladu. Přístroj se nesmí instalovat např. na koberec s vysokým vlasem.
- ⊙ Při umísťování přístroje dodržujte minimální odstup 100 cm od jiných předmětů nebo od stěny.
- ⊙ Přístroj nepoužívejte v prostorách ohrožených výbuchem nebo v blízkosti hořlavých plynných látek nebo kapalin.
- ⊙ Vždy dbejte na to, aby vzduch mohl volně vstupovat a vystupovat z přístroje. Jinak může dojít k akumulaci tepla v přístroji.
- ⊙ Přístroj je i po vypnutí stále ještě horký, proto se ho nedotýkejte.
- ⊙ Nechejte přístroj před čištěním vychladnout, aby neohrožilo žádné nebezpečí popálení.
- ⊙ Přístroj přepravujte pouze ve vychlazeném stavu a používejte k tomu pouze určenou rukojeť.
- ⊙ Nikdy nepokládejte přístroj na horké povrchy (např. plotnu) nebo do blízkosti tepelných zdrojů nebo otevřeného ohně.
- ⊙ Používejte pouze originální příslušenství.
- ⊙ Nepoužívejte žádné agresivní nebo abrazivní čisticí prostředky.

## Rozsah dodávky

- 1 věžový teplovzdušný ventilátor **4**
- 1 podstavec (skládající se ze 2 dílů) **10**
- 1 převlečná matice **30**
- 1 dálkové ovládaní **18** s vloženou baterií CR2025 (3 V)
- 1 stručný návod (přiložen)
- 1 návod k použití (online)

## Vybalení

1. Vytáhněte všechny díly z balení.
2. Zkontrolujte, zda jsou všechny díly kompletní a neporušené.

## Uvedení do provozu

### Montáž přístroje

Předtím než může být přístroj uveden do provozu, musí být našroubovaný podstavec **10**.

1. **Obrázek A:** Složte zadní polovinu podstavce **28** a přední polovinu podstavce **29** dohromady. Dbejte na to, aby spojení slyšitelně zapadlo.
2. **Obrázek B:** Nasadíte podstavec **10** na věžový teplovzdušný ventilátor **4**. Vyrovnějte přitom podstavec tak, aby vodící kolík **32** na spodní straně věžového teplovzdušného ventilátoru **4** byl v prohlubni **31** v podstavci.
3. Přišroubujte věžový teplovzdušný ventilátor **4** na podstavci **10**. Používejte k tomu dodanou převlečnou matici **30**.

## Umístění přístroje



### NEBEZPEČÍ POŽÁRU!

- ⊙ Přístroj může stát pouze na pevném, rovném, suchém a nehořlavém podkladu. Přístroj se nesmí instalovat např. na koberec s vysokým vlasem.
- ⊙ Při umísťování přístroje dodržujte minimální odstup 100 cm od jiných předmětů nebo od stěny.
- ⊙ Během provozu se nesmějí v bezprostřední blízkosti přístroje nacházet žádné hořlavé předměty (např. závěsy, papír atd.).

- Zvolte takové místo, které odpovídá bezpečnostním pokynům.
- Zvolte takové místo, aby se v bezprostřední blízkosti nemohly pohybovat žádné osoby nebo zvířata ani se zde nenacházely žádné rostliny.
- Ujistěte se, že je přístroj bezpečně umístěn.

### Dálkové ovládání

Dálkové ovládaní **18** se dodává s vloženou baterií CR2025 (3 V).

- Vytáhněte před uvedením do provozu plastový proužek z dálkového ovládaní.

## Výměna baterie dálkového ovládání



### NEBEZPEČÍ!

- ⊙ Nebezpečí výbuchu při neodborné výměně baterie. Vyměňujte baterii pouze za stejný nebo ekvivalentní typ.

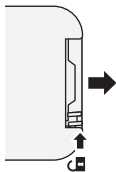

1. Stlačte malou páčku na straně držáku baterie **23** trochu směrem doprostřed a následně vytáhněte držák baterie ve směru šipky z dálkového ovládání **18**.

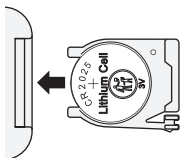

2. Vyměňte starou baterii za novou. Kladný pól (+) baterie musí ukazovat nahoru.
3. Posuňte držák baterie **23** do dálkového ovládání **18**.

## Uvedení přístroje do provozu a vypnutí

1. Zasuňte síťovou zástrčku **9** do zásuvky, která odpovídá technickým parametřům.
2. Zapněte napájení proudem tím, že nastavíte vypínač **7** na zadní straně věžového teplovzdušného ventilátoru **4** do polohy **I**. Zazní akustický signál. Nyní je přístroj provozuschopný.
3. Stiskněte tlačítko  $\odot$  **27**, abyste přístroj přepli z režimu standby. Zazní akustický signál. Přístroj se spustí v provozu ventilátoru. Aktuální teplota se zobrazí na displeji **2**.
4. Stiskněte tlačítko  $\odot$  **27**, abyste přístroj přepli do pohotovostního režimu. Zazní akustický signál.

**UPOZORNĚNÍ:** Je-li přístroj odpojen od sítě, dojde ke ztrátě zvoleného nastavení. Ze sítě se můžete odpojit nastavením vypínače **7** na **O** nebo vytažením síťové zástrčky **9** ze zásuvky.

5. Vypněte napájení proudem tím, že nastavíte vypínač **7** na **O**.

**UPOZORNĚNÍ: Vysoké náklady na proud při nepřetržitém provozu! Respektujte, že při nepřetržitém provozu (24 hodin) se kvůli vysokému výkonu 2 000 W spotřebuje hodně elektrického proudu. U ceny 35 centů za kilowatthodinu by byly náklady ve výši cca 16,80 EUR za den nebo cca 504 EUR za měsíc.**



## Displej v přehledu

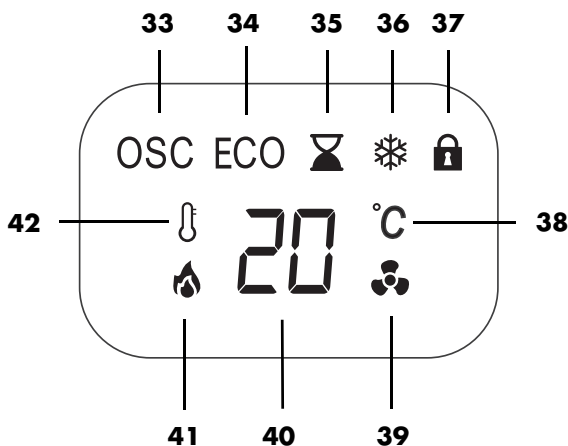



- 33** OSC      Otočná funkce je zapnutá.
- 34** ECO      Režim ECO je aktivní
- 35** ⌚      Je aktivní funkce časovače.
- 36** ❄️      Je aktivní funkce kontroly mrazu.
- 37** 🔒      Zámek tlačítek obslužného panelu je aktivní.
- 38** °C      Ukazatel teploty
- 39** 🌀      Je zapnuté foukání bez topení.
- 40**      Zobrazení teploty a stupňů topného výkonu  
Zobrazí se aktuální pokojová teplota.  
Stupně topného výkonu L0 / L1 / L2 se při jejich nastavení zobrazí.
- 41** 🔥      Topení je zapnuté.
- 42** 🌡️      Při nastavení bliká požadovaná teplota. Svítí, když je nastavena teplota a je aktivován stupeň topného výkonu.

## Obsluha





Přístroj lze ovládat tlačítky na obslužném panelu **1** nebo dálkovým ovládáním **18**. Tlačítka a funkce jsou z velké části identické.





### Zámek tlačítek

- Stisknutím a podržením tlačítek **- 14** a **+ 13** na obslužném panelu **1** po dobu asi 1 sekundy uzamknete tlačítka obslužného panelu. Symbol  se objeví na displeji **2**.
- Pro odemknutí zámku tlačítek stiskněte a držte tlačítka **- 14** a **+ 13** cca 1 sekundu. Symbol  na displeji **2** zhasne.

### Přehled funkcí tlačítek

Pomocí tlačítek na přístroji a dálkovým ovladači můžete ovládat následující funkce:

Funkce	Tlačítko obslužného panelu	Tlačítko dálkového ovládání
Zapnutí/přepnutí přístroje do pohotovostního režimu	Stisknout tlačítko  <b>12</b>	Stisknout tlačítko  <b>27</b>
Zvýšení hodnot/výkonu	Stisknout tlačítko <b>+ 13</b>	Stisknout tlačítko <b>+ 20</b>
Snížení hodnot/výkonu	Stisknout tlačítko <b>- 14</b>	Stisknout tlačítko <b>- 19</b>
Zámek tlačítek obslužného panelu	Stisknout tlačítko <b>+ 13</b> a <b>- 14</b> a podržet ho cca 1 sekundu	-
Otočná funkce	Stisknout tlačítko  <b>17</b>	Stisknout tlačítko  <b>26</b>
Režim ECO	Stiskněte tlačítko <b>ECO 11</b>	Stiskněte tlačítko <b>ECO 24</b>

Funkce	Tlačítko obslužného panelu	Tlačítko dálkového ovládání
Volba topného výkonu	V případě potřeby několikrát stisknout tlačítko <b>+ 13</b> nebo <b>- 14</b>	Stisknout tlačítko  <b>22</b>
Nastavení termostatu	Stiskněte tlačítko  <b>16</b> a poté v případě potřeby několikrát stiskněte tlačítko <b>+ 13</b> nebo <b>- 14</b>	Stisknout tlačítko  <b>21</b>
Zapnutí/vypnutí časovače	Stiskněte tlačítko  <b>15</b> a poté v případě potřeby několikrát stiskněte tlačítko <b>+ 13</b> nebo <b>- 14</b>	Stisknout tlačítko  <b>25</b>

**Další informace o obsluze přístroje a ochranných funkcích naleznete v online návodu k použití.**

## Čištění

Abyste mohli mít z vašeho přístroje dlouhodobý užitek, měli byste ho pravidelně čistit.



### NEBEZPEČÍ úrazu elektrickým proudem!

- Před každým čištěním vytáhněte síťovou zástrčku **9**.
- Přístroj nikdy nenamáčejte do vody.
- Nenechte do přístroje zatéci vodu nebo čisticí prostředek.

### VÝSTRAHA před věcnými škodami!

- Nepoužívejte žádné agresivní nebo abrazivní čisticí prostředky.

## Dálkové ovládání

- Dálkové ovládání **18** čistěte suchým hadříkem.

## Přístroj

1. Odstraňte opatrně hrubé usazeniny prachu vysavačem.
2. Čistěte přístroj zvenku navlhčeným hadříkem. Můžete použít také trochu čisticího prostředku.
3. Utřete nakonec hadříkem, který byl namočen v čisté vodě.
4. Přístroj pak použijte, až když je úplně suchý.

## Řešení problémů

Pokud váš přístroj nefunguje podle očekávání, přečtěte si odpovídající kapitolu v on-line návodu k použití.

## Likvidace

Tento výrobek podléhá evropské směrnici 2012/19/EU. Symbol přeškrtnuté popelnice na kolečkách znamená, že výrobek musí být v Evropské unii zavezen na místo sběru a třídění odpadu. To platí pro výrobek a všechny části příslušenství označené tímto symbolem. Označené výrobky nesmí být likvidovány společně s normálním domácím odpadem, ale musí být zavezeny na místa zabývající se recyklací elektrických a elektronických zařízení.



Tento symbol recyklace označuje např. předmět nebo kovové díly, které mohou být vráceny jako hodnotný materiál pro recyklaci. Recyklace pomáhá snižovat spotřebu surovin a odlehčuje životnímu prostředí.



Baterie nesmí být vyhozeny do domácího odpadu. Vybité baterie musí být náležitým způsobem zlikvidovány. Pro tento účel jsou k dispozici odpovídající nádoby pro likvidaci baterií v obchodech s bateriemi a v komunálních sběrných dvorech.



Baterie a akumulátory, které jsou označeny následujícími písmeny, obsahují mimo jiné škodlivé látky: Cd (kadmium), Hg (rtuť), Pb (olovo).

## Obal

Chcete-li obal zlikvidovat, řiďte se příslušnými předpisy k ochraně životního prostředí ve vaší zemi.

## Technické parametry









Model:	STHL 2000 C3
Síťové napětí:	220 – 240 V ~ 50 – 60 Hz
Třída ochrany:	II <input type="checkbox"/>
Výkon:	2 000 W

Údaj	Sym-bol	Hodno-ta	Jednot-ka
<b>Tepelný výkon</b>			
Jmenovitý tepelný výkon	$P_{nom}$	2,00	kW
Minimální tepelný výkon (orientační hodnota)	$P_{min}$	1,00	kW
Maximální průběžný tepelný výkon	$P_{max,c}$	2,00	kW
<b>Spotřeba pomocného proudu</b>			
při jmenovitém tepelném výkonu	$e_{l,max}$	2,00	kW
při minimálním tepelném výkonu	$e_{l,min}$	1,00	kW
ve stavu připravenosti k provozu	$e_{l,SB}$	0,00027	kW

Údaj	Jednot-ka
<b>Pouze u elektrických akumuláčnických topných těles pro jednotlivé místnosti: Způsob regulace přívodu tepla (vyberte jednu možnost)</b>	
manuální regulace přívodu tepla s integrovaným termostatem	Ne
manuální regulace přívodu tepla s oznámením vnitřní a/ nebo venkovní teploty	Ne

Údaj	Jednot-ka
elektronická regulace přívodu tepla s oznámením vnitřní a/ nebo venkovní teploty	Ne
dodávka tepla s podporou ventilátoru	Ne
<b>Druh tepelného výkonu / kontrola vnitřní teploty (vyberte jednu možnost)</b>	
jednostupňový tepelný výkon, žádná kontrola vnitřní teploty	Ne
dva nebo více manuálně nastavitelných stupňů, žádná kontrola vnitřní teploty	Ne
kontrola vnitřní teploty pomocí mechanického termostatu	Ne
s elektronickou kontrolou vnitřní teploty	Ano
elektronická kontrola vnitřní teploty a regulace denní doby	Ne
elektronická kontrola vnitřní teploty a regulace týdenní doby	Ne
<b>Další možnosti regulace (více možností)</b>	
kontrola vnitřní teploty s rozpoznáním denní doby	Ne
kontrola vnitřní teploty s rozpoznáním otevřených oken	Ne
s možností dálkového ovládní	Ne
s adaptivní regulací zahájení topení	Ne
s omezením provozní doby	Ne
se senzorem s černou kuličkou	Ne
<b>Kontaktní údaje</b>	
HOYER Handel GmbH Kühnehöfe 12 DE-22761 Hamburg GERMANY	

## Použité symboly

	Ochranná izolace
	<b>Geprüfte Sicherheit</b> (testovaná bezpečnost): přístroje musí vyhovovat obecně uznávaným normám techniky a souhlasit se Zákonem o bezpečnosti výrobku (Produktsicherheitsgesetz - ProdSG).
	Značka CE je prohlášením společnosti HOYER Handel GmbH o splnění požadavků podle směrnic EU.
	Tento symbol upozorňuje na to, aby byl obal ekologicky zlikvidován.
	Recyklovatelné materiály jsou označeny symbolem recyklace (3 šipky). Materiál lze specifikovat recyklačním číslem uprostřed (zde: 21) anebo zkratkou (zde: PAP).
~	Střídavé napětí
	Jedná se o recyklovatelný produkt, který podléhá rozšířené odpovědnosti výrobce a také třídění odpadu.
	Značka UKCA je prohlášením společnosti HOYER Handel GmbH o splnění požadavků pro UK.
	Symbol označuje výrobce produktu.

Technické změny vyhrazeny.

## Servisní střediska

V přímeru servisa se obrňte na náš servisní center:

 Servis Česko  
Tel.: 800143873  
E-Mail: [hoyer@lidl.cz](mailto:hoyer@lidl.cz)

**IAN: 459215\_2401**

## Krátky návod



Tento dokument predstavuje skrátené tlačené vydanie úplného návodu na obsluhu. Naskenovaním QR kódu sa dostanete priamo na stránku Lidl servisu ([www.lidl-service.com](http://www.lidl-service.com)) a po zadaní čísla výrobku (IAN) **459215\_2401** si môžete pozrieť a stiahnuť úplný návod na obsluhu. Krátky návod je súčasťou tohto produktu. Pred použitím produktu sa oboznámte so všetkými pokynmi na obsluhu a bezpečnostnými pokynmi. Krátky návod dobre uschovajte a pri postúpení produktu tretej osobe odovzdajte spolu s ním všetky podklady.

### Prehľad

- 1** Ovládací panel
- 2** Displej
- 3** Priehlbina na nosenie s osobitnou odkladacou priehradkou na diaľkové ovládanie
- 4** Vežový teplovzdušný ventilátor
- 5** Vstup vzduchu
- 6** Výstup vzduchu
- 7** I/O zapínač/vypínač
- 8** Navinutie kábla s upevnením zástrčky
- 9** Sieťový kábel so zástrčkou
- 10** Noha
- 11** <sup>ECO</sup> Tlačidlo ECO
- 12** Tlačidlo na zapnutie prístroja/prepnutie do pohotovostného režimu
- 13** **+** Tlačidlo na zvýšenie hodnôt/stupňa vykurovacieho výkonu/blokovanie tlačidiel
- 14** **-** Tlačidlo na zníženie hodnôt/stupňa vykurovacieho výkonu/blokovanie tlačidiel
- 15** Tlačidlo na nastavenie časovača
- 16** Tlačidlo na nastavenie teploty / voľbu vykurovacieho výkonu  
L0: len ventilátor bez kúrenia  
L1: ventilátor so stupňom vykurovacieho výkonu 1 (1 000 W)  
L2: ventilátor so stupňom vykurovacieho výkonu 2 (2 000 W)
- 17** Tlačidlo na zapnutie/vypnutie funkcie otáčania
- 18** Diaľkové ovládanie
- 19** **-** Tlačidlo Zníženie hodnôt/výkonu a času
- 20** **+** Tlačidlo Zvýšenie hodnôt/výkonu a času
- 21** Tlačidlo na nastavenie teploty
- 22** Tlačidlo na voľbu vykurovacieho výkonu  
L0: len ventilátor bez kúrenia  
L1: ventilátor so stupňom vykurovacieho výkonu 1 (1 000 W)  
L2: ventilátor so stupňom vykurovacieho výkonu 2 (2 000 W)
- 23** Držiak batérie
- 24** <sup>ECO</sup> Tlačidlo ECO
- 25** Tlačidlo na nastavenie časovača
- 26** Tlačidlo na zapnutie/vypnutie funkcie otáčania
- 27** Tlačidlo na zapnutie prístroja/prepnutie do pohotovostného režimu
- 28** Zadná polovica nohy
- 29** Predná polovica nohy
- 30** Prevlečná matica
- 31** Prehĺbenie
- 32** Vodiaci kolík

## Účel použitia

Prístroj je určený na doplnkové vykurovanie do suchých uzavretých miestností do cca 15 m<sup>2</sup>.

**Tento produkt je vhodný len pre dobre izolované priestory alebo na príležitostné použitie.**

Prístroj je koncipovaný na používanie v domácnosti a nesmie sa používať na komerčné účely. Prístroj sa smie používať len vo vnútorných priestoroch. Prístroj môže byť umiestnený len na podlahe.

### **Predvídateľné nesprávne použitie**



#### **NEBEZPEČENSTVO POŽIARU!**

- ⊙ Prístroj nikdy nepoužívajte na sušenie textílií alebo iných predmetov.
- ⊙ Prístroj sa nesmie používať vo vozidlách žiadneho druhu.

## Symbody na prístroji



### **Nezakrývať**

Tento symbol varuje pred zakrývaním prístroja, keďže nahromadené teplo by mohlo spôsobiť škody a požiar.



Tento symbol vás varuje pred dotýkaním sa horúcich povrchov.

## Bezpečnostné pokyny

### **Výstražné upozornenia**

Pre prípad potreby sú v tomto návode na obsluhu uvedené nasledovné výstražné upozornenia:



**NEBEZPEČENSTVO!** Vysoké riziko: Nerešpektovanie tejto výstrahy môže spôsobiť poranenia a ohrozenie života.

**VÝSTRAHA!** Stredné riziko: Nerešpektovanie tejto výstrahy môže spôsobiť poranenia alebo rozsiahle vecné škody.

**POZOR:** Nízke riziko: Nerešpektovanie tejto výstrahy môže spôsobiť ľahké poranenia alebo vecné škody.

**UPOZORNENIE:** Skutočnosti a špecifiká, ktoré by sa mali rešpektovať pri manipulácii s prístrojom.

## **Pokyny pre bezpečnú prevádzku**

- ⊙ Deti do 3 rokov sa k prístroju nemôžu približovať, resp. musia byť stále pod dohľadom.
- ⊙ Deti vo veku 3 až 8 rokov môžu prístroj zapínať alebo vypínať len pod dozorom a keď sú o používaní prístroja a možných hrozbách dostatočne poučené, s podmienkou, že je prístroj umiestnený a nainštalovaný na svojom bežnom mieste. Deti vo veku 3 až 8 rokov nesmú prístroj zapájať do siete, ani ho z nej odpájať, prístroj nastavovať, čistiť a/alebo vykonávať na ňom používateľskú údržbu.
- ⊙ Tento prístroj môžu používať deti od 8 rokov a osoby s obmedzenými fyzickými, zmyslovými alebo duševnými schopnosťami alebo s nedostatkom skúseností a/alebo vedomostí, ak sú pod dozorom alebo ak boli poučené o bezpečnom používaní prístroja a pochopili riziká, ktoré sú s jeho používaním spojené. Deti sa nesmú hrať s prístrojom. Čistenie a používateľskú údržbu nesmú vykonávať deti bez dozoru.
- ⊙ **Niektoré časti prístroja môžu byť veľmi horúce, a spôsobí tak popáleniny. Buďte mimoriadne opatrný, keď sa pri prístroji pohybujú deti alebo osoby odkázané na pomoc druhých.**



- ⊙ **Nezakrývať!** Aby ste predchádzali prehriatiu prístroja, nikdy ho nesmiete prikrývať.
- ⊙ Prístroj nikdy neumiestňujte priamo pod zástrčku, keďže teplo, ktoré z neho vychádza by mohlo spôsobiť poškodenia na elektrickej inštalácii.
- ⊙ Prístroj nepoužívajte:
  - v bezprostrednej blízkosti umývadla, vane, sprchy ani bazéna,
  - keď predtým spadol,
  - keď vykazuje viditeľné známky poškodenia.
- ⊙ Prístroj používajte na vodorovnej a stabilnej ploche.
- ⊙ Vykurovacie teleso sa nesmie používať v malých miestnostiach, v ktorých bývajú ľudia, ktorí nedokážu sami opustiť miestnosť, iba ak by boli pod neustálym dohľadom.
- ⊙ Aby bolo nebezpečenstvo požiaru čo najmenšie, mali by ste dbať o to, aby sa textilie, závesy alebo iné horľavé látky nikdy nedostali k výstupu vzduchu bližšie ako 1 m.



- ⊙ Ak dôjde k poškodeniu sieťového kábla tohto prístroja, kábel musí vymeniť výrobca, jeho zákaznícky servis alebo podobne kvalifikovaná osoba, aby sa predišlo ohrozeniam.
  - ⊙ Tento prístroj nie je určený na prevádzkovanie s externým časovačom alebo separátnym diaľkovým ovládacím systémom.
  - ⊙ Diaľkové ovládanie sa používa s batériou CR2025 (3 V).
  - ⊙ Pri vkladaní batérie dbajte na správnu polaritu.
  - ⊙ **NEBEZPEČENSTVO VÝBUCHU!** Batérie sa nesmú nabíjať alebo reaktivovať pomocou iných prostriedkov, nesmú sa rozoberať, hádzať do ohňa ani skratovať.
  - ⊙ Pripojovacie svorky diaľkového ovládania sa nesmú skratovať.
  - ⊙ Keď nebudete diaľkové ovládanie dlhší čas používať alebo ak sú vybité batérie, vyberte batérie z diaľkového ovládania. Batérie môžu vytiecť a poškodiť diaľkové ovládanie.
  - ⊙ Nevystavujte batérie extrémnym podmienkam, napr. neukladajte diaľkové ovládanie na vykurovacie telesá a nevystavujte ho priamemu slnečnému žiareniu. Inak sa zvyšuje nebezpečenstvo vytečenia.
  - ⊙ Pokiaľ došlo k vytečeniu kyseliny z batérie, zabráňte kontaktu s pokožkou, očami a sliznicami. V prípade kontaktu s kyselinou postihnuté miesta okamžite opláchnite dostatočným množstvom čistej vody a bezodkladne vyhľadajte lekára.
  - ⊙ Batérie môžu byť pri prehltnutí životu nebezpečné. Preto batérie uschovajte mimo dosahu malých detí. V prípade prehltnutia batérie sa musí ihneď vyhľadať lekárska pomoc.
  - ⊙ Nové a použité batérie držte mimo dosahu detí.
  - ⊙ Keď sa domnievate, že bola batéria prehltnutá alebo sa dostala do nejakej časti tela, ihneď vyhľadajte lekársku pomoc.
  - ⊙ Batérie sa musia po použití odborne zlikvidovať.
- 
- ⊙ Obalový materiál nie je hračka. Deti sa nesmú hrať s plastovými vreckami. Hrozí nebezpečenstvo udusenia.
  - ⊙ Prístroj uchovávajte mimo dosahu detí.
  - ⊙ Elektrické prístroje môžu predstavovať nebezpečenstvo pre domáce a hospodárske zvieratá. Zároveň môžu zvieratá prístroj poškodiť. Preto im zabráňte priblížiť sa k elektrickým prístrojom.
  - ⊙ Prístroj, sieťový kábel a zástrčka sa nesmú ponárať do vody alebo iných kvapalín.
  - ⊙ Prístroj chráňte pred vlhkosťou, kvapkajúcou alebo striekajúcou vodou: Hrozí nebezpečenstvo zásahu elektrickým prúdom.
  - ⊙ Ak by sa do prístroja dostala kvapalina, okamžite vytiahnite zástrčku. Pred opä-

- tovným uvedením do prevádzky dajte prístroj skontrolovať.
- ⊙ Prístroj neprevádzkujte s vlhkými rukami.
  - ⊙ Ak by aj napriek tomu prístroj niekedy spadol do vody, potom okamžite vytiahnite zástrčku a až následne vyberte prístroj von. V takom prípade prístroj viac nepoužívajte a nechajte ho skontrolovať v odbornom servise.
  - ⊙ Prístroj neuvádzajte do prevádzky, ak prístroj alebo sieťový kábel vykazujú viditeľné poškodenia, alebo keď vám prístroj spadol.
  - ⊙ Zástrčku pripájajte len do riadne nainštalovanej, ľahko prístupnej zásuvky, ktorej napätie zodpovedá údajom na typovom štítku. Zásuvka musí byť aj po pripojení ľahko prístupná.
  - ⊙ Dávajte pozor na to, aby sa sieťový kábel nemohol poškodiť na ostrých hranách alebo horúcich miestach.
  - ⊙ Pri používaní prístroja dbajte na to, aby sa sieťový kábel nepricvikol alebo nestlačil.
  - ⊙ Prístroj nie je ani po vypnutí úplne odpojený od siete. Aby ste ho odpojili, vytiahnite zástrčku.
  - ⊙ Pri vyťahovaní zástrčky zo zásuvky ťahajte vždy za zástrčku, nikdy nie za kábel.
  - ⊙ Zástrčku vytiahnite zo zásuvky:
    - v prípade poruchy,
    - ak prístroj nepoužívate,
    - pred čistením prístroja,
    - počas búrky.
  - ⊙ Nikdy sa prstami alebo predmetmi nesnažte cez vetráciu mriežku dostať do vnútra prístroja.
  - ⊙ Aby sa predišlo ohrozeniu, nevykonávajte žiadne zmeny na výrobku.
  - ⊙ V prevádzke musí byť sieťový kábel úplne odvinutý, aby ste zabránili prehriatiu a prepáleniu.
  - ⊙ V prípade použitia predlžovacieho kábla musí tento kábel zodpovedať platným bezpečnostným predpisom.
  - ⊙ Počas prevádzky sa v bezprostrednej blízkosti prístroja nesmú nachádzať horľavé predmety (napr. záclony, papier atď.).
  - ⊙ Prístroj nikdy nepoužívajte na sušenie textílií alebo iných predmetov.
  - ⊙ Prístroj môže byť umiestnený výhradne na pevnom, rovnom, suchom a nehorľavom podklade. Prístroj sa nesmie postaviť napr. na koberec s vysokým vlasom.
  - ⊙ Prístroj umiestnite tak, aby bol vzdialený aspoň 100 cm od steny alebo iných predmetov.
  - ⊙ Prístroj nepoužívajte vo výbušnom prostredí ani v blízkosti horľavých plynov alebo kvapalín.
  - ⊙ Vždy dbajte na to, aby prístroj mohol voľne prúdiť dnu aj von. Inak by v prístroji mohlo prísť k nahromadeniu tepla.
  - ⊙ Aj po vypnutí je prístroj veľmi horúci a nesmiete sa ho dotýkať.
  - ⊙ Pred čistením nechajte prístroj najprv vychladnúť, aby nemohlo dôjsť k popáleniu.
  - ⊙ Prístroj prepravujte len vo vyhladnutom stave a používajte len na to určenú rukoväť.
  - ⊙ Prístroj nikdy nekladte na horúce povrchy (napr. platničky sporáka), ani do blízkosti zdrojov tepla alebo otvoreného ohňa.
  - ⊙ Používajte iba originálne príslušenstvo.
  - ⊙ Nepoužívajte agresívne alebo abrazívne čistiace prostriedky.

## Obsah balenia

- 1 vežový teplovzdušný ventilátor **4**
- 1 noha (pozostávajúca z 2 častí) **10**
- 1 prevlečná matica **30**
- 1 diaľkové ovládanie **18** s vloženou batériou CR2025 (3 V)
- 1 stručný návod (priložený)
- 1 návod na obsluhu (online)

### Odstránenie obalu

1. Vyberte všetky diely z obalu.
2. Skontrolujte, či sú tieto diely kompletne a nepoškodené.

## Uvedenie do prevádzky

### Montáž prístroja

Pred tým, ako prístroj uvediete do prevádzky, musí sa naskrutkovať noha **10**.

1. **Obrázok A:** Spojte zadnú polovicu nohy **28** a prednú polovicu nohy **29**. Dbajte na to, aby spojenie počutelne zapadlo.
2. **Obrázok B:** Nasadte nohu **10** na nádržku na vežový teplovzdušný ventilátor **4**. Pritom nohu nastavte tak, aby sa vodiaci kolík **32** na spodnej strane vežového teplovzdušného ventilátora **4** zasunul do prehlbenia **31** na nohe.
3. Priskrutkujte vežový teplovzdušný ventilátor **4** na nohu **10**. Použite na to dodanú prevlečnú maticu **30**.

## Umiestnenie prístroja



### NEBEZPEČENSTVO POŽIARU!

- ⊙ Prístroj môže byť umiestnený výhradne na pevnom, rovnom, suchom a nehorľavom podklade. Prístroj sa nesmie postaviť napr. na koberec s vysokým vlasom.
- ⊙ Prístroj umiestnite tak, aby bol vzdialený aspoň 100 cm od steny alebo iných predmetov.
- ⊙ Počas prevádzky sa v bezprostrednej blízkosti prístroja nesmú nachádzať horľavé predmety (napr. záclony, papier atď.).

- Vyberte si miesto, ktoré spĺňa všetky bezpečnostné pokyny.
- Miesto zvolte tak, aby sa v bezprostrednej blízkosti nenachádzali osoby, zvieratá alebo rastliny.
- Dbajte na bezpečné postavenie prístroja.

### Diaľkové ovládanie

Diaľkové ovládanie **18** sa dodáva s vloženou batériou CR2025 (3 V).

- Pred uvedením do prevádzky vytiahnite z diaľkového ovládania plastový prúžok.

## Výmena batérie diaľkového ovládania



### NEBEZPEČENSTVO!

- ⊗ Nebezpečenstvo výbuchu v prípade nesprávnej výmeny batérie. Používajte iba rovnaký alebo rovnocenný typ batérií.

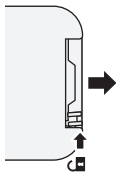

1. Zatlačte malú páčku na strane držiaka batérie **23** trochu smerom do stredu a následne vytiahnite držiak batérie v smere šípky z diaľkového ovládania **18**.

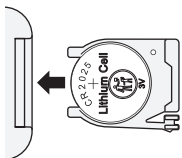

2. Vymeňte starú batériu za novú. Kladný pól (+) batérie musí ukazovať nahor.
3. Zasuňte držiak batérie **23** do diaľkového ovládania **18**.

## Uvedenie prístroja do prevádzky a vypnutie

1. Zasuňte zástrčku **9** do zásuvky, ktorá zodpovedá technickým údajom.
2. Zapnite elektrické napájanie nastavením zapínača/vypínača **7** na zadnej strane vežového teplovzdušného ventilátora **4** na **I**. Zaznie akustický signál. Prístroj je teraz pripravený na prevádzku.
3. Stlačte tlačidlo  $\odot$  **27**, aby ste prístroj zapli z pohotovostného režimu. Zaznie akustický signál. Prístroj sa spustí v režime ventilátora. Aktuálna teplota sa zobrazí na displeji **2**.
4. Keď chcete prístroj prepnúť do pohotovostného režimu, stlačte tlačidlo  $\odot$  **27**. Zaznie akustický signál.

**UPOZORNENIE:** Ak sa prístroj odpojí od siete, zvolené nastavenia sa stratia. Prístroj odpojte od siete tak, že zapínač/vypínač **7** prepnete na **O** alebo vytiahnete zástrčku **9** zo zásuvky.

5. Vypnite elektrické napájanie nastavením zapínača/vypínača **7** na **OFF**.

**UPOZORNENIE:** Pri trvalej prevádzke vysoké náklady na elektrinu! Bezpodmienečne berte do úvahy, že pri trvalej prevádzke (24 hodín) z dôvodu vysokého výkonu **2 000 wattov** spotrebuje prístroj veľa prúdu. Pri cene **35 centov** za kilowatthodinu to predstavuje náklady vo výške cca **16,80 eur** za deň alebo cca **504 eur** za mesiac.

## Prehľad displeja

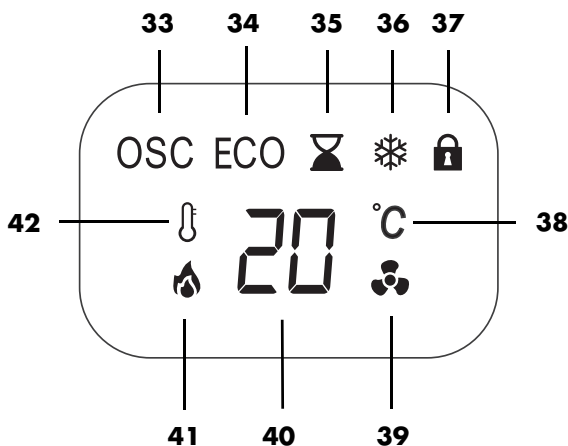



- 33** OSC Funkcia otáčania je zapnutá.
- 34** ECO ECO režim je aktívny
- 35** ⌚ Je aktívna funkcia časovača.
- 36** ❄️ Je aktívna funkcia ochrany pred mrazom.
- 37** 🔒 Je aktívne blokovanie tlačidiel ovládacieho panela.
- 38** °C Zobrazenie teploty
- 39** 🌀 Ventilátor je zapnutý bez kúrenia.
- 40** Zobrazenie teploty a stupňov vykurovacieho výkonu  
Zobrazí sa aktuálna izbová teplota  
Pri nastavovaní sa zobrazujú stupne vykurovacieho výkonu L0/L1/L2.
- 41** 🔥 Je zapnuté kúrenie.
- 42** 🌡️ Bliká pri nastavovaní požadovanej teploty. Svieti, keď je nastavená teplota a je aktivovaný stupeň vykurovacieho výkonu.

## Obsluha





Prístroj je možné ovládať tlačidlami na riadiacom paneli **1** alebo diaľkovým ovládačom **18**. Tlačidlá a funkcie sú identické.





### Blokovanie tlačidiel

- Stlačte a podržte cca 1 sekundu tlačidlá **- 14** a **+ 13** na ovládacom paneli **1**, keď chcete zablokovat tlačidlá ovládacieho panela. Na displeji **2** sa zobrazí symbol .
- Stlačte a podržte cca 1 sekundu tlačidlá **- 14** a **+ 13** na zrušenie blokovania tlačidiel. Zhasne symbol  na displeji **2**.

### Prehľad funkcií tlačidiel

Nasledujúce funkcie môžete ovládať tlačidlami na prístroji a diaľkovom ovládaní:

Funkcia	Tlačidlo ovládacieho panela	Tlačidlo diaľkového ovládania
Zapnutie prístroja/prepnutie do pohotovostného režimu	Stlačte tlačidlo  <b>12</b>	Stlačte tlačidlo  <b>27</b>
Zvýšenie hodnoty/výkonu	Stlačte tlačidlo <b>+ 13</b>	Stlačte tlačidlo <b>+ 20</b>
Zníženie hodnoty/výkonu	Stlačte tlačidlo <b>- 14</b>	Stlačte tlačidlo <b>- 19</b>
Blokovanie tlačidiel ovládacieho panela	Asi na 1 sekundu stlačte tlačidlo <b>+ 13</b> a <b>- 14</b>	-
Otočná funkcia	Stlačte tlačidlo  <b>17</b>	Stlačte tlačidlo  <b>26</b>
ECO režim	Stlačte tlačidlo ECO <b>11</b>	Stlačte tlačidlo ECO <b>24</b>

Funkcia	Tlačidlo ovládacieho panela	Tlačidlo diaľkového ovládania
Voľba vykurovacieho výkonu	Viacrát stlačte tlačidlo <b>+ 13</b> alebo <b>- 14</b>	Stlačte tlačidlo  <b>22</b>
Nastavenie termostatu	Stlačte tlačidlo  <b>16</b> , potom prípadne viackrát stlačte tlačidlo <b>+ 13</b> alebo <b>- 14</b>	Stlačte tlačidlo  <b>21</b>
Zapnutie / vypnutie čerpadla	Stlačte tlačidlo  <b>15</b> , potom prípadne viackrát stlačte tlačidlo <b>+ 13</b> alebo <b>- 14</b>	Stlačte tlačidlo  <b>25</b>

**Ďalšie informácie týkajúce sa obsluhy a ochranných funkcií nájdete v online návode na obsluhu.**

## Čistenie

Aby ste sa zo svojho prístroja mohli tešiť čo najdlhšie, mali by ste ho pravidelne čistiť.



### NEBEZPEČENSTVO v dôsledku zásahu elektrickým prúdom!

- ⊙ Pre každým čistením vyťahnite zástrčku **9**.
- ⊙ Prístroj nikdy neponárajte do vody.
- ⊙ Nenechajte do prístroja vniknúť vodu alebo čistiaci prostriedok.

### VÝSTRAHA pred vecnými škodami!

- ⊙ Nepoužívajte agresívne alebo abrazívne čistiace prostriedky.

## Diaľkové ovládanie

- Diaľkové ovládanie **18** čistíte suchou handrou.

## Prístroj

1. Hrubé usadeniny prachu opatrne odstráňte pomocou vysávača.
2. Prístroj zvonka čistíte mierne navlhčenou handričkou. Môžete použiť aj malé množstvo prostriedku na umývanie riadu.
3. Prístroj následne utrite handričkou, ktorá je mierne navlhčená čistou vodou.
4. Prístroj znovu používajte až vtedy, keď je úplne vysušený.

## Riešenia problémov

Ak by prístroj niekedy nefungoval ako má, prečítajte si príslušnú kapitolu v online návode na použitie.

## Likvidácia

Tento produkt podlieha európskej smernici 2012/19/EÚ. Symbol prečiarknutého smetného koša na kolesách znamená, že produkt musí byť odovzdaný do osobitného zberu odpadu v Európskej únii. Platí to pre produkt a všetky diely príslušenstva, ktoré sú označené týmto symbolom. Označené produkty sa nesmú likvidovať s bežným domácim odpadom, ale musia sa odovzdať na zberné miesto na recykláciu elektrických a elektronických prístrojov.



Tento symbol recyklácie označuje, napr. predmet alebo časti materiálu, ako hodiace sa na recykláciu. Recyklácia pomáha znižovať spotrebu surovín a zaťaženie životného prostredia. Batérie nepatria do domového odpadu. Vybité batérie sa musia odborne zlikvidovať. Na tento účel sú v obchodoch predávajújúcich batérie, ako aj v komunálnych zberniach príslušné nádoby na likvidáciu batérií.



Batérie a akumulátory, ktoré sú označené nasledujúcimi písmenami, obsahujú okrem iného škodlivé látky: Cd (kadmium), Hg (ortuť), Pb (olovo).



## Obal

Ak chcete zlikvidovať obal, dbajte na príslušné predpisy vo vašej krajine týkajúce sa životného prostredia.

## Technické údaje



Model:	STHL 2000 C3
Sieťové napätie:	220 – 240 V ~ 50 – 60 Hz
Trieda ochrany:	II <input type="checkbox"/>
Výkon:	2 000 W

Údaj	Sym-bol	Hodno-ta	Jednot-ka
<b>Tepelný výkon</b>			
Menovitý tepelný výkon	$P_{nom}$	2,00	kW
Minimálny tepelný výkon (orientačná hodnota)	$P_{min}$	1,00	kW
Maximálny kontinuálny tepelný výkon	$P_{max,c}$	2,00	kW
<b>Spotreba pomocného prúdu</b>			
pri menovitom tepelnom výkone	$e_{lmax}$	2,00	kW
pri minimálnom tepelnom výkone	$e_{lmin}$	1,00	kW
v pohotovostnom režime	$e_{lSB}$	0,00027	kW

Údaj	Jednot-ka
<b>Len pri elektrických akumuláčnych vykurovacích prístrojoch pre samostatné miestnosti: Druh regulácie prívodu tepla (vyberte jednu možnosť)</b>	
manuálna regulácia prívodu tepla s integrovaným termostatom	Nie
manuálna regulácia prívodu tepla so spätnou väzbou o izbovej a/alebo vonkajšej teplote	Nie
elektronická regulácia prívodu tepla so spätnou väzbou o izbovej a/alebo vonkajšej teplote	Nie
výdaj tepla s podporou ventilátora	Nie
<b>Druh kontroly tepelného výkonu/ izbovej teploty (vyberte jednu možnosť)</b>	
jednostupňový tepelný výkon, bez kontroly izbovej teploty	Nie
dva alebo viaceré manuálne nastaviteľné stupne, bez kontroly izbovej teploty	Nie
kontrola izbovej teploty s mechanickým termostatom	Nie
s elektronickou kontrolou izbovej teploty	Áno
elektronická kontrola izbovej teploty a regulácia podľa denného času	Nie
elektronická kontrola izbovej teploty a regulácia podľa dňa v týždni	Nie
<b>Iné možnosti regulácie (sú možné viaceré údaje)</b>	
kontrola izbovej teploty s rozpoznáním prítomnosti	Nie
kontrola izbovej teploty s rozpoznáním otvorených okien	Nie
s možnosťou diaľkového ovládania	Nie



Údaj	Jednotka
s adaptívnou reguláciou začiatku kúrenia	Nie
s obmedzením času prevádzky	Nie
s čiernym guľovým snímačom	Nie
<b>Kontaktné údaje</b>	
HOYER Handel GmbH Kühnehöfe 12 DE-22761 Hamburg GERMANY	

	Ide o recyklovateľný produkt, ktorý podlieha rozšírenej zodpovednosti výrobcu, ako aj povinnosti triedenia odpadu.
	Značka UKCA predstavuje vyhlásenie o zhode spoločnosti HOYER Handel GmbH pre UK.
	Symbol označuje výrobcu produktu.

Technické zmeny vyhradené.

## Použité symboly

	Ochranná izolácia
	<b>G</b> epüfite <b>S</b> icherheit (overená bezpečnosť): prístroje musia zodpovedať všeobecne uznávaným pravidlám techniky a sú v súlade s nemeckým zákonom o bezpečnosti výrobkov (Produktsicherheitsgesetz-ProdSG).
	S označením CE spoločnosť HOYER Handel GmbH vyhlasuje zhodu ES.
	Tento symbol pripomína, aby ste obal ekologicky zlikvidovali.
	Symbolom recyklácie (3 šípky) sú označené recyklovateľné materiály. Materiál môže byť špecifikovaný recyklačným číslom v strede (tu: 21) a/alebo skratkou (tu: PAP).
	Striedavé napätie

## Servisné stredisko

V prípade servisu kontaktujte naše servisné centrum:

 Servis Slovensko  
Tel.: 0850 232001  
E-Mail: hoyer@lidl.sk

**IAN: 459215\_2401**

## Guía breve



Este documento es una copia impresa abreviada del manual de instrucciones completo. Escaneando el código QR accederá directamente a la página de servicio de Lidl ([www.lidl-service.com](http://www.lidl-service.com)) y podrá consultar y descargar el manual de instrucciones completo introduciendo el número de artículo (IAN) **459215\_2401**. La guía breve forma parte de este producto. Familiarícese con todas las indicaciones de seguridad y manejo antes de emplear el producto. Guarde bien la guía breve y entregue todos los documentos con el producto cuando lo ceda a terceros.

### Vista general

- 1** Cuadro de mandos
- 2** Pantalla
- 3** Cavidad de transporte con compartimento por separado para el mando a distancia
- 4** Calefactor de torre con ventilador
- 5** Entrada de aire
- 6** Salida de aire
- 7** **I/O** Interruptor de encendido/apagado
- 8** Guardacable con alojamiento de enchufe
- 9** Cable de conexión de red con enchufe
- 10** Base de soporte
- 11** <sup>ECO</sup> Tecla ECO
- 12** Tecla encender el aparato/poner en modo de espera
- 13** **+** Tecla incrementar valores/nivel de potencia de calefacción/bloqueo de teclas
- 14** **-** Tecla reducir valores/nivel de potencia de calefacción/bloqueo de teclas
- 15** Tecla ajustar temporizador
- 16** Tecla ajustar temperatura /seleccionar potencia de calefacción  
*L0*: solo soplador sin calefacción  
*L1*: soplador con nivel de potencia de calefacción 1 (1000 W)  
*L2*: soplador con nivel de potencia de calefacción 2 (2000 W)
- 17** Tecla encender/apagar función de giro
- 18** Mando a distancia
- 19** **-** Tecla reducir valores/potencia y tiempo
- 20** **+** Tecla incrementar valores/potencia y tiempo
- 21** Tecla ajustar temperatura
- 22** Tecla seleccionar potencia de calefacción  
*L0*: solo soplador sin calefacción  
*L1*: soplador con nivel de potencia de calefacción 1 (1000 W)  
*L2*: soplador con nivel de potencia de calefacción 2 (2000 W)
- 23** Soporte de batería
- 24** <sup>ECO</sup> Tecla ECO
- 25** Tecla ajustar temporizador
- 26** Tecla encender/apagar función de giro
- 27** Tecla encender el aparato/poner en modo de espera
- 28** Mitad trasera de la base de soporte
- 29** Mitad delantera de la base de soporte
- 30** Tuerca de unión
- 31** Cavidad
- 32** Espiga de guía

## Uso adecuado

El aparato es adecuado como calefacción adicional para espacios interiores secos de hasta aprox. 15 m<sup>2</sup>.

**Este producto solo es adecuado para su uso en estancias bien aisladas u ocasional.**

El aparato está concebido para el uso doméstico y no es apto para fines industriales. El aparato solo deberá utilizarse en el interior.

El aparato se debe colocar exclusivamente en el suelo.

### Posible uso indebido

---



#### ¡PELIGRO DE INCENDIO!

- ⊙ Nunca utilice el aparato para secar materiales textiles u otros objetos en, sobre o delante del aparato.
  - ⊙ El aparato no se debe utilizar en ningún tipo de vehículo.
- 

## Símbolos en el aparato



### No cubrir

El símbolo contigo advierte que no debe cubrirse el aparato, ya que de hacerlo la acumulación de calor generada podría producir daños y peligro de incendio.

Este símbolo le advierte que no debe tocar las superficies calientes.



## Indicaciones de seguridad

### Indicaciones de advertencia

En caso necesario, en este manual de instrucciones se utilizan las siguientes indicaciones de advertencia:



**¡PELIGRO!** Riesgo elevado: la no observación de la advertencia puede causar lesiones mortales.

**¡ADVERTENCIA!** Riesgo medio: la no observación de la advertencia puede causar lesiones o daños materiales graves.

**PRECAUCIÓN:** riesgo reducido: la no observación de la advertencia puede causar lesiones o daños materiales leves.

**NOTA:** circunstancias y particularidades que se deben tener en cuenta al usar el aparato.

## Instrucciones para un funcionamiento seguro

- ⊙ Los niños menores de 3 años deben mantenerse alejados, a no ser que estén constantemente vigilados.
- ⊙ Los niños mayores de 3 años y menores de 8 solo pueden encender y apagar el aparato si están bajo supervisión o si se les ha instruido acerca del uso seguro del aparato y han comprendido los peligros que pueden resultar de éste, siempre y cuando el aparato se encuentre colocado o instalado en su ubicación normal de uso. Los niños mayores de 3 años y menores de 8 no deben introducir el enchufe en la toma de corriente, regular el aparato, limpiar el aparato ni realizar el mantenimiento que efectúa el usuario.

- ⊙ Este aparato puede ser utilizado por niños mayores de 8 años y por personas con las capacidades físicas, sensoriales o mentales disminuidas o que carezcan de la experiencia y/o los conocimientos necesarios, bajo supervisión o habiendo recibido las instrucciones oportunas para el uso seguro del aparato y siendo conscientes del peligro de un uso incorrecto. Los niños no deben jugar con el aparato. Los niños no deben encargarse de la limpieza ni del mantenimiento del aparato sin supervisión.
- ⊙ **Algunas piezas del aparato pueden calentarse mucho y provocar quemaduras. Se debe tener especial cuidado si hay presentes niños y personas que requieran protección.**



- ⊙ **¡No cubrir!** Para evitar un sobrecalentamiento del aparato radiador, éste no se debe cubrir.
- ⊙ El aparato nunca debe colocarse directamente debajo de una toma de corriente de pared, ya que el calor que se desprende puede provocar daños en la instalación eléctrica.
- ⊙ No utilice el aparato:
  - en las proximidades de un fregadero, una bañera, una ducha o una piscina
  - si se ha dejado caer con anterioridad
  - si presenta señales visibles de daños
- ⊙ Utilice el aparato sobre una superficie horizontal y estable.
- ⊙ El aparato radiador no debe emplearse en estancias pequeñas habitadas por personas que no puedan abandonar la estancia por sí solas, a menos que estén bajo supervisión permanente.
- ⊙ Para reducir al mínimo el peligro de incendio, debe tener cuidado de que los tejidos, las cortinas y otros materiales inflamables no se encuentren en ningún momento a menos de 1 m de la salida de aire.
- ⊙ Si el cable de conexión de red del aparato presenta desperfectos deberá ser sustituido únicamente por el fabricante, el servicio posventa u otras personas igualmente cualificadas para evitar peligros.
- ⊙ Este aparato no está concebido para funcionar con un temporizador externo o con un sistema de control remoto separado.
- ⊙ El mando a distancia funciona con una pila CR2025 (3 V).

- ⊙ Coloque las pilas con la polaridad en el sentido correcto.
  - ⊙ **¡PELIGRO DE EXPLOSIÓN!** No recargue las pilas o las reactive por otros medios, no las desmonte, no las tire al fuego ni las cortocircuite.
  - ⊙ No se deben cortocircuitar los bornes de conexión del mando a distancia.
  - ⊙ Retire la pila del mando a distancia, cuando no lo vaya a utilizar durante mucho tiempo o cuando las pilas se hayan agotado. La pila podría sufrir una fuga, lo que provocaría daños en el mando a distancia.
  - ⊙ No exponga las pilas a condiciones extremas, p. ej. no ponga el mando a distancia sobre fuentes de calor y presérvelo de la luz solar directa. De lo contrario, existe un alto riesgo de que se produzca una fuga.
  - ⊙ Si se produce una fuga, evite el contacto del fluido con la piel, los ojos o las membranas mucosas. En caso de contacto con el ácido, enjuague inmediatamente las zonas afectadas con abundante agua corriente y visite a un médico de inmediato.
  - ⊙ Las pilas pueden causar la muerte si se ingieren. Por lo tanto, guarde las pilas fuera del alcance de los niños. Si se ingiere una pila, busque de inmediato asistencia médica.
  - ⊙ Las pilas nuevas y usadas se deben mantener fuera del alcance de los niños.
  - ⊙ Si sospecha que la pila ha podido tragarse o introducirse en alguna parte del cuerpo, busque asistencia médica de inmediato.
  - ⊙ Las pilas deben eliminarse de forma adecuada después de ser utilizadas.
- 
- ⊙ El material de embalaje no es ningún juguete. Los niños no deben jugar con las bolsas de plástico. Existe peligro de asfixia.
  - ⊙ Guarde el aparato fuera del alcance de los niños.
  - ⊙ Los aparatos eléctricos pueden presentar peligros para los animales de compañía y de granja. Además, los animales también pueden ocasionar daños en el aparato. Por ello, como regla general, mantenga a los animales alejados de los aparatos eléctricos.
  - ⊙ El aparato, el cable de conexión de red y el enchufe no se pueden sumergir en agua ni en ningún otro líquido.
  - ⊙ Proteja el aparato de la humedad y de las gotas o las salpicaduras de agua: existe peligro de recibir una descarga eléctrica.
  - ⊙ Si penetraran líquidos en el aparato, desenchúfelo inmediatamente. Haga re-

- visar el aparato antes de volver a utilizarlo de nuevo.
- ⊙ No toque el aparato con las manos mojadas.
  - ⊙ Si, no obstante, el aparato cayera al agua, desenchúfelo inmediatamente y, solo después, sáquelo del agua. En tal caso, no utilice más el aparato y llévalo a revisión a un taller especializado.
  - ⊙ No ponga en funcionamiento el aparato si éste o el cable de conexión de red presentan daños visibles o si el aparato se ha caído antes al suelo.
  - ⊙ Conecte el enchufe solo a una toma de corriente correctamente instalada, fácilmente accesible y cuya tensión corresponda a la especificación indicada en la placa de características. La toma de corriente debe seguir siendo fácilmente accesible tras la conexión.
  - ⊙ Asegúrese de que el cable de conexión de red no resulte dañado por cantos vivos o superficies calientes.
  - ⊙ Durante el uso del aparato, vigile que no se presione ni se aplaste el cable de conexión de red.
  - ⊙ Incluso una vez apagado, el aparato no está completamente desconectado de la red. Para ello, extraiga el enchufe de la toma de corriente.
  - ⊙ Para extraer el enchufe de la toma de corriente, tire siempre de la clavija, nunca del cable.
  - ⊙ Saque el enchufe de la toma de corriente:
    - si se produce una avería
    - cuando no utilice el aparato
    - antes de limpiar el aparato
    - en caso de tormenta
  - ⊙ Nunca intente introducir los dedos u objetos a través de las rejillas de ventilación en el interior del aparato.
  - ⊙ Para evitar peligros, no realice ninguna modificación en el artículo.
  - ⊙ Desenrolle el cable de conexión de red completamente mientras esté en funcionamiento para evitar el sobrecalentamiento y que se queme.
  - ⊙ Si se utiliza un alargador, este deberá cumplir con las normas de seguridad vigentes.
  - ⊙ Durante el funcionamiento no debe haber ningún objeto inflamable (p. ej., cortinas, papel, etc.) en las proximidades del aparato.
  - ⊙ Nunca utilice el aparato para secar materiales textiles u otros objetos en, sobre o delante del aparato.
  - ⊙ El aparato se debe colocar exclusivamente sobre una superficie sólida, lisa, seca y no inflamable. El aparato no debe colocarse, p. ej., sobre una alfombra de pelo largo.
  - ⊙ Al colocar el aparato, mantenga alrededor de éste una distancia mínima de 100 cm con respecto a otros objetos o la pared.
  - ⊙ Nunca ponga en funcionamiento el aparato en espacios potencialmente explosivos o en las inmediaciones de gases o líquidos inflamables.
  - ⊙ Asegúrese siempre de que exista libre entrada y salida de aire. De lo contrario se puede producir una acumulación de calor en el aparato.
  - ⊙ Incluso una vez apagado, el aparato sigue estando muy caliente y no debe tocarse.
  - ⊙ Antes de proceder a la limpieza deje enfriar el aparato hasta que ya no exista peligro de quemaduras.
  - ⊙ Transporte el aparato solo cuando se haya enfriado y hágalo utilizando los mangos del mismo.
  - ⊙ No coloque el aparato sobre superficies calientes (p. ej. placas de cocina) o cerca de fuentes de calor o del fuego.
  - ⊙ Utilice solo los accesorios originales.
  - ⊙ No utilice detergentes abrasivos o productos de limpieza que produzcan arañazos.

## Volumen de suministro

- 1 calefactor de torre con ventilador **4**
- 1 base de soporte (compuesta por 2 piezas) **10**
- 1 tuerca de unión **30**
- 1 mando a distancia **18** con pila colocada CR2025 (3 V)
- 1 guía breve (adjunta)
- 1 manual de instrucciones (en línea)

### Desembalaje

1. Saque todas las piezas del embalaje.
2. Compruebe que estén todas las piezas y que no estén dañadas.

## Puesta en servicio

### Montaje del aparato

Antes de poder poner en funcionamiento el aparato se debe atornillar la base de soporte **10**.

1. **Ilustración A:** ensamble la mitad trasera de la base de soporte **28** y la mitad delantera de la base de soporte **29**. Asegúrese de que se oiga cómo encaja la conexión.
2. **Ilustración B:** coloque la base de soporte **10** en el calefactor de torre con ventilador **4**. Ajuste la base de soporte de tal forma que la espiga de guía **32** de la parte inferior del calefactor de torre con ventilador **4** se introduzca en la cavidad **31** de la base de soporte.
3. Atornille con firmeza el calefactor de torre con ventilador **4** a la base de soporte **10**. Para ello, utilice la tuerca de unión **30** incluida en el volumen de suministro.

## Instalación del aparato



### ¡PELIGRO DE INCENDIO!

- ⊙ El aparato se debe colocar exclusivamente sobre una superficie sólida, lisa, seca y no inflamable. El aparato no debe colocarse, p. ej., sobre una alfombra de pelo largo.
- ⊙ Al colocar el aparato, mantenga alrededor de éste una distancia mínima de 100 cm con respecto a otros objetos o la pared.
- ⊙ Durante el funcionamiento no debe haber ningún objeto inflamable (p. ej., cortinas, papel, etc.) en las proximidades del aparato.

- Seleccione una ubicación que cumpla las indicaciones de seguridad.
- Escoja la ubicación de tal forma que en las inmediaciones no haya personas, animales o plantas.
- Compruebe que la posición del aparato es segura.

### Mando a distancia

El mando a distancia **18** se suministra con una pila CR2025 (3 V) colocada.

- Antes de la puesta en servicio, retire la tira de plástico del mando a distancia.

## Cambiar la pila del mando a distancia



### ¡PELIGRO!

- ⊙ Peligro de explosión debido a un cambio inadecuado de las pilas. Reemplácelas solo por otras pilas del mismo tipo u otro equivalente.

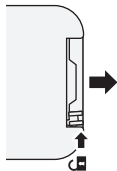

1. Presione la palanquita en el lado del soporte de batería **23** ligeramente en dirección al centro y a continuación retire el soporte de batería del mando a distancia **18** en la dirección de la flecha.

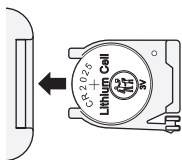

2. Sustituya la pila vieja por otra nueva. El polo positivo (+) de la pila debe señalar hacia arriba.
3. Deslice el soporte de batería **23** en el mando a distancia **18**.

## Puesta en funcionamiento y apagado del aparato

1. Introduzca el enchufe **9** en una toma de corriente de red que corresponda a las especificaciones técnicas.
2. Encienda el suministro de corriente ajustando el interruptor de encendido/apagado **7** en la parte posterior del calefactor de torre con ventilador **4** en la posición **I**. Se escuchará una señal acústica. El aparato ya está listo para el servicio.
3. Pulse la tecla **⏻ 27** para conectar el aparato desde el modo de espera. Se escuchará una señal acústica. El aparato se encenderá en modo ventilador. La temperatura actual se indica en la pantalla **2**.
4. Pulse la tecla **⏻ 27** para poner el aparato en el modo de espera. Se escuchará una señal acústica.

**NOTA:** si el aparato se desconecta de la red, los ajustes seleccionados se perderán. Desconecte el aparato de la red ajustando el interruptor de encendido/apagado **7** en la posición **O** o retirando el enchufe **9** de la toma de corriente.

5. Desconecte el suministro de corriente ajustando el interruptor de encendido/apagado **7** en la posición **O**.

**NOTA: ¡costes de electricidad elevados en caso de funcionamiento continuo!**

**Es fundamental que tenga en cuenta que en caso de funcionamiento continuo (24 horas) se consume mucha electricidad debido a la elevada potencia de 2000 vatios. A un precio de 35 céntimos por kilovatio-hora, el coste ascendería a unos 16,80 euros el día, o aprox. 504 euros al mes.**



## Resumen de la pantalla

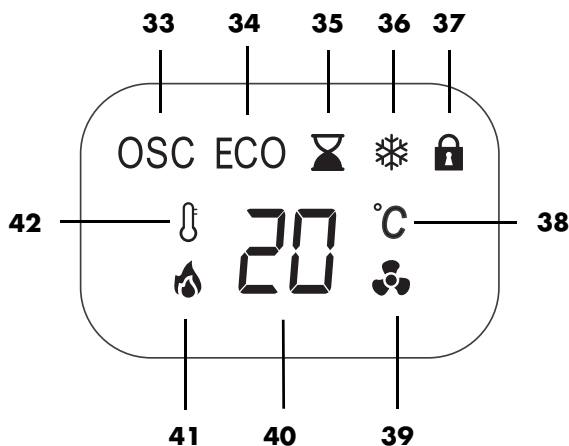



- 33** OSC La función de giro está encendida.
- 34** ECO El modo ECO está activado.
- 35** ⌚ La función de temporizador está activa.
- 36** ❄ La función de control antiheladas está activa.
- 37** 🔒 El bloqueo de teclas del cuadro de mandos está activo.
- 38** °C Indicador de temperatura
- 39** 🌀 El soplador está encendido sin calefacción.
- 40** 🔥 Indicador de temperatura y niveles de potencia de calefacción  
Se indica la temperatura ambiente actual.  
Los niveles de potencia de calefacción *L0 / L1 / L2* se indican al ajustarlos.
- 41** 🔥 La calefacción está encendida.
- 42** ⏸ Parpadea al ajustar la temperatura deseada. Se ilumina cuando está ajustada una temperatura y está activado un nivel de potencia de calefacción.

## Uso



El aparato se puede manejar con las teclas del cuadro de mandos **1** o con el mando a distancia **18**. Las teclas y las funciones son idénticas en su mayor parte.





### Bloqueo de teclas

- Pulse y mantenga pulsadas durante aprox. 1 segundo las teclas **- 14** y **+ 13** en el cuadro de mandos **1** para bloquear las teclas del cuadro de mandos. El símbolo  aparece en la pantalla **2**.
- Pulse y mantenga pulsadas durante aprox. 1 segundo las teclas **- 14** y **+ 13** para desactivar el bloqueo de teclas. El símbolo  desaparece de la pantalla **2**.

### Resumen de las funciones de las teclas

Con las teclas del aparato y del mando a distancia puede controlar las siguientes funciones:

Función	Tecla de cuadro de mandos	Tecla de mando a distancia
Encender el aparato/poner en modo de espera	Pulsar la tecla  <b>12</b>	Pulsar la tecla  <b>27</b>
Incrementar valores/potencia	Pulsar la tecla <b>+ 13</b>	Pulsar la tecla <b>+ 20</b>
Reducir valores/potencia	Pulsar la tecla <b>- 14</b>	Pulsar la tecla <b>- 19</b>
Bloqueo de teclas de cuadro de mandos	Pulsar las teclas <b>+ 13</b> y <b>- 14</b> durante aprox. 1 segundo	-

Función	Tecla de cuadro de mandos	Tecla de mando a distancia
Función de giro	Pulsar la tecla  <b>17</b>	Pulsar la tecla  <b>26</b>
Modo ECO	Pulsar la tecla <b>ECO 11</b>	Pulsar la tecla <b>ECO 24</b>
Seleccionar potencia de calefacción	Pulsar varias veces, dado el caso, la tecla <b>+ 13</b> o <b>- 14</b>	Pulsar la tecla  <b>22</b>
Ajuste del termostato	Pulsar la tecla  <b>16</b> , a continuación pulsar varias veces, dado el caso, la tecla <b>+ 13</b> o <b>- 14</b>	Pulsar la tecla  <b>21</b>
Encender/apagar el temporizador	Pulsar la tecla  <b>15</b> , a continuación pulsar varias veces, dado el caso, la tecla <b>+ 13</b> o <b>- 14</b>	Pulsar la tecla  <b>25</b>

**Encontrará más información sobre el uso y las funciones de protección en el manual de instrucciones en línea.**

## Limpieza

Para poder disfrutar durante más tiempo de su aparato debe limpiarlo con regularidad.



### ¡PELIGRO de descarga eléctrica!

- ⊙ Antes de cada limpieza desconecte el enchufe **9**.
- ⊙ Nunca sumerja el aparato en agua.
- ⊙ No permita que entre agua o detergente en el aparato.

### ¡ADVERTENCIA sobre daños materiales!

- ⊙ No utilice detergentes abrasivos o productos de limpieza que produzcan arañazos.

## Mando a distancia

- Para limpiar el mando a distancia **18**, utilice un paño seco.

## Aparato

1. Elimine con cuidado las acumulaciones de polvo más grandes con una aspiradora.
2. Limpie el exterior del aparato con un trapo ligeramente humedecido. Asimismo puede utilizar un poco de detergente.
3. Aclárelo con un trapo humedecido con agua limpia.
4. No vuelva a utilizar el aparato hasta que esté completamente seco.

## Solución de problemas

Si en algún momento el aparato no funciona como es debido, lea el capítulo correspondiente en el manual de instrucciones en línea.

## Eliminación

Este producto está sujeto a la Directiva Europea 2012/19/UE. El símbolo del cubo de basura con ruedas tachado significa que en la Unión Europea el producto se debe llevar a un punto de recogida de residuos separado. Esto es válido para el producto y para todos los accesorios que estén marcados con este símbolo. Los productos marcados no se deben eliminar con la basura doméstica normal, sino que deben llevarse a un punto de recogida para el reciclado de aparatos eléctricos y electrónicos.



Este símbolo de reciclaje señala que, p. ej., un objeto o las piezas de un material son aptos para la recuperación. El reciclado ayuda a reducir el consumo de materias primas y a proteger el medio ambiente.



Las pilas no deben tirarse en la basura doméstica. Las pilas gastadas deben eliminarse adecuadamente. Para este fin, en los comercios que distribuyen pilas y en los centros municipales de recogida de desechos se encuentran los correspondientes contenedores para la eliminación de las pilas. Las pilas y baterías que llevan las siguientes letras contienen las sustancias perjudiciales Cd (cadmio), Hg (mercurio), Pb (plomo), entre otras.



## Embalaje

Cuando quiera eliminar el embalaje, siga las correspondientes normas de protección medioambiental vigentes en su país.





## Datos técnicos

Modelo:	STHL 2000 C3
Tensión de la red:	220 - 240 V ~ 50 - 60 Hz
Clase de protección:	II <input type="checkbox"/>
Potencia:	2000 W

Especificación	Símbolo	Valor	Unidad
<b>Temperatura</b>			
Temperatura nominal	$P_{nom}$	2,00	kW
Temperatura mínima (valor orientativo)	$P_{mín}$	1,00	kW
Temperatura máxima continua	$P_{máx,c}$	2,00	kW
<b>Consumo de corriente auxiliar</b>			
con temperatura nominal	$e_{l_{máx}}$	2,00	kW
con temperatura mínima	$e_{l_{mín}}$	1,00	kW
en modo de espera	$e_{l_{SB}}$	0,00027	kW

Especificación	Unidad
<b>Solo con radiadores eléctricos para habitaciones individuales con memoria: tipo de regulación del suministro de calor (seleccionar una posibilidad)</b>	
Regulación manual del suministro de calor con termostato integrado	No
Regulación manual del suministro de calor con información de la temperatura ambiente y/o exterior	No
Regulación electrónica del suministro de calor con información de la temperatura ambiente y/o exterior	No
Disipación de calor con ayuda del soplador	No
<b>Tipo de temperatura/control de la temperatura ambiente (seleccionar una posibilidad)</b>	
Temperatura de un nivel, no actúa ningún control de la temperatura ambiente	No
Dos o más niveles ajustables manualmente, no actúa ningún control de la temperatura ambiente	No
Control de la temperatura ambiente con termostato mecánico	No
Con control electrónico de la temperatura ambiente	Sí
Control electrónico de la temperatura ambiente y regulación de la hora del día	No
Control electrónico de la temperatura ambiente y regulación del día de la semana	No

Especificación	Unidad
<b>Otras opciones de regulación (posibilidad de selección múltiple)</b>	
Control de la temperatura ambiente con detector de presencia	No
Control de la temperatura ambiente con detector de ventana abierta	No
Con opción de mando a distancia	No
Con regulación adaptativa del inicio de la calefacción	No
Con limitación del tiempo de servicio	No
Con sensor de bola negra	No
<b>Datos de contacto</b>	
HOYER Handel GmbH Kühnehöfe 12 DE-22761 Hamburg GERMANY	

	Este símbolo recuerda que el embalaje debe eliminarse de forma respetuosa con el medio ambiente.
	Los materiales reciclables están marcados con el símbolo de reciclaje (3 flechas). El material puede especificarse mediante el número de reciclaje en el centro (aquí: 21) y/o una abreviatura (aquí: PAP).
~	Tensión alterna
	Se trata de un producto reutilizable sujeto a la responsabilidad ampliada del fabricante así como a la separación de residuos.
	Mediante el marcado UKCA, HOYER Handel GmbH declara la conformidad para el Reino Unido.
	Este símbolo identifica al fabricante del producto.

Reserva de modificaciones técnicas.

## Símbolos empleados

	Aislamiento de protección
	<b>Geprüfte Sicherheit</b> (seguridad verificada): los aparatos deben satisfacer las normas técnicas reconocidas con carácter general y ser conformes a la Ley alemana de seguridad de productos (Produktsicherheitsgesetz - ProdSG).
	Mediante el marcado CE, HOYER Handel GmbH declara la conformidad de la UE.

## Servicio técnico

Si necesita asistencia, póngase en contacto con nuestro Centro de asistencia técnica:

 Servicio España  
Tel.: 900 984 989 (gratuito)  
E-Mail: hoyer@lidl.es

**IAN: 459215\_2401**

## Kort vejledning



Dette dokument er en forkortet printversion af den fuldstændige betjeningsvejledning. Ved at scanne QR-koden sendes du direkte videre til Lidls serviceside ([www.lidl-service.com](http://www.lidl-service.com)), hvor du ved at indtaste artikelnummeret (IAN) **459215\_2401** kan finde og downloade den fuldstændige betjeningsvejledning. Den korte vejledning er del af dette produkt. Gør dig fortrolig med alle betjenings- og sikkerhedsanvisninger, før du anvender produktet. Opbevar den korte vejledning et sikkert sted, og udlevér også alle dokumenter, hvis produktet videregives til tredjepart.

## Oversigt

- 1** Betjeningsfelt
- 2** Display
- 3** Bærefordybning med separat opbevaringsrum til fjernbetjeningen
- 4** Tårnvarmeblæser
- 5** Luftindtag
- 6** Luftudtag
- 7** **I/O** On-/Off-kontakt
- 8** Kabeloprulning med netstikholder
- 9** Nettilslutningsledning med netstik
- 10** Fod
- 11** ECO ECO-knap

- 12** Knappen Tænd apparat / sæt i standby-drift
- 13** **+** Knappen Øg værdier/varmetrin / tastaturlås
- 14** **-** Knappen Reducer værdier/varmetrin / tastaturlås
- 15** Knappen Indstil Timer
- 16** Knappen Indstil temperatur / Vælg varmeeffekt  
*L0*: kun blæser uden varme  
*L1*: blæser med varmetrin 1 (1.000 W)  
*L2*: blæser med varmetrin 2 (2.000 W)
- 17** Knappen Tænd/sluk svingfunktion
- 18** Fjernbetjening
- 19** **-** Knap Reducer værdier/effekt og tid
- 20** **+** Knap Øg værdier/effekt og tid
- 21** Knappen Indstil temperatur
- 22** Knappen Vælg varmeeffekt  
*L0*: kun blæser uden varme  
*L1*: blæser med varmetrin 1 (1.000 W)  
*L2*: blæser med varmetrin 2 (2.000 W)
- 23** Batteriholder
- 24** ECO ECO-knap
- 25** Knappen Indstil Timer
- 26** Knappen Tænd/sluk svingfunktion
- 27** Knappen Tænd apparat / sæt i standby-drift
- 28** Bagerste fodhalvdel
- 29** Forreste fodhalvdel
- 30** Omløbermøtrik
- 31** Fordybning
- 32** Styrestift

## Tilsigtet anvendelse

Apparatet er egnet som ekstra varmeapparat i tørre indendørs rum på op til ca. 15 m<sup>2</sup>.

**Dette produkt er kun egnet til velisolerede rum eller til lejlighedsvis brug.**

Apparatet er beregnet til privat brug og må ikke bruges til erhvervsmæssige formål. Apparatet må kun benyttes indendørs. Apparatet må kun opstilles på gulvet.

## Forudseeligt misbrug

---



### **BRANDFARE!**

- ⊙ Benyt aldrig apparatet til at tørre tekstiler eller andre ting ved at lægge disse oven på, hen over eller foran apparatet.
  - ⊙ Apparatet må ikke anvendes i nogen som helst form for køretøjer.
- 

## Symboler på apparatet



### **Må ikke tildækkes**

Hosstående symbol advarer mod at tildække apparatet, da den varme der hober sig op derved kan føre til skader og udgør en brandfare.



Dette symbol advarer dig mod at berøre den varme overflade.

## Sikkerhedsanvisninger

### **Advarselshenvisninger**

Hvor det er påkrævet, anvendes følgende advarselshenvisninger i denne betjeningsvejledning:



**FARE!** Høj risiko: manglende overholdelse af advarslen kan forårsage skader på liv og lemmer.

**ADVARSEL!** Moderat risiko: manglende overholdelse af advarslen kan forårsage personskader eller store materielle skader.

**FORSIGTIG!** lav risiko: manglende overholdelse af advarslen kan medføre mindre kvæstelser eller materielle skader.

**ANVISNING!** forhold og særlige omstændigheder, der bør tages højde for ved brug af apparatet.

## Anvisninger til en sikker brug

- ⊙ Børn under 3 år skal holdes på afstand, medmindre de er under permanent opsyn.
- ⊙ Børn over 3 år og under 8 år må kun tænde og slukke apparatet, hvis de er under opsyn eller er blevet instrueret i en sikker brug af apparatet og forstår de deraf resulterende farer, og forudsat at apparatet er placeret eller installeret i dets normale anvendelsesposition. Børn over 3 år og under 8 år må ikke sætte stikket i stikkontakten, foretage indstillinger af apparatet, rengøre apparatet og/eller udføre brugervedligeholdelsen.
- ⊙ Dette apparat kan benyttes af børn fra 8 år og af personer med indskrænkede fysiske, sensoriske eller mentale evner eller manglende erfaring og/eller viden, hvis de er under opsyn eller er blevet instrueret i en sikker brug af apparatet og har forstået de deraf resulterende farer. Børn må ikke lege med apparatet. Rengøring og vedligeholdelse må ikke foretages af børn uden opsyn.
- ⊙ **Nogle af apparatets dele kan blive meget varme og forårsage forbrændinger. Ekstra forsigtighed er påkrævet, når der er børn og sårbare personer til stede.**
- ⊙ **Må ikke tildækkes!** For at undgå en overophedning af varmeapparatet, må det ikke tildækkes.
- ⊙ Apparatet må aldrig opstilles direkte under en stikkontakt i væggen, da den varme der opstår kan beskadige den elektriske installation.
- ⊙ Apparatet må ikke anvendes:
  - i umiddelbar nærhed af en håndvask, et badekar, en bruser eller et svømmebassin
  - hvis det har været tabt
  - hvis det har synlige tegn på beskadigelser
- ⊙ Benyt apparatet på en vandret og stabil flade.
- ⊙ Varmeapparatet må ikke anvendes i små rum, hvor der opholder sig personer, der ikke er i stand til selv at forlade rummet, medmindre de er under permanent opsyn.
- ⊙ For at holde brandfaren så lav som muligt skal du sørge for, at der på intet tidspunkt er mindre end 1 m fra apparatets luftudgang til tekstiler, gardiner og andre brandbare stoffer.





- ⊙ Hvis nettilslutningsledningen på dette apparat beskadiges, skal den udskiftes af producenten, dennes kundeservice eller af en lignende kvalificeret person for at undgå farer.
  - ⊙ Dette apparat er ikke beregnet til brug sammen med en ekstern timer eller en separat fjernbetjening.
  - ⊙ Fjernbetjeningen bruger et batteri af typen CR2025 (3 V).
  - ⊙ Vær opmærksom på, at polerne vender rigtigt, når du indsætter batteriet.
  - ⊙ **EKSPLOSIONSFARE!** Batterier må ikke oplades eller reaktiveres med andre midler, ikke skilles ad og ikke kastes i ilden eller kortsluttes.
  - ⊙ Fjernbetjeningens tilslutningsklemmer må ikke kortsluttes.
  - ⊙ Fjern batteriet fra fjernbetjeningen, hvis du ikke skal bruge fjernbetjeningen i længere tid, eller hvis batteriet er tomt. Batteriet kan lække og beskadige fjernbetjeningen.
  - ⊙ Udsæt ikke batterier for ekstreme forhold ved f.eks. at lægge fjernbetjeningen på radiatorer eller udsætte den for direkte sollys. En manglende overholdelse heraf øger faren for en lækage.
  - ⊙ Hvis der er løbet batterisyre ud, skal du undgå kontakt med hud, øjne og slimhinder. Ved kontakt med syren skal du omgående skylle de berørte steder med rigeligt rent vand og straks opsøge en læge.
  - ⊙ Det kan være forbundet med livsfare at sluge batterier. Opbevar derfor batterier utilgængeligt for småbørn. I tilfælde af et slugt batteri skal der straks opsøges lægehjælp.
  - ⊙ Hold nye og brugte batterier væk fra børn.
  - ⊙ Hvis du har mistanke om, at batteriet kan være blevet slugt eller befinder sig i en anden del af kroppen, skal du straks søge lægehjælp.
  - ⊙ Batterier skal bortskaffes forskriftsmæssigt efter endt brug.
- 
- ⊙ Emballage er ikke et legetøj for børn. Børn må ikke lege med plastposerne. Der er fare for at blive kvalt.
  - ⊙ Opbevar apparatet uden for børns rækkevidde.
  - ⊙ Elektriske apparater kan udgøre en fare for kæle- og husdyr. Desuden kan dyr også beskadige apparatet. Hold derfor som udgangspunkt dyr væk fra elektriske apparater.
  - ⊙ Apparatet, nettilslutningsledningen og netstikket må ikke nedsænkes i vand eller andre væsker.
  - ⊙ Beskyt apparatet mod fugt, vanddråber og stønkvand: der er fare for elektrisk stød.
  - ⊙ Hvis der kommer væske ind i apparatet, skal netstikket omgående trækkes ud. Få apparatet kontrolleret, før det tages i brug igen.

- ⊙ Betjen ikke apparatet med fugtige hænder.
- ⊙ Hvis apparatet trods alle forholdsregler ender nede i vand, skal du som det første straks trække netstikket ud og først derefter tage apparatet op. Benyt i så fald ikke længere apparatet, men få det efterset på et fagværksted.
- ⊙ Tag ikke apparatet i brug, hvis dette eller nettilslutningsledningen har synlige skader, eller hvis apparatet forinden har været tabt.
- ⊙ Sæt kun netstikket i en forskriftsmæssigt installeret, let tilgængelig stikkontakt, hvis spænding svarer til den på typeskiltet. Stikkontakten skal også fortsat være let tilgængelig efter tilslutningen.
- ⊙ Sørg for, at nettilslutningsledningen ikke kan beskadiges af skarpe kanter eller varme steder.
- ⊙ Sørg under brugen af apparatet for, at nettilslutningsledningen ikke klemmes inde.
- ⊙ Selvom apparatet er blevet slukket, er det ikke helt adskilt fra elnettet. For at adskille det helt skal du trække netstikket ud af stikkontakten.
- ⊙ Træk altid i stikket, og aldrig i kablet, når du trækker netstikket ud af stikkontakten.
- ⊙ Træk netstikket ud af stikkontakten:
  - hvis der opstår en fejl
  - når apparatet ikke er i brug
  - inden apparatet rengøres
  - i tordenvejr
- ⊙ Forsøg aldrig at stikke fingre eller genstande ind i apparatet gennem ventilationsgitteret.
- ⊙ For at undgå farer må der ikke foretages ændringer af apparatet.
- ⊙ Sørg for, at nettilslutningsledningen er viklet helt af, når apparatet er i brug, for at forhindre, at ledningen overophedes og brænder over.
- ⊙ Ved brug af et forlængerkabel skal dette opfylde de gældende sikkerhedsbestemmelser.
- ⊙ Under brugen må der ikke befinde sig brandbare genstande (f.eks. gardiner, papir osv.) i apparatets umiddelbare omgivelser.
- ⊙ Benyt aldrig apparatet til at tørre tekstiler eller andre ting ved at lægge disse oven på, hen over eller foran apparatet.
- ⊙ Apparatet må kun opstilles på et fast, jævnt, tørt og ikke-brændbart underlag. Apparatet må f.eks. ikke opstilles på et langlvet tæppe.
- ⊙ Sørg for, at der rundt om det opstillede apparat er en minimumsafstand på 100 cm til andre genstande eller væggen.
- ⊙ Anvend aldrig apparatet i eksplosionsfarlige rum eller i nærheden af brændbare gasser eller væsker.
- ⊙ Sørg for, at luften hele tiden kan strømme uhindret ind og ud. Ellers risikerer du, at der ophober sig varme inde i apparatet.
- ⊙ Efter at være blevet slukket er apparatet fortsat meget varmt og må ikke berøres.
- ⊙ Lad apparatet køle så meget af inden rengøring, at der ikke længere er nogen forbrændingsfare.
- ⊙ Transportér kun apparatet i afkølet tilstand og i det dertil beregnede greb.
- ⊙ Stil aldrig apparatet på varme overflader (f.eks. kogeplader) eller i nærheden af varmekilder eller åben ild.
- ⊙ Anvend kun det originale tilbehør.
- ⊙ Brug aldrig skrappe eller skurende rengøringsmidler.

## Leveringsomfang

- 1 tårnvarmeblæser **4**
- 1 fod (bestående af 2 dele) **10**
- 1 omløbermøtrik **30**
- 1 fjernbetjening **18** med indsat batteri af typen CR2025 (3 V)
- 1 kort vejledning (vedlagt)
- 1 betjeningsvejledning (online)

## Udpakning

1. Tag alle dele ud af emballagen.
2. Kontrollér, om alle delene er der, og om delene er ubeskadiget.

## Ibrugtagning

### Montering af apparatet

Før apparatet kan tages i brug, skal fod **10** skrues på.

1. **Fig. A:** sæt bagerste fodhalvdel **28** og forreste fodhalvdel **29** sammen. Sørg for, at de går hørbart i indgreb.
2. **Fig. B:** sæt foden **10** på tårnvarmeblæseren **4**. Sørg herunder for, at styrestiften **32** på undersiden af tårnvarmeblæseren **4** føres ind i fordybningen **31** på foden.
3. Skru tårnvarmeblæseren **4** fast på foden **10**. Anvend den medfølgende omløbermøtrik **30**.

## Opstilling af apparatet



### BRANDFARE!

- ⊙ Apparatet må kun opstilles på et fast, jævnt, tørt og ikke-brændbart underlag. Apparatet må f.eks. ikke opstilles på et langluvet tæppe.
- ⊙ Sørg for, at der rundt om det opstillede apparat er en minimumsafstand på 100 cm til andre genstande eller væggen.
- ⊙ Under brugen må der ikke befinde sig brandbare genstande (f.eks. gardiner, papir osv.) i apparatets umiddelbare omgivelser.

- Vælg en placering, som er i overensstemmelse med sikkerhedsanvisningerne.
- Vælg en placering, hvor der ikke befinder sig personer, dyr eller planter i umiddelbar nærhed.
- Sørg for, at apparatet står sikkert.

### Fjernbetjening

Fjernbetjeningen **18** leveres med et indsat batteri af typen CR2025 (3 V).

- Træk plaststrimlen ud af fjernbetjeningen, før den tages i brug.

## Skift af fjernbetjeningens batteri



### FARE!

- ⊙ Eksplosionsfare ved forkert skift af batteriet. Må kun udskiftes med samme eller tilsvarende type.

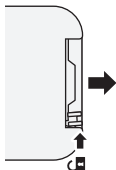

1. Tryk det lille håndtag på siden af batteriholderen **23** lidt ind mod midten, og træk derefter batteriholderen ud af fjernbetjeningen **18** i pilens retning.

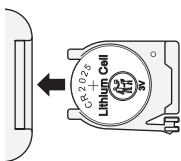

2. Skift det gamle batteri ud med et nyt. Batteriets pluspol (+) skal vende opad.
3. Skub batteriholderen **23** ind i fjernbetjeningen **18**.

## Ibrugtagning og slukning af apparatet

1. Sæt netstikket **9** i en stikkontakt, som er i overensstemmelse med de tekniske data.
2. Tænd for strømforsyningen ved at stille On-/Off-kontakten **7** på bagsiden af tårnvarmeblæseren **4** på **I**. Der lyder et akustisk signal. Nu er apparatet driftsklart.
3. Tryk på knappen **27** for at forlade standby-driften og tænde apparatet. Der lyder et akustisk signal. Apparatet starter i ventilatordriften. Den aktuelle temperatur vises på displayet **2**.
4. Tryk på knappen **27** for at sætte apparatet i standby-drift. Der lyder et akustisk signal.

**ANVISNING:** hvis apparatet adskilles fra nettet, går de valgte indstillinger tabt. Apparatet adskilles fra nettet ved at stille On-/Off-kontakten **7** på **O** eller trække netstikket **9** ud af stikkontakten.

5. Sluk for strømforsyningen ved at stille On-/Off-kontakten **7** på **O**.

### **ANVISNING: høje strømomkostninger ved permanent drift!**

Vær særligt opmærksom på, at en permanent drift (24 timer i døgnet) som følge af den høje effekt på **2.000 watt** medfører et højt strømforbrug. Eksempelvis svarer en pris på **35 cent pr. kilowatttime** til omkostninger på ca. **16,80 euro om dagen** eller ca. **504 euro om måneden**.

## Overblik over displayet

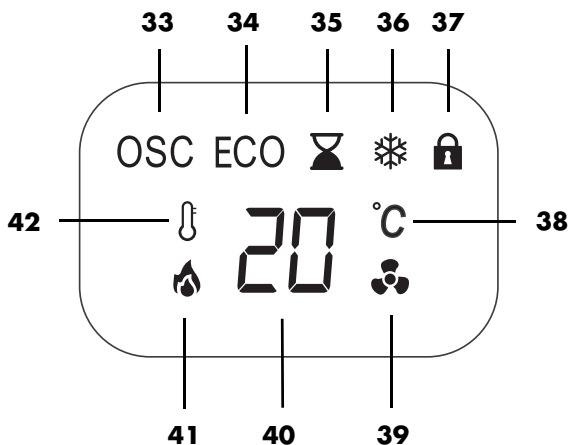



- 33** OSC Svingfunktionen er tændt.
- 34** ECO ECO-modus er aktiv
- 35** ⌚ Timer-funktionen er aktiv.
- 36** ❄️ Frostdetektorfunktionen er aktiv.
- 37** 🔒 Betjeningsfeltets tastaturlås er aktiv.
- 38** °C Indikation af temperatur
- 39** 🌀 Blæseren er tændt uden varme.
- 40** Visning af temperatur og varmetrin  
Den aktuelle rumtemperatur vises.  
Varmetrinene L0 / L1 / L2 vises, mens de indstilles.
- 41** 🔥 Varmen er slået til.
- 42** | Blinker, mens den ønskede temperatur indstilles. Lyser, når der er indstillet en temperatur og et af varmetrinene er aktiveret.

## Betjening





Apparatet kan betjenes med knapperne på betjeningsfeltet **1** eller med fjernbetjeningen **18**. Knapperne og funktionerne er stort set identiske.





### Tastaturlås

- Tryk på knapperne **- 14** og **+ 13** på betjeningsfeltet **1** i ca. 1 sekund for at låse betjeningsfeltets knapper. Symbolet  dukker frem på displayet **2**.
- Tryk på knapperne **- 14** og **+ 13** i ca. 1 sekund for at åbne tastaturlåsen. Symbolet  forsvinder på displayet **2**.

### Oversigt over knapfunktionerne

Du kan styre følgende funktioner med knapperne på apparatet og fjernbetjeningen:

Funktion	Knap på betjeningsfelt	Knap på fjernbetjening
Tænd apparat / sæt i standby-drift	Tryk på knappen  <b>12</b>	Tryk på knappen  <b>27</b>
Øg værdier/effekt	Tryk på knappen <b>+ 13</b>	Tryk på knappen <b>+ 20</b>
Reducer værdier/effekt	Tryk på knappen <b>- 14</b>	Tryk på knappen <b>- 19</b>
Tastaturlås betjeningsfelt	Tryk på knapperne <b>+ 13</b> og <b>- 14</b> i ca. 1 sekund	-
Svingfunktion	Tryk på knappen  <b>17</b>	Tryk på knappen  <b>26</b>
ECO-modus	Tryk på knappen  <b>11</b>	Tryk på knappen  <b>24</b>

Funktion	Knap på betjeningsfelt	Knap på fjernbetjening
Vælg varmeeffekt	Tryk på knappen <b>+ 13</b> eller <b>- 14</b> , evt. flere gange	Tryk på knappen  <b>22</b>
Indstil termostat	Tryk på knappen  , og tryk derefter på knappen <b>+ 13</b> eller <b>- 14</b> , evt. flere gange	Tryk på knappen  <b>21</b>
Tænd/sluk Timer	Tryk på knappen  , og tryk derefter på knappen <b>+ 13</b> eller <b>- 14</b> , evt. flere gange	Tryk på knappen  <b>25</b>

**Yderligere informationer om betjening og beskyttelsesfunktioner fremgår af online-betjeningsvejledningen.**

## Rengøring

For at få glæde af dit apparat længe, bør du rengøre det regelmæssigt.



### FARE for elektrisk stød!

- ⊙ Træk altid netstikket **9** ud, før du går i gang med at rengøre apparatet.
- ⊙ Nedsænk aldrig apparatet i vand.
- ⊙ Sørg for, at der ikke kommer vand eller rengøringsmiddel i apparatet.

### ADVARSEL mod materielle skader!

- ⊙ Brug aldrig skrappe eller skurende rengøringsmidler.

## Fjernbetjening

- Fjernbetjeningen **18** rengøres med en tør klud.

## Apparat

1. Fjern forsigtigt grove støvaflejringer med en støvsuger.
2. Rengør apparatet udvendigt med en fugtig klud. Du kan også bruge lidt opvaskemiddel.
3. Tør efter med en klud, der er fugtet med rent vand.
4. Benyt først apparatet igen, når det er helt tørt.

## Fejlfinding

Hvis dit apparat ikke fungerer som ønsket, bedes du læse det tilsvarende kapitel i online-betjeningsvejledningen.

## Bortskaffelse

Dette produkt er underlagt det europæiske direktiv 2012/19/EU. Symbolet med den overstregede skraldespand på hjul betyder, at produktet inden for den Europæiske Union skal tilføres en separat affaldsindsamling. Det gælder produktet og alt tilbehør, som er markeret med symbolet. Mærkede produkter må ikke bortskaffes med det normale husholdningsaffald, men skal afleveres til et modtagelsessted for genbrug af elektriske og elektroniske apparater.



Dette genbrugs-symbol markerer f. eks. en genstand eller materialedele, der er værdifulde til genanvendelse. Genbrug er med til at reducere forbruget af råstoffer og aflaste miljøet.



Batterier må ikke kommes i skraldespanden. Brugte batterier skal bortskaffes korrekt. De kan afleveres i særlige batteribeholdere, der er opstillet i forretninger, der sælger batterier, samt på kommunens samlesteder.



(Genopladelige) batterier, som er forsynet med følgende bogstaver, indeholder bl.a. de skadelige stoffer: Cd (cadmium), Hg (kviksølv), Pb (bly).

## Emballage

Når du vil bortskaffe emballagen, skal du være opmærksom på de tilsvarende miljøbestemmelser i landet.

## Tekniske data

Model:	STHL 2000 C3
Netspænding:	220 - 240 V ~ 50 - 60 Hz
Beskyttelsesklasse:	II <input type="checkbox"/>
Effekt:	2.000 W









Angivelse	Sym-bol	Værdi	Enhed
<b>Varmeeffekt</b>			
Nominel varmeeffekt	$P_{nom}$	2,00	kW
Mindste varmeeffekt (standardværdi)	$P_{min}$	1,00	kW
Maksimal kontinuerlig varmeeffekt	$P_{max,c}$	2,00	kW
<b>Hjælpestrømsforbrug</b>			
ved nominel varmeeffekt	$e_{l_{max}}$	2,00	kW
ved mindste varmeeffekt	$e_{l_{min}}$	1,00	kW
i standbytilstand	$e_{l_{SB}}$	0,00027	kW

Angivelse	Enhed
<b>Kun ved elektriske akkumulerende varmeapparater til lokal opvarmning: reguleringstype for varmetilførsel (vælg en af mulighederne)</b>	
manuel regulering af varmetilførsel med integreret termostat	Nej
manuel regulering af varmetilførsel med tilbagemelding af rum- og/eller udetemperatur	Nej

Angivelse	Enhed
elektronisk regulering af varmetilførsel med tilbagemelding af rum- og/eller udetemperatur	Nej
Varmafgivelse med blæserunderstøttelse	Nej
<b>Varmeeffekt/rumtemperaturkontrol (vælg en af mulighederne)</b>	
ettrins varmeeffekt, ingen rumtemperaturkontrol	Nej
to eller flere manuelt indstillelige trin, ingen rumtemperaturkontrol	Nej
Rumtemperaturkontrol med mekanisk termostat	Nej
med elektronisk rumtemperaturkontrol	Ja
elektronisk rumtemperaturkontrol og dagtidsregulering	Nej
elektronisk rumtemperaturkontrol og ugedagsregulering	Nej
<b>Øvrige reguleringsmuligheder (der kan vælges flere muligheder)</b>	
Rumtemperaturkontrol med registrering af tilstedeværelse	Nej
Rumtemperaturkontrol med registrering af åbne vinduer	Nej
med fjernbetjeningsmulighed	Nej
med adaptiv regulering af varmebegyndelse	Nej
med brugstidsbegrænsning	Nej
med sortkuglesensor	Nej
<b>Kontaktoplysninger</b>	
HOYER Handel GmbH Kühnehöfe 12 DE-22761 Hamburg GERMANY	



## Anvendte symboler

	Beskyttelsesisolering
	<b>Geprüfte Sicherheit</b> (afprøvet sikkerhed): apparater skal opfylde de almindelige anerkendte tekniske regler og være i overensstemmelse med produktsikkerhedsloven (Produktsicherheitsgesetz - ProdSG) [Tyskland].
	Med CE-mærkning erklærer HOYER Handel GmbH EU-konformiteten.
	Dette symbol minder om, at bortskaffe emballagen miljøvenligt.
	Med genbrugssymbolet (3 pile) markeres, at materialerne kan genbruges. Materialet kan specificeres via genbrugsnummeret i midten (her: 21) og/eller en forkortelse (her: PAP).
	Vekselspænding
	Det drejer sig om et genanvendeligt produkt, der er underlagt det udvidede producentansvar samt affaldssortering.
	Med UKCA-mærkningen erklærer HOYER Handel GmbH UK-konformiteten.
	Symbolet kendetegner produktproducenten.

Ret til tekniske ændringer forbeholdes.

## Service-center

I et servicetilfælde bedes du kontakte vores servicecenter:

 Service Danmark  
Tel.: 32 710005  
E-Mail: [hoyer@lidl.dk](mailto:hoyer@lidl.dk)

**IAN: 459215\_2401**

## Istruzioni brevi



Il presente documento è un'edizione cartacea abbreviata del manuale d'uso completo. Scansionando questo codice QR si passa direttamente alla pagina dell'assistenza Lidl ([www.lidl-service.com](http://www.lidl-service.com)) e digitando il numero di articolo (IAN) **459215\_2401** è possibile visualizzare e scaricare il manuale d'uso. Le istruzioni brevi sono parte integrante di questo prodotto. Prima di usare il prodotto acquisire dimestichezza con tutte le istruzioni per l'uso e la sicurezza. Conservare le istruzioni brevi in luogo sicuro e consegnare tutta la documentazione in caso di cessione del prodotto a terzi.

## Panoramica

- |           |  |  |
|-----------|--|--|
| <b>1</b>  | Pannello di comando  |  |
| <b>2</b>  | Display  |  |
| <b>3</b>  | Maniglia incassata con scomparto separato per il telecomando   |  |
| <b>4</b>  | Termoventilatore a colonna   |  |
| <b>5</b>  | Entrata aria   |  |
| <b>6</b>  | Uscita aria  |  |
| <b>7</b>  | <b>I/O</b> Interruttore on/off   |  |
| <b>8</b>  | Avvolgicavo con sede per spina   |  |
| <b>9</b>  | Cavo di collegamento alla rete con spina   |  |
| <b>10</b> | Base   |  |
| <b>11</b> | <b>ECO</b> Tasto ECO   |  |
| <b>12</b> | <b>⏻</b> Tasto accensione apparecchio / passaggio alla modalità stand-by   |  |
| <b>13</b> | <b>+</b> Tasto aumento valori/livello di riscaldamento / blocco tasti  |  |
| <b>14</b> | <b>-</b> Tasto riduzione valori/livello di riscaldamento / blocco tasti  |  |
| <b>15</b> | <b>⌚</b> Tasto impostazione timer  |  |
| <b>16</b> | <b>🌡️</b> Tasto impostazione temperatura / selezione potenzialità calorifera<br><i>L0</i> : solo ventilatore senza riscaldamento<br><i>L1</i> : ventilatore con livello di riscaldamento 1 (1.000 W)<br><i>L2</i> : ventilatore con livello di riscaldamento 2 (2.000 W) |  |
| <b>17</b> | <b>🔄</b> Tasto accensione/spengimento funzione di rotazione  |  |
| <b>18</b> | Telecomando  |  |
| <b>19</b> | <b>-</b> Tasto riduzione valori/potenza e tempo  |  |
| <b>20</b> | <b>+</b> Tasto aumento valori/potenza e tempo  |  |
| <b>21</b> | <b>🌡️</b> Tasto impostazione temperatura   |  |
| <b>22</b> | <b>🔥</b> Tasto selezione potenzialità calorifera<br><i>L0</i> : solo ventilatore senza riscaldamento<br><i>L1</i> : ventilatore con livello di riscaldamento 1 (1.000 W)<br><i>L2</i> : ventilatore con livello di riscaldamento 2 (2.000 W)                             |  |
| <b>23</b> | Supporto batteria  |  |
| <b>24</b> | <b>ECO</b> Tasto ECO   |  |
| <b>25</b> | <b>⌚</b> Tasto impostazione timer  |  |
| <b>26</b> | <b>🔄</b> Tasto accensione/spengimento funzione di rotazione  |  |
| <b>27</b> | <b>⏻</b> Tasto accensione apparecchio / passaggio alla modalità stand-by   |  |
| <b>28</b> | Metà posteriore della base   |  |
| <b>29</b> | Metà anteriore della base  |  |
| <b>30</b> | Dado per raccordo  |  |
| <b>31</b> | Rientranza   |  |
| <b>32</b> | Perno di guida   |  |

## Uso conforme

L'apparecchio è destinato al riscaldamento ausiliario di ambienti chiusi e asciutti di area non superiore a circa 15 m<sup>2</sup>.

**Questo prodotto è adatto solo ad ambienti ben isolati o all'impiego occasionale.**

L'apparecchio è pensato per l'uso domestico e non va utilizzato in ambito commerciale. Usare l'apparecchio solo in ambienti chiusi.

L'apparecchio può essere collocato esclusivamente sul pavimento.

## Uso improprio prevedibile



### PERICOLO DI INCENDIO!

- ⊙ Non usare mai l'apparecchio per asciugare stoffe o altri oggetti collocati sopra o davanti all'apparecchio.
- ⊙ Non utilizzare l'apparecchio in veicoli di alcun tipo.

## Simboli presenti sull'apparecchio



### Non coprire

Il simbolo a lato avvisa di non coprire l'apparecchio, poiché l'accumulo di calore che ne deriva potrebbe causare danni e pericolo di incendio.



Questo simbolo mette in guardia dal contatto con la superficie rovente.

## Istruzioni per la sicurezza

### Avvertenze

Laddove necessario, nel presente manuale d'uso vengono utilizzate le seguenti avvertenze di sicurezza:



**PERICOLO!** Rischio elevato: la mancata osservanza di questa avvertenza può essere causa di danni a persone.

**AVVERTENZA!** Rischio medio: la mancata osservanza di questa avvertenza può essere causa di lesioni o gravi danni materiali.

**ATTENZIONE:** rischio ridotto: la mancata osservanza di questa avvertenza può essere causa di lesioni lievi o danni materiali.

**NOTA:** comportamenti e circostanze particolari da tenere in considerazione durante l'uso dell'apparecchio.

## ***Istruzioni per un impiego sicuro***

- ⊙ I bambini di meno di 3 anni d'età vanno tenuti lontani, a meno che non vengano sorvegliati costantemente.
- ⊙ I bambini di più di 3 e meno di 8 anni d'età possono accendere e spegnere l'apparecchio solo se vengono sorvegliati o se sono stati istruiti circa l'impiego sicuro dell'apparecchio e hanno compreso i pericoli che ne derivano, a condizione che l'apparecchio sia collocato o installato nella sua posizione d'impiego normale. I bambini di più di 3 e meno di 8 anni d'età non possono inserire la spina nella presa di corrente, non possono regolare l'apparecchio, non possono pulirlo e non possono svolgere la manutenzione spettante all'utilizzatore.
- ⊙ Questo apparecchio può essere utilizzato da bambini di età superiore a 8 anni e da persone con facoltà fisiche, sensoriali o mentali ridotte o prive di esperienza e/o conoscenze, a condizione che vengano sorvegliati o istruiti circa l'utilizzo sicuro dell'apparecchio e che abbiano compreso i rischi derivanti da tale utilizzo. I bambini non devono giocare con l'apparecchio. La pulizia e la manutenzione di competenza dell'utente non devono essere svolte da bambini non sorvegliati.
- ⊙ **Alcune parti dell'apparecchio possono diventare molto calde e causare scottature. È richiesta una particolare cautela se sono presenti bambini e persone bisognose di protezione.**
-  ⊙ **Non coprire!** Non coprire l'apparecchio di riscaldamento per evitarne il surriscaldamento.
- ⊙ Non collocare mai l'apparecchio direttamente sotto una presa a muro, poiché il calore che ne deriva può danneggiare l'impianto elettrico.
- ⊙ Non usare l'apparecchio nei seguenti casi:
  - nelle immediate vicinanze di un lavello, una vasca, una doccia o una piscina
  - se in precedenza è caduto
  - se presenta indizi visibili di danni
- ⊙ Utilizzare l'apparecchio su una superficie orizzontale e stabile.

- ⊙ Non è consentito utilizzare l'apparecchio di riscaldamento in locali piccoli abitati da persone che non sono in grado di lasciare da sole il locale, a meno che non siano sorvegliate costantemente.
- ⊙ Per ridurre al minimo il pericolo d'incendio, assicurarsi che stoffe, tende o altri materiali infiammabili non giungano in nessun momento e meno di 1 m dallo scarico dell'aria.
- ⊙ Se il cavo di collegamento alla rete di questo apparecchio subisce danni, per evitare rischi deve essere sostituito dal produttore, dal suo servizio clienti o da una persona con qualifica simile.
- ⊙ Questo apparecchio non è destinato a funzionare con un timer esterno o con un sistema di telecomando separato.
- ⊙ Il telecomando funziona con una batteria CR2025 (3 V).
- ⊙ Inserire la batteria facendo attenzione alla polarità indicata.
- ⊙ **PERICOLO DI ESPLOSIONE!** Le batterie non devono essere caricate o riattivate con altri strumenti, smontate, gettate nel fuoco o cortocircuitate.
- ⊙ I morsetti di collegamento del telecomando non devono essere cortocircuitati.
- ⊙ Togliere la batteria dal telecomando se non si desidera utilizzare il telecomando per periodi prolungati o se la batteria è scarica. La batteria potrebbe perdere liquido e danneggiare il telecomando.
- ⊙ Non esporre le batterie a condizioni estreme. Ciò significa che il telecomando, ad esempio, non deve essere posato su corpi incandescenti né esposto alla luce solare diretta. Ciò aumenta il rischio di perdita di liquido.
- ⊙ Se è fuoriuscito acido dalla batteria, evitare il contatto con pelle, occhi e mucose. In caso di contatto con l'acido, sciacquare subito la zona interessata con abbondante acqua pulita e rivolgersi immediatamente a un medico.
- ⊙ L'ingestione di batterie può essere mortale. Conservare quindi le batterie fuori dalla portata dei bambini. Se viene ingerita una batteria, si deve subito ricorrere all'assistenza medica.
- ⊙ Tenere lontano dai bambini batterie nuove e usate.
- ⊙ Se si ritiene che la batteria possa essere stata ingerita o essere giunta in una qualche parte del corpo, rivolgersi senza indugio a un medico.
- ⊙ Smaltire correttamente le batterie scariche.

- ⊙ Il materiale di imballaggio non è un giocattolo per bambini. I bambini non devono giocare con i sacchetti di plastica, poiché ciò comporta un pericolo di soffocamento.
- ⊙ Conservare l'apparecchio lontano dalla portata dei bambini.
- ⊙ Gli apparecchi elettrici possono comportare pericoli per gli animali domestici e d'allevamento. Inoltre possono anche essere gli stessi animali a causare danni all'apparecchio. Come regola generale, mantenere gli animali lontani dagli apparecchi elettrici.
- ⊙ Non immergere l'apparecchio, il cavo di collegamento alla rete e la spina in acqua o altri liquidi.
- ⊙ Proteggere l'apparecchio dall'umidità, da goccioline o spruzzi d'acqua: pericolo di scossa elettrica.
- ⊙ Se nell'apparecchio penetrano liquidi, staccare immediatamente la spina. Far controllare l'apparecchio prima di rimetterlo in funzione.
- ⊙ Non usare l'apparecchio con le mani bagnate.
- ⊙ Qualora l'apparecchio cadesse in acqua, staccare immediatamente la spina e solo allora togliere l'apparecchio dall'acqua. In questo caso non usare più l'apparecchio e farlo controllare da una ditta specializzata.
- ⊙ Non mettere in funzione l'apparecchio se esso o il cavo di collegamento alla rete presentano danni visibili o se l'apparecchio è caduto.
- ⊙ Collegare la spina solo ad una presa di corrente correttamente installata e facilmente accessibile la cui tensione coincida con quella indicata sulla targhetta. La presa di corrente deve essere facilmente accessibile anche dopo il collegamento.
- ⊙ Assicurarsi che il cavo di collegamento alla rete non possa essere danneggiato da bordi taglienti o punti molto caldi.
- ⊙ Durante l'uso dell'apparecchio, assicurarsi che il cavo di collegamento alla rete non sia bloccato né schiacciato.
- ⊙ Anche dopo lo spegnimento, l'apparecchio non è completamente staccato dalla rete elettrica. Per scollegarlo estrarre la spina.
- ⊙ Per scollegare la spina dalla presa di corrente, tirare sempre quest'ultima, mai il cavo.
- ⊙ Staccare la spina dalla presa di corrente:
  - se si verifica un guasto
  - quando non si utilizza l'apparecchio
  - prima di pulire l'apparecchio
  - in caso di temporali
- ⊙ Non tentare mai di introdurre le dita o oggetti all'interno dell'apparecchio attraverso la griglia di ventilazione.
- ⊙ Per evitare rischi non apportare alcuna modifica all'articolo.
- ⊙ Per il funzionamento svolgere completamente il cavo di collegamento alla rete per impedire che si surriscaldi e si bruci.
- ⊙ Se si utilizza un cavo di prolunga, esso deve soddisfare i requisiti di sicurezza.
- ⊙ Durante il funzionamento non devono trovarsi oggetti infiammabili (ad es. tende, carta ecc.) nelle immediate vicinanze dell'apparecchio.
- ⊙ Non usare mai l'apparecchio per asciugare stoffe o altri oggetti collocati sopra o davanti all'apparecchio.
- ⊙ Collocare l'apparecchio esclusivamente su una base solida, piana, asciutta e non infiammabile. Ad esempio, non collocare l'apparecchio su un tappeto a pelo lungo.
- ⊙ Quando si colloca l'apparecchio, mantenere intorno ad esso una distanza minima di 100 cm da altri oggetti o dalla parete.
- ⊙ Non fare funzionare l'apparecchio in ambienti a rischio di esplosione o nelle vicinanze di gas o liquidi infiammabili.

- ⊙ Assicurarsi sempre che l'aria possa entrare e uscire liberamente. In caso contrario il calore può accumularsi all'interno dell'apparecchio.
- ⊙ L'apparecchio è ancora molto caldo anche dopo averlo spento e non deve essere toccato.
- ⊙ Prima di pulire l'apparecchio lasciarlo raffreddare fino a quando non esista più il pericolo di scottarsi.
- ⊙ Trasportare l'apparecchio solo quando si è raffreddato e utilizzare a questo scopo solo l'apposita maniglia.
- ⊙ Non collocare mai l'apparecchio su superfici calde (ad es. fornelli) o vicino a fonti di calore o fiamme libere.
- ⊙ Utilizzare solo gli accessori originali.
- ⊙ Non utilizzare detergenti abrasivi o graffianti.

## Materiale in dotazione

- 1 termoventilatore a colonna **4**
- 1 base (costituita da 2 parti) **10**
- 1 dado per raccordo **30**
- 1 telecomando **18** con batteria inserita CR2025 (3 V)
- 1 istruzioni brevi (allegate)
- 1 manuale d'uso (online)

## Disimballaggio

1. Togliere tutti i pezzi dalla confezione.
2. Controllare se i pezzi sono completi e intatti.

## Messa in funzione

### Montaggio dell'apparecchio

Prima di poter mettere in funzione l'apparecchio, bisogna avvitare la base **10**.

1. **Figura A:** unire la metà posteriore della base **28** e la metà anteriore della base **29**. Assicurarsi che il collegamento s'innesti in modo udibile.
2. **Figura B:** collocare la base **10** sul termoventilatore a colonna **4**. Per farlo allineare la base in modo che il perno di guida **32** sul lato inferiore del termoventilatore a colonna **4** si inserisca nella rientranza **31** della base.
3. Avvitare saldamente il termoventilatore a colonna **4** alla base **10**. Utilizzare a questo scopo il dado per raccordo **30** fornito.

### Collocazione dell'apparecchio



#### PERICOLO DI INCENDIO!

- ⊙ Collocare l'apparecchio esclusivamente su una base solida, piana, asciutta e non infiammabile. Ad esempio, non collocare l'apparecchio su un tappeto a pelo lungo.
  - ⊙ Quando si colloca l'apparecchio, mantenere intorno ad esso una distanza minima di 100 cm da altri oggetti o dalla parete.
  - ⊙ Durante il funzionamento non devono trovarsi oggetti infiammabili (ad es. tende, carta ecc.) nelle immediate vicinanze dell'apparecchio.
- 
- Scegliere un'ubicazione corrispondente alle avvertenze di sicurezza.
  - Scegliere un'ubicazione tale da impedire che persone, animali o piante vengano a trovarsi nelle immediate vicinanze.
  - Assicurarsi che l'apparecchio sia stabile.

## Telecomando

Il telecomando **18** viene fornito con una batteria CR2025 (3 V) inserita.

- Prima della messa in funzione estrarre la striscia di plastica dal telecomando.

## Sostituzione della batteria del telecomando



### PERICOLO!

- ⊙ Rischio di esplosione in caso di sostituzione inadeguata delle batterie. Sostituire le batterie solo con batterie uguali o equivalenti.

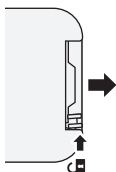

1. Premere la levetta situata sul lato del supporto batteria **23** leggermente verso il centro, poi estrarre il supporto batteria dal telecomando **18** in direzione della freccia.

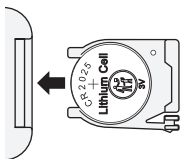

2. Eventualmente sostituire la vecchia batteria con una nuova. Il polo positivo (+) della batteria deve essere rivolto verso l'alto.
3. Inserire il supporto batteria **23** nel telecomando **18**.

## Messa in funzione e spegnimento dell'apparecchio

1. Inserire la spina **9** in una presa di corrente che corrisponda ai dati tecnici.
2. Inserire l'alimentazione di corrente portando l'interruttore on/off **7** situato sul lato posteriore del termoventilatore a colonna **4** su **I**. Si sente un segnale acustico. L'apparecchio è ora pronto all'uso.
3. Premere il tasto  $\odot$  **27** per accendere l'apparecchio dalla modalità stand-by. Si sente un segnale acustico. L'apparecchio si avvia in modalità ventilatore. La temperatura attuale è indicata sul display **2**.
4. Premere il tasto  $\odot$  **27** per mettere l'apparecchio in modalità stand-by. Si sente un segnale acustico.

**NOTA:** se si scollega l'apparecchio dalla rete elettrica, le impostazioni selezionate vanno perse. Per scollegare l'apparecchio dalla rete elettrica portare l'interruttore on/off **7** su **O** o estrarre la spina **9** dalla presa di corrente.

5. Disinserire l'alimentazione di corrente portando l'interruttore on/off **7** su **O**.

**NOTA: elevati costi dell'elettricità in caso di funzionamento continuo! È assolutamente necessario tenere presente che nel funzionamento continuo (24 ore) l'elevata potenza di 2.000 watt comporta un forte consumo di corrente. Con un prezzo di 35 cent al chilowattora, ciò causerebbe una spesa di 16,80 euro al giorno o 504 euro al mese.**



## Panoramica del display

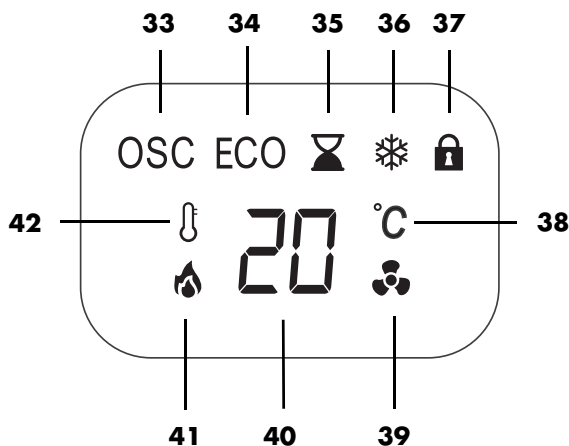



- 33** OSC La funzione di rotazione è attivata.
- 34** ECO La modalità ECO è attiva
- 35** ⌚ La funzione timer è attiva.
- 36** ❄️ La funzione antigelo è attiva.
- 37** 🔒 Il blocco tasti del pannello di comando è attivo.
- 38** °C Indicazione della temperatura
- 39** 🌀 Il ventilatore è attivato senza riscaldamento.
- 40** Indicazione di temperatura e livelli di riscaldamento  
La temperatura ambiente attuale è indicata.  
Il livelli di riscaldamento *L0* / *L1* / *L2* sono indicati quando vengono impostati.
- 41** 🔥 Il riscaldamento è inserito.
- 42** 🌡️ Lampeggia quando si imposta la temperatura desiderata. Si accende quando è impostata una temperatura ed è attivato un livello di riscaldamento.

## Uso

L'apparecchio può essere azionato con i tasti del pannello di comando **1** o con il telecomando **18**. I tasti e le funzioni sono in larga misura uguali.





### Blocco tasti

- Premere e mantenere premuti per circa 1 secondo i tasti **- 14** e **+ 13** del pannello di comando **1** per bloccare i tasti del pannello di comando. Sul display **2** compare il simbolo .
- Premere e mantenere premuti per circa 1 secondo i tasti **- 14** e **+ 13** per annullare il blocco tasti. Il simbolo  scompare dal display **2**.

### Panoramica delle funzioni dei tasti

Con i tasti dell'apparecchio e del telecomando si possono gestire le seguenti funzioni:

Funzione	Tasto pannello di comando	Tasto telecomando
Accensione apparecchio / passaggio alla modalità stand-by	Premere il tasto  <b>12</b>	Premere il tasto  <b>27</b>
Aumento valori/potenza	Premere il tasto <b>+ 13</b>	Premere il tasto <b>+ 20</b>
Riduzione valori/potenza	Premere il tasto <b>- 14</b>	Premere il tasto <b>- 19</b>
Blocco tasti pannello di comando	Premere per circa 1 secondo i tasti <b>+ 13</b> e <b>- 14</b>	-
Funzione di rotazione	Premere il tasto  <b>17</b>	Premere il tasto  <b>26</b>

Funzione	Tasto pannello di comando	Tasto telecomando
Modalità ECO	Premere il tasto ECO <b>11</b>	Premere il tasto ECO <b>24</b>
Selezione potenzialità calorifera	Premere il tasto <b>+ 13</b> o <b>- 14</b> , se necessario ripetutamente	Premere il tasto  <b>22</b>
Impostazione termostato	Premere il tasto  <b>16</b> , poi il tasto <b>+ 13</b> o <b>- 14</b> , se necessario ripetutamente	Premere il tasto  <b>21</b>
Accensione/spengimento timer	Premere il tasto  <b>15</b> , poi il tasto <b>+ 13</b> o <b>- 14</b> , se necessario ripetutamente	Premere il tasto  <b>25</b>

**Per ulteriori informazioni sull'uso e sulle funzioni di protezione consultare il manuale d'uso online.**

## Pulizia

Per poter sfruttare a lungo l'apparecchio è preferibile pulirlo regolarmente.



### PERICOLO di scossa elettrica!

- ⊙ Prima di qualsiasi intervento di pulizia, staccare la spina **9**.
- ⊙ Non immergere mai l'apparecchio nell'acqua.
- ⊙ Non far penetrare acqua o detersivi nell'apparecchio.

### AVVERTENZA: rischio di danni materiali!

- ⊙ Non utilizzare detersivi abrasivi o graffianti.

## Telecomando

- Pulire il telecomando **18** con uno straccio asciutto.

## Apparecchio

1. Rimuovere con cautela le incrostazioni di polvere più grandi con un aspirapolvere.
2. Pulire l'apparecchio esternamente con uno straccio umido. Si può usare anche un poco di detersivo per piatti.
3. Passarvi poi uno straccio inumidito con acqua limpida.
4. Riutilizzare l'apparecchio solo quando è completamente asciutto.

## Risoluzione dei problemi

Qualora l'apparecchio non funzioni correttamente, leggere il corrispondente capitolo del manuale d'uso online.

## Smaltimento

Questo prodotto è soggetto alla Direttiva europea 2012/19/UE. Il simbolo del bidone della spazzatura su ruote barrato significa che all'interno dell'Unione Europea il prodotto deve essere smaltito separatamente. Questo vale per il prodotto e tutti i suoi accessori contrassegnati da questo simbolo. I prodotti così contrassegnati non possono essere smaltiti assieme ai normali rifiuti domestici, bensì devono essere consegnati presso un centro di raccolta per il riciclaggio degli apparecchi elettrici ed elettronici.



Questo simbolo di riciclaggio contrassegna per esempio un oggetto o parti di materiali come adatti al riciclaggio. Il riciclaggio contribuisce a ridurre il consumo di materie prime e l'inquinamento ambientale.



Non gettare batterie nei rifiuti domestici. Le batterie esaurite devono essere smaltite in modo adeguato. A tale scopo, servirsi degli appositi contenitori disponibili presso i negozi che vendono batterie o nei punti di raccolta municipali.



Le batterie e gli accumulatori, contrassegnati con le seguenti lettere, contengono, tra le altre sostanze, elementi nocivi come: Cd (cadmio), Hg (mercurio), Pb (piombo).

## Confezione

Smaltire la confezione nel rispetto delle normative ambientali vigenti nel proprio paese.

## Dati tecnici

Modello:	STHL 2000 C3
Tensione di rete:	220 - 240 V ~ 50 - 60 Hz
Classe di protezione:	II <input type="checkbox"/>
Potenza:	2.000 W



Indicazione	Simbolo	Valore	Unità
<b>Potenza termica</b>			
Potenza termica nominale	$P_{nom}$	2,00	kW
Potenza termica minima (valore indicativo)	$P_{min}$	1,00	kW
Potenza termica continua massima	$P_{max,c}$	2,00	kW
<b>Consumo di corrente ausiliaria</b>			
con potenza termica nominale	$e_{l_{max}}$	2,00	kW
con potenza termica minima	$e_{l_{min}}$	1,00	kW
in stand-by	$e_{l_{SB}}$	0,00027	kW

Indicazione	Unità
<b>Solo per apparecchi di riscaldamento elettrici ad accumulo per ambienti singoli: tipo di regolazione dell'immissione di calore (selezionare una possibilità)</b>	
Regolazione manuale dell'immissione di calore con termostato integrato	No
Regolazione manuale dell'immissione di calore con riscontro della temperatura ambiente e/o esterna	No
Regolazione elettronica dell'immissione di calore con riscontro della temperatura ambiente e/o esterna	No
Emissione di calore con ausilio del ventilatore	No
<b>Tipo di potenza termica/controllo della temperatura ambiente (selezionare una possibilità)</b>	
Potenza termica a singolo livello, nessun controllo della temperatura ambiente	No
Due o più livelli impostabili manualmente, nessun controllo della temperatura ambiente	No
Controllo della temperatura ambiente con termostato meccanico	No
Con controllo elettronico della temperatura ambiente	Sì
Controllo elettronico della temperatura ambiente e regolazione oraria	No
Controllo elettronico della temperatura ambiente e regolazione settimanale	No
<b>Altre opzioni di regolazione (sono possibili più risposte)</b>	
Controllo della temperatura ambiente con rilevamento della presenza	No

Indicazione	Unità
Controllo della temperatura ambiente con rilevamento delle finestre aperte	No
Con opzione di telecomando	No
Con regolazione adattiva dell'inizio del riscaldamento	No
Con limitazione del tempo di funzionamento	No
Con termometro a globo nero	No
<b>Dati di contatto</b>	
HOYER Handel GmbH Kühnehöfe 12 DE-22761 Hamburg GERMANY	

## Simboli utilizzati

	Isolamento di protezione
	<b>Geprüfte Sicherheit</b> (sicurezza verificata): gli apparecchi devono soddisfare le regole tecniche riconosciute e sono conformi alla legge in materia di sicurezza dei prodotti (Produktsicherheitsgesetz - ProdSG). Non si applica alla Svizzera.
	Con la marcatura CE, la HOYER Handel GmbH dichiara la conformità UE.
	Questo simbolo ricorda di smaltire l'imballaggio nel rispetto dell'ambiente.
	Il simbolo di riciclaggio (3 frecce) contrassegna i materiali riutilizzabili. Il materiale può essere specificato con il numero di riciclaggio al centro (qui 21) e/o una sigla (qui PAP).

	Tensione alternata
	Si tratta di un prodotto riutilizzabile sottoposto alla responsabilità del produttore estesa nonché alla raccolta differenziata dei rifiuti.
	Con la marcatura UKCA, la HOYER Handel GmbH dichiara la conformità UK.
	Il simbolo contrassegna il fabbricante del prodotto.

Con riserva di modifiche tecniche.

## Centri di assistenza

Per richiedere assistenza rivolgersi al nostro centro di assistenza:

 Assistenza Italia  
Tel.: 800781188  
E-Mail: [hoyer@lidl.it](mailto:hoyer@lidl.it)

 Assistenza Svizzera  
Tel.: 0800 56 44 33  
E-Mail: [hoyer@lidl.ch](mailto:hoyer@lidl.ch)

**IAN: 459215\_2401**

## Rövid útmutató



A jelen dokumentum a teljes kezelési útmutató rövidített nyomtatott kiadványa. A QR-kód szkennelésével közvetlenül a Lidl szervizoldalára lép ([www.lidl-service.com](http://www.lidl-service.com)) és a cikkszám (IAN) **459215\_2401** beírásával a teljes kezelési útmutatót megtekintheti és letöltheti. A rövid útmutató a termék része. A termék használata előtt alaposan ismerje meg az összes kezelési és biztonsági utasítást. Gondosan őrizze meg a rövid útmutatót, és a termék harmadik félnek történő továbbadásakor adja át az összes dokumentumot.

## Áttekintés

- 1** Kezelőfelület
- 2** Kijelző
- 3** Szállítótálcá külön tárolórekeszsel a távirányító számára
- 4** Toronyfűtés
- 5** Légbeömlő
- 6** Légekimenet
- 7** **I/O** be-/kikapcsoló gomb
- 8** Kábelcsévélő hálózati csatlakozó tartóval
- 9** Csatlakozóvezeték hálózati csatlakozódugóval
- 10** Talapzat

- 11** ECO gomb
- 12** Készülék bekapcsolása / készenléti üzemmódba kapcsolás gomb
- 13** **+** Értékek / fűtési szint növelése / billentyűzár gomb
- 14** **-** Értékek / fűtési szint csökkentése / billentyűzár gomb
- 15** Időzítő beállítása gomb
- 16** Hőmérséklet beállítása gomb / teljesítmény kiválasztása gomb  
*L0: csak ventilátor fűtés nélkül*  
*L1: Ventilátor 1-es hőteljesítményszinttel (1000 W)*  
*L2: Ventilátor 2-es hőteljesítményszinttel (2000 W)*
- 17** Forgás funkció be-/kikapcsolása gomb
- 18** Távirányító
- 19** **-** Gomb csökkentse az értékeket/ teljesítményt és az időt
- 20** **+** gomb növelje az értékeket/ teljesítményt és az időt
- 21** Hőmérséklet beállítása gomb
- 22** Fűtési teljesítmény kiválasztása gomb  
*L0: csak ventilátor fűtés nélkül*  
*L1: Ventilátor 1-es hőteljesítményszinttel (1000 W)*  
*L2: Ventilátor 2-es hőteljesítményszinttel (2000 W)*
- 23** Elemtartó
- 24** ECO gomb
- 25** Időzítő beállítása gomb
- 26** Forgás funkció be-/kikapcsolása gomb
- 27** Készülék bekapcsolása / készenléti üzemmódba kapcsolás gomb
- 28** Talapzat hátsó része
- 29** Talapzat elülső része
- 30** Hollandi anya
- 31** Mélyedés
- 32** Vezetőcsap

## Rendeltetésszerű használat

A készülék száraz belső helyiségek kiegészítő fűtésére alkalmas kb. 15 m<sup>2</sup>-ig.

### Ez a termék csak jól szigetelt helyiségekben vagy alkalmi használatra alkalmas.

A készülék kizárólag háztartási használatra készült, nem szabad üzleti célokra használni. A készüléket csak belső terekben szabad használni.

A készüléket kizárólag a padlóra szabad helyezni.

### Előre látható helytelen használat



#### TÜZVESZÉLY!

- ⊙ Soha ne használja a készüléket textíliák vagy egyéb tárgyak szárítására úgy, hogy azokat a készülékre, a készülék fölé vagy elé helyezi.
- ⊙ A készüléket semmilyen gépjárműben nem szabad használni.

## Jelek a készüléken



### Ne takarja le

Ez a jelzés figyelmeztet, hogy ne takarja le a készüléket, mert az így kialakuló túlfűtés kárt és tűzveszélyt okozhat.



Ez a jelzés figyelmezteti, hogy ne érjen hozzá a forró felületekhez.

## Biztonsági utasítások

### Figyelmeztető jelzések

A kezelési útmutató szükség esetén a következő figyelmeztető jelzéseket használja:



**VESZÉLY!** Magas kockázat: a figyelmeztetés figyelmen kívül hagyása súlyos, életveszélyes sérülést okozhat.

**FIGYELMEZTETÉS!** Közepes kockázat: a figyelmeztetés figyelmen kívül hagyása sérüléseket vagy súlyos anyagi károkat okozhat.

**VIGYÁZAT!** Alacsony kockázat: A figyelmeztetés figyelmen kívül hagyása könnyű sérüléseket vagy anyagi károkat okozhat.

**MEGJEGYZÉS:** A készülék használatához szükséges tudnivalók, speciális jellemzők.

## **Tudnivalók a biztonságos üzemeltetéshez**

- ⊙ A 3 év alatti gyermekeket tartsa távol a készüléktől, kivéve, ha állandó felügyelet alatt vannak.
- ⊙ 3 és 8 év közötti gyermekek a készüléket csak felügyelet mellett vagy akkor kapcsolhatják be vagy ki, ha a készülék biztonságos használatáról felvilágosították őket, és az abból eredő veszélyeket megértették, valamint a készüléket normál üzemi helyzetben helyezték el vagy szerelték fel. 3 és 8 év közötti gyermekek nem dughatják a csatlakozódugót az aljzatba, nem szabályozhatják, tisztíthatják a készüléket és/vagy nem végezhetik a készülék felhasználoi karbantartását.
- ⊙ 8 évesnél idősebb gyermekek és csökkent fizikai, érzékszervi vagy mentális képességekkel rendelkező személyek, illetve akik nem rendelkeznek megfelelő tapasztalattal és/vagy tudással, csak felügyelet mellett használhatják a készüléket, illetve csak a készülék biztonságos használatáról szóló megfelelő tájékoztatás után, és ha a lehetséges veszélyeket megértették. Gyermekek nem játszhatnak a készülékkel. A tisztítást és a felhasználoi karbantartást a gyermekek felügyelet nélkül nem végezhetik.
- ⊙ **A készülék egyes alkatrészei felforrósodhatnak, és égési sérüléseket okozhatnak. Különösen elővigyázatosan kell eljárni, ha gyermekek vagy kiszolgáltatott helyzetben lévő személyek vannak jelen.**



- ⊙ **Ne takarja le!** A fűtőberendezés túlmelegedésének megelőzése érdekében a készüléket tilos letakarni.

- ⊙ A készüléket soha nem szabad közvetlenül fali aljzat alá helyezni, mert a fellépő hő károsíthatja az elektromos rendszert.
- ⊙ Ne használja a készüléket:
  - mosdó, fürdőkád, zuhanyzó vagy úszómedence közvetlen közelében
  - ha korábban leesett
  - ha látható sérülés jeleit mutatja
- ⊙ A készüléket vízszintes és stabil felületen használja.



- ⊙ A fűtőberendezést nem szabad olyan kis helyiségekben használni, ahol olyan személyek tartózkodnak, akik nem hagyhatják el önállóan a helyiséget, kivéve, ha állandó felügyelet alatt állnak.
- ⊙ Annak érdekében, hogy a tűzveszély a lehető legalacsonyabb legyen, ügyeljen arra, hogy textíliák, függönyök vagy más éghető anyagok soha ne legyenek 1 m-nél közelebb a légkimenethez.
- ⊙ Ha a készülék csatlakozóvezetéke megsérül, akkor a veszélyek megelőzése érdekében a gyártóval, a gyártó vevőszolgálatával vagy egy megfelelő szakképzettséggel rendelkező személlyel ki kell cseréltetni.
- ⊙ A készülék nem üzemeltethető külső időkapcsoló órával vagy külön távvezérlő rendszerrel.
- ⊙ A távirányító CR2025 (3 V) elemmel működik.
- ⊙ Az elemek behelyezésénél ügyeljen a helyes polaritásra.
- ⊙ **ROBBANÁSVESZÉLY!** Az elemeket tilos tölteni vagy más eszközökkel újra aktiválni, tilos őket szétszedni, tűzbe dobni vagy rövidre zárni.
- ⊙ A távirányító csatlakozókapcsait nem szabad rövidre zárni.
- ⊙ Vegye ki az elemet a távirányítóból, ha azt hosszabb ideig nem kívánja használni, illetve ha az elem lemerült. Az elem kifolyhat ezzel károsítva a távirányítót.
- ⊙ Ne tegye ki az elemeket extrém körülményeknek, például ne helyezze a távirányítót fűtőtestre, és ne tegye ki azt a közvetlen nap-sugárzásnak. Ellenkező esetben nő a kifolyás veszélye.
- ⊙ Ha kifolyt az akkumulátorsav, ügyeljen rá, hogy ne kerüljön a bőrre, a szembe és a nyálkahártyára. Savval való érintkezés esetén öblítse le az érintett területeket bő, tiszta vízzel, és azonnal forduljon orvoshoz.
- ⊙ Az elemek lenyelése életveszélyes lehet. Az elemeket ezért tartsa távol a kisgyermekektől. Ha lenyelnek egy elemet, azonnal orvosi segítséget kell kérni.
- ⊙ Az új és használt elemeket gyermekektől távol kell tartani.
- ⊙ Ha úgy véli, hogy valaki lenyelte az elemet, vagy valamilyen testrészbe került, akkor azonnal kérjen orvosi segítséget.
- ⊙ Az elemeket a használatuk után az érvényes szabályoknak megfelelően kell leselejtezni.

- ⊙ A csomagolóanyag nem gyermekjáték. A gyermekek nem játszhatnak a műanyag zacskókkal. A zacskók fulladást okozhatnak.
- ⊙ A készüléket gyermekektől távol kell tartani!
- ⊙ Az elektromos készülékek veszélyt jelenthetnek a házi- és használatokra nézve. Ezenkívül az állatok is károsíthatják a készüléket. Ezért alapvetően tartsa távol az állatokat az elektromos készülékektől.
- ⊙ A készüléket, a csatlakozóvezetékét és a hálózati csatlakozódugót sem szabad vízbe vagy más folyadékba mártani.
- ⊙ Óvja a készüléket a nedvességtől, fröccsenő vagy csöpögő víztől: ellenkező esetben áramütés veszélye áll fenn.
- ⊙ Amennyiben folyadék jutna a készülékbe, azonnal húzza ki a hálózati csatlakozót. Az újbóli üzembe helyezés előtt ellenőriztesse a készüléket.
- ⊙ Ne használja a készüléket vizes kézzel.
- ⊙ Amennyiben a készülék mégis vízbe esne, úgy azonnal húzza ki a hálózati csatlakozót, és csak utána vegye ki a készüléket a vízből. Ilyen esetben ne használja tovább a készüléket, hanem ellenőriztesse szakszervizzel.
- ⊙ Ne működtesse a készüléket, ha a készüléken vagy a csatlakozóvezetéken látható sérülések találhatók, illetőleg ha a készüléket előzőleg leejtették.
- ⊙ A hálózati csatlakozódugót kizárólag olyan szabályszerűen felszerelt, könnyen hozzáférhető csatlakozóaljzathoz csatlakoztassa, amelynek feszültsége megfelel a készülék adattábláján feltüntetett értéknek. A csatlakozóaljzatnak a csatlakoztatást követően is könnyen hozzáférhetőnek kell lennie.
- ⊙ Ügyeljen arra, hogy a csatlakozóvezeték ne sérüljön meg éles peremek vagy forró felületek miatt.
- ⊙ A készülék használata során ügyeljen arra, hogy a csatlakozóvezeték ne akadjon vagy csípődjön be.
- ⊙ A készülék a kikapcsolását követően sincs leválasztva a hálózati áramellátásról. Ehhez ki kell húznia a hálózati csatlakozót.
- ⊙ A hálózati csatlakozódugó kihúzásakor mindig a csatlakozódugót fogja, soha ne a vezetékét.
- ⊙ Húzza ki a hálózati csatlakozót a hálózati aljzataból:
  - ha üzemzavar lép fel
  - ha nem használja a készüléket
  - mielőtt a készüléket tisztítja
  - vihar idején
- ⊙ Soha ne próbálja meg ujjait vagy tárgyakat a szellőzőrácsokon keresztül a készülék belsejébe dugni.
- ⊙ A veszélyek megelőzése érdekében ne végezzen átalakításokat a terméken.
- ⊙ Használat közben teljesen csavarja le a csatlakozóvezetékét, hogy megelőzze a vezeték túlmelegedését és kiégését.
- ⊙ Hosszabbító kábel használata esetén a vonatkozó biztonsági előírásoknak megfelelően kell választani.
- ⊙ Működés közben nem lehetnek éghető tárgyak (pl. függöny, papír stb.) a készülék közvetlen közelében.
- ⊙ Soha ne használja a készüléket textíliák vagy egyéb tárgyak szárítására úgy, hogy azokat a készülékre, a készülék fölé vagy elé helyezi.
- ⊙ A készüléket kizárólag szilárd, egyenes, száraz és nem éghető felületre szabad helyezni. A készülék pl. nem helyezhető bolyhos szálú szőnyegre.
- ⊙ A készülék felállítása során tartson legalább 100 cm távolságot más tárgytól vagy a faltól.
- ⊙ Soha ne használja a készüléket robbanásveszélyes helyiségekben vagy éghető gázok vagy folyadékok közelében.
- ⊙ Ügyeljen arra, hogy a levegő szabadon áramolhasson be és ki a készülékből.

Különbösen túlmelegedés alakulhat ki a készülékben.

- ⊙ A készülék még kikapcsolás után is forró, úgyhogy ne fogja meg.
- ⊙ A tisztítása előtt hagyja annyira kihűlni a készüléket, hogy már ne okozhasson égési sérüléseket.
- ⊙ A készüléket csak kihűlt állapotban mozgassa/szállítsa, kizárólag az erre a célra tervezett fogantyújával.
- ⊙ A készüléket soha ne helyezze forró felületre (pl. tűzhelyre), hőforrások vagy nyílt láng közelébe.
- ⊙ Csak eredeti tartozékokat használjon.
- ⊙ A tisztításhoz ne alkalmazzon erős vagy súroló hatású tisztítószereket.

## A csomag tartalma

- 1 Toronyfűtés **4**
- 1 Talapzat (2 részből áll) **10**
- 1 Hollandi anya **30**
- 1 távirányító **18** behelyezett elemmel CR2025 (3 V)
- 1 rövid útmutató (mellékelve)
- 1 használati útmutató (online)

### Kicsomagolás

1. Vegyen ki minden tartozékot a csomagolásból.
2. Ellenőrizze, hogy minden alkatrész megvan-e, illetve hogy azok sértetlenek-e.

## Üzembe helyezés

### Az eszköz összeszerelése

A készülék üzembe helyezése előtt fel kell csavarozni a talapzatot **10**.

1. **A lép:** Illessze össze a talapzat hátsó **28** és elülső felét **29**. Ügyeljen arra, hogy a csatlakozás hallhatóan a helyére kattanjon.
2. **B lép:** Helyezze a talapzatot **10** a toronyfűtésre **4**. Igazítsa a talapzatot úgy, hogy a toronyfűtés **4** alsó oldalán lévő vezetécspap **32** a talapzaton lévő mélyedésben **31** legyen.
3. Csavarja fel a toronyfűtést **4** a talapzatra **10**. Ehhez a csomagban található hollandi anyát **30** használja.

### A készülék elhelyezése



#### TŰZVESZÉLY!

- ⊙ A készüléket kizárólag szilárd, egyenes, száraz és nem éghető felületre szabad helyezni. A készülék pl. nem helyezhető bolyhos szálú szőnyegre.
- ⊙ A készülék felállítása során tartson legalább 100 cm távolságot más tárgyaktól vagy a faltól.
- ⊙ Működés közben nem lehetnek éghető tárgyak (pl. függöny, papír stb.) a készülék közvetlen közelében.

- Olyan helyet válasszon, amely megfelel a biztonsági követelményeknek.
- A helyszínt úgy válassza meg, hogy a közvetlen közelében ne legyenek emberek, állatok vagy növények.
- Győződjön meg arról, hogy a készülék biztonságosan áll.

### Távirányító

A távirányítót **18** behelyezett CR2025 (3 V) elemmel szállítjuk.

- Az üzembe helyezés előtt húzza ki a műanyag csíkot a távirányítóból.

## Elem cseréje a távirányítóban



### VESZÉLY!

- ⊙ Robbanásveszély az elem szakszerűtlen cseréje esetén. A cseréhez csak ugyanolyan vagy egyenértékű típusú elemet használjon.

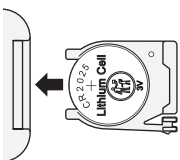
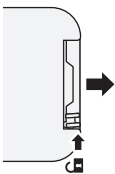

1. Nyomja az elemtartó **23** oldalán található kis kart kissé középre, majd a nyíl irányába húzza ki az elemtartót a távirányítóból **18**.
2. Cserélje le a régi elemet újra. Az elem pozitív pólusának (+) felfelé kell mutatnia.
3. Tolja az elemtartót **23** a távirányítóba **18**.

## A készülék üzembe helyezése és kikapcsolása

1. Dugja be a hálózati csatlakozódugót **9** a műszaki adatoknak megfelelő csatlakozóaljzatba.
2. Kapcsolja be a tápellátást úgy, hogy a toronyfűtés **4** hátulján lévő be-/kikapcsolót **7 I** állásba fordítja. Ekkor hangjelzést fog hallani. A készülék ekkor üzemkész.
3. Nyomja meg a(z)  $\odot$  **27** gombot, hogy a készüléket a készenléti üzemmódból bekapcsolja. Ekkor hangjelzést fog hallani. A készülék ventilátor üzemmódban indul. Az aktuális hőmérséklet megjelenik a kijelzőn **2**.
4. Nyomja meg a  $\odot$  **27** gombot, ha a készüléket készenléti üzembe akarja állítani. Ekkor hangjelzést fog hallani.

**MEGJEGYZÉS:** Ha a készüléket leválasztják a hálózatról, akkor a kiválasztott beállítások elvesznek. A hálózati csatlakozást úgy tudja leválasztani, hogy a be-/kikapcsolót **7 O** állásba állítja, vagy kihúzza a hálózati csatlakozót **9** a konnektorból.

5. Kapcsolja ki a tápellátást a be/ki kapcsoló **7 O** állásba állításával.

**MEGJEGYZÉS: Tartós üzemmód mellett magas lesz a villanyszámla! Kérjük, feltétlenül vegye figyelembe, hogy tartós (24 órás) üzemmód mellett az 2000 Wattos magas teljesítmény miatt a készülék sok energiát használ. 35 cent/kWh ár mellett ez naponta 16,80 eurós, illetve havonta 504 eurós költséget jelentene.**

## A képernyő áttekintése

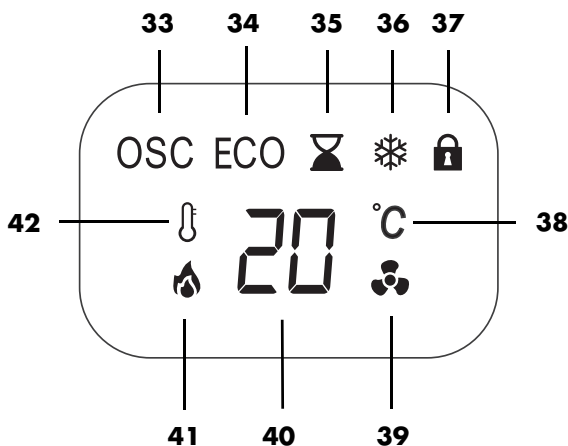



- 33** OSC A forgás funkció be van kapcsolva.  
**34** ECO Az ECO üzemmód aktív.  
**35** ⌚ Az időzítő funkció aktív.  
**36** ❄️ A fagyfigyelő funkció aktív.  
**37** 🔒 A vezérlőpanel billentyűzára aktív.  
**38** °C A hőmérséklet kijelzése  
**39** 🌀 A ventilátor fűtés nélkül be van kapcsolva.  
**40** Hőmérséklet és fűtési teljesítményszint kijelzése  
Az aktuális szobahőmérséklet akkor jelenik meg.  
Az L0 / L1 / L2 fűtési teljesítményszintek beállításukkor jelennek meg.  
**41** 🔥 A fűtés be van kapcsolva.  
**42** 🌡️ A kívánt hőmérséklet beállításakor villog. Ha a hőmérséklet be van állítva és a fűtési teljesítményszint aktiválva van, világít.

## Használat





A készülék a kezelőfelületen **1** lévő gombokkal vagy a távirányítóval **18** kezelhető. A gombok és a funkciók nagyrészt azonosak.





### Billentyűzár

- Nyomja meg és tartsa lenyomva a **- 14** és **+ 13** gombokat a kezelőfelületen **1** körülbelül 1 másodpercig a kezelőfelület gombjainak lezárásához. A(z)  szimbólum megjelenik a kijelzőn **2**.
- Nyomja meg és tartsa lenyomva a **- 14** és **+ 13** gombot körülbelül 1 másodpercig a billentyűzár feloldásához. A(z)  szimbólum kialszik a kijelzőn **2**.

### A gombok funkcióinak áttekintése

A készüléken és a távirányítón található gombokkal az alábbi funkciókat vezérelheti:

Funkció	Vezérlőpult gomb	Távirányító gomb
Készülék bekapcsolása / készenléti üzemmódba kapcsolás	 <b>12</b> gomb megnyomása	 <b>27</b> gomb megnyomása
Értékek / teljesítmény növelése	<b>+ 13</b> gomb megnyomása	<b>+ 20</b> gomb megnyomása
Értékek / teljesítmény csökkentése	<b>- 14</b> gomb megnyomása	<b>- 19</b> gomb megnyomása
Billentyűzár, vezérlőpult	Nyomja meg a <b>+ 13</b> és <b>- 14</b> gombot kb. 1 másodpercig	-
Forgás funkció	 <b>17</b> gomb megnyomása	 <b>26</b> gomb megnyomása

Funkció	Vezérlőpult gomb	Távirányító gomb
ECO üzemmód	Nyomja meg a(z) <b>ECO 11</b> gombot	Nyomja meg a(z) <b>ECO 24</b> gombot
Válassza ki a fűtési teljesítményt	Ha szükséges, nyomja meg többször a <b>+ 13</b> vagy <b>- 14</b> gombot	 <b>22</b> gomb megnyomása
Állítsa be a termosztátot	Nyomja meg a(z)  <b>16</b> gombot, majd nyomja meg a <b>+ 13</b> gombot vagy a <b>- 14</b> gombot, szükség esetén többször is	 <b>21</b> gomb megnyomása
Időzítő be/kikapcsolása	Nyomja meg a(z)  <b>15</b> gombot, majd nyomja meg a <b>+ 13</b> gombot vagy a <b>- 14</b> gombot, szükség esetén többször is	 <b>25</b> gomb megnyomása

**Az üzemeltetéssel és a védelmi funkciókkal kapcsolatos további információkért tekintse meg az online kezelési útmutatót.**

## Tisztítás

Tisztítsa rendszeresen a terméket, hogy tovább használhassa.



### Áramütés VESZÉLYE!

- ⊙ A készülék tisztítása előtt minden esetben húzza ki a hálózati csatlakozódugót **9**.
- ⊙ Soha ne merítse víz alá a terméket.
- ⊙ Ne jusson víz vagy tisztítószer a termékbe.

### FIGYELMEZTETÉS anyagi károokra!

- ⊙ A tisztításhoz ne alkalmazzon erős vagy súroló hatású tisztítószereket.

## Távírányító

- A távírányítót **18** száraz ruhával tisztítsa meg.

## Készülék

1. Porszívóval óvatosan távolítsa el a nagyszemcsés porlerakódást.
2. A készülék külsejét nedves ronggyal tisztítsa. Használhat egy kevés mosogatószer is.
3. Tiszta vízzel megnedvesített ronggyal törölje át a készüléket.
4. Csak akkor használja ismét a készüléket, ha már teljesen megszáradt.

## Hibaelhárítás

Ha a készülék nem a kívánt módon működik, akkor olvassa el az online kezelési útmutató megfelelő fejezetét.

## Eltávolítás

A terméket a 2012/19/EK európai irányelvnek megfelelően kell leselejtezni. Az áthúzott kerekese szeméttároló szimbólum azt jelenti, hogy a termék az Európai Unióban szelektív hulladékgyűjtés keretében távolítható el. Ez a termékre, valamint az ezzel a szimbólummal ellátott minden tartozékra érvényes. A megjelölt termékek nem dobhatók a háztartási szemétkébe; ezeket az elektromos és elektronikus készülékek újrahasznosításával foglalkozó gyűjtőhelyeken kell leadni.

Az újrahasznosítás szimbóluma például egy tárgyat vagy anyagrészeket újrahasznosításra alkalmasként jelöl meg.

Az újrahasznosítás segít a nyersanyagok felhasználásának, valamint a környezetterhelés csökkentésében.

Az elemeket tilos a háztartási szemétkébe dobni. Az elhasznált elemeket szakszerűen kell eltávolítani. Erre a célra az elemekkel kereskedő üzletekben valamint a közösségi gyűjtőhelyeken megfelelő tárolóedények kerültek elhelyezésre az elemeltávolítás érdekében.

A következő betűjelekkel ellátott elemek és akkumulátorok többek között a következő káros anyagokat tartalmazzák: Cd (kadmium), Hg (higany), Pb (ólom).

## Csomagolás

A csomagolás kidobásakor vegye figyelembe az Ön országában érvényes megfelelő környezetvédelmi előírásokat.



## Műszaki adatok

Modell:	STHL 2000 C3
Hálózati feszültség:	220 - 240 V ~ 50 - 60 Hz
Védelmi osztály:	II <input type="checkbox"/>
Teljesítmény:	2000 W

Leírás	Szim-bólum	Érték	Egység
<b>Hőteljesítmény</b>			
Névleges hőteljesítmény	$P_{nom}$	2,00	kW
Minimális hőteljesítmény (referencia érték)	$P_{min}$	1,00	kW
Maximális folyamatos hőteljesítmény	$P_{max,c}$	2,00	kW
<b>Kiegészítő energiafogyasztás</b>			
névleges hőteljesítmény mellett	$e_{lmax}$	2,00	kW
minimális hőteljesítmény mellett	$e_{lmin}$	1,00	kW
készenléti üzemmódban	$e_{lSB}$	0,00027	kW

Leírás	Egység
<b>Csak elektromos tárolós helyi fűtőtestek esetén: A hőellátás szabályozásának típusa (kérjük, válasszon egy lehetőséget)</b>	
a hőellátás kézi vezérlése beépített termosztáttal	Nem
a hőellátás kézi vezérlése a helyiség és/vagy külső hőmérséklet visszajelzésével	Nem

Leírás	Egység
a hőellátás elektronikus vezérlése a helyiség és/vagy külső hőmérséklet visszajelzésével	Nem
Hőkibocsátás ventilátor támogatással	Nem
<b>Hőteljesítmény/szobahőmérséklet-szabályozás típusa (kérjük, válasszon egyet)</b>	
egyszintű hőteljesítmény, nincs szobahőmérséklet-szabályozás	Nem
két vagy több manuálisan állítható fokozat, nincs szobahőmérséklet-szabályozás	Nem
szobahőmérséklet-szabályozás mechanikus termosztáttal	Nem
elektronikus szobahőmérséklet-szabályozással	Igen
elektronikus szobahőmérséklet-szabályozás és napszak-szabályozás	Nem
elektronikus szobahőmérséklet-szabályozás és napi szabályozás	Nem
<b>Egyéb szabályozási lehetőségek (több válasz is lehetséges)</b>	
Szobahőmérséklet-szabályozás jelenlétérzékeléssel	Nem
Szobahőmérséklet-szabályozás nyitott ablak érzékeléssel	Nem
távirányító opcióval	Nem
a fűtés indításának adaptív szabályozásával	Nem
működési időkorláttal	Nem
fekete golyós érzékelővel	Nem
<b>Elérhetőségek</b>	
HOYER Handel GmbH Kühnehöfe 12 DE-22761 Hamburg NÉMETORSZÁG	



## Alkalmazott szimbólumok **Szervizközpont**

	Védőszigetelés
	<b>Geprüfte Sicherheit</b> (tanúsított biztonság): a készülékeknek elég kell tenniük az általánosan elfogadott műszaki szabályoknak, és meg kell felelniük a termékek biztonságáról szóló törvény (Produktsicherheitsgesetz - ProdSG) rendelkezéseinek.
	A CE-jelzéssel a HOYER Handel GmbH az uniós rendelkezéseknek való megfelelést jelzi.
	Ez a szimbólum a csomagolás környezetbarát módon történő ártalmatlanítására emlékeztet.
	Az újrahasznosítás szimbólumával (3 nyíl) az újrahasznosítható anyagokat jelölik. Az anyagot a középben található újrahasznosítási szám (itt: 21) és/vagy a rövidítés (itt: PAP) segítségével lehet meghatározni.
~	Váltakozó áram
	Egy újrahasznosítható termékről van szó, amely a bővített gyártói felelősségnek és a szelektív hulladékgyűjtésnek van alávetve.
	Az UKCA jelzéssel a HOYER Handel GmbH az Egyesült Királyság rendelkezéseinek való megfelelést jelzi.
	A szimbólum a termék gyártóját jelöli.

A műszaki változtatások joga fenntartva.

Hiba esetén kérjük, forduljon szervizközpontunkhoz:

**HU** Szerviz Magyarország  
Tel.: 06800 21225  
E-Mail: [hoyer@lidl.hu](mailto:hoyer@lidl.hu)

**IAN: 459215\_2401**