



ELEKTRISCHER HANDTUCHWÄRMER/ ELECTRIC TOWEL WARMER/SÈCHE-SERVIETTE ÉLECTRIQUE SHH 150 D1

(DE) (AT) (CH)

ELEKTRISCHER HANDTUCHWÄRMER

Bedienungsanleitung

(GB) (IE)

ELECTRIC TOWEL WARMER

User manual

(FR) (BE)

SÈCHE-SERVIETTE ÉLECTRIQUE

Mode d'emploi

(NL) (BE)

ELEKTRISCHE HANDDOEKVERWARMER

Gebruiksaanwijzing

(PL)

ELEKTRYCZNY GRZEJNIK DO RĘCZNIKÓW

Instrukcja obsługi

(CZ)

ELEKTRICKÝ SUŠÁK RUČNÍKŮ

Návod na obsluhu

(SK)

ELEKTRICKÝ OHRIEVAČ UTERÁKOV

Návod na obsluhu

(ES)

TOALLERO ELÉCTRICO

Manual de instrucciones

(DK)

ELEKTRISK HÅNDKLÆDEVARMER

Bedjeningsvejledning

(IT)

TERMOARREDO ELETTRICO

Istruzioni per l'uso

(HU)

ELEKTROMOS TÖRÜLKÖZŐSZÁRÍTÓ

Használati útmutató

IAN 425866_2301

(FR) (NL) (BE) (PL) (CZ) (SK)

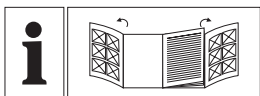

DE/AT/CH	Bedienungsanleitung	Seite	5
GB/IE	User manual	Page	14
FR/BE	Mode d'emploi	Page	22
NL/BE	Gebruiksaanwijzing	Pagina	32
PL	Instrukcja obsługi	Strona	40
CZ	Návod na obsluhu	Strana	49
SK	Návod na obsluhu	Strana	57
ES	Manual de instrucciones	Página	65
DK	Betjeningsvejledning	Side	74
IT	Istruzioni per l'uso	Pagina	82
HU	Használati útmutató	Oldal	90

A

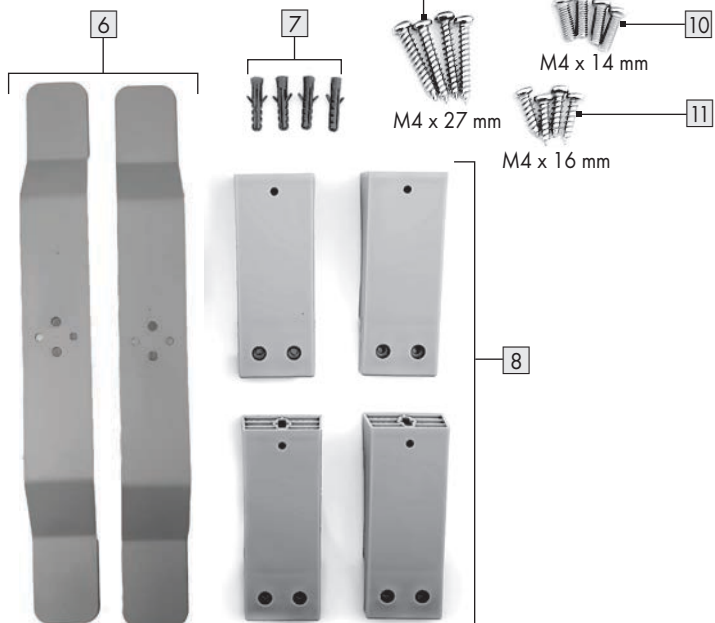
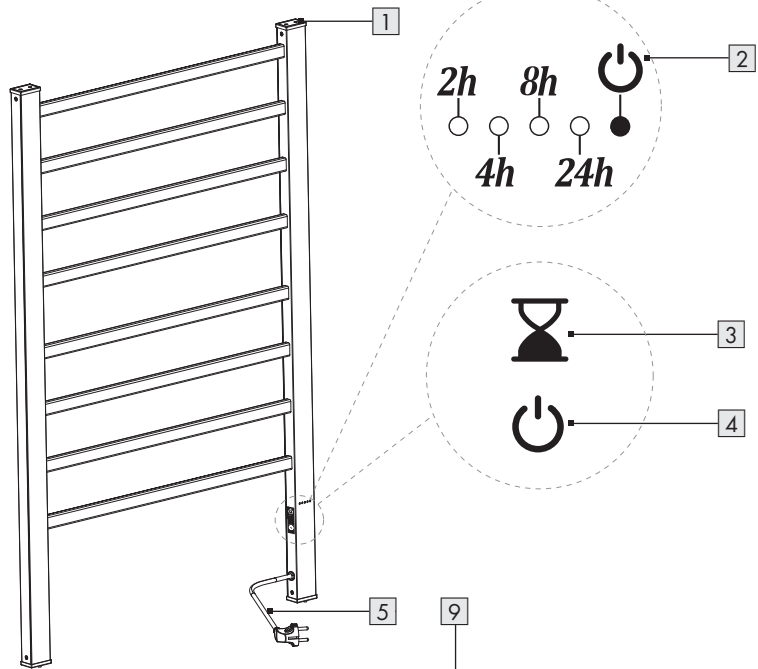

B

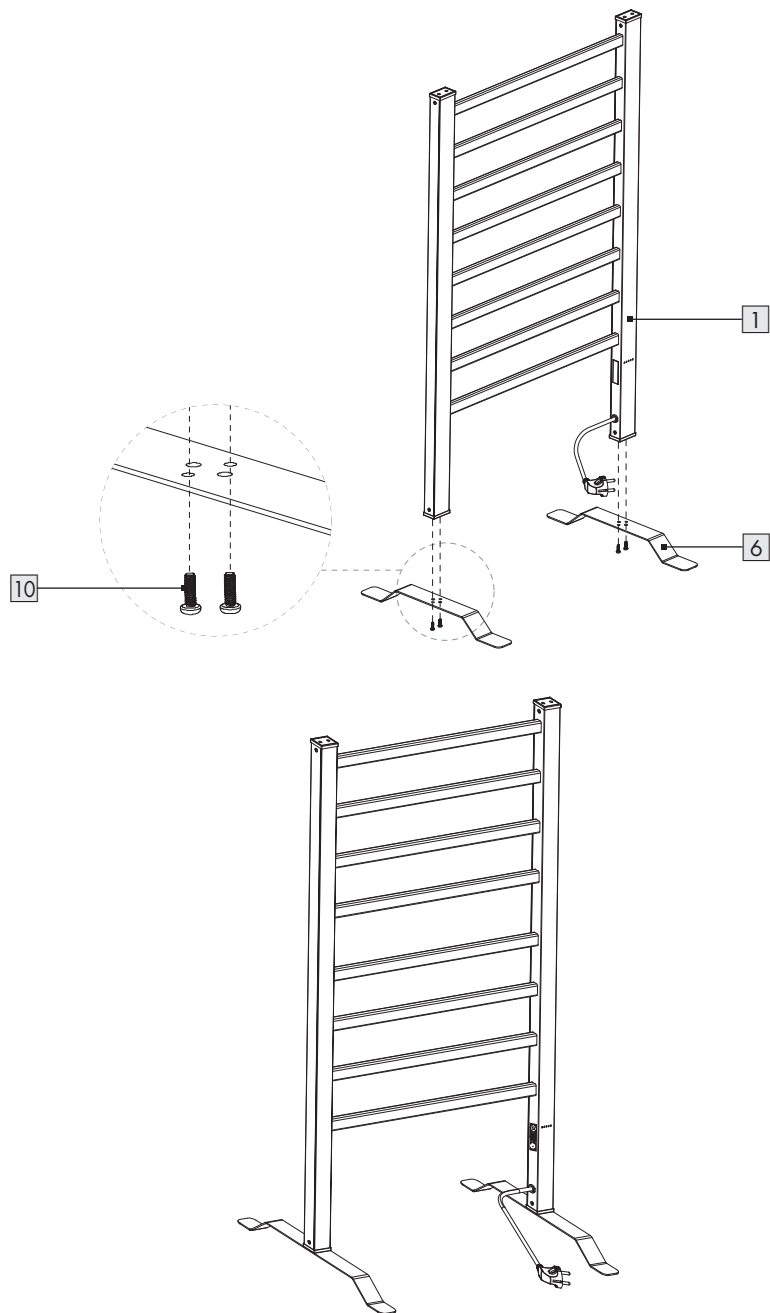

C

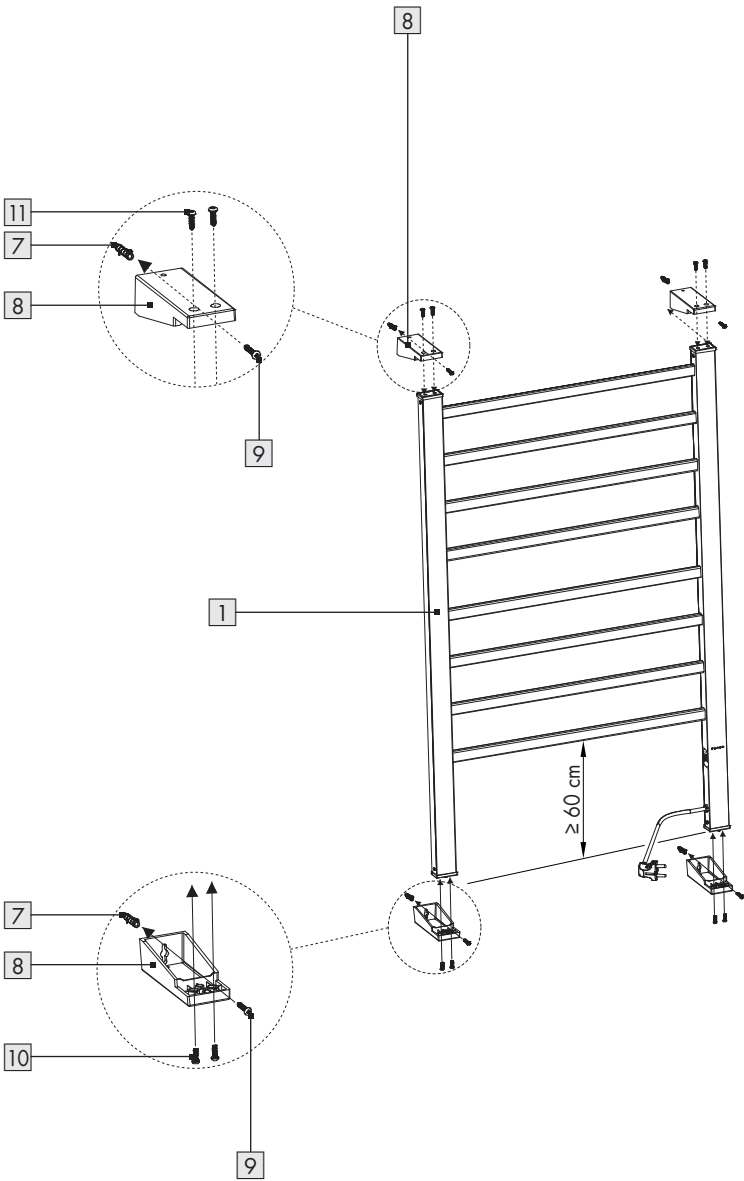

Verwendete Warnhinweise und Symbole	Seite	6
Einleitung	Seite	6
Bestimmungsgemäßer Gebrauch	Seite	6
Lieferumfang	Seite	7
Teilebeschreibung	Seite	7
Technische Daten	Seite	7
Sicherheitshinweise	Seite	7
Montage	Seite	10
Freistehend	Seite	10
Wandmontage	Seite	10
Betrieb	Seite	11
Reinigung und Pflege	Seite	11
Entsorgung	Seite	11
Garantie	Seite	12
Abwicklung im Garantiefall	Seite	13
Service	Seite	13

Verwendete Warnhinweise und Symbole

In der Bedienungsanleitung, der Kurzanleitung und auf der Verpackung werden die folgenden Warnhinweise verwendet:

	GEFAHR! Dieses Symbol mit dem Signalwort „Gefahr“ bezeichnet eine Gefährdung mit einem hohen Risikograd, die, wenn sie nicht vermieden wird, eine schwere Verletzung oder den Tod zur Folge hat.	 Wechselstrom/-spannung
		Hz Hertz (Netzfrequenz)
		W Watt
	WARNUNG! Dieses Symbol mit dem Signalwort „Warnung“ bezeichnet eine Gefährdung mit einem mittleren Risikograd, die, wenn sie nicht vermieden wird, eine schwere Verletzung oder den Tod zur Folge haben kann.	 HINWEIS: Dieses Symbol mit dem Signalwort „Hinweis“ bietet weitere nützliche Informationen.
		 Verwenden Sie das Produkt nur in trockenen Innenräumen.
	VORSICHT! Dieses Symbol mit dem Signalwort „Vorsicht“ bezeichnet eine Gefährdung mit einem niedrigen Risikograd, die, wenn sie nicht vermieden wird, eine geringe oder mäßige Verletzung zur Folge haben kann.	 Gefahr – Risiko eines Stromschlags!
		 Das CE-Zeichen bestätigt Konformität mit den für das Produkt zutreffenden EU-Richtlinien.
 Sicherheitshinweise  Handlungsanweisungen		

ELEKTRISCHER HANDTUCHWÄRMER

● Einleitung

Wir beglückwünschen Sie zum Kauf Ihres neuen ELEKTRISCHEN HANDTUCHWÄRMERS, im Folgenden nur „Produkt“ genannt.

Sie haben sich damit für ein hochwertiges Produkt entschieden. Die Bedienungsanleitung ist fester Bestandteil dieses Produkts. Sie enthält wichtige Hinweise zu Sicherheit, Bedienung und Entsorgung. Machen Sie sich vor der Bedienung des Produkts mit dem Produkt und allen Bedien- und Sicherheitshinweisen vertraut. Lesen Sie zu diesem Zweck aufmerksam die folgenden Anweisungen bezüglich Bedienung und die Sicherheitshinweise.

Verwenden Sie das Produkt nur wie beschrieben und für die angegebenen Einsatzbereiche. Bewahren Sie diese Anleitung an einem sicheren Ort auf. Händigen Sie alle Unterlagen bei Weitergabe des Produkts an Dritte unbedingt mit aus.

● Bestimmungsgemäßer Gebrauch

Dieses Produkt ist zum Wärmen und Trocknen von Handtüchern und Kleidungsstücken ohne Kleiderbügel vorgesehen. Das Produkt eignet sich ausschließlich zur Verwendung im Innenbereich.

Andere Verwendungen oder Veränderungen des Produkts gelten als nicht bestimmungsgemäß und können zu Risiken wie Lebensgefahr, Verletzungen und Beschädigungen führen. Für aus bestimmungswidriger Verwendung entstandene Schäden übernimmt der Hersteller keine Haftung. Das Produkt ist nicht für den gewerblichen Einsatz bestimmt.

● Lieferumfang

Überprüfen Sie nach dem Auspacken des Produkts, ob die Lieferung vollständig ist und ob alle Teile in ordnungsgemäßem Zustand sind. Entfernen Sie vor der Verwendung sämtliche Verpackungsmaterialien.

Kontaktieren Sie den Kundenservice, falls Teile fehlen oder beschädigt sein sollten.

- 1 Elektrischer Handtuchwärmer
- 2 Standfüße
- 4 Wandhalterungen
- 4 Schrauben (M4 x 27 mm, spitz)
- 4 Schrauben (M4 x 16 mm, spitz)
- 4 Schrauben (M4 x 14 mm, stumpf)
- 4 Dübel
- 1 Kurzanleitung

● Teilebeschreibung

Falten Sie vor dem Lesen die Ausklappseite mit den Zeichnungen aus. Machen Sie sich mit allen Funktionen des Produkts vertraut.

Abb. A

- 1 Handtuchhalter
- 2 LED-Statusanzeige
- 3 Timer-Taste 
- 4 Ein-/Aus-Schalter 
- 5 Anschlussleitung mit Netzstecker
- 6 Standfuß
- 7 Dübel
- 8 Wandhalterung
- 9 Schraube (M4 x 27 mm, spitz)
- 10 Schraube (M4 x 14 mm, stumpf)
- 11 Schraube (M4 x 16 mm, spitz)

● Technische Daten

Nennspannung:	230 V~, 50 Hz
Eingangsleistung:	150 W
Schutzklasse:	Klasse I
IP-Schutzart:	IP22



Sicherheitshinweise

MACHEN SIE SICH VOR DER BENUTZUNG DES PRODUKTS MIT ALLEN SICHERHEITS- UND BEDIENHINWEISEN VERTRAUT! WENN SIE DIESES PRODUKT AN ANDERE WEITERGEBEN, GEBEN SIE AUCH ALLE DOKUMENTE WEITER!

Im Falle von Schäden aufgrund der Nichteinhaltung dieser Bedienungsanleitung erlischt Ihr Garantieanspruch!

Für Folgeschäden wird keine Haftung übernommen! Im Falle von Sach- oder Personenschäden aufgrund einer unsachgemäßen Benutzung oder Nichteinhaltung der Sicherheitshinweise wird keine Haftung übernommen!

⚠️ GEFAHR! Lebensgefahr durch elektrischen Strom! Beim Kontakt mit unter Spannung stehenden Leitungen oder Bauteilen besteht Lebensgefahr!

Sicherheitshinweise für Geräte für den Hausgebrauch

- Dieses Produkt kann von Kindern ab 8 Jahren und darüber sowie von Personen mit verringerten physischen, sensorischen oder mentalen Fähigkeiten oder Mangel an Erfahrung und Wissen benutzt werden, wenn sie beaufsichtigt oder bezüglich des sicheren Gebrauchs des Produkts unterwiesen wurden und die daraus resultierenden Gefahren verstehen. Kinder dürfen nicht mit dem Produkt spielen. Reinigung und Benutzer-Wartung dürfen nicht von Kindern ohne Beaufsichtigung durchgeführt werden.
- Überprüfen Sie den Netzstecker und die Anschlussleitung regelmäßig auf Schäden. Die Anschlussleitung kann nicht ersetzt werden. Wenn die Anschlussleitung beschädigt ist, muss das Produkt entsorgt werden.
- Das Produkt eignet sich ausschließlich zur Verwendung im Innenbereich.
- Verwenden Sie kein anderes als das mit dem Produkt mitgelieferte Zubehör/Werkzeug.

Spezifische Sicherheitshinweise für befestigte Handtuchtrockner

- ⚠ **WARNUNG!** Zur Vermeidung einer Gefährdung für sehr junge Kinder wird empfohlen, dieses Produkt so zu installieren, dass sich die unterste beheizte Stange mindestens 60 cm über dem Fußboden befindet. „Die unterste beheizte Stange“ ist als „die Oberseite der untersten Stange, die Kinder ergreifen können“ zu verstehen.
- Das Produkt ist so zu installieren, dass der Schalter nicht von einer Person in der Wanne oder der Dusche berührt werden kann.

Ergänzende Sicherheitshinweise

- Benutzen Sie das Produkt nicht, wenn die Anschlussleitung oder der Netzstecker beschädigt sind. Lassen Sie vor der Weiterbenutzung des Produkts eine neue Anschlussleitung durch eine autorisierte Fachkraft installieren.

- Öffnen Sie niemals das Gehäuse des Produkts. Werden spannungsführende Anschlüsse berührt und/oder der elektrische und mechanische Aufbau verändert, besteht Stromschlagrisiko!
- Bevor Sie das Produkt anschließen, vergleichen Sie die Anschlussdaten auf dem Typenschild (Spannung und Frequenz) mit den Daten Ihres Stromnetzes. Achten Sie darauf, dass die Daten übereinstimmen, damit keine Schäden am Produkt auftreten.
- Verwenden Sie keine Verlängerungsleitungen und keine Steckdosenleiste.
- Vergewissern Sie sich, dass die Anschlussleitung unbeschädigt ist und nicht über heiße Flächen und/oder scharfe Kanten verlegt wird.
- Achten Sie darauf, dass die Anschlussleitung nicht geknickt oder eingeklemmt ist.
- Reparaturen an Elektrogeräten dürfen nur von Fachleuten durchgeführt werden, die vom Hersteller geschult sind. Durch unsachgemäße Reparaturen können erhebliche Gefahren für den Benutzer entstehen.

⚠️ WARNUNG! Brandrisiko!

Das Produkt darf nie in der Nähe oder unterhalb von Gardinen und anderen brennbaren Materialien verwendet werden.

- Vermeiden Sie Berührungskontakt von brennbaren Materialien mit dem Produkt.
- Wandmontage: Um Gefahren für Kinder zu vermeiden, muss das Produkt mit der Unterseite mindestens 60 cm über dem Boden montiert werden. Montieren Sie das Produkt so, dass der Ein-/Ausschalter nicht durch eine Person in der Badewanne oder Dusche betätigt werden kann.
- Kontrollieren Sie das Produkt vor der Verwendung auf äußere, sichtbare Schäden. Nehmen Sie ein beschädigtes oder heruntergefallenes Produkt nicht in Betrieb.
- Dieses Produkt ist nicht mit einer Einrichtung zur Regelung der Raumtemperatur ausgerüstet. Das Produkt darf nicht in kleinen Räumen benutzt werden, die von Personen bewohnt werden, die nicht selbstständig den Raum verlassen können, es sei denn, eine ständige Überwachung ist gewährleistet.

-  **WARNUNG! Heiße Oberflächen!** Einige Teile des Produktes können sehr heiß werden und Verbrennungen verursachen. Besondere Vorsicht ist geboten, wenn Kinder und schutzbedürftige Personen anwesend sind.
- Defekte Bauteile dürfen nur gegen Original-Ersatzteile ausgetauscht werden. Nur bei diesen Teilen ist gewährleistet, dass die Sicherheitsanforderungen erfüllt werden.
- Schützen Sie das Produkt vor Feuchtigkeit und dem Eindringen von Flüssigkeiten.
- Ziehen Sie die Anschlussleitung nur am Netzstecker aus der Steckdose.
- Betreiben Sie das Produkt nicht in der Nähe von offenen Flammen.
- Stellen Sie das Produkt nicht unmittelbar unter oder über einer Wandsteckdose auf.
- Ziehen Sie bei auftretenden Störungen und bei Gewitter den Netzstecker aus der Steckdose.
- Benutzen Sie das Produkt niemals in unmittelbarer Nähe einer Badewanne, einer Dusche oder eines Schwimmbeckens.

- Betreiben Sie das Produkt nur mit vollständig ausgerollter Anschlussleitung. Wickeln Sie die Anschlussleitung niemals um das Produkt. Achten Sie darauf, dass die Anschlussleitung nicht in Berührung mit heißen Oberflächen gerät. Verlegen Sie die Anschlussleitung so, dass man nicht darüber stolpern kann.

⚠️ WARNHINWEIS: Dieses Gerät ist nur zum Trocknen von Textilien bestimmt, die in Wasser gewaschen wurden.

● **Montage**

- ① **HINWEIS:** Das Produkt kann freistehend oder an einer Wand montiert betrieben werden.

● **Freistehend**

(Abb. B)

- Befestigen Sie die Standfüße **6** an der Unterseite des Handtuchhalters **1** mit jeweils 2 Schrauben (M4 x 14 mm, stumpf) **10**.

● **Wandmontage**

(Abb. C)

⚠️ GEFAHR! Lebensgefahr, Verletzungsrisiko und Risiko der Sachbeschädigung! Lesen Sie die Bedien- und Sicherheitshinweise Ihrer Bohrmaschine aufmerksam durch.

⚠️ GEFAHR! Lebensgefahr! Vergewissern Sie sich, dass Sie nicht auf Strom-, Gas- oder Wasserleitungen stoßen, wenn Sie in die Wand bohren. Prüfen Sie ggf. mit einem Leitungssucher, bevor Sie in eine Wand bohren.

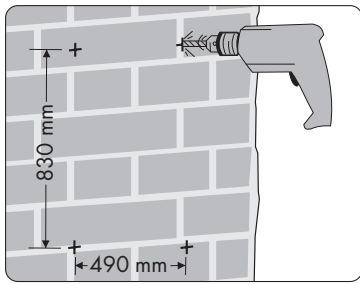

- Markieren Sie die Position der Bohrlöcher an der Wand (siehe obige Abbildung).
- Bohren Sie 4 Löcher (Ø 6 mm) in die Wand.
- Stecken Sie die Dübel [7] in die Bohrlöcher.
- Drehen Sie 1 Schraube (M4 x 27 mm, spitz) [9] in jeden Dübel [7]. Lassen Sie den Schraubenkopf ca. 5 mm aus der Wand herausragen.
- Befestigen Sie 2 Wandhalterungen [8] mit jeweils 2 Schrauben (M4 x 16 mm, spitz) [11] an der Oberseite des Handtuchhalters [1].
- Befestigen Sie 2 Wandhalterungen [8] mit jeweils 2 Schrauben (M4 x 14 mm, stumpf) [10] an der Unterseite des Handtuchhalters [1].
- Hängen Sie den Handtuchhalter [1] mit den Wandhalterungen [8] an den zuvor in die Wand gedrehten Schrauben (M4 x 27 mm, spitz) [9] auf.

● Betrieb

- Verbinden Sie den Netzstecker [5] mit einer Steckdose. Alle LEDs in der LED-Statusanzeige [2] leuchten 2 Sekunden lang auf. Danach leuchtet die Power-LED ⏻ in der LED-Statusanzeige rot auf und zeigt damit an, dass sich das Produkt im Standby-Modus befindet.
- **Einschalten:** Drücken Sie den Ein-/Aus-Schalter ⏻ [4]. Die Power-LED ⏻ in der LED-Statusanzeige [2] leuchtet grün auf und zeigt damit an, dass sich das Produkt im Dauerheizmodus befindet.

- **Timer einstellen:** Drücken Sie die Timer-Taste ⏸ [3], um die Dauer (2/4/8/24 Stunden) einzustellen, nach deren Ablauf sich das Produkt automatisch ausschaltet. Die entsprechende LED in der LED-Statusanzeige [2] leuchtet grün auf und blinkt alle 3 Sekunden. Die Power-LED ⏻ in der LED-Statusanzeige leuchtet weiterhin.
- **Ausschalten:** Drücken Sie den Ein-/Aus-Schalter ⏻ [4]. Die Power-LED ⏻ in der LED-Statusanzeige [2] leuchtet rot auf und zeigt damit an, dass sich das Produkt im Standby-Modus befindet.
- Ziehen Sie den Netzstecker [5] aus der Steckdose, wenn Sie das Produkt für längere Zeit nicht verwenden.

● Reinigung und Pflege

- ⚠ **VORSICHT! Stromschlagrisiko!** Schalten Sie das Produkt vor der Reinigung aus und ziehen Sie den Netzstecker [5] aus der Steckdose.
- Lassen Sie das Produkt vollständig abkühlen.
- Reinigen Sie das Produkt nur äußerlich mit einem weichen, leicht feuchten Tuch. Verwenden Sie in keinem Fall Flüssigkeiten oder Reinigungsmittel, da diese das Produkt beschädigen.

● Entsorgung

Die Verpackung besteht aus umweltfreundlichen Materialien, die Sie über die örtlichen Recyclingstellen entsorgen können.



Beachten Sie die Kennzeichnung der Verpackungsmaterialien bei der Abfalltrennung, diese sind gekennzeichnet mit Abkürzungen (a) und Nummern (b) mit folgender Bedeutung: 1-7: Kunststoffe/20-22: Papier und Pappe/80-98: Verbundstoffe.

Produkt:



Das Produkt inkl. Zubehör und die Verpackungsmaterialien sind recyclebar und unterliegen einer erweiterten Herstellerverantwortung.

Entsorgen Sie diese getrennt, den abgebildeten Info-tri (Sortierinformation) folgend, für eine bessere Abfallbehandlung.

Das Triman-Logo gilt nur für Frankreich.



Möglichkeiten zur Entsorgung des ausgedienten Produkts erfahren Sie bei Ihrer Gemeinde- oder Stadtverwaltung.



Gerät entsorgen

Das Symbol der durchgestrichenen Mülltonne bedeutet, dass dieses Gerät am Ende der Nutzungszeit nicht über den Hausmüll entsorgt werden darf. Das Gerät ist bei eingerichteten Sammelstellen, Wertstoffhöfen oder Entsorgungsbetrieben abzugeben. Zudem sind Vertreiber von Elektro- und Elektronikgeräten sowie Vertreiber von Lebensmitteln zur Rücknahme verpflichtet. LIDL bietet Ihnen Rückgabemöglichkeiten direkt in den Filialen und Märkten an. Rückgabe und Entsorgung sind für Sie kostenfrei. Beim Kauf eines Neugerätes haben Sie das Recht, ein entsprechendes Altgerät unentgeltlich zurückzugeben.

Zusätzlich haben Sie die Möglichkeit, unabhängig vom Kauf eines Neugerätes, unentgeltlich (bis zu drei) Altgeräte abzugeben, die in keiner Abmessung größer als 25 cm sind.

Bitte löschen Sie vor der Rückgabe alle personenbezogenen Daten.

Bitte entnehmen Sie vor der Rückgabe Batterien oder Akkumulatoren, die nicht vom Altgerät umschlossen sind, sowie Lampen, die zerstörungsfrei entnommen werden können und führen diese einer separaten Sammlung zu.

● Garantie

Das Produkt wurde nach strengen Qualitätsrichtlinien hergestellt und vor der Auslieferung sorgfältig geprüft. Im Falle von Material- oder Herstellungsfehlern haben Sie gegenüber dem Verkäufer des Produkts gesetzliche Rechte. Ihre gesetzlichen Rechte werden in keiner Weise durch unsere unten aufgeführte Garantie eingeschränkt.

Die Garantie für dieses Produkt beträgt 3 Jahre ab Kaufdatum. Die Garantiezeit beginnt mit dem Kaufdatum. Bewahren Sie den Originalkaufbeleg an einem sicheren Ort auf, da dieses Dokument als Nachweis des Kaufs erforderlich ist.

Alle Schäden oder Mängel, die bereits zum Zeitpunkt des Kaufs vorhanden sind, müssen unverzüglich nach dem Auspacken des Produkts gemeldet werden.

Sollte das Produkt innerhalb von 3 Jahren ab Kaufdatum einen Material- oder Herstellungsfehler aufweisen, werden wir es – nach unserer Wahl – kostenlos für Sie reparieren oder ersetzen. Die Garantiezeit verlängert sich durch einen stattgegebenen Gewährleistungsanspruch nicht. Dies gilt auch für ersetzte und reparierte Teile.

Diese Garantie erlischt, wenn das Produkt beschädigt oder unsachgemäß verwendet oder gewartet wurde.

Die Garantie deckt Material- und Herstellungsfehler ab. Diese Garantie erstreckt sich weder auf Produktteile, die normalem Verschleiß unterliegen, und somit als Verschleißteile gelten (z. B. Batterien, Akkus, Schläuche, Farbpatronen), noch auf Schäden an zerbrechlichen Teilen, z. B. Schalter oder Teile aus Glas.

● **Abwicklung im Garantiefall**

Um eine schnelle Bearbeitung Ihres Anspruchs zu gewährleisten, beachten Sie die folgenden Hinweise:

Halten Sie den Originalkaufbeleg und die Artikelnummer (IAN 425866_2301) als Nachweis für den Kauf bereit.

Sie finden die Artikelnummer auf dem Typenschild, einer Gravur auf dem Produkt, der Startseite der Bedienungsanleitung (unten links) oder als Aufkleber auf der Rück- oder Unterseite des Produkts.

Sollten Funktionsfehler oder sonstige Mängel auftreten, wenden Sie sich zunächst telefonisch oder per E-Mail an die unten aufgeführte Serviceabteilung.

Sobald das Produkt als defekt erfasst wurde, können Sie es kostenlos an die Ihnen mitgeteilte Service-Anschrift zurücksenden. Stellen Sie sicher, dass Sie den Originalkaufbeleg (Kassenbon) sowie eine kurze, schriftliche Beschreibung beilegen, in der die Einzelheiten des Defekts und der Zeitpunkt des Auftretens dargelegt sind.

● **Service**

DE Service Deutschland

Tel.: 0800 5435 111

E-Mail: owim@lidl.de

AT Service Österreich

Tel.: 0800 292726

E-Mail: owim@lidl.at

CH Service Schweiz

Tel.: 0800 562153













E-Mail: owim@lidl.ch



Warnings and symbols used	Page	15
Introduction	Page	15
Intended use	Page	15
Scope of delivery	Page	16
Description of parts	Page	16
Technical data	Page	16
Safety instructions	Page	16
Installation	Page	19
Free-standing	Page	19
Wall-mounting	Page	19
Operation	Page	19
Cleaning and care	Page	20
Disposal	Page	20
Warranty	Page	20
Warranty claim procedure	Page	21
Service	Page	21

Warnings and symbols used

The following warnings are used in the instruction manual, short manual and on the packaging:

 <p>DANGER! This symbol in combination with the signal word "Danger" marks a high-risk hazard that if not prevented will result in death or serious injury.</p>	 Alternating current/voltage
	 Hertz (supply frequency)
	 Watts
 <p>WARNING! This symbol in combination with the signal word "Warning" marks a medium-risk hazard that if not prevented could result in death or serious injury.</p>	 NOTE: This symbol in combination with "Note" provides additional useful information.
	 Use the product in dry indoor spaces only.
 <p>CAUTION! This symbol in combination with the signal word "Caution" marks a low-risk hazard that if not prevented could result in minor or moderate injury.</p>	 Danger – risk of electric shock!
	 CE mark indicates conformity with relevant EU directives applicable for this product.
 Safety information  Instructions for use	

ELECTRIC TOWEL WARMER

● Introduction

Congratulations on the purchase of your new ELECTRIC TOWEL WARMER, hereafter referred to only as "the product".

You have chosen a high-quality product. The user manual forms an integral part of this product.

It contains important information on safety, operation and disposal. Prior to operation of the product, familiarise yourself with the product and all operation and safety notes. For this purpose, carefully read the following operation instructions and safety notes.

Only use the product as described and for the applications stated. Keep this manual in a safe place. If you hand the product on to third parties, all documentation must be passed on as well.

● Intended use

This product is designed to heat and dry towels and garments without a clothes hanger. The product is suitable for indoor use only.

Other uses or modifications to the product shall constitute improper use and may result in risks such as death, personal injury and damage. The manufacturer accepts no liability for any damages resulting from improper use. This product is not intended for commercial use.

● Scope of delivery

After unpacking the product, check if the delivery is complete and if all parts are in good condition. Remove all packaging materials before use.



Contact customer service if parts are missing or damaged.

- 1 Electric towel warmer
- 2 Feet
- 4 Wall brackets
- 4 Screws (M4 x 27 mm, pointy)
- 4 Screws (M4 x 16 mm, pointy)
- 4 Screws (M4 x 14 mm, blunt)
- 4 Dowels
- 1 Short manual

● Description of parts

Before reading, unfold the page containing the illustrations and familiarise yourself with all functions of the product.

(fig. A)

- 1 Towel holder
- 2 LED status display
- 3 Timer button 
- 4 On/off switch 
- 5 Power cord with power plug
- 6 Foot
- 7 Dowel
- 8 Wall bracket
- 9 Screw (M4 x 27 mm, pointy)
- 10 Screw (M4 x 14 mm, blunt)
- 11 Screw (M4 x 16 mm, pointy)

● Technical data

- Nominal voltage: 230 V~, 50 Hz
- Input power: 150 W
- Protection class: Class I
- Ingress protection: IP22



Safety instructions

BEFORE USING THE PRODUCT, PLEASE FAMILIARISE YOURSELF WITH ALL OF THE SAFETY INFORMATION AND INSTRUCTIONS FOR USE! WHEN PASSING THIS PRODUCT ON TO OTHERS, PLEASE ALSO INCLUDE ALL THE DOCUMENTS!

In the case of damage resulting from non-compliance with these operating instructions the warranty claim becomes invalid!

No liability is accepted for consequential damage! In the case of material damage or personal injury caused by incorrect handling or non-compliance with the safety instructions, no liability is accepted!

⚠ DANGER! Risk of fatal injury from electric current! Contact with live cables or components may result in fatal injuries!

Safety instructions for household appliances

- This product can be used by children aged from 8 years and above and persons with reduced physical, sensory or mental capabilities or lack of experience and knowledge if they have been given supervision or instruction concerning use of the product in a safe way and understand the hazards involved.

Children shall not play with the product.

Cleaning and user maintenance shall not be made by children without supervision.

- Regularly check the power plug and the power cord for damages. The power cord cannot be replaced. If the power cord is damaged the product should be scrapped.
- The product is only intended for indoor use.
- Do not use any accessories/tools other than those supplied with the product.

Specific safety instructions for mounted towel dryers

⚠ WARNING! To avoid putting very young children at risk, it is recommended to install this product in such a way that the lowest heated bar is at least 60 cm above ground level. "The lowest heated bar" is to be understood as "the top of the lowest bar that children can grab".

- The product must also be installed in a way that prevents anyone in the bath or shower from being able to touch the switch.

Supplementary safety instructions

- Do not use the product if the power cord or power plug is damaged. Before you continue to use the product, ensure that a new power cord is installed by an authorised specialist.
- Do not open the product housing under any circumstances. If live connections are touched and/or the electrical and mechanical structure is modified, this may result in an electric shock!

- Before connecting the product, check the electrical connection data on the nameplate (voltage and frequency) with the electrical specifications of your electrical network. It is important to ensure that the specifications match to avoid causing any damage to the product.
 - Do not use extension cords or a power strip.
 - Make sure that the power cord is undamaged and is not routed over hot surfaces and/or sharp edges.
 - Take care to ensure that the power cord is not bent, twisted or wedged.
 - Repairs to electrical devices may only be carried out by qualified personnel who have been trained by the manufacturer. Unauthorised repairs can lead to considerable hazards for the user.
- ⚠ WARNING! Fire hazard!**
Never use the product close to or below curtains or other combustible materials.
- Do not allow flammable materials to come into contact with the product.
 - Wall mounting: To avoid danger to children, the product must be mounted with its underside at least 60 cm above the ground. Mount the product so that the on/off switch cannot be operated by a person in the bathtub or shower.
 - Inspect the product for any visible damage before use. Do not operate a product that has been damaged or fallen.
 - This product is not equipped with a unit for controlling the room temperature. The product must not be used in small rooms inhabited by persons who cannot leave the room independently, unless continuous monitoring is guaranteed.
 -  **WARNING! Hot surfaces!** Some parts of the product may become very hot and can cause burns. Special care should be taken when children and vulnerable persons are present.
 - Defective components may only be replaced with genuine spare parts. Only genuine parts guarantee that safety requirements are met.
 - Protect the product from moisture and liquid penetration.

- Only disconnect the power cord from the socket at the power plug, not with the cable.
- Do not operate the product in the vicinity of naked flames.
- Do not install the product directly under or above a socket-outlet.
- In case of any malfunctions or thunderstorms, disconnect the power plug from the socket-outlet.
- Never use the product near a bathtub, shower or swimming pool.
- Only use the product with the power cord fully unrolled. Never wrap the power cord around the product. Take care to ensure that the power cord does not come into contact with hot surfaces. Route the power cord so that it is not possible to trip over it.

⚠ WARNING! This product is intended only for drying textiles washed in water.

● Installation

i NOTE: The product can be operated free-standing or wall-mounted.

● Free-standing

(fig. B)

- Attach the feet **6** to the underside of the towel holder **1** with 2 screws (M4 x 14 mm, blunt) **10** each.

● Wall-mounting

(fig. C)

⚠ DANGER! Risk of death, personal injury and damage to property! Read your drill's operating and safety instructions carefully.



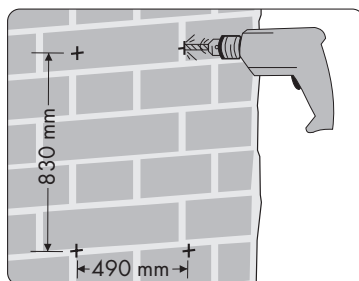



⚠ DANGER! Risk of fatal injury! Avoid hitting electricity, gas or water pipes when drilling into the wall. If necessary, check with a cable detector before drilling into a wall.



- Mark the position of the drill holes on the wall (see above illustration).
- Drill 4 holes (Ø 6 mm) into the wall.
- Insert the dowels **7** into the drill holes.
- Turn 1 screw (M4 x 27 mm, pointy) **9** into each dowel **7**. Let the screw head protrude approx. 5 mm from the wall.
- Attach 2 wall brackets **8** to the top of the towel holder **1** with 2 screws (M4 x 16 mm, pointy) **11** each.
- Attach 2 wall brackets **8** to the underside of the towel holder **1** with 2 screws (M4 x 14 mm, blunt) **10** each.
- Hang the towel holder **1** with the wall brackets **8** on the screws (M4 x 27 mm, pointy) **9** previously turned into the wall.

● Operation

- Connect the power plug **5** to a socket-outlet. All LEDs in the LED status display **2** light up for 2 seconds. The power LED **3** in the LED status display lights up red to indicate that the product is in standby mode.

- **Switching on:** Press the on/off switch  **4**. The power LED  in the LED status display **2** lights up green to indicate that the product is in continuous heating mode.
- **Setting the timer:** Press the timer button  **3** to set the duration (2/4/8/24 hours) after which the product switches off automatically. The corresponding LED in the LED status display **2** lights up green and flashes once every 3 seconds. The power LED  in the LED status display remains lit.
- **Switching off:** Press the on/off switch  **4**. The power LED  in the LED status display **2** lights up red to indicate that the product is in standby mode.
- Disconnect the power plug **5** from the socket-outlet if you are not going to use the product for a long time.

● **Cleaning and care**

- ⚠ CAUTION! Risk of electric shock!** Before cleaning, switch off the product and disconnect the power plug **5** from the socket-outlet.
- Let the product cool down completely.
 - The product should only be cleaned externally using a soft, slightly damp cloth. Do not use any liquids or cleaning agents under any circumstances as they may damage the product.

● **Disposal**

The packaging is made entirely of recyclable materials, which you may dispose of at local recycling facilities.



Observe the marking of the packaging materials for waste separation, which are marked with abbreviations (a) and numbers (b) with following meaning:
 1-7: plastics/20-22: paper and fibreboard/80-98: composite materials.

Product:



Points de collecte sur www.quefairede mesdechets.fr
 Privilégiez la réparation ou le don de votre appareil!

The product incl. accessories and packaging materials are recyclable and are subject to extended producer responsibility. Dispose them separately, following the illustrated Info-tri (sorting information), for better waste treatment.

The Triman logo is valid in France only.



Contact your local refuse disposal authority for more details of how to dispose of your worn-out product.



To help protect the environment, please dispose of the product properly when it has reached the end of its useful life and not in the household waste. Information on collection points and their opening hours can be obtained from your local authority.

● **Warranty**

The product has been manufactured to strict quality guidelines and meticulously examined before delivery. In the event of material or manufacturing defects you have legal rights against the retailer of this product. Your legal rights are not limited in any way by our warranty detailed below.

The warranty for this product is 3 years from the date of purchase. The warranty period begins on the date of purchase. Keep the original sales receipt in a safe location as this document is required as proof of purchase.

Any damage or defects already present at the time of purchase must be reported without delay after unpacking the product.

Should the product show any fault in materials or manufacture within 3 years from the date of purchase, we will repair or replace it – at our choice – free of charge to you. The warranty period is not extended as a result of a claim being granted. This also applies to replaced and repaired parts.

This warranty becomes void if the product has been damaged, or used or maintained improperly.

The warranty covers material or manufacturing defects. This warranty does not cover product parts subject to normal wear and tear, thus considered consumables (e.g. batteries, rechargeable batteries, tubes, cartridges), nor damage to fragile parts, e.g. switches or glass parts.

● Warranty claim procedure

To ensure quick processing of your claim, observe the following instructions:

Make sure to have the original sales receipt and the item number (IAN 425866_2301) available as proof of purchase.

You can find the item number on the rating plate, an engraving on the product, on the front page of the user manual (bottom left), or as a sticker on the rear or bottom of the product.

If functional or other defects occur, contact the service department listed below either by telephone or by e-mail.

Once the product has been recorded as defective you can return it free of charge to the service address that will be provided to you. Ensure to enclose the proof of purchase (sales receipt) and a short, written description outlining the details of the defect and when it occurred.

● Service

ⓐ Service Great Britain

Tel.: 0800 0569216

E-Mail: owim@lidl.co.uk

ⓑ Service Ireland

Tel.: 1800 200736







E-Mail: owim@lidl.ie



Avertissements et symboles utilisés	Page	23
Introduction	Page	23
Utilisation conforme aux prescriptions	Page	23
Contenu de l'emballage	Page	24
Description des pièces	Page	24
Données techniques	Page	24
Consignes de sécurité	Page	24
Montage	Page	28
Poser	Page	28
Montage au mur	Page	28
Fonctionnement	Page	29
Nettoyage et entretien	Page	29
Mise au rebut	Page	29
Garantie	Page	30
Faire valoir sa garantie	Page	31
Service après-vente	Page	31

Avertissements et symboles utilisés

Les avertissements suivants sont utilisés dans le mode d'emploi, le guide de démarrage rapide et sur l'emballage :

	<p>DANGER ! Ce symbole avec ce signal important de « Danger » indique un danger avec un risque élevé de blessures graves ou de mort si la situation dangereuse n'est pas évitée.</p>	 Courant alternatif/tension alternative
		<p>Hz Hertz (fréquence du secteur)</p>
		<p>W Watt</p>
	<p>AVERTISSEMENT ! Ce symbole avec ce signal important de « Avertissement » indique un danger avec un risque moyen de blessures graves ou de mort si la situation dangereuse n'est pas évitée.</p>	 REMARQUE : Ce symbole avec ce signal important de « Remarque » propose plus d'informations utiles.
		 Utilisez le produit seulement à l'intérieur de locaux secs.
	<p>PRUDENCE ! Ce symbole avec ce signal important de « Prudence » indique un danger avec un risque faible de blessures légères à importantes si la situation dangereuse n'est pas évitée.</p>	 Danger – risque d'électrocution !
		<p>CE Le sigle CE confirme la conformité aux directives de l'UE applicables au produit.</p>
<p>■ Consignes de sécurité □ Instructions de manipulation</p>		

SÈCHE-SERVIETTE ÉLECTRIQUE

● Introduction

Nous vous félicitons pour l'achat de votre nouveau SÈCHE-SERVIETTE ÉLECTRIQUE, désigné uniquement par « produit » ci-dessous.

Vous avez choisi un produit d'excellente qualité. Le mode d'emploi fait partie intégrante de ce produit. Ce document contient des indications importantes pour la sécurité, l'utilisation et la mise au rebut. Avant l'utilisation du produit, familiarisez-vous avec le produit et toutes les instructions d'utilisation et consignes de sécurité. C'est pourquoi il est utile de lire attentivement les instructions suivantes concernant l'utilisation et les consignes de sécurité.

Utilisez le produit uniquement comme décrit et pour les domaines d'application indiqués. Conservez ce document dans un endroit sûr. Remettez impérativement tous les documents en cas de transmission du produit à des tiers.

● Utilisation conforme aux prescriptions

Ce produit est destiné à chauffer et sécher des serviettes et vêtements sans cintre. Le produit convient uniquement à une utilisation à l'intérieur de locaux.

Toute autre utilisation ou modification du produit est considérée comme non conforme aux prescriptions et peut entraîner des risques tels que des dommages et des blessures voire même provoquer la mort. Le fabricant ne peut être tenu responsable pour des dégâts résultant d'une utilisation non conforme. Le produit n'est pas prévu pour une utilisation commerciale.

● Contenu de l'emballage

Après le déballage du produit, vérifiez l'exhaustivité du contenu de l'emballage et si toutes les pièces sont en parfait état. Retirez tous les matériaux d'emballage avant l'utilisation.

Contactez le service clientèle si des pièces manquent ou sont endommagées.

- 1 Sèche-serviette électrique
- 2 Pieds
- 4 Fixation murale
- 4 Vis (M4 x 27 mm, pointue)
- 4 Vis (M4 x 16 mm, pointue)
- 4 Vis (M4 x 14 mm, émoussée)
- 4 Chevilles
- 1 Guide de démarrage rapide

● Description des pièces

Avant de lire, dépliez la page attenante avec les illustrations. Familiarisez-vous avec toutes les fonctions du produit.

III. A

- 1 Porte-serviettes
- 2 Voyant indicateur à LED
- 3 Touche de minuterie ⏸
- 4 Interrupteur marche/arrêt ⏻
- 5 Cordon d'alimentation avec fiche de secteur
- 6 Pied
- 7 Cheville
- 8 Fixation murale
- 9 Vis (M4 x 27 mm, pointue)
- 10 Vis (M4 x 14 mm, émoussée)
- 11 Vis (M4 x 16 mm, pointue)

● Données techniques

Tension nominale : 230 V~, 50 Hz
Puissance d'entrée : 150 W
Classe de protection : Classe I
Indice de protection IP : IP22



Consignes de sécurité

AVANT L'UTILISATION DU PRODUIT, FAMILIARISEZ-VOUS AVEC TOUTES LES CONSIGNES DE SÉCURITÉ ET DE FONCTIONNEMENT ! TRANSMETTEZ TOUS LES DOCUMENTS CONCERNANT LE PRODUIT LORSQUE VOUS LE DONNEZ À UN TIERS !

Dans le cas de dommages résultant du non-respect des instructions du mode d'emploi, le recours à la garantie est annulé !

Toute responsabilité est déclinée en cas de dommages consécutifs ! Aucune responsabilité n'est assumée dans le cas de dommages aux biens et aux personnes résultant d'une utilisation inappropriée ou du non-respect des consignes de sécurité !

⚠ DANGER ! Danger de mort dû au courant électrique !

Il existe un danger de mort en cas de contact avec des fils ou des composants sous tension !

Consignes de sécurité pour des appareils à usage domestique

- Ce produit peut être utilisé par des enfants de plus de 8 ans et par des personnes ayant des capacités physiques, sensorielles ou mentales limitées ou ayant une expérience et des connaissances réduites, seulement s'ils sont surveillés ou s'ils ont reçu des instructions concernant l'utilisation en toute sécurité du produit et ont compris les risques encourus. Les enfants ne doivent pas jouer avec le produit. Le nettoyage et l'entretien réalisables par l'utilisateur ne doivent pas être effectués par des enfants sans surveillance.
- Vérifiez régulièrement l'état de la fiche de secteur et du cordon d'alimentation afin de détecter tout dommage éventuel. Le cordon d'alimentation ne peut pas être remplacé. Si le cordon d'alimentation est endommagé, le produit doit être mis au rebut.
- Le produit convient uniquement à une utilisation à l'intérieur de locaux.
- N'utilisez pas d'autres accessoires/outils que ceux fournis avec le produit.

Consignes de sécurité spécifiques aux sèche-serviettes fixes

- ⚠ AVERTISSEMENT !** Pour éviter tout risque aux très jeunes enfants, il est recommandé d'installer ce produit de manière à ce que la barre chauffante la plus basse se trouve à au moins 60 cm au-dessus du sol.
- « La barre chauffante la plus basse » est désignée comme le « haut de la barre la plus basse que les enfants peuvent saisir ».
- Le produit doit être installé de manière à ce que l'interrupteur ne puisse pas être touché par une personne se trouvant dans une baignoire ou douche.

Consignes de sécurité complémentaires

- N'utilisez pas le produit si le cordon d'alimentation ou la fiche de secteur sont endommagés. Avant de continuer à utiliser le produit, faites installer un nouveau cordon d'alimentation par un technicien spécialisé agréé.
- N'ouvrez jamais le boîtier du produit. Il existe un risque d'électrocution si les raccordements sous tension sont touchés et/ou si le montage électrique et mécanique est modifié !

- Avant de raccorder le produit, comparez les données de raccordement de la plaque signalétique (tension et fréquence) avec les données de votre réseau électrique. Assurez-vous que les données correspondent afin d'éviter d'endommager le produit.
- N'utilisez aucune rallonge et aucune prise multiple.
- Assurez-vous que le cordon d'alimentation n'est pas endommagé et qu'il n'est pas posé sur des surfaces chaudes et/ou des arêtes vives.
- Veillez à ce que le cordon d'alimentation ne soit pas coincé ou plié.
- Les réparations des appareils électriques ne doivent être effectuées que par des professionnels formés par le fabricant. Des risques considérables pour l'utilisateur peuvent être causés par des réparations inadéquates.
- Évitez tout contact des matériaux inflammables avec le produit.
- Montage au mur : Pour éviter tout danger pour les enfants, la partie basse du produit doit être installée à au moins 60 cm du sol.
Montez le produit de manière à ce que l'interrupteur marche/arrêt ne puisse pas être actionné par une personne se trouvant dans une baignoire ou douche.
- Avant toute utilisation, contrôlez le produit pour détecter des dommages visibles de l'extérieur. Ne faites pas fonctionner un produit endommagé ou qui est tombé.
- Ce produit n'est pas équipé d'un dispositif de réglage de la température ambiante. Le produit ne doit pas être utilisé dans de petites pièces occupées par des personnes qui ne peuvent pas quitter la pièce de manière autonome, à moins qu'une surveillance permanente ne soit assurée.

⚠ AVERTISSEMENT ! Risque d'incendie ! Le produit ne doit jamais être utilisé à proximité ou en dessous de rideaux et d'autres matériaux inflammables.



AVERTISSEMENT ! Surfaces chaudes !

- Certaines parties du produit peuvent devenir très chaudes et provoquer des brûlures. Une précaution particulière est à apporter lorsque des enfants et des personnes vulnérables sont présents.
- Les pièces défectueuses doivent toujours être remplacées par des pièces de rechange d'origine. Seules ces pièces garantissent le respect des exigences en matière de sécurité.
- Protégez le produit contre la pénétration d'humidité et de liquides.
- Débranchez le cordon d'alimentation de la prise de courant en utilisant seulement la fiche de secteur.
- Ne faites pas fonctionner le produit à proximité de flammes.
- Ne placez pas le produit directement au-dessous ou au-dessus d'une prise murale.
- En cas de dysfonctionnements et d'orages, débranchez la fiche de secteur de la prise de courant.

- Le produit ne doit jamais être utilisé à proximité d'une baignoire, d'une douche ou d'un bassin de natation.
- N'utilisez le produit que lorsque le cordon d'alimentation est complètement déroulé. N'enroulez jamais le cordon d'alimentation autour du produit. Veillez à ce que le cordon d'alimentation n'entre pas en contact avec des surfaces chaudes. Positionnez toujours le cordon d'alimentation de manière à ce que personne ne puisse trébucher dessus.

⚠ AVERTISSEMENT : Cet appareil est seulement destiné à sécher des textiles qui ont été lavés dans de l'eau.

⚠ AVERTISSEMENT ! Le raccordement électrique ne doit être effectué que par un électricien qualifié ou une personne habilitée à réaliser des installations électriques. Cette personne doit avoir des connaissances suffisantes sur les caractéristiques du produit et les réglementations nationales relatives aux raccordements électriques.

- Il peut être nécessaire d'utiliser des disjoncteurs différentiels (interrupteur FI) avec un courant de fuite résiduel de 30 mA maximum. Contactez un électricien qualifié pour obtenir des détails.
- Évitez tout contact de l'appareil avec de l'eau ou d'autres liquides. Respectez une distance minimale de 60 cm par rapport aux douches, baignoires ou autres sources d'eau.
- Montez le sèche-serviettes de manière à ce que personne ne puisse atteindre l'interrupteur et les autres dispositifs de réglage et de commande depuis une douche ou baignoire.
- Montez le produit exclusivement dans la zone « hors du volume spatial » (voir les ill. D & ill. E suivantes). Le montage est interdit dans les zones « volume spatial 0 », « volume spatial 1 » et « volume spatial 2 ».
- Au-delà des règles prescrites dans ce mode d'emploi, le montage doit être conforme à la norme NF C15-100 et aux exigences techniques des installations électriques. (seulement FR)

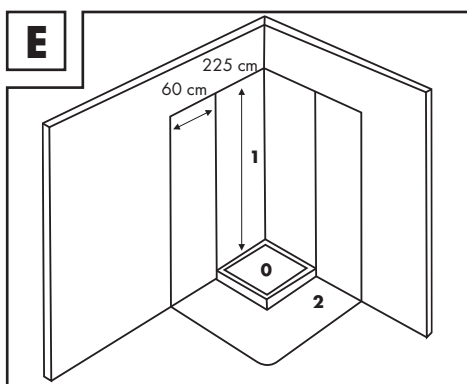
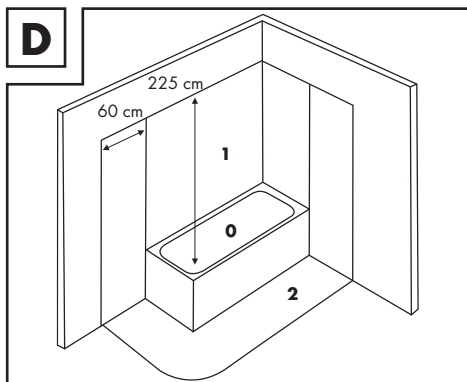

● Montage

i REMARQUE : Le produit peut être posé ou fixé sur un mur.

● Poser

(Ill. B)

- Fixez les pieds **6** en bas du porte-serviettes **1** à l'aide de 2 vis (M4 x 14 mm, émoussée) **10**.

● Montage au mur

(Ill. C)



⚠ DANGER ! Danger de mort, risque de blessures et risque de dégâts matériels ! Lisez attentivement les consignes de sécurité et instructions d'utilisation de votre perceuse.

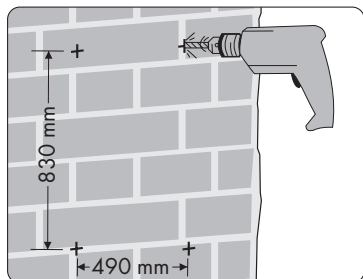



⚠ DANGER ! Danger de mort ! Lors du perçage dans un mur, assurez-vous de ne pas rencontrer de lignes électriques, de conduites de gaz ou de canalisations d'eau. Avant de percer une paroi, contrôlez éventuellement leur présence avec un appareil de détection.



- Marquez la position des trous à forer sur le mur (voir l'illustration ci-dessus).
- Percez 4 trous (Ø 6 mm) dans le mur.
- Insérez maintenant les chevilles [7] dans les trous percés.
- Vissez 1 vis (M4 x 27 mm, pointue) [9] dans chaque cheville [7]. Laissez légèrement dépasser les têtes des vis d'env. 5 mm du mur.
- Installez les 2 fixations murales [8] avec respectivement 2 vis (M4 x 16 mm, pointue) [11] en haut du porte-serviettes [1].
- Fixez les 2 fixations murales [8] en bas du porte-serviettes [1] à l'aide de 2 vis (M4 x 14 mm, émoussée) [10].
- Accrochez le porte-serviettes [1] avec les fixations murales [8] aux vis (M4 x 27 mm, pointue) [9] préalablement vissées dans le mur.

● **Fonctionnement**

- Branchez la fiche de secteur [5] sur une prise de courant. Toutes les LED du voyant indicateur à LED [2] s'allument pendant 2 secondes. Ensuite, la LED d'alimentation  du voyant indicateur à LED s'allume en rouge, indiquant que le produit est en mode veille.
- **Allumer :** Appuyez sur l'interrupteur marche/arrêt  [4]. La LED d'alimentation  du voyant indicateur à LED [2] s'allume en vert, indiquant que le produit est en mode de chauffage en continu.

- **Régler la minuterie :** Appuyez sur la touche de minuterie  [3] pour régler la durée (2/4/8/24 heures) à l'issue de laquelle le produit s'éteindra automatiquement. La LED correspondante du voyant indicateur à LED [2] s'allume en vert et clignote toutes les 3 secondes. La LED d'alimentation  du voyant indicateur à LED reste allumée.
- **Éteindre :** Appuyez sur l'interrupteur marche/arrêt  [4]. Ensuite, la LED d'alimentation  du voyant indicateur à LED [2] s'allume en rouge, indiquant que le produit est en mode veille.
- Débranchez la fiche de secteur [5] de la prise de courant si vous n'utilisez pas le produit.

● **Nettoyage et entretien**

⚠ **PRUDENCE ! Risque d'électrocution !**

- Avant tout nettoyage, éteignez le produit et débranchez la fiche de secteur [5] de la prise de courant.
- Laissez le produit complètement refroidir.
 - Nettoyez uniquement l'extérieur du produit à l'aide d'un chiffon doux et légèrement humide. N'utilisez jamais de liquides et de produits de nettoyage, car ils endommageront le produit.

● **Mise au rebut**

L'emballage se compose de matières recyclables pouvant être mises au rebut dans les déchetteries locales.



Veillez respecter l'identification des matériaux d'emballage pour le tri sélectif, ils sont identifiés avec des abréviations (a) et des chiffres (b) ayant la signification suivante :
1-7 : plastiques/20-22 : papiers et cartons/80-98 : matériaux composite.

Produit :



Points de collecte sur www.quefairedesdechets.fr
Privilégiez la réparation ou le don de votre appareil !

Le produit ainsi que les accessoires et les matériaux d'emballage sont recyclables et relèvent de la responsabilité élargie du producteur.

Éliminez-les séparément, en suivant l'Info-tri illustrée, dans l'intérêt d'un meilleur traitement des déchets.

Le logo Triman n'est valable qu'en France.



Votre mairie ou votre municipalité vous renseigneront sur les possibilités de mise au rebut des produits usagés.



Afin de contribuer à la protection de l'environnement, veuillez ne pas jeter votre produit usagé dans les ordures ménagères, mais éliminez-le de manière appropriée. Pour obtenir des renseignements concernant les points de collecte et leurs horaires d'ouverture, vous pouvez contacter votre municipalité.

● Garantie

Article L217-16 du Code de la consommation

Lorsque l'acheteur demande au vendeur, pendant le cours de la garantie commerciale qui lui a été consentie lors de l'acquisition ou de la réparation d'un bien meuble, une remise en état couverte par la garantie, toute période d'immobilisation d'au moins sept jours vient s'ajouter à la durée de la garantie qui restait à courir. Cette période court à compter de la demande d'intervention de l'acheteur ou de la mise à disposition pour réparation du bien en cause, si cette mise à disposition est postérieure à la demande d'intervention.

Indépendamment de la garantie commerciale souscrite, le vendeur reste tenu des défauts de conformité du bien et des vices rédhibitoires dans les conditions prévues aux articles L217-4 à L217-13 du Code de la consommation et aux articles 1641 à 1648 et 2232 du Code Civil.

Article L217-4 du Code de la consommation

Le vendeur livre un bien conforme au contrat et répond des défauts de conformité existant lors de la délivrance.

Il répond également des défauts de conformité résultant de l'emballage, des instructions de montage ou de l'installation lorsque celle-ci a été mise à sa charge par le contrat ou a été réalisée sous sa responsabilité.

Article L217-5 du Code de la consommation

Le bien est conforme au contrat :

1° S'il est propre à l'usage habituellement attendu d'un bien semblable et, le cas échéant :

- s'il correspond à la description donnée par le vendeur et posséder les qualités que celui-ci a présentées à l'acheteur sous forme d'échantillon ou de modèle ;
- s'il présente les qualités qu'un acheteur peut légitimement attendre eu égard aux déclarations publiques faites par le vendeur, par le producteur ou par son représentant, notamment dans la publicité ou l'étiquetage ;

2° Ou s'il présente les caractéristiques définies d'un commun accord par les parties ou être propre à tout usage spécial recherché par l'acheteur, porté à la connaissance du vendeur et que ce dernier a accepté.

Article L217-12 du Code de la consommation

L'action résultant du défaut de conformité se prescrit par deux ans à compter de la délivrance du bien.

Article 1641 du Code civil

Le vendeur est tenu de la garantie à raison des défauts cachés de la chose vendue qui la rendent impropre à l'usage auquel on la destine, ou qui diminuent tellement cet usage que l'acheteur ne l'aurait pas acquise, ou n'en aurait donné qu'un moindre prix, s'il les avait connus.

Article 1648 1er alinéa du Code civil

L'action résultant des vices rédhibitoires doit être intentée par l'acquéreur dans un délai de deux ans à compter de la découverte du vice.

Les pièces détachées indispensables à l'utilisation du produit sont disponibles pendant la durée de la garantie du produit.

Le produit a été fabriqué avec soin selon des critères de qualité stricts et contrôlé consciencieusement avant sa livraison. En cas de défaut de matériel ou de fabrication, vous avez des droits légaux vis-à-vis du vendeur du produit. Vos droits légaux ne sont en aucun cas limités par notre garantie mentionnée ci-dessous.

La garantie de ce produit est de 3 ans à partir de la date d'achat. La période de garantie débute à la date d'achat. Conservez le ticket de caisse original dans un endroit sûr, car ce document est nécessaire comme preuve d'achat.

Tout dommage ou défaut déjà présent au moment de l'achat doit être signalé immédiatement après le déballage du produit.

Si le produit présente un défaut de matériel ou de fabrication dans les 3 ans suivant la date d'achat, nous le réparerons ou le remplacerons – selon notre choix – gratuitement pour vous. La période de garantie n'est pas prolongée par un recours à la garantie accordé. Ceci s'applique également aux pièces remplacées et réparées.

La garantie prend fin si le produit a été endommagé, s'il a été utilisé ou entretenu de manière incorrecte.

La garantie couvre les défauts de matériel et de fabrication. Cette garantie ne couvre pas les pièces du produit qui sont soumises à une usure normale et qui sont donc considérées comme des pièces d'usure (par ex. piles, accus, tuyaux, cartouches d'encre), ni les dommages aux pièces cassables, par ex. les interrupteurs ou les pièces en verre.

● Faire valoir sa garantie

Afin de garantir un traitement rapide de votre recours, respectez les instructions suivantes :

Conservez le ticket de caisse original et le numéro d'article (IAN 425866_2301) comme preuve d'achat.

Vous trouverez le numéro d'article sur la plaque signalétique, une gravure sur le produit, la page de couverture du mode d'emploi (en bas à gauche) ou sous forme d'autocollant au dos ou en dessous du produit.

Si des dysfonctionnements ou d'autres défauts venaient à apparaître, veuillez d'abord contacter le service après-vente cité ci-dessous par téléphone ou par mail.

Dès que le produit a été enregistré comme défectueux, vous pouvez le renvoyer gratuitement à l'adresse du service après-vente qui vous a été communiquée. Veuillez à joindre la preuve d'achat originale (ticket de caisse) ainsi qu'une brève description écrite détaillant tous les défauts et le moment où ils sont survenus.

● Service après-vente

FR **Service après-vente France**
Tél.: 0800904879
E-Mail: owim@lidl.fr













BE **Service après-vente Belgique**
Tél.: 080071011
Tél.: 80023970 (Luxembourg)
E-Mail: owim@lidl.be



Gebruikte waarschuwingen en symbolen	Pagina	33
Inleiding	Pagina	33
Beoogd gebruik	Pagina	33
Leveringsomvang	Pagina	34
Onderdelenbeschrijving	Pagina	34
Technische gegevens	Pagina	34
Veiligheidsaanwijzingen	Pagina	34
Montage	Pagina	37
Vrijstaand	Pagina	37
Muurmontage	Pagina	37
Gebruik	Pagina	38
Schoonmaken en onderhoud	Pagina	38
Afvoer	Pagina	38
Garantie	Pagina	39
Afwikkeling in geval van garantie	Pagina	39
Service	Pagina	39

Gebruikte waarschuwingen en symbolen

In de gebruiksaanwijzing, de beknopte handleiding en op de verpakking worden de volgende waarschuwingen gebruikt:

 <p>GEVAAR! Dit symbool met de aanduiding "Gevaar" duidt op een groot risico op gevaar dat, indien niet vermeden, zware verwondingen of de dood tot gevolg kan hebben.</p>	 Wisselstroom/-spanning
	 Hertz (neffrequentie)
	 Watt
 <p>WAARSCHUWING! Dit symbool met de aanduiding "Waarschuwing" betekent een middelmatig risico op gevaar dat, indien niet vermeden, zware verwondingen of de dood tot gevolg kan hebben.</p>	 TIP: Dit symbool met de aanduiding "Tip" duidt op verdere nuttige informatie.
	 Gebruik het product alleen in droge binnenruimtes.
 <p>VOORZICHTIG! Dit symbool met de aanduiding "Voorzichtig" duidt op een klein risico op gevaar dat, indien niet vermeden, kan leiden tot kleine of middelgrote verwondingen.</p>	 Gevaar – Kans op elektrische schokken!
	 Het CE-teken bevestigt dat het product voldoet aan de betreffende EU-richtlijnen.
 Veiligheidsaanwijzingen  Aanwijzingen voor het gebruik	

ELEKTRISCHE HANDDOEKVERWARMER

● Inleiding

Gefeliciteerd met de aankoop van uw nieuwe ELEKTRISCHE HANDDOEKVERWARMER, hierna uitsluitend "product" genoemd.

U heeft voor een hoogwaardig product gekozen. De gebruiksaanwijzing is een vast bestanddeel van het product. Deze bevat belangrijke aanwijzingen voor veiligheid, bediening en verwijdering. Maak u vertrouwd met het product en met alle bedienings- en veiligheidsaanwijzingen voordat u het product gaat gebruiken. Lees voor dit doel de volgende instructies met betrekking tot de bediening en de veiligheidsaanwijzingen zorgvuldig door.

Gebruik het product alleen zoals beschreven en voor de aangegeven toepassingsgebieden. Bewaar deze handleiding op een veilige plaats. Overhandig alle documenten bij doorgifte van het product aan derden.

● Beoogd gebruik

Dit product is bedoeld voor het verwarmen en drogen van handdoeken en kledingstukken. Het product is alleen geschikt voor gebruik binnenshuis.

Andere manieren van gebruik of veranderingen van het product worden beschouwd als onjuist en kunnen risico's zoals levensgevaar, verwondingen en beschadigingen met zich meebrengen. De fabrikant wijst iedere aansprakelijkheid af voor schade die is ontstaan door ander gebruik dan het beoogde. Het product is niet bestemd voor commercieel gebruik.

● Leveringsomvang

Controleer na het uitpakken van het product of de levering volledig is en of alle onderdelen in goede staat verkeren. Verwijder vóór gebruik al het verpakkingsmateriaal.

Neem contact op met de klantenservice als er onderdelen ontbreken of beschadigd zijn.

- 1 Elektrische handdoekverwarmer
- 2 Voeten
- 4 Muurhouders
- 4 Schroeven (M4 x 27 mm, puntig)
- 4 Schroeven (M4 x 16 mm, puntig)
- 4 Schroeven (M4 x 14 mm, stomp)
- 4 Pluggen
- 1 Beknopte handleiding

● Onderdelenbeschrijving

Vouw voor het lezen de uitklapbare bladzijde met de tekeningen uit. Maak u vertrouwd met alle functies van het product.

Afb. A

- 1 Handdoekhouder
- 2 LED-statusindicator
- 3 Timertoets 
- 4 Aan-/Uit-schakelaar 
- 5 Aansluitsnoer met netstekker
- 6 Voet
- 7 Plug
- 8 Muurhouder
- 9 Schroef (M4 x 27 mm, puntig)
- 10 Schroef (M4 x 14 mm, stomp)
- 11 Schroef (M4 x 16 mm, puntig)

● Technische gegevens

Nominale spanning: 230 V~, 50 Hz
Ingangsvermogen: 150 W
Beschermingsklasse: Klasse I
IP-beschermingsklasse: IP22



Veiligheidsaanwijzingen

MAAK UZELF, VOORDAT U HET PRODUCT VOOR HET EERST GEBRUIKT, VERTROUWD MET ALLE VEILIGHEIDS- EN BEDIENINGSAANWIJZINGEN! ALS U DIT PRODUCT AAN IEMAND ANDERS DOORGEeft, GEEF DAN OOK ALLE DOCUMENTATIE MEE!

In geval van schade als gevolg van het niet naleven van deze gebruiksaanwijzing vervalt uw aanspraak op garantie!

Wij aanvaarden geen aansprakelijkheid voor gevolgschade! Er wordt geen aansprakelijkheid aanvaard voor materiële schade of persoonlijk letsel, die ontstaan als gevolg van ondeskundig gebruik of het niet opvolgen van de veiligheidsaanwijzingen!

⚠ GEVAAR! Levensgevaar door elektrische stroom!

Bij het aanraken van onder spanning staande kabels of onderdelen bestaat levensgevaar!

Veiligheidsaanwijzingen voor apparaten voor huishoudelijk gebruik

- Dit product mag alleen worden gebruikt door kinderen vanaf 8 jaar alsmede door personen met verminderde fysieke, sensorische of geestelijke vermogens of gebrek aan ervaring en kennis, als ze onder toezicht staan of zijn geïnstrueerd wat betreft veilig gebruik van het product en hebben begrepen welke gevaren voortvloeien uit dat gebruik. Kinderen mogen niet met het product spelen. Schoonmaken en onderhoud door de gebruiker mogen niet door kinderen worden uitgevoerd, tenzij ze onder toezicht staan.
- Controleer de netstekker en het aansluitsnoer regelmatig op beschadigingen. Het aansluitsnoer kan niet worden vervangen. Mocht het aansluitsnoer beschadigd is, dan moet het product verwijderd worden.
- Het product is alleen geschikt voor gebruik binnenshuis.
- Gebruik geen andere dan met het product meegeleverde accessoires/gereedschap.

Specifieke veiligheidsaanwijzingen voor gemonteerde handdoekdrogers

- ⚠ WAARSCHUWING!** Ter voorkoming van gevaar voor heel jonge kinderen wordt aanbevolen om dit product zo te installeren, dat de onderste verwarmde stang zich minstens 60 cm boven de vloer bevindt. “De onderste verwarmde stang” is te begrijpen als “de bovenkant van de onderste stang die kinderen kunnen vastpakken”.
- Installeer het product op zo’n manier dat de schakelaar niet kan worden aangeraakt door een persoon in de bad of onder de douche.

Aanvullende veiligheidsaanwijzingen

- Gebruik het product niet als het aansluitsnoer of de netstekker is beschadigd. Laat voor verder gebruik van het product door een geautoriseerde vakman een nieuw aansluitsnoer installeren.
- Open de behuizing van het product nooit. Als u spanningsgeleidende aansluitingen aanraakt en/of de elektrische en mechanische opbouw wijzigt, bestaat gevaar voor elektrische schokken!

- Vergelijk voordat u het product aansluit, de aansluitgegevens op het typeplaatje (spanning en frequentie) met de gegevens van uw elektriciteitsnet. Let erop dat de gegevens overeenstemmen zodat het product niet beschadigd wordt.
- Gebruik geen verlengsnoeren en geen stekkerdozen.
- Controleer dat het aansluitsnoer onbeschadigd is en niet over warme vlakken en/of scherpe kanten is gelegd.
- Let erop dat het aansluitsnoer niet geknikt of ingeklemd is.
- Reparaties aan elektrische apparaten mogen alleen door vakmensen worden uitgevoerd die door de fabrikant zijn opgeleid. Door ondeskundige reparaties kan aanzienlijk gevaar voor de gebruiker ontstaan.
- Muurmontage: Om gevaren voor kinderen te vermijden, moet het product met de onderkant minstens 60 cm boven de vloer worden gemonteerd. Monteer het product zo dat de Aan-/Uit-schakelaar niet kan worden bediend door een persoon in de bad of onder de douche.
- Controleer het product voor gebruik op zichtbare schade aan de buitenkant. Gebruik het product niet als het beschadigd of op de grond gevallen is.
- Dit product is niet uitgevoerd met een installatie voor de regeling van de ruimtetemperatuur. Het product mag niet gebruikt worden in kleine ruimtes, die bewoond worden door personen die niet zelfstandig die ruimte kunnen verlaten behalve als er voor een continue bewaking gezorgd wordt.

WAARSCHUWING!

- **Brandgevaar!** Het product mag niet worden gebruikt in de nabijheid of onder gordijnen en andere brandbare materialen.
- Voorkom dat brandbare materialen het product kunnen aanraken.

■ **WAARSCHUWING!** **Hete oppervlakken!**

Bepaalde onderdelen van het product kunnen erg heet worden en brandwonden veroorzaken. Wees bijzonder voorzichtig als er kinderen en personen die bescherming nodig hebben, aanwezig zijn.

- Defecte onderdelen mogen alleen door originele reserveonderdelen vervangen worden. Alleen voor deze onderdelen is gegarandeerd dat ze voldoen aan alle veiligheidseisen.
- Bescherm het product tegen vocht en het binnendringen van vloeistoffen.
- Trek het aansluitsnoer alleen aan de netstekker uit het stopcontact.
- Gebruik het product niet in de buurt van open vlammen.
- Plaats het product niet direct onder of boven een wandcontactdoos.
- Trek bij storingen en onweer de netstekker uit het stopcontact.
- Gebruik het product nooit in de directe omgeving van een bad, douche of een zwembad.
- Gebruik het product alleen als het aansluitsnoer volledig is uitgerold. Wikkel het aansluitsnoer nooit om het product. Let erop dat het aansluitsnoer niet in aanraking komt met warme oppervlakken. Leg het aansluitsnoer zo neer dat niemand erover kan struikelen.

⚠ WAARSCHUWING: Dit apparaat is alleen bestemd voor het drogen van kleding die in water wordt gewassen.

● **Montage**

① **TIP:** Het product kan vrijstaand of aan een muur bevestigd gebruikt worden.

● **Vrijstaand**

(Afb. B)

- Monteer de voeten [6] aan de onderkant van de handdoekhouder [1] met telkens 2 schroeven (M4 x 14 mm, stomp) [10].

● **Muurmontage**

(Afb. C)

⚠ GEVAAR! Levensgevaar, risico voor letsel en risico voor schade aan voorwerpen! Lees de bedienings- en veiligheidsaanwijzingen van uw boormachine goed door.

⚠ GEVAAR! Levensgevaar! Vergewis uzelf ervan dat u geen elektriciteits-, gas- of waterleidingen raakt, als u in de muur boort. Controleer, indien nodig, met een leidingzoeker op eventueel aanwezige leidingen voordat u begint te boren.

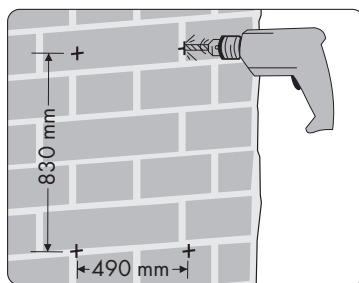

- Markeer de positie van de boorgaten op de muur (zie bovenstaande afbeelding).
- Boor 4 gaten (Ø 6 mm) in de muur.
- Steek de pluggen [7] in de boorgaten.

- Draai 1 schroef (M4 x 27 mm, puntig) **9** in elke plug **7**. Laat de schroeffkop ong. 5 mm uit de wand steken.
- Bevestig 2 muurhouders **8** met elk 2 schroeven (M4 x 16 mm, puntig) **11** aan de bovenkant van de handdoekhouder **1**.
- Bevestig 2 muurhouders **8** met elk 2 schroeven (M4 x 14 mm, stomp) **10** aan de onderkant van de handdoekhouder **1**.
- Hang de handdoekhouder **1** met de muurhouders **8** aan de eerder in de muur gedraaide schroeven (M4 x 27 mm, puntig) **9** op.

● Gebruik

- Steek de netstekker **5** in een stopcontact. Alle LEDs in de LED-statusindicator **2** lichten 2 seconden op. Daarna licht de voedings-LED **1** in de LED-statusindicator rood op om aan te geven dat het product in de modus stand-by staat.
- **Inschakelen:** Druk op de Aan-/Uitschakelaar **4**. De voedings-LED **1** in de LED-statusindicator **2** licht groen op om aan te geven dat het product in de modus continu verwarmen staat.
- **Timer instellen:** Druk op de Timertoets **3** om de duur (2/4/8/24 uur) in te stellen, waarna het product zichzelf automatisch uitschakelt. De betreffende LED in de LED-statusindicator **2** licht groen op en knippert om de 3 seconden. De voedings-LED **1** in de LED-statusindicator blijft oplichten.
- **Uitschakelen:** Druk op de Aan-/Uitschakelaar **4**. De voedings-LED **1** in de LED-statusindicator **2** licht rood op om aan te geven dat het product in de modus stand-by staat.
- Trek de netstekker **5** uit het stopcontact als u het product gedurende langere tijd niet gebruikt.

● Schoonmaken en onderhoud

- ⚠ **VOORZICHTIG! Gevaar voor elektrische schokken!** Schakel het product altijd uit voordat u het schoon gaat maken en trek de netstekker **5** uit het stopcontact.

- Laat het product volledig afkoelen.
- Reinig het product alleen aan de buitenkant met een zachte, droge, vochtige doek. Gebruik geen vloeistoffen of schoonmaakmiddelen omdat deze het product beschadigen.

● Afvoer

De verpakking bestaat uit milieuvriendelijke grondstoffen die u via de plaatselijke recyclingcontainers kunt afvoeren.



Neem de aanduiding van de verpakingsmaterialen voor de afvalscheiding in acht. Deze zijn gemarkeerd met de afkortingen (a) en een cijfers (b) met de volgende betekenis: 1-7: kunststoffen/20-22: papier en vezelplaten/80-98: composietmaterialen.

Product:



Points de collecte sur www.quefairemedesdechets.fr
Privilégiez la réparation ou le don de votre appareil!

Het product, waaronder het toebehoren, en de verpakingsmaterialen kunnen worden gerecycled en zijn onderhevig aan een uitgebreide verantwoordelijkheid van de fabrikant. Gooi ze apart weg, overeenkomstig de aangegeven Info-tri (informatie over afvalscheiding), voor een beter afvalbeheer.

Het Triman-logo geldt alleen voor Frankrijk.



Informatie over de mogelijkheden om het uitgediende product na gebruik te verwijderen, verstrekt uw gemeentelijke overheid.



Gooi het afgedankte product omwille van het milieu niet weg via het huisvuil, maar geef het af bij het daarvoor bestemde depot of het gemeentelijke milieupark. Over afgifteplaatsen en hun openingstijden kunt u zich bij uw aangewezen instantie informeren.

● Garantie

Het product is volgens strenge kwaliteitsrichtlijnen geproduceerd en voor levering zorgvuldig getest. In geval van materiaal- of fabricageschade hebt u wettelijke rechten jegens de verkoper van het product. Uw wettelijke rechten worden op geen enkele wijze door de hieronder genoemde garantie beperkt.

De garantie voor dit product bedraagt 3 jaar vanaf de dag van aankoop. De garantieperiode start op de dag van aankoop. Bewaar de originele koopbon op een veilige plek, omdat dit document nodig is als bewijs van aankoop.

Alle schade of gebreken die reeds op het tijdstip van aankoop voorhanden zijn, moeten direct na het uitpakken van het product worden gemeld.

Mocht het product binnen 3 jaar na de dag van aankoop een materiaal- of fabricagefout vertonen, zullen wij het – naar onze keuze – gratis voor u repareren of vervangen. De garantietijd wordt door een toegekende garantieclaim niet verlengd. Dat geldt ook voor vervangen en gerepareerde onderdelen.

Deze garantie komt te vervallen als het product beschadigd wordt of niet correct gebruikt of onderhouden wordt.

De garantie dekt materiaal- en fabricagefouten. Deze garantie dekt geen productonderdelen die aan normale slijtage blootstaan, en daardoor als slijtende onderdelen gelden (bijvoorbeeld batterijen, accu's, slangen, kleurpatronen), noch schade aan breekbare onderdelen, zoals schakelaars of glazen onderdelen.

● Afwikkeling in geval van garantie

Volg om een snelle verwerking van uw aanspraak te garanderen de onderstaande aanwijzingen:

Houd de oorspronkelijke koopbon en het artikelnummer (IAN 425866_2301) als bewijs voor de aankoop gereed.

Het artikelnummer vindt u op het typeplaatje, een gravure op het product, op het titelblad van de gebruiksaanwijzing (linksonder) of als sticker op de achter- of onderkant van het product.

Mochten functionele fouten of andere gebreken optreden, neem dan direct telefonisch of per e-mail contact op met de hieronder genoemde service-afdeling.

Zodra het product als defect is geregistreerd, kunt u het gratis terugsturen naar het aan u opgegeven service-adres. Zorg ervoor dat u de originele koopbon (kassabon) en een korte, schriftelijke beschrijving toevoegt, waarin de details van het defect en het tijdstip van optreden zijn vastgelegd.

● Service

NL Service Nederland
Tel.: 08000225537
E-Mail: owim@lidl.nl













BE Service België
Tel.: 080071011
Tel.: 80023970 (Luxemburg)
E-Mail: owim@lidl.be



Używane ostrzeżenia i symbole	Strona	41
Wstęp	Strona	41
Używać zgodnie z przeznaczeniem	Strona	41
Zakres dostawy	Strona	42
Opis części.	Strona	42
Dane techniczne	Strona	42
Instrukcje bezpieczeństwa	Strona	42
Montaż	Strona	45
Wolnostojący	Strona	45
Montaż ścienny	Strona	45
Użytkowanie	Strona	46
Czyszczenie i konserwacja	Strona	46
Utylizacja	Strona	46
Gwarancja	Strona	47
Sposób postępowania w przypadku naprawy gwarancyjnej	Strona	48
Serwis	Strona	48

Używane ostrzeżenia i symbole

W niniejszej instrukcji obsługi, krótkiej instrukcji obsługi i na opakowaniu zastosowano następujące ostrzeżenia:

	<p>NIEBEZPIECZEŃSTWO! Ten symbol ze słowem „Niebezpieczeństwo” wskazuje na zagrożenie o wysokim stopniu ryzyka, które, jeśli się go nie uniknie, spowoduje śmierć lub poważne obrażenia.</p>	 Prąd przemienny/napięcie przemienne
		 Herc (częstotliwość sieciowa)
		 Wat
	<p>OSTRZEŻENIE! Ten symbol ze słowem „Ostrzeżenie” wskazuje na zagrożenie o średnim stopniu ryzyka, które, jeśli się go nie uniknie, spowoduje śmierć lub poważne obrażenia.</p>	 RADA: Ten symbol ze słowem „Rada” zawiera dalsze użyteczne informacje.
		 Produkt stosować tylko w pomieszczeniach suchych.
	<p>OSTROŻNIE! Ten symbol ze słowem „Ostrożnie” wskazuje na zagrożenie o niskim stopniu ryzyka, które, jeśli się go nie uniknie, spowoduje małe lub umiarkowane obrażenia.</p>	 Niebezpieczeństwo – ryzyko porażenia prądem!
		 Znak CE potwierdza zgodność z dyrektywami UE mającymi zastosowanie do produktu.
 Instrukcje bezpieczeństwa		
 Instrukcje		

ELEKTRYCZNY GRZEJNIK DO RĘCZNIKÓW

● Wstęp

Gratulujemy zakupu nowego ELEKTRYCZNEGO GRZEJNIKA DO RĘCZNIKÓW, zwanego dalej „produktem”.

Wybrany został produkt wysokiej jakości. Instrukcja obsługi jest integralną częścią tego produktu. Zawiera ważne informacje dotyczące bezpieczeństwa, obsługi i utylizacji. Przed rozpoczęciem obsługi produktu zapoznać się z produktem oraz wszystkimi instrukcjami obsługi i bezpieczeństwa. W tym celu należy uważnie przeczytać poniższe instrukcje obsługi i bezpieczeństwa.

Używać produktu wyłącznie zgodnie z jego poniżej opisanym przeznaczeniem. Instrukcje przechowywać w bezpiecznym miejscu. W przypadku przekazania produktu innej osobie należy dołączyć do niego całą jego dokumentację.

● Używać zgodnie z przeznaczeniem

Produkt przeznaczony do podgrzewania i suszenia ręczników oraz odzieży bez wieszaków. Produkt nadaje się do użytku tylko w pomieszczeniach.

Inne zastosowania lub modyfikacje produktu są uważane za niewłaściwe i mogą powodować zagrożenia, takie jak śmierć, obrażenia i uszkodzenia. Producent nie ponosi odpowiedzialności za szkody powstałe w wyniku użycia produktu niezgodnie z jego przeznaczeniem. Produkt nie jest przeznaczony do użytku komercyjnego.

● Zakres dostawy

Po rozpakowaniu produktu należy sprawdzić, czy dostawa jest kompletna i czy wszystkie części są w dobrym stanie. Przed użyciem usunąć wszystkie materiały pakunkowe.

Jeśli brakuje jakichkolwiek części lub są uszkodzone, to należy skontaktować się z biurem obsługi klienta.

- 1 Elektryczny grzejnik do ręczników
- 2 Podstawki
- 4 Uchwyty ścienne
- 4 Wkręty (M4 x 27 mm, ze szpicem)
- 4 Wkręty (M4 x 16 mm, ze szpicem)
- 4 Śruby (M4 x 14 mm, tępe)
- 4 Dyble
- 1 Krótka instrukcja

● Opis części

Przed przeczytaniem rozwinąć złożoną stronę z rysunkami. Zapoznać się ze wszystkimi funkcjami tego produktu.

Rys. A

- 1 Grzejnik do ręczników
- 2 Wskaźnik LED stanu urządzenia
- 3 Przycisk programatora czasowego ⌚
- 4 Przełącznik zasilania ⏻
- 5 Kabel zasilania z wtyczką sieciową
- 6 Podstawka
- 7 Dybel
- 8 Uchwyt ścienny
- 9 Wkręt (M4 x 27 mm, ze szpicem)
- 10 Śruba (M4 x 14 mm, tępa)
- 11 Wkręt (M4 x 16 mm, ze szpicem)

● Dane techniczne

Napięcie znamionowe: 230 V~, 50 Hz
Moc wejściowa: 150 W
Stopień ochrony: Klasa I
Stopień ochrony IP: IP22



Instrukcje bezpieczeństwa

PRZED PIERWSZYM UŻYCIEM PRODUKTU ZAPOZNAĆ SIĘ ZE WSZYSTKIMI INSTRUKCJAMI O BEZPIECZEŃSTWIE! PRZEKAZUJĄC PRODUKT INNYM OSOBOM, NALEŻY DOŁĄCZYĆ DO NIEGO PEŁNĄ DOKUMENTACJĘ!

Uszkodzenia powstałe w wyniku nieprzestrzegania niniejszej instrukcji obsługi nie są objęte gwarancją!

Nie ponosimy żadnej odpowiedzialności w przypadku wystąpienia szkód wtórnych! Nie bierzemy odpowiedzialności za uszkodzenia mienia lub obrażenia ciała, powstałe w wyniku niewłaściwego użytkowania lub nieprzestrzegania instrukcji bezpieczeństwa!

⚠ NIEBEZPIECZEŃSTWO!

Zagrożenie życia przez w wyniku porażenia

prądem! W przypadku kontaktu z przewodami lub komponentami pod napięciem istnieje ryzyko śmiertelnych obrażeń!

Instrukcje bezpieczeństwa dla sprzętu AGD

- Niniejszy produkt może być używany przez dzieci od lat 8 oraz przez osoby z obniżonymi zdolnościami fizycznymi, sensorycznymi lub mentalnymi lub brakiem doświadczenia i/lub wiedzy, jeśli pozostają pod nadzorem lub zostały pouczone w kwestii bezpiecznego użycia produktu i rozumieją zagrożenia wynikające z jego stosowania. Dzieci nie mogą bawić się produktem. Czyszczenia i prace konserwacyjnych nie mogą przeprowadzać dzieci pozostawione bez nadzoru.
- Regularnie sprawdzać, czy wtyczka sieciowa i kabel zasilania nie są uszkodzone. Kabel zasilania nie podlega wymianie. Jeśli kabel zasilania jest uszkodzony, to produkt należy zutylizować.
- Produkt nadaje się do użytku tylko w pomieszczeniach.
- Nie używać żadnych innych akcesoriów lub narzędzi niż dostarczone z produktem.

Szczegółowe instrukcje bezpieczeństwa dotyczące stałych wieszaków na ręczniki

⚠ OSTRZEŻENIE! W celu uniknięcia zagrożenia dla bardzo małych dzieci zaleca się montowanie tego produktu w taki sposób, aby najniższy podgrzewany drążek znajdował się co najmniej 60 cm nad podłogą.

Przez „najniższy podgrzewany drążek” należy rozumieć „wierzch najniższego drążka, który dzieci mogą chwycić”.

- Produkt musi być zamontowany w taki sposób, aby osoba znajdująca się w wannie lub pod prysznicem nie mogła dotknąć przetłacznika.

Dodatkowe instrukcje bezpieczeństwa

- Nie używać produktu, jeśli kabel zasilania lub wtyczka sieciowa są uszkodzone. Przed dalszym użytkowaniem produktu zlecić autoryzowanemu specjalście zainstalowanie nowego kabla zasilania.

- Nigdy nie otwierać obudowy produktu. W przypadku dotknięcia złączy pod napięciem i/lub zmiany struktury elektrycznej i mechanicznej istnieje ryzyko porażenia prądem!
 - Przed podłączeniem produktu sprawdzić na tabliczce znamionowej produktu dane dotyczące podłączenia (napięcie i częstotliwość) i porównać z parametrami zasilania sieciowego. Upewnić się, że dane są zgodne, aby uniknąć uszkodzenia produktu.
 - Nie używać przedłużaczy ani listew zasilających.
 - Upewnić się, że kabel zasilania nie jest uszkodzony i nie jest prowadzony po gorących powierzchniach i/lub ostrych krawędziach.
 - Upewnić się, że kabel zasilania nie jest zagięty ani ściśnięty.
 - Naprawy urządzeń elektrycznych mogą być wykonywane wyłącznie przez specjalistów przeszkolonych przez producenta. Niewłaściwe naprawy mogą powodować znaczne ryzyko dla użytkownika.
- ⚠ OSTRZEŻENIE! Ryzyko pożaru!** Produktu nie wolno używać w pobliżu lub pod zasłonami i innymi materiałami palnymi.
- Unikać kontaktu produktu z materiałami palnymi.
 - Montaż na ścianie: Aby uniknąć zagrożenia dla dzieci, produkt musi być zamontowany tak, aby jego spód znajdował się co najmniej 60 cm nad ziemią. Zamontować produkt w taki sposób, aby przetąacznik zasilania nie mógł być obsługiwany przez osobę znajdującą się w wannie lub pod prysznicem.
 - Przed użyciem sprawdzić produkt pod kątem widocznych uszkodzeń. Nigdy nie używać uszkodzonego lub upuszczonego produktu.
 - Ten produkt nie jest wyposażony w urządzenie do regulacji temperatury w pomieszczeniu. Produkt nie może być używany w małych pomieszczeniach, w których przebywają ludzie niemogący samodzielnie wyjść z pomieszczenia, chyba że zapewniony jest stały monitoring.



OSTRZEŻENIE!

Gorące powierzchnie!

- Niektóre części produktu mogą się mocno nagrzewać i powodować oparzenia. Szczególna ostrożność jest konieczna w obecności dzieci i osób wymagających ochrony.
- Wadliwe części należy wymieniać tylko na oryginalne części zamienne. Tylko w przypadku użycia takich części gwarantujemy spełnienie wymagań bezpieczeństwa.
- Chronić produkt przed wilgocią i wnikaniem płynów.
- Kabel zasilania wyciągać z gniazdka sieciowego trzymając za wtyczkę.
- Nie używać produktu w pobliżu otwartego ognia.
- Nie umieszczać produktu bezpośrednio pod lub nad gniazdkiem ściennym.
- W przypadku awarii i burzy wyciągać wtyczkę sieciową ze ściennego gniazdka zasilania.
- Nigdy nie używać produktu w bezpośrednim sąsiedztwie wanny, prysznica lub basenu.

- Produkt należy obsługiwać wyłącznie przy całkowicie rozwiniętym kablu zasilania. Nigdy nie owijać kabla zasilania wokół produktu. Upewniać się, że kabel zasilania nie styka się z gorącymi powierzchniami. Kabel zasilania należy kłaść tak, aby nie można było potknąć się o niego.

⚠ OSTRZEŻENIE: Ten produkt jest przeznaczony wyłącznie do suszenia tekstyliów wypranych w wodzie.

● **Montaż**

- ⓘ **RADA:** Produkt może być używany jako wolnostojący lub montowany na ścianie.

● **Wolnostojący**

(Rys. B)

- Podstawkę **6** przymocować do spodu grzejnika do rączników **1** za pomocą 2 śrub (M4 x 14 mm, tępe) **10**.

● **Montaż ścienny**

(Rys. C)

⚠ NIEBEZPIECZEŃSTWO! Zagrożenie życia, ryzyko obrażeń i szkody materialne! Przeczytać uważnie instrukcję obsługi i instrukcje bezpieczeństwa używanej wiertarki.

⚠ NIEBEZPIECZEŃSTWO! Zagrożenie dla życia! Upewnić się, że podczas wiercenia w ścianie przewody elektryczne, gazowe lub wodne nie zostaną przewiercone. W razie potrzeby przed przystąpieniem do wiercenia w ścianie należy użyć lokalizatora przewodów.

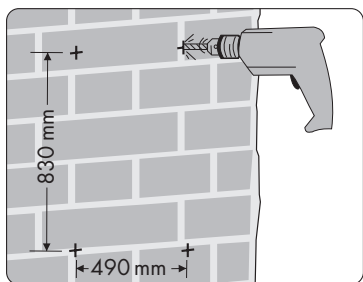

- Oznaczyć na ścianie położenie otworów (patrz rysunek powyżej).
- Wywiercić w ścianie 4 otwory (\varnothing 6 mm).
- Do wywierconych otworów włożyć dyble [7].
- W każdy dybel [7] wkręcić 1 wkręt (M4 x 27 mm, ze szpicem) [9]. Łeb wkręta powinien wystawać ze ściany na około 5 mm.
- Za pomocą dwóch wkrętów (M4 x 16 mm, ze szpicem) [11] 2 uchwyty ściennie [8] przykręcić do górnej części grzejnika do ręczników [1].
- Za pomocą dwóch śrub (M4 x 14 mm, tępe) [10] 2 uchwyty ściennie [8] przykręcić do dolnej części grzejnika do ręczników [1].
- Grzejnik do ręczników [1] wraz z uchwytami ściennymi [8] zawiesić na wkręconych wcześniej w ścianę wkrętach (M4 x 27 mm, ze szpicem) [9].

● Użytkowanie

- Wtyczkę sieciową [5] włożyć do odpowiedniego gniazdka sieciowego. Wszystkie diody LED na wskaźniku LED stanu urządzenia [2] zaświecą się na 2 sekundy. Następnie dioda LED zasilania ⏻ na wyświetlaczu LED stanu urządzenia zacznie świecić kolorem czerwonym wskazując, że produkt jest w trybie gotowości.
- **Włączanie:** Naciśnąć przełącznik zasilania ⏻ [4]. Dioda LED zasilania ⏻ na wyświetlaczu LED stanu urządzenia [2] zacznie świecić kolorem zielonym wskazując, że produkt działa w trybie ciągłego grzania.

- **Ustawianie programatora zegarowego:** Naciśnij przycisk programatora czasowego ⌚ [3], aby ustawić czas (2, 4, 8 lub 24 godziny), po którym produkt wyłączy się automatycznie. Odpowiednia dioda LED na wskaźniku LED stanu urządzenia [2] świeci kolorem zielonym i miga co 3 sekundy. Dioda LED zasilania ⏻ na wskaźniku LED stanu urządzenia będzie się świecić.
- **Wyłączenie:** Nacisnąć przełącznik zasilania ⏻ [4]. Dioda LED zasilania ⏻ na wyświetlaczu LED stanu urządzenia [2] zacznie świecić czerwonym wskazując, że produkt jest w trybie gotowości.
- W przypadku niekorzystania z produktu wtyczkę sieciową [5] kabla zasilania należy wyjąć z gniazdka sieciowego.

● Czyszczenie i konserwacja

- ⚠ **OSTROŻNIE! Ryzyko porażenia prądem!** Wyłączyć produkt przed czyszczeniem i wyjąć wtyczkę sieciową [5] kabla zasilania z gniazdka sieciowego.
- Odczekać, aż produkt całkowicie ostygnie.
- Produkt czyścić wyłącznie z zewnątrz za pomocą miękkiej, lekko wilgotnej ściereczki. Nigdy nie należy używać płynów ani detergentów, ponieważ mogą uszkodzić produkt.

● Utylizacja

Opakowanie wykonane jest z materiałów przyjaznych dla środowiska, które można przekazać do utylizacji w lokalnym punkcie przetwarzania surowców wtórnych.



Przy segregowaniu odpadów prosimy zwrócić uwagę na oznakowanie materiałów opakowaniowych, oznaczone są one skrótami (a) i numerami (b) o następującym znaczeniu: 1-7: Tworzywa sztuczne/20-22: Papier i tektura/80-98: Materiały kompozytowe.

Produkt:



Points de collecte sur www.quefairede mesdechets.fr
Privilégiez la réparation ou le don de votre appareil !

Produkt, w tym akcesoria i materiały opakowaniowe, nadają się do recyklingu i podlegają rozszerzonej odpowiedzialności producenta.

Wyrzucić je osobno, zgodnie z ilustracją przedstawiającą informacje o sortowaniu, aby zapewnić lepszą utylizację odpadów.

Logo Triman jest ważne tylko dla Francji.



Informacji na temat możliwości utylizacji wykorzystanego produktu udziela urząd gminy lub miasta.



Z uwagi na ochronę środowiska nie wyrzucać urządzenia po zakończeniu eksploatacji do odpadów domowych, lecz prawidłowo zutylizować. Informacji o punktach zbiorczych i ich godzinach otwarcia udziela odpowiedni urząd.

Elektroodpady nie mogą być wyrzucane do pojemników do selektywnej zbiórki odpadów komunalnych. Można je oddać w specjalnie wyznaczonych miejscach np. Punkt Selektywnej Zbiórki Odpadów Komunalnych lub/bądź w punktach handlowych oferujących w sprzedaży sprzęt elektroniczny.

Należy postępować zgodnie z obowiązującymi w Polsce przepisami dotyczącymi selektywnej zbiórki urządzeń elektrycznych i elektronicznych. Zużyty sprzęt może mieć szkodliwy wpływ na środowisko i zdrowie ludzi z uwagi na potencjalną zawartość niebezpiecznych substancji, mieszanin oraz części składowych. Gospodarstwo domowe spełnia ważną rolę w przyczynianiu się do ponownego użycia i odzysku surowców wtórnych, w tym recyklingu zużytego sprzętu. Na tym etapie kształtuje się postawy, które wpływają na zachowanie wspólnego dobra jakim jest czyste środowisko naturalne.

● Gwarancja

Produkt został wyprodukowany z uwzględnieniem najsurowszych wymagań względem jakości i został dobrze sprawdzony przed dostawą. W przypadku wad materiałowych lub produkcyjnych mają Państwo prawo do roszczeń względem sprzedawcy. Prawa ustawowe nie są w żaden sposób ograniczone zamieszczoną poniżej gwarancją.

Gwarancja na ten produkt obowiązuje przez 3 lata począwszy od daty zakupu. Okres gwarancji jest liczony od daty zakupu. Oryginalny paragon zakupu należy trzymać w bezpiecznym miejscu, ponieważ stanowi on dowód zakupu.

Wszystkie szkody i usterki obecne w momencie zakupu należy zgłosić natychmiast po rozpakowaniu produktu.

Jeśli w ciągu 3 lat od momentu zakupu produkt wykáže wady materiałowe lub wykonawcze, zostanie on wymieniony lub naprawiony według naszego uznania. Czas gwarancji nie zostanie wtedy wydłużony o nowy okres gwarancyjny. Warunek ten obowiązuje również w przypadku części wymienianych i naprawianych.

Niniejsza gwarancja traci ważność, jeśli produkt został uszkodzony albo był nieprawidłowo używany lub serwisowany.

Gwarancja pokrywa wady materiałowe i produkcyjne. Gwarancja nie obejmuje części produktu, które ulegają normalnemu zużyciu i w związku z tym są uważane za części zużywające się (np. baterie, akumulatory, wężyki, wkłady atramentowe) oraz delikatne, np. przełączniki lub części wykonane ze szkła.

Zgodnie z Kodeksem Cywilnym art. 581 §1 wraz z wymianą urządzenia lub ważnej części czas gwarancji rozpoczyna się na nowo.

● Sposób postępowania w przypadku naprawy gwarancyjnej

W celu zapewnienia szybkiego przetworzenia zgłoszonej reklamacji należy postępować zgodnie z poniższymi instrukcjami:

Przygotować oryginalny dowód zakupu i numer artykułu (IAN 425866_2301) jako dowód zakupu.

Numer artykułu można znaleźć na tabliczce znamionowej, w postaci grawerunku na produkcie, na pierwszej stronie instrukcji obsługi (na dole po lewej) lub jako naklejkę z tyłu albo na spodzie produktu.

W przypadku usterek funkcjonalnych lub innych należy skontaktować się przez e-mail lub telefonicznie z podanym działem obsługi klienta.

Gdy produkt zostanie uznany za wadliwy, to będzie go można zwrócić bezpłatnie na podany adres biura obsługi. Należy pamiętać o dołączeniu oryginalnego dowodu zakupu (paragon kasowy) oraz krótkiego lecz szczegółowego opisu usterki i czasu jej wystąpienia.

● Serwis

 **Serwis Polska**

Tel.: 008004911946









E-Mail: owim@lidl.pl



Použitá výstražná upozornění a symboly	Strana	50
Úvod	Strana	50
Použití v souladu s určením	Strana	50
Rozsah dodávky	Strana	50
Popis dílů	Strana	51
Technické údaje	Strana	51
Bezpečnostní pokyny	Strana	51
Montáž	Strana	54
Volně stojící	Strana	54
Montáž na stěnu	Strana	54
Provoz	Strana	54
Čištění a péče	Strana	55
Zlikvidování	Strana	55
Záruka	Strana	55
Postup v případě uplatňování záruky	Strana	56
Servis	Strana	56

Použitá výstražná upozornění a symboly

V tomto návodu na obsluhu, krátkém návodu a na obalu jsou používána následující výstražná upozornění:

	<p>NEBEZPEČÍ! Tento symbol se signální slovem „Nebezpečí“ označuje ohrožení s vysokým stupněm rizika, které má, pokud se mu nezabrání, za následek těžké zranění nebo smrt.</p>	 Střídavý proud/napětí
		 Hertz (síťová frekvence)
		 Watt
	<p>VAROVÁNÍ! Tento symbol se signální slovem „Varování“ označuje ohrožení se středním stupněm rizika, které může mít, pokud se mu nezabrání, za následek těžké zranění nebo smrt.</p>	 UPOZORNĚNÍ! Tento symbol se signálním slovem „Upozornění“ poskytuje další užitečné informace.
		 Použijte výrobek jen v suchých vnitřních prostorách.
	<p>OPATRNĚ! Tento symbol se signální slovem „Opatrně“ označuje ohrožení s nízkým stupněm rizika, které může mít, pokud se mu nezabrání, za následek malé nebo lehké zranění.</p>	 Nebezpečí – riziko úrazu elektrickým proudem!
		 Značka CE potvrzuje shodu se směrnicemi EU, které se na výrobek vztahují.
<input type="checkbox"/>	Bezpečnostní pokyny	
<input type="checkbox"/>	Pokyny pro činnost	

ELEKTRICKÝ SUŠÁK RUČNÍKŮ

● Úvod

Blahopřejeme vám k zakoupení vašeho nového ELEKTRICKÉHO SUŠIČE RUČNÍKŮ, dále nazývaného jen „výrobek“.

Rozhodli jste se pro kvalitní produkt. Návod na obsluhu je nedílnou součástí tohoto výrobku. Obsahuje důležité pokyny pro bezpečnost, obsluhu a likvidaci. Před obsluhou výrobku se seznamte s výrobkem a se všemi pokyny k obsluhu a bezpečnostními pokyny. Za tímto účelem si pečlivě přečtěte následující pokyny týkající se obsluhy a bezpečnostní pokyny.

Použijte výrobek jen popsáním způsobem a na uvedených místech. Uchovávejte tento návod na bezpečném místě. Při předání výrobku třetí osobě předajte i všechny podklady.

● Použití v souladu s určením

Tento výrobek je určen k ohřevu a sušení ručníků a oblečení bez ramínka na kabát. Výrobek je vhodný výhradně pro použití ve vnitřním prostoru.

Jiné upotřebení nebo úpravy výrobku se považují za užívání v rozporu se stanoveným účelem a mohou vést k rizikům, jako je nebezpečí smrti, zranění nebo poškození. Výrobce nenese žádnou odpovědnost za škody způsobené nesprávným upotřebením. Výrobek není určen pro použití k podnikatelským účelům.

● Rozsah dodávky

Po vybalení výrobku zkontrolujte, zda je dodávka kompletní a zda jsou všechny díly v řádném stavu. Před použitím odstraňte všechny obalové materiály.

Kontaktujte zákaznický servis, pokud by nějaké díly měly chybět nebo být poškozeny.

- 1 Elektrický sušák ručníků
- 2 Nožky stojánku
- 4 Nástěnné držáky
- 4 Šrouby (M4 x 27 mm, špičatý)
- 4 Šrouby (M4 x 16 mm, špičatý)
- 4 Šrouby (M4 x 14 mm, tupý)
- 4 Hmoždinky
- 1 Krátký návod

● Popis dílů

Rozložte před čtením poskládanou stránku s výkresy. Seznamte se se všemi funkcemi výrobku.

Obr. A

- 1 Držák ručníků
- 2 LED indikace stavu
- 3 Tlačítko časovače ⏰
- 4 Vypínač Zap/Vyp ⏻
- 5 Přípojné vedení se síťovou zástrčkou
- 6 Nožka stojánku
- 7 Hmoždinka
- 8 Nástěnný držák
- 9 Šroub (M4 x 27 mm, špičatý)
- 10 Šroub (M4 x 14 mm, tupý)
- 11 Šroub (M4 x 16 mm, špičatý)

● Technické údaje

Jmenovité napětí:	230 V~, 50 Hz
Příkon:	150 W
Ochranná třída:	Třída I
Druh ochrany IP:	IP22

Bezpečnostní pokyny

SEZNAMTE SE PŘED POUŽITÍM VÝROBKU SE VŠEMI BEZPEČNOSTNÍMI POKYNY A POKYNY PRO OBSLUHU! KDYŽ PŘEDÁVÁTE TENTO VÝROBEK JINÝM LIDEM, PŘEDEJTE JIM I VŠECHNY DOKUMENTY!

V případě poškození v důsledku nedodržení tohoto návodu na obsluhu se Vaše záruka ruší!

Za následné škody se nepřebírá žádná odpovědnost! V případě škody na majetku nebo zranění způsobené nesprávným používáním nebo nedodržením bezpečnostních pokynů se nepřebírá žádná odpovědnost!

⚠ NEBEZPEČÍ! Nebezpečí ohrožení života způsobené elektrickým proudem! Při kontaktu s kabely nebo součástmi pod napětím hrozí nebezpečí ohrožení života!

Bezpečnostní pokyny pro domácí spotřebiče

- Tento výrobek mohou používat děti starší 8 let i osoby se sníženými fyzickými, smyslovými či mentálními schopnostmi nebo s nedostatkem zkušeností a znalostí, pokud jsou pod dohledem nebo byly poučeny ohledně bezpečného používání výrobku a chápou z toho vyplývající nebezpečí. Děti si nesmí s výrobkem hrát. Čištění a užitelskou údržbu nesmějí provádět děti bez dohledu.

- Pravidelně kontrolujte síťovou zástrčku a přípojně vedení na poškození. Přípojně vedení nelze nahradit. Pokud je přípojně vedení poškozené, musí být výrobek zlikvidován.
- Výrobek je vhodný výhradně pro použití ve vnitřním prostoru.
- Nepoužívejte žádné jiné příslušenství nebo nástroje než ty, které jsou součástí dodávky výrobku.

Specifické bezpečnostní pokyny pro upevněné sušiče ručníků

- ⚠ **VAROVÁNÍ!** Aby se předešlo nebezpečí pro velmi malé děti, doporučuje se nainstalovat tento výrobek s nejnižší vyhřívanou tyčí nejméně 60 cm nad podlahou.
„Nejnižší ohřívaná tyč“ je třeba chápat jako „horní část nejnižší tyče, kterou děti mohou uchopit“.
- Výrobek musí být instalován tak, aby se ho nikdo ve vaně nebo ve sprše nemohl dotknout.

Doplňkové bezpečnostní pokyny

- Je-li přípojně vedení nebo síťová zástrčka poškozená, přestaňte výrobek používat. Než budete pokračovat v používání výrobku, požádejte autorizovaného technika o instalaci nového přípojněho vedení.
- Nikdy neotevírejte kryt výrobku. Pokud dojde ke kontaktu s přípojkami pod proudem a/ nebo pokud dojde ke změně elektrické a mechanické konstrukce, hrozí nebezpečí úrazu elektrickým proudem!
- Před připojením výrobku porovnejte údaje o připojení na typovém štítku síťového adaptéru (napětí a frekvence) s údaji vaší sítě. Dbejte na to, aby údaje souhlasily, aby na výrobku nevznikly žádné škody.
- Nepoužívejte prodlužovací kabely ani zásuvkové lišty.
- Ujistěte se, že je přípojně vedení nepoškozené a není vedeno přes horké povrchy a/ nebo ostré hrany.
- Dbejte na to, aby přípojně vedení nebylo zlomené nebo přiskřípnuté.

- Opravy elektrických přístrojů smí provádět pouze odborníci vyškolení výrobcem. Při neodborných opravách mohou vzniknout značná nebezpečí pro uživatele.

⚠ VAROVÁNÍ! Riziko

- požáru!** Nikdy nepoužívejte výrobek v blízkosti záclon nebo pod nimi nebo jinými hořlavými materiály.
- Zabraňte kontaktu hořlavých materiálů s výrobkem.
- Montáž na stěnu: Aby se zabránilo riziku pro děti, musí být spodní část výrobku připevněna nejméně 60 cm od podlahy. Výrobek namontujte tak, aby vypínač Zap/Vyp nemohl obsluhovat nikdo ve vaně nebo ve sprše.
- Kontrolujte výrobek před použitím na viditelná poškození. Poškozený nebo spadlý výrobek neuvádějte do provozu.
- Tento výrobek není vybaven zařízením pro regulaci teploty v místnosti. Výrobek nesmí být používán v malých místnostech obývaných osobami, které nemohou samostatně opustit místnost, pokud není zajištěno nepřetržité sledování.



VAROVÁNÍ! Horké

povrchy! Některé části výrobku mohou být velmi

- horké a způsobit popáleniny. Doporučuje se obzvláštní opatrnost, pokud jsou přítomny děti a ochranu vyžadující osoby.
- Vadné díly smí být nahrazeny jen originálními náhradními díly. Pouze u těchto dílů je zaručeno, že jsou splněny bezpečnostní požadavky.
 - Chraňte výrobek před vlhkostí a proniknutí kapalin.
 - Vytáhněte přípojně vedení ze zásuvky pouze za síťovou zástrčku.
 - Neprovozujte výrobek v blízkosti otevřených plamenů.
 - Neumisťujte výrobek přímo pod nebo nad elektrickou zásuvku.
 - V případě nastalých poruch a bouřky vytáhněte síťovou zástrčku ze zásuvky.
 - Nepoužívejte výrobek nikdy v bezprostřední blízkosti koupací vany, sprchy nebo plaveckého bazénu.

- Výrobek provozujte pouze s úplně odvinutým přípojným vedením. Přípojně vedení nikdy nenavíjejte kolem výrobku. Dbejte na to, aby se přípojně vedení nedostalo do styku s horkými povrchy. Pokládejte přípojně vedení tak, že přes ně nemůže zakopnout.

⚠ VÁROVNÝ POKYN: Tento výrobek je určen pouze k sušení textilií, které byly vyprány ve vodě.

● Montáž

ⓘ UPOZORNĚNÍ: Výrobek lze použít volně stojící nebo namontovaný na stěnu.

● Volně stojící

(Obr. B)

- Připevněte nožky stojánu **[6]** ke spodní části držáku ručníků **[1]** pomocí 2 šroubů (M4 x 14 mm, tupých) **[10]**.

● Montáž na stěnu

(Obr. C)

⚠ NEBEZPEČÍ! Nebezpečí smrti, riziko zranění a riziko poškození majetku!

Pozorně si přečtěte návod k obsluze a bezpečnostní pokyny ke své vrtačce.



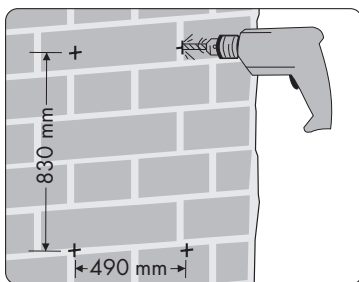

⚠ NEBEZPEČÍ! Nebezpečí života! Ujistěte se, že při vrtání do zdi nenarazíte na vedení elektřiny, plynu nebo na vodovodní potrubí. Než budete vrtat do zdi, zkontrolujte ji detektorem vedení.



- Označte polohu otvorů na stěně (viz obrázek nahoře).
- Vyvrtejte 4 otvory (\varnothing 6 mm) do stěny.
- Vložte hmoždinky **[7]** do vyvrtaných otvorů.
- Do každé hmoždinky **[7]** našroubujte 1 šroub (M4 x 27 mm, špičatý) **[9]**. Nechte hlavu šroubu vyčnívat ze stěny cca 5 mm.
- Připevněte 2 nástěnné držáky **[8]** k horní části držáku ručníků **[1]** pomocí 2 šroubů (M4 x 16 mm, špičatý) **[11]**.
- Připevněte 2 nástěnné držáky **[8]** ke spodní části držáku ručníků **[1]** pomocí 2 šroubů (M4 x 14 mm, tupé) **[10]**.
- Držák ručníků **[1]** zavěste pomocí nástěnných držáků **[8]** na šrouby (M4 x 27 mm, špičaté) **[9]**, které byly předtím zašroubovány do stěny.

● Provoz

- Spojte síťovou zástrčku **[5]** se zásuvkou. Na 2 sekundy se rozsvítí všechny LED kontrolky LED indikace stavu **[2]**. Poté se rozsvítí LED napájení **[3]** LED indikace stavu červeně, čímž signalizuje, že je výrobek v pohotovostním režimu.
- **Zapnutí:** Stiskněte vypínač Zap/Vyp **[4]**. Indikátor LED napájení **[3]** LED indikace stavu **[2]** se rozsvítí zeleně, čímž signalizuje, že výrobek je v režimu trvalého ohřevu.

- **Nastavení časovače:** Stisknutím tlačítka časovače  [3] nastavíte dobu trvání (2/4/8/24 hodin), po jejímž uplynutí se výrobek automaticky vypne. Odpovídající kontrolka LED na LED indikaci stavu [2] se rozsvítí zeleně a bliká každých 3 sekund. Kontrolka LED napájení  na LED indikaci stavu svítí.
- **Vypnutí:** Stiskněte vypínač Zap/Vyp  [4]. Indikátor LED napájení  na LED indikaci stavu [2] se rozsvítí červeně, což znamená, že výrobek je v pohotovostním režimu.
- Když výrobek po delší dobu nepoužíváte, vytáhnete síťovou zástrčku [5] ze zásuvky.

● Čištění a péče

⚠ OPATRNĚ! Nebezpečí úrazu elektrickým proudem! Výrobek před čištěním vypněte a vytáhnete síťovou zástrčku [5] ze zásuvky.

- Nechte výrobek plně vychladnout.
- Výrobek čistíte pouze zevně měkkým lehkým vlhkým hadříkem. Nepoužívejte v žádném případě kapaliny nebo čisticí prostředky, protože ty výrobek poškozuji.

● Zlikvidování

Obal se skládá z ekologických materiálů, které můžete zlikvidovat prostřednictvím místních sběrů recyklovatelných materiálů.



Při třídění odpadu se řiďte podle označení obalových materiálů zkratkami (a) a čísly (b), s následujícím významem: 1-7: umělé hmoty/20-22: papír a lepenka/80-98: složené látky.

Výrobek:



Points de collecte sur www.quefairemesdechets.fr
Privilégiez la réparation ou le don de votre appareil !

Výrobek vč. příslušenství a obalové materiály jsou recyklovatelné a podléhají rozšířené odpovědnosti výrobce.

Likvidujte je odděleně podle ilustrovaných Info-tri (informace o třídění), abyste mohli lépe nakládat s odpady.

Logo Triman platí jen pro Francii.



O možnostech likvidace vysloužilých zařízení se informujte u správy vaší obce nebo města.



V zájmu ochrany životního prostředí vysloužilý výrobek nevyhazujte do domovního odpadu, ale předejte k odborné likvidaci. O sběrných a jejich otevíracích hodinách se můžete informovat u příslušné správy města nebo obce.

● Záruka

Výrobek byl vyroben podle přísných kvalitativních směrnic a před expedicí pečlivě zkontrolován. V případě závad materiálu nebo výrobní vady máte možnost uplatnění zákonných práv vůči prodejci. Vaše zákonná práva nejsou nijak omezena naší níže uvedenou zárukou.

Záruka na tento výrobek je 3 let od data zakoupení. Záruční lhůta začíná datem zakoupení. Uchovejte originální doklad o nákupu na bezpečném místě, protože tento dokument je vyžadován jako doklad o nákupu.

Jakékoli poškození nebo závady, které již v době nákupu existují, musí být oznámeny ihned po vybalení výrobku.

Pokud je výrobek shledán vadným materiálem nebo zpracováním do 3 let od data nákupu, opravíme jej nebo vyměníme zdarma, podle našeho uvážení. Záruční doba se platným záručním nárokem neprodlužuje. To platí i pro vyměněné a opravené díly.

Tato záruka zaniká, jestliže byl výrobek poškozen, neodborně použit nebo neobdržel pravidelnou údržbu.

Záruka se vztahuje na vady materiálu a zpracování. Tato záruka se nevztahuje na části výrobku, které podléhají běžnému opotřebení, a jsou proto považovány za opotřebitelné součásti, které jsou na sobě (např. baterie, akumulátory, hadice, barevné kazety), ani na poškození na křehkých částech, jako jsou např. spínače nebo díly ze skla.

● Postup v případě uplatňování záruky

Aby se zajistilo rychlé zpracování vašeho nároku, dodržujte následující pokyny:

Jako doklad o nákupu si připravte originální doklad o koupi a číslo zboží (IAN 425866_2301).

Číslo zboží naleznete na typovém štítku, vyryté na výrobku, na titulní stránce vašeho návodu na obsluhu (vlevo dole) nebo na nálepce na zadní nebo spodní straně výrobku.

Pokud dojde k jakýmkoli funkčním chybám nebo jiným závadám, kontaktujte prosím telefonicky nebo e-mailem níže uvedené servisní oddělení.

Jakmile je výrobek identifikován jako vadný, můžete jej bezplatně vrátit na servisní adresu, která vám byla poskytnuta. Ujistěte se, že jste přiložili originální doklad o nákupu (stvrzenku) a stručný písemný popis s podrobným vylíčením závady a doby jejího výskytu.

● Servis

 **Servis Česká republika**

Tel.: 800600632













E-Mail: owim@lidl.cz



Použitie výstražné upozornenia a symboly	Strana	58
Úvod	Strana	58
Používanie v súlade s určením	Strana	58
Rozsah dodávky	Strana	59
Popis súčiastok	Strana	59
Technické údaje	Strana	59
Bezpečnostné upozornenia	Strana	59
Montáž	Strana	62
Voľne stojaci	Strana	62
Montáž na stenu	Strana	62
Prevádzka	Strana	63
Čistenie a starostlivosť	Strana	63
Likvidácia	Strana	63
Záruka	Strana	63
Postup v prípade poškodenia v záruke	Strana	64
Servis	Strana	64

Použitie výstražné upozornenia a symboly

V návode na používanie, v krátkom návode a na obale sa používajú nasledovné varovné upozornenia:

	<p>NEBEZPEČENSTVO! Tento symbol so signálnym slovom „Nebezpečenstvo“ označuje nebezpečenstvo s vysokým stupňom rizika, ktoré, ak sa mu nevyhnete, bude mať za následok smrť alebo vážne zranenie.</p>	 Striedavý prúd/striedavé napätie
		 Hertz (sieťová frekvencia)
		 Watt
	<p>VÝSTRAHA! Tento symbol so signálnym slovom „Výstraha“ označuje nebezpečenstvo so stredným stupňom rizika, ktoré, ak sa mu nevyhnete, bude mať za následok vážne zranenie alebo smrť.</p>	 UPOZORNENIE: Tento symbol so signálnym slovom „Upozornenie“ ponúka ďalšie užitočné informácie.
		 Produkt používajte len v suchých interiéroch.
	<p>POZOR! Tento symbol so signálnym slovom „Pozor“ označuje nebezpečenstvo s nízkym stupňom rizika, ktoré, ak sa mu nevyhnete, bude mať za následok ľahké alebo stredne ťažké zranenie.</p>	 Nebezpečenstvo – úrazu elektrickým prúdom!
		 Značka CE potvrdzuje zhodu so smernicami EÚ, ktoré sú relevantné pre produkt.
 Bezpečnostné upozornenia	 Pokyny na konanie	

ELEKTRICKÝ OHRIEVAČ UTERÁKOV

● Úvod

Blahoželáme vám ku kúpe vášho nového ELEKTRICKÉHO OHRIEVAČA UTERÁKOV, ktorý sa ďalej označuje len ako „produkt“.

Rozhodli ste sa pre veľmi kvalitný produkt. Návod na obsluhu je neoddeliteľnou súčasťou tohto produktu. Obsahuje dôležité upozornenia týkajúce sa bezpečnosti, obsluhy a likvidácie. Pred obsluhou produktu sa oboznámte s produktom, so všetkými upozorneniami k obsluhu a so všetkými bezpečnostnými upozorneniami. Za týmto účelom si pozorne prečítajte nasledovné pokyny týkajúce sa obsluhy a bezpečnostné upozornenia.

Produkt používajte iba v súlade s popisom a v uvedených oblastiach používania. Tento návod si uschovajte na bezpečnom mieste. V prípade postúpenia produktu ďalším osobám bezpodmienečne odovzdajte aj všetky dokumenty patriace k produktu.

● Používanie v súlade s určením

Tento produkt je určený na zohrievanie a sušenie uterákov a odevov bez vešiaku. Produkt je vhodný výlučne na používanie v interiéri.

Iné použitia alebo úpravy produktu sa považujú za nevhodné a môžu spôsobiť riziká ako ohrozenie života, zranenia a poškodenia. Výrobca nepreberá ručenie za škody vzniknuté v dôsledku používania v rozpore s určením. Tento produkt nie je určený na komerčné použitie.

● Rozsah dodávky

Po vybalení produktu skontrolujte, či je balenie kompletne a či sú všetky časti v požadovanom stave. Pred používaním odstráňte všetky obalové materiály.

Ak chýbajú diely alebo sú poškodené, spojte sa s oddelením služieb zákazníkom.

- 1 Elektrický ohrievač uterákov
- 2 Oporné nohy
- 4 Nástenné držiaky
- 4 Skrutky (M4 x 27 mm, špicaté)
- 4 Skrutky (M4 x 16 mm, špicaté)
- 4 Skrutky (M4 x 14 mm, tupé)
- 4 Hmoždinky
- 1 Krátky návod

● Popis súčastok

Pred čítaním si rozložte stranu s nákresmi. Oboznámte sa so všetkými funkciami produktu.

Obr. A

- 1 Držiak na uteráky
- 2 LED indikátor stavu
- 3 Tlačidlo časovača ⏰
- 4 Vypínač ⏻
- 5 Napájací kábel so sieťovou zástrčkou
- 6 Oporná noha
- 7 Hmoždinky
- 8 Nástenný držiak
- 9 Skrutka (M4 x 27 mm, špicatá)
- 10 Skrutka (M4 x 14 mm, tupá)
- 11 Skrutka (M4 x 16 mm, špicatá)

● Technické údaje

Menovité napätie: 230 V~, 50 Hz
Vstupný výkon: 150 W
Trieda ochrany: Trieda I
IP druh ochrany: IP22



Bezpečnostné upozornenia

PRED POUŽITÍM PRODUKTU SA OBOZNÁMTE SO VŠETKÝMI BEZPEČNOSTNÝMI POKYNNI A POKYNNI NA OBSLUHU! KEĎ BUDETE TENTO PRODUKT ODOVZDÁVAŤ ĎALEJ, ODOVZDAJTE AJ KOMPLETNÚ DOKUMENTÁCIU K PRODUKTU!

V prípade poškodenia z dôvodu nedodržania tohto návodu na používanie zaniká nárok na záruku!

Za následne vzniknuté škody nepreberáme žiadnu záruku! V prípade majetkových alebo personálnych škôd z dôvodu neodborného používania alebo nedodržania bezpečnostných upozornení nepreberáme žiadnu zodpovednosť!

⚠ NEBEZPEČENSTVO!

Život ohrozujúce nebezpečenstvo spôsobené elektrickým prúdom! Pri kontakte s

káblami alebo súčiastkami pod napätím hrozí nebezpečenstvo ohrozenia života!

Bezpečnostné upozornenia pre prístroje na domáce použitie

- Tento produkt môžu používať deti od 8 rokov a staršie, ako aj osoby so zníženými fyzickými, zmyslovými alebo duševnými schopnosťami, alebo nedostatkom skúseností a vedomostí, ak sú pod dozorom alebo boli poučené ohľadom bezpečného používania produktu a z toho vyplývajúcich nebezpečenstiev.

Deti sa nesmú s produktom hrať. Čistenie a údržbu nesmú vykonávať deti bez dozoru.

- Sieťovú zástrčku a napájací kábel pravidelne kontrolujte, či nie sú poškodené. Napájací kábel nie je možné vymeniť. Ak je napájací kábel poškodený, produkt sa musí zlikvidovať.
- Produkt je vhodný výlučne na používanie v interiéri.
- Nepoužívajte iné príslušenstvo/náradie než to, ktoré bolo dodané s produktom.

Špecifické bezpečnostné upozornenia pre upevnené sušiaci uteráky

⚠ VÝSTRAHA! Aby sa zabránilo ohrozeniu malých detí, odporúčame produkt inštalovať tak, aby sa úplne spodná ohrievaná tyč nachádzala minimálne 60 cm nad zemou. „Úplne spodná ohrievaná tyč“ znamená „horná strana úplne spodnej tyče, na ktorú dieťa dočiahne“.

- Produkt nainštalujte tak, aby sa ho nemohla dotknúť osoba, ktorá je vo vani alebo v sprche.

Doplňujúce bezpečnostné upozornenia

- Produkt nepoužívajte, ak je napájací kábel alebo sieťová zástrčka poškodená. Pred opätovným používaním produktu nechajte autorizovaného odborníka, aby nainštaloval nový napájací kábel.
- Nikdy neotvárajte teleso produktu. Ak sa dotknete prípojok pod napätím a/alebo sa zmení elektrická a mechanická štruktúra, hrozí riziko zásahu elektrickým prúdom!

- Pred zapojením produktu porovnajte údaje o pripojení na typovom štítku (napätie a frekvencia) s údajmi vašej elektrickej siete. Dbajte na to, aby sa údaje zhodovali, aby nedošlo k poškodeniu produktu.
- Nepoužívajte predlžovacie káble ani zásuvkové lišty.
- Uistite sa, že napájací kábel je nepoškodený a nie je položený na horúcich plochách a/ani ostrých hranách.
- Dbajte na to, aby napájací kábel nebol ohnutý ani zaseknutý.
- Opravy elektrických prístrojov smú vykonávať len odborníci, ktorých zaškolil výrobca. V dôsledku neodborných opráv môžu vzniknúť značné nebezpečenstvá pre užívateľa.

⚠ VÝSTRAHA! Nebezpečenstvo požiaru! Produkt sa nesmie používať v blízkosti záclon a iných horľavých materiálov ani pod nimi.

- Zabráňte kontaktu produktu s horľavými materiálmi.
- Montáž na stenu: Aby deti neboli vystavené nebezpečenstvu, produkt sa musí spodnou stranou montovať minimálne 60 cm nad zemou.

Produkt namontujte tak, aby sa vypínača nemohla dotknúť osoba, ktorá je vo vani alebo v sprche.

- Pred použitím skontrolujte, či produkt nemá viditeľné vonkajšie poškodenia. Nikdy neuvádzajte do prevádzky poškodený alebo spadnutý produkt.
- Tento produkt nie je vybavený zariadením na reguláciu teploty v miestnosti. Produkt sa nesmie používať v malých miestnostiach, kde bývajú osoby, ktoré miestnosť nevedia samy opustiť. Môže tak byť jedine v prípade, že je zabezpečený stály dozor.

⚠ VÝSTRAHA! Horúce povrchy! Niektoré časti produktu môžu byť veľmi horúce a spôsobíť popáleniny. Dávajte mimoriadny pozor na to, keď sú prítomné deti a osoby odkázané na ochranu.

- Chybné diely sa smú vymieňať len za originálne náhradné diely. Len pri týchto dieloch je zabezpečené, že budú splnené bezpečnostné požiadavky.
- Produkt chráňte pred vlhkosťou a pred vniknutím tekutín.
- Napájací kábel ťahajte zo zásuvky len za sieťovú zástrčku.

- Produkt nepoužívajte v blízkosti otvoreného ohňa.
- Produkt neumiestňujte bezprostredne pod zásuvku v stene ani nad ňu.
- V prípade poškodenia a pri búrke vyťahnite sieťovú zástrčku zo zásuvky.
- Produkt nikdy nepoužívajte v bezprostrednej blízkosti vane, sprchy alebo bazéna.
- Produkt používajte len s úplne rozvinutým napájacím káblom. Napájací kábel nikdy neovíjajte okolo produktu. Dbajte na to, aby sa napájací kábel nedostal do kontaktu s horúcimi povrchmi. Napájací kábel uložte tak, aby oň nikto nemohol zakopnúť.

⚠ VÝSTRAŽNÉ

UPOZORNENIE: Tento prístroj je určený len na sušenie textílií, ktoré boli opraté vo vode.

● Montáž

- ⓘ **UPOZORNENIE:** Produkt môže stáť voľne alebo byť namontovaný na stenu.

● Voľne stojaci

(Obr. B)

- Obe oporné nohy **6** upevnite na spodnej strane držiaka na uteráky **1** 2 skrutkami (M4 x 14 mm, tupé) **10**.

● Montáž na stenu

(Obr. C)

⚠ NEBEZPEČENSTVO! Nebezpečenstvo ohrozenia života, nebezpečenstvo poranenia a riziko vecných škôd!

Pozorne si prečítajte bezpečnostné upozornenia a upozornenia k obsluhu vŕtačky.

- ⚠ **NEBEZPEČENSTVO! Nebezpečenstvo ohrozenia života!** Pred vŕtaním do steny sa uistite, že nemôžete zasiahnuť elektrické káble, vodovodné alebo plynové potrubie. V prípade potreby vykonajte kontrolu pomocou detektora rozvodov, skôr ako budete vŕtať do steny.

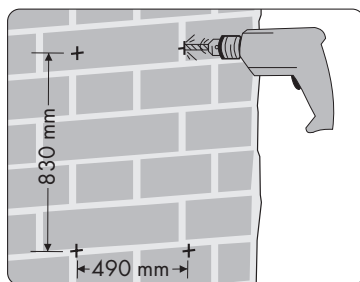

- Na stene si označte polohu otvorov na vŕtanie (pozri horný obrázok).
- Do steny vyvŕtajte 4 otvory (Ø 6 mm).
- Hmoždinky **7** vložte do vyvŕtaných otvorov.
- Do každej hmoždinky **7** zatočte 1 skrutku (M4 x 27 mm, špicaté) **9**. Hlavu skrutky nechajte zo steny vyŕčať na pribl. 5 mm.
- 2 nástenné držiaky **8** upevnite každý pomocou 2 skrutiek (M4 x 16 mm, špicaté) **11** na hornej strane držiaka na uteráky **1**.
- 2 nástenné držiaky **8** upevnite každý pomocou 2 skrutiek (M4 x 14 mm, tupé) **10** na spodnej strane držiaka na uteráky **1**.
- Držiak na uteráky **1** s nástennými držiakmi **8** zaveste na skrutky, ktoré ste predtým zatočili do steny (M4 x 27 mm, špicaté) **9**.

● Prevádzka

- Sieťovú zástrčku **5** zapojte do zásuvky. Všetky LED diódy na LED indikátore stavu **2** sa rozsvietia na 2 sekundy. Potom sa na LED indikátore stavu rozsvieti LED dióda napájania **1** načerveno a tým signalizuje, že produkt je v pohotovostnom režime.
- **Zapnutie:** Stlačte vypínač **4**. LED dióda napájania **1** sa na LED indikátore stavu **2** rozsvieti nazeleno a tým signalizuje, že produkt je v režime trvalého ohrievania.
- **Nastavenie časovača:** Stlačením tlačidla časovača **3** nastavíte čas (2/4/8/24 hodín), po uplynutí ktorého sa produkt automaticky vypne. Príslušná LED dióda na LED indikátore stavu **2** sa rozsvieti nazeleno a zabliká každé 3 sekundy. LED dióda napájania **1** na LED indikátore stavu **2** sa rozsvieti načerveno a tým signalizuje, že produkt je v pohotovostnom režime.
- **Vypnutie:** Stlačte vypínač **4**. LED dióda napájania **1** na LED indikátore stavu **2** sa rozsvieti načerveno a tým signalizuje, že produkt je v pohotovostnom režime.
- Ak produkt dlhšie nebudete používať, vytiahnite sieťovú zástrčku **5** zo zásuvky.

● Čistenie a starostlivosť

⚠ POZOR! Riziko úrazu elektrickým prúdom! Pred čistením produkt vypnite a vytiahnite sieťovú zástrčku **5** zo zásuvky.

- Produkt nechajte úplne vychladnúť.
- Produkt by ste mali čistiť len zvonka mäkkou a mierne vlhkou handrou. V žiadnom prípade nepoužívajte tekutiny ani čistiace prostriedky, pretože môžu poškodiť produkt.

● Likvidácia

Obal pozostáva z ekologických materiálov, ktoré môžete odovzdať na miestnych recyklačných zberných miestach.



Všimajte si prosím označenie obalových materiálov pre triedenie odpadu, sú označené skratkami (a) a číslami (b) s nasledujúcim významom: 1–7: Plasty/20–22: Papier a kartón/80–98: Spojené látky.

Výrobok:



Points de collecte sur www.quefairede mesdechets.fr
Privilégiez la réparation ou le don de votre appareil!

Výrobok vr. príslušenstva a obalové materiály sú recyklovateľné a podliehajú rozšírenej zodpovednosti výrobcu.

Pre lepšie spracovanie odpadu ich zlikvidujte oddelene podľa obrázkov Info-tri (informácie o triedení).

Triman-Logo platí iba pre Francúzsko.



O možnostiach likvidácie opotrebovaného výrobku sa môžete informovať na Vašej obecnej alebo mestskej správe.



Ak výrobok doslúžil, v záujme ochrany životného prostredia ho neodhodte do domového odpadu, ale odovzdajte na odbornú likvidáciu. Informácie o zberných miestach a ich otváracích hodinách získate na Vašej príslušnej správe.

● Záruka

Produkt bol vyrobený v súlade s prísnyimi smernicami kvality a pred dodaním bol dôkladne otestovaný. V prípade materiálových alebo výrobných chýb máte voči predajcovi produktu zákonné práva. Záruka, ktorú uvádzame nižšie, žiadnym spôsobom neobmedzuje vaše zákonné práva.

Záruka na tento produkt platí 3 od roky od dátumu nákupu. Záručná doba začína plynúť od dátumu nákupu. Originálny doklad o nákupe si uschovajte na bezpečnom mieste, pretože tento dokument je potrebný ako dôkaz nákupu.

Akékoľvek poškodenia alebo nedostatky, ktoré sú na produkte už v čase nákupu, musíte nahlásiť neodkladne po vybalení produktu.

Ak bude mať produkt do 3 rokov od dátumu nákupu nejakú materiálovú alebo výrobnú chybu, bezplatne vám ho, podľa svojho uváženia, opravíme alebo vymeníme. Záručná doba sa po vybavení reklamácie nepredlžuje. Platí to aj pre náhradné a opravené časti.

Táto záruka zaniká, ak bol produkt poškodený, neodborne používaný alebo bola neodborne vykonaná údržba.

Záruka pokrýva materiálové a výrobné chyby. Táto záruka sa nevzťahuje na tie časti produktu, ktoré podliehajú normálnemu opotrebovaniu, čiže sú považované za spotrebné diely (napr. batérie, akumulátory, hadice, zásobníky na farby), ani na poškodenie krehkých častí, ako napr. spínačov alebo častí zo skla.

● Postup v prípade poškodenia v záruke

Ak chcete zabezpečiť, aby bola vaša žiadosť rýchlo spracovaná, dodržujte nasledovné upozornenia:

Pripravte si originálny doklad o nákupe a číslo výrobku (IAN 425866_2301) ako dôkaz o nákupe.

Číslo výrobku nájdete na typovom štítku, gravírovaní na produkte, na titulnej strane návodu na obsluhu (vľavo dole) alebo na nálepke na zadnej alebo spodnej časti produktu.

Ak sa vyskytnú poruchy alebo iné nedostatky, najskôr sa obráťte na nižšie uvedené servisné oddelenie telefonicky alebo e-mailom.

Akonáhle je produkt zaevidovaný ako chybný, môžete ho bezplatne zaslať naspäť na adresu servisu, ktorú dostanete k dispozícii. Uistite sa, že ste priložili originálny doklad o nákupe (pokladničný blok) aj krátky písomný popis, v ktorom uvediete podrobnosti o poruche a čas vzniku.

● Servis



Servis Slovensko

Tel.: 0800 008158











E-pošta: owim@lidl.sk



Indicaciones de advertencia y símbolos empleados	Página	66
Introducción	Página	66
Uso previsto	Página	66
Volumen de suministro	Página	67
Descripción de las piezas	Página	67
Datos técnicos	Página	67
Indicaciones de seguridad	Página	67
Montaje	Página	70
Montaje independiente	Página	70
Montaje en pared	Página	70
Funcionamiento	Página	71
Limpeza y cuidado	Página	71
Eliminación	Página	71
Garantía	Página	72
Tramitación de la garantía	Página	72
Asistencia	Página	73

Indicaciones de advertencia y símbolos empleados

En el manual de instrucciones, la guía rápida y el embalaje se emplean las indicaciones de advertencia siguientes:

 <p>¡PELIGRO! Este símbolo con la palabra de señalización "Peligro" identifica un riesgo de nivel alto que, si no se evita, puede tener como consecuencia una lesión grave o incluso la muerte.</p>	 Tensión/corriente alterna
	Hz Hertzio (frecuencia de red)
	W Watt
 <p>¡ADVERTENCIA! Este símbolo con la palabra de señalización "Advertencia" identifica un riesgo de nivel medio que, si no se evita, puede tener como consecuencia una lesión grave o incluso la muerte.</p>	 NOTA: Este símbolo con la palabra de señalización "Nota" ofrece más información útil.
	 Utilice el producto solo en espacios interiores secos.
 <p>¡CUIDADO! Este símbolo con la palabra de señalización "Cuidado" identifica un riesgo de nivel bajo que, si no se evita, puede tener como consecuencia una lesión menor o de tipo leve.</p>	 ¡Peligro - riesgo de descarga eléctrica!
	 El marcado CE ratifica la conformidad con las directivas de la UE aplicables al producto.
 Indicaciones de seguridad  Instrucciones de manipulación	

TOALLERO ELÉCTRICO

● Introducción

Ehorabuena por la adquisición de su nuevo TOALLERO ELÉCTRICO, en lo sucesivo solo "producto".

Ha optado por un producto de alta calidad. El manual de instrucciones forma parte de este producto. Contiene importantes indicaciones sobre seguridad, manejo y eliminación. Antes de manejar el producto, familiarícese con el producto y con todas las indicaciones de manejo y seguridad. Para ello, lea atentamente las siguientes instrucciones de manejo y las indicaciones de seguridad.

Utilice el producto únicamente como se describe a continuación y para las aplicaciones indicadas. Guarde este manual en un lugar seguro. Adjunte igualmente toda la documentación en caso de entregar el producto a terceros.

● Uso previsto

Este producto está previsto para calentar y secar las toallas y prendas de vestir sin perchas. El producto solo es apto para su uso en interiores.

Cualquier modificación o uso distinto del producto se considera como no conforme a lo previsto y puede suponer un riesgo como peligro de muerte, lesiones y daños. El fabricante no asume ninguna responsabilidad por los daños resultantes de un uso inadecuado. El producto no ha sido concebido para el uso comercial.

● Volumen de suministro

Después de desembalar el producto, compruebe si la entrega está completa y todas las piezas están en perfecto estado. Antes del uso, elimine la totalidad de los materiales de embalaje.

En el caso de piezas faltantes o defectuosas, póngase en contacto con el servicio de atención al cliente.

- 1 Toallero eléctrico
- 2 Patas de apoyo
- 4 Soportes de pared
- 4 Tornillos (M4 x 27 mm, con punta)
- 4 Tornillos (M4 x 16 mm, con punta)
- 4 Tornillos (M4 x 14 mm, sin punta)
- 4 Tacos
- 1 Guía rápida

● Descripción de las piezas

Antes de empezar a leer, abra la página desplegable con los dibujos. Familiarícese con todas las funciones del producto.

Fig. A

- 1 Toallero
- 2 Indicador de estado LED
- 3 Botón temporizador ⏸
- 4 Interruptor de encendido/apagado ⏻
- 5 Cable de conexión con enchufe
- 6 Pata de apoyo
- 7 Taco
- 8 Soporte de pared
- 9 Tornillo (M4 x 27 mm, con punta)
- 10 Tornillo (M4 x 14 mm, sin punta)
- 11 Tornillo (M4 x 16 mm, con punta)

● Datos técnicos

Tensión nominal: 230 V~, 50 Hz
Potencia de entrada: 150 W
Clase de protección: Clase I
Tipo de protección IP: IP22



Indicaciones de seguridad

¡ANTES DE USAR EL PRODUCTO, FAMILIARÍCESE CON TODAS LAS INDICACIONES DE SEGURIDAD Y FUNCIONAMIENTO! ¡SI TRANSFIERE ESTE PRODUCTO, HÁGALO CON TODA LA DOCUMENTACIÓN!

¡Queda anulada su garantía en el caso de daños por la no contemplación de este manual de instrucciones!

¡No se asumirá ninguna responsabilidad por daños indirectos! ¡No se asumirá ninguna responsabilidad en el caso de daños materiales o a personas si esos daños son el resultado de un uso inadecuado o de la no observación de las indicaciones de seguridad!

⚠ ¡PELIGRO! ¡Peligro de muerte por corriente eléctrica! ¡Existe peligro de muerte debido al contacto con cables o componentes bajo tensión!

Indicaciones de seguridad para dispositivos de uso doméstico

- Este producto puede ser utilizado por niños a partir de los 8 años y personas con capacidades físicas, mentales o sensoriales reducidas, siempre y cuando haya una persona responsable de su seguridad que los supervise o se los haya instruido en el uso seguro del producto y estos conozcan los posibles peligros. No permita que los niños jueguen con el producto. Las tareas de limpieza y mantenimiento no deben ser llevadas a cabo por niños sin supervisión.
- Compruebe regularmente la presencia de daños en el enchufe y el cable de conexión. El cable de conexión no se puede reemplazar. El producto debe eliminarse si el cable de conexión está dañado.
- El producto solo es apto para su uso en interiores.
- Utilice únicamente los accesorios/herramientas suministrados con el producto.

Indicaciones de seguridad específicas para secadores de toallas fijos

- ⚠ **¡ADVERTENCIA!** Para no poner en peligro a niños muy pequeños, recomendamos instalar este producto de manera que la barra calefactada más baja esté al menos a 60 cm del suelo. “La barra calefactada más baja” se entiende como “la parte superior de la barra más baja que los niños pueden agarrar”.
- El producto debe instalarse, de modo que el interruptor no pueda ser tocado por una persona que se encuentre en la bañera o ducha.

Indicaciones de seguridad complementarias

- No utilice el producto si el cable de conexión o el enchufe están dañados. Deje que un especialista autorizado instale un cable de conexión nuevo antes de volver a utilizar el producto.

- Nunca abra la carcasa del producto. Si se tocan las conexiones con corriente y/o se modifica la construcción eléctrica y mecánica, ¡existe riesgo de descarga eléctrica!
 - Antes de conectar el producto, compare los datos de conexión de la placa de características (tensión y frecuencia) con los datos de su red eléctrica. Asegúrese de que los datos coinciden para que el producto no resulte dañado.
 - No utilice cables de extensión ni regletas.
 - Cerciórese de que el cable de conexión se encuentra en perfecto estado y no está tendido sobre superficies calientes y/o bordes afilados.
 - Asegúrese de que el cable de conexión no está doblado o pellizcado.
 - Las reparaciones de los aparatos eléctricos solo pueden ser realizadas por especialistas formados por el fabricante. Las reparaciones realizadas de forma inadecuada pueden conllevar peligros para el usuario.
- ⚠ ¡ADVERTENCIA! ¡Peligro de incendio!** No utilizar el producto cerca o debajo de cortinas y otros materiales inflamables.
- Evite el contacto del producto con materiales inflamables.
 - Montaje en pared: Para no poner en peligro a los niños, el producto debe montarse con la parte inferior al menos a 60 cm del suelo. Monte el producto, de modo que el interruptor de encendido/apagado no pueda ser accionado por una persona que se encuentra en la bañera o ducha.
 - Antes de utilizarlo, compruebe que el producto no presenta daños externos visibles. No ponga en funcionamiento un producto dañado o que se haya caído.
 - Este producto no está equipado con un dispositivo de regulación de temperatura ambiente. No utilizar el producto en espacios pequeños habitados por personas que no puedan abandonar el espacio por uno mismo, a menos que estén supervisados de manera continua.

-  **¡ADVERTENCIA!**
¡Superficies calientes! Algunas piezas del producto pueden calentarse y provocar quemaduras. Se pide especial atención si niños o personas vulnerables están presentes.
- Las piezas defectuosas deben sustituirse únicamente por piezas de recambio originales. Solo estas piezas garantizan el cumplimiento de los requisitos de seguridad.
- Proteja el producto para impedir la entrada de humedad y líquidos en su interior.
- Desconecte el cable de conexión de la toma de corriente únicamente del enchufe.
- No utilice el producto cerca de llamas abiertas.
- No coloque el producto directamente debajo o encima de una toma de corriente.
- Quite el enchufe de la toma de corriente en caso de mal funcionamiento y durante tormentas.
- Nunca utilice el producto en las proximidades de una bañera, ducha o piscina.

- Utilice el producto solo con el cable de conexión completamente desenrollado. Nunca enrolle el cable de conexión alrededor del producto. Asegúrese de que el cable de conexión no entra en contacto con superficies calientes. Tienda el cable de conexión, de modo que nadie pueda tropezar.



⚠ INDICACIÓN DE ADVERTENCIA: Este dispositivo está destinado únicamente a secar tejidos que han sido lavados en agua.

● **Montaje**

- ❗ **NOTA:** El producto puede montarse de forma independiente o en la pared.

● **Montaje independiente**

(Fig. B)

- Fije las patas de apoyo  en la parte inferior del toallero  con 2 tornillos (M4 x 14 mm, sin punta) .

● **Montaje en pared**

(Fig. C)

⚠ ¡PELIGRO! ¡Peligro de muerte, riesgo de lesiones y riesgo de daños materiales! Lea atentamente las instrucciones de uso y seguridad de su taladro.

⚠ ¡PELIGRO! ¡Peligro de muerte!

Cerciérese de que no impacta con líneas de agua, gas o electricidad cuando realice los agujeros en la pared. Compruebe, en su caso, con un buscador de líneas antes de realizar los agujeros en la pared.

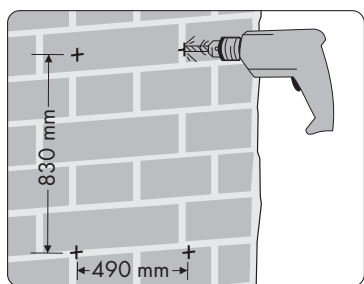

- Marque la posición de los agujeros en la pared (véase la figura anterior).
- Realice 4 agujeros (Ø 6 mm) en la pared.
- Inserte los tacos [7] en los agujeros.
- Enrosque 1 tornillo (M4 x 27 mm, con punta) [9] en cada taco [7]. Deje que la cabeza del tornillo sobresalga aprox. 5 mm de la pared.
- Fije 2 soportes de pared [8] con 2 tornillos (M4 x 16 mm, con punta) [11] en la parte superior del toallero [1].
- Fije 2 soportes de pared [8] con 2 tornillos (M4 x 14 mm, sin punta) [10] en la parte inferior del toallero [1].
- Cuelgue el toallero [1] con los soportes de pared [8] en los tornillos (M4 x 27 mm, spitz) [9] enroscados anteriormente en la pared.

● **Funcionamiento**

- Conecte el enchufe [5] a una toma de corriente. En el indicador de estado LED [2] se encienden todos los LED durante 2 segundos. A continuación, el LED Power [4] del indicador de estado LED se ilumina en rojo indicando que el producto está en modo standby.
- **Encendido:** Pulse el interruptor de encendido/apagado [4]. El LED Power [4] del indicador de estado LED [2] se ilumina en verde indicando que el producto está en modo de calefacción continuo.

- **Ajustar el temporizador:** Pulse el botón temporizador [3] para ajustar la duración (2/4/8/24 horas) después de lo cual el producto se apaga automáticamente. El LED correspondiente del indicador de estado LED [2] se ilumina en verde y parpadea cada 3 segundos. El LED Power [4] continúa iluminado en el indicador de estado LED.
- **Apagado:** Pulse el interruptor de encendido/apagado [4]. El LED Power [4] del indicador de estado LED [2] se ilumina en rojo indicando que el producto está en modo standby.
- Desconecte el enchufe [5] de la toma de corriente si no va a utilizar el producto durante un tiempo prolongado.

● **Limpieza y cuidado**

⚠ ¡CUIDADO! ¡Riesgo de descarga eléctrica! Antes de la limpieza, apague el producto y desconecte el enchufe [5] de la toma de corriente.

- Deje que el producto se enfríe por completo.
- El producto solo puede limpiarse por fuera con un paño suave y ligeramente humedecido. No utilice líquidos o productos de limpieza que puedan dañar el producto.

● **Eliminación**

El embalaje está compuesto por materiales no contaminantes que pueden ser desechados en el centro de reciclaje local.



Tenga en cuenta el distintivo del embalaje para la separación de residuos. Está compuesto por abreviaturas (a) y números (b) que significan lo siguiente: 1-7: plásticos/20-22: papel y cartón/80-98: materiales compuestos.

Producto:

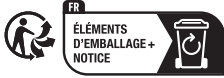

El producto, incluidos los accesorios, y el material de embalaje son reciclables y están sujetos a la responsabilidad extendida del fabricante. Deséchelos por separado siguiendo la información ilustrada de recogida selectiva para un mejor tratamiento de los residuos.

El logotipo Triman se aplica solo para Francia.



Para obtener información sobre las posibilidades de desecho del producto al final de su vida útil, acuda a la administración de su comunidad o ciudad.



Para proteger el medio ambiente no tire el producto junto con la basura doméstica cuando ya no le sea útil. Deséchelo en un contenedor de reciclaje. Diríjase a la administración competente para obtener información sobre los puntos de recogida de residuos y sus horarios.

● Garantía

El producto ha sido fabricado siguiendo exigentes normas de calidad y ha sido probado cuidadosamente antes de su entrega. En caso de defectos de material o de fabricación del producto, usted dispone de derechos legales frente al vendedor del producto. Sus derechos no son limitados en modo alguno por nuestra garantía, que describimos abajo.

La garantía de este producto es de 3 años a partir de la fecha de la compra. El período de garantía comienza también en la fecha de la compra. Conserve el recibo de compra original en un lugar seguro, puesto que este documento es indispensable como comprobante de la compra del producto.

Inmediatamente después de desembalar el producto, se debe presentar una reclamación por todos los daños o defectos que puedan estar presentes en el momento de la compra.

Si el producto llegase a tener algún defecto de material o de fabricación dentro del período de 3 años contados a partir de la fecha de la compra, lo repararemos o lo sustituiremos, según lo decidamos, gratuitamente para usted. El período de garantía no se prolongará si se presenta una reclamación y esta se acepta. Se aplicará la misma disposición en el caso de piezas sustituidas o reparadas.

Esta garantía quedará anulada si el producto resulta dañado al ser utilizado de forma inadecuada o al recibir un mantenimiento deficiente.

La garantía cubre defectos de material y fabricación. Esta garantía no cubre las piezas del producto que se desgasten con el uso normal y que, por lo tanto, son consideradas piezas sujetas a desgaste (por ejemplo, pilas, baterías recargables, mangueras, cartuchos de tinta), ni tampoco cubre los daños en piezas frágiles, por ejemplo, interruptores o piezas de cristal.

● Tramitación de la garantía

Para garantizar una rápida tramitación de su reclamación, tenga en cuenta las indicaciones siguientes:

Tenga a mano el recibo de compra original y el número de artículo (IAN 425866_2301) como comprobante de su compra.

Encontrará el número de artículo en la placa de características o grabado en el propio producto, en la portada del manual de instrucciones (abajo a la izquierda), o en una pegatina en la parte posterior o inferior del producto.

Si se producen deterioros funcionales u otros defectos, póngase primero en contacto por teléfono o por correo electrónico con el departamento de servicio técnico indicado a continuación.

Una vez que se haya registrado el producto como defectuoso, puede devolverlo gratuitamente a la dirección de servicio indicada. Recuerde incluir el recibo de compra original (el comprobante de la caja registradora), así como una breve descripción detallada del defecto por escrito y cuándo se ha producido.

● **Asistencia**

ES Asistencia en España

Tel.: 900984948









E-Mail: owim@lidl.es



Anvendte advarselssætninger og symboler	Side	75
Indledning	Side	75
Forskriftsmæssig anvendelse	Side	75
Leveringsomfang	Side	75
Beskrivelse af delene	Side	76
Tekniske data	Side	76
Sikkerhedsanvisninger	Side	76
Montering	Side	79
Fritstående	Side	79
Vægmontering	Side	79
På niveau	Side	79
Rengøring og vedligeholdelse	Side	80
Bortskaffelse	Side	80
Garanti	Side	80
Afvikling af garantisager	Side	81
Service	Side	81

Anvendte advarselssætninger og symboler

Følgende advarsler bruges i denne brugsanvisningen, i lynvejledningen og på emballagen:

	FARE! Dette symbol, sammen med signalordet "Fare", betegner en faresituation med høj risikofaktor, som, hvis den ikke afværges, kan medføre alvorlige kvæstelser eller dødsfald.	 Vekselstrøm/-spænding
		Hz Hertz (netfrekvens)
		W Watt
	ADVARSEL! Dette symbol, sammen med signalordet "Advarsel", betegner en faresituation med mellemstor risikofaktor, som, hvis den ikke afværges, kan medføre alvorlige kvæstelser eller dødsfald.	 BEMÆRK: Dette symbol, sammen med signalordet "Bemærk", angiver flere nyttige informationer.
		 Anvend kun produktet indendørs i tørre lokaler.
	FORSIGTIG! Dette symbol, sammen med signalordet "Forsigtig", betegner en faresituation med lav risikofaktor, som, hvis den ikke afværges, kan medføre mindre eller moderate kvæstelser.	 Fare - risiko for elektrisk stød!
		 CE-mærket bekræfter overensstemmelse med de for produktet gældende EU-retningslinjer.
<input type="checkbox"/> Sikkerhedsanvisninger <input type="checkbox"/> Handlingsanvisninger		

ELEKTRISK HÅNDKLÆDEVARMER

● Indledning

Vi ønsker dig hjerteligt tillykke med købet af din nye ELEKTRISKE HÅNDKLÆDEVARMER, efterfølgende benævnt „produkt“.

Du har besluttet dig for et produkt af høj kvalitet. Betjeningsvejledningen er en fast bestanddel af produkt. Den indeholder vigtige informationer om sikkerhed, betjening og bortskaffelse. Gør dig inden betjeningen af produktet fortrolig med alle betjenings- og sikkerhedsanvisninger. Læs hertil omhyggeligt de følgende anvisninger om betjening og sikkerhedsanvisningerne.

Benyt kun produktet som beskrevet og til de oplyste formål. Opbevar denne vejledning på et sikkert sted. Videregiv alle papirer, hvis du giver produktet videre til tredjemand.

● Forskriftsmæssig anvendelse

Dette produkt er beregnet til opvarmning og tørring af håndklæder og tøj uden brug af tøjbjøle. Produktet er udelukkende beregnet til indendørs brug.

Andre anvendelser eller ændringer af produktet anses for at være ikke-tilsigtet og kan medføre risici i form af livsfare, kvæstelser eller beskadigelser. For skader, som er opstået på grund af anvendelse mod bestemmelserne, giver producenten ingen garanti. Produktet er ikke beregnet til erhvervs-mæssig anvendelse.

● Leveringsomfang

Ved udpakning af produktet skal det kontrolleres, at leverancen er komplet, og at alle dele er funktionsdygtige. Før anvendelse skal al emballage fjernes.

Kontakt kundeservice, hvis der mangler dele eller de er beskadiget.

- 1 Elektrisk håndklædevarmer
- 2 Fødder

- 4 Vægbeslag
- 4 Skruer (M4 x 27 mm, spids)
- 4 Skruer (M4 x 16 mm, spids)
- 4 Skruer (M4 x 14 mm, stump)
- 4 Rawlplug
- 1 Lynvejledning

● Beskrivelse af delene

Inden læsning foldes fold-ud-siden med tegningerne ud. Gør dig fortrolig med alle produktets funktioner.

Fig. A

- 1 Håndklædeholder
- 2 LED-indikator
- 3 Timertast 
- 4 Til/fra-kontakt 
- 5 Tilslutningsledning med netstik
- 6 Fod
- 7 Rawlplug
- 8 Vægbeslag
- 9 Skruer (M4 x 27 mm, spids)
- 10 Skruer (M4 x 14 mm, stump)
- 11 Skruer (M4 x 16 mm, spids)

● Tekniske data

Nominal spænding: 230 V~, 50 Hz
 Indgang: 150 W
 Beskyttelsesklasse: Klasse I
 IP-tæthedsklasse: IP22



Sikkerhedsanvisninger

**FØR PRODUKTET BRUGES
 FØRSTE GANG SKAL DU
 VÆRE FORTROLIG MED
 ALLE SIKKERHEDS- OG
 BETJENINGSANVISNINGER!
 HVIS PRODUKTET OVERLADES
 TIL TREDJEMAND, SKAL ALLE
 DOKUMENTER MEDFØLGE!**

Hvis der opstår skader som følge af, at betjeningsvejledningen ikke følges, bortfalder erstatningsansvaret!

Leverandøren påtager sig intet ansvar for følgeskader! Leverandøren påtager sig intet ansvar for ting- eller personskader, der opstår som følge af forkert anvendelse, eller hvis sikkerhedsanvisningerne ikke følges!

⚠ FARE! Livsfare på grund af elektrisk strøm! Ved kontakt med strømførende ledninger eller komponenter er der risiko for livsfarlige kvæstelser!

Sikkerhedsanvisninger for apparater til brug i husholdningen

- Dette produkt kan anvendes af børn fra 8 år og opefter, samt af personer med reducerede, fysiske, sensoriske eller mentale færdigheder eller mangel på erfaring og kundskaber, hvis de er under opsyn, eller hvis de er instrueret i sikker brug af produktet og indforstået med de risici, der er forbundet hermed. Børn må ikke lege med produktet. Rengøring og brugervedligeholdelse må kun udføres af børn, hvis de er under opsyn.

- Kontrollér jævnligt netstik og tilslutningsledning for skader. Tilslutningsledningen kan ikke udskiftes. Hvis tilslutningsledningen er skadet, skal produktet bortskaffes.
- Produktet er udelukkende beregnet til indendørs brug.
- Anvend ikke andet tilbehør/værktøj end det, som følger med produktet.

Specifikke sikkerhedsanvisninger for en monteret håndklædetørrer

- ▲ **ADVARSEL!** For at undgå fare for meget små børn anbefales det at installere produktet således, at de to nederste opvarmede stænger er placeret mindst 60 cm over gulvet. "De nederste opvarmede stænger" skal forstås som "oversiden på de nederste stænger, som børn kan gribe fat i".
- Produktet skal installeres således, at kontakten ikke kan berøres af en person i badekarret eller brusebadet.

Yderligere sikkerhedsanvisninger

- Brug ikke produktet, hvis tilslutningsledningen eller netstikket er beskadiget. Få en autoriseret fagperson til at installere en ny tilslutningsledning før videre brug af produktet.
- Produkthuset må under ingen omstændigheder åbnes. Hvis strømførende tilslutninger berøres, og/eller ændres den elektriske og mekaniske opbygning, så er der risiko for elektrisk stød!
- Inden du tilslutter produktet, skal du sammenligne forbindelsesdataene på strømforsyningsens typeskilt (spænding og frekvens) med dataene for dit strømforsynende netværk. Sørg for, at dataene stemmer overens for at undgå at beskadige produktet.
- Anvend ikke forlængerledninger og ingen multistikdåser.
- Sørg for, at tilslutningsledningen er ubeskadiget og ikke er lagt hen over varme flader og/eller skarpe kanter.
- Sørg for, at tilslutningsledningen ikke knækkes eller klemmes inde.

- Reparationer på elektriske apparater må kun udføres af fagpersoner, som er uddannet af producenten. Forkert udførte reparationer kan medføre alvorlig fare for brugeren.

⚠ ADVARSEL! Brandfare!

- Produktet må aldrig anvendes i nærheden af eller under gardiner og andre brændbare materialer.
- Undgå berøringskontakt mellem brændbare materialer og produktet.
- Vægmontering: For at undgå fare for børn skal produktets underside monteres mindst 60 cm over gulvet.
Montér produktet sådan, at til/fra-kontakten ikke kan betjenes af en person i badekarret eller brusebadet.
- Kontroller produktet for udvendige, synlige skader før brug. Brug aldrig et skadet eller tabt produkt.
- Dette produkt er ikke udstyret med en anordning til regulering af rummets temperatur. Produktet må ikke anvendes i små lokaler, som bebos af personer som ikke selvstændigt kan forlade lokalet, medmindre der er sikret en konstant overvågning.



ADVARSEL! Varme overflader! Visse dele af produktet kan blive

- meget varme og give forbrændinger. Der skal udvises ekstra forsigtighed, når børn og sårbare personer er til stede.
- Defekte komponenter må kun erstattes af originale reservedele. Kun med disse dele er det garanteret, at sikkerhedskravene opfyldes.
- Beskyt produktet mod fugt og indtrængning af væske.
- Træk kun tilslutningsledningen ud af stikkontakten ved at trække i netstikket.
- Anvend ikke produktet i nærheden af åben ild.
- Opstil ikke produktet umiddelbart under eller over en stikkontakt.
- Træk netstikket ud af stikkontakten, hvis der forekommer forstyrrelser eller ved uvejr.
- Anvend aldrig dette produkt i umiddelbar nærhed af badekar, brusere eller swimmingpools.

- Anvend kun produktet med tilslutningsledningen rullet fuldstændigt ud. Tilslutningsledningen må aldrig vikles omkring produktet. Sørg for, at tilslutningsledningen ikke kommer i berøring med varme overflader. Anbring tilslutningsledningen på en sådan måde, at man ikke kan snuble over den.

⚠ ADVARSEL: Dette apparat er kun beregnet til tørring af tekstiler, der er vasket i vand.

● Montering

i BEMÆRK: Produktet kan enten stå frit eller monteres på en væg.

● Fritstående

(Fig. B)

- Montér fødderne **6** på undersiden af håndklædeholderen **1** med hver 2 skruer (M4 x 14 mm, stump) **10**.

● Vægmontering

(Fig. C)



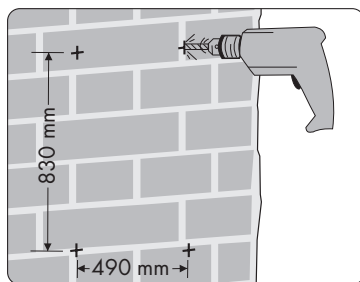

- ⚠ **FARE! Livsfare, risiko for kvæstelse og risiko for materielle skader!** Læs betjenings- og sikkerhedsanvisningerne for din boremaskine grundigt igennem.
- ⚠ **FARE! Livsfare!** Du skal sikre dig, at du ikke rammer strøm-, gas- eller vandledninger, når du borer i væggen. Anvend eventuelt en ledningssøger, før der bores i væggen.



- Markér borehullernes position på væggen (se ovenstående figur).
- Bor 4 huller (Ø 6 mm) i væggen.
- Stik rawplugs **7** i borehullerne.
- Skru 1 skrue (M4 x 27 mm, spids) **9** i hver rawplug **7**. Lad skruehovedet rage ca. 5 mm ud af væggen.
- Monter 2 vægholdere **8** med hver 2 skruer (M4 x 16 mm, spids) **11** på oversiden af håndklædeholderen **1**.
- Monter 2 vægholdere **8** med hver 2 skruer (M4 x 14 mm, stump) **10** på undersiden af håndklædeholderen **1**.
- Hæng håndklædeholderen **1** med vægholderne **8** op på skruerne (M4 x 27 mm, spids) **9**, som før er blevet skruet ind i væggen.

● På niveau

- Tilslut netstikket **5** til en stikkontakt. Alle LED'er i LED-indikatoren **2** lyser op i 2 sekunder. Derefter lyser power-LED'en **1** i LED-indikatoren rødt og viser dermed, at produktet er i standby-tilstand.
- **Tilkobling:** Tryk på til-/fra-kontakten **4**. Power-LED'en **1** i LED-indikatoren **2** lyser grønt og viser dermed, at produktet er i tilstanden konstant opvarmning.
- **Indstilling af timer:** Tryk på timer-tasten **3** for at indstille varigheden (2/4/8/24 timer), hvorefter produktet slukker automatisk. Den tilsvarende LED i LED-indikatoren **2** lyser grønt og blinker derefter hver 3. sekund. Power-LED'en **1** i LED-indikatoren lyser fortsat.

- **Frakobling:** Tryk på til-/fra-kontakten  4. Power-LED'en  i LED-indikatoren  2 lyser rødt og viser dermed, at produktet er i standby-tilstand.
- Træk netstikket  5 ud af stikkontakten, hvis produktet ikke anvendes i længere tid.



For miljøets skyld, så må produktet aldrig smides ud sammen med husholdningsaffaldet, når det er udtjent, men skal afleveres til en fagmæssig korrekt bortskaffelse. De kan informere Dem vedrørende opsamlingssteder og deres åbningstider hos deres ansvarlige forvaltning.

● **Rengøring og vedligeholdelse**

⚠ FORSIGTIG! Risiko for elektriske stød!

- Før rengøring skal produktet altid afbrydes, og netstikket  skal trækkes ud af stikkontakten.
- Lad først produktet køle fuldstændigt af.
 - Produktet må kun rengøres på ydersiden med en blød, let fugtig klud. Anvend under igen omstændigheder væsker eller rengøringsmidler, da de kan beskadige produktet.

● **Bortskaffelse**

Indpakningen består af miljøvenlige materialer, som De kan bortskaffe over de lokale genbrugssteder.



Bemærk forpackningsmaterialernes mærkning til affaldssorteringen, disse er mærket med forkortelser (a) og numre (b) med følgende betydning: 1-7: kunststoffer/20-22: papir og pap/80-98: kompositmaterialer.

Produkt:



Points de collecte sur www.quefairede mesdechets.fr
Privilégiez la réparation ou le don de votre appareil !

Produktet og tilbehøret og emballagematerialer kan genbruges og er underlagt udvidet producentansvar. De skal bortskaffes separat. Følg de viste mærkater med sorteringsoplysninger, så de bortskaffes på en bedre måde.

Triman-logoet gælder kun for Frankrig.



De får oplyst muligheder til bortskaffelse af det udtjente produkt hos deres lokale myndigheder eller bystyre.

● **Garanti**

Produktet er fremstillet efter strenge kvalitetsretningslinjer og omhyggeligt kontrolleret inden levering. I tilfælde af materiale- eller produktionsfejl har du juridiske rettigheder over for sælgeren af produktet. Dine lovbestemte rettigheder er på ingen måde begrænset af vores garanti angivet nedenfor.

Garantien på dette produkt gælder i 3 år fra købsdatoen. Garantifristen begynder med købsdatoen. Opbevar den originale kvittering på et sikkert sted, da dette dokument er påkrævet som købsbevis.

Enhver skade eller mangel, der allerede er til stede på købstidspunktet, skal rapporteres umiddelbart efter udpakning af produktet.

Hvis produktet udviser materiale- eller produktionsfejl inden for 3 år fra købsdatoen, vil vi efter vores valg reparere eller erstatte det gratis for dig. Garantifristen forlænges ikke ved et givet garantikrav. Det gælder også for udskiftede og reparerede dele.

Garantien bortfalder, hvis produktet anvendes beskadiget eller ikke anvendes eller vedligeholdes korrekt.

Garantien omfatter materiale- og produktionsfejl. Denne garanti dækker ikke produktdele, der er udsat for normalt slid og derfor betragtes som sliddele (f.eks. batterier, genopladelige batterier, slanger, blækpatroner), ej heller skader på skrøbelige dele, f.eks. kontakter eller dele af glas.

● Afvikling af garantisager

For at sikre en hurtig behandling af din sag, bedes du være opmærksom på nedenstående:

Hav den originale kvittering og artikelnummer (IAN 425866_2301) klar som købsbevis.

Du kan finde artikelnummeret på typeskiltet, en indgravering på produktet, første side i betjeningsvejledningen (nederst til venstre) eller som et klistermærke på bagsiden eller bunden af produktet.

Hvis der opstår funktionsfejl eller andre mangler, bør du først henvende dig telefonisk eller pr. e-mail til den nedenfor oplyste serviceafdeling.

Når produktet er registreret som defekt, kan du returnere det gratis til den serviceadresse, du har fået. Sørg for at vedlægge den originale kvittering (kassebonen) og en kort skriftlig beskrivelse med detaljer om defekten og tidspunktet for dens opståen.

● Service

 **Service Danmark**

Tel.: 80253972













E-Mail: owim@lidl.dk



Avvertenze e simboli utilizzati	Pagina	83
Introduzione	Pagina	83
Uso previsto	Pagina	83
Contenuto della confezione	Pagina	83
Descrizione dei componenti	Pagina	84
Dati tecnici	Pagina	84
Istruzioni di sicurezza	Pagina	84
Montaggio	Pagina	87
Libera installazione	Pagina	87
Montaggio a parete	Pagina	87
Funzionamento	Pagina	88
Pulizia e manutenzione	Pagina	88
Smaltimento	Pagina	88
Garanzia	Pagina	88
Gestione dei casi in garanzia	Pagina	89
Assistenza	Pagina	89

Avvertenze e simboli utilizzati

Nel manuale di istruzioni, nella guida rapida e sull'imballaggio sono utilizzate le seguenti avvertenze:

 <p>PERICOLO! Questo simbolo con il termine "Pericolo" indica una minaccia ad alto rischio che, se non evitata, può causare gravi lesioni o un esito letale.</p>	 Corrente/tensione alternata
	 Hertz (frequenza di rete)
	 Watt
 <p>AVVERTENZA! Questo simbolo con il termine "Avvertenza" indica una minaccia a medio rischio che, se non evitata, può causare gravi lesioni o un esito letale.</p>	 INDICAZIONE: Questo simbolo con il termine "Indicazione" contiene ulteriori utili informazioni.
	 Utilizzare il prodotto solo in ambiente asciutto.
 <p>CAUTELA! Questo simbolo con il termine "Cautela" indica una minaccia a basso rischio che, se non evitata, può causare lesioni lievi o di media gravità.</p>	 Pericolo - rischio di scossa elettrica!
	 Il marchio CE conferma la conformità alle direttive UE applicabili al prodotto.
 Istruzioni di sicurezza  Istruzioni	

TERMOARREDO ELETTRICO

● Introduzione

Congratulazioni per l'acquisto del vostro nuovo TERMOARREDO ELETTRICO, di seguito denominato "prodotto".

Avete optato per un prodotto di alta qualità. Le istruzioni per l'uso sono parte integrante di questo prodotto. Esse contengono importanti avvertenze sulla sicurezza, l'uso e lo smaltimento. Prima dell'uso del prodotto, familiarizzare con tutte le istruzioni per l'uso e delle istruzioni di sicurezza. A tal fine, leggere attentamente le seguenti istruzioni per l'uso e le istruzioni di sicurezza.

Utilizzare il prodotto solo come descritto e per i campi di applicazione indicati. Tenere queste istruzioni in un luogo sicuro. Consegnare tutte le documentazioni su questo prodotto quando viene ceduto a terzi.

● Uso previsto

Questo prodotto è progettato per riscaldare e asciugare asciugamani e indumenti senza grucce. Il prodotto è adatto solo per l'utilizzo in ambienti interni.

Altri usi o modifiche al prodotto sono considerati impropri e possono comportare rischi come morte, lesioni e danni. Il produttore non si assume alcuna responsabilità per danni derivanti da un uso improprio. Il prodotto non è adatto per l'uso commerciale.

● Contenuto della confezione

Dopo avere disimballato il prodotto, verificare che la confezione sia integra e che tutte le parti non presentino danni. Rimuovere tutti i materiali di imballaggio prima dell'uso.

Rivolgersi al servizio clienti in caso di particolari mancanti o danneggiati.

- 1 Termoarredo elettrico
- 2 Piedi

- 4 Supporti a parete
- 4 Viti (M4 x 27 mm, appuntite)
- 4 Viti (M4 x 16 mm, appuntite)
- 4 Viti (M4 x 14 mm, smussate)
- 4 Tasselli
- 1 Guida rapida

● Descrizione dei componenti

Aprire la pagina pieghevole con i disegni prima di leggere. Familiarizzare con tutte le funzioni del prodotto.

Fig. A

- 1 Portasciugamani
- 2 Indicatore di stato a LED
- 3 Tasto del timer 
- 4 Interruttore ON/OFF 
- 5 Cavo di alimentazione e spina
- 6 Piede
- 7 Tasselli
- 8 Supporto a parete
- 9 Vite (M4 x 27 mm, appuntita)
- 10 Vite (M4 x 14 mm, smussata)
- 11 Vite (M4 x 16 mm, appuntita)

● Dati tecnici

Tensione nominale:	230 V~, 50 Hz
Potenza in entrata:	150 W
Classe di protezione:	Classe I
Grado di protezione IP:	IP22



Istruzioni di sicurezza

PRIMA DI USARE IL PRODOTTO PER LA PRIMA VOLTA, FAMILIARIZZARE CON TUTTE LE ISTRUZIONI PER LA SICUREZZA E L'USO! IN CASO DI CESSIONE DEL PRODOTTO A TERZI, AVERE CURA DI CONSEGNARE TUTTA LA DOCUMENTAZIONE!

In caso di danni dovuti al mancato rispetto di queste istruzioni per l'uso, la garanzia è invalidata!

La Società declina qualsiasi responsabilità per danni consequenziali! Il Produttore declina qualsiasi responsabilità in caso di danni a cose o persone dovuti a un utilizzo non conforme o al mancato rispetto delle istruzioni di sicurezza!

⚠ PERICOLO! Pericolo di morte da corrente

elettrica! Il contatto con cavi o componenti sotto tensione costituisce un pericolo di morte!

Istruzioni di sicurezza per gli elettrodomestici

- Il prodotto può essere usato da bambini di almeno 8 anni e persone con ridotte capacità fisiche, psichiche o sensoriali, oppure senza esperienza e conoscenza del prodotto, solo sotto supervisione o a seguito di istruzioni per un uso sicuro del prodotto e conseguente comprensione dei rischi connessi all'utilizzo dello stesso. I bambini non devono giocare con il prodotto.

La pulizia e la manutenzione utente non possono essere eseguite da bambini senza supervisione.

- Verificare regolarmente se sono presenti eventuali danni sulla spina e sul cavo di alimentazione. Il cavo di alimentazione non può essere sostituito. Se il cavo di alimentazione è danneggiato, smaltire il prodotto.
- Il prodotto è adatto solo per l'utilizzo in ambienti interni.
- Non utilizzare accessori/attrezzi diversi da quelli forniti con il prodotto.

Istruzioni di sicurezza specifiche per gli asciugamani fissi

⚠ AVVERTENZA! Per evitare rischi per i bambini più piccoli, si raccomanda di installare il prodotto in modo che la barra riscaldata più bassa si trovi ad almeno 60 cm dal pavimento. "La barra riscaldata più bassa" è da intendersi come "la parte superiore della barra più bassa che i bambini possono afferrare".

- Il prodotto va installato in modo che l'interruttore non possa essere toccato da una persona che si trova nella vasca o nella doccia.

Istruzioni di sicurezza supplementari

- Non utilizzare il prodotto se il cavo di alimentazione o la spina sono danneggiati. Prima di continuare a utilizzare il prodotto, far installare un nuovo cavo di alimentazione da uno specialista autorizzato.
- Non aprire mai l'alloggiamento del prodotto. Se si toccano i collegamenti sotto tensione e/o si modifica la struttura elettrica e meccanica, sussiste il rischio di scosse elettriche!
- Prima di collegare il prodotto, confrontare i dati di collegamento sulla targhetta (tensione e frequenza) con i dati della propria rete elettrica. Assicurarsi che i dati corrispondano per evitare danni al prodotto.
- Non utilizzare prolunghie o prese multiple.

- Assicurarsi che il cavo di alimentazione non sia danneggiato e che non sia posato su superfici calde e/o bordi taglienti.
- Assicurarsi che il cavo di alimentazione non sia piegato o schiacciato.
- Le riparazioni degli apparecchi elettrici possono essere effettuate solo da specialisti formati dal produttore. A causa di riparazioni scorrette l'utente può essere esposto a gravi pericoli.

⚠ AVVERTENZA! Rischio di incendio! Il prodotto non deve mai essere utilizzato vicino o sotto tende o altri materiali infiammabili.

- Evitare il contatto di materiali infiammabili con il prodotto.
- Montaggio a parete: Per evitare pericoli per i bambini, il prodotto deve essere montato con il fondo ad almeno 60 cm dal pavimento.

Montare il prodotto in modo che l'interruttore ON/OFF non possa essere azionato da una persona nella vasca o nella doccia.

- Controllare il prodotto per eventuali danni esterni visibili prima dell'uso. Non utilizzare un prodotto danneggiato o caduto.
- Questo prodotto non è dotato di un dispositivo di controllo della temperatura ambiente. Il prodotto non deve essere usato in piccole stanze occupate da persone che non siano in grado di lasciare i locali autonomamente, a meno che non venga garantita una supervisione costante.

-  **AVVERTENZA! Superfici calde!**

Alcune parti del prodotto possono diventare molto calde e causare ustioni. Occorre prestare particolare attenzione quando sono presenti bambini e persone vulnerabili.

- Le parti difettose possono essere sostituite solo con ricambi originali. I requisiti di sicurezza sono garantiti solo per queste parti.
- Proteggere il prodotto dall'umidità e dalla penetrazione di liquidi.
- Scollegare il cavo di alimentazione dalla presa solo dalla spina.
- Non utilizzare il prodotto in prossimità di fiamme libere.

- Non collocare il prodotto direttamente sotto o sopra una presa a muro.
- Staccare la spina dalla presa in caso di malfunzionamenti e durante i temporali.
- Non utilizzare mai il prodotto in prossimità di vasche da bagno, docce o lavandini.
- Utilizzare il prodotto solo con il cavo di alimentazione completamente srotolato. Non avvolgere mai il cavo di alimentazione attorno al prodotto. Assicurarsi che il cavo di alimentazione non venga a contatto con superfici calde. Far passare il cavo di alimentazione in modo che non vi si possa inciampare.

⚠ AVVERTENZA: Questo dispositivo è destinato alla sola asciugatura di tessuti che sono stati lavati in acqua.

● **Montaggio**

i **INDICAZIONE:** Il prodotto può essere usato sia in libera installazione che a parete.

● **Libera installazione**

(Fig. B)

- Fissare i piedi **6** sul fondo del portasciugamani **1** con 2 viti (M4 x 14 mm, smussate) **10** ciascuna.

● **Montaggio a parete**

(Fig. C)

⚠ PERICOLO! Pericolo di morte, rischio di lesioni e rischio di danni alle cose!

Leggere attentamente le istruzioni per l'uso e la sicurezza del trapano.

⚠ PERICOLO! Pericolo di morte! Assicurarsi di non imbattersi in condutture dell'elettricità, del gas o dell'acqua durante la perforazione del muro. Se necessario, controllare con un localizzatore di tubi prima di perforare una parete.

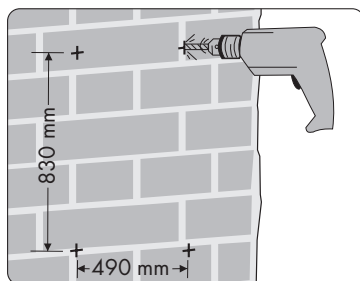

- Segnare la posizione dei fori alla parete (vedere la figura seguente).
- Praticare 4 fori (Ø 6 mm) nella parete.
- Inserire i tasselli **7** nei fori.
- Avvitare 1 vite (M4 x 27 mm, appuntita) **9** in ciascun tassello **7**. Lasciare sporgere la testa della vite di circa 5 mm dalla parete.
- Fissare 2 supporti a parete **8** alla parte superiore del portasciugamani **1** con 2 viti (M4 x 16 mm, appuntite) **11** ciascuna.
- Fissare 2 supporti a parete **8** alla parte inferiore del portasciugamani **1** con 2 viti (M4 x 14 mm, smussate) **10** ciascuna.
- Appendere il portasciugamani **1** con i supporti a parete **8** alle viti (M4 x 27 mm, appuntite) **9** precedentemente inserite nella parete.

● Funzionamento

- Collegare la spina **5** a una presa. Tutti i LED dell'indicatore di stato a LED **2** si accendono per 2 secondi. Dopodiché il LED power  nell'indicatore di stato a LED si accende in rosso a indicare che il prodotto è in modalità standby.
- **Accensione:** Premere l'interruttore ON/OFF  **4**. Il LED power  nell'indicatore di stato a LED **2** si accende in verde a indicare che il prodotto è in modalità di riscaldamento continuo.
- **Impostare il timer:** Premere il tasto del timer  **3** per impostare la durata (2/4/8/24 ore) dopo la quale il prodotto si spegne automaticamente. Il LED corrispondente nell'indicatore di stato a LED **2** si accende in verde e lampeggia ogni 3 secondi. Il LED power  nell'indicatore di stato a LED rimane acceso.
- **Spegnimento:** Premere l'interruttore ON/OFF  **4**. Il LED power  nell'indicatore di stato a LED **2** si accende in rosso a indicare che il prodotto è in modalità standby.
- Se non si utilizza il prodotto per un lungo periodo, scollegare la spina **5** dalla presa.

● Pulizia e manutenzione

CAUTELA! Rischio di scossa elettrica!

- Prima di ogni pulizia spegnere il prodotto e scollegare la spina **5** dalla presa.
- Lasciar raffreddare completamente il prodotto.
 - Pulire il prodotto solo esternamente con un panno morbido e leggermente umido. Non usare mai liquidi o detersivi in quanto potrebbero danneggiare il prodotto.

● Smaltimento

L'imballaggio è composto da materiali ecologici che possono essere smaltiti presso i siti di raccolta locali per il riciclo.



Osservare l'identificazione dei materiali di imballaggio per lo smaltimento differenziato, i quali sono contrassegnati da abbreviazioni (a) e da numeri (b) con il seguente significato:
1-7: plastiche/20-22: carta e cartone/80-98: materiali compositi.

Prodotto:



Points de collecte sur www.quefairedesdechets.fr
Privilégiez la réparation ou le don de votre appareil !

Il prodotto, i suoi accessori e i materiali di imballaggio sono riciclabili e soggetti alla responsabilità estesa del produttore. Per un migliore trattamento dei rifiuti, smaltirli separatamente seguendo i diversi simboli della raccolta differenziata.

Il logo Triman è valido solamente per la Francia.



E' possibile informarsi circa le possibilità di smaltimento del prodotto usato presso l'amministrazione comunale o cittadina.



Per questioni di tutela ambientale non gettare il prodotto usato tra i rifiuti domestici, ma provvedere invece al suo corretto smaltimento. Presso l'amministrazione competente è possibile ricevere informazioni circa i siti di raccolta e i relativi orari di apertura.

● Garanzia

Il prodotto è stato fabbricato secondo rigorose direttive di qualità e controllato attentamente prima della consegna. In caso di difetto nei materiali o nella lavorazione, l'acquirente può far valere i propri diritti legali nei confronti del venditore. I vostri diritti legali non sono in alcun modo limitati dalla nostra garanzia indicata di seguito.

La garanzia per questo prodotto è di 3 anni dalla data di acquisto. Il periodo di garanzia inizia dalla data di acquisto. Conservare lo scontrino di vendita originale in un luogo sicuro poiché questo documento è richiesto come prova d'acquisto.

Eventuali danni o difetti già presenti al momento dell'acquisto devono essere segnalati immediatamente dopo aver disimballato il prodotto.

Se il prodotto si rivela difettoso nei materiali o nella lavorazione entro 3 anni dalla data di acquisto, lo ripareremo o lo sostituiremo, a nostra discrezione, gratuitamente. Il periodo di garanzia non è esteso da una richiesta di garanzia concessa. Ciò vale anche per le parti sostituite e riparate.

La presente garanzia decade nel caso di danneggiamento del prodotto, di utilizzo o di manutenzione impropri.

La garanzia copre i difetti relativi al materiale e alla lavorazione. La presente garanzia non si estende alle parti del prodotto soggette a normale usura e quindi considerate parti soggette ad usura (ad es. batterie, batterie ricaricabili, tubi flessibili, cartucce d'inchiostro), né al danneggiamento di parti fragili, ad es. interruttori o parti in vetro.

● Gestione dei casi in garanzia

Al fine di garantire una rapida elaborazione della propria richiesta, seguire le istruzioni riportate di seguito:

Tenere a portata di mano la ricevuta di acquisto originale e il numero dell'articolo (IAN 425866_2301) come prova di acquisto.

È possibile trovare il numero dell'articolo sulla targhetta, su un'incisione sul prodotto, sulla pagina iniziale delle istruzioni per l'uso (in basso a sinistra) o come adesivo sul retro o sul fondo del prodotto.

Se si verificano errori funzionali o altri difetti, contattare prima telefonicamente o via e-mail il reparto di assistenza elencato di seguito.

Una volta che il prodotto è stato registrato come difettoso, è possibile restituirlo gratuitamente all'indirizzo dell'assistenza comunicato. Assicurarsi di includere la prova d'acquisto originale (scontrino) e una breve descrizione scritta che specifichi il difetto e l'ora in cui si è verificato.

● Assistenza













 **Assistenza Italia**
Tel.: 800790789
E-Mail: owim@lidl.it



Felhasznált figyelmeztető jelzések és szimbólumok	Oldal	91
Bevezető	Oldal	91
Rendeltetésszerű használat	Oldal	91
A csomagolás tartalma	Oldal	92
A részegységek leírása	Oldal	92
Műszaki adatok	Oldal	92
Biztonsági utasítások	Oldal	92
Összeszerelés	Oldal	95
Szabadon állva	Oldal	95
Falra szerelés	Oldal	95
Használat	Oldal	96
Tisztítás és ápolás	Oldal	96
Mentesítés	Oldal	96
Garancia	Oldal	96
Garanciális ügyek lebonyolítása	Oldal	97
Szerviz	Oldal	97

Felhasznált figyelmeztető jelzések és szimbólumok

Ebben a használati útmutatóban, a rövid útmutatóban és a csomagoláson az alábbi figyelmeztető jelzésekkel találkozhat:

 <p>VESZÉLY! Ez a szimbólum a „Veszély” szó mellett nagy kockázati tényezőre hívja fel a figyelmet, melyet ha nem kerülnek el, az súlyos sérülésekhez vagy halálesethez vezet.</p>	 Váltóáram/-feszültség
	 Hertz (hálózati frekvencia)
	 Watt
 <p>FIGYELMEZTETÉS! Ez a szimbólum a „Figyelmeztetés” szó mellett közepes kockázati tényezőre hívja fel a figyelmet, melyet ha nem kerülnek el, az súlyos sérülésekhez vagy akár halálesethez is vezethet.</p>	 MEGJEGYZÉS: Ez a szimbólum a „Megjegyzés” szó mellett hasznos információra hívja fel a figyelmet.
	 A terméket csak száraz helyiségekben, beltéren használja.
 <p>VIGYÁZAT! Ez a szimbólum a „Vigyázat” szó mellett alacsony kockázati tényezőre hívja fel a figyelmet, melyet ha nem kerülnek el, az kisebb vagy mérsékelt sérülésekhez vezethet.</p>	 Veszély – Áramütésveszély!
	 A CE-jelzés azt jelzi, hogy a termék megfelel a rá vonatkozó EU előírásoknak.
 Biztonsági utasítások  Kezelési utasítások	

ELEKTROMOS TÖRÜLKÖZŐSZÁRÍTÓ

● Bevezető

Gratulálunk új ELEKTROMOS TÖRÜLKÖZŐSZÁRÍTÓJÁNAK vásárlása alkalmából, a továbbiakban „termék” néven hivatkozunk rá.

Ezzel a döntésével vállalatunk értékes terméke mellett döntött. A használati útmutató a termék szerves részét képezi. Fontos tudnivalókat tartalmaz a biztonsággal, a használattal és a kiselejtezéssel kapcsolatban. A termék használata előtt ismerkedjen meg a termékkel, valamint minden használati és biztonsági utasítással. Ezért olvassa el figyelmesen az alábbi használati és biztonsági utasításokat.

A terméket csak a leírtak szerint és a megadott felhasználási területeken alkalmazza. Őrizze meg ezt az útmutatót egy biztonságos helyen. Ha a terméket egy harmadik személynek továbbadja, mindenképp adja mellé annak a teljes dokumentációját is.

● Rendeltetésszerű használat

A termék törülközők és ruhadarabok melegítését és szárítását teszi lehetővé ruhaakasztó használata nélkül. A termék kizárólag beltéri használatra alkalmas.

A termék más használati módjai, módosításai nem rendeltetésszerűnek minősülnek és életveszély, sérülések és károk kockázatával járnak. A gyártó nem vállal felelősséget a nem rendeltetésszerű használatból eredő károkért. A termék üzleti használatra nem alkalmas.

● A csomagolás tartalma

A termék kicsomagolása után ellenőrizze a csomagolás teljességét és az alkatrészek megfelelő állapotát. A használat előtt távolítsa el minden csomagolóanyagot.



Ha bármely alkatrész hiányzik vagy sérült, forduljon az ügyfélszolgálathoz.

- 1 Elektromos törülközőszárító
- 2 Tartóláb
- 4 Fali tartó
- 4 Csavar (M4 x 27 mm, hegyes)
- 4 Csavar (M4 x 16 mm, hegyes)
- 4 Csavar (M4 x 14 mm, tompa)
- 4 Tipli
- 1 Rövid útmutató

● A részegységek leírása

Hajtsa ki az ábrákat tartalmazó oldalt. Ismerkedjen meg a termék összes funkciójával.

A ábra

- 1 Törülközőtartó
- 2 LED állapotjelző
- 3 Időzítő gomb 
- 4 Be-/kikapcsológomb 
- 5 Elektromos vezeték hálózati csatlakozóval
- 6 Állítótalp
- 7 Tiplik
- 8 Fali tartó
- 9 Csavar (M4 x 27 mm, hegyes)
- 10 Csavar (M4 x 14 mm, tompa)
- 11 Csavar (M4 x 16 mm, hegyes)

● Műszaki adatok

Névleges feszültség: 230 V~, 50 Hz

Bemenő teljesítmény: 150 W

Védelmi osztály: I. osztály

IP védelmi osztály: IP22



Biztonsági utasítások

A TERMÉK HASZNÁLATA ELŐTT ISMERKEDJEN MEG MINDEN BIZTONSÁGI ÉS KEZELÉSI UTASÍTÁSSAL! HA A TERMÉKET TOVÁBBADJA, ADJA MELLÉ EZEKET A DOKUMENTUMOKAT IS!

A jelen használati útmutatóban leírtak figyelmen kívül hagyásából adódó károk esetén a garancia érvényét veszti!

A közvetett károkért nem vállalunk felelősséget! A szakszerűtlen használat vagy a biztonsági utasítások figyelmen kívül hagyása következtében történő anyagi károkért és személyi sérülésekért nem vállalunk felelősséget!

⚠ VESZÉLY! Életveszélyes

áramütés veszélye! A

feszültség alatt álló kábelekkel vagy alkatrészekkel való érintkezés életveszélyes!

Biztonsági utasítások háztartási készülékekhez

- A terméket akkor használhatják 8 éves és afeletti gyermekek, csökkent testi, érzékszervi vagy szellemi képességű, valamint megfelelő tapasztalattal és tudással nem rendelkező személyek, ha számukra felügyeletet biztosítanak vagy ha utasításokat kapnak a termék biztonságos használatával kapcsolatban, és megértik az azzal járó veszélyeket. Gyermekek nem játszhatnak a termékkel.

A tisztítást és a felhasználói karbantartást nem végezhetik gyermekek felügyelet nélkül.

- Rendszeresen ellenőrizze az elektromos vezeték és a csatlakozó épségét. Az elektromos vezeték nem cserélhető. Ha az elektromos vezeték megsérül, a terméket ki kell selejtezni.
- A termék kizárólag beltéri használatra alkalmas.
- Kizárólag a termékhez mellékelt tartozékokat/szerszámokat használja.

Speciális biztonsági utasítások rögzített törülközőszárítókhoz

⚠ FIGYELMEZTETÉS! A

kisgyermekek veszélyeztetésének elkerülése érdekében ajánlott a terméket úgy felszerelni, hogy a legalsó fűtött rúd a padlótól legalább 60 cm-re legyen.

A „legalsó fűtött rúd” az a „legalsó rúd felső oldala, melyet a gyermekek megfoghatnak”.

- A terméket úgy kell felszerelni, hogy a kapcsolót a kádban vagy a zuhanyzóban tartózkodó személy ne tudja megérinteni.

Kiegészítő biztonsági utasítások

- Ne használja a terméket, ha a elektromos vezeték vagy a hálózati csatlakozó sérült. A termék használatának folytatása előtt szereltesse fel a termékre egy új elektromos vezetéket egy arra jogosult szakemberrel.
- Soha ne nyissa fel a termék borítását. A feszültség alatt álló csatlakozók megérintése és/vagy az elektromos és mechanikus szerkezet módosítása áramütés kockázatával jár!

- A termék csatlakoztatása előtt hasonlítsa össze a típustáblán feltüntetett csatlakozási adatokat (feszültség és frekvencia) az Ön elektromos hálózatának adataival. A termék sérülésének elkerülése érdekében ellenőrizze, hogy ezek az adatok megegyeznek.
- Ne használjon hosszabbítót vagy konnektorelosztót.
- Ügyeljen arra, hogy a csatlakozókábel sérülésmentes legyen, és hogy azt ne vezesse át forró felületeken és/vagy éles széleken.
- Ügyeljen arra, hogy az elektromos vezeték ne legyen megtörve vagy beszorulva.
- Az elektromos készülékek javítását csak a gyártó által képzett szakemberek végezhetik. A szakszerűtlen javítások a használó számára jelentős veszélyeket jelenthetnek.

⚠ FIGYELMEZTETÉS!

Égésveszély! Soha ne használja a terméket függönyök és más éghető anyagok közelében vagy alatt.

- Kerülje az éghető anyagok érintkezését a termékkel.

- Falra szerelés: A gyermekek veszélyeztetésének elkerülése érdekében a terméket úgy kell felszerelni, hogy az alja legalább 60 cm-re legyen a padlótól. A terméket úgy szerelje fel, hogy a be-/kikapcsológombot a kádban vagy a zuhanyzóban tartózkodó személy ne tudja működtetni.
- Használat előtt ellenőrizze, hogy a terméken nincsenek-e külső, látható sérülések. Tilos a terméket üzembe helyezni, ha sérült vagy leesett.
- A termék nem rendelkezik a szobahőmérséklet szabályozására szolgáló egységgel. A termék nem használható kisméretű helyiségekben, amelyekben olyan személyek laknak, akik önállóan nem tudják elhagyni a helyiséget, kivéve, ha számukra felügyeletet biztosítanak.

■ **FIGYELMEZTETÉS!** **Forró felületek!** A

termék egyes részei nagyon forróak lehetnek és égési sérüléseket okozhatnak. Különös elővigyázatosság szükséges, ha a közelben gyermekek vagy sérülékeny személyek tartózkodnak.

- A hibás alkatrészeket mindig eredeti pótalkatrészekre cserélje. A biztonsági követelmények csak ezekkel az alkatrészekkel garantálhatóak.
- Óvja a terméket a nedvességtől, és ügyeljen arra, hogy ne jussanak bele folyadékok.
- Az elektromos vezeték kihúzásakor csak a hálózati csatlakozót húzza.
- Ne használja a terméket lángok közelében.
- Ne helyezze a terméket közvetlenül fali konnektor alá vagy fölé.
- Esetleges zavarok vagy vihar esetén húzza ki a hálózati csatlakozót a konnektorból.
- Soha ne használja a terméket fürdőkádak, zuhanyzók és úszómedencék közvetlen közelében.
- A terméket csak úgy használja, ha az elektromos vezetéket teljes mértékben kitekerte. Az elektromos vezetéket soha ne tekerje a termék köré. Ügyeljen arra, hogy az elektromos vezeték ne érintkezzen forró felületekkel. Az elektromos vezetéket úgy vezesse, hogy abban senki ne tudjon elbotlani.

⚠ FIGYELMEZTETÉS: A termék csak vízben mosott textíliák szárítására használható.

● **Összeszerelés**

① MEGJEGYZÉS: A termék szabadon állva vagy a falra szerelve is üzemeltethető.

● **Szabadon állva**

(B ábra)

- Rögzítse a tartólábakat **6** a törülközőtartó **1** aljára oldalanként 2 csavarral (M4 x 14 mm, tompa) **10**.

● **Falra szerelés**

(C ábra)

⚠ VESZÉLY! Életveszély, valamint sérülés és anyagi károk kockázata! Olvassa el figyelmesen fűrógépe kezelési és biztonsági utasításait.



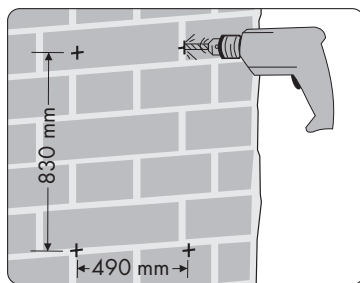



⚠ VESZÉLY! Életveszély! Ha a falba fúr ügyeljen arra, hogy ne ütközzön elektromos vezetékekbe, gáz- vagy vízcsővekbe. Mielőtt a falba fúrna, ezt ellenőrizze egy vezetékkereső segítségével.



- Jelölje meg a furatok helyeit a falon (lásd a fenti ábrát).
- Fúrjon a falba 4 lyukat (Ø 6 mm).
- Tegye bele a furatokba a tipliket **7**.
- Csavarjon be 1 csavart (M4 x 27 mm, hegyes) **9** mindegyik tiplibe **7**. A csavar feje kb. 5 mm-re álljon ki a falból.

- Rögzítse a 2 fali tartót [8] oldalanként 2 csavarral (M4 x 16 mm, hegyes) [11] a törülközőtartó [1] felső részén.
- Rögzítse a 2 fali tartót [8] oldalanként 2 csavarral (M4 x 14 mm, tompa) [10] a törülközőtartó [1] alsó részén.
- Akassza rá a törülközőtartót [1] a fali tartókkal [8] a korábban a falba csavart csavarokra (M4 x 27 mm, hegyes) [9].

● Használat

- Dugja be az elektromos csatlakozót [5] egy konnektorba. A LED állapotjelző [2] minden LED-je 2 másodpercre kigyullad. Ezután a működési LED  a LED állapotjelzőn pirosan világít, ami azt jelzi, hogy a termék készenléti módban van.
- **Bekapcsolás:** Nyomja meg a be-/kikapcsológombot  [4]. A működési LED  a LED állapotjelzőn [2] zölden világít, ami azt jelzi, hogy a termék fűtési módban van.
- **Az időzítő beállítása:** Nyomja meg az időzítő gombot  [3], amellyel beállíthatja azt az időt (2/4/8/24 óra), melynek lejártá után a termék automatikusan kikapcsol. A megfelelő LED a LED állapotjelzőn [2] zölden világít, és 3 másodpercenként villan. A működési LED  a LED állapotjelzőn továbbra is világít.
- **Kikapcsolás:** Nyomja meg a be-/kikapcsológombot  [4]. A működési LED  a LED állapotjelzőn [2] pirosan világít, ami azt jelzi, hogy a termék készenléti módban van.
- Ha a terméket hosszabb ideig nem használja, húzza ki a hálózati csatlakozót [5] a konnektorból.

● Tisztítás és ápolás

- ⚠ VIGYÁZAT! Áramütésveszély!** Tisztítás előtt kapcsolja ki a terméket, és húzza ki az elektromos csatlakozót [5] a konnektorból.
- Hagyja a terméket teljes mértékben lehűlni.
 - A készüléknek kizárólag a külső felületét tisztítsa puha, enyhén nedves ruha segítségével. Semmiképp ne használjon folyadékokat vagy tisztítószereket, mert kárt tehetnek a termékben.

● Mentesítés

A csomagolás környezetbarát anyagokból készült, amelyeket a helyi újrahasznosító helyeken adhat le ártalmatlanítás céljából.



A hulladék elkülönítéséhez vegye figyelembe a csomagolóanyagban található jelzéseket. Ezek rövidítések (a) és számokat (b) tartalmaznak a következő jelentéssel: 1-7: műanyagok/20-22: papír és karton/80-98: kötőanyagok.

Termék:



A termék, beleértve a tartozékokat és a csomagolóanyagokat is, újrahasznosítható, és a gyártó kiterjesztett felelőssége alá tartozik. A jobb hulladékkezelés érdekében az ábrán látható információk (szortírozási információk) alapján külön ártalmatlanítsa őket.

A Triman-logó csak Franciaországra vonatkozik.



A kiszolgált termék megsemmisítési lehetőségeiről lakóhelye illetékes önkormányzatánál tájékozódhat.



A környezete érdekében, ne dobja a kiszolgált terméket a háztartási szemétkébe, hanem adja le a szakszerű ártalmatlanításra. A gyűjtőhelyekről és azok nyitvatartási idejéről az illetékes önkormányzatnál tájékozódhat.

● Garancia

A terméket szigorú minőségi előírások betartásával gyártottuk, és szállítás előtt alaposan ellenőrzésnek vetettük alá. Anyaghibák és gyártási hibák esetén Önt a termék eladójával szemben törvényes jogok illetik meg. Az Ön törvényes jogait az alábbiakban ismertetett garanciánk semmilyen módon nem korlátozza.

A termékre a vásárlás dátumától számítva 3 év garancia vonatkozik. A garanciaidő a vásárlás dátumával kezdődik. Őrizze meg az eredeti vásárlási nyugtát egy biztonságos helyen, mert ez a dokumentum szükséges a vásárlás tényének igazolására.

A vásárláskor már meglévő sérüléseket vagy hibákat a termék kicsomagolása után azonnal jelenteni kell.

Ha a terméken a vásárlástól számított 3 éven belül anyaghibát vagy gyártási hibát talál, akkor azt saját döntésünk szerint ingyenesen megjavítjuk vagy kicseréljük. A garanciaidő a jótállási igény érvényesítésével nem hosszabbodik meg. Ez a kicserélt és megjavított alkatrészekre is érvényes.

A garancia megszűnik, ha a terméket megrongálták, nem szakszerűen kezelték vagy tartották karban.

A garancia az agyaghibákra és a gyártási hibákra vonatkozik. Ez a garancia nem terjed ki a termék azon alkatrészeire, amelyek normál elhasználódásnak vannak kitéve, és ezért kopóalkatrészeknek számítanak (pl. elemek, akkumulátorok, tömlők, tintapatronok), valamint nem terjed ki a törékeny alkatrészek, pl. kapcsolók vagy üvegből készült alkatrészek sérüléseire.

● Garanciális ügyek lebonyolítása

Az igénye gyors feldolgozásának biztosítása érdekében vegye figyelembe az alábbiakat:

Készítse elő az eredeti vásárlási nyugtát a cikkszámmal együtt (IAN 425866_2301) a vásárlás igazolása érdekében.

A cikkszámot megtalálja az adattáblán, a terméken gravírozott formában, a használati útmutató címlapján (lent balra), illetve egy matricán a termék hátoldalán vagy alján.

Funkcionális hibák vagy egyéb hiányosságok esetén először vegye fel a kapcsolatot az alább megadott szervizzel telefonon vagy e-mailben.

Miután a terméket hibásnak találtuk, ingyenesen visszaküldheti a megadott szervizcímre. Mindenképp csatolja az eredeti vásárlási nyugtát (pénztári bizonylatot) és egy rövid, írásos leírást, amely ismerteti a hiba részleteit és a fellépésének idejét.

● Szerviz

 **Szerviz Magyarország**

Tel.: 0680021536

E-mail: owim@lidl.hu



OWIM GmbH & Co. KG

Stiftsbergstraße 1
74167 Neckarsulm
GERMANY

Model No.: HG09442A/HG09442B

Version: 07/2023



IAN 425866_2301

