



MIXER TAP

(GB)

MIXER TAP

Assembly, operating and safety instructions

(FI)

YKSIOTE-PESUALLASHANA

Asennus-, käyttö- ja turvallisuusohjeet

(SE)

ENGREPPSBLANDARE FÖR TVÄTTSTÄLL

Monterings-, bruks- och säkerhetsanvisningar

(DK)

1-GREBS BADEVÆRELSESARMATUR

Monterings-, betjenings- og sikkerhedshenvisninger

(PL)

BATERIA UMYWALKOWA

Wskazówki montażu, obsługi i bezpieczeństwa

(LT)

VIENSVIRTIS PRAUSTUVES MAIŠYTUVAS

Montavimo, naudojimo ir saugos instrukcijos

(EE)

ÜHEHOOVALINE VALAMUARMATUUR

Paigaldus-, kasutamise- ja ohutusjuhised

(LV)

VIENAS SVIRAS IZLIETNES JAUCĒJKRĀNS

Uzstādīšanas, ekspluatācijas un drošības pamācība

IAN 486374_2504



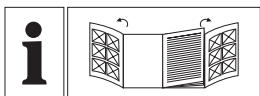

GB	Assembly, operating and safety instructions	Page	5
FI	Asennus-, käyttö- ja turvallisuusohjeet	Sivu	9
SE	Monterings-, bruks- och säkerhetsanvisningar	Sidan	13
DK	Monterings-, betjenings- og sikkerhedshenvisninger	Side	17
PL	Wskazówki montażu, obsługi i bezpieczeństwa	Strona	21
LT	Montavimo, naudojimo ir saugos instrukcijos	Psł	26
EE	Paigaldus-, kasutamise- ja ohutusjuhised	Lehekülj	31
LV	Uzstādīšanas, ekspluatācijas un drošības pamācība	Lpp.	35

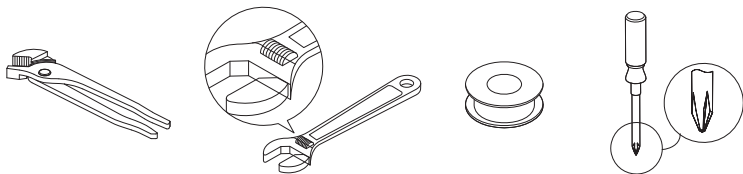

You need/Tarvīset/Dubehöver/Duskalbruge/Potrzebujesz/Jumsreikēs/Vajate/Jumsnepieciešams:

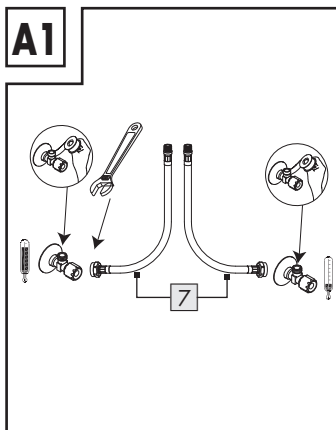
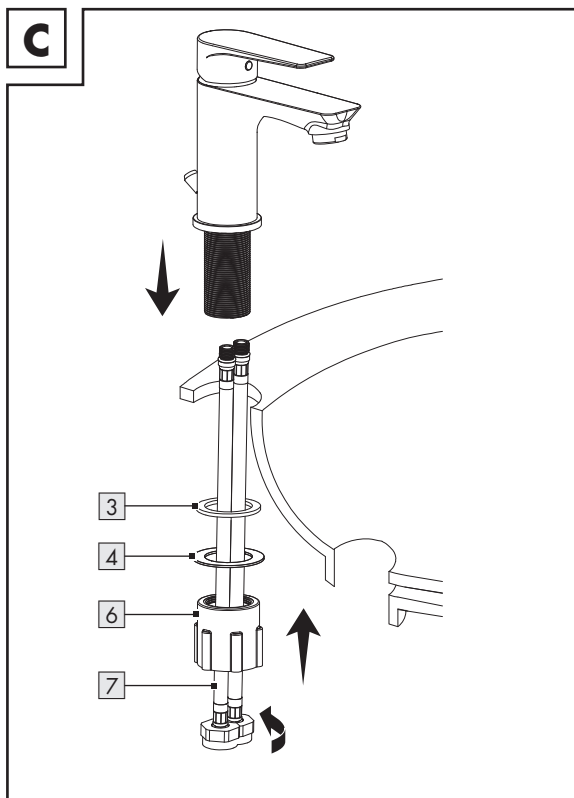
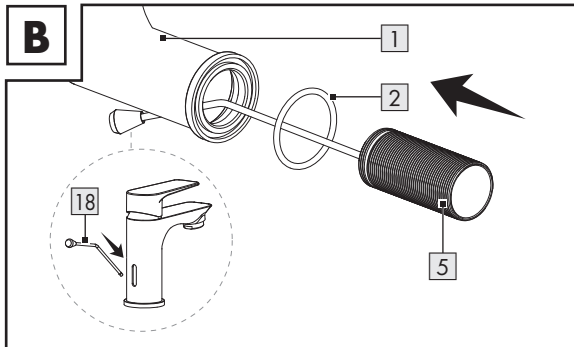
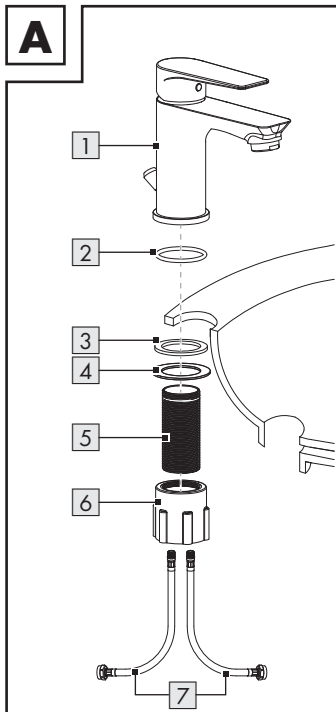

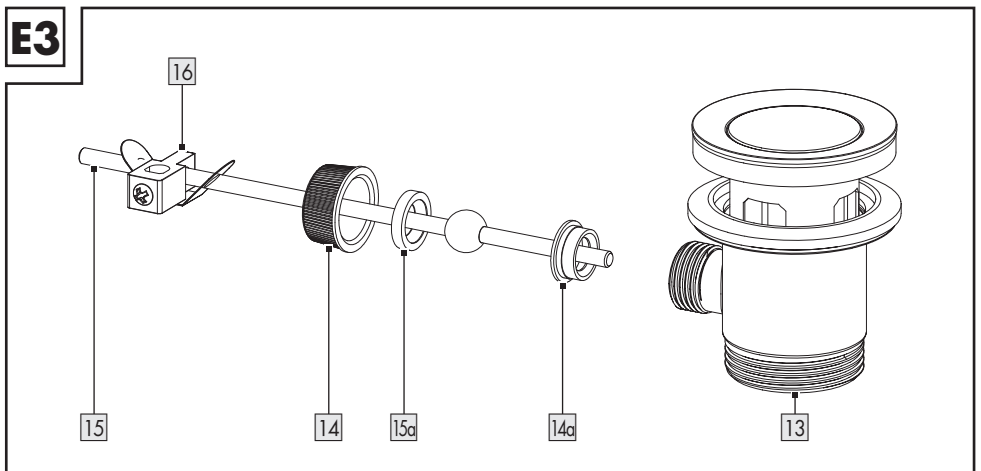
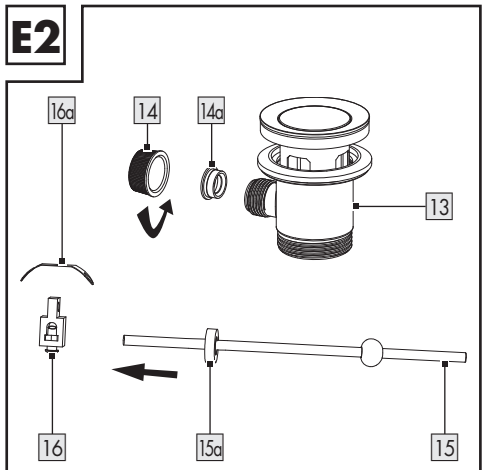
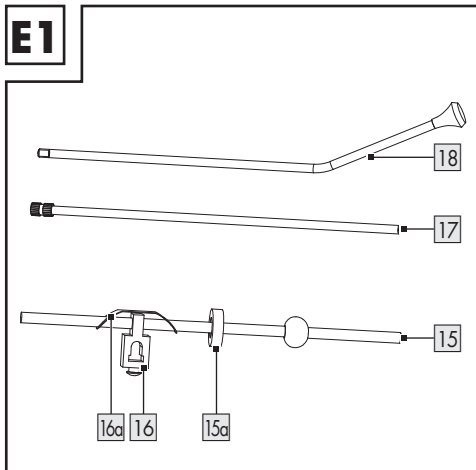
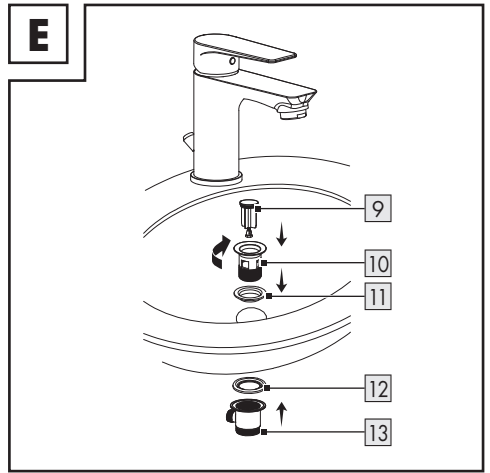
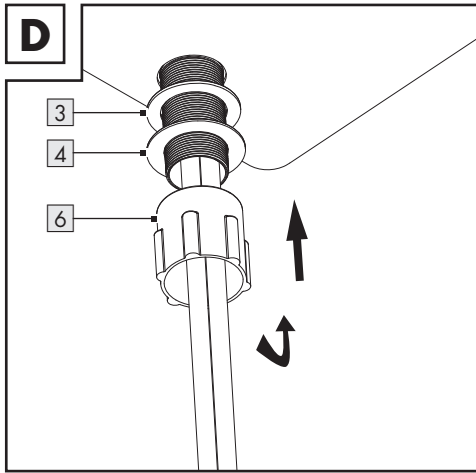

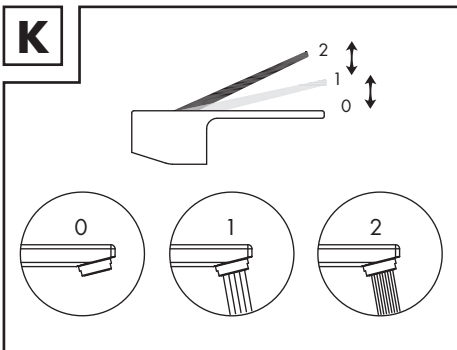
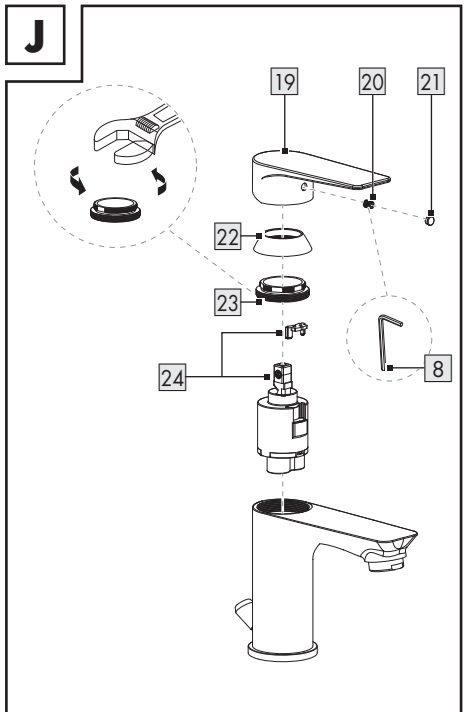
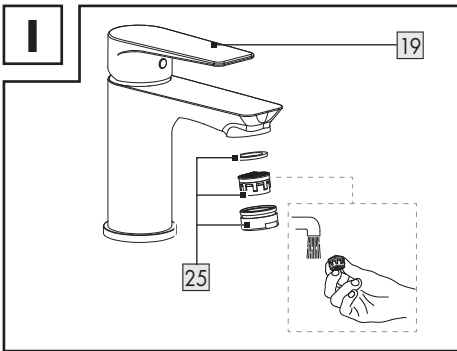
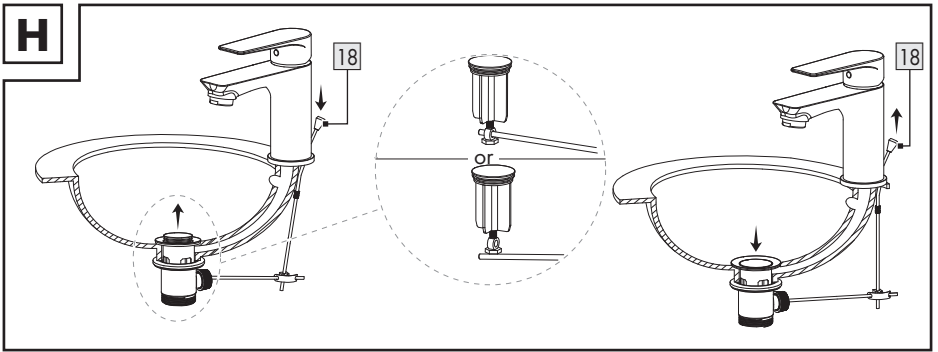
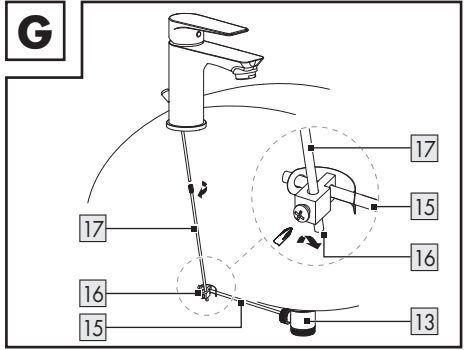
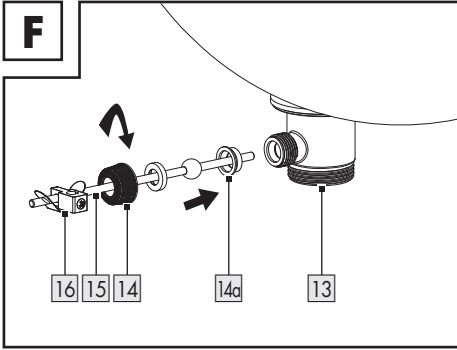

MIXER TAP

● Introduction

We congratulate you on the purchase of your new product. You have chosen a high quality product. Familiarise yourself with the product before using it for the first time. In addition, please carefully refer to the operating instructions and the safety advice below. Only use the product as instructed and only for the indicated field of application. Keep these instructions in a safe place. If you pass the product on to anyone else, please ensure that you also pass on all the documentation with it.



You can download and view this and numerous other manuals at www.lidl-service.com. By scanning this QR code, you will be taken straight to the Lidl service website (www.lidl-service.com) where you can open your instruction manual by entering the article number (IAN) 486374_2504.

● Intended use

This product is suitable for all pressure-tight hot water systems such as central heating boilers, instantaneous water heaters, pressurised boilers and the like. It is not suitable for low-pressure water heaters such as wood or coal burning bath geysers, oil or gas bath geysers, open electrically heated water tanks. If in doubt seek the advice of a plumber or heating engineer. Any use other than that described here or modification to the product is not permitted and may lead to damage to persons or property. There is also the risk of injury and loss of life. The product is intended

for personal use only and not for medical or commercial use. The manufacturer accepts no liability for loss or damage arising from improper use.

● Description of parts

- 1 1 Tap body
- 2 1 O-ring
- 3 1 Plastic washer
- 4 1 Metal washer
- 5 1 Metal thread
- 6 1 Plastic nut
- 7 2 flexible hoses (1 × hot water, 1 × cold water)
- 8 1 Hexagon key
- 9 1 Plug
- 10 1 Upper eccentric section
- 11 1 Upper eccentric seal (foam)
- 12 1 Lower eccentric seal (plastic)
- 13 1 Lower eccentric section
- 14 1 Eccentric nut
- 14a 1 Eccentric nut washer
- 15 1 Knee joint bar
- 15a 1 Plastic washer
- 16 1 Eccentric joint
- 16a 1 Joint plate
- 17 1 Pull rod (part 2)
- 18 1 Pull rod (part 1)
- 19 1 Control lever
- 20 1 Locking screw
- 21 1 Cap
- 22 1 Cartridge end ring
- 23 1 Cartridge locking ring

24 1 Cartridge



25 1 Mixer nozzle

● Technical data

Connections:	G $\frac{3}{8}$ " (16.66 mm)
Water connection nut:	19 mm



Safety instructions

-  **⚠ WARNING! RISK OF LOSS OF LIFE OR ACCIDENT TO INFANTS AND CHILDREN!** Never leave children unsupervised with the packaging materials. Danger of suffocation. Keep the product away from children. The product is not a toy.
-  **CAUTION - RISK OF ELECTRIC SHOCK!** Leaks or the escape of water can lead to danger to life from electric shock. Check all connections for leaks carefully. In addition, ensure that all cables from electrical devices are correctly and safely installed.
- **CAUTION! RISK OF INJURY!** Ensure that no parts are damaged and that all parts are correctly assembled. Incorrect assembly could lead to injury. Seals are wear parts and therefore will require to be replaced from time to time. Damaged parts could adversely affect safety and proper function.
- **NOTICE! RISK OF DAMAGE TO PROPERTY!** Have the installation done by experienced persons only. Leaks or escape of water can lead to serious damage to buildings or household fittings and furniture. Check all connections for leaks carefully.
- Ensure that all seals are correctly seated to prevent leakage of water.

■ CAUTION! DANGER OF SCALDING!

When making the hot water setting ensure that the temperature of the water is not too high.

- Before installation, make yourself familiar with all the existing services, e.g. water connection and stopcocks.
- Read carefully through these operating instructions before installing and using the product. Keep all the safety advice and instructions in a safe place for future reference!

● Installation

● Installing the tap

⚠ NOTICE! Do not bend the hoses or place them under tension. Otherwise material damage could result.

1. Turn off the main water supply to prevent serious leakage of water. Allow any remaining water in the pipework to drain.
2. Install the tap as shown in fig. A-D.

● Flushing the tap

The tap must be flushed through before first use to remove any dirt. To do this, follow these steps (see fig. I):

1. Screw the mixer nozzle 25 off.
2. Open the main water supply and allow the water to run for 2 minutes.
3. Screw the mixer nozzle 25 on again.

● Attaching the pop-up waste

- Install the pop-up waste as shown in fig. E-G.

● Using the pop-up waste

- See fig. H.

● Preparation

● Required tools and material

The tools and materials specified are not included. This information and these values are non-binding and they are only for guidance. The nature of the material is determined by the individual local conditions.

- Spanner or adjustable wrench
- Sealing tape
- Screwdriver (cross-head)

● Operation

● Bringing into use

Note: If the tap has not been used for a long period, flush the pipes thoroughly in order to avoid stagnation and build-up of residues in the drinking water supply.

1. Open the main water supply.
2. Lift the control lever **19** and swivel it to the right or left to regulate the strength or temperature of the water flow.

Hot water: Swivel the control lever **19** to the left.

Cold water: Swivel the control lever **19** to the right.

3. Check that the mixer tap is working properly. To do this, swivel the control lever **19** into all possible positions. Check the connections regularly for leaks.

● Water saving function

- The cartridge **24** in this tap has a water saving function. This feature limits the water flow through the tap (see fig. K).
- Lift the control lever **19** until you notice a slight resistance. This resistance will cause a stop in case of partial opening and will therefore simply limit the flow of water.

- If you want to increase the flow rate, exert slight pressure on the control lever **19** until you overcome the resistance.

● Maintenance and cleaning

● Tap care and cleaning

⚠ **NOTICE!**

- Never use corrosive or alcohol-based materials for cleaning, as these could damage the product.
- Sanitary fittings require special care and attention. Therefore follow below advice:
- Clean your fittings with clean water, mild detergent and a soft cloth or leather only.
- Screw out the mixer nozzle **25** at regular intervals and remove lime deposits of foreign bodies.

Non-observance of the above care advice can be expected to result in damage to the surface of the fittings. In this event your rights under the warranty may be invalidated.

● Information

● Potability of mains water

- Find out about the potability of your mains water supply. Your local water authority or water supply company will be able to inform you.

The following general recommendations apply to the potability of the water from your pipework:

- Let the water run freely for a short time if it has been stagnating in the pipework for more than four hours. Do not use any of this stagnant water in the preparation of food or for drinking. This applies particularly as far as babies and infants are concerned. Failure to observe this advice may result in risks to health. Fresh water can be readily distinguished from stagnant as fresh water is noticeably cooler.

- ❑ Do not use stagnant water from chromium-plated pipework for the preparation of food or for drinking or for personal hygiene if you are allergic to nickel. This water may contain high quantities of nickel and trigger an allergic reaction.
- ❑ Do not use water from lead pipework for preparing food or drink for babies or infants. Do not use it for preparing food or drink during pregnancy. Lead dissolves in drinking water and is particularly damaging to the health of babies and young children.

● Disposal

The packaging is made entirely of recyclable materials, which you may dispose of at local recycling facilities.

Contact your local refuse disposal authority for more details of how to dispose of your worn-out product.

● Warranty

The product has been manufactured to strict quality guidelines and meticulously examined before delivery. In the event of material or manufacturing defects you have legal rights against the retailer of this product. Your legal rights are not limited in any way by our warranty detailed below.

The warranty for this product is 5 years from the date of purchase. The warranty period begins on the date of purchase. Keep the original sales receipt in a safe location as this document is required as proof of purchase.

Any damage or defects already present at the time of purchase must be reported without delay after unpacking the product.

Should the product show any fault in materials or manufacture within 5 years from the date of purchase, we will repair or replace it – at our choice – free of charge to you. The warranty period is not extended as a result of a claim being granted. This also applies to replaced and repaired parts.

This warranty becomes void if the product has been damaged, or used or maintained improperly.

The warranty covers material or manufacturing defects. This warranty does not cover product parts subject to normal wear and tear, thus considered consumables (e.g. batteries, rechargeable batteries, tubes, cartridges), nor damage to fragile parts, e.g. switches or glass parts.

● Warranty claim procedure

To ensure quick processing of your claim, observe the following instructions:

Make sure to have the original sales receipt and the item number (IAN 486374_2504) available as proof of purchase.

You can find the item number on the rating plate, an engraving on the product, on the front page of the instruction manual (bottom left), or as a sticker on the rear or bottom of the product.

If functional or other defects occur, contact the service department listed below either by telephone or by e-mail.

Once the product has been recorded as defective you can return it free of charge to the service address that will be provided to you. Ensure to enclose the proof of purchase (sales receipt) and a short, written description outlining the details of the defect and when it occurred.

● Service

GB **Service Great Britain**
 Tel.: 0800 404 7657
 E-Mail: owim@lidl.gb



YKSIOTE-PESUALLASHANA

● Johdanto

Onnittelemme sinua uuden tuotteen hankinnasta. Olet valinnut korkealaatuisen tuotteen. Tutustu laitteeseen ennen ensimmäistä käyttöönottoa. Lue sitä varten tämä käyttöohje ja turvallisuusohjeet. Käytä tuotetta vain kuvatulla tavalla ja ilmoitetulla käyttöalalla. Säilytä käyttöohje paikassa, josta löydät sen aina. Anna kaikki ohjeet mukaan, jos luovutat tuotteen edelleen.



Voit ladata ja tarkastella tätä ja lukuisia muita käyttöohjeita osoitteesta www.lidl-service.com. Skannaamalla tämän QR-koodin pääset suoraan Lidlin palvelusivustolle (www.lidl-service.com), jossa voit avata käyttöohjeesi syöttämällä tuotenumeron (IAN) 486374_2504.

● Tarkoituksenmukainen käyttö

Tuote soveltuu kaikkiin paineenkestäviin kuumavesijärjestelmiin, kuten keskuslämmitykseen, läpivirtauslämmittimiin, painekattiloihin jne. Se ei sovellu matalapaineisiin vedenlämmittimiin kuten esim. puu-, hiili-, öljy- tai kaasulämmitteisiin kylpyhuoneen lämmittimiin ja avoimiin sähköllä lämpiäviin vesisäiliöihin. Epävarmassa tilanteessa käänny LVI-asentajan tai alan ammattilaisen puoleen. Muu kuin yllä mainittu käyttötarkoitus tai tuotteen muuttaminen eivät ole sallittuja, sillä ne johtavat vaurioihin. Lisäksi se voi johtaa hengenvaaralliseen tilanteeseen ja loukkaantumiseen. Tuote on tarkoitettu vain omaan käyttöön, ei lääkinnälliseen eikä kaupalliseen käyttöön. Valmistaja ei ota vastuuta vahingoista, jotka johtuvat asiaankuulumattomasta käytöstä.

● Osien kuvaus

- 1 1 Vesihanan runko
- 2 1 Tiivisterengas
- 3 1 Muovinen aluslevy
- 4 1 Metallinen aluslevy
- 5 1 Metallikierre
- 6 1 Muovimutteri
- 7 2 Joustavaa vesijohtoa (1 × lämmin vesi, 1 × kylmä vesi)
- 8 1 Kuusiokoloavain
- 9 1 Tulppa
- 10 1 Epäkeskon yläosa
- 11 1 Epäkeskon ylempi tiiviste (vaahtomuovia)
- 12 1 Epäkeskon alempi tiiviste (muovia)
- 13 1 Epäkeskon alaosa
- 14 1 Epäkeskomutteri
- 14a 1 Epäkeskomutterin aluslevy
- 15 1 Pallotanko
- 15a 1 Muovinen aluslevy
- 16 1 Epäkeskoliitin
- 16a 1 Liitäntälevy
- 17 1 Vetotanko (osa 2)
- 18 1 Vetotanko (osa 1)
- 19 1 Sätövipu
- 20 1 Lukitusruuvi
- 21 1 Suojus
- 22 1 Patruunan peiterengas
- 23 1 Patruunan lukkorengas
- 24 1 Patruuna
- 25 1 Sekoitussuutin

● Tekniset tiedot

Liitännät:	G ³ / ₈ " (16,66 mm)
Vesiliitännän mutteri:	19 mm



Turvallisuusohjeet

-  **VAROITUS! LAPSIA UHKAAVA HENGEN- JA TAPATURMANVAARA!**
Älä koskaan jätä lapsia pakkausmateriaalin läheisyyteen ilman valvontaa. Tukehtumisvaara. Pidä tuote lasten ulottumattomissa. Tuote ei ole lasten leikkikalua.
-  **VARO SÄHKÖISKUA!** Vesivuodot voivat johtaa hengenvaaralliseen sähköiskuun. Tarkista huolellisesti kaikkien liitosten tiiviys. Varmista myös, että kaikkien sähkölaitteiden johdot on asennettu oikein ja turvallisesti.
- **VARO! LOUKKAANTUMISVAARA!**
Tarkista, että kaikki osat ovat moitteettomassa kunnossa ja asianmukaisesti asennettu. Virheellinen asennus aiheuttaa loukkaantumisvaaran. Tiivisteet ja kuluvat osat, jotka on vaihdettava aika ajoin. Vaurioituneet osat voivat vaikuttaa tuotteen turvallisuuteen ja toimintaan.
- **HUOMIO! AINEVAHINKOJEN VAARA!**
Anna asennus vain asiantuntijan suoritettavaksi. Vesivuodot voivat aiheuttaa huomattavia ainevahinkoja rakennukseen tai kalusteisiin. Tarkista siksi huolellisesti kaikkien liitosten tiiviys.
- Kaikkien tiivisteiden tulee olla kunnolla paikallaan, jotta ne estävät vesivuodot.
- **VARO! PALOVAMMAN VAARA!** Tarkista veden lämpötilaa säädettäessä, että sitä ei säädetä liian kuumalle.

- Tutustu ennen asennusta paikan kaikkiin kohteisiin, esim. vesiliitäntä ja sulkulaite.
- Lue käyttöohje ennen asennusta ja käyttöä huolellisesti läpi. Säilytä kaikki käyttö- ja turvallisuusohjeet myöhempäa tarvetta varten.

● Asennus

● Vesihanan asennus

▲ HUOMIO! Älä taivuta joustavia vesijohtoja äläkä pingota niitä. Muutoin ainevahinkojen vaara.

1. Katkaise päävedensyöttö, jotta vesi ei pääse vuotamaan. Anna jäljelle jääneen veden valua vesijohdosta.
2. Asenna vesihana kuvien A–D mukaisesti.

● Vesihanan huuhtelu

Vesihana on huuhdeltava ennen ensimmäistä käyttöä, jotta mahdolliset epäpuhtaudet saadaan poistettua. Tee se seuraavalla tavalla (kuva 1):

1. Ruuvaa sekoitussuutin [25] irti.
2. Avaa päävedensyöttö ja anna veden valua 2 minuuttia.
3. Ruuvaa sekoitussuutin [25] jälleen kiinni.

● Viemärin vetotangon asennus

- Asenna viemärin vetotanko kuvien E–G mukaisesti.

● Viemärin vetotangon käyttö

- Katso kuva H.

● Valmistelu

● Tarvittavat työkalut ja materiaalit

Mainitut työkalut ja materiaalit eivät sisälly toimitukseen. Nämä ovat suuntaa-antavia tietoja

ja arvoja. Materiaalien ominaisuudet määräytyvät paikalla olevien olosuhteiden mukaan.

- Ruuviavain/säädettävä ruuviavain
- Tiivistenauha
- Ruuvimeisseli (ristipäinen)

● **Käyttö**

● **Käyttöönotto**

Huomautus: Jos vesihanana ei ole käytetty pitkään aikaan, huuhtele vesijohdot ensin huolellisesti, jotta johtoon jäänyt juomavesi ja muut jäämät saadaan poistettua.

1. Avaa päävedensyöttö.
2. Säädä virtaavan veden voimakkuutta tai lämpötilaa nostamalla säätövipua [19] ja kääntämällä sitä oikealle tai vasemmalle.

Lämmin vesi: Käännä säätövipua [19] vasemmalle.

Kylmä vesi: Käännä säätövipua [19] oikealle.

3. Tarkista sekoitushanan toimivuus. Käännä säätövipua [19] kaikkiin mahdollisiin asentoihin. Tarkista liitäntöjen tiiviys säännöllisesti.

● **Vedensäästötoiminto**

- Vesihanana patruuna [24] on varustettu vedensäästötoiminnolla. Tämä toiminto rajoittaa veden virtausmäärää (kuva K).
- Nosta säätövipua [19], kunnes tunnet vähäisen vastuksen. Vastus pysäyttää säätövivun puoliavoimeen asentoon ja rajoittaa siten veden virtausta.
- Kun haluat lisätä virtausmäärää, nosta säätövipua [19] kevyellä paineella vastuksen yli.

● **Huolto ja puhdistus**

● **Vesihanana hoito ja puhdistus**

⚠ **HUOMIO!**

- Älä käytä mitään syövyttäviä tai alkoholipitoisia aineita puhdistukseen, sillä ne voivat vaurioittaa tuotetta.
- Saniteettitilan vesihanat tarvitsevat erityistä hoitoa. Noudata siksi seuraavia ohjeita:
 - Puhdista tuote vain pelkällä vedellä, miedolla pesuaineella ja pehmeällä liinalla tai nahalla.
 - Ruuvaa sekoitussuutin [25] irti säännöllisin väliajoin ja poista kalkkijäämät ja vierasesineet.

Jos hoito-ohjetta ei noudateta, pinta voi vaurioitua. Tässä tapauksessa takuu ei kata vaurioita.

● **Tieto**

● **Vesijohtoveden juomakelpoisuus**

- Tiedustele paikallisilta viranomaisilta kaupunkisi/kuntasi veden juomakelpoisuudesta.

Vesijohtoveden käytössä suositellaan yleensä seuraavaa:

- Juoksuta vettä jonkin aikaa, jos se on seissyt putkessa yli neljä tuntia. Älä käytä putkessa seissyttä vettä ruokien ja juomien valmistukseen, varsinkaan imeväisikäisten ruokinnassa. Muutoin tästä saattaa seurata terveysongelmia. Raikkaan veden tunnistaa siitä, että se on huomattavasti viileämpää kuin seissyt vesi.
- Älä käytä kromatuissa putkissa seissyttä vettä ruoanlaitossa ja/tai henkilökohtaisessa hygieniassa, jos olet allerginen nikkeliille. Tällainen vesi voi olla hyvinkin nikkelpitoista ja aiheuttaa allergisen reaktion.

- Älä käytä juomavettä lyijyputkista imeväisikäisten ruokinnassa ja/tai raskauden aikana ruoanlaitossa. Lyijy liikenee juomaveteen vaarantaan imeväisikäisten ja lasten terveyden.

● **Hävittäminen**

Pakkaus on valmistettu ympäristöystävällisistä materiaaleista, jotka voidaan viedä paikalliseen kierrätyspisteeseen.

Lisätietoja käytöstä poistetun tuotteen hävittämismahdollisuuksista saat kuntasi tai kaupunkisi viranomaisilta.

● **Takuu**

Tuote on valmistettu huolellisesti tiukkojen laatuohjeiden mukaan ja tarkistettu huolella ennen toimitusta. Materiaali- tai valmistusvirheiden tapauksessa kuluttajalla on laillisia oikeuksia tuotteen myyjää kohtaan. Alla oleva takuu ei rajoita kuluttajan lakisääteisiä oikeuksia millään tavalla.

Tämän tuotteen takuu on 5 vuotta ostopäivästä lukien. Takuuaika alkaa ostopäivästä. Säilytä alkuperäinen ostokuitti turvallisessa paikassa, koska tätä asiakirjaa vaaditaan ostotositteena.

Mahdollisista ostohetkellä esiintyneistä vaurioista tai vioista on ilmoitettava välittömästi tuotteen pakkauksesta purkamisen jälkeen.

Jos 5 vuoden sisällä tuotteen ostopäivästä alkaen tuotteesta löytyy materiaali- tai valmistusvirhe, korjaamme tuotteen ilmaiseksi harkintamme mukaan. Takuuaikaa ei pidennetä myönnetyn takuuvaatimuksen vuoksi. Tämä koskee myös vaihdettuja ja korjattuja osia.

Takuun voimassaolo lakkaa, jos tuote on vioittunut, sitä on käytetty tai huollettu tarkoituksenvastaisesti.

Takuu kattaa materiaali- ja valmistusvirheet. Takuu ei kata tuotteen osia, jotka kuluvat normaalisti (esim. paristot, akut, letkut, väripatruunat) ja joita voidaan sen vuoksi pitää kuluvin osina eikä myöskään rikkoutuvia osia esim. kytkimiä, akkuja tai lasista valmistettuja osia.

● **Toimiminen takuutapauksessa**

Jotta asiiasi nopea käsittely voidaan taata, pyydämme sinua toimimaan seuraavien ohjeiden mukaisesti:

Säilytä kassakuitti ja tuotenumero (IAN 486374_2504) todisteena tekemästäsi ostoksesta.

Tuotenumero löytyy tyyppikilvestä, kaiverruksesta, käyttöohjeen etusivulta (vasen alareuna) tai tuotteen takaosassa tai pohjassa olevasta tarrasta.

Jos havaitset tuotteessa toimintahäiriöitä tai muita vikoja, ota ensin yhteyttä puhelimitse tai sähköpostitse alla mainittuun huoltopalveluun.

Sen jälkeen voit lähettää tuotteen maksutta huoltopalvelun osoitteeseen. Liitä tuotteen mukaan ostokuitti ja selvitys havaitusta viasta ja sen havaitsemisajankohdasta.

● **Huoltopalvelu**

FI **Huoltopalvelu Suomi**
Puhelin: 09 42453024
E-Mail: owim@idl.fi



ENGREPPSBLANDARE FÖR TVÄTTSTÄLL

● Inledning

Grattis till köpet av din nya produkt. Du har valt en produkt av hög kvalitet. Gör dig bekant med produkten innan du använder den. Läs följande bruksanvisning och säkerhetsinformation. Använd endast produkten i enlighet med beskrivningen och för angivna ändamål. Förvara denna handledning på en säker plats. Överlämna även bruksanvisningen om du överlåter produkten till en tredje part.



Du kan ladda ned och titta på denna och många andra bruksanvisningar på www.lidl-service.com. Genom att skanna den här QR-koden kommer du direkt till webbplatsen Lidl service (www.lidl-service.com) där du kan öppna din bruksanvisning genom att mata in artikelnumret (IAN) 486374_2504.

● Avsedd användning

Denna produkt är lämplig för alla trycktåliga varmvattensystem, som centralvärme, genomflödesvärmare, tryckvarmvattenberedare och liknande. Ej lämplig för lågtrycksvarmvattenberedare som t.ex. ved- eller koleldade badugnar, olje- och gaseldade badugnar eller elektriska, trycklösa varmvattenberedare. I tveksamma fall, kontakta en installatör eller fackperson. Annan användning än ovan beskriven eller förändringar av produkten är inte tillåten och leder till skador. Därutöver kan det leda till ytterligare livshotande skador och

personskador. Produkten är endast avsedd för privat bruk, inte för medicinskt eller kommersiellt bruk. Tillverkaren tar inget ansvar för skador som beror på felaktig användning.

● Beskrivning av delarna

- 1 1 Blandarkropp
- 2 1 Tätningsring
- 3 1 Plastbricka
- 4 1 Metallbricka
- 5 1 Metallgänga
- 6 1 Plastrmutter
- 7 2 Slangar (1 × varmt vatten, 1 × kallt vatten)
- 8 1 Insexnyckel
- 9 1 Plugg
- 10 1 Excenteröverdel
- 11 1 Övre tätning för excenter (skumgummi)
- 12 1 Nedre tätning för excenter (plast)
- 13 1 Excenterunderdel
- 14 1 Excentermutter
- 14a 1 Bricka för excentermutter
- 15 1 Kulstång
- 15a 1 Plastbricka
- 16 1 Koppling för excenter
- 16a 1 Anslutningsplatta
- 17 1 Dragstång (del 2)
- 18 1 Dragstång (del 1)
- 19 1 Spak
- 20 1 Stoppskruv
- 21 1 Lock
- 22 1 Täckhylsa för insats
- 23 1 Säkringsring för insats

24 1 Insats

25 1 Blandarmunstycke

● Tekniska data

Anslutningar:	G $\frac{3}{8}$ " (16,66 mm)
Mutter för vattenanslutning:	19 mm



Säkerhetsanvisningar

-  **⚠ VARNING! LIVSFARA OCH FARA FÖR KROPPSSKADA FÖR SMÅ BARN OCH MINDERÅRIGA!** Lämna aldrig barn utan tillsyn med förpackningsmaterialet. Det råder fara för kvävning. Förvara produkten utom räckhåll för barn. Produkten är inte en leksak.
-  **VARNING FÖR ELEKTRISK STÖT!** Otätheter eller vattenläckage kan leda till livsfara genom elektrisk stöt. Kontrollera alla anslutningar nogga avseende täthet. Säkerställ dessutom att alla anslutningar till elektriska apparater är korrekt och säkert installerade.
- **VAR FÖRSIKTIG! FARA FÖR PERSONSKADOR!** Säkerställ att alla delar är oskadade och att de har monterats på korrekt sätt. Om produkten har monterats på felaktigt sätt uppstår fara för personskador. Tätningar är slitdelar som regelbundet måste bytas ut. Skadade delar kan påverka säkerhet och funktion.
- **SE UPP! FARA FÖR SAKSKADOR!** Montering får endast utföras av fackkunniga personer. Otätheter och vattenläckage kan leda till omfattande saksador på byggnaden eller inredningen. Kontrollera därför alla anslutningar noggrant med avseende på täthet.

- Säkerställ att alla tätningar sitter korrekt för att förhindra vattenläckage på grund av otäthet.

- **VAR FÖRSIKTIG! SKÅLLNINGSRISK!**

Säkerställ att blandaren inte är inställd på för hög vattentemperatur.

- Före installation, gör dig förtrogen med installationsplatsen, t.ex. vattenanslutning och avstängningsanordning.

- Läs denna bruksanvisning nogga före montering och användning. Förvara alla säkerhetsanvisningar och andra anvisningar för framtida referens.

● Montering

● Installation av blandaren

⚠ SE UPP! Böj inte slangarna och utsätt dem inte för spänning. Risk för materiella skador föreligger annars.

1. Stäng av huvudkranen för att undvika vattenläckage på grund av otäthet. Låt resterande kranvatten rinna ut.
2. Installera blandaren enligt bilderna A till D.

● Genomspolning av blandaren

Blandaren måste spolas igenom före den första användningen för att avlägsna eventuella föroreningar. Gör så här (se bild I):

1. Skruva fast blandarmunstycket 25.
2. Öppna huvudkranen och låt vattnet spola i två minuter.
3. Skruva sedan fast blandarmunstycket 25 igen.

● Montering av avloppsmekanism med dragstång

- Installera avloppsmekanismen med dragstång så som visas i bilderna E-G.

● Användning av avloppsmekanismen med dragstång

- Se bild H.

● Förberedelse

● Verktyg och material som behövs

De angivna verktygen och materialen ingår inte i leveransen. Denna information är icke-bindande och är avsedd som orientering. Vilken typ av material som behövs beror på lokala förutsättningar.

- Fast nyckel eller skiftnyckel
- Tätningsband
- Krysspårsskrummejsel

● Användning

● Börja använda armaturen

Hänvisning: Spola igenom ledningarna noga om blandaren inte har använts på länge, för att avlägsna avlagringar och stagnerat vatten.

1. Öppna huvudkranen.
2. Lyft spaken **19** och vrid den åt höger eller vänster för att reglera vattnets flöde och temperatur.

Varmvatten: Skjut spaken **19** åt vänster.

Kallvatten: Skjut spaken **19** åt höger.

3. Kontrollera att blandaren fungerar korrekt. Manövrera spaken **19** i olika riktningar för att göra detta. Kontrollera anslutningar noga avseende täthet.

● Vattensparfunktion

- Insatsen **24** i denna blandare har en funktion för flödesbegränsning. Denna funktion begränsar vattenflödet och sparar vatten (se bild K).

- Lyft spaken **19** tills ett lätt motstånd märks. Detta motstånd fungerar som stopp vid halv öppning och begränsar därmed vattenflödet på ett enkelt sätt.
- Om du vill öka flödet, skjut spaken **19** förbi motståndet med ett lätt tryck.

● Underhåll och rengöring

● Underhåll och rengöring av blandaren

⚠ **SE UPP!**

- Använd inga frätande eller alkoholhaltiga rengöringsmedel – de kan skada produkten.
- Sanitetsblandare kräver noggrann skötsel. Beakta därför följande anvisningar:
 - Rengör blandaren endast med rent vatten, ett mildt rengöringsmedel och en mjuk trasa eller sämskskinn.
 - Skruva regelbundet loss blandarmunstycket **25** och avlägsna kalkavlagringar och främmande föremål.

Om underhållsanvisningar inte följs kan det leda till ytskador. Garantianspråk kan då inte göras gällande.

● Information

● Kranvattnets drickbarhet

- Informera dig hos de lokala myndigheterna om vattnets drickbarhet i din stad/kommun.

Följande rekommendationer gäller generellt för drickbarhet hos kranvatten:

- Låt vattnet spola en kort stund om det har stått stilla i ledningarna i mer än fyra timmar. Använd inte stagnerat vatten för att tillaga livsmedel och drycker, i synnerhet inte för spädbarn. Det kan leda till hälsoproblem. Färskt vatten kan kännas igen genom att det är mycket kallare än stagnerat vatten.

- Om du har nickelallergi, använd inte stagnerat vatten från förkromade ledningar till matlagning eller kroppsvård. Sådant vatten kan innehålla mycket nickel och orsaka allergiska reaktioner.
- Använd inte dricksvatten ur blyledningar för tillagning av spädbarnsmat eller för tillagning av livsmedel under graviditet. Bly avges i dricksvattnet och är särskilt hälsofarligt för spädbarn och småbarn.

● **Avfallshantering**

Förpackningen består av miljövänliga material, som kan lämnas på lokala återvinningsstationer.

Kontakta kommunen för närmare information om avfallshantering av den förbrukade produkten.

● **Garanti**

Produkten har tillverkats enligt stränga kvalitetskrav och kontrollerats noggrant före leverans. I händelse av materialfel eller tillverkningsfel har du lagstadgade rättigheter mot säljaren av produkten. Dina lagstadgade rättigheter begränsas inte på något sätt av vår garanti som anges nedan.

Garantin för den här produkten är 5 år från och med inköpsdatum. Garantitiden börjar från och med inköpsdagen. Förvara originalkvittot på en säker plats eftersom detta dokument krävs som inköpsbevis.

Alla skador eller brister som redan finns vid tidpunkten för köpet måste rapporteras omedelbart efter uppackning av produkten.

Om det uppstår ett materialfel eller ett tillverkningsfel på denna produkt inom 5 år efter köpet, kommer vi, efter eget gottfinnande, att antingen reparera eller byta ut produkten åt dig utan kostnad. Garantiperioden förlängs inte av ett beviljat garantianspråk. Det gäller även för utbytt eller reparerade delar.

Denna garanti är ogiltig om produkten har skadats eller använts eller underhållits felaktigt.

Garantin täcker material- och tillverkningsfel. Denna garanti täcker inte produktdelar som är föremål för normalt slitage och som därför anses vara slitdelar (t.ex. batterier, batteripack, slangar, bläckpatroner) och inte heller skador på ömtåliga delar, t.ex. strömbrytare eller delar av glas.

● **Handläggning av garantianspråk**

För att vi ska kunna handlägga ditt ärende snabbare, ber vi dig beakta följande anvisningar:

Ha alltid kassakvitto och artikelnummer i beredskap (IAN 486374_2504) för att bevisa köpet.

Artikelnumret står på typskylten, finns ingraverat, har tryckts på din handlednings första sida (nere till vänster) eller finns som etikett på baksidan eller undersidan.

Om funktionsfel eller andra brister uppstår bör du först vända dig till nedanstående serviceavdelning via telefon eller e-post.

När en produkt har registrerats som defekt kan du skicka in den portofritt till den serviceadress du meddelats om du bifogar inköpskvittot (kassakvitto) och en beskrivning av felet och var det uppstått.

● **Service**

- SE **Service Sverige**
Tel.: 0770 930 739
E-Mail: owim@lidl.se
- FI **Service Finland**
Tel: 09 42453024
E-Mail: owim@lidl.fi



1-GREBS BADEVÆRELSESARMATUR

● **Indledning**

Hjerteligt tillykke med købet af deres nye produkt. Du har besluttet dig for et produkt af høj kvalitet. Gør Dem fortrolig med apparatet inden første ibrugtagning. Læs derfor den efterfølgende brugsvejledning og sikkerhedsanvisningerne omhyggeligt. Brug kun produktet som beskrevet og kun til de angivne anvendelsesområder. Opbevar denne vejledning på et sikkert sted. Hvis De giver produktet videre til andre, skal alle dokumenter følge med.



Du kan downloade og se denne og mange andre brugsanvisninger på www.lidl-service.com. Når du scanner QR-koden, kommer du direkte ind på Lidl-service-hjemmesiden (www.lidl-service.com), hvor du kan åbne din brugsanvisning ved at indtaste varenummeret (IAN) 486374_2504.

● **Forskriftsmæssig anvendelse**

Dette produkt er egnet til alle tryksikre varmtvandssystemer som centralvarme, gennemstrømningsvandvarmere, varmtvandsbeholdere med tryk og lign. Det er ikke egnet til lavtryks varmtvandssystemer som fx træ- eller kulfyrede kar, olie-/gasfyrede kar eller åbne elektrobeholdere. I tvivlstilfælde kontaktes en vvs-installatør eller fagmand. Anden anvendelse end ovenfor beskrevet eller en ændring af produktet er ikke tilladt og resulterer i skader. Derudover kan følgende være livsfarlige situationer og kvæstelser.

Produktet er kun beregnet til privat brug, ikke til medicinsk og professionelt brug. Fabrikanten påtager sig intet ansvar for skader der skyldes forkert anvendelse.

● **Beskrivelse af delene**

- 1 1 Armatorkrop
- 2 1 Tætningsring
- 3 1 Mellemlægsskive i plast
- 4 1 Mellemlægsskive i metal
- 5 1 Metalgevind
- 6 1 Plastmøtrik
- 7 2 Flexslange (1 × varmt vand, 1 × koldt vand)
- 8 1 Unbrakonøgle
- 9 1 Prop
- 10 1 Øvre del af excenter
- 11 1 Øvre excenter-pakning (skum)
- 12 1 Nedre excenter-pakning (plast)
- 13 1 Nedre del af excenter
- 14 1 Excentermøtrik
- 14a 1 Mellemlægsskive til excentermøtrik
- 15 1 Kuglestang
- 15a 1 Plastmellemlægsskive
- 16 1 Excenterforbindelse
- 16a 1 Forbindelsesplade
- 17 1 Trækstang (del 2)
- 18 1 Trækstang (del 1)
- 19 1 Blandehåndtag
- 20 1 Låseskrue
- 21 1 Afdækningsappe
- 22 1 Kartouchens afdækningsring
- 23 1 Kartouchens sikringsring

24 1 Kartouche

25 1 Perlator

● Tekniske data

Tilslutninger:	G $\frac{3}{8}$ " (16,66 mm)
Vandtilslutning-møtrik:	19 mm



Sikkerhedsanvisninger

-  **ADVARSEL! FARE FOR DØDSFALD OG ULYKKER FOR SMÅ BØRN OG SPÆDBØRN!** Børn må aldrig være alene med emballagen uden opsyn. Kvælningsrisiko. Hold produktet uden for børns rækkevidde. Produktet er ikke et legetøj.
-  **FORSIGTIG – FARE FOR ELEKTRISK STØD!** Utætheder eller vandudsivning kan medføre livsfare ved elektriske stød. Kontrollér alle tilslutninger grundigt for tæthed. Kontrollér desuden at alle ledninger fra elektriske apparater er korrekt og sikkert installeret.
- **FORSIGTIG! FARE FOR KVÆSTELSER!** Kontrollér, at alle dele er ubeskadigede og fagmæssigt korrekt monteret. Ved forkert montering er der fare for kvæstelser. Tætninger er sliddele, som skal udskiftes fra tid til anden. Beskadigede dele kan påvirke sikkerhed og funktion.
- **OBS! FARE FOR TINGSKADER!** Overlad montering til autoriserede installatører. Utæthed eller vandudsivning kan medføre alvorlige skader på bygninger eller møbler. Kontrollér derfor alle tilslutninger grundigt for tæthed.
- Vær opmærksom på at alle pakninger sidder korrekt for at hindre vandudsivning pga. utæthed.

- **FORSIGTIG! SKOLDNINGSFARE!** Ved indstilling af varmt vand skal det sikres, at vandtemperaturen ikke stilles for højt.
- Før installation skal du gøre dig bekendt med alle forhold på stedet, fx vandtilslutning og afspærringsanordninger.
- Læs betjeningsvejledningen grundigt før installation og brug. Gem alle sikkerhedsanvisninger og vejledninger til senere anvendelse.

● Montering

● Installation af armatur

⚠ OBS! Flexslangen må ikke vrides og sættes under spænding. I modsat fald er der fare for tingskader.

1. Afbryd vandforsyningen ved hovedvandhanen for at hindre vandudløb ved utæthed. Lad det resterende ledningsvand løbe ud.
2. Installér armaturet som vist på fig. A–D.

● Gennemskylning af armatur

For at eliminere forureninger, skal armaturet gennemskyldes før ibrugtagning. Dette gøres som følger (se fig. I):

1. Perlatoren 25 skrues af.
2. Åbn hovedvandhanen, og lad vandet løbe i 2 minutter.
3. Perlatoren 25 skrues herefter på igen.

● Anbring trækstang-afløbsgarniture

- Installér trækstang-afløbsgarnituren som vist på fig. E–G.

● Anvendelse af trækstang-afløbsgarniture

- Se fig. H.

● Klargøring

● Nødvendigt værktøj og materiale

De nævnte værktøjer og materialer medfølger ikke ved leveringen. Dette er uforpligtende data og værdier til orientering. Materialets beskaffenhed retter sig efter de individuelle lokale forhold.

- Skruenøgle/justerbar skruenøgle
- Tætningsbånd
- Skruetrækker (stjerne)

● Anvendelse

● Ibrugtagning

Bemærk: Efter længere tids stilstand skal armaturets rørledninger først gennemskylles grundigt for at fjerne stillestående drikkevand og opløse aflejringer.

1. Hovedvandhanen åbnes.
2. Løft i blande håndtaget **19**, og drej det til højre eller venstre for at regulere vandmængden og temperaturen.

Varmt vand: Drej blande håndtaget **19** mod venstre.

Koldt vand: Drej blande håndtaget **19** mod højre.

3. Kontrollér blandingsbatteriets funktion. Blande håndtaget **19** drejes dertil i alle tilladte positioner. Kontrollér jævnlige alle tilslutninger grundigt for tæthed.

● Vandsparefunktion

- Dette armatures kartouche **24** har en vandsparefunktion. Denne funktion begrænser mængden af vandgennemstrømningen (se fig. K).
- Løft blande håndtaget **19**, til der mærkes en let modstand. Denne modstand sørger for et stop

ved halv åbning og begrænser på den måde helt enkelt vandgennemstrømningen.

- Hvis du vil øge vandgennemstrømningen, skal blande håndtaget **19** bevæges over modstanden med et let tryk.

● Vedligeholdelse og rengøring

● Pleje og rengøring af armatur

⚠ OBS!

- Anvend ikke ætsende eller alkoholholdige rengøringsmidler, da de kan beskadige produktet.
- Sanitetsarmaturer kræver særlig pleje. Følg nedenstående anvisninger:
 - Armaturet rengøres kun med rent vand, milde rengøringsmidler og en blød klud eller vaskeskind.
 - Perlatoren **25** skrues af med jævne mellemrum for at fjerne kalkaflejringer eller fremmedlegemer.

Hvis plejevejledningen ikke følges må der påregnes overfladeskader. Garantikrav kan derfor ikke gøres gældende.

● Information

● Ledningsvandets drikke kvalitet

- Få oplysninger om drikkevandskvaliteten i dit område hos vandværket/den offentlige forsyning.

For ledningsvandets drikke kvalitet anbefales generelt:

- Lad vandet løbe i kort tid, hvis det har stået stille i ledningen i mere end fire timer. Anvend ikke vand, der har stået stille, til tilberedning af mad og drikke, specielt ikke hvad angår ernæring til spædbørn. I modsat fald kan der

opstå sundhedsskadelige symptomer. Frisk vand kan kendes på, at det er mærkbart køligere end vand der har stået stille i ledninger.

- Anvend ikke stillestående vand fra forkromede ledninger til ernæring og/eller kropspejle, hvis du har nikkelallergi. Dette vand kan være stærkt nikkelholdigt og resultere i en allergisk reaktion.
- Anvend ikke drikkevand fra blyledninger til tilberedning af spædbørnsernæring og/eller tilberedning af levnedsmidler til gravide. Blyet afgives til drikkevandet og er særdeles sundhedsskadeligt for spæd- og småbørn.

● **Bortskaffelse**

Indpakningen består af miljøvenlige materialer, som De kan bortskaffe over de lokale genbrugssteder.

De får oplyst muligheder til bortskaffelse af det udtjente produkt hos deres lokale myndigheder eller bystyre.

● **Garanti**

Produktet er blevet fremstillet efter strenge kvalitetsstandarder og kontrolleret nøje før udlevering. I tilfælde af materiale- eller produktionsfejl kan du i medfør af loven gøre krav gældende over for sælgeren af produktet. Dine lovmæssige rettigheder begrænses på ingen måde af den af os nedennævnte garanti.

Garantien på dette produkt gælder i 5 år regnet fra købsdatoen. Garantien gælder fra købsdatoen. Opbevar den originale kvittering et sikkert sted, da dette dokument forlanges forlagt som dokumentation for købet.

Alle skader eller mangler, der allerede forefindes på tidspunktet for købet, skal straks meddeles efter udpakningen af produktet.

Hvis der inden for 5 år regnet fra købsdatoen viser sig en materiale- eller produktionsfejl på produktet, reparerer eller udskifter vi det – efter vores valg – gratis for dig. Garantiperioden forlænges ikke som følge af et imødekommet krav om garanti. Dette gælder også for udskiftede og reparerede dele.

Denne garanti bortfalder, hvis produktet er blevet beskadiget eller anvendt og vedligeholdt forkert.

Garantien dækker materiale- og produktionsfejl. Denne garanti dækker hverken produktdele, der er udsat for normal slitage og derfor er at betragte som sliddele (f.eks. batterier, akkumulatorer, slanger, farvepatroner), eller skader på skrøbelige dele, f.eks. kontakter eller dele af glas.

● **Afvikling af garantisager**

For at kunne garantere en hurtig sagsbehandling af deres forespørgsel, bedes De følge følgende anvisninger:

Opbevar kassebon og artikelnummer (IAN 486374_2504) som købsdokumentation, så disse kan fremlægges på forespørgsel.

Artikelnumrene er angivet på typeskiltet, ved en indgravering, på forsiden af vejledningen (nederst til venstre) eller på et mærkat på bag- eller undersiden.

Hvis der forekommer funktionsfejl eller andre mangler, skal De først kontakte nedenstående serviceafdeling telefonisk eller via e-mail.

Et produkt, der er registreret som defekt, kan De derefter sende portofrit til den meddelte serviceadresse ved vedlæggelse af købsbeviset (kassebon) og angivelsen af, hvori manglen består, og hvornår den er opstået.

● **Service**

(DK) **Service Danmark**
Tel.: 32 710005
E-Mail: owim@idl.dk



BATERIA UMYWALKOWA

● **Wstęp**

Gratulujemy Państwu zakupu nowego produktu. Zdecydowali się Państwo na zakup produktu najwyższej jakości. Przed uruchomieniem urządzenia po raz pierwszy zapoznaj się z nim. W tym celu przeczytaj uważnie poniższą instrukcję obsługi oraz wskazówki dotyczące bezpieczeństwa. Produkt należy użytkować w sposób tu opisany i zgodnie z określonym zakresem zastosowania. Należy przechowywać tę instrukcję w bezpiecznym miejscu. Przekazując produkt innej osobie, należy również przekazać wszystkie dokumenty.



Tą i wiele innych instrukcji można pobrać i wyświetlić na stronie www.lidl-service.com. Zeskanowanie tego kodu QR spowoduje przejście bezpośrednio do strony internetowej serwisu Lidl (www.lidl-service.com), gdzie można otworzyć instrukcję obsługi, wprowadzając numer artykułu (IAN) 486374_2504.

● **Używać zgodnie z przeznaczeniem**

Produkt przeznaczony do wszystkich odpornych na ciśnienie instalacji ciepłej wody, takich jak centralne ogrzewanie, przepływowe podgrzewacze wody, kotły ciśnieniowe, itp. Nie nadaje się natomiast do montażu w instalacjach z niskociśnieniowymi podgrzewaczami wody np. piecami kąpielowymi opalonymi drewnem, węglem, olejem opałowym lub gazem oraz bojlerami elektrycznymi. W razie wątpliwości należy skonsultować się z instalatorem lub specjalistycznym doradcą. Inne

zastosowanie, niż opisane lub dokonywanie zmian na produkcie nie jest dozwolone oraz prowadzi do jego uszkodzenia. Poza tym mogą jeszcze wystąpić dalsze niebezpieczeństwa zagrażające życiu oraz obrażenia. Produkt przeznaczony jest do użytku domowego, nie do użytku medycznego lub handlowego. Za szkody powstałe na wskutek niewłaściwego zastosowania, producent nie przejmuje odpowiedzialności.

● **Opis części**

- 1 1 Korpus baterii
- 2 1 Pierścień uszczelniający
- 3 1 Podkładka z tworzywa sztucznego
- 4 1 Podkładka metalowa
- 5 1 Nić metalowa
- 6 1 Nakrętka z tworzywa sztucznego
- 7 2 Węże elastyczne (1 × do wody gorącej, 1 × do wody zimnej)
- 8 1 Klucz imbusowy
- 9 1 Korek
- 10 1 Górna część odpływu
- 11 1 Uszczelka górnego odpływu (pianka)
- 12 1 Uszczelka dolnego odpływu (tworzywo sztuczne)
- 13 1 Dolna część odpływu
- 14 1 Nakrętka odpływu
- 14a 1 Podkładka nakrętki odpływu
- 15 1 Drążek złącza kulowego
- 15a 1 Podkładka z tworzywa sztucznego
- 16 1 Złącze odpływu
- 16a 1 Płytką złącza
- 17 1 Cięgło (część 2)
- 18 1 Cięgło (część 1)
- 19 1 Dźwignia regulacyjna

- 20 1 Śruba blokująca
- 21 1 Zasłlepka
- 22 1 Pierścień pokrywy wkładki
- 23 1 Pierścień blokujący wkładki
- 24 1 Wkładka
- 25 1 Dysza mieszająca

● Dane techniczne

Złącza:	G $\frac{3}{8}$ " (16,66 mm)
Nakrętka przyłącza wody:	19 mm



Instrukcje bezpieczeństwa

- 

⚠ OSTRZEŻENIE!
ZAGROŻENIE ŻYCIA I NIEBEZPIECZEŃSTWO WYPADKU DLA MAŁYCH DZIECI I NIEMOWŁĄT!
 Nigdy nie pozostawiać małych dzieci bez nadzoru w pobliżu materiałów pakunkowych. Istnieje zagrożenie uduszeniem. Trzymać produkt poza zasięgiem dzieci. Produkt nie jest zabawką.
 - 

UWAGA! NIEBEZPIECZEŃSTWO PORAZENIA PRĄDEM ELEKTRYCZNYM! Nieszczelności oraz wyciek wody mogą doprowadzić do zagrożenia życia, spowodowanego porażeniem prądem elektrycznym. Należy dokładnie sprawdzić wszystkie połączenia pod względem ich szczelności. Należy również upewnić się, że wszystkie przewody urządzeń elektrycznych zostały właściwie oraz bezpiecznie zainstalowane.
 - OSTROŻNIE! RYZYKO OBRAŻEŃ!**
 Upewnić się, czy wszystkie części są nieuszkodzone i prawidłowo zamontowane. W przypadku nieprawidłowego montażu występuje niebezpieczeństwo odniesienia obrażeń. Uszczelki to części zużywające się, które należy od czasu do czasu wymieniać. Uszkodzone części mogą wpłynąć negatywnie na bezpieczeństwo i funkcjonowanie produktu.
- UWAGA! NIEBEZPIECZEŃSTWO SZKÓD MATERIALNYCH!** Dokonanie montażu należy zlecić jedynie osobie z odpowiednimi kwalifikacjami. Nieszczelności lub wyciek wody mogą prowadzić do poważnych szkód materialnych w budynku lub sprzętach domowych. Dlatego też proszę starannie skontrolować wszystkie złącza pod względem szczelności.
 - Należy zwrócić uwagę, aby wszystkie uszczelki były prawidłowo osadzone, w celu uniknięcia wycieku wody spowodowanego nieszczelnością.
 - **OSTROŻNIE! ZAGROŻENIE POPARZENIEM!** Podczas regulacji ciepłej wody należy zwracać uwagę, aby temperatura wody nie była zbyt wysoka.
 - Przed montażem zapoznać się ze wszystkimi warunkami miejscowymi, np. przyłącze wody i zawór odcinający.
 - Przed montażem i użyciem należy dokładnie przeczytać niniejszą instrukcję montażu i obsługi urządzenia. Zachować wszystkie instrukcje bezpieczeństwa oraz instrukcje użytkowania do przyszłego wglądu.
- **Montaż**
 - **Instalacja baterii**
- ⚠ UWAGA!** Nie skręcać ani nie naprężać węży elastycznych. Może to doprowadzić do uszkodzenia artykułu.
1. Przed instalacją należy zamknąć główny dopływ wody, aby uniknąć wycieku wody, spowodowanego nieszczelnością. Spuścić pozostałą wodę z przewodów.
 2. Zamontować baterię, jak pokazano na rysunkach A-D.

● Płukanie baterii

Przed pierwszym zastosowaniem należy przepłukać baterię, aby usunąć możliwe zanieczyszczenia. W tym celu należy wykonać następujące czynności (patrz rys. I):

1. Odkręcić dyszę mieszającą [25].
2. Otworzyć główny dopływ wody i lać wodę przez 2 minuty.
3. Następnie ponownie wkręcić dyszę mieszającą [25].

● Montaż wyskakującego korka odpływu

- Zamontować wyskakujący korek, jak pokazano na rysunkach E-G.

● Używanie wyskakującego korka odpływu

- Patrz rys. H.

● Przygotowanie

● Wymagane narzędzia i materiały

Wymienione narzędzia i materiały nie wchodzą w zakres dostawy. Są to niewiążące informacje i wartości orientacyjne. Charakter materiału zależy od indywidualnych warunków panujących na budowie.

- Klucz do rur/klucz nastawny
- Taśma uszczelniająca
- Śrubokręt (krzyżakowy)

● Użytkowanie

● Wprowadzanie do użytku

Rada: Jeśli bateria nie była używana przez długi okres czasu, należy dokładnie przepłukać rury, aby uniknąć zastoju i zbierania się osadu w wodzie pitnej.

1. Otworzyć główny zawór wody.
2. Podnieść dźwignię regulacji [19] i przesunąć w prawo lub w lewo, aby wyregulować siłę i temperaturę wyływającej wody.

Ciepła woda: Dźwignię regulacyjną [19] przesunąć w lewo.

Zimna woda: Dźwignię regulacyjną [19] przesunąć w prawo.

3. Sprawdzić działanie baterii. W tym celu przedstawiać dźwignię regulacji [19] we wszystkie dopuszczalne położenia. Należy regularnie sprawdzać wszystkie połączenia, aby mieć pewność, że są szczelne.

● Funkcja oszczędzania wody

- Wkładka [24] tej baterii jest wyposażona w funkcję oszczędzania wody. Ta funkcja ogranicza ilość przepływu wody (patrz rys. K).
- Podnieść dźwignię regulacyjną [19], aż do zauważenia lekkiego oporu. Ten opór zapewnia zatrzymanie ruchu dźwigni przy częściowym otwarciu zaworu, ograniczając wypływ wody.
- W celu zwiększenia natężenia przepływu dźwignię regulacyjną [19] należy lekko nacisnąć, aby pokonać opór.

● Konserwacja i czyszczenie

● Konserwacja i czyszczenie baterii

⚠ UWAGA!

- Nie należy stosować przy czyszczeniu żadnych środków żrących, ponieważ mogą one uszkodzić produkt.
- Bateria sanitarna wymaga szczególnej troski. Należy zatem przestrzegać następujących zaleceń:
- Baterię czyścić tylko czystą wodą, łagodnymi środkami czystości i miękką szmatką lub irchą.

- Wykręcać dyszę mieszającą **25** w regularnych odstępach czasu i usuwać resztki kamienia lub ciała obce.

W razie nieprzestrzegania instrukcji czyszczenia należy liczyć się z uszkodzeniami powierzchni. Wówczas nie można dochodzić roszczeń gwarancyjnych.

● **Informacje**

● **Zdatność do picia wody wodociągowej**

- Zasięgnąć informacji u miejscowych władz gminnych/miejskich odnośnie zdatności do picia wody wodociągowej.

Generalnie odnośnie zdatności do picia wody wodociągowej obowiązujące następujące zalecenie:

- Odkręcić kurek wypływu wody na chwilę, jeśli wodociąg nie był używany przez okres dłuższy niż cztery godziny. Nie należy używać wody pochodzącej z zastoju do przygotowania posiłków i napojów, szczególnie do karmienia niemowląt. W przeciwnym razie mogą pojawić się problemy zdrowotne. Świeżą wodę można rozpoznać po tym, iż podczas wypływu z baterii jest odczuwalnie zimniejsza niż woda zastojowa.
- W przypadku uczulenia alergicznego na nikiel do konsumpcji i/lub mycia nie używać wody zastojowej z chromowanych przewodów. Woda taka może zawierać nikiel i wywołać reakcję alergiczną.
- Nie należy używać wody pitnej z przewodów ołowionych do przyrządzania pokarmu dla niemowląt i/lub dla kobiet w okresie ciąży do przyrządzania posiłków. Ołów rozpuszcza się w wodzie i jest szczególnie niebezpieczny dla zdrowia niemowląt i małych dzieci.

● **Utylizacja**

Opakowanie wykonane jest z materiałów przyjaznych dla środowiska, które można przekazać do utylizacji w lokalnym punkcie przetwarzania surowców wtórnych.

Informacji na temat możliwości utylizacji wyeksploatowanego produktu udziela urząd gminy lub miasta.

● **Gwarancja**

Produkt został wyprodukowany zgodnie z surowymi wytycznymi dotyczącymi jakości i dokładnie przetestowane przed dostawą. W przypadku wad materiałowych lub produkcyjnych przysługują Państwu prawa ustawowe wobec sprzedawcy produktu. Państwa prawa ustawowe nie są w żaden sposób ograniczone przez naszą gwarancję przedstawioną poniżej.

Gwarancja na ten produkt wynosi 5 lata od daty zakupu. Okres gwarancji rozpoczyna się od daty zakupu. Proszę przechowywać oryginalny rachunek w bezpiecznym miejscu, ponieważ ten dokument jest wymagany jako dowód zakupu.

Wszelkie uszkodzenia lub wady obecne już w momencie zakupu należy zgłosić niezwłocznie po rozpakowaniu produktu.

Jeżeli w ciągu 5 lat od daty zakupu produkt wykáže wady materiałowe lub produkcyjne, to – według naszego uznania – bezpłatnie go naprawimy lub wymienimy. Okres gwarancji nie ulega przedłużeniu o przyznane roszczenie gwarancyjne. Dotyczy to również wymienionych i naprawionych części.

Niniejsza gwarancja traci ważność, jeśli produkt został uszkodzony, był niewłaściwie użytkowany lub konserwowany.

Gwarancja obejmuje wady materiałowe i produkcyjne. Niniejsza gwarancja nie obejmuje części produktu, które podlegają normalnemu zużyciu i dlatego są uważane za części zużywalne (np. baterie, akumulatory, węże, wkłady atramentowe), ani nie obejmuje uszkodzeń części delikatnych, np. przełączników lub części wykonanych ze szkła.

Zgodnie z Kodeksem Cywilnym art. 581 §1 wraz z wymianą urządzenia lub ważnej części czas gwarancji rozpoczyna się na nowo.

● Sposób postępowania w przypadku naprawy gwarancyjnej

Aby zapewnić szybkie rozpatrzenie Państwa wniosku, prosimy stosować się do następujących wskazówek:

Przed skontaktowaniem się z działem serwisowym należy przygotować paragon i numer artykułu (IAN 486374_2504) jako dowód zakupu.

Numery artykułów można znaleźć na tabliczce znamionowej, na grawerunku, na stronie tytułowej jego instrukcji (na dole po lewej stronie) lub jako naklejkę na stronie odwrotnej lub spodniej.

W razie wystąpienia błędów w działaniu lub innych wad, należy skontaktować się najpierw z wymienionym poniżej działem serwisowym telefonicznie lub pocztą elektroniczną.

Produkt uznany za uszkodzony można następnie z dołączeniem dowodu zakupu (paragonu) i podaniem, na czym polega wada i kiedy wystąpiła, przestać bezpłatnie na podany Państwu adres serwisu.

● Serwis

PL **Serwis Polska**
Tel.: 223974996
E-Mail: owim@lidl.pl



VIENSVIRTIS PRAUSTUVES MAIŠYTVUVAS

● **Ižanga**

Sveikiname Jus įsigijus naują gaminį. Tai aukštos kokybės gaminy. Prieš pradėdami naudotis šiuo gaminiu, iš pradžių su juo susipažinkite. Atidžiai perskaitykite šią naudojimo instrukciją ir saugos nurodymus. Naudokite šį gaminį tik pagal aprašymą ir nurodytą paskirtį. Laikykite šią instrukciją saugioje vietoje. Perduodami gaminį kitiems asmenims, kartu perduokite visus jo dokumentus!



Iš www.lidl-service.com svetainės galite atsisiųsti šią ir daugiau žiny. Nuskaityę QR kodą pateksite tiesiai į „Lidl“ klientų aptarnavimo puslapį (www.lidl-service.com), kuriame įvedę prekės numerį (IAN) 486374_2504 galėsite susipažinti su visa naudojimo instrukcija.

● **Naudojimas pagal paskirtį**

Šis gaminy tinkamas visoms slėgiui atsparioms šilto vandens sistemoms, pvz., centriniam šildymui, pratekamajam vandens šildytuvui, slėginiam katilui ir pan. Jis netinka žemo slėgio vandens šildytuvams, pvz., medžio ar anglies krosnims, alyvos ar dujų krosnims, atviriems elektriniams akumulatoriams. Jei dvejojate, patarimo kreipkitės į santechniką arba šildymo sistemų inžinierių. Naudoti kitu nei čia aprašyta būdu ar atlikti kokias nors modifikacijas yra draudžiama ir gali kelti grėsmę asmenims ar nuosavybei. Galimas ir sužeidimų bei mirties

pavojus. Produktas skirtas naudoti asmeniniais tikslais, o ne medicininiais ar komerciniais. Gamintojas neprisiima atsakomybės dėl praradimų ar žalos, kilusių dėl netinkamo naudojimo.

● **Dalių aprašymas**

- 1 1 Maišytuvo korpusas
- 2 1 Sandarinimo žiedas
- 3 1 Plastikinė poveržlė
- 4 1 Metalinė poveržlė
- 5 1 Metalinis sriegis
- 6 1 Plastikinė veržlė
- 7 2 Lanksčios žarnelės (1 × karštas vanduo, 1 × šaltas vanduo)
- 8 1 Šešiabriaunis raktas
- 9 1 Kamštis
- 10 1 Viršutinė ekscentro dalis
- 11 1 Viršutinė ekscentro tarpinė (putplastis)
- 12 1 Apatinė ekscentro tarpinė (plastmasė)
- 13 1 Apatinė ekscentro dalis
- 14 1 Ekscentro veržlė
- 14a 1 Ekscentro veržlės poveržlė
- 15 1 Strypas su rutuliu
- 15a 1 Plastikinė poveržlė
- 16 1 Ekscentro jungtis
- 16a 1 Jungiamoji plokštė
- 17 1 Traukimo strypas (2 dalis)
- 18 1 Traukimo strypas (1 dalis)
- 19 1 Reguliuojamasis svirtis
- 20 1 Fiksavimo varžtas
- 21 1 Dengiamasis gaubtelis
- 22 1 Kasetę dengiantis žiedas
- 23 1 Kasetės tvirtinimo žiedas

24 1 Kasetė



25 1 Maišymo purkštukas

● Techniniai duomenys

Jungtys:	G ^{3/8"} (16,66 mm)
Vandens jungties veržlė:	19 mm



Saugos nuorodos

-  **PERSPĖJIMAS! PAVOJUS GYVYBEI IR NELAIMINGO ATSIDIKIMO RIZIKA KŪDIKIAMS IR VAIKAMS!**
Niekuomet nepalikite vaikų be priežiūros šalia pakuotės medžiagos. Pavojus uždusti. Laikykite gaminį toliau nuo vaikų. Šis gaminys nėra žaislas.
-  **DĖMESIO – ELEKTROS ŠOKO PAVOJUS!** Nuotėkiai arba vandens prasiveržimas gali kelti elektros šoko pavojų. rūpestingai patikrinkite, ar nėra nuotėkių. Be to, pasirūpinkite, kad visi elektriniai prietaisų laidai būtų tinkamai ir saugiai instaliuoti.
- ATSARGIAI! PAVOJUS SUSIŽALOTI!** Įsitinkite, kad visos dalys yra nepažeistos ir tinkamai sumontuotos. Netinkamai surinkus galima susižeisti. Tarpinės yra greitai susidėvėjęs detalės, kurias reikia keisti kas tam tikrą laiką. Pažeistos dalys gali turėti įtakos saugumui ir funkcijoms.
- DĖMESIO! ŽALOS NUOSAVYBEI GRĖSMĖ!** Įrengimo darbus gali atlikti tik patyrę asmenys. Vandens nuotėkiai ir prasiveržimas gali kelti rimtą žalą pastatų ar namų ūkio įrangai ar baldams. Rūpestingai patikrinkite, ar nėra nuotėkių.
- Norėdami išvengti nuotėkių, įsitinkite, kad visi sandarikliai tinkamai įstatyti.

- **ATSARGIAI! NUSIDĖGINIMO PAVOJUS!** Nureguliuodami karštą vandenį įsitinkite, kad vandens temperatūra ne per aukšta.

- Prieš įrengdami apžiūrėkite vietos įrangą, pvz., vandens jungtį ir užtvartinį įtaisą.

- Prieš įrengdami ir naudodami produktą atidžiai perskaitykite šias naudojimosi instrukcijas. Laikykite saugos nuorodas ir instrukcijas saugioje vietoje, nes jų gali prireikti ateityje.

● Montavimas

● Maišytuvo įrengimas

- ▲ **DĖMESIO!** Nesulenkite ir neįtempkite lanksčių žarnų. Kitaip galima materialinė žala.

1. Kad vanduo nesiveržtų, išjunkite vandens tiekimą. Palaukite, kol ištėkės vamzdyne likęs vanduo.
2. Sumontuokite armatūrą kaip parodyta A–D pav.

● Maišytuvo praskalavimas

Prieš pirmą naudojimą maišytuvą reikia praskalauti, kad pašalintumėte jame likusius nešvarumus. Tai atlikite taip (žr. I pav.):

1. Atsukite maišymo purkštuką 25.
2. Atsukite vandens tiekimą ir leiskite vandeniui tekėti 2 minutes.
3. Vėliau vėl prisukite maišymo purkštuką 25.

● Pritvirtinkite traukiamąsias strypų išleidimo detales

- Sumontuokite traukiamąsias strypų išleidimo detales, kaip parodyta E–G pav.

● Naudokite traukiamąsias strypų išleidimo detales

- Žr. H pav.

● Pasiruošimas

● Reikalingi įrankiai ir medžiagos

Minėti įrankiai ir medžiagos nėra įtraukti į komplektą. Tai yra neprivalomi duomenys ir vertės, pateikti tik orientacijai. Medžiagos savybės priklauso nuo individualių vietos sąlygų.

- Veržliarakčiai/reguliuojami veržliarakčiai
- Sandarinimo juosta
- Atsuktuvas (kryžminis)

● Naudojimas

● Parengimas naudoti

Pastaba: Jeigu įtaiso ilgą laiką nenaudojote, rūpestingai praskalaukite vamzdyną, kad geriamajame vandenyje nebūtų užsistovėjusių ir susikaupusių nuosėdų.

1. Atsukite vandens tiekimą.
2. Pakelkite reguliuojamąjį svirtį [19] ir pasukite jį dešinę arba kairę, kad reguliuotumėte vandens srauto stiprumą ar temperatūrą.

Karštas vanduo: Pasukite reguliuojamąjį svirtį [19] į kairę.

Šaltas vanduo: Pasukite reguliuojamąjį svirtį [19] į dešinę.

3. Patikrinkite, ar maišytuvas gerai veikia. Tam pasukite reguliuojamąjį svirtį [19] į visas leidžiamas padėtis. Reguliariai patikrinkite, ar jungtys tvirtos.

● Vandens taupymo funkcija

- Šio maišytuvo kasetė [24] turi vandens taupymo funkciją. Ši funkcija riboja vandens srauto kiekį (žr. pav. K).
- Pakelkite reguliuojamąjį svirtį [19], kol pajusite lengvą pasipriešinimą. Šis pasipriešinimas užtikrina sustojimą pusiausvyros padėtyje ir taip paprastai riboja vandens srautą.

- Jei norite padidinti srauto kiekį, lengvai paspauskite reguliuojamąjį svirtį [19] ir perkelkite ją už pasipriešinimo.

● Techninė priežiūra ir valymas

● Maišytuvo priežiūra ir valymas

⚠ DĖMESIO!

- Nenaudokite valymo priemonių, kurių sudėtyje yra šlaminančių ar alkoholio turinčių medžiagų, nes jos gali sugadinti gaminį.
- Santechninė įranga reikalauja ypatingos priežiūros. Todėl laikykitės toliau pateiktų patarimų:
- Valykite įrangą tik švariu vandeniu, švelnia plovimo priemone ir minkšta šluoste arba oda.
- Reguliariai išsukite maišymo purkštuką [25] ir pašalinkite kalkių likučius ar pašalinius objektus.

Aukščiau pateiktų priežiūros patarimų nesilaikymas gali lemti įrangos paviršiaus pažeidimą. Tokiu atveju garantijoje nurodytos jūsų teisės gali nebegalioti.

● Informacija

● Vandentiekio vandens tinkamumas gerti

- Sužinokite apie savo vandentiekio vandens tinkamumą gerti. Jūsų vietos vandens priežiūros institucija arba vandens tiekimo įmonė gali jus informuoti.

Toliau pateiktos bendrosios rekomendacijos taikomos vandentiekio vandens tinkamumui gerti:

- Leiskite vandeniui laisvai tekėti trumpą laiką, jei jis užsistovėjo vamzdyne ilgiau nei keturias valandas. Nenaudokite šio užsistovėjusio vandens maisto ruošimui arba gėrimui. Tai ypač taikoma ruošiant maistą kūdikiams ir

vaikams. Kitaip galimi sveikatos sutrikimai. Šviežią vandenį galima lengvai atskirti nuo užsistovėjusio, kadangi šviežias vanduo yra žymiai vėsesnis.

- Nenaudokite užsistovėjusio vandens iš chromu dengto vamzdyno maisto ruošimui ar gėrimui ir (arba) asmeninei higienai, jei esate alergiški nikeliumi. Tokiame vandenyje gali būti itin gausu nikelio, galinčio sukelti alerginę reakciją.
- Nenaudokite vandens iš švino vamzdyno ruošdami maistą arba gėrimus kūdikiams ar vaikams. Nenaudokite tokio vandens maisto ruošimui arba gėrimui nėštumo metu. Švinas išsiterpa geriamajame vandenyje ir ypač kenkia kūdikių ir mažų vaikų sveikatai.

● **Išmetimas**

Pakuotė pagaminta iš aplinkai nekenksmingų medžiagų, kurias galite išmesti įprastose grąžinamojo perdirbimo vietose.

Daugiau informacijos apie nebetinkamo naudoti gaminio išmetimą sužinosite savo savivaldybės ar miesto administracijoje.

● **Garantija**

Gaminys buvo pagamintas laikantis griežtų kruopštumo principų ir prieš pristatant buvo atidžiai patikrintas. Esant medžiagų ar gamybos defektams, jūs turite įstatymines teises gaminio pardavėjo atžvilgiu. Ši garantija jokiais būdais neapriboja įstatymais nustatytų jūsų teisių.

Šiam produktui suteikiama 5 metų garantija nuo pirkimo datos. Garantijos teikimo laikotarpis skaičiuojamas nuo pirkimo datos. Pirkimo kvito originalą laikykite saugioje vietoje, nes šis dokumentas reikalingas kaip pirkimo įrodymas.

Išpakavus gaminį, būtina nedelsiant pranešti apie bet kokius pažeidimus ar defektus, kurie jau buvo pirkimo metu.

Jei per 5 metus nuo šio produkto pirkimo datos išryškės medžiagų ar gamybos trūkumų, produktą savo nuožiūra nemokamai pataisysime arba pakeisime. Patvirtinus garantinį reikalavimą garantinis laikotarpis nepratęsiamas. Ta pati sąlyga taikoma ir pakeistoms bei pataisytoms dalims.

Garantija netaikoma, jei šis produktas apgadinamas, netinkamai naudojamas ar netinkamai prižiūrimas.

Garantija taikoma medžiagų ir gamybos trūkumams. Ši garantija netaikoma gaminio dalims, kurios paprastai susidėvi ir todėl yra laikomos susidėvinčiomis dalimis (pvz., baterijos, akumulatoriai, žarnos, rašalo kasetės), taip pat netaikoma trapioms dalims, pvz., jungikliams arba dalims iš stiklo.

● **Veiksmai norint pasinaudoti garantija**

Kad galėtume greitai apdoroti jūsų prašymą, vadovaukitės toliau pateikiamais nurodymais:

Kreipdamiesi koku nors klausimu dėl produkto, kaip pirkimo dokumentą turėkite kasos čekį ir žinokite gaminio numerį (IAN 486374_2504).

Gaminio numerį rasite produkto duomenų lentelėje, išgraviruotą, ant naudojimo instrukcijos viršelio (apačioje kairėje) arba užklijuotą produkto užpakalinėje pusėje ar apačioje.

Jei išryškėtų produkto veikimo ar kitokių trūkumų, pirmiausia telefonu arba elektroniniu paštu kreipkitės į toliau nurodytą klientų aptarnavimo skyrių.

Tada sugedusiu pripažintą produktą, pridėję pirkimo dokumentą (kasos čekį) ir nurodę trūkumą bei jo atsiradimo laiką, nemokamai galėsite išsiųsti nurodytu techninės priežiūros tarnybos adresu.

● Klientų aptarnavimas

LT Klientų aptarnavimo

tarnyba Lietuva

Tel.: 080033144

El. paštas: owim@lidl.lt



ÜHEHOOVALENE VALAMUARMATUUR

● Sissejuhatus

Õnitleme teid selle uue toote ostu puhul! Olete endale saanud kõrgekvaliteedilise toote. Tutvuge tootega enne selle esmast kasutusele võtmist. Selleks lugege tähelepanelikult läbi allolev kasutusjuhend ja ohutusnõuded. Kasutage toodet üksnes kirjeldatud viisil ja otstarbel. Hoidke see kasutusjuhend kindlalt teadaolevas kohas alles. Toote edasiandmisel kolmandatele isikutele andke kaasa ka kõik toote dokumendid.



Selle ja paljusid teisi kasutusjuhendeid saate alla laadida ja vaadata aadressilt www.lidl-service.com. Selle QR-koodi skannimisel suunatakse teid otse Lidl'i klienditeeninduse veebilehele (www.lidl-service.com), kus saate oma kasutusjuhendi avada, sisestades artikli numbriga (IAN) 486374_2504.

● Otstarbekohane kasutamine

See toode sobib kõikidele rõhukindlate soojaveesüsteemidele, nagu keskküte, kiirboilerid, survekattlad vms. See ei sobi madalsurvega veesoojendite jaoks, nt puit- või kivisöeahjud, õli- või gaasivanniahjud, avatud küttekahaga elektrilised kütteseadmed. Kahtluse korral pidage nõu paigaldaja või spetsialistiga. Eelkirjeldatust erinev toote kasutamine või toote muutmine on keelatud ja põhjustab kahjustusi. Lisaks sellele võivad tagajärjeks olla muud eluohtlikud olukorrad ja vigastused. Toode on mõeldud ainult isiklikuks

kasutamiseks, mitte meditsiiniliseks ega ärilistel eesmärkidel kasutamiseks. Tootja ei vastuta kahjustuste eest, mis tulenevad oskamatust kasutamisest.

● Osade kirjeldus

- 1 1 Segisti põhiosa
- 2 1 Tihendusrõngas
- 3 1 Plastikust alussein
- 4 1 Metallist alussein
- 5 1 Metallkeere
- 6 1 Plastmutter
- 7 2 Elastset voolikut (1 × soe vesi, 1 × külm vesi)
- 8 1 Sisekuuskantvõti
- 9 1 Kork
- 10 1 Ekstsentriku ülemine osa
- 11 1 Ülemine ekstsentrikihend (vahtplast)
- 12 1 Alumine ekstsentrikihend (plastik)
- 13 1 Ekstsentriku alumine osa
- 14 1 Ekstsentrikmutter
- 14a 1 Ekstsentrikmutri alussein
- 15 1 Kuulvarras
- 15a 1 Plastikust alussein
- 16 1 Ekstsentrikühendus
- 16a 1 Ühendusplaat
- 17 1 Tõmbevarras (osa 2)
- 18 1 Tõmbevarras (osa 1)
- 19 1 Reguleerimishoob
- 20 1 Kinnituskruvi
- 21 1 Kattekork
- 22 1 Kasseti katterõngas
- 23 1 Kasseti kinnitusrõngas
- 24 1 Kassett

25 1 Segisti düüs

● Tehnilised andmed

Ühendused:	G $\frac{3}{8}$ " (16,66 mm)
Veeühenduse mutter:	19 mm



Ohutusjuhised

-  **HOIATUS! ELUOHT JA ÕNNETUSTE OHT VÄIKELASTELE JA LASTELE!** Ärge kunagi jätke lapsi koos pakkematerjaliga järelevalveta. Lämbumisoht. Ärge lubage lapsi toote lähedusse. Toode ei ole mänguasi.
-  **ETTEVAATUST, ELEKTRILÖÖGI OHT!** Lekked või väljuv vesi võivad tekitada elektrilöögist tuleneva eluohutliku olukorra. Kontrollige hoolikalt kõikide ühenduste lekkekindlust. Lisaks veenduge, et kõik elektriseadmete juhtmed oleksid paigaldatud õigesti ja turvaliselt.
- **ETTEVAATUST! VIGASTUSTE OHT!** Veenduge, et kõik osad oleksid kahjustamata ja õigesti paigaldatud. Paigaldamisvead võivad viia vigastusteni. Tihendid on kuluosad, mida tuleb aeg-ajalt vahetada. Kahjustatud osad võivad mõjutada ohutust ja toimimist.
- **TÄHELEPANU! VARALISE KAHJU OHT!** Laske paigaldada ainult spetsialistidel. Leke või väljuv vesi võib tõsiselt kahjustada hoonet või hoones olevat vara. Kontrollige seega hoolikalt kõikide ühenduste lekkekindlust.
- Jälgige, et kõik tihendid oleksid paigaldatud õigesti, et vältida lekkeid.
- **ETTEVAATUST! PÕLETUSOHT!** Jälgige kuuma vee seadistamisel, et vee temperatuur ei oleks liiga kuumaks seatud.

- Tutvuge enne paigaldamist kõikide kohalike oludega, nt veeühendus ja sulgeseade.
- Lugege see kasutusjuhend enne paigaldamist ja kasutamist tähelepanelikult läbi. Hoidke kõik ohutusjuhised ja juhised edaspidiseks alles.

● Paigaldamine

● Segisti paigaldamine

⚠ TÄHELEPANU! Ärge murdke paindvolikuid ja ärge avaldage neile pinget. See võib põhjustada varalist kahju.

1. Sulgege peamine veeühendus, et vältida veelekkeid. Laske torustikku jäänud veel välja joosta.
2. Paigaldage segisti joonistel A–D näidatud viisil.

● Segisti loputamine

Võimaliku mustuse kõrvaldamiseks tuleb segistit enne esimest kasutamist loputada. Selleks tehke järgmist (vt joonis I):

1. Keerake segisti düüs 25 ära.
2. Avage peamine veeühendus ja laske veel 2 minutit voolata.
3. Seejärel keerake segisti düüs 25 taas peale.

● Tõmbevardaga äravoolugarnituuri paigaldamine

- Paigaldage tõmbevardaga äravoolugarnituur joonistel E–G näidatud viisil.

● Tõmbevardaga äravoolugarnituuri kasutamine

- Vt joonist H.

● Ettevalmistused

● Vajalik tööriist ja materjal

Nimetatud tööriistad ja materjalid ei sisaldu tarnekomplektis. Seejuures on tegemist mittesiduvate andmete ja väärtustega orienteerumiseks. Materjali omadus sõltub kohapealsetest individuaalsetest asjaoludest.

- Mutrivõti/reguleeritav mutrivõti
- Tihenduslint
- Kruvikeeraja (ristpea)

● Kasutamine

● Kasutuselevõtt

Märkus: Kui te pole segisti tükk aega kasutanud, laske veel esmalt pikalt voolata, et seisnud joogivett ja jääke välja uhtuda.

1. Avage peamine veeühendus.
2. Reguleerimiskraani [19] tõstmisega ja selle paremale või vasakule keeramisega saate reguleerida veevoo tugevust ja temperatuuri.

Soe vesi: Kallutage reguleerimishooba [19] vasakule.

Külm vesi: Kallutage reguleerimishooba [19] paremale.

3. Kontrollige segisti toimimist. Seadke selleks reguleerimiskraan [19] kõikidesse lubatud asenditesse. Kontrollige regulaarselt ühenduste tihedust.

● Veesäästufunktsioon

- Selle segisti kassetil [24] on olemas veesäästufunktsioon. See funktsioon piirab vee läbivooluhulka (vt joonis K).
- Tõstke reguleerimishooba [19], kuni tunnete kergest takistust. See takistus tagab peatumise poole avanemise juures ja piirab nii väga lihtsalt vee läbivoolu.

- Kui soovite läbivooluhulka suurendada, liigutage reguleerimishooba [19] kerge vajutusega üle takistuse.

● Hooldamine ja puhastamine

● Segisti hooldamine ja puhastamine

⚠ TÄHELEPANU!

- Ärge kasutage puhastamiseks söövitavaid ega alkoholi sisaldavaid vahendeid, kuna need võivad toodet kahjustada.
- Sanitaarsegistid nõuavad erilist hooldust. Seega pidage kinni järgmistest juhistest:
 - Puhastage oma segisteid ainult puhta veega, õrnatoimeliste puhastusvahendiga ja pehme lapiga või nahaga.
 - Keerake segisti düüs [25] regulaarselt välja ja eemaldage katlakivi jäägid ja võõrkehad.

Hooldamisjuhiste eiramise tagajärjel võib pind kahjustada saada. Sellisel juhul ei saa esitada garantiinõudeid.

● Teave

● Kraanivee joodavus

- Teavet oma elukoha vee joodavuse kohta saate kohalikust omavalitsusest.

Üldiselt kehtib kraanivee joodavusele järgmine soovitus:

- Laske veel torustikust mõnda aega voolata, kui see on torustikus seisnud kauem kui neli tundi. Ärge kasutage seisnud vett toitude ja jookide valmistamiseks, eriti aga imikutoitude jaoks. Vastasel korral võivad sellega kaasnedu tervisehäireid. Puhta vee tunnete selle järgi ära, et see väljub kraanist oluliselt jahedamana kui seisnud vesi.
- Ärge kasutage toidu ja/või kehahoolduse jaoks seisnud vett kroomitud torudest, kui teil on nikliallergia. Selline vesi võib sisaldada palju niklit ja põhjustada allergilist reaktsiooni.

- Ärge kasutage pliitorudest tulevat joogivett imikutoidu valmistamiseks ega ka raseduse ajal toitude valmistamiseks. Plii eraldub joogivette ja on eriti kahjulik just imikutele ja väikelastele.

● Jäätmekäitus

Pakend koosneb keskkonnasõbralikest materjalidest, mida saab käidelda kohalikes ringlussevõtu keskustes.

Küsi vana toote käitlemise võimaluste kohta oma valla- või linnavalitsusest.

● Garantii

Toode on valmistatud rangete kvaliteedijuhiste järgi ja seda on enne tarnimist põhjalikult kontrollitud.

Materjali- või tootmisdefektide korral on teil seaduslikud õigused toote müüja suhtes. Teie seadusjärgsed õigused ei ole mingil juhul piiratud meie allpool sätestatud garantiiga.

Selle toote garantii kehtib 5 aastat alates ostukuupäevast. Garantiaeg algab ostukuupäevaga. Hoidke müügitški originaali kindlas kohas, kuna see dokument on vajalik ostu tõendamiseks.

Kõikidest kahjustustest või defektidest, mis esinesid juba ostmise ajal, tuleb teatada kohe pärast toote lahtipakkimist.

Kui tootel ilmneb 5 aasta jooksul alates ostukuupäevast materjali- või teostusviga, parandame või asendame selle omal valikul teie eest tasuta. Garantiiiperioodi ei pikendata kinnitatud garantiinõudega. See kehtib ka asendatud ja parandatud osade kohta.

See garantii kaotab kehtivuse, kui toode on kahjustatud, või kui seda on valesti kasutatud või hooldatud.

Garantii katab materjali- ja tootmisdefektid.

See garantii ei laiene tooteosadele, mis on tavapäraselt kulunud ja mida seetõttu peetakse kuluvateks osadeks (nt akud, taaslaetavad akud, voolikud, värvikassetid), ega ka purunevate osade kahjustustele, nt lülitid või klaasist osad.

● Garantii käsitlemine

Selleks et teie mureküsimus saaks kiire lahenduse, järgige palun alltoodud juhiseid:

Kõikide päringute jaoks hoidke oma ostu tõendamiseks alles kassatšekk ja toote number (IAN 486374_2504).

Toote numbrile leiade tüübisildilt, graveeringult, oma kasutusjuhendi tiitellehelt (all vasakul) või toote taga- või allosas olevalt kleebiselt.

Toote toimivusvigade või muude puuduste korral võtke kõigepealt telefoni või e-posti teel ühendust alltoodud teenindusosakonnaga.

Lisades defektsele tootele ostudokumendi (kassatšeki), kirjelduse toote puuduste kohta ja andmed selle kohta, millal need ilmnesid, saate selle tasuta saata teile teadaantud teeninduse aadressile.

● Teenindus

EE Teenindus Eestis

Tel: 8000049109

E-posti aadress: owim@lidl.ee



VIENAS SVIRAS IZLIETNES JAUCĒJKRĀNS

● **levads**

Apsveicam jūs ar jaunā izstrādājuma iegādi! Jūs esat izvēlējis augstas kvalitātes izstrādājumu. Pirms pirmās lietošanas reizes iepazīstiet šo izstrādājumu. Rūpīgi izlasiet šo lietošanas instrukciju un drošības norādījumus. Izmantojiet izstrādājumu tikai tā, kā aprakstīts un atbilstoši tam paredzētajam lietojumam. Uzglabājiet šo instrukciju drošā vietā. Ja nododat izstrādājumu citai personai, dodiet līdzī arī visu dokumentāciju.



Jūs varat skatīt un lejupielādēt šo un daudzas citas instrukcijas vietnē www.lidl-service.com. Noskenējot šo kvadrāt kodu, tiks atvērta Lidl servisa tīmekļa vietne (www.lidl-service.com), kurā varat atvērt attiecīgo lietošanas instrukciju, ievadot preces numuru (IAN) 486374_2504.

● **Paredzētais lietojums**

Izstrādājums ir piemērots visām pret spiedienu izturīgām siltā ūdens apgādes sistēmām, piemēram, centrālajai apkurei, momentānajiem ūdens sildītājiem, spiediena boileriem un citām līdzīgām iekārtām. Tas nav piemērots zema spiediena ūdens sildītājiem, piemēram, koka vai ogļu caurplūdes ūdens sildītājiem, naftas vai gāzes katliem un atvērtiem elektriskajiem sildītājiem. Šaubu gadījumā sazinieties ar montieri vai šo sistēmu speciālistu. Izstrādājuma izmantošana šajā instrukcijā neminētiem mērķiem vai izstrādājuma modificēšana nav pieļaujama un radīs bojājumus. Tas var novest pie dzīvībai bīstamiem savainojumiem un var izraisīt nāvi. Izstrādājums ir paredzēts tikai

lietošanai mājāsaimniecībā, nevis medicīniskiem vai komerciāliem nolūkiem. Ražotājs neuzņemas atbildību par nepareizas lietošanas rezultātā radītiem bojājumiem.

● **Detalju apraksts**

- 1 1 Jaucējkrāna korpuss
- 2 1 Blīvgredzens
- 3 1 Plastmasas paplāksne
- 4 1 Metāla paplāksne
- 5 1 Metāla vītne
- 6 1 Plastmasas uzgrieznis
- 7 2 Elastīgās caurules (1 × siltais ūdens, 1 × aukstais ūdens)
- 8 1 Seškanšu atslēga
- 9 1 Aizbāznis
- 10 1 Ekscentra augšējā daļa
- 11 1 Ekscentra augšējais blīvējums (putuplasts)
- 12 1 Ekscentra apakšējais blīvējums (plastmasa)
- 13 1 Ekscentra apakšējā daļa
- 14 1 Ekscentra uzgrieznis
- 14a 1 Ekscentra uzgriežņa paplāksne
- 15 1 Lodes stienis
- 15a 1 Plastmasas paplāksne
- 16 1 Ekscentra savienojums
- 16a 1 Savienojuma plāksne
- 17 1 Vilcējstienis (2. daļa)
- 18 1 Vilcējstienis (1. daļa)
- 19 1 Regulēšanas svira
- 20 1 Fiksācijas skrūve
- 21 1 Vāciņš
- 22 1 Kasetni nosedzošo gredzens
- 23 1 Kasetnes bloķēšanas gredzens

24 1 Kasetne

25 1 Maisītāja sprausla

● Tehniskie parametri

Pieslēgumi:	G $\frac{3}{8}$ " (16,66 mm)
Ūdens pieslēguma izgriezni:	19 mm



Drošības norādījumi

-  **⚠ BRĪDINĀJUMS! ZĪDAIŅU UN BĒRNU DZĪVĪBAS APDRAUDĒJUMS UN NELAIMES GADĪJUMU RISKS!** Nekādā gadījumā neatstājiet bērns bez uzraudzības, rotaļājoties ar iepakojuma materiālu. Pastāv nosmakšanas risks. Glabājiet izstrādājumu bērniem nepieejamā vietā. Izstrādājums nav rotaļlieta.

-  **ELEKTROŠOKA RISKS!** Nehermētiskums vai ūdens noplūde var radīt bīstamību dzīvībai elektrošoka dēļ. Rūpīgi pārbaudiet visu savienojumu hermētiskumu. Tāpat pārliecinieties, ka visas līnijas no elektriskām ierīcēm ir ievilkta pareizi un droši.

- **PIESARDZĪBU! SAVAINOŠANĀS RISKS!** Pārliecinieties, ka detaļas nav bojātas un tiek atbilstoši samontētas. Neatbilstošas montāžas rezultātā var gūt savainojumus. Blīvējumi ir dilstošās detaļas, kuras ik pa laikam jānomaina. Bojātas detaļas var ietekmēt izstrādājuma drošību un darbību.

- **UZMANĪBU! MANTAS BOJĀJUMU RISKS!** Izstrādājuma montāžu uzstādiet tikai speciālistam. Nehermētiskums un ūdens noplūdes var radīt nopietnus materiālu bojājumus ēkai vai sadzīves priekšmetiem. Tāpēc rūpīgi pārbaudiet visu savienojumu hermētiskumu.

- Piraugiet, lai visas blīves būtu pareizi uzliktas, lai novērstu ūdens noplūdes.

- **PIESARDZĪBU! APPLAUCĒŠANĀS RISKS!** Regulējot siltā ūdens iestatījumus, raugieties, lai ūdens temperatūra nebūtu pārāk augsta.

- Pirms uzstādīšanas iepazīstieties ar visiem apstākļiem uz vietas, piemēram, ūdens pieslēguma un noslēgšanas vārstu vietām.

- Pirms izstrādājuma montāžas un lietošanas rūpīgi izlasiet šo lietošanas instrukciju. Saglabājiet visus drošības norādījumus un instrukcijas turpmākai uzziņai.

● Montāža

● Krāna montāža

- ⚠ **UZMANĪBU!** Nelokiet elastīgās caurules un pārlieku nenostiepiet tās. Citādi pastāv materiāla bojājumu rašanās risks.

1. Atslēdziet galveno ūdens padevi, lai novērstu noplūdes rašanos. Ļaujiet iztecēt atlikušajam ūdenim.
2. Uzstādiet krānu, kā parādīts A līdz D attēlos.

● Krāna izskalošana

Lai novērstu iespējamo piesārņojumu, jāucējkrāns pirms pirmās lietošanas ir jāizskalo. Lai to paveiktu, veiciet tālāk norādītās darbības (skatiet I attēlu):

1. Noskrūvējiet maisītāja sprauslu 25.
2. Atveriet galveno ūdens padevi un 2 minūtes ļaujiet ūdenim tecēt.
3. Pēc tam uzskrūvējiet atpakaļ maisītāja sprauslu 25.

● Vilcējstiņa novadišanas armatūras uzstādīšana

- Uzstādiet vilcējstiņa novadišanas armatūru, kā parādīts E līdz G attēlos.

● Vilcējstiņa novadišanas armatūras lietošana

- Skatiet H att.

● Sagatavošanās

● Nepieciešamie instrumenti un materiāli

Minētie instrumenti un materiāli nav iekļauti piegādes komplektā. Tie ir nesaistoši dati un aptuvenas vērtības. Materiāla īpašības ir atkarīgas no konkrētajiem apstākļiem uz vietas.

- Uzgriežņu atslēga/regulējama uzgriežņu atslēga
- Blīvēšanas lente
- Skrūvgriezis (krustveida)

● Lietošana

● Lietošanas uzsākšana

Norāde: Pēc ilgākas jaucējkrāna nelietošanas vienmēr kārtīgi izskalojiet caurules, lai novērstu dzeramā ūdens sastāvvešanos un nogulšņu rašanos.

1. Atveriet galveno ūdens padevi.
2. Pagrieziet regulēšanas sviru **19** un pabīdiet to pa labi vai pa kreisi, lai regulētu ūdens strūklu stiprumu un temperatūru.

Karstais ūdens: Pagrieziet regulēšanas sviru **19** pa kreisi.

Aukstais ūdens: Pagrieziet regulēšanas sviru **19** pa labi.

3. Pārbaudiet maisītāja darbību. Pagroziet regulēšanas sviru **19** uz visām pusēm. Regulāri pārbaudiet visu savienojumu hermētiskumu.

● Ūdens taupīšanas funkcija

- Šī jaucējkrāna kasetnei **24** ir ūdens taupīšanas funkcija. Šī funkcija ierobežo ūdens plūsmas daudzumu (skatiet K att.).
- Paceliet regulēšanas sviru **19**, līdz jūtat nelielu pretestību. Šī pretestība nodrošina apstāšanos pusē no atvēršanas attāluma un tādējādi vienkārši ierobežo ūdens plūsmu.
- Ja vēlaties palielināt caurplūdes ātrumu, pārvietojiet regulēšanas sviru **19** ar nelielu spiedienu, pārsniedzot pretestību.

● Apkope un tīrīšana

● Jaucējkrāna kopšana un tīrīšana

⚠ UZMANĪBU!

- Tīrīšanai neizmantojiet kodīgus un spirtu saturošus līdzekļus, jo tie var sabojāt šo izstrādājumu.
- Sanitārajiem jaucējkrāniem ir nepieciešama īpaša kopšana. Šim nolūkam ievērojiet turpmāk minētās norādes:
- Jaucējkrānu tīriet tikai ar tīru ūdeni, maigu tīrīšanas līdzekli un mikstu drānu.
- Regulāri izskrūvējiet maisītāja sprauslu **25** un izfīriet tajā sakrājušās kaļķa nogulsnes vai svešķermeņus.

Tīrīšanas norāžu neievērošana var radīt izstrādājuma virsmas bojājumus. Šādā gadījumā garantijas nosacījumi nav spēkā.

● Informācija

● Krāna ūdens dzeršana

- Noskaidrojiet savas pilsētas/pašvaldības atbildīgajā iestādē, vai krāna ūdens ir dzerams.

Parasti uz krāna ūdens izmantošanu dzeršanai attiecas tālāk minētie noteikumi:

- Ja ūdens nav ticis lietots ilgāk par četrām stundām, vispirms nedaudz pateciniet to. Neizmantojiet sastāvējušos ūdeni ēdienu un dzērienu pagatavošanai, it īpaši zīdaiņu barošanai. Pretējā gadījumā var rasties veselības problēmas. Svaigu ūdeni no sastāvējuša ūdens var atšķirt pēc tā, ka tas ir pamanāmi vēsāks.
- Ja jums ir alerģija pret niķeli, neizmantojiet uzturā un/vai ķermeņa kopšanai sastāvējušos ūdeni no hromētām caurulēm. Šādam ūdenim var būt augsts niķeļa saturs, tādējādi izraisot alerģiskas reakcijas.
- Neizmantojiet dzeramo ūdeni no svina caurulēm ēdiena sagatavošanai zīdaiņiem un/vai grūtniecības laikā. Svins nonāk dzeramajā ūdenī un var īpaši kaitēt zīdaiņu un mazu bērnu veselībai.

● Utilizācija

Iepakojums ražots no videi draudzīgiem materiāliem, kurus varat izmantot vietējās atkritumu pārstrādes iestādēs.

Informāciju par noliecotā izstrādājuma utilizāciju varat saņemt savā novada vai pilsētas pašvaldībā.

● Garantija

Izstrādājums bija izgatavots atbilstoši stingrām kvalitātes vadlīnijām un pirms piegādes rūpīgi pārbaudīts. Materiālu vai ražošanas defektu gadījumā jums attiecībā pret izstrādājuma pārdevēju ir likumīgas tiesības. Mūsu zemāk minētā garantija nekādā veidā neierobežo jūsu likumīgās tiesības.

Šim izstrādājumam tiek piešķirta 5 gadu garantija, sākot ar pirkuma izdarīšanas datumu. Garantijas termiņš sākas ar pirkuma izdarīšanas datumu. Uzglabājiet oriģinālo pirkuma čeku drošā vietā, jo tas ir nepieciešams kā pirkuma dokumentāls pierādījums.

Par visiem bojājumiem vai trūkumiem, kas jau eksistē uz pirkuma izdarīšanas brīdi, nekavējoties jāziņo pēc izstrādājuma izpakošanas.

Ja 5 gadu laikā, sākot ar pirkuma izdarīšanas datumu, izstrādājumam parādīsies kāds materiālu vai ražošanas defekts, mēs pēc savas izvēles izstrādājumu salabosim vai nomainīsim bez maksas. Garantijas laiks nepagarināsies uz notikušās garantijas prasības pamata. Tas attiecas arī uz aizvietotām un salabotām daļām.

Garantija zaudē spēku, ja izstrādājums bija bojāts vai nelietprātīgi lietots vai apkopts.

Garantija sedz materiālu un ražošanas defektus. Šī garantija neattiecas ne uz izstrādājuma daļām, kas ir pakļautas normālam nolietojumam, un līdz ar to ir uzskatāmas par nolietojuma daļām (piemēram, baterijas, akumulatori, šļūtenes, kārtidži), ne uz plīstošu daļu bojājumiem, piemēram, slēdzis vai stikla daļas.

● Rīcība garantijas gadījumā

Lai Jūsu prasība tiktu ātrāk apstrādāta, lūdzu, ievērojiet tālāk sniegtās norādes.

Jebkādu prasību apstrādei kā pirkuma apliecinājumu, lūdzu, uzglabājiet kases čeku un izstrādājuma numuru (IAN 486374_2504).

Izstrādājuma numurs norādīts tipa plāksnītē, gravējumā, lietošanas instrukcijas titullapā (apakšā, kreisajā pusē) vai kā uzlīme iepakojuma aizmugurē vai apakšā.

Ja izstrādājums darbojas kļūdaini vai tam ir citi trūkumi, lūdzu, vispirms sazinieties ar tālāk norādīto servisa daļu pa tālruni vai e-pastu.

Pēc tam izstrādājumu, kam konstatēts defekts, varat nosūtīt bez maksas uz Jums norādīto servisa adresi, pievienojot pirkuma apliecinājumu (kases čeku) un norādi par attiecīgo defektu un tā rašanās laiku.

● **Serviss**

LV

Serviss Latvijā

Tālr.: 8000 5808

E-pasts: owim@lid.lv



OWIM GmbH & Co. KG

Stiftsbergstraße 1
74167 Neckarsulm
GERMANY

Model No.: HG09808A

Version: 11/2025

IAN 486374_2504

